

# JVC

## CS-DR600C

CAR STEREO SPEAKER / HAUT-PARLEURS AUTO STÉRÉO  
ALTAVOCES ESTEREOFÓNICOS PARA AUTOMÓVIL

Peak Power

# 360w

60W RMS

High output sound for factory upgrade

Designed and Engineered in Japan



**6-1/2" | 16cm**

**2-Way  
Separate**

**Carbon Mica  
Cone**

**Hybrid  
Surround**

# drvn



# CS-DR600C

CAR STEREO SPEAKER  
STEREO-AUTOLAUTSPRECHER  
HAUT-PARLEURS AUTO STÉRÉO  
AUTO STEREO LUIDSPREKERS  
ALTAVOCES ESTEREOFÓNICOS PARA AUTOMÓVIL  
DIFFUSORI STEREO PER AUTO  
BILSTEREONÖGTALARE  
АВТОМОБИЛЬНАЯ АКУСТИЧЕСКАЯ СИСТЕМА  
АВТОМОБИЛЬНА АКУСТИЧНА СИСТЕМА  
سماعة ستريو للسيارة  
بلندگوی استريو اتومبيل

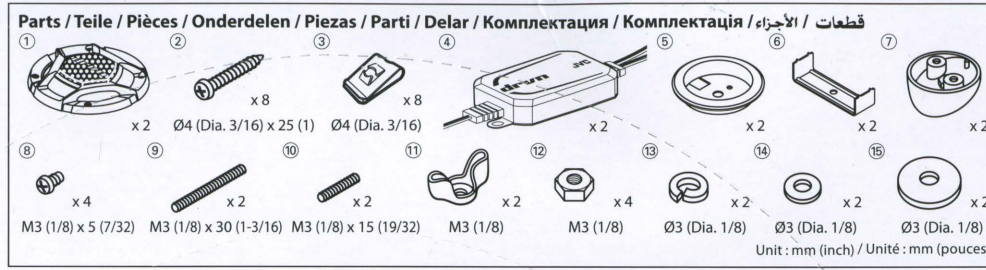
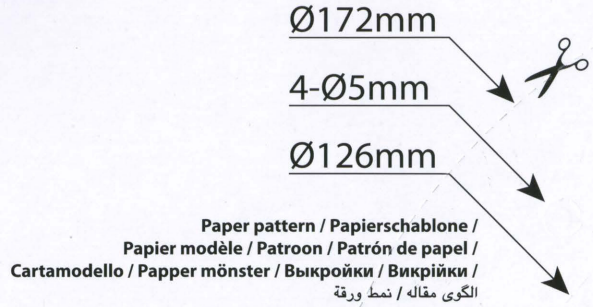

## INSTRUCTIONS / BEDIENUNGSANLEITUNG / MANUEL D'INSTRUCTIONS / GEBRUIKSAANWIJZING / MANUAL DE INSTRUCCIONES / ISTRUZIONI / BRUKSANVISNING / ИНСТРУКЦИИ ПО ЭКСПЛУАТАЦИИ / ІНСТРУКЦІЇ / دستور العمل ها / التعليمات

- Do not use the provided parts for other purposes (Ex. using a speaker cord instead of a power cord). Otherwise malfunction or fire hazard could result.
- Die mitgelieferten Komponenten dürfen nicht zu einem anderen Zweck als vorgesehen verwendet werden (z.B. die Verwendung eines Lautsprecherkabels anstelle eines Stromkabels). Andernfalls besteht die Gefahr von Fehlfunktionen oder Bränden.
- N'utilisez pas les pièces fournies à d'autres fins (par ex. un câble de haut-parleur à la place d'un cordon d'alimentation). Sinon, un dysfonctionnement ou un incendie pourrait se produire.
- Gebruik de onderdelen uit de set niet voor andere doeleinden (bijv. een luidsprekersnoer gebruiken als netsnoer). Anders kunnen problemen met de werking of brand ontstaan.
- No utilize para otros fines las piezas facilitadas (por ejemplo: no utilice un cable de altavoz en lugar de un cable de alimentación). De lo contrario, podría darse un funcionamiento incorrecto o existir riesgo de incendio.
- Non utilizzare le parti fornite per altri scopi (Es. utilizzare un filo dell'altoparlante anziché un filo elettrico), onde evitare un malfunzionamento o un eventuale incendio.
- Använd inte de levererade delarna för andra syften (t.ex. högtalarkabel istället för elkabel). Om du gör det föreligger risk för brand.
- Не используйте детали из комплекта поставки для других целей (например, кабель динамика вместо кабеля питания). В противном случае может возникнуть неисправность или произойти возгорание.
- Не використовуйте компоненти, що постачаються у комплекті поставки, в інших цілях (наприклад, використання кабелю підключення гучномовця замість шнура живлення). У протилежному випадку це може призвести до виникнення пожежі або несправильної роботи виробу.
- لا تستخدم الأجزاء الموردة لأغراض أخرى (مثال: استخدام كابل سماعة بدلاً من سلك التغذية). وإلا فقد يحدث خلل وظيفي أو يتسبب حريق.
- از لوازم ارائه شده برای منظور دیگری استفاده نکنید (مثال: استفاده از سیم بلندگو به جای سیم برق). در غیر این صورت ممکن است باعث بروز آیراد یا آتش سوزی گردد.

## Specifications / Spezifikationen / Spécifications / Technische gegevens / Especificaciones / Specifiche / Specifikationer / Технические характеристики / Технічні характеристики / المواصفات / مشخصات

Type : 16 cm (6-1/2") 2-Way Component Speaker System Power Handling Capacity : 360 W (Peak Power) ; 60 W (RMS) Impedance : 4 Ω Mass : Woofer: 0.81 kg (1.8 lbs), Tweeter: 0.03kg (0.07 lbs) without adapter, Network: 0.05kg (0.12 lbs)	Typ : 16 cm 2-vägs komponenthögtalarsystem Spänningskapacitet : 360 W (Toppstöm) ; 60 W (RMS) Impedans : 4 Ω Vikt : Basögtalare: 0,81 kg, Diskantögtalare: 0,03 kg Utan monteringsadapter, Nätverk: 0,05 kg
Typ : 16 cm 2-Wege-Lautsprechersystem Belastbarkeit : 360 W (Spitzenleistung) ; 60 W (eff.) Impedanz : 4 Ω Gewicht : Basslautsprecher: 0,81 kg, Hochtonlautsprecher: 0,03 kg ohne Montageadapter, Netzwerk: 0,05 kg	Тип : 16 см 2-полосная акустическая система Максимальная выходная мощность : 360 Вт (Пиковая мощность) ; 60 Вт (среднеквадратичное значение) Полное сопротивление : 4 Ом Вес : Низкочастотный динамик: 0,81 кг, Высокочастотный динамик: 0,03 кг без монтажного адаптера, Система: 0,05 кг
Type : 16 cm Enciente acoustique à deux voies Puissance admissible : 360 W (Puissance de crête) ; 60 W (RMS) Impedance : 4 Ω Masse : Haut-parleur de graves: 0,81 kg (1,8 lb), Haut-parleur d'aigus: 0,03 kg (0,07 lb) sans l'adaptateur de fixation, Réseau: 0,05 kg (0,12 lb)	Тип : 16 см Двухполосная акустична система Максимальна потужність : 360 Вт (Пікова потужність) ; 60 Вт (середньоквадратичне значення) Повний опір : 4 Ом Вага : Низькочастотний динамік: 0,81 кг, Високочастотний динамік: 0,03 кг без монтажного адаптера, Система: 0,05 кг
Type : 16 cm Luidsprekersysteem met tweewegcomponenten Uitgangsvermogen : 360 W (Piekvermogen) ; 60 W (RMS) Impedantie : 4 Ω Gewicht : Woofer: 0,81 kg, Tweeter: 0,03 kg zonder de bevestigingsadapter, Netwerf: 0,05 kg	النوع : نظام سماعات منفصلة ثنائية الاتجاه مقاس ١٦ سم قدرة التعامل مع الطاقة : ٣٦٠ وات (قدرة الذروة) ، ٦٠ وات (RMS) المعاوقة : ٤ أوم الوزن: مجهر الترددات الخفيفة: ٠,٨١ كجم مجهر الترددات العالية: ٠,٠٣ كجم بدون المحول الشبكية: ٠,٠٥ كجم
Typo : 16 cm Sistema de altavoces de componentes de 2 vías Potencia máxima : 360 W (Potencia pico) ; 60 W (RMS) Impedancia : 4 Ω Masa : Altavoz para graves: 0,81 kg (1,8 libras), Altavoz para agudos: 0,03 kg (0,07 libras) sin el adaptador de montaje, Red: 0,05 kg (0,12 libras)	نوع : قطعہ ١٦ سانتی متری ٢ طرفہ سیستم بلندگو ظرفیت قدرت : ٣٦٠ وات (حد اکثر قدرت) ، ٦٠ وات (RMS) امپدانس : ٤ اوم وزن: ووفر: ٠,٨١ کیلو گرام ، تویتر: ٠,٠٣ کیلو گرام بدون آداپتور، شبکہ: ٠,٠٥ کیلو گرام
Typo : 16 cm Sistema de altavoces de componentes de 2 vías Potencia máxima : 360 W (Potencia pico) ; 60 W (RMS) Impedancia : 4 Ω Masa : Altavoz para graves: 0,81 kg (1,8 libras), Altavoz para agudos: 0,03 kg (0,07 libras) sin el adaptador de montaje, Red: 0,05 kg (0,12 libras)	نوع : قطعہ ١٦ سانتی متری ٢ طرفہ سیستم بلندگو ظرفیت قدرت : ٣٦٠ وات (حد اکثر قدرت) ، ٦٠ وات (RMS) امپدانس : ٤ اوم وزن: ووفر: ٠,٨١ کیلو گرام ، تویتر: ٠,٠٣ کیلو گرام بدون آداپتور، شبکہ: ٠,٠٥ کیلو گرام

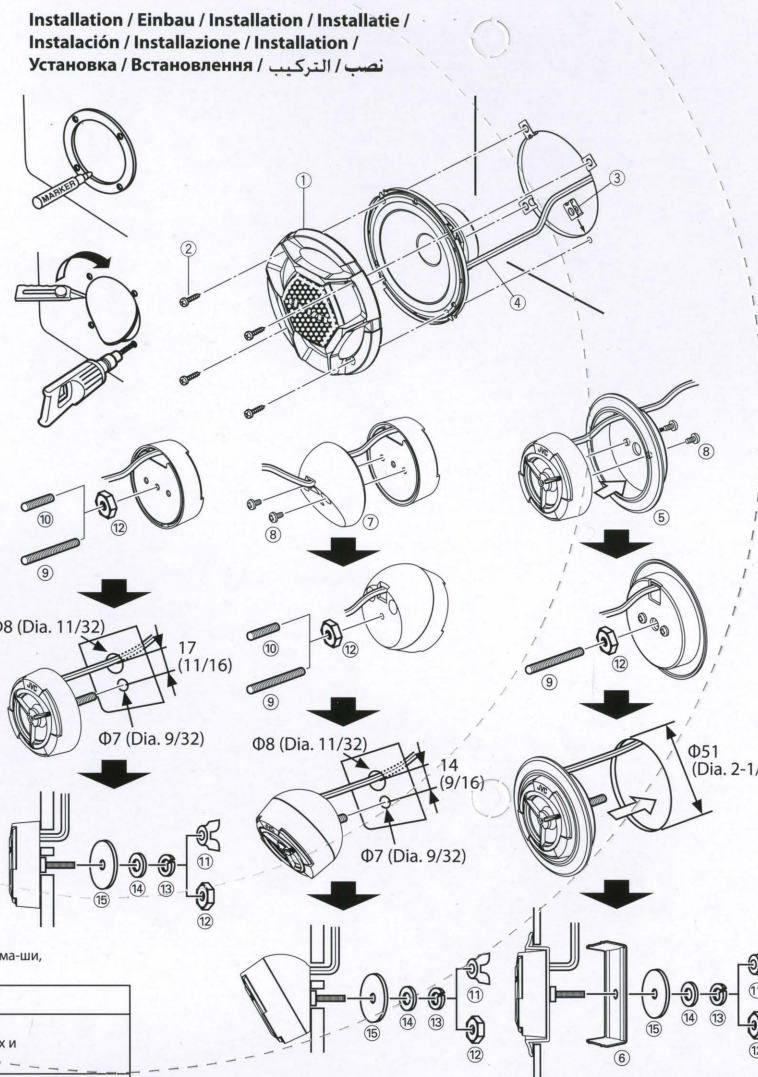
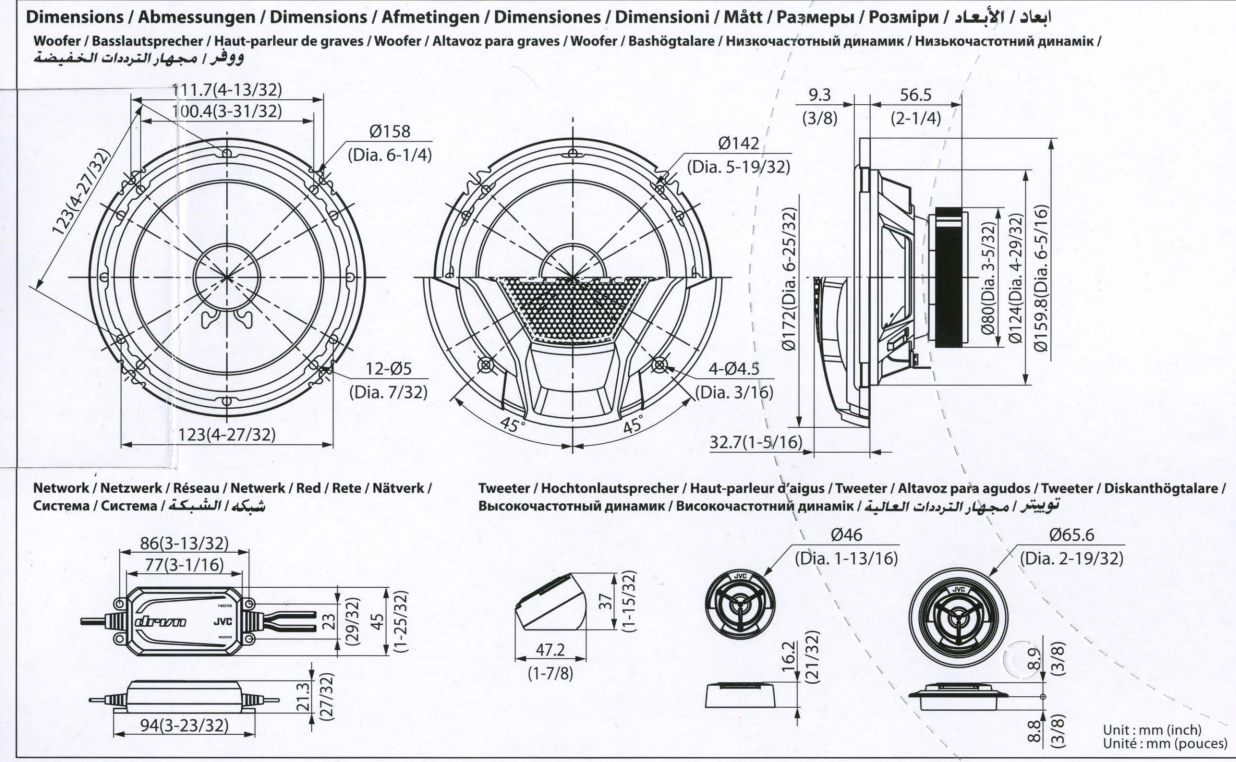

JVC KENWOOD Corporation  
Yokohama 221-0022 Japan  
Made in China / Fabriqué en Chine / Hergestellt in China /  
Hecho en China / Сделано в Китае / Вироблено в Китаї

**Информация о продукции**  
Производитель : ДжейВиСи Кенвуд Корпорейшн 3-12, Морийячо, Канагава-ку, Йокохама-ши, Канагава 221-0022, Япония

Автомобильная Акустическая Система	ХАНГЖОУ МАНКО ЭЛЕКТРОНИКС КО., ЛТД NO.77 Чунчао роад, Ксяюшан, Зона экономических и технических разработок, Хангжоу, Китай. 311231
Импортер и Представитель Производителя в России	ООО «ДжейВиСи КЕНВУД РУС» 127018, Москва, ул. Суцвевский Вал, дом 31, строение 1



# JVC

CAR STEREO SPEAKER / HAUT-PARLEURS AUTO STÉRÉO  
ALTAVOCES ESTEREOFÓNICOS PARA AUTOMÓVIL

## CS-DR600C

- 60 Watts RMS
- Impedance ..... 4 Ω
- Sensitivity ..... 88 dB / W at 1 m
- Frequency Response ..... 76 Hz ~ 24,000 Hz
- Cutout Diameter ..... 4-29/32 in. (12.4 cm) Circle
- Mounting Depth ..... 2-1/4 in. (5.65 cm)



Peak Power  
Puissance Maximum

# 360w

60W RMS

**6-1/2" 16cm**

**2-Way  
Separate**

**2 Voies  
Distinctss**

**Carbon Mica  
Cone**    **Cône en  
Carbone Mica**

**Hybrid  
Surround**    **Son Surround  
Hybride**

**Designed and Engineered in Japan**

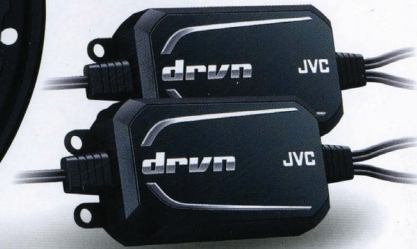

# drum



# JVC

## CS-DR600C

CAR STEREO SPEAKER / HAUT-PARLEURS AUTO STÉRÉO  
ALTAVOCES ESTEREOFÓNICOS PARA AUTOMÓVIL

3-Way Mounting Tweeter / 3-Wege-Montage Hochtöner  
Haut parleur d'aigus, montage 3 voies / Tweeter de montage de 3 vías



Surface mounting / Oberflächenmontage  
Montage en surface / Montaje superficial



Angled mounting / Winkelanbringung  
Montage en angle / Montaje en ángulo



Flush mounting / Bündige Anbringung  
Montage encastré / Montaje al ras

**Peak Power**

# 360w

**60W RMS**

**Designed and Engineered in Japan**

EAN CODE



UPC CODE



17012T-W

Amplifier  
Verstärker  
Amplificateur  
Versterker  
Amplificador  
Amplificatore  
Förstärkare  
Усилитель  
Підсилювач  
المضخم  
أمپلی فایر

Network / Netzwerk / Réseau /  
Network / Red / Rete / Nätverk /  
Система / Система / الشبكة / شبكه

Tweeter / Hochtonlautsprecher /  
Haut-parleur d'aigus / Tweeter /  
Altavoz para agudos / Tweeter /  
Diskanthögtalare / Высокочастотный  
динамик / Високочастотний динамік /  
تویتر / مجھار الترددات العالیة

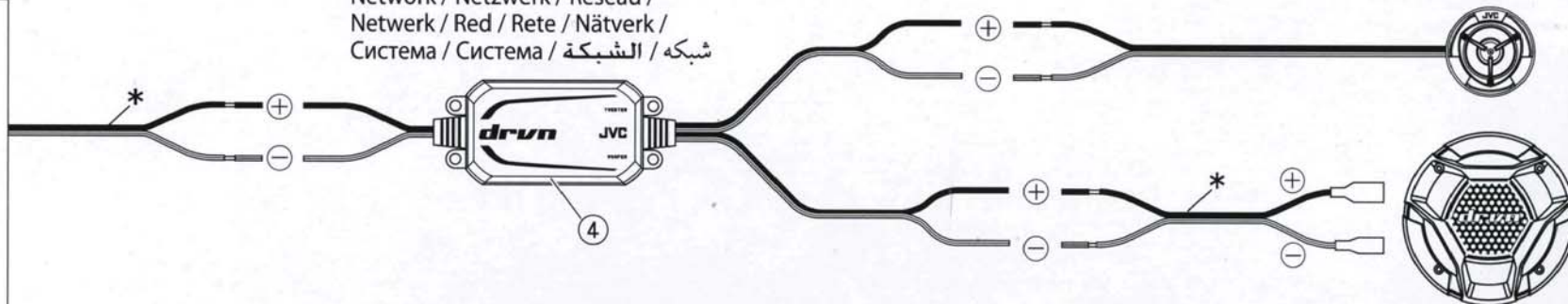

Woofer / Basslautsprecher / Haut-  
parleur de graves / Woofer / Altavoz  
para graves / Woofer / Bashögtalare /  
Низкочастотный динамик /  
Низькочастотний динамік /  
ووفر / مجھار الترددات الخفیضة

— : Black / Schwarz / Noir / Zwart / Negro / Nero / Svart / Чёрный / Чорний / أسود / مشکی

— : White lined / Weißer Streifen / Avec une ligne blanche / Wit gestreept / Con línea blanca / Con striscia Bianca / Vitrangig / С белой полосой / З білою смужкою / بخطوط بيضاء / دارای خط سفید

\* Not supplied / Nicht mitgeliefert / Non fourni / Neit bijgeleverd / No suministrado / Non in dotazione / Medföljer ej /  
Не входит в комплект поставки / Не входить до комплекту постачання / غير مصاحب / ارائه نشده است

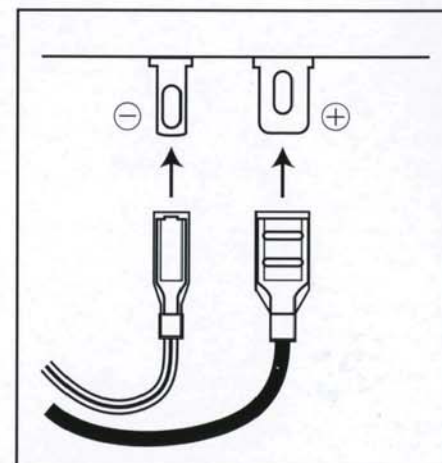



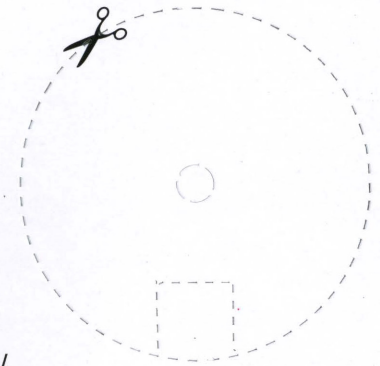
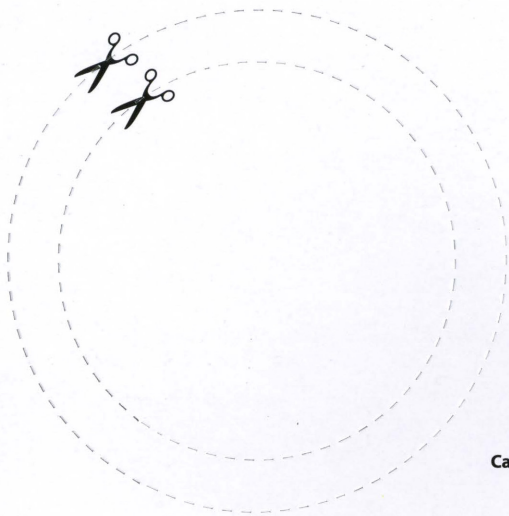

Paper pattern / Papierschablone /  
Papier modèle / Patroon / Patrón de papel /  
Cartamodello / Papper mönster / Вывројки / Викрйки /  
الكوى مقاله / نمط ورقه

<b>English</b>	
<b>IMPORTANT SAFETY INSTRUCTIONS</b>	
<b>▲CAUTION</b> <p>To avoid the risk of human injury or property damage, be sure to read and observe the following safety precautions.</p> <p><b>Please read the instruction manual before using this speaker.</b></p> <p><b>Consult a professional technician for installing and connecting the speaker.</b> — Incorrect installation may lead to traffic accidents or malfunctions.</p> <p><b>Avoid installation where the speaker is unstable.</b> — Make sure that the speaker is stationary and does not rattle. Displacement of the speaker may cause injury.</p> <p><b>Do not modify the speaker.</b> — Doing so may result in smoke or fire.</p> <p><b>Do not place hands on the speaker.</b> — The speaker becomes hot after extended operation. Touching it in such a condition may cause burns.</p> <p><b>Keep the volume of sound at an optimum level.</b> — Not being able to hear sounds from outside of your car can lead to traffic accidents.</p> <p><b>If you feel that the speaker is not working properly, please discontinue its use. In any event the speaker is damaged, turn off the power and consult your dealer.</b></p>	
<b>For Proper Installation and Use</b> <p>Be careful not to accidentally kick or apply any sort of strong impact to the speaker.</p> <p>To prevent damaging the speaker, turn off the power of the amplifier before connecting it to the speaker.</p> <p>Connect the speaker to an amplifier with an RMS power lower than that of the speaker. — If the RMS power of the amplifier is higher than that of the speaker, increase the number of speakers, connect the speakers in a series, or reduce the speaker's input power.</p> <p><b>Connect the speaker to an amplifier with an impedance lower than that of the speaker.</b> — The amplifier will be damaged if it is connected to a speaker with an impedance value different from which amplifier operation is guaranteed.</p>	

<b>Français</b>	
<b>IMPORTANTES CONSIGNES DE SÉCURITÉ</b>	
<b>▲ATTENTION</b> <p>Pour éviter tout risque de blessure ou de dégâts matériels, assurez-vous d'avoir lu et de respecter les précautions suivantes.</p> <p>Avant d'utiliser ce haut-parleur, veuillez lire le mode d'emploi.</p> <p>Consultez un technicien professionnel pour l'installation et le raccordement du haut-parleur. — Une mauvaise installation peut provoquer des accidents de la route ou des dysfonctionnements.</p> <p>Évitez d'installer le haut-parleur de manière instable. — Assurez-vous que le haut-parleur est stable et ne produit pas de bruit de vibration. Le déplacement du haut-parleur peut provoquer des blessures.</p> <p><b>Ne modifiez pas le haut-parleur.</b> — Cela pourrait provoquer de la fumée ou un incendie.</p> <p><b>Ne posez pas vos mains sur le haut-parleur.</b> — Le haut-parleur devient chaud après un fonctionnement prolongé. Vous pourriez vous brûler en le touchant.</p> <p><b>Maintenez le son à un volume optimal.</b> — Vous risquez de provoquer des accidents de la route si vous ne pouvez pas entendre les sons provenant de l'extérieur de votre voiture.</p> <p>Si vous avez l'impression que le haut-parleur ne fonctionne pas correctement, veuillez arrêter de l'utiliser. Si le haut-parleur est endommagé, coupez son alimentation et consultez votre concessionnaire.</p>	
<b>Pour une installation et une utilisation appropriées</b> <p>Faites attention à ne pas cogner accidentellement le haut-parleur ou lui faire subir un choc violent.</p> <p>Pour éviter d'endommager le haut-parleur, coupez l'alimentation de l'amplificateur avant de le raccorder au haut-parleur.</p> <p>Raccordez le haut-parleur à un amplificateur dont la puissance RMS est inférieure à celle du haut-parleur. — Si la puissance RMS de l'amplificateur est supérieure à celle du haut-parleur, augmentez le nombre de haut-parleurs, raccordez les haut-parleurs en série ou réduisez la puissance d'entrée du haut-parleur.</p> <p>Raccordez le haut-parleur à un amplificateur dont l'impédance est inférieure à celle du haut-parleur. — L'amplificateur sera endommagé s'il est raccordé à un haut-parleur dont l'impédance à une valeur différente de celle pour laquelle l'amplificateur est garanti.</p>	

<b>Svenska</b>	
<b>VIKTIGA SÄKERHETSANVISNINGAR</b>	
<b>▲FÖRSIKTIGHET</b> <p>För att undvika risk för person- eller materialskada, läs och efterlev följande säkerhetsanvisningar.</p> <p>Läs bruksanvisningen innan du använder den här högtalaren.</p> <p>Kontakta en professionell tekniker för installation och anslutning av högtalaren. — Felaktig installation kan leda till trafikolyckor eller funktionsfel.</p> <p>Installera inte högtalaren så att den blir instabil. — Se till att högtalaren står stilla och inte skramlar. Om högtalaren flyttas föreligger risk för skador.</p> <p>Placera inte ändrings på högtalaren. — Detta kan leda till rökutveckling och brand.</p> <p>Vårta inte händerna på högtalaren. — Högtalaren blir het efter långvarig användning. Om du håller den kan du få brännskador.</p> <p>Vid lå ljudvolymen på lagom nivå. — Om du inte kan höra några ljud utifrån kan det leda till trafikolyckor.</p> <p>Om du känner på dig att högtalaren inte fungerar korrekt, avbryt den inte. Om högtalaren skadas, stäng av strömmen och kontakta din återförsäljare.</p>	
<b>Korrekt installation och användning</b> <p>Se till att du inte oavsiktligen sparkar på högtalaren eller utsätter den för stötar.</p> <p>För att förhindra skador på högtalaren, stäng av strömmen till förstärkaren innan du ansluter den till högtalaren.</p> <p>Anslut högtalaren till en förstärkare med lägre RMS-effekt än högtalaren. — Om förstärkarens RMS-effekt är högre än högtalarens, öka antalet högtalare, seriekoppla högtalarna eller minska högtalarens effekt.</p> <p>Anslut högtalaren till en förstärkare med lägre impedans än högtalaren. — Förstärkaren skadas om den ansluts till en högtalare med ett annat impedansvärde än det som är avsett för förstärkaren.</p>	

<b>Español</b>	
<b>INSTRUCCIONES DE SEGURIDAD IMPORTANTES</b>	
<b>▲PRECAUCIÓN</b> <p>Para evitar el riesgo de que se produzcan lesiones personales o daños en el equipo, asegúrese de leer y observar las siguientes precauciones de seguridad.</p> <p>Lea el manual de instrucciones antes de utilizar este altavoz.</p> <p>Consulte a un técnico profesional a la hora de instalar y conectar el altavoz. — Una instalación incorrecta puede ocasionar un accidente de tráfico o un funcionamiento incorrecto.</p> <p>Evite llevar a cabo la instalación si el altavoz se encuentra inestable. — Asegúrese de que el altavoz esté fijo y no vibre. El desplazamiento del altavoz puede ocasionar lesiones.</p> <p>No modifique el altavoz. — De hacerlo, podría producirse humo o fuego.</p> <p>Do not place hands on the altavoz. — El altavoz se calentará tras un periodo de funcionamiento prolongado. Tocarlos entonces podría ocasionar quemaduras.</p> <p>Mantenga el volumen de sonido a un nivel óptimo. — No escuchar los sonidos del exterior del vehículo podría ocasionar un accidente de tráfico.</p> <p>Si considera que el altavoz no está funcionando correctamente, deje de utilizarlo. En el caso de que el altavoz esté dañado, desconecte la alimentación y consulte con su distribuidor.</p>	
<b>Instalación y utilización correctas</b> <p>Tenga cuidado de no golpear accidentalmente o ejercer cualquier tipo de impacto fuerte sobre el altavoz.</p> <p>Para evitar que se produzcan daños en el altavoz, desconecte la alimentación del amplificador antes de conectarlo al altavoz.</p> <p>Conecte el altavoz a un amplificador con una potencia RMS inferior a la del altavoz. — Si la potencia RMS del amplificador es superior a la del altavoz, aumente el número de altavoces, conecte los altavoces en serie o reduzca la alimentación de entrada del altavoz.</p> <p>Conecte el altavoz a un amplificador con una impedancia inferior a la del altavoz. — El amplificador resultará dañado si se conecta a un altavoz con un valor de impedancia diferente a aquel para el que está garantizado el funcionamiento del amplificador.</p>	

<b>Deutsch</b>	
<b>WICHTIGE SICHERHEITSHINWEISE</b>	
<b>▲VORSICHT</b> <p>Bitte lesen und beachten Sie die nachfolgenden Sicherheitshinweise, um die Gefahr von Personen- und Sachschäden zu vermeiden.</p> <p>Bitte lesen Sie die Bedienungsanleitung sorgfältig durch, bevor Sie diesen Lautsprecher in Betrieb nehmen.</p> <p>Wenden Sie sich zum Einbau und Anschluss des Lautsprechers an einen technischen Fachmann. — Unsachgemäßer Einbau kann zu Verkehrsunfällen oder Fehlfunktionen führen</p> <p>Vermeiden Sie einen instabilen Einbau. — Stellen Sie sicher, dass der Lautsprecher nicht klappert oder sich verschiebt. Andernfalls kann ein gelockertes Lautsprecher-Verlängerung verursachen.</p> <p>Nehmen Sie keine Veränderungen am Lautsprecher vor. — Andernfalls kann Rauch oder Feuer entstehen.</p> <p>Legen Sie Ihre Hände nicht auf den Lautsprecher. — Nach längerem Betrieb kann sich der Lautsprecher erwärmen.</p> <p>Bei Berühren des heißen Lautsprechers besteht Verbrenungsgefahr.</p> <p>Stellen Sie die Lautstärke auf ein optimales Niveau ein. — Eine übermäßige Wahrnehmung von Umgebungsgeräuschen kann zu Verkehrsunfällen führen.</p> <p>Wenn Sie das Gefühl haben, dass der Lautsprecher nicht richtig funktioniert, unterbrechen Sie den Betrieb umgehend. Falls der Lautsprecher beschädigt ist, schalten Sie den Lautsprecher aus und wenden Sie sich an Ihren Fachhändler.</p>	
<b>Zum ordnungsgemäßen Einbau und Betrieb</b> <p>Achten Sie darauf, dass Sie nicht versehentlich gegen den Lautsprecher treten oder stoßen.</p> <p>Um eine Beschädigung des Lautspechers zu verhindern, schalten Sie den Verstärker aus, bevor Sie diesen an den Lautsprechern anschließen.</p> <p>Schließen Sie den Lautsprecher mit einer geringeren RMS-Leistung als der Lautsprecher an den Verstärker an. — Wenn die RMS-Leistung des Verstärkers höher ist als die RMS-Leistung des Lautspechers, erhöhen Sie die Anzahl der Lautsprecher und schalten Sie die Lautsprecher in Reihe oder verringern Sie die Eingangsleistung des Lautspechers.</p> <p>Schließen Sie den Lautsprecher mit einer geringeren Impedanz als der Lautsprecher an den Verstärker an. — Der Verstärker wird beschädigt, sollte er an einen Lautsprecher angeschlossen werden, bei dessen Impedanzwert der sichere Betrieb des Verstärkers nicht gewährleistet werden kann.</p>	

<b>عربي</b>	
<b>إرشادات الأمان المهمة</b>	
<b>⚠تنبيه</b> <p>لتجنب خطر تعرض الأشخاص للأسباب أو حدوث تلفيات بالممتلكات، احرص على قراءة تدابير الأمان التالية واتبعها.</p> <p>يرجى قراءة دليل الاستعمال قبل استخدام هذه السماعة.</p> <p>اتصل بفني مختص لتثبيت السماعة وتوصيها. — نصب غير صحيح ميتأثر أداءت بروز حواضت وانديكي با وظيفته.</p> <p>تجنب تركيب السماعة في مكان تكون فيه غير ثابتة فيه. — تأكد من ثبات السماعة وعدم ارتجاجها. إزاحة السماعة عن مكانها قد يتسبب في أضرار.</p> <p>لا تضع يديك أو أقدامك على السماعة. — حيث إنك قد تؤدي إلى إتعال أممعة أو حدوث حريق.</p> <p>لا تضع يديك على السماعة. — السماعة تسخن بعد تشغيلها لفترات طويلة. قد تظهر إصابات بحرق عند لمسها وهي على تلك الحالة.</p> <p>حافظ على شدة الصوت في المستوى المثالي. — عدم فركنت على مدع الأصوات من خارج سيارتك قد يؤدي إلى حواضت مزمنة.</p> <p>يرجى التوقف عن استخدام السماعة إذا لاحظت أنها لا تعمل بشكل سليم. إذا تعرضت السماعة لأي ضرر، فافصلها عن الكهرباء واتصل بالموزع الذي تتعامل معه.</p>	
<b>التركيب والاستخدام الصحيحين</b> <p>احرص على ألا تصدم السماعة بصدمة دون قصد أو تضغط عليها بقوة.</p> <p>لتحسينه من إتلاف السماعة، أفضل الكهرباء عن مكبر الصوت قبل توصيله بالسماعة.</p> <p>قم بتوصيل السماعة بمكبر صوت بقوة RMS أقل من مثيلتها للسماعة. — إذا كانت قدرة RMS لمكبر الصوت أعلى من مثيلتها للسماعة، فقم بزيادة عدد السماعات، أو قم بتوصيل السماعات على التوالي أو قم بخصم قدرة دخل السماعة.</p> <p>قم بتوصيل السماعة بمكبر صوت مقاومة أقل من مثيلتها للسماعة. - قد يؤدي بخصر بمكبر الصوت في حالة توصيله بسماعة قيمة.</p>	

<b>Nederlands</b>	
<b>BELANGRIJKE VEILIGHEIDSAANWIJZINGEN</b>	
<b>▲LET OP</b> <p>Om het risico van lichamelijk letsel of schade aan goederen te vermijden, moet u de volgende veiligheidsvoorzorgen goed lezen en opvolgen.</p> <p>Lees de gebruiksaanwijzing voordat u deze luidspreker gebruikt.</p> <p>Raadpleeg een professionele technicus voor het installeren en aansluiten van de luidspreker. — Verkeerde installatie kan leiden tot verkeersongevallen of problemen met de werking.</p> <p>Installeer de luidspreker niet op een plaats waar deze onstabiel is. — Zorg ervoor dat de altavoz stevig goed vastzit en niet rammt. Een loszittende luidspreker kan letsel veroorzaken.</p> <p>Wijzig niets aan de luidspreker. — Hierdoor kan rook of brand ontstaan.</p> <p>Leg geen hand op de luidspreker. — De luidspreker wordt warm bij langdurig gebruik. Aanraking in deze toestand kan brandwonden veroorzaken.</p> <p>Houd het geluidsvolume op een aangenaam niveau. — Het niet kunnen horen van verkeersgeluiden van buiten uw auto kan leiden tot verkeersongevallen.</p> <p>Als u denkt dat de luidspreker niet goed werkt, gebruik hem dan niet langer. Schakel de voeding uit en raadpleeg uw dealer in alle gevallen dat de luidspreker beschadigd is.</p>	
<b>Voor een correcte installatie en juist gebruik</b> <p>Pas op dat u niet per ongeluk leun of luidspreker kunt schoppen of een grote kracht op de luidspreker zet.</p> <p>Schakel, om beschadiging van de luidspreker te voorkomen, de voeding van de versterker uit voordat u deze met de luidspreker verbindt.</p> <p>Verbind de luidspreker met een versterker met een effectief (RMS) vermogen dat lager is dan dat van de luidspreker. — Als het effectieve (RMS) vermogen van de versterker hoger is dan dat van de luidspreker: het aantal luidsprekers vergroten, de luidsprekers in serie aansluiten, of het ingaande vermogen naar de luidspreker verkleinen.</p> <p>Verbind de luidspreker met een versterker met een impedantie die lager is dan die van de luidspreker. — De versterker wordt beschadigd als deze wordt verbonden met een luidspreker met een impedantie die afwijkt van de waarde waarvoor de werking van de versterker is gegarandeerd.</p>	

<b>Русский</b>	
<b>ВАЖНЫЕ ПРАВИЛА ТЕХНИКИ БЕЗОПАСНОСТИ</b>	
<b>▲ОСТОРОЖНО</b> <p>Во избежание риска получения травм или повреждения имущества обязательно прочитайте и соблюдайте следующие меры предосторожности.</p> <p>Перед использованием динамиков ознакомьтесь с руководством по эксплуатации.</p> <p>Для установки и подключения динамиков обратитесь к специалисту. — Неправильная установка может привести к ДТП или неисправности.</p> <p>Избегайте установки, при которой динамики не будут надежно закреплен. — Убедитесь, что динамик закреплен надежно и не качается. Смещение динамика может привести к повреждению.</p> <p>Не вносите изменения в конструкцию динамика. — Это может привести к дымлению или возгоранию.</p> <p>Не прикасайтесь руками к динамику. — Динамик нагревается после продолжительной работы. В этом случае прикосновение к нему может вызвать ожоги.</p> <p>Установите громкость звука на оптимальный уровень. — Отсутствие возможности слышать звуки снаружи вашего автомобиля может привести к ДТП.</p> <p>Прекратите пользоваться динамиком, если вы чувствуете, что он не работает должным образом. При любых повреждениях динамика отключите питание и обратитесь к дилеру.</p>	
<b>Для правильной установки и использования</b> <p>Проявляйте осторожность, чтобы случайно не ударить или сильно не сдавить динамик.</p> <p>Для предотвращения повреждений динамика выключите питание усилителя перед подключением его к динамику.</p> <p>Подключайте динамик к усилителю со среднеквадратичной мощностью меньше, чем у динамика. — Если среднеквадратичная мощность усилителя выше мощности динамика, увеличьте количество динамиков, подключите колонки последовательно или уменьшите входную мощность динамиков.</p> <p>Подключите динамики к усилителю с полным омическим сопротивлением меньше, чем у динамика. — Усилитель выйдет из строя, если к нему подключен динамик с другим полным омическим сопротивлением, отличным от гарантированного для работы.</p>	

<b>فارسی</b>	
<b>دستورالعملهای مهم ایمنی</b>	
<b>⚠احتیاط</b> <p>به منظور جلوگیری از خطر وارد آمدن آسیبهایی جانی یا مالی، حتماً دستورالعملهای زیر را مطالعه و رعایت نمایید.</p> <p>لطفاً قبل از استفاده از این بلندگو، دفترچه راهنمای استفاده را مطالعه نمایید.</p> <p>برای نصب و اتصال بلندگو با یک تکنیسین حرفه‌ای کمک بگیرید. — نصب غیر صحیح میتواند باعث بروز حوادث وانديگی با عملکرد نامناسب شود.</p> <p>از نصب بلندگو در وضعیت بی ثبات خودداری کنید. — اطمینان حاصل کنید بلندگو تثبیت شده است و صدای ناشی از تکان خوردن از آن شنیده نمی‌شود. — جابجایی ناشی از بلندگو میتواند باعث وارد آمدن آسیب گردد.</p> <p>بر بلندگو تغییر ایجاد نکنید. — ایجاد تغییر در آن میتواند باعث بروز بود یا آتش شود.</p> <p>از قرار دادن دستها بر روی بلندگو خودداری کنید. — بلندگو بعد از کارکرد طولانی مدت داغ میشود. دست زدن به آن در چنین شرایطی میتواند باعث ایجاد سوختگی گردد.</p> <p>حجم صدا را در سطح مناسب نگه دارید. — عدم امکان شنیدن صداهای بیرون از خودرو میتواند باعث بروز حوادث وانديگی گردد.</p> <p>اگر احساس میکنید بلندگو به طور صحیح کار نمیکند، لطفاً به استفاده از آن ادامه ندهید. در صورت آسیب دیدن بلندگو، آن را خاموش کنید و با فروشنده تماس بگیرید.</p>	
<b>برای نصب و استفاده صحیح</b> <p>مراقب باشید به طور اتفاقی به بلندگو لگد زنید یا به آن ضربه شدید وارد نیاورید.</p> <p>برای جلوگیری از آسیب رسیدن به بلندگو، آمپلی فایر را قبل از وصل کردن به بلندگو خاموش کنید.</p> <p>بلندگو را به آمپلی فایری وصل کنید که از توان واقعی (RMS) پایتیزی نسبت به بلندگو برخوردار باشد. — در صورتی که توان واقعی (RMS) آمپلی فایر بالاتر از توان واقعی (RMS) بلندگو است، تعداد بلندگوها را اضافه کنید، بلندگوها را به صورت سری وصل کنید یا توان ورودی بلندگو را کاهش دهید.</p> <p>بلندگو را به آمپلی فایری وصل کنید که از مقاومت ظاهری (مپدانس) پایتیزی نسبت به بلندگو برخوردار باشد. — در صورتی که آمپلی فایر به پشت بلندگو با مقاومت ظاهری متفاوت از مقاومت ظاهری تعیین شده برای آمپلی فایر وصل شده، آسیب خواهد دید.</p>	

<b>Italiano</b>	
<b>ISTRUZIONI IMPORTANTI PER LA SICUREZZA</b>	
<b>▲ATTENZIONE</b> <p>Per evitare il rischio di lesioni o danni al prodotto, assicurarsi di leggere e osservare le seguenti misure precauzionali per la sicurezza.</p> <p>Si prega di leggere il manuale di istruzioni prima di utilizzare questo altoparlante.</p> <p>Consultare un tecnico professionista per installare e connettere l'altoparlante. — Una scorretta installazione può causare incidenti o malfunzionamenti.</p> <p>Evitare di installare l'altoparlante in posti instabili. — Assicurarsi che l'altoparlante sia ben fissato e non produca suoni gracchianti. La rimozione dell'altoparlante può causare danni.</p> <p><b>Non apportare modifiche all'altoparlante.</b> — Ciò potrebbe causare fumo o un incendio.</p> <p><b>Non appoggiare le mani sull'altoparlante.</b> — L'altoparlante si scalda dopo un uso prolungato. Toccandolo in tale condizione può portare ad ustioni.</p> <p><b>Mantenere il volume del suono ad un livello ottimale.</b> — L'impossibilità di sentire rumori esterni può essere causa di incidenti.</p> <p><b>Se si ritiene che l'altoparlante non funzioni appropriatamente, cessarne l'utilizzo. Nel caso in cui l'altoparlante sia danneggiato, spegnerlo e consultare il proprio concessionario.</b></p>	
<b>Per una corretta installazione e utilizzo</b> <p>Fare attenzione a non colpire accidentalmente o urtare l'altoparlante.</p> <p>Per evitare di danneggiare l'altoparlante, spegnere l'amplificatore prima di connetterlo all'altoparlante.</p> <p>Connettere l'altoparlante ad un amplificatore con un'alimentazione RMS inferiore rispetto all'altoparlante stesso. — Se l'alimentazione RMS dell'amplificatore è superiore rispetto a quella dell'altoparlante, aumentare il numero di altoparlanti, collegarli in serie o ridurre l'alimentazione.</p> <p>Connettere l'altoparlante ad un amplificatore con un'impedenza inferiore rispetto all'altoparlante stesso. — L'amplificatore si danneggerà se verrà connesso ad un altoparlante con un valore di impedenza diverso rispetto a quanto garantito per il funzionamento dell'amplificatore.</p>	

<b>Українська</b>	
<b>ІНСТРУКЦІЯ З ТЕХНІКИ БЕЗПЕКИ</b>	
<b>▲ЗАСТЕРЕЖЕННЯ</b> <p>Щоб запобігти ризику отримання тілесних ушкоджень або будь-яких матеріальних збитків, ознайоміться і дотримуйтесь наступних правил з техніки безпеки.</p> <p>Прочитайте посібник з експлуатації перед використанням цього гучномовця.</p> <p>Проконсультуйтеся у кваліфікованого спеціаліста щодо встановлення і підключення гучномовця. — Неправильне встановлення може призвести до дорожньо-транспортної пригоди або до неправильної роботи виробу.</p> <p>Уникайте випадків, коли гучномовець встановлюється ненадійно. — Переконатися, що гучномовець встановлено міцно і непохищено положенні.Змінення гучномовця може призвести до травми.</p> <p><b>Не модифікуйте гучномовець.</b> — Це може призвести до утворення диму або виникнення пожежі.</p> <p><b>Не кладіть руки на гучномовець.</b> — Після тривалої експлуатації гучномовець нагрівається. Дотримання до нього може призвести до отримання опіків.</p> <p><b>Гучність звуку має бути на необхідному рівні.</b> — У разі якщо ви не чуєте звуку поза межами автомобіля, це може призвести до дорожньо-транспортної пригоди.</p> <p>Якщо вам здається, що гучномовець працює неправильно, припиніть його експлуатацію. У разі пошкодження гучномовця його слід виникнути і проконсультуватися з дилера.</p>	
<b>Правильне встановлення і експлуатація</b> <p>Не вдайтеся або будь-яким іншим чином не прикладайте надмірних зусиль до гучномовця.</p> <p>Щоб запобігти пошкодженню гучномовця, вимкніть підсилювач перед підключенням до нього виробу.</p> <p>При підключенні гучномовця до підсилювача переконайтесь, що його середньоквадратичне значення потужності нижче, ніж на гучномовці. — Якщо середньоквадратичне значення потужності підсилювача вище, ніж на гучномовці, збільшіть кількість гучномовців, підключіть їх послідовно або зменшіть вхідну потужність гучномовця.</p> <p>При підключенні гучномовця до підсилювача його повиний опір має бути нижчим, ніж на гучномовці. — Підсилювач буде пошкоджено, якщо значення повного опору гучномовця інше ніж те, при якому гарантовано належну роботу підсилювача.</p>	





**Information on Disposal of Old Electrical and Electronic Equipment (applicable for countries that have adopted separate waste collection systems)**

Products with the symbol (crossed-out wheeled bin) cannot be disposed as household waste. Old electrical and electronic equipment should be recycled at a facility capable of handling these items and their waste byproducts. Contact your local authority for details in locating a recycle facility nearest to you. Proper recycling and waste disposal will help conserve resources whilst preventing detrimental effects on our health and the environment.

**Information sur l'élimination des anciens équipements électriques et électroniques (applicable dans les pays qui ont adopté des systèmes de collecte sélective)**

Les produits sur lesquels le pictogramme (poubelle barrée) est apposé ne peuvent pas être éliminés comme ordures ménagères. Les anciens équipements électriques et électroniques doivent être recyclés sur des sites capables de traiter ces produits et leurs déchets. Contactez vos autorités locales pour connaître le site de recyclage le plus proche. Un recyclage adapté et l'élimination des déchets aideront à conserver les ressources et à nous préserver des leurs effets nocifs sur notre santé et sur l'environnement.

**Información acerca de la eliminación de equipos eléctricos y electrónicos al final de la vida útil (aplicable a los países que hayan adoptado sistemas independientes de recogida de residuos)**

Los productos con el símbolo de un contenedor con ruedas tachado no podrán ser desechados como residuos domésticos. Los equipos eléctricos y electrónicos al final de la vida útil, deberán ser reciclados en instalaciones que puedan dar el tratamiento adecuado a estos productos y a sus subproductos residuales correspondientes. Póngase en contacto con su administración local para obtener información sobre el punto de recogida más cercano. Un tratamiento correcto del reciclaje y la eliminación de residuos ayuda a conservar los recursos y evita al mismo tiempo efectos perjudiciales en la salud y el medio ambiente.

**Entsorgung von gebrauchten elektrischen und elektronischen Geräten (gäller länder som har separata sopsorteringsystem)**

Das Symbol (durchgestrichene Mülltonne) auf dem Produkt oder seiner Verpackung weist darauf hin, dass dieses Produkt nicht als normaler Haushaltsabfall behandelt werden darf, sondern an einer Annahmestelle für das Recycling von elektrischen und elektronischen Geräten abgegeben werden muss. Durch Ihren Beitrag zur korrekten Entsorgung dieses Produktes schützen Sie die Umwelt und die Gesundheit Ihrer Mitmenschen. Unsachgemässe oder falsche Entsorgung gefährden Umwelt und Gesundheit. Weitere Informationen über das Recycling dieses Produktes erhalten Sie von Ihrer Gemeinde oder den kommunalen Entsorgungsbetrieben.

**Informatie over het weggooien van elektrische en elektronische apparatuur (van toepassing voor landen met gescheiden afvalinzamelingsystemen)**

Dit symbool geeft aan dat gebruikte elektrische en elektronische producten niet bij het normale huishoudelijke afval mogen. Lever deze producten in bij de aangewezen inzamelingspunten, waar ze gratis worden geaccepteerd en op de juiste manier worden verwerkt, teruggewonnen en hergebruikt. Voor inleveradressen zie www.nvmp.nl, www.ictmilieu.nl, www.stibat.nl. Wanneer u dit product op de juiste manier als afval inlevert, spaart u waardevolle hulpbronnen en voorkomt u potentiële negatieve gevolgen voor de volksgezondheid en het milieu, die anders kunnen ontstaan door een onjuiste verwerking van afval.

**Informazioni sullo smaltimento delle vecchie apparecchiature elettriche ed elettroniche (valido per i paesi che hanno adottato sistemi di raccolta separata)**

I prodotti recanti il simbolo di un contenitore di spazzatura su ruote barrato non possono essere smaltiti insieme ai normali rifiuti di casa. I vecchi prodotti elettrici ed elettronici devono essere riciclati presso una apposita struttura in grado di trattare questi prodotti e di smaltirne i loro componenti. Per conoscere dove e come recapitare tali prodotti nel luogo a voi più vicino, contattare l'apposito ufficio comunale. Un appropriato riciclo e smaltimento aiuta a conservare la natura e a prevenire effetti nocivi alla salute e all'ambiente.

**Information om kassering av uttjänt elektrisk och elektronisk utrustning (zutreffend auf Länder mit separaten Müllsammlingsystemen)**

Produkt med symbolen (överkryssad soptunna på hjul) får inte hanteras som hushållsavfall. Uttjänt elektrisk och elektronisk utrustning ska återvinnas på en anläggning som klarar av att hantera dessa produkter och avfallet från deras biprodukter. Dina lokala myndigheter kan ge dig information om var du hittar närmaste återvinningsanläggning. Genom att återvinna och hantera ditt avfall på rätt sätt bidrar du till att bevara naturens resurser och förhindra hälsoproblem och miljöförstöring.

**Eski Elektrik ve Elektronik Ekipmanların İmha Edilmesi Hakkında Bilgi (ayrı atık toplama sistemlerini kullanan ülkeleri için uygulanabilir)**

Sembollü (üzerinde çarpı işareti olan çöp kutusu) ürünler ev atıkları olarak atılamaz. Eski elektrik ve elektronik ekipmanlar, bu ürünleri ve ürün atıklarını geri dönüştürebilecek bir tesiste değerlendirilmelidir. Yaşadığınız bölgeye en yakın geri dönüşüm tesisinin yerini öğrenmek için yerel makamlara müracaat edin. Uygun geri dönüşüm ve atık imha yöntemi sağlığımız ve çevremiz üzerindeki zararlı etkileri önlerken kaynakların korunmasına da yardımcı olacaktır.

מידע בדבר השלכה לאשפה של ציוד חשמלי ואלקטרוני יישן (רלוונטי למדינות שמשמשות במערכת איסוף אשפה מופרדת). לא ניתן להשליך מוצרים עם הסמלון (פח אשפה עם X עליו) לתיבת רגילה. יש למחזר ציוד חשמלי ואלקטרוני יישן במתקן המסוגל לטפל בפרטים כאלה ובמוצרי הלואי שלהם. צרו קשר עם הרשות המקומית לקבלת פרטים אודות מתקן המיחזור הקרוב אליכם. מיחזור והשלכה לאשפה מותנים יעזרו לשמר משאבים ולמנוע השפעות שליליות על בריאותנו ועל הסביבה.



**Declaration of Conformity with regard to the RoHS Directive 2011/65/EU**

**Manufacturer:**

JVC KENWOOD Corporation  
3-12 Moriya-cho, Kanagawa-ku, Yokohama-shi, Kanagawa,  
221-0022 Japan

**EU Representative:**

JVC Technical Services Europe GmbH  
Konrad-Adenauer-Allee 1-11, D - 61118 Bad Vilbel,  
Germany

**IMPORTER**

**JVCケンウッド Nederland B.V.**  
Amsterdamsedijk 37, 1422 AC Uithoorn,  
Nederland

**JVCケンウッド Ibérica S.A.**  
Carretera de Rubí, 88 Planta 1A  
08174 Sant Cugat del Vallès  
(Barcelona) España

**JVCケンウッド Belgium N.V.**  
Leuvensesteenweg 248J, 1800 Vilvoorde,  
Belgium

**JVCケンウッド U.K. Limited.**  
12 PRIESTLEY WAY,  
LONDON NW2 7BA,  
United Kingdom

**JVCケンウッド France S.A.S.**  
7 Allee de Barbanniers-92230 Gennevilliers,  
France

**JVCケンウッド Deutschland GmbH**  
Konrad-Adenauer-Allee 1-11, D - 61118 Bad Vilbel,  
Deutschland

**JVCケンWOOD ITALIA S.p.A.**  
Via G. Sirtori 7/9, 20129 Milano,  
Italia

**РУССКИЙ**

В соответствии с Законом Российской Федерации "О защите прав потребителей" срок службы (годности) данного товара, "по истечении которого он может представлять опасность для жизни, здоровья потребителя, причинять вред его имуществу или окружающей среде" составляет семь (7) лет со дня производства. Этот срок является временем, в течение которого потребитель данного товара может безопасно им пользоваться при условии соблюдения инструкции по эксплуатации данного товара, проведения необходимого обслуживания, включающее замену расходных материалов и/или соответствующее ремонтное обеспечение в специализированном сервисном центре.

Дополнительные косметические материалы к данному товару, поставляемые вместе с ним, могут храниться в течение двух (2) лет со дня его производства.

Срок службы (годности), кроме срока хранения дополнительных косметических материалов, упомянутых в предыдущих двух пунктах, не затрагивает никаких других прав потребителя, в частности, гарантийного свидетельства JVC, которое он может получить в соответствии с законом о правах потребителя или других законов, связанных с ним.

**УКРАЇНСЬКА**

Декларація про Відповідність Вимогам Технічного Регламенту Обмеження Використання деяких Небезпечних Речовин в електричному та електронному обладнанні (затвердженого Постановою №1057 Кабінету Міністрів України)

Виріб відповідає вимогам Технічного Регламенту Обмеження Використання деяких Небезпечних Речовин в електричному та електронному обладнанні (ТР ОВНР).

Вміст небезпечних речовин у випадках, не обумовлених в Додатку №2 ТР ОВНР:

1. свинець (Pb) – не перевищує 0.1 % ваги речовини або в концентрації до 1000 частин на мільйон;
2. кадмій (Cd) – не перевищує 0.01 % ваги речовини або в концентрації до 100 частин на мільйон;
3. ртуть (Hg) – не перевищує 0.1 % ваги речовини або в концентрації до 1000 частин на мільйон;
4. шестивалентний хром (Cr<sup>6+</sup>) – не перевищує 0.1 % ваги речовини або в концентрації до 1000 частин на мільйон;
5. полібромбіфеноли (PBB) – не перевищує 0.1% ваги речовини або в концентрації до 1000 частин на мільйон;
6. полібромдефінолі ефіри (PBDE) – не перевищує 0.1 % ваги речовини або в концентрації до 1000 частин на мільйон.

Компанія Джей Ві Сі КЕНВУД Корпорейшн встановлює термін служби виробів JVC, що дорівнює 5 рокам, за умови дотримання правил експлуатації і забезпечує технічну підтримку і постачання запасних частин на протязі цього терміну. Експлуатацію даного виробу можна продовжувати і після закінчення терміну служби. Але ми радимо Вам звернутись до найближчого уповноваженого сервісного центру JVC для перевірки стану даного виробу.

**Джей Ві Сі КЕНВУД Корпорейшн**

3-12, Морія-чо, Канагава-ку, Йокогама-ші, Канагава, 221-0022, Японія.

**TURKISH**

Bu ürün 28300 sayılı Resmi Gazete'de yayımlanan Atık Elektrikli ve Elektronik Eşyaların Kontrolü Yönetmeliğe uygun olarak üretilmiştir.



# JVC Warranty Card

Model number & serial number

Dealer & stamp

Purchase date

Name & address of customer

## Attention:

This card and receipt (or invoice) are necessary to purchase a new panel in case of theft or damage.

The warranty will only be honoured in the country in which the unit was originally purchased.

## EXPRESS WARRANTY STATEMENT FOR CAR STEREO AND PERSONAL AUDIO COMPONENTS

JVC KENWOOD AUSTRALIA PTY LTD ("JVC KENWOOD") is proud of the quality and workmanship of its JVC brand Car Stereo and audio equipment ("Products"). This unit has been properly designed, tested and inspected before it was shipped to you. If properly installed and operated in accordance with instructions furnished, it should give optimum reliable performance.

### For Australian Customers

Our Products comes with guarantees that cannot be excluded under the Australian Consumer Law. Under Australian Consumer Law, you are entitled to a replacement or refund for a major failure and for compensation for any other reasonably foreseeable loss or damage. You are also entitled to have the goods repaired or replaced if the goods fail to be of acceptable quality and the failure does not amount to a major failure.

The benefits of this warranty are in addition to any rights and remedies imposed by Australian State and Federal legislation that cannot be excluded. Nothing in this warranty is to be interpreted as excluding, restricting or modifying any State or Federal legislation applicable to the supply of goods and services which cannot be excluded, restricted or modified.

### For New Zealand Customers

The benefits of the express warranty described below are in addition to your statutory rights and remedies under the Consumer Guarantees Act 1993 that cannot be excluded. If you are acquiring Product for the purposes of a business, to the extent permitted by law, the Consumer Guarantees Act 1993 does not apply. Otherwise nothing in this warranty is to be interpreted as excluding, or restricting, the Consumer Guarantees Act 1993. To the extent permitted by law, all other warranties, guarantees or representations (whether implied by statute, common law or custom of the trade or otherwise) in respect of the Product, not expressly included in this warranty, are excluded.

### SCOPE OF EXPRESS WARRANTY

Subject to the "EXCLUSIONS", "PROCEDURE WHEN REQUESTING SERVICE UNDER THE EXPRESS WARRANTY" and "LIMITATIONS" below, each of the Products is expressly warranted under normal installation and use against defects in material and workmanship during the Warranty Period.

This warranty is not transferable to a subsequent customer if the Product is sold by the original purchaser during the Warranty Period. During the Warranty Period, JVC KENWOOD will cause the Product or the defective part of the Product to be repaired by providing to any JVC KENWOOD Authorised Service Centre for JVC products in Australia or New Zealand (as applicable to country of purchase) free of charge parts necessary to correct any defect in material or workmanship.

JVC KENWOOD reserves the right to replace defective parts of the Product with parts and components of similar quality, grade and composition where an identical part or component is not available. Products presented for repair may be replaced by refurbished products of the same type rather than being repaired. Refurbished parts may be used to repair the goods.

### WARRANTY PERIOD

The JVC brand car stereo and personal audio components are expressly warranted for a period of ONE YEAR from the date of the original purchase.

### CONDITIONS OF THE EXPRESS WARRANTY

The following are not covered by this express warranty:

1. Voltage conversions;
2. Cabinets, grilles, other exterior finishes, belts, tape heads, and other nondurable parts and accessories;
3. Any fault caused by faulty installation, water damage, the vehicle (including its electronically system) or connection to an incorrect power supply;
4. Periodic check-ups which do not disclose any defects covered by this warranty;
5. Products on which the serial number has been defected, modified or removed;
6. Products that have been subject to abnormal conditions, including environment, temperature, water, fire, humidity, pressure, stress or similar;
7. Alleged defects that are within acceptable industry variances;
8. Damage or deterioration:
  - a. Resulting from installation and/or removal of the product.
  - b. Resulting from accident, misuse, abuse, neglect, unauthorized product modification or failure to follow instructions contained in the Owner's Manual.
  - c. Resulting from installation of parts or accessories that do not conform to the quality or specifications of the original parts or accessories.
  - d. Occurring during shipment (claims must be present to shipper); and
9. Damaged magnetic tapes.

The warranty does not extend to:

1. Installation and removal charges; or
2. Shipping charges to or from an authorised JVC KENWOOD Service Centre for JVC products.

### PROCEDURE WHEN REQUESTING SERVICE UNDER THE WARRANTY

1. When requesting service under JVC KENWOOD warranty, preferably make your Product available for inspection and testing to the dealer from whom you made the purchase, or to the nearest Authorised JVC KENWOOD Service Centre for JVC products, or ship your Product in its original packaging, or equivalent, with shipping charges and insurance prepaid, to the Authorised JVC KENWOOD Service Centre for JVC products. Otherwise, contact JVC KENWOOD at the contact address listed below.

Attach the following to the Product:

1. the warranty record in the back of this page together;
  2. a valid purchase docket attached; and
  3. detailed description of the problem encountered, including details of any problems which relate to associated equipment.
2. If such inspection and testing find no defect in the Product, the purchaser, at JVC KENWOOD's discretion must pay JVC KENWOOD's cost of service work, evaluation and testing.
  3. Make sure you recover this card, your purchase docket and repair docket when accepting the equipment back after repair or after your claim is rejected.

### IMPORTANT NOTICE

1. Proper maintenance and use are important to the performance level of all products. Therefore, you should read your instruction manual.
2. Retain your purchase docket together with this warranty record in a safe place, and present them both to prove your eligibility for warranty service.
3. We recommend that you keep all the original packaging as it provide the best protection you can have for transportation of your equipment in the future.
4. Location of nearest JVC KENWOOD Service Centre for JVC products can be obtained from the dealer.

### LIMITATIONS

To the extent permitted by law, JVC KENWOOD makes no express warranties or representations other than set out in this warranty. The repair or replacement of the unit or part of the unit is the absolute limits of JVC KENWOOD's liability under this express warranty.

## Free Manuals Download Website

<http://myh66.com>

<http://usermanuals.us>

<http://www.somanuals.com>

<http://www.4manuals.cc>

<http://www.manual-lib.com>

<http://www.404manual.com>

<http://www.luxmanual.com>

<http://aubethermostatmanual.com>

Golf course search by state

<http://golfingnear.com>

Email search by domain

<http://emailbydomain.com>

Auto manuals search

<http://auto.somanuals.com>

TV manuals search

<http://tv.somanuals.com>