



OWNERS MANUAL

Jamo R 907

english

français

deutsch

dansk

svenska

suomi

español

italiano

nederlands

中文

english

CONTENTS

Introduction	6
Placement	7
Listening position	8
Spikes	9
Connecting	10
Front and back fabric covers	11
Cleaning	12
Specifications	12
The scope of the warranty	13

INTRODUCTION

Welcome to the exclusive circle of Jamo R 907 owners! This manual will give you a quick overview of how to set up your speakers in your room. For more in-depth information about the technologies please refer to the R 907 technical description.

The first word of advice. After setting up your R 907s for the first time, please allow yourself a couple of days to listen to them before you start fine-tuning the sound. This will serve two purposes. Firstly, you will get a sense of what these speakers sound like. Secondly, it will give time for the speakers to run in: the tonal quality of this design changes slightly after the first couple days of playing music.

Please remember the guidelines in this manual are only recommendations. There are no hard and fast rules about setting up a pair of speakers as unique as these. When you get down to fine-tuning their performance in your room don't be afraid of experimenting: any speaker will sound different when moved a few inches. Feel free to change the speakers' positions and move them around the room to determine your best listening position and sound.

Always rely on your own judgement to determine what sounds best. We do...

Enjoy!

PLACEMENT

As a starting point, we suggest you initially position the R 907s 3 feet from the back wall and 4 feet from the side wall.

Angling the speakers 10 degrees to the back wall will reflect the generated sound off your back and side walls, which will give you the acoustic impression of a much larger room.

Also remember that a dipole speaker emits virtually no sound from the side. You can take advantage of this trait to cancel reflections from the side wall by varying the toe-in angle.

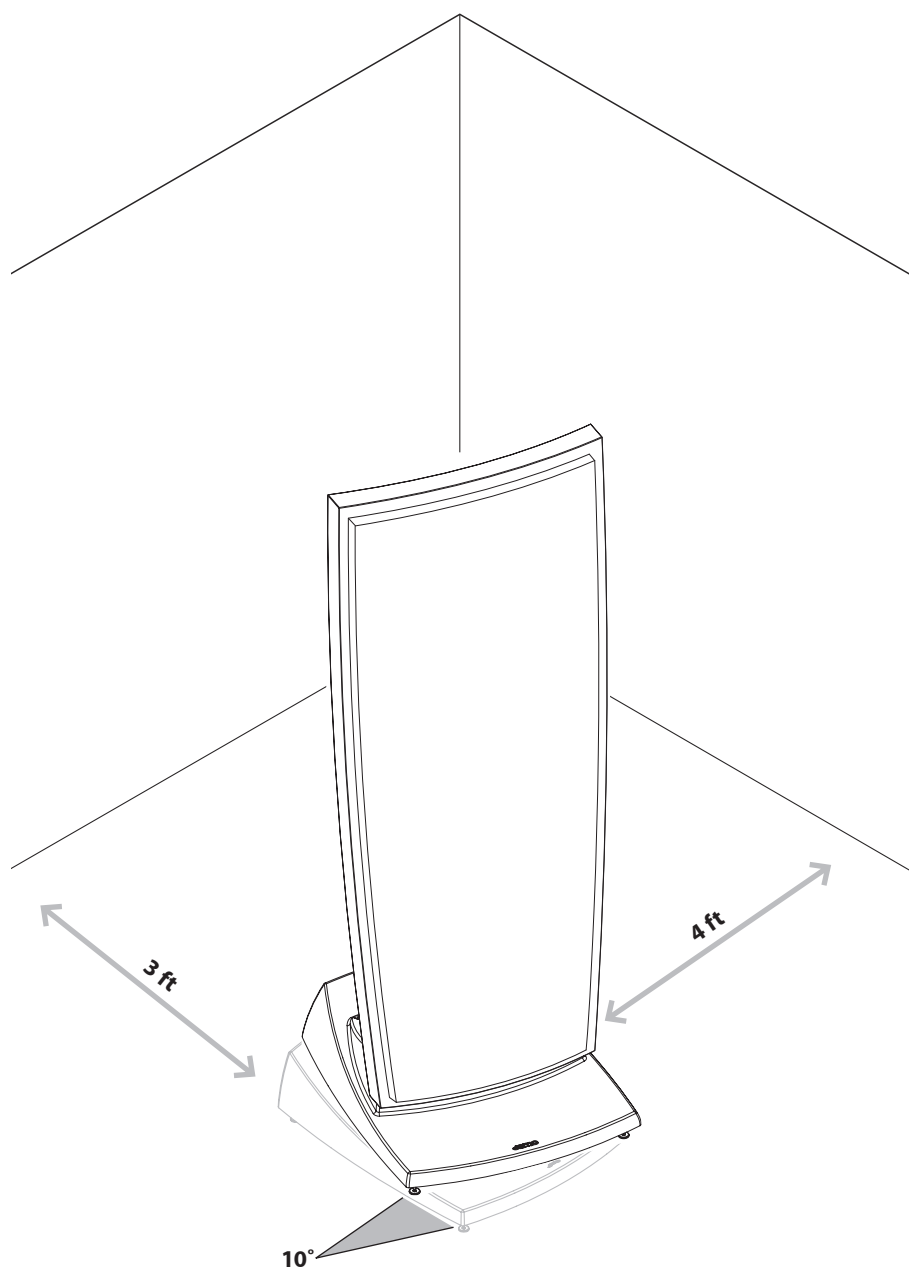

LISTENING POSITION

To find the best listening position, place yourself at a 30 degree angle from each speaker. Doing so means that you will be seated at about the same distance away from the speakers as the actual gap between them. The benefit of this is that the direct radiating sounds from each speaker will cross each other at a point behind you.

IF YOUR ROOM...

- a) doesn't allow you to get the speakers the required distance from the back and side walls or...
- b) has highly reflective surfaces (ie. glass windows or bare plastered walls) or...
- c) still doesn't sound quite right

...we strongly recommend that you damp your room's critical surfaces. This can be done by the simple expedient of adding curtains, furniture, bookshelves and so on. A damped surface is almost always preferable to a hard reflective surface.

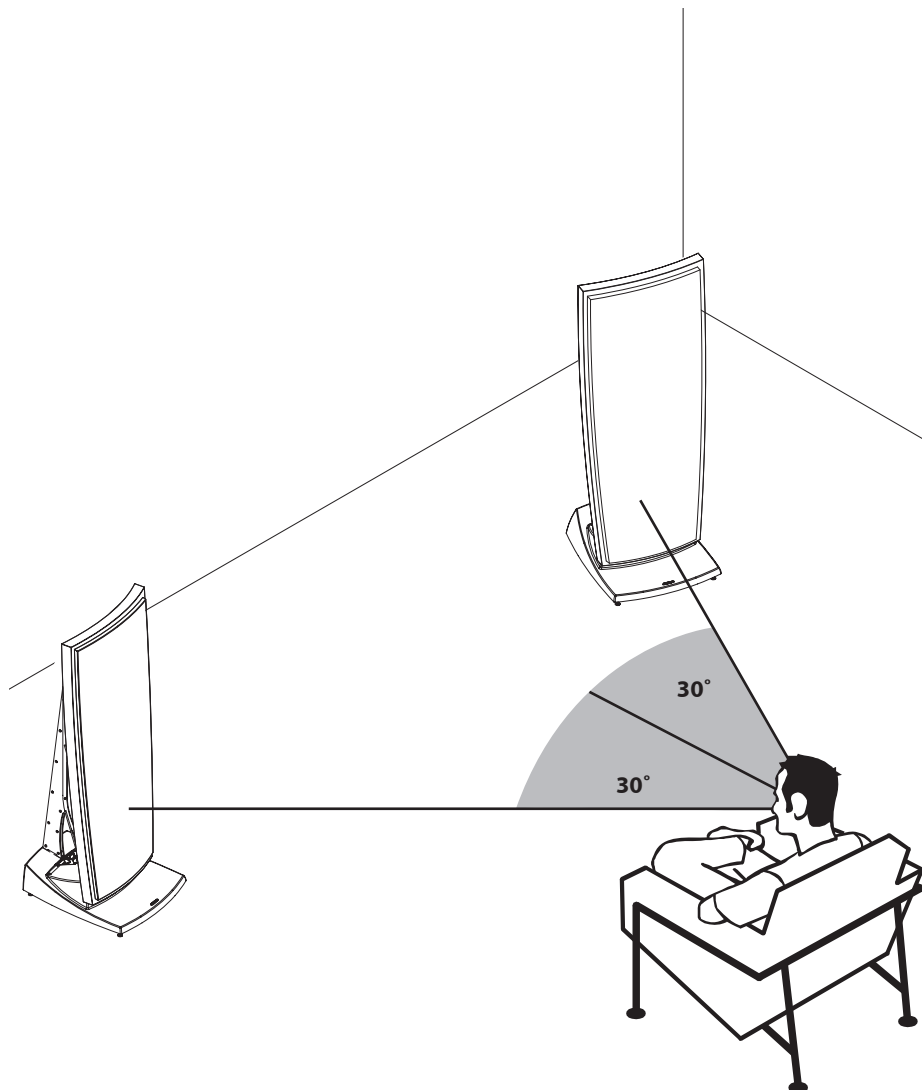

SPIKES

After the initial placement of the speakers it's now time to screw in the spikes. Because of the weight of the R 907, we recommend that you gently lay it on one side and screw in all four spikes together. Before you do this, however, be sure to place a couple of thick towels or similar underneath the side of the speaker. This will prevent accidental scratching to the surface of the R 907 and, equally importantly, will avoid you putting a rather large dent in your floor.

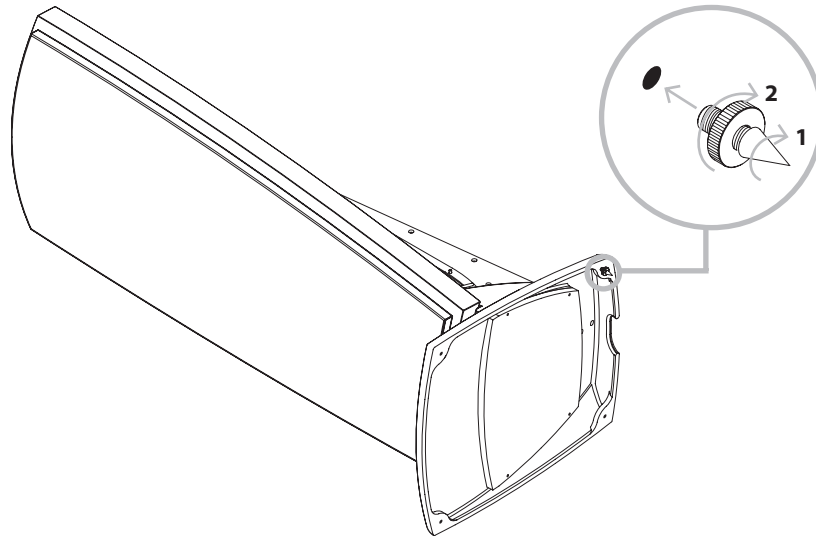

After screwing in the spikes, we recommend you fit them with the hard rubber feet and the indented metal washers we've supplied. These will spare the floor from damage and allow you to gently bring the speaker to its vertical position. Once upright simply adjust the spikes to give optimal support.

Floor surfaces vary considerably so we have given you 3 different choices when it comes to spiking options. You can keep the hard rubber feet on the spikes, rest the spikes on the four indented metal washers, or place the spikes directly onto the floor. Always choose the option that gives the most stability for your speakers in your domestic environment.

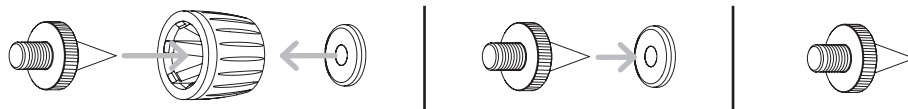

Using the spikes without the hard rubber feet or indented metal washers will give the very best support and sound quality. If you want to spare your floor surface from being punctured however, the rubber feet or indented metal washers are a good compromise. Sonically, there's really very little difference between them - use whichever one suits your floor surface better.

A warning: be careful when using the spikes with the indented metal washers - you don't want to get your finger trapped between the two!

Whichever spiking option you choose, avoid "walking" the speakers if you need to move them to a different position... especially on hard wood floors!

CONNECTING

SINGLE-WIRING

For single-wire connections, the terminal jumpers should be attached as shown in the illustration.

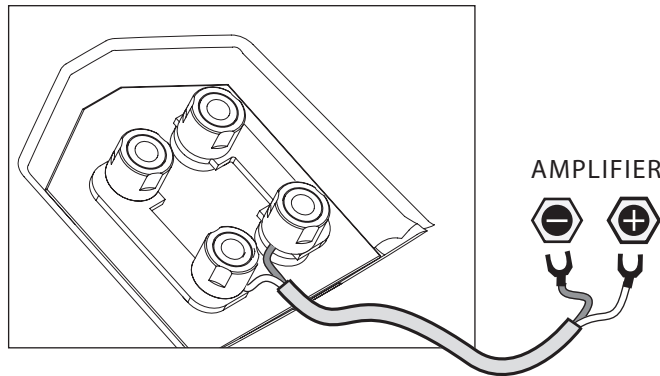

BI-WIRING

If you'd like to use a bi-wiring arrangement, make sure you remove all the terminal jumpers before you connect up your loudspeaker cables.

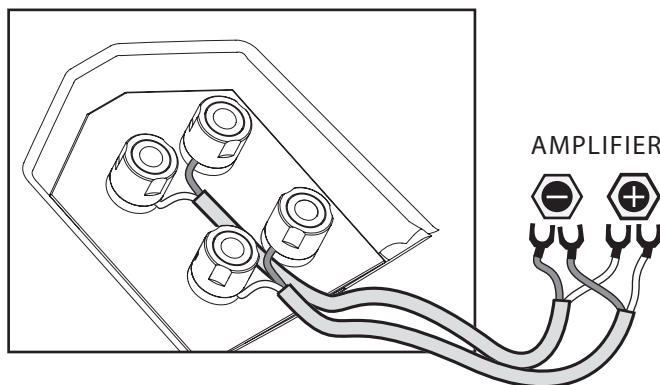

BI-AMPING

In a bi-amped system, make sure you remove the terminal jumpers before connecting up your cables. The top pair of terminals drive the tweeter while the pair underneath drive the bass and midrange units.

If you choose this option, we recommend you use identical amplifiers for both terminals.

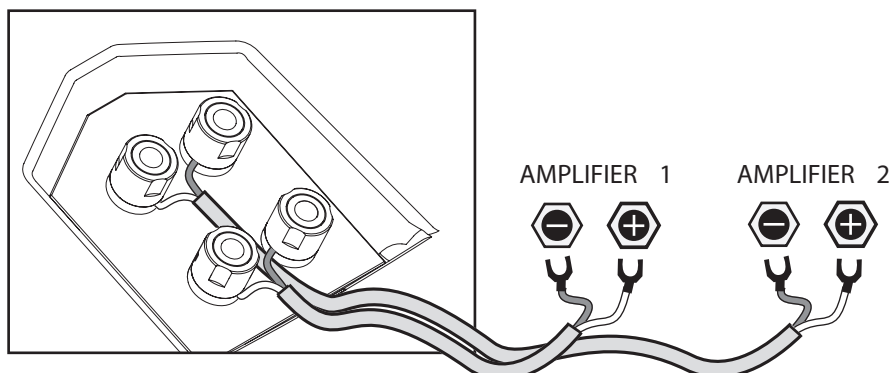

FRONT AND BACK FABRIC COVERS

The front fabric covers have been designed to have minimal influence on the sound quality. However, for critical listening we would advocate that you remove them.

The rear fabric covers have no influence on the sound quality. It's entirely up to you and your aesthetic preference whether you have them on or not.

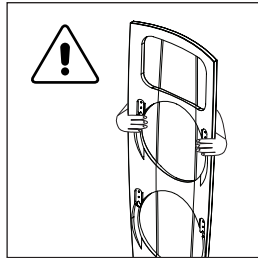

When removing and putting on the front and back covers, however, make sure you do so gently, in order to prevent scratching or marking.

◀ We recommend placing your hands level with the two top hooks on the front cover when lifting it, for optimal balance.

We recommend placing your hands level with the two top hooks on the front cover when lifting it, for optimal balance.

Please note that the front fabric cover, like the speaker itself, isn't of conventional design. When putting the cover on, make sure all four metal hooks on its frame are resting securely on all four screws. If not placed correctly, it could fall off and perhaps even be damaged.

If you choose to remove the front cover for longer periods of time, the four screws onto which you mount the cover can be unscrewed, for a more attractive aesthetic appearance.

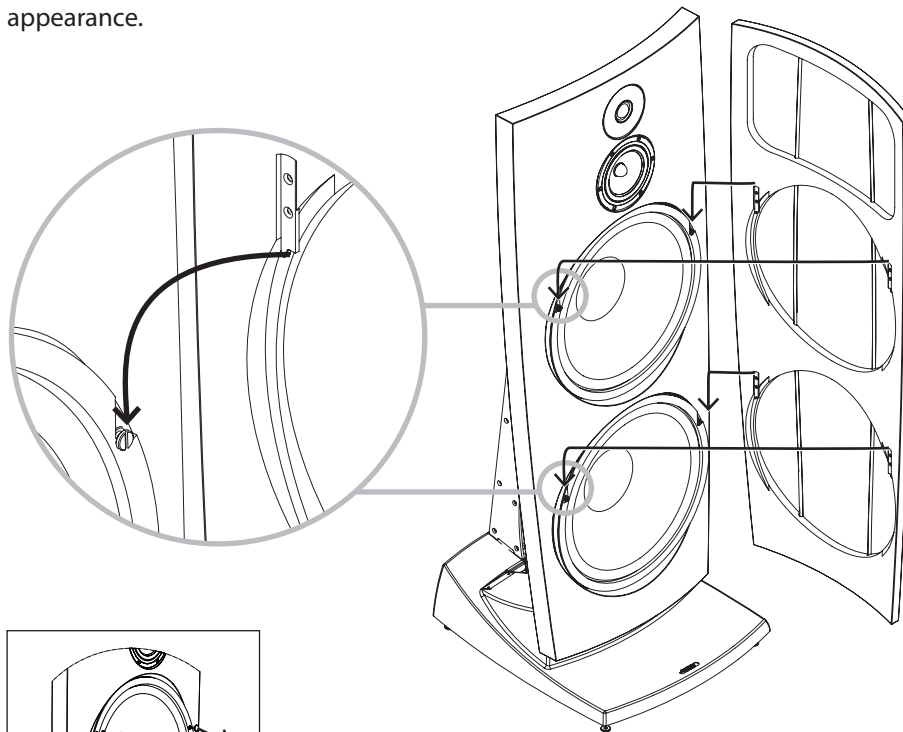

If you choose to remove the front cover for longer periods of time, the four screws onto which you mount the cover can be unscrewed, for a more attractive aesthetic appearance.

It's also worth noting that the rear fabric cover is mainly held in place by magnets. When mounting it make sure that you gently push the two fabric cover holders into the corresponding brace holes.

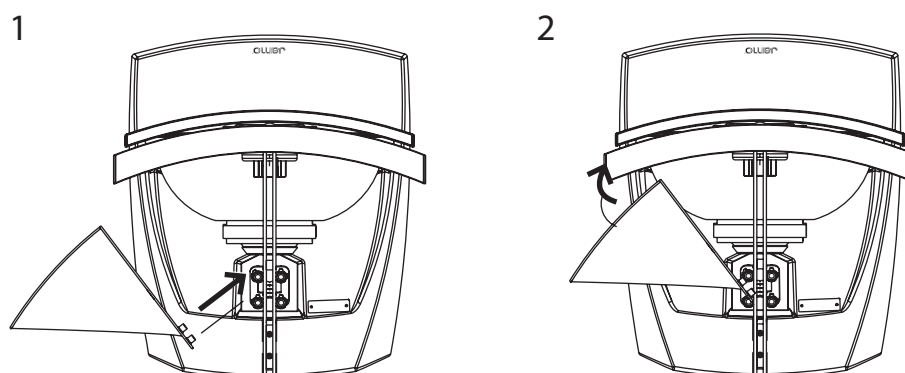

CLEANING

Please use a dust-free cloth to clean the R 907. It is also possible to use a slightly damp cloth for more stubborn marks.

Under no circumstances should you use any kind of cleaning agent on, or in close proximity to, these speakers.

SPECIFICATIONS

Type.....	R 907
System.....	3-way dipole
Woofer (In / mm).....	2 x 12 / 2 x 380
Midrange (In / mm).....	5½ / 150
Tweeter (In / mm).....	1 / 28
Short term power (W).....	Min 500
Sensitivity (dB/2.8v@1 m).....	89
Frequency range (Hz).....	35 - 30.000 (-6dB@29Hz)
Impedance (Ohm).....	4
Crossover frequencies (Hz).....	250 and 2.500
Weight (Kg / lbs).....	58 / 133
Dimensions (HxWxD mm / in).....	1189 x 440 x 487 46.8 x 17.3 x 19.2

THE SCOPE OF THE WARRANTY

The warranty period will come into force as from the purchase date stated on the invoice. The warranty will apply for the following period of time:

- **7 years**

In case of warranty inquiries, please contact your dealer.

In case of request for service under warranty, please enclose your original receipt.

Defects covered by the warranty:

Except for the defects stated below, the warranty covers any production and material defects of the product.

Defects not covered by the warranty:

- Defects arising from accidents, misuse, normal wear and tear, mis-maintenance, voltage variation, overloading, stroke of lightning, and other force majeure events
- Defects arising from incorrect installation or operation
- Defects arising from modification/repair/attempt of repair by a non-authorized service centre
- Defects arising from the use of non-original spare parts
- Defects on products with altered or lacking series number
- Other defects due to conditions or circumstances beyond the supplier's control

Transportation costs for servicing are not covered by the warranty.

The supplier is liable only to repair or replace defective parts or products and the supplier is not responsible for indirect losses or damages arising from the use of the product. A replacement cannot exceed the value of the product under warranty.

To the extent that the enclosed conditions, including the limitation of liabilities, are inconsistent with indispensable regulations in the customer's country of residence, the latter shall have precedence.

www.jamo.com

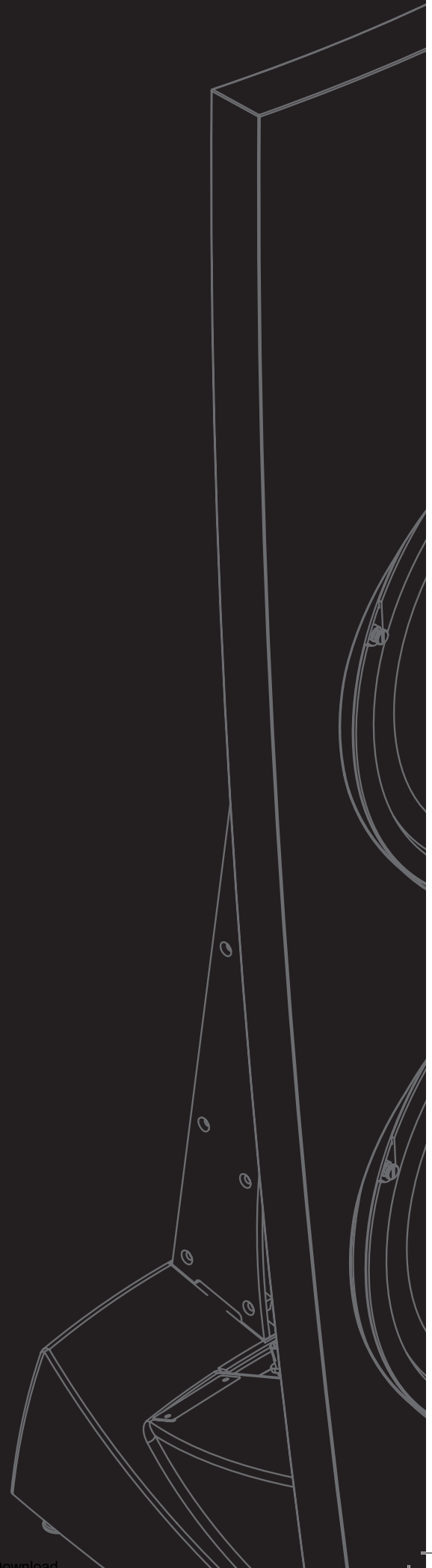



OWNERS MANUAL

Jamo R 907

français

CONTENTS

Introduction	18
Positionnement	19
Position d'écoute	20
Pointes	21
Branchement	22
Façades et caches arrière en tissu	23
Nettoyage	24
Specifications	24
Couverture de la garantie	25

INTRODUCTION

Bienvenue dans le cercle exclusif des possesseurs de Jamo R 907!

Ce mode d'emploi vous fournit quelques conseils sur l'installation des enceintes dans votre pièce d'écoute. Pour une information plus détaillée sur les technologies utilisées, veuillez consulter le cahier technique des R 907.

Notre premier conseil : une fois les enceintes R 907 positionnées dans votre pièce d'écoute, et avant de commencer le paramétrage acoustique, apprivoisez le son des enceintes en les écoutant sur 2 ou 3 jours. Cette manipulation comporte deux avantages. Premièrement, vous allez pouvoir ressentir la sonorité des enceintes. Deuxièmement, vous allez roder les haut-parleurs. En effet, la qualité tonale de ce type de produit change légèrement après les deux premiers jours de fonctionnement.

Les conseils de ce mode d'emploi sont seulement des recommandations. Il n'y a pas de règles strictes et précises pour installer une paire d'enceintes aussi unique soit-elle ! Lorsque vous en arrivez aux paramétrages de leur performance dans la pièce d'écoute, n'ayez pas peur d'expérimenter : une enceinte sonne différemment si vous la déplacez de seulement quelques centimètres. Déplacez vos enceintes dans la pièce afin de trouver la meilleure position d'écoute et le meilleur son !

Faites toujours confiance à vos impressions et à votre jugement pour déterminer ce qui sonne bien ! C'est ce que nous faisons.

Bonne écoute !

POSITIONNEMENT

Pour commencer, nous vous suggérons de placer les R 907 à 90 cm (3ft) du mur situé derrière les enceintes et à 1m20 (4ft) des murs latéraux.

Tournez chaque enceinte pour former un angle à 10 degrés par rapport au mur situé derrière l'enceinte afin de réfléchir le son sur les murs avant et latéraux pour avoir l'impression acoustique d'une pièce beaucoup plus grande.

Enceinte dipolaire, R 907 émet des ondes sonores vers l'avant et vers l'arrière de sa façade. Elle n'émet aucun son sur les côtés. Vous pouvez utiliser cette caractéristique pour annuler les réflexions des murs latéraux en changeant l'angle de l'enceinte par rapport au mur.

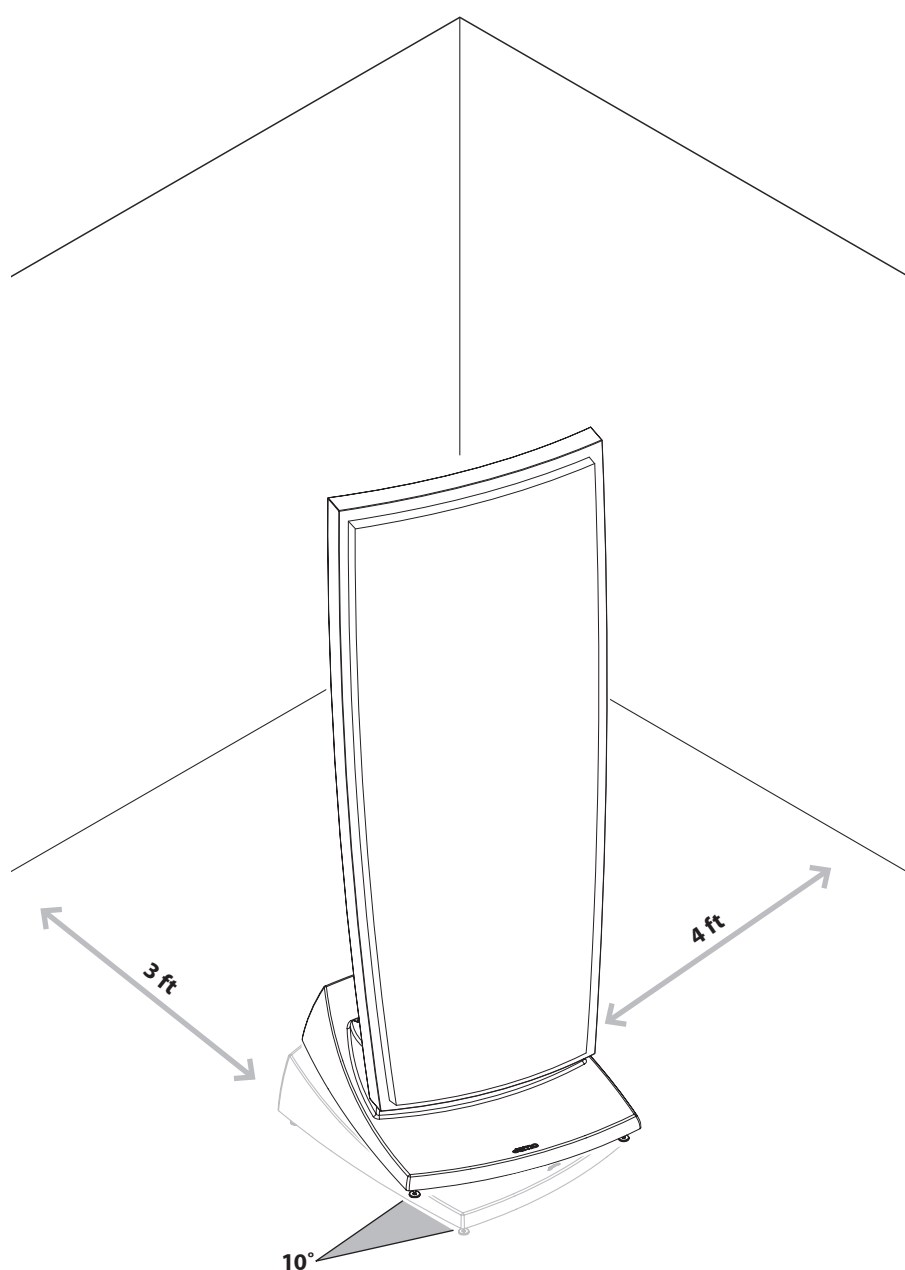

POSITION D'ÉCOUTE

Pour trouver la meilleure position d'écoute, placez-vous dans un angle à 30 degrés de chaque enceinte. A cet emplacement, vous serez assis à la même distance des enceintes que la distance qui les sépare. L'avantage : les ondes sonores directes de chaque enceinte vont se croiser juste derrière vous.

SI VOTRE PIÈCE D'ÉCOUTE :

- a) ne vous permet pas de placer les enceintes aux distances nécessaires par rapport aux murs, ou...
- b) comporte des surfaces extrêmement réfléchissantes (baie vitrée, fenêtres ou murs nus en plâtre), ou...
- c) ne sonne pas très bien,

nous vous recommandons de traiter votre pièce d'écoute avec des panneaux acoustiques. Vous pouvez aussi simplement installer des rideaux, des meubles, une bibliothèque, etc. Une pièce amortie est vraiment plus agréable qu'une pièce aux surfaces réfléchissantes.

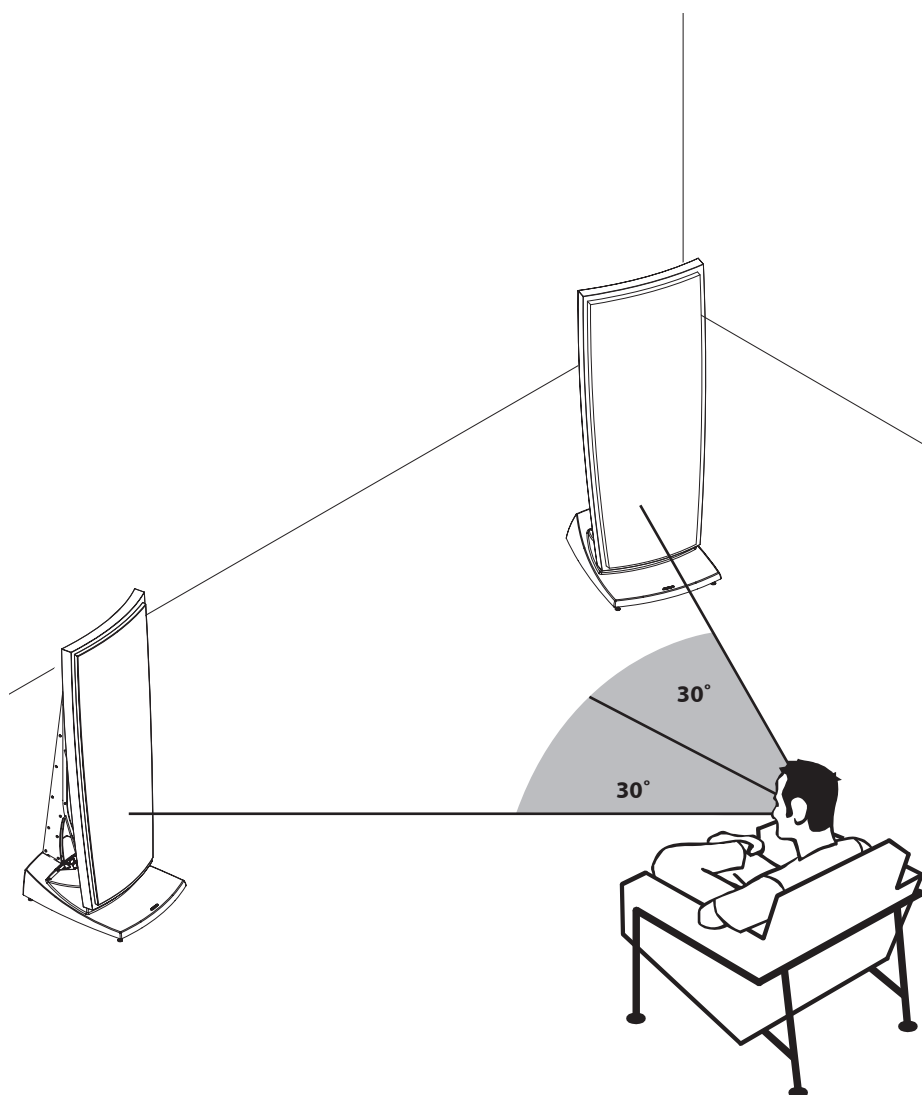

POINTES

Une fois les enceintes positionnées, vous pouvez visser les pointes. Parce qu'elles sont très lourdes, il est recommandé de coucher avec précaution les R 907 sur un côté afin de visser les quatre pointes. Avant de procéder à l'opération, veuillez placer deux ou trois serviettes en éponge ou autres protections épaisses sous les R 907 afin d'éviter de les rayer et de faire des trous dans le sol.

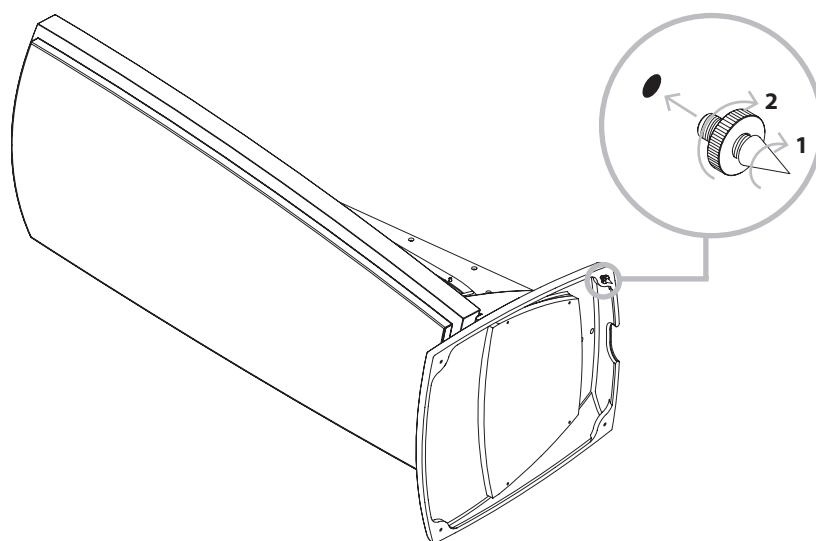

Après avoir vissé les pointes, nous vous conseillons de mettre les capuchons en caoutchouc fournis afin de protéger le sol contre d'éventuelles rayures et de pouvoir redresser les enceintes en position verticale. Une fois debout, régler les pointes pour obtenir une stabilité optimale.

Les revêtements de sol sont très variés, c'est la raison pour laquelle vous disposez de 3 choix différents pour l'installation des pointes. Vous pouvez mettre les capuchons en caoutchouc sur les pointes, placer dessus les quatre écrous en métal ou bien poser les pointes sans protection à même le sol. Sélectionnez l'option qui assure le plus de stabilité aux enceintes dans votre intérieur.

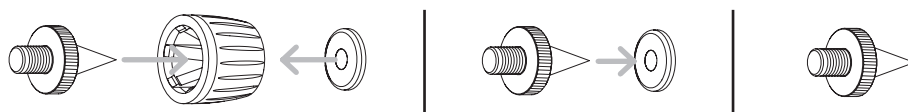

En utilisant les pointes sans les capuchons en caoutchouc ni les écrous en métal, on obtient une meilleure stabilité des enceintes et un meilleur son. Si vous souhaitez protéger le sol, les capuchons en caoutchouc ou les écrous en métal constituent d'excellents compromis. Acoustiquement, il y a très peu de différence entre les options, utilisez ce qui convient au mieux à votre sol.

Attention : lors de la manipulation des écrous en métal avec les pointes, veillez à ne pas vous transpercer le doigt entre les deux éléments !

Si vous avez du parquet, surtout évitez de déplacer les enceintes, en les basculant d'un côté sur l'autre, avec les pointes installées car vous risquez d'abîmer le sol.

BRANCHEMENT

CÂBLAGE SIMPLE

En câblage simple, les barrettes du bornier de l'enceinte doivent être installées comme sur l'illustration ci-dessous.

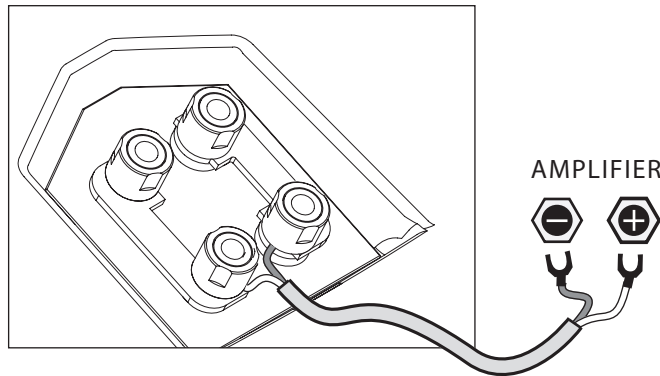

BI-CÂBLAGE

Pour utiliser le bi-câblage, enlever les barrettes du bornier de l'enceinte avant de brancher les câbles aux enceintes.

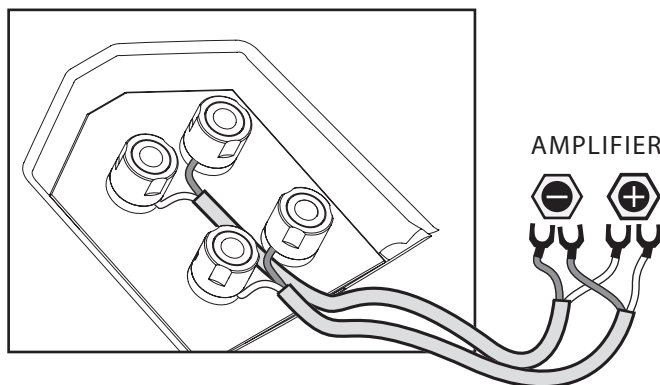

BI-AMPLIFICATION

Pour un système en bi-amplification, enlever les barrettes du bornier avant de brancher les câbles aux enceintes. Les deux fiches de branchement du haut alimentent les haut-parleurs d'aigu tandis que les deux en dessous alimentent les haut-parleurs de grave et médium.

Si vous sélectionnez cette option, nous vous conseillons d'utiliser des amplificateurs identiques pour les deux jeux de fiches de branchement.

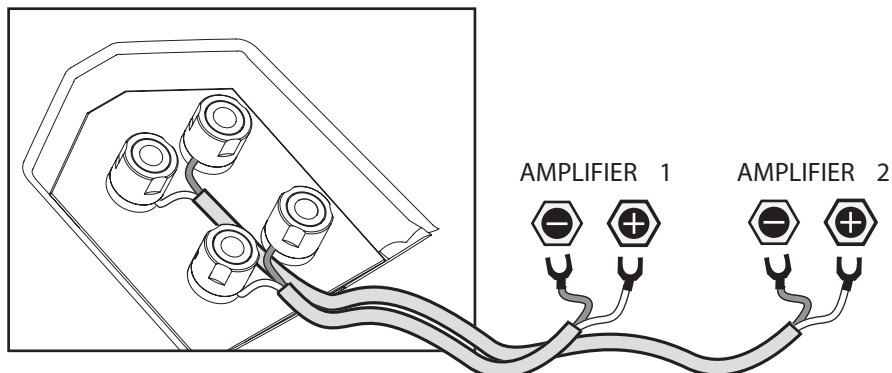

FAÇADES ET CACHES ARRIÈRE EN TISSU

Les façades en tissu ont été conçues pour n'avoir qu'un impact minimum sur la qualité sonore. Cependant, pour une meilleure écoute, il est conseillé d'enlever ces caches.

Les caches arrière n'ont pas d'impact sur la qualité sonore. Vous pouvez sans contrainte choisir de les laisser ou de les enlever en fonction de vos goûts.

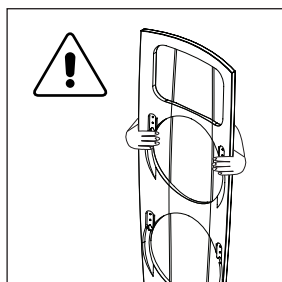

Lorsque vous manipulez les caches en tissu, prenez garde de les enlever ou de les remettre avec soin pour éviter de les déchirer ou de les marquer.

◀ Afin d'obtenir un équilibre parfait, nous recommandons de placer vos mains au niveau des deux crochets supérieurs de la grille de protection frontale, lorsque vous la faite glisser.

Nous recommandons de placer vos mains au niveau des deux crochets situés au dessus de la façade avant lorsque vous le levez, ce pour un équilibre optimal.

Vous pouvez noter que ces caches, comme les enceintes, d'ailleurs, disposent d'un design exclusif. Lorsque vous les remettez en place, assurez-vous que les quatre crochets en métal sur le cadre sont bien placés en face des quatre vis correspondantes. Sinon le cache risque de tomber et de s'abîmer.

Si vous choisissez d'enlever la façade avant sur une période prolongée, les quatre vis sur lesquelles reposent la façade peuvent être dévissés, cela afin de mettre en avant une apparence plus esthétique.

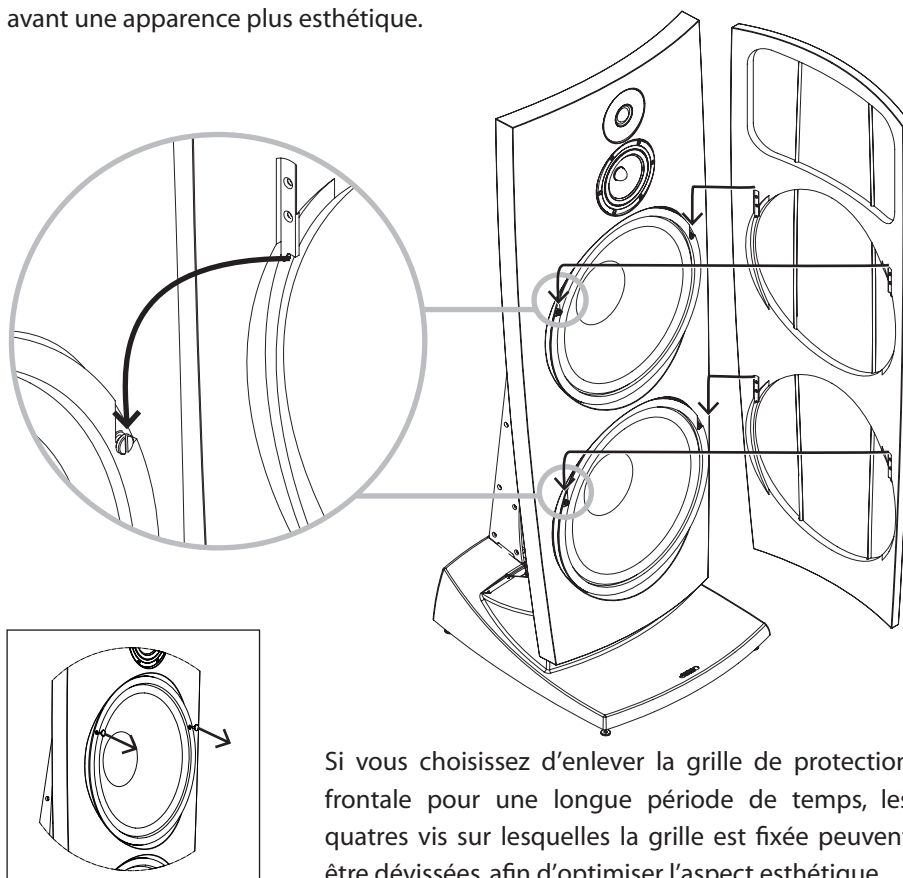

Si vous choisissez d'enlever la grille de protection frontale pour une longue période de temps, les quatre vis sur lesquelles la grille est fixée peuvent être dévissées, afin d'optimiser l'aspect esthétique.

Les caches arrière sont maintenus en place par des aimants. Lorsque vous les remettez, prenez garde de les insérer soigneusement en poussant doucement les deux supports des caches dans les orifices correspondants.

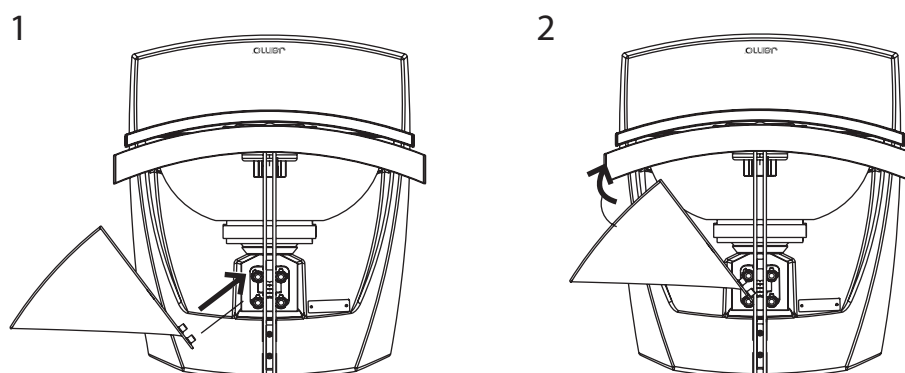

NETTOYAGE

Veillez utiliser un chiffon doux et propre pour épousseter les R 907. Il est possible de se servir d'un chiffon légèrement humide pour enlever les marques qui résistent.

Ne jamais utiliser de détergent ou autres agents nettoyants sur les enceintes ou à proximité.

SPECIFICATIONS

Type.....	R 907
System.....	3-way dipole
Woofer (In / mm).....	2 x 12 / 2 x 380
Midrange (In / mm).....	5½ / 150
Tweeter (In / mm).....	1 / 28
Short term power (W).....	Min 500
Sensitivity (dB/2.8v@1 m).....	89
Frequency range (Hz).....	35 - 30.000 (-6dB@29Hz)
Impedance (Ohm).....	4
Crossover frequencies (Hz).....	250 and 2.500
Weight (Kg / lbs).....	58 / 133
Dimensions (HxWxD mm / in).....	1189 x 440 x 487 46.8 x 17.3 x 19.2

COUVERTURE DE LA GARANTIE

La garantie prend effet à la date de facture au client final, à condition qu'il s'agisse de produits figurant sur le catalogue annuel en cours ou celui de l'année précédente. La garantie constructeur s'établit comme suit:

- **7 ans**

Pour toute demande de garantie, contacter votre revendeur.

Pour toute demande de réparation sous garantie, joindre l'original de la facture.

Champ d'application de la garantie:

La garantie s'applique contre tout vice caché et comprend le remplacement ou la remise en état sans frais du matériel sur lequel un vice de fabrication a été constaté.

Limites de la garantie:

La garantie ne s'applique pas dans les cas listés ci-dessous.

- Défectuosités survenues à la suite d'accident, mauvaise utilisation, usure normale, mauvais entretien, variation de tension, court-circuit, coupure de courant, et autres cas de force majeure
- Défectuosités survenues à la suite de mauvaise installation
- Défectuosités survenues à la suite de modification/réparation/tentative de réparation par une personne ou un service non agréé
- Défectuosités survenues à la suite d'utilisation de pièces détachées non originales
- Défectuosités des produits comportant des numéros de série modifiés ou manquants
- Autres défectuosités dues à des conditions ou des circonstances indépendantes de la volonté du fournisseur

Les frais de port engendrés par la réparation ne sont pas couverts par la garantie.

Le fournisseur s'engage seulement à réparer ou remplacer les pièces défectueuses ou le produit lui-même. Le fournisseur n'est pas responsable des dommages causés dans le cadre de l'utilisation du produit. Le produit échangé ne peut dépasser la valeur du produit sous garantie.

Les réglementations en vigueur dans pays de résidence du consommateur sont prioritaires et incompatibles avec toutes les autres.

www.jamo.com

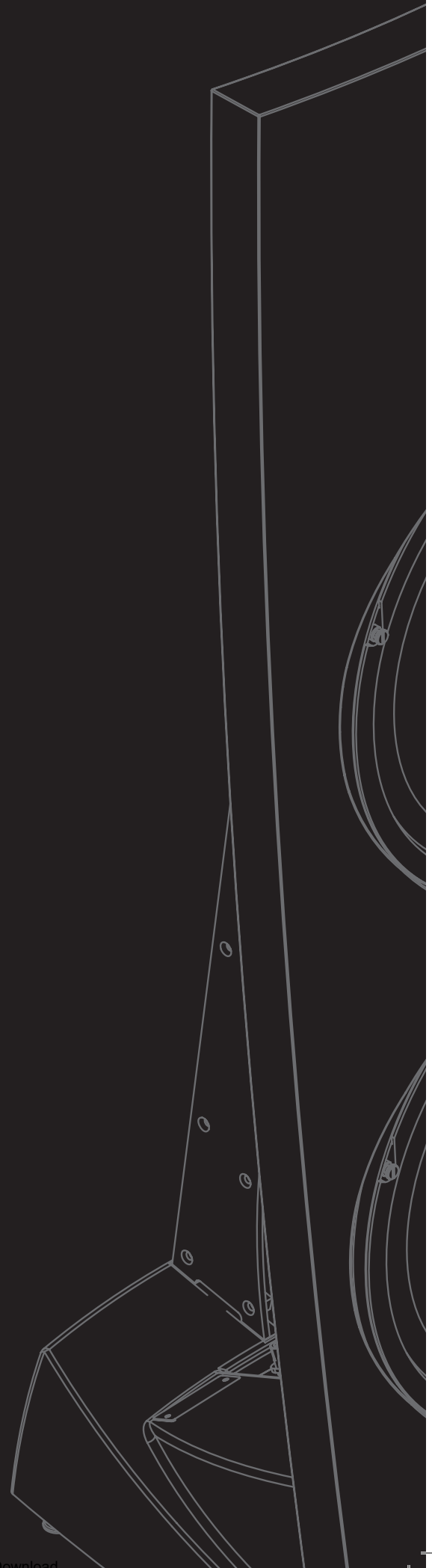



OWNERS MANUAL

Jamo R 907

deutsch

INHALT

Einführung	30
Platzierung	31
Hörposition	32
Spikes	33
Anschluss	34
Frontbespannung und rückwärtige Stoffabdeckung	35
Reinigung	36
Specifications	36
Garantieumfang	37

EINFÜHRUNG

Willkommen im exklusiven Kreis der Besitzer der Jamo R 907 Lautsprecher! Dieses Handbuch wird Ihnen einen kurzen Überblick über die Aufstellung und den Anschluss Ihrer Lautsprecher verschaffen. Wenn Sie genauere Informationen zum technischen Aufbau des Lautsprechers wünschen, ziehen Sie bitte die technische Beschreibung des R 907 zu Rate.

Zunächst eine Empfehlung. Wenn Sie Ihre R 907 Lautsprecher zum ersten Mal aufgestellt haben, geben Sie sich erst einmal ein paar Tage Zeit, sich an ihren Klang zu gewöhnen, bevor Sie Veränderungen an den Klangeinstellungen vornehmen. Ein solches Vorgehen bietet zwei Vorteile: Erstens können Sie sich so in Ihre neuen Lautsprecher „einhören“. Zweitens werden die Lautsprecher so „eingefahren“. Die Klangqualität dieses Lautsprechers wird sich nach den ersten Tagen im Einsatz leicht verändern.

Doch denken Sie immer daran, dass es sich bei den Vorgaben in diesem Handbuch nur um Empfehlungen handelt. Es gibt keine festen Regeln für die Aufstellung eines solch einzigartigen Lautsprechers wie dem R 907. Wenn Sie schließlich eine Feineinstellung der Lautsprecher an ihrem Aufstellungsort vornehmen wollen, scheuen Sie sich nicht, ein wenig zu experimentieren: Jeder Lautsprecher klingt anders, wenn man ihn nur um wenige Zentimeter verschiebt. Ändern Sie die Ausrichtung der Lautsprecher und ihren Standort im Raum, um die günstigste Hörposition und den besten Klang zu bestimmen.

Und verlassen Sie sich auf Ihr eigenes Urteil, um festzustellen, was am besten klingt. Das tun wir auch...

Viel Spaß!

PLATZIERUNG

Für den Anfang würden wir Ihnen empfehlen, die Lautsprecher so aufzustellen, dass zwischen der Rückseite des Lautsprechers und der Wand ein Abstand von ca. 0,90 m vorhanden ist und zwischen der Seite des Lautsprechers und der entsprechenden Raumwand ein Abstand von ca. 1,20 m.

Wenn die Lautsprecher um 10 Grad nach innen ausgerichtet werden, wird der erzeugte Klang von der hinteren Wand und den Seitenwänden reflektiert. Dadurch entsteht der akustische Eindruck eines weitaus größeren Raumes.

Vergessen Sie nicht, dass ein Dipol-Lautsprecher nahezu keinen Klang zur Seite abstrahlt. Sie können sich diese Eigenschaft zunutze machen, um durch eine Veränderung des Aufstellungswinkels alle Reflexionen von der Seitenwand auszuschließen.

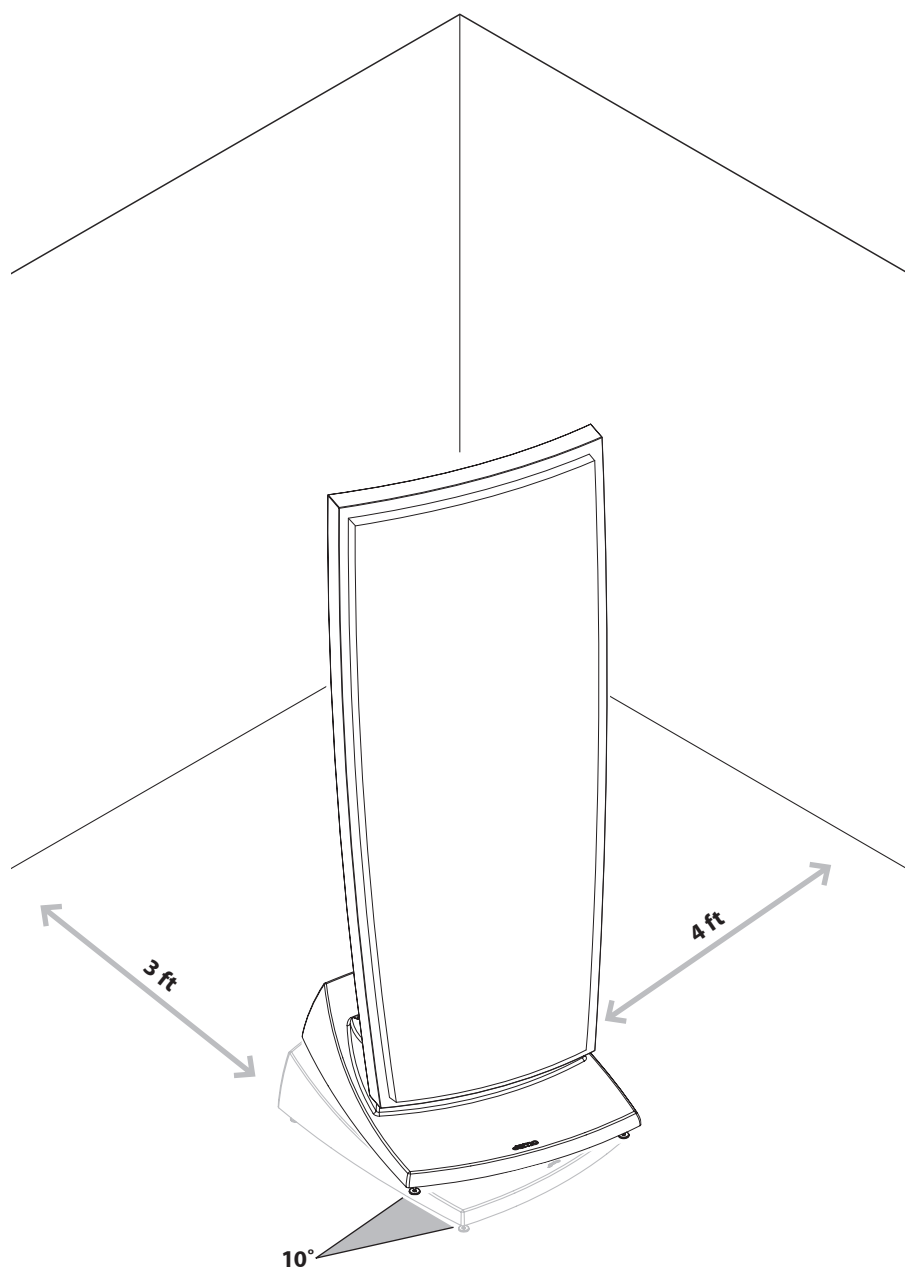

HÖRPOSITION

Um herauszufinden welches die beste Hörposition ist, nehmen Sie eine Position ein, in der Sie sich in einem Winkel von 30 Grad zu jedem der Lautsprecher befinden. In dieser Position entspricht die Entfernung zwischen Ihrer Position und jedem der beiden Lautsprecher ungefähr dem Abstand zwischen den beiden Lautsprechern. Der Vorteil hierbei ist, dass die von den Lautsprechern direkt abgestrahlten Klänge sich an einem Punkt hinter Ihnen kreuzen.

WENN IHR RAUM...

- a) es nicht erlaubt, dass Sie die erforderliche Entfernung von der hinteren und der seitlichen Wand einhalten können oder
- b) sehr stark reflektierende Oberflächen aufweist (d.h. Glasfenster, nackte, verputzte Wände) oder
- c) immer noch nicht den gewünschten Klang hervorbringt,

empfehlen wir Ihnen, dass Sie die kritischen Oberflächen Ihres Raumes akustisch dämpfen. Dies kann einfach durch das Aufhängen von Gardinen, das Aufstellen von Möbeln und Regalen usw. erfolgen. Ein gedämpfte Oberfläche ist einer harten, reflektierenden Oberfläche nahezu immer vorzuziehen.

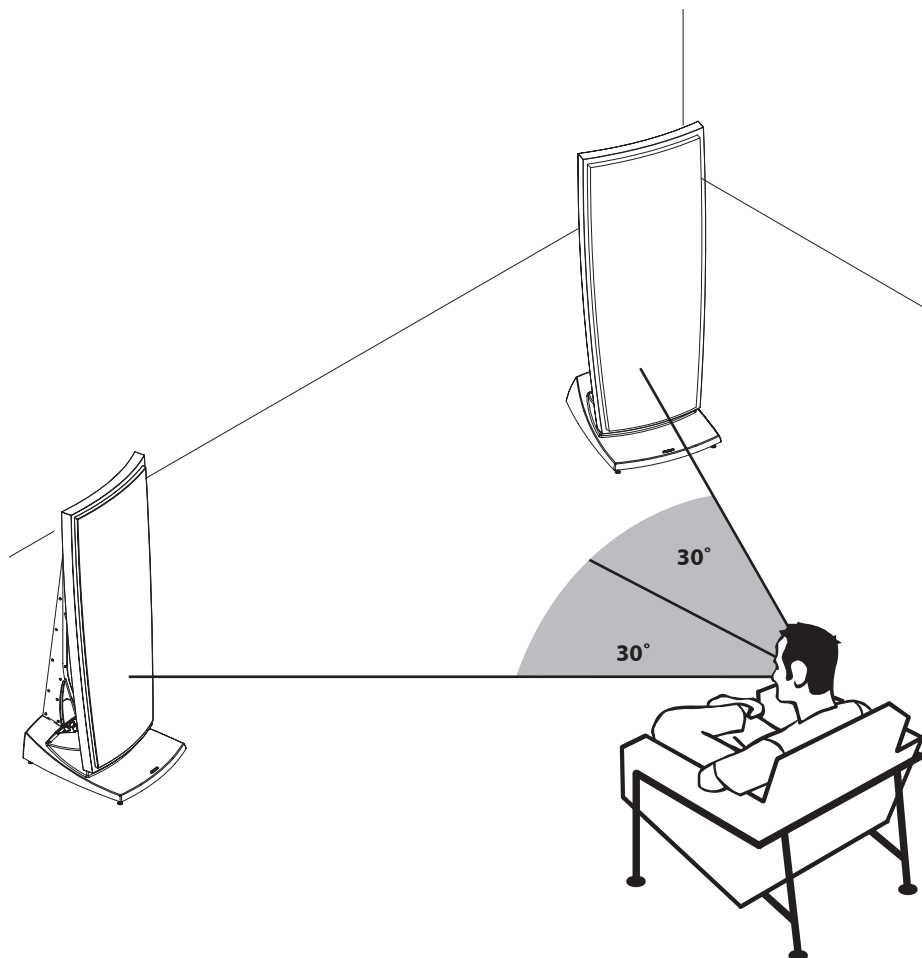

SPIKES

Nachdem die Position für die Lautsprecher bestimmt worden ist, ist es nun an der Zeit, die Spikes anzubringen. Da der R 907 recht schwer ist, empfehlen wir, den Lautsprecher vorsichtig auf die Seite zu legen und alle vier Spikes einzuschrauben. Bevor Sie dies tun, sollten Sie jedoch ein paar dicke Handtücher oder etwas Ähnliches ausbreiten, auf die Sie den Lautsprecher legen können. Auf diese Weise vermeiden Sie Kratzer auf der Oberfläche des R 907 und - was genauso wichtig ist - eine ziemlich große Delle im Fußboden.

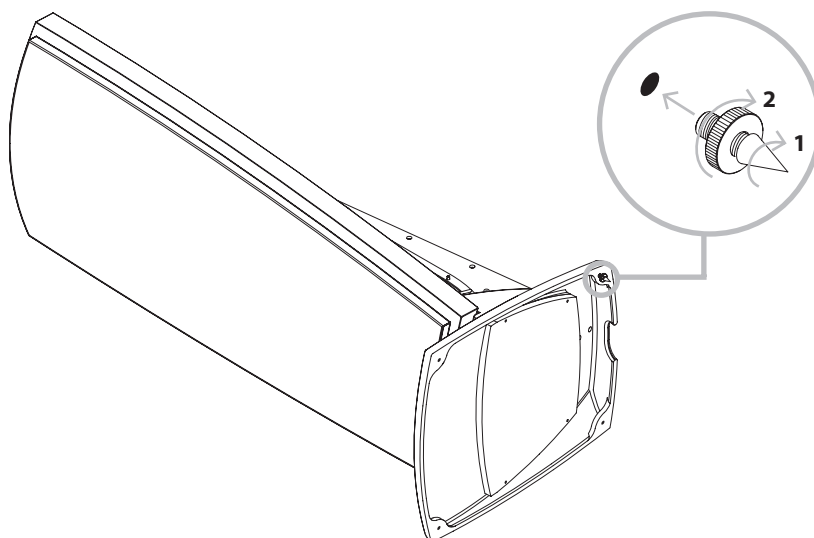

Nachdem Sie die Spikes eingeschraubt haben, empfehlen wir, dass Sie die mitgelieferten GummifüÙe an den Spikes anbringen. So wird Ihr Fußboden nicht beschädigt, und Sie können den Lautsprecher vorsichtig wieder aufstellen. Wenn der Lautsprecher dann steht, müssen Sie nur noch die Spikes so einstellen, dass der Lautsprecher optimal auf ihnen ruht.

Fußbodenoberflächen sind sehr unterschiedlich, so dass Sie drei verschiedene Möglichkeiten haben, die Spikes einzusetzen. Sie können die HartgummifüÙe an den Spikes lassen, die Spikes auf die vier spike-absorber oder direkt auf den Fußboden stellen. Sie sollten immer die Möglichkeit wählen, die den Lautsprechern in Ihrer Wohnumgebung die größte Stabilität verleiht.

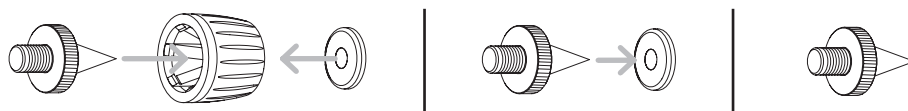

Durch den Einsatz der Spikes ohne die HartgummifüÙe oder spike-absorber wird der sicherste Stand und die beste Klangqualität erreicht. Wenn Sie jedoch nicht möchten, dass die Spikes in Ihrem Fußboden Eindrücke hinterlassen, stellen die GummifüÙe oder spike-absorber einen guten Kompromiss dar. Der klangliche Unterschied ist wirklich nur sehr gering - wählen Sie daher die Möglichkeit, die für Ihren Fußboden am besten geeignet ist.

Achtung: Seien Sie vorsichtig, wenn Sie die Spikes zusammen mit den spike-absorber einsetzen - klemmen Sie sich nicht die Finger.

Unabhängig davon, welche der drei Möglichkeiten für die Aufstellung Sie wählen, sollten Sie es vermeiden, die Lautsprecher über jeweils einen der Spikes zu schwenken, aufzusetzen und dann über den anderen Spike zu schwenken, wenn Sie sie an eine andere Position im Raum bringen möchten - dies gilt insbesondere auf Holzfußböden.

ANSCHLUSS

SINGLE-WIRING

Beim Single-Wiring sollten die Anschlussbrücken wie in der Abbildung dargestellt angebracht sein.

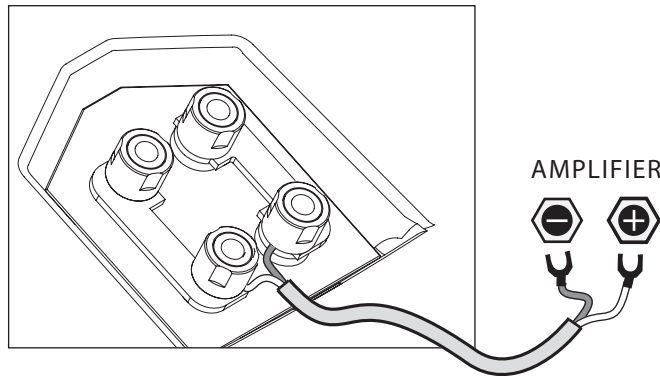

BI-WIRING

Wenn Sie eine Bi-Wiring-Anordnung einsetzen möchten, müssen Sie sicherstellen, dass Sie alle Anschlussbrücken entfernen, bevor Sie die Lautsprecherkabel anschließen.

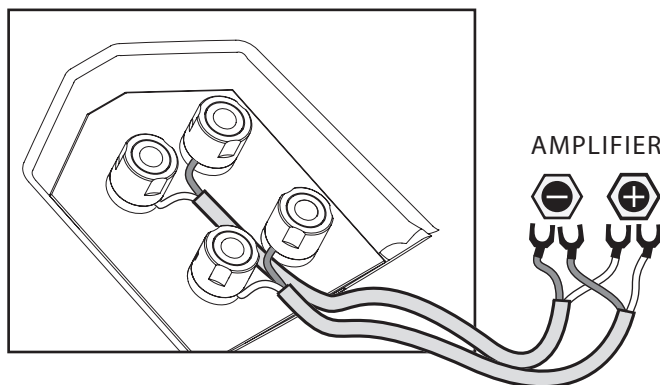

BI-AMPING

Bei einer Bi-Amping-Anordnung müssen Sie sicherstellen, dass die Anschlussbrücken entfernt sind, bevor Sie die Kabel anschließen. Über das obere Anschlusspaar wird der Hochtöner angesteuert, während das untere Anschlusspaar die Bass- und Mittelontreiber steuert.

Wenn Sie diese Option auswählen, empfehlen wir Ihnen für beide Anschluss terminals identische Verstärker einzusetzen.

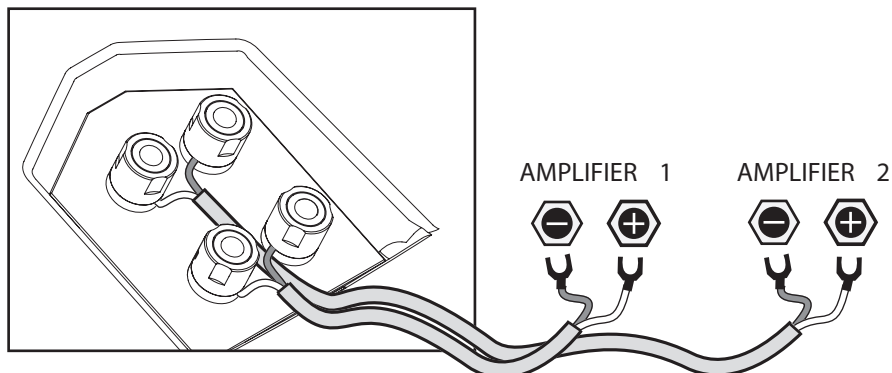

FRONTBESPANNUNG UND RÜCKWÄRTIGE STOFFABDECKUNG

Die Frontbespannung ist so ausgelegt, dass sie nur einen sehr geringen Einfluss auf die Klangqualität hat. Für anspruchsvolle Hörer jedoch empfehlen wir, die Frontbespannung zu entfernen.

Die rückwärtige Stoffabdeckung hat keinen Einfluss auf die Klangqualität. Daher können Sie sich ganz nach Ihrer ästhetischen Vorliebe entscheiden, ob Sie sie abnehmen oder nicht.

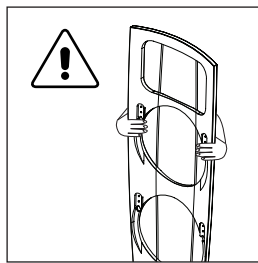

Gehen Sie bitte beim Entfernen oder Anbringen der Abdeckungen sehr sorgfältig vor, um ein Verkratzen des Lautsprechers zu vermeiden.

◀ Zum Abnehmen der Frontabdeckung sollten Sie sie in Höhe der beiden oberen Befestigungen mit beiden Händen festhalten und hochheben, auf diese Weise kann sie nicht kippen.

Für eine optimale Balance während des Anhebens der R 907, empfehlen wir Ihnen die beiden oberen Haken an der Frontseite zu benutzen.

Bitte beachten Sie, dass die Frontbespannung, genau wie der Lautsprecher selbst, sich von der anderer Lautsprecher deutlich unterscheidet. Stellen Sie beim Anbringen der Frontbespannung sicher, dass alle vier Metallhaken am Rahmen der Bespannung sicher auf allen vier Schrauben sitzen. Wenn dies nicht der Fall ist, kann die Bespannung herunterfallen und beschädigt werden.

Wenn Sie die Abdeckung entfernen möchten, können die vier Schrauben der Abdeckung ausgeschraubt werden um dem Lautsprecher ein ästhetisches Aussehen zu verleihen.

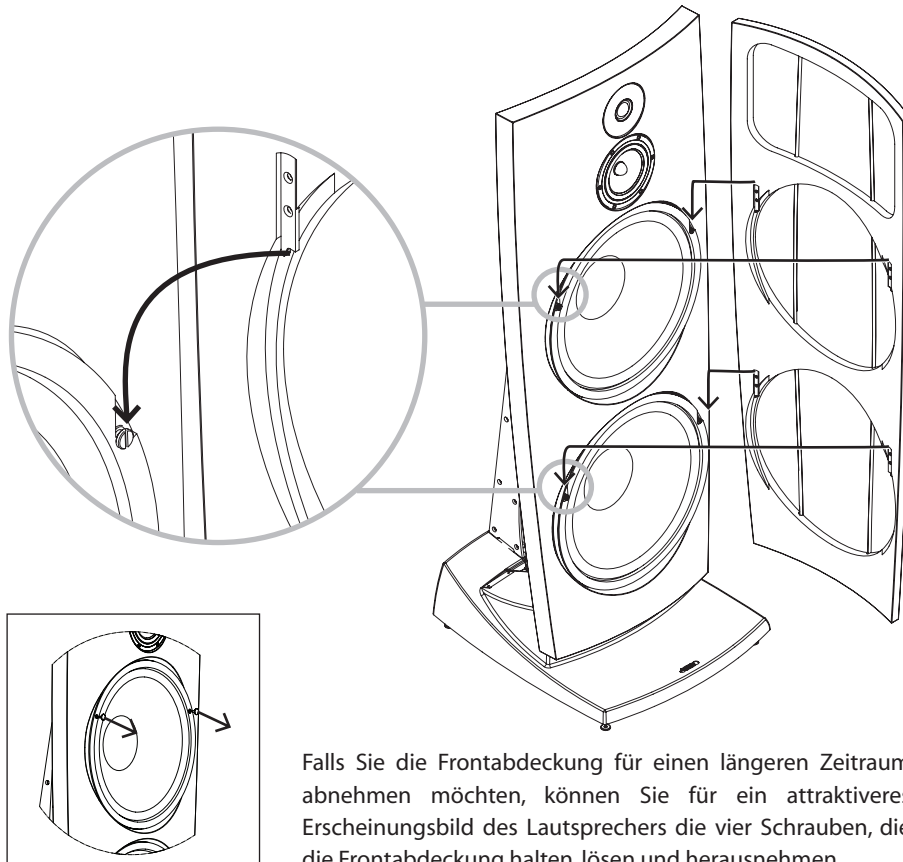

Falls Sie die Frontabdeckung für einen längeren Zeitraum abnehmen möchten, können Sie für ein attraktiveres Erscheinungsbild des Lautsprechers die vier Schrauben, die die Frontabdeckung halten, lösen und herausnehmen.

Es ist ebenfalls wichtig zu wissen, dass die rückwärtige Abdeckung in erster Linie von Magneten gehalten wird. Achten Sie beim Anbringen der Abdeckung darauf, dass Sie die beiden Halter der Abdeckung vorsichtig in die entsprechenden Aussparungen drücken.

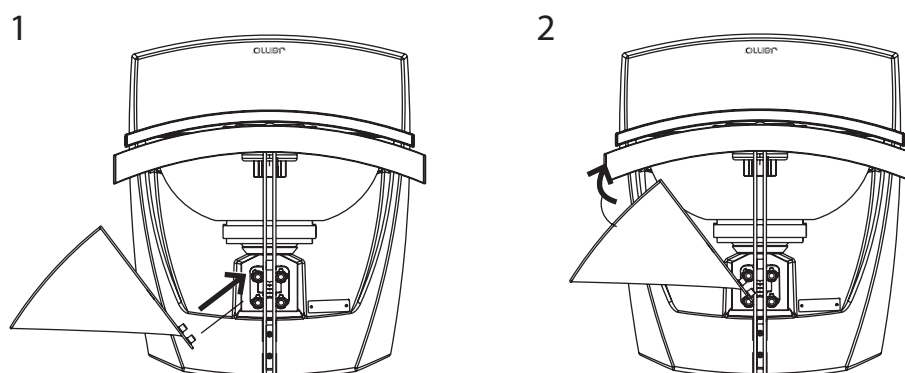

REINIGUNG

Bitte verwenden Sie zur Reinigung Ihres R 907 ein staubfreies Tuch. Für hartnäckigere Verunreinigungen können Sie auch ein leicht angefeuchtetes Tuch benutzen.

Sie sollten unter keinen Umständen ein Reinigungsmittel für die Lautsprecher verwenden, und auch kein solches in ihrer Nähe einsetzen.

SPECIFICATIONS

Type.....	R 907
System.....	3-way dipole
Woofer (In / mm).....	2 x 12 / 2 x 380
Midrange (In / mm).....	5½ / 150
Tweeter (In / mm).....	1 / 28
Short term power (W).....	Min 500
Sensitivity (dB/2.8v@1 m).....	89
Frequency range (Hz).....	35 - 30.000 (-6dB@29Hz)
Impedance (Ohm).....	4
Crossover frequencies (Hz).....	250 and 2.500
Weight (Kg / lbs).....	58 / 133
Dimensions (HxWxD mm / in).....	1189 x 440 x 487 46.8 x 17.3 x 19.2

GARANTIEUMFANG

Der Garantiezeitraum beginnt mit dem auf der Rechnung angegebenen Kaufdatum. Die Garantie gilt für die folgenden Zeiträume:

- **7 Jahre**

Bei Anfragen bezüglich der Garantie wenden Sie sich bitte an Ihren Händler.

Wenn Sie eine Garantieleistung in Anspruch nehmen möchten, so legen Sie bitte Ihre Originalquittung bei.

Schäden, die unter die Garantieleistung fallen:

Mit Ausnahme der unten aufgeführten Schäden umfaßt die Garantie sämtliche Produktions- und Materialfehler des Produktes.

Von der Garantieleistung ausgenommen sind:

- Schäden aufgrund von Unfällen, unsachgemäßer Handhabung, Verschleiß im normalen Betrieb, fehlerhafter Pflege oder Wartung, Spannungsschwankungen, Überlastung, Blitzschlag und anderen Fällen höherer Gewalt
- Schäden aufgrund von unsachgemäßer Installation oder Betrieb
- Schäden aufgrund von Veränderungen/Reparaturen/Reparaturversuchen durch nicht-autorisierte Service-Anbieter
- Schäden auf Grund der Benutzung anderer als der Original-Ersatzteile
- Schäden an Produkten, die eine geänderte oder gar keine Seriennummer aufweisen
- Andere Schäden, die auf Bedingungen oder Umstände zurückgehen, die sich der Kontrolle des Herstellers entziehen

Die Transportkosten für die Einsendung der Produkte im Garantiefall werden durch die Garantie nicht gedeckt.

Der Hersteller ist nur dazu verpflichtet, fehlerhafte Teile oder Produkte zu reparieren bzw. zu ersetzen. Der Hersteller übernimmt für indirekt auftretende Verluste oder Schäden, die durch die Benutzung des Produkts entstehen, keine Haftung. Der Wert einer Ersatzlieferung kann niemals den Wert des Produktes, für das die Garantie gilt, übersteigen.

Falls die beiliegenden Bedingungen, einschließlich der Haftungseinschränkungen, nicht mit den im Land des Kunden geltenden gesetzlichen Bestimmungen übereinstimmen, haben letztere Vorrang.

www.jamo.com

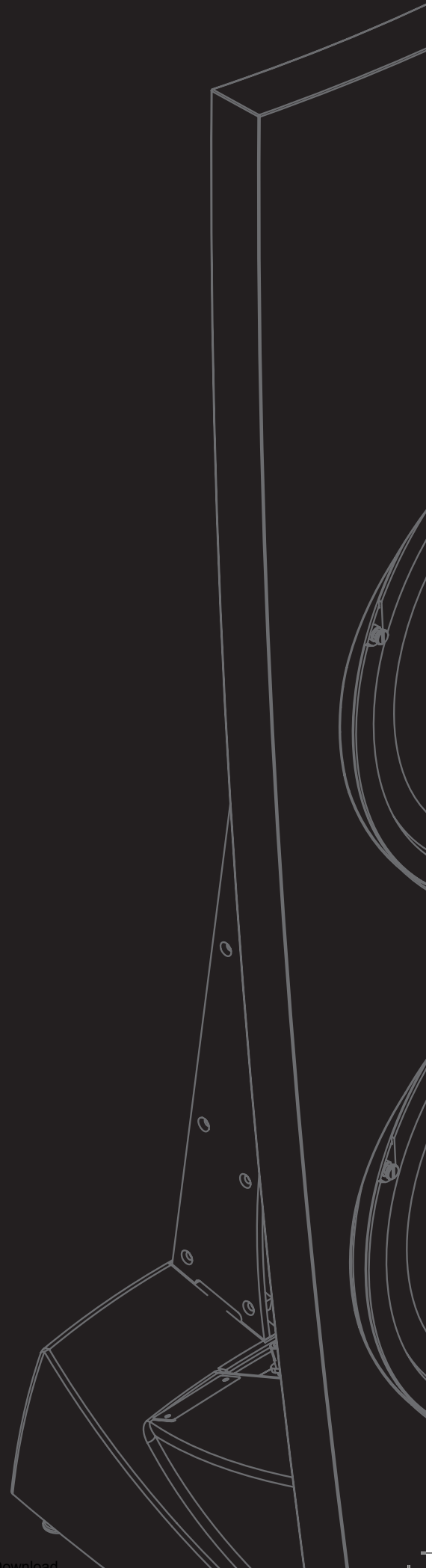



OWNERS MANUAL

Jamo R 907

dansk

INDHOLD

Indledning	42
Placering	43
Lytteposition	44
Spikes	45
Tilslutning	46
Front og bag stoframmer	47
Rengøring	48
Specifications	48
Garantiens omfang	49

INDLEDNING

Velkommen i den eksklusive kreds af Jamo R 907 ejere. Denne manual giver dig en overskuelig anvisning på, hvordan du placerer og tilslutter højttalerne i dit lytterum. Mere udførlig information om teknologierne finder du i den tekniske beskrivelse af R 907.

Allerførst et godt råd: Når du første gang har opstillet dine R 907 højttalere, bør du spille på dem i et par dage, før du begynder at fintrimme klangen. Der er to grunde til at gå sådan frem. For det første får du en fornemmelse af, hvordan disse højttalere egentlig lyder. For det andet bliver højttalerne spillet til. Klangbalancen fra denne konstruktion ændres en smule efter nogle dages musikgengivelse.

Vær altid opmærksom på, at anvisningerne i denne manual ikke er andet og mere end anbefalinger. Der findes ingen faste regler for, hvordan så unikt et sæt højttalere skal opsættes. Når du går i gang med at fintrimme gengivelsen i dit lytterum, må du ikke være bange for at eksperimentere. Enhver højttaler ændrer klang, blot den flyttes nogle centimeter. Tag dig tid til at ændre højttalernes placering og flyt dem rundt i rummet, indtil du har fundet de steder, hvor de lyder bedst og tager sig bedst ud.

Stol altid på dine egne ører, når du vil vurdere, hvad der lyder bedst. Det gør vi...

God fornøjelse med dine Jamo R 907!

PLACERING

Som udgangspunkt foreslår vi, at du starter med at stille dine R 907 ca. 90 cm fra bagvæggen og ca. 120 cm fra hver sidevæg.

Hvis du vinkler højttalerne ca. 10 grader i forhold til bagvæggen, reflekteres lyden asymmetrisk fra bag- og sidevæggene, så du oplever en akustik som i et meget større rum.

Husk også at en dipol-højttaler praktisk talt ikke sender lyd ud til siderne. Du kan udnytte denne egenskab til at modvirke refleksioner fra sidevæggene ved at variere vinklen i forhold til din lytteposition.

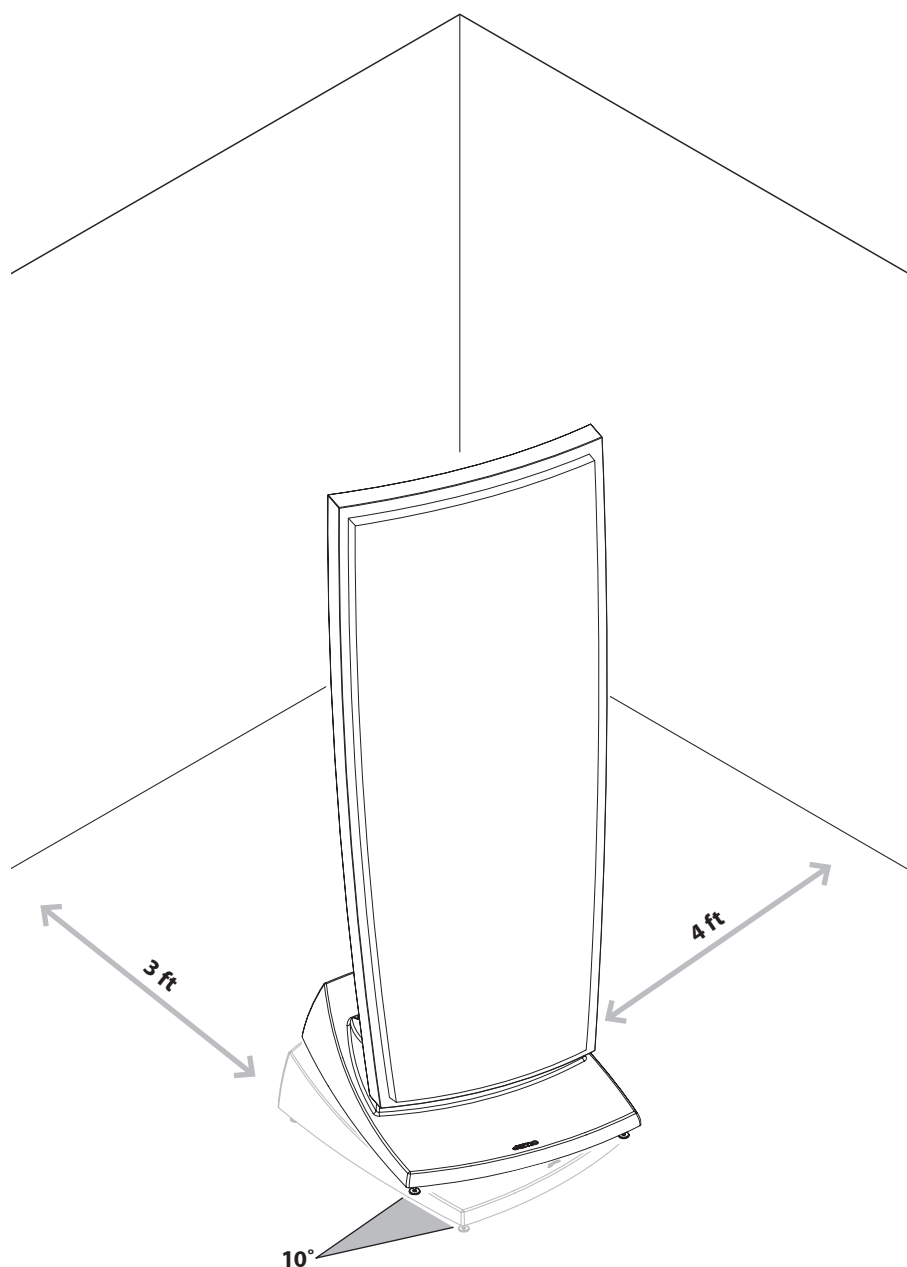

LYTTEPOSITION

Den bedste lytteposition finder du ved at placere dig i en vinkel på 30 grader i forhold til hver højttaler. Når du gør det, kommer du til at sidde i omtrent samme afstand fra højttalerne som mellemrummet mellem dem. Fordelen ved denne placering er, at de direkte udstrålede lyde fra hver højttaler krydser hinanden i et punkt bag dig.

HVIS DIT LYTTERUM...

- a) ikke giver mulighed for at stille højttalerne i de anbefalede afstande fra bag- og sidevæggene, eller...
- b) har stærkt reflekterende flader, f.eks. vinduer og nøgne vægge af mursten eller beton, eller...
- c) bare ikke lyder helt rigtigt,

... anbefaler vi stærkt, at du dæmper rummets kritiske flader. Dette kan gøres ved simpelthen at øge møbleringen med gardiner, stole, sofaer, bogreoler osv. En dæmpet flade er altid at foretrække frem for en hård, reflekterende flade.

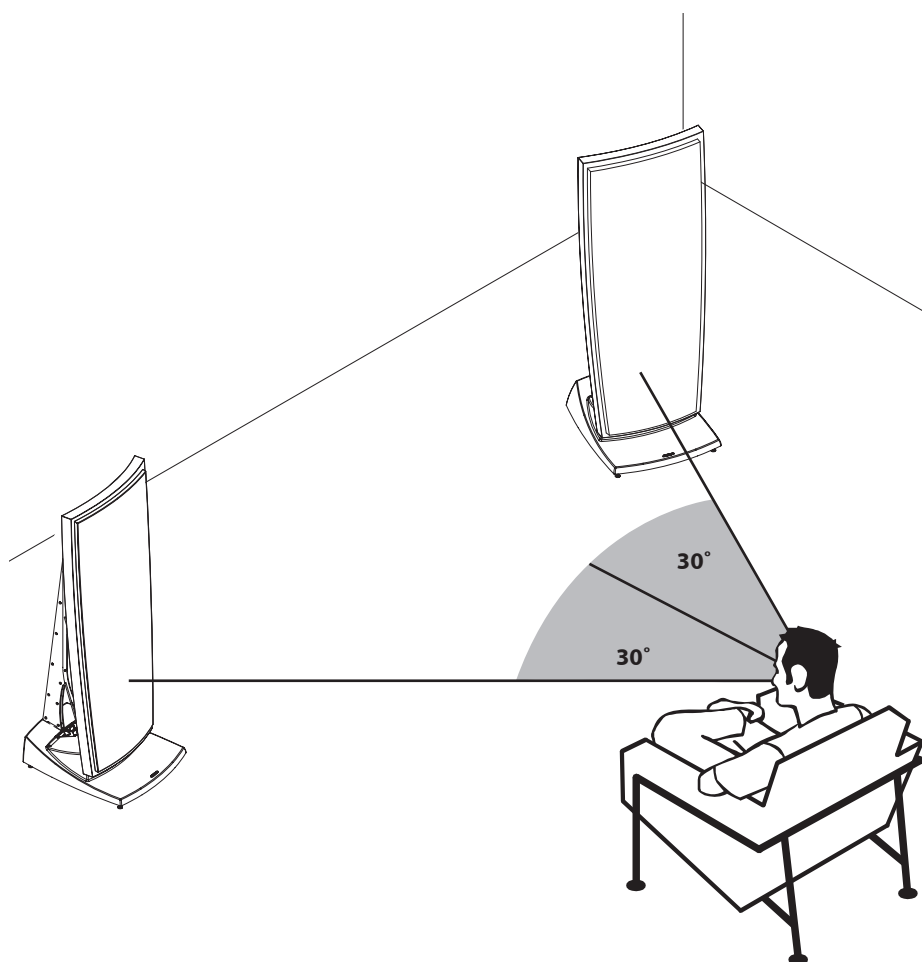

SPIKES

Efter at du har fundet højttalernes omtrentlige placering, er det nu tid til at montere de medfølgende spikes. På grund af R 907's høje vægt, anbefaler vi, at du forsigtigt lægger den enkelte højttaler ned på én af siderne og skruer alle fire spikes i, mens den ligger sådan. Før du gør dette, bør du dog sørge for at lægge nogle tykke håndklæder eller lignende under højttalerens side. Dette vil ikke alene forhindre, at R 907's blanke overflade bliver ridset, men også undgå, at den sætter grimme mærker i gulvet.

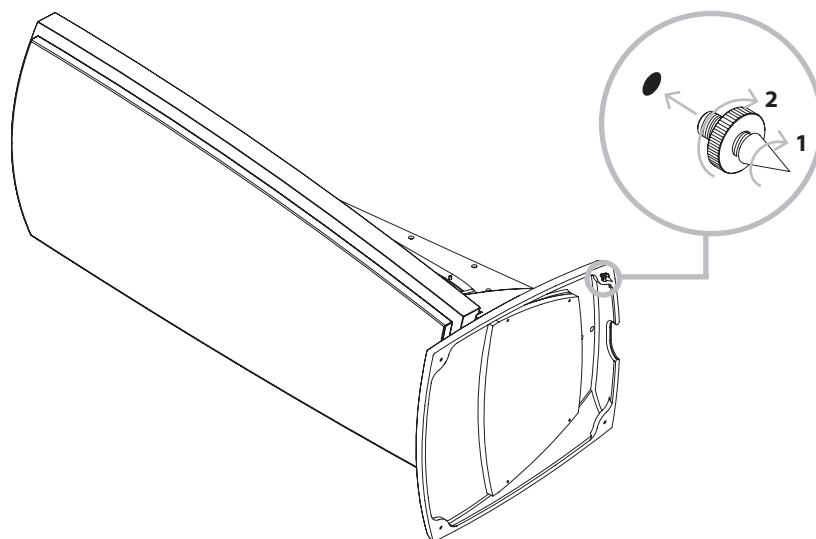

Når du har skruet de medfølgende spikes i, anbefaler vi, at du forsyner dem med de hårde gummifødder samt metal supports, som også kommer med højttalerne. Disse fødder beskytter gulvet mod skader og giver dig mulighed for forsigtigt at løfte højttalerne op i lodret stilling. Når de står op, er det nemt at justere deres spikes, så de står helt stabilt.

Der findes mange forskellige typer gulve, så vi har givet dig tre valgmuligheder, når det gælder spikes. Du kan lade de hårde gummifødder og metal supports blive siddende, lægge én af de fire metal supports under hver spike, eller stille de spidse spikes direkte på gulvet. Vælg altid den løsning, som får højttalerne til at stå mest stabilt på underlaget i dit lytterum.

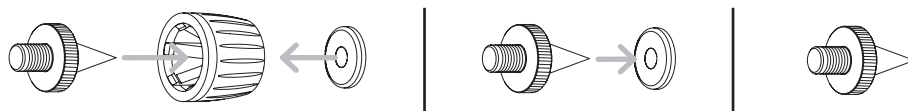

Hvis du bruger vores spikes uden de hårde gummifødder eller metal supports, får du den bedste understøttelse af højttalerne og den højeste lyd kvalitet. Hvis du vil skåne dit gulv for mærker, er gummifødderne eller metal supports et godt kompromis. Klangmæssigt er der faktisk kun en ganske lille forskel mellem dem. Brug den løsning, som passer bedst til dit gulv.

Advarsel: Vær forsigtig, når du bruger de spidse spikes sammen med metal supports. Du vil ikke bryde dig om at få en finger i klemme mellem de to!

Uanset hvilken spike-løsning du vælger, bør du løfte højttalerne helt fri af gulvet, hvis du får behov for at flytte dem. Hvis du prøver at kante dem frem eller tilbage, kan især et hårdt trægulv tage alvorlig skade.

TILSLUTNING

SINGLE-WIRING

Hvis du tilslutter højttalerne via et enkelt kabel, skal kortslutningsbøjlerne være fastspændt som vist på tegningen.

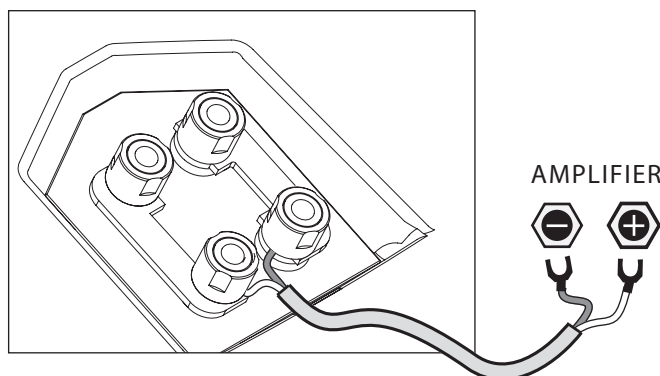

BI-WIRING

Hvis du foretrækker en Bi-Wiring kabelføring, bør du sørge for at afmontere kortslutningsbøjlerne, før du tilslutter dine højttalerkabler.

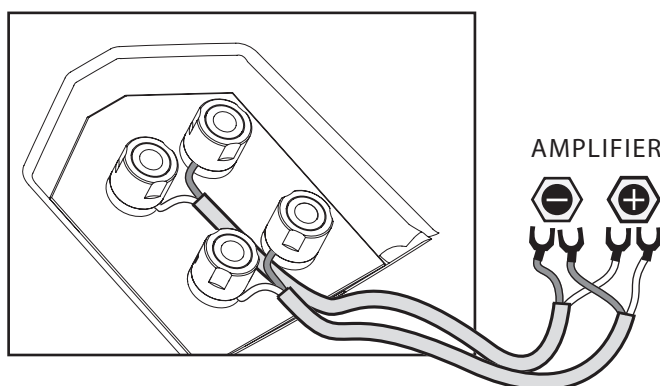

BI-AMPING

I et Bi-Amping system er det yderst vigtigt, at du sørger for at afmontere kortslutningsbøjlerne, før du tilslutter dine højttalerkabler. Det øverste sæt terminaler bruges til diskantenheden, mens det nederste sæt driver bas- og mellemtoneenhederne.

Hvis du vælger denne løsning, anbefaler vi, at du bruger identiske forstærkere til de to sæt terminaler.

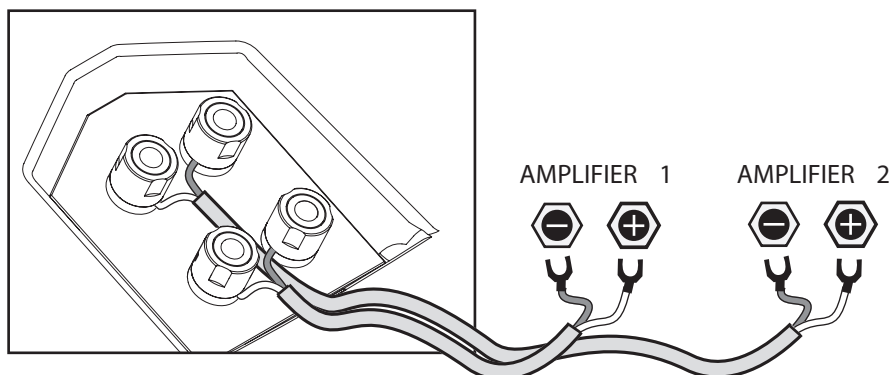

FRONT OG BAG STOFRAMMER

Stoframmerne til fronten er konstrueret til at have minimal indvirkning på lyd kvaliteten. Til kritisk lytning anbefaler vi dog, at du tager dem af.

De bageste stoframmer har ingen indflydelse på lyd kvaliteten. Det er helt op til dig og din smag, om de skal være monteret eller ikke.

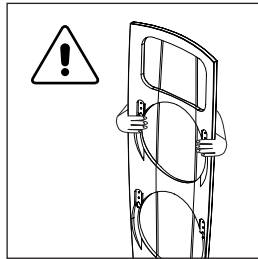

Vær altid forsigtig, når du afmonterer eller påsætter front og bag stoframmerne, så du undgår ridser og andre mærker.

◀ For nemmest at af- og påmontere stoframmen anbefaler vi at du tager fat i den lige ud for de to øverste befæstigelse.

For at sikre optimal balance når du løfter frontstoffet af, anbefaler vi, at du tager fat ca. hvor de to top-kroge er placeret.

Vær opmærksom på, at den forreste stoframme – ligesom selve højttaleren – ikke er nogen konventionel konstruktion. Når du sætter stoframmen på, bør du sikre dig, at alle de fire metal kroge på rammen hviler sikkert på de fire skruer. Hvis stoframmen sidder forkert, kan den muligvis falde af og tage skade.

Hvis du vælger at fjerne frontstoffet i længere tid, anbefaler vi, at de 4 "monterings-skruer" fjernes for således at opnå et mere estetisk udtryk.

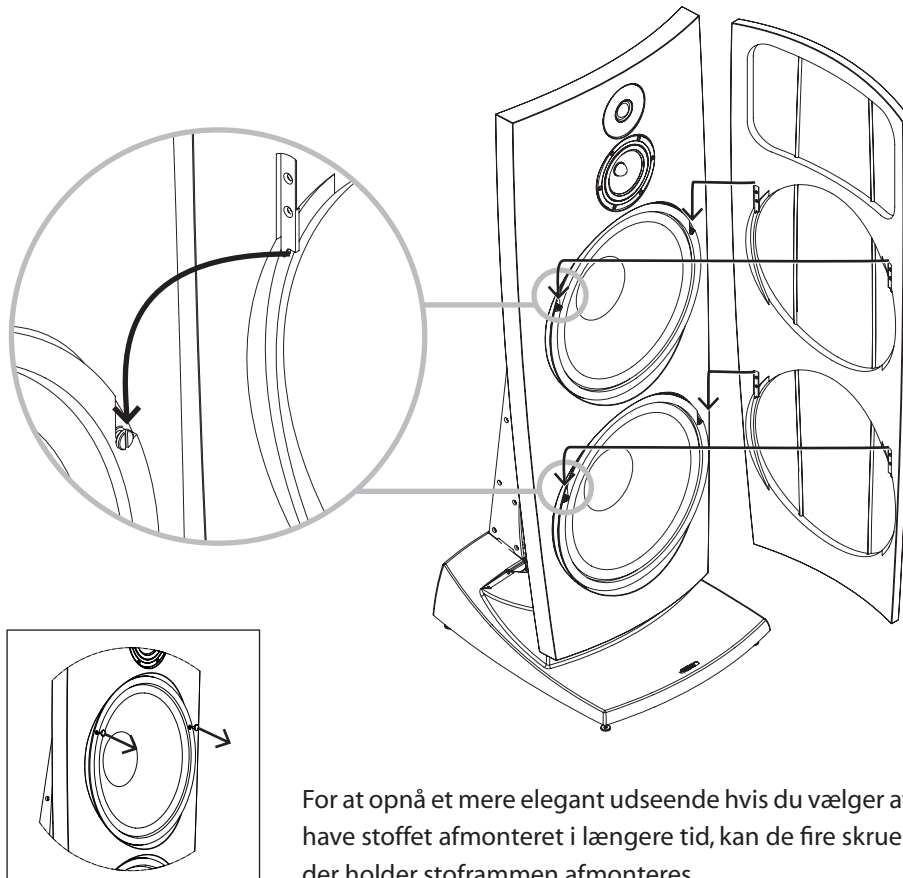

For at opnå et mere elegant udseende hvis du vælger at have stoffet afmonteret i længere tid, kan de fire skruer der holder stoframmen afmonteres.

Du bør også være opmærksom på, at den bageste stoframme hovedsagelig fastholdes af magneter. Når du monterer den, bør du forsigtigt trykke de to holdere på stoframmen ind i de tilsvarende bøsninger på metalbøjlen og derefter skubbe den imod magneterne på højttalerbafflen.

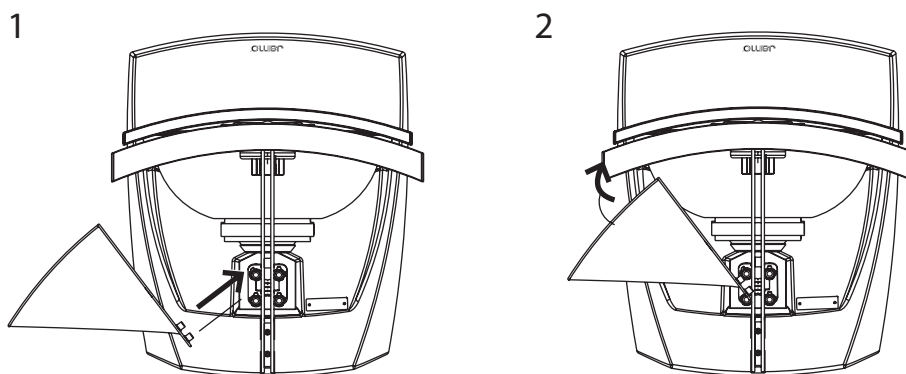

RENGØRING

Brug kun en ren og blød, fnugfri klud til rengøring af R 907. Hvis der er fedtflinger eller andet fastsiddende smuds på højttalerne, kan kluden fugtes med rent vand eller et mildt rengøringsmiddel.

Brug under ingen omstændigheder nogen form for opløsnings- eller slibemiddel på eller i nærheden af disse højttalere.

SPECIFICATIONS

Type.....	R 907
System.....	3-way dipole
Woofer (ln / mm).....	2 x 12 / 2 x 380
Midrange (ln / mm).....	5½ / 150
Tweeter (ln / mm).....	1 / 28
Short term power (W).....	Min 500
Sensitivity (dB/2.8v@1 m).....	89
Frequency range (Hz).....	35 - 30.000 (-6dB@29Hz)
Impedance (Ohm).....	4
Crossover frequencies (Hz).....	250 and 2.500
Weight (Kg / lbs).....	58 / 133
Dimensions (HxWxD mm / in).....	1189 x 440 x 487 46.8 x 17.3 x 19.2

GARANTIENS OMFANG

Garantiperioden træder i kraft fra den på fakturaen påførte købsdato. Tidsrummet for garantiens dækning er som følger:

- **7 år**

Alle henvendelser om garanti skal ske til forhandleren.

Ved anmodning om servicering under garanti skal original faktura medbringes.

Hvad omfatter garantien:

Med undtagelse af nedenstående dækker garantien alle fabrikations- og materialefejl på produktet.

Hvad omfatter garantien ikke:

- Fejl opstået som følge af uheld, misbrug, normalt slid, misligholdelse, spændingsudsving, overbelastning, lynnedslag og force majeure i øvrigt
- Fejl opstået som følge af ukorrekt installering eller betjening
- Fejl opstået som følge af modifikation/reparation/forsøg på reparation foretaget af et ikke-autoriseret service center
- Fejl opstået i forbindelse med brugen af uoriginale reservedele
- Fejl på produkter med ændret eller manglende serienummer
- Fejl i øvrigt på grund af forhold eller omstændigheder, som leverandøren ikke er ansvarlig for

Omkostninger til transport i forbindelse med servicering er ikke omfattet af garantien.

Leverandøren er alene forpligtet til at udbedre eller omlevere fejlbehæftede dele eller produkter, og leverandøren er ikke ansvarlig for indirekte tab og/eller følgeskader i øvrigt ved brugen af produktet. Erstatningen kan ikke overstige værdien af det leverede.

I det omfang nærværende betingelser, herunder ansvarsbegrænsning m.v., måtte stride mod ufravigelige regler i kundens bopælsland har disse regler forrang i forholdet til nærværende bestemmelser.

www.jamo.com

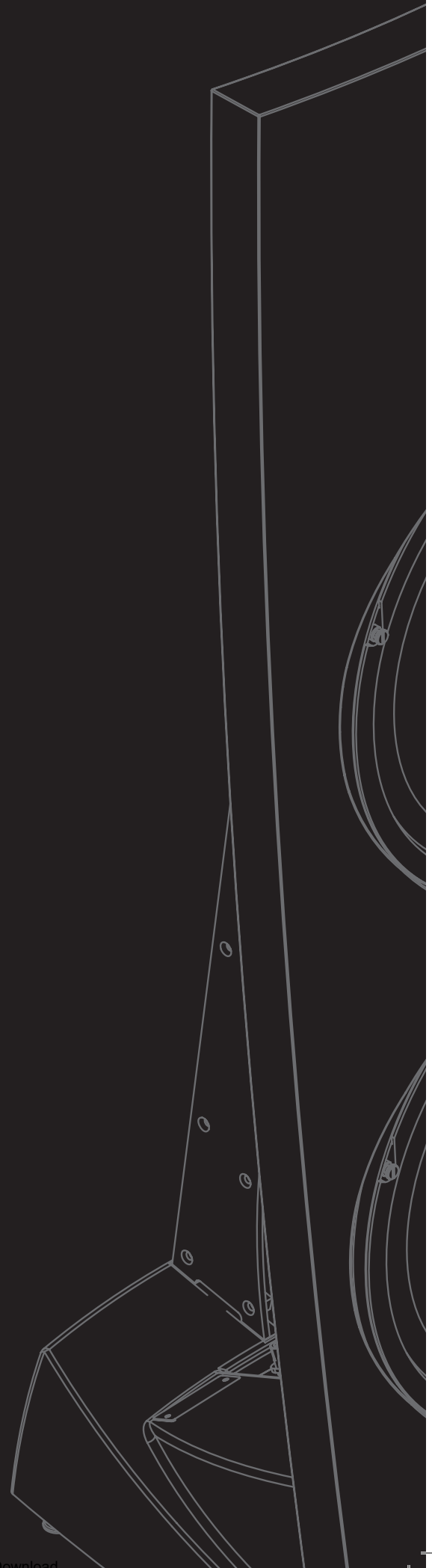



OWNERS MANUAL

Jamo R 907

svenska

INNEHÅLL

Introduktion	54
Placering	55
Lyssningsläget	56
Spikfötter	57
Anslutning	58
Främre och bakre tygskydden	59
Rengöring	60
Specifications	60
Garantins omfattning	61

INTRODUKTION

Välkommen till den exklusiva cirkeln av Jamo R 907-ägare! Den här bruksanvisningen ger dig en snabb överblick över hur du kopplar in dina högtalare i rummet. För mer ingående information om själva tekniken hänvisar vi dig till R 907-högtalarens tekniska beskrivning.

Först ett gott råd. När du är klar med inkopplingen av dina R 907, ta några dagar på dig för att lyssna till dem innan du börjar finjustera ljudet. Detta tjänar två syften. För det första får du en känsla av hur de här högtalarna låter. För det andra ger det högtalarna en inspelningsperiod. Högtalarens tonkvalitet förändras något efter de första dagarnas musiklyssning.

Kom ihåg att anvisningarna i denna bruksanvisning endast är en rekommendation. Det finns inga benhårda regler för hur man kopplar in ett par högtalare så pass unika som de här. När du börjar finjustera deras prestanda i rummet, var inte rädd för att experimentera: alla högtalare låter annorlunda när de flyttas några centimeter. Känn dig fri att ändra högtalarnas läge och flytta runt dem i rummet för att bestämma vad som är det bästa lyssnar- och ljudläget för just dig.

Lita alltid på ditt eget omdöme när du bestämmer vad som låter bäst. Det gör vi...

Lyssna och njut!

PLACERING

Som startläge föreslår vi att du först placerar dina R 907 cirka 90 cm från bakväggen och cirka 120 cm från sidoväggen.

Att vinkla högtalarna 10 grader mot bakväggen kommer att återkasta det utsända ljudet från bakväggen och sidoväggarna, vilket ger ett akustiskt intryck av att rummet är mycket större än det är.

Kom också ihåg att en dipolhögtalare knappt sänder ut något ljud alls från sidan. Du kan använda denna egenskap för att hejda reflektioner från sidoväggen genom att variera toe-in vinkeln.

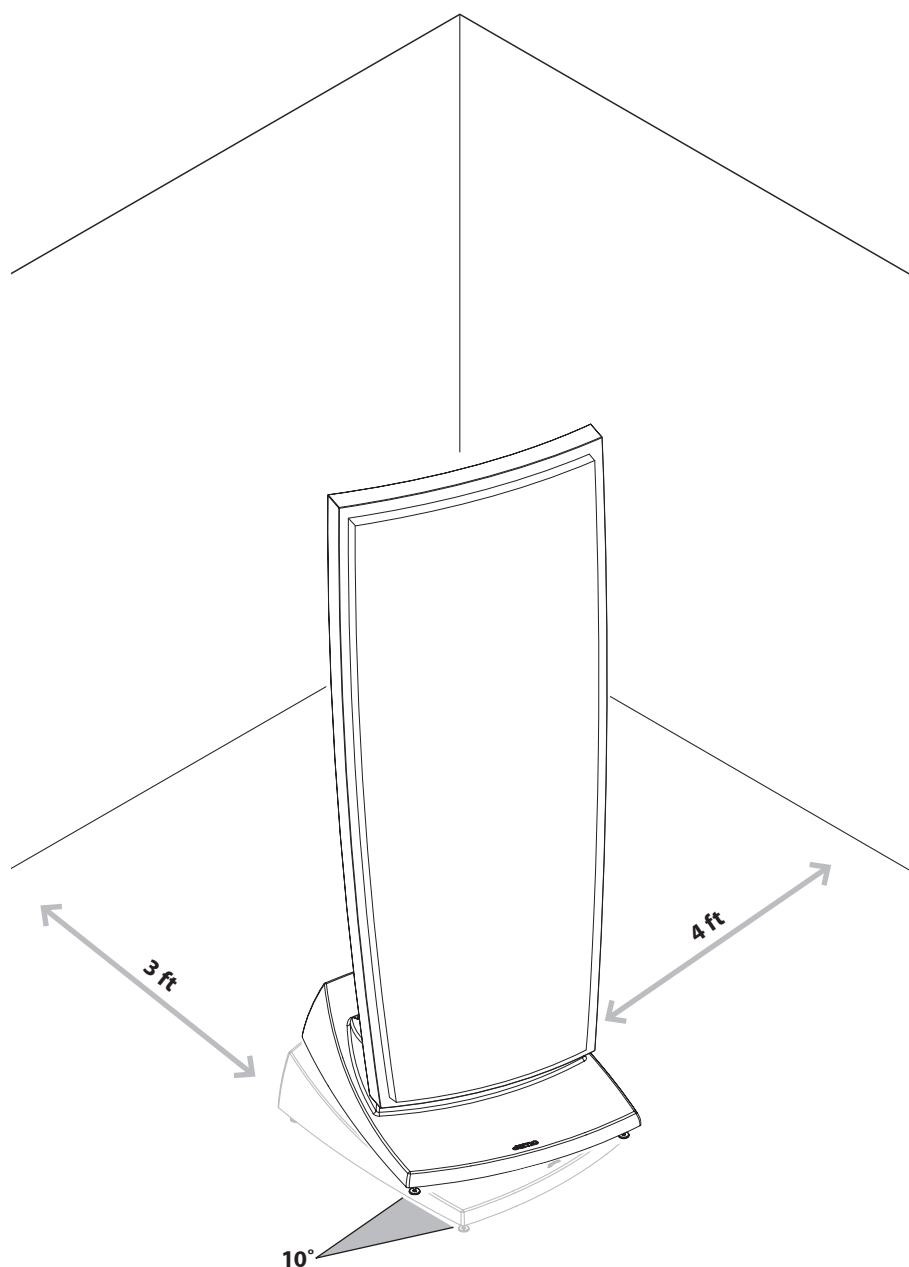

LYSSNINGSLÄGET

För att hitta bästa lyssningsläget ställer du dig i en 30 graders vinkel från varje högtalare. Genom att göra så placerar du dig på ungefär samma avstånd från högtalarna som det verkliga mellanrummet mellan dem. Fördelen med detta är att de direktutsända ljuden från varje högtalare korsar varandra i en punkt bakom dig.

OM DITT RUM...

- a) inte gör att du kan placera högtalarna på rekommenderat avstånd från bakväggen och sidoväggarna eller...
- b) har högreflektiva ytor (t.ex. glasfönster eller nakna gipsväggar) eller...
- c) det fortfarande inte låter riktigt rätt

...rekommenderar vi starkt att du dämpar rummets kritiska ytor. Detta görs genom att helt enkelt sätta upp gardiner eller placera ut möbler, bokhyllor m.m. En dämpad yta föredras nästan alltid framför en hård reflektiv yta.

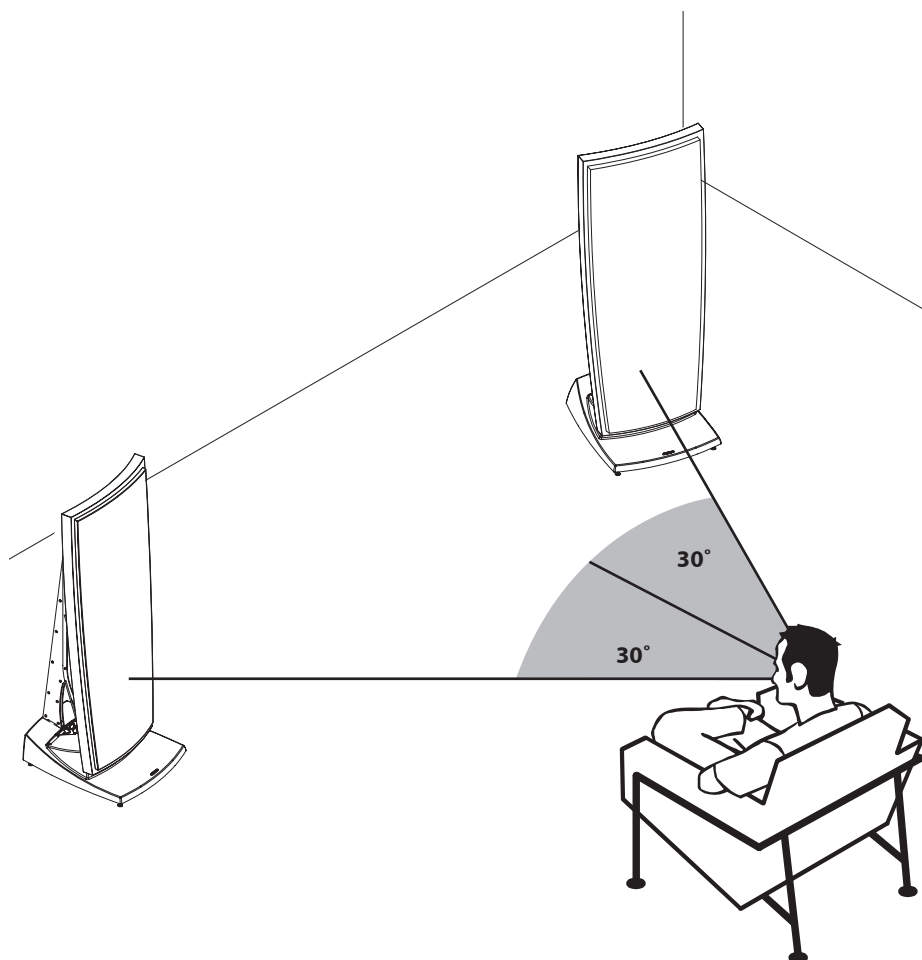

SPIKFÖTTER

När placeringen av högtalarna är klar är det dags att skruva i spikfötterna. R 907-högtalarens vikt gör att vi rekommenderar att du försiktigt lägger den på sidan och skruvar i alla fyra spikfötterna samtidigt. Innan du gör det, är det emellertid viktigt att lägga några tjocka handdukar eller liknande under högtalarens sida. Detta förhindrar att ytan under högtalaren repas av misstag eller, något som är lika viktigt, att du får ett stort märke i golvet.

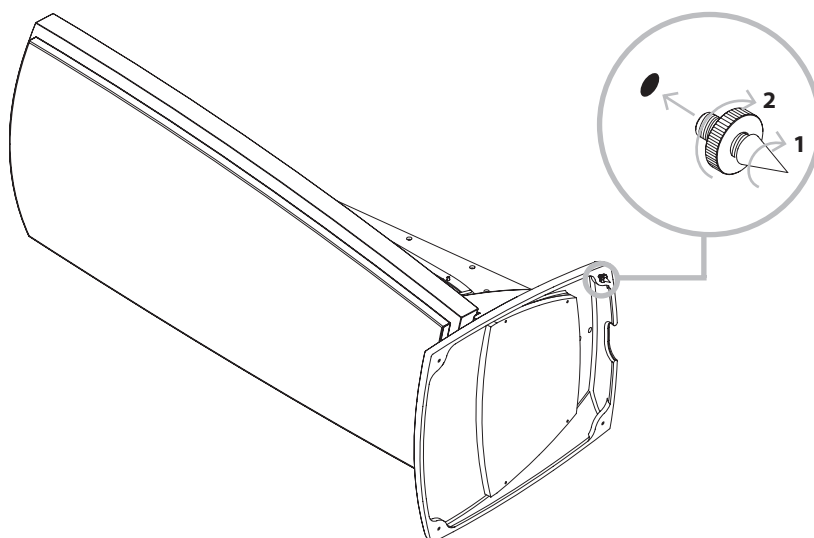

När du har skruvat i spikfötterna rekommenderar vi att du passar in dem mot de hårda gummifötterna som medföljer. Dessa skonar golvet från skador och gör att du varsamt kan ställa högtalarna i upprättstående läge. När de väl står upprätt, justeras spikfötterna för att ge optimalt stöd.

Golvtyper varierar avsevärt, så vi har gett dig tre valmöjligheter när det gäller spikfötterna. Du kan behålla de hårda gummifötterna på spikfötterna, placera spikfötterna på de fyra avsedda metallbrickorna eller placera spikfötterna direkt på golvet. Välj alltid det som ger största möjliga stabilitet för dina högtalare i just ditt hem.

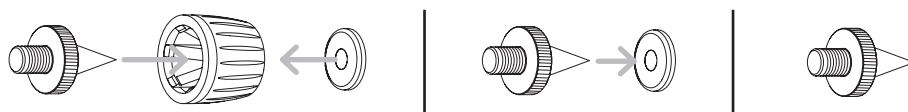

Att använda spikfötterna utan de hårda gummifötterna eller metallbrickorna ger bästa möjliga stöd och ljudkvalitet. Om du däremot vill skona golvet från märken, är gummifötterna eller metallbrickorna en bra kompromiss. Ljudmässigt är det egentligen ingen större skillnad mellan dem – använd vad som passar bäst för just ditt golv.

Ett varningens ord: var försiktig när du använder spikfötterna tillsammans med metallbrickorna – det är inte roligt att fastna med ett finger mellan dem!

Vad du än väljer, undvik att "dra runt" med högtalarna om du måste flytta dem till ett annat läge... speciellt på hårda trägolv!

ANSLUTNING

SINGLE-WIRING

Vid single-wiring bör terminalens byglar anslutas såsom visas på bilden.

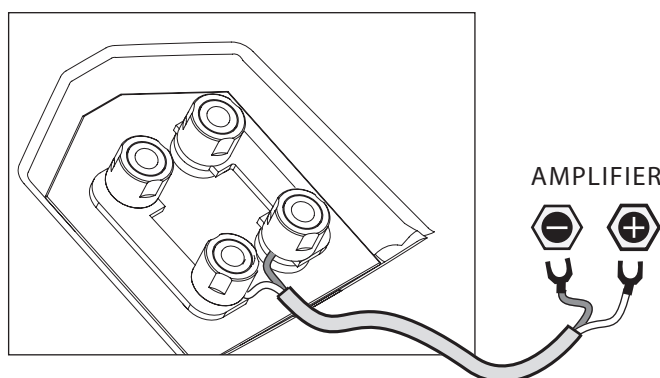

BI-WIRING

Om du vill använda bi-wiring, ska du ta bort alla terminalbyglarna innan du ansluter dina högtalarkablar.

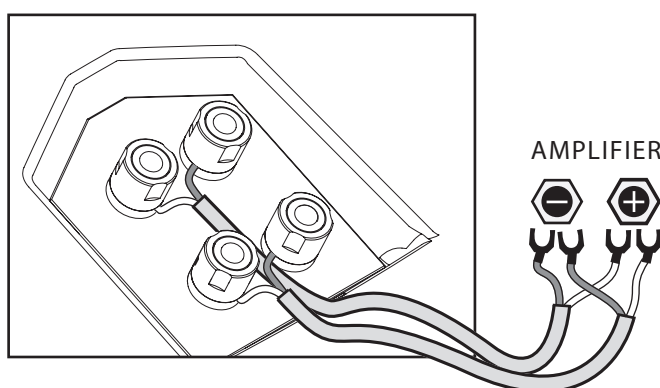

BI-AMPING

I ett system med bi-amping är det viktigt att du tar bort terminalbyglarna innan du ansluter kablarna. Det övre terminalparet driver diskantelementet, medan det undre paret driver bas- och mellanregisterelementen.

Om du gör dessa val, rekommenderar vi att du använder identiska förstärkare för bägge terminalerna.

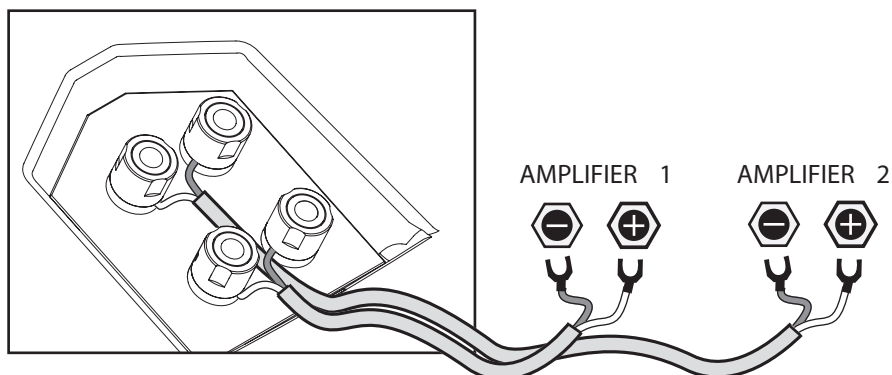

FRÄMRE OCH BAKRE TYGSKYDDEN

De främre tygskydden har utarbetats för att påverka ljudkvaliteten så lite som möjligt. För kritisk lyssning rekommenderar vi emellertid att du tar bort dem.

De bakre tygskydden påverkar inte ljudkvaliteten. Det är helt upp till dig själv och din estetiska preferens om du väljer att ha dem kvar eller inte.

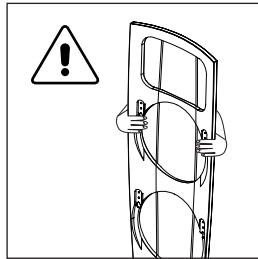

När du tar av eller sätter på det främre eller bakre tygskyddet, måste du emellertid se till att du gör det varsamt för att undvika repor eller märken.

◀ Vi rekommenderar att du har händerna i nivå men de översta två krokarna på tygfronten när du lyfter den, för bästa balans.

Vi rekommenderar att du tar tag ungefär där de två översta krokarna sitter fast, när du lyfter av tygfronten, för optimal balans

Lägg märke till att det främre tygskyddet, precis som själva högtalaren, inte är av konventionell design. När du sätter på skyddet, se till att alla fyra metallhakarna på ramen sitter säkert på alla fyra skruvarna. Om skyddet inte placeras korrekt, kan det falla av och eventuellt skadas.

Om du väljer att ha tygfronten av i längre perioder, kan de fyra skruvar, där tygfronten sitter monterad skruvas av för en attraktivare estetisk look.

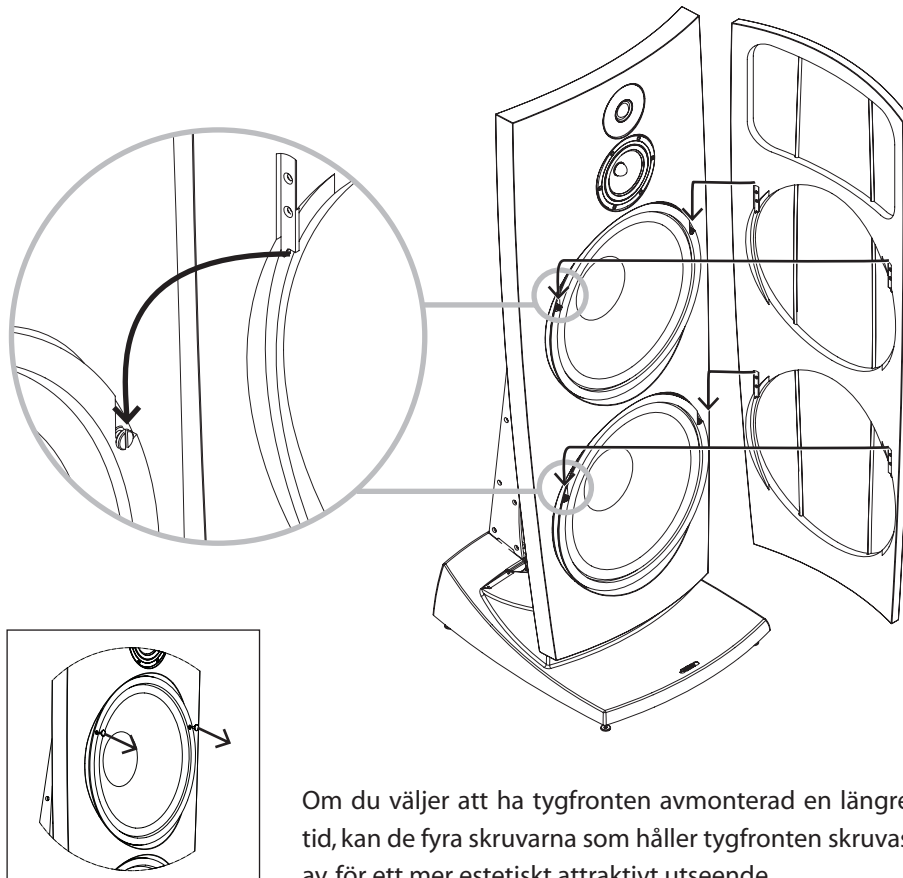

Om du väljer att ha tygfronten avmonterad en längre tid, kan de fyra skruvarna som håller tygfronten skruvas av, för ett mer estetiskt attraktivt utseende.

Det är också värt att lägga märke till att det bakre tygskyddet huvudsakligen sitter fast med magneter. När du sätter på det, bör du se till att du varsamt skjuter in de två tygskyddshållarna i respektive hål.

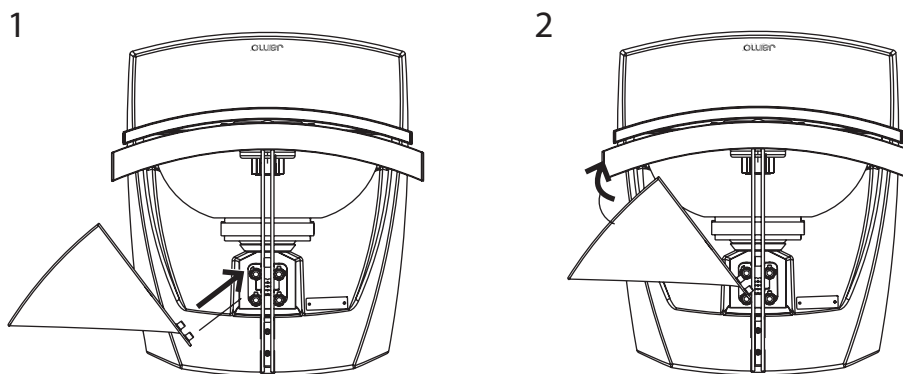

RENGÖRING

Använd en dammfri trasa när du rengör R 907-högtalarna. Mot envisare fläckar går det bra att använda en lätt fuktad trasa.

Under inga omständigheter får du använda någon form av rengöringsmedel på eller i närheten av högtalarna.

SPECIFICATIONS

Type.....	R 907
System.....	3-way dipole
Woofers (In / mm).....	2 x 12 / 2 x 380
Midrange (In / mm).....	5½ / 150
Tweeter (In / mm).....	1 / 28
Short term power (W).....	Min 500
Sensitivity (dB/2.8v@1 m).....	89
Frequency range (Hz).....	35 - 30.000 (-6dB@29Hz)
Impedance (Ohm).....	4
Crossover frequencies (Hz).....	250 and 2.500
Weight (Kg / lbs).....	58 / 133
Dimensions (HxWxD mm / in).....	1189 x 440 x 487 46.8 x 17.3 x 19.2

GARANTINS OMFATTNING

Garantiperioden gäller från det datum då produkten är inköpt. Garantin gäller enligt följande tidsperioder.

- **7 år**

Vid garantiförfrågan, kontakta din återförsäljare.

Om du behöver service under garantiperioden, skall du bifoga originalkvittot.

Fel som täcks av garantin:

Med undantag av nedanstående fel, täcker garantin alla produktions- och materialfel på produkten.

Fel som inte täcks av garantin:

- Fel som uppstått på grund av olyckor, oaktsamhet, normalt slitage, felaktig skötsel, spänningsvariationer, överbelastning, åsknedslag och andra force major händelser.
- Fel som uppstått genom okorrekt installering eller handhavande.
- Fel som uppstått genom modifierings/reparationsförsök utförda av en icke auktoriserad serviceverkstad.
- Fel som uppstått genom användning av icke originaldelar.
- Fel på produkter med ändrade eller försvunna serienummer.
- Andra fel som uppstår genom omständigheter utanför tillverkarens kontroll.

Transportkostnader för service omfattas ej av garantin.

Leverantören är endast skyldig att reparera eller byta ut defekta delar eller produkter och är inte ansvarig för indirekta förluster eller skador i samband användningen av produkten. Ett byte får inte överskrida värdet av produkten som omfattas av garantin.

I den mån bifogade villkor, inklusive begränsning av skadeersättning, inte överensstämmer med gällande bestämmelser i det land som kunden vistas, har de sistnämnda företräde.

www.jamo.com

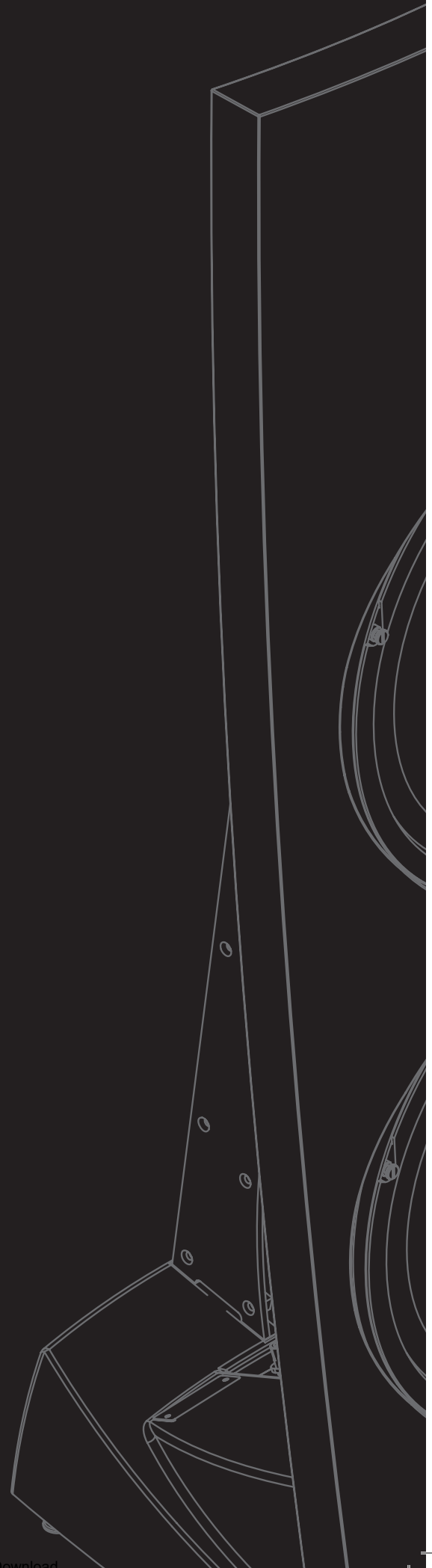



OWNERS MANUAL

Jamo R 907

suomi

INNEHÅLL

Johdanto	66
Kaiuttimien sijoitus	67
Kuuntelupiste	68
Asennuspiikit	69
Kaiuttimien kytkeminen	70
Etu- ja takakankaat	71
Puhdistus	72
Specifications	72
Takuuehdot	73

JOHDANTO

Toivotamme sinut tervetulleeksi Jamo R 907-kaiuttimien omistajien vaativaan joukkoon! Näissä ohjeissa neuvotaan kaiutinparin käytön yleisperiaatteet. Tekniset tiedot selventävät kaiuttimien ominaisuuksia pintaa syvemältä.

Huomioi aivan aluksi seuraava ohje. Malta kuunnella R 907-kaiuttimiasi muutama päivä ennen järjestelmän lopullista hienosäätöä. Tähän on kaksi pätevää syytä. Ensinnäkin siten saat hyvän käsityksen kaiuttimien ominaissoinnista ja toiseksi sointi muuttuu hiukan sisäänajovaiheessa parin ensimmäisen kuuntelupäivän aikana.

Käsikirjan neuvot ovat vain ohjeellisia, sillä suorituskykyisen kaiutinparin lopullisessa asennuksessa kannattaa huomioida kuunteluhuoneen akustiikka ja pääasiallisen kuuntelupaikan sijainti. Siirtele kaiuttimia hienosäädön aikana, sillä vähäinenkin muutos saattaa vaikuttaa äänentoistoon olennaisesti. Valitse lopullinen asetelma kokonaisuinnin ja käyttömukavuuden perusteella.

Luota omaan arviointikykyysi hyvän äänentoiston suhteen! Niin mekin teemme.

Nauti kuulemastasi!

KAIUTTIMIEN SIJOITUS

Sijoita R 907-kaiuttimet aluksi kohtiin, joissa etäisyys takaseinästä on 0,9 m ja lähimmästä sivuseinästä 1,2 m.

Kaiuttimien asento vaikuttaa merkittävästi taka- ja sivuseinistä heijastuviin ääniin ja siten koko äänentoistoon. Esimerkiksi 10 asteen kulma takaseinään nähden tuottaa vaikutelman todellista suuremmasta kuunteluhuoneesta.

Huomioi lisäksi, ettei dipolikaiutin säteile ääntä juuri lainkaan sivuilleen. Voit hyödyntää tätä ominaisuutta eliminoidaksesi sivuseinäheijastuksia. Kokeilemalla löydät kaiuttimille parhaan asennon ja paikan.

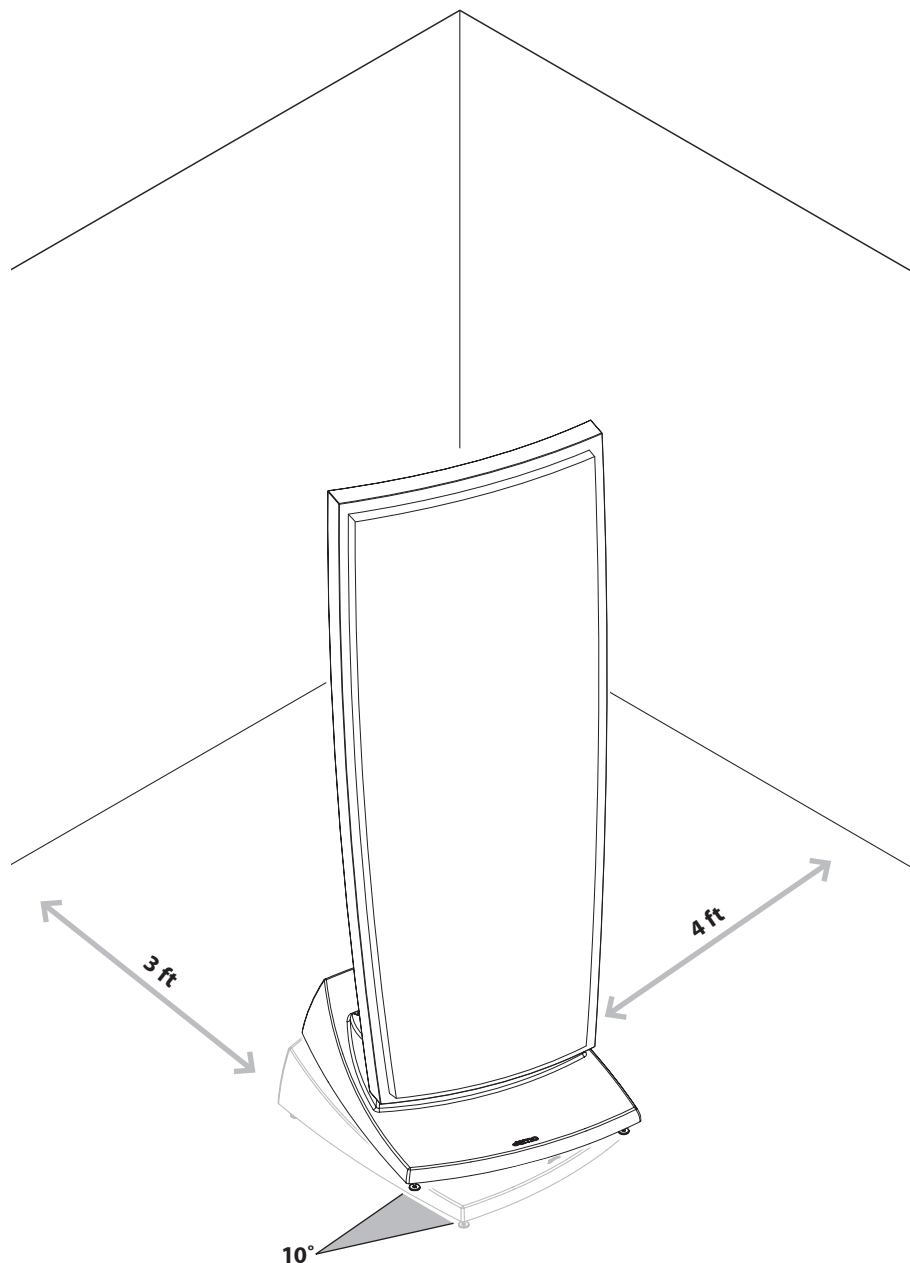

KUUNTELUPISTE

Paras kuuntelupiste on kohdassa, joka on 30 asteen kulmassa kumpaankin kaiuttimeen nähden. Tällöin kuuntelijan etäisyys kumpaankin kaiuttimeen on yhtä suuri kuin kaiuttimien etäisyys toisistaan. Tämän perusasetelman ansiosta kaiuttimista suoraan eteenpäin säteilevät äänet sekoittuvat toisiinsa vasta kuuntelupisteen takana.

KUUNTELUHUONEESSA SAATTAÄ ESIINTYÄ SEURAAVIA ONGELMIA:

- a) Kaiuttimia ei voi sijoittaa riittävän etäälle taka- ja sivuseinistä.
- b) Seinäpinnat heijastavat ääntä erityisen hyvin (esimerkiksi ikkuna tai paljas kiviseinä).
- c) Kokonaissointi on hyvästä sijoittelusta huolimatta epämääräinen.

Tällaisissa tapauksissa kriittisimmät pinnat kannattaa vaimentaa esimerkiksi verhoilla, huonekaluilla tai kirjahyllyillä. Vaimennettu pinta on äänentoiston kannalta lähes aina parempi kuin kova ja hyvin heijastava pinta.

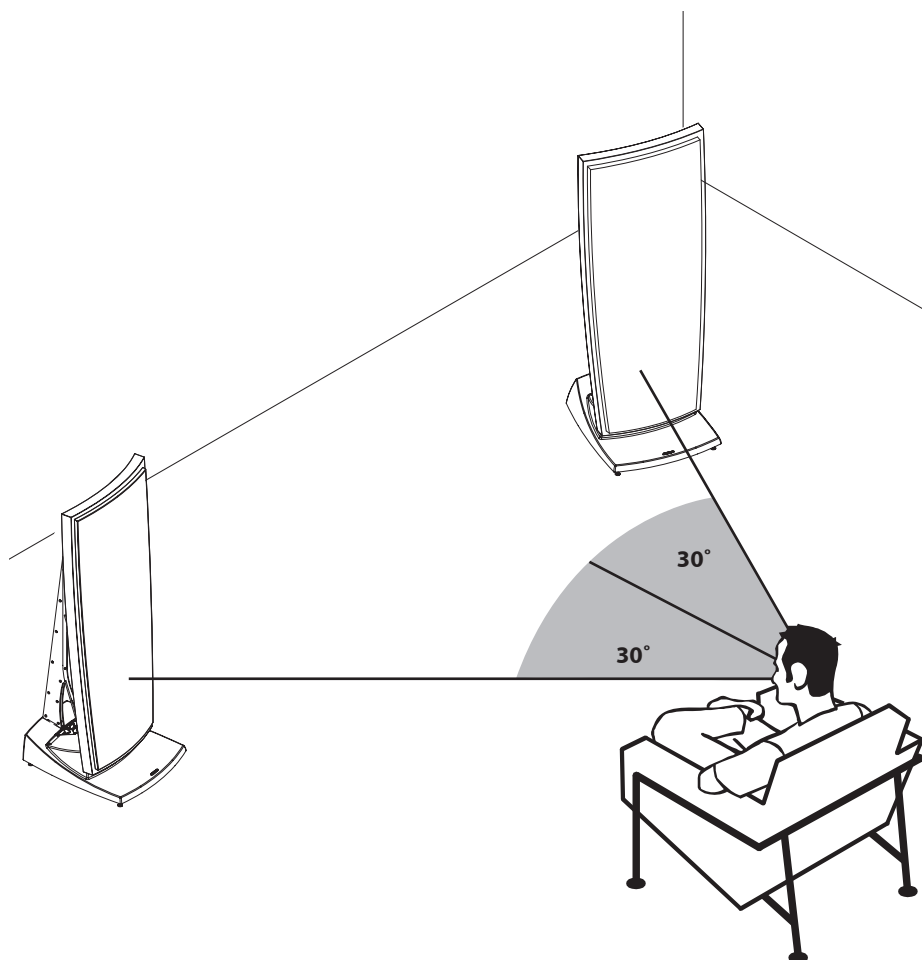

ASENNUSPIIKIT

Kun kaiuttimien lopulliset paikat ovat selvillä, on aika kiinnittää asennuspiikit. R 907 on melko painava kaiutin, joten se kannattaa laskea ensin varovasti kyljelleen ja ruuvata piikit paikoilleen vasta sitten. Laita kyljen alle esimerkiksi pari paksua pyyhettä, jotta kaiuttimen pinta ei naarmuunnu. Pehmeä estää lisäksi painavaa kaiutinta vahingoittamasta lattiaa.

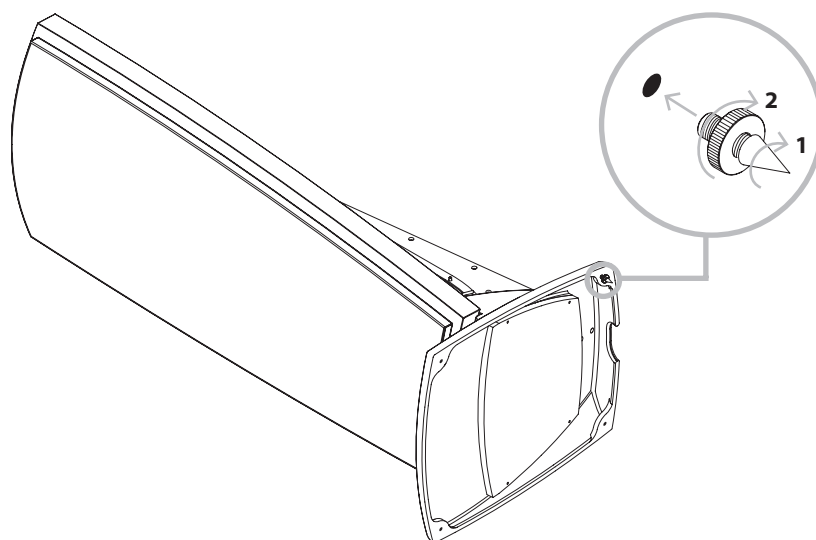

Kun piikit ovat paikoillaan, niiden päihin kannattaa kiinnittää pakkaukseen kuuluvat kumitassut. Ne estävät lattian naarmuuntumisen ja mahdollistavat jalustappien hienosäädön hellävaraisesti. Käännä kaiutin lopuksi pystyasentoon ja säädä piikit niin, että kaiutin pysyy tukevasti pystyssä.

Pakkauksessa on kolme vaihtoehtoista piikkiyhdistelmää erilaisia lattiapintoja varten. Voit asentaa piikkeihin kumi- tai metallitassut tai jättää ne paljaksi. Valitse käyttötilanteeseen parhaiten sopiva vaihtoehto.

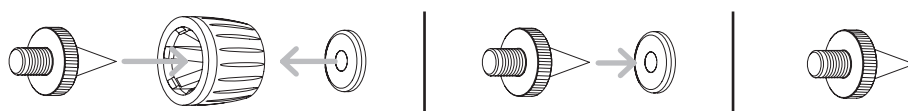

Periaatteessa paljas piikki ilman kumi- tai metallitassua takaa tukevimman asennuksen ja parhaan soinnin. Jos kuitenkin haluat estää lattian naarmuuntumisen, kumi- tai metallitassut ovat erinomainen kompromissi äänen ja käytettävyyden suhteen. Äänentoiston kannalta vaihtoehtojen välillä ei ole merkittävää eroa, joten piikkiyhdistelmä kannattaa valita ensisijaisesti lattiapinnan ominaisuuksien perusteella.

Varoitus: Älä jätä sormiasi piikin ja metallitassun väliin!

Vältä kaiuttimien siirtämistä piikkien varassa, sillä ne jättävät helposti jälkiä etenkin puulattiaan!

KAIUTTIMIEN KYTKEMINEN

YKSITTÄISJOHDOTUS

Jos käytät kaiuttimen kytkentään yhtä parikaapelia, jätä liittimiä yhdistävät kytkentäsillat paikoilleen kuvan osoittamalla tavalla.

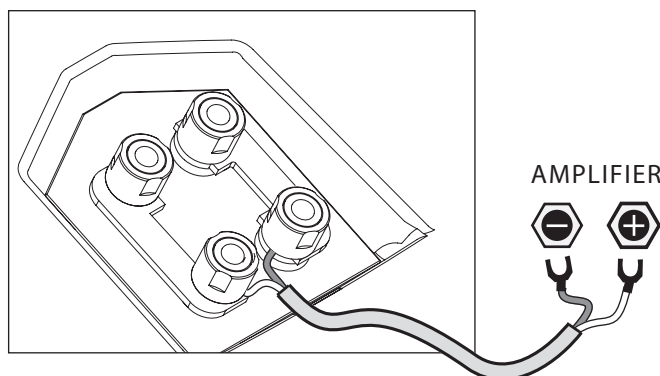

KAKSOISJOHDOTUS

Kaksoisjohdotus edellyttää kytkentäsillojen poistamista ennen kaiutinkaapeleiden asennusta.

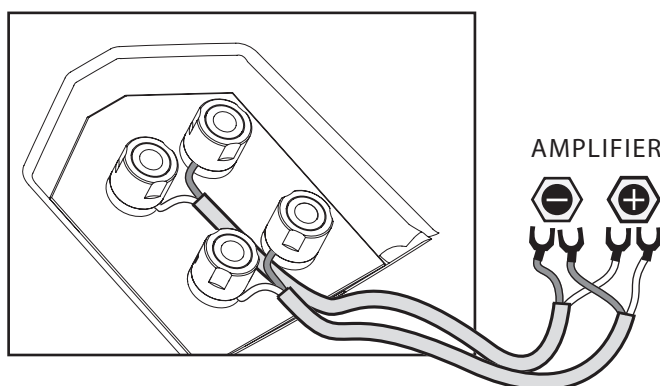

KAKSOISVAHVISTUS

Kahta päätevahvistinta käytettäessä kytkentäsillat pitää poistaa ennen kaiutinkaapeleiden asennusta. Ylempi liitinpari syöttää signaalin diskanttielementille ja alempi liitinpari vastaavasti basso- ja keskiäänielementeille. Suosittelemme, että tähän kytkentätapaan tarvittavat vahvistimet ovat samanlaisia.

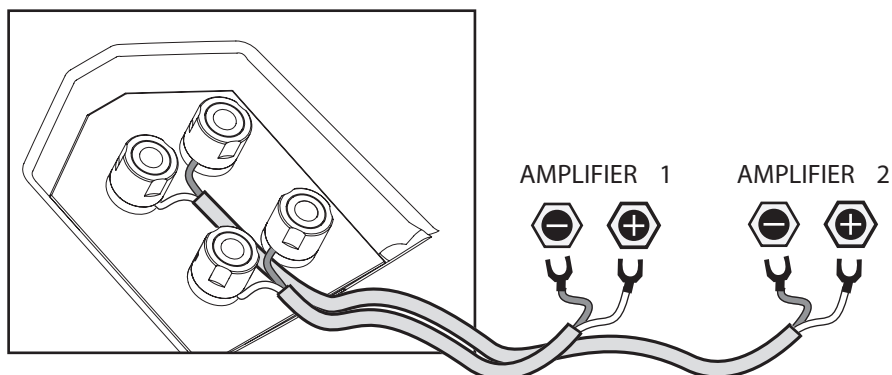

ETU- JA TAKAKANKAAT

Etukankaat vaikuttavat äänentoistoon erittäin vähän, mutta tarvittaessa ne voidaan poistaa soinnin viimeistelyssä.

Takakankaat eivät vaikuta äänentoistoon lainkaan, joten niiden käytön tai poiston ratkaisevat pelkästään esteettiset seikat.

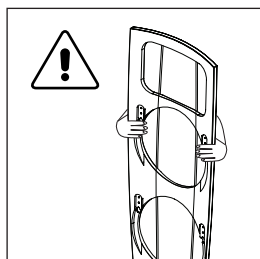

Irrota ja kiinnitä etu- ja takakankaat varovasti, jotta niihin ei tule naarmuja tai muita jälkiä.

◀ Parhaan tasapainon saavuttamiseksi suosittelemme että asetat kätesi samaan tasoon etupaneelin kahden ylimmän hakasen kanssa nostaessasi kaiutinta.

Parhaan mahdollisen tasapainon saavuttamiseksi suosittelemme etukankaan nostamista sen yläosassa olevista kahvoista.

Etukankaan muoto poikkeaa totutusta aivan kuten itse kaiuttimenkin. Varmista, että kaikki neljä etukankaan kehyksessä olevaa metallikiinnikettä asettuvat kunnolla niitä vastaaviin pidikkeisiin. Huonosti kiinnitetty etukangas saattaa pudotessaan vahingoittaa.

Jos poistat etukankaan pidemmäksi aikaa, voit irroittaa neljä kannatinruuvia siistimmän ulkonäön saavuttamiseksi.

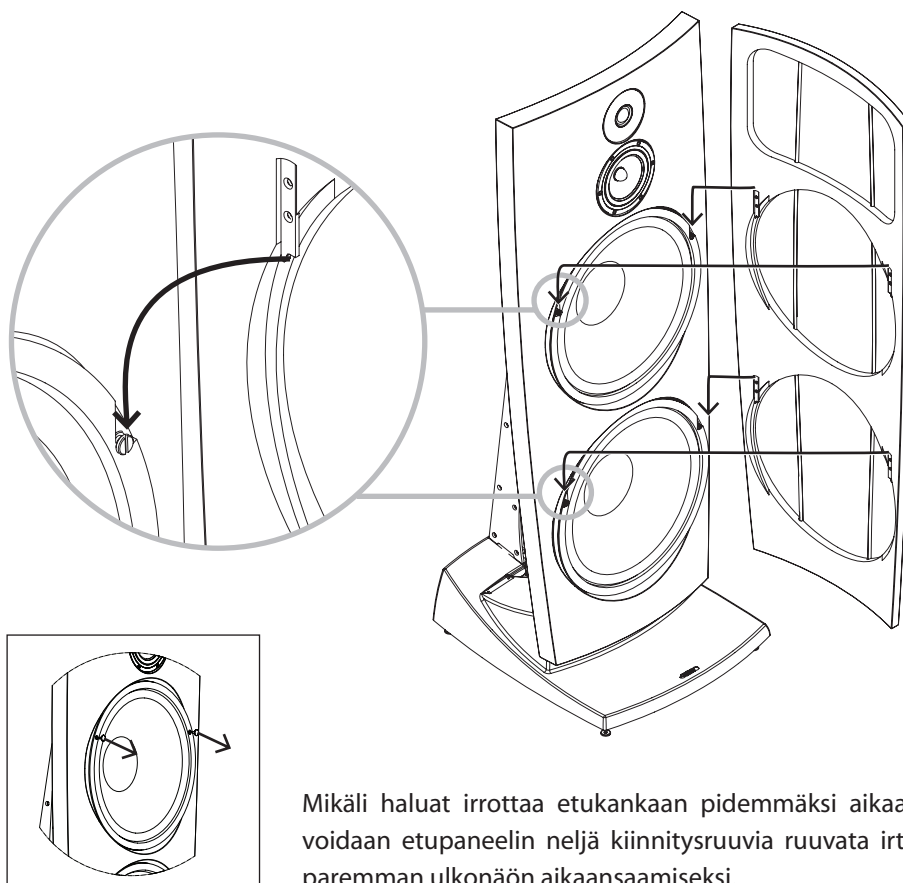

Mikäli haluat irroittaa etukankaan pidemmäksi aikaa, voidaan etupaneelin neljä kiinnitysruuvia ruuvata irti paremman ulkonäön aikaansaamiseksi.

Takakangas pysyy paikoillaan pääasiassa magneettien avulla. Kun asennat takakangasta, paina molemmat kiinnitystapit huolellisesti niitä vastaaviin koloihin.

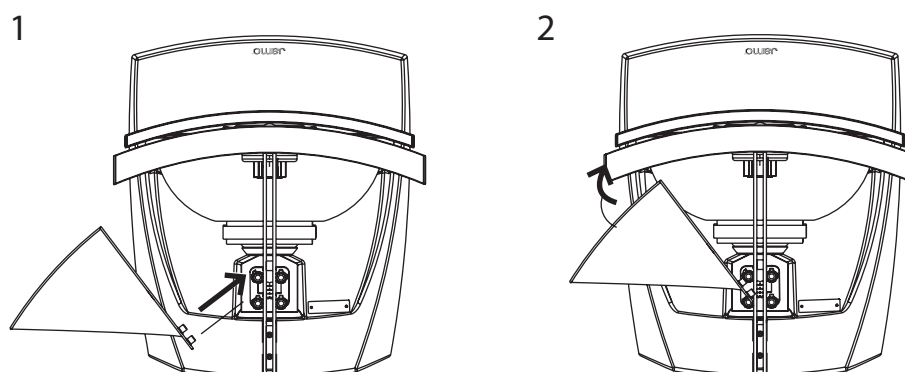

PUHDISTUS

Puhdista R 907-kaiuttimet puhtaalla kankaalla. Pinttyneitä tahroja varten voit kostuttaa kankaan vedellä.

Älä käytä puhdistusaineita kaiuttimien puhdistukseen. Älä myöskään roiskuta puhdistusaineita kaiuttimien pinnoille käsitellessäsi niiden lähellä olevia esineitä.

SPECIFICATIONS

Type.....	R 907
System.....	3-way dipole
Woofers (ln / mm).....	2 x 12 / 2 x 380
Midrange (ln / mm).....	5½ / 150
Tweeter (ln / mm).....	1 / 28
Short term power (W).....	Min 500
Sensitivity (dB/2.8v@1 m).....	89
Frequency range (Hz).....	35 - 30.000 (-6dB@29Hz)
Impedance (Ohm).....	4
Crossover frequencies (Hz).....	250 and 2.500
Weight (Kg / lbs).....	58 / 133
Dimensions (HxWxD mm / in).....	1189 x 440 x 487 46.8 x 17.3 x 19.2

TAKUUEHDOT

Takuu alkaa laskuun merkitystä ostopäivästä ja se on voimassa seuraavan ajanjakson:

- 7 vuotta muille osille (kotelo, elementit ym.)

Takuun piiriin kuuluvissa vahinkotapauksissa ota yhteyttä myyjään.

Jos tarvitset takuuseen kuuluvaa huoltoa, esitä kaiuttimen alkuperäinen ostokuitti.

Takuun kattavuus:

Seuraavassa kappaleessa lueteltuja poikkeuksia lukuunottamatta Jamo-kaiuttimien takuu kattaa kaikki tuotteessa tai sen valmistuksessa käytettyjen materiaalien viat.

Takuu ei kata seuraavia tapauksia:

- Vahinkoja, jotka aiheutuvat huolimattomuudesta, väärinkäytöstä, normaalista kulumisesta, omatoimisesta huoltamisesta, käyttäjännitteen vaihtelusta, ylikuormituksesta, salamaniskusta ja muista force majeure -syistä
- Vahinkoja, jotka aiheutuvat virheellisestä asennuksesta ja käyttöohjeiden vastaisesta käytöstä
- Vahinkoja, jotka aiheutuvat ei-valtuutetun huoltoliikkeen suorittamista muutoksista, korjauksista tai korjausyrityksistä
- Vahinkoja, jotka aiheutuvat muiden kuin alkuperäisten varaosien käyttämisestä
- Vahinkoja tuotteissa, joiden sarjanumero on muutettu tai puuttuu kokonaan
- Muita sellaisia vahinkoja, joiden aiheutuminen on valmistajan vaikutusmahdollisuuksien ulkopuolella.

Takuu ei kata kuluja, jotka aiheutuvat tuotteen toimittamisesta huoltoon.

Myyjän vastuu rajoittuu tuotteen rikkoutuneen osan korjaamiseen tai vaihtamiseen eikä myyjä ole vastuussa tuotteen käytön mahdollisesti aiheuttamista vahingoista. Korvaava tuote ei voi arvoltaan ylittää takuehtojen mukaan korvattavaa tuotetta.

Jos nämä ehdot, mukaanlukien myyjän vastuun rajoittaminen, ovat ristiriitaisia asiakkaan kotimaassa

www.jamo.com

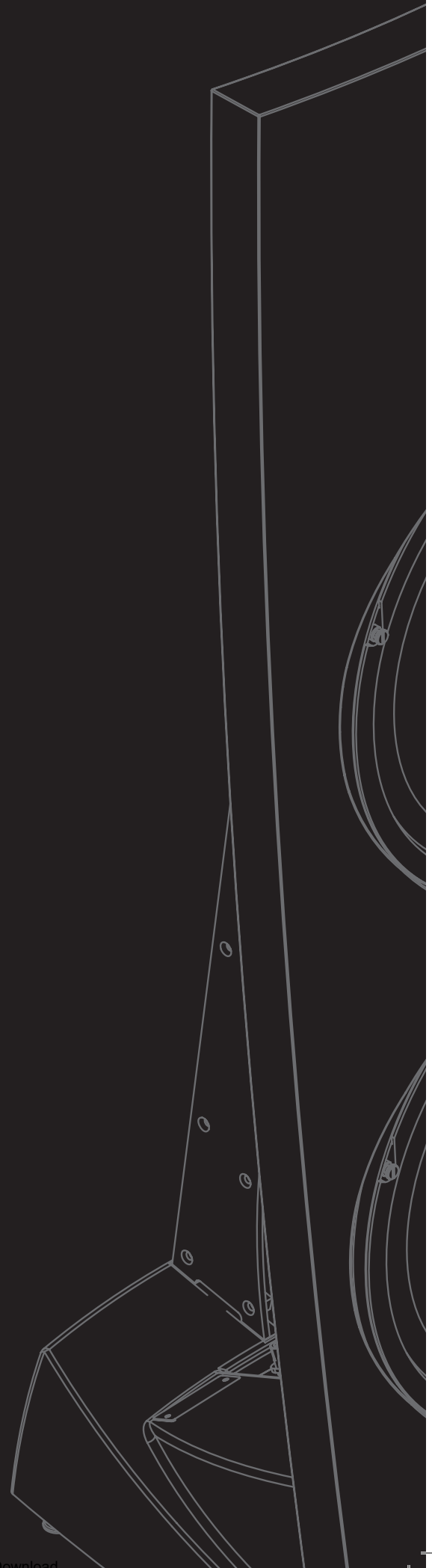



OWNERS MANUAL

Jamo R 907

español

SUMARIO

Introducción	78
Ubicación	79
Posición de escucha	80
Puntas de desacoplo	81
Conexión	82
Tapas de tela frontal y trasera	83
Limpieza	84
Specifications	84
Alcance de la garantía	85

INTRODUCCIÓN

¡Le damos la bienvenida al círculo exclusivo de propietarios de Jamo R 907! Este manual le dará una visión rápida de cómo instalar sus altavoces en la sala. Para una mayor información sobre las tecnologías empleadas le rogamos que consulte la descripción técnica de los R 907.

Un primer consejo: tras instalar sus R 907 por primera vez haga prácticas de escucha durante un par de días antes de efectuar ajustes sonoros. Ello va a ser útil para dos cosas. En primer lugar, tendrá una percepción de cómo suenan los altavoces. En segundo lugar, va a ser un tiempo de rodaje para los altavoces puesto que la calidad tonal de este diseño varía ligeramente tras el primer par de días de funcionamiento.

Le recordamos que en este manual efectuamos únicamente recomendaciones pues no existen reglas rápidas ni fijas para la puesta a punto de unos altavoces tan exclusivos. Cuando empiece a ajustar sus prestaciones dentro de la sala de audición no dude en experimentar: cualquier altavoz suena distinto con solamente moverlo unos centímetros. Cambie la ubicación de los altavoces, efectúe pruebas de audición en distintos puntos de la sala hasta obtener el mejor sonido y determinar la posición ideal para la escucha.

Confíe siempre en su propio criterio para discernir qué es lo que mejor suena. Nosotros lo hacemos así...

¡Disfrute de la audición!

UBICACIÓN

Como punto de partida le sugerimos que inicialmente sitúe los R 907 a unos 90 cm de la pared posterior y a unos 120 cm de la pared lateral.

La inclinación de los altavoces deberá ser de 10 grados respecto de la pared posterior. Ello provocará una reflexión del sonido generado sobre las paredes posterior y laterales, ofreciendo la impresión acústica de una sala de mayores dimensiones.

Recuerde también que un altavoz dipolo no produce sonido en sus laterales. Puede utilizarse esta característica para cancelar reflexiones de las paredes laterales variando simplemente el ángulo de inclinación.

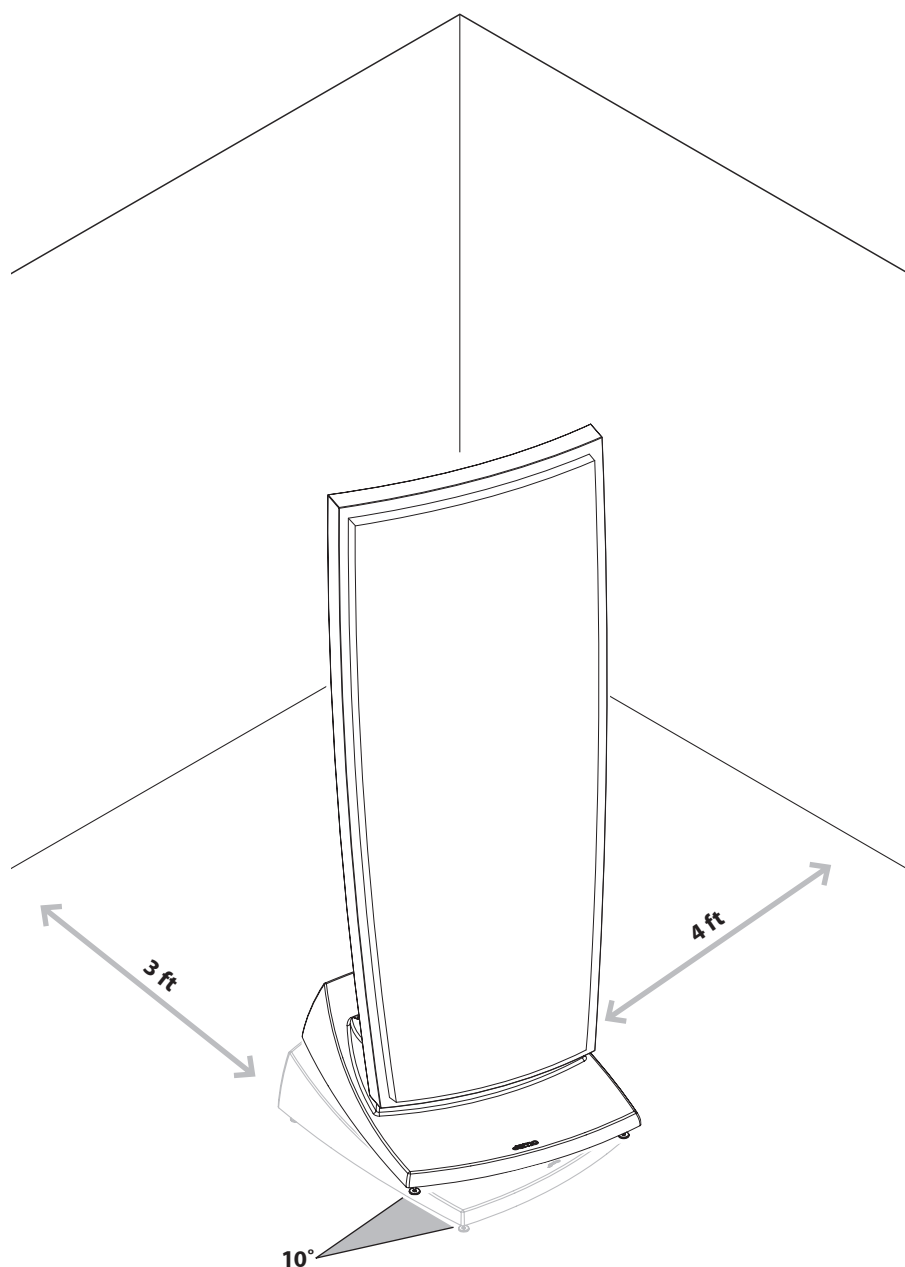

POSICIÓN DE ESCUCHA

Para obtener el mejor punto de audición sitúese en un ángulo de 30 grados respecto a cada altavoz. De esta manera, la distancia entre Ud. y los altavoces será la misma distancia que los altavoces tienen entre sí. La ventaja de ello es que los sonidos radiados directamente por ambos altavoces se cruzarán por detrás de Ud.

SI SU SALA...

- a) no le permite situar los altavoces a las distancias de las paredes posterior y laterales requeridas...
- b) tiene superficies altamente reflectantes (por ejemplo, ventanales de cristal o paredes desnudas) o...
- c) todavía no consigue un sonido suficientemente bueno

...le recomendamos encarecidamente que amortigüe las superficies más críticas de su sala. La amortiguación puede conseguirse fácilmente añadiendo elementos absorbentes, por ejemplo, cortinas, mobiliario o estantes con libros. Una superficie amortiguada es casi siempre preferible a una superficie dura y reflectante.

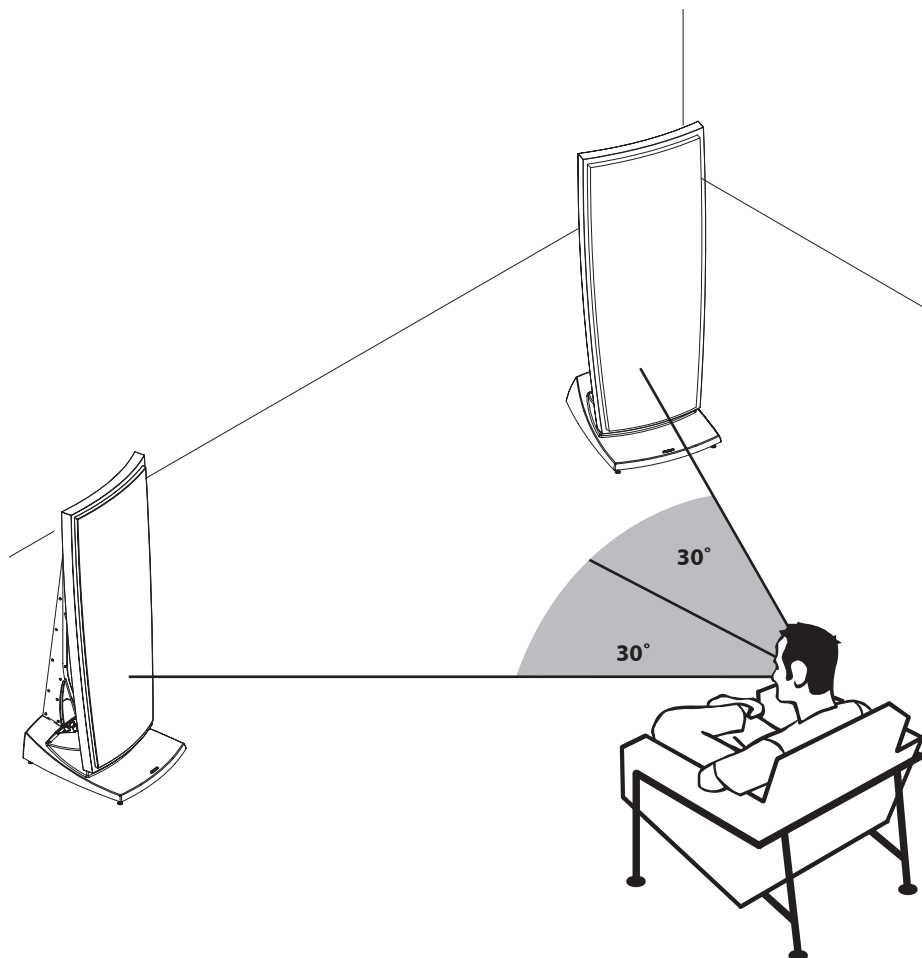

PUNTAS DE DESACOPLO

Tras el emplazamiento inicial de los altavoces es momento de enroscar las puntas de desacoplo. Dado el peso de los R 907, le recomendamos que los tumbes cuidadosamente sobre uno de sus lados y que rosque las cuatro púas de una vez. No obstante, antes de efectuar esta operación no olvide colocar un par de mantas, toallas gruesas o similar, en el sitio donde va a tumbar los altavoces. De esta manera se evitará rayar accidentalmente la superficie de los R 907 y de la misma manera, se protegerá al suelo de posibles golpes o arañazos.

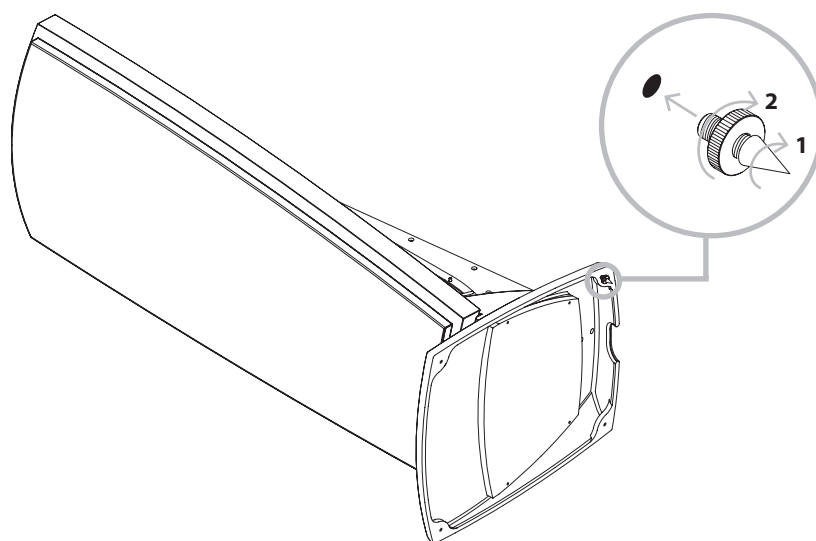

Le recomendamos que una vez enroscadas las púas, inserte los protectores de goma que se suministran. Estos protectores evitarán dañar el suelo y le permitirán devolver con cuidado los altavoces a su posición vertical. Una vez verticales, ajuste las púas para obtener un soporte óptimo.

Las superficies de los suelos pueden ser de muchos tipos. Por ello le facilitamos tres posibilidades a la hora de utilizar las puntas de desacoplo. Puede mantener los pies de goma en las púas, colocar las púas en los cuatro insertos metálicos o colocar las púas en contacto directo con el suelo. Escoja siempre la opción que dé mayor estabilidad a los altavoces dentro de su entorno.

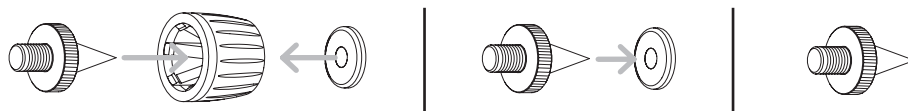

Utilizar las púas sin pies de goma ni insertos metálicos es la mejor opción en cuanto a soporte y a calidad sonora. No obstante, si desea evitar que la superficie del suelo quede marcada, los pies de goma o los insertos metálicos son una buena solución. Desde un punto de vista sonoro hay muy poca diferencia entre ellos; utilice una opción u otra, la que mejor se adapte al tipo de suelo.

Una advertencia: tenga mucho cuidado cuando utilice las púas con los insertos metálicos. Nunca ponga sus dedos entre las dos piezas.

Cualquiera que sea la opción de montaje de púas que elija, evite arrastrar los altavoces para moverlos de una posición a otra, especialmente sobre costosos suelos de madera.

CONEXIÓN

CABLEADO SIMPLE

Para el conexionado con un solo cable, los puentes de los terminales deben colocarse como se indica en la ilustración.

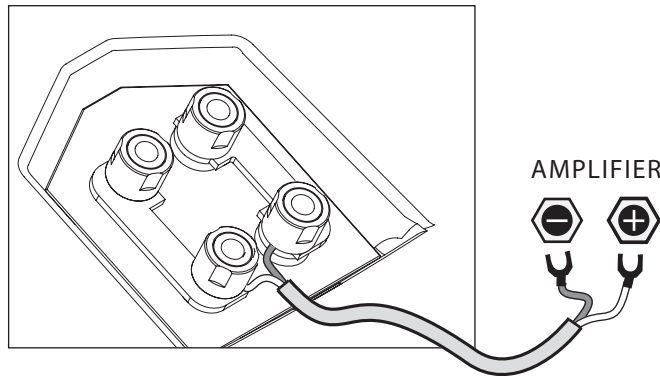

BICABLEADO

Si desea utilizar una conexión en bicableado extraiga los puentes de los terminales antes de efectuar la conexión de los cables.

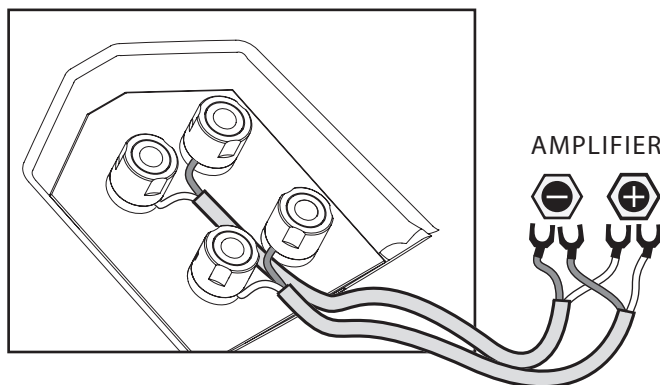

BIAMPLIFICACIÓN

En un sistema biamplificado deberá extraer los puentes de los terminales antes de conectar los cables. El par de terminales superior alimenta la unidad de agudos mientras que el par de terminales inferior alimenta las unidades de graves y de medios.

En el caso de optar por la biamplificación le recomendamos que utilice amplificadores idénticos para ambos juegos de terminales.

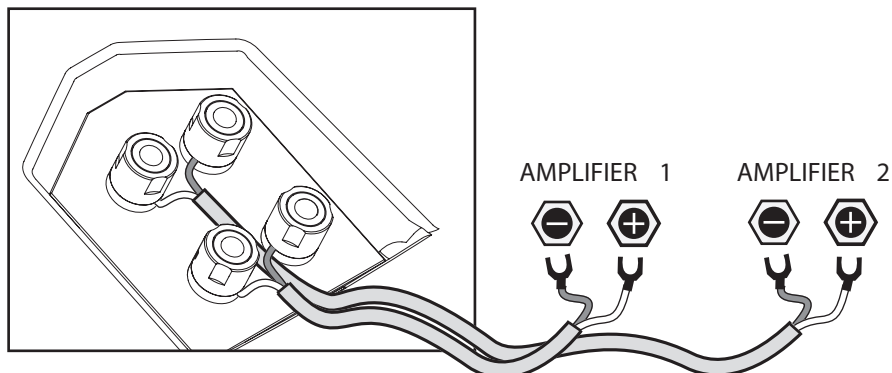

TAPAS DE TELA FRONTAL Y TRASERA

Las tapas de tela han sido diseñadas para que tengan la mínima influencia sobre la calidad sonora. De todas maneras, para audiciones críticas, seríamos partidarios de extraerlas.

La tapa trasera no tiene influencia alguna sobre la calidad sonora. Será su propio gusto personal o su preferencia estética la que indique si desea mantenerla o no colocada.

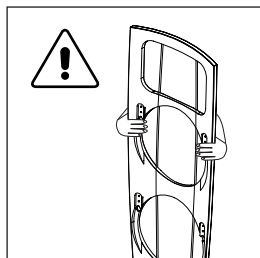

Al extraer o colocar las tapas de tela actúe con mucho cuidado para evitar marcas o arañazos.

◀ Para un correcto equilibrio al extraer la tela frontal, le recomendamos que sitúe ambas manos al nivel de los dos insertos superiores.

Para un correcto equilibrio al extraer la tela frontal, le recomendamos que sitúe ambas manos al nivel de los dos insertos superiores.

Llamamos su atención al hecho que la tapa de tela frontal, al igual que todo el altavoz, no tienen un diseño convencional. Al instalar la tapa de tela asegúrese de que los cuatro enganches metálicos del marco descansan de forma segura sobre los cuatro pivotes. Si la tela no estuviera correctamente instalada podría caer y probablemente dañarse.

Si desea quitar la tela durante períodos más largos de funcionamiento, puede extraer los cuatro tornillos sobre los que se instala la tela, consiguiendo así una apariencia más atractiva.

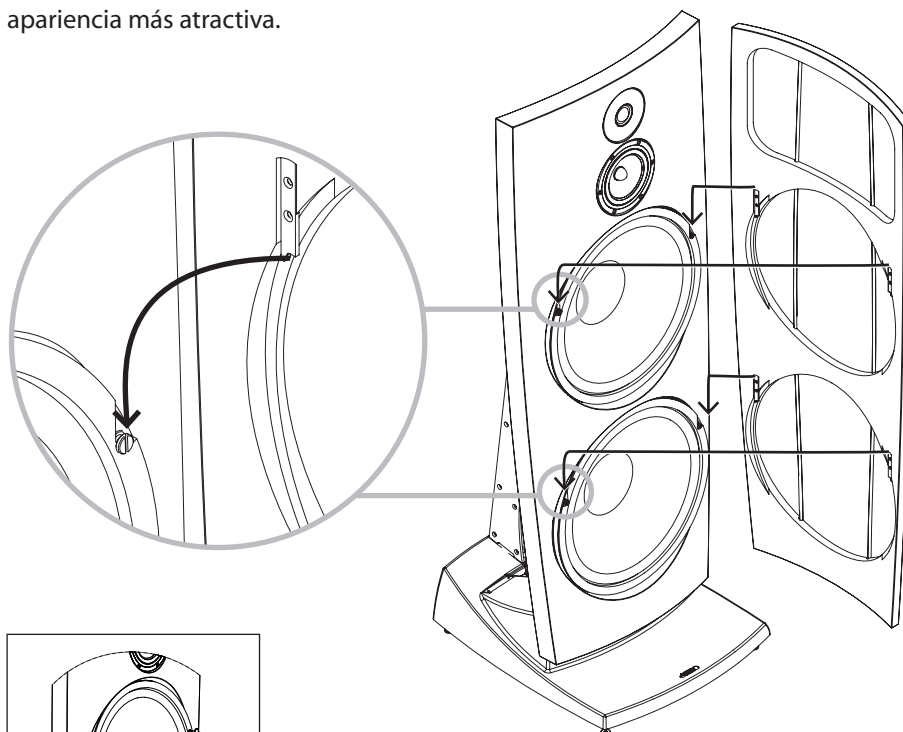

Si desea quitar la tela durante períodos más largos de funcionamiento, puede extraer los cuatro tornillos sobre los que se instala la tela, consiguiendo así una apariencia más atractiva.

También vale la pena mencionar que la tela posterior se sujeta con imanes. Al instalarla presione suavemente los dos soportes de la tela hacia los correspondientes puntos de sujeción.

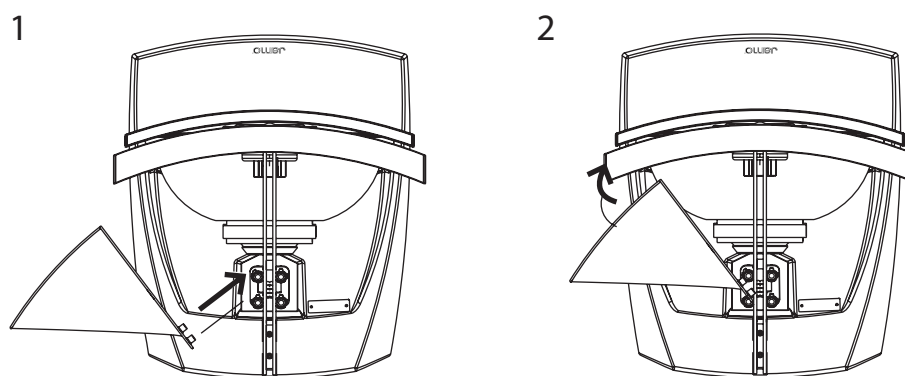

LIMPIEZA

Le rogamos que para limpiar su R 907 utilice una gamuza suave. También puede utilizar un paño húmedo para limpiar manchas persistentes.

Nunca emplee, bajo ninguna circunstancia, agente o líquido limpiador alguno, tanto sobre los propios altavoces como cerca de ellos.

SPECIFICATIONS

Type.....	R 907
System.....	3-way dipole
Woofer (In / mm).....	2 x 12 / 2 x 380
Midrange (In / mm).....	5½ / 150
Tweeter (In / mm).....	1 / 28
Short term power (W).....	Min 500
Sensitivity (dB/2.8v@1 m).....	89
Frequency range (Hz).....	35 - 30.000 (-6dB@29Hz)
Impedance (Ohm).....	4
Crossover frequencies (Hz).....	250 and 2.500
Weight (Kg / lbs).....	58 / 133
Dimensions (HxWxD mm / in).....	1189 x 440 x 487 46.8 x 17.3 x 19.2

ALCANCE DE LA GARANTÍA

El período de vigencia de la garantía empieza a partir de la fecha de adquisición indicada en la factura de compra. La garantía se aplicará por los siguientes períodos de tiempo:

- **7 años para otros elementos (recintos, altavoces, etc.)**

Le rogamos que en caso de reclamación en garantía se dirija a su Distribuidor.

Para la solicitud de intervención en garantía deberá adjuntarse la factura original de compra.

Defectos cubiertos por la garantía:

A excepción de los relacionados a continuación, la garantía cubre todo defecto de fabricación y materiales del producto.

Defectos no cubiertos por la garantía:

- Daños causados por accidentes, maltrato, negligencia, puesta en marcha incorrecta, variaciones de voltaje, averías de la red eléctrica, sobrecargas u otros daños fortuitos.
- Daños causados por instalación o utilización incorrectos.
- Daños producidos por reparaciones, intentos de reparación y/o modificaciones realizados por servicios no autorizados.
- Daños causados por el empleo de piezas de recambio no originales.
- Daños a productos sin número de serie o con número de serie alterado.
- Otros daños debidos a condiciones o circunstancias fuera del control del proveedor.

Quedan excluidos de esta cobertura los gastos de transporte relacionados con las intervenciones en garantía.

El proveedor sólo se responsabiliza de la reparación o la sustitución de las piezas o productos defectuosos. El proveedor no se responsabiliza de cualesquiera pérdidas o perjuicios indirectos causados por el uso del producto. El valor del producto sustituto no podrá superar el del producto objeto de garantía.

En caso de que las condiciones adjuntas, incluida la limitación de responsabilidades, entren en conflicto con la legislación vigente en el país de residencia del cliente, tendrá precedencia dicha legislación.

www.jamo.com

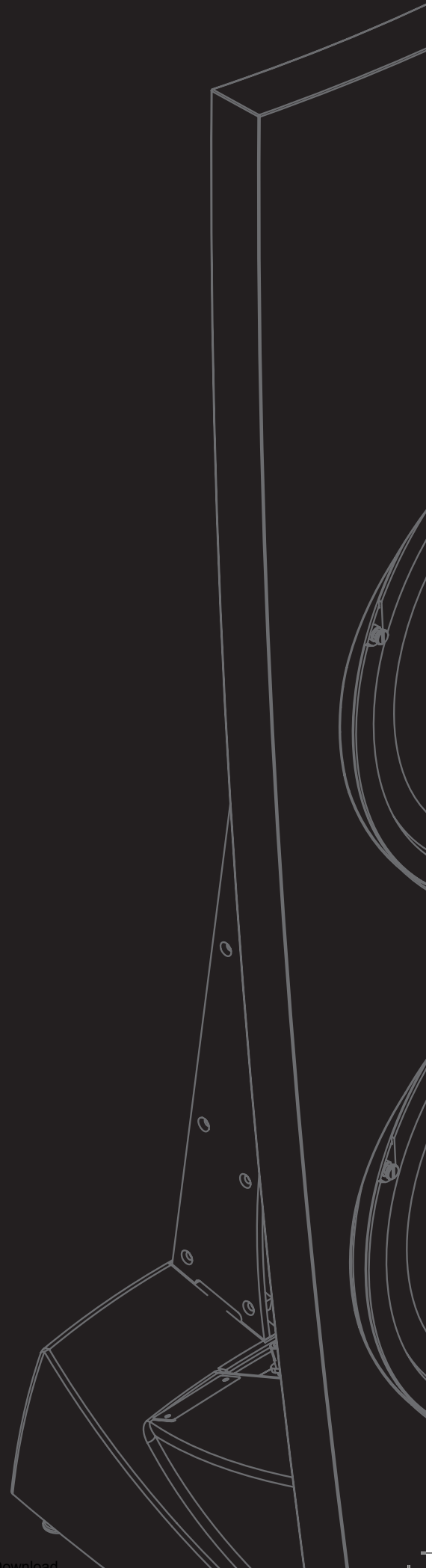



OWNERS MANUAL

Jamo R 907

italiano

INDICE

Introduzione	90
Collocazione	91
Posizione di ascolto	92
Punte coniche	93
Collegamento	94
Coperchi anteriori e posteriori in tessuto	95
Pulizia	96
Specifications	96
Garanzia	97

INTRODUZIONE

Benvenuti nella cerchia esclusiva dei possessori di altoparlanti Jamo R 907! Questo manuale vi presenta una veloce panoramica di come installare gli altoparlanti nel vostro ambiente. Per informazioni più approfondite circa le tecnologie impiegate vi preghiamo di fare riferimento alla descrizione tecnica degli altoparlanti R 907.

Il nostro primo consiglio. Dopo aver installato per la prima volta i vostri altoparlanti R 907, vi consigliamo di concedervi un paio di giorni di ascolto prima di mettere a punto il suono. Ciò ha un doppio scopo. In primo luogo, avrete una buona percezione del tipo di suono di questi altoparlanti. In secondo luogo, concederete agli altoparlanti il necessario tempo di rodaggio, dato che la qualità tonale di questo modello si modifica leggermente dopo un paio di giorni di diffusione di musica.

Vi preghiamo di tener presente che le indicazioni contenute in questo manuale sono soltanto dei consigli. Non esistono regole assolute per l'installazione di una coppia di altoparlanti eccezionali come questi. Quando vi accingerete a mettere a punto le loro prestazioni nel vostro ambiente, non abbiate paura di fare esperimenti: qualunque altoparlante ha un suono differente quando viene spostato di qualche centimetro. Non esitate a cambiare la collocazione degli altoparlanti e a spostarli in vari punti della stanza per individuare la miglior posizione di ascolto e il suono migliore.

Fidatevi sempre del vostro giudizio per stabilire come si ottengono le migliori prestazioni. Noi lo facciamo...

Buon divertimento!

COLLOCAZIONE

Per cominciare, vi suggeriamo di posizionare inizialmente gli R 907 a circa 1 metro dalla parete di fondo e a 1 metro/1 metro e mezzo dalla parete laterale.

Posizionando gli altoparlanti con un'angolazione di 10 gradi rispetto alla parete di fondo, si otterrà una riflessione del suono prodotto dalle pareti laterali e di fondo che vi darà l'impressione acustica di una stanza molto più grande.

Occorre anche tener presente che un altoparlante dipolo non emette virtualmente alcun suono di lato. Potete sfruttare questa caratteristica per eliminare eventuali riverberi dalla parete laterale semplicemente modificando l'angolo di convergenza.

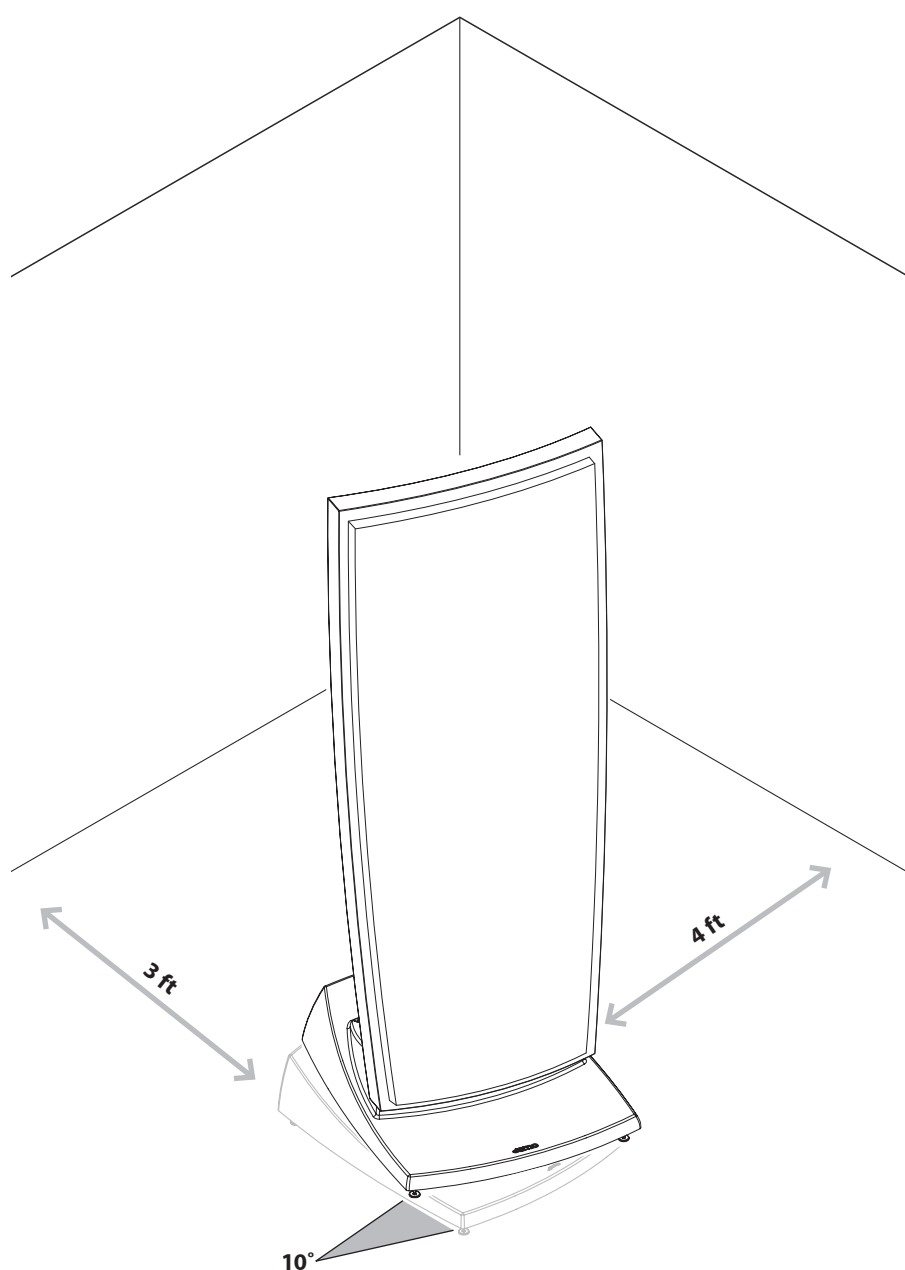

POSIZIONE DI ASCOLTO

Per trovare la miglior posizione di ascolto, mettetevi ad un angolo di 30 gradi da ciascun altoparlante. Così facendo vi sarete seduti a una distanza dagli altoparlanti più o meno corrispondente a quella interposta fra di essi. Il vantaggio di ciò sta nel fatto che i suoni che si propagano in linea retta da ciascun altoparlante si incroceranno in un punto dietro di voi.

SE LA VOSTRA STANZA...

- a) non vi consente di posizionare gli altoparlanti alla distanza richiesta dalla parete di fondo e dalle pareti laterali oppure...
- b) presenta superfici altamente riflettenti (come per esempio vetrate o pareti a gesso nude) oppure...
- c) il suono non sembra comunque a posto

...vi raccomandiamo senz'altro di smorzare il riverbero delle superfici critiche della vostra stanza. Questo risultato si può ottenere con il semplice espediente di aggiungere tende, mobili, scaffali per libri e così via. Una superficie smorzata è sempre preferibile ad una superficie altamente riflettente.

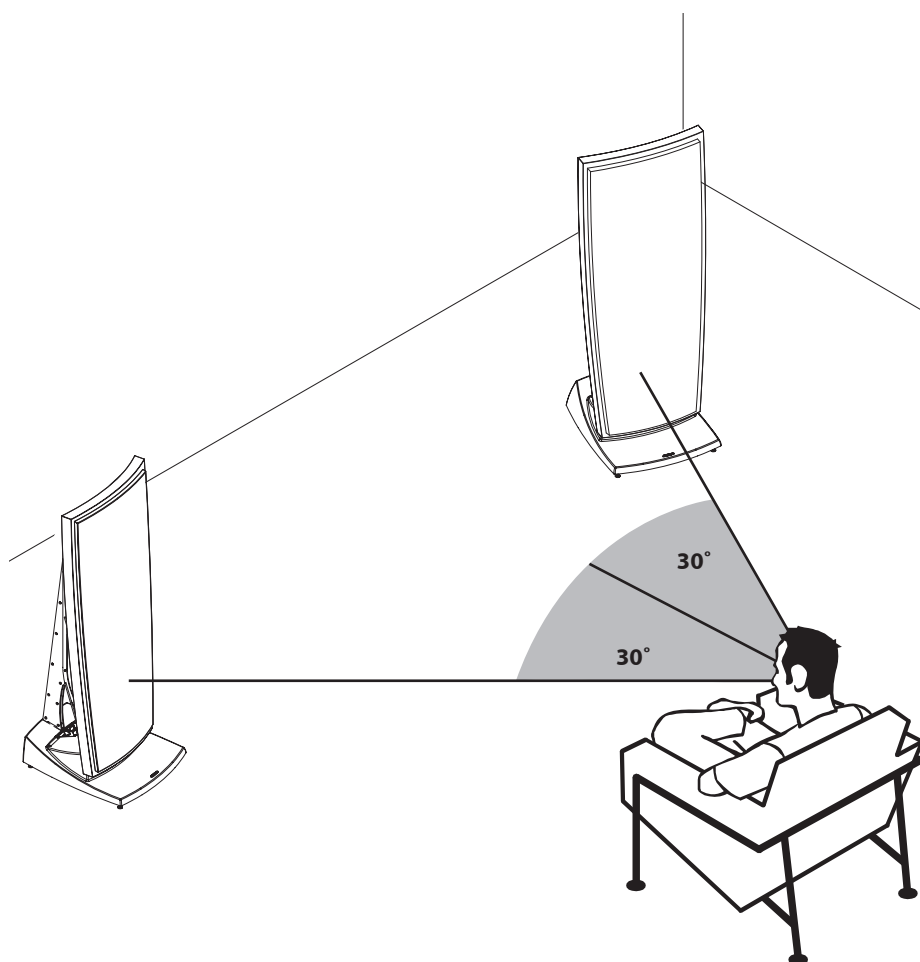

PUNTE CONICHE

Dopo il posizionamento iniziale degli altoparlanti, è ora il momento di avvitare le punte coniche. In considerazione del peso dell'altoparlante R 907, si raccomanda di coricarlo delicatamente su un fianco e di avvitare le quattro punte tutte insieme. Prima di far ciò, è bene avere la precauzione di mettere un paio di asciugamani spessi o qualcosa di analogo sotto il fianco dell'altoparlante. Questo eviterà di graffiare accidentalmente la superficie del vostro R 907 e, altrettanto importante, eviterà di causare ammaccature nel pavimento.

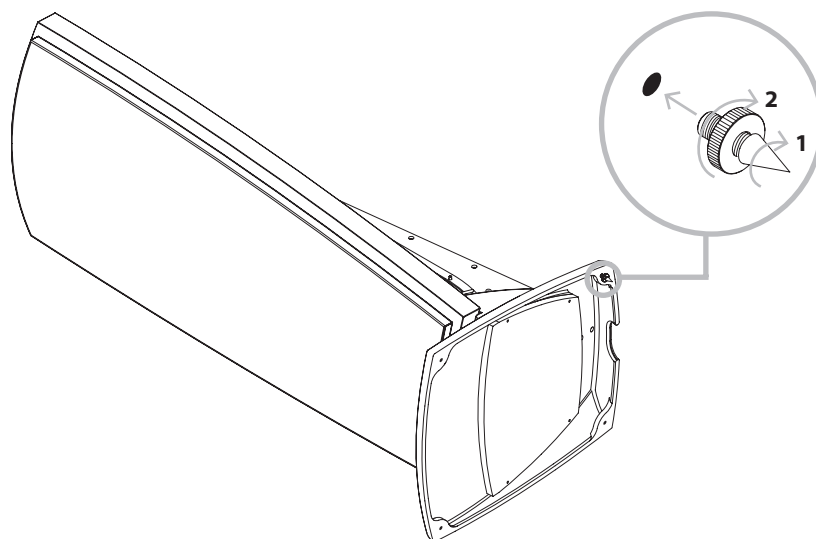

Dopo avere avvitato le punte, si raccomanda di sistemare i piedini di gomma rigida in dotazione. Questi proteggeranno il pavimento da eventuali danni e consentiranno di rimettere con delicatezza l'altoparlante in posizione verticale. Una volta rimesso in piedi l'altoparlante, non resta che regolare le punte per fornirgli l'appoggio ottimale.

Le superfici dei pavimenti variano considerevolmente da una all'altra, perciò vi proponiamo 3 opzioni differenti per quanto riguarda le punte coniche. Potrete tenere i piedini di gomma rigida sulle punte, collocare le punte sulle quattro rondelle filettate di metallo, o appoggiare le punte direttamente sul pavimento. Scegliete sempre l'opzione che garantisce la maggior stabilità possibile ai vostri altoparlanti nell'ambito del vostro ambiente domestico.

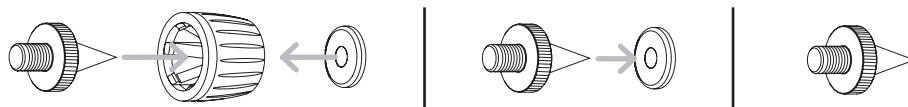

L'uso delle punte senza i piedini in gomma rigida o le rondelle filettate di metallo è quello che consente la massima stabilità e la migliore qualità del suono. Tuttavia, se volete evitare che la superficie del vostro pavimento sia danneggiata, i piedini di gomma o le rondelle filettate di metallo sono un buon compromesso. Dal punto di vista del suono, c'è una differenza assolutamente trascurabile tra di essi, perciò potrete usare senz'altro quello dei due che meglio si adatta alla superficie del vostro pavimento.

Un avvertimento: fate attenzione quando usate le punte coniche con le rondelle filettate di metallo a non lasciarci in mezzo un dito!

Qualunque opzione scegliate per le punte, evitate sempre di trascinare gli altoparlanti quando dovete spostarli in un'altra posizione...specialmente sui pavimenti in legno!

COLLEGAMENTO

MONO-CABLAGGIO

Per il collegamento mono-cablaggio, i cavallotti dei terminali devono essere collegati come indicato nell'illustrazione.

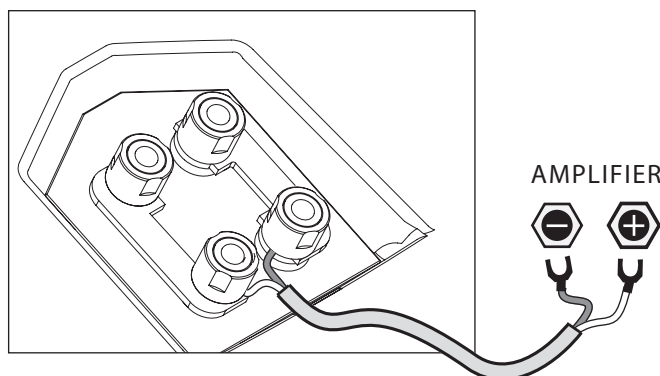

BI-CABLAGGIO

Se desiderate utilizzare un sistema bi-cablaggio, accertatevi di aver rimosso i cavallotti dei terminali prima di collegare i cavi del vostro altoparlante.

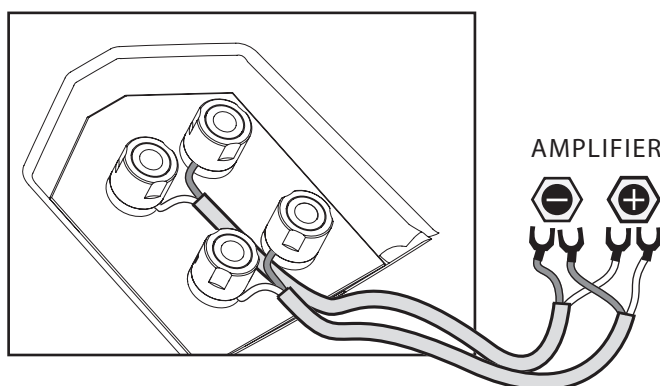

BI-AMPLIFICAZIONE

Nei sistemi bi-amplificati, accertatevi di aver rimosso i cavallotti dei terminali prima di collegare i cavi. La coppia superiore di terminali pilota il tweeter, mentre la coppia inferiore pilota la sezione dei bassi e dei medi.

Se scegliete questa opzione, vi raccomandiamo di utilizzare amplificatori identici per entrambi i terminali.

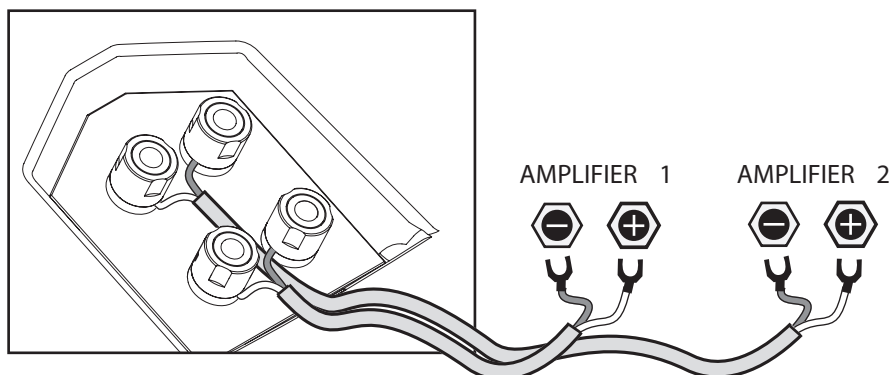

COPERCHI ANTERIORI E POSTERIORI IN TESSUTO

I coperchi anteriori in tessuto sono stati concepiti in modo da avere la minima influenza possibile sulla qualità del suono. Tuttavia per un ascolto critico se ne consiglia la rimozione.

I coperchi posteriori non hanno alcuna influenza sulla qualità del suono. Dipende unicamente da voi e dalle vostre preferenze estetiche la scelta di lasciarli o toglierli.

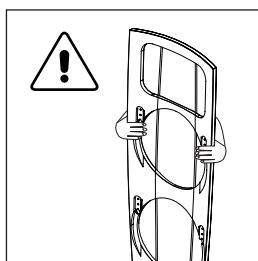

Tuttavia, quando togliete o mettete i coperchi anteriori e posteriori, fatelo con delicatezza, in modo da evitare di graffiare o segnare gli apparecchi.

◀ Per un equilibrio ottimale vi consigliamo, quando sollevate il coperchio anteriore, di posizionare le mani alla stessa altezza dei due ganci superiori del coperchio stesso.

Si raccomanda di posizionare le mani a livello dei due agganci superiori della griglia frontale durante il sollevamento del diffusore per un bilanciamento ottimale.

Vi segnaliamo che il design del coperchio anteriore, come pure quello dell'altoparlante stesso, non è di modello convenzionale. Quando mettete il coperchio, accertatevi che tutti e quattro i ganci metallici del suo telaio siano fissati saldamente alle quattro viti. Se non viene posizionato correttamente, il coperchio potrebbe staccarsi e subire dei danni.

Se dovesse essere necessario rimuovere la griglia frontale per lunghi periodi di tempo, è possibile svitare anche le quattro viti sulle quali si monta la griglia per ottenere il massimo della qualità a livello estetico

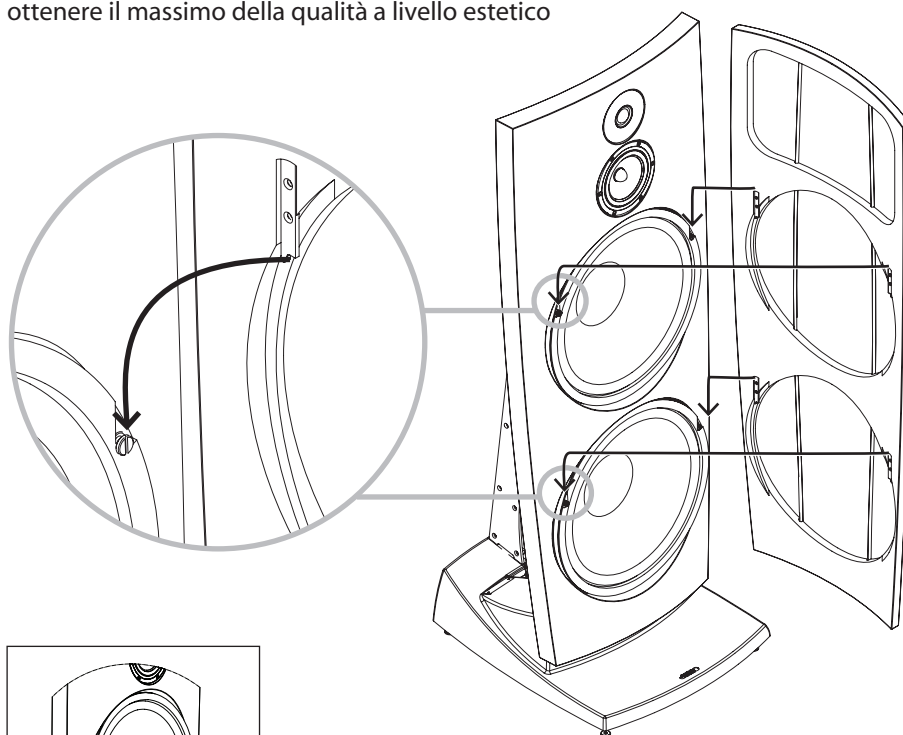

Se decidete di togliere il coperchio anteriore per periodi di tempo prolungati, potete anche rimuovere, per migliorare l'estetica, le quattro viti sulle quali si monta il coperchio.

E' anche opportuno segnalare che il coperchio posteriore è tenuto in sede principalmente da magneti. Nel montarlo, fate in modo di spingere delicatamente i due sostegni del coperchio nei corrispondenti fori del supporto.

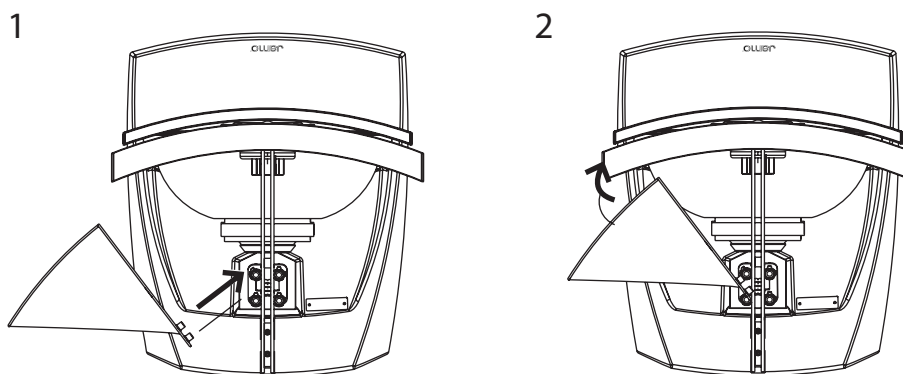

PULIZIA

Per la pulizia degli altoparlanti R 907 si consiglia di usare un panno antipolvere. E' anche possibile utilizzare un panno leggermente umido per rimuovere i segni più resistenti.

In nessun caso devono essere usati detersivi di qualsiasi tipo sugli altoparlanti o nelle loro immediate vicinanze.

SPECIFICATIONS

Type.....	R 907
System.....	3-way dipole
Woofer (In / mm).....	2 x 12 / 2 x 380
Midrange (In / mm).....	5½ / 150
Tweeter (In / mm).....	1 / 28
Short term power (W).....	Min 500
Sensitivity (dB/2.8v@1 m).....	89
Frequency range (Hz).....	35 - 30.000 (-6dB@29Hz)
Impedance (Ohm).....	4
Crossover frequencies (Hz).....	250 and 2.500
Weight (Kg / lbs).....	58 / 133
Dimensions (HxWxD mm / in).....	1189 x 440 x 487 46.8 x 17.3 x 19.2

GARANZIA

Il periodo di garanzia inizia dalla data di vendita, come indicata sul documento fiscale. La garanzia stessa verrà applicata per i seguenti periodi di tempo:

- **7 anni per le altre parti (cabinet, trasduttori).**

Nel caso di necessità di chiarimenti, contattare il proprio rivenditore.

In caso di richiesta di intervento in garanzia, per favore allegare il documento fiscale di acquisto.

Difetti coperti da garanzia:

eccezion fatta per i difetti elencati al punto successivo, la garanzia copre ogni difetto di produzione e materiali.

Difetti non coperti da garanzia:

- Difetti dovuti da urti, uso improprio, normale logoramento, cattiva od errata manutenzione, applicazione di tensione errata, sovraccarico, fulmine ed altri eventi di forza maggiore;
- Difetti dovuti ad installazione errata;
- Difetti dovuti a riparazioni effettuate da personale non autorizzato;
- Difetti originati dall'utilizzo di parti di ricambio non originali;
- Difetti apparsi su prodotti con alterazioni o manomissioni del numero di serie;
- Altri difetti dovuti a cause non sotto il diretto controllo del fornitore.

I costi di trasporto relativi ad interventi in garanzia non sono coperti dalla garanzia stessa.

Il fornitore è responsabile soltanto per la riparazione o la sostituzione dei componenti o prodotti difettosi ma non è responsabile per danni indiretti o guasti provocati dall'uso del prodotto. Una eventuale sostituzione non può superare il valore del prodotto in garanzia.

Nell'ipotesi che le suaccennate condizioni di garanzia, inclusa la limitazione di responsabilità per il produttore, siano incompatibili con le leggi del Paese di residenza dell'acquirente, queste ultime prevarranno.

www.jamo.com

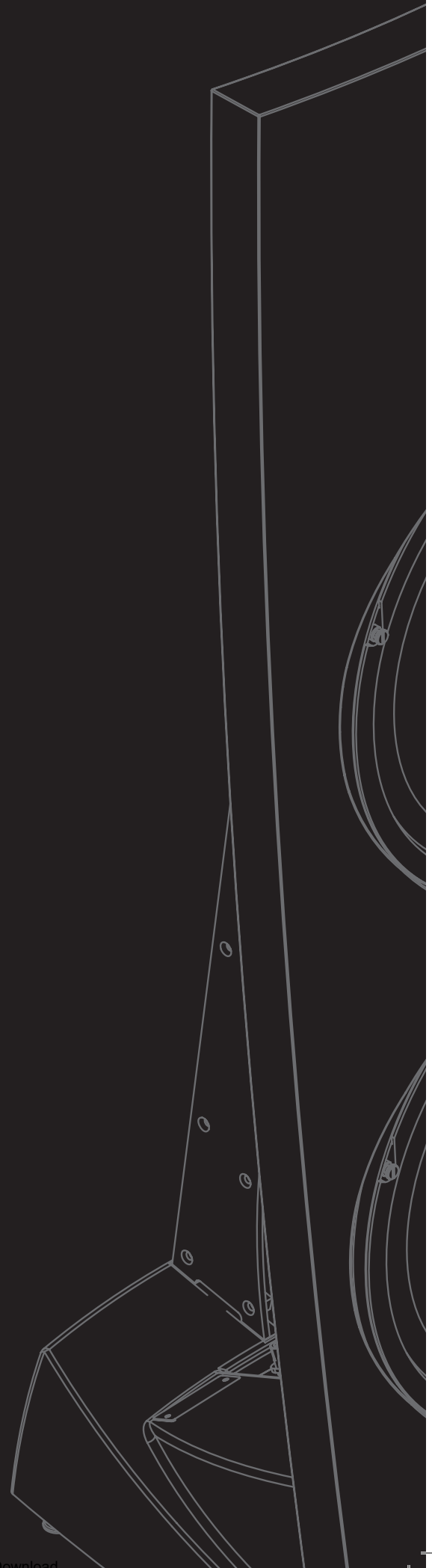



OWNERS MANUAL

Jamo R 907

nederlands

INHOUD

Introductie	102
Plaatsing	103
Luisterpositie	104
Spikes	105
Aansluiten	106
Bekledingsmateriaal voor en achter	107
Schoonmaken	108
Specifications	108
Garantievoorwaarden	109

INTRODUCTIE

Welkom bij de exclusieve kring van hen die een Jamo R 907 bezitten! Met behulp van deze gebruiksaanwijzing ziet u in een oogwenk hoe u de luidsprekers in uw kamer moet plaatsen. Voor meer gedetailleerde informatie omtrent de technologie verwijzen we u naar de technische beschrijving van de R 907.

Eerst een woord van advies: Als u uw R 907-luidsprekers voor het eerst hebt opgesteld, gun uzelf dan een paar dagen de tijd er naar te luisteren voordat u het geluid gaat afregelen. Dat heeft twee redenen. Op de eerste plaats krijgt u een idee hoe deze luidsprekers klinken. Op de tweede plaats krijgen de luidsprekers de tijd in te spelen, omdat de toonkwaliteit van dit ontwerp na de eerste paar dagen dat er muziek wordt afgespeeld een beetje verandert.

Onthoud dat de richtlijnen in deze gebruiksaanwijzing slechts aanbevelingen zijn. Er bestaan geen vaste en snelle regels als het gaat om het opstellen van een paar luidsprekers die zo uniek zijn als deze. Als u begint met het afregelen van het geluid in uw kamer, wees dan niet bang om wat te experimenteren: elke luidspreker klinkt anders als u hem een paar centimeter verschuift. Wijzig gerust de opstelling van de luidsprekers en zet ze eens op een andere plek in uw kamer. Zo kunt u bepalen wat voor u de beste luisterpositie is en waar ze het beste klinken.

Ga altijd af op uw eigen oordeel om te bepalen wat het beste klinkt. Dat doen wij ook....

Veel plezier!

PLAATSING

Wij stellen voor dat u om te beginnen de R 907 eerst 90 centimeter van de achterwand plaatst en 120 cm van de zijmuur.

Als u de luidsprekers onder een hoek van 10 graden met de achterwand zet, wordt het geluid door uw achterwand en zijmuren gereflecteerd, zodat u akoestisch de indruk krijgt dat uw kamer veel groter is.

Bedenk ook dat een dipoolluidspreker bijna geen geluid van de zijkant uitstraalt. U kunt deze eigenschap gebruiken om reflecties van de zijmuur te elimineren door de hoek waaronder de luidspreker staat te wijzigen.

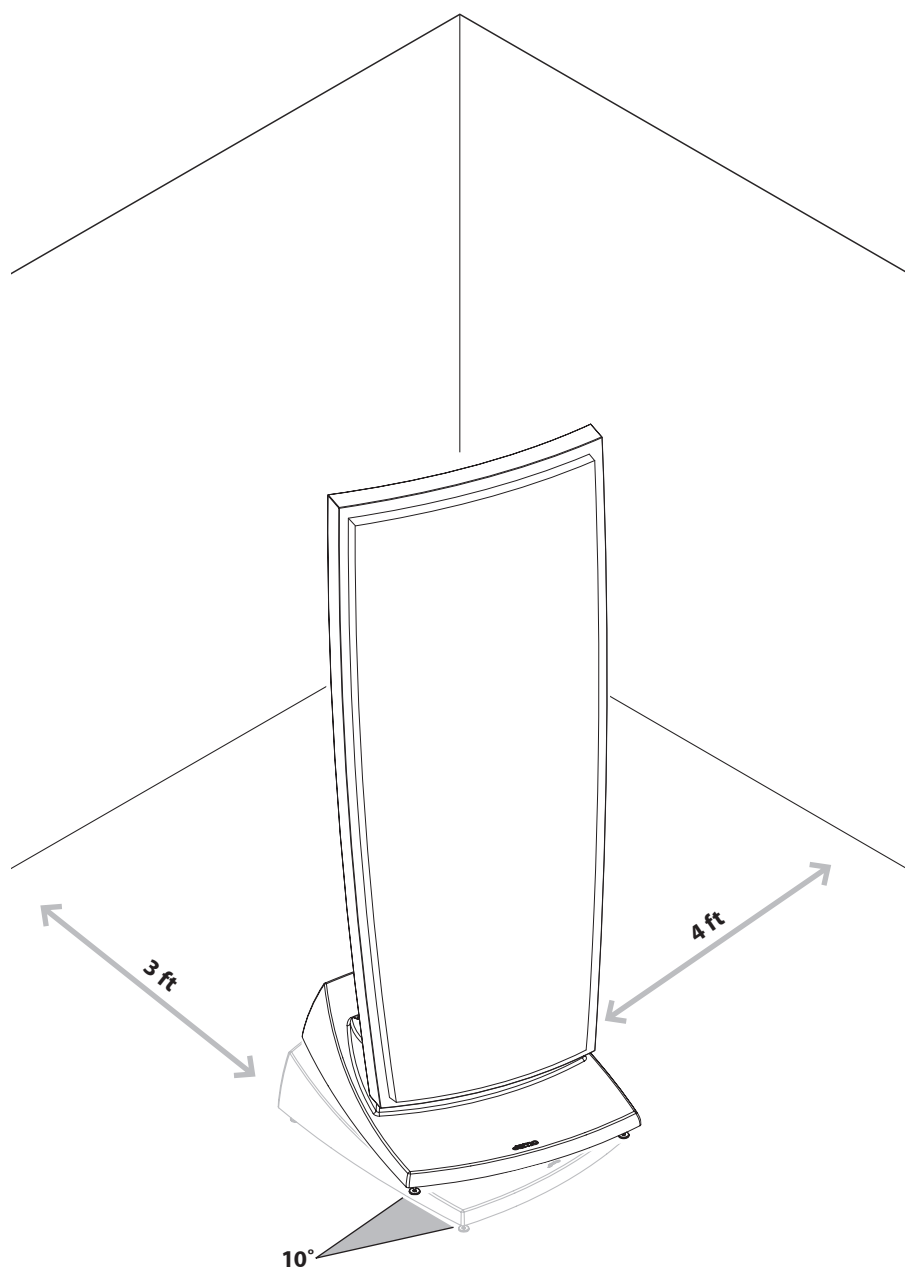

LUISTERPOSITIE

Om de beste luisterpositie te vinden, gaat u onder een hoek van 30 graden met elke luidspreker staan. Daardoor zit u op ongeveer dezelfde afstand van de luidsprekers als de feitelijke ruimte ertussen. Het voordeel hiervan is dat de klanken die direct van elke luidspreker komen elkaar ergens achter u kruisen.

ALS UW KAMER...

- a) het u niet mogelijk maakt de luidsprekers op de vereiste afstand van de achter- en zijmuren te zetten of
- b) zeer reflecterende oppervlakken heeft (bijvoorbeeld glazen ramen of kale, gepleisterde muren) of
- c) nog steeds niet helemaal goed klinkt

... raden we u sterk aan de kritische oppervlakken van uw kamer te dempen. Dat kunt u gewoon bereiken door gordijnen, meubels, boekenplanken enzovoorts toe te voegen. Een gedempt oppervlak valt altijd te prefereren boven een hard, reflecterend oppervlak.

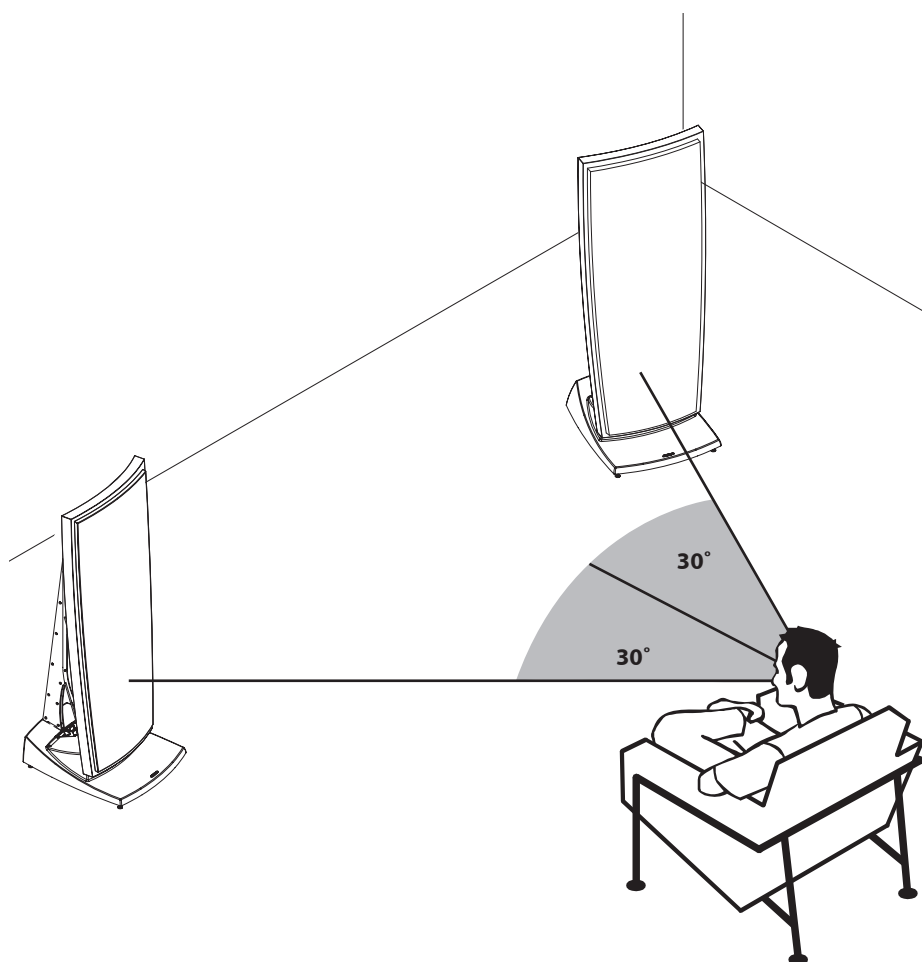

SPIKES

Nadat u dan de luidsprekers hebt opgesteld, wordt het nu tijd de spikes er aan te schroeven. Vanwege het gewicht van de R 907 adviseren we u de luidspreker voorzichtig op zijn kant te leggen en alle vier spikes tegelijk er aan te schroeven. Maar zorg dat, voordat u dat doet, er een paar dikke handdoeken of gelijksoortig materiaal onder de luidspreker liggen. Dat voorkomt dat er per ongeluk krassen op het oppervlak van de R 907 komen en, wat net zo belangrijk is, dat uw vloer wordt beschadigd.

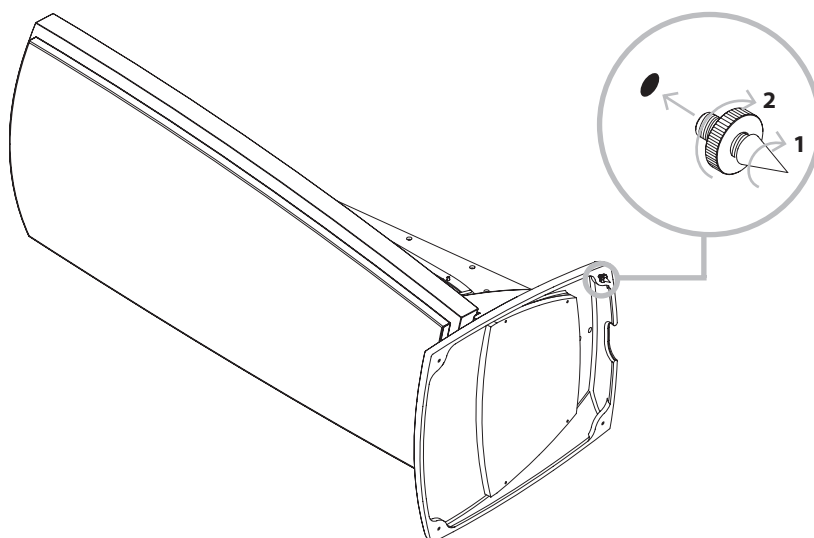

We raden u aan om, nadat u de spikes er aan hebt geschroefd, deze te voorzien van de rubberen voetjes die we hebben meegeleverd. Dat zal de vloer behoeden tegen beschadiging en u in staat stellen de luidspreker voorzichtig rechtop te zetten. Zodra de luidspreker rechtop staat, kunt u de spikes simpelweg bijstellen voor optimale steun.

Er zijn vloeroppervlakken in verschillende soorten en maten, dus hebben we u 3 verschillende keuzemogelijkheden gegeven voor wat betreft de spikes. U kunt de hardrubberen voetjes op spikes laten zitten, de spikes op de vier metalen borgmoeren plaatsen of de spikes rechtstreeks op de vloer zetten. Kies altijd de mogelijkheid die uw luidsprekers de meeste stabiliteit geeft in uw woonomgeving.

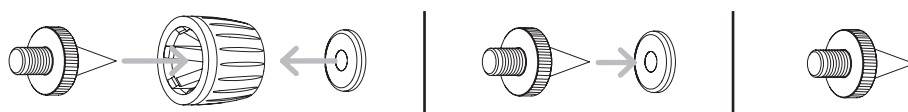

De beste steun en de beste geluidskwaliteit bereikt u door de spikes te gebruiken zonder de hardrubberen voetjes of de borgmoeren. Maar als u wilt voorkomen dat er een gat in uw vloer komt, zijn de rubberen voetjes of de metalen borgmoeren een goed compromis. Qua geluid is er echt heel weinig verschil tussen de spikes: gebruik datgene wat het best bij uw vloer past.

Waarschuwing: wees voorzichtig als u de spikes gebruikt met de metalen borgmoeren: zorg dat uw vinger er niet tussen komt!

Welke mogelijkheid u ook kiest voor wat betreft de spikes, zorg er altijd voor dat u de luidsprekers niet 'mee laat lopen' als u ze op een andere plek zet... dat geldt vooral voor hardhouten vloeren!

AANSLUITEN

EENDRAADS

Voor eendraadsaansluitingen dienen de overbruggingselementen op de aansluitingen te worden aangebracht zoals op de tekening te zien is.

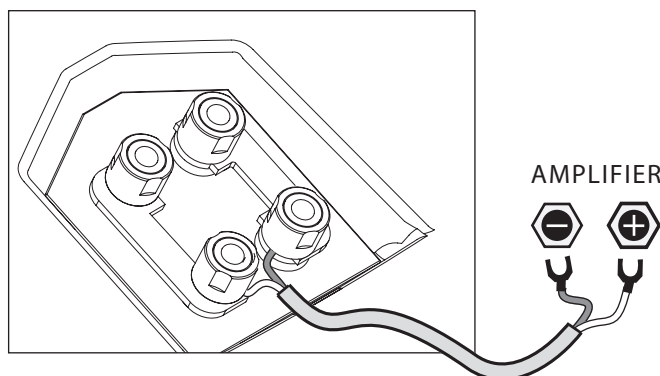

DUBBELE BEDRADING

Als u liever gebruik maakt van dubbele bedrading, zorg dan dat u alle overbruggingselementen van de aansluitingen verwijdert voordat u uw luidsprekerkabels aansluit.

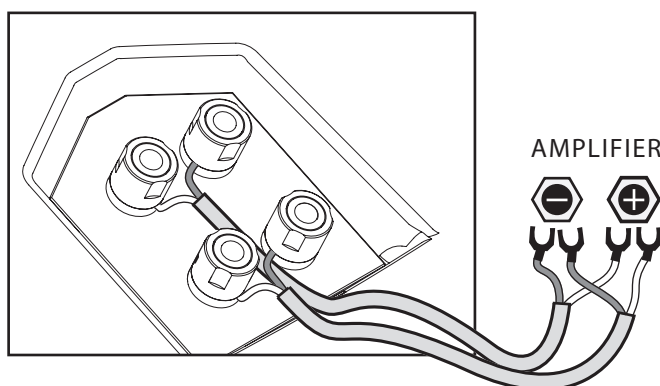

BI-AMPING

Bij een bi-ampingsysteem dient u de overbruggingselementen van de aansluitpunten te verwijderen alvorens uw luidsprekerkabels aan te sluiten. Het bovenste paar aansluitingen stuurt de tweeter aan en het onderste paar de bas en de middentoonluidsprekers.

Wij raden u aan om, wanneer u deze oplossing kiest, voor beide aansluitingen identieke versterkers te gebruiken.

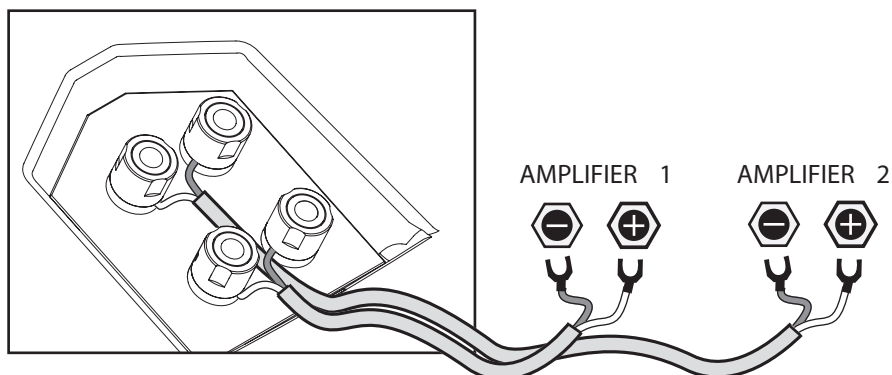

BEKLEDINGSMATERIAAL VOOR EN ACHTER

Het bekledingsmateriaal aan de voorkant is zo ontworpen dat het zo weinig mogelijk invloed heeft op de geluidskwaliteit. Maar als het erg nauw luistert, pleiten we er voor dat u het verwijdert.

Het bekledingsmateriaal op de achterkant heeft geen invloed op de geluidskwaliteit. De keus of u het er op laat zitten of niet is helemaal aan u en hangt af van wat u het mooist vindt.

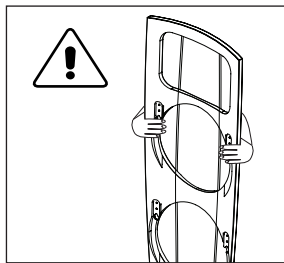

Maar als u het materiaal op de voor- en achterkant er af haalt of er op doet, zorg dan dat u dat voorzichtig doet en zo krassen voorkomt.

◀ Wij adviseren het luidspreker doek te verwijderen door met 2 handen het doek vast te pakken bij de haken boven aan het doek. Hierdoor heeft u een optimaal evenwicht bij het optillen van het luidspreker doek.

Wij adviseren u om de grill met 2 handen te verwijderen indien u dit wenst. Lift de grill met 2 handen (linker en rechter bovenhoek) Dit voor de optimale balans.

Let er op dat het bekledingsmateriaal op de voorkant, net als de luidspreker zelf, geen gewoon design heeft. Als u de bekleding aanbrengt, zorg er dan voor dat alle vier metalen hoeken van het frame nauwkeurig op alle vier schroeven rusten. Als het niet correct is geplaatst, kan het eraf vallen en misschien worden beschadigd.

Indien u besluit de grill voor langere tijd te verwijderen, dan kunt u besluiten om de 4 schroeven waarop de grill rust te verwijderen. Hierdoor ziet de R 907 er esthetisch beter uit.

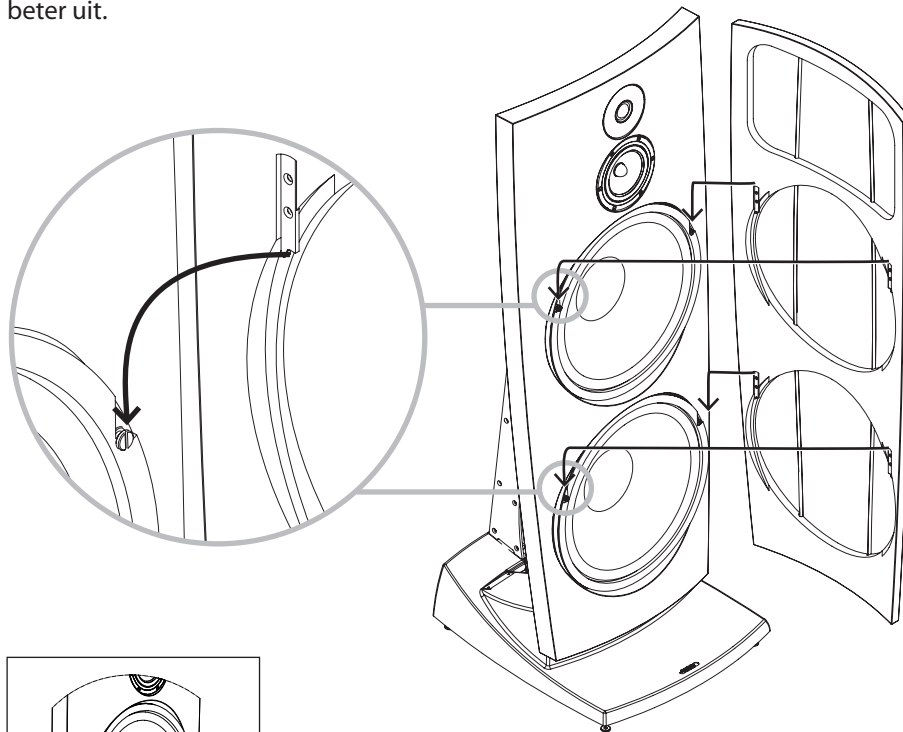

Indien u besluit het luidspreker doek voor langere tijd van de luidspreker te verwijderen, kunt u de 4 schroeven, waaraan u het luidspreker doek bevestigd is, losschroeven, zodat de luidspreker esthetisch aantrekkelijker is.

Ook is het misschien goed te vermelden dat de bekleding aan de achterkant vooral op zijn plaats wordt gehouden door magneten. Als u het plaatst, zorg er dan voor dat u de twee bekledingshouders voorzichtig in de corresponderende boorgaten drukt.

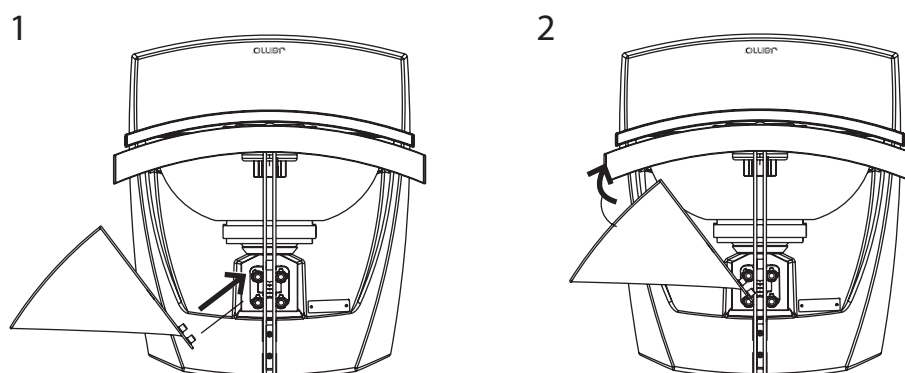

SCHOONMAKEN

Gebruik een stofvrije doek om de R 907 schoon te maken. U kunt ook een enigszins vochtige doek gebruiken voor wat hardnekkigere plekjes.

U dient onder geen beding een schoonmaakmiddel te gebruiken op of in de nabijheid van deze luidsprekers.

SPECIFICATIONS

Type.....	R 907
System.....	3-way dipole
Woofers (In / mm).....	2 x 12 / 2 x 380
Midrange (In / mm).....	5½ / 150
Tweeter (In / mm).....	1 / 28
Short term power (W).....	Min 500
Sensitivity (dB/2.8v@1 m).....	89
Frequency range (Hz).....	35 - 30.000 (-6dB@29Hz)
Impedance (Ohm).....	4
Crossover frequencies (Hz).....	250 and 2.500
Weight (Kg / lbs).....	58 / 133
Dimensions (HxWxD mm / in).....	1189 x 440 x 487 46.8 x 17.3 x 19.2

GARANTIEVOORWAARDEN

De garantieperiode gaat in vanaf de datum van aankoop, aangegeven op de factuur.

De garantie is geldig voor de volgende periode:

- **7 jaar**

Indien u inlichtingen over uw garantie wilt, neem dan contact op met uw dealer.

In het geval van een verzoek tot service onder garantie, voegt dan uw originele aankoopbon bij.

Gebreken die onder de garantie vallen:

De garantie dekt alle fabricagefouten en defecten aan het materiaal, met uitzondering van de hieronder genoemde defecten:

Gebreken die niet onder de garantie vallen:

- Gebreken veroorzaakt door ongelukken, misbruik, normale slijtage, verkeerd onderhoud, wisseling van voltage, overbelasting, blikseminslag en andere overmachtsituaties
- Gebreken veroorzaakt door incorrecte installatie of bediening
- Gebreken veroorzaakt door wijziging/reparatie/poging tot reparatie door een niet geautoriseerd servicecentrum
- Gebreken bij producten waar sprake is van een gewijzigd of ontbrekend serienummer
- Andere gebreken veroorzaakt door situaties of omstandigheden buiten beheer van de leverancier.

Transportkosten voor service zijn niet gedekt door de garantie.

De leverancier is alleen aansprakelijk voor het repareren of vervangen van defecte onderdelen of producten. De leverancier is niet aansprakelijk voor indirecte verliezen of schade aan het product ontstaan door gebruik van het product. De waarde van een vervangend product mag de waarde van het product onder garantie niet overschrijden.

Voor zover de bijgevoegde voorwaarden, inclusief aansprakelijkheidsbeperkingen, niet in overeenstemming zijn met de geldende regelgevingen in het land van de klant, zijn deze laatste van toepassing.

www.jamo.com

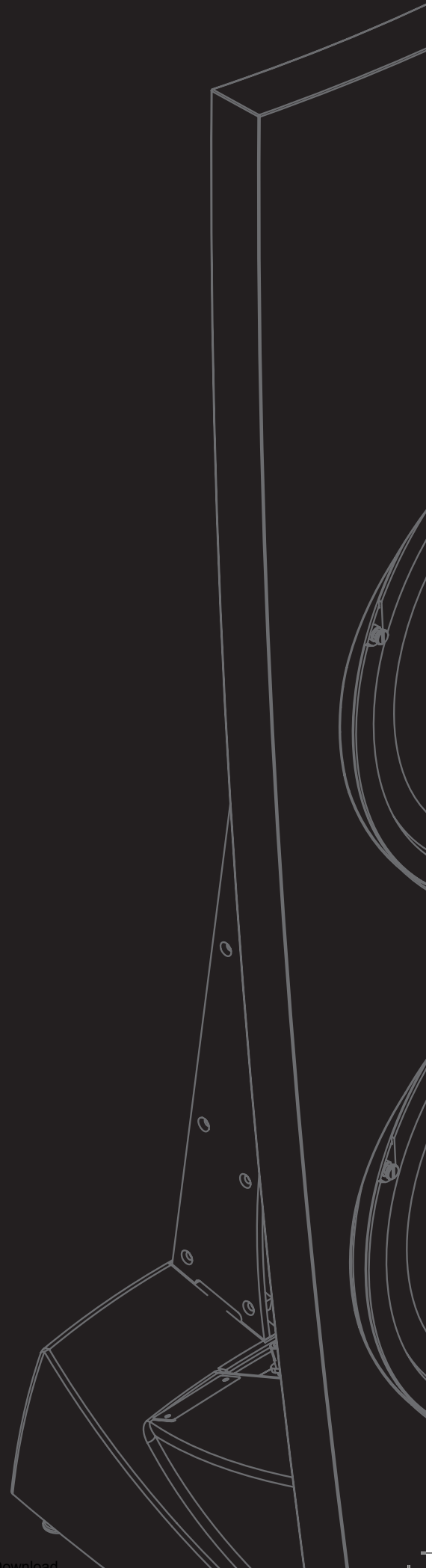



OWNERS MANUAL

Jamo R 907

中文

内容

介绍	114
放置	115
聆听位置	116
脚钉	117
连接	118
前后网罩	119
清洁	120
技术参数	120
保修范围	121

介绍

欢迎您，尊宝R 907 独拥者！这本手册将使您快速浏览如何在您的房间中设置您的音箱。如想了解更深入的关于技术的信息，请参看R 907 技术描述。

首先建议：当您第一次设置好您的R 907 后，请在您开始调音前先听几天。这样有两个目的。首先，您可以获得音箱初次声音的感性认识。其次，可以给音箱一些运行的时间，在播放几天音乐后音质将会有细微的改变。

请记住这本手册的宗旨仅仅是介绍而已。没有严格而快速的规则来设置这对如此独特的音箱。当您在房间里认真考虑调节性能的时候，不要害怕试验：任何音箱在移动一些距离后，听起来都会不一样。随意地改变音箱的位置并且绕着房间移动它们来确定最佳的听音位置和声音。

始终依赖于您自己的判断力来决定什么样的声音是最好的。我们做到了……

享受它吧！

放置

一开始，我们建议您放置R 907 的初始位置为离后墙面3英尺，离侧墙面4英尺。把音箱和后墙保持10度，将会通过后墙和侧墙反射音箱产生的声音，这样会带给您更大的房间感受。

也请记住偶极式音箱实质上不会从侧面发射出声音。您可以利用这一特性通过改变角度来消除来自边墙的反射。

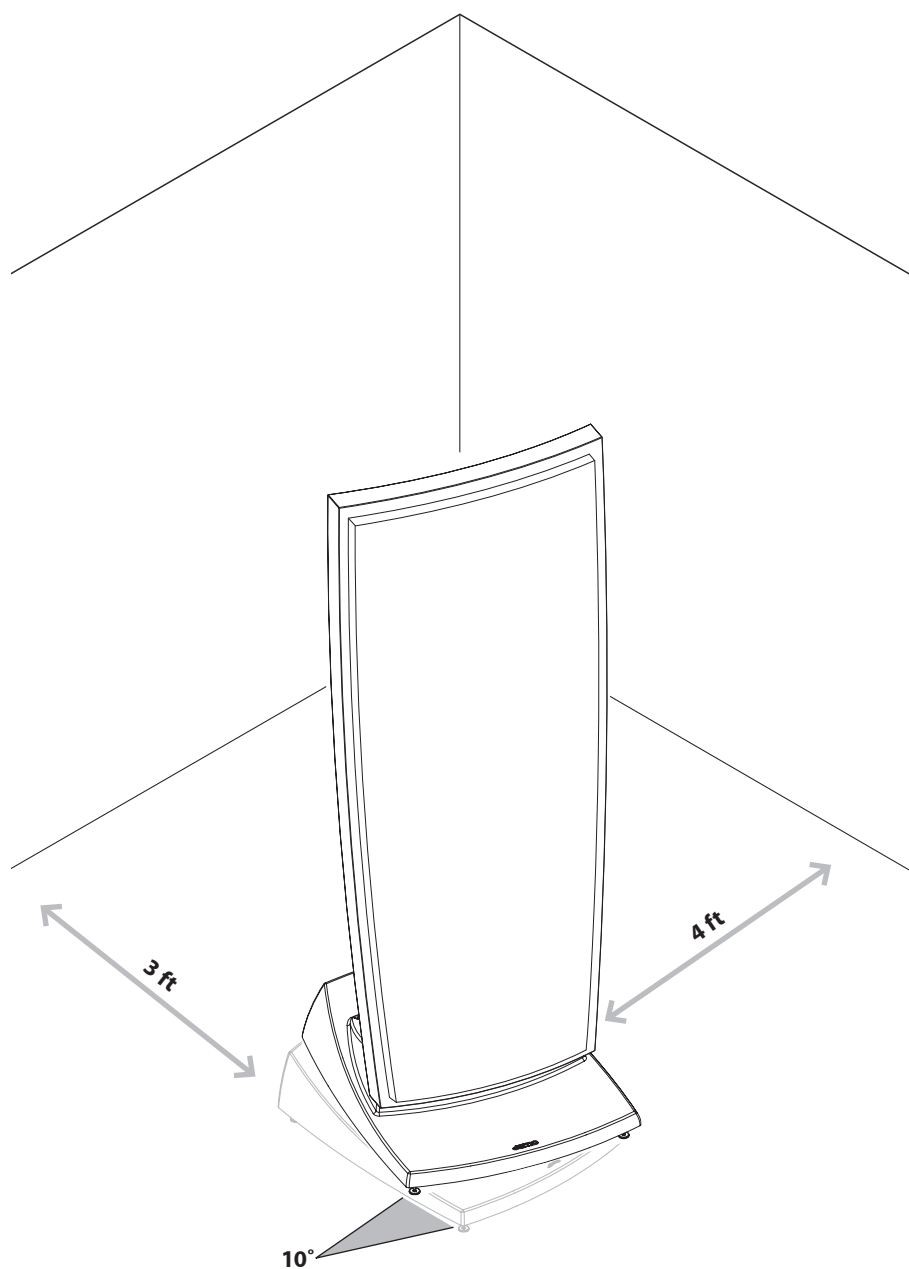

聆听位置

为了找到最佳的聆听位，您应该和每个音箱都保持30度的角度。这样做就意味着您将坐在和音箱之间实际距离一样远的地方，这样做的益处是从每个音箱发出的直达声将互相交叉在您身后的一个点上。

如果您的房间……

- a) 不允许您获得从背墙和边墙到音箱所需的距离
- b) 拥有高反射的平面（比如：玻璃窗或者无遮蔽的墙面）
- c) 仍然听音不佳

……我们强烈建议您提高您房间临界平面的阻尼。可以通过简单有效的增加窗帘、家具、书架等等来实现之。阻尼平面几乎总是比硬质的反射平面要好。

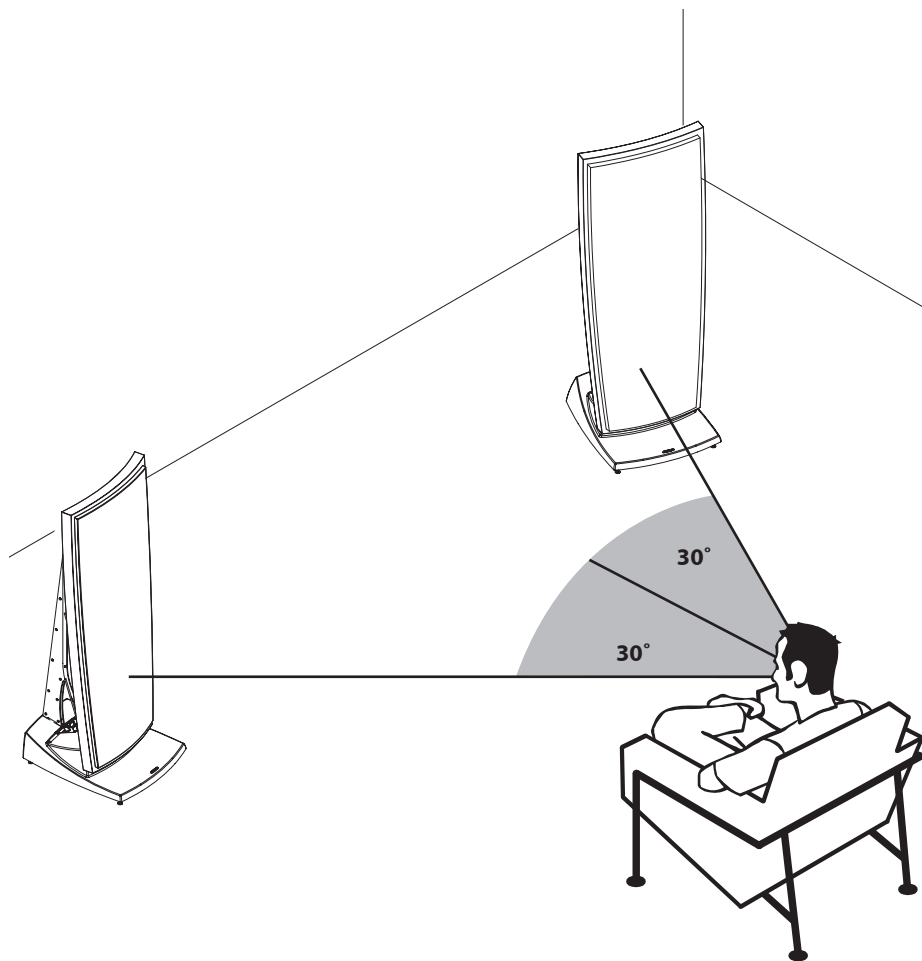

脚钉

初步放置好音箱之后该是旋脚钉的时候了。由于 R 907 的重量，我们建议您慢慢地把它放倒到一边再旋上所有的4个脚钉。然而，在您动手之前，请确保放置一块厚毛巾或者类似物在音箱下面一侧。这样能防止意外刮擦 R 907 的表面，同样重要的是这样能避免您把您的地板弄出一个大凹坑。

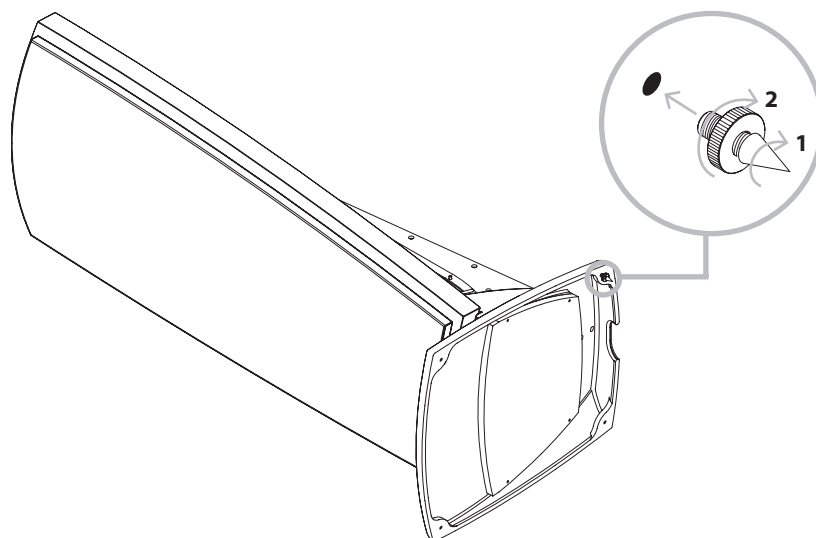

把脚钉旋上之后，我们建议您把他们放在我们提供给您的坚固的橡皮垫上。这会使您的地免受伤害，然后您慢慢地把音箱扶成垂直的位置。一旦直立了就可以简单地通过调整脚钉来调到最理想的支撑位。

地面情况相当多样，所以当提及选用脚钉时我们给您3个不同的选择。您可以把硬橡皮垫放在脚钉上，把脚钉放在四个金属垫上，或者直接把脚钉放置在地板上。始终选择在您的家庭环境内对您的音箱最稳定的方式。

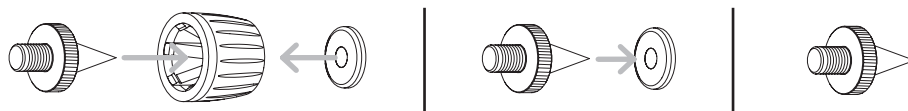

使用脚钉不用硬橡皮垫或者金属垫将会给您带来非常好的支撑和声音质量。然而，如果您想让您的地板免受穿刺，橡皮垫或金属垫是一个好的折衷。从声学上来说，这两者之间真的会有很细微的差别——要看哪种更适合您的地面。

警告：使用带金属垫的脚钉时要小心——不要把您的手指放在两者中间。

无论您选择哪一种脚钉方式，如果要移动到别的地方的话要避免“拖动”音箱，尤其在硬木地板上。

连接

单线

单线连接的话，一定要把接线柱的跳线接上。

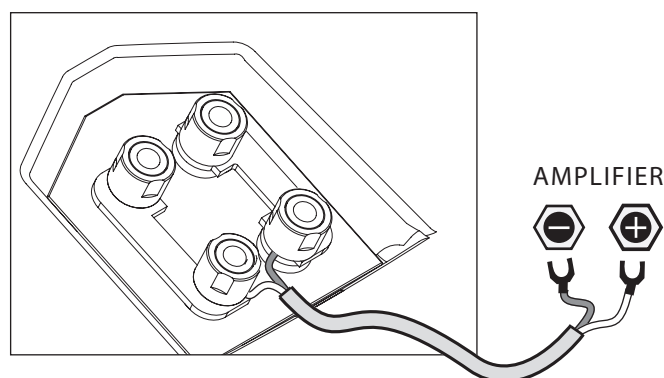

双线分音

如果您想使用双线分音的话，在连接音箱线前确保您已经移除了接线柱上的跳线。

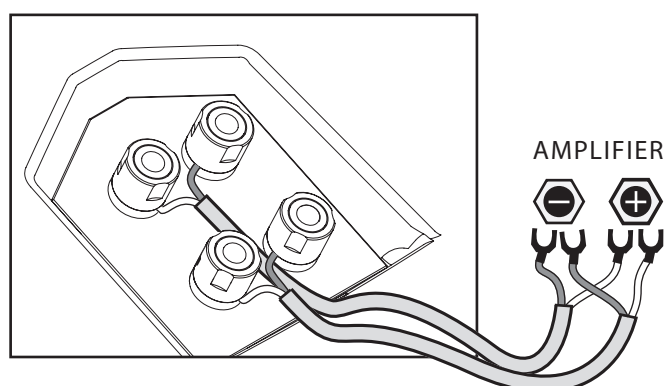

双线功放

使用双功放系统，在连接音箱线前确保您已经移除了接线柱上的跳线。接线盒上端驱动高音，而下端驱动低音和中音单元。

如果您选择了这个选项，我们建议您使用相同的功率放大器来连接这两组接线柱。

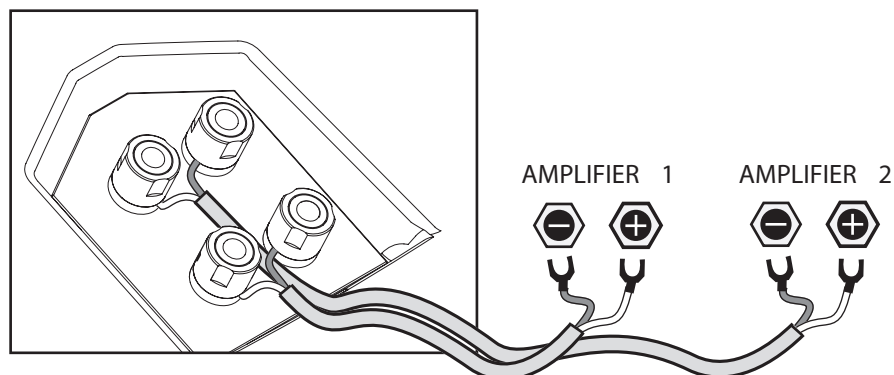

前后网罩

前网罩被设计成对声音质量影响最小，然而，用来监听的话我们提倡您把他们拿走。

后网罩对声音质量没有影响。用它们还是不用，完全取决于您和您的审美取向。

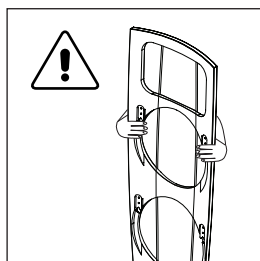

然而，当您移除和装上前后网罩时，确保轻轻地操作，以防刮擦或留下印记。

◀ 当移动 R 907 时，我们建议您手执其背后的支架，以保持最佳的平衡。

为了获得最佳的平衡，当提起它的时候，我们推荐把您的手放在前网罩的两个顶部吊钩上。

请注意，前网罩就象音箱本身一样，也是非凡的设计。当被盖上时，确保所有的金属钉都安全地嵌入于四个螺孔内。如果没有正确摆放，网罩会掉落并有可能被损坏。

如果您选择长期不用前网罩，安装时可以不要旋紧前网罩的四个螺丝，以获得更迷人、更漂亮的外观。

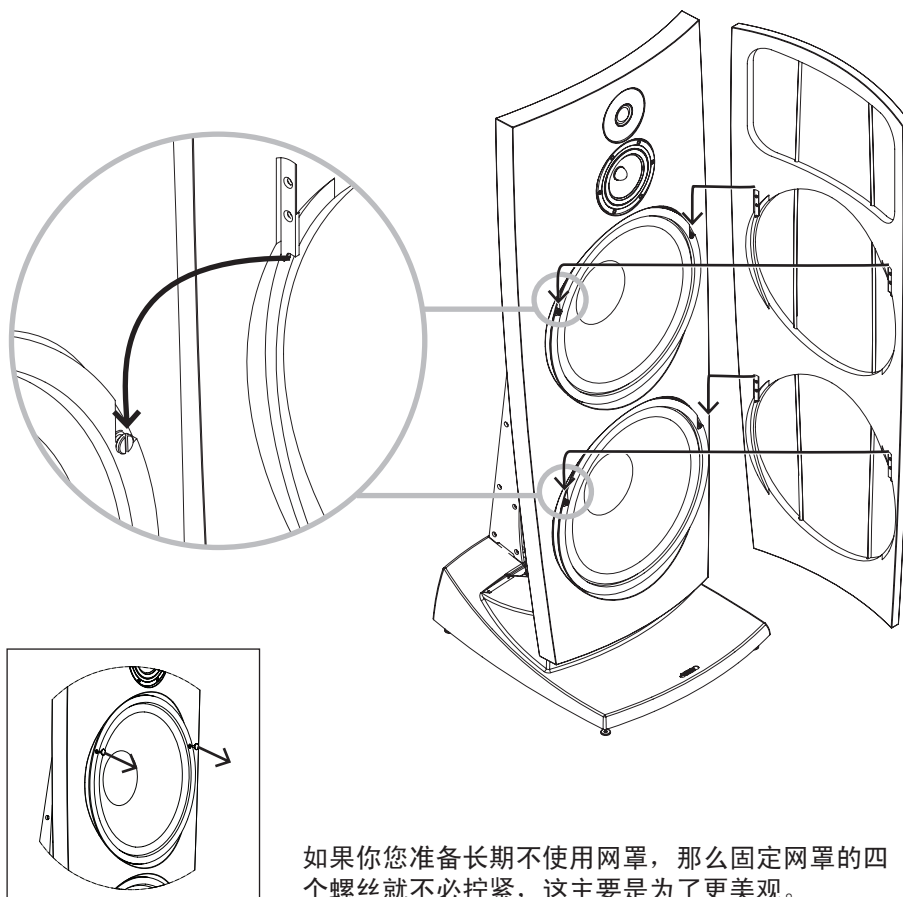

如果你您准备长期不使用网罩，那么固定网罩的四个螺丝就不必拧紧，这主要是为了更美观。

值得注意的是后网罩主要用来盖住磁体。当安装时要确保慢慢地把两个网罩固定器推入相应支架的洞里。

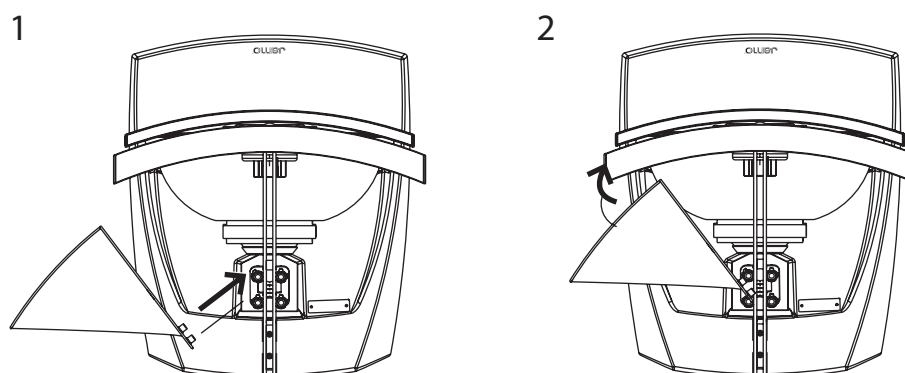

清洁

请使用无尘布清洁 R 907。对与我们来说，稍微潮湿的布就有可能留下难以处理的痕迹。

您决不应该使用任何种类的清洁剂在这些音箱上面或者接近它们。

技术参数

Type.....	R 907
System.....	3-way dipole
Woofer (In / mm).....	2 x 12 / 2 x 380
Midrange (In / mm).....	5½ / 150
Tweeter (In / mm).....	1 / 28
Short term power (W).....	Min 500
Sensitivity (dB/2.8v@1 m).....	89
Frequency range (Hz).....	35 - 30.000 (-6dB@29Hz)
Impedance (Ohm).....	4
Crossover frequencies (Hz).....	250 and 2.500
Weight (Kg / lbs).....	58 / 133
Dimensions (HxWxD mm / in).....	1189 x 440 x 487 46.8 x 17.3 x 19.2

保修范围

保修期限将自发票上的购买日期起生效，保修运用的期限：

- 七年其它器件（分频器，喇叭单元等）

保修疑问，请接洽您的销售商。

如有保修期内的服务要求，请附上您的原始收据。

属于保修的故障：

除去下列的故障，保修覆盖产品任何的制造和材料故障。

不属于保修的故障：

由于意外，不当使用，正常磨损，无保养，电压波动，过载，强烈光照和其它不可抗力引起的故障

- 由于不正确安装和操作引起的故障。
- 未经授权的服务中心改造/维修/试图维修造成的故障。
- 使用非原装配件造成的故障
- 更改或缺少序列号码的产品上的故障
- 超出供应商控制范围的条件和情况造成的故障

服务中的运输费用不由保修单位支付。

供应商的义务只是维修或更换不良零件和产品，更换部分的价值不能超过保修产品的价值

www.jamo.com

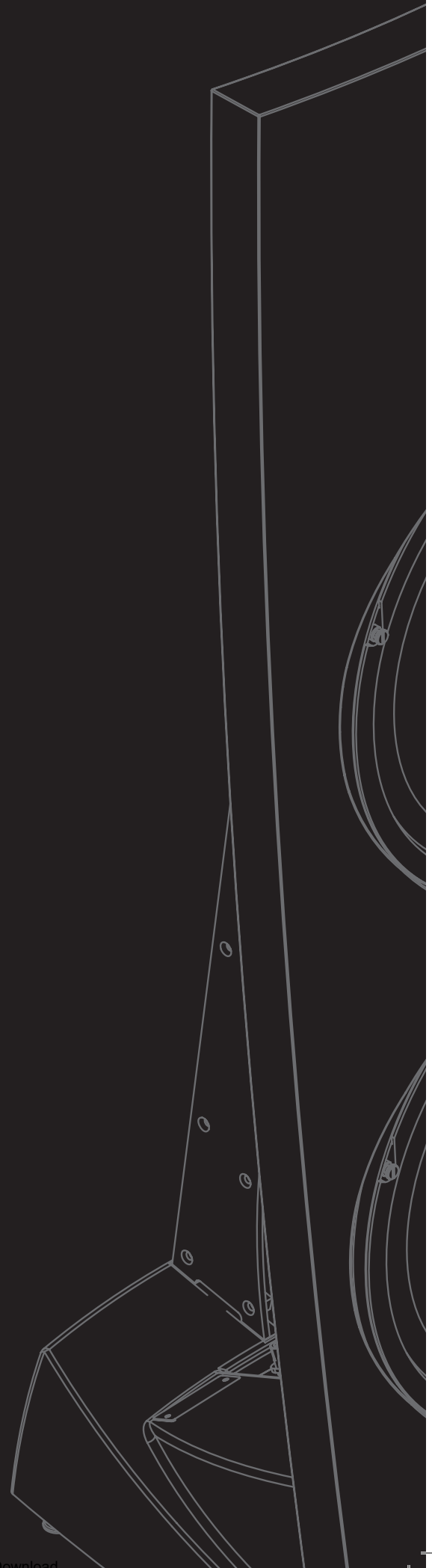

Free Manuals Download Website

<http://myh66.com>

<http://usermanuals.us>

<http://www.somanuals.com>

<http://www.4manuals.cc>

<http://www.manual-lib.com>

<http://www.404manual.com>

<http://www.luxmanual.com>

<http://aubethermostatmanual.com>

Golf course search by state

<http://golfingnear.com>

Email search by domain

<http://emailbydomain.com>

Auto manuals search

<http://auto.somanuals.com>

TV manuals search

<http://tv.somanuals.com>