

**HR-2500GH
HR-2700GH
HIGH PRESSURE WASHERS**



JOHN DEERE

**OPERATOR'S
MANUAL**



Introduction

THANK YOU for purchasing a John Deere product.

READ THIS MANUAL carefully to learn how to operate and service your machine correctly. Failure to do so could result in personal injury or equipment damage. This manual and safety signs on your machine may also be available in other languages. (See your John Deere dealer to order.)

THIS MANUAL SHOULD BE CONSIDERED a permanent part of your machine and should remain with the machine when you sell it.

MEASUREMENTS in this manual are given in both metric and customary U.S. unit equivalents. Use only correct replacement parts and fasteners. Metric and inch fasteners may require a specific metric or inch wrench.

RIGHT HAND AND LEFT HAND sides are determined by the direction the machine will travel when going forward.

WRITE SERIAL NUMBER in the Specification or Identification Numbers section. Accurately record all the numbers to help in tracing the machine should it be stolen. Your dealer also needs these numbers when you order parts. File the identification numbers in a secure place off the machine.

WARRANTY is provided from your John Deere dealer for customers who operate and maintain their equipment as described in this manual. The warranty is explained on the warranty certificate shown in this manual.

This warranty provides you the assurance that your John Deere dealer will back products where defects appear within the warranty period. Should the equipment be abused, or modified to change its performance beyond the original factory specifications, the warranty will become void. Setting fuel delivery above specifications or otherwise overpowering the machine will result in such action.

Warranty and product support for the engines is provided by Honda®. The Honda engine warranty is explained in the Honda Warranty Certificate that accompanies this pressure washer. Additional copies of the Engine Warranty Certificate are available from your John Deere dealer.



WARNING

The engine exhaust from this product contains chemicals known to the State of California to cause cancer, birth defects or other reproductive harm.

WARNING

This product contains one or more chemicals known to the State of California to cause cancer and birth defects or other reproductive harm.

Contents

	Page		Page
Safety	5	Accessories	
Safety Signs	10	High Pressure Hose	31
Controls	11	Rotating Brush	31
Preparing the Washer		0° Nozzle-Red	31
Check Engine Oil	12	40° Nozzle-White	31
Gasoline Engine Oil	12	Rotating Nozzle	32
Filling Fuel Tank	13	All-Purpose Cleaning	32
Inlet Water Supply Requirements	14	Surface Preparation	32
Pump Oil	15	Degreasing	32
Connect Hoses and Prime Pump	15	Spray Wax	33
Installing Nozzle	16	Rust Inhibiting Antifreeze	33
Final Checklist	16	Detergent Booster	33
Operating the Washer		Plus-4 Motor Oil	34
Starting and Operating Engine	17	Gasoline Conditioner & Stabilizer	34
Stopping the Engine	17	Warranty	35
Locking Trigger Gun	17		
Water Pressure	18		
Changing Nozzle	18		
Selecting the Proper Nozzle	18		
15° Nozzle-Yellow	19		
25° Nozzle-Green	19		
Detergent Injector Nozzle-Black (Brass)	19		
Cleaning Horizontal Surfaces	20		
Cleaning Vertical Surfaces	20		
Removing Paint	20		
Cleaning Radiator Fins	20		
Detergent Usage Guide	21		
Cleaning with Detergents	22		
Shut-down	22		
Troubleshooting	23		
Maintenance Chart	25		
Service			
Cleaning Water Inlet Screen	26		
Cleaning Detergent Hose Strainer	26		
Water Pump Oil	26		
Check Engine Oil	27		
Changing Engine Oil	27		
Gasoline Engine Oil	27		
Servicing Air Cleaner	28		
Cleaning and Gapping Spark Plug	28		
Adjusting Idle Speed	28		
Storage			
Storing Washer	29		
Removing Washer from Extended Storage	29		
Specifications			
Specifications	30		
Record Serial Number	30		

All information, illustrations and specifications in this manual are based on the latest information available at the time of publication. The right is reserved to make changes at any time without notice.

Contents

Safety

RECOGNIZE SAFETY INFORMATION

This is the safety alert symbol. When you see this symbol on your machine or in this manual, be alert to the potential for personal injury.

Follow recommended precautions and safe operating practices.



UNDERSTAND SIGNAL WORDS

A signal word--DANGER, WARNING or CAUTION--is used with the safety-alert symbol. DANGER identifies the most serious hazards.

DANGER or WARNING safety signs are located near specific hazards. General precautions are listed on CAUTION safety signs. CAUTION also calls attention to safety messages in this manual.



FOLLOW SAFETY INSTRUCTIONS

Carefully read all safety messages in this manual and on your machine safety signs. Keep safety signs in good condition. Replace missing or damaged safety signs. Be sure new equipment components and repair parts include the current safety signs. Replacement safety signs are available from your John Deere dealer.

Learn how to operate the machine and how to use controls properly. Do not let anyone operate without instruction.

Keep your machine in proper working condition. Unauthorized modifications to the machine may impair the function and/or safety and affect machine life.

If you do not understand any part of this manual and need assistance, contact your John Deere dealer.





PROTECT AGAINST HIGH PRESSURE SPRAY

Spray from high pressure nozzles can penetrate the skin and cause serious injury. Keep spray from contacting hands or body.

If an accident occurs, see a doctor immediately. Any high pressure spray injected into the skin must be surgically removed within a few hours or gangrene may result.

Doctors unfamiliar with this type of injury should reference a knowledgeable medical source. Such information is available from Deere & Company Medical Department in Moline, Illinois, U.S.A.

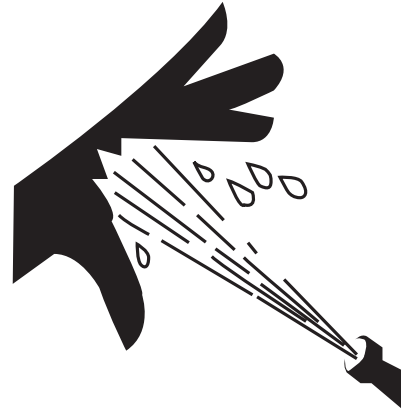

WORK IN A VENTILATED AREA

Engine exhaust fumes can cause sickness or death. If it is necessary to run an engine in an enclosed area, remove the exhaust fumes from the area with an exhaust pipe extension.

If you do not have an exhaust pipe extension, open the doors and get outside air into the area.

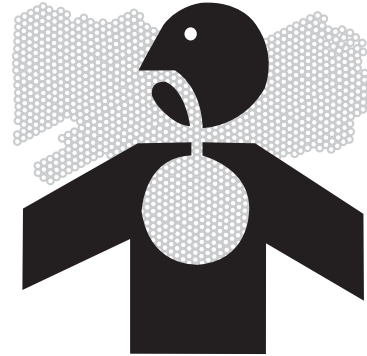

HANDLE FUEL SAFELY-AVOID FIRES

Handle fuel with care: it is highly flammable. Do not refuel the machine while smoking or when near open flame or sparks.

Always stop engine before refueling machine. Fill fuel tank outdoors.

Prevent fires by keeping machine clean of accumulated trash, grease and debris. Always clean up spilled fuel.



DRAIN GASOLINE WHEN STORING MACHINE

Gasoline stored in fuel tank can explode.

Never store equipment with gasoline in the tank inside a building where fumes may reach an open flame or spark.

Always drain gasoline from fuel tank and carburetor bowl when storing machine. Allow engine to cool before storing.





CLEANING DETERGENT PRECAUTIONS

Know the detergent being used. Be prepared to tell a physician exactly what you are using in the event of an emergency. Read all detergent labels and follow all instructions exactly regarding preparation, use, safety, transportation, and disposal. Keep all detergents out of the reach of children, pets and livestock.

NEVER spray combustible liquids of any kind.

Do not use highly corrosive detergents or acid-type cleaners with this washer.



HANDLE CHEMICAL PRODUCTS SAFELY

Direct exposure to hazardous chemicals can cause injury. Potentially hazardous chemicals used with the pressure washer includes such items as detergents.

A Material Safety Data Sheet (MSDS) provides specific details on detergents; physical and health hazards, safety procedures and emergency response techniques. Check the MSDS before you start any job using a detergent. That way you will know exactly what the risks are and how to do the job safely. Then follow procedures and recommended equipment. (See your John Deere dealer for MSDS Sheets on products used with this equipment.)





IMPORTANT SAFETY INSTRUCTIONS

WARNING: To reduce the risk of injury, read this operator's manual completely. When using this product, the following basic precautions should always be followed:

1. Read all the instructions before using the product.
2. High pressure water spray can cut skin. Do not "lock" trigger in the open position. Do not direct spray at persons. Keep operating area clear of all persons and pets. Warn children that the water spray can cut. Supervise children closely.
3. Do not allow children or untrained persons to operate the washer.
4. Do not spray electrical switches, receptacles or light bulbs, or glass or fragile objects that may shatter.
5. Dirt and debris removed by spray can cause eye injury. Wear eye protection.
6. Do not move washer with engine running. Always stop engine and allow washer to cool before handling.
7. Wet surfaces can be slippery. Wear shoes and keep both feet on the ground. Do not climb on items being cleaned. Do not overreach or stand on unstable support. Keep good footing and balance at all times.
8. When the spray trigger is released, water pressure is trapped in the discharge hose. Release trapped pressure by triggering the spray gun after the washer is turned off.
9. Do not operate the washer when fatigued or under the influence of drugs or chemicals. Stay alert. Watch what you are doing.
10. Do not operate the washer if fuel, pump oil or water leaks are visible. Resume operation ONLY after washer has been inspected and repaired.
11. Follow the maintenance instruction specified in this manual.

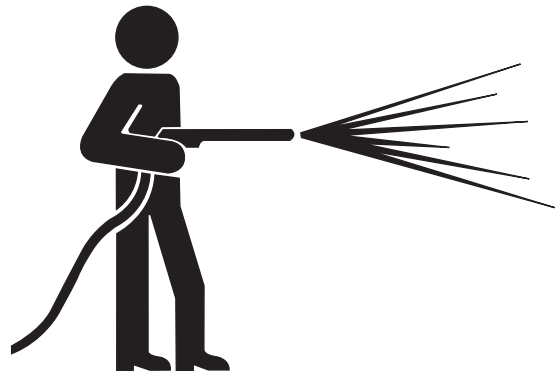

WEAR PROTECTIVE CLOTHING

Wear close fitting clothing and safety equipment appropriate to the job.

Prolonged exposure to loud noise can cause impairment or loss of hearing.

Wear a suitable hearing protective device such as earmuffs or earplugs to protect against objectionable or uncomfortable loud noises.

Operating equipment safely requires the full attention of the operator. Do not wear radio or music headphones while operating machine.

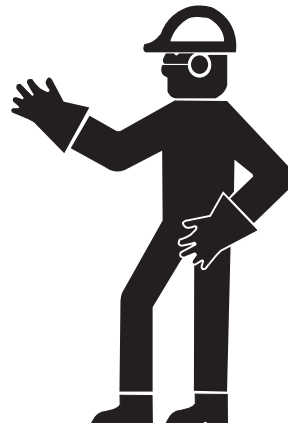



PREPARE FOR EMERGENCIES

Be prepared if a fire starts.

Keep a first aid kit and fire extinguisher handy.

Keep emergency numbers for doctors, ambulance service, hospital and fire department near your telephone.

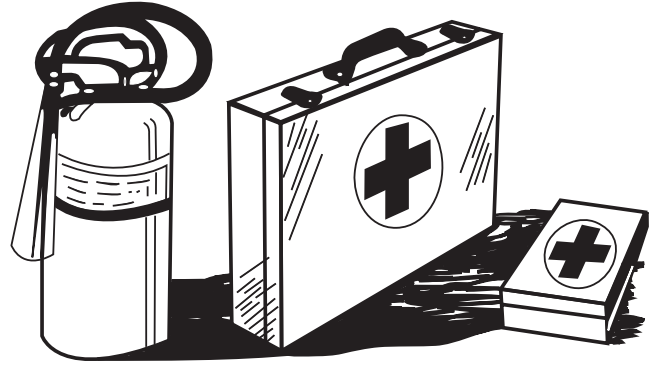

INSPECT HIGH PRESSURE WASHER

Be sure all covers, guards and shields are in place.

Locate all operating controls and safety labels.

Keep all hardware and plumbing fittings tight.

SERVICE HIGH PRESSURE WASHER SAFELY

Before servicing washer, disconnect spark plug wire, relieve water pressure and allow unit to cool down.

Service washer in a clean dry flat area. If applicable, block wheels to prevent unit from rolling.



SAFETY SIGNS

⚠️ WARNING/ADVERTENCIA

- RISK OF INJECTION OR SEVERE INJURY. KEEP CLEAR OF NOZZLE DO NOT DIRECT SPRAY TOWARD ANY PERSON OR SELF.
- RISK OF ASPHYXIATION. OUTDOOR USE ONLY REQUIRED.
- RISK OF FIRE. DO NOT SMOKE WHILE REFUELING. ALLOW TO COOL TWO TO THREE MINUTES BEFORE REFUELING. DO NOT OPERATE WHILE REFUELING.
- RISK OF ELECTROCUTION. DO NOT DIRECT SPRAY TOWARD ANY ELECTRICAL CONNECTIONS, OUTLETS, OR POWER LINES.
- RISK OF EXPLOSION. DO NOT SPRAY FLAMMABLE LIQUIDS.
- RISK OF INJURY. USE ONLY PROPERLY RATED EQUIPMENT.

⚠️ CAUTION/PRECAUCION

- TO REDUCE RISK OF INJURY: READ AND UNDERSTAND THE OPERATION MANUAL AND ALL INSTRUCTIONS BEFORE USING.
- STAY ALERT; HOLD ONTO GUN/WAND FIRMLY WITH BOTH HANDS TO AVOID DANGEROUS KICKBACKS.
- ALWAYS WEAR EYE PROTECTION.
- DO NOT OVERREACH OR STAND ON UNSTABLE SUPPORT.
- KEEP GOOD FOOTING AND BALANCE AT ALL TIMES.
- ALWAYS TURN ON WATER SUPPLY TO PUMP BEFORE STARTING.
- PROTECT PUMP FROM FREEZING.
- ENGAGE TRIGGER SAFETY LOCK-OFF WHEN NOT IN USE.

OPERATION/OPERACION

- AFTER ENSURING ALL CONNECTIONS ARE SECURE, OPEN INLET WATER SUPPLY COMPLETELY. DO NOT OPERATE WITHOUT WATER. DO NOT USE WATER THAT IS OVER 125°F.
- WITH GUN LOCKED, REMOVE NOZZLE. POINT GUN IN A SAFE DIRECTION. BRACE WAND SECURELY TO AVOID RECOIL. SQUEEZE TRIGGER OPEN. STEADY THE UNIT AND START BY PULLING ON THE STARTER ROPE.
- AFTER ENGINE IS RUNNING, LOCK GUN AND INSERT DESIRED NOZZLE. POINT GUN IN A SAFE DIRECTION. UNLOCK GUN AND SQUEEZE TRIGGER TO SPRAY AND RELEASE THE TRIGGER TO STOP SPRAY.
- AFTER STOPPING THE ENGINE, ALWAYS TURN OFF WATER SUPPLY AND SQUEEZE TRIGGER TO RELEASE TRAPPED PRESSURE.

- RIESGO DE INYECCION O LESION SEVERA. MANTENGA LA BOQUILLA DESPEJADA. NO DIRIJA EL CHORRO HACIA PERSONA ALUNA O HACIA USTED.
- RIESGO DE ASFIXIA: UNICAMENTE PARA USO EN EL EXTERIOR.
- RIESGO DE FUEGO: NO FUME MIENTRAS ESTE REABASTECIMIENTO DE COMBUSTIBLE. PERMITA QUE EL MOTOR SE ENFRIE DOS O TRES MINUTOS ANTES DEL REABASTECIMIENTO. NO OPERE EL PRODUCTOR DURANTE EL REABASTECIMIENTO.
- RIESGO DE ELECTROCUCION: NO DIRECTA EL CHORRO HACIA CONEXIONES ELECTRICAS, TOMAS DE CORRIENTE O LINEAS DE ALIMENTACION DE CORRIENTE.
- RIESGO DE EXPLOSION: NO ROCIE LIQUIDOS INFLAMMABLES.
- RIESGO DE LESION: USE UNICAMENTE EQUIP CON CLASIFICACION ADECUADA.

- PARA REDUCIR EL RIESGO DE QUE OCURRAN LESIONS: LEA Y ENTIENDA EL MANUAL DE OPERACION Y TODAS LAS INSTRUCCIONES ANTE DE USAR EL PRODUCTO.
- PERMANIZCA ALERTA; SOSTENGA LA PISTOLA VARILLA FIRMENTEMENTE CON AMBAS MANO PARA EVITAR GOLPES DE RETROCESO PELIGROSOS.
- USE SIEMPRE PROTECCION OCULAR.
- NO SE EXTIENDA DEMASIADO O SE PARE EN UN APOYO INESTABLE. MANTENGA UNA BUENA POSICION Y BALANCE TODO EL TIEMPO.
- ANTES DE COMENZAR, ABRA SIENPRE EL SUMINSTRO DE AGUA A LA BOMBA.
- PROTEJA LA OMBRA DE LA CONGELACION.
- COLOQUE EL SUGURO DEL GATILLO EN LA POSICION APAGADO CUANDO NO ESTE USANDO EL PRODUCTO.

- DESPUES DE ASEGURARSE QUE TODAS LAS CONEXIONES ESTAN SEGUIRSE, ABRA LA ENTRADA DEL SUMINSTRO DE AGUA COMPLETAMENT NO SE OPERE SIN AGUA. NO SE USE CON AGUA CON TEMPERATURAS DE MAS DE 125°F.
- CON LA PISTOLA ASEGURADA, REMUEVA LA BOQUILLA APUNTANDO LA PISTOLA HACIA UNA DIRECCION SEGURA. REFURESE LA VARA PARA EVITAR QUE RETROCEDA. APRIETE EL GATILLO PARA ABRIRLO, MANTEGA LA UNIDAD QUIETA, Y COMIENZE HALANDO FIRMENTEMENTE EN LA CUERDA DE INICIAR.
- DESPUES DE QUE EL MOTOR ESTE TRABAJANDO, ADJUSTE LA BOQUILLA A LA POSICION DESEADA, APRIETE EL GATILLO PARA ROCIAR Y SUELTELO PARA DETENER EL ROCIADO.
- DESPUES DE DETENER EL MOTOR, CIERRE DIEMPRE EL SUMINSTRO DEL AGUO AND APRIETE EL GATILLO PARA LIBERAR LA PRESION ATRAPADA.

34-1608-101104-E/S-ENG.

34-1608

⚠️ CAUTION/PRECAUCION

RISK OF FIRE
Do not add fuel when product is operating. Allow engine to cool for two (2) minutes before refueling.

RIESGO DE FUEGE
No ponga combustible cuando el producto este en operacion. Permita que el motor se enfrie por 2 minutos antes de reablastecer de combustible.

34-0599-E/S-030600-ENG

34-0599

⚠️ WARNING ⚠️ ADVERTENCIA

RISK OF BURNS
MUFFLER AND ADJACENT AREAS MAY EXCEED 150°F.



RIESGO DE QUEMAR
EL AMORTIGUADOR Y LAS AREAS ADYACENTES PUEDEN TENER TEMPERATURAS POR ARRIBA DE 150°F.

34-0598-010699-E/S-ENG.

34-0598

Controls

HR-2500GH AND HR-2700GH



- A-- Water Supply Inlet
- B-- High Pressure Outlet
- C-- Detergent Strainer
- D-- Choke
- E-- Throttle

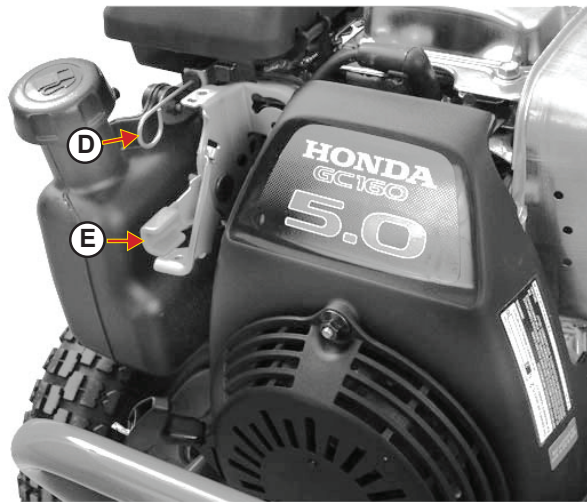

GUN, WAND, HOSE



2500

P02-013107

P03-013107

Preparing the Washer

CHECK ENGINE OIL

NOTE: All washers are shipped with engine oil. Check proper level.

1. Place unit on level surface.
2. Remove oil filler cap/dipstick (A) and wipe it clean.
3. Insert filler cap/dipstick into oil filler neck, but DO NOT screw it in.
4. Remove dipstick. Proper oil level is at midpoint of dipstick (A). Add oil if necessary to bring oil level to top of threads (B).
5. Install and tighten cap.

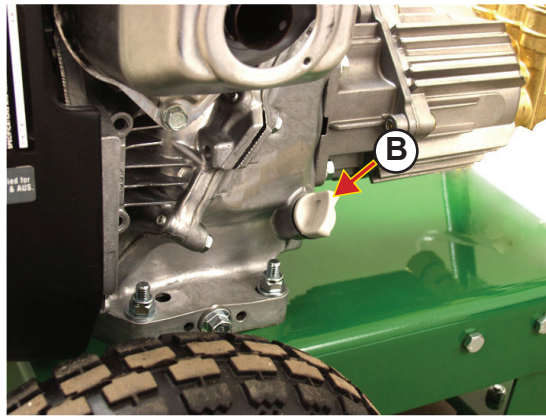
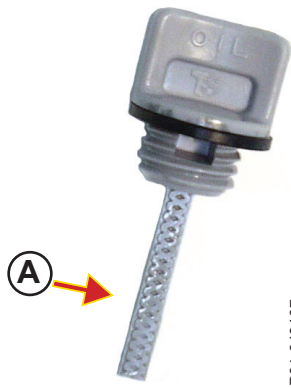

GASOLINE ENGINE OIL

Use oil viscosity based on the expected air temperature range during the period between oil changes.

John Deere TURF-GARD™ is preferred. Also recommended is John Deere PLUS-4®.

Other oils may be used if they meet one or more of the following:

- API Service Classification SH
- API Service Classification SG
- CCMC Specification G4
- CCMC Specification G5

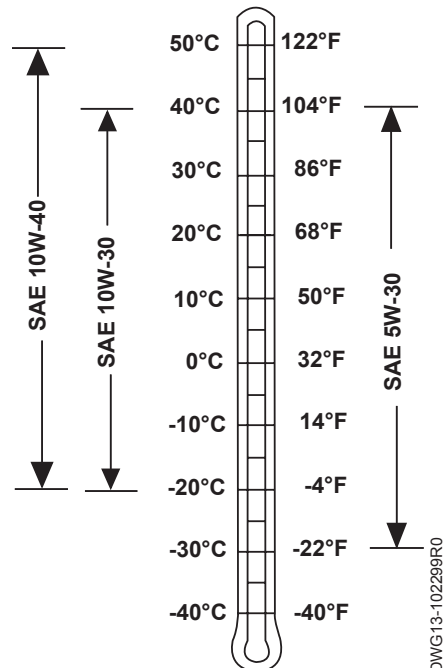

FILLING FUEL TANK

 **CAUTION:** Risk of fire. Handle fuel carefully.

- Do not add fuel when product is operating. Stop engine and allow engine to cool for two minutes before refueling. Hot surfaces can cause burns and ignite spilled fuel. Do not touch muffler.
- Fill fuel tank outdoors away from flames and open sparks.
- Do not smoke when filling fuel tank.
- Do not overfill fuel tank. (There should be no fuel in filler neck.)
- Avoid spilling fuel. Wipe clean after refueling.
- Move from refueling area before starting.
- Prevent fires by keeping engine clean of accumulation, grease, trash and debris.

IMPORTANT: Do not permit dirt or other foreign matter to enter the fuel system. This will cause hard starting, poor performance and engine damage. Always use clean fuel storage containers and funnels.

Use clean, fresh, lead-free gasoline. Do not use stale gasoline or gasoline that has been stored for a long time. Stale gasoline does not vaporize properly, causing hard starts. Use of TY15977 gasoline stabilizer is highly recommended. Use of leaded gasoline or gasohol is NOT recommended.

IMPORTANT: Do not mix oil with gasoline.

1. Wipe dust and dirt from around fuel tank. Remove filler cap (A) and place cap in a clean area away from muffler.
2. Slowly fill the fuel tank to bottom of filler neck with lead free gasoline. Do not overfill, leave approximately 5mm (0.19 in.) of open space at the top of the tank for fuel expansion.
3. Replace and tighten filler cap.

Fuel Tank Capacity

HR-2500GH, HR-2700GH 1.72L (0.46 gal)



INLET WATER SUPPLY REQUIREMENTS

1. Inlet water supply must be a minimum of 20 PSI (1.4 bar).

Attempting to operate the washer with less than adequate water supply will cause rapid wear of packings, valves and bearings that will dramatically shorten pump life. Symptoms of inadequate water supply are pump shuddering and flattening of the supply hose.



PIC4-092299R0

2. Inlet water flow must be at least 125% of pump rated flow (see table below). Check volume by timing how long it takes to fill a 5 gallon (19 L) container. For example, a flow rate of 3.0 GPM would fill a 5 gallon container in 5/3 minute (100 seconds).
3. Water supply hose should be a good grade of garden hose with a minimum I.D. 5/8 in. (16mm) and no longer than 50 ft. (15.24 m). If longer supply hose must be used, check to be certain flow is at least equal to the "GPM Supply Required" value listed at the bottom of this page for your washer.
4. If non-pressurized (static draw) water supply is used, check to be certain flow is at least 125% of pump rated flow (see table below). In static draw situations, water flow rate (GPM) can be increased by elevating the water supply tank or changing to a larger inside diameter water supply hose.
5. Adding on extension to the supply hose will reduce water flow rates. Check for adequate water flow rate each time an extension is added. Water flow rates can be increased by using the largest possible internal diameter supply hose.

IMPORTANT: Inlet water temperature must not be more than 125° F (60° C). Damage to the pump may result.

Washer	Rated Flow (GPM)	GPM Supply Required
HR-2500GH	2.3	3
HR-2700GH	2.3	3

PUMP OIL

This pump does not require periodic changing of the oil. It uses a high grade synthetic oil which will last for the life of the pump.

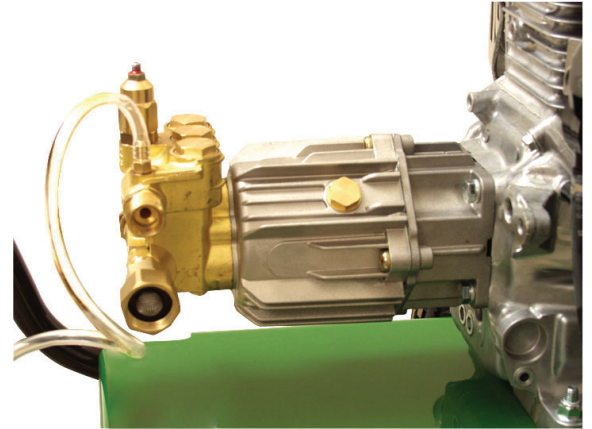

P07-013107

CONNECT HOSES AND PRIME PUMP

IMPORTANT: Be sure that inlet water screen (C) is clean and in place before connecting water supply hose to washers. The water pump and valves could be damaged from contaminants.

NOTE: Filling supply hose with water before attaching to pump will greatly reduce priming time.

1. Prime water supply hose. Shut off water.
2. Connect water supply hose to washer inlet (B). Be sure water supply and hose meet specifications. Do not turn water on at this time.

CAUTION: Check pressure rating printed on the hose. Use proper hoses.

3. Connect high pressure hose screw connect (D) to washer outlet (A). Screw clockwise to tighten.
4. Open water supply. Squeeze trigger on gun. Allow water to run (without engine running) until water runs out of pressure hose. Start engine and cycle trigger on gun until “crackling” sound (air in lines) stops. Turn off water supply.

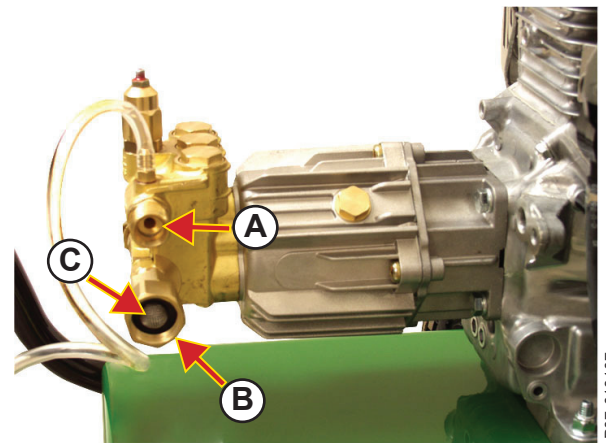

P07-013107



P10-013107

INSTALLING NOZZLE

CAUTION: To avoid injury from escaping fluids under pressure, relieve the pressure in the system by stopping the washer and depressing gun trigger. Lock trigger before changing or adjusting nozzle.

Be sure nozzle is tightly attached before operating to help prevent nozzle release.

1. Retract locking ring (A) of quick-connect fitting and insert male quick-connect fitting of nozzle (B).
2. Push ring forward and lock nozzle in place. Be sure nozzle is fastened to wand.

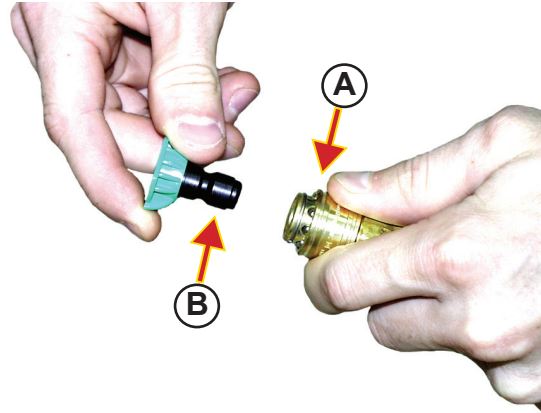

PIC81-102299R0

FINAL CHECKLIST

1. Check engine oil and fuel.
2. Open water supply completely.
3. Check all hose connections.
4. Check hoses for kinks.

Operating the Washer

STARTING AND OPERATING ENGINE

CAUTION: Do not run engine in an enclosed area. Exhaust gas contains carbon monoxide, an odorless and poisonous gas that can cause sickness or death.

IMPORTANT: To prevent possible pump damage, do not allow washer pump to run in bypass (with gun trigger released) for longer than 3 minutes.

IMPORTANT: During first two hours of engine operation, engine may operate at low or erratic RPM as the engine moving parts break in.

1. Pull choke control lever (B) out to “CHOKE” position.

NOTE: A warm engine requires less choking than a cold engine.

2. Move throttle lever (C) up to the fast (or high) position.

NOTE: For best engine performance it is recommended the engine be operated with the throttle in the FAST or HIGH position

3. Place foot on washer frame.
4. Point nozzle away from people, animals or fragile materials and squeeze gun trigger. If trigger is not squeezed while pulling recoil starter, pressure will build up until recoil starter can not be pulled over.

CAUTION: Be sure nozzle output end is not directed at bystander or objects. Pressurized output spray will start almost instantaneously at engine start-up and can cause serious personal injury or property damage. Release trigger immediately upon engine start.

5. Pull recoil starter grip lightly until resistance is felt, then pull briskly until engine starts.

IMPORTANT: Do not allow starter grip to snap back against engine. Return it gently to prevent damage to starter.

6. Push “CHOKE” control lever (B) in as soon as engine warms up enough to run smoothly. If engine is warm, push choke lever in as soon as engine starts.

STOPPING THE ENGINE

IMPORTANT: To stop engine in emergency, turn throttle (C) down to “STOP” position.

1. Move throttle lever (C) down to “STOP” position.
2. Trigger gun to relieve spray.

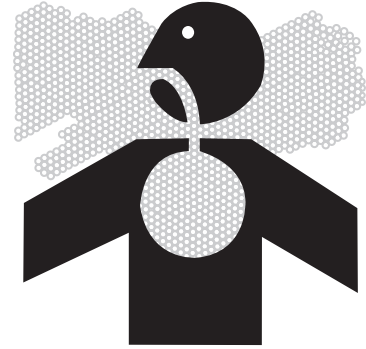

DWG14-102299R0

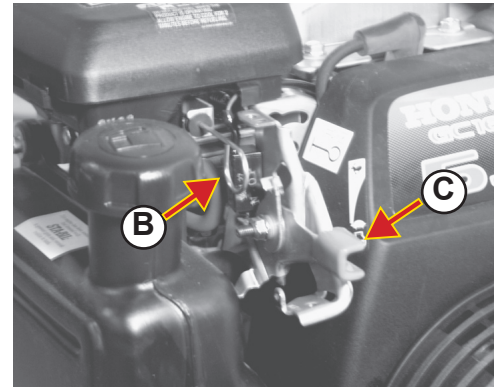

PIC158-113099R0

LOCKING GUN TRIGGER

CAUTION: Gun trigger should be locked when not in use or whenever adjustments are being made to gun or nozzle. This will help prevent accidental discharge of high pressure fluid.

1. Pivot lock (A) out to prevent trigger engagement.
2. Pivot lock in to release trigger.



PIC73-102299R1

WATER PRESSURE

Water pressure is preset on washers and should only be serviced by an authorized dealer.

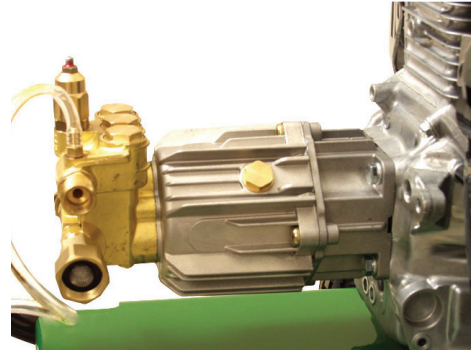

P07-013107

CHANGING NOZZLE

CAUTION: High pressure spray can cause serious injury. Keep away from spray. Never point the gun at yourself or anyone else. Never put your hand, fingers, eyes or body directly over spray. Do not point spray toward fragile materials.

CAUTION: To avoid injury from escaping fluids under pressure, relieve the pressure in the system by stopping the washer and depressing gun trigger. Lock trigger before changing or adjusting nozzle.

Be sure nozzle is tightly attached before operating to help prevent nozzle release.

1. Retract locking ring (A) of quick-connect fitting and remove nozzle (B).
2. Insert nozzle and push ring forward and lock nozzle in place. Be sure nozzle is fastened to wand.

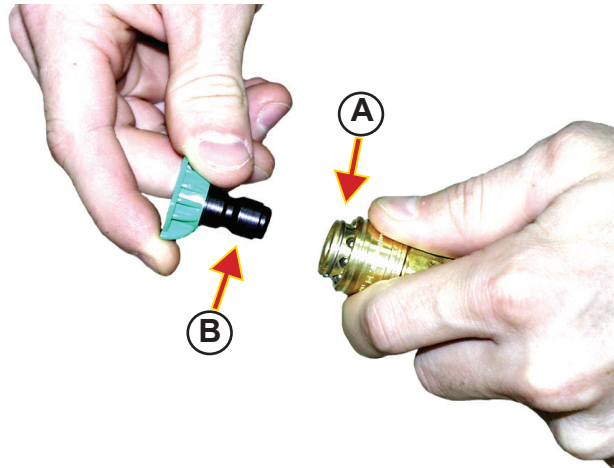

PIC81-10299R0

SELECTING THE PROPER NOZZLE

Pressure and volume are partially determined by the size of the orifice in the nozzle. Standard numbers are on the nozzles to indicate spray pattern and orifice size. For example, a nozzle stamped 2503 has a 25° spray pattern and a 3.0 orifice.

15° NOZZLE-YELLOW

This nozzle provides a chiseling effect suitable for surface preparation. The spray should be directed at a 45° angle to the surface. Recommended uses are:

- Removing peeling paint.
- Removing mildew stains.



PIC86-102299R0

25° NOZZLE-GREEN

This is a flushing nozzle. It produces a brush effect with a wider spray pattern and less concentrated spray pressure than a 15° nozzle. Recommended uses are:

- Wet sweeping leaves from walks and drives.
- Cleaning stable floors.
- Cleaning swimming pool bottoms.
- Cleaning barbecue grill.



PIC87-092299R0

DETERGENT INJECTOR NOZZLE-BLACK (BRASS)

This nozzle must be used with and is included in the detergent injector kit. This nozzle will allow a soft spray to soak on a surface with a liquid detergent. It is recommended for applying cleaning solution for removing mildew and oxidation stain from houses; or cleaning effervescent brick.



PIC89-102299R0

CLEANING HORIZONTAL SURFACES

Move nozzle wand from side to side. Direct spray at an angle to force debris ahead and away from the cleared area.

Depending on the material to be removed and nozzle pressure, hold nozzle end 8 to 10 inches (20 to 25 cm) from the surface and use slow, overlapping strokes. If debris is easy to remove, move nozzle back to cover more area for faster cleaning.

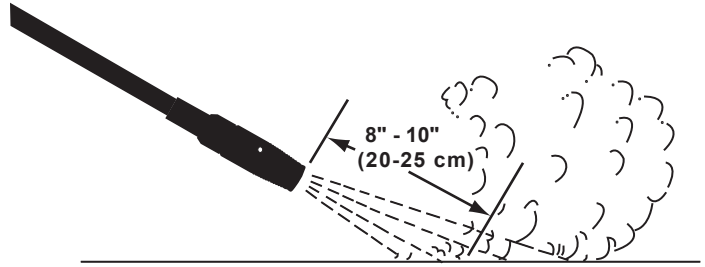

CLEANING VERTICAL SURFACES

IMPORTANT: Remember that the washer can deliver a high pressure spray that can break glass and gouge soft wood and other materials.

When cleaning building interiors or exteriors without detergents, work from top to bottom. This will help eliminate streaks. In interiors, start with the ceiling first, then the walls and the floor last.

Clean around windows carefully. If glass panes are not well-caulked and puttied, the high pressure spray could break the glass.

Never spray directly overhead. Always spray ahead to avoid dripping or falling debris.

REMOVING PAINT

IMPORTANT: Remember that high pressure spray can gouge soft woods and other materials, as well as loosen grout.

1. Direct spray at a 45° angle about 4 to 12 inches (10 to 30 cm) from surface.
2. Spray in a back and forth motion, try to get beneath the loose and bubbled paint.
3. Do not be concerned with the paint that remains. It should be sufficiently bonded so as not to cause repainting problems.
4. Some remaining paint may curl up at the edges. These edges should be scraped with a steel brush or scraper just before painting.

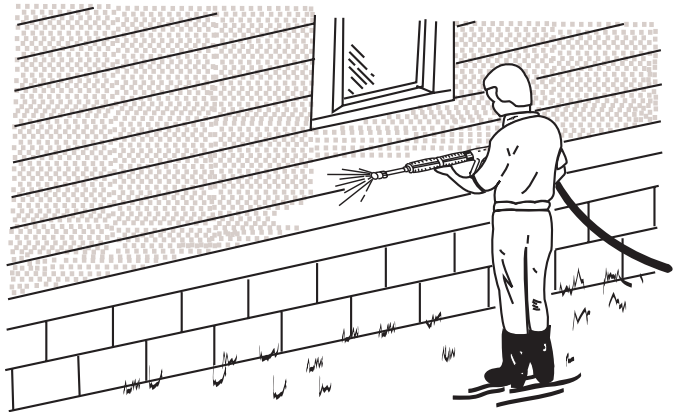

CLEANING RADIATOR FINS

IMPORTANT: Some engine and radiator manufacturers may not permit cleaning radiators with a high pressure washer. See equipment Operator's Manual.

1. Use clean water without detergent.

IMPORTANT: Spray straight into the radiator to prevent bending fins.

2. If possible, direct spray in the direction opposite to normal air flow through the radiator.

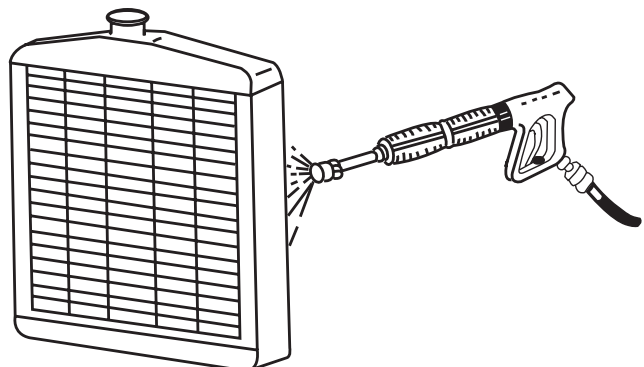

DETERGENT USAGE GUIDE



CAUTION: Use detergents carefully. Read labels thoroughly and follow all instructions for preparation, use, safety, transportation and disposal. Be prepared to tell a physician exactly what detergents you are using in the event of an emergency. Keep all detergents out of reach of children.

Be aware that two detergents can be mixed on the sprayed surface. In this regard, some detergents may give off harmful fumes or start an unpredictable chemical reaction when mixed with another detergent.

NEVER SPRAY FLAMMABLE LIQUIDS such as gasoline, fuel oil, alcohol, naphtha, etc.

The washers are designed to dispense John Deere approved cleaners and degreasers.

IMPORTANT: Using detergents other than John Deere approved cleaners and degreasers is **NOT** recommended.

If the use of detergents other than those approved by John Deere is desired, be sure to read and follow all detergent labels exactly regarding preparation, use, safety, transportation, and disposal. Keep in mind that the washer's detergent system further dilutes the detergent with water, and that some detergents may not be concentrated enough to properly work with the system.

Some detergents may not give premix instructions and may require experimenting to determine proper dilution for your application.

If you are not familiar with the detergent, always test a small area of the surface to be cleaned for adverse reaction. Do this a day in advance. Thoroughly rinse area with water.

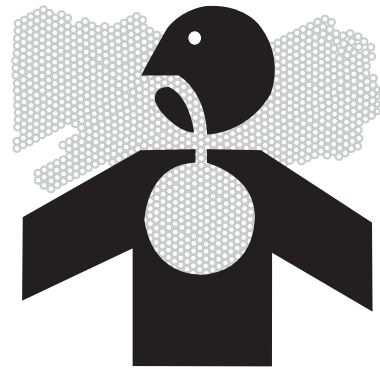

CLEANING WITH DETERGENTS

CAUTION: Wear goggles, respirator, and protective clothing to help prevent injury from detergents and spray.

IMPORTANT: DO NOT direct pressure washer spray at the washer.

1. Mix detergent as instructed by the manufacturer.
2. Be sure that water supply is adequate and turned on fully.
3. Insert detergent strainer into solution (A). Be sure that hose is clear and fully submerged in solution.

IMPORTANT: The detergent system will work only if the detergent nozzle is installed.

4. Install detergent nozzle (B). (Black nozzle with brass body.)
5. Start washer and squeeze gun trigger. If detergent does not spray within one minute, check to make sure the detergent hose is in the solution and is not plugged.
6. To help avoid streaking, apply detergent to the lowest surface first, and move up, using long overlapping strokes. Allow solution to soak for several minutes.

IMPORTANT: Remember that high pressure spray can gouge soft woods, damage other materials and loosen grout.

7. Install a pressure nozzle. With the nozzle approximately 6 to 10 inches (15 to 25 cm) and at an angle to the surface, power rinse the area from the top down.
8. If surface is not clean, repeat the above procedures.

IMPORTANT: To avoid damage and contamination with other detergents, siphon a gallon (3.78 L) of clear water through the system after each use.

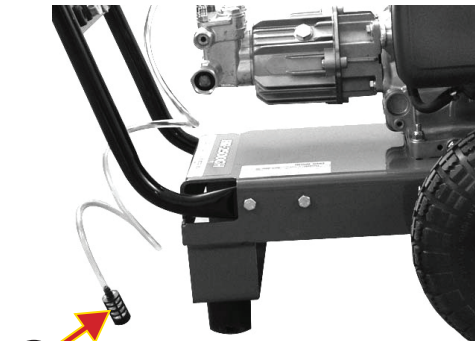

P11-013107



PIC69-10299R0

SHUTDOWN

IMPORTANT: Shutdown procedures should be followed at the end of each cleaning operation.

1. If a detergent was used, place detergent inlet strainer in CLEAN water and operate trigger to spray water for a period of three minutes. This will flush the system of detergents and help prevent the detergent valve from sticking or corrosion.
2. Run engine at idle for 2-3 minutes.
3. Turn engine off by moving throttle lever (A) down to "STOP".

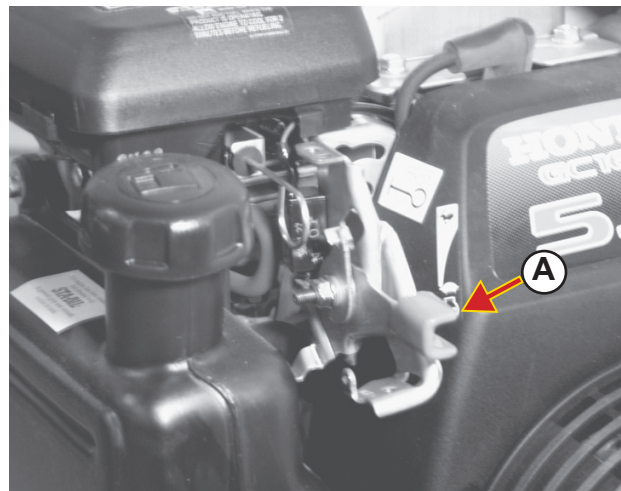

PIC158-113099R0

Troubleshooting

Symptom	Problem	Solution
No discharge at nozzle when trigger mechanism is squeezed.	Low pressure or no water supply.	Ensure hose is 5/8 in. inside diameter and incoming water supply is turned on.
	Obstruction in nozzle.	Clean or replace nozzle.
Low or fluctuating discharge pressure.	Inadequate water supply.	Use larger I.D. size of hose and provide specified inlet water pressure and volume.
	Kink in water inlet hose or in high pressure discharge hose.	Remove kink.
	Water inlet screen obstructed.	Remove screen, clean or replace.
	Pump sucking air. (Pump prime lost.)	Tighten all water intake connections. Eliminate leaks in intake line.
	Not in high pressure mode.	Install high pressure nozzle.
	Obstructed or worn spray nozzle.	Remove and clean or replace.
	Bypass valve not operating correctly.	See your John Deere dealer.
Water flows from nozzle when trigger is released.	Gun malfunction.	DO NOT USE!! See your John Deere dealer.
Pump oil is white or milky color.	Water in oil.	Change oil. Avoid directing water spray at pump.
Detergent will not siphon into Low Pressure Detergent mode.	Strainer not completely submerged in solution.	Check, submerge if necessary.
	Strainer obstructed.	Inspect, clean or replace.
	Siphon hose cut, obstructed or kinked.	Inspect, clean or replace.
	Not in Low Pressure mode.	Install detergent nozzle.
	Too many high pressure hose extensions attached to outlet.	Use only one extension hose maximum.
	Detergent valve stuck closed.	See your John Deere dealer.
	Detergent valve jammed, missing or corroded.	See your John Deere dealer.
Water flows back into detergent container.	Detergent valve jammed, missing or corroded.	See your John Deere dealer.
Oil leaking from pump.	Pump failed.	DO NOT USE!! See your John Deere dealer.
Water leaks from brass valve on pump.	Thermal Relief Valve opening to protect pump.	Do not run washer with gun trigger closed for more than 3 minutes. Trigger gun to close valve.

Troubleshooting

Symptom	Problem	Solution	
Engine does not start.	Fuel tank empty.	Fill fuel tank.	
	Throttle lever not in run position.	Move throttle lever up to run position.	
	Improper fuel.	Drain and Replace. Use correct fuel.	
	Old fuel.	Drain and Replace. Use fresh fuel.	
	Spark plug wire loose or disconnected.	Connect spark plug.	
	Spark plug not gapped correctly.	Check and set spark plug gap.	
	Spark plug failed.	Install new spark plug.	
	Ignition parts failed.	See your John Deere dealer.	
	Engine starts hard or loses power.	Dirt or water in fuel tank.	Drain and clean fuel tank.
		Vent in gas cap plugged.	Clean vent or install new gas cap.
Air cleaner element dirty.		Clean or replace air cleaner element.	
Spark plug not gapped correctly.		Check and set spark plug gap.	
Spark plug failed.		Clean, regap and tighten spark plug or install new spark plug.	
Ignition parts failed.		See your John Deere dealer.	
Cylinder exhaust ports plugged.		See your John Deere dealer.	
Engine runs erratically.	Carburetor out of adjustment.	See your John Deere dealer.	
	Spark plug failed.	Install new spark plug.	
	Spark plug not gapped correctly.	Check and set spark plug gap.	
	Cooling fins are plugged.	Clean cooling fins.	
	Engine idles poorly.	Air filter element dirty.	Clean or replace element.
Carburetor out of adjustment.		See your John Deere dealer.	
Cooling fins plugged.		Clean cooling fins.	
Engine overheats.		Blower housing or cooling fins plugged.	Clean blower housing and cooling fins.

Service Chart

	First Month or 5 hours	Every 3 Months or 25 hours	Every 6 Months or 50 hours	Every Year or 100 hours	Every Two Years or 250 hours
Clean Air Filter		X (2)			
Change Air Filter					X (3)
Change Engine Oil.....	X		X (1)		
Clean and Gap Spark Plug				X	
Change Spark Plug.....					X
Clean Sediment Cup.....			X		
Adjust Valve Clearance.....				X (4)	
Clean Fuel tank and filter.....				X (4)	
Check Fuel Tube.....					X (4)
Clean Detergent Strainer.....		X			
Clean Inlet Water Screen.....		X			

- (1) *Perform oil change after first 5 hours of use and then at recommended intervals. Change engine oil every 25 hours when used under heavy load or in high ambient temperatures.*
- (2) *Service more frequently when used in dusty areas.*
- (3) *May require replacement earlier in dusty areas. A dirty air filter reduces engine performance.*
- (4) *Should be serviced by authorized dealer unless owner has proper tools and is mechanically proficient.*

Service

CLEAN INLET WATER SCREEN-ALL MODELS

IMPORTANT: Do not operate washer with inlet water screen removed. Without screen, foreign matter can enter and damage pump or valves.

1. Inspect inlet water screen for dirt buildup.
2. To clean screen, remove and back-flush with clean water or compressed air.
3. Replace corroded or damaged screen with cone shape pointing out.

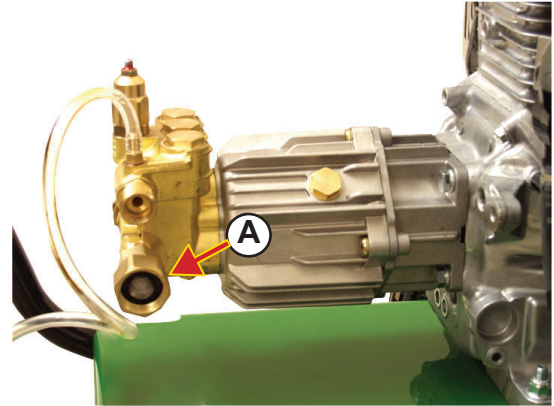

CLEAN DETERGENT HOSE STRAINER

Check detergent hose strainer for detergent or contaminant buildup.

Remove strainer from hose and back flush with clean water and a stiff brush.

NOTE: If strainer frequently becomes plugged, check detergent to be sure it is thoroughly mixed.



CHECK ENGINE OIL

NOTE: All washers are shipped with engine oil. Check proper level.

1. Stop engine.
2. Place unit on level surface.
3. Remove oil filler cap/dipstick and wipe it clean.
4. Insert filler cap/dipstick into oil filler neck, but DO NOT screw it in.
5. Remove dipstick. Proper oil level is at midpoint of dipstick (A). Add oil if necessary to bring oil level to top of threads (B).
6. Install and tighten cap.

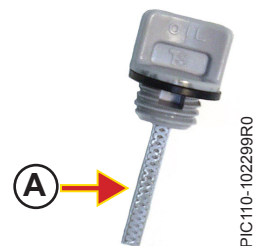

CHANGING ENGINE OIL

IMPORTANT: Change oil after first 20 hours of operation and every 100 hours thereafter.

1. Put unit on level surface.
2. Run engine a few minutes to warm oil.
3. Stop engine.
4. Remove oil filler cap (A) and drain plug (C) and drain oil into container. Do not pollute, dispose of waste oil properly.
5. Install drain plug (C). Fill with oil to top of threads. Install cap. Oil capacity is :

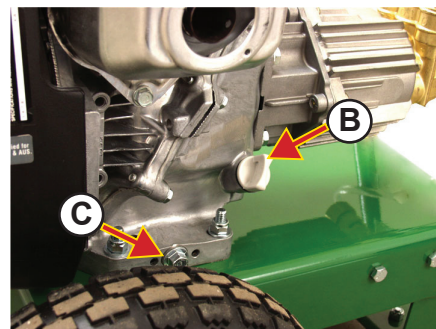

-HR-2500GH AND HR-2700GH: 0.6L (0.63 qts.)

GASOLINE ENGINE OIL

Use oil viscosity based on the expected air temperature range during the period between oil changes.

John Deere TURF-GARD™ is preferred. Also recommended is John Deere PLUS-4®.

Other oils may be used if they meet one or more of the following:

- API Service Classification SH
- API Service Classification SG
- CCMC Specification G4
- CCMC Specification G5

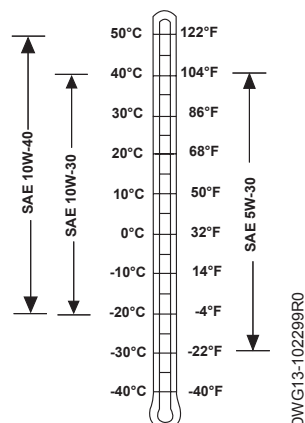

CLEAN AIR FILTER ELEMENT

1. Push lower part of tabs (A) inward and through tab holders to remove cleaner cover.
2. Remove paper element (B).
3. Remove excess dirt from paper element (B) by tapping lightly on hard surface, or by blowing compressed air from inside the element. Do NOT brush dirt. Brushing will force dirt into element fibers. Replace paper element after 250 hours, or if excessively dirty.



PIC156-102299R0

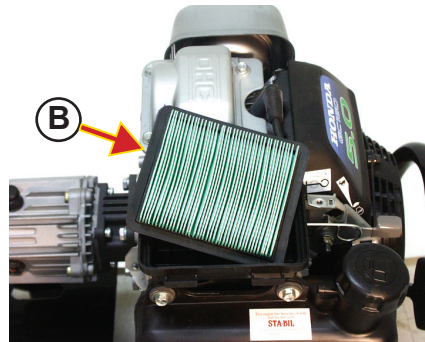

PIC157-102299R0

CLEANING AND GAPPING SPARK PLUG

1. Remove and inspect spark plug. If porcelain is cracked or electrodes are pitted, install a new spark plug. (See step 5.)

IMPORTANT: Do not clean spark plug in a machine using abrasives.

2. If spark plug is in good condition, clean plug by scraping or using a wire brush. Wash with a commercial solvent.
3. Use a round wire-type feeler gauge to check for a gap of 0.70 to 0.80 mm (0.028 to 0.031 inches.)
4. Carefully bend outer electrode to adjust gap.
5. Install spark plug.

Reinstalling used plug: Tighten 1/8 - 1/4 turn after spark plug seats to compress washer.

Installing new plug: Use NGK BPR6ES



PIC99-102299R0

SPARK ARRESTOR

In some areas, it is illegal to operate an engine without a USDA (United States Department of Agriculture)-qualified spark arrester. Check local laws and regulations. A USDA-qualified spark arrester is available from an authorized servicing dealer.

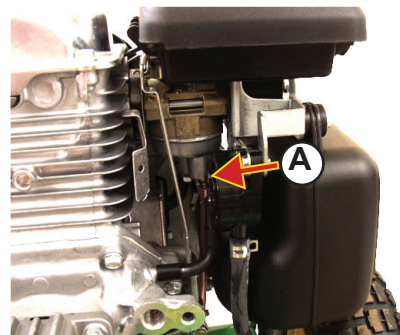

P09-013107

Storage

STORING THE WASHER

IMPORTANT: Protect washer from freezing temperatures. If unit will experience freezing conditions, pump must be filled with antifreeze to prevent cracking of pump manifold and relief valve due to water expansion. Draining alone will not remove all the water.



CAUTION: If the washer will be used where food is prepared, stored or consumed, or where sanitation is required, use a nontoxic antifreeze.

1. Stop engine.
2. Change engine oil. (See Engine Service section.)
3. Add TY15977 Gasoline Stabilizer as directed on label.
4. With water flowing through gun, run engine five minutes to draw stabilized gasoline into carburetor. Stop engine.
5. Close water supply and remove inlet supply hose. Install short piece of hose on water inlet. Fill short hose with water, cap open end with finger and place in a container of TY8261 John Deere Rust Inhibiting Antifreeze.
6. Start engine. Place nozzle into container and trigger gun for 30 seconds.

NOTE: Trigger must be released to pull antifreeze into relief valve.

7. Release trigger for 30 seconds to direct antifreeze into relief valve

IMPORTANT: Dispose of the sprayed solution according to instructions on the antifreeze container.

8. Disconnect supply line.
9. Turn fuel valve to "OFF" position.
10. Remove spark plug and squirt 10 cc of 2 cycle oil into cylinder. Turn crankshaft over 5 times to distribute the oil throughout cylinder.
11. Install spark plug and pull starter handle slowly until compression is felt and stop there.



CAUTION: Gasoline fumes can accumulate and explode if exposed to an open flame or spark. If storing washer with fuel in tank, be certain there are no open flame, pilot lights or spark activated devices (i.e. stoves, furnaces, water heaters) in the storage area.

12. Store washer in a clean, dry area AWAY FROM any device that has a pilot light or is spark activated (stove, furnace, water heater).

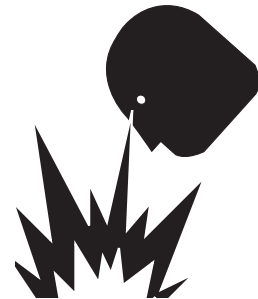

REMOVING WASHER FROM EXTENDED STORAGE

Prepare washer as previously directed. Connect and open water supply. Squeeze trigger on gun. Allow water to run (without engine running) until water runs out of the pressure hose. Dispose of antifreeze solution according to the instructions on the antifreeze container.

Specifications

SPECIFICATIONS

ITEM	Model HR-2500GH	Model HR-2700GH
Operating Pressure Measured at Pump Manifold.....	2500 PSI (172 Bar)	2700 PSI (186 Bar)
Measured at discharge Hose Outlet.....	1750-1900 PSI (121-131 Bar)	2000-2250 PSI (152-155 Bar)
Relief Pressure (Measured at Discharge Hose Outlet)	2200-2600 PSI (152-179 Bar)	2400-2800 PSI (165-193 Bar)
Inlet Water Supply (Minimum)	3.0 GPM (11.4 L/min)	3.0 GPM (11.4 L/min)
Pump Flow.....	2.3 GPM (8.7 L/min)	2.3 GPM (8.7 L/min)
Pump Oil Capacity.....	4.5 oz. (0.14 qt., 0.13 L)	4.5 oz. (0.14 qt., 0.13L)
Nozzle Size Code	3.0	3.0
Engine	Honda	Honda
Model.....	GC160	GC190
Horsepower	5.0	6.0
Spark Plug	BPR6ES (NGK)	BPR6ES (NGK)
Plug Gap.....	0.028-0.031 in. (0.70-0.80 mm)	0.028-0.031 in. (0.70-0.80 mm)
Engine Oil Capacity.....	0.6 qt. (0.63L)	0.6 qt. (0.63L)
Fuel Tank Capacity	0.46 gal. (1.72L)	0.46 gal. (1.72L)

RECORD SERIAL NUMBER

Write your model number, machine serial number and date of purchase in the spaces provided below. Your dealer needs this information when ordering parts.

NOTE: Serial number is located on the right side of vertical face of base plate at front of pump. (Near base of handle.)

Model No. _____

Machine Serial No. _____

Date of Purchase _____
(To be filled in by purchaser)

PRESSURE WASHER

MODEL NO.

MAX. PSI MAX. GPM NOZZLE SIZE

H.P. CODE

Made in U.S.A. 34-0075

Accessories

HIGH PRESSURE HOSE EXTENSION (23 FT):

50-0176

IMPORTANT: DO NOT use more than 1 extension hose. The higher restriction will cause unloader valve to function all the time.

One additional pressure hose may be connected to the existing hose. This allows the operator to move around a greater distance without moving unit.



HOSE.JPG

ROTATING BRUSH: 50-0179

When connected to your pressure washer, the water flow causes the brush to rotate. Works well for cleaning off road grime.



BRUSH2.JPG

0° NOZZLE-RED

This nozzle is a blasting nozzle, delivering a concentrated stream of water.

IMPORTANT: Care must be used to avoid gouging wood or damaging fragile surfaces.

Recommended uses are as follows:

- Removing stains from concrete, masonry, aluminum and steel.
- Remove weeds from sidewalk cracks.
- Remove caked-on mud from equipment.
- Clean lawn mower underdeck.



PIC85-102299R0

40° NOZZLE-WHITE

This nozzle is a general purpose nozzle with a wide angle spray pattern. It is recommended for rinsing and light cleaning. Uses are as follows:

- Cleaning windows and aluminum siding.
- Vehicles (normal road dirt).
- Cleaning sidewalks, drives and patios.



PIC88-102299R0

ROTATING NOZZLE: AW-7300-0003

Increases cleaning efficiency. Effective cleaning comparable to a 25° pattern but with 0° impact. Ideal for concrete cleaning

IMPORTANT: Care must be used to avoid gouging wood or damaging fragile surfaces.

Recommended uses are as follows:

- Removing stains from concrete, masonry, aluminum and steel.
- Remove weeds from sidewalk cracks.
- Remove caked-on mud from equipment.
- Clean lawn mower underdeck.



ALL-PURPOSE CLEANER: AW-4018-JD01 (4GAL/CASE)

Use John Deere All Purpose Cleaner concentrate for most cleaning jobs. Contains water-soluble solvents for soil penetration on vehicles and is safe to use on rubber and wax finishes.



PIC35-090199R0

SURFACE PREPARATION: AW-4034-JD01 (4GAL/CASE)

Use John Deere Surface Preparation to clean, remove mildew, and condition surfaces of all types of siding, farm buildings and mobile homes. It is safe to use on ferrous and nonferrous metal surfaces and removes mildew stains and chalk buildup.



PIC36-090199R0

DEGREASING: AW-4059-JD01 (4GAL/CASE)

Apply John Deere Degreaser as directed by container label, allow to soak for a few minutes, then wash with all purpose cleaner. Rinse with clear water.

Cover sensitive parts such as air cleaner, electrical components, etc. when cleaning engines.



PIC37-090199R0

SPRAY WAX-TY8277

Mix John Deere Spray Wax at a ratio of ONE ounce of wax to 1-1/2 gallon of water to give a long lasting finish to painted metal surfaces.



PIC39-092499R0

RUST-INHIBITING ANTIFREEZE-TY8261

Use John Deere Rust Inhibiting Antifreeze to help prevent rust and corrosion from occurring on carbon steel and cast iron, while protecting from damage due to freezing.



PIC40-090199R0

DETERGENT BOOSTER-TY8276

Use John Deere Detergent Booster at a ratio of ONE part detergent booster to THREE parts AW-4018-JD01 cleaner.



PIC43-090199R0

PLUS-4 MOTOR OIL: AR63231

John Deere Plus-4 Motor Oil is a superior, fuel efficient all-season engine oil.



PIC150-113099R0

**GASOLINE CONDITIONER & STABILIZER:
TY15977**

Use John Deere Gasoline Conditioner and Stabilizer to help prevent formation of gum or varnish in fuel system.



PIC151-113099R0

STATEMENT OF WARRANTY HR-SERIES

The manufacturer warrants all parts, (except those referred to below), of your new pressure washer to be free from defects in materials and workmanship during the following periods:

For Lifetime against freezing and cracking:
Pump Manifold

For One (1) Year Limited from the date of original purchase:
High Pressure Pump

For One (1) Years Limited from the date of original purchase:
Cart Assembly Plumbing
Pulleys/Drive System

For One (1) Year Limited on Labor

For Ninety (90) days from the date of original purchase:
Trigger Gun High Pressure Hose
Pressure Gauge Unloader

Defective parts not subject to normal wear and tear will be repaired or replaced at our option during the warranty period. In any event, reimbursement is limited to the purchase price paid.

EXCLUSIONS

1. Normal wear parts:
Pump Packings Spray Nozzles
Pump Valves Quick Connects
Detergent Valves O-rings
2. This warranty does not cover parts damaged due to normal wear, misapplication, misuse, operation at other than recommended speeds, pressures or temperature. Parts damaged or worn because of the use of caustic liquids or by operation in abrasive or corrosive environments or under conditions causing pump cavitation are not warranted. Failure to follow recommended operating and maintenance procedures also voids warranty.
3. The use of other than genuine manufacturer repair parts will void warranty.
4. Warranty will be void if used in any application other than consumer/homeowner. Parts returned, prepaid to our factory or to an Authorized Service Center will be inspected and replaced free of charge if found to be defective and subject to warranty. There are no warranties which extend beyond the description of the face hereof. Under no circumstances shall the manufacturer bear any responsibility for loss of use of the unit, loss of time or rental, inconvenience, commercial loss or consequential damages.

For Service or Warranty Consideration, contact
Mi-T-M® Corporation, 8650 Enterprise Drive, Peosta, IA 52068
1-877-JD-KLEEN / (1-877-535-5336) Fax 563-556-1235
Monday - Friday 8:00 a.m. - 5:00 p.m. CST

Notes

Introduction

MERCI de la confiance témoignée par l'achat d'un produit John Deere.

LIRE ATTENTIVEMENT LE PRÉSENT LIVRET afin de pouvoir utiliser et entretenir correctement la machine, sinon des dommages corporels ou matériels pourraient en résulter. Ce manuel et les symboles de sécurité peuvent également être disponibles en d'autres langues. (Voir votre concessionnaire John Deere pour les commander).

CE LIVRET DOIT ÊTRE CONSIDÉRÉ comme faisant partie intégrante de la machine et doit toujours l'accompagner même en cas de revente.

LES MESURES données dans cette publication sont exprimées en unités métriques et leurs équivalents US habituels. N'utiliser que les pièces de rechange et les éléments de fixation appropriés. Les éléments de boulonnerie métrique et US nécessitent l'emploi de clés métriques et US correspondantes.

LES INDICATIONS DE CÔTÉ, telles que droite et gauche, s'entendent par rapport au sens de marche avant de la machine ou de l'équipement.

NOTER LES NUMÉROS D'SERIAL de la machine à l'une des sections «Caractéristiques» ou «Numéros de série». Noter correctement toutes les positions pour faciliter les recherches en cas de vol. Les communiquer également au concessionnaire lors de toute commande de pièces. Prendre soin de recopier les numéros d'identification sur une feuille séparée qui sera conservée dans un endroit sûr.

LA GARANTIE fait partie du programme de soutien John Deere destiné aux clients qui utilisent et entretiennent leur matériel tel que décrit dans ce livret. Les conditions de garantie dont bénéficie cette machine figurent sur le certificat de garantie dans le livret.

Cette garantie donne l'assurance que John Deere reprendra ses matériels, s'il s'avère qu'ils sont défectueux, pendant la période de garantie. Toute utilisation abusive ou modification visant à dépasser les performances spécifiées par le constructeur annuleront la garantie.



AVERTISSEMENT

Le gaz d'échappement du moteur de cet appareil contient des produits chimiques qui sont connus par l'état de Californie comme étant la cause de cancer, de défauts de naissance et d'autres problèmes reproductifs.



AVERTISSEMENT

Ce produit contient un ou plusieurs produits chimiques qui sont connus par l'état de Californie comme étant la cause de cancer, de défauts de naissance et d'autres problèmes reproductifs.

Table des matières

	Page		Page
Sécurité	55	Caractéristiques	
Étiquettes de sécurité	60	Caractéristiques.....	82
Commandes	61	Noter le numéro de série	82
Préparation de l'appareil de lavage		Accessoires	
Vérification de l'huile à moteur	62	Flexibles haute pression.....	83
Huile à moteur	62	Brosse rotative.....	83
Remplissage du réservoir de carburant.....	63	Gicleur 0°-Rouge	83
Exigences pour l'alimentation en eau	64	Gicleur 40°-Blanc.....	83
Vérification de l'huile de pompe.....	65	Buse rotative.....	83
Raccordement des flexibles et amorçage de la pompe.....	65	Agent de nettoyage universel	84
Installation du gicleur.....	66	Préparation de la surface	84
Vérifications avant le démarrage	66	Agent de dégraissage.....	84
Utilisation		Cire à vaporiser	85
Démarrage du moteur	67	Antigel antirouille	85
Arrêt du moteur.....	67	Renforteur pour détergent	85
Verrouillage de gâchette.....	68	Huile à moteur plus-4	86
Pression de L'eau	68	Conditionneur et stabilisateur d'essence.....	86
Changement du gicleur	68	Garantie	87
Sélection du gicleur approprié	68		
Gicleur 15°-Jaune.....	69		
Gicleur 25°-Vert	69		
Injecteur de détergents-hoir (Laiton)	69		
Nettoyage des surfaces horizontales	70		
Nettoyage des surfaces verticales.....	70		
Décapage de la peinture	70		
Nettoyage des ailettes de radiateur.....	70		
Guide d'utilisation des détergents	71		
Nettoyage avec solution de nettoyage	72		
Arrêt de l'appareil de lavage et du moteur.....	73		
Dépannage	74		
Entretien du Calendrier	76		
Entretien			
Nettoyage de la crépine d'entrée d'eau.....	77		
Nettoyage de la crépine du flexible de détergents	77		
Vérifier le niveau d'huile de pompe	78		
Vérification de l'huile à moteur	79		
Vidange de l'huile à moteur	79		
Huile à moteur d'essence	79		
Entretien du filtre à air	80		
Nettoyage et écartement de la bougie d'allumage	80		
Pare-étincelles.....	80		
Remisage			
Remisage de l'appareil de lavage	81		
Sortie de l'appareil de lavage du remisage	81		

Toutes les informations, illustrations et caractéristiques contenues dans la présente publication sont à jour au moment de la publication, le constructeur se réservant le droit d'apporter sans notification toute modification jugée appropriée.

Table des matières

Sécurité

RECONNAÎTRE LES SYMBOLES DE MISE EN GARDE

Voici le symbole de mise en garde. Lorsqu'il apparaît sur la machine ou dans la présente publication, c'est pour prévenir d'un risque potentiel de blessure.

Respecter tous les conseil de sécurité ainsi que les consignes générales de prévention des accidents.



COMPRENDRE LES TERMES DE MISE EN GARDE

Le symbole de mise en garde est accompagné d'un terme, tel que DANGER, AVERTISSEMENT ou ATTENTION. Le terme DANGER repère les dangers les plus graves.

Les autocollants avec DANGER ou AVERTISSEMENT signalent des dangers spécifiques. Les autocollants avec ATTENTION se réfèrent à des précautions d'ordre général. Dans la présente publication, le terme ATTENTION accompagne les messages de sécurité.



RESPECTER LES CONSEILS DE SÉCURITÉ

Lire attentivement tous les conseils de sécurité contenus dans cette publication et ceux apposés sur la machine. Veiller à ce que les autocollants soient lisibles. Remplacer ceux qui manqueraient ou seraient endommagés. S'assurer que les autocollants adéquats sont apposés sur les nouveaux équipements et les pièces de rechange. Des autocollants de rechange sont disponibles chez le concessionnaire John Deere.

Apprendre à utiliser la machine et à en manipuler les commandes. Ne pas confier la machine à une personne non formée à cet effet.

Maintenir la machine en bon état. Toute modification illicite risque d'en affecter le fonctionnement et/ou la sécurité et d'en réduire la durée de vie.

Prendre contact avec le concessionnaire John Deere en cas de difficultés à comprendre certaines parties de cette publication et pour obtenir une assistance.





PROTECTION CONTRE LES JETS SOUS HAUTE PRESSION

Les jets haute pression peuvent pénétrer sous la peau et causer de graves blessures. Éviter que ces jets n'entrent en contact avec les mains ou toute autre partie du corps.

En cas d'accident, consulter immédiatement un médecin. Tout liquide sous pression ayant pénétré sous la peau doit être retiré de façon chirurgicale dans les quelques heures qui suivent, faute de quoi il y a risque de gangrène. Les médecins non familiarisés avec ce type de blessure devront se référer à une source médicale compétente. Pour obtenir de telles informations, il est possible de s'adresser au service médical de Deere & Company à Moline, Illinois, USA.

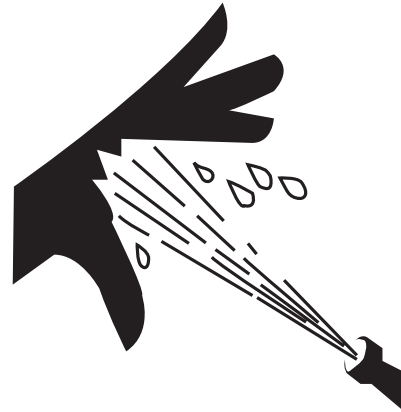

TRAVAILLER DANS UN ENDROIT MUNI D'UN SYSTÈME DE VENTILATION

Les vapeurs d'échappement des moteurs peuvent provoquer la maladie ou la mort. Si vous devez faire fonctionner un moteur dans un local fermé, évacuer les vapeurs d'échappement à l'aide d'une rallonge de tuyau d'échappement.

Si vous n'avez pas de rallonge de tuyau d'échappement, ouvrez les portes et faites pénétrer de l'air frais dans le local.

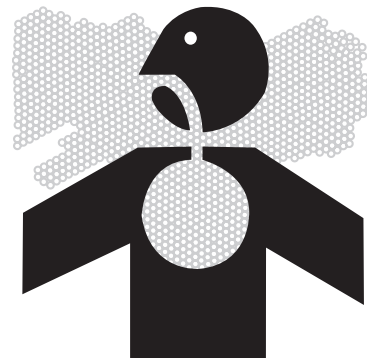

MANIPULER LES CARBURANTS AVEC PRÉCAUTION - ÉVITER LES RISQUES D'INCENDIE

Manipulez le carburant avec soin: ce produit est extrêmement inflammable. Ne pas faire le plein lorsque vous fumez ou lorsque vous êtes à proximité de flammes ou d'étincelles.

Arrêtez toujours le moteur avant de faire le plein. Remplissez toujours les réservoirs à carburant à l'extérieur.

Évitez les risques d'incendie en évitant l'accumulation de débris, de graisse et de débris sur la machine. Toujours nettoyer le carburant déversé.



VIDANGER L'ESSENCE LORS DU REMISAGE DE LA MACHINE

L'essence remisee dans le réservoir de carburant peut exploser.

Ne jamais remiser d'équipement avec de l'essence dans le réservoir à l'intérieur d'un bâtiment ou les vapeurs pourraient atteindre une flamme ou des étincelles.

Toujours vidanger l'essence du réservoir de carburant et de la cuve lors du remisage de la machine. Laisser le moteur refroidir avant de remiser.





PRÉCAUTIONS À PRENDRE AVEC LES DÉTERGENTS DE NETTOYAGE

Savoir quel détergent on utilise. En cas d'urgence, être capable d'indiquer exactement au médecin le produit utilisé. Lire toutes les indications relatives au produit et suivre exactement toutes les instructions relatives à sa préparation, à son utilisation, à la sécurité, à son transport et à la manière d'en disposer. Maintenir tous les produits chimiques hors de portée des enfants, des animaux familiers et du bétail.

NE JAMAIS pulvériser de liquides combustibles.

Ne pas utiliser de produits chimiques hautement corrosifs ni de produits de nettoyage de type acide avec cet appareil de lavage à haute pression.



MANIPULER LES PRODUITS CHIMIQUES AVEC SOIN

Une exposition directe à des produits chimiques dangereux peut provoquer des blessures graves. Les produits chimiques potentiellement dangereux utilisés avec l'équipement John Deere comprennent des produits tels que des lubrifiants, des liquides de refroidissement, des peintures et des adhésifs.

Une fiche signalétique de sécurité des produits (MSDS) fournit des détails spécifiques sur les produits chimiques: risques physiques et pour la santé, consignes de sécurité et techniques d'intervention d'urgence.

Vérifier la fiche signalétique de sécurité des produits avant de débiter tout travail si vous utilisez un produit chimique dangereux. Vous saurez ainsi exactement quels sont les risques et comment effectuer le travail en toute sécurité. Suivez ensuite les instructions et utilisez l'équipement recommandé.

(Contactez votre concessionnaire John Deere pour les fiches signalétiques de sécurité des produits portant sur les produits chimiques utilisés avec votre équipement John Deere).



CONSEILS DE SÉCURITÉ IMPORTANTS

AVERTISSEMENT: Veuillez lire ce livret d'entretien au complet, afin de réduire le risque de blessures. Lorsque vous utilisez ce produit, les précautions de base suivantes devraient toujours être suivies:

1. Lire toutes les instructions avant d'utiliser ce produit.
2. Les jets haute pression peuvent couper la peau. Ne pas diriger le jet vers des personnes et animaux domestiques. Eloigner les personnes de la zone de travail. Avertir les enfants que le jet peut couper. Surveiller les enfants avec attention.
3. Ne pas permettre à des enfants ou à du personnel inexpérimenté de faire fonctionner l'appareil de lavage.
4. Ne pas diriger le jet vers des prises électriques, des prises de courant, des ampoules, de la vitre ou des objets fragiles qui pourraient se briser.
5. La poussière et les débris retirés par le jet peuvent causer des blessures aux yeux. Porter des lunettes de protection.
6. **NE PAS** déplacer l'appareil de lavage lorsque le moteur fonctionne. Toujours arrêter le moteur et permettre à l'appareil de lavage de refroidir avant de manipuler.
7. Les surfaces mouillées peuvent être glissantes. Porter des chaussures et garder les deux pieds posés sur le sol. Ne pas grimper sur les articles que vous nettoyez. Ne pas essayer d'atteindre des objets hors de votre portée, ni se tenir debout sur un support instable. Garder un bon équilibre en tout temps.
8. Lorsque la gâchette est relâchée, de la pression d'eau demeure emprisonnée dans le flexible de décharge. Relâcher cette pression en actionnant la gâchette du pistolet après l'arrêt de l'appareil de lavage.
9. Ne pas faire fonctionner l'appareil de lavage lorsque vous êtes fatigué ou sous l'influence de drogues ou de produits détergents. Soyez alerte. Porter attention à ce que vous faites.
10. Ne pas faire fonctionner l'appareil de lavage si vous voyez une fuite d'eau ou de carburant. Faire fonctionner **SEULEMENT** après que l'appareil a été inspecté et réparé.
11. Suivre les instructions d'entretien contenues dans ce manuel.

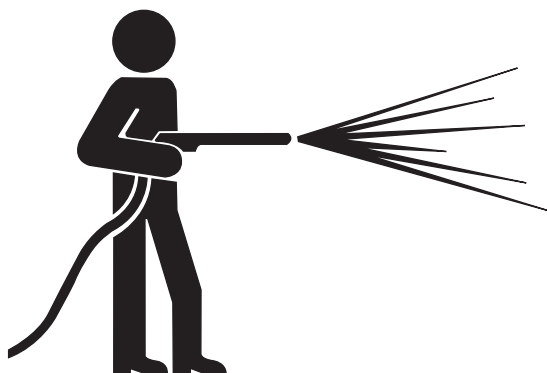
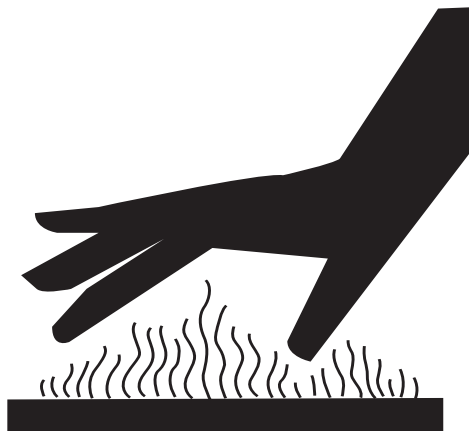

PORTER DES VÊTEMENTS DE PROTECTION

Porter des vêtements ajustés et l'équipement de sécurité appropriés au travail.

Une exposition prolongée à un bruit intense peut provoquer une déficience ou une perte auditive.

Porter des protecteurs d'oreilles tels que des cache-oreilles ou des bouchons d'oreilles pour se protéger contre les bruits intenses inconfortables.

L'opérateur doit être très attentif de façon à opérer l'équipement en toute sécurité. Ne pas porter de casque d'écoute ou de radio lorsque vous faites fonctionner la machine.





PRÉPAREZ-VOUS POUR LES URGENCES

Soyez prêt si un incendie débute.

Gardez une trousse de premiers soins et un extincteur à portée de la main.

Gardez le numéro du médecin, de l'ambulance, de l'hôpital et des pompiers près de votre téléphone en cas d'urgence.

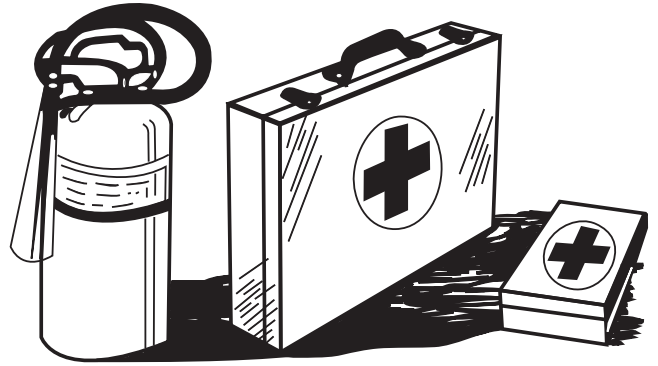

INSPECTER L'APPAREIL DE LAVAGE À HAUTE PRESSION

Assurez-vous que tous les couvercles, garants et dispositif de protection sont en place.

Repérez toutes les commandes et les étiquettes de sécurité.

Assurez-vous que les raccords de plomberie et boulonnerie sont bien resserrés.

FAIRE L'ENTRETIEN DE L'APPAREIL DE LAVAGE À HAUTE PRESSION EN TOUTE SÉCURITÉ

Avant de faire l'entretien de l'appareil de lavage, fermer le moteur, relâcher la pression et laisser refroidir l'appareil.

Faire l'entretien dans un endroit propre, sec et plat. Caler les roues pour empêcher l'appareil de rouler.



ÉTIQUETTES DE SÉCURITÉ

⚠️ WARNING/ADVERTENCIA

- RISK OF INJECTION OR SEVERE INJURY. KEEP CLEAR OF NOZZLE. DO NOT DIRECT SPRAY TOWARD ANY PERSON OR SELF.
- RISK OF ASPHYXIATION. OUTDOOR USE ONLY REQUIRED.
- RISK OF FIRE. DO NOT SMOKE WHILE REFUELING. ALLOW TO COOL TWO TO THREE MINUTES BEFORE REFUELING. DO NOT OPERATE WHILE REFUELING.
- RISK OF ELECTROCUTION. DO NOT DIRECT SPRAY TOWARD ANY ELECTRICAL CONNECTIONS, OUTLETS, OR POWER LINES.
- RISK OF EXPLOSION. DO NOT SPRAY FLAMMABLE LIQUIDS.
- RISK OF INJURY. USE ONLY PROPERLY RATED EQUIPMENT.

⚠️ CAUTION/PRECAUCION

- TO REDUCE RISK OF INJURY: READ AND UNDERSTAND THE OPERATION MANUAL AND ALL INSTRUCTIONS BEFORE USING.
- STAY ALERT: HOLD ONTO GUN/WAND FIRMLY WITH BOTH HANDS TO AVOID DANGEROUS KICKBACKS.
- ALWAYS WEAR EYE PROTECTION.
- DO NOT OVERREACH OR STAND ON UNSTABLE SUPPORT. KEEP GOOD FOOTING AND BALANCE AT ALL TIMES.
- ALWAYS TURN ON WATER SUPPLY TO PUMP BEFORE STARTING.
- PROTECT PUMP FROM FREEZING.
- ENGAGE TRIGGER SAFETY LOCK-OFF WHEN NOT IN USE.

OPERATION/OPERACION

- AFTER ENSURING ALL CONNECTIONS ARE SECURE, OPEN INLET WATER SUPPLY COMPLETELY. DO NOT OPERATE WITHOUT WATER. DO NOT USE WATER THAT IS OVER 125°F.
- WITH GUN LOCKED, REMOVE NOZZLE. POINT GUN IN A SAFE DIRECTION. BRACE WAND SECURELY TO AVOID RECOIL. SQUEEZE TRIGGER OPEN. STEADY THE UNIT AND START BY PULLING ON THE STARTER ROPE.
- AFTER ENGINE IS RUNNING, LOCK GUN AND INSERT DESIRED NOZZLE. POINT GUN IN A SAFE DIRECTION. UNLOCK GUN AND SQUEEZE TRIGGER TO SPRAY AND RELEASE THE TRIGGER TO STOP SPRAY.
- AFTER STOPPING THE ENGINE, ALWAYS TURN OFF WATER SUPPLY AND SQUEEZE TRIGGER TO RELEASE TRAPPED PRESSURE.

- RIESGO DE INYECCION O LESION SEVERA. MANTENGA LA BOQUILLA DESPEJADA. NO DIRIJA EL CHORRO HACIA PERSONA, ALUNA O HACIA USTED.
- RIESGO DE ASFIXIA: UNICAMENTE PARA USO EN EL EXTERIOR.
- RIESGO DE FUEGO: NO FUME MIENTRAS ESTE REABASTECIMIENTO DE COMBUSTIBLE. PERMITA QUE EL MOTOR SE ENFRIE DOS O TRES MINUTOS ANTES DEL REABASTECIMIENTO. NO OPERE EL PRODUCTOR DURANTE EL REABASTECIMIENTO.
- RIESGO DE ELECTROCUCION: NO DIRECTA EL CHORRO HACIA CONEXIONES, ELECTRICAS, TOMAS DE CORRIENTE O LINEAS DE ALIMENTACION DE CORRIENTE.
- RIESGO DE EXPLOSION: NO ROCIE LIQUIDOS INFLAMMABLES.
- RIESGO DE LESION: USE UNICAMENTE EQUIP CON CLASIFICACION ADECUADA.

- PARA REDUCIR EL RIESGO DE QUE OCURRAN LESIONS: LEA Y ENTIENDA EL MANUAL DE OPERACION Y TODAS LAS INSTRUCCIONES ANTE DE USAR EL PRODUCTO.
- PERMANIZCA ALERTA: SOSTENGA LA PISTOLA VARILLA FIRMENTEMENTE CON AMBAS MANO PARA EVITAR GOLPES DE RETROCESO PELIGROSOS.
- USE SIEMPRE PROTECCION OCULAR.
- NO SE EXTIENDA DEMASIADO O SE PARE EN UN APOYO INESTABLE. MANTENGA UNA BUENA POSICION Y BALANCE TODO EL TIEMPO.
- ANTES DE COMENZAR, ABRA SIENPRE EL SUMINISTRO DE AGUA A LA BOMBA.
- PROTEJA LA OMBRA DE LA CONGELACION.
- COLOQUE EL SUGURO DEL GATILLO EN LA POSICION APAGADO CUANDO NO ESTE USANDO EL PRODUCTO.

- DESPUES DE ASEGURARSE QUE TODAS LAS CONEXIONES ESTAN SEGUIRSE, ABRA LA ENTRADA DEL SUMINISTRO DE AGUA COMPLETAMENTE NO SE OPERE SIN AGUA. NO SE USE CON AGUA CON TEMPERATURAS DE MAS DE 125°F.
- CON LA PISTOLA ASEGURADA, REMUEVA LA BOQUILLA APUNTANDO LA PISTOLA HACIA UNA DIRECCION SEGURA. REFURESE LA VARA PARA EVITAR QUE RETROCEDA. APRIETE EL GATILLO PARA ABRIRLO, MANTEGA LA UNIDAD QUIETA, Y COMIENZE HALANDO FIRMENTEMENTE EN LA CUERDA DE INICIAR.
- DESPUES DE QUE EL MOTOR ESTE TRABAJANDO, ADJUSTE LA BOQUILLA A LA POSICION DESEADA, APRIETE EL GATILLO PARA ROCIAR Y SUELTELLO PARA DETENER EL ROCIADO.
- DESPUES DE DETENER EL MOTOR, CIERRE DIEMPRE EL SUMINISTRO DEL AGUO AND APRIETE EL GATILLO PARA LIBERAR LA PRESION ATRAPADA.

34-1608-101104-E/S-ENG.

34-1608

⚠️ CAUTION/PRECAUCION

RISK OF FIRE
Do not add fuel when product is operating. Allow engine to cool for two (2) minutes before refueling.

RIESGO DE FUEGE
No ponga combustible cuando el producto este en operacion. Permita que el motor se enfrie por 2 minutos antes de reablastecer de combustible.

34-0599-E/S-030600-ENG

34-0599

⚠️ WARNING ⚠️ ADVERTENCIA

RISK OF BURNS
MUFFLER AND ADJACENT AREAS MAY EXCEED 150°F.



RIESGO DE QUEMAR
EL AMORTIGUADOR Y LAS AREAS ADYACENTES PUEDEN TENER TEMPERATURAS POR ARRIBA DE 150°F.

34-0598-010699-E/S-ENG.

34-0598

Commandes

HR-2500GH AND HR-2700GH



- A-- Admission d'eau
- B-- Sortie de haute pression
- C-- Flexible de produits chimiques
- D-- Manette d'accélération
- E-- Volet de départ

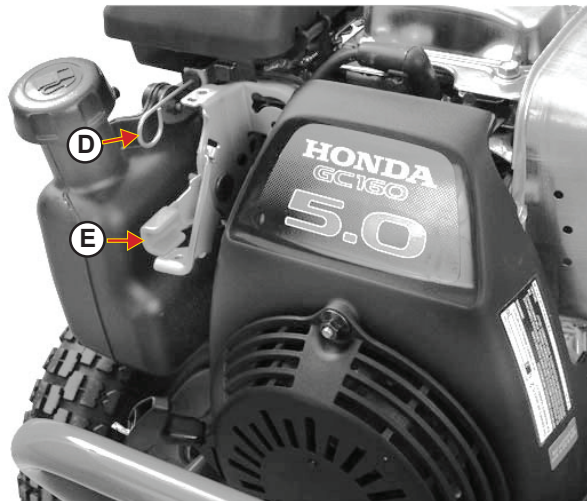

PISTOLET, GICLEUR, FLEXIBLE HAUTE PRESSION



P01-013107

P02-013107

P03-013107

Préparation de l'appareil de lavage

VÉRIFICATION DE L'HUILE À MOTEUR

REMARQUE: Tous les appareils de lavages sont expédiés avec l'huile à moteur. Vérifier le niveau d'huile.

1. Placer l'appareil de lavage sur une surface plane.
2. Retirer le bouchon de remplissage d'huile/jauge (A) et l'essuyer.
3. Remettre la jauge d'huile dans le moteur mais **NE PAS** resserrer.
4. Retirer la jauge. Le niveau d'huile devrait être au repère au milieu de la jauge (A). Ajouter de l'huile au besoin pour que le niveau d'huile arrive à la partie supérieure du filetage (B).
5. Installer et resserrer le bouchon de remplissage.

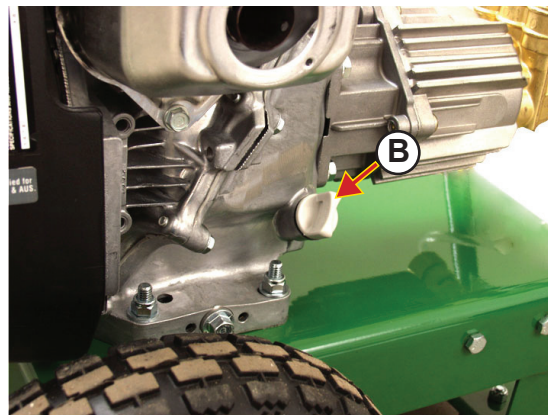
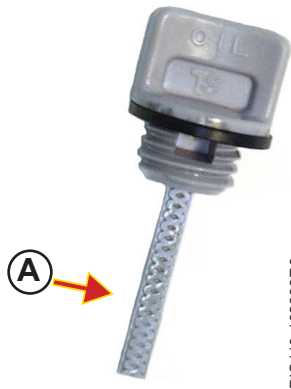

HUILE À MOTEUR À ESSENCE

Déterminer la viscosité de l'huile d'après la gamme de température prévue durant la période entre les vidanges d'huile.

L'huile suivante est recommandée.

- TURF-GARD^{MD} de John Deere

L'huile suivante est également recommandée:

- PLUS-4[®] de John Deere

D'autres huiles peuvent être utilisées si elles répondent à une ou plusieurs des normes suivantes:

- Classification de service API-SH
- Classification de service API-SG
- CCMC - Spécification G4
- CCMC - Spécification G5

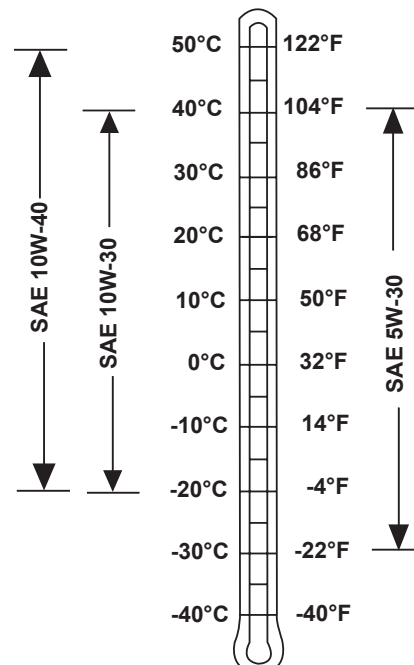

REMPLISSAGE DU RÉSERVOIR À CARBURANT

! **ATTENTION:** Manipuler avec précaution; extrêmement inflammable.

- Ne pas faire le plein lorsque le moteur tourne. Arrêter le moteur et laisser refroidir avant d'enlever le bouchon. Les surfaces chaudes peuvent provoquer des brûlures et enflammer du carburant renversé. Ne pas toucher au silencieux.
- Faire le plein à l'extérieur, loin des flammes et des étincelles.
- NE PAS fumer pendant le remplissage.
- Ne pas remplir excessivement. (Il ne devrait pas y avoir de carburant dans le col de remplissage).
- Toujours nettoyer le carburant renversé.
- Éloigner l'appareil de lavage du lieu de remplissage avant le démarrage.
- Éviter les incendies en évitant l'accumulation de graisse, de débris et de débris sur le moteur.



IMPORTANT: Ne pas permettre à des saletés et à des corps étrangers de pénétrer dans le système de carburant. Les saletés provoqueront un démarrage difficile, un mauvais rendement et peuvent endommager le moteur. Utiliser toujours des récipients propres pour transporter et remiser le carburant.

Utilisez de l'essence sans plomb propre, fraîche ayant un indice d'octane minimum de 77. De l'essence au plomb peut être utilisée si l'essence sans plomb n'est pas disponible. Ne pas utiliser d'essence contenant du méthanol ou de l'alcool. Ne pas utiliser de vieille essence ou de l'essence qui a été remise pour une longue période de temps. La vieille essence ne vaporise pas correctement et provoque un démarrage difficile.

IMPORTANT: NE PAS mélanger l'huile avec l'essence.

1. Essuyer les saletés et la poussière du haut du réservoir de carburant et du bouchon. Enlever le bouchon (A).
2. Remplir le réservoir de carburant jusqu'au bas du col de remplissage avec de l'essence sans plomb. Se reporter à la section portant sur les carburants, lubrifiants et additifs excessivement; laisser environ 5 mm (0.19 po) d'espace au haut du réservoir pour l'expansion du carburant.
3. Installer et resserrer le bouchon du réservoir de carburant.

Contenance du réservoir de carburant

HR-2500GH, HR-2700GH 1.72 L (0.46 gallon)



EXIGENCES POUR L'ALIMENTATION EN EAU

1. Une alimentation en eau avec une pression de 20 lb/po² (1,4 bar) ou plus est nécessaire.

Faire fonctionner l'appareil de lavage avec un débit d'alimentation inadéquat provoquera l'usure rapide des garnitures d'étanchéité, des soupapes et des roulements réduisant ainsi la durée de vie de la pompe. Si l'alimentation en eau est inadéquate la pompe vibrera et le flexible d'alimentation à l'appareil de lavage s'écrasera.



PIC4-092299F0

2. L'alimentation en eau doit être au moins 125% de la capacité de débit de la pompe. Le débit d'alimentation peut être mesuré en calculant le temps nécessaire pour remplir un contenant de cinq gallons (19 litres). Par exemple, celui-ci se remplira en 5/3 minutes (100 secondes) lorsque le débit est de 3.0 gal/min.
3. Le flexible d'alimentation devrait être un bon tuyau d'arrosage avec un diamètre intérieur minimum de 5/8 po (16mm) et ne pas mesurer plus de 50 pi (15,24m). Vérifier que le débit d'alimentation est au moins égal au débit gal/min indiqué au bas de cette page chaque fois qu'un flexible plus long est utilisé.
4. Si l'alimentation en eau n'est pas sous pression (par exemple de l'eau tirée d'une source stationnaire), assurez-vous que l'alimentation en eau est d'au moins 125% de la capacité de débit de la pompe (voir tableau ci-dessous).
5. L'ajout de rallonge au flexible d'alimentation réduira le débit d'alimentation. Vérifier si le débit d'alimentation est adéquat chaque fois qu'une rallonge est ajoutée.

IMPORTANT: La température de l'eau d'arrivée ne doit pas être supérieure à 125°F (60°C). La pompe pourrait être endommagée.

Modèle d'appareil	Capacité de débit	Débit gal/min
HR-2500GH.....	2.3.....	3
HR-2700GH.....	2.3.....	3

VÉRIFIER LE NIVEAU D'HUILE DE LA POMPE

Cette pompe ne nécessite pas un changement d'huile régulier car elle fonctionne avec une huile synthétique haute performance conçue pour durer toute la vie de la pompe.

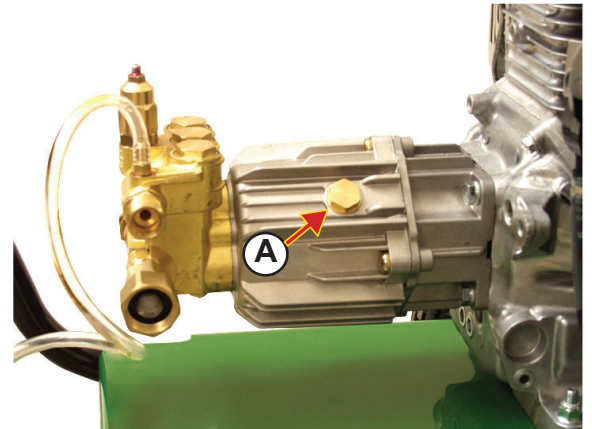

P07-013107

RACCORDEMENT DES FLEXIBLES ET AMORÇAGE DE LA POMPE

IMPORTANT: S'assurer que la crépine (A) est en place avant de brancher le flexible d'alimentation en eau aux appareils de lavage. La pompe ou les soupapes peuvent être endommagées par des saletés.

REMARQUE: Si le flexible d'alimentation est rempli avec de l'eau avant qu'il soit fixé à la pompe, le temps d'amorçage sera grandement réduit.

1. Amorcer le flexible d'alimentation en eau. Fermer l'eau.
2. Brancher le flexible d'alimentation (B) au raccord d'admission. S'assurer que l'alimentation en eau et le flexible répondent aux exigences. Ne pas ouvrir l'eau à ce moment.

⚠ ATTENTION: Vérifier la pression nominale indiquée sur le flexible. Utiliser les flexibles appropriés.

3. Brancher le flexible à haute pression raccord vissé (D) au raccord de sortie (A). Visser dans le sens des aiguilles d'une montre pour serrer.
4. Ouvrir l'alimentation en eau. Appuyer sur la gâchette. Laisser l'eau couler (sans que le moteur fonctionne) jusqu'à ce que l'eau s'écoule du flexible à haute pression. Faire démarrer le moteur et appuyer sur la gâchette jusqu'à ce que le «crépitement» (air dans la canalisation) arrête. Fermer l'alimentation en eau.

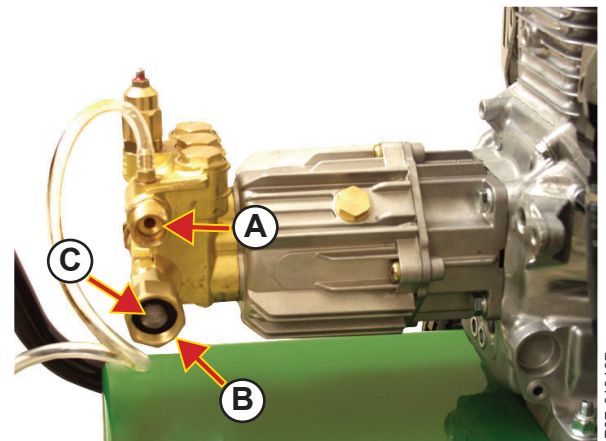

P07-013107

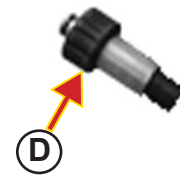

P10-013107

INSTALLATION DU GICLEUR

⚠ ATTENTION: Afin d'éviter des blessures provenant du jet à haute pression, éliminer la pression dans le système en arrêtant l'appareil de lavage et en appuyant sur la gâchette. Verrouiller la gâchette avant de changer ou d'ajuster le gicleur.

S'assurer que le gicleur est fermement en place avant d'utiliser l'appareil pour éviter que le gicleur ne se démonte.

1. Tirer vers l'arrière la bague de verrouillage (A) du raccord rapide de flexible et insérer le raccord rapide mâle (B).
2. Glisser la bague de verrouillage vers l'avant et verrouiller en place. S'assurer que le gicleur est bien fixé à la tige.

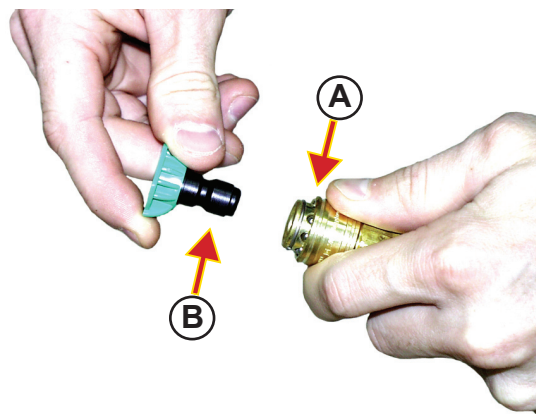

PIC81-10299R0

VÉRIFICATIONS AVANT LE DÉMARRAGE

1. Vérifier le niveau d'huile à moteur et le carburant. Se reporter à la section «Carburants et lubrifiants».
2. Ouvrir l'alimentation en eau complètement.
3. Vérifier tous les raccords de flexibles.
4. Vérifier que les flexibles ne sont pas pliés.

Utilisation

DÉMARRAGE DU MOTEUR

ATTENTION: NE PAS faire fonctionner le moteur à l'intérieur. Les fumées d'échappement contiennent de l'oxyde de carbone, un gaz toxique et sans odeur.

IMPORTANT: Afin d'éviter d'endommager la pompe, ne pas laisser l'appareil de lavage fonctionner en dérivation (gâchette relâchée) pendant plus de trois minutes.

IMPORTANT: Durant le deux premières heures d'opération du moteur, le moteur peut fonctionner à un régime faible ou erratique pendant la période de rodage des pièces mobiles.

1. Tirer la manette de contrôle du starter (B) jusqu'à la position «CHOKE».

REMARQUE: Habituellement, il n'est pas nécessaire d'ouvrir le volet d'air autant pour un moteur chaud que pour un moteur froid.

2. Placer le levier d'accélérateur (C) en position VITE (ou MAXIMUM).
3. Placer votre pied sur le bâti de l'appareil.
4. Ne pas diriger le gicleur vers des personnes, des animaux ou des objets fragiles et appuyer sur la gâchette.

ATTENTION: S'assurer que l'extrémité d'éjection du gicleur n'est pas dirigé vers des personnes ou des objets. Le jet sous pression débutera pratiquement tout-de-suite après le démarrage du moteur et peut provoquer des blessures graves et des dommages matériels. Relâcher la gâchette immédiatement après le démarrage du moteur.

5. Tirer doucement sur la corde de lancement jusqu'à ce qu'une résistance se fasse sentir et tirer ensuite rapidement jusqu'à ce que le moteur démarre.

IMPORTANT: Ne pas laisser la poignée du démarreur retourner brusquement au moteur. La remettre en place doucement pour ne pas endommager le démarreur.

6. Pousser sur la manette de contrôle du starter (B) dès que le moteur est assez réchauffé pour bien tourner. Si le moteur est chaud, appuyer sur la manette du starter dès que le moteur démarre.

ARRÊT DU MOTEUR

IMPORTANT: Pour arrêter le moteur en cas d'urgence, tourner la manette d'accélération vers le bas (C) à la position «STOP» (arrêt).

1. Déplacer la manette d'accélération (C) vers le bas à la position «STOP» (arrêt).
2. Appuyer sur la gâchette pour éliminer la pression.

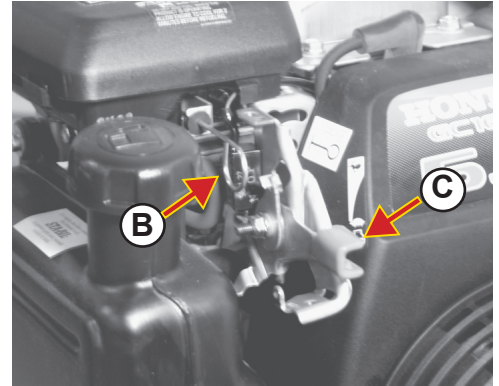
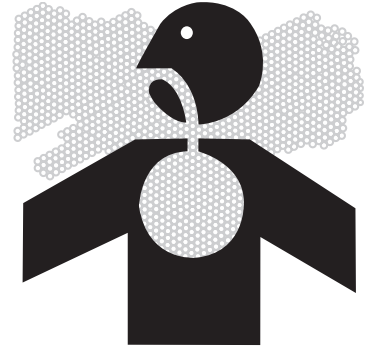

PIC158*113099R0

VERROUILLAGE DE LA GÂCHETTE

ATTENTION: Lorsque le pistolet n'est pas utilisé ou avant d'effectuer des modifications, verrouillez la gâchette. Ceci aidera à éviter une décharge accidentelle et des blessures provenant de jet à haute pression.

1. Déplacer le verrou de gâchette (A) hors de éviter le déclenchement de la gâchette.
2. Déplacer le verrou dans relâcher la gâchette.

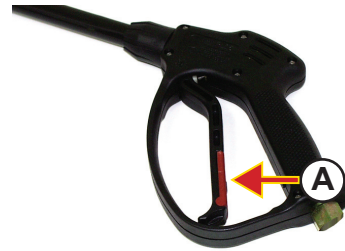

PIC73-102299R1

PRESSION DE L'EAU

La pression d'eau est pré réglée sur l'appareil de lavage et ne devrait être modifiée que par un concessionnaire agréé.

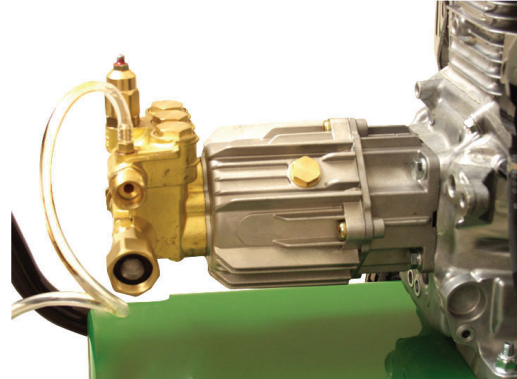

P07-013107

CHANGEMENT DU GICLEUR

⚠ ATTENTION: Le jet haute pression peut causer de graves blessures. Rester éloigné du jet et du gicleur. Ne jamais pointer le pistolet vers soi-même ou vers quelqu'un d'autre. Ne jamais placer les mains, yeux, doigts ou le corps directement face au jet. Ne pas pointer le jet vers des objets fragiles.

⚠ ATTENTION: Pour éviter les blessures provenant du jet sous pression, relâcher la pression dans le système en arrêtant l'appareil de lavage et en appuyant sur la gâchette. Verrouiller la gâchette avant de changer ou d'ajuster le gicleur.

S'assurer que le gicleur est fermement en place avant d'utiliser l'appareil pour éviter que le gicleur ne se démonte.

1. Tirer vers l'arrière la bague de verrouillage (A) du raccord rapide de flexible et déposer le gicleur (B).
2. Insérer le gicleur et glisser la bague de verrouillage vers l'avant et verrouiller en place. S'assurer que le gicleur est bien fixé à la tige.

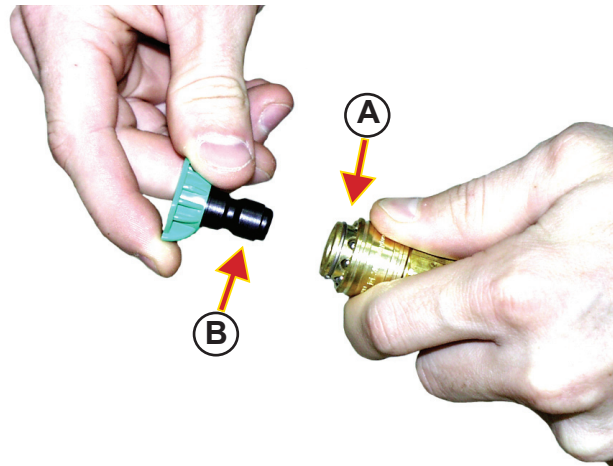

PIC81-102299R0

SÉLECTION DU GICLEUR APPROPRIÉ

La pression et le volume sont en partie déterminés par la dimension du nez de buse. Des numéros standard sont estampés sur le gicleur pour indiquer la forme de dispersion du jet et la dimension du nez de buse. Par exemple, un gicleur portant le numéro 2503 possède une forme de dispersion du jet de 25° et un nez de buse de 3.0.

GICLEUR 15° - JAUNE

Ce gicleur produit un jet permettant la préparation des surfaces. Diriger le jet avec un angle de 45° de la surface. Les applications suivantes sont recommandées:

- Décaper de la peinture.
- Enlever les taches de moisissure.



PIC86-102299R0

GICLEUR 25° - VERT

Ce gicleur est un gicleur de balayage, il produit un jet d'eau plus étroit et plus concentré agissant comme une «brosse». Les applications suivantes sont recommandées:

- Balayage humide des feuilles sur les trottoirs et dans les allées.
- Nettoyer les planchers des écuries.
- Nettoyer le fond des piscines.
- Nettoyer les grilles de barbecue.



PIC87-092299R0

INJECTEUR DE DÉTERGENT - NOIR (LAITON)

Ce gicleur peut être utilisé avec et fait partie du colis d'injecteur de détergents. Ce gicleur produit un jet doux pour imbiber les surfaces de détergent. Il est recommandé pour appliquer les solutions de nettoyage pour enlever les taches de moisissure et d'oxydation sur les maisons ou pour nettoyer les briques effervescentes.



PIC89-102299R0

NETTOYAGE DE SURFACES HORIZONTALES

Déplacer la tige avec le gicleur d'un côté à l'autre. Diriger le jet de manière à ce qu'il forme un angle pour chasser les débris devant la surface nettoyée.

Suivant le matériau à éliminer et la pression au gicleur, tenir le bout du gicleur à une distance de 8 à 10 po (20 à 25 cm) de la surface en pratiquant des passes lentes et se recouvrant. Si les débris se chassent facilement, reculer le gicleur pour couvrir une surface plus importante et obtenir un nettoyage plus rapide.

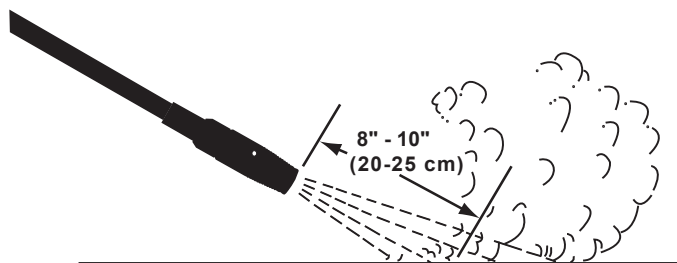

NETTOYAGE DE SURFACES VERTICALES

IMPORTANT: L'appareil de lavage peut produire un jet haute pression qui peut casser le verre et entailler les bois tendres et d'autres matériaux.

Travailler du haut vers le bas lorsque l'on nettoie l'intérieur ou l'extérieur d'un bâtiment sans utiliser de détergent. Ceci aide à éliminer les traînées. À l'intérieur, commencer par le plafond, ensuite les murs et enfin le plancher.

Nettoyer avec précaution autour des fenêtres. Si les vitres ne sont pas bien matées et mastiquées, le jet haute pression peut les briser.

Ne jamais diriger le jet directement au-dessus de la tête. Pour éviter les débris et le ruissellement, le diriger toujours devant.

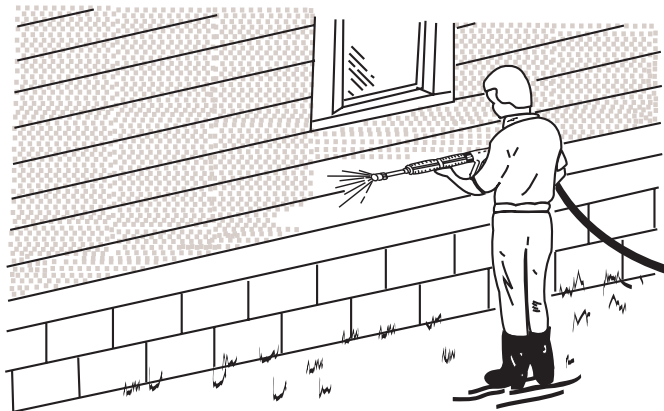

DÉCAPAGE DE LA PEINTURE

IMPORTANT: Le jet haute pression peut entailler les bois tendres et d'autres matériaux, ainsi que desceller le mortier.

1. Diriger le jet avec un angle de 45° et avec le bout du gicleur à une distance de 4 à 12 pouces (10 à 30 cm) de la surface.
2. Donner au jet un mouvement de va-et-vient; essayer de le faire pénétrer sous la peinture décollée et gonflée.
3. Ne pas s'inquiéter de la peinture qui reste. Elle doit adhérer suffisamment pour ne pas provoquer de problèmes lors de l'application d'une nouvelle couche de peinture.
4. Il se peut que les bords de la peinture restante se soulèvent. Ces bords doivent être éliminés à l'aide d'une brosse métallique ou d'un racloir juste avant d'appliquer la nouvelle couche de peinture.

NETTOYAGE DES AILETTES DE RADIATEUR

IMPORTANT: Certains fabricants de moteurs et de radiateurs n'autorisent pas le nettoyage des radiateurs à l'aide d'appareil de lavage à haute pression. Consulter le manuel d'utilisation de l'équipement.

1. Utiliser de l'eau claire sans détergent.

IMPORTANT: Pour éviter de déformer les ailettes, diriger le jet perpendiculairement au radiateur.

2. Si possible, diriger le jet dans la direction opposée au débit d'air normal du radiateur.

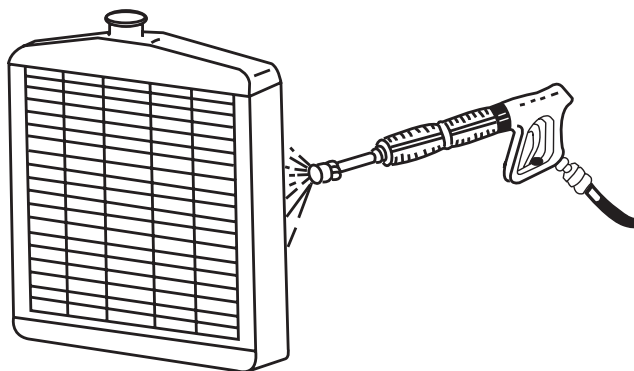

GUIDE D'UTILISATION DES DÉTERGENTS



ATTENTION: Utiliser les détergents et produits chimiques avec précaution. Lire attentivement les étiquettes et suivre toutes les instructions pour la préparation, l'utilisation, la sécurité, le transport et l'élimination. En cas d'urgence, être prêt à indiquer au médecin quel produit chimique on utilise. Tenir tous les produits chimiques hors de portée des enfants.

Être conscient que deux détergents peuvent se mélanger sur une surface. Certains détergents peuvent, lorsqu'ils sont mélangés à d'autres, émettre des vapeurs nocives ou déclencher une réaction chimique imprévisible.

NE JAMAIS PULVÉRISER DE LIQUIDES INFLAMMABLES tels qu'essence, mazout, alcool, naphthe, etc.

Les appareils de lavage sont conçus pour utiliser des agents de nettoyage et de dégraissage approuvés par John Deere.

IMPORTANT: L'usage de détergents autres que les nettoyants et dégraissants approuvés par John Deere N'est PAS recommandé.

Si l'on souhaite utiliser des détergents autres que ceux agréés par John Deere, veiller à lire et à suivre exactement toutes les instructions des étiquettes relatives à la sécurité, à la préparation, à l'utilisation, au transport et à l'élimination du produit. Être conscient que le système de détergents dilue encore le produit avec de l'eau et que certains produits peuvent ne pas être suffisamment concentrés pour être utilisables avec ce système.

Certains détergents peuvent ne pas donner d'instructions de prémélange et exiger des essais pour déterminer la dilution correcte pour le travail à effectuer.

Si l'on n'est pas familier avec le détergent, l'essayer toujours sur une petite partie de la surface à nettoyer pour s'assurer qu'il ne se produit pas de réaction adverse. Faire ceci un jour à l'avance. Rincer soigneusement la surface avec de l'eau.

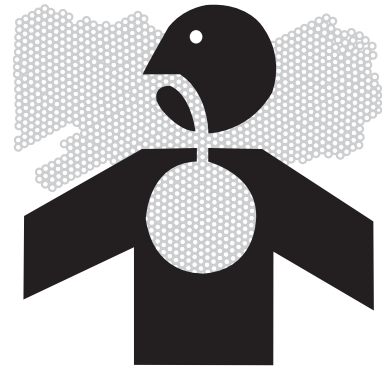

NETTOYAGE AVEC SOLUTION DE NETTOYAGE

ATTENTION: Porter des lunettes de protection, un respirateur et des vêtements de protection pour éviter toute blessure due au jet ou aux produits chimiques.

IMPORTANT: Ne pas diriger le jet haute pression vers l'appareil de lavage ou la pompe.

1. Mélanger les détergents en suivant les instructions du fabricant.
2. S'assurer que l'alimentation en eau est adéquate et complètement ouverte.
3. Placer la crépine du siphon dans la solution de nettoyage. Assurez-vous que le flexible (A) est propre et que l'extrémité est complètement immergée dans la solution.

IMPORTANT: Le système de détergents ne fonctionnera que si le gicleur de détergents est installé.

4. Installer le gicleur de détergents (B). (Bec noir avec le corps en laiton.)
5. Faire démarrer l'appareil de lavage et appuyer sur la gâchette. Si cela ne se produit pas, assurez-vous que l'extrémité de la crépine est dans la solution de nettoyage et qu'elle n'est pas bloquée.
6. Pour éviter de produire des traînées, appliquer d'abord la solution à la partie basse et monter en utilisant de longues passes se chevauchant. Laisser la solution pénétrer pendant plusieurs minutes.

IMPORTANT: Se rappeler que le jet haute pression peut entailler les bois tendres, endommager d'autres matériaux et desceller le mortier.

7. Installer le gicleur pour haute pression. Avec le gicleur à une distance de 6 à 10 pouces (15 à 25 cm) de la surface et le jet formant un angle avec celle-ci, rincer énergiquement la surface du haut vers le bas.
8. Si la surface n'est pas propre, répéter les étapes ci-dessus.

IMPORTANT: Pour éviter l'endommagement et la contamination avec d'autres produits chimiques, siphonner un gallon (3,78L) d'eau claire à travers le système après chaque utilisation.

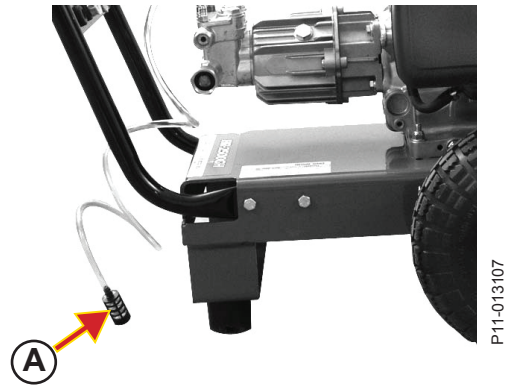

P11-013107

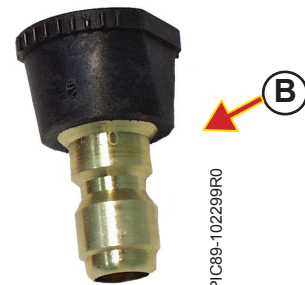

PIC89-102299R0

ARRÊT DE L'APPAREIL DE LAVAGE ET DU MOTEUR

IMPORTANT: Les procédures d'arrêt devraient être suivies à la fin de chaque opération de nettoyage.

1. Si un détergent a été utilisé, mettre la crépine d'admission de détergent dans de l'eau PROPRE et appuyer sur la gâchette pour trois minutes. Ceci purgera le système des détergent et aidera à éviter le dépôt de résidus à l'intérieur de la soupape de détergent.
2. Faire tourner le moteur au ralenti pendant 2-3 minutes.
3. Arrêter le moteur en déplaçant l'amanette d'accélération (A) vers le bas à la position «OFF» (arrêt).

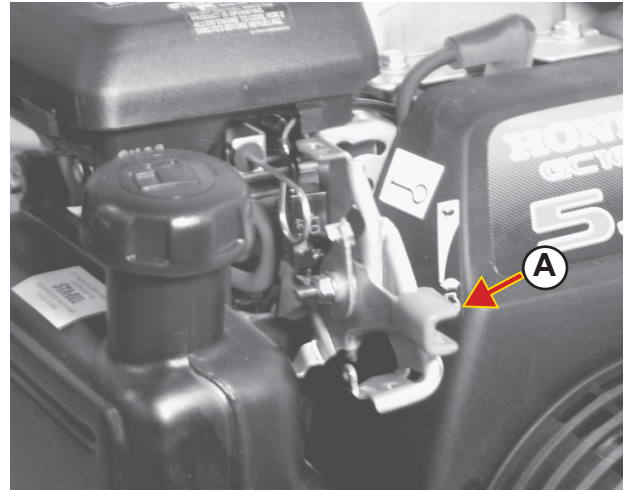

PIC:158-113099R0

Dépannage

Symptôme	Problème	Solution
Aucune décharge au gicleur lorsque la gâchette est appuyée.	Faible pression ou aucune alimentation en eau.	S'assurer que le flexible a un diamètre intérieur de 5/8 po et que l'alimentation en eau est ouverte.
	Le gicleur est colmaté.	Nettoyer ou remplacer.
Aucune pression ou pression de décharge fluctuante.	Alimentation en eau insuffisante.	Vérifier la dimension du flexible et s'assurer que la pression et le débit d'alimentation sont appropriés. Vérifier si le débit d'eau vers la pompe est adéquat.
	Pli dans le flexible d'admission de l'eau ou dans le flexible de décharge à haute pression.	Déplier.
	Crépine d'admission de l'eau obstruée.	Déposer la crépine, nettoyer ou remplacer.
	La pompe aspire de l'air (Amorçage éliminé).	Resserrer tous les raccords d'arrivée d'eau. Éliminer les fuites dans les canalisations d'arrivée d'eau.
	N'est pas en mode haute pression	Installer le gicleur pour haute pression.
	Le gicleur de pulvérisation est obstrué ou usé.	Déposer et nettoyer ou remplacer.
	La soupape de dérivation ne fonctionne pas correctement.	Consulter votre concessionnaire John Deere.
De l'eau s'écoule du gicleur lorsque la gâchette est verrouillée en position «OFF» (ARRÊT).	Défectuosité du pistolet.	NE PAS UTILISER!!! Consulter votre concessionnaire John Deere.
L'huile de la pompe est blanche ou laiteuse.	Présence d'eau dans l'huile.	Changer l'huile. Ne pas diriger le jet vers l'appareil de lavage.
Le détergent n'est pas siphonné pendant le mode de travail «Détergent Faible pression».	La crépine n'est pas complètement immergée dans la solution.	Vérifier, immerger au besoin.
	La crépine est obstruée.	Inspecter, nettoyer ou remplacer.
	Le tuyau-siphon est coupé, obstrué ou plié.	Inspecter, nettoyer ou remplacer.
	N'est pas en mode basse pression.	Installer le gicleur de détergents.
	Le gicleur est colmaté.	Nettoyer ou remplacer.
	Trop de rallonges de flexibles haute pression fixés à la sortie.	Utiliser seulement une rallonge de flexible.
	La soupape de détergents est coincée.	Consulter votre concessionnaire John Deere.
De l'eau s'écoule de la soupape en laiton sur la pompe.	La soupape de surpression s'ouvre pour protéger la pompe.	Ne pas faire fonctionner l'appareil avec le pistolet fermé pour plus de trois minutes. Appuyer sur la gâchette pour fermer la soupape.

Dépannage

Symptôme	Problème	Solution
Le moteur ne démarre pas.	Le réservoir de carburant est vide.	Faire le plein.
	Utilisation du mauvais carburant.	Vidangez et remplacez. Utiliser le bon carburant.
	Vieux carburant.	Vidangez et remplacez. Utiliser du carburant frais.
	Fil de bougie d'allumage desserré ou débranché.	Brancher la bougie d'allumage.
	Écartement des bougies d'allumage incorrect.	Vérifier et régler l'écartement de la bougie d'allumage.
	Bougie d'allumage défectueuse.	Installer une nouvelle bougie d'allumage.
Le moteur démarre difficilement ou perd de la puissance.	Pièces du système d'allumage défectueuses.	Consulter votre concessionnaire John Deere.
	Saletés ou eau dans le réservoir de carburant.	Vidanger et nettoyer le réservoir de carburant.
	Trous d'évent dans le bouchon du réservoir colmatés.	Nettoyer l'évent ou installer un nouveau bouchon de réservoir.
	Élément de filtre à air sale.	Nettoyer ou remplacer l'élément de filtre à air.
	Écartement des bougies d'allumage incorrect.	Vérifier et régler l'écartement de la bougie d'allumage.
	Bougie d'allumage défectueuse.	Nettoyer, régler l'écartement de la bougie et la resserrer ou installer une nouvelle bougie d'allumage.
	Pièces du système d'allumage défectueuses.	Consulter votre concessionnaire John Deere.
	Orifice d'échappement de cylindre colmaté.	Consulter votre concessionnaire John Deere.
Le moteur tourne irrégulièrement.	Carburateur mal réglé.	Consulter votre concessionnaire John Deere.
	Bougie d'allumage défectueuse.	Installer une nouvelle bougie d'allumage.
	Écartement de la bougie d'allumage incorrect.	Vérifier et régler l'écartement de la bougie d'allumage.
	Ailettes de refroidissement colmatées.	Nettoyer les ailettes de refroidissement.
Le moteur tourne mal au ralenti.	Élément de filtre à air sale.	Nettoyer ou remplacer l'élément.
	Carburateur mal réglé.	Consulter votre concessionnaire John Deere
	Ailette de refroidissement colmatées.	Nettoyer les ailettes de refroidissement.
Le moteur surchauffe.	Boîtier de ventilateur ou ailettes de refroidissement colmatés.	Nettoyer le boîtier de ventilateur et les ailettes de refroidissement.

Entretien du Calendrier

CALENDRIER	premier mois ou 5 heures	tous les 3 mois ou 25 heures	tous les 6 mois ou 50 heures	haque année ou 100 heures	Tous les 2 ans ou 250 heures
Nettoyer le filtre à air.....		X (2)			
Changer le filtre à air.....					X
Vidanger l'huile à moteur.....	X		X(1)		
Nettoyer et régler l'écartement des bougie.....			X		
Changer la bougie d'allumgae.....					X
Régler le jeu des soupapes.....				X(4)	
Nettoyer le réservoir de carburant.....				X(4)	
Inspecter le conduit de carburant.....					X(4)
Nettoyer la crépine du tuyau-siphon.....		X			
Nettoyer la crépine d'alimentation.....		X			

- (1) *Faire la vidange d'huile après 5 heures d'utilisation et par la suite aux intervalles recommandés. Changer l'huile toutes les 25 heures lors d'une utilisation sous de fortes charges ou sous des températures ambiantes élevées.*
- (2) *Faire l'entretien plus fréquemment lorsque la machine est utilisée dans des endroits poussiéreux.*
- (3) *May require replacement earlier in dusty areas. A dirty air filter reduces engine performance.*
- (4) *L'entretien devrait être effectué par un concessionnaire agréé à moins que le propriétaire possède les outils appropriés et soit un mécanicien compétent.*

Entretien

NETTOYAGE DE LA CRÉPINE D'ENTRÉE D'EAU- TOUS LES MODELES

IMPORTANT: Ne pas faire fonctionner l'appareil de lavage lorsque les crépines d'entrée d'eau sont enlevées. Sans les crépines, des corps étrangers peuvent pénétrer et endommager la pompe ou les soupapes.

1. Déposer le raccord pour vérifier la crépine interne et détecter l'accumulation de saletés.
2. Pour nettoyer les crépines, les retirer et les laver à contre-courant avec de l'eau claire ou avec de l'air comprimé.
3. Remplacer les crépine corrodées ou endommagées.

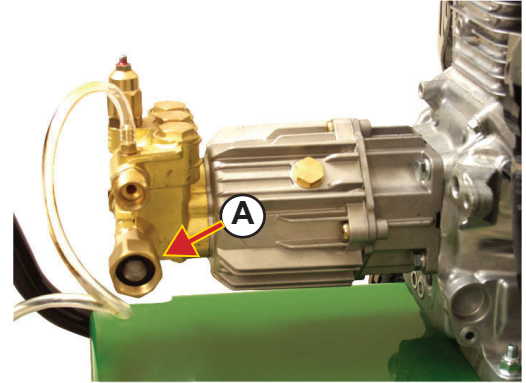

P07-013107

NETTOYAGE DES CRÉPINES DU FLEXIBLE DE PRODUITS DÉTERGENTS

Vérifier la crépine du flexible de produits détergents pour déceler toute accumulation de détergent ou de matières contaminantes.

Dévisser la crépine du flexible et la rincer à contrecourant à l'eau claire.

REMARQUE: Si la crépine se bouche fréquemment, sérifier la solution de nettoyage pour s'assurer qu'elle est bien mélangée.



PIC21-101599R0

VÉRIFICATION DE L'HUILE À MOTEUR

1. Arrêter le moteur.
2. Placer l'appareil de lavage sur une surface plane.
3. Retirer le bouchon de remplissage d'huile/jauge et l'essuyer.
4. Remettre la jauge d'huile dans le col de remplissage mais **NE PAS** resserrer.
5. Retirer la jauge. Le niveau d'huile devrait être au repère au milieu de la jauge (A). Ajouter de l'huile au besoin pour que le niveau d'huile arrive à la partie supérieure du filetage (B).
6. Installer et resserrer le bouchon de remplissage.

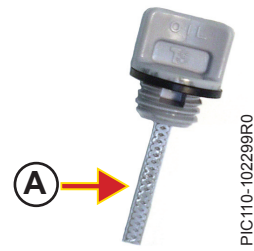

VIDANGE DE L'HUILE À MOTEUR

IMPORTANT: Vidanger l'huile à moteur après les 20 premières heures d'utilisation et par la suite prolonger l'intervalle entre les vidanges à 100 heures.

1. Placer l'appareil sur une surface plane.
2. Faire fonctionner le moteur pendant quelques minutes pour réchauffer l'huile.
3. Arrêter le moteur.
4. Déposer le bouchon de remplissage (C) et le bouchon de vidange (B) d'un côté du moteur et vidanger l'huile dans un récipient. Ne pas polluer, éliminer l'huile usagée correctement.
5. Installer le bouchon de vidange (C). Remplir d'huile jusqu'à la partie supérieure du filetage. Installer le bouchon de remplissage. La contenance d'huile est:

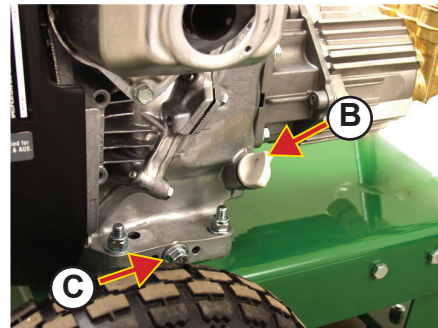

-HR-2500GH AND HR-2700GH:

0.6L (0.63 pinte)

HUILE À MOTEUR À ESSENCE

Déterminer la viscosité de l'huile d'après la gamme de température prévue durant la période entre les vidanges d'huile.

L'huile suivante est recommandée:

- TURF-GARD^{MD} de John Deere

L'huile suivante est également recommandée:

- PLUS-4[®] de John Deere

D'autres huiles peuvent être utilisées si elles répondent à une ou plusieurs de normes suivantes:

- Classification de service API-SH
- Classification de service API-SG
- CCMC Spécification G4
- CCMC Spécification G5

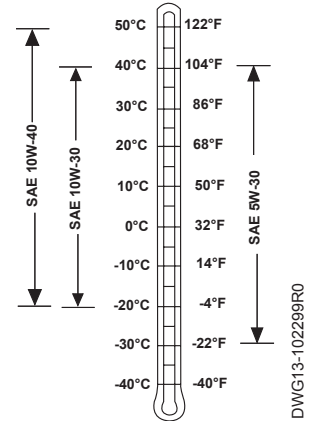

ENTRETIEN DU FILTRE À AIR

1. Ouvrir le couvercle.
2. Retirer l'élément en papier.
3. Enlever l'excès de poussière sur l'élément en papier (B) en donnant de petits coups sur une surface dure ou en envoyant de l'air comprimé à l'intérieur de l'élément. NE PAS brosser l'élément. Le brossage forcera la saleté dans les fibres de l'élément. Remplacer l'élément en papier après 250 heures ou s'il est très sale.

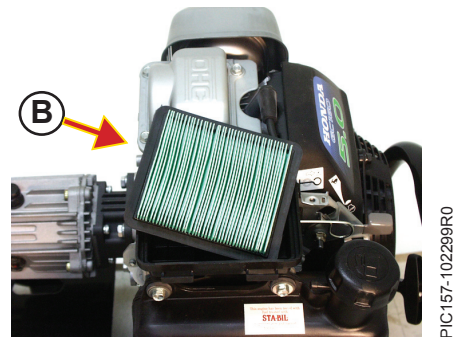

NETTOYAGE ET ÉCARTEMENT DE LA BOUGIE D'ALLUMAGE

1. Déposer et inspecter la bougie d'allumage. Si la porcelaine est fendillé ou les électrodes sont corrodés, installer une nouvelle bougie d'allumage. (Se reporter à l'étape 5).

IMPORTANT: Ne pas nettoyer la bougie dans une machine utilisant un nettoyeur abrasif.

2. Si la bougie est en bonne condition, la nettoyer en grattant ou en utilisant une brosse métallique. Laver avec un solvant commercial.
3. Utiliser une jauge d'épaisseur de type à fil rond pour obtenir un écartement de 0,70-0,80 mm (0.028-0.031 po).
4. Plier seulement l'électrode extérieur lorsque vous réglez l'écartement.
5. Installer la bougie d'allumage.

Installation de la bougie usagée: Tourner 1/8-1/4 de tour après avoir placé la bougie pour comprimer l'appareil de lavage.

Installation d'une nouvelle bougie: Utiliser une bougie NGK BPR6ES .



PIC98-102299R0

PARE-ETINCELLES

Dans certains endroits, il est illégal d'utiliser un moteur qui n'est pas équipé d'un pare-étincelles homologué par l'USDA (Département d'Agriculture des Etats-Unis.) Vérifier les lois et réglementations locales. Un pare-étincelles homologué par l'USDA est disponible chez un concessionnaire agréé.

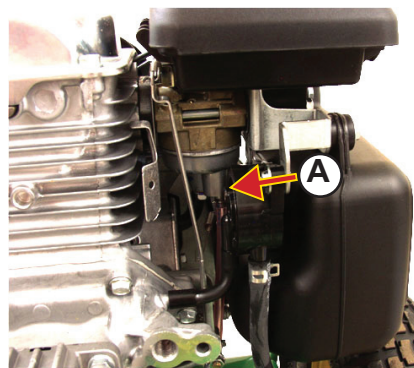

P09-013107

Remisage

REMISAGE DE L'APPAREIL DE LAVAGE

IMPORTANT: Protéger l'appareil de lavage du gel. Si l'unité doit être exposée à des conditions de gel, la pompe doit être remplie d'antigel pour empêcher de nombreux dégâts à la pompe et au clapet de décharge dus à l'expansion de l'eau. Le drainage seul n'enlève pas toute l'eau.



ATTENTION: Si l'appareil de lavage est utilisé dans des endroits où des aliments sont préparés, stockés ou consommés, ou exigeant des conditions sanitaires, utiliser un antigel non toxique.

1. Arrêter le moteur.
2. Vidanger l'huile à moteur (Se reporter à la section portant sur l'entretien).
3. Ajouter le stabilisateur d'essence TY15977 en suivant les instructions sur l'étiquette.
4. Faire fonctionner le moteur tout en laissant l'eau circuler à travers le pistolet pendant cinq minutes pour tirer l'essence stabilisée dans le carburateur. Arrêter le moteur.
5. Arrêter l'alimentation en eau et déposer le flexible d'alimentation en eau. Installer un petit flexible sur l'admission d'eau. Remplir le petit flexible avec de l'eau, ouvrir l'extrémité et placer dans un récipient d'antigel antirouille John Deere TY8261.
6. Faire démarrer le moteur, placer le gicleur dans le récipient et appuyer sur la gâchette pour 30 secondes.

REMARQUE: La gâchette doit être relâchée pour tirer l'antigel dans le clapet de décharge.

7. Relâcher la gâchette pour 30 secondes pour diriger l'antigel dans le clapet de décharge.

IMPORTANT: Éliminer en sécurité la solution projetée et en respectant les instructions sur le récipient d'antigel.

8. Désaccoupler la canalisation d'alimentation.
9. Tourner la soupape de carburant à la position «OFF» (arrêt).
10. Déposer la bougie d'allumage et vaporiser 10 cc d'huile à deux temps dans le vérin. Faire tourner le vilebrequin 5 fois pour distribuer l'huile dans le vérin.
11. Installer la bougie d'allumage et tirer lentement sur la manette de démarreur jusqu'à ce qu'il y ait une résistance et arrêter.



ATTENTION: Les vapeurs d'essence peuvent s'accumuler et exploser si elles sont exposées à une flamme ou à des étincelles. Si vous entreposez l'appareil de lavage avec du carburant dans le réservoir, assurez-vous qu'il n'y a aucune flammes, veilleuse ou mécanisme activé par étincelle (tel que poêle, fournaises, chauffe-eau) dans le local de remisage.

12. Entreposer l'appareil de lavage dans un endroit propre, sec, LOIN de tout appareil ayant une veilleuse ou étant activé par étincelle (poêle, fournaise, chauffe-eau)

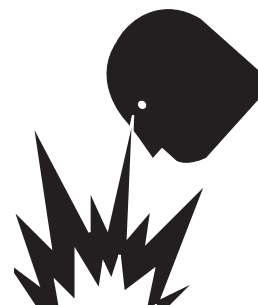

SORTIE DE L'APPAREIL DE LAVAGE DU REMISAGE

1. Préparer l'appareil de lavage selon les instructions données précédemment. Bracher et ouvrir l'alimentation en eau. Appuyer sur la gâchette. Laisser l'eau couler (sans faire fonctionner le moteur) jusqu'à ce que celle-ci s'écoule du flexible haute pression. Éliminer l'antigel selon les instructions se trouvant sur le récipient d'antigel.

Caractéristiques

CARACTÉRISTIQUES

Article	Modèle HR2500-GH	Modèle HR2700-GH
Pression de fonctionnement (PSI) mesuré à la tubulure de pompe	2500 PSI (172 Bar)	2700 PSI (186 Bar)
Mesuré à la sortie de tuyau	1750-1900 PSI (121-131 Bar)	2000-2250 PSI (152-155 Bar)
Pression De Soulagement (Mesuré à la sortie de tuyau)	2200-2600 PSI (152-179 Bar)	2400-2800 PSI (165-193 Bar)
Approvisionnement En eau D'Admission (minimum)	3.0 GPM (11.4 L/min)	3.0 GPM (11.4 L/min)
Pompe Débit	2.3 GPM (8.7 L/min)	2.3 GPM (8.7 L/min)
Capacité d'huile	4.5 oz. (0.14 qt., 0.13 L)	4.5 oz. (0.14 qt., 0.13L)
Taille de bec	3.0	3.0
Moteur	Honda	Honda
Modèle	GC160	GC190
Puissance en chevaux	5.0	6.0
Bougie d'allumage	BPR6ES (NGK)	BPR6ES (NGK)
Espace de prise	0.028-0.031 in. (0.70-0.80 mm)	0.028-0.031 in. (0.70-0.80 mm)
Capacité D'Huile à moteur	0.6 qt. (0.63L)	0.6 qt. (0.63L)
Capacité De Réservoir De Carburant	0.46 gal. (1.72L)	0.46 gal. (1.72L)

NOTER LE NUMÉRO DE SÉRIE

Noter ci-dessous dans l'espace prévu à cet effet le numéro de modèle, le numéro de série et la date d'achat de l'appareil de lavage. Le concessionnaire a besoin de ces renseignements lors des commandes de pièces.

REMARQUE: Le numéο de série est situé sur le côté droit de la face verticale de la plaque de base à l'avant de la pompe (près de la base de la poignée).

Numéro de modèle _____

Numéro de série _____

Date d'achat _____
(À remplir par l'acheteur)

PRESSURE WASHER

MODEL NO.

MAX. PSI MAX. GPM NOZZLE SIZE

H.P. CODE

Made in U.S.A. 34-0075

Accessoires

FLEXIBLES HAUTE PRESSION (23FT): 50-0176

IMPORTANT: NE PAS utiliser plus d'un flexible de rallonge. Le clapet de décharge fonctionnera tout le temps à cause de la restriction de canalisation plus élevée.

Un flexible haute pression supplémentaire peut être ajouté au flexible existant. Ceci permettra à l'utilisateur de travailler sans avoir à déplacer l'appareil de lavage.



BROSSE ROTATIVE: 50-0179

Le débit d'eau fait tourner la brosse lorsqu'il est relié au nettoyeur haute pression. Efficace pour nettoyer la saleté routière.



GICLEUR 0° - ROUGE

Ce gicleur est un gicleur de projection, il produit un jet d'eau concentré.

IMPORTANT: Faire attention pour ne pas entailler les bois ou endommager les surfaces fragiles.

Recommandé pour les utilisations suivantes:

- Enlever les tâches sur le béton, la maçonnerie, l'aluminium et l'acier.
- Pour enlever la mauvaise herbe dans les fissures des trottoirs.
- Enlever la boue collée sur l'équipement.
- Nettoyer sous le corps des tondeuses.



PIC85-102299R0

GICLEUR 40° - BLANC

Ce gicleur est un gicleur pour usage général ayant un jet de pulvérisation large. Il est recommandé pour rincer et pour les travaux de nettoyage légers. Les applications suivantes sont recommandées:

- Nettoyer les fenêtres et le bardage en aluminium
- Véhicules (saleté normale)
- Nettoyer les trottoirs, les allées et patios



PIC88-102299R0

ROTATING NOZZLE: AW-7300-0003

Augmente l'efficacité du nettoyage. Nettoyage efficace comparable à un motif de 25° mais avec un impact de 0°. Idéal pour le nettoyage du béton.

IMPORTANT: Faire attention pour ne pas entailler les bois ou endommager les surfaces fragiles.

Recommandé pour les utilisations suivantes:

- Enlever les tâches sur le béton, la maçonnerie, l'aluminium et l'acier.
- Pour enlever la mauvaise herbe dans les fissures des trottoirs.
- Enlever la boue collée sur l'équipement.
- Nettoyer sous le corps des tondeuses.



NETTOYAGE UNIVERSEL: AW-4018-JD01 (15.14 LITERS CASE)

Utiliser l'agent de nettoyage universel John Deere AW-4018-JD01 pour la plupart des travaux. Cet agent de nettoyage contient des solvants solubles dans l'eau pour pénétrer les tâches sur les véhicules et il est sans danger pour les caoutchoucs et finis cirés.



PIC35-090199R0

PRÉPARATION DE LA SURFACE: AW-4034-JD01 (15.14 LITERS CASE)

Utiliser le produit pour préparation de surface John Deere pour nettoyer, enlever les moisissures et préparer tous les types de revêtement extérieur, les dépendances de ferme et les maisons mobiles. Il est sans risque pour utilisation sur les surfaces métalliques ferreuses et nonferreuses et enlève les tâches de moisissures et l'accumulation de calcaire.



PIC36-090199R0

DÉGRAISSAGE: AW-4059-JD01 (15.14 LITERS CASE)

Appliquer l'agent de dégraissage John Deere suivant le mode d'emploi de l'étiquette du récipient, laisser le produit agir pendant quelques minutes, puis nettoyer avec l'agent de nettoyage universel. Rincer avec de l'eau claire.

Couvrir les pièces délicates telles que filtre à air, composants électriques, etc. lors du nettoyage de moteurs.



PIC37-090199R0

CIRE À VAPORISER

Mélanger la cire à vaporiser John Deere selon un rapport d'une once de cire pour un demi gallon d'eau afin d'obtenir un fini résistant sur les surfaces de métal peintes.



PIC39-092499R0

ANTIGEL ANTIROUILLE

Utiliser l'antigel antirouille John Deere pour aider à prévenir la rouille et la corrosion sur l'acier au carbone et la fonte de fer, tout en protégeant contre les dommages causés par le gel.



PIC40-090199R0

RENFORCATEUR POUR DÉTERGENTS

Utiliser le renforteur pour détergents John Deere selon un rapport d'UNE mesure de détergent pour TROIS mesures de nettoyeur TY8308.



PIC:43-090199RO

HUILE À MOTEUR PLUS-4: AR63231

L'huile à moteur Plus-4 John Deere est une huile à moteur toutes saisons de qualité supérieure à haut rendement.



PIC:150-113099RO

CONDITIONNEUR ET STABILISATEUR D'ESSENCE: TY15977

Utiliser le conditionneur et stabilisateur d'essence John Deere pour aider à prévenir la formation de gomme et de vernis dans le système de carburant.



PIC:151-113099RO

CONDITIONS DE LA GARANTIE

Le fabricant garantit toutes les pièces (à l'exception de celles listées ci-dessous) de votre nettoyeur pression pendant la durée suivante:

Pour une vie de la congélation et de fendre:

Collecteur de la pompe

Un (1) année limité à compter de la date d'achat:

Pompe haute pression

Un (1) année limité à compter de la date d'achat:

Chariot

Tuyauterie

Entraînement

Un (1) année limité travail

Quatre-vingt-dix (90) jours à compter de la date d'achat:

Pistolet

Tuyau haute pression

Manomètre

Clapet de décharge

Les pièces défectueuses ne résultant pas d'une usure normale seront réparées ou remplacées pendant la période de garantie. Les remboursements ne dépasseront en aucun cas le prix d'achat.

PIECES EXCLUES DE LA GARANTIE

1. Pièces soumises à une usure normale:

Garnitures de pompe

Valves de détergent

Valves de pompe

Bagues d'étanchéité

Buses

Joint toriques

2. Cette garantie ne couvre pas les dommages dus à une usure normale, à une mauvaise utilisation, à un fonctionnement autre qu'aux vitesses, pressions et températures recommandées. Les parties endommagées ou usées suite à l'utilisation de liquides caustiques ou d'une utilisation dans des environnements rugueux ou corrosifs ou dans des conditions entraînant des cavitations de la pompe ne sont pas garanties. Tout fonctionnement et toute maintenance ne tenant pas compte des procédures recommandées entraînent l'annulation de la garantie.

3. L'utilisation de toute pièce autre que les pièces le fabricant agréées entraînent l'annulation de la garantie.

4. La garantie sera annulée si utilisée vers autre chose que le client/propriétaire de maison. Les pièces renvoyées en port payé à notre usine ou à un centre agréé seront examinées et remplacées gratuitement si elles s'avèrent défectueuses et couvertes par la garantie. Il n'existe aucune extension de garantie hormis les conditions ci-dessus décrites. Le fabricant se sera nullement responsable des périodes durant lesquelles l'appareil est inutilisable, du temps perdu, du préjudice subi, des pertes commerciales ou des dommages qui en découleraient.

Pour toute question de service ou de garantie, s'adresser à"
Mi-T-M Corporation, 8650 Enterprise Drive, Peosta, IA 52068-0050
Tél.: JD-KLEEN (1-877-535-5336) Fax 563-556-1235
Du lundi au vendredi, de 8 h à 17 h (H.N.C.)



37-0975-030907-E/F
Copyright 2005, John Deere



Manufactured for Deere & Company
Moline, Illinois 61265
AC Series Operator's Manual

Free Manuals Download Website

<http://myh66.com>

<http://usermanuals.us>

<http://www.somanuals.com>

<http://www.4manuals.cc>

<http://www.manual-lib.com>

<http://www.404manual.com>

<http://www.luxmanual.com>

<http://aubethermostatmanual.com>

Golf course search by state

<http://golfingnear.com>

Email search by domain

<http://emailbydomain.com>

Auto manuals search

<http://auto.somanuals.com>

TV manuals search

<http://tv.somanuals.com>