

**AC-2000GH, AC-2400GH,
AC-2400GS, AC-2500GH,
AC-2600GH, AC-2700GH,
AC-2700GS, AC-3000GS,
AC-3300GH AND AC-3500GH
HIGH PRESSURE WASHERS**



JOHN DEERE

**OPERATOR'S
MANUAL**



Introduction

THANK YOU for purchasing a John Deere product.

READ THIS MANUAL carefully to learn how to operate and service your machine correctly. Failure to do so could result in personal injury or equipment damage. This manual and safety signs on your machine may also be available in other languages. (See your John Deere dealer to order.)

THIS MANUAL SHOULD BE CONSIDERED a permanent part of your machine and should remain with the machine when you sell it.

MEASUREMENTS in this manual are given in both metric and customary U.S. unit equivalents. Use only correct replacement parts and fasteners. Metric and inch fasteners may require a specific metric or inch wrench.

RIGHT HAND AND LEFT HAND sides are determined by the direction the machine will travel when going forward.

WRITE SERIAL NUMBER in the Specification or Identification Numbers section. Accurately record all the numbers to help in tracing the machine should it be stolen. Your dealer also needs these numbers when you order parts. File the identification numbers in a secure place off the machine.

WARRANTY is provided from your John Deere dealer for customers who operate and maintain their equipment as described in this manual. The warranty is explained on the warranty certificate shown in this manual.

This warranty provides you the assurance that your John Deere dealer will back products where defects appear within the warranty period. Should the equipment be abused, or modified to change its performance beyond the original factory specifications, the warranty will become void. Setting fuel delivery above specifications or otherwise overpowering the machine will result in such action.

Warranty and product support for the engines is provided by Honda®. The Honda engine warranty is explained in the Honda Warranty Certificate that accompanies this pressure washer. Additional copies of the Engine Warranty Certificate are available from your John Deere dealer.

WARNING

Warning: This product contains lead, a chemical known to the State of California to cause birth defects or other reproductive harm.

Wash your hands after handling this product.

WARNING

This product contains one or more chemicals known to the State of California to cause cancer and birth defects or other reproductive harm.

WARNING

The engine exhaust from this product contains chemicals known to the State of California to cause cancer, birth defects or other reproductive harm.

Contents

	Page		Page
Safety	5	Accessories	
Safety Signs	10	High Pressure Hose	44
Controls	12	Water Filter	44
Preparing the Washer		Pressure Gauge	44
Check Engine Oil	14	Pressure Gauge	44
Gasoline Engine Oil	14	Detergent Injector	45
Filling Fuel Tank	15	All-Purpose Cleaning	45
Inlet Water Supply Requirements	16	Surface Preparation	45
Check Pump Oil	17	Degreasing	45
Connect Discharge Hose to Gun	18	HY-GARD®	46
Connect Hoses and Prime Pump	19	Spray Wax	46
Installing Nozzle	20	Rust Inhibiting Antifreeze	46
Final Checklist	20	Detergent Booster	46
Operating the Washer		Plus-4 Motor Oil	47
Starting and Operating Engine	21	Gasoline Conditioner & Stabilizer	47
Stopping the Engine	21	Warranty	48
Adjusting Water Pressure	22		
Locking Trigger Gun	23		
Changing Nozzle	23		
Selecting the Proper Nozzle	23		
0° Nozzle-Red	23		
15° Nozzle-Yellow	24		
25° Nozzle-Green	24		
40° Nozzle-White	24		
Detergent Injector Nozzle-Black (Brass)	24		
Cleaning Horizontal Surfaces	25		
Cleaning Vertical Surfaces	25		
Removing Paint	26		
Cleaning Radiator Fins	26		
Detergent Usage Guide	27		
Cleaning with Detergents	28		
Shut-down	30		
Troubleshooting	31		
Maintenance Chart	33		
Service			
Cleaning Water Inlet Screen	34		
Cleaning Detergent Hose Strainer	34		
Checking Water Pump Oil	35		
Changing Water Pump Oil	36		
Check Engine Oil	37		
Gasoline Engine Oil	37		
Changing Engine Oil	37		
Servicing Air Cleaner	38		
Cleaning and Gapping Spark Plug	39		
Adjusting Idle Speed	39		
Cleaning Sediment Cup	39		
Adjust Belt Tension (AC-2500GH only)	40		
Storage			
Storing Washer	41		
Removing Washer from Extended Storage	41		
Specifications			
Specifications	42-43		
Record Serial Number	43		

All information, illustrations and specifications in this manual are based on the latest information available at the time of publication. The right is reserved to make changes at any time without notice.

Contents

Safety

RECOGNIZE SAFETY INFORMATION

This is the safety alert symbol. When you see this symbol on your machine or in this manual, be alert to the potential for personal injury.

Follow recommended precautions and safe operating practices.



UNDERSTAND SIGNAL WORDS

A signal word--DANGER, WARNING or CAUTION--is used with the safety-alert symbol. DANGER identifies the most serious hazards.

DANGER or WARNING safety signs are located near specific hazards. General precautions are listed on CAUTION safety signs. CAUTION also calls attention to safety messages in this manual.



FOLLOW SAFETY INSTRUCTIONS

Carefully read all safety messages in this manual and on your machine safety signs. Keep safety signs in good condition. Replace missing or damaged safety signs. Be sure new equipment components and repair parts include the current safety signs. Replacement safety signs are available from your John Deere dealer.

Learn how to operate the machine and how to use controls properly. Do not let anyone operate without instruction.

Keep your machine in proper working condition. Unauthorized modifications to the machine may impair the function and/or safety and affect machine life.

If you do not understand any part of this manual and need assistance, contact your John Deere dealer.





PROTECT AGAINST HIGH PRESSURE SPRAY

Spray from high pressure nozzles can penetrate the skin and cause serious injury. Keep spray from contacting hands or body.

If an accident occurs, see a doctor immediately. Any high pressure spray injected into the skin must be surgically removed within a few hours or gangrene may result. Doctors unfamiliar with this type of injury should reference a knowledgeable medical source. Such information is available from Deere & Company Medical Department in Moline, Illinois, U.S.A.

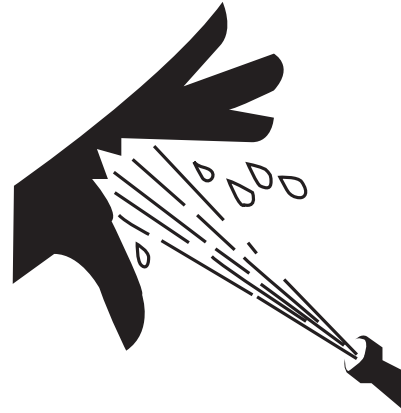

WORK IN A VENTILATED AREA

Engine exhaust fumes can cause sickness or death. If it is necessary to run an engine in an enclosed area, remove the exhaust fumes from the area with an exhaust pipe extension.

If you do not have an exhaust pipe extension, open the doors and get outside air into the area.

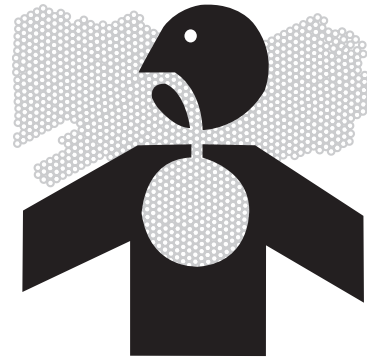

HANDLE FUEL SAFELY-AVOID FIRES

Handle fuel with care: it is highly flammable. Do not refuel the machine while smoking or when near open flame or sparks.

Always stop engine before refueling machine. Fill fuel tank outdoors.

Prevent fires by keeping machine clean of accumulated trash, grease and debris. Always clean up spilled fuel.



DRAIN GASOLINE WHEN STORING MACHINE

Gasoline stored in fuel tank can explode.

Never store equipment with gasoline in the tank inside a building where fumes may reach an open flame or spark.

Always drain gasoline from fuel tank and carburetor bowl when storing machine. Allow engine to cool before storing.





CLEANING DETERGENT PRECAUTIONS

Know the detergent being used. Be prepared to tell a physician exactly what you are using in the event of an emergency. Read all detergent labels and follow all instructions exactly regarding preparation, use, safety, transportation, and disposal. Keep all detergents out of the reach of children, pets and livestock.

NEVER spray combustible liquids of any kind.

Do not use highly corrosive detergents or acid-type cleaners with this washer.



HANDLE CHEMICAL PRODUCTS SAFELY

Direct exposure to hazardous chemicals can cause injury. Potentially hazardous chemicals used with the pressure washer includes such items as detergents.

A Material Safety Data Sheet (MSDS) provides specific details on detergents; physical and health hazards, safety procedures and emergency response techniques. Check the MSDS before you start any job using a detergent. That way you will know exactly what the risks are and how to do the job safely. Then follow procedures and recommended equipment. (See your John Deere dealer for MSDS Sheets on products used with this equipment.)





IMPORTANT SAFETY INSTRUCTIONS

WARNING: To reduce the risk of injury, read this operator's manual completely. When using this product, the following basic precautions should always be followed:

1. Read all the instructions before using the product.
2. High pressure water spray can cut skin. Do not "lock" trigger in the open position. Do not direct spray at persons. Keep operating area clear of all persons and pets. Warn children that the water spray can cut. Supervise children closely.
3. Do not allow children or untrained persons to operate the washer.
4. Do not spray electrical switches, receptacles or light bulbs, or glass or fragile objects that may shatter.
5. Dirt and debris removed by spray can cause eye injury. Wear eye protection.
6. Do not move washer with engine running. Always stop engine and allow washer to cool before handling.
7. Wet surfaces can be slippery. Wear shoes and keep both feet on the ground. Do not climb on items being cleaned. Do not overreach or stand on unstable support. Keep good footing and balance at all times.
8. When the spray trigger is released, water pressure is trapped in the discharge hose. Release trapped pressure by triggering the spray gun after the washer is turned off.
9. Do not operate the washer when fatigued or under the influence of drugs or chemicals. Stay alert. Watch what you are doing.
10. Do not operate the washer if fuel, pump oil or water leaks are visible. Resume operation ONLY after washer has been inspected and repaired.
11. Follow the maintenance instruction specified in this manual.

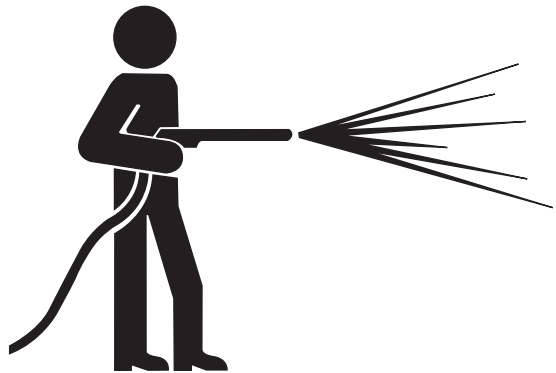

WEAR PROTECTIVE CLOTHING

Wear close fitting clothing and safety equipment appropriate to the job.

Prolonged exposure to loud noise can cause impairment or loss of hearing.

Wear a suitable hearing protective device such as earmuffs or earplugs to protect against objectionable or uncomfortable loud noises.

Operating equipment safely requires the full attention of the operator. Do not wear radio or music headphones while operating machine.

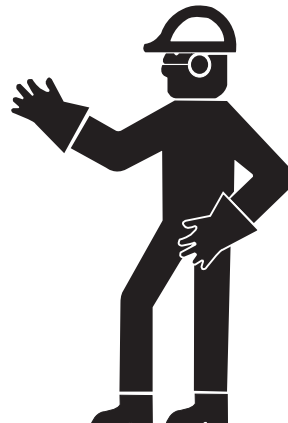



PREPARE FOR EMERGENCIES

Be prepared if a fire starts.
Keep a first aid kit and fire extinguisher handy.
Keep emergency numbers for doctors, ambulance service, hospital and fire department near your telephone.

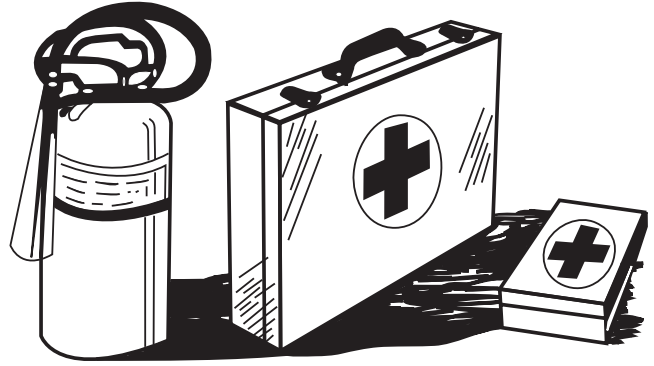

INSPECT HIGH PRESSURE WASHER

Be sure all covers, guards and shields are in place.
Locate all operating controls and safety labels.
Keep all hardware and plumbing fittings tight.

SERVICE HIGH PRESSURE WASHER SAFELY

Before servicing washer, disconnect spark plug wire, relieve water pressure and allow unit to cool down.
Service washer in a clean dry flat area. If applicable, block wheels to prevent unit from rolling.



SAFETY SIGNS FOR AC-2000GH, AC-2400GH, AC-2600GH, AC-2700GH, AC-3300GH, AC-2400GS, AC-2700GS AND AC-3000GS

WARNING

•Risk of injection or severe injury: keep clear of nozzle. Do not direct spray toward any person or self •Risk of asphyxiation: outdoor use only required •Risk of fire: do not smoke while refueling. Allow to cool two to three minutes before refueling. Do not operate while refueling •Risk of electrocution: do not direct spray toward any electrical connections, outlets or power lines •Risk of explosion: do not spray flammable liquids •Risk of injury: use only properly rated equipment.

CAUTION

•To reduce risk of injury: read and understand the operation manual and all alert instructions before using •Stay alert: hold onto gun/wand firmly with both hands to avoid dangerous kickbacks •Always wear eye protection •Do not overreach or stand on unstable support. Keep good footing and balance at all times •Always turn on water supply to pump before starting •Protect pump from freezing •Engage trigger safety lock-off when not in use.

OPERATION

•After ensuring all connections are secure, open inlet water supply completely. Do not operate without water that is over 125°F •With gun locked, remove nozzle, point gun in a safe direction, brace wand securely to avoid recoil, squeeze trigger open, steady the unit, and start by firmly pulling on the starter rope •After engine is running, lock gun and insert desired nozzle. Point gun in a safe direction, unlock gun & squeeze trigger to spray and release the trigger to stop spray •After stopping the engine, always turn off water supply and squeeze trigger to release trapped pressure.

AC-2000GH & AC-2600GH= 34-1023 / AC-2400GH=34-0760 / AC-2700GH=34-0759 / AC-3300GH=34-0761
AC-2400GS=34-1379 / AC-2700GS=34-1380 / AC-3000GS=34-1381

Location: Handle Placard

CAUTION/ATTENTION

RISK OF FIRE: Do not add fuel when the product is operating or hot. Allow engine to cool for 2 minutes before refueling.

34-0768-E/F-122199-ENG.

RISQUE DE FEU: Ne pas ajouter de combustible lorsque le produit est en marche ou encore chaud. Laissez le moteur refroidir pendant 2 minutes avant de faire le plein.

34-0768

Location: Fuel Tank-Top

WARNING/AVERTISSEMENT

RISK OF BURNS: HOT SURFACES. MUFFLER AND ADJACENT AREAS MAY EXCEED 150°F.



RISQUE DE BRULURES: SURFACES CHAUDES LE TUYAU D'ÉCHAPPEMENT ET LES RÉGIONS ADJACENTES PEUVENT DÉPASSER LES 65°C.

34-0767-E/F-052901-ENG.

34-0767

Location: Fuel Tank-Top

SAFETY SIGNS FOR AC-2500GH

WARNING/AVERTISSEMENT



Water under pressure may cause serious injury. Do not point spray nozzle at any part of the body or place in mouth. Do not point spray nozzle at any persons.

L'eau sous pression peut provoquer des blessures. Ne pas diriger la buse de pulvérisateur vers toute partie du corps et ne pas la placer dans la bouche. Ne pas diriger la buse de pulvérisateur vers toute personnes.

34-0568-E/F-071801-ENG.

34-0568

Location: Beltguard-Left Side

WARNING/AVERTISSEMENT

DO NOT OPERATE UNIT WITHOUT BELTGUARD IN PLACE.

N'UTILISEZ PAS L'APPAREIL SANS COURROIE DE PROTECTION.

34-1011-080399-E/F-ENG.

34-1011

Location: Beltguard-Inside

CAUTION/ATTENTION

• Risk of Fire, Carbon Monoxide Poisoning or Electrical Shock.
• Read operator's manual.
• Use only outdoors, well ventilated areas.
• Do not spray electrical devices or outlets.
• Do not spray flammable fluids or operate in an area containing combustible dusts, liquids, or vapors.

• Risques d'incendie d'empoisonnement par le monoxyde de carbone ou de choc électriques.
• Lire le livret d'entretien.
• N'utiliser qu'à l'extérieur, dans des endroits bien aérés.
• Ne pas pulvériser de dispositifs ou de prises électriques.
• Ne pas pulvériser de liquides inflammables ni faire fonctionner dans un endroit renfermant de la poussière, des liquides ou des vapeurs combustibles.

34-0567-E/F-071801-ENG.

34-0567

Location: Beltguard-Backside

CAUTION/ATTENTION

RISK OF FIRE: Do not add fuel when the product is operating or hot. Allow engine to cool for 2 minutes before refueling.

34-0768-E/F-122199-ENG.

RISQUE DE FEU: Ne pas ajouter de combustible lorsque le produit est en marche ou encore chaud. Laissez le moteur refroidir pendant 2 minutes avant de faire le plein.

34-0768

Location: Fuel Tank-Top

WARNING/AVERTISSEMENT

RISK OF BURNS: HOT SURFACES. MUFFLER AND ADJACENT AREAS MAY EXCEED 150°F.



RISQUE DE BRULURES: SURFACES CHAUDES LE TUYAU D'ÉCHAPPEMENT ET LES RÉGIONS ADJACENTES PEUVENT DÉPASSER LES 65°C.

34-0767-E/F-052901-ENG.

34-0767

Location: Beltguard-Top



SAFETY SIGNS FOR AC-3500GH

⚠ WARNING/AVERTISSEMENT

DO NOT OPERATE UNIT WITHOUT BELTGUARD IN PLACE.

N'UTILISEZ PAS L'APPAREIL SANS COURROIE DE PROTECTION.

34-1011-080399-E/F-ENG.

34-1011

Location: Beltguard-Inside

⚠ CAUTION/ATTENTION

RISK OF FIRE: Do not add fuel when the product is operating or hot. Allow engine to cool for 2 minutes before refueling.

RISQUE DE FEU: Ne pas ajouter de combustible lorsque le produit est en marche ou encore chaud. Laissez le moteur refroidir pendant 2 minutes avant de faire le plein.

34-0768-E/F-122199-ENG.

34-0768

Location: Fuel Tank-Top

⚠ WARNING/AVERTISSEMENT

RISK OF BURNS: HOT SURFACES, MUFFLER AND ADJACENT AREAS MAY EXCEED 150°F.



RISQUE DE BRULURES: SURFACES CHAUDES LE TUYAU D'ÉCHAPPEMENT ET LES RÉGIONS ADJACENTES PEUVENT DÉPASSER LES 65°C.

34-0767-E/F-052901-ENG.

34-0767

Location: Fuel Tank-Top



⚠ WARNING

RISK OF INJECTION OR SEVERE INJURY. Never put your hand, fingers or body directly over the spray nozzle.

34-1269-E/F-031501-ENG.

34-01269

Location: Lance

⚠ AVERTISSEMENT

D'INCENDIE OU INJECTION OU BLESSURES À LA SEVÈRE. Ne jamais mettre la main, les doigts ou une partie du corps directement sur la buse de pulvérisation.

⚠ WARNING/AVERTISSEMENT

- Risk of Injection or Severe Injury: Keep clear of nozzle. Do not direct spray toward any person or self.
- Risk of Asphyxiation: Outdoor use only required.
- Risk of Fire: Do not smoke while refueling. Allow to cool two to three minutes before refueling. Do not operate while refueling.
- Risk of Electrocution: Do not direct spray toward any electrical connections, outlets or power lines.
- Risk of Explosion: Do not spray flammable liquids.
- Risk of Injury: Use only properly rated equipment.

- Risque de pénétration ou de blessure grave: Restez à l'écart du bec. Ne dirigez pas le jet vers vous ou qui ce soit.
- Risque d'asphyxie: N'utilisez qu'à l'extérieur.
- Risque de feu: Ne fumez pas lorsque vous faites le plein de combustible. Laissez l'unité refroidir deux ou trois minutes avant de faire le plein. Ne pas faire le plein pendant l'utilisation.
- Risque d'électrocution: Ne dirigez pas le jet vers quelque type de branchement, prise ou source de courant électrique que ce soit.
- Risque d'explosion: Ne vaporisez pas des liquides inflammables.
- Risque de blessure: Utilisez seulement du matériel correspondant aux normes établies.

⚠ CAUTION/ATTENTION

- To Reduce Risk of Injury: Read and understand the operation manual and all instructions before using.
- Stay alert: Hold onto gun/wand firmly with both hands to avoid dangerous kickbacks.
- Always wear eye protection.
- Do not overreach or stand on unstable support. Keep good footing and balance at all times.
- Always turn on water supply to pump before starting.
- Protect pump from freezing.
- Engage trigger safety lock-off when not in use.

- Afin de réduire les risques de blessures: Lisez attentivement le guide d'utilisation et toutes les directives pour bien les comprendre avec d'utiliser l'unité.
- Soyez attentif: Tenez bien fermement le fusil et son manche avec les deux mains afin d'éviter les secousses dangereuses.
- Portez toujours vos yeux.
- Ne travaillez pas trop à bout de bras ou sur une surface instable. Gardez toujours une position confortable et un bon équilibre.
- Ouvrez toujours la source d'eau branchée à la pompe avant de commencer.
- Portez la pompe du gel.
- Bloquez la gâchette en position sécuritaire lorsque vous ne l'utilisez pas.

34-1010-E/F-121699-END.

34-1010

Location: Beltguard-Backside

Controls

AC-2000GH

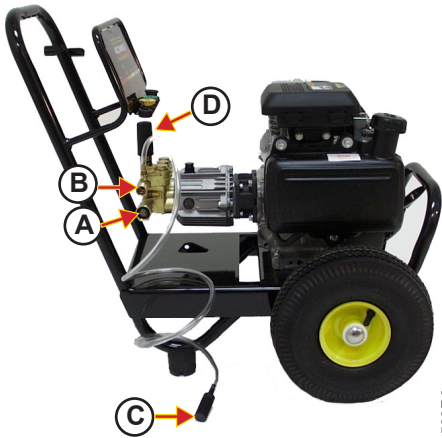

PIC60-101599R0

AC-2400GH



PIC161-1

AC-2400GS

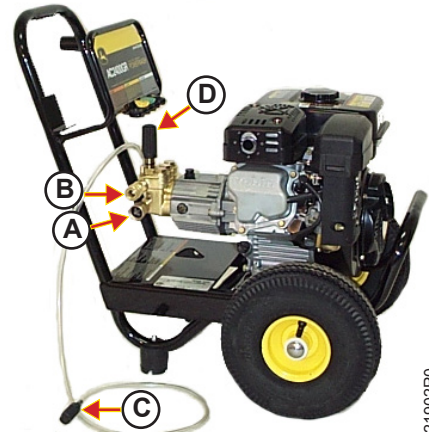

PIC161R-121902R0

AC-2500GH



PIC164-101599R1

AC-2600GH

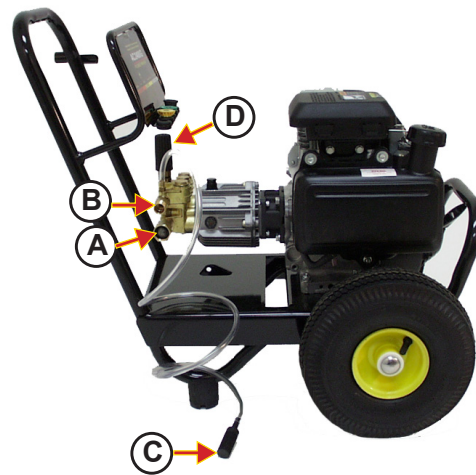

PIC60-101599R0

AC-2700GH

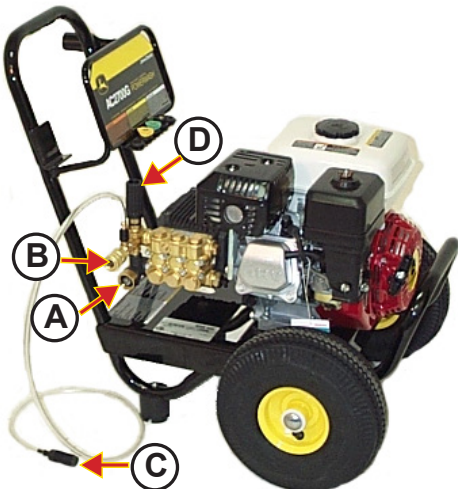

PIC62-101599R1

AC-2700GS

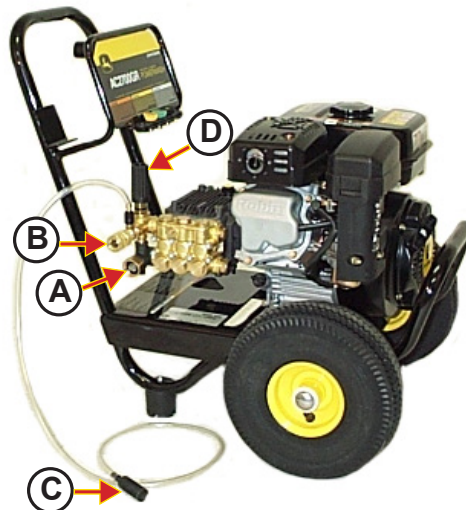

PIC62R-121902R0

AC-3000GS

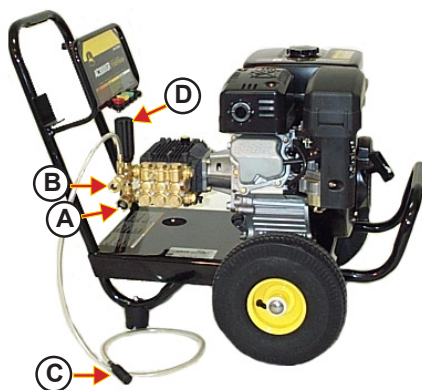

PIC63R-121902R0

AC-3300GH

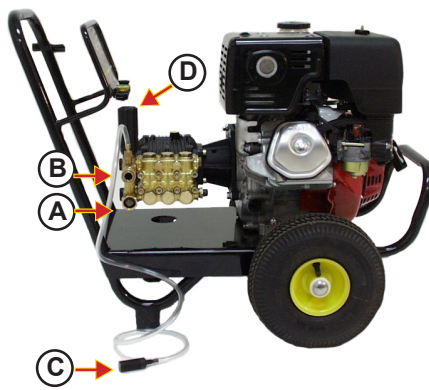

PIC63-101599R0

AC-3500GH

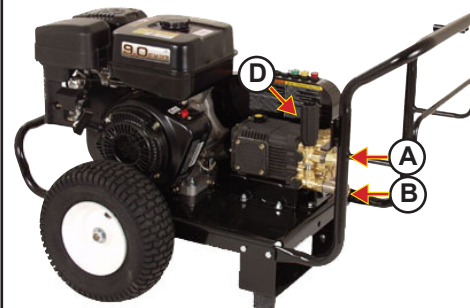

JCW-3504-0JHB

HONDA ENGINE

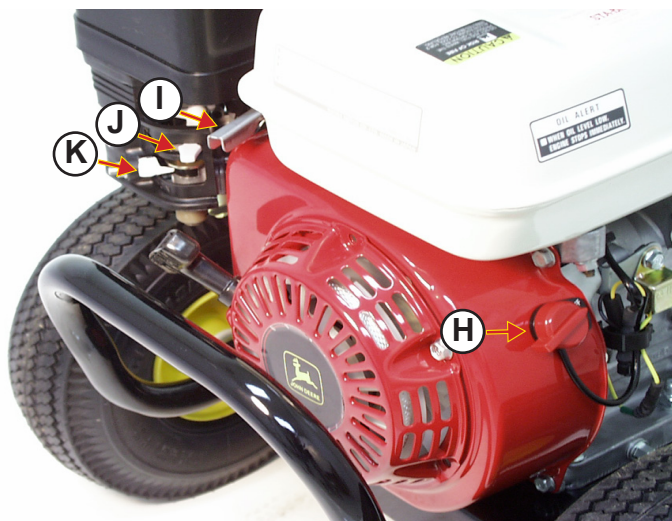

PIC66-101599R0

SUBARU ENGINE

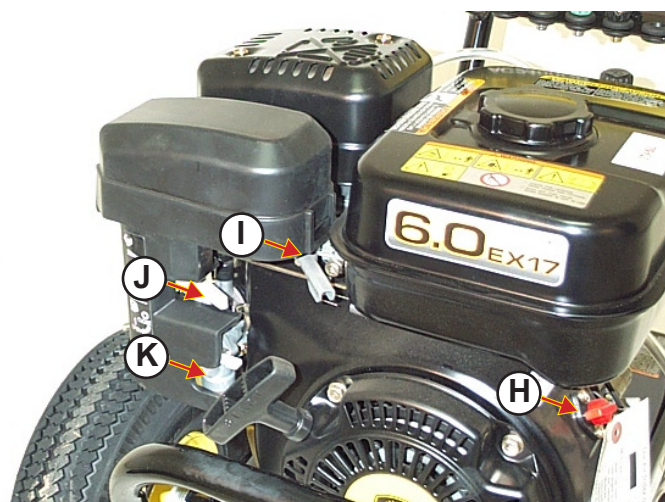

PIC66R-121902R0

GUN, WAND, HOSE

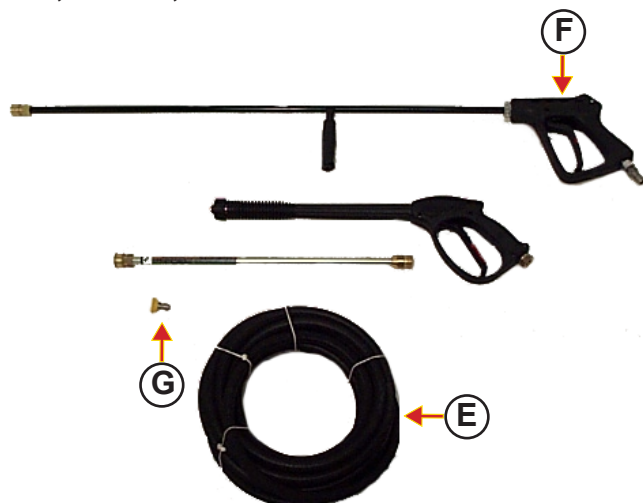

PIC65-101599R1

- A-- Water Supply Inlet
- B-- High Pressure Outlet
- C-- Detergent Hose
- D-- Pressure Adjusting Knob
- E-- High Pressure Hose
- F-- Gun
- G-- Nozzle
- H-- Engine On/Off Switch
- I -- Throttle
- J-- Choke
- K-- Fuel Shut-off Valve

Preparing the Washer

CHECK ENGINE OIL

NOTE: All washers are shipped with engine oil. Check proper level. (AC-2400GH illustrated.)

1. Place unit on level surface.
2. Remove oil filler cap/dipstick (A) and wipe it clean.
3. Insert filler cap/dipstick into oil filler neck, but DO NOT screw it in.
4. Remove dipstick. Proper oil level is at midpoint of dipstick (A). Add oil if necessary to bring oil level to top of threads (B).
5. Install and tighten cap.

NOTE: Oil can be checked using filler cap on either side of engine.

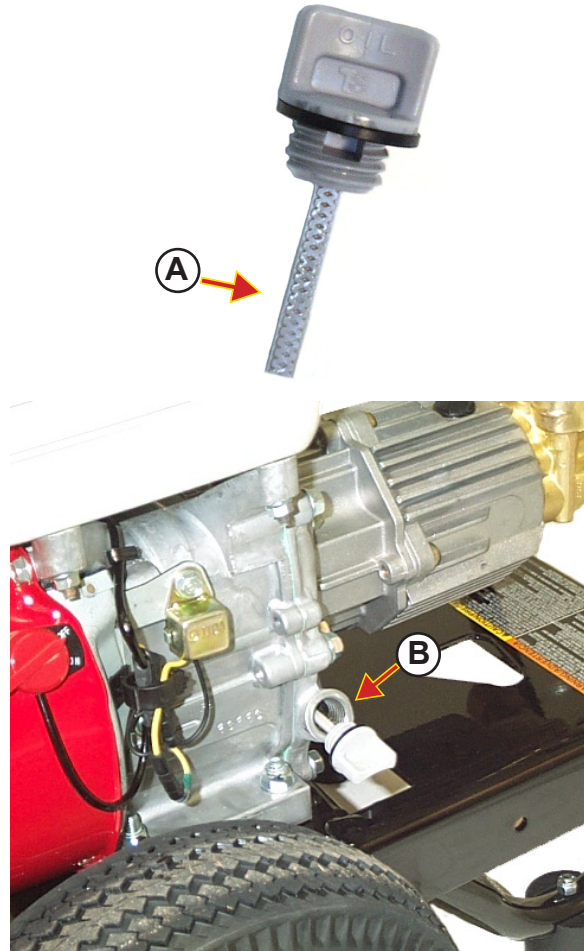

PIC110-102899R0

PIC67-102899R1

GASOLINE ENGINE OIL

Use oil viscosity based on the expected air temperature range during the period between oil changes.

John Deere TURF-GARD™ is preferred. Also recommended is John Deere PLUS-4®.

Other oils may be used if they meet one or more of the following:

- API Service Classification SH
- API Service Classification SG
- CCMC Specification G4
- CCMC Specification G5

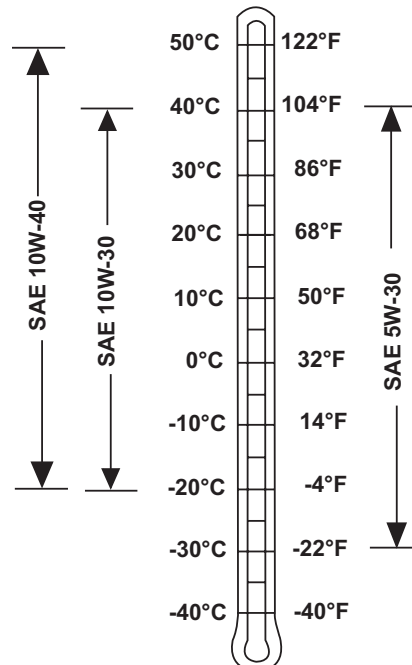

DWG13-102299R0

FILLING FUEL TANK

CAUTION: Risk of fire. Handle fuel carefully.

- Do not add fuel when product is operating. Stop engine and allow engine to cool for two minutes before refueling. Hot surfaces can cause burns and ignite spilled fuel. Do not touch muffler.
- Fill fuel tank outdoors away from flames and open sparks.
- Do not smoke when filling fuel tank.
- Do not overfill fuel tank. (There should be no fuel in filler neck.)
- Avoid spilling fuel. Wipe clean after refueling.
- Move from refueling area before starting.
- Prevent fires by keeping engine clean of accumulation, grease, trash and debris.

IMPORTANT: Do not permit dirt or other foreign matter to enter the fuel system. This will cause hard starting, poor performance and engine damage. Always use clean fuel storage containers and funnels.

Use clean, fresh, lead-free gasoline. Do not use stale gasoline or gasoline that has been stored for a long time. Stale gasoline does not vaporize properly, causing hard starts. Use of TY15977 gasoline stabilizer is highly recommended. Use of leaded gasoline or gasohol is NOT recommended.

IMPORTANT: Do not mix oil with gasoline.

1. Wipe dust and dirt from around fuel tank. Remove filler cap (A) and place cap in a clean area away from muffler.
2. Slowly fill the fuel tank to bottom of filler neck with lead free gasoline. Do not overfill, leave approximately 5mm (0.19 in.) of open space at the top of the tank for fuel expansion.
3. Replace and tighten filler cap.

Fuel Tank Capacity

AC-2000GH	1.72L (0.46 gal)
AC-2400GH	3.60L (0.95 gal)
AC-2400GS	3.60L (0.95 gal)
AC-2500GH	6.51L (1.72 gal)
AC-2600GH	1.72L (0.46 gal)
AC-2700GH	3.60L (0.95 gal)
AC-2700GS	3.60L (0.95 gal)
AC-3000GS	6.00L (1.58 gal)
AC-3300GH	6.51L (1.72 gal)
AC-3500GH	6.51L (1.72 gal)



INLET WATER SUPPLY REQUIREMENTS

1. Inlet water supply must be a minimum of 20 PSI (1.4 bar).

Attempting to operate the washer with less than adequate water supply will cause rapid wear of packings, valves and bearings that will dramatically shorten pump life. Symptoms of inadequate water supply are pump shuddering and flattening of the supply hose.



2. Inlet water flow must be at least 125% of pump rated flow (see table below). Check volume by timing how long it takes to fill a 5 gallon (19 L) container. For example, a flow rate of 3.0 GPM would fill a 5 gallon container in 5/3 minute (100 seconds).
3. Water supply hose should be a good grade of garden hose with a minimum I.D. 5/8 in. (16mm) and no longer than 50 ft. (15.24 m). If longer supply hose must be used, check to be certain flow is at least equal to the "GPM Supply Required" value listed at the bottom of this page for your washer.
4. If non-pressurized (static draw) water supply is used, check to be certain flow is at least 125% of pump rated flow (see table below). In static draw situations, water flow rate (GPM) can be increased by elevating the water supply tank or changing to a larger inside diameter water supply hose.
5. Adding on extension to the supply hose will reduce water flow rates. Check for adequate water flow rate each time an extension is added. Water flow rates can be increased by using the largest possible internal diameter supply hose.

IMPORTANT: Inlet water temperature must not be more than 125° F (60° C). Damage to the pump may result.

Washer	Rated Flow (GPM)	GPM Supply Required
AC-2000GH	2.5	3.1
AC-2400GH	2.4	3.0
AC-2400GS	2.4	3.0
AC-2500GH	4.4	5.5
AC-2600GH	2.4	3.0
AC-2700GH	2.4	3.0
AC-2700GS	2.4	3.0
AC-3000GS	3.0	3.8
AC-3300GH	3.3	4.1
AC-3500GH	3.7	4.6

PIC4-092296R0

CHECK PUMP OIL

1. Put unit on level surface.
2. Check oil as follows:

•ALL MODELS: View level through clear window (A). Oil should fill sight glass.

•Additional method for AC-2500GH, AC-2700GH, AC-3300GH, AC-2700GS, AC-3000GS and AC-3500GH only:

- Remove dipstick (B) and wipe clean. Put dipstick in hole. Remove dipstick and check level. Oil level should be located at notch (C) on AC-2500GH and at dipstick ring (D) on AC-2700GH, AC-3300GH, AC-2700GS, AC-3000GS and AC-3500GH.

3. Add HY-GARD® or SAE75W-90 Synthetic oil if necessary. Do not overfill.

<u>HY-GARD®</u>	<u>SAE75W-90 Synthetic</u>
AC-2500GH	AC-2000GH
AC-2700GH	AC-2400GH
AC-2700GS	AC-2400GS
AC-3000GS	AC-2600GH
AC-3300GH	
AC-3500GH	

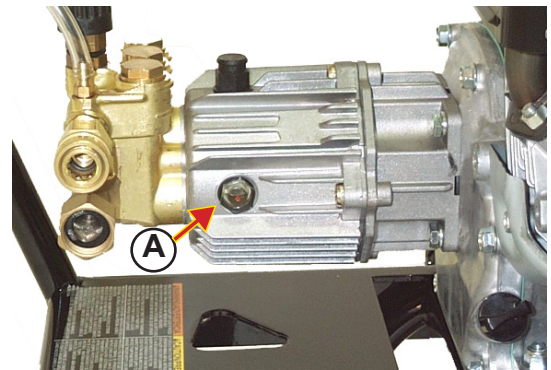

AC-2000GH / AC-2400GH
AC-2600GH / AC-2400GS

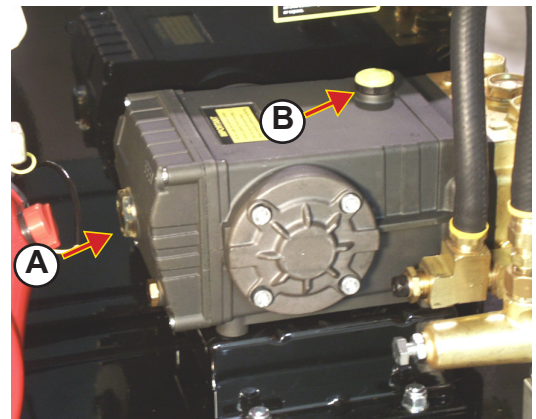

AC-2500GH

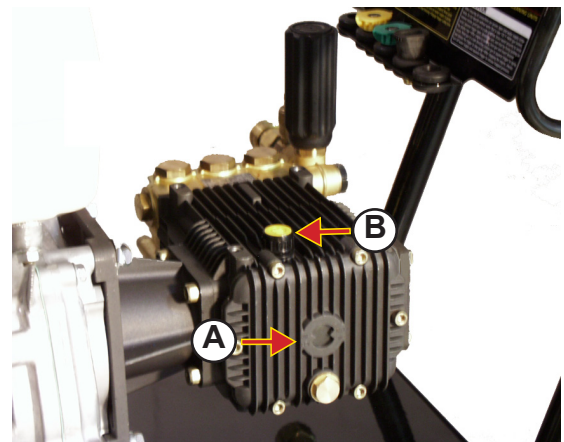
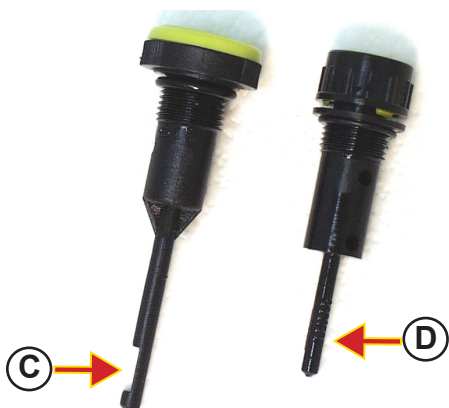

AC-2700GH / AC-3300GH
AC-2700GS / AC-3000GS / AC-3500GH

PIC72-101199R0

PIC69-101199R1

PIC70-101199R0

PIC71-102299R0

CONNECT DISCHARGE HOSE TO GUN

CAUTION: Check pressure rating printed on the hose. Use proper hoses.

Use **ONLY** hose #851-0338, working pressure of 4000 PSI with the AC-3300GH and AC-3500GH pressure washer.

Hose #851-0007, with working pressure of 3000 PSI can safely be used on AC-2000GH, AC-2400GH, AC-2400GS, AC-2500GH, AC-2600GH, AC-2700GH, AC-2700GS and AC-3000GS.

1. Retract locking ring (A) of hose quick-connect fitting and insert gun quick-connect male fitting.
2. Slide locking ring forward. Tug hose gently to ensure solid connection.

NOTE: Some hoses are pre-assembled to the gun and can not be detached.

IMPORTANT: DO NOT attach nozzle wand to gun handle until water system is primed.



PIC74-102299R0



PIC75-102299R0

CONNECT HOSES AND PRIME PUMP

IMPORTANT: Be sure that inlet water screen (A) is clean and in place before connecting water supply hose to AC-2000GH, AC-2400GH, AC-2600GH, AC-2700GH, AC-3300GH, AC-2400GS, AC-2700GS and AC-3000GS washers. The water pump and valves could be damaged from contaminants.

IMPORTANT: If washer is to be connected to a well water system, use 19-0206 water inlet filter (A). This will increase sand filtering capability and avoid damage to the pump.

NOTE: Filling supply hose with water before attaching to pump will greatly reduce priming time.

1. Prime water supply hose. Shut off water.
2. Connect water supply hose (B) to washer inlet. Be sure water supply and hose meet specifications. Do not turn water on at this time.

CAUTION: Check pressure rating printed on the hose. Use proper hoses. Use ONLY hose #851-0338, working pressure of 4000 PSI with the AC-3300GH and AC-3500GH pressure washers. Hose #851-0007, with working pressure of 3000 PSI can safely be used on AC-2000GH, AC-2400GH, AC-2400GS, AC-2500GH, AC-2600GH, AC-2700GH, AC-2700GS and AC-3000GS.

3. Connect high pressure hose (C) to washer outlet. Give hose a slight tug to be sure hose is connected.
4. Open water supply. Squeeze trigger on gun. Allow water to run (without engine running) until water runs out of pressure hose. Start engine and cycle trigger on gun until "crackling" sound (air in lines) stops. Turn off water supply.

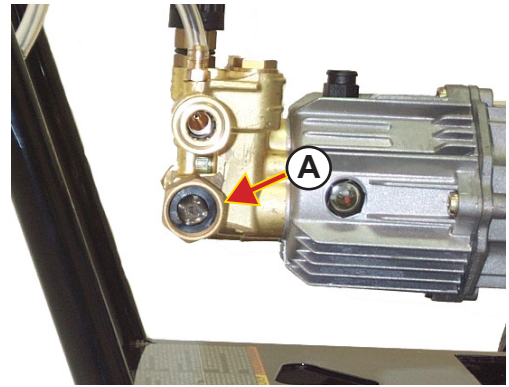

AC-2000GH / AC-2400GH
AC-2600GH / AC-2400GS

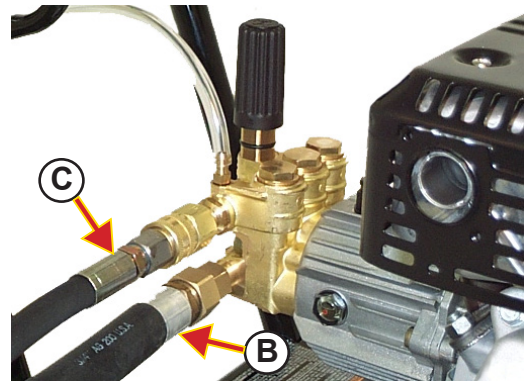

AC-2000GH / AC-2400GH
AC-2600GH / AC-2400GS

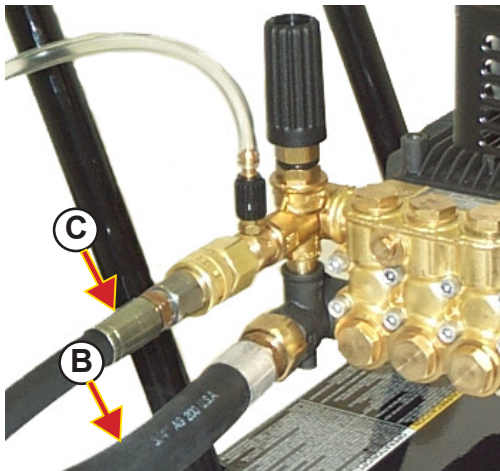

AC-2700GH / AC-2700GS / AC-3000GS / AC-3500GH

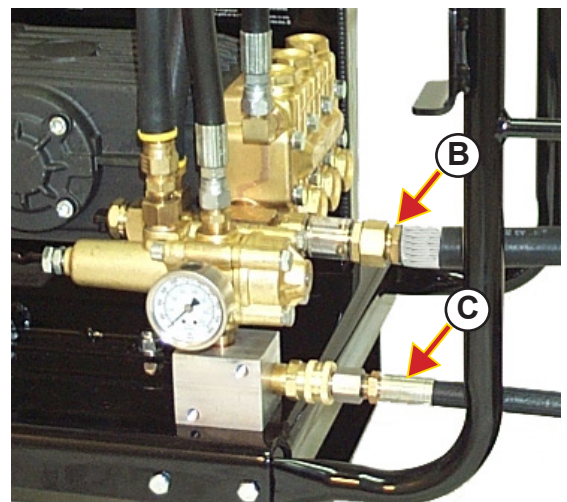

AC-2500GH

PIC80-A*102299R1

PIC77-102299R1

PIC78-102299R1

PIC79-102299R1

INSTALLING NOZZLE

CAUTION: To avoid injury from escaping fluids under pressure, relieve the pressure in the system by stopping the washer and depressing gun trigger. Lock trigger before changing or adjusting nozzle.

Be sure nozzle is tightly attached before operating to help prevent nozzle release.

1. Retract locking ring (A) of quick-connect fitting and insert male quick-connect fitting of nozzle (B).
2. Push ring forward and lock nozzle in place. Be sure nozzle is fastened to wand.

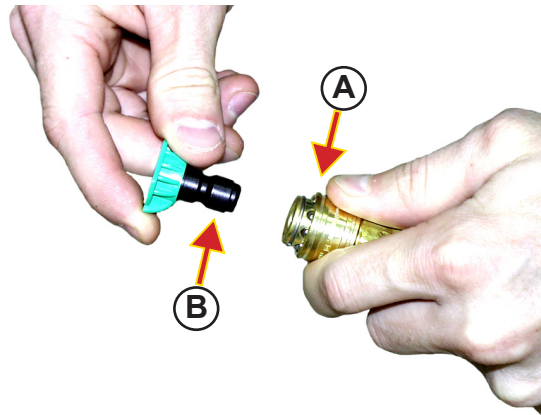

PIC81-10299R0

FINAL CHECKLIST

1. Check engine oil and fuel.
2. Check water pump oil level.
3. Open water supply completely.
4. Check all hose connections.
5. Check hoses for kinks.

Operating the Washer

STARTING AND OPERATING ENGINE

CAUTION: Do not run engine in an enclosed area. Exhaust gas contains carbon monoxide, an odorless and poisonous gas that can cause sickness or death.

IMPORTANT: To prevent possible pump damage, do not allow washer pump to run in bypass (with gun trigger released) for longer than 3 minutes.

IMPORTANT: During first two hours of engine operation, engine may operate at low or erratic RPM as the engine moving parts break in.

NOTE: AC-2000GH, AC-2400GH & AC-2400GS illustrated.

1. Set fuel valve lever (A) right to ON position. (Not applicable on AC-2000GH / AC-2600GH.)
2. Move choke control lever (B) left to "CHOKE" position. (AC-2000GH / AC-2600GH: Pull choke control lever (B) out.)

NOTE: A warm engine requires less choking than a cold engine.

3. Move throttle lever (C) to the left. (AC-2000GH / AC-2600GH: Move throttle lever (C) upward.)
4. Turn engine switch (D) to "ON" position. (Not applicable on AC-2000GH / AC-2600GH)
5. Place foot on washer frame.
6. Point nozzle away from people, animals or fragile materials and squeeze gun trigger.

CAUTION: Be sure nozzle output end is not directed at bystander or objects. Pressurized output spray will start almost instantaneously at engine start-up and can cause serious personal injury or property damage. Release trigger immediately upon engine start.

7. Pull recoil starter grip lightly until resistance is felt, then pull briskly until engine starts.

IMPORTANT: Do not allow starter grip to snap back against engine. Return it gently to prevent damage to starter.

IMPORTANT: To avoid loss of lubrication to the engine, operate engine on a level surface. Do not exceed a 15° slope or automatic low oil switch will stop engine. (Not applicable on AC-2000GH / AC-2600GH)

8. As engine starts to falter, move choke control lever (B) right to OPEN position.
9. Position throttle lever (C) to desired speed.

STOPPING THE ENGINE

AC-2000GH / AC-2600GH ONLY:

IMPORTANT: To stop engine in emergency, turn throttle (C) down to 'OFF' position.

1. Move throttle lever (C) to "OFF".
2. Trigger gun to relieve spray.

ALL OTHER MODELS:

IMPORTANT: To stop engine in emergency, turn engine switch (D) to 'OFF' position.

NOTE: AC-2400GH and AC-2400GS illustrated.

1. Move throttle lever (C) fully to the right.
2. Turn engine switch (D) to "OFF" position.
3. Move fuel valve (A) left to "OFF" position.
4. Trigger gun to relieve spray.

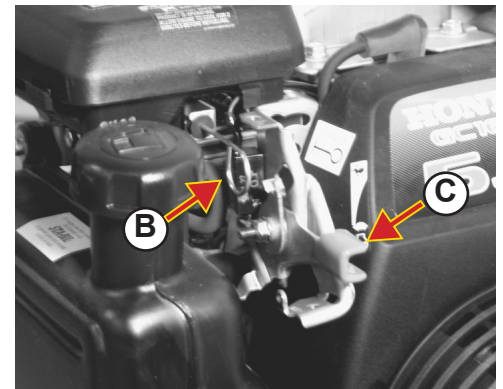
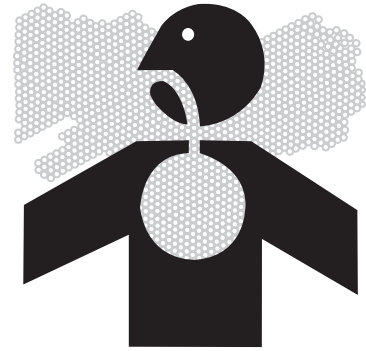

AC-2000GH

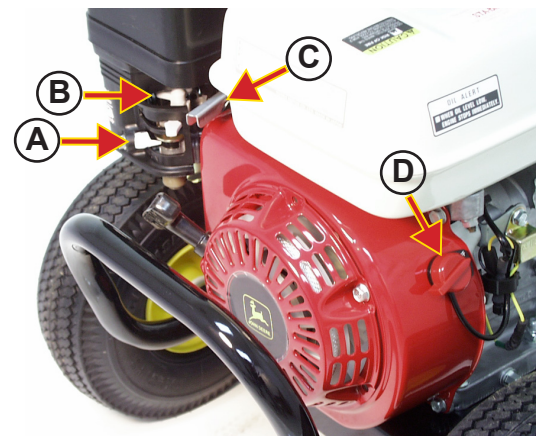

AC-2400GH

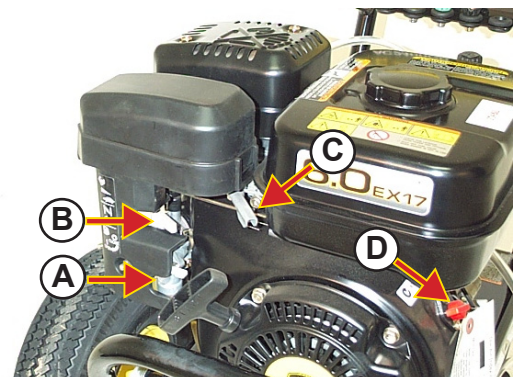

AC-2400GS

DWG14-10229R0

PIC158-11309R0

PIC66-10220R0

PIC66R-12192R0

LOCKING GUN TRIGGER

CAUTION: Gun trigger should be locked when not in use or whenever adjustments are being made to gun or nozzle. This will help prevent accidental discharge of high pressure fluid.

1. Pivot lock (A) down to prevent trigger engagement.
2. Pivot lock up to release trigger.



PIC73-102299R1

ADJUSTING WATER PRESSURE

Turn pressure adjusting knob (A) clockwise to increase pressure and counterclockwise to decrease pressure.

NOTE: Water pressure is preset on AC-2500GH washers and should only be serviced by an authorized dealer.

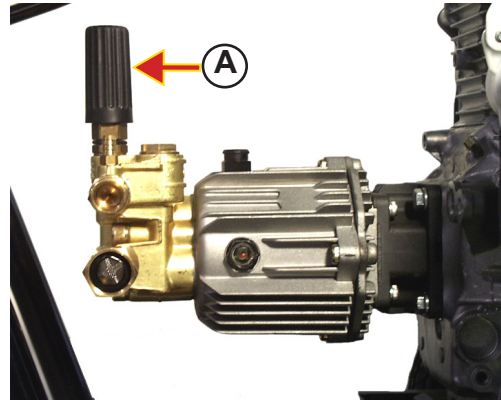

AC-2000GH / AC-2400GH
AC-2600GH / AC-2400GS

PIC165-113099R0

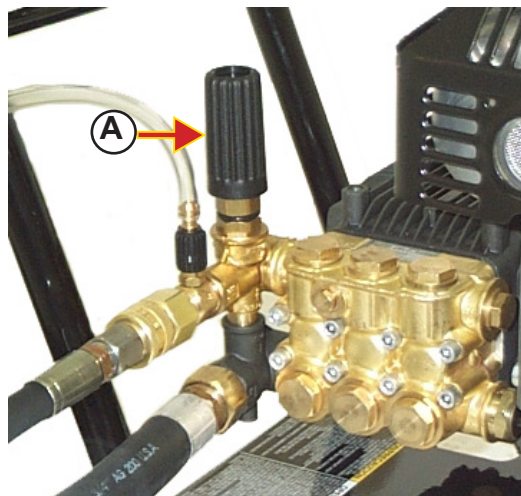

AC-2700GH / AC-3300GH
AC-2700GS / AC-3000GS / AC-3500GH

PIC83-090199R1

CHANGING NOZZLE

CAUTION: High pressure spray can cause serious injury. Keep away from spray. Never point the gun at yourself or anyone else. Never put your hand, fingers, eyes or body directly over spray. Do not point spray toward fragile materials.

CAUTION: To avoid injury from escaping fluids under pressure, relieve the pressure in the system by stopping the washer and depressing gun trigger. Lock trigger before changing or adjusting nozzle.

Be sure nozzle is tightly attached before operating to help prevent nozzle release.

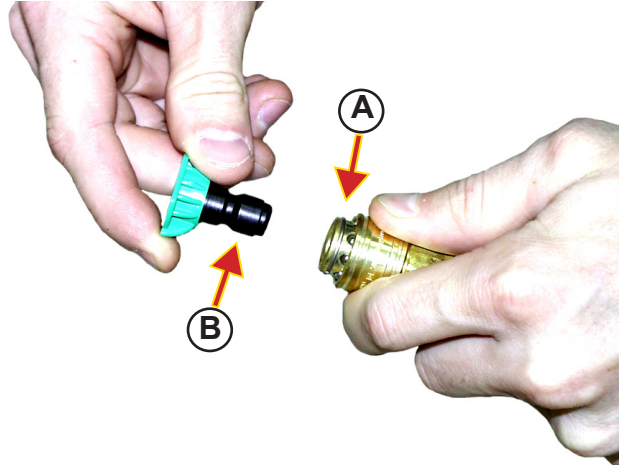

PIC81-102299R0

1. Retract locking ring (A) of quick-connect fitting and remove nozzle (B).
2. Insert nozzle and push ring forward and lock nozzle in place. Be sure nozzle is fastened to wand.

SELECTING THE PROPER NOZZLE

Pressure and volume are partially determined by the size of the orifice in the nozzle. Standard numbers are on the nozzles to indicate spray pattern and orifice size. For example, a nozzle stamped 25055 has a 25° spray pattern and a 5.5 orifice.

0° NOZZLE-RED

This nozzle is a blasting nozzle, delivering a concentrated stream of water.

IMPORTANT: Care must be used to avoid gouging wood or damaging fragile surfaces.

Recommended uses are as follows:

- Removing stains from concrete, masonry, aluminum and steel.
- Remove weeds from sidewalk cracks.
- Remove caked-on mud from equipment.
- Clean lawn mower underdeck.



PIC85-102299R0

15° NOZZLE-YELLOW

This nozzle provides a chiseling effect suitable for surface preparation. The spray should be directed at a 45° angle to the surface. Recommended uses are:

- Removing peeling paint.
- Removing mildew stains.



PIC86-102299R0

25° NOZZLE-GREEN

This is a flushing nozzle. It produces a brush effect with a narrower spray pattern and more concentrated spray pressure. Recommended uses are:

- Wet sweeping leaves from walks and drives.
- Cleaning stable floors.
- Cleaning swimming pool bottoms.
- Cleaning barbecue grill.



PIC87-092299R0

40° NOZZLE-WHITE

This nozzle is a general purpose nozzle with a wide angle spray pattern. It is recommended for rinsing and light cleaning. Uses are as follows:

- Cleaning windows and aluminum siding.
- Vehicles (normal road dirt).
- Cleaning sidewalks, drives and patios.



PIC88-102299R0

DETERGENT INJECTOR NOZZLE-BLACK (BRASS)

This nozzle must be used with and is included in the detergent injector kit. This nozzle will allow a soft spray to soak on a surface with a liquid detergent. It is recommended for applying cleaning solution for removing mildew and oxidation stain from houses; or cleaning effervescent brick.



PIC89-102299R0

CLEANING HORIZONTAL SURFACES

Move nozzle wand from side to side. Direct spray at an angle to force debris ahead and away from the cleared area.

Depending on the material to be removed and nozzle pressure, hold nozzle end 8 to 10 inches (20 to 25 cm) from the surface and use slow, overlapping strokes. If debris is easy to remove, move nozzle back to cover more area for faster cleaning.

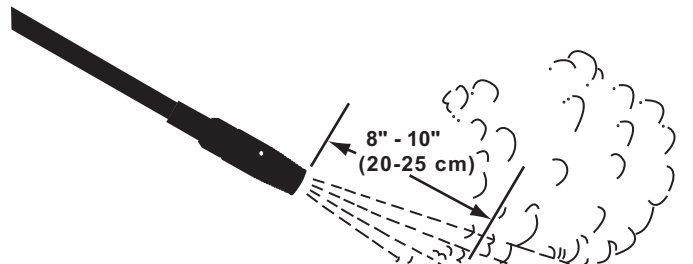

CLEANING VERTICAL SURFACES

IMPORTANT: Remember that the washer can deliver a high pressure spray that can break glass and gouge soft wood and other materials.

When cleaning building interiors or exteriors without detergents, work from top to bottom. This will help eliminate streaks. In interiors, start with the ceiling first, then the walls and the floor last.

Clean around windows carefully. If glass panes are not well-caulked and puttied, the high pressure spray could break the glass.

Never spray directly overhead. Always spray ahead to avoid dripping or falling debris.

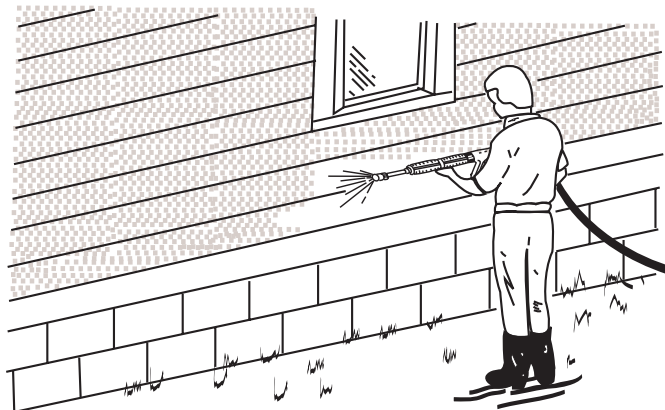

REMOVING PAINT

IMPORTANT: Remember that high pressure spray can gouge soft woods and other materials, as well as loosen grout.

1. Direct spray at a 45° angle about 4 to 12 inches (10 to 30 cm) from surface.
2. Spray in a back and forth motion, try to get beneath the loose and bubbled paint.
3. Do not be concerned with the paint that remains. It should be sufficiently bonded so as not to cause repainting problems.
4. Some remaining paint may curl up at the edges. These edges should be scraped with a steel brush or scraper just before painting.

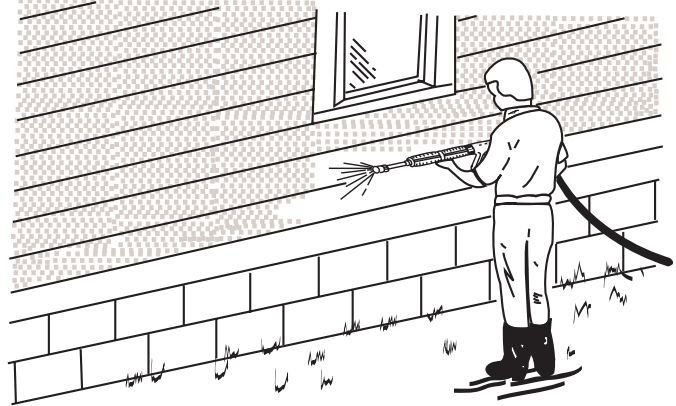

CLEANING RADIATOR FINS

IMPORTANT: Some engine and radiator manufacturers may not permit cleaning radiators with a high pressure washer. See equipment Operator's Manual.

1. Use clean water without detergent.

IMPORTANT: Spray straight into the radiator to prevent bending fins.

2. If possible, direct spray in the direction opposite to normal air flow through the radiator.

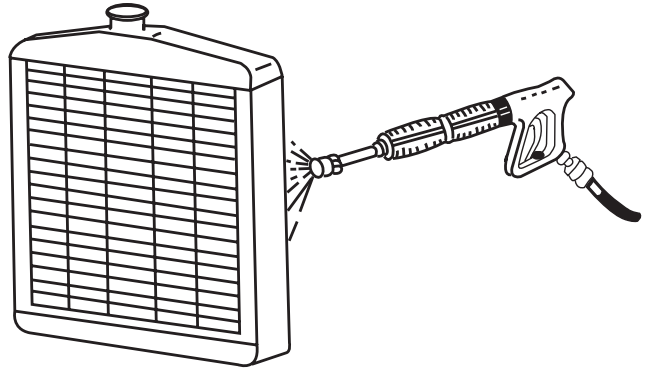

DETERGENT USAGE GUIDE



CAUTION: Use detergents carefully. Read labels thoroughly and follow all instructions for preparation, use, safety, transportation and disposal. Be prepared to tell a physician exactly what detergents you are using in the event of an emergency. Keep all detergents out of reach of children.

Be aware that two detergents can be mixed on the sprayed surface. In this regard, some detergents may give off harmful fumes or start an unpredictable chemical reaction when mixed with another detergent.

NEVER SPRAY FLAMMABLE LIQUIDS such as gasoline, fuel oil, alcohol, naptha, etc.

The washers are designed to dispense John Deere approved cleaners and degreasers.

IMPORTANT: Using detergents other than John Deere approved cleaners and degreasers is **NOT** recommended.

If the use of detergents other than those approved by John Deere is desired, be sure to read and follow all detergent labels exactly regarding preparation, use, safety, transportation, and disposal. Keep in mind that the washer's detergent system further dilutes the detergent with water, and that some detergents may not be concentrated enough to properly work with the system.

Some detergents may not give premix instructions and may require experimenting to determine proper dilution for your application.

If you are not familiar with the detergent, always test a small area of the surface to be cleaned for adverse reaction. Do this a day in advance. Thoroughly rinse area with water.

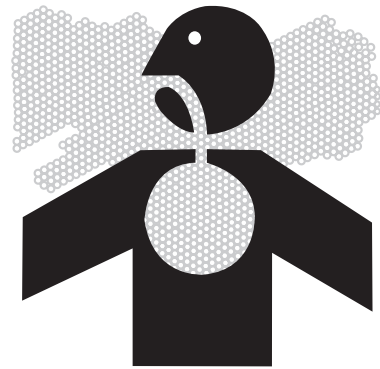

CLEANING WITH DETERGENTS (ACCESSORY ON AC-2500GH & AC-3500GH ONLY)

CAUTION: Wear goggles, respirator, and protective clothing to help prevent injury from detergents and spray.

IMPORTANT: DO NOT direct pressure washer spray at the washer.

1. Mix detergent as instructed by the manufacturer.
2. Be sure that water supply is adequate and turned on fully.
3. Install detergent valve at location (A).
4. Insert detergent hose into solution. Be sure that hose is clear and fully submerged in solution.

IMPORTANT: The detergent system will work only if the detergent nozzle is installed.

5. Install detergent nozzle (B). (Black nozzle with brass body.)
6. Start washer and squeeze gun trigger. If detergent does not spray within one minute, check to make sure the detergent hose is in the solution and is not plugged.

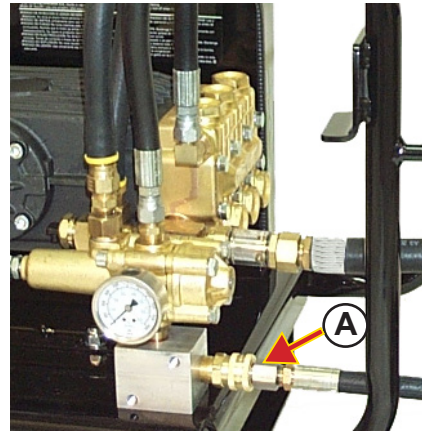

AC-2500GH Illustrated



Detergent Injector

PIC90-101599R1

PIC89-102299R0

PIC55-101599R0

NOTE: Detergent flow rate (concentration) can be adjusted using plastic knob for AC-2700GH / AC-2700GS and AC-3300GH / AC-3000GS / AC-3500GH washers. Turn knob counterclockwise for increased detergent flow (higher concentration). Siphon ratios will vary due to temperature and viscosity of detergent.

7. To help avoid streaking, apply detergent to the lowest surface first, and move up, using long overlapping strokes. Allow solution to soak for several minutes.

IMPORTANT: Remember that high pressure spray can gouge soft woods, damage other materials and loosen grout.

8. Install a pressure nozzle. With the nozzle approximately 6 to 10 inches (15 to 25 cm) and at an angle to the surface, power rinse the area from the top down.
9. If surface is not clean, repeat the above procedures.

IMPORTANT: To avoid damage and contamination with other detergents, siphon a gallon (3.78 L) of clear water through the system after each use.

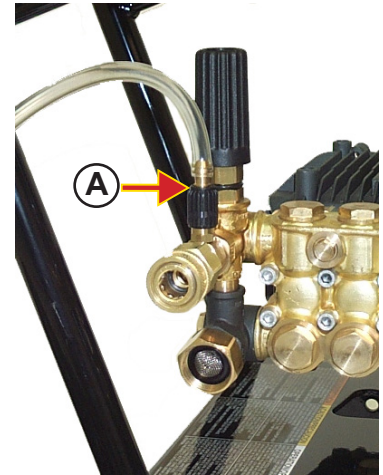

AC-2700GH / AC-3300GH
AC-2700GS / AC-3000GS / AC-3500GH

SHUTDOWN

IMPORTANT: Shutdown procedures should be followed at the end of each cleaning operation.

1. If a detergent was used, place detergent inlet strainer in CLEAN water and operate trigger to spray water for a period of three minutes. This will flush the system of detergents and help prevent the detergent valve from sticking or corrosion.
2. Run engine at idle for 2-3 minutes.
3. Turn engine off:

AC-2000GH / AC-2600GH:

- a. Move throttle lever (A) to "OFF".

ALL OTHER MODELS: (AC-2400GH / AC-2400GS illustrated.)

- a. Move throttle lever (A) fully to the right.
- b. Turn engine switch (B) to "OFF" position.
- c. Move fuel valve (C) left to "OFF" position.
4. Turn inlet water supply off. Squeeze trigger momentarily to relieve pressure. Disconnect hoses.
5. Allow engine to cool, then wipe washer down with a damp cloth.



AC-2000GH / AC-2600GH

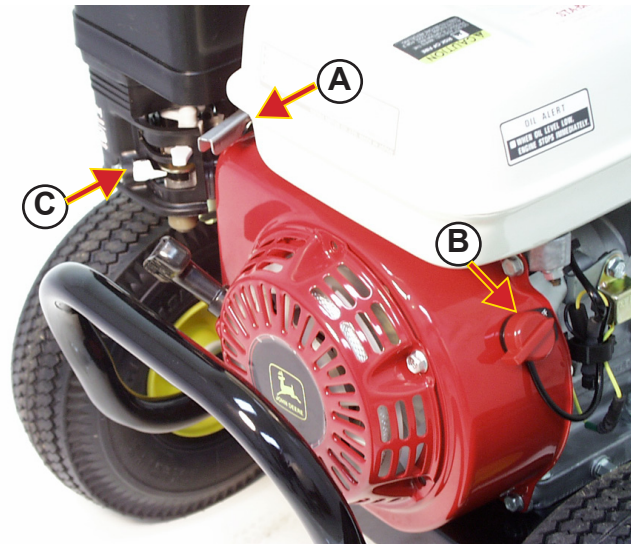

AC-2400GH

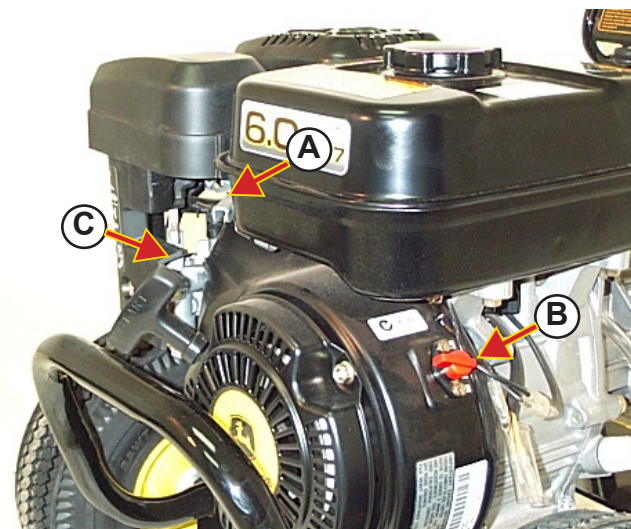

AC-2400GS

PIC158-113099R0

PIC93-102299R0

PIC93R-121902R0

Troubleshooting

Symptom	Problem	Solution
No discharge at nozzle when trigger mechanism is squeezed.	Low pressure or no water supply.	Ensure hose is 5/8 in. inside diameter and incoming water supply is turned on.
	Obstruction in nozzle.	Clean or replace nozzle.
Low or fluctuating discharge pressure.	Inadequate water supply.	Use larger I.D. size of hose and provide specified inlet water pressure and volume.
	Kink in water inlet hose or in high pressure discharge hose.	Remove kink.
	Water inlet screen obstructed.	Remove screen, clean or replace.
	Pump sucking air. (Pump prime lost.)	Tighten all water intake connections. Eliminate leaks in intake line.
	Not in high pressure mode.	Install high pressure nozzle.
	Obstructed or worn spray nozzle.	Remove and clean or replace.
	Bypass valve not operating correctly.	See your John Deere dealer.
	Belt slipping. (AC-2500GH & AC-3500GH only.)	Tighten belt.
Water flows from nozzle when trigger is released.	Gun malfunction.	DO NOT USE!! See your John Deere dealer.
Pump oil is white or milky color.	Water in oil.	Change oil. Avoid directing water spray at pump.
Detergent will not siphon into Low Pressure Detergent mode. (Accessory on AC-2500GH & AC-3500GH)	Strainer not completely submerged in solution.	Check, submerge if necessary.
	Strainer obstructed.	Inspect, clean or replace.
	Siphon hose cut, obstructed or kinked.	Inspect, clean or replace.
	Not in Low Pressure mode.	Install detergent nozzle.
	Nozzle assembly plugged.	Clean or replace.
	Too many high pressure hose extensions attached to outlet.	Use only one extension hose maximum.
	Detergent valve stuck closed.	See your John Deere dealer.
Water flows back into detergent container.	Detergent valve jammed, missing or corroded.	See your John Deere dealer.
Oil leaking from pump.	Pump failed.	DO NOT USE!! See your John Deere dealer.
Water leaks from brass valve on pump.	Thermal Relief Valve opening to protect pump.	Do not run washer with gun trigger closed for more than 3 minutes. Trigger gun to close valve.

Troubleshooting

Symptom	Problem	Solution
Engine does not start.	Fuel tank empty.	Fill fuel tank.
	Washer on too steep of slope causing low oil switch to engage.	Level washer.
	Low oil level causing low oil switch to engage. (Excluding AC-2000GH & AC-2600GH)	Add oil.
	Improper fuel.	Drain and Replace. Use correct fuel.
	Old fuel.	Drain and Replace. Use fresh fuel.
	Spark plug wire loose or disconnected.	Connect spark plug.
	Spark plug not gapped correctly.	Check and set spark plug gap.
	Spark plug failed.	Install new spark plug.
	Ignition parts failed.	See your John Deere dealer.
	Engine starts hard or loses power.	Dirt or water in fuel tank.
Vent in gas cap plugged.		Clean vent or install new gas cap.
Air cleaner element dirty.		Clean or replace air cleaner element.
Spark plug not gapped correctly.		Check and set spark plug gap.
Spark plug failed.		Clean, regap and tighten spark plug or install new spark plug.
Ignition parts failed.		See your John Deere dealer.
Cylinder exhaust ports plugged.		See your John Deere dealer.
Engine runs erratically.		Carburetor out of adjustment.
	Spark plug failed.	Install new spark plug.
	Spark plug not gapped correctly.	Check and set spark plug gap.
	Cooling fins are plugged.	Clean cooling fins.
Engine idles poorly.	Air filter element dirty.	Clean or replace element.
	Carburetor out of adjustment.	See your John Deere dealer.
	Cooling fins plugged.	Clean cooling fins.
Engine overheats.	Blower housing or cooling fins plugged.	Clean blower housing and cooling fins.

Service Chart

	First 20 hours	Every 25 hours	Every 100 hours	Every 250 hours	Every 300 hours
Clean Air Filter			X (2)		
Change Air Filter					X (3)
Change Engine Oil.....	X (1)		X		
Clean and Gap Spark Plug			X		
Change Spark Plug.....					X
Clean Sediment Cup.....			X		
Adjust Idle Speed.....				X (4)	
Adjust Valve Clearance.....				X (4)	
Change Pump Oil.....	X (1)			X	
Clean Inlet Water Screen.....		X			
Clean Siphon Hose Strainer		X			
Check/Adjust Belt Tension (AC-2500GH & AC-3500GH only)			X		

- (1) *Perform oil change after first 20 hours of use and then at recommended intervals.*
- (2) *Service more frequently when used in dusty areas.*
- (3) *Replace paper element only.*
- (4) *Should be serviced by authorized dealer unless owner has proper tools and is mechanically proficient.*

Service

CLEAN INLET WATER SCREEN-ALL MODELS EXCLUDING AC-2500GH & AC-3500GH

IMPORTANT: Do not operate washer with inlet water screen removed. Without screen, foreign matter can enter and damage pump or valves.

1. Inspect inlet water screen for dirt buildup.
2. To clean screen, remove and back-flush with clean water or compressed air.
3. Replace corroded or damaged screen with cone shape pointing out.

NOTE: If screens plug frequently, installation of additional Water Filter 851-0207 is recommended.

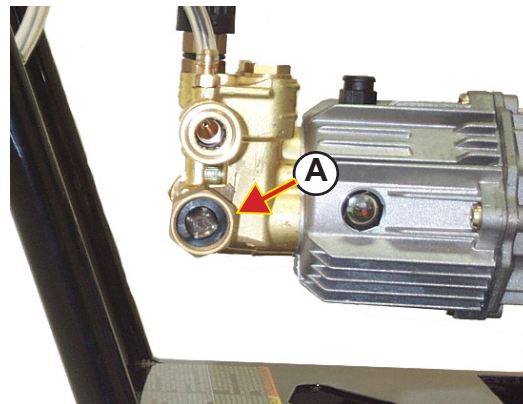

PIC77-102299R1

CLEAN INLET WATER SCREEN-AC-2500GH AND AC-3500GH

IMPORTANT: Do not operate washer with inlet water screen removed. Foreign material may enter and damage pump or valves.

Inspect the inlet screen (A) periodically for build-up of scale, dirt and grit. Clean if necessary. Replace screen if corroded or broken.

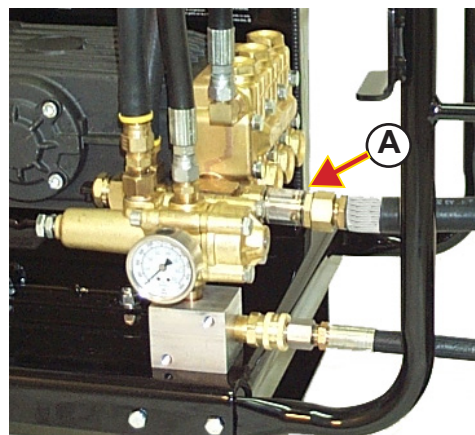

PIC79-102299R1

CLEAN DETERGENT HOSE STRAINER

Check detergent hose strainer for detergent or contaminant buildup.

Remove strainer from hose and back flush with clean water and a stiff brush.

NOTE: If strainer frequently becomes plugged, check detergent to be sure it is thoroughly mixed.



PIC21-101599R0

CHECKING WATER PUMP OIL

IMPORTANT: If oil is white or foaming, water is in the oil reservoir. Change oil.

NOTE: Water in oil occurs as a result of spray or condensation. Milky oil is not indicative of a pump malfunction.

1. Stop engine.
2. Put unit on level surface.
3. Oil level can be checked as follows:

•ALL MODELS: View level through clear window (A). Oil should fill sight glass.

•Additional method for AC-2500GH, AC-2700GH, AC-3300GH, AC-2700GS, AC-3000GS and AC-3500GH only:

- Remove dipstick (B) and wipe clean. Put dipstick in hole. Remove dipstick and check level. Oil level should be located at notch (C) on AC-2500GH and at dipstick ring (D) on AC-2700GH, AC-3300GH, AC-2700GS, AC-3000GS and AC-3500GH.

4. Add HY-GARD® or SAE75W-90 Synthetic oil if necessary. Do not overfill.

HY-GARD® SAE75W-90 Synthetic

AC-2500GH	AC-2000GH
AC-2700GH	AC-2400GH
AC-2700GS	AC-2400GS
AC-3000GS	AC-2600GH
AC-3300GH	
AC-3500GH	

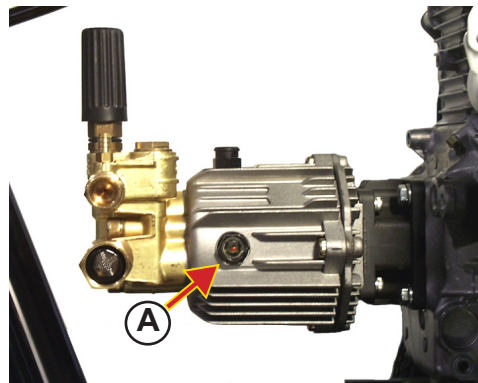

AC-2000GH / AC-2400GH
AC-2600GH / AC-2400GS

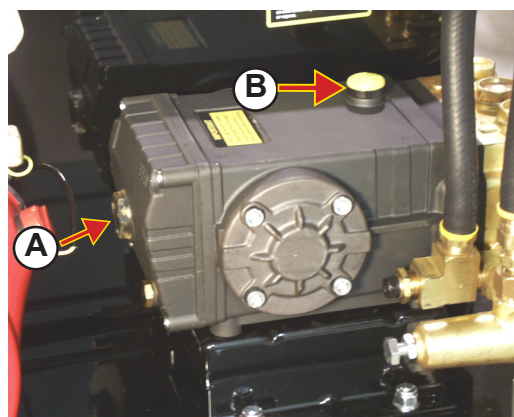

AC-2500GH

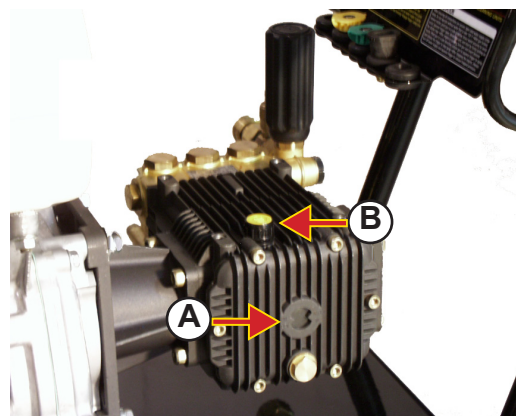
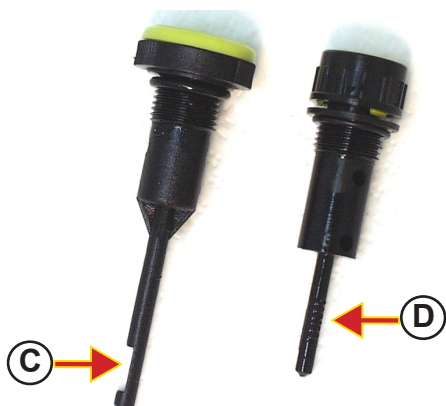

AC-2700GH / AC-3300GH
AC-2700GS / AC-3000GS / AC-3500GH

PIC72-101199R0

PIC155-113099R0

PIC70-101199R0

PIC71-102299R0

CHANGING WATER PUMP OIL

IMPORTANT: Change pump break-in oil after first 20 hours of operation and at 250 hour intervals thereafter.

1. Put unit on level surface.
2. With water flowing through pump, run unit for a few minutes to warm oil.
3. Stop engine and close water supply.
4. Remove drain plug (A) to drain oil into container. Do not pollute; dispose of waste oil properly.

NOTE: Drain plug (A) is located on bottom of pump on AC-2000GH, AC-2400GH, AC-2400GS and AC-2600GH washers. It is located at front end of pump on AC-2500GH, AC-2700GH, AC-2700GS, AC-3000GS, AC-3300GH and AC-3500GH.

5. Add SAE75W-90 Synthetic oil through fill tube on AC-2000GH, AC-2400GH, AC-2600GH and AC-2400GS or HY-GARD® through dipstick holes in other models (B). Fill to sight glass or to notch/ring in dipstick. Oil capacity is:

AC-2000GH	4.5 oz. (0.14 qt., 0.13L)
AC-2400GH	4.5 oz. (0.14 qt., 0.13L)
AC-2400GS	4.5 oz. (0.14 qt., 0.13L)
AC-2500GH	40.6 oz. (1.27 qt., 1.20L)
AC-2600GH	4.5 oz. (0.14 qt., 0.13L)
AC-2700GH	14 oz. (0.42 qt., 0.40L)
AC-2700GS	14 oz. (0.42 qt., 0.40L)
AC-3000GS	14 oz. (0.42 qt., 0.40L)
AC-3300GH	15 oz. (0.47 qt., 0.44L)
AC-3500GH	15 oz. (0.47 qt., 0.44L)

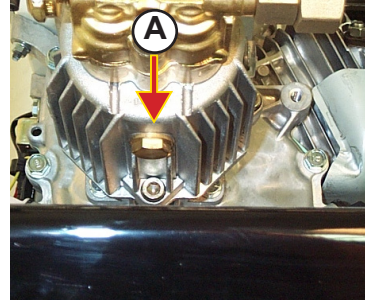

AC-2000GH / AC-2400GH
AC-2400GS / AC-2600GH

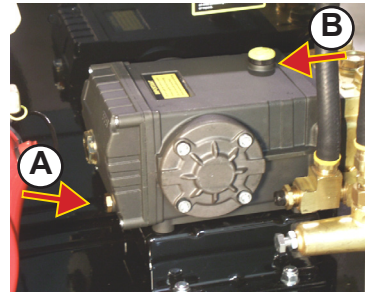

AC-2500GH

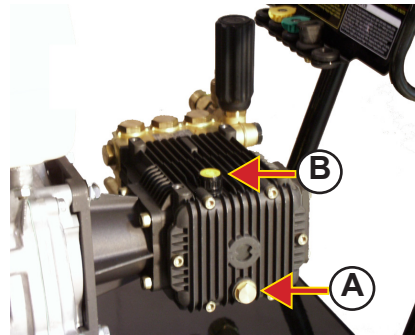

AC-2700GH / AC-3300GH
AC-2700GS / AC-3000GS / AC-3500GH

PIC101-101599R1

PIC102-101599R0

PIC71-102299R0

CHECK ENGINE OIL

NOTE: All washers are shipped with engine oil. Check proper level. (AC-2400GH illustrated.)

1. Stop engine.
2. Place unit on level surface.
3. Remove oil filler cap/dipstick and wipe it clean.
4. Insert filler cap/dipstick into oil filler neck, but DO NOT screw it in.
5. Remove dipstick. Proper oil level is at midpoint of dipstick (A). Add oil if necessary to bring oil level to top of threads (B).
6. Install and tighten cap.

NOTE: Oil can be checked using filler cap on either side of engine.

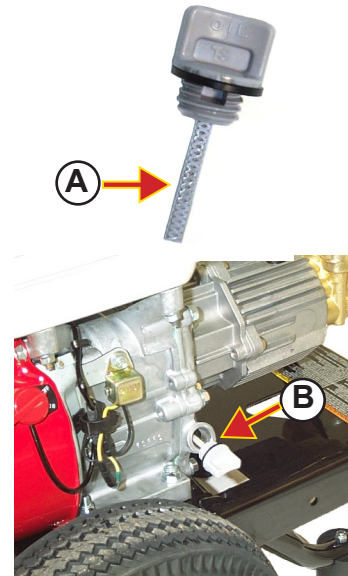

PIC110-102299R0

PIC67-102299R1

GASOLINE ENGINE OIL

Use oil viscosity based on the expected air temperature range during the period between oil changes.

John Deere TURF-GARD™ is preferred. Also recommended is John Deere PLUS-4®.

Other oils may be used if they meet one or more of the following:

- API Service Classification SH
- API Service Classification SG
- CCMC Specification G4
- CCMC Specification G5

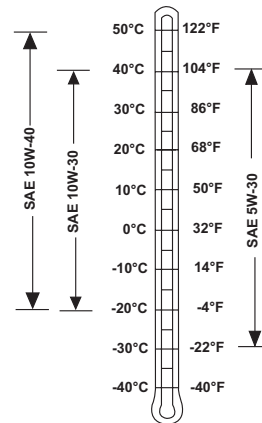

DWG13-102299R0

CHANGING ENGINE OIL

IMPORTANT: Change oil after first 20 hours of operation and every 100 hours thereafter.

NOTE: AC-2400GH illustrated.

1. Put unit on level surface.
2. Run engine a few minutes to warm oil.
3. Stop engine.
4. Remove oil filler cap (A) and drain plug (B) from either side of engine to drain oil into container. Do not pollute, dispose of waste oil properly.
5. Install drain plug (B). Fill with oil to top of threads. Install cap. Oil capacity is :

-AC-2000GH & AC-2400GH:	0.6L (0.63 qts.)
-AC-2400GS & AC-2600GH:	0.6L (0.63 qts.)
-AC-2700GH & AC-2700GS:	0.6L (0.63 qts.)
-AC-2500GH & AC-3000GS:	1.1L (1.16 qts.)
-AC-3300GH & AC-3500GH:	1.1L (1.16 qts.)

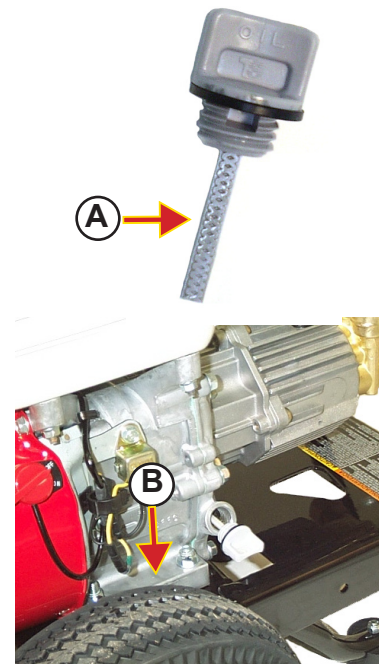

PIC96-102299R0

PIC67-102299R1

CLEAN AIR FILTER ELEMENT

AC-2000GH ONLY:

1. Push lower part of tabs (A) inward and through tab holders to remove cleaner cover.
2. Remove paper element (D).
3. Remove excess dirt from paper element (D) by tapping lightly on hard surface, or by blowing compressed air from inside the element. Do NOT brush dirt. Brushing will force dirt into element fibers. Replace paper element after 300 hours, or if excessively dirty.

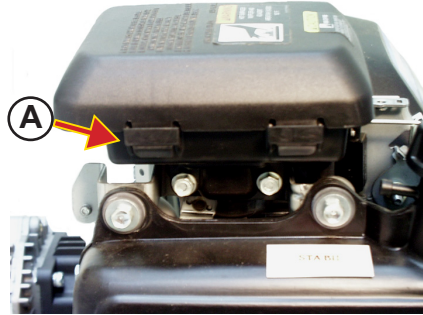

PIC156-102299R0

ALL OTHER WASHERS: (AC-2400GH AND AC-2400GS illustrated.)

1. Remove wing nut (A) and remove air cleaner cover (AC-2400GH / AC-2500GH / AC-2700GH / AC-3300GH / AC-3500GH). Push lower part of tabs (A) inward and through tab holders to remove cleaner cover (AC-2400GS / AC-2700GS / AC-3000GS).

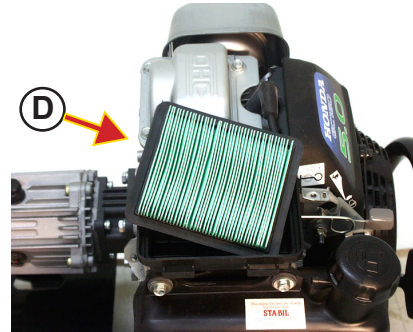

PIC157-102299R0

2. Remove second wing nut (B) to remove air cleaner assembly.
3. Separate air cleaner elements. Check both elements for holes or tears. Replace if damaged.
4. Wash foam element (C) in solution of household detergent and warm water. Rinse thoroughly and allow to dry thoroughly. Soak element in clean engine oil. Squeeze out excess oil.

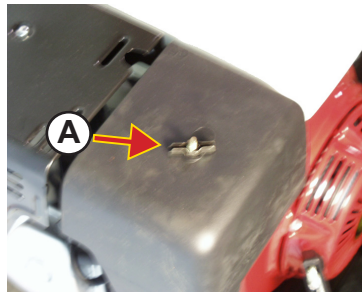

PIC93-102299R0

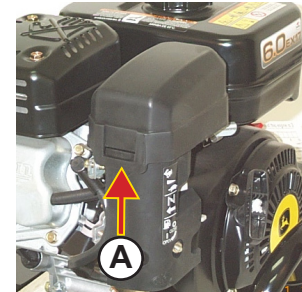

PIC156R-121902R0

NOTE: Engine will smoke during initial start-up if too much oil is left on foam.

5. Remove excess dirt from paper element (D) by tapping lightly on hard surface, or by blowing compressed air from inside the element. Do NOT brush dirt. Brushing will force dirt into element fibers. Replace paper element after 300 hours, or if excessively dirty.
6. Install air cleaner in reverse order as removed.

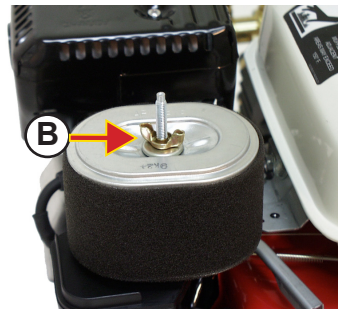

PIC94-102299R0

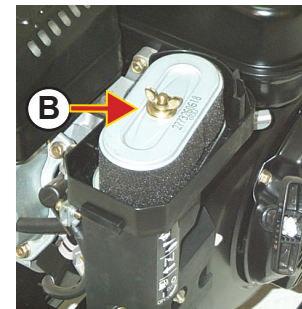

PIC94R-121902R0

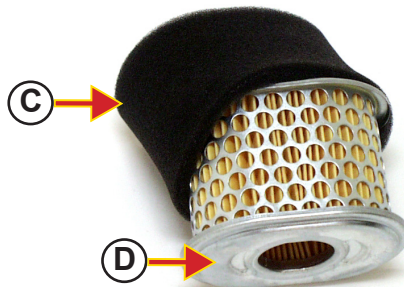

PIC95-102299R0

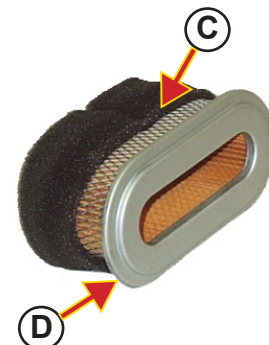

PIC95R-121902R0

AC-2400GH

AC-2400GS

CLEANING AND GAPPING SPARK PLUG

1. Remove and inspect spark plug. If porcelain is cracked or electrodes are pitted, install a new spark plug. (See step 5.)

IMPORTANT: Do not clean spark plug in a machine using abrasives.

2. If spark plug is in good condition, clean plug by scraping or using a wire brush. Wash with a commercial solvent.
3. Use a round wire-type feeler gauge to check for a gap of 0.70 to 0.80 mm (0.028 to 0.031 inches.)
4. Carefully bend outer electrode to adjust gap.
5. Install spark plug.

Reinstalling used plug: Tighten 1/8 - 1/4 turn after spark plug seats to compress washer.

Installing new plug: Use the following;

NGK BPR6ES (AC-2000GH, AC-2400GH, AC-2500GH, AC-2600GH, AC-2700GH, AC-3300GH and AC-3500GH)

NGK BR6HS (AC-2400GS, AC-2700GS and AC-3000GS) or W20EPR-U (Nippondenso) plug. Tighten 1/2 turn after spark plug seats to compress washer.



PIC98-102299R0

ADJUSTING IDLE SPEED

1. Start engine. Allow it to warm to normal operating temperature.
2. With engine idling, turn throttle stop screw (A) to obtain standard idle speed.

NOTE: Standard idle speed is 1250 - 1550 RPM.

NOTE: Idle should be serviced every 300 hours by an authorized dealer. Operator should adjust only if mechanically proficient and using proper tools.

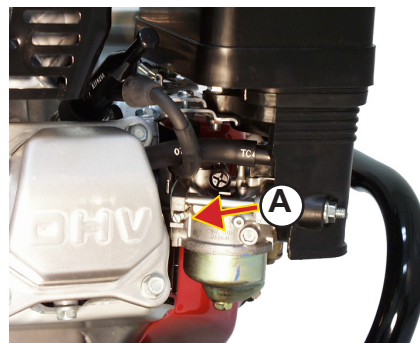

PIC98-102299R0

CLEANING SEDIMENT CUP



CAUTION: Clean sediment cup in a well ventilated area, away from sparks or flame, including any appliance with a pilot light. Do not use gasoline or a low flash-point solvent to clean the fuel valve. A fire or explosion could result.

NOTE: AC-2400G illustrated, but procedure is the same for other washers.

NOTE: Clean sediment cup after every 100 hours of use.

1. Turn fuel valve (A) to left as illustrated to shut off the fuel flow.
2. Remove cap screw (B) with a 10mm wrench. Remove sediment cup (C) and o-ring.
3. Remove any sediment or other foreign matter and wash in nonflammable or high flash point solvent. Dry thoroughly.
4. Install o-ring and sediment cup with cap screw.
5. Turn fuel valve right to "ON" position and check for fuel leaks.

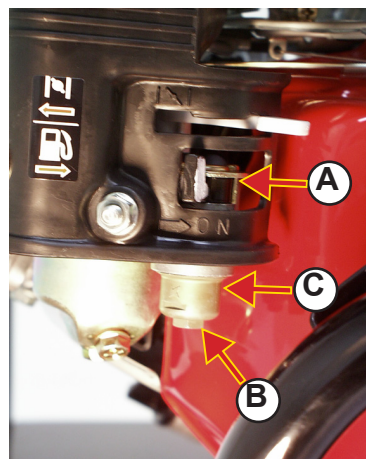

DWG-15-102299R0

PIC100-102299R0

ADJUST BELT TENSION - AC-2500GH & AC-3500GH ONLY

NOTE: Check/adjust belt tension after every 25 hours of use.

1. Twist locking screw (A) 1/4 turn and lift off belt guard.
2. Inspect belts for wear, cracks or fraying. Replace belts if damaged.
3. Loosen the four bolts (A) holding pump mounting bracket to chassis.
4. Tighten adjusting cap screw (B) to take slack out of belt.
5. In the four-bolt pattern that holds the pump mounting bracket to chassis, first tighten mounting bracket corner bolt which is closest to both the motor and the belts. (Right rear bolt in illustration.)
6. Continue tightening adjusting cap screw (B) until pulleys are aligned parallel to straightedge (C), and 13mm (1/2 inch) deflection occurs at belt midpoint (D) when belt is depressed with finger.

NOTE: Process may have to be repeated several times to maintain pulley alignment while producing 13mm (1/2 inch) belt deflection.

7. Tighten all four pump mounting bracket bolts (A).
8. Install guard.

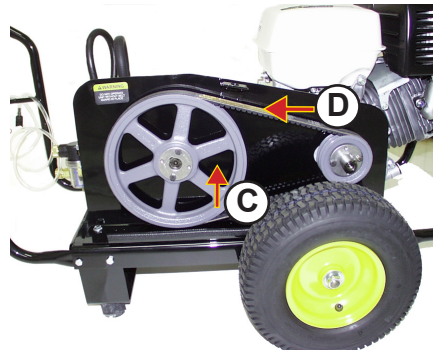
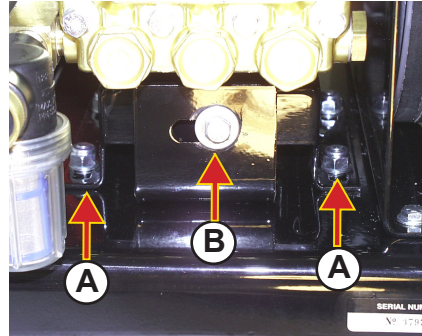
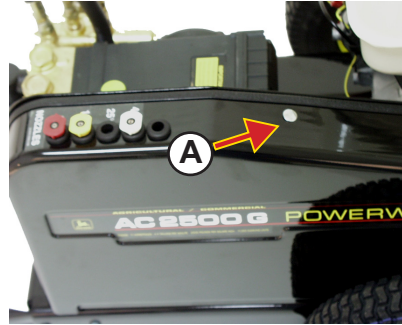

PIC104-101599R0

PIC105-102299R0

PIC106-102299R0

Storage

STORING THE WASHER

IMPORTANT: Protect washer from freezing temperatures. If unit will experience freezing conditions, pump must be filled with antifreeze to prevent cracking of pump manifold and relief valve due to water expansion. Draining alone will not remove all the water.



CAUTION: If the washer will be used where food is prepared, stored or consumed, or where sanitation is required, use a nontoxic antifreeze.

1. Stop engine.
2. Change engine oil. (See Engine Service section.)
3. Add TY15977 Gasoline Stabilizer as directed on label.
4. With water flowing through gun, run engine five minutes to draw stabilized gasoline into carburetor. Stop engine.
5. Close water supply and remove inlet supply hose. Install short piece of hose on water inlet. Fill short hose with water, cap open end with finger and place in a container of TY8261 John Deere Rust Inhibiting Antifreeze.
6. Start engine. Place nozzle into container and trigger gun for 30 seconds.

NOTE: Trigger must be released to pull antifreeze into relief valve.

7. Release trigger for 30 seconds to direct antifreeze into relief valve

IMPORTANT: Dispose of the sprayed solution according to instructions on the antifreeze container.

8. Disconnect supply line.
9. Turn fuel valve to "OFF" position.
10. Remove spark plug and squirt 10 cc of 2 cycle oil into cylinder. Turn crankshaft over 5 times to distribute the oil throughout cylinder.
11. Install spark plug and pull starter handle slowly until compression is felt and stop there.



CAUTION: Gasoline fumes can accumulate and explode if exposed to an open flame or spark. If storing washer with fuel in tank, be certain there are no open flame, pilot lights or spark activated devices (i.e. stoves, furnaces, water heaters) in the storage area.

12. Store washer in a clean, dry area AWAY FROM any device that has a pilot light or is spark activated (stove, furnace, water heater).

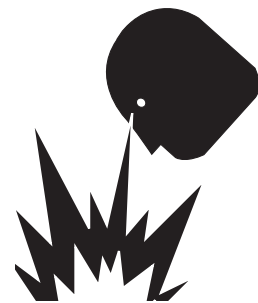

REMOVING WASHER FROM EXTENDED STORAGE

Prepare washer as previously directed. Connect and open water supply. Squeeze trigger on gun. Allow water to run (without engine running) until water runs out of the pressure hose.

Dispose of antifreeze solution according to the instructions on the antifreeze container.

Specifications

SPECIFICATIONS

ITEM	Model AC-2000GH	Model AC-2400GH	Model AC-2500GH	Model AC-2600GH	Model AC-2700GH
Operating Pressure Measured at Pump Manifold.....	1900-2050 (131-141 Bar)	2300-2400 PSI (159-165 Bar)	2375-2500 PSI (164-172 Bar)	2450-2575 PSI (169-176 Bar)	2580-2720 PSI (178-188 Bar)
Measured at discharge Hose Outlet.....	1750-1900 PSI (121-131 Bar)	2000-2250 PSI (152-155 Bar)	2375-2500 PSI (164-172 Bar)	2300-2425 PSI (159-167 Bar)	2430-2570 PSI (168-177 Bar)
Relief Pressure (Measured at Discharge Hose Outlet)	2200-2600 PSI (152-179 Bar)	2400-2800 PSI (165-193 Bar)	Not Measurable At Outlet	2600-3000 PSI (179-207 Bar)	2700-3100 PSI (186-214 Bar)
Inlet Water Supply (Minimum)	3.0 GPM (11.4 L/min)	3.0 GPM (11.4 L/min)	5.5 GPM 20.8 L/min)	3.0 GPM (11.4 L/min)	3.0 GPM (11.4 L/min)
Pump Flow.....	2.4-2.5 GPM (9.1-9.5 L/min)	2.2-2.4 GPM (8.3-9.1 L/min)	4.2-4.6 GPM (15.9-17.4 L/min)	2.2-2.4 GPM (8.3-9.1 L/min)	2.2-2.4 GPM (8.3-9.1 L/min)
Pump Oil Capacity.....	4.5 oz. (0.14 qt., 0.13 L)	4.5 oz. (0.14 qt., 0.13L)	40.6 oz. (1.27 qt., 1.20L)	4.5 oz. (0.14 qt., 0.13 L)	14 oz. (0.44 qt., 0.41L)
Nozzle Size Code	3.5	3.0	5.5	3.0	3.0
Engine	Honda	Honda	Honda	Honda	Honda
Model.....	GC160	GX160	GX340	GC190	GX200
Spark Plug	BPR6ES (NGK)	BPR6ES (NGK)	BPR6ES (NGK)	BPR6ES (NGK)	BPR6ES (NGK)
Plug Gap.....	0.028-0.031 in. (0.70-0.80 mm)	0.028-0.031 in. (0.70-0.80 mm)	0.028-0.031 in. (0.70-0.80 mm)	0.028-0.031 in. (0.70-0.80 mm)	0.028-0.031 in. (0.70-0.80 mm)
Engine Oil Capacity	0.6 qt. (0.63L)	0.6 qt. (0.63L)	1.1 qt. (1.16L)	0.6 qt. (0.63L)	0.6 qt. (0.63L)
Fuel Tank Capacity	0.46 gal. (1.72L)	0.95 gal. (3.60L)	1.72 gal. (6.51L)	0.46 gal. (1.72L)	0.95 gal. (3.60L)

Specifications

SPECIFICATIONS

ITEM	Model AC-3300GH	Model AC-2400GS	Model AC-2700GS	Model AC-3000GS	Model AC-3500GH
Operating Pressure Measured at Pump Manifold.....	3250-3350 PSI (224-231 Bar)	2300-2400 PSI (159-165 Bar)	2580-2720 PSI (178-188 Bar)	3250-3350 PSI (224-231 Bar)	3400-3500 PSI (234- 241 Bar)
Measured at discharge Hose Outlet.....	3100-3200 PSI (214-221 Bar)	2000-2250 PSI (152-155 Bar)	2430-2570 PSI (168-177 Bar)	3100-3200 PSI (214-221 Bar)	3350-3450 PSI (231-238 Bar)
Relief Pressure (Measured at Discharge Hose Outlet)	3300-3800 PSI (228-262 Bar)	2400-2800 PSI (165-193 Bar)	2700-3100 PSI (186-214 Bar)	3300-3800 PSI (228-262 Bar)	3600-4000 PSI (248-276 Bar)
Inlet Water Supply (Minimum)	4.2 GPM (15.9 L/min)	3.0 GPM (11.4 L/min)	3.0 GPM (11.4 L/min)	4.2 GPM (15.9 L/min)	4.6 GPM (17.4 L/min)
Pump Flow.....	3.2-3.4 GPM (12.1-12.9 L/min)	2.2-2.4 GPM (8.3-9.1 L/min)	2.2-2.4 GPM (8.3-9.1 L/min)	2.8-3.1 GPM (10.6-11.7 L/min)	3.6-3.7 GPM (13.6-14.0 L/min)
Pump Oil Capacity.....	15 oz. (0.47qt., 0.44L)	4.5 oz. (0.14 qt., 0.13L)	4.5 oz. (0.14 qt., 0.13L)	14 oz. (0.42 qt., 0.40L)	15 oz. (0.47qt., 0.44L)
Nozzle Size Code	3.5	3.0	3.0	3.5	4.0
Engine	Honda	Subaru	Subaru	Subaru	Honda
Model.....	GX340	EX17	EX21	EX27	GX390
Spark Plug	BPR6ES (NGK)	BR6HS (NGK)	BR6HS (NGK)	BR6HS (NGK)	BPR6ES (NGK)
Plug Gap.....	0.028-0.031 in. (0.70-0.80 mm)	0.028-0.031 in. (0.70-0.80 mm)	0.028-0.031 in. (0.70-0.80 mm)	0.028-0.031 in. (0.70-0.80 mm)	0.028-0.031 in. (0.70-0.80 mm)
Engine Oil Capacity	1.1 qt. (1.16L)	0.6 qt. (0.63L)	0.6 qt. (0.63L)	1.1 qt. (1.16L)	1.1 qt. (1.16L)
Fuel Tank Capacity	1.72 gal. (6.51L)	0.95 gal. (3.60L)	0.95 gal. (3.60L)	1.58 gal. (6.00L)	1.72 gal. (6.50L)

RECORD SERIAL NUMBER

Write your model number, machine serial number and date of purchase in the spaces provided below. Your dealer needs this information when ordering parts.

NOTE: Serial number is located on the right side of vertical face of base plate at front of pump. (Near base of handle.)

Model No. _____

Machine Serial No. _____

Date of Purchase _____
(To be filled in by purchaser)

PRESSURE WASHER

MODEL NO.

MAX. PSI MAX. GPM NOZZLE SIZE

H.P. CODE

Made in U.S.A. 34-0075

Accessories

HIGH PRESSURE HOSE EXTENSION:
FOR AC-2000GH, AC-2400GH, AC-2400GS, AC-2500GH,
AC-2600GH, AC-2700GH, AC-2700GS & AC-3000GS:
851-0007
FOR AC-3300GH & AC-3500GH: 851-0338

IMPORTANT: DO NOT use more than 1 extension hose. The higher restriction will cause unloader valve to function all the time.

One additional pressure hose may be connected to the existing hose. This allows the operator to move around a greater distance without moving unit.



851-0007 & 851-0338

PIC165-012800R0

WATER FILTER: 19-0206
STANDARD ON AC-2500GH & AC-3500GH

Use when water supply is a rural well or a static draw to help filter incoming water.



PIC34-090199R1

WATER FILTER: 851-0207
FOR AC-2000GH, AC-2400GH, AC-2600GH &
AC-2400GS

Use when water supply is a rural well or a static draw to help filter incoming water.



PIC34-090199R0

PRESSURE TEST GAUGE: 852-0044
FOR AC-2700GH, AC-3300GH, AC-2700GS,
AC-3000GS & AC-3500GH

This glycerine filled gauge indicates working and relief pressures.



PIC109-102299R0

**DETERGENT INJECTOR: AW-8000-J000
FOR AC-2500GH & AC-3500GH**

The detergent injector supplies low pressure soap or cleaning solution at a rate of approximately one part detergent to 17 parts water.

The detergent injector is installed between the pump and high pressure hose and is adjustable to provide detergent proportionately at 100 PSI.



PIC55-101599R0

ALL-PURPOSE CLEANER: AW-4018-JD01

Use John Deere All Purpose Cleaner concentrate for most cleaning jobs. Contains water-soluble solvents for soil penetration on vehicles and is safe to use on rubber and wax finishes.



PIC35-090199R0

SURFACE PREPARATION: AW-4034-JD01

Use John Deere Surface Preparation to clean, remove mildew, and condition surfaces of all types of siding, farm buildings and mobile homes. It is safe to use on ferrous and nonferrous metal surfaces and removes mildew stains and chalk buildup.



PIC36-090199R0

DEGREASING: AW-4059-JD01

Apply John Deere Degreaser as directed by container label, allow to soak for a few minutes, then wash with all purpose cleaner. Rinse with clear water.

Cover sensitive parts such as air cleaner, electrical components, etc. when cleaning engines.



PIC37-090199R0

HY-GARD®-TY6354

Use John Deere HY-GARD® when adding or changing oil in pressure washer pump.



PIC38-092499R0

SPRAY WAX-TY8277

Mix John Deere Spray Wax at a ratio of ONE ounce of wax to 1-1/2 gallon of water to give a long lasting finish to painted metal surfaces.



PIC39-092499R0

RUST-INHIBITING ANTIFREEZE-TY8261

Use John Deere Rust Inhibiting Antifreeze to help prevent rust and corrosion from occurring on carbon steel and cast iron, while protecting from damage due to freezing.



PIC40-090199R0

DETERGENT BOOSTER-TY8276

Use John Deere Detergent Booster at a ratio of ONE part detergent booster to THREE parts AW-4018-JD01 cleaner.



PIC43-090199R0

PLUS-4 MOTOR OIL: AR63231

John Deere Plus-4 Motor Oil is a superior, fuel efficient all-season engine oil.



PIC150-113099R0

**GASOLINE CONDITIONER & STABILIZER:
TY15977**

Use John Deere Gasoline Conditioner and Stabilizer to help prevent formation of gum or varnish in fuel system.



PIC151-113099R0

STATEMENT OF WARRANTY AC-SERIES

The manufacturer warrants all parts, (except those referred to below), of your new pressure washer to be free from defects in materials and workmanship during the following periods:

For Five (5) Year from the date of original purchase:
High Pressure Pump

For Two (2) Years from the date of original purchase:
Cart Assembly Plumbing
Pulleys/Drive System

For Ninety (90) days from the date of original purchase:
Trigger Gun High Pressure Hose
Pressure Gauge Unloader

Defective parts not subject to normal wear and tear will be repaired or replaced at our option during the warranty period. In any event, reimbursement is limited to the purchase price paid.

EXCLUSIONS

1. Normal wear parts:
Pump Packings Spray Nozzles
Pump Valves Quick Connects
Detergent Valves O-rings
2. This warranty does not cover parts damaged due to normal wear, misapplication, misuse, operation at other than recommended speeds, pressures or temperature. Parts damaged or worn because of the use of caustic liquids or by operation in abrasive or corrosive environments or under conditions causing pump cavitation are not warranted. Failure to follow recommended operating and maintenance procedures also voids warranty.
3. The use of other than genuine manufacturer repair parts will void warranty.
4. Warranty will be void if used in any application other than consumer/homeowner. Parts returned, prepaid to our factory or to an Authorized Service Center will be inspected and replaced free of charge if found to be defective and subject to warranty. There are no warranties which extend beyond the description of the face hereof. Under no circumstances shall the manufacturer bear any responsibility for loss of use of the unit, loss of time or rental, inconvenience, commercial loss or consequential damages.

For Service or Warranty Consideration, contact
Mi-T-M® Corporation, 8650 Enterprise Drive, Peosta, IA 52068
1-877-JD-KLEEN / (1-877-535-5336) Fax 563-556-1235
Monday - Friday 8:00 a.m. - 5:00 p.m. CST

Notes

Introduction

MERCI de la confiance témoignée par l'achat d'un produit John Deere.

LIRE ATTENTIVEMENT LE PRÉSENT LIVRET afin de pouvoir utiliser et entretenir correctement la machine, sinon des dommages corporels ou matériels pourraient en résulter. Ce manuel et les symboles de sécurité peuvent également être disponibles en d'autres langues. (Voir votre concessionnaire John Deere pour les commander).

CE LIVRET DOIT ÊTRE CONSIDÉRÉ comme faisant partie intégrante de la machine et doit toujours l'accompagner même en cas de revente.

LES MESURES données dans cette publication sont exprimées en unités métriques et leurs équivalents US habituels. N'utiliser que les pièces de rechange et les éléments de fixation appropriés. Les éléments de boulonnerie métrique et US nécessitent l'emploi de clés métriques et US correspondantes.

LES INDICATIONS DE CÔTÉ, telles que droite et gauche, s'entendent par rapport au sens de marche avant de la machine ou de l'équipement.

NOTER LES NUMÉROS D'SERIAL de la machine à l'une des sections «Caractéristiques» ou «Numéros de série». Noter correctement toutes les positions pour faciliter les recherches en cas de vol. Les communiquer également au concessionnaire lors de toute commande de pièces. Prendre soin de recopier les numéros d'identification sur une feuille séparée qui sera conservée dans un endroit sûr.

LA GARANTIE fait partie du programme de soutien John Deere destiné aux clients qui utilisent et entretiennent leur matériel tel que décrit dans ce livret. Les conditions de garantie dont bénéficie cette machine figurent sur le certificat de garantie dans le livret.

Cette garantie donne l'assurance que John Deere reprendra ses matériels, s'il s'avère qu'ils sont défectueux, pendant la période de garantie. Toute utilisation abusive ou modification visant à dépasser les performances spécifiées par le constructeur annuleront la garantie.

WARNING

AVERTISSEMENT: Ce produit contient du plomb, un produit chimique qui est connu par l'état de Californie comme étant la cause de cancer et de malformations congénitales ou autres effets nocifs de reproduction.

Laver vos mains après avoir manipulé ce produit.

AVERTISSEMENT

Le gaz d'échappement du moteur de cet appareil contient des produits chimiques qui sont connus par l'état de Californie comme étant la cause de cancer, de défauts de naissance et d'autres problèmes reproductifs.

AVERTISSEMENT

Ce produit contient un ou plusieurs produits chimiques qui sont connus par l'état de Californie comme étant la cause de cancer, de défauts de naissance et d'autres problèmes reproductifs.

Table des matières

	Page		Page
Sécurité	55	Caractéristiques	
Étiquettes de sécurité	60	Caractéristiques.....	93-94
Commandes	62	Noter le numéro de série	94
Préparation de l'appareil de lavage		Accessoires	
Vérification de l'huile à moteur	64	Flexibles haute pression	95
Huile à moteur	64	Filtre à eau.....	95
Remplissage du réservoir de carburant.....	65	Manomètre	95
Exigences pour l'alimentation en eau	66	Manomètre	95
Vérification de l'huile de pompe.....	67	Doseur de détergents	96
Raccordement du flexible de décharge au pistolet.....	68	Agent de nettoyage universel	96
Raccordement des flexibles et amorçage de la pompe.....	69	Préparation de la surface	96
Installation du gicleur.....	70	Agent de dégraissage.....	96
Vérifications avant le démarrage	70	Huile Hy-Gard.....	97
Utilisation		Cire à vaporiser	97
Démarrage du moteur	71	Antigel antirouille	97
Arrêt du moteur.....	72	Renforçateur pour détergent	97
Verrouillage de gâchette.....	72	Huile à moteur plus-4	98
Réglage de la pression d'eau	73	Conditionneur et stabilisateur d'essence.....	98
Changement du gicleur	74	Garantie	99
Sélection du gicleur approprié	74		
Gicleur 0°-Rouge	74		
Gicleur 15°-Jaune.....	75		
Gicleur 25°-Vert	75		
Gicleur 40°-Blanc.....	75		
Injecteur de détergents-noir (Laiton)	75		
Nettoyage des surfaces horizontales	76		
Nettoyage des surfaces verticales.....	76		
Décapage de la peinture	77		
Nettoyage des ailettes de radiateur.....	77		
Guide d'utilisation des détergents	78		
Nettoyage avec solution de nettoyage	79		
Arrêt de l'appareil de lavage et du moteur.....	81		
Dépannage	82		
Entretien du Calendrier	84		
Entretien			
Nettoyage de la crépine d'entrée d'eau.....	85		
Nettoyage de la crépine du flexible de détergents	85		
Vérifier le niveau d'huile de pompe	86		
Vidange de l'huile de pompe à eau	87		
Vérification de l'huile à moteur	88		
Huile à moteur d'essence	88		
Vidange de l'huile à moteur	88		
Entretien du filtre à air	89		
Nettoyage et écartement de la bougie d'allumage	90		
Réglage du ralenti	90		
Nettoyage du bol de sédimentation	90		
Réglage de tension de la courroie.....	91		
Remisage de l'appareil de lavage	92		
Sortie de l'appareil de lavage du remisage	92		

Toutes les informations, illustrations et caractéristiques contenues dans la présente publication sont à jour au moment de la publication, le constructeur se réservant le droit d'apporter sans notification toute modification jugée appropriée.

Table des matières

Sécurité

RECONNAÎTRE LES SYMBOLES DE MISE EN GARDE

Voici le symbole de mise en garde. Lorsqu'il apparaît sur la machine ou dans la présente publication, c'est pour prévenir d'un risque potentiel de blessure.

Respecter tous les conseil de sécurité ainsi que les consignes générales de prévention des accidents.



COMPRENDRE LES TERMES DE MISE EN GARDE

Le symbole de mise en garde est accompagné d'un terme, tel que DANGER, AVERTISSEMENT ou ATTENTION. Le terme DANGER repère les dangers les plus graves.

Les autocollants avec DANGER ou AVERTISSEMENT signalent des dangers spécifiques. Les autocollants avec ATTENTION se réfèrent à des précautions d'ordre général. Dans la présente publication, le terme ATTENTION accompagne les messages de sécurité.



RESPECTER LES CONSEILS DE SÉCURITÉ

Lire attentivement tous les conseils de sécurité contenus dans cette publication et ceux apposés sur la machine. Veiller à ce que les autocollants soient lisibles. Remplacer ceux qui manqueraient ou seraient endommagés. S'assurer que les autocollants adéquats sont apposés sur les nouveaux équipements et les pièces de rechange. Des autocollants de rechange sont disponibles chez le concessionnaire John Deere.

Apprendre à utiliser la machine et à en manipuler les commandes. Ne pas confier la machine à une personne non formée à cet effet.

Maintenir la machine en bon état. Toute modification illicite risque d'en affecter le fonctionnement et/ou la sécurité et d'en réduire la durée de vie.

Prendre contact avec le concessionnaire John Deere en cas de difficultés à comprendre certaines parties de cette publication et pour obtenir une assistance.





PROTECTION CONTRE LES JETS SOUS HAUTE PRESSION

Les jets haute pression peuvent pénétrer sous la peau et causer de graves blessures. Éviter que ces jets n'entrent en contact avec les mains ou toute autre partie du corps.

En cas d'accident, consulter immédiatement un médecin. Tout liquide sous pression ayant pénétré sous la peau doit être retiré de façon chirurgicale dans les quelques heures qui suivent, faute de quoi il y a risque de gangrène. Les médecins non familiarisés avec ce type de blessure devront se référer à une source médicale compétente. Pour obtenir de telles informations, il est possible de s'adresser au service médical de Deere & Company à Moline, Illinois, USA.

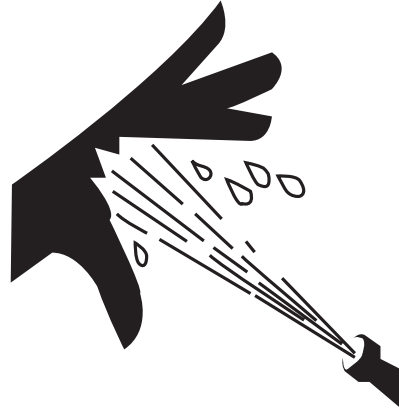

TRAVAILLER DANS UN ENDROIT MUNI D'UN SYSTÈME DE VENTILATION

Les vapeurs d'échappement des moteurs peuvent provoquer la maladie ou la mort. Si vous devez faire fonctionner un moteur dans un local fermé, évacuer les vapeurs d'échappement à l'aide d'une rallonge de tuyau d'échappement.

Si vous n'avez pas de rallonge de tuyau d'échappement, ouvrez les portes et faites pénétrer de l'air frais dans le local.

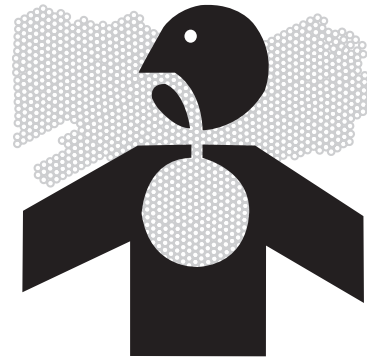

MANIPULER LES CARBURANTS AVEC PRÉCAUTION - ÉVITER LES RISQUES D'INCENDIE

Manipulez le carburant avec soin: ce produit est extrêmement inflammable. Ne pas faire le plein lorsque vous fumez ou lorsque vous êtes à proximité de flammes ou d'étincelles.

Arrêtez toujours le moteur avant de faire le plein. Remplissez toujours les réservoirs à carburant à l'extérieur.

Évitez les risques d'incendie en évitant l'accumulation de débris, de graisse et de débris sur la machine. Toujours nettoyer le carburant déversé.



VIDANGER L'ESSENCE LORS DU REMISAGE DE LA MACHINE

L'essence remisee dans le réservoir de carburant peut exploser.

Ne jamais remiser d'équipement avec de l'essence dans le réservoir à l'intérieur d'un bâtiment ou les vapeurs pourraient atteindre une flamme ou des étincelles.

Toujours vidanger l'essence du réservoir de carburant et de la cuve lors du remisage de la machine. Laisser le moteur refroidir avant de remiser.





PRÉCAUTIONS À PRENDRE AVEC LES DÉTERGENTS DE NETTOYAGE

Savoir quel détergent on utilise. En cas d'urgence, être capable d'indiquer exactement au médecin le produit utilisé. Lire toutes les indications relatives au produit et suivre exactement toutes les instructions relatives à sa préparation, à son utilisation, à la sécurité, à son transport et à la manière d'en disposer. Maintenir tous les produits chimiques hors de portée des enfants, des animaux familiers et du bétail.

NE JAMAIS pulvériser de liquides combustibles.

Ne pas utiliser de produits chimiques hautement corrosifs ni de produits de nettoyage de type acide avec cet appareil de lavage à haute pression.



MANIPULER LES PRODUITS CHIMIQUES AVEC SOIN

Une exposition directe à des produits chimiques dangereux peut provoquer des blessures graves. Les produits chimiques potentiellement dangereux utilisés avec l'équipement John Deere comprennent des produits tels que des lubrifiants, des liquides de refroidissement, des peintures et des adhésifs.

Une fiche signalétique de sécurité des produits (MSDS) fournit des détails spécifiques sur les produits chimiques: risques physiques et pour la santé, consignes de sécurité et techniques d'intervention d'urgence.

Vérifier la fiche signalétique de sécurité des produits avant de débiter tout travail si vous utilisez un produit chimique dangereux. Vous saurez ainsi exactement quels sont les risques et comment effectuer le travail en toute sécurité. Suivez ensuite les instructions et utilisez l'équipement recommandé.

(Contactez votre concessionnaire John Deere pour les fiches signalétiques de sécurité des produits portant sur les produits chimiques utilisés avec votre équipement John Deere).



CONSEILS DE SÉCURITÉ IMPORTANTS

AVERTISSEMENT: Veuillez lire ce livret d'entretien au complet, afin de réduire le risque de blessures. Lorsque vous utilisez ce produit, les précautions de base suivantes devraient toujours être suivies:

1. Lire toutes les instructions avant d'utiliser ce produit.
2. Les jets haute pression peuvent couper la peau. Ne pas diriger le jet vers des personnes et animaux domestiques. Eloigner les personnes de la zone de travail. Avertir les enfants que le jet peut couper. Surveiller les enfants avec attention.
3. Ne pas permettre à des enfants ou à du personnel inexpérimenté de faire fonctionner l'appareil de lavage.
4. Ne pas diriger le jet vers des prises électriques, des prises de courant, des ampoules, de la vitre ou des objets fragiles qui pourraient se briser.
5. La poussière et les débris retirés par le jet peuvent causer des blessures aux yeux. Porter des lunettes de protection.
6. **NE PAS** déplacer l'appareil de lavage lorsque le moteur fonctionne. Toujours arrêter le moteur et permettre à l'appareil de lavage de refroidir avant de manipuler.
7. Les surfaces mouillées peuvent être glissantes. Porter des chaussures et garder les deux pieds posés sur le sol. Ne pas grimper sur les articles que vous nettoyez. Ne pas essayer d'atteindre des objets hors de votre portée, ni se tenir debout sur un support instable. Garder un bon équilibre en tout temps.
8. Lorsque la gâchette est relâchée, de la pression d'eau demeure emprisonnée dans le flexible de décharge. Relâcher cette pression en actionnant la gâchette du pistolet après l'arrêt de l'appareil de lavage.
9. Ne pas faire fonctionner l'appareil de lavage lorsque vous êtes fatigué ou sous l'influence de drogues ou de produits détergents. Soyez alerte. Porter attention à ce que vous faites.
10. Ne pas faire fonctionner l'appareil de lavage si vous voyez une fuite d'eau ou de carburant. Faire fonctionner **SEULEMENT** après que l'appareil a été inspecté et réparé.
11. Suivre les instructions d'entretien contenues dans ce manuel.

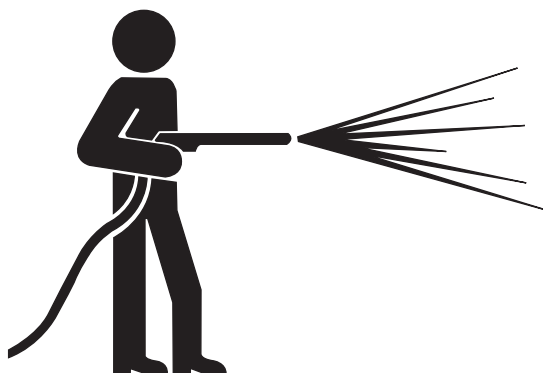

PORTER DES VÊTEMENTS DE PROTECTION

Porter des vêtements ajustés et l'équipement de sécurité appropriés au travail.

Une exposition prolongée à un bruit intense peut provoquer une déficience ou une perte auditive.

Porter des protecteurs d'oreilles tels que des cache-oreilles ou des bouchons d'oreilles pour se protéger contre les bruits intenses inconfortables.

L'opérateur doit être très attentif de façon à opérer l'équipement en toute sécurité. Ne pas porter de casque d'écoute ou de radio lorsque vous faites fonctionner la machine.





PRÉPAREZ-VOUS POUR LES URGENCES

Soyez prêt si un incendie débute.

Gardez une trousse de premiers soins et un extincteur à portée de la main.

Gardez le numéro du médecin, de l'ambulance, de l'hôpital et des pompiers près de votre téléphone en cas d'urgence.

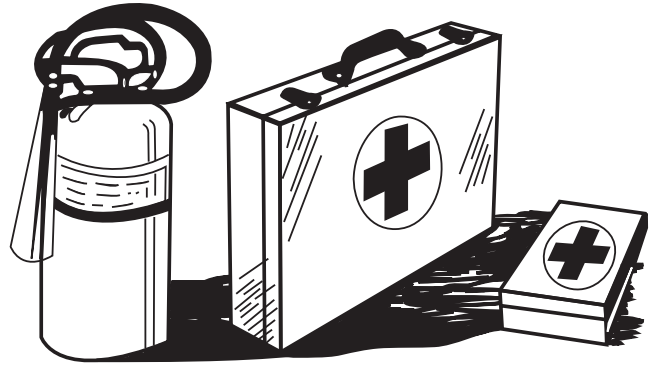

INSPECTER L'APPAREIL DE LAVAGE À HAUTE PRESSION

Assurez-vous que tous les couvercles, garants et dispositif de protection sont en place.

Repérez toutes les commandes et les étiquettes de sécurité.

Assurez-vous que les raccords de plomberie et boulonnerie sont bien resserrés.

FAIRE L'ENTRETIEN DE L'APPAREIL DE LAVAGE À HAUTE PRESSION EN TOUTE SÉCURITÉ

Avant de faire l'entretien de l'appareil de lavage, fermer le moteur, relâcher la pression et laisser refroidir l'appareil.

Faire l'entretien dans un endroit propre, sec et plat. Caler les roues pour empêcher l'appareil de rouler.



ÉTIQUETTES DE SÉCURITÉ- AC-2000GH, AC-2400GH, AC-2600GH, AC-2700GH, AC-3300GH, AC-2400GS, AC-2700GS ET AC-3000GS

⚠️ AVERTISSEMENT

- Risque d'injection ou de blessures graves; se tenir à l'écart de la buse. Ne pas diriger le jet vers une personne ou vous-même.
- Risque d'asphyxie: utilisation extérieure seulement
- Risque d'incendie: ne pas fumer pendant le plein. Laisser refroidir pendant deux à trois minutes avant de faire le plein. Ne pas faire fonctionner pendant le plein
- Risque d'électrocution: ne pas diriger le jet vers des connexions électriques, des prises de courant ou des fils électriques
- Risque d'explosion: ne pas vaporiser des liquides inflammables
- Risque de blessures: utiliser seulement de l'équipement de capacité nominale appropriée.

⚠️ ATTENTION

- Pour réduire les risques de blessures: lire et comprendre le livret d'entretien et toutes les instructions de mise en garde avant l'utilisation.
- Soyez vigilant: tenir le pistolet ou la lance fermement avec les deux mains pour éviter les retours dangereux.
- Porter toujours un dispositif de protection pour les yeux
- Ne pas se tenir sur un appui instable. Conserver son équilibre en tout temps
- Toujours ouvrir l'alimentation d'eau avant de commencer
- Protéger la pompe contre le gel
- Enclencher le dispositif de sécurité de la gâchette lorsque celle-ci n'est pas utilisée.

⚠️ FONCTIONNEMENT

- Après s'être assuré que toutes les connexions sont bien en place, ouvrir complètement l'admission d'eau. Ne pas faire fonctionner sans une eau supérieure à 125° F
- Avec le pistolet verrouillé, enlever la buse, pointer le pistolet dans une direction sûre, soutenir solidement la lance afin d'éviter le recul, serrer la gâchette, immobiliser la machine et commencer à tirer fermement sur le cordon du démarreur
- Une fois que le moteur a démarré, verrouiller le pistolet et insérer la buse désirée. Pointer le pistolet dans une direction sûre, déverrouiller le pistolet et serrer la gâchette pour vaporiser et relâcher la gâchette pour arrêter de vaporiser
- Après avoir arrêté le moteur, arrêter toujours l'alimentation d'eau et serrer la gâchette pour relâcher la pression résiduelle.

AC-2000GH AC-2600GH= 34-1024 / AC-2400GH=34-0764 / AC-2700GH=34-0765 / AC-3300GH=34-0766
 AC-2400GS=34-1402 / AC-2700GS=34-1403 / AC-3000GS=34-1404
 Emplacement: Poignée

⚠️ CAUTION/ATTENTION

RISK OF FIRE: Do not add fuel when the product is operating or hot. Allow engine to cool for 2 minutes before refueling.

RISQUE DE FEU: Ne pas ajouter de combustible lorsque le produit est en marche ou encore chaud. Laisser le moteur refroidir pendant 2 minutes avant de faire le plein.

34-0768-E/F-122199-ENG.

34-0768

Emplacement: Réservoir à carburant

⚠️ WARNING/AVERTISSEMENT

RISK OF BURNS: HOT SURFACES. MUFFLER AND ADJACENT AREAS MAY EXCEED 150°F.



RISQUE DE BRULURES: SURFACES CHAUDES LE TUYAU D'ÉCHAPPEMENT ET LES RÉGIONS ADJACENTES PEUVENT DÉPASSER LES 65°C.

34-0767-E/F-052901-ENG.

34-0767

Emplacement: Réservoir à carburant

ÉTIQUETTES DE SÉCURITÉ-AC-2500GH

⚠️ WARNING/AVERTISSEMENT



Water under pressure may cause serious injury. Do not point spray nozzle at any part of the body or place in mouth. Do not point spray nozzle at any persons.

L'eau sous pression peut provoquer des blessures. Ne pas diriger la buse de pulvérisation vers toute partie du corps et ne pas la placer dans la bouche. Ne pas diriger la buse de pulvérisation vers toute personnes.

34-0568-E/F-071801-ENG.

34-0569

Emplacement: Côté-gauche

⚠️ WARNING/AVERTISSEMENT

DO NOT OPERATE UNIT WITHOUT BELTGUARD IN PLACE.

N'UTILISEZ PAS L'APPAREIL SANS COURROIE DE PROTECTION.

34-1011-080399-E/F-ENG.

34-1011

Emplacement: Garde-courroie le intérieur

⚠️ CAUTION/ATTENTION

- Risk of Fire, Carbon Monoxide Poisoning or Electrical Shock.
- Read operator's manual.
- Use only outdoors, well ventilated areas.
- Do not spray electrical devices or outlets.
- Do not spray flammable fluids or operate in an area containing combustible dusts, liquids, or vapors.

- Risques d'incendie d'empoisonnement par le monoxyde de carbone ou de choc électriques.
- Lire le livret d'entretien.
- N'utiliser qu'à l'extérieur, dans des endroits bien aérés.
- Ne pas pulvériser de dispositifs ou de prises électriques.
- Ne pas pulvériser de liquides inflammables ni faire fonctionner dans un endroit renfermant de la poussière, des liquides ou des vapeurs combustibles.

34-0567-E/F-071801-ENG.

34-0567

Emplacement: Garde-courroie le fond

⚠️ CAUTION/ATTENTION

RISK OF FIRE: Do not add fuel when the product is operating or hot. Allow engine to cool for 2 minutes before refueling.

RISQUE DE FEU: Ne pas ajouter de combustible lorsque le produit est en marche ou encore chaud. Laisser le moteur refroidir pendant 2 minutes avant de faire le plein.

34-0768-E/F-122199-ENG.

34-0768

Emplacement: Réservoir à carburant

⚠️ WARNING/AVERTISSEMENT

RISK OF BURNS: HOT SURFACES. MUFFLER AND ADJACENT AREAS MAY EXCEED 150°F.



RISQUE DE BRULURES: SURFACES CHAUDES LE TUYAU D'ÉCHAPPEMENT ET LES RÉGIONS ADJACENTES PEUVENT DÉPASSER LES 65°C.

34-0767-E/F-052901-ENG.

34-0767

Emplacement: Garde-courroie en haut



ÉTIQUETTES DE SÉCURITÉ- AC-3500GH

⚠️ WARNING/AVERTISSEMENT

DO NOT OPERATE UNIT WITHOUT BELTGUARD IN PLACE.

N'UTILISEZ PAS L'APPAREIL SANS COURROIE DE PROTECTION.

34-1011-080399-E/F-ENG.

34-1011

Emplacement: Garde-courroie le intérieur

⚠️ CAUTION/ATTENTION

RISK OF FIRE: Do not add fuel when the product is operating or hot. Allow engine to cool for 2 minutes before refueling.

34-0768-E/F-122199-ENG.

RISQUE DE FEU: Ne pas ajouter de combustible lorsque le produit est en marche ou encore chaud. Laissez le moteur refroidir pendant 2 minutes avant de faire le plein.

34-0768

Emplacement: Réservoir à carburant

⚠️ WARNING/AVERTISSEMENT

RISK OF BURNS: HOT SURFACES. MUFFLER AND ADJACENT AREAS MAY EXCEED 150°F.



RISQUE DE BRULURES: SURFACES CHAUDES LE TUYAU D'ÉCHAPPEMENT ET LES RÉGIONS ADJACENTES PEUVENT DÉPASSER LES 65°C.

34-0767-E/F-052901-ENG.

34-0767

Emplacement: Réservoir à carburant



⚠️ WARNING

RISK OF INJECTION OR SEVERE INJURY. Never put your hand, fingers or body directly over the spray nozzle.

34-1269-E/F-031501-ENG.

⚠️ AVERTISSEMENT

D'INCEDIE OU INJECTION OU BLESSURES A LA SEVERE. Ne jamais mettre la main, les doigts ou une partie du corps directement sur la buse de pulvérisation.

34-01269

Emplacement: Baguette

⚠️ WARNING/AVERTISSEMENT

- Risk of Injection or Severe Injury: Keep clear of nozzle. Do not direct spray toward any person or self.
- Risk of Asphyxiation: Outdoor use only required.
- Risk of Fire: Do not smoke while refueling. Allow to cool two to three minutes before refueling. Do not operate while refueling.
- Risk of Electrocution: Do not direct spray toward any electrical connections, outlets or power lines.
- Risk of Explosion: Do not spray flammable liquids.
- Risk of Injury: Use only properly rated equipment.

- Risque de pénétration ou de blessure grave: Restez à l'écart du bec. Ne dirigez pas le jet vers vous ou qui que ce soit.
- Risque d'asphyxie: N'utilisez qu'à l'extérieur.
- Risque de feu: Ne fumez pas lorsque vous faites le plein de combustible. Laissez l'unité refroidir deux ou trois minutes avant de faire le plein. Ne pas faire le plein pendant l'utilisation.
- Risque d'électrocution: Ne dirigez pas le jet vers quelque type de branchement, prise ou source de courant électrique que ce soit.
- Risque d'explosion: Ne vaporisez pas des liquides inflammables.
- Risque de blessure: Utilisez seulement du matériel correspondant aux normes établies.

⚠️ CAUTION/ATTENTION

- To Reduce Risk of Injury: Read and understand the operation manual and all instructions before using.
- Stay alert: Hold onto gun/wand firmly with both hands to avoid dangerous kickbacks.
- Always wear eye protection.
- Do not overreach or stand on unstable support. Keep good footing and balance at all times.
- Always turn on water supply to pump before starting.
- Protect pump from freezing.
- Engage trigger safety lock-off when not in use.

- Afin de réduire les risques de blessures: Lisez attentivement le guide d'utilisation et toutes les directives pour bien les comprendre avec d'utiliser l'unité.
- Soyez attentif: Tenez bien fermement le fusil et son manche avec les deux mains afin d'éviter les secousses dangereuses.
- Portez toujours vos yeux.
- Ne travaillez pas trop à bout de bras ou sur une surface instable. Gardez toujours une position confortable et un bon équilibre.
- Ouvrez toujours la source d'eau branchée à la pompe avant de commencer.
- Portez la pompe du gel.
- Bloquent la gâchette en position sécuritaire lorsque vous ne l'utilisez pas.

34-1010-E/F-121699-END.

34-1010

Emplacement: Garde-courroie

Commandes

AC-2000GH



PIC60-101599R0

AC-2400GH



PIC161-1

AC-2400GS

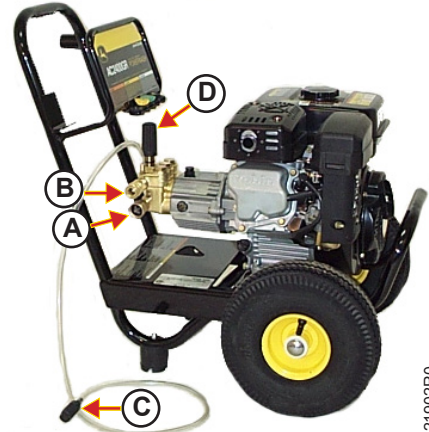

PIC161R-121902R0

AC-2500GH



PIC164-101599R1

AC-2600GH

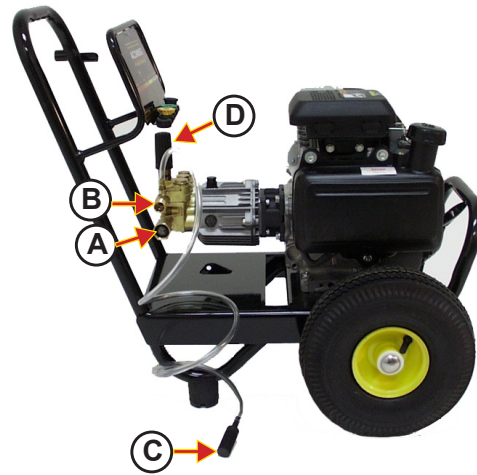

PIC60-101599R0

AC-2700GH

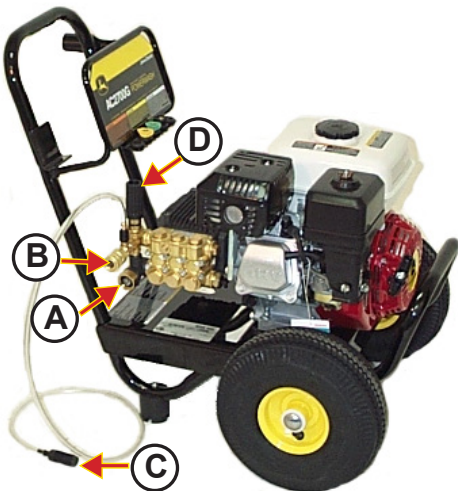

PIC62-101599R1

AC-2700GS

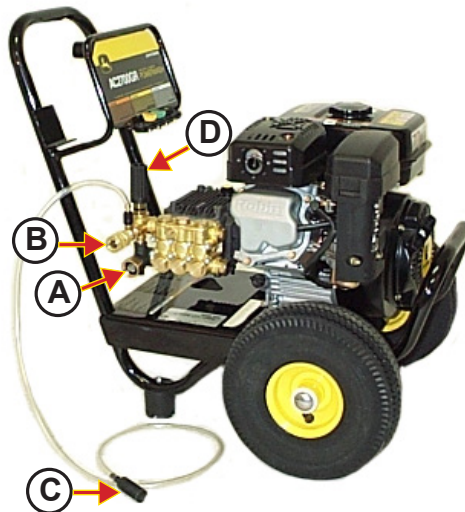

PIC62R-121902R0

AC-3000GS

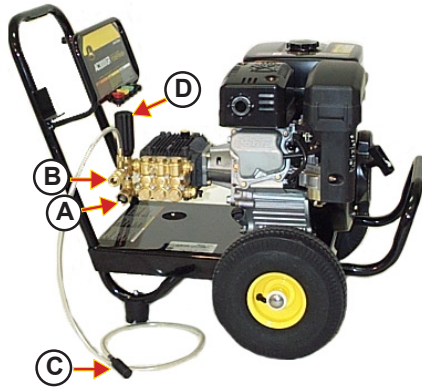

PIC63R-121902R0

AC-3300GH

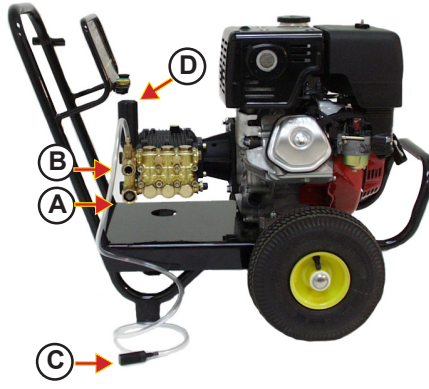

PIC63-101599R0

AC-3500GH

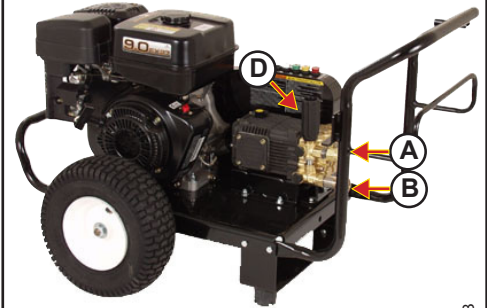

JCW-3504-UJHB

HONDA DE MOTEUR

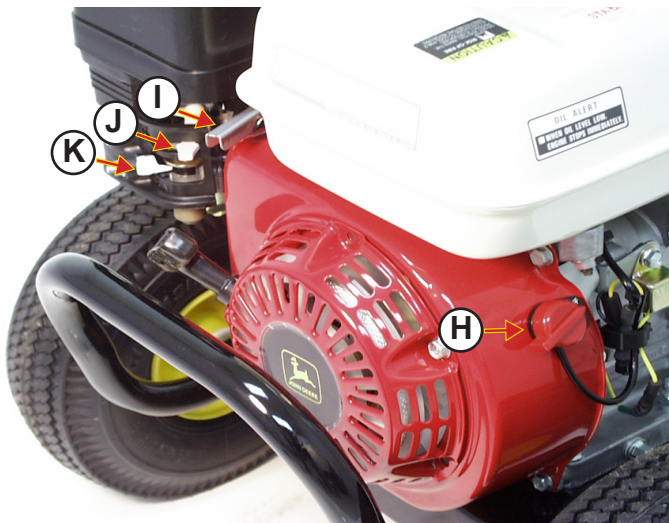

PIC66-101599R0

SUBARU DE MOTEUR



PIC66R-121902R0

PISTOLET, GICLEUR, FLEXIBLE HAUTE PRESSION

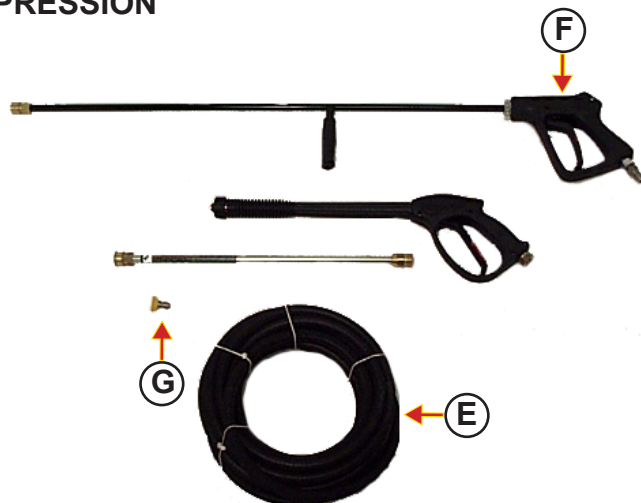

PIC65-101599R1

- A-- Admission d'eau
- B-- Sortie de haute pression
- C-- Flexible à haute pression
- D-- Pistolet
- E-- Gicleur
- F-- Flexible de produits chimiques
- G-- Bouton de réglage de pression
- H-- Interrupteur marche-arrêt du moteur
- I -- Manette d'accélération
- J-- Volet de départ
- K-- Soupape d'arrêt de carburant

Préparation de l'appareil de lavage

VÉRIFICATION DE L'HUILE À MOTEUR

REMARQUE: AC-2400GH illustré. Tous les appareils de lavages sont expédiés avec l'huile à moteur. Vérifier le niveau d'huile.

1. Placer l'appareil de lavage sur une surface plane.
2. Retirer le bouchon de remplissage d'huile/jauge (A) et l'essuyer.
3. Remettre la jauge d'huile dans le moteur mais **NE PAS** resserrer.
4. Retirer la jauge. Le niveau d'huile devrait être au repère au milieu de la jauge (A). Ajouter de l'huile au besoin pour que le niveau d'huile arrive à la partie supérieure du filetage (B).
5. Installer et resserrer le bouchon de remplissage.

REMARQUE: Le niveau d'huile peut être vérifié en utilisant le bouchon de remplissage se trouvant sur un côté ou l'autre du moteur.

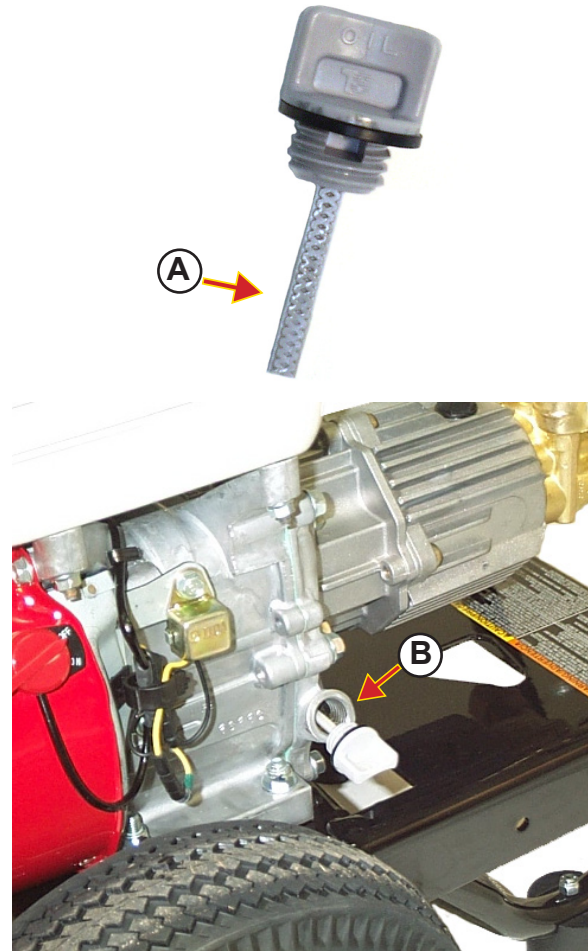

PIC110-102899R0

PIC67-102899R1

HUILE À MOTEUR À ESSENCE

Déterminer la viscosité de l'huile d'après la gamme de température prévue durant la période entre les vidanges d'huile.

L'huile suivante est recommandée.

- TURF-GARD^{MD} de John Deere

L'huile suivante est également recommandée:

- PLUS-4[®] de John Deere

D'autres huiles peuvent être utilisées si elles répondent à une ou plusieurs des normes suivantes:

- Classification de service API-SH
- Classification de service API-SG
- CCMC - Spécification G4
- CCMC - Spécification G5

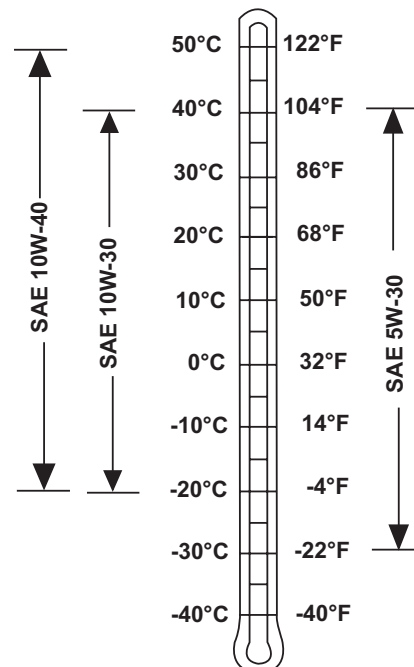

REMPLEISSAGE DU RÉSERVOIR À CARBURANT



ATTENTION: Manipuler avec précaution; extrêmement inflammable.

- Ne pas faire le plein lorsque le moteur tourne. Arrêter le moteur et laisser refroidir avant d'enlever le bouchon. Les surfaces chaudes peuvent provoquer des brûlures et enflammer du carburant renversé. Ne pas toucher au silencieux.
- Faire le plein à l'extérieur, loin des flammes et des étincelles.
- NE PAS fumer pendant le remplissage.
- Ne pas remplir excessivement. (Il ne devrait pas y avoir de carburant dans le col de remplissage).
- Toujours nettoyer le carburant renversé.
- Éloigner l'appareil de lavage du lieu de remplissage avant le démarrage.
- Éviter les incendies en évitant l'accumulation de graisse, de débris et de débris sur le moteur.



IMPORTANT: Ne pas permettre à des saletés et à des corps étrangers de pénétrer dans le système de carburant. Les saletés provoqueront un démarrage difficile, un mauvais rendement et peuvent endommager le moteur. Utiliser toujours des récipients propres pour transporter et remiser le carburant.

Utilisez de l'essence sans plomb propre, fraîche ayant un indice d'octane minimum de 77. De l'essence au plomb peut être utilisée si l'essence sans plomb n'est pas disponible. Ne pas utiliser d'essence contenant du méthanol ou de l'alcool. Ne pas utiliser de vieille essence ou de l'essence qui a été remise pour une longue période de temps. La vieille essence ne vaporise pas correctement et provoque un démarrage difficile.

IMPORTANT: NE PAS mélanger l'huile avec l'essence.

1. Essuyer les saletés et la poussière du haut du réservoir de carburant et du bouchon. Enlever le bouchon (A).
2. Remplir le réservoir de carburant jusqu'au bas du col de remplissage avec de l'essence sans plomb. Se reporter à la section portant sur les carburants, lubrifiants et additifs excessivement; laisser environ 5 mm (0.19 po) d'espace au haut du réservoir pour l'expansion du carburant.
3. Installer et resserrer le bouchon du réservoir de carburant.

Contenance du réservoir de carburant

AC-2000GH	1.72 L (0.46 gallon)
AC-2400GH	3.60 L (0.95 gallon)
AC-2400GS	3.60 L (0.95 gallon)
AC-2500GH	6.52 L (1.72 gallon)
AC-2600GH	1.72 L (0.46 gallon)
AC-2700GH	3.60 L (0.95 gallon)
AC-2700GS	3.60 L (0.95 gallon)
AC-3000GS	6.00 L (1.58 gallon)
AC-3300GH	6.51 L (1.72 gallon)
AC-3500GH	6.51 L (1.72 gallon)



EXIGENCES POUR L'ALIMENTATION EN EAU

1. Une alimentation en eau avec une pression de 20 lb/po² (1,4 bar) ou plus est nécessaire.

Faire fonctionner l'appareil de lavage avec un débit d'alimentation inadéquat provoquera l'usure rapide des garnitures d'étanchéité, des soupapes et des roulements réduisant ainsi la durée de vie de la pompe. Si l'alimentation en eau est inadéquate la pompe vibrera et le flexible d'alimentation à l'appareil de lavage s'écrasera.



2. L'alimentation en eau doit être au moins 125% de la capacité de débit de la pompe. Le débit d'alimentation peut être mesuré en calculant le temps nécessaire pour remplir un contenant de cinq gallons (19 litres). Par exemple, celui-ci se remplira en 5/3 minutes (100 secondes) lorsque le débit est de 3.0 gal/min.
3. Le flexible d'alimentation devrait être un bon tuyau d'arrosage avec un diamètre intérieur minimum de 5/8 po (16mm) et ne pas mesurer plus de 50 pi (15,24m). Vérifier que le débit d'alimentation est au moins égal au débit gal/min indiqué au bas de cette page chaque fois qu'un flexible plus long est utilisé.
4. Si l'alimentation en eau n'est pas sous pression (par exemple de l'eau tirée d'une source stationnaire), assurez-vous que l'alimentation en eau est d'au moins 125% de la capacité de débit de la pompe (voir tableau ci-dessous).
5. L'ajout de rallonge au flexible d'alimentation réduira le débit d'alimentation. Vérifier si le débit d'alimentation est adéquat chaque fois qu'une rallonge est ajoutée.

IMPORTANT: La température de l'eau d'arrivée ne doit pas être supérieure à 125°F (60°C). La pompe pourrait être endommagée.

Modèle d'appareil	Capacité de débit	Débit gal/min
AC-2000GH	2.5	3.1
AC-2400GH	2.4	3.0
AC-2400GS	2.4	3.0
AC-2500GH	4.4	5.5
AC-2600GH	2.5	3.1
AC-2700GH	2.4	3.0
AC-2700GS	2.4	3.0
AC-3000GS	3.0	3.8
AC-3300GH	3.3	4.1
AC-3500GH	3.7	4.6

PIC4-092296R0

VÉRIFIER LE NIVEAU D'HUILE DE LA POMPE

1. Placer l'appareil de lavage sur une surface horizontale.

2. Vérifier le niveau d'huile de la façon suivante:

POUR TOUS LES MODÈLES: Vérifier le niveau d'huile à travers la vitre (A), l'huile doit remplir le viseur.

Méthode supplémentaire pour les modèles AC-2500GH, AC-2700GH, AC-3300GH, AC-2700GS, AC-3000GS et AC-3500GH seulement:

- Retirer la jauge (B) et l'essuyer. Remettre la jauge dans le trou. Retirer la jauge et vérifier le niveau. Le niveau d'huile devrait être au repère (C) pour le modèle AC-2500GH et à l'anneau de la jauge (D) pour les modèles AC-2700GH, AC-3300GH, AC-2700GS, AC-3000GS et AC-3500GH.

3. Ajouter l'huile HY-GARD ou SAE75W-90 au besoin. Ne pas remplir excessivement.

<u>HY-GARD®</u>	<u>SAE75W-90</u>
AC-2500GH	AC-2000GH
AC-2700GH	AC-2400GH
AC-2700GS	AC-2400GS
AC-3000GS	AC-2600GH
AC-3300GH	
AC-3500GH	

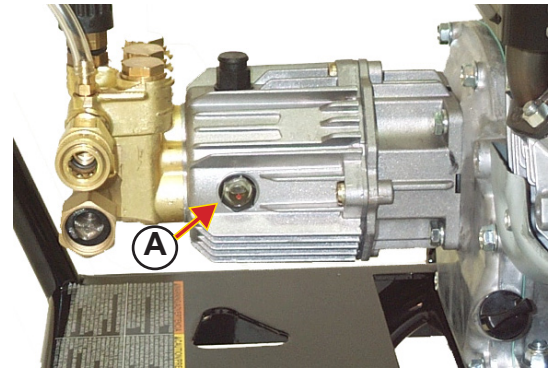

AC-2000GH / AC-2400GH
AC-2600GH / AC-2400GS

PIC69-101199RT

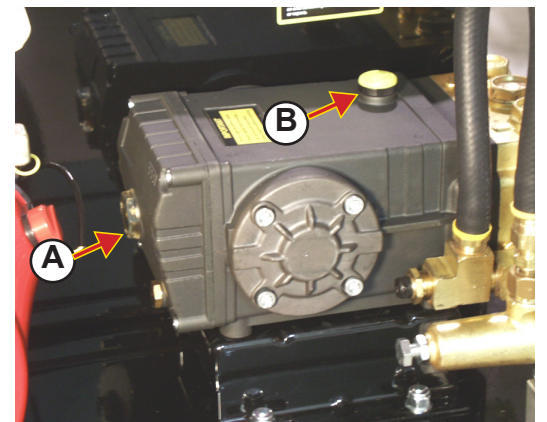

AC-2500GH

PIC70-101199R0

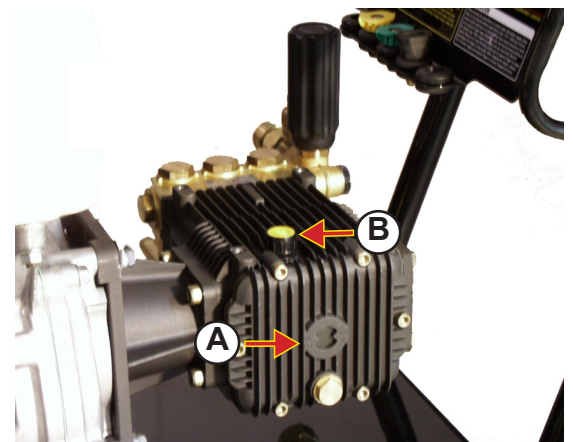

AC-2700GH / AC-3300GH /
AC-2700GS / AC-3000GS / AC-3500GH

PIC71-102299R0

PIC72-101199R0

FIXER LE FLEXIBLE DE DÉCHARGE AU PISTOLET

ATTENTION: Vérifier la pression nominale indiquée sur le flexible. Utiliser les flexibles appropriés.

Utiliser seulement un flexible 851-0338 ayant une pression d'utilisation de 4000 lb/po² avec l'appareil de lavage AC-3300GH et AC-3500GH.

Le flexible 851-0007 ayant une pression d'utilidation de 3000 lb/po² est pour utilisation avec les appareils de lavage AC-2000GH, AC-2400GH, AC-2400GS, AC-2500GH, AC-2600GH, AC-2700GH, AC-2700GS et AC-3000GS. seulement.

1. Tirer vers l'arrière la bague de verrouillage (A) du raccord rapide de flexible et insérer le raccord rapide mâle du pistolet.
2. Glisser la bague de verrouillage vers l'avant. Tirer légèrement sur le flexible pour vous assurer que le raccord est bien en place.

IMPORTANT: NE PAS brancher la tige de gicleur avant que le système d'eau ne soit amorcé.



PIC74-10299R0

PIC75-10299R0

RACCORDEMENT DES FLEXIBLES ET AMORÇAGE DE LA POMPE

IMPORTANT: S'assurer que la crépine (A) est en place avant de brancher le flexible d'alimentation en eau aux appareils de lavage AC-2000GH, AC-2400GH, AC-2600GH, AC-2700GH, AC-3300GH, AC-2400GS, AC-2700GS et AC-3000GS. La pompe ou les soupapes peuvent être endommagées par des saletés. (AC-2400GH illustré)

IMPORTANT: Si l'appareil de lavage est raccordé à un système d'eau de puit, utiliser le filtre d'admission d'eau 19-0206. Ceci permettra de mieux filtrer le sable et évitera l'endommagement de la pompe.

REMARQUE: Si le flexible d'alimentation est rempli avec de l'eau avant qu'il soit fixé à la pompe, le temps d'amorçage sera grandement réduit.

1. Amorcer le flexible d'alimentation en eau. Fermer l'eau.
2. Brancher le flexible d'alimentation (B) au raccord d'admission. S'assurer que l'alimentation en eau et le flexible répondent aux exigences. Ne pas ouvrir l'eau à ce moment.

ATTENTION: Vérifier la pression nominale indiquée sur le flexible. Utiliser les flexibles appropriés. Utiliser seulement un flexible 851-0006 ayant une pression d'utilisation de 4000 lb/po² avec l'appareil de lavages AC-3300GH et AC-3500GH. Le flexible 851-0007 ayant une pression d'utilisation de 3000 lb/po² est pour utilisation avec les appareils de lavage AC-2000GH, AC-2400GH, AC-2400GS, AC-2500GH, AC-2600GH, AC-2700GH, AC-2700GS et AC-3000GS seulement.

3. Brancher le flexible à haute pression (C) au raccord de sortie. Tirer légèrement sur le flexible pour s'assurer que le raccord es bien effectué.
4. Ouvrir l'alimentation en eau. Appuyer sur la gâchette. Laisser l'eau couler (sans que le moteur fonctionne) jusqu'à ce que l'eau s'écoule du flexible à haute pression. Faire démarrer le moteur et appuyer sur la gâchette jusqu'à ce que le «crépitement» (air dans la canalisation) arrête. Fermer l'alimentation en eau.

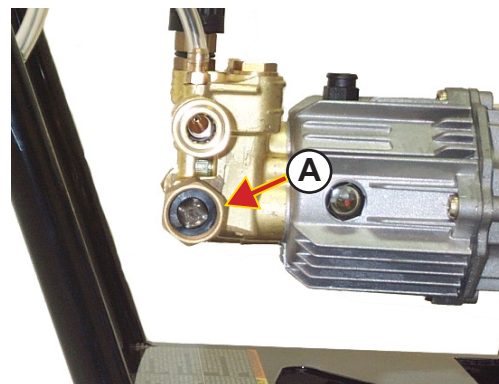

AC-2000GH / AC-2400GH
AC-2600GH / AC-2400GS

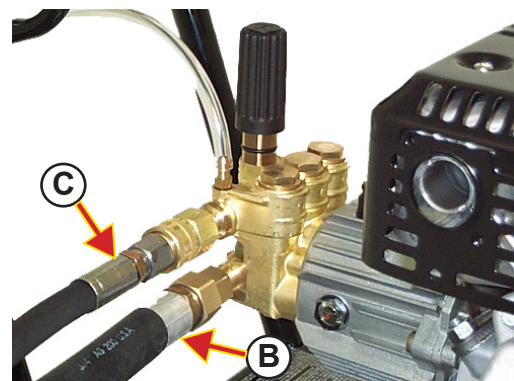

AC-2000GH / AC-2400GH
AC-2600GH / AC-2400GS

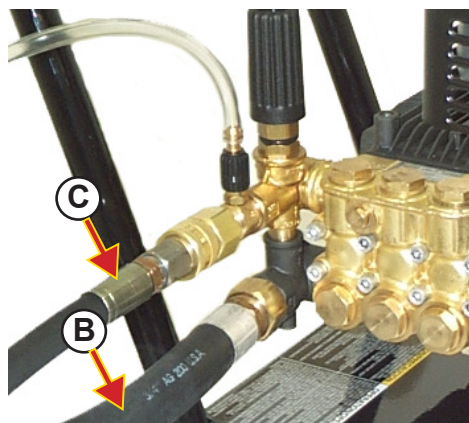

AC-2700GH / AC-2700GS / AC-3000GS / AC-3500GH

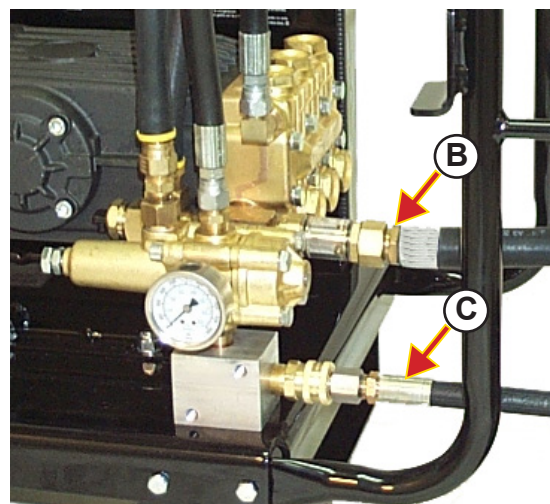

AC-2500GH

PIC80-A-102299R1

PIC77-102299R1

PIC78-102299R1

PIC79-102299R1

INSTALLATION DU GICLEUR

ATTENTION: Afin d'éviter des blessures provenant du jet à haute pression, éliminer la pression dans le système en arrêtant l'appareil de lavage et en appuyant sur la gâchette. Verrouiller la gâchette avant de changer ou d'ajuster le gicleur.

S'assurer que le gicleur est fermement en place avant d'utiliser l'appareil pour éviter que le gicleur ne se démonte.

1. Tirer vers l'arrière la bague de verrouillage (A) du raccord rapide de flexible et insérer le raccord rapide mâle (B).
2. Glisser la bague de verrouillage vers l'avant et verrouiller en place. S'assurer que le gicleur est bien fixé à la tige.

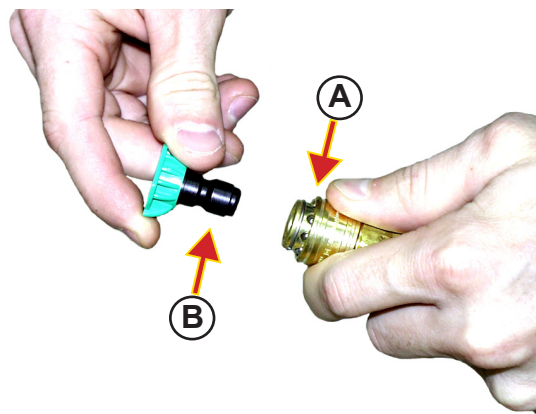

PIC81-10299R0

VÉRIFICATIONS AVANT LE DÉMARRAGE

1. Vérifier le niveau d'huile à moteur et le carburant. Se reporter à la section «Carburants et lubrifiants».
2. Vérifier le niveau d'huile de la pompe à eau.
3. Ouvrir l'alimentation en eau complètement.
4. Vérifier tous les raccords de flexibles.
5. Vérifier que les flexibles ne sont pas pliés.

Utilisation

DÉMARRAGE DU MOTEUR

ATTENTION: NE PAS faire fonctionner le moteur à l'intérieur. Les fumées d'échappement contiennent de l'oxyde de carbone, un gaz toxique et sans odeur.

IMPORTANT: Afin d'éviter d'endommager la pompe, ne pas laisser l'appareil de lavage fonctionner en dérivation (gâchette relâchée) pendant plus de trois minutes.

IMPORTANT: Durant le deux premières heures d'opération du moteur, le moteur peut fonctionner à un régime faible ou erratique pendant la période de rodage des pièces mobiles.

REMARQUE: AC-2000GH, AC-2400GH, AC-2600GH et AC-2400GS illustré.

1. Placer le levier d'alimentation en carburant (A) à la position «ON» (départ).
2. Déplacer le levier du volet de départ (B) à la position «CHOKE» (volet de départ).

REMARQUE: Habituellement, il n'est pas nécessaire d'ouvrir le volet d'air autant pour un moteur chaud que pour un moteur froid.

3. Déplacer la manette d'accélération (C) légèrement vers la gauche.
4. Déplacer le contacteur de moteur (D) à la position «ON» (départ).
5. Placer votre pied sur le bâti de l'appareil.
6. Ne pas diriger le gicleur vers des personnes, des animaux ou des objets fragiles et appuyer sur la gâchette.

ATTENTION: S'assurer que l'extrémité d'éjection du gicleur n'est pas dirigé vers des personnes ou des objets. Le jet sous pression débutera pratiquement tout-dé-suite après le démarrage du moteur et peut provoquer des blessures graves et des dommages matériels. Relâcher la gâchette immédiatement après le démarrage du moteur.

7. Tirer doucement sur la corde de lancement jusqu'à ce qu'une résistance se fasse sentir et tirer ensuite rapidement jusqu'à ce que le moteur démarre.

IMPORTANT: Ne pas laisser la poignée du démarreur retourner brusquement au moteur. La remettre en place doucement pour ne pas endommager le démarreur.

IMPORTANT: Pour éviter un manque de lubrification du moteur, utiliser l'appareil de lavage sur une surface plane. Ne pas utiliser sur une pente excédant un angle de 15° sinon le disjoncteur de bas niveau d'huile provoquera l'arrêt du moteur. (Non applicable sur AC-2000GH et AC-2600GH)

8. Lorsque le régime du moteur commence à diminuer, déplacer le levier du volet de départ (B) en position «OPEN» (ouvert).
9. Placer la manette d'accélération (C) à la vitesse désirée.

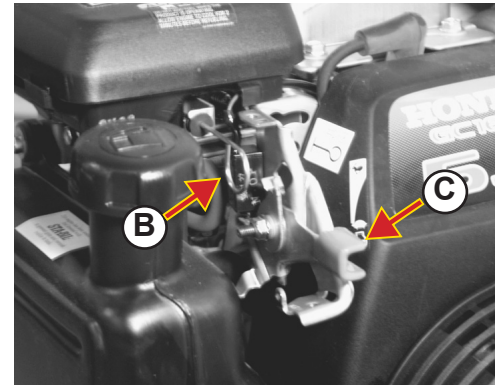
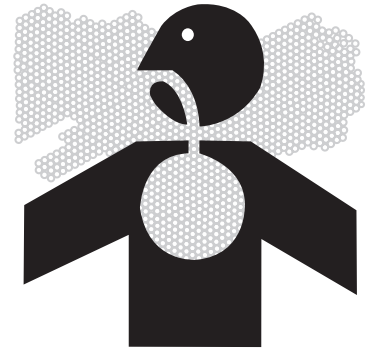

AC-2000GH

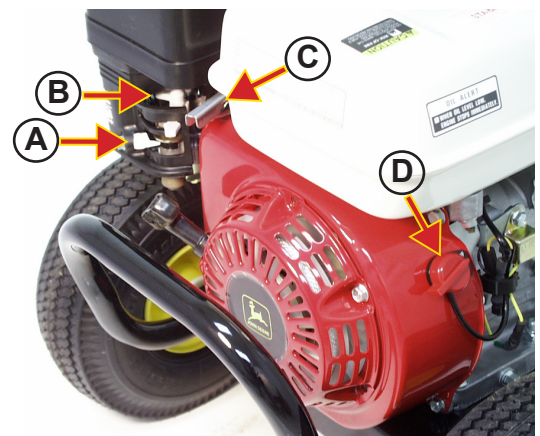

AC-2400GH

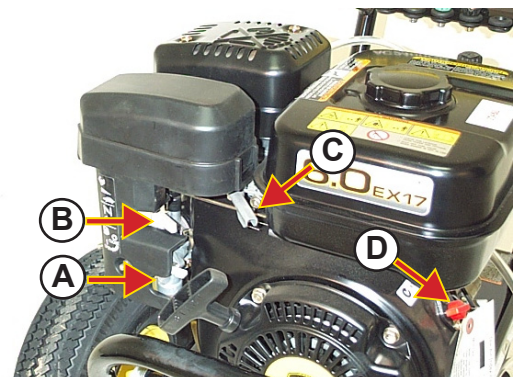

AC-2400GS

PIC158*113099F0

PIC66*102299F0

PIC66R*121902F0

ARRÊT DU MOTEUR

AC-2000GH ET AC-2600GH SEULEMENT

IMPORTANT: Pour arrêter le moteur en cas d'urgence, tourner la manette d'accélération vers le bas (C) à la position «OFF» (arrêt).

1. Déplacer la manette d'accélération (C) à la position «OFF» (arrêt).
2. Appuyer sur la gâchette pour éliminer la pression.

AUTRE MODÈLES

IMPORTANT: Pour arrêter le moteur en cas d'urgence, tourner le contacteur du moteur (D) à la position «OFF» (arrêt).

REMARQUE: AC-2400GH et AC-2400GS illustré.

1. Déplacer la manette d'accélération (C) complètement vers la droite.
2. Tourner le contacteur du moteur (D) à la position «OFF» (arrêt).
3. Déplacer le levier d'alimentation en carburant (A) vers la gauche à la position «OFF» (arrêt).
4. Appuyer sur la gâchette pour éliminer la pression.

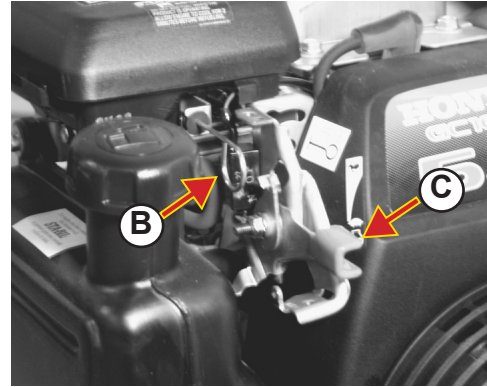

AC-2000GH

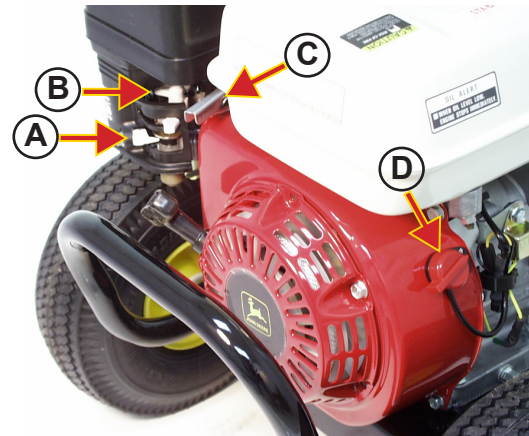

AC-2400GH

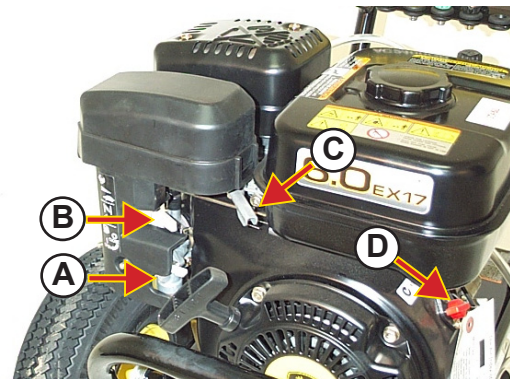

AC-2400GS

PIC158-113099R0

PIC66-102299R0

PIC66R-121902R0

VERROUILLAGE DE LA GÂCHETTE

ATTENTION: Lorsque le pistolet n'est pas utilisé ou avant d'effectuer des modifications, verrouillez la gâchette. Ceci aidera à éviter une décharge accidentelle et des blessures provenant de jet à haute pression.

1. Déplacer le verrou de gâchette (A) vers le bas pour éviter le déclenchement de la gâchette.
2. Déplacer le verrou vers le haut pour relâcher la gâchette.

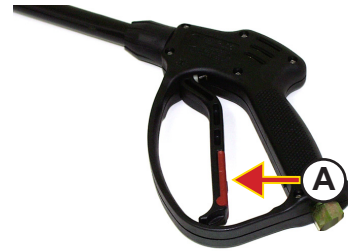

PIC73-102299R1

RÉGLAGE DE LA PRESSION D'EAU

Tourner le bouton de réglage de la pression (A) dans les sens des aiguilles d'une montre pour augmenter la pression et en sens inverse des aiguilles d'une montre pour diminuer la pression.

REMARQUE: La pression d'eau est pré-réglée sur l'appareil de lavage AC-2500GH et ne devrait être modifiée que par un concessionnaire agréé.

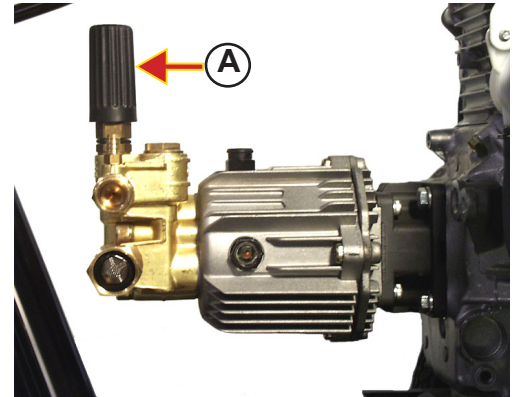

AC-2000GH / AC-2400GH
AC-2600GH / AC-2400GS

PIC155-113099R0

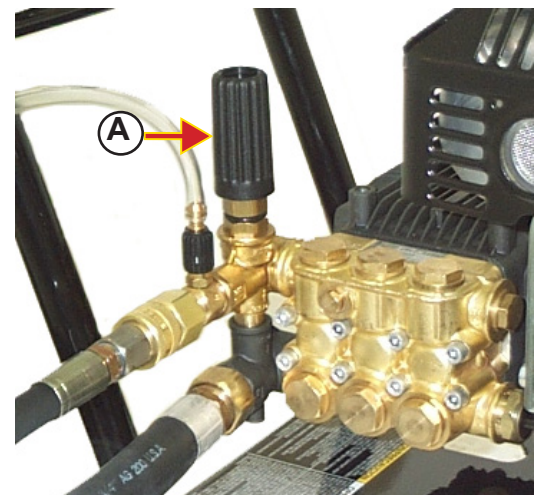

AC-2700GH / AC-3300GH /
AC-2700GS / AC-3000GS

PIC83-090199R1

CHANGEMENT DU GICLEUR

⚠ ATTENTION: Le jet haute pression peut causer de graves blessures. Rester éloigné du jet et du gicleur. Ne jamais pointer le pistolet vers soi-même ou vers quelqu'un d'autre. Ne jamais placer les mains, yeux, doigts ou le corps directement face au jet. Ne pas pointer le jet vers des objets fragiles.

⚠ ATTENTION: Pour éviter les blessures provenant du jet sous pression, relâcher la pression dans le système en arrêtant l'appareil de lavage et en appuyant sur la gâchette. Verrouiller la gâchette avant de changer ou d'ajuster le gicleur.

S'assurer que le gicleur est fermement en place avant d'utiliser l'appareil pour éviter que le gicleur ne se démonte.

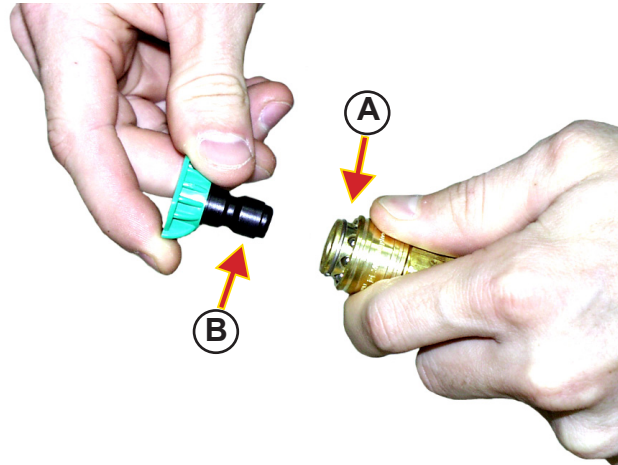

1. Tirer vers l'arrière la bague de verrouillage (A) du raccord rapide de flexible et déposer le gicleur (B).
2. Insérer le gicleur et glisser la bague de verrouillage vers l'avant et verrouiller en place. S'assurer que le gicleur est bien fixé à la tige.

PIC81-102299R0

SÉLECTION DU GICLEUR APPROPRIÉ

La pression et le volume sont en partie déterminés par la dimension du nez de buse. Des numéros standard sont estampés sur le gicleur pour indiquer la forme de dispersion du jet et la dimension du nez de buse. Par exemple, un gicleur portant le numéro 25055 possède une forme de dispersion du jet de 25° et un nez de buse de 5.5.

GICLEUR 0° - ROUGE

Ce gicleur est un gicleur de projection, il produit un jet d'eau concentré.

IMPORTANT: Faire attention pour ne pas entailler les bois ou endommager les surfaces fragiles.

Recommandé pour les utilisations suivantes:

- Enlever les tâches sur le béton, la maçonnerie, l'aluminium et l'acier.
- Pour enlever la mauvaise herbe dans les fissures des trottoirs.
- Enlever la boue collée sur l'équipement.
- Nettoyer sous le corps des tondeuses.



PIC85-102299R0

GICLEUR 15° - JAUNE

Ce gicleur produit un jet permettant la préparation des surfaces. Diriger le jet avec un angle de 45° de la surface.

Les applications suivantes sont recommandées:

- Décaper de la peinture.
- Enlever les taches de moisissure.



PIC86-102299R0

GICLEUR 25° - VERT

Ce gicleur est un gicleur de balayage, il produit un jet d'eau plus étroit et plus concentré agissant comme une «brosse».

Les applications suivantes sont recommandées:

- Balayage humide des feuilles sur les trottoirs et dans les allées.
- Nettoyer les planchers des écuries.
- Nettoyer le fond des piscines.
- Nettoyer les grilles de barbecue.



PIC87-092299R0

GICLEUR 40° - BLANC

Ce gicleur est un gicleur pour usage général ayant un jet de pulvérisation large. Il est recommandé pour rincer et pour les travaux de nettoyage légers. Les applications suivantes sont recommandées:

- Nettoyer les fenêtres et le bardage en aluminium
- Véhicules (sauté normale)
- Nettoyer les trottoirs, les allées et patios



PIC88-102299R0

INJECTEUR DE DÉTERGENT - NOIR (LAITON)

Ce gicleur peut être utilisé avec et fait partie du colis d'injecteur de détergents. Ce gicleur produit un jet doux pour imbiber les surfaces de détergent. Il est recommandé pour appliquer les solutions de nettoyage pour enlever les taches de moisissure et d'oxydation sur les maisons ou pour nettoyer les briques effervescentes.



PIC89-102299R0

NETTOYAGE DE SURFACES HORIZONTALES

Déplacer la tige avec le gicleur d'un côté à l'autre. Diriger le jet de manière à ce qu'il forme un angle pour chasser les débris devant la surface nettoyée.

Suivant le matériau à éliminer et la pression au gicleur, tenir le bout du gicleur à une distance de 8 à 10 po (20 à 25 cm) de la surface en pratiquant des passes lentes et se recouvrant. Si les débris se chassent facilement, reculer le gicleur pour couvrir une surface plus importante et obtenir un nettoyage plus rapide.

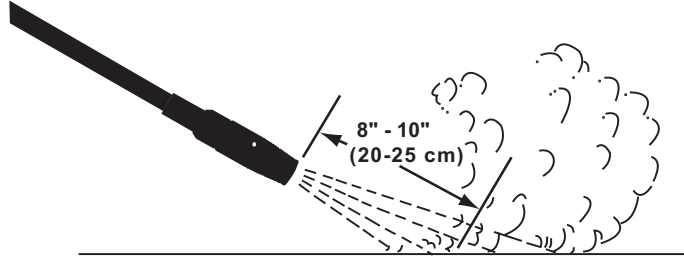

NETTOYAGE DE SURFACES VERTICALES

IMPORTANT: L'appareil de lavage peut produire un jet haute pression qui peut casser le verre et entailler les bois tendres et d'autres matériaux.

Travailler du haut vers le bas lorsque l'on nettoie l'intérieur ou l'extérieur d'un bâtiment sans utiliser de détergent. Ceci aide à éliminer les traînées. À l'intérieur, commencer par le plafond, ensuite les murs et enfin le plancher.

Nettoyer avec précaution autour des fenêtres. Si les vitres ne sont pas bien matées et mastiquées, le jet haute pression peut les briser.

Ne jamais diriger le jet directement au-dessus de la tête. Pour éviter les débris et le ruissellement, le diriger toujours devant.

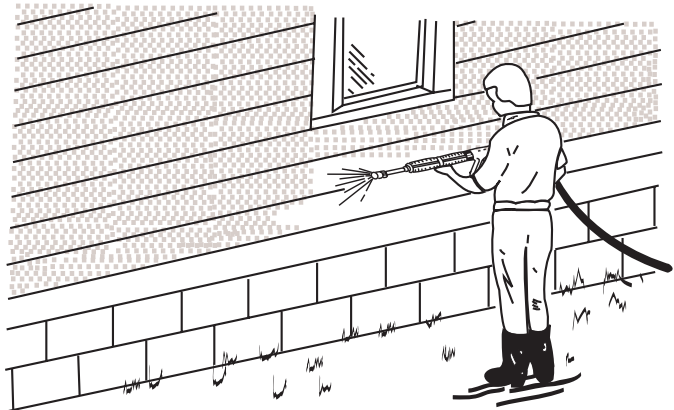

DÉCAPAGE DE LA PEINTURE

IMPORTANT: Le jet haute pression peut entailler les bois tendres et d'autres matériaux, ainsi que desceller le mortier.

1. Diriger le jet avec un angle de 45° et avec le bout du gicleur à une distance de 4 à 12 pouces (10 à 30 cm) de la surface.
2. Donner au jet un mouvement de va-et-vient; essayer de le faire pénétrer sous la peinture décollée et gonflée.
3. Ne pas s'inquiéter de la peinture qui reste. Elle doit adhérer suffisamment pour ne pas provoquer de problèmes lors de l'application d'une nouvelle couche de peinture.
4. Il se peut que les bords de la peinture restante se soulèvent. Ces bords doivent être éliminés à l'aide d'une brosse métallique ou d'un racloir juste avant d'appliquer la nouvelle couche de peinture.

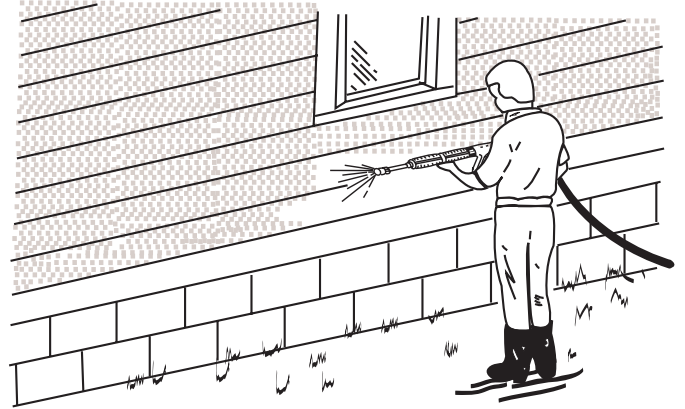

NETTOYAGE DES AILETTES DE RADIATEUR

IMPORTANT: Certains fabricants de moteurs et de radiateurs n'autorisent pas le nettoyage des radiateurs à l'aide d'appareil de lavage à haute pression. Consulter le manuel d'utilisation de l'équipement.

1. Utiliser de l'eau claire sans détergent.

IMPORTANT: Pour éviter de déformer les ailettes, diriger le jet perpendiculairement au radiateur.

2. Si possible, diriger le jet dans le direction opposée au débit d'air normal du radiateur.

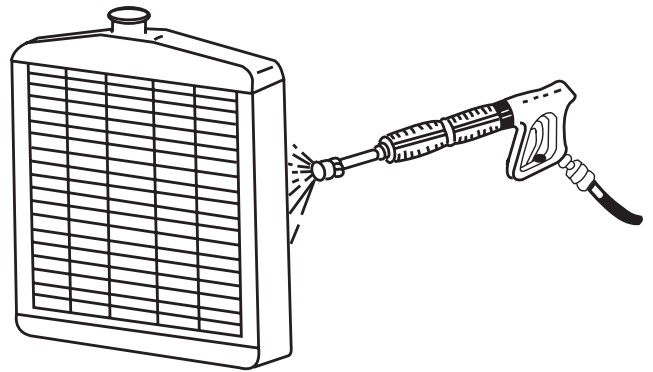

GUIDE D'UTILISATION DES DÉTERGENTS



ATTENTION: Utiliser les détergents et produits chimiques avec précaution. Lire attentivement les étiquettes et suivre toutes les instructions pour la préparation, l'utilisation, la sécurité, le transport et l'élimination. En cas d'urgence, être prêt à indiquer au médecin quel produit chimique on utilise. Tenir tous les produits chimiques hors de portée des enfants.

Être conscient que deux détergents peuvent se mélanger sur une surface. Certains détergents peuvent, lorsqu'ils sont mélangés à d'autres, émettre des vapeurs nocives ou déclencher une réaction chimique imprévisible.

NE JAMAIS PULVÉRISER DE LIQUIDES INFLAMMABLES tels qu'essence, mazout, alcool, naphte, etc.

Les appareils de lavage sont conçus pour utiliser des agents de nettoyage et de dégraissage approuvés par John Deere.

IMPORTANT: L'usage de détergents autres que les nettoyeurs et dégraissants approuvés par John Deere N'est PAS recommandé.

Si l'on souhaite utiliser des détergents autres que ceux agréés par John Deere, veiller à lire et à suivre exactement toutes les instructions des étiquettes relatives à la sécurité, à la préparation, à l'utilisation, au transport et à l'élimination du produit. Être conscient que le système de détergents dilue encore le produit avec de l'eau et que certains produits peuvent ne pas être suffisamment concentrés pour être utilisables avec ce système.

Certains détergents peuvent ne pas donner d'instructions de prémélange et exiger des essais pour déterminer la dilution correcte pour le travail à effectuer.

Si l'on n'est pas familier avec le détergent, l'essayer toujours sur une petite partie de la surface à nettoyer pour s'assurer qu'il ne se produit pas de réaction adverse. Faire ceci un jour à l'avance. Rincer soigneusement la surface avec de l'eau.

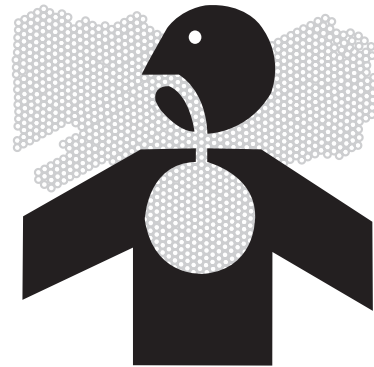

**NETTOYAGE AVEC SOLUTION DE NETTOYAGE
(ACCESSOIRE AVEC AC-2500GH ET
AC-3500GH)**

⚠ ATTENTION: Porter des lunettes de protection, un respirateur et des vêtements de protection pour éviter toute blessure due au jet ou aux produits chimiques.

IMPORTANT: Ne pas diriger le jet haute pression vers l'appareil de lavage ou la pompe.

1. Mélanger les détergents en suivant les instructions du fabricant.
2. S'assurer que l'alimentation en eau est adéquate et complètement ouverte.
3. Installer le doseur de détergents à l'endroit (A).
4. Placer la crépine du siphon dans la solution de nettoyage. Assurez-vous que le flexible est propre et que l'extrémité est complètement immergée dans la solution.

IMPORTANT: Le système de détergents ne fonctionnera que si le gicleur de détergents est installé.

5. Installer le gicleur de détergents (B). (Bec noir avec le corps en laiton.)
6. Faire démarrer l'appareil de lavage et appuyer sur la gâchette. Si cela ne se produit pas, assurez-vous que l'extrémité de la crépine est dans la solution de nettoyage et qu'elle n'est pas bloquée.

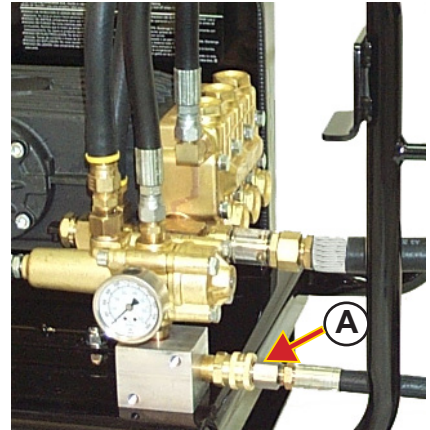
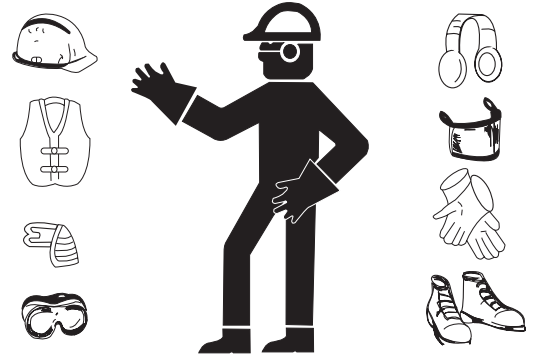

AC-2500GH Illustrated

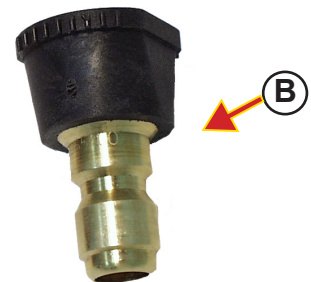

Detergent Injector

PIC90-101599R1

PIC89-102299R0

PIC55-101599R0

REMARQUE: Le taux de débit de produit chimique (concentration) peut être réglé avec (A) le bouton en plastique rouge (A) (pour appareils de lavage AC-2700GH / AC-2700GS et AC-3300GH / AC-3000GS / AC-3500GH). Tourner le bouton dans le sens inverse des aiguilles d'une montre pour augmenter le débit de produits chimiques (concentration plus élevée).

7. Pour éviter de produire des traînées, appliquer d'abord la solution à la partie basse et monter en utilisant de longues passes se chevauchant. Laisser la solution pénétrer pendant plusieurs minutes.

IMPORTANT: Se rappeler que le jet haute pression peut entailler les bois tendres, endommager d'autres matériaux et desceller le mortier.

8. Installer le gicleur pour haute pression. Avec le gicleur à une distance de 6 à 10 pouces (15 à 25 cm) de la surface et le jet formant un angle avec celle-ci, rincer énergiquement la surface du haut vers le bas.
9. Si la surface n'est pas propre, répéter les étapes cidessus.

IMPORTANT: Pour éviter l'endommagement et la contamination avec d'autres produits chimiques, siphonner un gallon (3,78L) d'eau claire à travers le système après chaque utilisation.

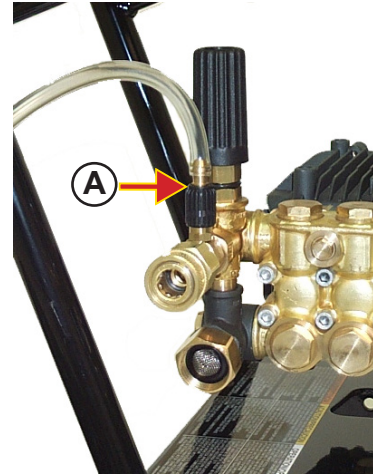

AC-2700G / AC-3300G /
AC-2700GS / AC-3000GS / AC-3500GH

PIC92-102299R1

ARRÊT DE L'APPAREIL DE LAVAGE ET DU MOTEUR

IMPORTANT: Les procédures d'arrêt devraient être suivies à la fin de chaque opération de nettoyage.

1. Si un détergent a été utilisé, mettre la crépine d'admission de détergent dans de l'eau PROPRE et appuyer sur la gâchette pour trois minutes. Ceci purgera le système des détergent et aidera à éviter le dépôt de résidus à l'intérieur de la soupape de détergent.
2. Faire tourner le moteur au ralenti pendant 2-3 minutes.
3. Arrêter le moteur

AC-2000GH / AC-2600GH:

- a. en déplaçant la manette d'accélération (A) à la position «OFF» (arrêt).

L'AUTRE MODÈLES: (AC-2400GH et AC-2400GS illustrés.)

- a. Déplaçant la manette d'accélération (A) complètement vers la droite.
 - b. Tourner le contacteur de moteur (B) à la position «OFF» (arrêt)
 - c. Déplacer la soupape de carburant (C) vers la gauche à la position «STOP» (ARRÊT).
4. Arrêter l'alimentation en eau. Appuyer sur la gâchette pour éliminer la pression. Débrancher les flexibles.
 5. Laisser le moteur refroidir et ensuite essuyer l'appareil de lavage avec un chiffon humide.



AC-2000GH / AC-2600GH

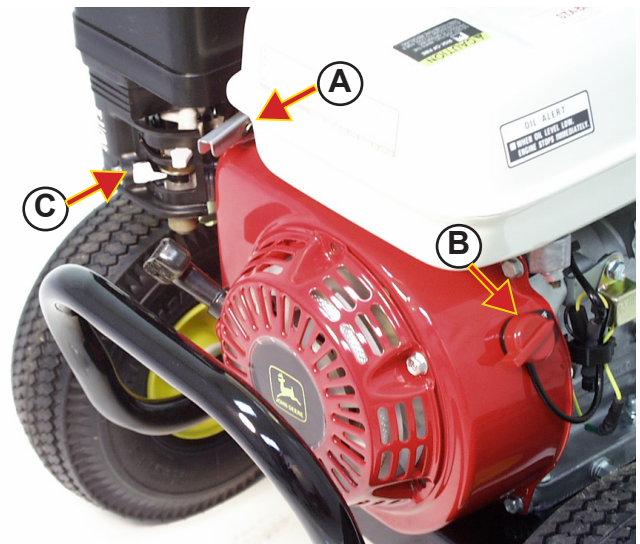

AC-2400GH

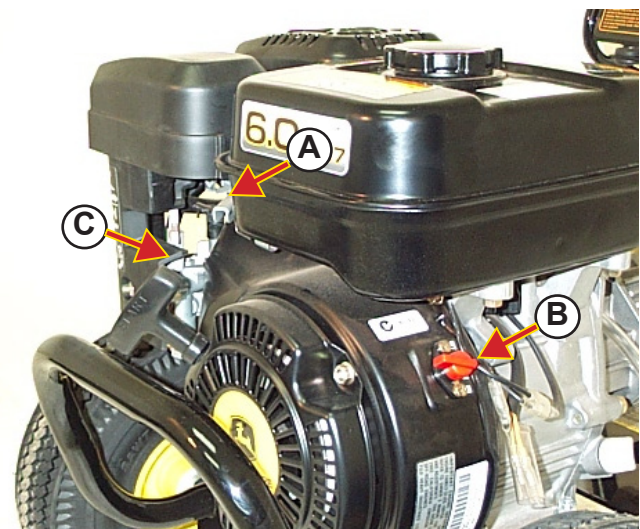

AC-2400GS

Dépannage

Symptôme	Problème	Solution	
Aucune décharge au gicleur lorsque la gâchette est appuyée.	Faible pression ou aucune alimentation en eau.	S'assurer que le flexible a un diamètre intérieur de 5/8 po et que l'alimentation en eau est ouverte.	
	Le gicleur est colmaté.	Nettoyer ou remplacer.	
Aucune pression ou pression de décharge fluctuante.	Alimentation en eau insuffisante.	Vérifier la dimension du flexible et s'assurer que la pression et le débit d'alimentation sont appropriés. Vérifier si le débit d'eau vers la pompe est adéquat.	
	Pli dans le flexible d'admission de l'eau ou dans le flexible de décharge à haute pression.	Déplier.	
	Crépine d'admission de l'eau obstruée.	Déposer la crépine, nettoyer ou remplacer.	
	La pompe aspire de l'air (Amorçage éliminé).	Resserrer tous les raccords d'arrivée d'eau. Éliminer les fuites dans les canalisations d'arrivée d'eau.	
	N'est pas en mode haute pression	Installer le gicleur pour haute pression.	
	Le gicleur de pulvérisation est obstrué ou usé.	Déposer et nettoyer ou remplacer.	
	La soupape de dérivation ne fonctionne pas correctement.	Consulter votre concessionnaire John Deere.	
	Glissement de la courroie (AC-2500GH et AC-3500GH).	Resserrer la courroie.	
	De l'eau s'écoule du gicleur lorsque la gâchette est verrouillée en position «OFF» (ARRÊT).	Défectuosité du pistolet.	NE PAS UTILISER!!! Consulter votre concessionnaire John Deere.
		L'huile de la pompe est blanche ou laiteuse.	Présence d'eau dans l'huile.
Le détergent n'est pas siphonné pendant le mode de travail «Détergent Faible pression». (Accessoire AC-2500GH et AC-3500GH)	La crépine n'est pas complètement immergée dans la solution.		Vérifier, immerger au besoin.
	La crépine est obstruée.	Inspecter, nettoyer ou remplacer.	
	Le tuyau-siphon est coupé, obstrué ou plié.	Inspecter, nettoyer ou remplacer.	
	N'est pas en mode basse pression.	Installer le gicleur de détergents.	
	Le gicleur est colmaté.	Nettoyer ou remplacer.	
	Trop de rallonges de flexibles haute pression fixés à la sortie.	Utiliser seulement une rallonge de flexible.	
	La soupape de détergents est coincée.	Consulter votre concessionnaire John Deere.	
	De l'eau s'écoule de la soupape en laiton sur la pompe.	La soupape de surpression s'ouvre pour protéger la pompe.	Ne pas faire fonctionner l'appareil avec le pistolet fermé pour plus de trois minutes. Appuyer sur la gâchette pour fermer la soupape.

Dépannage

Symptôme	Problème	Solution
Le moteur ne démarre pas.	Le réservoir de carburant est vide.	Faire le plein.
	L'appareil est utilisé sur une pente trop plane.	Mettre l'appareil sur une surface raide provoquant le déclenchement du disjoncteur de bas niveau d'huile.
	Niveau d'huile trop bas provoquant le déclenchement du disjoncteur de bas niveau d'huile. (À l'exclusion d'AC-2000GH et d'AC-2600GH)	Ajouter de l'huile.
	Utilisation du mauvais carburant.	Vidangez et remplacez. Utiliser le bon carburant.
	Vieux carburant.	Vidangez et remplacez. Utiliser du carburant frais.
	Fil de bougie d'allumage desserré ou débranché.	Brancher la bougie d'allumage.
	Écartement des bougies d'allumage incorrect.	Vérifier et régler l'écartement de la bougie d'allumage.
	Bougie d'allumage défectueuse.	Installer une nouvelle bougie d'allumage.
	Pièces du système d'allumage défectueuses.	Consulter votre concessionnaire John Deere.
	Le moteur démarre difficilement ou perd de la puissance.	Saletés ou eau dans le réservoir de carburant.
Trous d'évent dans le bouchon du réservoir colmatés.		Nettoyer l'évent ou installer un nouveau bouchon de réservoir.
Élément de filtre à air sale.		Nettoyer ou remplacer l'élément de filtre à air.
Écartement des bougies d'allumage incorrect.		Vérifier et régler l'écartement de la bougie d'allumage.
Bougie d'allumage défectueuse.		Nettoyer, régler l'écartement de la bougie et la resserrer ou installer une nouvelle bougie d'allumage.
Pièces du système d'allumage défectueuses.		Consulter votre concessionnaire John Deere.
Orifice d'échappement de cylindre colmaté.		Consulter votre concessionnaire John Deere.
Le moteur tourne irrégulièrement.		Carburateur mal réglé.
	Bougie d'allumage défectueuse.	Installer une nouvelle bougie d'allumage.
	Écartement de la bougie d'allumage incorrect.	Vérifier et régler l'écartement de la bougie d'allumage.
	Ailettes de refroidissement colmatées.	Nettoyer les ailettes de refroidissement.
Le moteur tourne mal au ralenti.	Élément de filtre à air sale.	Nettoyer ou remplacer l'élément.
	Carburateur mal réglé.	Consulter votre concessionnaire John Deere
	Ailette de refroidissement colmatées.	Nettoyer les ailettes de refroidissement.
Le moteur surchauffe.	Boîtier de ventilateur ou ailettes de refroidissement colmatés.	Nettoyer le boîtier de ventilateur et les ailettes de refroidissement.

Entretien du Calendrier

CALENDRIER	Après 20 heures	À toutes les 25 heures	À toutes les 100 heures	À toutes les 250 heures	À toutes les 300 heures
Nettoyer le filtre à air.....			X (2)		
Changer le filtre à air.....					X (3)
vidanger l'huile à moteur.....	X (1)		X		
Nettoyer et régler l'écartement des bougie.....			X		
Changer la bougie d'allumage.....					X
Nettoyer le bol de sédimentation.....			X		
Régler la marche au ralenti.....				X (4)	
Régler le jeu des soupapes.....				X (4)	
Vidanger l'huile de la pompe.....	X (1)			X	
Nettoyer la crépine d'alimentation.....		X			
Nettoyer la crépine du tuyau-siphon.....		X			
Vérifier/régler la tension de la courroie (AC-2500GH et AC-3500GH seulement).....		X			

- (1) *Faire la vidange d'huile après 20 heures d'utilisation et par la suite aux intervalles recommandés.*
- (2) *Faire l'entretien plus fréquemment lorsque la machine est utilisée dans des endroits poussiéreux.*
- (3) *Remplacer l'élément en papier seulement.*
- (4) *L'entretien devrait être effectué par un concessionnaire agréé à moins que le propriétaire possède les outils appropriés et soit un mécanicien compétent.*

Entretien

NETTOYAGE DE LA CRÉPINE D'ENTRÉE D'EAU- TOUS LES MODÈLES À L'EXCLUSION D'AC-2500GH ET D'AC-3500GH

IMPORTANT: Ne pas faire fonctionner l'appareil de lavage lorsque les crépines d'entrée d'eau sont enlevées. Sans les crépines, des corps étrangers peuvent pénétrer et endommager la pompe ou les soupapes.

1. Déposer le raccord pour vérifier la crépine interne et détecter l'accumulation de saletés.
2. Pour nettoyer les crépines, les retirer et les laver à contre-courant avec de l'eau claire ou avec de l'air comprimé.
3. Remplacer les crépine corrodées ou endommagées.

REMARQUE: L'installation du filtre à eau 851-0207 est recommandé si la crépine se bouche fréquemment.

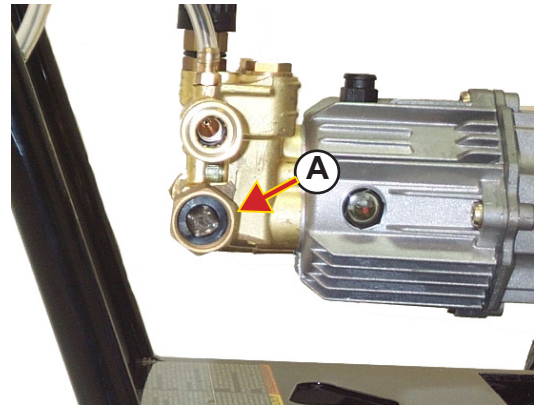

PIC77-102299R1

NETTOYAGE DE LA CRÉPINE D'ENTRÉE D'EAU- AC-2500GH ET AC-3500GH

IMPORTANT: Ne pas faire fonctionner l'appareil de lavage lorsque les crépines d'entrée d'eau sont enlevées. Sans les crépines, des corps étrangers peuvent pénétrer et endommager la pompe ou les soupapes.

Et vérifier la crépine d'entrée (A) d'eau régulièrement pour détecter l'accumulation de tartre, de saletés et d'impuretés. Nettoyer au besoin. Remplacer les crépines corrodées ou endommagées.

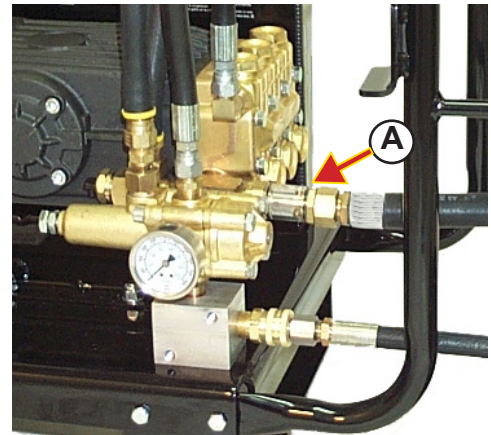

PIC79-102299R1

NETTOYAGE DES CRÉPINES DU FLEXIBLE DE PRODUITS DÉTERGENTS (ACCESSOIRE AVEC AC-2500GH)

Vérifier la crépine du flexible de produits détergents pour déceler toute accumulation de détergent ou de matières contaminantes.

Dévisser la crépine du flexible et la rincer à contrecourant à l'eau claire.

REMARQUE: Si la crépine se bouche fréquemment, sérifier la solution de nettoyage pour s'assurer qu'elle est bien mélangée.



PIC21-101599R0

VÉRIFIER LE NIVEAU D'HUILE DE LA POMPE

IMPORTANT: Si l'huile mousse ou est blanche, il y a de l'eau dans le réservoir. Changer l'huile.

REMARQUE: Il peut y avoir de l'eau dans l'huile suite à la condensation ou à la pulvérisation de l'appareil. L'huile blanche n'indique pas que la pompe ne fonctionne pas correctement.

1. Arrêter le moteur.
2. Placer l'appareil de lavage sur une surface horizontale.
3. Vérifier le niveau d'huile de la façon suivante:

•POUR TOUS LES MODÈLES: Vérifier le niveau d'huile à travers la vitre (A), l'huile doit remplir le viseur.

•Méthode supplémentaire pour les modèles AC-2500GH, AC-2700GH, AC-3300GH, AC-2700GS, AC-3000GS et AC-3500GH SEULEMENT:

- Retirer la jauge (B) et l'essuyer. Remettre la jauge dans le trou. Retirer la jauge et vérifier le niveau. Le niveau d'huile devrait être au repère (C) pour le modèle AC-2500GH et à l'anneau (D) pour les modèles AC-2700GH, AC-3300GH, AC-2700GS, AC-3000GS et AC-3500GH.

4. Ajouter l'huile HY-GARD ou SAE75W-90 au besoin. Ne pas remplir excessivement.

<u>HY-GARD®</u>	<u>SAE75W-90</u>
AC-2500GH	AC-2000GH
AC-2700GH	AC-2400GH
AC-2700GS	AC-2400GS
AC-3000GS	AC-2600GH
AC-3300GH	
AC-3500GH	

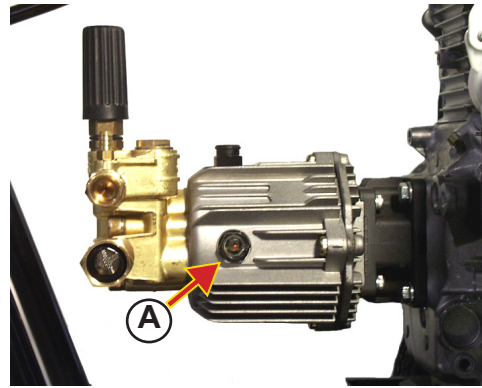
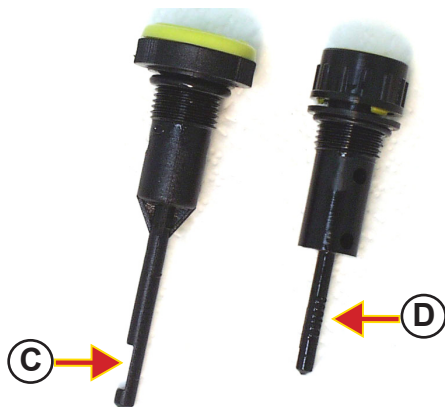

AC-2000GH / AC-2400GH
AC-2600GH / AC-2400GS

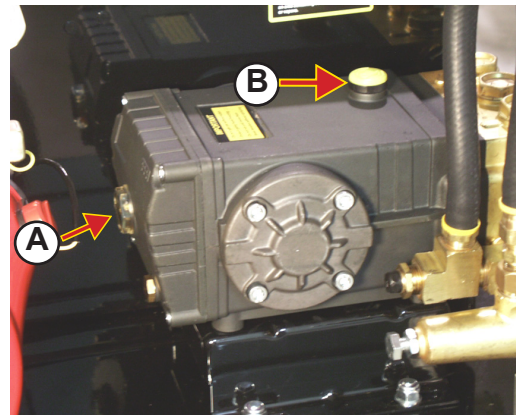

AC-2500GH

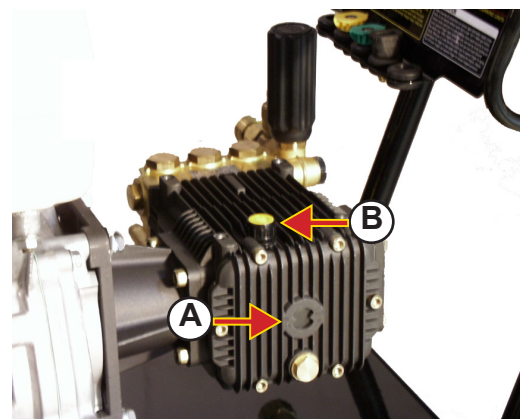

AC-2700GH / AC-3300GH
AC-2700GS / AC-3000GS / AC-3500GH

VIDANGE DE L'HUILE DE LA POMPE À EAU

IMPORTANT: Vidanger l'huile de rodage de la pompe après les 20 premières heures de fonctionnement et après cela, à intervalles de 250 heures.

1. Placer l'appareil de lavage sur une surface horizontale.
2. Avec l'eau circulant à travers la pompe, faire fonctionner l'appareil pendant quelques minutes pour réchauffer l'huile.
3. Arrêter l'appareil de lavage et fermer l'alimentation en eau.
4. Retirer le bouchon de vidange (A) pour vidanger l'huile dans un contenant. Ne pas polluer; éliminer correctement l'huile usagée.

REMARQUE: Le bouchon de vidange (A) se trouve au bas de la pompe pour les appareils de lavage AC-2000GH, AC-2400GH, AC-2400GS et AC-2600GH. Le bouchon de vidange se trouve à l'avant de la pompe pour le modèle AC-2500GH, AC-2700GH, AC-2700GS, AC-3000GS, AC-3300GH et AC-3500GH.

5. Ajouter de l'huile SAE75W-90 par le tuyau de remplissage pour le modèle AC-2000GH, AC-2400GH, AC-2600GH et AC-2400GS ou HY-GARD par le trou de la jauge d'huile sur les autres modèles (B). L'huile doit remplir le viseur ou jusqu'à l'anneau/repère sur la jauge. La contenance d'huile est:

AC-2000GH	4.5 onces	(0.14 pinte, 0.13L)
AC-2400GH	4.5 onces	(0.14 pinte, 0.13L)
AC-2400GS	4.5 onces	(0.14 pinte, 0.13L)
AC-2500GH	40.6 onces	(1.27 pinte, 1.20L)
AC-2600GH	4.5 onces	(0.14 pinte, 0.13L)
AC-2700GH	14 onces	(0.42 pinte, 0.40L)
AC-2700GS	14 onces	(0.42 pinte, 0.40L)
AC-3000GS	14 onces	(0.42 pinte, 0.40L)
AC-3300GH	15 onces	(0.47 pinte, 0.44L)
AC-3500GH	15 onces	(0.47 pinte, 0.44L)

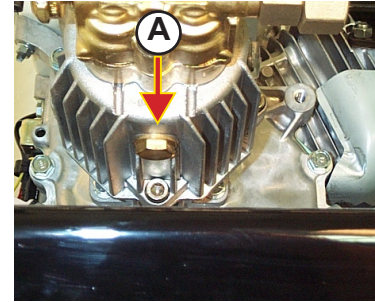

AC-2000GH / AC-2400GH
AC-2400GS / AC-2600GH

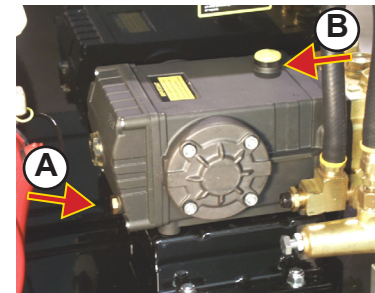

AC-2500GH

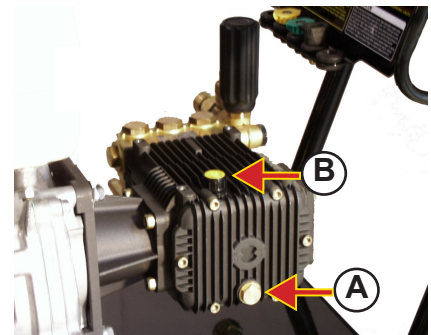

AC-2700GH / AC-3300GH
AC-2700GS / AC-3000GS / AC-3500GH

PIC101-101599R1

PIC102-101599R0

PIC71-102299R0

VÉRIFICATION DE L'HUILE À MOTEUR**REMARQUE:** AC-2400GH illustré

1. Arrêter le moteur.
2. Placer l'appareil de lavage sur une surface plane.
3. Retirer le bouchon de remplissage d'huile/jauge et l'essuyer.
4. Remettre la jauge d'huile dans le col de remplissage mais **NE PAS** resserrer.
5. Retirer la jauge. Le niveau d'huile devrait être au repère au milieu de la jauge (A). Ajouter de l'huile au besoin pour que le niveau d'huile arrive à la partie supérieure du filetage (B).
6. Installer et resserrer le bouchon de remplissage.

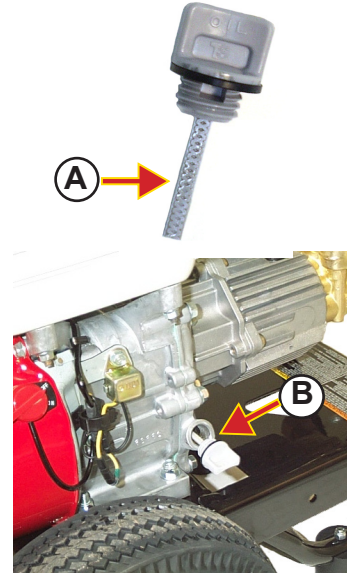
REMARQUE: Le niveau d'huile peut être vérifié en utilisant le bouchon de remplissage se trouvant sur un côté ou l'autre du moteur.

PIC110-102299R0

PIC67-102299R1

HUILE À MOTEUR À ESSENCE

Déterminer la viscosité de l'huile d'après la gamme de température prévue durant la période entre les vidanges d'huile.

L'huile suivante est recommandée:

- TURF-GARD^{MD} de John Deere

L'huile suivante est également recommandée:

- PLUS-4[®] de John Deere

D'autres huiles peuvent être utilisées si elles répondent à une ou plusieurs de normes suivantes:

- Classification de service API-SH
- Classification de service API-SG
- CCMC Spécification G4
- CCMC Spécification G5

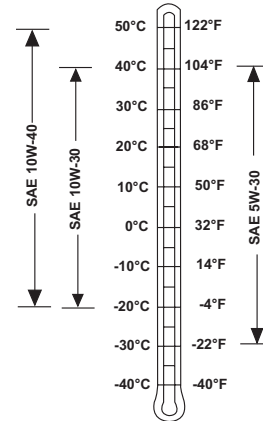

DWG13-102299R0

VIDANGE DE L'HUILE À MOTEUR**IMPORTANT:** Vidanger l'huile à moteur après les 20 premières heures d'utilisation et par la suite prolonger l'intervalle entre les vidanges à 100 heures.**REMARQUE:** AC-2400GH illustré

1. Placer l'appareil sur une surface plane.
2. Faire fonctionner le moteur pendant quelques minutes pour réchauffer l'huile.
3. Arrêter le moteur.
4. Déposer le bouchon de remplissage (A) et le bouchon de vidange (B) d'un côté ou l'autre du moteur et vidanger l'huile dans un récipient. Ne pas polluer, éliminer l'huile usagée correctement.
5. Installer le bouchon de vidange (B). Remplir d'huile jusqu'à la partie supérieure du filetage. Installer le bouchon de remplissage. La contenance d'huile est:

-AC-2000GH et AC-2400GH:	0.6L (0.63 pinte)
-AC-2400GS et AC-2600GH:	0.6L (0.63 pinte)
-AC-2700GH et AC-2700GS:	0.6L (0.63 pinte)
-AC-2500GH et AC-3000GS:	1.1L (1.16 pinte)
-AC-3300GH et AC-3500GH:	1.1L (1.16 pinte)

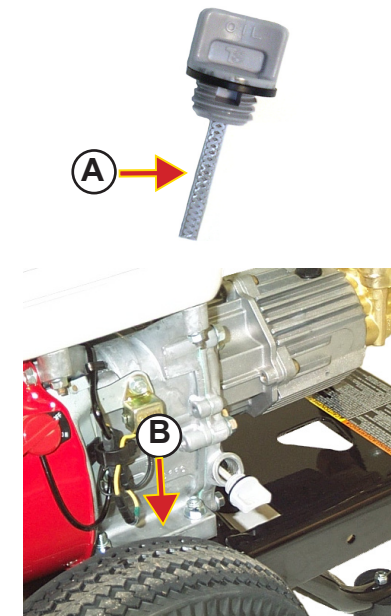

PIC96-102299R0

PIC67-102299R1

ENTRETIEN DU FILTRE À AIR

AC-2000GH:

1. Ouvrir le couvercle.
2. Retirer l'élément en papier.
3. Enlever l'excès de poussière sur l'élément en papier (D) en donnant de petits coups sur une surface dure ou en envoyant de l'air comprimé à l'intérieur de l'élément. NE PAS broser l'élément. Le brossage forcera la saleté dans les fibres de l'élément. Remplacer l'élément en papier après 300 heures ou s'il est très sale.

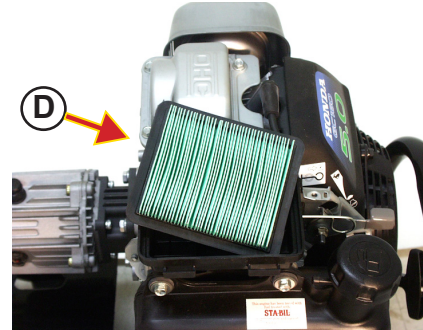
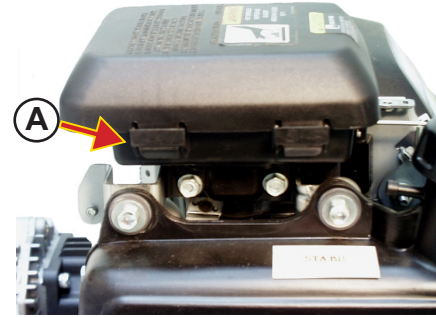

AUTRE MODÈLES:

REMARQUE: AC-2400GH / AC-2400GS illustré.
Les autres appareils de lavage sont semblables. La méthode est la même pour tous les appareils de lavage.

1. Retirer l'écrou papillon (A) et déposer le couvercle (AC-2400GH / AC-2500GH / AC-2700GH / AC-3300GH / AC-3500GH). Ouvrir le couvercle. Retirer l'élément en papier (AC-2400GS / AC-2700GS / AC-3000GS).
2. Retirer le deuxième écrou papillon (B) pour déposer l'ensemble de filtre à air.
3. Séparer les éléments du filtre à air. Vérifier les deux éléments pour s'assurer qu'ils ne comportent aucun trou ou déchirure. Les remplacer s'ils sont endommagés.
4. Laver l'éléments en mousse (C) dans un détergent liquide et de l'eau. Rincer à fond avec de l'eau courante et laisser sécher complètement à l'air avant de réinstaller. Faire tremper l'élément dans de l'huile à moteur nouvelle et exprimer l'excédent.

REMARQUE: Le moteur produira de la fumée la première fois que l'appareil sera utilisé si vous laissez trop d'huile sur l'élément en mousse.

5. Enlever l'excès de poussière sur l'élément en papier (D) en donnant de petits coups sur une surface dure ou en envoyant de l'air comprimé à l'intérieur de l'élément. NE PAS broser l'élément. Le brossage forcera la saleté dans les fibres de l'élément. Remplacer l'élément en papier après 300 heures ou s'il est très sale.
6. Installer le filtre à air en suivant les étapes de dépose dans l'ordre inverse.

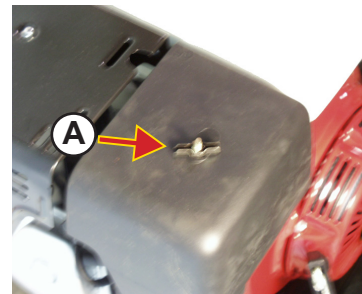

PIC93-102299R0

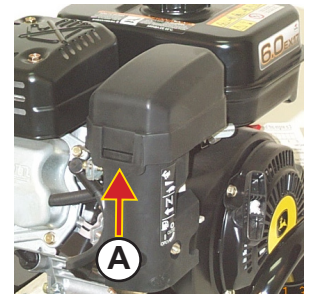

PIC156R-121902R0

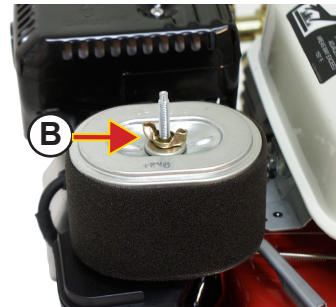

PIC94-102299R0

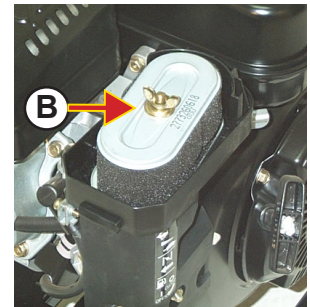

PIC94R-121902R0

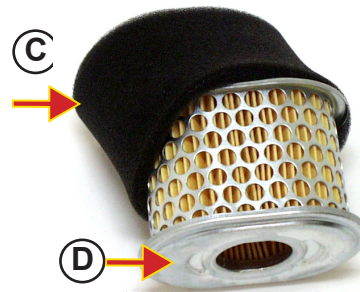

AC-2400GH

PIC95-102299R0

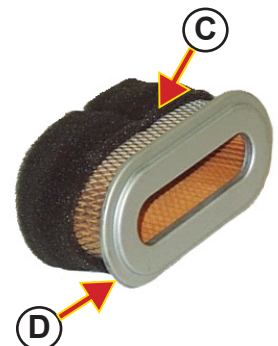

AC-2400GS

PIC95R-121902R0

NETTOYAGE ET ÉCARTEMENT DE LA BOUGIE D'ALLUMAGE

1. Déposer et inspecter la bougie d'allumage.

Si la porcelaine est fendillé ou les électrodes sont corrodés, installer une nouvelle bougie d'allumage. (Se reporter à l'étape 5).

IMPORTANT: Ne pas nettoyer la bougie dans une machine utilisant un nettoyeur abrasif.

2. Si la bougie est en bonne condition, la nettoyer en grattant ou en utilisant une brosse métallique. Laver avec un solvant commercial.
3. Utiliser une jauge d'épaisseur de type à fil rond pour obtenir un écartement de 0,70-0,80 mm (0.028-0.031 po).
4. Plier seulement l'électrode extérieur lorsque vous réglez l'écartement.
5. Installer la bougie d'allumage.

Installation de la bougie usagée: Tourner 1/8-1/4 de tour après avoir placé la bougie pour comprimer l'appareil de lavage.

Installation d'une nouvelle bougie: Utiliser une bougie NGK BPR6ES (AC-2000GH, AC-2400GH, AC-2500GH, AC-2600GH, AC-2700GH, AC-3300GH et AC-3500GH), NGK BR6HS (AC-2400GS, AC-2700GS et AC-3000GS) ou W20EPR-U (Nippondenso). Tourner 1/2 tour après avoir placé la bougie pour comprimer l'appareil de lavage.



PIC99-102299R0

RÉGLAGE DU RALENTI

1. Faire démarrer le moteur. Le laisser réchauffer à une température normale d'opération.
2. Avec le moteur tournant au ralenti, tourner la vis de butée (A) de la manette d'accélération pour obtenir une marche au ralenti standard.

REMARQUE: La marche au ralenti standard est de 1250-1550 tr/min.

REMARQUE: L'entretien de la marche au ralenti devrait être exécuté à toutes les 300 heures par un concessionnaire agréé. L'utilisateur devrait effectuer un réglage seulement s'il possède les outils appropriés et qu'il est un mécanicien compétent.

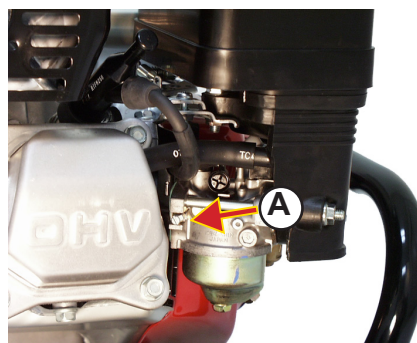

PIC98-102299R0

NETTOYAGE DU BOL DE SÉDIMENTATION



ATTENTION: Nettoyer le bol de sédimentation dans un endroit bien aéré, loin des étincelles ou des flammes incluant tout appareil comportant une veilleuse. Ne pas utiliser d'essence ou un solvant à point d'éclair faible pour nettoyer la soupape de carburant. Un incendie ou une explosion pourrait en résulter.

REMARQUE: AC-2400GH illustré, mais la méthode est la même pour les autres appareils de lavage.

REMARQUE: Nettoyer le bol de sédimentation après chaque 100 heures d'utilisation.

1. Tourner la soupape de carburant (A) vers la gauche, tel qu'illustré pour arrêter le débit de carburant.
2. Enlever la vis à tête hexagonale (B) avec une clé de 10 mm et déposer le bol de sédimentation (C) et le joint torique.
3. Enlever tout sédiment ou autres corps étrangers et laver dans un solvant à point d'éclair élevé ou ininflammable. Bien sécher.
4. Installer le joint torique et le bol de sédimentation avec la vis à tête hexagonale.
5. Tourner la soupape de carburant vers la droite à la position «ON» (marche) et vérifier pour des fuites de carburant.

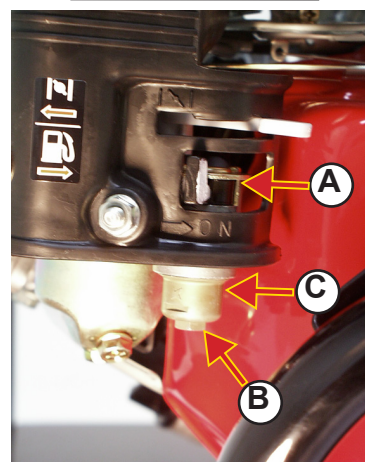

DWG15-102299R0

PIC100-102299R0

RÉGLAGE DE TENSION DE LA COURROIE- AC-2500G ET AC-3500GH SEULEMENT

REMARQUE: Vérifier/régler la tension de la courroie après chaque 25 heures d'utilisation.

1. Tourner la vis de blocage (A) d'un quart de tour et soulever le garde-courroie.
2. Vérifier pour vous assurer que la courroie n'est pas usée, effilochée et ne comporte pas de fissures. Remplacer la courroie si elle est endommagée.

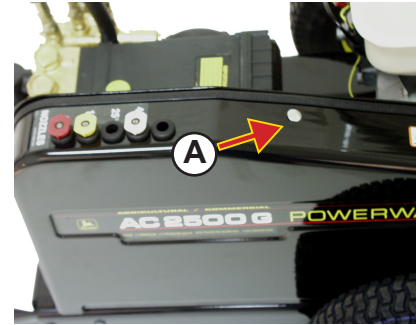

PIC104-101599R0

3. Desserrer les quatre boulons (A) qui maintiennent le support de montage de la pompe au bâti.
4. Resserrer la vis de réglage à tête hexagonale (B) pour tendre la courroie.
5. Quatre boulons maintiennent le support de montage de la pompe au bâti, resserrer d'abord le boulon de montage d'angle qui se trouve le plus près du moteur et des courroies. (Boulon arrière droit dans l'illustration)
6. Continuer à resserrer la vis de réglage à tête hexagonale (B) jusqu'à ce que les poulies soient alignées en parallèle à la règle droite (C) et que la courroie fléchisse de 13 mm (1/2 po) lorsqu'on appuie avec un doigt au centre de la courroie (D).

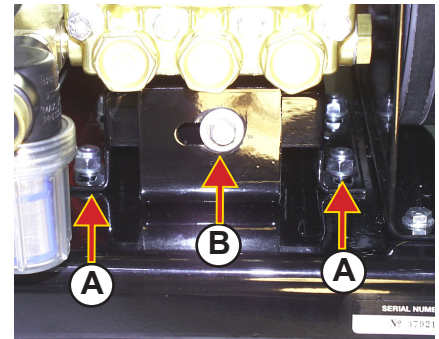

PIC105-102299R0

REMARQUE: Il est possible d'avoir à répéter le processus plusieurs fois pour maintenir l'alignement des poulies tout en produisant un fléchissement de la courroie de 13 mm (1/2 po).

7. Resserrer les quatre boulons de support de montage de la pompe (A).
8. Installer le garde-courroie.

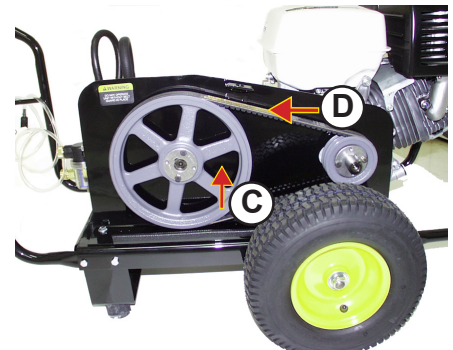

PIC106-102299R0

Remisage

REMISAGE DE L'APPAREIL DE LAVAGE

IMPORTANT: Protéger l'appareil de lavage du gel. Si l'unité doit être exposée à des conditions de gel, la pompe doit être remplie d'antigel pour empêcher de nombreux dégâts à la pompe et au clapet de décharge dus à l'expansion de l'eau. Le drainage seul n'enlève pas toute l'eau.

 **ATTENTION:** Si l'appareil de lavage est utilisé dans des endroits où des aliments sont préparés, stockés ou consommés, ou exigeant des conditions sanitaires, utiliser un antigel non toxique.

1. Arrêter le moteur.
2. Vidanger l'huile à moteur (Se reporter à la section portant sur l'entretien).
3. Ajouter le stabilisateur d'essence TY15977 en suivant les instructions sur l'étiquette.
4. Faire fonctionner le moteur tout en laissant l'eau circuler à travers le pistolet pendant cinq minutes pour tirer l'essence stabilisée dans le carburateur. Arrêter le moteur.
5. Arrêter l'alimentation en eau et déposer le flexible d'alimentation en eau. Installer un petit flexible sur l'admission d'eau. Remplir le petit flexible avec de l'eau, ouvrir l'extrémité et placer dans un récipient d'antigel antirouille John Deere TY8261.
6. Faire démarrer le moteur, placer le gicleur dans le récipient et appuyer sur la gâchette pour 30 secondes.

REMARQUE: La gâchette doit être relâchée pour tirer l'antigel dans le clapet de décharge.

7. Relâcher la gâchette pour 30 secondes pour diriger l'antigel dans le clapet de décharge.

IMPORTANT: Éliminer en sécurité la solution projetée et en respectant les instructions sur le récipient d'antigel.

8. Désaccoupler la canalisation d'alimentation.
9. Tourner la soupape de carburant à la position «OFF» (arrêt).
10. Déposer la bougie d'allumage et vaporiser 10 cc d'huile à deux temps dans le vérin. Faire tourner le vilebrequin 5 fois pour distribuer l'huile dans le vérin.
11. Installer la bougie d'allumage et tirer lentement sur la manette de démarreur jusqu'à ce qu'il y ait une résistance et arrêter.

 **ATTENTION:** Les vapeurs d'essence peuvent s'accumuler et exploser si elles sont exposées à une flamme ou à des étincelles. Si vous entreposez l'appareil de lavage avec du carburant dans le réservoir, assurez-vous qu'il n'y a aucune flamme, veilleuse ou mécanisme activé par étincelle (tel que poêle, fournaises, chauffe-eau) dans le local de remisage.

12. Entreposer l'appareil de lavage dans un endroit propre, sec, LOIN de tout appareil ayant une veilleuse ou étant activé par étincelle (poêle, fournaise, chauffe-eau)



SORTIE DE L'APPAREIL DE LAVAGE DU REMISAGE

1. Préparer l'appareil de lavage selon les instructions données précédemment. Bracher et ouvrir l'alimentation en eau. Appuyer sur la gâchette. Laisser l'eau couler (sans faire fonctionner le moteur) jusqu'à ce que celle-ci s'écoule du flexible haute pression. Éliminer l'antigel selon les instructions se trouvant sur le récipient d'antigel.

Caractéristiques

CARACTÉRISTIQUES

Article	Modèle AC-2000GH	Modèle AC-2400GH	Modèle AC-2500GH	Modèle AC-2600GH	Modèle AC-2700GH
Pression de travail Mesurée au collecteur de pompe .	1900-2050 PSI (131-141 Bar)	2350-2400 lb/po ² (162-165 bar)	2350-2400 lb/po ² (164-172 bar)	2450-2575 lb/po ² (169-176 bar)	2580-2720 lb/po ² (178-188 bar)
Mesurée à la sortie du flexible de décharge	1750-1900 PSI (121-131 Bar)	2200-2250 lb/po ² (152-155 bar)	2375-2500 lb/po ² (164-172 bar)	2300-2425 lb/po ² (159-167 bar)	2430-2570 lb/po ² (168-177 bar)
Pression de décharge (mesurée à la sortie du flexible de décharge)	2200-2600 PSI (152-179 Bar)	2400-2800 lb/po ² (165-193 bar)	Non mesurable (179-207 bar)	2600-3000 lb/po ² à la sortie	2700-3100 lb/po ² (228-262 bar)
Alimentation en eau (min.)	3.0 GPM (11.4 L/min)	3.0 gal/min (11.4 L/min)	5.5 gal/min 20.8 L/min)	3.0 gal/min (11.4 L/min)	3.0 gal/min (11.4 L/min)
Débit de la pompe	2.4-2.5 GPM (9.1-9.5 L/min)	2.2-2.4 gal/min (8.3-9.1 L/min)	4.2-4.6 gal/min (15.9-17.4 L/min)	2.2-2.4 gal/min (8.3-9.1 L/min)	2.2-2.4 gal/min (8.3-9.1 L/min)
Contenance d'huile de la pompe	4.5 onces (0.14 qt., 0.13L)	4.5 onces (0.14 qt., 0.13L)	40.6 onces (1.27 qt., 1.20L)	4.5 onces (0.14 qt., 0.13L)	18 onces (0.56 qt., 0.53L)
Code de dimension du gicleur	3.5	3.0	5.5	3.0	3.0
Moteur	Honda	Honda	Honda	Honda	Honda
Modèle	GC160	GX160	GX340	GC190	GX200
Bougie d'allumage	BPR6ES (NGK)	BPR6ES (NGK)	BPR6ES (NGK)	BPR6ES (NGK)	BPR6ES (NGK)
Écartement de la bougie	0.028-0.031po (0.70-0.80mm)	0.028-0.031 po (0.70-0.80 mm)	0.028-0.031 po (0.70-0.80 mm)	0.028-0.031 po (0.70-0.80 mm)	0.028-0.031 po (0.70-0.80 mm)
Contenance d'huile à moteur	0.61 pinte (0.58 L)	0.63 pinte (0.60L)	1.16 pinte (1.10L)	0.61 pinte (0.58L)	0.63 pinte (0.60L)
Contenance du réservoir à carburant	0.46 gallon (1.72L)	0.95 gallon (3.60L)	1.72 gallon (6.51L)	0.46 gallon (1.72L)	0.95 gallon (3.60L)

Caractéristiques

CARACTÉRISTIQUES

Article	Modèle AC-3300GH	Modèle AC-2400GS	Modèle AC-2700GS	Modèle AC-3000GS	Modèle AC-3500GH
Pression de travail Mesurée au collecteur de pompe	3250-3350 lb/po ² (224-231 bar)	2350-2400 lb/po ² (162-165 bar)	2580-2720 lb/po ² (178-188 bar)	3250-3350 lb/po ² (224-231 bar)	3400-3500 lb/po ² (234- 241 bar)
Mesurée à la sortie du flexible de décharge	3100-3200 lb/po ² (214-221 bar)	2200-2250 lb/po ² (152-155 bar)	2430-2570 lb/po ² (168-177 bar)	3100-3200 lb/po ² (214-221 bar)	3350-3450 lb/po ² (231-238 bar)
Pression de décharge (mesurée à la sortie du flexible de décharge)	3300-3800 lb/po ² (186-214 bar)	2400-2800 lb/po ² (165-193 bar)	2700-3100 lb/po ² (186-214 bar)	3300-3800 lb/po ² (228-262 bar)	3600-4000 lb/po ² (248-276 bar)
Alimentation en eau (min.)	4.13 gal/min (15.6 L/min)	3.0 gal/min (11.4 L/min)	3.0 gal/min (11.4 L/min)	4.13 gal/min (15.6 L/min)	4.6 gal/min (17.4 L/min)
Débit de la pompe	3.2-3.4 gal/min 12.1-12.9 L/min)	2.2-2.4 gal/min (8.3-9.1 L/min)	2.2-2.4 gal/min (8.3-9.1 L/min)	2.8-3.1 gal/min (10.6-11.7 L/min)	3.6-3.7 gal/min (13.6-14.0 L/min)
Contenance d'huile de la pompe	18.5 onces (0.58 qt., 0.55L)	4.5 onces (0.14 qt., 0.13L)	4.5 onces (0.14 qt., 0.13L)	14 onces (0.42 qt., 0.40L)	15 onces (0.47 qt., 0.44L)
Code de dimension du gicleur	5.5	3.0	3.0	3.5	4.0
Moteur	Honda	Subaru	Subaru	Subaru	Honda
Modèle	GX340	EX17	EX21	EX27	GX390
Puissance	11.0	6.0	7.0	9.0	13.0
Bougie d'allumage	BPR6ES (NGK)	BPR6HS (NGK)	BPR6HS (NGK)	BPR6HS (NGK)	BPR6ES (NGK)
Écartement de la bougie	0.028-0.031 po (0.70-0.80 mm)	0.028-0.031 po (0.70-0.80 mm)	0.028-0.031 po (0.70-0.80 mm)	0.028-0.031 po (0.70-0.80 mm)	0.028-0.031 po (0.70-0.80 mm)
Contenance d'huile à moteur	1.16 pinte (1.10L)	3.80 pinte (3.60L)	3.80 pinte (3.60L)	6.0 pinte (6.34L)	1.1 pinte (1.16L)
Contenance du réservoir à carburant	1.72 gallon (6.51L)	0.95 gallon (3.60L)	0.95 gallon (3.60L)	1.58 gallon (6.00L)	1.72 gallon (6.50L)

NOTER LE NUMÉRO DE SÉRIE

Noter ci-dessous dans l'espace prévu à cet effet le numéro de modèle, le numéro de série et la date d'achat de l'appareil de lavage. Le concessionnaire a besoin de ces renseignements lors des commandes de pièces.

REMARQUE: Le numéro de série est situé sur le côté droit de la face verticale de la plaque de base à l'avant de la pompe (près de la base de la poignée).

Numéro de modèle _____

Numéro de série _____

Date d'achat _____

(À remplir par l'acheteur)

PRESSURE WASHER

MODEL NO.

MAX. PSI MAX. GPM NOZZLE SIZE

H.P. CODE

Made in U.S.A. 34-0075

Accessoires

FLEXIBLES HAUTE PRESSION :

- AC-2000GH, AC-2400GH, AC-2400GS, AC-2500GH, AC-2600GH, AC-2700GH, AC-2700GS ET AC-3000GS: 851-0007

- AC-3300GH ET AC-3500GH: 851-0338

IMPORTANT: NE PAS utiliser plus d'un flexible de rallonge. Le clapet de décharge fonctionnera tout le temps à cause de la restriction de canalisation plus élevée.

Un flexible haute pression supplémentaire peut être ajouté au flexible existant. Ceci permettra à l'utilisateur de travailler sans avoir à déplacer l'appareil de lavage.



851-0007 & 851-0338

FILTRE À EAU: 19-0206

(NORME DE AC-2500GH ET AC-3500GH)

L'utilisation du filtre à eau est recommandé dans les régions rurales lorsque l'alimentation en eau provient d'un puits non filtré.



PIC34-090199R1

FILTRE À EAU: 851-0207

AC-2000GH, AC-2400GH, AC-2600GH & AC-2400GS

L'utilisation du filtre à eau est recommandé dans les régions rurales lorsque l'alimentation en eau provient d'un puits non filtré.



PIC34-090199R0

INDICATEUR D'ESSAI DE PRESSION: 852-0044

- AC-2700GH, AC-3300GH, AC-2700GS, AC-3000GS ET AC-3500GH

Ce manomètre à la glycérine indique la pression de travail et de décharge.

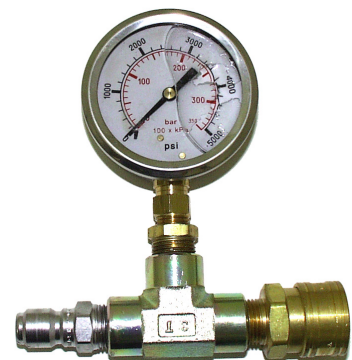

PIC109-102299R0

**DOSEUR DE DETERGENTS: AW-8000-J000
DE AC-2500GH ET AC-3500GH**

Le dispositif d'injection de produits chimiques est installé entre la pompe et le flexible haute pression et peut être réglé pour obtenir un dosage de produits chimiques à 100 lb/po².



PIC55-101599R0

NETTOYAGE UNIVERSEL: AW-4018-JD01

Utiliser l'agent de nettoyage universel John Deere AW-4018-JD01 pour la plupart des travaux. Cet agent de nettoyage contient des solvants solubles dans l'eau pour pénétrer les taches sur les véhicules et il est sans danger pour les caoutchoucs et finis cirés.



PIC35-090199R0

**PRÉPARATION DE LA SURFACE:
AW-4034-JD01**

Utiliser le produit pour préparation de surface John Deere pour nettoyer, enlever les moisissures et préparer tous les types de recouvrement extérieur, les dépendances de ferme et les maisons mobiles. Il est sans risque pour utilisation sur les surfaces métalliques ferreuses et nonferreuses et enlève les taches de moisissures et l'accumulation de calcaire.



PIC36-090199R0

DÉGRAISSAGE: AW-4059-JD01

Appliquer l'agent de dégraissage John Deere suivant le mode d'emploi de l'étiquette du récipient, laisser le produit agir pendant quelques minutes, puis nettoyer avec l'agent de nettoyage universel. Rincer avec de l'eau claire.

Couvrir les pièces délicates telles que filtre à air, composants électriques, etc. lors du nettoyage de moteurs.



PIC37-090199R0

HUILE HY-GARD®

Utiliser l'huile HY-GARD® John Deere lorsque vous ajoutez ou changez l'huile de la pompe de l'appareil de lavage à haute pression.



PIC38-092499R0

CIRE À VAPORISER

Mélanger la cire à vaporiser John Deere selon un rapport d'une once de cire pour un demi gallon d'eau afin d'obtenir un fini résistant sur les surfaces de métal peintes.



PIC39-092499R0

ANTIGEL ANTIROUILLE

Utiliser l'antigel antirouille John Deere pour aider à prévenir la rouille et la corrosion sur l'acier au carbone et la fonte de fer, tout en protégeant contre les dommages causés par le gel.



PIC40-090199R0

RENFORCATEUR POUR DÉTERGENTS

Utiliser le renforcateur pour détergents John Deere selon un rapport d'UNE mesure de détergent pour TROIS mesures de nettoyeur TY8308.

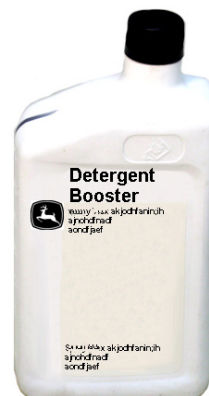

PIC43-090199R0

HUILE À MOTEUR PLUS-4: AR63231

L'huile à moteur Plus-4 John Deere est une huile à moteur toutes saisons de qualité supérieure à haut rendement.



PIC150-113099R0

CONDITIONNEUR ET STABILISATEUR D'ESSENCE: TY15977

Utiliser le conditionneur et stabilisateur d'essence John Deere pour aider à prévenir la formation de gomme et de vernis dans le système de carburant.



PIC151-113099R0

CONDITIONS DE LA GARANTIE

Le fabricant garantit toutes les pièces (à l'exception de celles listées ci-dessous) de votre nettoyeur pression pendant la durée suivante:

Cinq (5) année à compter de la date d'achat:

Pompe haute pression

Deux (2) année à compter de la date d'achat:

Chariot

Entraînement

Tuyauterie

Quatre-vingt-dix (90) jours à compter de la date d'achat:

Pistolet

Manomètre

Tuyau haute pression

Clapet de décharge

Les pièces défectueuses ne résultant pas d'une usure normale seront réparées ou remplacées pendant la période de garantie. Les remboursements ne dépasseront en aucun cas le prix d'achat.

PIECES EXCLUES DE LA GARANTIE

1. Pièces soumises à une usure normale:

Garnitures de pompe

Valves de pompe

Buses

Valves de détergent

Bagues d'étanchéité

Joint toriques

2. Cette garantie ne couvre pas les dommages dus à une usure normale, à une mauvaise utilisation, à un fonctionnement autre qu'aux vitesses, pressions et températures recommandées. Les parties endommagées ou usées suite à l'utilisation de liquides caustiques ou d'une utilisation dans des environnements rugueux ou corrosifs ou dans des conditions entraînant des cavitations de la pompe ne sont pas garanties. Tout fonctionnement et toute maintenance ne tenant pas compte des procédures recommandées entraînent l'annulation de la garantie.
3. L'utilisation de toute pièce autre que les pièces le fabricant agréées entraînent l'annulation de la garantie.
4. La garantie sera annulée si utilisée vers autre chose que le client/propriétaire de maison. Les pièces renvoyées en port payé à notre usine ou à un centre agréé seront examinées et remplacées gratuitement si elles s'avèrent défectueuses et couvertes par la garantie. Il n'existe aucune extension de garantie hormis les conditions ci-dessus décrites. Le fabricant se sera nullement responsable des périodes durant lesquelles l'appareil est inutilisable, du temps perdu, du préjudice subi, des pertes commerciales ou des dommages qui en découleraient.

Pour toute question de service ou de garantie, s'adresser à"
Mi-T-M Corporation, 8650 Enterprise Drive, Peosta, IA 52068-0050
Tél.: JD-KLEEN (1-877-535-5336) Fax 563-556-1235
Du lundi au vendredi, de 8 h à 17 h (H.N.C.)



37-0457-063011-E/F
Copyright 2005, John Deere



Manufactured for Deere & Company
Moline, Illinois 61265
AC Series Operator's Manual

Free Manuals Download Website

<http://myh66.com>

<http://usermanuals.us>

<http://www.somanuals.com>

<http://www.4manuals.cc>

<http://www.manual-lib.com>

<http://www.404manual.com>

<http://www.luxmanual.com>

<http://aubethermostatmanual.com>

Golf course search by state

<http://golfingnear.com>

Email search by domain

<http://emailbydomain.com>

Auto manuals search

<http://auto.somanuals.com>

TV manuals search

<http://tv.somanuals.com>