

JVC

CD RECEIVER
RECEPTOR CON CD
RÉCEPTEUR CD

KD-HDR40

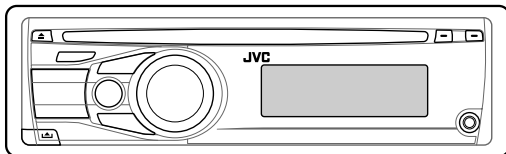
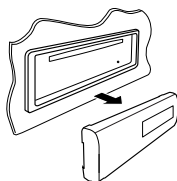

HD Radio®

This HD Radio receiver enables:

PSD

HD2/HD3



MP3
WMA

For canceling the display demonstration, see page 4.

Para cancelar la demostración en pantalla, consulte la página 4.

Pour annuler la démonstration des affichages, référez-vous à la page 4.

For installation and connections, refer to the separate manual.

Para la instalación y las conexiones, refiérase al manual separado.

Pour l'installation et les raccordements, se référer au manuel séparé.

INSTRUCTIONS

MANUAL DE INSTRUCCIONES
MANUEL D'INSTRUCTIONS

For customer Use:

Enter below the Model No. and Serial No. which are located on the top or bottom of the cabinet. Retain this information for future reference.

Model No. _____

Serial No. _____

LVT2088-001B

[J]

Thank you for purchasing a JVC product.

Please read all instructions carefully before operation, to ensure your complete understanding and to obtain the best possible performance from the unit.

INFORMATION (For U.S.A.)

This equipment has been tested and found to comply with the limits for a Class B digital device, pursuant to Part 15 of the FCC Rules. These limits are designed to provide reasonable protection against harmful interference in a residential installation. This equipment generates, uses, and can radiate radio frequency energy and, if not installed and used in accordance with the instructions, may cause harmful interference to radio communications. However, there is no guarantee that interference will not occur in a particular installation. If this equipment does cause harmful interference to radio or television reception, which can be determined by turning the equipment off and on, the user is encouraged to try to correct the interference by one or more of the following measures:

- Reorient or relocate the receiving antenna.
- Increase the separation between the equipment and receiver.
- Connect the equipment into an outlet on a circuit different from that to which the receiver is connected.
- Consult the dealer or an experienced radio/TV technician for help.

Caution:

Changes or modifications not approved by JVC could void the user's authority to operate the equipment.

IMPORTANT FOR LASER PRODUCTS

1. CLASS 1 LASER PRODUCT
2. **CAUTION:** Do not open the top cover. There are no user serviceable parts inside the unit; leave all servicing to qualified service personnel.
3. **CAUTION:** (For U.S.A.) Visible and/or invisible class II laser radiation when open. Do not stare into beam. (For Canada) Visible and/or invisible class 1M laser radiation when open. Do not view directly with optical instruments.
4. REPRODUCTION OF LABEL: CAUTION LABEL, PLACED OUTSIDE THE UNIT.

CAUTION VISIBLE AND/OR INVISIBLE CLASS 1M LASER RADIATION WHEN OPEN. DO NOT VIEW DIRECTLY WITH OPTICAL INSTRUMENTS. IEC60825-1:2001 (ENG)	ATTENTION RAYONNEMENT LASER VISIBLE ET/OU INVISIBLE DE CLASSE 1M UNE FOIS OUVERT. NE PAS REGARDER DIRECTEMENT AVEC DES INSTRUMENTS OPTIQUES. (FRA)	AVISO RADIACION LASER DE CLASE 1M VISIBLE Y/O INVISIBLE CUANDO ESTA ABIERTO. NO MIRAR DIRECTAMENTE CON INSTRUMENTAL OPTICO. (ESP)	VARNING SYNLIG OCH/ELLER OSYNLIG LASERSTRÅLNING, KLAS 1M, NÅR DENNA DEL ÄR ÖPPNAD. BETRÄKTA EJ STRÅLEN MED OPTISKA INSTRUMENT. (SWE)	注意 ここを開くと有害な 及び/または低レベルの クラス 1M レーザー放射が 出ます。 光学機器で直接 見ないでください。 (JPN)	CAUTION VISIBLE AND/OR INVISIBLE CLASS II LASER RADIATION WHEN OPEN. DO NOT STARE INTO BEAM. FDA 21 CFR (ENG)
--	---	--	---	--	--



[European Union only]

For safety...

- Do not raise the volume level too much, as this will block outside sounds, making driving dangerous.
- Stop the car before performing any complicated operations.

Warning:

If you need to operate the unit while driving, be sure to look around carefully or you may be involved in a traffic accident.

Temperature inside the car...

If you have parked the car for a long time in hot or cold weather, wait until the temperature in the car becomes normal before operating the unit.

■ Detaching the control panel

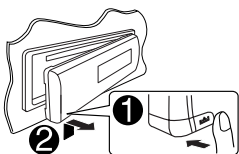

■ Attaching the control panel

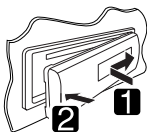

■ How to reset your unit

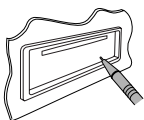

- Your preset adjustments will also be erased (except the registered Bluetooth devices, see page 13).

■ How to forcibly eject a disc

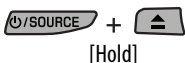

- You can forcibly eject the loaded disc even if the disc is locked. To lock/unlock the disc, see page 12.
- Be careful not to drop the disc when it ejects.
- If this does not work, reset your unit.

Caution on volume setting:

Discs produce very little noise compared with other sources. Lower the volume before playing a disc to avoid damaging the speakers by the sudden increase of the output level.

CONTENTS

Detaching the control panel.....	3
Attaching the control panel	3
How to reset your unit	3
How to forcibly eject a disc.....	3
Canceling the display demonstration.....	4
Setting the clock	4

OPERATIONS

Basic operations.....	5
• Using the control panel.....	5
• Using the remote controller (RM-RK50).....	6
• Changing the display information	8
Listening to the radio.....	8
Disc operations.....	11

EXTERNAL DEVICES

Using the Bluetooth® devices	13
• Using the Bluetooth mobile phone	15
• Using the Bluetooth audio player	16
Listening to the Satellite Radio	17
Listening to the other external components.....	19

SETTINGS

Adjusting the sound.....	20
Bluetooth settings	21
SET menu operations	22

REFERENCES

More about this unit	25
Troubleshooting.....	27
Maintenance	31
Specifications.....	32

Canceling the display demonstration

- 1 Turn on the power.



- 2 Call up the SET menu.



[Hold]



- 3



[Press]



- 4 Select "DEMO OFF."



[Turn]



- 5



[Press]



- 6 Finish the procedure.



Setting the clock

- 1 Turn on the power.



- 2 Call up the SET menu.



[Hold]



- 3 Select "CLOCK."



[Turn]



[Press]



- 4 Select "CLOCK SET."



[Turn]



[Press]

- 5 Adjust the hour.



[Turn]



[Press]

- 6 Adjust the minute.



[Turn]



[Press]



- 7 Finish the procedure.



Basic operations

Using the control panel

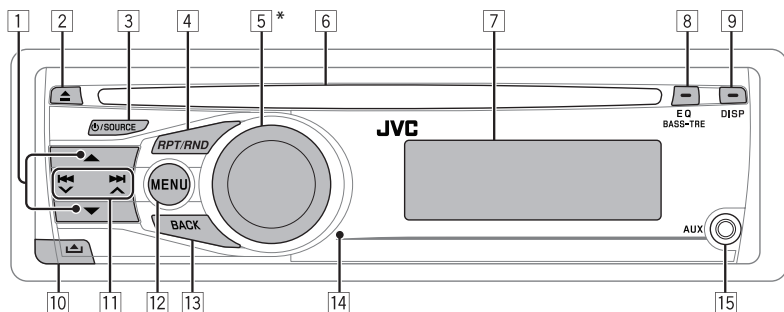

- 1 • **FM/AM:**
 - Select preset station.
 - Search for HD Radio stations only [Hold].
- **SIRIUS/XM:** Select category.
- **CD:** Select folder.
- **BT PHONE/BT AUDIO:** Enter/go back to previous Bluetooth menu.
- 2 Eject disc.
- 3 • Turn on the power.
 - Turn off the power [Hold].
 - Select the available sources (if the power is on).
- 4 Enter playback mode menu.
- 5 • Control the volume or select items [Turn].
 - Confirm the selection [Press].
 - **CD:** Pause/resume playback [Press].
 - If you adjust the volume while paused, playback will resume at minimum volume.
 - **Other source:** Turn off the volume instantly [Press].
- 6 Loading slot
- 7 Display window
- 8 • Select the sound mode.
 - Enter the Easy EQ setting menu [Hold].
- 9 Change the display information.
- 10 Detach the panel.
- 11 • **FM/AM/SIRIUS/XM:** Search for station/channel.
 - **CD:** Select track.
 - **BT PHONE/BT AUDIO:** Select setting item/registered device.
- 12 • Enter LIST menu.
 - Enter SET menu [Hold].
- 13 Return to the previous menu.
- 14 Remote sensor
- 15 AUX (auxiliary) input jack

* Also known as "Control dial" in this manual.

Display window

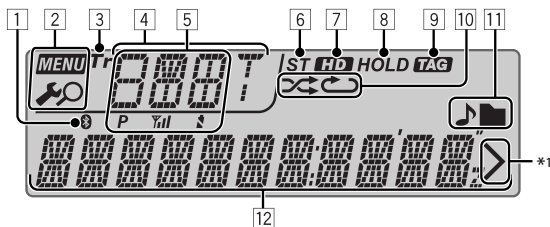

- | | |
|--|---|
| <p>1 Bluetooth indicator</p> <p>2 MENU (menu) indicators— (setting menu), (list menu)</p> <p>3 Tr (track) indicator</p> <p>4 Source display / Preset number / Track number / Folder number</p> <p>5 Status of Bluetooth device
(Device number, [P: 1 – 5]; signal strength, [Y: 0 – 3]*2; battery reminder, [B: 0 – 3]*2)</p> <p>6 ST (stereo) indicator</p> <p>7 HD (HD Radio™ broadcast) indicator</p> | <p>8 HOLD (reception hold) indicator</p> <p>9 TAG (Tag information) indicator</p> <p>10 Playback mode indicators— (random), (repeat)</p> <p>11 Disc information indicators— (track/file), (folder)</p> <p>12 Main display</p> |
|--|---|
- *1 Appears when another layer exists for the current selection.
- *2 As the number increases, the signal/battery power becomes stronger.

Using the remote controller (RM-RK50)

When you use the remote controller for the first time, remove the insulation sheet.

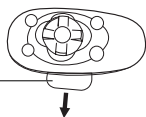

Insulation sheet

For USA-California Only:

This product contains a CR Coin Cell Lithium Battery which contains Perchlorate Material—special handling may apply.

See www.dtsc.ca.gov/hazardouswaste/perchlorate

Before using the remote controller:

- Aim the remote controller directly at the remote sensor on the unit.
- DO NOT expose the remote sensor to bright light (direct sunlight or artificial lighting).

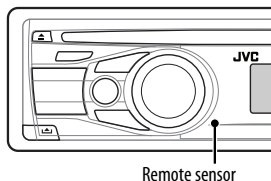

Remote sensor

Caution:

- Danger of explosion if battery is incorrectly replaced. Replace only with the same or equivalent type.
- Battery shall not be exposed to excessive heat such as sunshine, fire, or the like.

If the effectiveness of the remote controller decreases, replace the battery.

Replacing the lithium coin battery (CR2025)

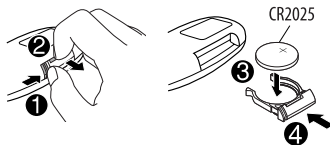

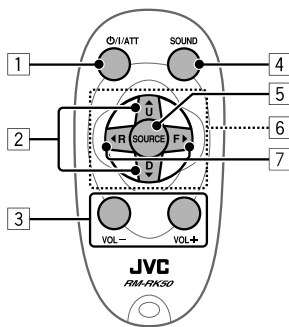

- 1 • Turns the power on if pressed briefly.
• Turns the power off if pressed and held.
• For discs: Pauses/resumes playback if pressed briefly.
• For Other sources: Turns off the volume instantly if pressed briefly.
- 2 • Selects the preset radio station if pressed briefly.
• Searches for HD Radio stations only if pressed and held.
• Changes the folder of the MP3/WMA.
• While listening to the Satellite (SIRIUS or XM) Radio: Changes the categories.
- 3 Adjusts the volume level.
- 4 Selects the sound mode.
- 5 Selects the source.
- 6 For Bluetooth mobile phone:
 - Answers calls if pressed briefly.
 - Ends or rejects calls if pressed and held.

- 7 • Searches for stations automatically if pressed briefly.
• Searches for stations manually if pressed and held.
• Fast-forwards or reverses the track if pressed and held.
• Changes the tracks if pressed briefly.
• While listening to the Satellite Radio:
 - Changes the channels if pressed briefly.
 - Changes the channels rapidly if pressed and held.
- Reverse skip/forward skip for Bluetooth audio player.

Warning (to prevent accidents and damage):

- Do not install any battery other than CR2025 or its equivalent.
- Do not leave the remote controller in a place (such as dashboards) exposed to direct sunlight for a long time.
- Store the battery in a place where children cannot reach.
- Do not recharge, short, disassemble, heat the battery, or dispose of it in a fire.
- Do not leave the battery with other metallic materials.
- Do not poke the battery with tweezers or similar tools.
- Wrap the battery with tape and insulate when throwing away or saving it.

Changing the display information



- When the power is turned off: The current clock time is displayed for about 5 seconds.
- When the power is turned on: The display information of the current source changes as follows:

FM/AM	Call Sign* ¹ → Frequency → PTY (Program Type)* ² → Text* ³ → Clock → (back to the beginning)
CD	<ul style="list-style-type: none"> • Audio CD/CD Text: Disc title/performer*⁴ → Track title*⁴ → Current track number with the elapsed playing time → Current track number with the clock time → (back to the beginning) • MP3/WMA: Album name/performer (folder name)*⁵ → Track title (file name)*⁵ → Current track number with the elapsed playing time → Current track number with the clock time → (back to the beginning)
SIRIUS/XM	Category name → Channel name → Artist name → Composer name* ⁶ → Song/program name/title → Clock → (back to the beginning)

*¹ Displayed only when a Call Sign is received.

*² When no program type (PTY) is received, "HD RADIO" appears for HD Radio broadcasting, and "ANALOG" appears for conventional FM/AM broadcasting.

*³ "NO TEXT" appears when no text is received.

*⁴ If the current disc is an audio CD, "NO NAME" appears.

*⁵ If an MP3/WMA file does not have Tag information or "TAG DISPLAY" is set to "TAG OFF" (see page 23), folder name and file name appear.

*⁶ Only for SIRIUS Satellite Radio.

Listening to the radio





You can tune in to both conventional and HD Radio broadcasts.

- If you want to search for HD Radio stations only, see "Searching for HD Radio stations only" on page 9.

What is HD Radio™ broadcasting?

HD Radio stations can deliver high-quality digital sound—AM digital will have FM-like sound quality (in stereo) and FM digital will have CD-like sound quality—with static-free and clear reception. Furthermore, stations can offer text and data, such as artist names and song titles.

- HD Radio tuners can also tune in to conventional analog broadcasts.
- Many HD Radio stations offer more than one channel of programming. This service is called multicasting.
- To find HD Radio stations in your area, visit <<http://www.hdradio.com/>>.

1	 /SOURCE	Select "FM" or "AM."
2		<p>Search for a station to listen—Auto Search.</p> <p>When a station is tuned in, searching stops. To stop searching, press the same button again.</p> <ul style="list-style-type: none"> You can also search for a station manually—Manual Search. Hold either one of the buttons until "M" flashes on the display, then press it repeatedly. When receiving an FM stereo broadcast with sufficient signal strength, the ST indicator lights up on the display. <p>Ex.: When receiving a conventional FM station</p> <div data-bbox="267 429 543 546" style="border: 1px solid black; padding: 5px; text-align: center;">  <p>Selected frequency</p> </div> <p>Ex.: When receiving an HD Radio station</p> <div data-bbox="611 444 888 589" style="border: 1px solid black; padding: 5px; text-align: center;">  <p>Station Call Sign</p> </div>

■ When receiving HD Radio multicast channels...

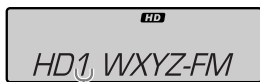

Channel number

Select your desired channel.

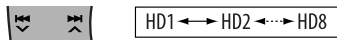

- "LINKING" appears while linking to a multicast channel.

■ Searching for HD Radio stations only



When a station is tuned in, searching stops.

■ Improving the FM reception

When an FM stereo broadcast is hard to receive, activate monaural mode for better reception.

1 Call up the SET menu.



2 Select "TUNER."



3 Select "MONO."



4 Select "MONO ON."



Reception improves, but stereo effect will be lost.

To restore the stereo effect, repeat the same procedure to select "MONO OFF."

■ Changing HD Radio reception mode

While receiving an HD Radio broadcast, the unit receives digital or analog audio automatically due to the receiving condition.

While listening to an HD Radio station...

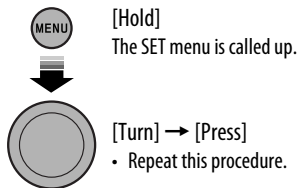

Select "TUNER" → "BLEND HOLD"
→ "AUTO/DIGITAL/ANALOG"

Lights up when holding the digital reception.
Flashes when holding the analog reception.



- If no sound can be heard with "AUTO," change the setting to "ANALOG" or "DIGITAL."
- The setting automatically returns to "AUTO" in the following cases:
 - When you tune in to another broadcast.
 - When you change to another source.
 - When you turn off the power.
- This setting cannot take effect for the conventional FM/AM stations.
- If the radio station forces the reception mode to digital, the HOLD indicator flashes.

■ Storing stations in memory

You can preset up to 18 stations for FM and 6 stations for AM.

- The HD Radio multicast channels can also be preset.

Automatic presetting — SSM (Strong-station Sequential Memory)

1 While listening to a radio...

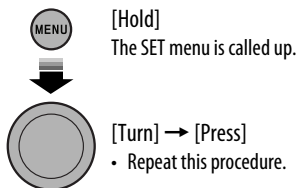

Select "TUNER" → "SSM"

2 Select the preset number range you want to store.



- For FM: **SSM 01–06 ↔ SSM 07–12 ↔ SSM 13–18**
- For AM: **SSM 01–06**

3



Local stations with the strongest signals are searched and stored automatically.

- To stop searching, press MENU.

To preset other 6 stations, repeat from step 1 again.

Manual presetting

Ex.: Storing FM station of 92.50 MHz into preset number "P04."

1 Tune in to the station or channel you want to preset.



2 Select a preset number.



[Hold]



[Turn]

3



[Press]

Selecting preset station/channel



[Press]

The LIST menu is called up.

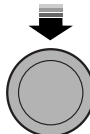

[Turn] → [Press]



- You can also select preset station/channel by pressing ▲/▼.

Disc operations

1		Turn on the power.
2		<p>Insert a disc. All tracks will be played repeatedly until you change the source or eject the disc.</p> <ul style="list-style-type: none"> If the ejected disc is not removed within 15 seconds, the disc is automatically inserted again into the loading slot to protect it from dust.

Stop playing and ejecting the disc



- "NO DISC" appears.
Press **⏻**/SOURCE to listen to another playback source.

Prohibiting disc ejection

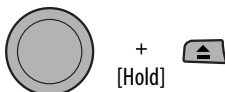

To cancel the prohibition, repeat the same procedure.

Selecting a track/folder

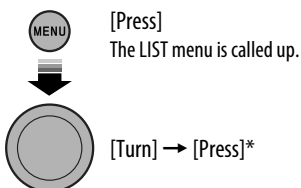

* For MP3/WMA, select the desired folder, then the desired track by repeating this procedure.

- To return to the previous menu, press BACK.

Pressing (or holding) the following buttons allows you to...

	[Press]: Pause/resume playback
	MP3/WMA: Select folder
	[Press]: Select track [Hold]: Reverse/fast-forward track

Selecting the playback modes

You can use only one of the following playback modes at a time.

- 1 The playback mode menu is called up.

- 2 Select the desired mode.

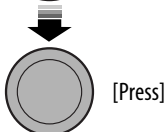
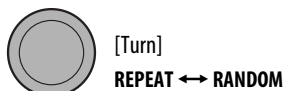

- 3 [Turn] → [Press]

REPEAT

TRACK RPT Repeats current track

FOLDER RPT MP3/WMA: Repeats all tracks of current folder

RANDOM

FOLDER RND MP3/WMA: Randomly plays all tracks of current folder, then tracks of next folders

ALL RND Randomly plays all tracks

- To cancel repeat play or random play, select "RPT OFF" or "RND OFF."
- To return to the previous menu, press BACK.

Using the Bluetooth® devices

For Bluetooth operations, it is required to connect the **Bluetooth adapter** (KS-BTA200) (not supplied) to the expansion port on the rear of this unit.

- Refer also to the instructions supplied with the Bluetooth adapter and the Bluetooth device.
- See the last two pages to check the countries where you may use the Bluetooth® function.
- To check the latest information, visit the following JVC web site: <<http://www.jvc.co.jp/english/car/>> (English website only)

To use a Bluetooth device through the unit ("BT PHONE" and "BT AUDIO") for the first time, you need to establish Bluetooth wireless connection between the unit and the device.

- Once the connection is established, it is registered in the unit even if you reset your unit. Up to five devices can be registered in total.
- Only one device can be connected at a time for each source ("BT PHONE" and "BT AUDIO").

See page 26 about warning messages for Bluetooth operations.

■ Registering a Bluetooth device

Registration (Pairing) methods

Use either of the following items in the Bluetooth menu to register and establish the connection with a device.

- Select "BT PHONE" or "BT AUDIO" as the source to operate the Bluetooth menu.

OPEN	Make the unit ready to establish a new Bluetooth connection. Connection is established by operating the Bluetooth device.
SEARCH	Make the unit ready to establish a new Bluetooth connection. Connection is established by operating the unit.

Registering using "OPEN"

Preparation: Operate the device to turn on its Bluetooth function.

1 Select "BT PHONE" or "BT AUDIO."



2 Select "NEW DEVICE."



3 Select "OPEN."



4 Enter a PIN (Personal Identification Number) code to the unit.

- You can enter any number you like (1-digit to 16-digit number). [Initial: 0000]
 - Some devices have their own PIN code. Enter the specified PIN code to the unit.

- 1 Move to the next (or previous) number position.



- 2 Select a number.



[Turn]

- 3 Repeat steps 1 and 2 until you finish entering a PIN code.

- 4 Confirm the entry.



"OPEN.." flashes on the display.

Continued on the next page

5 Use the Bluetooth device to search and connect.

On the device to be connected, enter the same PIN code you have just entered for this unit.

"CONNECTED" appears on the display.

Now connection is established and you can use the device through the unit.

The device remains registered even after you disconnect the device. Use "CONNECT" (or activate "AUTO CNNCT") to connect the same device from next time on. (See the following and page 21.)

Connecting a device

1 Select "BT PHONE" or "BT AUDIO."



2 Select "NEW DEVICE."



3 To search for available devices:

Select "SEARCH."

The unit searches and displays the list of the available devices. If no available device is detected, "UNFOUND" appears.

To connect a special device:

Select "SPECIAL."

The unit displays the list of the preset devices.



4 Select a device you want to connect.



5 For available devices...

1 Enter the specific PIN code of the device to the unit.

Refer to the instructions supplied with the device to check the PIN code.

2 Use the Bluetooth device to connect.

Now connection is established and you can use the device through the unit.

For special device...

Use "OPEN" or "SEARCH" to connect.

Connecting/disconnecting/deleting a registered device

1 Select "BT PHONE" or "BT AUDIO."



2 Select a registered device you want to connect/disconnect/delete.



3 To connect/disconnect the selected device:

Select "CONNECT" or "DISCONNECT."

To delete the selected device:

Select "DELETE," then "YES."



You can set the unit to connect the Bluetooth device automatically when the unit is turned on. (See "AUTO CNNCT" on page 21.)

Using the Bluetooth mobile phone

1		Select "BT PHONE."
2		Enter the Bluetooth menu.
3	—	Make a call or setting using the Bluetooth setting menu. (See the following and page 21.)

When a call comes in...

The source is automatically changed to "BT PHONE."

When "AUTO ANSWER" is activated...

The unit answers the incoming calls automatically, see page 21.

- When "AUTO ANSWER" is deactivated, press any button (except SOURCE/▲/▼) to answer the incoming call.
- You can adjust the microphone volume level (see "MIC SETTING" on page 21).

To end the call

Hold any button (except SOURCE/▲/▼).

When a text message comes in...

If the mobile phone is compatible with text message (notified through JVC Bluetooth adapter) and "MSG INFO" (message info) is set to "AUTO" (see page 21), the unit rings to inform you of the message arrival.

- "RCV MESSAGE" (receiving message) appears on the display.

Making a call

You can make a call using the following methods.

Select "BT PHONE," then follow the following steps to make a call:

- To return to the previous menu, press ▲.

1 Enter the "DIAL" menu.



2 Select a calling method.



Call history:

- 1 Select a call history (REDIAL*, RECEIVED*, MISSED*).
- 2 Then select a name (if it is acquired) or phone number.



Phone book:

- 1 Select "PHONE BOOK*."
The list of phone number appears.
- 2 Select a name from the list.



* Displays only when your mobile phone is equipped with these functions and is compatible with this unit.

Direct dialing:

- 1 Select "NUMBER."



- 2 Select a number.



- 3 Move to the next (or previous) number position.



- 4 Repeat steps 2 and 3 until you finish entering the phone number.

- 5 

Voice dialing:

- 1 Select "VOICE DIAL."





"SAY NAME" appears on the display.

- 2 Speak the name you want to call.
- If your mobile phone does not support the voice recognition system, "ERROR" appears on the display.
 - Using "VOICE DIAL" may be difficult in a noisy environment or at an emergency.

Using the Bluetooth audio player

	Select "BT AUDIO." If playback does not start, operate the Bluetooth audio player to start playback.
---	--

	Reverse skip/forward skip
	Pause/start playback*
	Enter the Bluetooth menu (see page 21)

* Operation may be different according to the connected Bluetooth audio player.

- Refer also to page 14 for connecting/disconnecting/deleting a registered device.
- When the sound is stopped or interrupted while using a Bluetooth device, turn off, then turn on the unit.
 - If the sound is not yet restored, connect the device again (see page 14).

Listening to the Satellite Radio

Before operating, connect either one of the following (not supplied) to the expansion port on the rear of this unit.

- **JVC SIRIUS Satellite Radio System**, SC-C1 and KS-SRA100, PnP, SC-VDO1 and KS-SRA100, for listening to the SIRIUS Satellite Radio.
- **XM Satellite Radio System**, JVC Smart Digital Adapter—XMDJVC100, CNP2000UC and CNPJVC1 for listening to the XM Satellite Radio.

GCI (Global Control Information) update

- If channels are updated after subscription, updating starts automatically. "UPDATING" flashes and no sound can be heard.
- Update takes a few minutes to complete.
- During update, you cannot operate your Satellite Radio.

Activate your SIRIUS subscription after connection



SIRIUS Satellite Radio starts updating all the SIRIUS channels.

Once completed, SIRIUS Satellite Radio tunes in to the preset channel, CH184.

- 2 **Check your SIRIUS ID (see page 23).**
- 3 **Contact SIRIUS on the internet at <<http://activate.siriusradio.com/>> to activate your subscription, or you can call SIRIUS toll-free at 1-888-539-SIRIUS (7474).** "SUB UPDT PRESS ANY KEY" scrolls on the display once subscription has been completed.

Activate your XM subscription after connection



- Only Channel 0, 1, and 247 are available before activation.



XM Tuner* starts updating all the XM channels. "Channel 1" is tuned in automatically.

- 2 **Check your XM Satellite Radio ID labelled on the casing of the XM Tuner, or tune in to "Channel 0" (see page 18).**
- 3 **Contact XM Satellite Radio on the internet at <<http://xmradio.com/activation/>> to activate your subscription, or you can call 1-800-XM-RADIO (1-800-967-2346).** Once completed, the unit tunes in to one of the available channels (Channel 4 or higher).

* XM Tuner: XMDirect™ Tuner Box or XMDirect2 Tuner System

1		Select "SIRIUS" or "XM."
2		Select a category. SIRIUS: If you select "ALL," you can tune in to all the channels of all categories. XM: Press the button once to enter the category search mode, then press the button repeatedly to select a category.
3		Select a channel to listen. <ul style="list-style-type: none"> • Holding the button changes the channels rapidly. • While searching, invalid and unsubscribed channels are skipped. XM: If you do not select a channel within 15 seconds, category selected in step 2 is canceled. You can select all channels of all categories now (including non-categorized channels).

■ Storing channels in memory

You can preset up to 18 channels for both SIRIUS and XM.

Ex.: Storing channel into preset number "P04."

1 Tune in to a channel you want to store (see steps 1 – 3 above).

2 Select preset number.

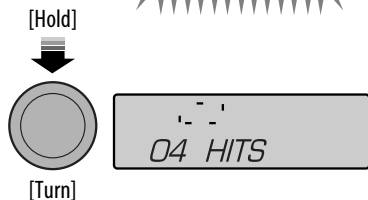

■ Checking the XM Satellite Radio ID

While selecting "XM," select "Channel 0."



The display alternately shows "RADIO ID" and the 8-digit (alphanumeric) ID number.

To cancel the ID number display, select any channel other than "Channel 0."

■ Selecting SIRIUS/XM preset station

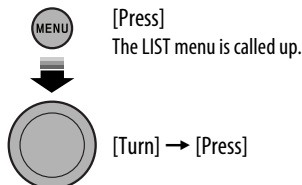

Listening to the other external components



You can connect an external component to:

- **EXT INPUT:** Expansion port on the rear of this unit using the following adapters (not supplied):
 - **KS-U57:** For connecting the component with pin jacks
 - **KS-U58:** For connecting the component with stereo mini jack

Preparation: Make sure "EXT ON" is selected in the "SELECT SRC" → "EXT IN" setting, see page 24.

- **AUX IN:** Input jack on the control panel.

Preparation: Make sure "AUX ON" is selected in the "SELECT SRC" → "AUX IN" setting, see page 24.

1		Select "EXT INPUT" or "AUX IN."
2	—	Turn on the connected component and start playing the source.
3		Adjust the volume.
4	—	Adjust the sound as you want (see page 20).

Connecting an external component to the AUX input jack

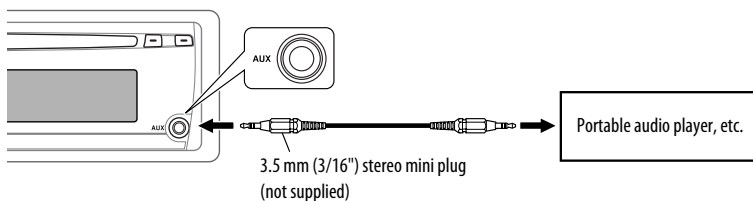

Adjusting the sound

■ Selecting a preset sound mode

You can select a preset sound mode suitable to the music genre.



■ Customizing sound mode

You can store your own adjustments in memory.

- The adjustments made will be stored automatically under "USER."

EASY mode (3 Band)



2 Adjust the tone level (-10 to +10).



- Repeat this procedure and adjust "BASS LVL" → "MID LVL" → "TRE LVL."

Pro mode (7 Band)

1 Select "PRO EQ."

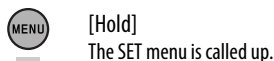

2 While "PRO EQ" is shown on the display...



3 Select your desired tone.

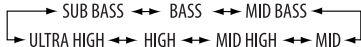

4 Adjust the tone level (-10 to +10).



5 Repeat steps 3 and 4 to adjust other sound characteristics.

- The current sound mode changes to "USER" automatically.
- Press EQ to confirm the current sound mode.

Bluetooth settings

You can change the settings listed on the right column according to your preference.

1 Select "BT PHONE" or "BT AUDIO."



2 Enter the Bluetooth menu.



3 Select "SETTINGS."



4 Select a setting item.



*1 Appears only when a Bluetooth phone is connected.

*2 Appears only when a Bluetooth phone is connected and it is compatible with text message.

5 Change the setting accordingly.



Setting menu (____ : Initial)

AUTO CNNECT (connect)

When the unit is turned on, the connection is established automatically with...

OFF: No Bluetooth device.

LAST: The last connected Bluetooth device.

ORDER: The available registered Bluetooth device found first.

AUTO ANSWER

Only for the device being connected for "BT PHONE."

ON: The unit answers the incoming calls automatically.

OFF: The unit does not answer the calls automatically. Answer the calls manually.

REJECT: The unit rejects all incoming calls.

MSG INFO (message info)

Only for the device being connected for "BT PHONE."

AUTO: The unit informs you of the arrival of a message by ringing and displaying "RCV MESSAGE" (receiving message).

MANUAL: The unit does not inform you of the arrival of a message.

MIC SETTING (microphone setting)

Only for the device being connected for "BT PHONE."

Adjust the volume of the microphone connected to the Bluetooth adapter.

LEVEL 01/02/03

VERSION

The Bluetooth software and hardware versions are shown.

SET menu operations

1 Call up the SET menu.



[Hold]

2 Select the desired item.



[Turn] → [Press]

3 Repeat step 2 if necessary.

- To return to the previous menu, press BACK.
- To exit from the menu, press DISP or MENU.

- If no operation is done for about 60 seconds after pressing MENU button, the operation will be canceled.

Initial: Underlined

Category	Menu items	Selectable settings, [reference page]
DEMO	DEMO Display demonstration	<ul style="list-style-type: none"> • DEMO ON: Display demonstration will be activated automatically if no operation is done for about 20 seconds, [4]. • DEMO OFF: Cancels.
	CLOCK SET Clock setting	Adjust the hour, then the minute, [4]. [Initial: 1:00]
CLOCK	CLOCK ADJ Clock adjustment	<ul style="list-style-type: none"> • AUTO: The built-in clock is automatically adjusted using the clock data provided via the Satellite Radio channel or the HD Radio broadcast. • OFF: Cancels.
	TIME ZONE *1 Time zone	Select your residential area from one of the time zones for clock adjustment. <u>EASTERN, ATLANTIC, NEWFOUND, ALASKA, PACIFIC, MOUNTAIN, CENTRAL</u>
	DST *1 Daylight savings time	<ul style="list-style-type: none"> • DST ON: Activates daylight savings time if your residential area is subject to DST. • DST OFF: Cancels.
PRO EQ	SUB BASS	For settings, [20].
	BASS	
	MID BASS	
	MID	
	MID HIGH	
	HIGH	
ULTRA HIGH		

*1 Displayed only when "CLOCK ADJ" is set to "AUTO."

Category	Menu items	Selectable settings, [reference page]
DISPLAY	DIMMER Dimmer	<ul style="list-style-type: none"> • DIMMER OFF: Cancels. • DIMMER ON: Dims the display and button illumination.
	SCROLL * ² Scroll	<ul style="list-style-type: none"> • SCROLL ONCE: Scrolls the displayed information once. • SCROLL AUTO: Repeats scrolling (at 5-second intervals). • SCROLL OFF: Cancels. Pressing DISP for more than one second can scroll the display regardless of the setting.
	TAG DISPLAY Tag display	<ul style="list-style-type: none"> • TAG ON: Shows the Tag information while playing MP3/WMA tracks. • TAG OFF: Cancels.
TUNER	SSM * ³ Strong-station Sequential Memory	For settings, [10]. <ul style="list-style-type: none"> • For FM : SSM 01-06, SSM 07-12, SSM 13-18 • For AM : SSM 01-06
	AREA Tuner channel interval	<ul style="list-style-type: none"> • AREA US: When using in North/Central/South America. AM/FM intervals are set to 10 kHz/200 kHz. • AREA EU: When using in any other areas. AM/FM intervals are set to 9 kHz/50 kHz (100 kHz during auto search). • AREA SA: When using in South American countries where FM interval is 100 kHz. AM interval is set to 10 kHz.
	MONO Monaural mode	<ul style="list-style-type: none"> • MONO ON: Activate monaural mode to improve FM reception, but stereo effect will be lost, [9]. • MONO OFF: Restore the stereo effect.
	SID * ⁴ SIRIUS ID	Your SIRIUS identification number scrolls on the display 5 seconds after "SID" is selected, [17].
	BLEND HOLD * ³ HD Radio reception mode	<ul style="list-style-type: none"> • AUTO: Switch between digital and analog audio automatically, [10]. • DIGITAL: Tuning to digital audio only. • ANALOG: Tuning to analog audio only.
	IF BAND Intermediate frequency band	<ul style="list-style-type: none"> • AUTO: Increases the tuner selectivity to reduce interference noises between adjacent stations. (Stereo effect may be lost.) • WIDE: Subject to interference noises from adjacent stations, but sound quality will not be degraded and the stereo effect will remain.

*² Some characters or symbols will not be shown correctly (or will be blanked) on the display.

*³ Displayed only when FM or AM is selected as the source.

*⁴ Displayed only when SIRIUS Satellite Radio is connected.

Category	Menu items	Selectable settings, [reference page]
AUDIO	FADER *5 Fader	FADER R12 Adjust the front and rear speaker output balance. — FADER F12: [Initial: 00]
	BALANCE *6 Balance	BALANCE L12 Adjust the left and right speaker output balance. — BALANCE R12: [Initial: 00]
	VOL ADJUST Volume adjust	VOL ADJ –10 — VOL ADJ +10: [Initial: VOL ADJ 00] Preset the volume adjustment level of each source (except FM, BT PHONE and BT AUDIO), compared to the FM volume level. The volume level will automatically increase or decrease when you change the source. • Before making an adjustment, select the source you want to adjust. • “VOL ADJ FIX” appears on the display if “FM”, “BT PHONE”, or “BT AUDIO” is selected as the source.
	SUB.W FREQ Subwoofer cutoff frequency	• LOW: Frequencies lower than 72 Hz are sent to the subwoofer. • MID: Frequencies lower than 111 Hz are sent to the subwoofer. • HIGH : Frequencies lower than 157 Hz are sent to the subwoofer.
	SUB.W LEVEL Subwoofer level	SUB.W 00 Adjust the subwoofer output level. — SUB.W 08: [Initial: SUB.W 04]
	BEEP Keypress tone	• BEEP OFF: Deactivates the keypress tone. • BEEP ON: Activates the keypress tone.
SELECT SRC	AMP GAIN Amplifier gain control	• LOW POWER: VOLUME 00 – VOLUME 30 (Select if the maximum power of each speaker is less than 50 W to prevent damaging the speaker.) • HIGH POWER: VOLUME 00 – VOLUME 50 • OFF: Deactivates the built-in amplifier. If you change the “AMP GAIN” setting from “HIGH POWER” to “LOW POWER” while the volume level is set higher than “VOLUME 30,” the unit automatically changes the volume level to “VOLUME 30.”
	AM *7 AM station	• AM OFF: Disable “AM” in source selection. • AM ON: Enable “AM” in source selection.
	EXT IN *8,*9 External input	• EXT OFF: Disable “EXT INPUT” in source selection. • EXT ON: Enable “EXT INPUT” in source selection.
	AUX IN *10 Auxiliary input	• AUX OFF: Disable “AUX IN” in source selection. • AUX ON: Enable “AUX IN” in source selection.

*5 If you are using a two-speaker system, set the fader level to “00.”

*6 This adjustment will not affect the subwoofer output.

*7 Displayed only when any source other than “AM” is selected.

*8 Displayed only when any source other than “EXT INPUT” is selected.

*9 Not required for SIRIUS/XM tuners and Bluetooth.

*10 Displayed only when any source other than “AUX IN” is selected.

More about this unit

Tuner operations

Storing stations in memory

- During SSM search...
 - All stations including HD Radio stations are searched and stored for the selected band.
 - All previously stored stations are erased and stations are stored newly.
 - When SSM is over, the station stored in the lowest preset number will be automatically tuned in.
- When a new station is stored with the manual presetting, the previously preset station is erased and the new one is stored in the same preset number.

Listening to a preset station

- No sound comes out until a broadcast is tuned in.

Disc operations

Caution for DualDisc playback

- The Non-DVD side of a “DualDisc” does not comply with the “Compact Disc Digital Audio” standard. Therefore, the use of Non-DVD side of a DualDisc on this product may not be recommended.

General

- This unit has been designed to reproduce CDs/CD Texts, and CD-Rs (Recordable)/CD-RWs (Rewritable) in audio CD (CD-DA), MP3 and WMA formats.
- MP3 and WMA “tracks” (words “file” and “track” are used interchangeably) are recorded in “folders.”

Playing a CD-R or CD-RW

- Use only “finalized” CD-Rs or CD-RWs.
- This unit can only play back files of the same type as those detected first if a disc includes both audio CD (CD-DA) files and MP3/WMA files.
- This unit can play back multi-session discs; however, unclosed sessions will be skipped while playing.

- Some CD-Rs or CD-RWs may not play back on this unit because of their disc characteristics, or for the following reasons:
 - Discs are dirty or scratched.
 - Moisture condensation has occurred on the lens inside the unit.
 - The pickup lens inside the unit is dirty.
 - The files on the CD-R/CD-RW are written using the “Packet Write” method.
 - There are improper recording conditions (missing data, etc.) or media conditions (stained, scratched, warped, etc.).
- CD-RWs may require a longer readout time since the reflectance of CD-RWs is lower than that of regular CDs.
- Do not use the following CD-Rs or CD-RWs:
 - Discs with stickers, labels, or a protective seal stuck to the surface.
 - Discs on which labels can be directly printed by an ink jet printer.
 Using these discs under high temperature or high humidity may cause malfunctions or damage to the unit.

Playing an MP3/WMA disc

- This unit can play back MP3/WMA files with the extension code <.mp3> or <.wma> (regardless of the letter case—upper/lower).
- This unit can show the names of albums, artists (performer), and Tag (Version 1.0, 1.1, 2.2, 2.3, or 2.4) for MP3 files and for WMA files.
- This unit can display only one-byte characters. No other characters can be correctly displayed.
- This unit can play back MP3/WMA files meeting the conditions below:
 - Bit rate: 32 kbps – 320 kbps
 - Sampling frequency: 48 kHz, 44.1 kHz, 32 kHz (for MPEG-1) 24 kHz, 22.05 kHz, 16 kHz (for MPEG-2)
 - Disc format: ISO 9660 Level 1/Level 2, Romeo, Joliet

Continued on the next page

- The maximum number of characters for file/folder names vary among the disc format used (includes 4 extension characters—<.mp3> or <.wma>).
 - ISO 9660 Level 1: up to 12 characters
 - ISO 9660 Level 2: up to 31 characters
 - Romeo: up to 64 characters
 - Joliet: up to 32 characters
- This unit can play back files recorded in VBR (variable bit rate).

Files recorded in VBR have a discrepancy in elapsed time display, and do not show the actual elapsed time. Especially, after performing the search function, this difference becomes noticeable.

- This unit can recognize a total of 512 files and of 255 folders.
- This unit cannot play back the following files:
 - MP3 files encoded with MP3i and MP3 PRO format.
 - MP3 files encoded in an inappropriate format.
 - MP3 files encoded with Layer 1/2.
 - WMA files encoded with lossless, professional, and voice format.
 - WMA files which are not based upon Windows Media® Audio.
 - WMA files copy-protected with DRM.
 - Files which have the data such as WAVE, ATRAC3, etc.
- The search function works but search speed is not constant.

Ejecting a disc

- If the ejected disc is not removed within 15 seconds, it is automatically inserted into the loading slot again to protect it from dust. Playback starts automatically.

Bluetooth operations

General

- While driving, do not perform complicated operation such as dialing the numbers, using phone book, etc. When you perform these operations, stop your car in a safe place.

- Some Bluetooth devices may not be connected to this unit depending on the Bluetooth version of the device.
- This unit may not work for some Bluetooth devices.
- Connecting condition may vary depending on the circumstances around you.
- When the unit is turned off, the device is disconnected.

Warning messages for Bluetooth operations

- **ERROR CNNECT** (Error Connection):
The device is registered but the connection has failed. Use "CONNECT" to connect the device again. (See page 14.)
- **ERROR**
Try the operation again. If "ERROR" appears again, check if the device supports the function you have tried.
- **UNFOUND**
No available Bluetooth device is detected by "SEARCH."
- **LOADING**
The unit is updating the phone book*.
* *Displays only when your mobile phone is equipped with this function and is compatible with this unit.*
- **PLEASE WAIT**
The unit is preparing to use the Bluetooth function. If the message does not disappear, turn off and turn on the unit, then connect the device again (or reset the unit).
- **RESET 8**
Check the connection between the adapter and this unit.

Satellite Radio operation

- To know more about SIRIUS Satellite radio or to sign up, visit <<http://www.sirius.com>>.
- For the latest channel listings and programming information, or to sign up for XM Satellite radio, visit <<http://www.xmradio.com>>.

Troubleshooting

What appears to be trouble is not always serious. Check the following points before calling a service center.

	Symptoms	Remedies/Causes
General	<ul style="list-style-type: none"> • Sound cannot be heard from the speakers. 	<ul style="list-style-type: none"> • Adjust the volume to the optimum level. • Check the cords and connections.
	<ul style="list-style-type: none"> • The unit does not work at all. 	Reset the unit (see page 3).
	<ul style="list-style-type: none"> • "AUX IN" or "EXT INPUT" cannot be selected. 	Check the "SELECT SRC" → "AUX IN" or "EXT IN" setting (see page 24).
FM/AM	<ul style="list-style-type: none"> • SSM automatic presetting does not work. 	Store stations manually.
	<ul style="list-style-type: none"> • Static noise while listening to the radio. 	Connect the antenna firmly.
	<ul style="list-style-type: none"> • "AM" cannot be selected. 	Check the "SELECT SRC" → "AM" setting (see page 24).
	<ul style="list-style-type: none"> • Sound quality changes when receiving HD Radio stations. 	Fix the reception mode either to "DIGITAL" or "ANALOG" (see pages 10 and 23).
	<ul style="list-style-type: none"> • No sound can be heard. 	<ul style="list-style-type: none"> • Check the power supply to the antenna when using active type. • "ANALOG" is selected when receiving all digital broadcast of HD Radio station. Select "DIGITAL" or "AUTO" (see pages 10 and 23). • "DIGITAL" is selected when receiving weak digital signals or receiving conventional radio broadcast. Select "ANALOG" or "AUTO" (see pages 10 and 23).
	<ul style="list-style-type: none"> • The clock becomes wrong when receiving HD Radio stations. 	Set "CLOCK ADJ" to "OFF" (see page 22).
Disc playback	<ul style="list-style-type: none"> • Disc cannot be played back. 	Insert the disc correctly.
	<ul style="list-style-type: none"> • CD-R/CD-RW cannot be played back. • Tracks on the CD-R/CD-RW cannot be skipped. 	<ul style="list-style-type: none"> • Insert a finalized CD-R/CD-RW. • Finalize the CD-R/CD-RW with the component which you used for recording.
	<ul style="list-style-type: none"> • Disc can neither be played back nor ejected. 	<ul style="list-style-type: none"> • Unlock the disc (see page 12). • Eject the disc forcibly (see page 3).

Continued on the next page

	Symptoms	Remedies/Causes
Disc playback	• Disc sound is sometimes interrupted.	• Stop playback while driving on rough roads. • Change the disc.
	• "NO DISC" appears on the display.	Insert a playable disc into the loading slot.
	• "PLEASE" and "EJECT" appear alternately on the display.	Press ▲ , then insert a disc correctly.
MP3/WMA playback	• Disc cannot be played back.	• Use a disc with MP3/WMA tracks recorded in a format compliant with ISO 9660 Level 1, Level 2, Romeo, or Joliet. • Add the extension code <.mp3> or <.wma> to the file names.
	• Noise is generated.	Skip to another track or change the disc. (Do not add the extension code <.mp3> or <.wma> to non-MP3 or WMA tracks.)
	• A longer readout time is required ("READING" keeps flashing on the display).	Do not use too many hierarchical levels and folders.
	• Tracks do not play back in the order you have intended them to play.	The playback order is determined when the files are recorded.
	• The elapsed playing time is not correct.	This sometimes occurs during playback. This is caused by how the tracks are recorded on the disc.
	• "NO FILE" appears on the display.	Selected folder is an empty folder *1. Select another folder that contains MP3/WMA tracks.
	• The correct characters are not displayed (e.g. album name).	This unit can only display letters (upper case), numbers, and a limited number of symbols.
Bluetooth*2	• Bluetooth device does not detect the unit.	The unit can be connected with one Bluetooth mobile phone and one Bluetooth audio device at a time. While connecting a device, this unit cannot be detected from another device. Disconnect the currently connected device and search again.

*1 Folder that is physically empty or folder that does not contain valid MP3/WMA track.

*2 For Bluetooth operations, refer also to the instructions supplied with the Bluetooth Adapter.

	Symptoms	Remedies/Causes
Bluetooth*2	<ul style="list-style-type: none"> The unit does not detect the Bluetooth device. 	<ul style="list-style-type: none"> Check the Bluetooth setting of the device. Search from the Bluetooth device. After the device detects the unit, select "OPEN" on the unit to connect the device. (See page 13.)
	<ul style="list-style-type: none"> The unit does not make pairing with the Bluetooth device. 	<ul style="list-style-type: none"> Enter the same PIN code both for the unit and target device. Select the device name from "SPECIAL," then try to connect again. (See page 14.) Try to pair/connect from the Bluetooth device.
	<ul style="list-style-type: none"> Echo or noise occurs. 	Adjust the microphone unit position.
	<ul style="list-style-type: none"> Phone sound quality is poor. 	<ul style="list-style-type: none"> Reduce the distance between the unit and the Bluetooth mobile phone. Move the car to a place where you can get a better signal reception.
	<ul style="list-style-type: none"> The sound is interrupted or skipped during playback of a Bluetooth audio player. 	<ul style="list-style-type: none"> Reduce the distance between the unit and the Bluetooth audio player. Disconnect the device connected for "BT PHONE." Turn off, then turn on the unit. (When the sound is not yet restored,) connect the device again.
	<ul style="list-style-type: none"> The connected audio player cannot be controlled. 	Check whether the connected audio player supports AVRCP (Audio Video Remote Control Profile).

	Symptoms	Remedies/Causes
Satellite radio	<ul style="list-style-type: none"> • “CALL 1-888-539-SIRIUS TO SUBSCRIBE” scrolls on the display while listening to the SIRIUS Satellite radio. 	Starts subscribing to SIRIUS Satellite radio (see page 17).
	<ul style="list-style-type: none"> • No sound can be heard. “UPDATING” appears on the display. 	The unit is updating the channel information and it takes a few minutes to complete.
	<ul style="list-style-type: none"> • “NO SIGNAL” or “ACQUIRING” appears on the display. 	Move to an area where signals are stronger.
	<ul style="list-style-type: none"> • “NO ANTENNA” or “ANTENNA” appears on the display. 	Connect the antenna firmly.
	<ul style="list-style-type: none"> • “NO CHANNEL” appears on the display for about 5 seconds, then returns to the previous display while listening to the SIRIUS Satellite radio. 	No broadcast on the selected channel. Select another channel or continue listening to the previous channel.
	<ul style="list-style-type: none"> • “XM TUNER” appears on the display. 	The XM Mini tuner is not connected. Connect the tuner.
	<ul style="list-style-type: none"> • “NO (information)*³” scrolls on the display or no text information appears at all while listening to the SIRIUS Satellite radio. • “---” appears on the display while listening to the XM Satellite radio. 	No text information for the selected channel.
	<ul style="list-style-type: none"> • “---” appears on the display for about 2 seconds, then returns to the previous channel while listening to the XM Satellite radio. 	Selected channel is no longer available or is unauthorized. Select another channel or continue listening to the previous channel.
	<ul style="list-style-type: none"> • “OFF AIR” appears on the display while listening to the XM Satellite radio. 	Selected channel is not broadcasting at this time. Select another channel or continue listening to the previous channel.
	<ul style="list-style-type: none"> • “LOADING” appears on the display while listening to the XM Satellite radio. 	The unit is loading the channel information and audio. Text information are temporarily unavailable.
<ul style="list-style-type: none"> • “RESET 8” appears on the display. • Satellite radio does not work at all. 	Reconnect this unit and the satellite radio correctly and reset this unit.	

*³ NO CATEGORY, NO ARTIST, NO COMPOSER, and NO SONG/PROGRAM.

Maintenance

How to clean the connectors

Frequent detachment will deteriorate the connectors. To minimize this possibility, periodically wipe the connectors with a cotton swab or cloth moistened with alcohol, being careful not to damage the connectors.

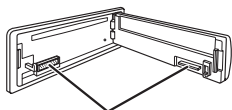

Connectors

Moisture condensation

Moisture may condense on the lens inside the unit in the following cases:

- After starting the heater in the car.
- If it becomes very humid inside the car.

Should this occur, the unit may malfunction. In this case, eject the disc and leave the unit turned on for a few hours until the moisture has evaporated.

How to handle discs

When removing a disc from its case, press down the center holder of the case and lift the disc out, holding it by the edges.



- Always hold the disc by the edges. Do not touch its recording surface.

When storing a disc in its case, gently insert the disc around the center holder (with the printed surface facing up).

- Make sure to store discs in cases after use.

To keep discs clean

A dirty disc may not play correctly. If a disc does become dirty, wipe it with a soft cloth in a straight line from center to edge.



- Do not use any solvents (for example, conventional record cleaner, spray, thinner, benzene, etc.) to clean discs.

To play new discs

New discs may have some rough spots around the inner and outer edges. If such a disc is used, this unit may reject the disc.



To remove these rough spots, rub the edges with a pencil or ball-point pen, etc.

Do not use the following discs:

Single CD
—8 cm (3-3/16") disc



Warped disc



Sticker and sticker residue



Stick-on label



Unusual shape



C-thru Disc (semi-transparent disc)



Transparent or semi-transparent parts on its recording area



Specifications

AUDIO AMPLIFIER SECTION

Power Output:	20 W RMS × 4 Channels at 4 Ω and ≤ 1% THD+N	
Signal-to-Noise Ratio:	80 dBA (reference: 1 W into 4 Ω)	
Load Impedance:	4 Ω (4 Ω to 8 Ω allowance)	
Equalizer Control Range:	Frequencies:	45 Hz, 120 Hz, 315 Hz, 800 Hz, 2.4 kHz, 6.3 kHz, 15 kHz
	Level:	±10 dB
Frequency Response:	40 Hz to 20 000 Hz	
Line-Out Level/Impedance:	2.5 V/20 kΩ load (full scale)	
Subwoofer-Out Level/Impedance:	2.5 V/20 kΩ load (full scale)	
Output Impedance:	1 kΩ	
Other Terminal:	AUX (auxiliary) input jack, Expansion port, Antenna input	

TUNER SECTION (HD Radio System Compatible)

Frequency Range:	FM:	with channel interval set to 100 kHz or 200 kHz	87.5 MHz to 107.9 MHz
		with channel interval set to 50 kHz	87.5 MHz to 108.0 MHz
	AM:	with channel interval set to 10 kHz	530 kHz to 1 710 kHz
		with channel interval set to 9 kHz	531 kHz to 1 602 kHz
FM Tuner	Usable Sensitivity:	8.3 dBf (0.7 μV/75 Ω)	
	50 dB Quieting Sensitivity:	14.3 dBf (1.4 μV/75 Ω)	
	Alternate Channel Selectivity (400 kHz):	65 dB	
	Frequency Response:	20 Hz to 20 000 Hz (HD Radio broadcast)	
		40 Hz to 15 000 Hz (Conventional broadcast)	
	Stereo Separation:	70 dB (HD Radio broadcast)	
50 dB (Conventional broadcast)			
Capture Ratio:	3.5 dB		
AM Tuner	Sensitivity:	13 μV	
	Selectivity:	80 dB	
	Frequency Response:	40 Hz to 15 000 Hz (HD Radio broadcast)	
	Stereo Separation:	70 dB (HD Radio broadcast)	

CD PLAYER SECTION	
Type:	Compact disc player
Signal Detection System:	Non-contact optical pickup (semiconductor laser)
Number of Channels:	2 channels (stereo)
Frequency Response:	5 Hz to 20 000 Hz
Dynamic Range:	96 dB
Signal-to-Noise Ratio:	98 dB
Wow and Flutter:	Less than measurable limit
MP3 Decoding Format: (MPEG1/2 Audio Layer 3)	Max. Bit Rate: 320 kbps
WMA (Windows Media® Audio) Decoding Format:	Max. Bit Rate: 192 kbps

GENERAL		
Power Requirement:	Operating Voltage:	DC 14.4 V (11 V to 16 V allowance)
Grounding System:	Negative ground	
Allowable Operating Temperature:	0°C to +40°C (32°F to 104°F)	
Dimensions (W × H × D): (approx.)	Installation Size:	182 mm × 52 mm × 160 mm (7-3/16" × 2-1/16" × 6-5/16")
	Panel Size:	188 mm × 58 mm × 5 mm (7-7/16" × 2-5/16" × 1/4")
Mass:	1.3 kg (2.9 lbs) (excluding accessories)	

Design and specifications are subject to change without notice.

If a kit is necessary for your car, consult your telephone directory for the nearest car audio speciality shop.

- Microsoft and Windows Media are either registered trademarks or trademarks of Microsoft Corporation in the United States and/or other countries.
- The Bluetooth word mark and logos are owned by the Bluetooth SIG, Inc. and any use of such marks by Victor Company of Japan, Limited (JVC) is under license. Other trademarks and trade names are those of their respective owners.
- HD Radio™ Technology Manufactured Under License From iBiquity Digital Corp. U.S. and Foreign Patents. HD Radio™ and the HD Radio and Arc logos are proprietary trademarks of iBiquity Digital Corp.
- "SIRIUS" and the SIRIUS dog logo are registered trademarks of SIRIUS Satellite Radio Inc.
- XM and its corresponding logos are registered trademarks of XM Satellite Radio Inc.
- "SAT Radio," the SAT Radio logo and all related marks are trademarks of SIRIUS Satellite Radio Inc., and XM Satellite Radio, Inc.

Muchas gracias por la compra de un producto JVC.

Como primer paso, por favor lea detenidamente este manual para comprender a fondo todas las instrucciones y obtener un máximo disfrute de esta unidad.

IMPORTANTE (EE.UU.)

Este equipo se ha sometido a todo tipo de pruebas y cumple con las normas establecidas para dispositivos de Clase B, de conformidad con la Parte 15 de las reglas de la FCC (Comisión Federal de Comunicaciones). Estas reglas están diseñadas para asegurar una protección razonable contra este tipo de interferencias en las instalaciones residenciales. Este equipo genera y utiliza energía de radiofrecuencia. Si no se instala y utiliza debidamente, es decir, conforme a las instrucciones, podrían producirse interferencias en radiocomunicaciones. Sin embargo, no se garantiza que estas interferencias no se produzcan en una instalación determinada. Si este equipo ocasiona interferencias en la recepción de radio o televisión, lo cual puede comprobarse mediante la conexión o desconexión del equipo, el problema puede corregirse mediante una o una combinación de las siguientes medidas:

- Reoriente la antena receptora o cámbiela de lugar.
- Aumente la separación entre el equipo y el aparato receptor.
- Enchufe el equipo a una toma de corriente situada en un circuito distinto del aparato receptor.
- Consulte a su distribuidor o a un técnico experto en radio/televisión.

Precaución:

Los cambios o modificaciones no aprobados por JVC pueden anular la autoridad del usuario para operar el equipo.

IMPORTANTE PARA PRODUCTOS LÁSER

1. PRODUCTO LÁSER CLASE 1
2. **PRECAUCIÓN:** No abra la tapa superior. En el interior de la unidad no hay piezas que pueda reparar el usuario; encargue el servicio a personal técnico cualificado.
3. **PRECAUCIÓN:** (EE.UU.) Radiación láser de clase II visible y/o invisible, cuando está abierto. No mire fijamente el haz.
(Para Canadá) Radiación láser de clase 1M visible y/o invisible cuando ésta abierto. No mirar directamente con instrumental óptico.
4. REPRODUCCIÓN DE LA ETIQUETA: ETIQUETA DE PRECAUCIÓN, COLOCADA EN EL EXTERIOR DE LA UNIDAD.

CAUTION VISIBLE AND/OR INVISIBLE CLASS 1M LASER RADIATION WHEN OPEN. DO NOT VIEW DIRECTLY WITH OPTICAL INSTRUMENTS. IEC60825-1:2001 (EN)(G)	ATTENTION RAYONNEMENT LASER VISIBLE ET/OU INVISIBLE DE CLASSE 1M UNE FOIS OUVERT. NE PAS REGARDER DIRECTEMENT AVEC DES INSTRUMENTS OPTIQUES. (FR)(A)	AVISO RADIACION LASER DE CLASE 1M VISIBLE Y/O INVISIBLE CUANDO ESTA ABIERTO. NO MIRAR DIRECTAMENTE CON INSTRUMENTAL OPTICO. (ES)(P)	VARNING SYNLIG OCH/ELLER OBYNLIG LASERSTRÅLNING, KLASS 1M, NÅR DENNA DEL ÅR ÖPPNAD. BETRAKTA EJ STRÅLEN MED OPTISKA INSTRUMENT. (S)(W)	注意 ここを大きくて可視 及び/または不可視 のクラス 1M レーザー放射が 出ます。 光学顕微鏡や望遠 鏡などで見ないでください。 (JP)(K)	CAUTION VISIBLE AND/OR INVISIBLE CLASS II LASER RADIATION WHEN OPEN. DO NOT STARE INTO BEAM. FDA 21 CFR (EN)(G)
--	--	---	--	---	--



[Sólo Unión Europea]

Para fines de seguridad...

- No aumente demasiado el nivel de volumen pues es muy peligroso conducir si no se escuchan los sonidos exteriores.
- Detenga el automóvil antes de efectuar cualquier operación complicada.

Advertencia:

Si necesita operar la unidad mientras conduce, asegúrese de mirar atentamente a su alrededor pues de lo contrario, se podría producir un accidente de tráfico.

Temperatura dentro del automóvil...

Si ha dejado el automóvil estacionado durante largo tiempo en un sitio cálido o frío, no opere la unidad hasta que se normalice la temperatura del habitáculo.

■ Desmontaje del panel de control

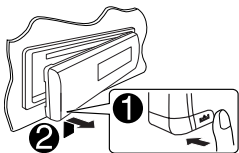

■ Fijación del panel de control

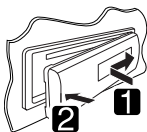

■ Cómo reposicionar su unidad

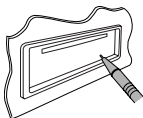

- También se borrarán los ajustes preestablecidos realizados por usted (excepto los dispositivos Bluetooth registrados, consulte la página 13).

■ Cómo expulsar el disco por la fuerza



[Sostener]

- Puede expulsar por la fuerza el disco cargado aunque el disco se encuentre bloqueado. Para bloquear/desbloquear el disco, consulte la página 12.
- Tenga cuidado de no dejar caer el disco al ser expulsado.
- Si esto no funciona, intente reposicionar su receptor.

Precaución sobre el ajuste de volumen:

Los discos producen muy poco ruido al compararse con otras fuentes. Antes de reproducir un disco, baje el volumen para evitar daños a los altavoces debido a un repentino aumento del nivel de salida.

CONTENIDO

Desmontaje del panel de control.....	3
Fijación del panel de control	3
Cómo reposicionar su unidad	3
Cómo expulsar el disco por la fuerza	3
Cancelación de las demostraciones en pantalla	4
Puesta en hora del reloj.....	4

OPERACIONES

Operaciones básicas	5
• Uso del panel de control	5
• Uso del control remoto (RM-RK50)	6
• Cambio de la información en pantalla	8
Para escuchar la radio	8
Operaciones de los discos.....	11

DISPOSITIVOS EXTERNOS

Uso de dispositivos Bluetooth®	13
• Uso del teléfono móvil Bluetooth.....	15
• Uso del reproductor de audio Bluetooth	16
Para escuchar la radio satelital	17
Escuchando otros componentes externos.....	19

AJUSTES

Cómo ajustar el sonido	20
Ajustes Bluetooth.....	21
Operaciones del menú SET	22

REFERENCIAS

Más sobre este receptor.....	25
Localización de averías	27
Mantenimiento	31
Especificaciones	32

Cancelación de las demostraciones en pantalla

1 Encienda la unidad.



2 Llama el menú SET.



[Sostener]



(Ajuste inicial)

3



[Pulsar]



4 Seleccione "DEMO OFF".



[Girar]



5



[Pulsar]



6 Finalice el procedimiento.



Puesta en hora del reloj

1 Encienda la unidad.



2 Llama el menú SET.



[Sostener]



(Ajuste inicial)

3 Seleccione "CLOCK".



[Girar]



[Pulsar]



4 Seleccione "CLOCK SET".



[Girar]



[Pulsar]

5 Ajuste la hora.



[Girar]



[Pulsar]

6 Ajuste los minutos.



[Girar]



[Pulsar]



7 Finalice el procedimiento.



Operaciones básicas

Uso del panel de control

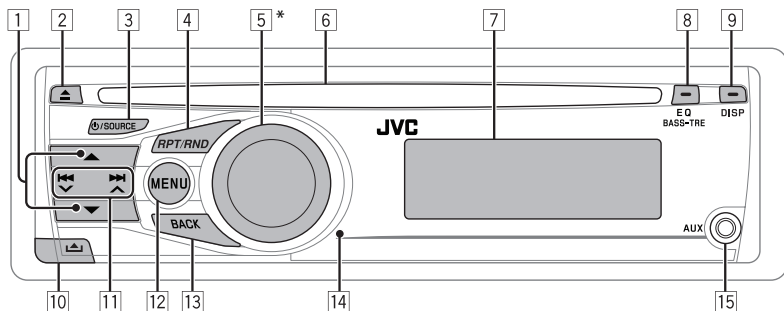

- 1 • **FM/AM:**
 - Selecciona la emisora preajustada.
 - Busca sólo emisoras de HD Radio [Sostener].
- **SIRIUS/XM:** Selecciona una categoría.
- **CD:** Selecciona la carpeta.
- **BT PHONE/BT AUDIO:** Ingresa/vuelve al menú Bluetooth anterior.
- 2 Expulsa el disco.
- 3 • Enciende el sistema.
 - Apaga el sistema [Sostener].
 - Selecciona las fuentes disponibles (si el sistema está encendido).
- 4 Ingresa en el menú del modo de reproducción.
- 5 • Controla el volumen o selecciona opciones [Girar].
 - Confirma la selección [Pulsar].
 - **CD:** Pausar/reanudar la reproducción [Pulsar].
 - Si ajusta el volumen cuando está en pausa, la reproducción se reanuda al volumen mínimo.
 - **Otras fuentes:** Apaga el volumen instantáneamente [Pulsar].
- 6 Ranura de carga
- 7 Ventanilla de visualización
- 8 • Selecciona el modo de sonido.
 - Ingresa en el menú de configuración de Easy EQ [Sostener].
- 9 Cambia la información en pantalla.
- 10 Desmonta el panel.
- 11 • **FM/AM/SIRIUS/XM:** Busca la emisora/canal.
 - **CD:** Selecciona la pista.
 - **BT PHONE/BT AUDIO:** Selecciona un elemento de ajuste/dispositivo registrado.
- 12 • Accede al menú LIST.
 - Accede al menú SET [Sostener].
- 13 Vuelve al menú anterior.
- 14 Sensor remoto
- 15 Jack de entrada AUX (auxiliar)

* También denominado, en este manual, "Control giratorio".

Ventanilla de visualización

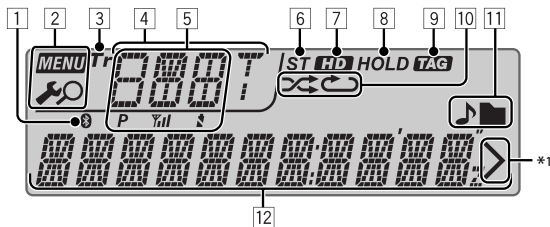

- 1 Indicador Bluetooth
- 2 Indicadores de MENU (menú) — (menú de configuración), (menú de lista)
- 3 Indicador Tr (pista)
- 4 Visualización de fuente/Número de preajuste/ Número de pista/Número de carpeta
- 5 Estado del dispositivo Bluetooth (Número de dispositivo, [P: 1 – 5]; intensidad de la señal, [Y: 0 – 3]*2; recordatorio de batería, [B: 0 – 3]*2)
- 6 Indicador ST (estéreo)
- 7 Indicador HD (transmisión HD Radio™)

- 8 Indicador HOLD (retención de recepción)
- 9 Indicador TAG (información de etiqueta)
- 10 Indicadores del modo de reproducción — (aleatoria), (repetición)
- 11 Indicadores de información del disco — (pista/archivo), (carpeta)
- 12 Pantalla principal

*1 Aparece cuando existe otra capa para la selección actual.

*2 A medida que el número aumenta, la señal/energía de la pila se hace más potente.

Uso del control remoto (RM-RK50)

Retire la lámina aislante cuando utilice el control remoto por primera vez.



Lámina aislante

Sólo para EE.UU.-California:
Este producto contiene una batería de litio CR de tipo botón que contiene perclorato—puede requerirse una manipulación especial. Consulte www.dtsc.ca.gov/hazardouswaste/perchlorate

Antes de utilizar el control remoto:

- Apunte el control remoto directamente hacia el sensor remoto del receptor.
- NO exponga el sensor remoto a una luz brillante (luz solar directa o iluminación artificial).

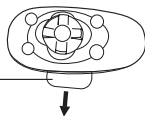
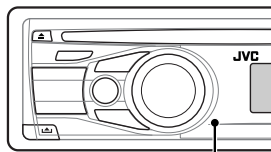

Sensor remoto

Precaución:

- Peligro de explosión si se instala la pila de manera incorrecta. Cámbiela solamente por una del mismo tipo o de un tipo equivalente.
- No debe exponer la batería a una fuente de calor intensa como, por ejemplo, a los rayos directos del sol, al fuego, etc.

Si disminuye la efectividad de acción del control remoto, cambie la pila.

Reemplazo de la pila de litio tipo botón (CR2025)

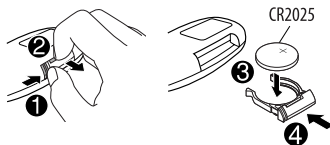

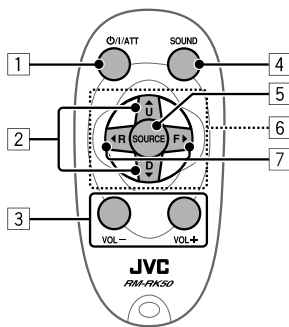

- 1 • El sistema se enciende si lo pulsa brevemente.
- La unidad se apaga si lo pulsa y mantiene pulsado.
- Para discos: Pausa/reanuda la reproducción si lo pulsa brevemente.
- Para otras fuentes: El volumen se apaga instantáneamente si lo pulsa brevemente.
- 2 • Selecciona la emisora de radio preajustada si lo pulsa brevemente.
- Efectúa la búsqueda de emisoras HD Radio si lo pulsa y mantiene pulsado.
- Cambia la carpeta de MP3/WMA.
- Mientras escucha la radio satelital (SIRIUS o XM): Cambia las categorías.
- 3 • Ajusta el nivel de volumen.
- 4 • Selecciona el modo de sonido.
- 5 • Selecciona la fuente.
- 6 • Para teléfonos móviles Bluetooth:
 - Contesta las llamadas si lo pulsa brevemente.
 - Finaliza o rechaza las llamadas si lo pulsa y mantiene pulsado.

- 7 • Efectúa automáticamente la búsqueda de emisoras si lo pulsa brevemente.
- Efectúa manualmente la búsqueda de ensambles, si lo pulsa y mantiene pulsado.
- Efectúa el avance rápido o el retroceso de la pista si lo pulsa y mantiene pulsado.
- Cambia las pistas si lo pulsa brevemente.
- Mientras escucha la radio satelital:
 - Cambia los canales si lo pulsa brevemente.
 - Cambia rápidamente los canales si lo pulsa y mantiene pulsado.
- Salto hacia atrás/salto hacia adelante para el reproductor de audio Bluetooth.

Advertencia (para evitar accidentes y daños):

- No instale ninguna otra pila distinta de CR2025 o su equivalente.
- No deje el control remoto en un lugar expuesto a la luz directa del sol (como los cubretablero) durante un tiempo prolongado.
- Guarde la pila fuera del alcance de los niños.
- Evite recargar, cortocircuitar, desarmar, calentar la pila, o arrojarla al fuego.
- No deje la pila con otros objetos metálicos.
- No toque la pila con pinzas u otras herramientas similares.
- Enrolle la pila con una cinta y aisléla antes de desecharla o guardarla.

Cambio de la información en pantalla



DISP

- Al apagar la unidad: Se visualiza la hora actual del reloj durante aproximadamente 5 segundos.
- Al encender la unidad: La información en pantalla de la fuente actual cambia de la siguiente forma:

FM/AM	Distintivo de llamada* ¹ → Frecuencia → PTY (tipo de programa)* ² → Texto* ³ → Reloj → (vuelta al comienzo)
CD	<ul style="list-style-type: none">• CD de audio/CD Text: Título del disco/ejecutante*⁴ → Título de la pista*⁴ → Número de la pista actual con el tiempo de reproducción transcurrido → Número de la pista actual con la hora del reloj → (vuelta al comienzo)• MP3/WMA: Nombre del álbum/ejecutante (nombre de la carpeta)*⁵ → Título de la pista (nombre del archivo)*⁵ → Número de la pista actual con el tiempo de reproducción transcurrido → Número de la pista actual con la hora del reloj → (vuelta al comienzo)
SIRIUS/XM	Nombre de la categoría → Nombre del canal → Nombre del artista → Nombre del compositor* ⁶ → Nombre de la canción/programa/título → Reloj → (vuelta al comienzo)

*¹ Se muestra sólo cuando se recibe un distintivo de llamada.

*² Cuando no se recibe ningún tipo de programa (PTY), aparece el mensaje "HD RADIO" para una transmisión HD Radio, y "ANALOG" para una transmisión analógica de FM/AM.

*³ "NO TEXT" aparece cuando no se ha recibido texto.

*⁴ Si el disco actual es un CD de audio, aparecerá "NO NAME".

*⁵ Si un archivo MP3/WMA no posee información de etiqueta o "TAG DISPLAY" está ajustado a "TAG OFF" (consulte la página 23), aparece el nombre de la carpeta y el nombre del archivo.

*⁶ Sólo para la radio satelital SIRIUS.

Para escuchar la radio





Puede sintonizar tanto transmisiones convencionales como transmisiones HD Radio.

- Si desea buscar sólo emisoras HD Radio, consulte "Para buscar emisoras de HD Radio solamente" en la página 9.

¿Qué es la tecnología HD Radio™ para radiodifusión?

Las emisoras HD Radio pueden brindar sonido digital de alta calidad—digital AM proporcionará un sonido de calidad equivalente a FM (en estéreo) y digital FM proporcionará un sonido claro de calidad comparable a la de los CD—con una recepción clara y libre de estática. Asimismo, las emisoras pueden ofrecer texto y datos, como nombres de artistas y títulos de canciones.

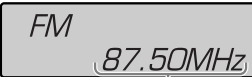
- Los sintonizadores de HD Radio pueden, además, sintonizar transmisiones analógicas convencionales.
- Muchas de las emisoras de HD Radio ofrecen más de un canal de programación. Este servicio recibe el nombre de "multicasting".
- Para localizar las emisoras HD Radio en su área, visite <<http://www.hdradio.com/>>.

1		Seleccione "FM" ou "AM".
2		<p>Efectúa la búsqueda de una emisora—Búsqueda automática. Cuando se sintoniza una emisora, la búsqueda se detiene. Para detener la búsqueda, presione nuevamente el mismo botón.</p> <ul style="list-style-type: none"> • También puede buscar emisoras manualmente—Búsqueda manual. Mantenga pulsado uno de los botones hasta que "M" parpadee en la pantalla y, a continuación, púlselo repetidamente. • Cuando se recibe una radiodifusión en FM estéreo con una señal suficientemente fuerte, se enciende el indicador ST en la pantalla. <p>Ej.: Cuando se recibe una emisora FM convencional</p> <div data-bbox="267 429 543 546" style="border: 1px solid black; padding: 5px; text-align: center;">  <p>87.50MHz Frecuencia seleccionada</p> </div> <p>Ej.: Cuando se recibe una emisora HD Radio Se enciende cuando se emite audio digital. Destella cuando se transmite audio analógico.</p> <div data-bbox="611 458 890 589" style="border: 1px solid black; padding: 5px; text-align: center;">  <p>WXYZ-FM Distintivo de llamada de la emisora</p> </div>

■ Cuando recibe canales de transmisión múltiple con HD Radio...



Número de canal

■ Seleccione el canal que desea.

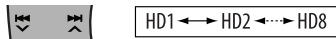

- Aparece "LINKING" mientras se enlaza con un canal multicas.

■ Para buscar emisoras de HD Radio solamente



Cuando se sintoniza una emisora, la búsqueda se detiene.

■ Mejorar la recepción de FM

Activa el modo monoaural para mejorar las condiciones de recepción de una radiodifusión en FM estéreo cuando sean irregulares.

1 Llama el menú SET.

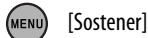

2 Seleccione "TUNER".



3 Seleccione "MONO".



4 Seleccione "MONO ON".



Se consigue mejorar la recepción, pero se pierde el efecto estereofónico.

Para restablecer el efecto estereofónico, repita el procedimiento para seleccionar "MONO OFF".

■ Para cambiar el modo de recepción de HD Radio

Cuando recibe una transmisión de HD Radio, la unidad recibe el audio digital o analógico automáticamente de acuerdo con las condiciones de recepción.

Mientras se escucha una emisora HD Radio...

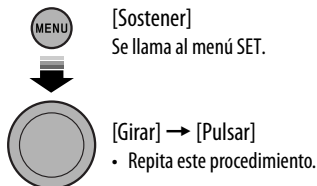

Seleccione "TUNER" → "BLEND HOLD"
→ "AUTO/DIGITAL/ANALOG"

Se enciende cuando se mantiene la recepción digital.
Destella cuando se mantiene la recepción analógica.



- Si no puede escuchar ningún sonido con "AUTO", cambie el ajuste a "ANALOG" o "DIGITAL".
- El ajuste volverá automáticamente a "AUTO" en los siguientes casos:
 - Cuando sintoniza otra transmisión.
 - Cuando se cambia a otra fuente.
 - Cuando se desconecta la alimentación.
- Este ajuste no posee ningún efecto en las emisoras FM/AM convencionales.
- Si la emisora de radio fuerza el modo de recepción a digital, el indicador HOLD destella.

■ Cómo almacenar emisoras en la memoria

Puede preajustar hasta 18 emisoras para FM y 6 para AM.

- Los canales de multidifusión HD Radio también pueden preajustarse.

Preajuste automático—SSM (Memoria secuencial de las emisoras más fuertes)

1 Mientras escucha una emisora de radio...

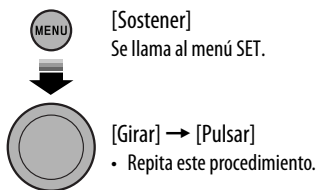

Seleccione "TUNER" → "SSM"

2 Seleccione el rango de los número de preajuste que desea guardar.

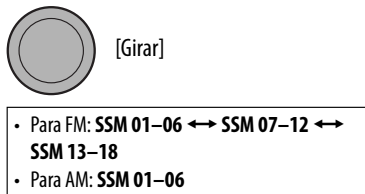

3



Las emisoras locales con las señales más fuertes serán exploradas y almacenadas automáticamente.

- Para detener la búsqueda, pulse MENU.

Para preajustar 6 emisoras más, repita desde el paso 1, nuevamente.

Preajuste manual

Ej.: Almacenando una emisora FM de 92,50 MHz en el número de preajuste "P04".

1 Sintonice la emisora o el canal que desea preajustar.



2 Seleccione un número de preajuste.



[Sostener]



[Girar]



[Pulsar]

Selección de la emisora/canal preajustado



[Pulsar]

Se llama al menú LIST.

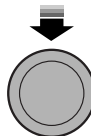

[Girar] → [Pulsar]



- También puede seleccionar la emisora/canal preajustado pulsando ▲/▼.

Operaciones de los discos

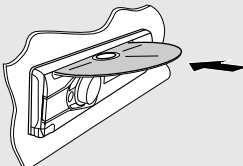
1		Encienda la unidad.
2		Inserte un disco. Todas las pistas se reproducen repetidamente hasta que usted cambie la fuente o extraiga el disco. <ul style="list-style-type: none">• Si no saca el disco expulsado en el lapso de 15 segundos, será reinsertado automáticamente en la ranura de carga para protegerlo contra el polvo.

Parar la reproducción y expulsar el disco



- Aparece "NO DISC".
Pulse **⏻**/SOURCE para escuchar otra fuente de reproducción.

Prohibición de la expulsión del disco



Para cancelar la prohibición, repita el mismo procedimiento.

Seleccionar una pista/carpeta

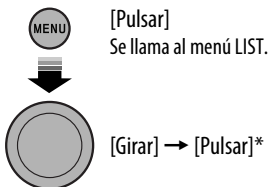

* Para MP3/WMA, seleccione la carpeta deseada y, a continuación, la pista que desea reproducir repitiendo este procedimiento.

- Para volver al menú anterior, pulse BACK.

Pulsando (o sosteniendo) los siguientes botones usted puede...

	[Pulsar]: Pausar/reanudar la reproducción
	MP3/WMA: Selecciona la carpeta
	[Pulsar]: Seleccionar la pista [Sostener]: Retroceso/avance rápido de pista

Cómo seleccionar los modos de reproducción

Puede utilizar solamente uno de los siguientes modos de reproducción a la vez.

- 1 Se llama al menú del modo de reproducción.

- 2 Seleccione el modo deseado.

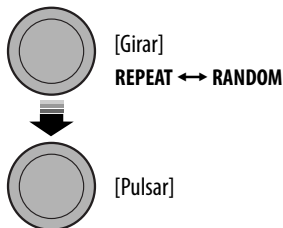

- 3 [Girar] → [Pulsar]

REPEAT

TRACK RPT Se repite la pista actual

FOLDER RPT MP3/WMA: Se repiten todas las pistas de la carpeta actual

RANDOM

FOLDER RND MP3/WMA: Reproduce aleatoriamente todas las pistas de la carpeta actual y luego las pistas de las siguientes carpetas

ALL RND Reproducir aleatoriamente todas las pistas

- Para cancelar la reproducción repetida o aleatoria, seleccione "RPT OFF" o "RND OFF".
- Para volver al menú anterior, pulse BACK.

Uso de dispositivos Bluetooth®

Para las operaciones Bluetooth, se deberá conectar el **adaptador Bluetooth** (KS-BTA200) (no suministrado) al puerto de expansión en la parte trasera de esta unidad.

- Consulte también las instrucciones suministradas con el adaptador Bluetooth y el dispositivo Bluetooth.
- Consulte las últimas dos páginas para conocer en qué países puede utilizar la función Bluetooth®.
- Para comprobar la información más reciente, visite el siguiente sitio web de JVC: <<http://www.jvc.co.jp/english/car/>> (solamente en inglés)

Para utilizar por primera vez un dispositivo Bluetooth a través de la unidad ("BT PHONE" y "BT AUDIO"), usted deberá establecer una conexión Bluetooth inalámbrica entre la unidad y el dispositivo.

- Una vez establecida la conexión, ésta quedará registrada en la unidad aunque la repositone. Se puede registrar hasta un máximo de cinco dispositivos en total.
- Solamente se puede conectar un dispositivo a la vez para cada fuente ("BT PHONE" y "BT AUDIO").

Consulte, en la página 26, los mensajes de advertencia de las operaciones Bluetooth.

Registrando un dispositivo Bluetooth

Métodos de registro (Apareamiento)

Utilice uno de los siguientes elementos en el menú Bluetooth para registrar y establecer la conexión con un dispositivo.

- Seleccione "BT PHONE" o "BT AUDIO" como fuente para operar el menú Bluetooth.

OPEN	Prepare la unidad para poder establecer una nueva conexión Bluetooth. La conexión se establece haciendo funcionar el dispositivo Bluetooth.
SEARCH	Prepare la unidad para poder establecer una nueva conexión Bluetooth. La conexión se establece haciendo funcionar esta unidad.

Registrar usando "OPEN"

Preparativos: Opere el dispositivo para activar su función Bluetooth.

1 Seleccione "BT PHONE" o "BT AUDIO".



2 Seleccione "NEW DEVICE".



3 Seleccione "OPEN".



4 Ingrese un código PIN (Número de identificación personal) en la unidad.

- Puede introducir cualquier número que desee (número de 1 a 16 dígitos). [Inicial: 0000]
 - Algunos dispositivos tienen su propio código PIN. Introduzca el código PIN específico en la unidad.

- 1 Muévase a la posición del número siguiente (o anterior).



- 2 Seleccione un número.



[Girar]

- 3 Repita los pasos 1 y 2 hasta terminar de introducir un código PIN.
- 4 Confirme la entrada.



"OPEN.." parpadea en la pantalla.

Continúa en la página siguiente

5 Utilice el dispositivo Bluetooth para efectuar la búsqueda y conexión.

En el dispositivo que se desea conectar, ingrese el mismo código PIN que el ingresado para esta unidad. Aparece "CONNECTED" en la pantalla. Ahora la conexión ha quedado establecida y usted puede usar el dispositivo a través de la unidad.

El dispositivo permanece registrado aún después de desconectarlo. Utilice "CONNECT" (o active "AUTO CNNCT") para conectar el mismo dispositivo a partir de la siguiente vez. (Véase lo siguiente y la página 21.)

Conexión de un dispositivo

1 Seleccione "BT PHONE" o "BT AUDIO".



2 Seleccione "NEW DEVICE".



3 Para efectuar la búsqueda de dispositivos disponibles:

Seleccione "SEARCH".

La unidad efectúa la búsqueda de los dispositivos disponibles y los visualiza en una lista. Si no hay ningún dispositivo disponible, aparecerá "UNFOUND".

Para conectar un dispositivo especial:

Seleccione "SPECIAL".

La unidad visualiza la lista de dispositivos preajustados.



4 Seleccione el dispositivo que desea conectar.



5 Para los dispositivos disponibles...

- Ingrese en la unidad el código PIN específico del dispositivo.
Para comprobar cuál es el código PIN, consulte las instrucciones suministradas con el dispositivo.
- Utilice el dispositivo Bluetooth que se ha conectado.
Ahora la conexión ha quedado establecida y usted puede usar el dispositivo a través de la unidad.

Para el dispositivo especial...

Utilice "OPEN" o "SEARCH" para la conexión.

Conexión/desconexión/eliminación de un dispositivo registrado

1 Seleccione "BT PHONE" o "BT AUDIO".



2 Seleccione el dispositivo registrado que desee conectar/desconectar/eliminar.



3 Para conectar/desconectar el dispositivo seleccionado:

Seleccione "CONNECT" o "DISCONNECT".



Para borrar el dispositivo seleccionado:

Seleccione "DELETE" y, a continuación, "YES".



Puede configurar la unidad para que se conecte automáticamente el dispositivo Bluetooth al encender la unidad. (Consulte "AUTO CNNCT" en la página 21.)

Uso del teléfono móvil Bluetooth



1		Seleccione "BT PHONE".
2		Acceda al menú Bluetooth.
3	—	Haga una llamada o realice ajustes utilizando el menú de ajuste Bluetooth. (Véase lo siguiente y la página 21.)

Quando entra una llamada...



La fuente cambiará automáticamente a "BT PHONE".

Quando "AUTO ANSWER" está activado...

La unidad contesta automáticamente las llamadas entrantes, consulte la página 21.

- Si "AUTO ANSWER" está desactivado, pulse cualquier botón (excepto /SOURCE//) para contestar la llamada entrante.
- Puede ajustar el nivel de volumen del micrófono (consulte "MIC SETTING" en la página 21).

Para finalizar una llamada

Sostenga cualquier botón (excepto /SOURCE//)

Quando entra un mensaje de texto...

Si el teléfono móvil es compatible con mensajes de texto (que se notifica a través del adaptador Bluetooth JVC), y "MSG INFO" (información sobre mensaje) está ajustado a "AUTO" (consulte la página 21), la unidad emite un pitido audible para avisarle la llegada de un mensaje.

- Aparece "RCV MESSAGE" (recepción de mensaje) en la pantalla.

Cómo hacer una llamada

Puede realizar una llamada utilizando los siguientes métodos.

Seleccione "BT PHONE" y, a continuación, realice los siguientes pasos para realizar una llamada:

- Para volver al menú anterior, pulse .

1 Ingrese en el menú "DIAL".



2 Seleccione un método de llamada.



Historial de llamadas:

- 1 Seleccione un historial de llamadas (REDIAL*, RECEIVED*, MISSED*).
- 2 A continuación, seleccione un nombre (si está registrado) o un número de teléfono.



Guía telefónica:

- 1 Seleccione "PHONE BOOK*".
Aparece la lista de números telefónicos.
- 2 Seleccione un nombre en la lista.



* Solamente se visualiza cuando su teléfono móvil está equipado con estas funciones y es compatible con esta unidad.

Marcación directa:

- 1 Seleccione "NUMBER".



- 2 Seleccione un número.



- 3 Muévase a la posición del número siguiente (o anterior).



- 4 Repita los pasos 2 y 3 hasta que termine de introducir el número telefónico.

- 5

Voice dialing:

- 1 Seleccione "VOICE DIAL".



Aparece "SAY NAME" en la pantalla.

- 2 Diga el nombre que desea llamar.
 - Si su teléfono móvil no es compatible con el sistema de reconocimiento de voz, aparecerá "ERROR" en la pantalla.
 - El uso de "VOICE DIAL" puede ser difícil en un entorno ruidoso o durante una emergencia.

Uso del reproductor de audio Bluetooth

	<p>Seleccione "BT AUDIO".</p> <p>Si la reproducción no comienza, opere el reproductor de audio Bluetooth para comenzar la reproducción.</p>
--	--

	Salto hacia atrás/salto hacia adelante
	Pausa/inicia la reproducción*
	Acceda al menú Bluetooth (consulte la página 21)

* Las operaciones pueden diferir según el reproductor de audio Bluetooth conectado.

- Para conectar/desconectar/borrar un dispositivo registrado, consulte también la página 14.
- Cuando se detenga o interrumpa el sonido mientras usa un dispositivo Bluetooth, apague y vuelva a encender el receptor.
 - Si aun así no se restablece el sonido, vuelva a conectar el dispositivo (consulte la página 14).

Para escuchar la radio satelital

Antes de la operación, conecte cualquiera de las dos unidades siguientes (no suministradas) al puerto de expansión en la parte trasera de esta unidad.

- **Sistema de radio satelital JVC SIRIUS**, SC-C1 y KS-SRA100, PnP, SC-VDOC1 y KS-SRA100, para escuchar la radio satelital SIRIUS.
- **Sistema radio satelital XM**, adaptador Smart Digital JVC-XMDJVC100, CNP2000UC y CNPJVC1 para escuchar la radio satelital XM.

Actualización de GCI (Global Control Information)

- Si los canales han sido actualizados después de la suscripción, la actualización se inicia automáticamente. "UPDATING" parpadea y no se escucha ningún sonido.
- La actualización tarda algunos minutos en finalizar.
- Durante la actualización no puede utilizar la radio satelital.

Active la suscripción de SIRIUS después de la conexión



La radio satelital SIRIUS comienza a actualizar todos los canales SIRIUS.

Una vez finalizada la actualización, la radio satelital SIRIUS sintoniza en un canal preajustado, CH184.

2 Verifique su SIRIUS ID, (consulte la página 23).

3 Póngase en contacto con SIRIUS por Internet en <<http://activate.siriusradio.com/>> para activar su suscripción, o haga una llamada gratuita a SIRIUS marcando 1-888-539-SIRIUS (7474).

Una vez que haya finalizado su suscripción, "SUB UPDT PRESS ANY KEY" se desplaza en la pantalla.

Active la suscripción de XM después de la conexión

- Antes de la activación sólo están disponibles los canales 0, 1 y 247.

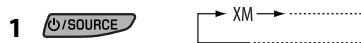



El sintonizador XM* comienza a actualizar todos los canales XM. El "Channel 1" se sintoniza automáticamente.

2 Consulte el número de identificación de la radio satelital XM que aparece en la carcasa del Sintonizador XM o sintonice "Channel 0" (consulte la página 18).

3 Para activar su suscripción, visite el sitio web de la radio satelital XM en <<http://xmradio.com/activation/>> o llame al 1-800-XM-RADIO (1-800-967-2346).

Una vez que termine, la unidad sintoniza uno de los canales disponibles (Canal 4 o superior).

* Sintonizador XM: XMDirect™ Tuner Box o XMDirect2 Tuner System

1		Seleccione "SIRIUS" o "XM".
2		Seleccione una categoría. SIRIUS: Si selecciona "ALL", puede sintonizar todos los canales de todas las categorías. XM: Pulse el botón una vez para ingresar en el modo de búsqueda de categorías y, a continuación, pulse el botón repetidamente para seleccionar una categoría.
3		Seleccione el canal de audición. • Al mantener pulsado el botón, los canales se cambian rápidamente. • Durante la búsqueda, se omiten los canales no válidos y aquellos a los que no está suscrito. XM: Si no selecciona un canal en el lapso de 15 segundos, se cancelará la categoría seleccionada en el paso 2. Ahora puede seleccionar todos los canales de todas las categorías (incluyendo canales no categorizados).

■ Cómo almacenar canales en la memoria

Puede preajustar hasta 18 canales para SIRIUS y XM.

Ej.: Almacenando canales en el número de preajuste "P04".

- 1 Sintonice el canal que desea almacenar (consulte los pasos 1 – 3 de arriba).**
- 2 Seleccione el número de preajuste.**

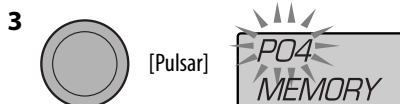

■ Para consultar el número de identificación de la radio satelital XM

Cuando seleccione "XM", seleccione "Channel 0".



La pantalla muestra alternativamente "RADIO ID" y el número de identificación de 8-caracteres alfanuméricos.

Para cancelar la visualización del número de identificación seleccione un canal diferente al "Channel 0".

■ Selección de una emisora preajustada SIRIUS/XM

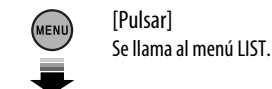

Escuchando otros componentes externos

Puede conectar un componente externo a:

- **EXT INPUT:** Puerto de expansión, en la parte trasera de esta unidad, por medio de los siguientes adaptadores (no suministrados):

- **KS-U57:** Para la conexión de componentes con clavijas
- **KS-U58:** Para la conexión de componentes con mini jack estéreo

Preparativos: Asegúrese de seleccionar "EXT ON" en el ajuste "SELECT SRC" → "EXT IN", consulte la página 24.

- **AUX IN:** Jack de entrada en el panel de control.

Preparativos: Asegúrese de seleccionar "AUX ON" en el ajuste "SELECT SRC" → "AUX IN", consulte la página 24.

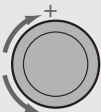
1		Seleccione "EXT INPUT" o "AUX IN".
2	—	Encienda el componente conectado y comience a reproducir la fuente.
3	 [Girar]	Ajuste el volumen.
4	—	Ajuste el sonido según se desee (consulte la página 20).

Conectando un componente externo al jack de entrada AUX

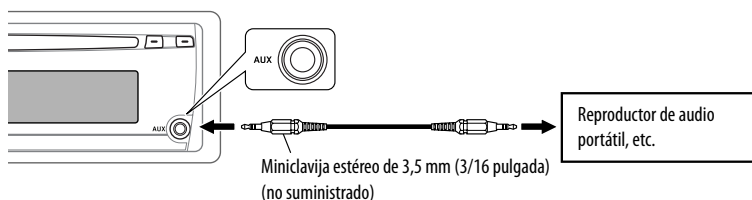

Cómo ajustar el sonido

■ Selección de un modo de sonido preajustado

Puede seleccionar un modo de sonido preajustado adecuado al género musical.



■ Personalización del modo de sonido

Puede almacenar sus propios ajustes en la memoria.

- Los ajustes realizados se guardarán automáticamente en "USER".

Modo EASY (3 bandas)



2 Ajuste el nivel de tono (-10 a +10).



- Repita este procedimiento y ajuste "BASS LVL" → "MID LVL" → "TRE LVL".

Modo Pro (7 bandas)

1 Seleccione "PRO EQ".

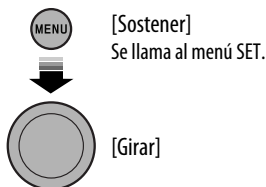

2 Mientras se muestra "PRO EQ" en la pantalla...



3 Seleccione el tono que desea.

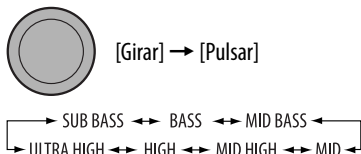

4 Ajuste el nivel de tono (-10 a +10).



5 Repita los pasos 3 y 4 para ajustar otras características de sonido.

- El modo de sonido actual cambia automáticamente a "USER".
- Pulse EQ para confirmar el modo de sonido actual.

Ajustes Bluetooth

Los ajustes listados en la columna derecha se pueden cambiar según sus preferencias.

1 Seleccione "BT PHONE" o "BT AUDIO".



2 Acceda al menú Bluetooth.



3 Seleccione "SETTINGS".



4 Seleccione una opción de ajuste.



*1 Aparece sólo cuando se ha conectado un teléfono Bluetooth.

*2 Aparece sólo cuando se ha conectado un teléfono Bluetooth que sea compatible con el mensaje de texto.

5 Cambie el ajuste de conformidad.



Menú de ajustes (___ : Inicial)

AUTO CNNECT (conectar)

Al encender la unidad, la conexión se establece automáticamente con...

OFF: Ningún dispositivo Bluetooth.

LAST: El dispositivo Bluetooth conectado en último término.

ORDER: El dispositivo Bluetooth registrado disponible encontrado en primer lugar.

AUTO ANSWER

Sólo para el dispositivo conectado para "BT PHONE".

ON: La unidad contesta automáticamente las llamadas entrantes.

OFF: La unidad no contesta las llamadas automáticamente. Contesta la llamada manualmente.

REJECT: La unidad rechaza todas las llamadas entrantes.

MSG INFO (información de mensajes)

Sólo para el dispositivo conectado para "BT PHONE".

AUTO: La unidad le informa la llegada de un mensaje emitiendo un pitido audible y visualizando "RCV MESSAGE" (recepción de mensaje).

MANUAL: La unidad no le informa la llegada de un mensaje.

MIC SETTING (ajuste del micrófono)



Sólo para el dispositivo conectado para "BT PHONE". Ajusta el volumen del micrófono conectado al adaptador Bluetooth.

LEVEL 01/02/03

VERSION

Se muestra la versión del software y hardware Bluetooth.

Operaciones del menú SET

<p>1 Llama el menú SET.</p>  [Sostener]	<p>2 Seleccione la opción deseada.</p>  [Girar] → [Pulsar]	<p>3 Repita el paso 2, si fuera necesario.</p> <ul style="list-style-type: none"> • Para volver al menú anterior, pulse BACK. • Para salir del menú, pulse DISP o MENU.
---	--	--

- Si no se realiza ninguna operación durante aproximadamente 60 segundos después de pulsar el botón MENU, se cancela la operación.

Inicial: **Subrayado**

Categoría	Opciones del menú	Configuraciones seleccionables, [página de referencia]
DEMO	DEMO Demostración en pantalla	<ul style="list-style-type: none"> • DEMO ON: La demostración en pantalla se activará automáticamente si no se efectúa ninguna operación durante unos 20 segundos, [4]. • DEMO OFF: Se cancela.
	CLOCK SET Ajuste del reloj	Ajuste la hora y después los minutos, [4]. [Inicial: 1:00]
CLOCK	CLOCK ADJ Ajuste del reloj	<ul style="list-style-type: none"> • AUTO: El reloj incorporado se ajustará automáticamente gracias a los datos de reloj suministrados mediante el canal de radio satelital o la transmisión HD Radio. • OFF: Se cancela.
	TIME ZONE*1 Zona horaria	Para el ajuste del reloj, seleccione su zona residencial entre una de las zonas horarias. EASTERN, ATLANTIC, NEWFOUND, ALASKA, PACIFIC, MOUNTAIN, CENTRAL
	DST*1 Hora de verano	<ul style="list-style-type: none"> • DST ON: El horario de ahorro de luz diurna se activa si su zona residencial está sujeta a DST. • DST OFF: Se cancela.
PRO EQ	SUB BASS	Para ajustes, [20].
	BASS	
	MID BASS	
	MID	
	MID HIGH	
	HIGH	
	ULTRA HIGH	

*1 Se visualiza sólo cuando "CLOCK ADJ" se ajusta a "AUTO".

Categoría	Opciones del menú	Configuraciones seleccionables, [página de referencia]
DISPLAY	DIMMER Atenuador Ilum	<ul style="list-style-type: none"> • DIMMER OFF: Se cancela. • DIMMER ON: La iluminación de la pantalla y de los botones se oscurece.
	SCROLL *2 Desplazamiento	<ul style="list-style-type: none"> • SCROLL ONCE: Desplaza una vez la información visualizada. • SCROLL AUTO: El desplazamiento se repite (a intervalos de 5 segundos). • SCROLL OFF: Se cancela. <p>Pulsando DISP durante más de 1 segundo puede desplazar la indicación independientemente del ajuste.</p>
	TAG DISPLAY Visualización de etiqueta	<ul style="list-style-type: none"> • TAG ON: Muestra la información de etiqueta mientras se reproducen pistas MP3/WMA. • TAG OFF: Se cancela.
TUNER	SSM *3 Memoria secuencial de las emisoras más fuertes	<p>Para ajustes, [10].</p> <ul style="list-style-type: none"> • Para FM: SSM 01-06, SSM 07-12, SSM 13-18 • Para AM: SSM 01-06
	AREA Intervalo entre canales del sintonizador	<ul style="list-style-type: none"> • AREA US: Cuando se utiliza en América del Norte/Central/Sur. Los intervalos de AM/FM están ajustados a 10 kHz/200 kHz. • AREA EU: Cuando se utiliza en cualesquier otras áreas. Los intervalos de AM/FM están ajustados a 9 kHz/50 kHz (100 kHz durante la búsqueda automática). • AREA SA: Cuando se utiliza en los países de América del Sur donde el intervalo de FM es 100 kHz. El intervalo de AM está ajustado a 10 kHz.
	MONO Modo monoaural	<ul style="list-style-type: none"> • MONO ON: Activa el modo monoaural para mejorar la recepción FM, pero se perderá el efecto estéreo, [9]. • MONO OFF: Restablece el efecto estéreo.
	SID *4 SIRIUS ID	<p>Su número de identificación SIRIUS se desplaza en la pantalla 5 segundos después de seleccionar "SID", [17].</p>
	BLEND HOLD *3 Modo de recepción HD Radio	<ul style="list-style-type: none"> • AUTO: Cambia entre audio digital y analógico automáticamente, [10]. • DIGITAL: Para sintonizar audio digital solamente. • ANALOG: Para sintonizar de audio analógico solamente.
	IF BAND Banda de frecuencia intermedia	<ul style="list-style-type: none"> • AUTO: Aumenta la selectividad del sintonizador para reducir las interferencias entre emisoras adyacentes. (El efecto estereofónico puede perderse.) • WIDE: Sujeto a interferencias de las emisoras adyacentes, pero la calidad del sonido no se degrada y se conserva el efecto estereofónico.

*2 Algunos caracteres o símbolos no serán mostrados correctamente (o aparecerán en blanco) sobre la pantalla.

*3 Se visualiza solamente cuando se ha seleccionado FM o AM como fuente.

*4 Se visualiza sólo cuando está conectada la radio satelital SIRIUS.

Categoría	Opciones del menú	Configuraciones seleccionables, [página de referencia]
AUDIO	FADER *5 Atenuador	FADER R12 — FADER F12: Ajusta el balance de salida de los altavoces delanteros y traseros. [Inicial: 00]
	BALANCE *6 Balance	BALANCE L12 — BALANCE R12: Ajusta el balance de salida de los altavoces izquierdo y derecho. [Inicial: 00]
	VOL ADJUST Ajuste de volumen	VOL ADJ -10 — VOL ADJ +10: [Inicial: VOL ADJ 00] Preajuste el nivel de volumen para cada fuente (excepto FM, BT PHONE y BT AUDIO) en comparación con el nivel de volumen de FM. El nivel de volumen aumenta o disminuye automáticamente al cambiar la fuente. • Antes de realizar un ajuste, seleccione la fuente que desea ajustar. • Aparece "VOL ADJ FIX" en la pantalla si se selecciona "FM", "BT PHONE" o "BT AUDIO" como fuente.
	SUB.W FREQ Frecuencia de corte del subwoofer	• LOW: • MID: • HIGH: Las frecuencias inferiores a 72 Hz se envían al subwoofer. Las frecuencias inferiores a 111 Hz se envían al subwoofer. Las frecuencias inferiores a 157 Hz se envían al subwoofer.
	SUB.W LEVEL Subwoofer Nivel	SUB.W 00 — SUB.W 08: Ajusta el nivel de salida del subwoofer. [Inicial: SUB.W 04]
	BEEP Tono de pulsación de teclas	• BEEP OFF: • BEEP ON: Desactiva el tono de pulsación de teclas. Activa el tono de pulsación de teclas.
SELECT SRC	AMP GAIN Control de ganancia del amplificador	• LOW POWER: • HIGH POWER: • OFF: VOLUME 00 – VOLUME 30 (Selecciónelo si la potencia máxima de cada altavoz es de menos de 50 W, con el fin de evitar posibles daños en el altavoz.) VOLUME 00 – VOLUME 50 Desactiva el amplificador incorporado. Si usted cambia la configuración "AMP GAIN" de "HIGH POWER" a "LOW POWER" mientras el nivel de volumen está ajustado a más de "VOLUME 30", el receptor cambiará automáticamente el nivel de volumen a "VOLUME 30".
	AM *7 Emisora AM	• AM OFF: • AM ON: Deshabilita "AM" en la selección de fuentes. Habilita "AM" en la selección de fuentes.
	EXT IN *8,*9 Entrada externa	• EXT OFF: • EXT ON: Deshabilita "EXT INPUT" en la selección de fuentes. Habilita "EXT INPUT" en la selección de fuentes.
	AUX IN *10 Entrada auxiliar	• AUX OFF: • AUX ON: Deshabilita "AUX IN" en la selección de fuentes. Habilita "AUX IN" en la selección de fuentes.

*5 Si está utilizando un sistema de dos altavoces, ajuste el nivel de fader a "00".

*6 Este ajuste no puede afectar la salida del subwoofer.

*7 Se visualiza sólo cuando se selecciona cualquier fuente excepto "AM".

*8 Se visualiza sólo cuando se selecciona cualquier fuente excepto "EXT INPUT".

*9 No es necesario para sintonizadores SIRIUS/XM y Bluetooth.

*10 Se visualiza sólo cuando se selecciona cualquier fuente excepto "AUX IN".

Más sobre este receptor

Operaciones del sintonizador

Cómo almacenar emisoras en la memoria

- Durante la búsqueda SSM...
 - Todas las emisoras, incluyendo emisoras HD Radio, serán exploradas y almacenadas en la banda seleccionada.
 - Todas las emisoras almacenadas previamente se borran y se almacenan las emisoras nuevas.
 - Cuando finalice el SSM, se sintonizará automáticamente la emisora preajustada en el número menor.
- Cuando se guarda una nueva emisora con el preajuste manual, se borra la emisora preajustada anteriormente y la nueva se guarda en el mismo número de preajuste.

Cómo escuchar una emisora preajustada

- No se escucha ningún sonido hasta que se sintoniza una transmisión.

Operaciones de los discos

Precaución sobre la reproducción de DualDisc

- El lado no-DVD de un "DualDisc" no es compatible con la norma "Compact Disc Digital Audio". Por consiguiente, no se recomienda usar el lado no-DVD de un DualDisc en este producto.

General

- Este receptor ha sido diseñado para reproducir discos CDs/CD Texts, y CD-Rs (Grabables)/CD-RWs (Reescribibles) en formato de audio CD (CD-DA), MP3 y WMA.
- Las "pistas" (los términos "archivo" y "pista" se utilizan indistintamente) MP3 y WMA se graban en "carpetas".

Reproducción de un CD-R o CD-RW

- Utilice sólo CD-Rs o CD-RWs "finalizados".
- Si el disco incluye tanto archivos CD de audio (CD-DA) como archivos MP3/WMA, esta unidad puede reproducir solamente archivos del mismo tipo que los detectados en primer término.
- Este receptor puede reproducir discos multisesión; no obstante, las sesiones no cerradas serán omitidas durante la reproducción.

- Puede suceder que algunos discos CD-Rs o CD-RWs no se puedan reproducir en esta unidad debido a las características propias de los mismos, o por uno de los siguientes motivos:
 - Los discos están sucios o rayados.
 - Ha ocurrido condensación de humedad en la lente del interior del receptor.
 - Suciedad en el lente captor del interior del receptor.
 - Los archivos del CD-R/CD-RW están escritos mediante el método "Packet Write".
 - Las condiciones inadecuadas de grabación (datos faltantes, etc.), o del medio (manchas, arañazos, alabeo, etc.).
- Los CD-RWs pueden requerir un tiempo de lectura mayor debido a que la reflectancia de los CD-RWs es menor que la de los CDs regulares.
- No utilice los CD-Rs o CD-RWs siguientes:
 - Discos con pegatinas, etiquetas o un sello de protección adheridos a la superficie.
 - Discos en los cuales las etiquetas pueden imprimirse directamente mediante una impresora de chorro de tinta.

El uso de estos discos a temperaturas o humedad elevadas puede producir fallos de funcionamiento o daños a la unidad.

Reproducción de discos MP3/WMA

- Este receptor puede reproducir solamente archivos MP3/WMA con el código de extensión <.mp3> o <.wma> (sin distinción de caja—mayúsculas/minúsculas).
- Este receptor puede mostrar los nombres de los álbumes, artistas (ejecutantes), y etiqueta (Versión 1.0, 1.1, 2.2, 2.3 o 2.4) para archivos MP3 y para archivos WMA.
- Esta unidad puede manejar solamente caracteres de un byte. Otros caracteres no serán visualizados correctamente.
- Este receptor puede reproducir archivos MP3/WMA que cumplan con las siguientes condiciones:
 - Velocidad de bit: 32 kbps — 320 kbps
 - Frecuencia de muestreo: 48 kHz, 44,1 kHz, 32 kHz (para MPEG-1) 24 kHz, 22,05 kHz, 16 kHz (para MPEG-2)
 - Formato del disco: ISO 9660 Nivel 1/Nivel 2, Romeo, Joliet

Continúa en la página siguiente

- El número máximo de caracteres para los nombres de archivo/carpeta varía según el formato de disco usado (incluye extensión de 4 caracteres—<.mp3> o <.wma>).
 - ISO 9660 Nivel 1: hasta 12 caracteres
 - ISO 9660 Nivel 2: hasta 31 caracteres
 - Romeo: hasta 64 caracteres
 - Joliet: hasta 32 caracteres
- Este receptor puede reproducir archivos grabados en VBR (velocidad variable de bits).
Los archivos grabados en VBR presentan una discrepancia en la visualización del tiempo transcurrido, y no muestran el tiempo transcurrido real. Especialmente, esta diferencia se vuelve más notable después de efectuar la función de búsqueda.
- Esta unidad puede reconocer un total de 512 archivos y 255 carpetas.
- Este receptor no puede reproducir los siguientes archivos:
 - Archivos MP3 codificados con formato MP3i y MP3 PRO.
 - Archivos MP3 codificados en un formato inapropiado.
 - Archivos MP3 codificados con Layer 1/2.
 - Archivos WMA codificados con formatos sin pérdida, profesional, y de voz.
 - Archivos WMA no basados en Windows Media® Audio.
 - Archivos formateados WMA protegidos contra copia por DRM.
 - Archivos que disponen de datos tales como WAVE, ATRAC3, etc.
- La función de búsqueda funciona pero la velocidad de búsqueda no es constante.

Expulsión del disco

- Si no saca el disco expulsado en el lapso de 15 segundos, será reinsertado automáticamente en la ranura de carga para protegerlo contra el polvo. La reproducción se inicia automáticamente.

Operaciones Bluetooth

General

- Absténgase de realizar actividades complicadas mientras conduce, como por ejemplo, marcar números, utilizar la guía telefónica, etc. Cuando tenga que realizar tales actividades, detenga el coche en un lugar seguro.

- Dependiendo de la versión de Bluetooth, puede suceder que algunos dispositivos Bluetooth no se puedan conectar a esta unidad.
- Esta unidad podría no funcionar con algunos dispositivos Bluetooth.
- Las condiciones de conexión pueden variar según las circunstancias.
- El dispositivo se desconecta al apagar la unidad.

Mensajes de advertencia para las operaciones Bluetooth

- **ERROR CNCT** (Error de conexión):
El dispositivo está registrado pero ha fallado la conexión. Utilice "CONNECT" para volver a conectar el dispositivo. (Consulte la página 14.)
- **ERROR**
Intente la operación otra vez. Si aparece "ERROR" otra vez, revise si el dispositivo admite la función que ha intentado realizar.
- **UNFOUND**
No se ha detectado ningún dispositivo Bluetooth disponible mediante "SEARCH".
- **LOADING**
La unidad está actualizando la guía telefónica*.
* *Solamente se visualiza cuando su teléfono móvil está equipado con esta función y es compatible con esta unidad.*
- **PLEASE WAIT**
La unidad se está preparando para usar la función Bluetooth. Si el mensaje no desaparece, apague y encienda la unidad y, a continuación, vuelva a conectar el dispositivo (o reinicie la unidad).
- **RESET 8**
Verifique la conexión entre el adaptador y esta unidad.

Operaciones de la radio satelital

- Para obtener más información sobre la radio satelital SIRIUS o para suscribirse, visite el sitio web <<http://www.sirius.com>>.
- Para la información más reciente sobre listados y programación de canales, o para suscribirse a la radio satelital XM, visite <<http://www.xmradio.com>>.

Localización de averías

Lo que aparenta ser una avería podría resolverse fácilmente. Verifique los siguientes puntos antes de llamar al centro de servicio.

	Síntomas	Soluciones/Causas
General	<ul style="list-style-type: none"> No se puede escuchar el sonido a través de los altavoces. 	<ul style="list-style-type: none"> Ajuste el volumen al nivel óptimo. Inspeccione los cables y las conexiones.
	<ul style="list-style-type: none"> El receptor no funciona en absoluto. 	Reinicie el receptor (consulte la página 3).
	<ul style="list-style-type: none"> No se puede seleccionar "AUX IN" ni "EXT INPUT". 	Verifique el ajuste "SELECT SRC" → "AUX IN" o "EXT IN" (consulte la página 24).
FM/AM	<ul style="list-style-type: none"> El preajuste automático SSM no funciona. 	Almaceene manualmente las emisoras.
	<ul style="list-style-type: none"> Ruidos estáticos mientras se escucha la radio. 	Conecte firmemente la antena.
	<ul style="list-style-type: none"> No se puede seleccionar "AM". 	Verifique el ajuste "SELECT SRC" → "AM" (consulte la página 24).
	<ul style="list-style-type: none"> La calidad del sonido cambia cuando se reciben emisoras HD Radio. 	Fije el modo de recepción en "DIGITAL" o "ANALOG" (consulte las páginas 10 y 23).
	<ul style="list-style-type: none"> El sonido no se escucha. 	<ul style="list-style-type: none"> Verifique el suministro de electricidad a la antena cuando utilice la del tipo activa. Se selecciona "ANALOG" cuando se reciben todas las transmisiones digitales de una emisora HD Radio. Seleccione "DIGITAL" o "AUTO" (consulte las páginas 10 y 23). Se selecciona "DIGITAL" cuando se reciben señales digitales débiles o una emisión de radio convencional. Seleccione "ANALOG" o "AUTO" (consulte las páginas 10 y 23).
	<ul style="list-style-type: none"> El reloj funciona mal cuando se reciben emisoras HD Radio. 	Ajuste "CLOCK ADJ" a "OFF" (consulte la página 22).
Reproducción del disco	<ul style="list-style-type: none"> No se puede reproducir el disco. 	Inserte correctamente el disco.
	<ul style="list-style-type: none"> No se puede reproducir el CD-R/CD-RW. No se pueden saltar las pistas del CD-R/CD-RW. 	<ul style="list-style-type: none"> Inserte un CD-R/CD-RW finalizado. Finalice el CD-R/CD-RW con el componente utilizado para la grabación.
	<ul style="list-style-type: none"> No es posible reproducir ni expulsar el disco. 	<ul style="list-style-type: none"> Desbloquee el disco (consulte la página 12). Efectúe la expulsión forzada del disco (consulte la página 3).

Continúa en la página siguiente

	Síntomas	Soluciones/Causas
Reproducción del disco	• Algunas veces el sonido del disco se interrumpe.	• Detenga la reproducción mientras conduce por caminos accidentados. • Cambie el disco.
	• Aparece "NO DISC" en la pantalla.	Inserte un disco reproducible en la ranura de carga.
	• "PLEASE" y "EJECT" aparecen alternativamente en la pantalla.	Pulse ▲ y, a continuación, introduzca el disco correctamente.
Reproducción de MP3/WMA	• No se puede reproducir el disco.	• Utilice un disco con pistas MP3/WMA grabadas en un formato compatible con ISO 9660 Nivel 1, Nivel 2, Romeo o Joliet. • Añada el código de extensión <.mp3> o <.wma> a los nombres de archivos.
	• Se generan ruidos.	Salte a otra pista o cambie el disco. (No añada el código de extensión <.mp3> o <.wma> a pistas que no sean-MP3 o WMA.)
	• Se requiere mayor tiempo de lectura ("READING" permanece parpadeando en la pantalla).	No utilice demasiados niveles de jerarquías y carpetas.
	• Las pistas no se reproducen en el orden de reproducción intentado por usted.	Se ha determinado el orden de reproducción durante la grabación de los archivos.
	• El tiempo de reproducción transcurrido no es correcto.	Esto sucede a veces durante la reproducción. Esto depende de cómo fueron grabadas las pistas en el disco.
	• Aparece "NO FILE" en la pantalla.	La carpeta seleccionada está vacía *1. Seleccione otra carpeta que contenga pistas MP3/WMA.
	• No se visualizan los caracteres correctos (por ej.: nombre del álbum).	Esta unidad sólo puede visualizar letras (mayúsculas), números, y un número limitado de símbolos.
Bluetooth *2	• El dispositivo Bluetooth no detecta la unidad.	La unidad sólo se puede conectar con un teléfono móvil Bluetooth y un dispositivo de audio Bluetooth por vez. Mientras se está conectando un dispositivo, esta unidad no puede ser detectada por otro dispositivo. Desconecte el dispositivo conectado actualmente y repita la búsqueda.

*1 Carpeta que está físicamente vacía o que no contiene pistas MP3/WMA válidas.

*2 Para las operaciones Bluetooth, consulte también las instrucciones suministradas con el adaptador Bluetooth.

Síntomas	Soluciones/Causas
<ul style="list-style-type: none"> • El dispositivo Bluetooth no es detectado por la unidad. 	<ul style="list-style-type: none"> • Verifique el ajuste Bluetooth del dispositivo. • Efectúe la búsqueda desde el dispositivo Bluetooth. Después que el dispositivo detecte la unidad, seleccione "OPEN" en la unidad para conectarlo. (Consulte la página 13.)
<ul style="list-style-type: none"> • La unidad no puede realizar apareamiento con el dispositivo Bluetooth. 	<ul style="list-style-type: none"> • Ingrese el mismo código PIN para la unidad y el dispositivo objetivo. • Seleccione el nombre del dispositivo en "SPECIAL" y, a continuación, intente la conexión otra vez. (Consulte la página 14.) • Intente aparear/conectar desde el dispositivo Bluetooth.
<ul style="list-style-type: none"> • Hay eco o ruidos. 	<p>Ajuste la posición de la unidad del micrófono.</p>
<ul style="list-style-type: none"> • La calidad del sonido telefónico es mala. 	<ul style="list-style-type: none"> • Reduzca la distancia entre la unidad y el teléfono móvil Bluetooth. • Mueva el coche a un lugar donde pueda mejorar la recepción de la señal.
<ul style="list-style-type: none"> • El sonido se interrumpe o salta durante la reproducción de un reproductor de audio Bluetooth. 	<ul style="list-style-type: none"> • Reduzca la distancia entre el receptor y el reproductor de audio Bluetooth. • Desconecte el dispositivo conectado para "BT PHONE". • Apague la unidad y vuélvala a encender. • (Cuando el sonido no se haya restaurado), vuelva a conectar el dispositivo.
<ul style="list-style-type: none"> • No puede controlarse el reproductor de audio conectado. 	<p>Revise si el reproductor de audio conectado es compatible con AVRCP (Perfil de control remoto de audio vídeo).</p>

	Síntomas	Soluciones/Causas
Radio satelital	<ul style="list-style-type: none"> El texto "CALL 1-888-539-SIRIUS TO SUBSCRIBE" (llame al 1-888-539-SIRIUS para suscribirse) se desplaza por la pantalla mientras escucha la radio satelital SIRIUS. 	Se inicia la suscripción a la radio satelital SIRIUS (consulte la página 17).
	<ul style="list-style-type: none"> El sonido no se escucha. Aparece "UPDATING" en la pantalla. 	El receptor está actualizando la información de canal y tarda algunos minutos en finalizar.
	<ul style="list-style-type: none"> Se visualiza "NO SIGNAL" o "ACQUIRING" en la pantalla. 	Muévase hacia un área donde las señales sean más fuertes.
	<ul style="list-style-type: none"> Se visualiza "NO ANTENNA" o "ANTENNA" en la pantalla. 	Conecte firmemente la antena.
	<ul style="list-style-type: none"> Aparece "NO CHANNEL" en la pantalla durante unos 5 segundos y, a continuación, vuelve a aparecer la visualización anterior mientras se escucha la radio satelital SIRIUS. 	No hay transmisión en el canal seleccionado. Seleccione otro canal o continúe escuchando el canal anterior.
	<ul style="list-style-type: none"> Aparece "XM TUNER" en la pantalla. 	El sintonizador XM Mini no está conectado. Conecte el sintonizador.
	<ul style="list-style-type: none"> "NO (information)*³" se desplaza por la pantalla o no se visualiza información de texto mientras escucha la radio satelital SIRIUS. La señal "---" aparece en la pantalla mientras escucha la radio satelital XM. 	No hay información de texto para el canal seleccionado.
	<ul style="list-style-type: none"> La señal "---" aparece en la pantalla durante 2 segundos y después vuelve al canal anterior mientras escucha la radio satelital XM. 	El canal seleccionado ya no está disponible o no está autorizado. Seleccione otro canal o continúe escuchando el canal anterior.
	<ul style="list-style-type: none"> La señal "OFF AIR" aparece en la pantalla mientras escucha la radio satelital XM. 	El canal seleccionado no está emitiendo en ese momento. Seleccione otro canal o continúe escuchando el canal anterior.
	<ul style="list-style-type: none"> La señal "LOADING" aparece en la pantalla mientras escucha la radio satelital XM. 	El receptor está cargando la información del canal y el audio. La información de texto no está disponible temporalmente.
<ul style="list-style-type: none"> Aparece "RESET 8" en la pantalla. La radio satelital no funciona. 	Vuelva a conectar correctamente esta unidad y la radio por satélite y, a continuación, reinicie la unidad.	

*3 NO CATEGORY, NO ARTIST, NO COMPOSER y NO SONG/PROGRAM.

Mantenimiento

■ Cómo limpiar los conectores

Un desmontaje frecuente producirá el deterioro de los conectores.

Para reducir esta posibilidad al mínimo, limpie periódicamente los conectores con un palillo de algodón, teniendo cuidado de no dañar los conectores.

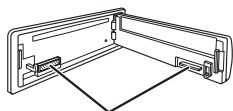

Conectores

■ Condensación de humedad

Podría condensarse humedad en el lente del interior de la unidad, en los siguientes casos:

- Después de encender el calefactor del automóvil.
- Si hay mucha humedad en el habitáculo.

Si se produce condensación, la unidad podría no funcionar correctamente. En este caso, saque el disco y deje el receptor encendido durante algunas horas hasta que se evapore la humedad.

■ Cómo manejar los discos

Cuando saque un disco de su estuche, presione el sujetador central del estuche y extraiga el disco hacia arriba, agarrándolo por los bordes.

Sujetador central



• Siempre sujete el disco por sus bordes. No toque la superficie de grabación.

Cuando guarde un disco en su estuche, insértelo suavemente alrededor del sujetador central (con la superficie impresa hacia arriba).

• Asegúrese de guardar los discos en sus estuches después del uso.

■ Para mantener los discos limpios

Un disco sucio podría no reproducirse correctamente.

Si se llegara a ensuciar un disco, límpielo con un lienzo suave, en línea recta desde el centro hacia el borde.



- No utilice ningún tipo de solvente (por ejemplo, limpiador de discos convencional, pulverizadores, diluyente, bencina, etc.) para limpiar los discos.

■ Para reproducir discos nuevos

Los discos nuevos podrían presentar ciertas irregularidades en sus bordes interior y exterior. Si intenta utilizar un disco en tales condiciones, el receptor podría rechazar el disco.



Para eliminar estos puntos ásperos, frote los bordes con un lápiz o bolígrafo, etc.

No utilice los siguientes discos:

CD simple—disco de 8 cm
(3-3/16 pulgada)



Disco alabeado



Pegatinas y restos de pegatina



Rótulo autoadhesivo



Forma irregular



C-thru Disc (disco semitransparente)



Partes transparente o semitransparentes en el área de grabación



Especificaciones

SECCIÓN DEL AMPLIFICADOR DE AUDIO

Salida de potencia:	20 W RMS × 4 canales a 4 Ω y ≤ 1% THD+N	
Relación señal a ruido:	80 dBA (referencia: 1 W en 4 Ω)	
Impedancia de carga:		4 Ω (tolerancia de 4 Ω a 8 Ω)
Gama de control del ecualizador:	Frecuencias:	45 Hz, 120 Hz, 315 Hz, 800 Hz, 2,4 kHz, 6,3 kHz, 15 kHz
	Nivel:	±10 dB
Respuesta de frecuencias:		40 Hz a 20 000 Hz
Nivel/impedancia salida línea:		2,5 V/20 kΩ de carga (plena escala)
Nivel/impedancia salida subwoofer:		2,5 V/20 kΩ de carga (plena escala)
Impedancia de salida:		1 kΩ
Otro terminal:		Jack de entrada AUX (auxiliar), puerto de expansión, entrada de antena

SECCIÓN DEL SINTONIZADOR (Compatible con HD Radio System)

Gama de frecuencias:	FM:	con el intervalo entre canales ajustado a 100 kHz o 200 kHz	87,5 MHz a 107,9 MHz
		con el intervalo entre canales ajustado a 50 kHz	87,5 MHz a 108,0 MHz
	AM:	con el intervalo entre canales ajustado a 10 kHz	530 kHz a 1 710 kHz
		con el intervalo entre canales ajustado a 9 kHz	531 kHz a 1 602 kHz
Sintonizador de FM	Sensibilidad útil:		8,3 dBf (0,7 μV/75 Ω)
	50 dB sensibilidad de silenciamiento:		14,3 dBf (1,4 μV/75 Ω)
	Selectividad de canal alternativo (400 kHz):		65 dB
	Respuesta de frecuencias:		20 Hz a 20 000 Hz (Emisión HD Radio)
			40 Hz a 15 000 Hz (Emisión convencional)
	Separación estereofónica:		70 dB (Emisión HD Radio)
			50 dB (Emisión convencional)
Relación de captura:		3,5 dB	
Sintonizador de AM	Sensibilidad:		13 μV
	Selectividad:		80 dB
	Respuesta de frecuencias:		40 Hz a 15 000 Hz (Emisión HD Radio)
	Separación estereofónica:		70 dB (Emisión HD Radio)

SECCIÓN DEL REPRODUCTOR DE CD	
Tipo:	Reproductor de discos compactos
Sistema de detección de señal:	Captor óptico sin contacto (láser semiconductor)
Número de canales:	2 canales (estereofónicos)
Respuesta de frecuencias:	5 Hz a 20 000 Hz
Gama dinámica:	96 dB
Relación señal a ruido:	98 dB
Lloro y trémolo:	Inferior al límite medible
Formato de decodificación MP3: (MPEG1/2 Audio Layer 3)	Máx. velocidad de bits: 320 kbps
Formato de decodificación WMA (Windows Media® Audio):	Máx. velocidad de bits: 192 kbps

GENERAL		
Requisitos de potencia:	Voltaje de funcionamiento:	14,4 V CC (tolerancia de 11 V a 16 V)
Sistema de puesta a tierra:	Negativo a masa	
Temperatura de funcionamiento admisible:	0°C a +40°C (32°F a 104°F)	
Dimensiones (An × Al × Pr): (aprox.)	Tamaño de instalación:	182 mm × 52 mm × 160 mm (7-3/16 pulgada × 2-1/16 pulgada × 6-5/16 pulgada)
	Tamaño del panel:	188 mm × 58 mm × 5 mm (7-7/16 pulgada × 2-5/16 pulgada × 1/4 pulgada)
Peso:	1,3 kg (2,9 lbs) (excluyendo accesorios)	

El diseño y las especificaciones se encuentran sujetos a cambios sin previo aviso.

Si necesita un kit para su automóvil, consulte su directorio telefónico para buscar la tienda especializada en car audio más cercana.

- Microsoft y Windows Media son marcas registradas o bien marcas comerciales de Microsoft Corporation en los Estados Unidos y/u otros países.
- La marca Bluetooth y sus logotipos son propiedad de Bluetooth SIG, Inc., y cualquier uso de los mismos por Victor Company of Japan, Limited (JVC) se realiza bajo licencia. Otras marcas y nombres comerciales son de sus respectivos propietarios.
- Tecnología HD Radio™ fabricada bajo licencia de iBiquity Digital Corp. U.S. y patentes extranjeras. HD Radio™ y los logotipos de HD Radio y Arc son marcas comerciales registradas de iBiquity Digital Corp.
- "SIRIUS" y el logo del perro de SIRIUS son marcas comerciales registradas de SIRIUS Satellite Radio Inc.
- XM y los logos correspondientes son marcas comerciales registradas de XM Satellite Radio Inc.
- "SAT Radio", el logo de SAT Radio y todos las demás marcas relacionadas son marcas comerciales de SIRIUS Satellite Radio Inc. y de XM Satellite Radio, Inc.

Merci pour avoir acheté un produit JVC.

Veuillez lire attentivement toutes les instructions avant d'utiliser l'appareil afin de bien comprendre son fonctionnement et d'obtenir les meilleures performances possibles.

Attention:

Tout changement ou modification non approuvé par JVC peut annuler l'autorité de l'utilisateur d'utiliser l'appareil.

IMPORTANT POUR PRODUITS LASER

1. PRODUIT LASER DE CLASSE 1
2. **ATTENTION:** N'ouvrez pas le couvercle supérieur. Il n'y a aucune pièce réparable par l'utilisateur à l'intérieur de l'appareil; confiez toute réparation à un personnel qualifié.
3. **ATTENTION:** (Pour les Etats-Unis) Radiation laser de classe II visibles et/ou invisible si l'appareil est ouvert. Ne regardez pas le rayon.
(Pour le Canada) Rayonnement laser visible et/ou invisible de classe 1 M une fois ouvert. Ne regardez pas directement avec des instruments optiques.
4. REPRODUCTION DE L'ÉTIQUETTE: ÉTIQUETTE DE PRÉCAUTION PLACÉE À L'EXTÉRIEUR DE L'APPAREIL.

FRANÇAIS

CAUTION VISIBLE AND/OR INVISIBLE CLASS 1M LASER RADIATION WHEN OPEN, DO NOT VIEW DIRECTLY WITH OPTICAL INSTRUMENTS. IEC60825-1:2001 (ENG)	ATTENTION RAYONNEMENT LASER VISIBLE ET/OU INVISIBLE DE CLASSE 1M UNE FOIS OUVERT. NE PAS REGARDER DIRECTEMENT AVEC DES INSTRUMENTS OPTIQUES. (FRA)	AVISO RADIACION LASER DE CLASE 1M VISIBLE Y/O INVISIBLE CUANDO ESTA ABIERTO. NO MIRAR DIRECTAMENTE CON INSTRUMENTAL OPTICO. (ESP)	WARNING SYNLIG OCH/ELLER OBYNLIG LASERSTRÅLNING, KLASS 1M, NÄR DENNA DEL ÄR ÖPPNAD. BETRÄKTA EJ STRÅLEN MED OPTISKA INSTRUMENT. (SWE)	注意 ここを開くと有害 及び/または不可視 のクラス1M レーザー放射が 出ます。 光学顕微鏡で直接 見ないでください。 (JPN)	CAUTION VISIBLE AND/OR INVISIBLE CLASS II LASER RADIATION WHEN OPEN. DO NOT STARE INTO BEAM. FDA 21 CFR (ENG)
--	--	---	---	---	--

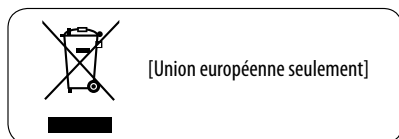

Avertissement:

Si vous souhaitez opérer l'appareil pendant que vous conduisez, assurez-vous de bien regarder autour de vous afin de ne pas causer un accident de la circulation.

Pour sécurité...

- N'augmentez pas trop le volume car cela bloquerait les sons de l'extérieur rendant la conduite dangereuse.
- Arrêtez la voiture avant de réaliser toute opération compliquée.

Température à l'intérieur de la voiture...

Si votre voiture est restée garée pendant longtemps dans un climat chaud ou froid, attendez que la température à l'intérieur de la voiture redevienne normale avant d'utiliser l'appareil.

■ Retrait du panneau de commande

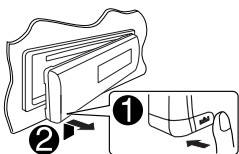

■ Fixation du panneau de commande

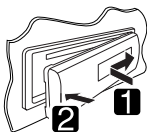

■ Comment réinitialiser votre appareil

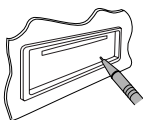

- Vos ajustements pré réglés sont aussi effacés (sauf les périphériques Bluetooth enregistrés, voir page 13).

■ Comment forcer l'éjection d'un disque



[Maintenez pressée]

- Vous pouvez éjecter de force le disque en place même quand le disque est verrouillé. Pour verrouillé/déverrouillé le disque, voir page 12.
- Faites attention de ne pas faire tomber le disque quand il est éjecté.
- Si cela ne fonctionne pas, essayez de réinitialiser l'autoradio.

Précautions sur le réglage du volume:

Les disques produisent très peu de bruit par rapport aux autres sources. Réduisez le volume avant de reproduire un disque afin d'éviter d'endommager les enceintes par la soudaine augmentation du niveau de sortie.

TABLE DES MATIERES

Retrait du panneau de commande.....	3
Fixation du panneau de commande	3
Comment réinitialiser votre appareil	3
Comment forcer l'éjection d'un disque	3
Annulation de la démonstration des affichages	4
Réglage de l'horloge	4

FONCTIONNEMENT

Fonctionnement de base.....	5
• Utilisation du panneau de commande	5
• Utilisation de la télécommande (RM-RK50).....	6
• Changement des informations sur l'affichage.....	8
Écoute de la radio.....	8
Opérations des disques	11

APPAREILS EXTÉRIEURS

Utilisation d'appareil Bluetooth®	13
• Utilisation d'un téléphone portable Bluetooth.....	15
• Utilisation d'un lecteur audio Bluetooth	16
Écoute de la radio satellite	17
Écoute d'un autre appareil extérieur	19

RÉGLAGES

Ajustement du son	20
Réglages Bluetooth.....	21
Utilisation du menu SET	22

RÉFÉRENCES

Pour en savoir plus à propos de cet autoradio	25
Dépannage	27
Entretien	31
Spécifications.....	32

Annulation de la démonstration des affichages

- 1 Mettez l'appareil sous tension.



- 2 Appelez le menu SET.



- 3 [Appuyez sur la touche]



- 4 Choisissez "DEMO OFF".



- 5 [Appuyez sur la touche]



- 6 Terminez la procédure.



Réglage de l'horloge

- 1 Mettez l'appareil sous tension.



- 2 Appelez le menu SET.



- 3 Choisissez "CLOCK".

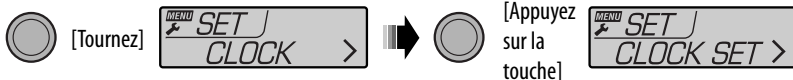

- 4 Choisissez "CLOCK SET".



- 5 Ajustez les heures.



- 6 Ajustez les minutes.

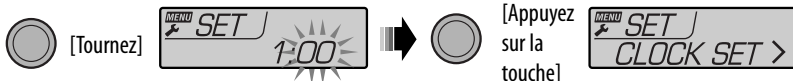

- 7 Terminez la procédure.



Fonctionnement de base

Utilisation du panneau de commande

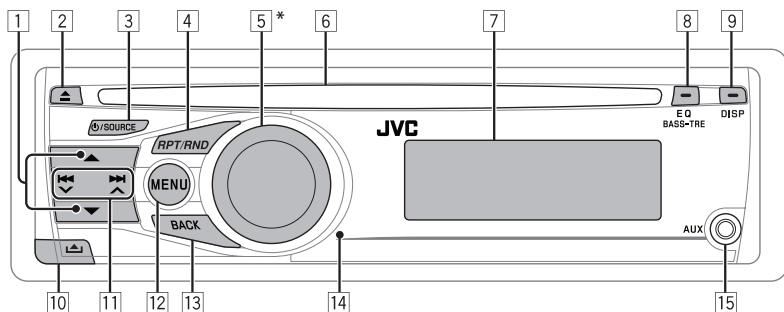

- 1 • **FM/AM:**
 - Sélection d'une station préregistrée.
 - Recherchez les stations HD Radio uniquement [Maintenez pressée].
- **SIRIUS/XM:** Sélection de la catégorie.
- **CD:** Sélection d'un dossier.
- **BT PHONE/BT AUDIO:** Affiche/retourne au menu Bluetooth précédent.
- 2 Éjection d'un disque.
- 3 • Mettez l'appareil sous tension.
 - Mettez l'appareil hors tension [Maintenez pressée].
 - Atténuez la source disponible (si l'appareil est sous tension).
- 4 Affichez le menu du mode de lecture.
- 5 • Commandez le volume ou choisissez les options [Tournez].
 - Validez le choix [Appuyez sur la touche].
 - **CD:** Mettez en pause/reprenez la lecture [Appuyez sur la touche].
 - Si vous réglez le volume pendant une pause, la lecture reprend au niveau de volume minimum.
 - **Autre source:** Coupez le volume instantanément [Appuyez sur la touche].
- 6 Fente d'insertion
- 7 Fenêtre d'affichage
- 8 • Sélection du mode sonore.
 - Affichez le menu de réglage Easy EQ [Maintenez pressée].
- 9 Changement de l'information sur l'affichage.
- 10 Retrait du panneau.
- 11 • **FM/AM/SIRIUS/XM:** Recherche d'une station/canal.
 - **CD:** Sélection d'une plage.
 - **BT PHONE/BT AUDIO:** Choisissez l'option de réglage/périphérique enregistré.
- 12 • Affichez le menu LIST.
 - Affichez le menu SET [Maintenez pressée].
- 13 Retourne au menu précédent.
- 14 Capteur de télécommande
- 15 Prise d'entrée AUX (auxiliaire)

* Appelée aussi "Molette de commande" dans ce manuel.

Fenêtre d'affichage

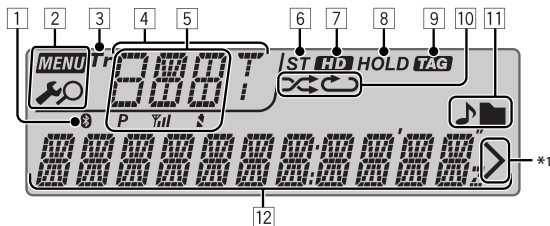

- | | |
|---|---|
| <p>1 Indicateur (Bluetooth)</p> <p>2 Indicateur de MENU (menu) — (menu de réglage), (menu de liste)</p> <p>3 Indicateur Tr (plage)</p> <p>4 Affichage de la source/Numéro de préréglage/ Numéro de plage/Numéro de dossier</p> <p>5 État du périphérique Bluetooth (Numéro du périphérique, [P: 1 – 5]; puissance du signal, [Yil: 0 – 3]*²; indication de batterie, [B: 0 – 3]*²)</p> <p>6 Indicateur ST (stéréo)</p> <p>7 Indicateur HD (émission HD Radio™)</p> | <p>8 Indicateur HOLD (maintien de la réception)</p> <p>9 Indicateur TAG (balise d'information)</p> <p>10 Indicateurs de mode de lecture — (aléatoire), (répétition)</p> <p>11 Indicateurs d'informations du disque — (page/ fichier), (dossier)</p> <p>12 Affichage principal</p> |
|---|---|

*1 Apparaît quand un autre niveau existe pour la sélection actuelle.

*2 Plus le numéro augmente, plus la puissance du signal/niveau de la batterie devient fort.

Utilisation de la télécommande (RM-RK50)

Lorsque vous utilisez la télécommande pour la première fois, retirez la feuille isolante.

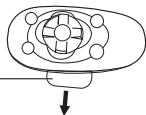

Feuille isolante

Pour Californie des États-Unis seulement:
Cet appareil contient une pile-bouton CR au lithium qui contient du perchlorate — une manipulation spéciale peut être requise.
Voir www.dtsc.ca.gov/hazardouswaste/perchlorate

Avant d'utiliser la télécommande:

- Dirigez la télécommande directement sur le capteur de télécommande de autoradio.
- N'EXPOSEZ PAS le capteur de télécommande à une forte lumière (lumière directe du soleil ou éclairage artificiel).

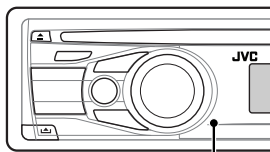

Capteur de télécommande

Attention:

- Danger d'explosion si la pile est remplacée de façon incorrecte. Remplacez-la uniquement avec le même type de pile ou un type équivalent.
- La pile ne doit pas être exposée à une chaleur excessive telle que la lumière du soleil, un feu ou quelque chose de similaire.

Si la télécommande perd de son efficacité, remplacez la pile.

Remplacement de la pile-bouton au lithium (CR2025)

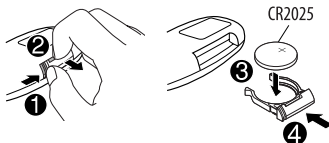

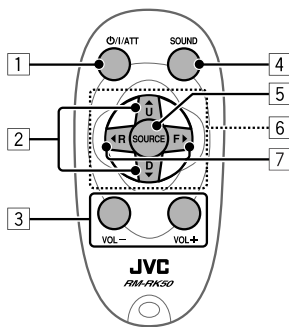

- 1 • Appuyez brièvement sur cette touche pour mettre l'appareil sous tension.
- Maintenez cette touche pressée pour mettre l'appareil hors tension.
- Pour les disques: Appuyez brièvement sur cette touche pour mettre en pause/reprendre la lecture.
- Pour les autres sources: Appuyez brièvement sur cette touche pour couper instantanément le volume.
- 2 • Choisissez la station radio pré-réglée si vous appuyez brièvement.
- Maintenez cette touche pressée pour rechercher les stations HD Radio.
- Change le dossier du support MP3/WMA.
- Lors de l'écoute de la radio satellite (SIRIUS ou XM): Change les catégories.
- 3 Ajuste le niveau de volume.
- 4 Choisissez les modes sonores.
- 5 Choisissez la source.
- 6 Pour un téléphone portable Bluetooth:
 - Appuyez brièvement pour répondre à un appel.
 - Maintenez pressée pour terminer ou refuser l'appel.

- 7 • Appuyez brièvement pour rechercher automatiquement les stations.
- Maintenez pressé pour rechercher des stations manuellement.
- Avance ou recule rapidement la plage si les touches sont maintenues pressées.
- Appuyez brièvement sur les touches pour changer.
- Pendant l'écoute de la radio satellite:
 - Change les canaux si les touches sont pressées brièvement.
 - Change les canaux rapidement si les touches sont maintenues pressées.
- Saut vers l'arrière/saut vers l'avant pour lecteur audio Bluetooth.

Avertissement (pour éviter tout accident et tout dommage):

- N'installez pas une autre pile qu'une CR2025 ou son équivalent.
- Ne laissez pas la télécommande dans un endroit (tel que le tableau de bord) exposé à la lumière directe du soleil pendant longtemps.
- Rangez la pile dans un endroit hors d'atteinte des enfants.
- Ne rechargez pas, ne court-circuitez pas, ne chauffez pas la pile ni ne la jeter dans un feu.
- Ne laissez pas la pile avec d'autres objets métalliques.
- Ne piquez pas la pile avec des ciseaux ou d'autres objets similaires.
- Enveloppez la pile de ruban isolant avant de la mettre au rebut ou de la ranger.

Changement des informations sur l'affichage



DISP

- Quand l'appareil est hors tension: L'heure actuelle est affichée pendant environ 5 secondes.
- Quand l'appareil est sous tension: L'information sur l'affichage de la source actuelle change de la façon suivante:

FM/AM	Signe d'appel* ¹ → Fréquence → PTY (Type de programme)* ² → Texte* ³ → Horloge → (retour au début)
CD	<ul style="list-style-type: none">• CD Audio/CD Text: Titre du disque/interprète*⁴ → Titre de la plage*⁴ → Numéro de la plage actuelle avec l'horloge → Numéro de la plage actuelle avec la durée de lecture écoulée → (retour au début)• MP3/WMA: Nom de l'album/Interprète (nom du dossier)*⁵ → Titre de la plage (nom de fichier)*⁵ → Numéro de la plage actuelle avec la durée de lecture écoulée → Numéro de la plage actuelle avec l'horloge → (retour au début)
SIRIUS/XM	Nom de la catégorie → Nom du canal → Nom de l'artiste → Nom du compositeur* ⁶ → Nom de la chanson/programme/titre → Horloge → (retour au début)

*¹ Affiché uniquement quand un signe d'appel est reçu.

*² Quand aucun type de programme (PTY) n'est reçu, "HD RADIO" apparaît pour les émissions HD Radio, et "ANALOG" apparaît pour les émissions FM/AM conventionnelles.

*³ "NO TEXT" apparaît quand aucun texte n'est reçu.

*⁴ Si le disque actuel est un CD audio, "NO NAME" apparaît.

*⁵ Si un fichier MP3/WMA n'a pas de balise d'information ou si "TAG DISPLAY" est réglé sur "TAG OFF" (voir page 23), le nom du dossier et le nom du fichier apparaissent.

*⁶ Uniquement pour la radio satellite SIRIUS.

Écoute de la radio



Vous pouvez accorder à la fois les émissions conventionnelles et HD Radio.

- Si vous souhaitez faire une recherche uniquement sur les stations HD Radio, référez-vous à "Recherche de station HD Radio uniquement" à la page 9.

Qu'est-ce que la diffusion HD Radio™?

Les stations HD Radio peuvent diffuser un son numérique de grande qualité—la bande AM numérique a une qualité équivalente à la bande FM (en stéréo) et la bande FM numérique a une qualité équivalente au son des CD—sans bruits statiques et avec une réception claire. De plus, les stations peuvent offrir des textes et des données, tels que les noms des artistes et les titres des morceaux.

- Les tuners HD Radio peuvent aussi accorder les diffusions analogiques conventionnelles.
- Beaucoup de stations HD Radio offrent plus d'un canal de programmes. Ce service est appelé multiplex.
- Pour en savoir plus sur les stations HD Radio dans votre région, consultez le site <<http://www.hdradio.com/>>.

1		Choisissez "FM" ou "AM".
2		<p>Recherchez la station que vous souhaitez écouter—Recherche automatique.</p> <p>Quand une station est accordée, la recherche s'arrête. Pour arrêter la recherche, appuyez de nouveau sur la même touche.</p> <ul style="list-style-type: none"> Vous pouvez aussi rechercher une station manuellement—Recherche manuelle. Maintenez pressée une des touches jusqu'à ce que "M" clignote sur l'affichage, puis appuyez répétitivement sur la touche. Lors de la réception d'une émission FM stéréo de signal suffisamment fort, l'indicateur ST s'allume sur l'affichage. <p>Ex.: Lors de la réception d'une station FM conventionnelle</p> <div style="border: 1px solid black; padding: 5px; width: fit-content; margin: 10px auto;"> <p style="text-align: center;">FM 87.50MHz</p> <p style="text-align: center; font-size: small;">Fréquence choisie</p> </div> <p>Ex.: Lors de la réception d'une station HD Radio S'allume quand un signal numérique est diffusé. Clignote quand un son analogique est diffusé.</p> <div style="border: 1px solid black; padding: 5px; width: fit-content; margin: 10px auto;"> <p style="text-align: center; font-size: small;">HD</p> <p style="text-align: center;">WXYZ-FM</p> <p style="text-align: center; font-size: small;">Signe d'appel de la station</p> </div>

Lors de la réception de canaux multiplex HD Radio...



Nombre de canaux

Choisissez le canal souhaité.

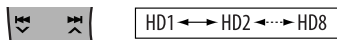

- "LINKING" apparaît pendant la liaison à un canal multiplex.

Recherche de station HD Radio uniquement



Quand une station est accordée, la recherche s'arrête.

Amélioration de la réception FM

Quand une émission FM stéréo est difficile à recevoir, mettez en service le mode monaural pour améliorer la réception.

1 Appelez le menu SET.



2 Choisissez "TUNER".

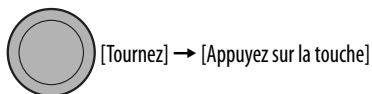

3 Choisissez "MONO".

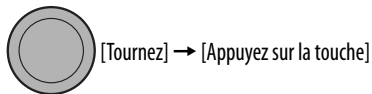

4 Choisissez "MONO ON".

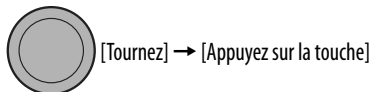

La réception est améliorée, mais l'effet stéréo est perdu.

Pour rétablir l'effet stéréo, répétez la même procédure et choisissez "MONO OFF".

■ Changement du mode de réception HD Radio

Lors de la réception d'une émission HD Radio, l'appareil reçoit un signal numérique ou analogique automatiquement en fonction des conditions de réception.

Lors de l'écoute d'une station HD Radio...

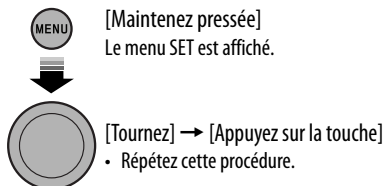

Choisissez "TUNER" → "BLEND HOLD"
→ "AUTO/DIGITAL/ANALOG"

S'allume quand vous maintenez la réception numérique.
Clignote lors du maintien de la réception analogique.



- Si aucune son ne peut être entendu avec le réglage "AUTO" changez le réglage sur "ANALOG" ou "DIGITAL".
- Le réglage retourne automatiquement sur "AUTO" dans les cas suivants:
 - Quand vous accordez une autre émission.
 - Quand vous choisissez une autre source.
 - Quand vous mettez l'appareil hors tension.
- Ce réglage n'a pas d'effet pour les stations FM/AM conventionnelles.
- Si la station radio force le mode de réception sur numérique, l'indicateur HOLD clignote.

■ Mémorisation des stations

Vous pouvez prérégler un maximum de 18 stations pour FM et de 6 stations pour AM.

- Les canaux multiplex HD Radio peuvent aussi être préréglés.

Préréglage automatique—

SSM (Mémorisation automatique séquentielle des stations puissantes)

1 Pendant l'écoute d'une radio...

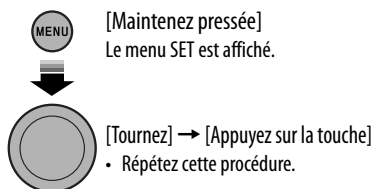

Choisissez "TUNER" → "SSM"

2 Choisissez la plage de numéros de préréglage que vous souhaitez.



- Pour FM: **SSM 01–06 ↔ SSM 07–12 ↔ SSM 13–18**
- Pour AM: **SSM 01–06**

3



Les stations locales avec les signaux les plus forts sont recherchées et mémorisées automatiquement.

- Pour arrêter la recherche, appuyez sur MENU.

Pour prérégler les autres 6 stations, répétez la procédure à partir de l'étape 1.

Préréglage manuel

Ex.: Mémorisation de la station FM de fréquence 92,50 MHz sur le numéro de préréglage "P04".

1 Réglez la station ou le canal que vous souhaitez préréglager.



2 Choisissez un numéro de préréglage.

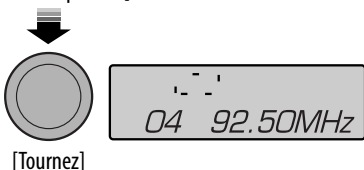
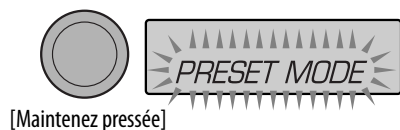

Sélection d'une station/canal préréglé

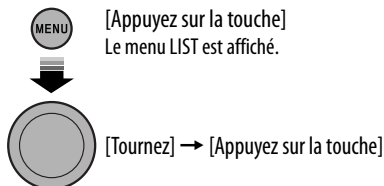

- Vous pouvez aussi choisir la station/canal préréglés en appuyant sur ▲/▼.

Opérations des disques

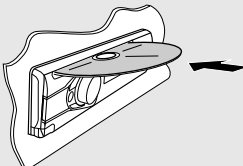
1		Mettez l'appareil sous tension.
2		Insérez un disque. Toutes les plages sont reproduites répétitivement jusqu'à ce que vous changiez la source ou éjectiez le disque. <ul style="list-style-type: none">• Si le disque éjecté n'est pas retiré avant 15 secondes, il est réinséré automatiquement dans la fente d'insertion pour le protéger de la poussière.

Arrête la lecture et éjecte le disque



- "NO DISC" apparaît.
Appuyez sur /SOURCE pour écouter une autre source de lecture.

Interdiction de l'éjection du disque



Pour annuler l'interdiction, répétez la même procédure.

Sélection d'une plage/dossier

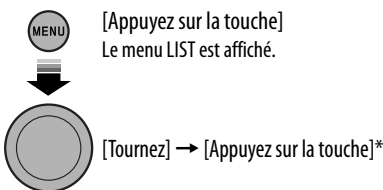

* Pour MP3/WMA, choisissez le dossier souhaité, puis la plage souhaitée en répétant cette procédure.

- Pour revenir au menu précédent, appuyez sur BACK.

Appuyer (ou maintenir pressées) les touches suivantes vous permet de...

	[Appuyez sur la touche]: Mettez en pause/reprenz la lecture
	MP3/WMA: Choisissez un dossier
	[Appuyez sur la touche]: Choisissez une plage [Maintenez pressée]: Recherche rapide de plage vers l'arrière/vers l'avant

Sélection des modes de lecture

Vous pouvez utiliser un des modes de lecture suivants à la fois.

- 1 Le menu de mode de lecture est affiché.
- 2 Choisissez le mode souhaité.
 [Tournez] REPEAT ↔ RANDOM

 [Appuyez sur la touche]
- 3 [Tournez] → [Appuyez sur la touche]

REPEAT

TRACK RPT Répète la plage actuelle

FOLDER RPT MP3/WMA: Répète toutes les plages du dossier actuel

RANDOM

FOLDER RND MP3/WMA: Reproduit aléatoirement toutes les plages du dossier actuel, puis toutes les plages des dossiers suivants

ALL RND Reproduit aléatoirement toutes les plages

- Pour annuler la lecture répétée ou la lecture aléatoire, choisissez "RPT OFF" ou "RND OFF".
- Pour revenir au menu précédent, appuyez sur BACK.

Utilisation d'appareil Bluetooth®

Pour les opérations Bluetooth, il faut connecter l'**adaptateur Bluetooth** (KS-BTA200) (non fournis) au port d'extension à l'arrière de cet appareil.

- Référez-vous aussi aux instructions fournies avec l'adaptateur Bluetooth et le périphérique Bluetooth.
- Référez-vous aux deux dernière pages pour vérifier les pays dans lesquels vous pouvez utiliser la fonction Bluetooth®.
- Pour consulter les informations les plus récentes, visitez le site Web JVC suivant: <<http://www.jvc.co.jp/english/car/>> (Page web en anglais uniquement)

Pour utiliser un appareil Bluetooth à travers cet appareil ("BT PHONE" et "BT AUDIO") pour la première fois, vous devez établir la connexion sans fil Bluetooth entre l'appareil Bluetooth et cet appareil.

- Une fois que la connexion est établie, l'appareil extérieur reste enregistré dans cet appareil même si vous réinitialisez l'appareil. Un maximum de cinq appareils peuvent être enregistrés en tout.
- Un seul appareil peut être connecté en même temps pour chaque source ("BT PHONE" et "BT AUDIO").

Référez-vous à la page 26 à propos des messages d'avertissement pour les opérations Bluetooth.

■ Enregistrement d'un appareil Bluetooth

Méthodes d'enregistrement (Pairage)

Utilisez une des options suivantes dans le menu Bluetooth pour enregistrer et établir la connexion avec un périphérique.

- Choisissez "BT PHONE" ou "BT AUDIO" comme source pour commander le menu Bluetooth.

OPEN	Rendez l'appareil prêt pour établir une nouvelle connexion Bluetooth. La connexion est établie à partir de l'appareil Bluetooth.
SEARCH	Rendez l'appareil prêt pour établir une nouvelle connexion Bluetooth. La connexion est établie à partir de cet appareil.

Enregistrement en utilisant "OPEN"

Préparation: Réglez le périphérique pour mettre en service la fonction Bluetooth.

1 Choisissez "BT PHONE" ou "BT AUDIO".



2 Choisissez "NEW DEVICE".



3 Choisissez "OPEN".



4 Entrez un code PIN (Numéro d'identification personnel) dans l'appareil.

- Vous pouvez entrer n'importe quel nombre (entre 1 et 16 chiffres). [Réglage initial: 0000]
– Certains périphériques ont leur propre code PIN. Entrez le code PIN spécifié sur l'appareil.

- 1 Déplacez-vous à la position du chiffre suivant (ou précédent).



- 2 Choisissez un nombre.



[Tournez]

- 3 Répétez les étapes 1 et 2 jusqu'à ce que le code PIN soit entré complètement.

- 4 Vérifiez l'entrée.



"OPEN.." clignote sur l'affichage.

Suite à la page suivante

5 Utilisez le périphérique Bluetooth pour faire la recherche et réaliser la connexion.

Sur le périphérique à connecter, entrez le même code PIN que vous venez juste d'entrer sur cet appareil. "CONNECTED" apparaît sur l'affichage. Maintenant la connexion est établie et vous pouvez utiliser l'appareil extérieur à travers cet appareil.

L'appareil reste enregistré même après que vous le déconnectez. Utilisez "CONNECT" (ou mettez en service "AUTO CNNT") pour connecter le même périphérique la prochaine fois. (Référez-vous à ce qui suit et à la page 21.)

Connexion d'un périphérique

1 Choisissez "BT PHONE" ou "BT AUDIO".



2 Choisissez "NEW DEVICE".



3 Pour rechercher les périphériques disponibles:

Choisissez "SEARCH".

L'appareil recherche et affiche la liste des périphériques disponibles. Si aucun périphérique disponible n'est détecté, "UNFOUND" apparaît.

Pour connecter un périphérique spécial:

Choisissez "SPECIAL".

L'appareil affiche la liste des appareils pré-réglés.



4 Choisissez un appareil que vous souhaitez connecter.



5 Pour les périphériques disponibles...

1 Entrez le code PIN spécifique du périphérique sur cet appareil.

Référez-vous aux instructions fournies avec l'appareil pour vérifier le code PIN.

2 Utilisez l'appareil Bluetooth pour réaliser la connexion.

Maintenant la connexion est établie et vous pouvez utiliser l'appareil extérieur à travers cet appareil.

Pour les périphériques spéciaux...

Utilisez "OPEN" ou "SEARCH" pour réaliser la connexion.

Connexion/déconnexion/suppression d'un périphérique enregistré

1 Choisissez "BT PHONE" ou "BT AUDIO".



2 Choisissez un appareil enregistré que vous souhaitez connecter/déconnecter/supprimer.



3 Pour connecter/déconnecter le périphérique choisi:

Choisissez "CONNECT" ou "DISCONNECT".



Pour supprimer le périphérique choisi:

Choisissez "DELETE" puis "YES".



Vous régler l'appareil pour vous connecter automatiquement au périphérique Bluetooth quand l'autoradio est mis sous tension. (Référez-vous à "AUTO CNNT" à la page 21.)

Utilisation d'un téléphone portable Bluetooth

1		Choisissez "BT PHONE".
2		Affichez le menu Bluetooth.
3	—	Faites un appel ou des réglages en utilisant le menu de réglage Bluetooth. (Référez-vous à ce qui suit et à la page 21.)

Quand un appel arrive...

La source change automatiquement sur "BT PHONE".

Quand "AUTO ANSWER" est en service...

L'appareil répond automatiquement aux appels entrant, voir page 21.

- Quand "AUTO ANSWER" (réponse automatique) est hors service, appuyez sur n'importe quelle touche (sauf SOURCE/▲/▲) pour répondre à un appel entrant.
- Vous pouvez ajuster le niveau de volume du microphone (voir "MIC SETTING" à la page 21).

Pour terminer un appel

Maintenez pressée n'importe quelle touche (sauf SOURCE/▲/▲).

Quand un message textuel arrive...

Si le téléphone portable est compatible avec les messages textuels (notifiés par l'adaptateur Bluetooth JVC) et que "MSG INFO" (info messages) est réglé sur "AUTO" (voir page 21), l'appareil sonne pour vous informer de l'arrivée d'un message.

- "RCV MESSAGE" (message en cours de réception) apparaît sur l'affichage.

Pour faire un appel

Vous pouvez faire un appel en utilisant les méthodes suivantes.

Choisissez "BT PHONE", puis suivez les étapes suivantes pour faire un appel:

- Pour revenir au menu précédent, appuyez sur ▲.

1 Affichez le menu "DIAL".



2 Choisissez une méthode d'appel.



Historique des appels:

- 1 Choisissez un historique des appels (REDIAL*, RECEIVED*, MISSED*).
- 2 Puis choisissez un nom (s'il a été obtenu) ou un numéro de téléphone.



Répertoire téléphonique:

- 1 Choisissez "PHONE BOOK*".
La liste des numéros de téléphone apparaît.
- 2 Choisissez un nom dans la liste.



* Apparaît uniquement quand votre téléphone portable est muni de ces fonctions et qu'il est compatible avec cet appareil.

Composition directe:

- 1 Choisissez "NUMBER".



- 2 Choisissez un nombre.



[Tournez]

- 3 Déplacez-vous à la position du chiffre suivant (ou précédent).



- 4 Répétez les étapes 2 et 3 jusqu'à ce que vous terminiez d'entrer le numéro de téléphone.

- 5 

Composition vocale:

- 1 Choisissez "VOICE DIAL".





"SAY NAME" apparaît sur l'affichage.

- 2 Dites le nom que vous souhaitez appeler.
- Si votre téléphone portable ne prend pas en charge le système de reconnaissance vocale, "ERROR" apparaît sur l'affichage.
 - Utiliser "VOICE DIAL" peut être difficile dans un environnement bruyant ou en cas d'urgence.

Utilisation d'un lecteur audio Bluetooth

	<p>Choisissez "BT AUDIO". Si la lecture ne démarre pas, utilisez le lecteur audio Bluetooth pour démarrer la lecture.</p>
---	--

	<p>Saut vers l'arrière/saut vers l'avant</p>
	<p>Mise en pause/démarrage de la lecture*</p>
	<p>Affichez le menu Bluetooth (voir page 21)</p>

* L'opération peut différer en fonction du lecteur audio Bluetooth connecté.

- Référez-vous aussi à la page 14 pour connecter/déconnecter/supprimer un périphérique enregistré.
- Quand le son est coupé ou interrompu lors de l'utilisation d'un périphérique Bluetooth, mettez l'appareil hors tension puis de nouveau sous tension.
 - Si le son n'est toujours pas rétabli, connectez de nouveau le périphérique (voir page 14).

Écoute de la radio satellite

Avant de commencer, connectez un des dispositifs suivants (non fournis) au port d'extension à l'arrière de l'appareil.

- **Système de radio satellite JVC SIRIUS**, SC-C1 et KS-SRA100, PnP, SC-VDOC1 et KS-SRA100, pour l'écoute de la radio satellite SIRIUS.
- **Système radio satellite XM**, Adaptateur numérique intelligent JVC-XMDJVC100, CNP2000UC et CNPJVC1 pour écouter la radio satellite XM.

Mise à jour des informations GCI (Informations de commande globale)

- Si les canaux ont été mis à jour après la suscription, la mise à jour démarre automatiquement. "UPDATING" clignote et aucun son n'est entendu.
- La mise à jour dure plusieurs minutes.
- Pendant la mise à jour, vous ne pouvez pas utiliser votre radio satellite.

Activez votre suscription SIRIUS après la connexion



La radio satellite SIRIUS commence à mettre à jour tous les canaux SIRIUS.

Une fois terminé, la radio satellite SIRIUS accorde le canal pré-réglé CH184.

2 Vérifiez votre numéro d'identification SIRIUS (SIRIUS ID), référez-vous à la page 23.

3 Contactez SIRIUS sur Internet à <<http://activate.siriusradio.com/>> pour activer votre suscription ou appelez le numéro vert SIRIUS au 1-888-539-SIRIUS (7474).

"SUB UPDT PRESS ANY KEY" défile sur l'affichage une fois la suscription est terminée.

Activez votre suscription XM après la connexion

- Seuls les canaux 0, 1 et 247 sont disponibles avant l'activation.





Le tuner XM* commence à mettre à jour les canaux XM. "Channel 1" est accordé automatiquement.

2 Vérifiez le numéro d'identification de votre radio satellite XM sur le boîtier du tuner XM ou accordez le "Channel 0" (voir page 18).

3 Contactez la radio satellite XM sur Internet à l'adresse <<http://xmradio.com/activation/>> pour activer votre suscription ou appelez le 1-800-XM-RADIO (1-800-967-2346).

Une fois cette procédure terminée, l'appareil accorde un des canaux disponibles (Canal 4 ou supérieur).

* Tuner XM: XMDirect™ Tuner Box ou XMDirect2 Tuner System

1		Choisissez "SIRIUS" ou "XM".
2		Choisissez une catégorie. SIRIUS: Si vous choisissez "ALL", vous pouvez accorder tous les canaux de toutes les catégories. XM: Appuyez une fois sur la touche pour entrer en mode de recherche de catégorie, puis appuyez répétitivement sur la touche pour choisir une catégorie.
3		Choisissez un canal à écouter. <ul style="list-style-type: none"> • Maintenir la touche pressée permet de changer les canaux rapidement. • Pendant la recherche, les canaux invalides et ceux auxquels vous n'avez pas souscrits sont sautés. XM: Si vous ne choisissez pas de canal avant 15 secondes, la catégorie choisie à l'étape 2 est annulée. Vous pouvez choisir tous les canaux de toutes les catégories maintenant (y compris les canaux sans catégorie).

■ Mémorisation des canaux

Vous pouvez préregler un maximum de 18 canaux pour SIRIUS et XM.

Ex.: Mémorisation d'un canal sur le numéro de préreglage "P04".

- 1 **Accordez le canal que vous souhaitez mémoriser (voir les étapes 1 à 3 ci-dessus).**
- 2 **Choisissez le numéro préreglé.**

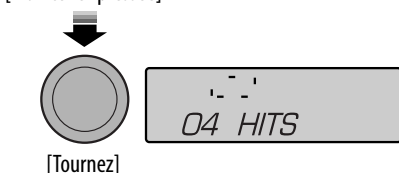

■ Vérification du numéro d'identification de la radio satellite XM

Quand "XM" est choisi, choisissez "Channel 0".



"RADIO ID" et le numéro d'identification à 8-chiffres (alphanumérique) apparaissent alternativement sur l'affichage.

Pour annuler l'affichage du numéro d'identification, choisissez un autre canal que le "Channel 0".

■ Sélection d'une station préreglée SIRIUS/XM

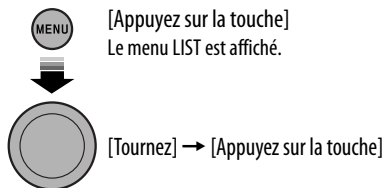

Écoute d'un autre appareil extérieur



Vous pouvez connecter un appareil extérieur à :

- **EXT INPUT:** Port d'extension à l'arrière de cet appareil en utilisant les adaptateurs suivants (non fournis):
 - **KS-U57:** Pour connecter l'appareil avec les prises Cinch
 - **KS-U58:** Pour connecter l'appareil avec les prises Cinch stéréo

Préparation: Assurez-vous que "EXT ON" est choisi pour le réglage "SELECT SRC" → "EXT IN", voir page 24.

- **AUX IN:** Prise d'entrée sur le panneau de commande.

Préparation: Assurez-vous que "AUX ON" est choisi pour le réglage "SELECT SRC" → "AUX IN", voir page 24.

1		Choisissez "EXT INPUT" ou "AUX IN".
2	—	Mettez l'appareil connecté sous tension et démarrez la lecture de la source.
3		Ajustez le volume.
4	—	Ajustez le son comme vous le souhaitez (voir page 20).

FRANÇAIS

Connexion d'un appareil extérieur à la prise d'entrée AUX

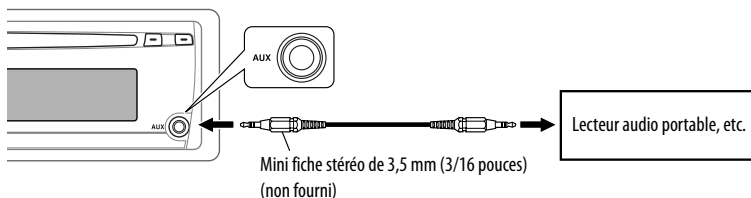

Ajustement du son

■ Sélection d'un mode sonore préréglé

Vous pouvez sélectionner un mode sonore préréglé adapté à votre genre de musique.



FRANÇAIS

■ Personnalisation d'un mode sonore

Vous pouvez mémoriser vos propres ajustements en mémoire.

- Les ajustements réalisés sont mémorisés automatiquement dans "USER".

Mode EASY (3 Bandes)

1  [Maintenez pressée] 

2 Ajustez le niveau de tonalité (-10 à +10).

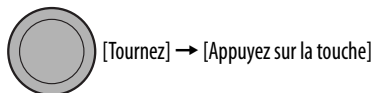

- Répétez cette procédure et ajustez "BASS LVL" → "MID LVL" → "TRE LVL".

Mode Pro (7 Bandes)

1 Choisissez "PRO EQ".

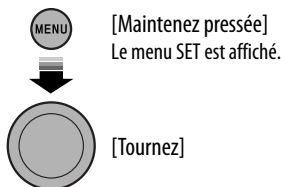

2 Pendant que "PRO EQ" apparaît sur l'affichage...

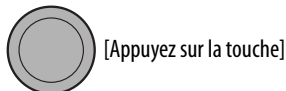

3 Choisissez la tonalité souhaitée.



4 Ajustez le niveau de tonalité (-10 à +10).

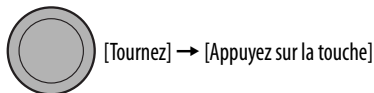

5 Répétez les étapes 3 et 4 pour ajuster les autres caractéristiques sonores.

- Le son actuel change automatiquement sur "USER".
- Appuyez sur EQ pour vérifier le mode sonore actuel.

Réglages Bluetooth

Vous pouvez changer les réglages de la colonne de droite en fonctions de vos préférences.

1 Choisissez "BT PHONE" ou "BT AUDIO".



2 Affichez le menu Bluetooth.



3 Choisissez "SETTINGS".



4 Choisissez une option de réglage.



*1 Apparaît uniquement quand un téléphone Bluetooth est connecté.

*2 Apparaît uniquement quand un téléphone Bluetooth est connecté et qu'il est compatible avec les messages textuels.

5 Changez le réglage souhaité.



Menu de réglage (____ : Réglage initial)

AUTO CNCT (connexion automatique)

Quand l'appareil est sous tension, la connexion est établie automatiquement avec...

OFF: Aucun appareil Bluetooth.

LAST: Le dernier appareil Bluetooth connecté.

ORDER: L'appareil Bluetooth enregistré trouvé en premier.

AUTO ANSWER

Uniquement pour l'appareil connecté pour "BT PHONE".

ON: L'appareil répond automatiquement aux appels entrant.

OFF: L'appareil ne répond pas automatiquement aux appels entrant. Répondez aux appels manuellement.

REJECT: L'appareil refuse tous les appels entrants.

MSG INFO (info messages)

Uniquement pour l'appareil connecté pour "BT PHONE".

AUTO: L'appareil vous informe de l'arrivée d'un message par une sonnerie et en affichant "RCV MESSAGE" (réception d'un message).

MANUAL: L'appareil ne vous informe pas de l'arrivée d'un message.

MIC SETTING (réglage du microphone)

Uniquement pour l'appareil connecté pour "BT PHONE".



Ajustez le volume du microphone connecté à l'adaptateur Bluetooth.

LEVEL 01/02/03

VERSION

Les versions du logiciel et du matériel Bluetooth sont affichées.

Utilisation du menu SET

1 Appelez le menu SET.  [Maintenez pressée]	2 Choisissez l'élément souhaité.  [Tournez] → [Appuyez sur la touche]	3 Répétez l'étape 2, si nécessaire. <ul style="list-style-type: none"> • Pour revenir au menu précédent, appuyez sur BACK. • Pour quitter le menu, appuyez sur DISP ou MENU.
--	---	---

- Si aucune opération n'est effectuée pendant environ 60 secondes après avoir appuyé sur la touche MENU, l'opération est annulée.

Réglage initial: **Souligné**

Catégorie	Articles du menu	Réglages pouvant être choisis, [page de référence]
DEMO	DEMO Démonstration des affichages	<ul style="list-style-type: none"> • DEMO ON: La démonstration des affichages entre en service si aucune opération n'est réalisée pendant environ 20 secondes, [4]. • DEMO OFF: Annulation.
	CLOCK SET Réglage de l'horloge	Ajustez les heures, puis les minutes, [4]. [Réglage initial: 1:00]
CLOCK	CLOCK ADJ Ajustement de l'horloge	<ul style="list-style-type: none"> • AUTO: L'horloge intégrée est ajustée automatiquement en utilisant les données d'horloge fournies par le canal de la radio satellite ou l'émission HD Radio. • OFF: Annulation.
	TIME ZONE*1 Fuseau horaire	Choisissez votre zone d'habitation parmi les fuseaux horaires pour l'ajustement de l'horloge. EASTERN, ATLANTIC, NEWFOUND, ALASKA, PACIFIC, MOUNTAIN, CENTRAL
	DST*1 Heure d'été	<ul style="list-style-type: none"> • DST ON: Mettez en service l'heure d'été si votre zone d'habitation y est soumise. • DST OFF: Annulation.
	PRO EQ	Pour les réglages, [20].
SUB BASS		
BASS		
MID BASS		
MID		
MID HIGH		
HIGH		
ULTRA HIGH		

*1 Est affiché uniquement quand "CLOCK ADJ" est réglé sur "AUTO".

Catégorie	Articles du menu	Réglages pouvant être choisis, [page de référence]
DISPLAY	DIMMER Gradateur	<ul style="list-style-type: none"> • DIMMER OFF: Annulation. • DIMMER ON: Assombrit l'éclairage de l'affichage de des touches.
	SCROLL * ² Défilement	<ul style="list-style-type: none"> • SCROLL ONCE: Fait défiler une fois les informations affichées. • SCROLL AUTO: Répète le défilement (à 5 secondes d'intervalle). • SCROLL OFF: Annulation. <p>Appuyer sur DISP pendant plus d'une seconde peut faire défiler l'affichage quelque que soit le réglage utilisé.</p>
	TAG DISPLAY Affichage des balises	<ul style="list-style-type: none"> • TAG ON: Affiche les informations des balises lors de la lecture d'une plage MP3/WMA. • TAG OFF: Annulation.
TUNER	SSM * ³ Mémorisation automatique séquentielle des stations puissantes	<p>Pour les réglages, [10].</p> <ul style="list-style-type: none"> • Pour FM: SSM 01-06, SSM 07-12, SSM 13-18 • Pour AM: SSM 01-06
	AREA Intervalle des canaux du tuner	<ul style="list-style-type: none"> • AREA US: Lors de l'utilisation de l'appareil en Amérique du Nord/Centrale/du Sud. L'intervalle de fréquences AM/FM est réglé sur 10 kHz/200 kHz. • AREA EU: Lors de l'utilisation de l'appareil dans les autres régions. L'intervalle des fréquences AM/FM est réglé sur 9 kHz/50 kHz (100 kHz pendant la recherche automatique). • AREA SA: Lors de l'utilisation de l'appareil dans les pays d'Amérique du Sud ou l'intervalle FM est de 100 kHz. L'intervalle AM est réglé sur 10 kHz.
	MONO Mode monaural	<ul style="list-style-type: none"> • MONO ON: Met en service le mode monophonique pour améliorer la réception FM, mais l'effet stéréo est perdu, [9]. • MONO OFF: Rétablit l'effet stéréo.
	SID * ⁴ SIRIUS ID	<p>Votre chiffre d'identification SIRIUS défilent sur l'affichage pendant 5 secondes après que "SID" soit choisi, [17].</p>
	BLEND HOLD * ³ Mode de réception HD Radio	<ul style="list-style-type: none"> • AUTO: Commute automatiquement entre les signaux numériques et analogiques, [10]. • DIGITAL: Accord des signaux numériques uniquement. • ANALOG: Accord des signaux analogiques uniquement.
	IF BAND Bande de la fréquence intermédiaire	<ul style="list-style-type: none"> • AUTO: Augmente la sélectivité du tuner pour réduire les interférences entre les stations adjacentes. (L'effet stéréo peut être perdu.) • WIDE: Il y a des interférences des stations adjacentes, mais la qualité du son n'est pas dégradée et l'effet stéréo est conservé.

*² Certains caractères ou symboles n'apparaissent pas correctement (ou un blanc apparaît à leur place) sur l'affichage.

*³ Est affiché uniquement quand FM ou AM est choisi comme source.

*⁴ Est affiché uniquement quand la radio satellite SIRIUS est connectée.

Catégorie	Articles du menu	Réglages pouvant être choisis, [page de référence]
AUDIO	FADER *5 Fader	FADER R12 — FADER F12: Ajustez la balance de sortie avant-arrière des enceintes. [Réglage initial: 00]
	BALANCE *6 Balance	BALANCE L12 — BALANCE R12: Ajustez la balance de sortie gauche-droite des enceintes. [Réglage initial: 00]
	VOL ADJUST Ajustement du volume	VOL ADJ – 10 — VOL ADJ + 10: Préréglez le niveau d'ajustement du volume de chaque source (sauf FM, BT PHONE et BT AUDIO), en comparaison avec le niveau de volume FM. Le niveau de volume augmente ou diminue automatiquement quand vous changez la source. [Réglage initial: VOL ADJ 00] • Avant de réaliser un ajustement, choisissez la source que vous souhaitez ajuster. • "VOL ADJ FIX" apparaît sur l'affichage si "FM", "BT PHONE" ou "BT AUDIO" est choisit comme source.
	SUB.W FREQ Fréquence de coupure du caisson de grave	• LOW: Les fréquences inférieures à 72 Hz sont envoyées sur le caisson de grave. • MID: Les fréquences inférieures à 111 Hz sont envoyées sur le caisson de grave. • HIGH : Les fréquences inférieures à 157 Hz sont envoyées sur le caisson de grave.
	SUB.W LEVEL Niveau du caisson de grave	SUB.W 00 — SUB.W 08: Ajuste le niveau de sortie du caisson de grave. [Réglage initial: SUB.W 04]
	BEEP Tonalité des touches	• BEEP OFF: Met hors service la tonalité des touches. • BEEP ON: Met en service la tonalité des touches.
	AMP GAIN Commande du gain de l'amplificateur	• LOW POWER: VOLUME 00 – VOLUME 30 (Choisissez ce réglage si la puissance maximum de chaque enceinte est inférieure à 50 W pour éviter tout dommage des enceintes.) • HIGH POWER: VOLUME 00 – VOLUME 50 • OFF: Met hors service l'amplificateur intégré. Si vous changez le réglage "AMP GAIN" de "HIGH POWER" sur "LOW POWER" alors que le niveau de volume est réglé au dessus de "VOLUME 30", l'autoradio change automatiquement le volume sur "VOLUME 30".
SELECT SRC	AM *7 Station AM	• AM OFF: Met hors service "AM" dans la sélection de la source. • AM ON: Met en service "AM" dans la sélection de la source.
	EXT IN *8,*9 Entrée extérieure	• EXT OFF: Met hors service "EXT INPUT" dans la sélection de la source. • EXT ON: Met en service "EXT INPUT" dans la sélection de la source.
	AUX IN *10 Entrée auxiliaire	• AUX OFF: Met hors service "AUX IN" dans la sélection de la source. • AUX ON: Met en service "AUX IN" dans la sélection de la source.

*5 Si vous utilisez un système à deux enceintes, réglez le niveau du fader sur "00".

*6 L'ajustement ne peut pas affecter la sortie du caisson de grave.

*7 S'affiche uniquement quand n'importe quelle autre source que "AM" est choisie.

*8 S'affiche uniquement quand n'importe quelle autre source que "EXT INPUT" est choisie.

*9 Non requis pour les tuners SIRIUS/XM et Bluetooth.

*10 S'affiche uniquement quand n'importe quelle autre source que "AUX IN" est choisie.

Pour en savoir plus à propos de cet autoradio

Fonctionnement du tuner

Mémorisation des stations

- Pendant la recherche SSM...
 - Toutes les stations y compris les stations HD Radio sont recherchées et mémorisées pour la bande choisie.
 - Toutes les stations précédemment mémorisées sont effacées et remplacées par des nouvelles.
 - Quand la recherche SSM est terminée, la station mémorisée sur le numéro de préréglage le plus petit est accordée automatiquement.
- Quand une nouvelle station est mémorisée avec le préréglage manuel, la station préréglée précédente est effacée et la nouvelle station est mémorisée sur le même numéro de préréglage.

Écoute d'une station préréglée

- Aucun son ne sort jusqu'à ce qu'une émission soit accordée.

Opérations relatives aux disques

Précautions pour la lecture de disques à double face

- La face non-DVD d'un disque à "DualDisc" n'est pas compatible avec le standard "Compact Disc Digital Audio". Par conséquent, l'utilisation de la face non-DVD d'un disque à double face sur cet appareil n'est pas recommandée.

Généralités

- Cet autoradio est conçu pour reproduire les CD/CD Text et les CD-R (Enregistrables)/CD-RW (Réinscriptibles) au format CD audio (CD-DA), MP3 et WMA.
- Les "plages" MP3 et WMA (les termes "fichier" et "plage" sont utilisés de façon interchangeable) sont enregistrées dans des "dossiers".

Lecture d'un CD-R ou CD-RW

- Utilisez uniquement des CD-R ou CD-RW "finalisés".
- Cet appareil peut uniquement reproduire les fichiers du même type que ceux du premier fichier détecté sur le disque si un disque comprend à la fois des fichiers CD audio (CD-DA) et des fichiers MP3/WMA.
- Cet autoradio peut reproduire les disques multi-session; mais les sessions non fermées sont sautées lors de la lecture.

- Certains CD-R ou CD-RW ne peuvent pas être reproduits sur cet appareil à cause de leurs caractéristiques ou des raisons suivantes:
 - Les disques sont sales ou rayés.
 - De l'humidité s'est condensée sur la lentille à l'intérieur de l'autoradio.
 - La lentille du capteur à l'intérieur de l'autoradio est sale.
 - Les fichiers sur les CD-R/CD-RW ont été gravés en utilisant la méthode d'écriture par paquet.
 - Les conditions de l'enregistrement (données manquantes, etc.) ou du support (tâche, rayure, gondolage) sont incorrectes.
- Les CD-RW nécessite un temps d'initialisation plus long à cause de leur indice de réflexion plus faible que celui des-CD ordinaires.
- N'utilisez pas les CD-R ou CD-RW suivants:
 - Disques avec des autocollants, des étiquettes ou un sceau protecteur collés à leur surface.
 - Disques sur lesquels une étiquette peut être imprimée directement avec une imprimante à jet d'encre.Utiliser de tels disques par haute température ou humidité peut entraîner un mauvais fonctionnement ou endommager l'appareil.

Lecture d'un disque MP3/WMA

- Cet autoradio peut reproduire les fichiers MP3/WMA portant le code d'extension <.mp3> ou <.wma> (quel que soit la casse des lettres—majuscules/minuscules).
- Cet autoradio peut afficher le nom de l'album, l'artiste (interprète) et les balises (Version 1.0, 1.1, 2.2, 2.3, ou 2.4) pour les fichiers MP3 et pour les fichiers WMA.
- Cet autoradio peut afficher uniquement les caractères d'un octet. Les autres caractères ne peuvent pas être affichés correctement.
- Cet autoradio peut reproduire les fichiers MP3/WMA respectant les conditions suivantes:
 - Débit binaire: 32 kbps à 320 kbps
 - Fréquence d'échantillonnage:
 - 48 kHz, 44,1 kHz, 32 kHz (pour MPEG-1)
 - 24 kHz, 22,05 kHz, 16 kHz (pour MPEG-2)
 - Format du disque: ISO 9660 Niveau 1, Niveau 2, Romeo, Joliet

Suite à la page suivante

- Le nombre maximum de caractères pour les noms de fichier/dossier varie selon le format du disque utilisé (et inclut les 4 caractères de l'extension—<.mp3> ou <.wma>).
 - ISO 9660 Niveau 1: 12 caractères maximum
 - ISO 9660 Niveau 2: 31 caractères maximum
 - Romeo: 64 caractères maximum
 - Joliet: 32 caractères maximum
- Cet autoradio peut reproduire les fichiers enregistrés au mode VBR (débit binaire variable).
Les fichiers enregistrés au mode VBR affichent une durée écoulée différente et ne montrent pas la durée écoulée actuelle correcte. Et plus spécialement, après avoir réalisé une recherche, cette différence devient importante.
- Cet appareil peut reconnaître un maximum de 512 fichiers et 255 dossiers.
- Cet autoradio ne peut pas reproduire les fichiers suivants:
 - Fichiers MP3 codés au format MP3i et MP3 PRO.
 - Fichiers MP3 codés dans un format inapproprié.
 - Fichiers MP3 codés avec Layer 1/2.
 - Fichiers WMA codés sans perte, professionnels et formats vocaux.
 - Fichiers WMA qui ne sont pas basés sur Windows Media® Audio.
 - Fichiers au format WMA protégés contre la copie avec DRM.
 - Fichiers qui contiennent des données telles que WAVE, ATRAC3, etc.
- La fonction de recherche fonctionne mais la vitesse de recherche n'est pas constante.

Éjection d'un disque

- Si le disque éjecté n'est pas retiré avant 15 secondes, il est réinséré automatiquement dans la fente d'insertion pour le protéger de la poussière. La lecture démarre automatiquement.

■ Opérations Bluetooth

Généralités

- Pendant que vous conduisez, ne réalisez pas d'opérations compliquées telles que la composition d'un numéro, l'utilisation du répertoire téléphonique, etc.
Pour réaliser ces opérations, arrêtez votre voiture dans un endroit sûr.

- Il se peut que certains périphériques Bluetooth ne puissent pas être connectés à cet appareil en fonction de la version Bluetooth du périphérique.
- Cet appareil peut ne pas fonctionner avec certains périphériques Bluetooth.
- Les conditions de connexion peuvent varier en fonction des circonstances autour de vous.
- Quand cet appareil est mis hors tension, l'appareil extérieur est déconnecté.

Messages d'avertissement pour les opérations Bluetooth

- **ERROR CNCT** (Erreur de connexion):
Le périphérique est enregistré mais la connexion a échoué. Utilisez "CONNECT" pour connecter de nouveau le périphérique. (Voir page 14.)
- **ERROR**
Essayez de nouveau l'appareil. Si "ERROR" apparaît de nouveau, vérifiez si l'appareil extérieur prend en charge la fonction que vous avez essayée.
- **UNFOUND**
Aucun périphérique Bluetooth disponible n'est détecté avec "SEARCH".
- **LOADING**
Ce appareil met à jour le répertoire téléphonique*.
* *Apparaît uniquement quand votre téléphone portable est muni de cette fonction et qu'il est compatible avec cet appareil.*
- **PLEASE WAIT**
L'appareil se prépare pour utiliser la fonction Bluetooth. Si le message ne disparaît pas, mettez l'appareil hors tension puis sous tension, puis connectez de nouveau le périphérique (ou réinitialisez l'appareil).
- **RESET 8**
Vérifiez la connexion entre l'adaptateur et cet appareil.

■ Utilisation de la radio satellite

- Pour en savoir plus sur la radio satellite SIRIUS ou pour faire une souscription, visitez le site web <<http://www.sirius.com>>.
- Pour consulter la liste des canaux les plus récents et les informations sur les programmes ou pour faire une souscription pour la radio satellite XM, visitez le site web <<http://www.xmradio.com>>.

Dépannage

Ce qui apparaît être un problème n'est pas toujours sérieux. Vérifiez les points suivants avant d'appeler un centre de service.

	Symptôme	Remèdes/Causes
Généralités	• Aucun son n'est entendu des enceintes.	<ul style="list-style-type: none"> • Ajustez le volume sur le niveau optimum. • Vérifiez les cordons et les connexions.
	• Cet autoradio ne fonctionne pas du tout.	Réinitialisez l'autoradio (voir page 3).
	• Vous ne pouvez pas choisir "AUX IN" ou "EXT INPUT".	Vérifiez le réglage "SELECT SRC" → "AUX IN" ou "EXT IN" (voir page 24).
FM/AM	• Le préréglage automatique SSM ne fonctionne pas.	Mémorisez les stations manuellement.
	• Bruit statique pendant l'écoute de la radio.	Connectez l'antenne solidement.
	• Vous ne pouvez pas choisir "AM".	Vérifiez le réglage "SELECT SRC" → "AM" (voir page 24).
	• La qualité du son change lors de la réception de stations HD Radio.	Fixez le mode de réception sur "DIGITAL" ou "ANALOG" (voir pages 10 et 23).
	• Aucun son n'est entendu.	<ul style="list-style-type: none"> • Vérifiez l'alimentation de l'antenne quand vous utilisez un type actif. • "ANALOG" est choisi lors de la réception d'une station HD Radio entièrement numérique. Choisissez "DIGITAL" ou "AUTO" (voir pages 10 et 23). • "DIGITAL" est choisi lors de la réception de signaux numériques faibles ou de la réception d'émissions de radio conventionnelles. Choisissez "ANALOG" ou "AUTO" (voir pages 10 et 23).
• L'horloge affiche une heure incorrecte lors de la réception de stations HD Radio.	Réglez "CLOCK ADJ" sur "OFF" (voir page 22).	
Lecture de disque	• Le disque ne peut pas être reproduit.	Insérez le disque correctement.
	<ul style="list-style-type: none"> • Le CD-R/CD-RW ne peut pas être reproduit. • Les plages sur les le CD-R/CD-RW ne peuvent pas être sautées. 	<ul style="list-style-type: none"> • Insérez un CD-R/CD-RW finalisé. • Finalisez le CD-R/CD-RW avec l'appareil que vous avez utilisé pour l'enregistrement.
	• Le disque ne peut pas être reproduit ni éjecté.	<ul style="list-style-type: none"> • Déverrouillez le disque (voir page 12). • Forcez l'éjection du disque (voir page 3).

Suite à la page suivante

	Symptôme	Remèdes/Causes
Lecture de disque	<ul style="list-style-type: none"> Le son du disque est parfois interrompu. 	<ul style="list-style-type: none"> Arrêtez la lecture lorsque vous conduisez sur une route accidentée. Changez le disque.
	<ul style="list-style-type: none"> "NO DISC" apparaît sur l'affichage. 	Insérez un disque reproductible dans la fente d'insertion.
	<ul style="list-style-type: none"> "PLEASE" et "EJECT" apparaissent alternativement sur l'affichage. 	Appuyez sur ▲, puis insérez un disque correctement.
Lecture MP3/WMA	<ul style="list-style-type: none"> Le disque ne peut pas être reproduit. 	<ul style="list-style-type: none"> Utilisez un disque avec des plages MP3/WMA enregistrées dans un format compatible avec ISO 9660 Niveau 1, Niveau 2, Romeo ou Joliet. Ajoutez le code d'extension <.mp3> ou <.wma> aux noms de fichier.
	<ul style="list-style-type: none"> Du bruit est produit. 	Sautez à une autre plage ou changez le disque. (N'ajoutez pas le code d'extension <.mp3> ou <.wma> à des plages non-MP3 ou WMA.)
	<ul style="list-style-type: none"> Un temps d'initialisation plus long est requis ("READING" continue de clignoter sur l'affichage). 	N'utilisez pas trop de niveaux de hiérarchie et de dossiers.
	<ul style="list-style-type: none"> Les plages ne sont pas reproduites dans l'ordre dans lequel vous vouliez les reproduire. 	L'ordre de lecture est déterminé quand les fichiers sont enregistrés.
	<ul style="list-style-type: none"> La durée de lecture écoulée n'est pas correcte. 	Cela se produit quelque fois pendant la lecture. C'est causé par la façon dont les plages ont été enregistrées sur le disque.
	<ul style="list-style-type: none"> "NO FILE" apparaît sur l'affichage. 	Le dossier choisi est un dossier vide *1. Choisissez un autre dossier contenant des plages MP3/WMA.
	<ul style="list-style-type: none"> Les caractères corrects ne sont pas affichés (ex.: nom de l'album). 	Cet appareil peut uniquement afficher les lettres (majuscules), les chiffres et un nombre limité de symboles.
	<ul style="list-style-type: none"> Le périphérique Bluetooth ne détecte pas l'appareil. 	Cet appareil peut être connecté à un téléphone portable Bluetooth et à un périphérique audio Bluetooth en même temps. Pendant la connexion à un appareil, cet autoradio ne peut pas être détecté par un autre appareil. Déconnectez l'appareil actuellement connecté et refaites une recherche.

*1 Dossier qui est vide physiquement ou qui ne contient pas de plage MP3/WMA valide.

*2 Pour les opérations Bluetooth, référez-vous aux instructions fournies avec l'adaptateur Bluetooth.

	Symptôme	Remèdes/Causes
Bluetooth *2	<ul style="list-style-type: none"> L'appareil ne détecte pas l'appareil Bluetooth. 	<ul style="list-style-type: none"> Vérifiez le réglage Bluetooth de l'appareil. Recherche à partir du périphérique Bluetooth. Après que le périphérique Bluetooth a détecté cet appareil, choisissez "OPEN" sur cet appareil pour connecter le périphérique. (Voir page 13.)
	<ul style="list-style-type: none"> L'appareil ne réalise pas le pairage avec le périphérique Bluetooth. 	<ul style="list-style-type: none"> Entrez le même code PIN pour cet appareil et le périphérique cible. Choisissez le nom du périphérique à partir de "SPECIAL", puis essayez de nouveau la connexion. (Voir page 14.) Essayez de réaliser le pairage/connexion à partir du périphérique Bluetooth.
	<ul style="list-style-type: none"> Il y a un écho ou du bruit. 	<p>Ajustez la position du microphone.</p>
	<ul style="list-style-type: none"> Le son du téléphone est de mauvaise qualité. 	<ul style="list-style-type: none"> Réduisez la distance entre cet appareil et le téléphone portable Bluetooth. Déplacez la voiture dans un endroit où vous pouvez obtenir un meilleur signal de réception.
	<ul style="list-style-type: none"> Le son est interrompu ou saute pendant la lecture d'un lecteur audio Bluetooth. 	<ul style="list-style-type: none"> Réduisez la distance entre cet appareil et le lecteur audio Bluetooth. Déconnectez le périphérique connecté pour "BT PHONE". Mettez l'appareil hors tension, puis de nouveau sous tension. (Si le son n'est toujours pas rétabli,) connectez de nouveau le périphérique.
	<ul style="list-style-type: none"> Le lecteur audio connecté ne peut pas être commandé. 	<p>Vérifiez si le lecteur audio connecté prend en charge AVRCP (Audio Video Remote Control Profile).</p>

	Symptôme	Remèdes/Causes
Radio satellite	<ul style="list-style-type: none"> • "CALL 1-888-539-SIRIUS TO SUBSCRIBE" défile sur l'affichage lors de l'écoute de la radio satellite SIRIUS. 	Démarrez la suscription pour la radio satellite SIRIUS (voir page 17).
	<ul style="list-style-type: none"> • Aucun son n'est entendu. "UPDATING" apparaît sur l'affichage. 	L'autoradio est en train de mettre à jour les informations des canaux et cela prend plusieurs minutes.
	<ul style="list-style-type: none"> • "NO SIGNAL" ou "ACQUIRING" apparaît sur l'affichage. 	Déplacez-vous dans un endroit où les signaux sont plus forts.
	<ul style="list-style-type: none"> • "NO ANTENNA" ou "ANTENNA" apparaît sur l'affichage. 	Connectez l'antenne solidement.
	<ul style="list-style-type: none"> • "NO CHANNEL" apparaît sur l'affichage pendant environ 5 secondes, puis l'affichage précédent réapparaît pendant l'écoute de la radio satellite SIRIUS. 	Aucune émission sur le canal choisi. Choisissez un autre canal ou continuez d'écouter le canal précédent.
	<ul style="list-style-type: none"> • "XM TUNER" apparaît sur l'affichage. 	Le tuner XM Mini n'est pas connecté. Connectez le tuner.
	<ul style="list-style-type: none"> • "NO (information)*³" défile sur l'affichage ou aucun texte d'information n'apparaît lors de l'écoute de la radio satellite SIRIUS. • "---" apparaît sur l'affichage lors de l'écoute de la radio satellite XM. 	Il n'y a pas de texte d'information pour le canal choisi.
	<ul style="list-style-type: none"> • "---" apparaît sur l'affichage pendant environ 2 secondes, puis l'affichage retourne au canal précédent pendant l'écoute de la radio satellite XM. 	Le canal choisi n'est plus disponible ou autorisé. Choisissez un autre canal ou continuez d'écouter le canal précédent.
	<ul style="list-style-type: none"> • "OFF AIR" apparaît sur l'affichage lors de l'écoute de la radio satellite XM. 	Le canal choisi n'est pas diffusé actuellement. Choisissez un autre canal ou continuez d'écouter le canal précédent.
	<ul style="list-style-type: none"> • "LOADING" apparaît sur l'affichage lors de l'écoute de la radio satellite XM. 	L'appareil est en train de changer les informations du canal et audio. Le texte d'information est temporairement indisponible.
	<ul style="list-style-type: none"> • "RESET 8" apparaît sur l'affichage. • La radio satellite ne fonctionne pas du tout. 	Reconnectez cet appareil et la radio satellite correctement, puis réinitialisez cet appareil.

*3 NO CATEGORY, NO ARTIST, NO COMPOSER et NO SONG/PROGRAM.

■ Comment nettoyer les connecteurs

Un détachement fréquent détériorera les connecteurs. Pour minimiser ce problème, frottez périodiquement les connecteurs avec un coton tige ou un chiffon imprégné d'alcool, en faisant attention de ne pas endommager les connecteurs.

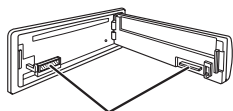

Connecteurs

■ Condensation d'humidité

De la condensation peut se produire sur la lentille à l'intérieur de l'appareil dans les cas suivants:

- Après le démarrage du chauffage dans la voiture.
- Si l'intérieur de la voiture devient très humide.

Si cela se produit, l'appareil risque de ne pas fonctionner correctement. Dans ce cas, éjectez le disque et laissez l'autoradio sous tension pendant quelques heures jusqu'à ce que l'humidité se soit évaporée.

■ Comment manipuler les disques

Pour retirer un disque de sa boîte, Support central faites pression vers le centre du boîtier et soulevez légèrement le disque en le tenant par ses bords.

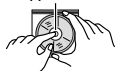

- Tenez toujours le disque par ses bords. Ne touchez pas la surface enregistrée.

Pour remettre un disque dans sa boîte, insérez-le délicatement sur le support central (avec la surface imprimée dirigée vers le haut).

- Conservez les disques dans leur boîte quand vous ne les utilisez pas.

■ Pour garder les disques propres

Si le disque est sale, sa lecture risque d'être déformée.



Si un disque est sale, essuyez-le avec un chiffon doux, en ligne droite du centre vers les bords.

- N'utilisez pas de solvant (par exemple, un nettoyant conventionnel pour disque vinyle, un vaporisateur, un diluant, du benzène, etc.) pour nettoyer les disques.

■ Pour reproduire un disque neuf

Les disques neufs ont parfois des ebarbures sur le bord intérieur et extérieur. Si un tel disque est utilisé, cet autoradio risque de le rejeter.



Pour retirer ces ebarbures, frotter les bords avec un crayon, un stylo, etc.

N'utilisez pas les disques suivants:

CD Single
—disque de 8 cm (3-3/16
pouces)



Disque gondolé



Autocollant et restes
d'autocollant



Étiquette autocollante



Forme inhabituelle



Disque transparent
(disque semi-transparent)



Pièces transparentes ou
semi-transparentes sur sa
zone d'enregistrement



Spécifications

SECTION DE L'AMPLIFICATEUR AUDIO

Puissance de sortie:	20 W RMS × 4 canaux à 4 Ω et avec ≤ 1% THD+N	
Rapport signal sur bruit:	80 dBA (référence: 1 W pour 4 Ω)	
Impédance de charge:		4 Ω (4 Ω à 8 Ω admissible)
Plage de commande de l'égaliseur:	Fréquences:	45 Hz, 120 Hz, 315 Hz, 800 Hz, 2,4 kHz, 6,3 kHz, 15 kHz
	Niveau:	±10 dB
Réponse en fréquence:		40 Hz à 20 000 Hz
Niveau de sortie de ligne/Impédance:		2,5 V/20 kΩ en charge (pleine échelle)
Niveau de sortie du caisson de grave/Impédance:		2,5 V/20 kΩ en charge (pleine échelle)
Impédance de sortie:		1 kΩ
Autre prise:		Prise d'entrée AUX (auxiliaire), Port d'extension, Entrée d'antenne

SECTION TUNER (Compatible avec le système HD Radio)

Plage de fréquences:	FM:	avec l'intervalle des canaux réglé sur 100 kHz ou 200 kHz	87,5 MHz à 107,9 MHz
		avec l'intervalle des canaux réglé sur 50 kHz	87,5 MHz à 108,0 MHz
	AM:	avec l'intervalle des canaux réglé sur 10 kHz	530 kHz à 1 710 kHz
		avec l'intervalle des canaux réglé sur 9 kHz	531 kHz à 1 602 kHz
Tuner FM	Sensibilité utile:		8,3 dBf (0,7 μV/75 Ω)
	Sensibilité utile à 50 dB:		14,3 dBf (1,4 μV/75 Ω)
	Sélectivité de canal alterné (400 kHz):		65 dB
	Réponse en fréquence:		20 Hz à 20 000 Hz (Diffusion HD Radio)
			40 Hz à 15 000 Hz (Diffusion conventionnelle)
	Séparation stéréo:		70 dB (Diffusion HD Radio)
		50 dB (Diffusion conventionnelle)	
Rapport de synchronisation:		3,5 dB	
Tuner AM	Sensibilité:		13 μV
	Sélectivité:		80 dB
	Réponse en fréquence:		40 Hz à 15 000 Hz (Diffusion HD Radio)
	Séparation stéréo:		70 dB (Diffusion HD Radio)

SECTION DU LECTEUR CD	
Type:	Lecteur de disque compact
Système de détection du signal:	Capteur optique sans contact (laser semi-conducteur)
Nombre de canaux:	2 canaux (stéréo)
Réponse en fréquence:	5 Hz à 20 000 Hz
Plage dynamique:	96 dB
Rapport signal sur bruit:	98 dB
Pleurage et scintillement:	Inférieur à la limite mesurable
Format de décodage MP3: (MPEG1/2 Audio Layer 3)	Débit binaire maximum: 320 kbps
Format de décodage WMA (Windows Media® Audio):	Débit binaire maximum: 192 kbps

GÉNÉRALITÉS		
Alimentation:	Tension de fonctionnement:	CC 14,4 V (11 V à 16 V admissibles)
Système de mise à la masse:		Masse négative
Températures de fonctionnement admissibles:		0°C à +40°C (32°F à 104°F)
Dimensions (L × H × P): (approx.)	Taille d'installation:	182 mm × 52 mm × 160 mm (7-3/16 pouces × 2-1/16 pouces × 6-5/16 pouces)
	Taille du panneau:	188 mm × 58 mm × 5 mm (7-7/16 pouces × 2-5/16 pouces × 1/4 pouces)
Masse:		1,3 kg (2,9 livres) (sans les accessoires)

Le modèle et les caractéristiques peuvent être sujets à modifications sans avis préalable.

Si un kit est nécessaire pour votre voiture, consultez votre annuaire téléphonique pour trouver le magasin spécialisé autoradio le plus proche.

- Microsoft et Windows Media est une marque déposée ou une marque de commerce de Microsoft Corporation aux États-Unis et/ou dans les autres pays.
- La marque du mot et les logos Bluetooth sont la propriété de Bluetooth SIG, Inc. et toute utilisation de ces marques par Victor Company of Japan, Limited (JVC) est faite sous licence. Les autres marques et noms de commerce sont la propriété de leur propriétaire respectif.
- Technologie HD Radio™ fabriquée sous licence de iBiquity Digital Corp. U.S. et de brevets étrangers. HD Radio™ et les logos HD Radio et Arc sont des marques déposées de iBiquity Digital Corp.
- "SIRIUS" et le logo du chien SIRIUS sont des marques déposées de SIRIUS Satellite Radio Inc.
- XM et ses logos correspondant sont des marques déposées de XM Satellite Radio Inc.
- "SAT Radio", le logo SAT Radio et les marques associées sont des marques de commerce de SIRIUS Satellite Radio Inc. et de XM Satellite Radio, Inc.



■ The countries where you may use the Bluetooth® function

- Die Länder, in denen Sie die Bluetooth® Funktion verwenden können
 - Pays où vous pouvez utiliser la fonction Bluetooth®
 - De landen waar u de Bluetooth®-functie mag gebruiken
 - Países en los que se puede utilizar la función Bluetooth®
 - Paesi nei quali è possibile utilizzare la funzione Bluetooth®
 - Länder där du kan använda Bluetooth®-funktionerna
 - Lande, hvor du kan bruge Bluetooth®-funktionerne
 - Land hvor du kan bruke Bluetooth®-funksjonen
 - Maat, joissa voi käyttää Bluetooth®-toimintoa
 - Países onde pode usar a função Bluetooth®
 - Οι χώρες όπου μπορείτε να χρησιμοποιήσετε τη λειτουργία Bluetooth®
 - Страны, где можно воспользоваться функцией Bluetooth®
 - Země, ve kterých můžete využívat funkci Bluetooth®
 - Azok az országok, amelyekben használhatjuk a Bluetooth®-funkciót
 - Kraje, w których można używać funkcji Bluetooth®
 - Države, kjer lahko uporabljate funkcijo Bluetooth®
 - Krajiny, v ktorých môžete využívať funkciu Bluetooth®
 - Valstis, kur jūs varat izmantot Bluetooth® funkciju
 - Šalys, kuriose galite naudotis „Bluetooth®“ funkcija
 - Il-pajjiżi fejn tista' tuża l-funzjoni Bluetooth®
 - Lönd þar sem hægt er að nota Bluetooth®
 - Riigid, kus on võimalik kasutada Bluetooth® funktsiooni
 - Bluetooth® fonksiyonunu kullanabileceğiniz ülkeler
 - Na tíortha inar féidir leat feidhmiú Bluetooth® a úsáid
 - Länner an denen der d'Bluetooth® Funktioun benotze kënt.
 - Ở những quốc gia mà bạn có thể sử dụng chức năng Bluetooth®
 - Els països on podrà fer servir la funció Bluetooth®
 - Zemlje u kojima je dozvoljena upotreba Bluetooth® funkcije.
 - Zemlje u kojima možete koristiti Bluetooth® funkciju
 - Zemlje u kojima je dopušteno koristiti Bluetooth®.
 - Земљи каде можете да ја користите функцијата Bluetooth®
 - Страните, в които можете да ползвате функцията Bluetooth®
 - Țările în care puteți utiliza funcția Bluetooth®
 - Die lande waar u die Bluetooth®-funksie kan gebruik
 - Amazwe lapho ungasebenzisa khona uhlelo lwe-Bluetooth®
 - Negara-negara yang memperbolehkan penggunaan fungsi Bluetooth®
 - Negara-negara yang anda boleh menggunakan fungsi Bluetooth®
 - 您能够使用 Bluetooth® 功能的国家
 - 您能夠使用 Bluetooth® 功能的國家
- המדינות שבהן באפשרותך להשתמש ב-Bluetooth®
- الدول التي يمكنك استخدامها وظيفة Bluetooth® فيها

Country
Andorra
الإمارات العربية المتحدة
Australia
Österreich
Bosna i Hercegovina
Belgien Belgique
България
Canada
Schweiz Suisse
Κύπρος Kıbrıs
Česká republika
Deutschland
Danmark
Eesti
España
Suomi Finland
France
United Kingdom
Ελλάδα
Hong Kong 香港 香港
Hrvatska
Magyarország
Indonesia
Ireland Éire
ישראל إسرائيل
Ísland
Italia
Lichtenstein
Lietuva

Country
Luxemburg Luxembourg Lëtzebuerg
Latvija
Monaco
Crna Gora
Македонија
Malta
Nederland
Norge
New Zealand
Polska
Portugal
România
Srbija
Россия
Sverige
Singapore 新加坡 Singapura
Slovenija
Slovensko
Türkiye
台灣
United States of America
Vietnam Việt Nam
South Africa ENingizimu Afrika Suid-Afrika



**Having TROUBLE with operation?
Please reset your unit**

Refer to page of How to reset your unit

Still having trouble??

USA ONLY

Call 1-800-252-5722

<http://www.jvc.com>

We can help you!

JVC



EN, SP, FR

© 2009 Victor Company of Japan, Limited

1109KMMMDWJEIN

Download from Www.Somanuals.com. All Manuals Search And Download.

Free Manuals Download Website

<http://myh66.com>

<http://usermanuals.us>

<http://www.somanuals.com>

<http://www.4manuals.cc>

<http://www.manual-lib.com>

<http://www.404manual.com>

<http://www.luxmanual.com>

<http://aubethermostatmanual.com>

Golf course search by state

<http://golfingnear.com>

Email search by domain

<http://emailbydomain.com>

Auto manuals search

<http://auto.somanuals.com>

TV manuals search

<http://tv.somanuals.com>