

JVC



DVD DIGITAL THEATER SYSTEM SYSTÈME CINÈMA NUMÉRIQUE DVD

TH-V70

Consists of XV-THV70, SP-PWV70, SP-XSV70, and SP-XCV70
Se compose de XV-THV70, SP-PWV70, SP-XSV70, et SP-XCV70

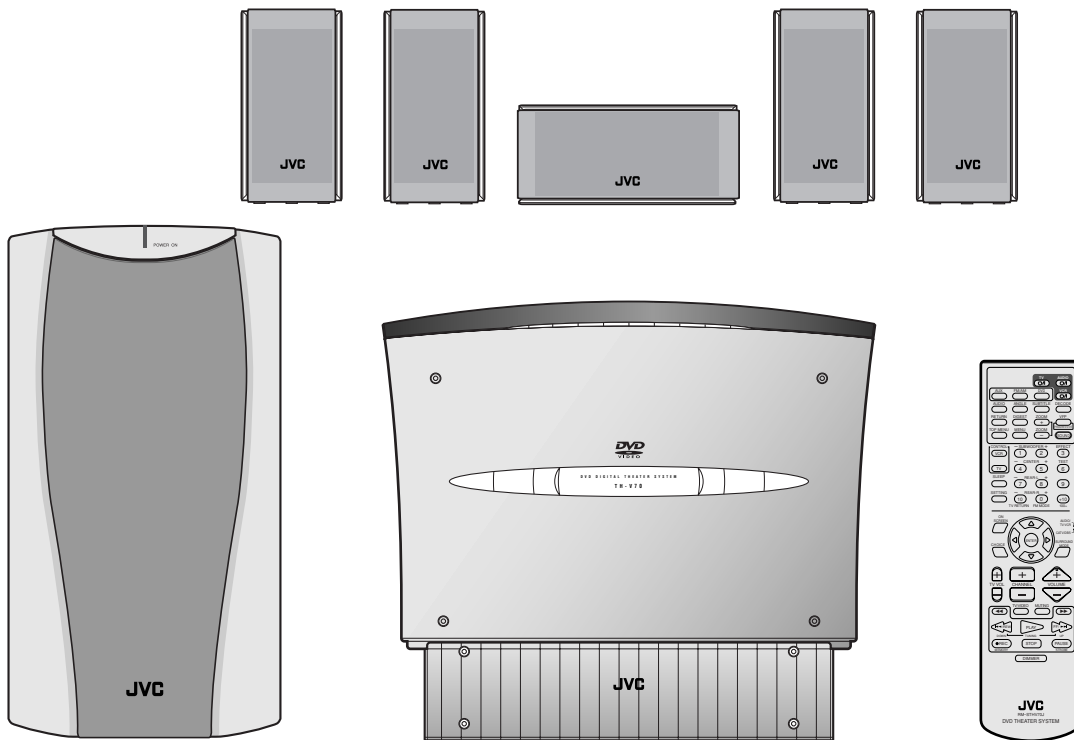

AV COMPU LINK

Digital Direct Progressive Scan



INSTRUCTIONS MANUEL D'INSTRUCTIONS

For Customer Use:

Enter below the Model No. and Serial No. which are located either on the rear, bottom or side of the cabinet. Retain this information for future reference.

Model No. _____

Serial No. _____

LVT0865-002A

[C]

Warnings, Cautions and Others

Mises en garde, précautions et indications diverses

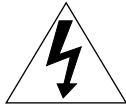

The lightning flash with arrowhead symbol, within an equilateral triangle is intended to alert the user to the presence of uninsulated "dangerous voltage" within the product's enclosure that may be of sufficient magnitude to constitute a risk of electric shock to persons.



The exclamation point within an equilateral triangle is intended to alert the user to the presence of important operating and maintenance (servicing) instructions in the literature accompanying the appliance.

WARNING: TO REDUCE THE RISK OF FIRE OR ELECTRIC SHOCK, DO NOT EXPOSE THIS APPLIANCE TO RAIN OR MOISTURE.

For Canada/pour le Canada

CAUTION: TO PREVENT ELECTRIC SHOCK, MATCH WIDE BLADE OF PLUG TO WIDE SLOT, FULLY INSERT.

ATTENTION: POUR EVITER LES CHOCS ELECTRIQUES, INTRODUIRE LA LAME LA PLUS LARGE DE LA FICHE DANS LA BORNE CORRESPONDANTE DE LA PRISE ET POUSSER JUSQU'AU FOND.

For Canada/pour le Canada

THIS DIGITAL APPARATUS DOES NOT EXCEED THE CLASS B LIMITS FOR RADIO NOISE EMISSIONS FROM DIGITAL APPARATUS AS SET OUT IN THE INTERFERENCE-CAUSING EQUIPMENT STANDARD ENTITLED "DIGITAL APPARATUS," ICES-003 OF THE DEPARTMENT OF COMMUNICATIONS.

CET APPAREIL NUMERIQUE RESPECTE LES LIMITES DE BRUITS RADIOELECTRIQUES APPLICABLES AUX APPAREILS NUMERIQUES DE CLASSE B PRESCRITES DANS LA NORME SUR LE MATERIEL BROUILLEUR: "APPAREILS NUMERIQUES", NMB-003 EDICTEE PAR LE MINISTRE DES COMMUNICATIONS.

For U.S.A.

This equipment has been tested and found to comply with the limits for a Class B digital device, pursuant to part 15 of the FCC Rules. These limits are designed to provide reasonable protection against harmful interference in a residential installation.

This equipment generates, uses and can radiate radio frequency energy and, if not installed and used in accordance with the instructions, may cause harmful interference to radio communications. However, there is no guarantee that interference will not occur in a particular installation. If this equipment does cause harmful interference to radio or television reception, which can be determined by turning the equipment off and on, the user is encouraged to try to correct the interference by one or more of the following measures:

Reorient or relocate the receiving antenna.

Increase the separation between the equipment and receiver.

Connect the equipment into an outlet on a circuit different from that to which the receiver is connected.

Consult the dealer or an experienced radio/TV technician for help.

CAUTION

To reduce the risk of electrical shocks, fire, etc.:

1. Do not remove screws, covers or cabinet.
2. Do not expose this appliance to rain or moisture.

ATTENTION

Afin d'éviter tout risque d'électrocution, d'incendie, etc.:

1. Ne pas enlever les vis ni les panneaux et ne pas ouvrir le coffret de l'appareil.
2. Ne pas exposer l'appareil à la pluie ni à l'humidité.

Caution — ⏻ button! (XV-THV70)

Disconnect the mains plug to shut the power off completely (the ⏻ goes off).

The ⏻ button in any position does not disconnect the mains line.

- When the system is on standby, the ⏻ lights red.
- When the system is turned on, the operation lamps light red.

Attention — Touche ⏻ (XV-THV70)

Déconnectez la fiche d'alimentation secteur pour couper l'alimentation complètement (le témoin ⏻ s'éteint).

La touche ⏻, dans n'importe quelle position, ne déconnecte pas le système du secteur.

- Quand le système est en attente, le témoin ⏻ est allumé en rouge.
- Quand le système est sous tension, les témoins de fonctionnement sont allumés en rouge.

**IMPORTANT FOR LASER PRODUCTS
IMPORTANT POUR LES PRODUITS LASER**

1. CLASS 1 LASER PRODUCT
 2. **DANGER:** Visible and invisible laser radiation when open and interlock failed or defeated. Avoid direct exposure to beam.
 3. **CAUTION:** Do not open the top cover. There are no user serviceable parts inside the Unit; leave all servicing to qualified service personnel.
-
1. PRODUIT LASER CLASSE 1
 2. **DANGER:** Radiations laser visibles et invisibles lorsque le boîtier de l'appareil est ouvert et que le verrouillage est défaillant ou a été annulé.
 3. **ATTENTION:** Ne pas ouvrir le couvercle du dessus. Il n'y a aucune pièce utilisable à l'intérieur. Laisser à un personnel qualifié le soin de réparer votre appareil.

Table des matières

Introduction	2	Opérations avancées	37
Remarques sur la manipulation de l'appareil	2	Utilisation de la barre sur l'écran	37
Vérification des accessoires fournis	2	Affichage de la barre sur l'écran	37
Noms des pièces et des commandes	3	Opérations de base à l'aide de la barre sur l'écran	38
A propos des disques	6	Changement des informations de durée	38
Types de disques reproductibles	6	Localisation de la scène souhaitée à partir du menu	
Structure des disques	7	de disque	39
Fonction de commande de la lecture (PBC)	7	Localisation de la scène souhaitée à partir du menu de	
Pour commencer	8	DVD	39
Réglage du sélecteur DISP.SET	8	Localisation de la scène souhaitée à partir du menu des	
Positionnement vertical de l'appareil central	9	CD Vidéo/SVCD avec PBC	39
Connexions	10	Sélection de l'angle de vue du DVD	40
Connexion d'un téléviseur	10	Sélection d'un angle de vue	40
Connexion des antennes FM et AM	11	Affichage de tous les angles de vue sur le téléviseur	41
Connexion du caisson de grave actif fourni	12	Changement de la langue des sous-titres et de la langue	
Connexion des enceintes satellite	12	audio	41
Connexion d'un appareil analogique	14	Sélection de la langue des sous-titres	41
Connexion d'un appareil numérique	14	Sélection de la langue audio	42
Connexion du cordon d'alimentation	15	Sélection du canal audio	43
Installation des appareils sur un mur	16	Lecture à partir d'un emplacement donné du disque	44
Fixation des enceintes arrière sur un mur	16	Localisation du chapitre souhaité à partir de la barre	
Fixation de l'antenne cadre AM sur un mur	16	sur l'écran	44
Fixation de l'appareil central sur un mur	17	Localisation de la position souhaitée en spécifiant le	
Utilisation de la télécommande	19	temps	45
Mise en place des piles dans la télécommande	19	Localisation d'une scène donnée à partir de l'affichage	
Commande du système à partir de la télécommande	19	du résumé	45
Utilisation de la télécommande pour commander le		Lecture d'image avec effets spéciaux	46
téléviseur	20	Lecture image par image	46
Opérations de base	21	Affichage d'images fixes en continu	46
Mise sous/hors tension du système	21	Lecture au ralenti	47
Sélection de la source de lecture	22	Zoom avant/arrière	47
Ajustement du volume	22	Changement du réglage VFP	48
Coupure temporaire du son	23	Changement de l'ordre des plages	49
Ajustement de la luminosité	23	Lecture dans l'ordre souhaité	49
Mise hors tension de l'appareil avec la minuterie	24	Lecture des plages dans un ordre aléatoire	49
Réglage du caisson de grave	24	Lecture répétée	50
Changement du mode de décodage	25	Répétition du titre ou du chapitre actuel ou de toutes les	
Changement du mode de balayage	26	plages	50
Lecture de base	27	Répétition d'un passage souhaité	50
Insertion et éjection d'un disque	27	Lecture de disque MP3	51
Arrêt temporaire de la lecture	28	Lecture de disque JPEG	53
Arrêt complet de la lecture	29	Réglage des préférences du DVD	55
Recul de la position de lecture pendant la lecture		Utilisation des menus de choix	55
d'un DVD	29	Menus de choix	55
Recherche d'un point particulier	30	Procédure de base à l'aide des menus de choix	56
Localisation du début du chapitre ou de la plage		Menu LANGUE	57
souhaitée	30	Menu IMAGE	58
Localisation de la sélection souhaitée à l'aide des		Menu AUDIO	59
touches numériques	30	Menu REGLAGE H.-P.	60
Opérations du tuner	31	Menu AUTRES	62
Accord manuel d'une station	31	Restriction de la lecture avec la censure parentale	63
Utilisation de l'accord par préréglage	31	Réglage de la censure parentale	63
Sélection du mode de réception FM	32	Changement du réglage de la censure parentale	64
Réduction du bruit des émissions AM	32	Mise hors service temporaire de la censure parentale	64
Création de champs sonores réalistes ...	33	Réglage du système à l'aide de la fenêtre	
Dolby Surround	33	d'affichage	66
DTS Digital Surround	33	Système de commande à distance	
Modes DAP (Processeur acoustique numérique)	34	AV COMPU LINK	67
All Channel Stereo	34	Commande d'appareils vidéo d'autres	
Sélection du mode Surround	35	fabricants	69
Utilisation du Dolby Pro Logic II, Dolby Digital et DTS		Utilisation de la télécommande pour commander un	
Digital Surround	35	convertisseur CATV ou un tuner DBS	69
Utilisation des modes DAP et All Channel Stereo	36	Utilisation de la télécommande pour commander le	
Entretien	71	magnétoscope	70
Guide de dépannage	72	Entretien	71
Glossaire	75	Guide de dépannage	72
Index	76	Glossaire	75
Spécifications	77	Index	76
		Spécifications	77

Remarques sur la manipulation de l'appareil

Précautions importantes

Installation du système

- Choisissez un endroit plat, sec et qui est ni trop chaud ni trop froid, entre 5°C et 35°C (41°F et 95°F).
- Laissez suffisamment d'espace entre le système et le téléviseur.
- N'utilisez pas le système dans un endroit sujet aux vibrations.

Cordon d'alimentation

- Ne manipulez pas le cordon d'alimentation avec les mains mouillées!
- Une petite quantité d'électricité (1,3 watts) est toujours consommée quand le cordon d'alimentation est connecté à une prise secteur murale (l'appareil central uniquement).
- Pour débrancher le cordon d'alimentation de la prise murale, tirez toujours sur la fiche et non pas sur le cordon.

Pour éviter tout mauvais fonctionnement du système

- Il n'y a pas de pièce réparable par l'utilisateur à l'intérieur de l'appareil. En cas de problème, débranchez le cordon d'alimentation et consultez votre revendeur.
- N'insérez pas d'objet métallique dans un appareil.
- N'appliquez pas de choc au panneau mobile quand il est ouvert.
- Les disques de 8 cm (3") ne peuvent pas être reproduits sur ce système. (N'essayez pas d'insérer un disque de 8 cm (3") en utilisant un adaptateur. Cela endommagerait le système.)
- N'utilisez pas de disques de forme non standard (tels que des disques en forme de cœur, de fleur, de carte de crédit, etc.) disponibles dans le commerce, car ils pourraient endommager le système.
- N'utilisez pas de disques avec du ruban adhésif ou des autocollants collés à leur surface, car ils pourraient endommager le système.

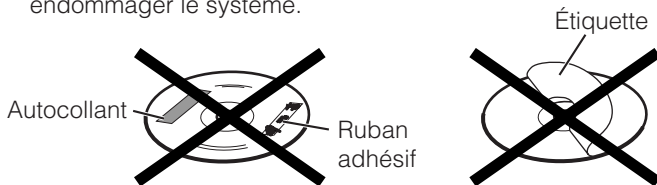

Remarque à propos des droits d'auteur

Vérifiez les lois sur les droits d'auteur dans votre pays avant d'enregistrer à partir d'un DVD Vidéo, Super Video CD (SVCD), CD Vidéo et CD audio. L'enregistrement de matériel protégé par des droits d'auteur peut contrevenir aux lois sur les droits d'auteur.

Remarque à propos du système copyguard

Les disques DVD Vidéo sont protégés par le système copyguard. Quand vous connectez le système à votre magnétoscope, le système copyguard se met en service et l'image peut ne pas être reproduite correctement.

Précautions de sécurité

Eviter l'humidité, l'eau et la poussière

Ne placez pas le système dans un endroit humide ou poussiéreux.

Eviter les hautes températures

N'exposez pas le système à la lumière directe du soleil ni ne le placez près d'un appareil de chauffage.

Quand vous êtes absent

Quand vous êtes absent en voyage ou pour une période prolongée, retirez la fiche secteur de la prise murale.

Ne bloquez pas les événements de ventilation

Bloquer les événements de ventilation peut endommager le système.

Prenez soin du boîtier

Pour nettoyer le système, utiliser un chiffon doux et suivez les instructions concernant l'utilisation des chiffons enduits de substance chimique. N'utilisez pas de benzène, de diluant, de solvant organique ni de désinfectant. Ils pourraient déformer ou décolorer l'appareil.

- Ne nettoyez pas le panneau mobile quand il est ouvert.

Si de l'eau pénètre à l'intérieur du système

Mettez le système hors tension et retirez la fiche secteur de la prise murale, puis appelez le magasin où vous avez acheté l'appareil. Utiliser le système dans cet état peut entraîner un incendie ou un choc électrique.

Vérification des accessoires fournis

Vérifiez que vous avez bien tous les accessoires fournis. Le nombre entre parenthèses indique la quantité de pièces fournies.

Si quelque chose manquait, contactez votre revendeur immédiatement.

- Télécommande (1)
- Piles (2)
- Socle (1) (pour l'appareil central)
- Pieds (2) (pour le socle)
- Antenne FM (1)
- Antenne cadre AM (1)
- Cordon d'alimentation (1)
- Cordon du système (1)
- Cordon vidéo (1)
- Cordon AV COMPULINK (1)
- Cordons d'enceinte
 - 5 m (3): Pour l'enceinte avant gauche, l'enceinte avant droite et l'enceinte centrale
 - 10 m (2): Pour l'enceinte arrière gauche et l'enceinte arrière droite(La longueur des cordons d'enceinte ci-dessus est approximative.)
- Supports muraux d'enceinte (2)
- Vis
 - Pour le socle (1)
 - Pour les supports muraux d'enceinte (2)
- Modèle en papier (1) (pour la fixation de l'appareil central au mur)

Noms des pièces et des commandes

Référez-vous aux pages entre parenthèses pour les détails.

Appareil central

Panneau avant

Placement vertical (avec DISP.SET réglé sur "V")

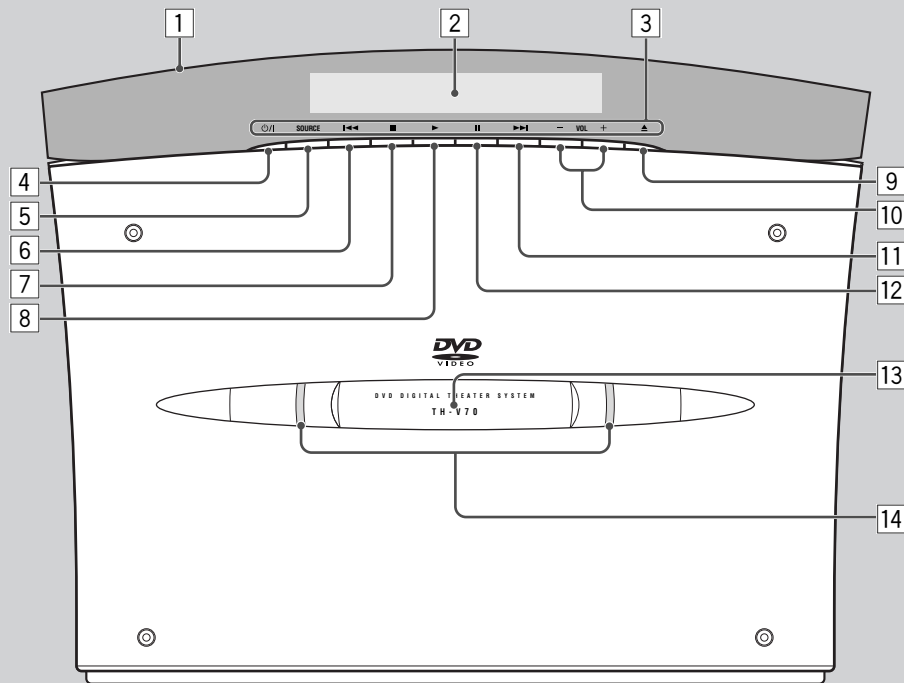

Placement horizontal (avec DISP.SET réglé "H")

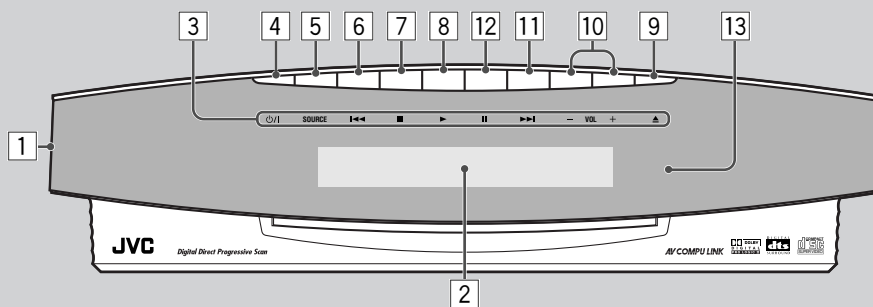

Panneau avant

- 1 Panneau mobile (21)
- 2 Fenêtre d'affichage
- 3 Indicateurs de nom de touche (21)
- 4 Touche (21)
- 5 Touche SOURCE (22)
- 6 Touche (saut vers l'arrière) (30)
- 7 Touche (arrêt) (29)
- 8 Touche (lecture) (29)
- 9 Touche (ouverture/fermeture) (27)
- 10 Touches VOLUME +/- (22)
- 11 Touche (saut vers l'avant) (30)
- 12 Touche (pause) (28, 46)
- 13 Capteur de télécommande (19)
- 14 Témoins d'éclairage (21)

Panneau arrière

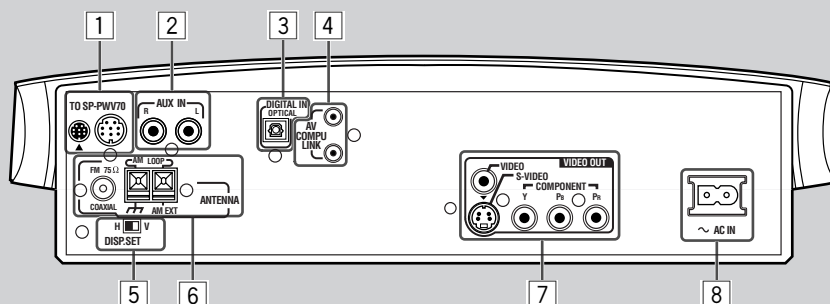

Panneau arrière

- 1 Connecteur de cordon du système CONNECTOR (12)
- 2 Prises AUX IN (14)
- 3 Prise DIGITAL IN (14)
- 4 Prises AV COMPU LINK (67)
- 5 Sélecteur DISP.SET (positionnement de l'affichage) (8)
- 6 Prises ANTENNA (11)
- 7 Prises VIDEO OUT (10) VIDEO, S-VIDEO, COMPONENT (Y, Pb, Pr)
- 8 Prise ~ AC IN (15)

Fenêtre d'affichage

Placement vertical (avec DISP.SET réglé sur "V")*

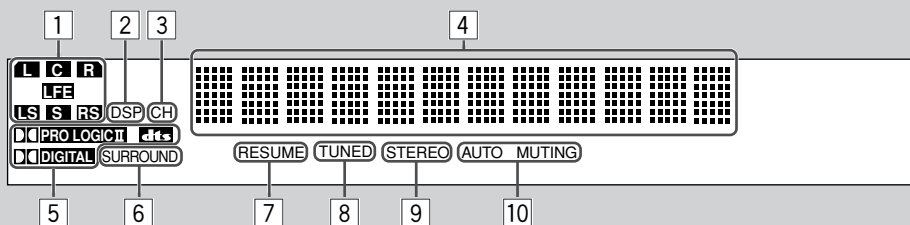

Placement horizontal (avec DISP.SET réglé sur "H")

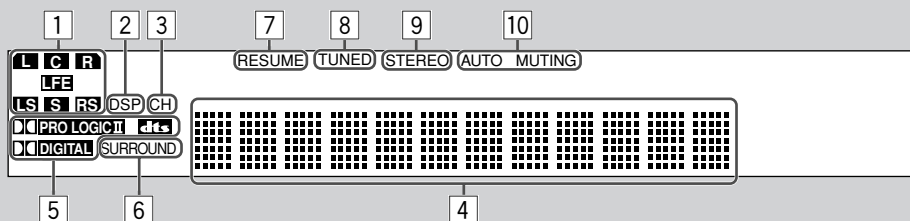

Fenêtre d'affichage

- 1 Indicateurs de signal (34)
- 2 Indicateur DSP (34)
- 3 Indicateur CH (32)
- 4 Affichage principal
- 5
 - Indicateur PRO LOGIC II (33)
 - Indicateurs de format de signal numérique (33) DOLBY DIGITAL et DTS
- 6 Indicateur SURROUND (36)
- 7 Indicateur RESUME (29)
- 8 Indicateur TUNED (31)
- 9 Indicateur STEREO (31, 32)
- 10 Indicateur AUTO MUTING (32)

* Ce mode d'emploi explique les opérations en utilisant des illustrations de la fenêtre d'affichage quand l'appareil est placé verticalement (le sélecteur DISP.SET est réglé sur "V").

Caisson de grave actif

Arrière

Avant

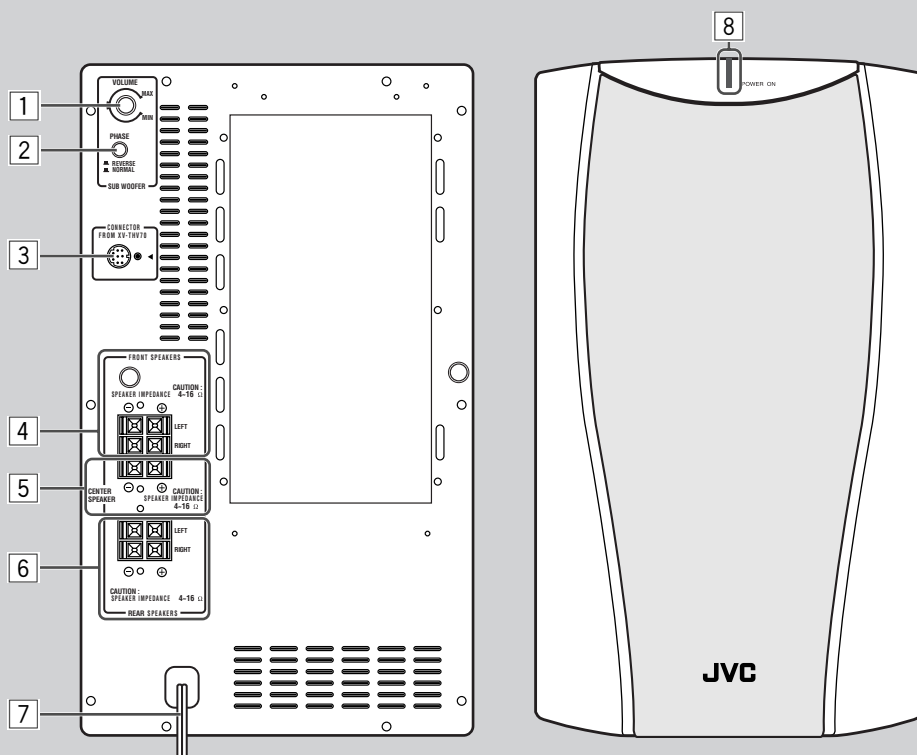

Caisson de grave actif

- 1 Réglage VOLUME (24)
- 2 Touche PHASE (24)
- 3 Connecteur de cordon du système CONNECTOR (12)
- 4 Prises FRONT SPEAKERS (13)
- 5 Prises CENTER SPEAKER (13)
- 6 Prises REAR SPEAKERS (13)
- 7 Cordon d'alimentation (15)
- 8 Témoin POWER ON (22)

Télécommande

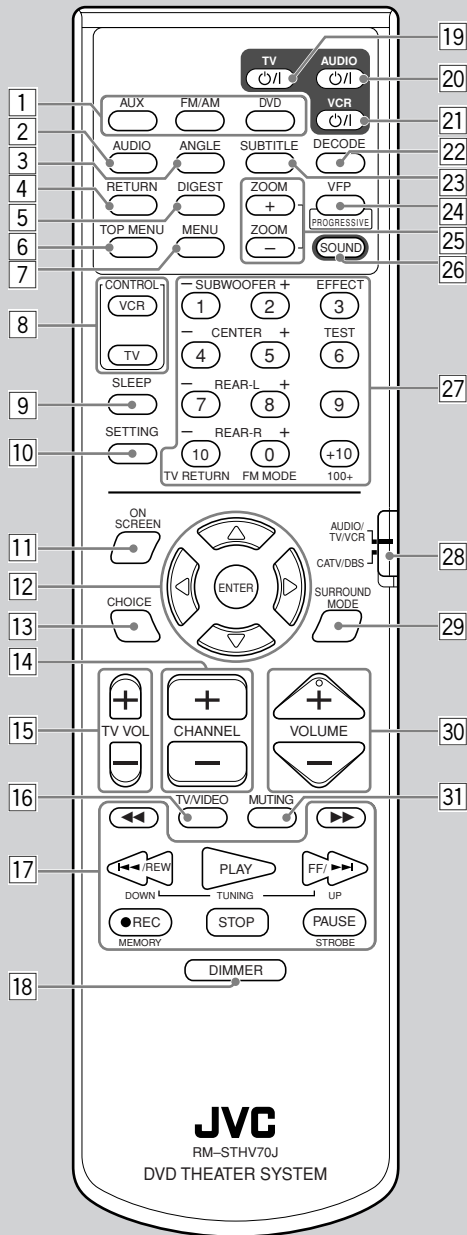

Télécommande

- 1 Touches de sélection de source (22)
AUX, FM/AM, DVD
- 2 Touche AUDIO (42, 43)
- 3 Touche ANGLE (40, 41)
- 4 Touche RETURN (39)
- 5 Touche DIGEST (45)
- 6 Touche TOP MENU (39)
- 7 Touche MENU (39, 54)
- 8 Touches CONTROL
VCR (70), TV (20)
- 9 Touche SLEEP (24)
- 10 Touche SETTING (66)
- 11 Touche ON SCREEN (37)
- 12 Touches de curseur ◀/▶/▲/▼ et ENTER
- 13 Touche CHOICE (56, 63)
- 14 Touches CHANNEL +/- (20, 69, 70)
- 15 Touches TV VOL +/- (20)
- 16 Touche TV/VIDEO (20)
- 17 Touches de commande
◀◀, ▶▶ (30, 47)
◀◀/REW (TUNING DOWN) (30, 31, 51, 53)
PLAY (29, 46, 51, 53)
FF/▶▶ (TUNING UP) (30, 31, 51, 53)
● REC (MEMORY) (31, 70)
STOP (29, 51, 53)
PAUSE (STROBE) (28, 46, 51, 53)
- 18 Touche DIMMER (23)
- 19 Touche TV ◊/I (20, 69)
- 20 Touche AUDIO ◊/I (21)
- 21 Touche VCR ◊/I (70)
- 22 Touche DECODE (25)
- 23 Touche SUBTITLE (41)
- 24 Touche VFP (PROGRESSIVE) (26, 48)
- 25 Touches ZOOM +/- (47, 53)
- 26 Touche SOUND (35, 36)
- 27 • Touches numériques
• Touches d'ajustement du son (24, 35, 36)
SUBWOOFER +/-, CENTER +/-, REAR-L +/-, REAR-R +/-
• Touche EFFECT (36)
• Touche TEST (35)
• Touche FM MODE (32)
- 28 Sélecteur du mode de télécommande
- 29 Touche SURROUND MODE (35)
- 30 Touches VOLUME +/- (22)
- 31 Touche MUTING (23)

A propos des disques









Types de disques reproductibles

Ce système est conçu pour reproduire les disques suivants:

DVD Vidéo, CD Vidéo, Super Video CD (SVCD), CD Audio, CD-R et CD-RW.

- Ce système peut aussi reproduire les fichiers MP3 et JPEG enregistrés sur des CD-R et des CD-RW. Pour de plus amples informations sur le format MP3, référez-vous à "Lecture de disque MP3" à la page 51, et pour le format JPEG, référez-vous à "Lecture de disque JPEG" à la page 53.
- Dans ce manuel, quand nous utilisons le mot "DVD", nous faisons référence à un DVD Vidéo.

Disques que vous pouvez reproduire:

Type de disque	DVD	CD vidéo	SVCD	CD audio	CD-R	CD-RW
Marque (Logo)	 	 Video CD	 			
Format vidéo	NTSC			_____	_____	_____
Numéro de code de région*	1 ALL	_____	_____	_____	_____	_____

- Les disques suivants ne peuvent pas être reproduits:
 - DVD Audio, DVD-ROM, DVD-RAM, DVD-R, DVD-RW, CD-ROM, CD-I (CD-I Ready), Photo CD, etc. Reproduire ces types de disque peut générer du bruit et endommager les enceintes.
 - Disques de 8 cm (3")
 - Les disques de 8 cm (3") ne peuvent pas être reproduits sur ce système. (N'essayez pas d'insérer un disque de 8 cm (3") en utilisant un adaptateur. Cela endommagerait le système.)
- **L'utilisation de certains disques DVD, CD Vidéo ou SVCD peut différer de ce qui est expliqué dans ce manuel. Cela est dû à la programmation et à la structure du disque et ce n'est pas un mauvais fonctionnement du système.**
- **Remarques sur les CD-R et CD-RW**
 - Les CD-R (enregistrables) et CD-RW (réinscriptibles) réalisés par l'utilisateur peuvent être reproduits uniquement s'ils ont déjà été "finalisés".
 - Le système peut reproduire les CD-R et les CD-RW enregistrés sur un ordinateur personnel si ces derniers ont été enregistrés au format CD audio.
 - Le système peut aussi reproduire les CD-R et les CD-RW si des fichiers MP3 ou des fichiers JPEG y sont enregistrés. Cependant, il ne pourra peut-être pas reproduire certains disques à cause de leurs caractéristiques, des conditions d'enregistrement, de dommages ou de saletés sur leur surface.
 - Plus spécialement, la configuration et les caractéristiques d'un disque MP3 ou JPEG est déterminée par le logiciel d'écriture (codage) et le matériel utilisé pour l'enregistrement. Par conséquent, selon le logiciel et le matériel utilisé, les symptômes suivants peuvent se produire:
 - Certains disques ne peuvent pas être reproduits.
 - Certaines plages d'un disque MP3 sont sautées et ne peuvent pas être reproduites normalement.
 - Certains fichiers d'un disque JPEG sont reproduits avec des déformations.
 - Avant de reproduire un CD-R ou un CD-RW, lisez les instructions et leurs précautions attentivement.
 - Les CD-RW peuvent demander plus de temps avant d'être reconnus par le système. Cela vient du fait que l'indice de réflexion des CD-RW est plus faible que celui des CD ordinaires.

* Remarque sur le code de région

Les lecteurs de DVD et les DVD possèdent leur propre numéro de code de région. Ce système ne peut reproduire que les DVD enregistrés avec le système de couleur NTSC et les numéros de code de région comprenant "1".



Si un DVD avec un numéro de code de région incorrect est chargé dans l'appareil, "ERREUR DE CODE REGION" apparaît sur l'affichage et la lecture ne peut pas démarrer.

IMPORTANT: Avant de reproduire un disque, assurez-vous de ce qui suit...

- Vérifiez la connexion avec le téléviseur.
- Mettez le téléviseur sous tension et choisissez le mode d'entrée correct sur le téléviseur pour voir les images ou les indications de l'affichage sur l'écran sur le téléviseur.
- Pour la lecture de DVD, vous pouvez changer les réglages initiaux selon vos préférences. (Voir pages 55 à 65.)

Si  apparaît sur l'écran du téléviseur quand vous appuyez sur une touche, c'est que le disque ne peut pas accepter l'opération que vous essayez de faire, ou que l'information nécessaire pour cette opération n'est pas enregistrée sur le disque.
NOTICE: Dans certains cas, l'opération sera refusée sans que  n'apparaisse sur l'écran.

Structure des disques

Un disque DVD vidéo est composé de "titres" et chaque titre est divisé en "chapitres". (Voir Exemple 1.)

Par exemple, si un disque DVD contient des films, chaque film peut avoir son propre numéro de titre et même être divisé en plusieurs chapitres.

Par contre, les CD vidéo, SVCD et les CD audio sont composés de "plages". (Voir Exemple 2.)

En général, chaque plage possède son propre numéro. (Sur certains disques, chaque plage peut aussi être divisée en index.)

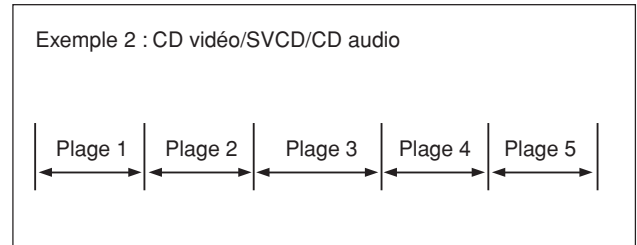
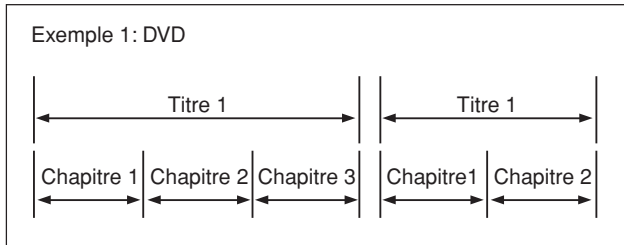

Fonction de commande de la lecture (PBC)

La fonction de commande de la lecture vous permet de commander le disque à l'aide d'un menu et d'obtenir des images fixes de haute résolution, une résolution quatre fois plus grande que celle des images animées.

• Affichage des images fixes à haute résolution

Vous pouvez afficher des images de grande qualité, quatre fois plus claires que les images animées.

• Commande de la lecture par menu

Un menu de sélection est affiché quand vous démarrez la lecture d'un disque CD vidéo ou SVCD utilisant la fonction de commande de la lecture. Le menu de sélection montre une liste de nombres permettant la sélection. Certains disques peuvent afficher des images animées ou un écran divisé.

Vous pouvez interagir avec l'écran en utilisant l'affichage du menu afin de choisir et reproduire une entrée.

Référez-vous à l'illustration ci-dessous à propos des caractéristiques de base de la commande de la lecture par menu (pour plus de détails sur la commande par menu, référez-vous aussi à la page 39).

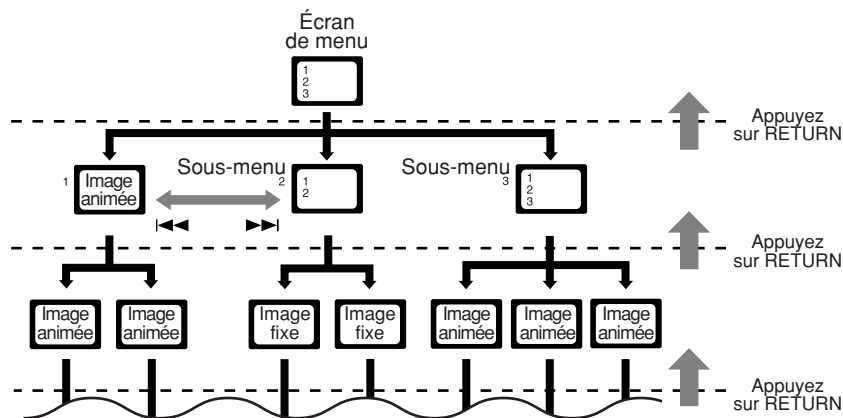

REMARQUE:

Lors de la commande d'un CD vidéo ou d'un SVCD en utilisant le menu, certaines fonctions telles que la lecture répétée peuvent ne pas fonctionner.

Réglage du sélecteur DISP.SET

Vous pouvez placer l'appareil central verticalement (sur le socle fourni) ou horizontalement (sans le socle), comme montré ci-dessous.

Avant d'installer l'appareil central, réglez le sélecteur DISP.SET en fonction de votre choix.

- La position du capteur de télécommande change aussi en fonction de ce réglage. Voir page 19.

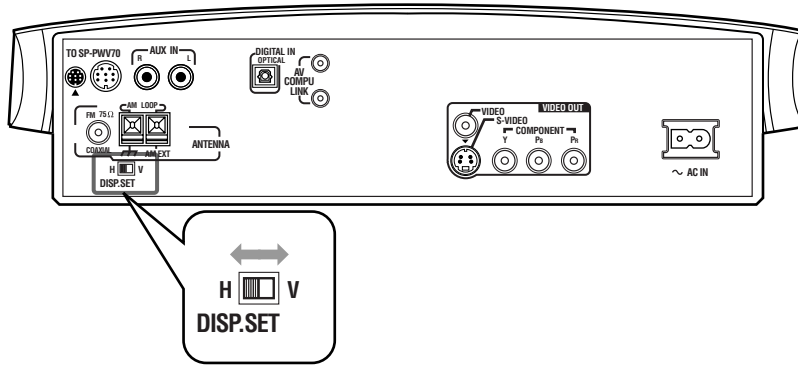

■ Positionnement vertical de l'appareil central:

Placez le sélecteur DISP.SET sur "V" (vertical).

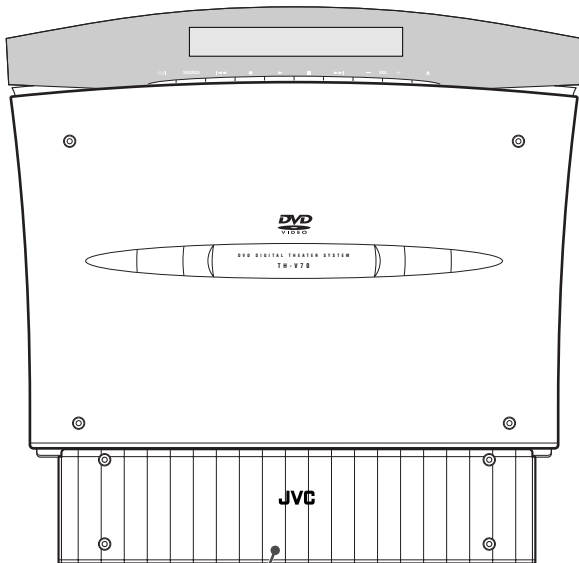

Socle (fourni)*

*Pour attacher le socle, référez-vous à la page 9.

■ Positionnement horizontal de l'appareil central:

Placez le sélecteur DISP.SET sur "H" (horizontal).

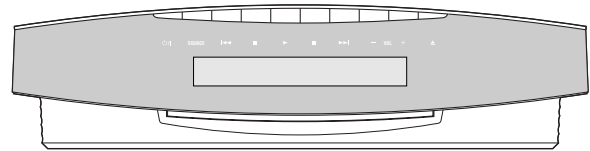

Ce mode d'emploi explique les opérations en utilisant des illustrations de la fenêtre d'affichage quand l'appareil est placé verticalement (le sélecteur DISP.SET est réglé sur "V").

Positionnement vertical de l'appareil central

Pour positionner verticalement l'appareil central, attachez le socle fourni.

1 Connectez les cordons en les passant par le trou du socle, comme montré ci-dessous.

Pour les connexions, voir pages 10 à 15.

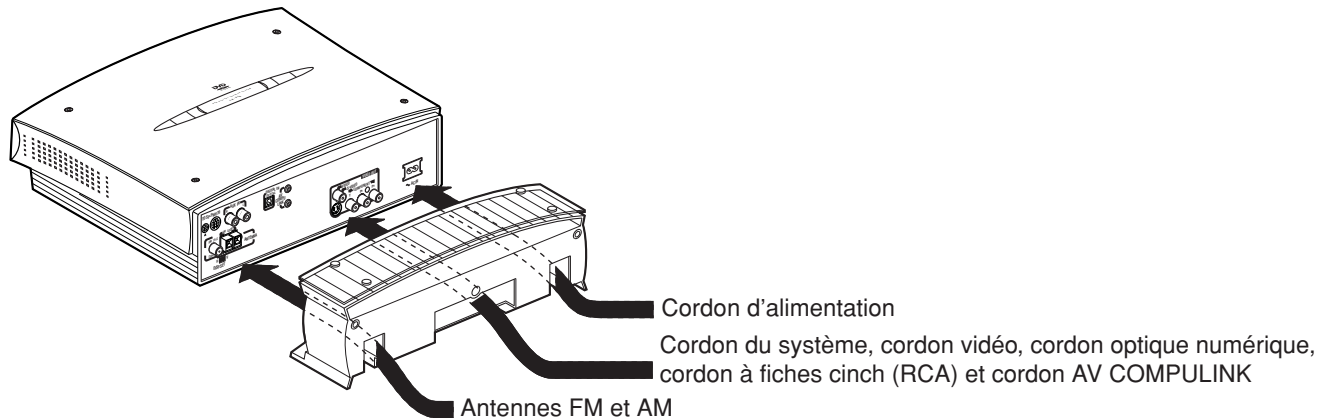

REMARQUE:

Pour éviter toute interférence entre les cordons, il est préférable de séparer les cordons respectivement en trois groupes.

2 Attachez solidement le socle à l'appareil central en utilisant la vis fournie.

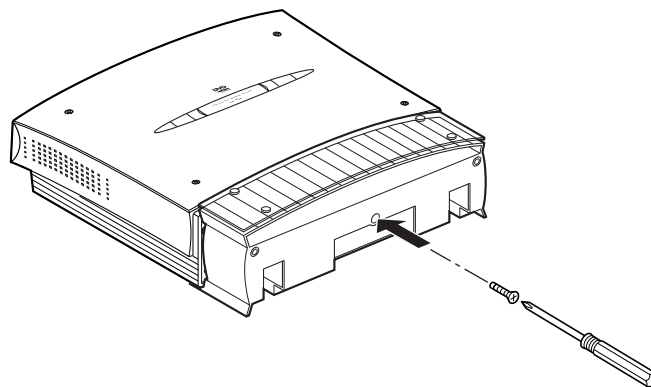

3 Attachez les pieds au socle.

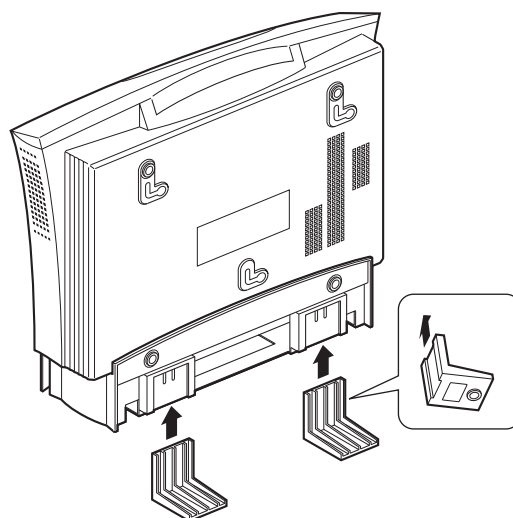

REMARQUE:

Évitez les endroits instables lorsque vous placez l'appareil central verticalement. Assurez-vous de le placer sur une surface plate.

Connexions

- **Ne connectez pas le cordon d'alimentation secteur avant toutes les autres connexions ne soient terminées.**
- Puisque chaque appareil différent a des noms de prises différents, lisez attentivement les instructions fournies avec l'appareil que vous souhaitez connecter.

Connexion d'un téléviseur

Pour voir les images et les affichages sur l'écran, connectez un téléviseur à l'appareil central.

- Une connexion à un téléviseur à travers un magnétoscope ou à un téléviseur avec un magnétoscope intégré peut causer une déformation de l'image.
- Vous devez régler correctement "TYPE MONITEUR" dans le menu IMAGE en fonction du format d'image de votre téléviseur. Voir page 58.

■ Pour connecter un téléviseur sans prises d'entrée en composantes

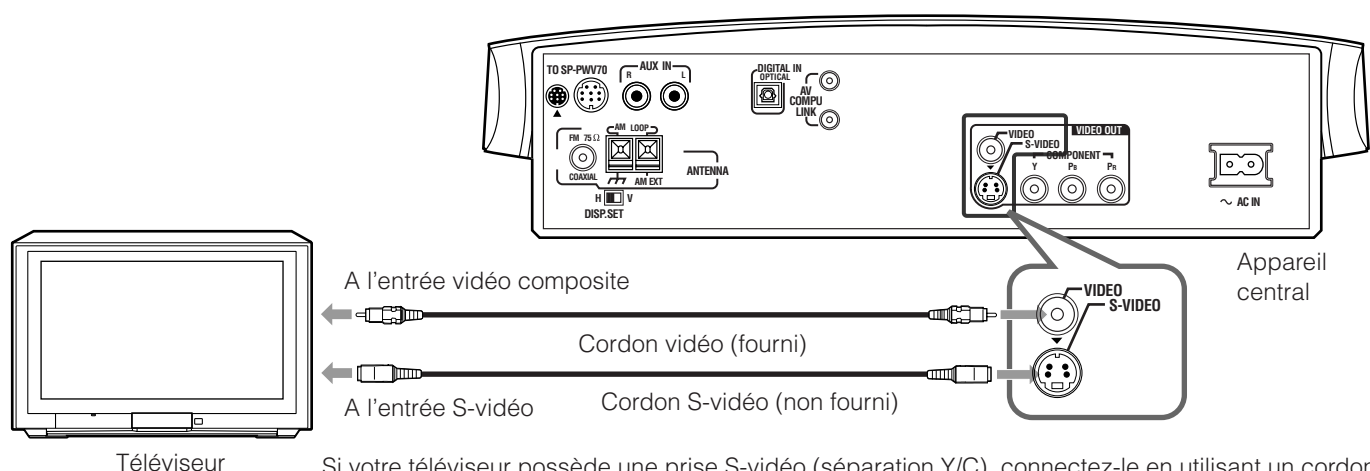

Si votre téléviseur possède une prise S-vidéo (séparation Y/C), connectez-le en utilisant un cordon S-vidéo. En utilisant cette prise, vous obtiendrez une meilleure qualité d'image que lors de l'utilisation de la connexion vidéo composite.

- Connectez le cordon S-vidéo en faisant correspondre la marque ▼ de la fiche avec celle du système.

■ Pour connecter un téléviseur muni des prises d'entrée vidéo en composantes

Si votre téléviseur possède des prises d'entrée vidéo en composantes, connectez-le avec un cordon vidéo en composantes (non fourni) afin d'obtenir une image de grande qualité.

- Connectez correctement "Y" à "Y", "P_B" à "P_B" et "P_R" à "P_R".
- Si votre téléviseur prend en charge l'entrée vidéo progressive, vous pouvez afficher des images de haute qualité en mettant en service le mode de balayage progressif. Voir page 26.

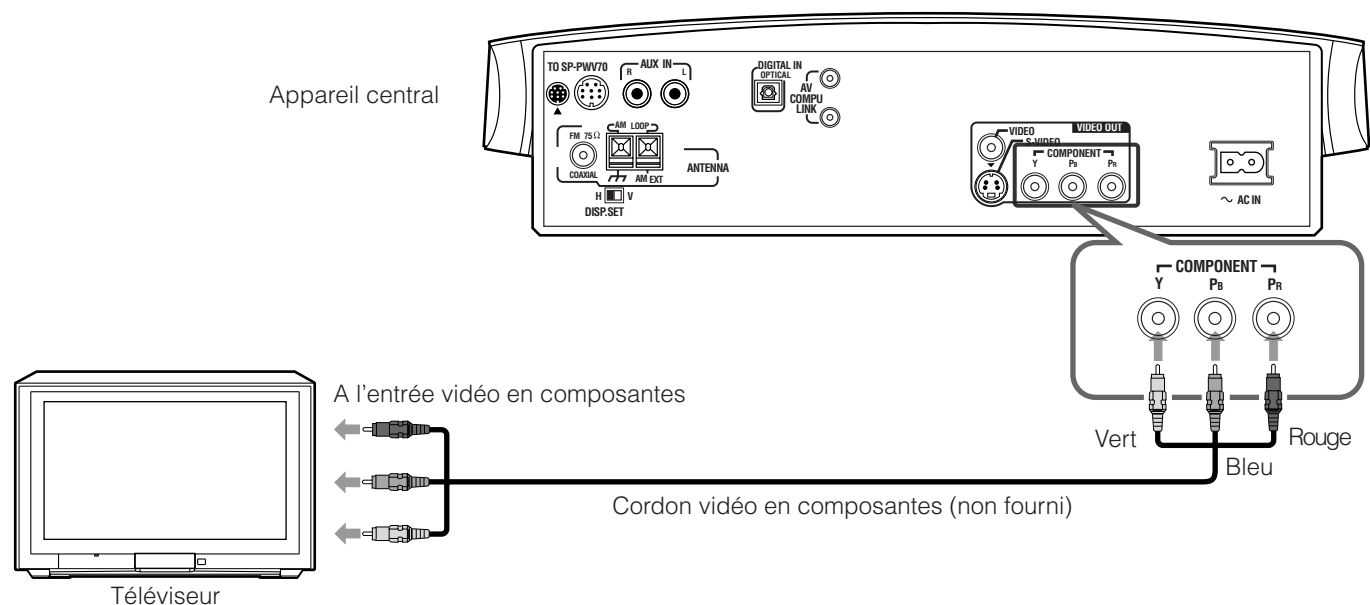

REMARQUE:

Si les prises d'entrée vidéo en composantes de votre téléviseur sont de type BNC, utilisez un adaptateur de fiche (non fourni) pour convertir les fiches cinch en fiches BNC.

Pour commencer

Connexion des antennes FM et AM

- Assurez-vous que les conducteurs d'antenne ne touchent aucune autre prise, cordon de connexion ou cordon d'alimentation. Cela pourrait causer une mauvaise réception.

■ Antenne cadre AM

Installation de l'antenne cadre AM

Attachez l'antenne cadre AM à sa base en insérant les languettes du cadre dans les fentes de la base.

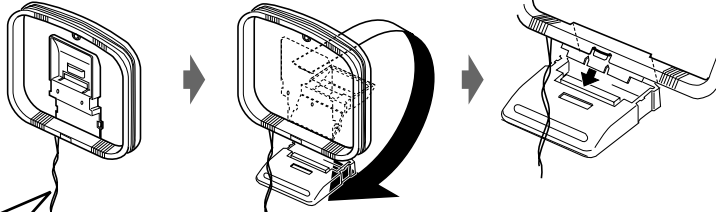

Si le cordon d'antenne est recouvert de vinyle, retirez la partie en vinyle en la torsadant comme montré sur l'illustration.

Fil extérieur recouvert de vinyle (non fourni)

Si la réception est mauvaise:
Connectez un fil extérieur recouvert de vinyle à la prise AM EXT. (Laissez l'antenne cadre connectée.)

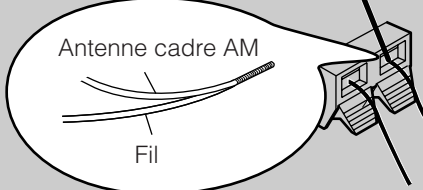

Connexion de l'antenne cadre AM

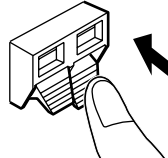
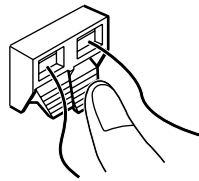
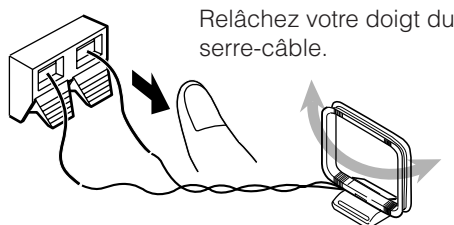
-  Poussez pour maintenir le serre-câble en position ouverte.
-  Insérez le cordon d'antenne.
-  Relâchez votre doigt du serre-câble.
 - Tournez le cadre jusqu'à ce que vous obteniez la meilleure réception possible.

Appareil central

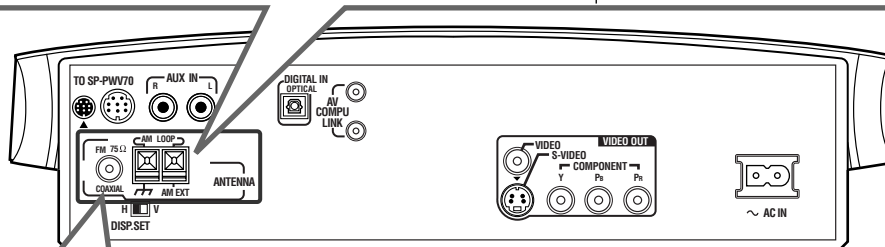

■ Antenne FM

Connexion de l'antenne FM fournie

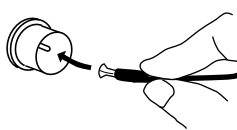

Étendez l'antenne FM fournie horizontalement.

Si la réception est mauvaise:
Connectez une antenne FM extérieure avec un connecteur de type standard (coaxial).



Antenne FM extérieure (non fournie)

Cordon d'antenne FM extérieure (non fourni)

REMARQUES:

- Déconnectez l'antenne FM fournie avant de connecter un connecteur coaxial de 75 Ω (connecteur avec un câble rond provenant de l'antenne extérieure).
- Nous recommandons que vous utilisiez un câble coaxial pour l'antenne FM car il est bien protégé contre les interférences.

Connexion du caisson de grave actif (fourni)

Connectez le caisson de grave actif fourni (SP-PWV70) en utilisant le cordon du système fourni.

- Connectez le cordon du système en faisant correspondre la marque ▲ de la fiche avec celle du caisson de grave actif.

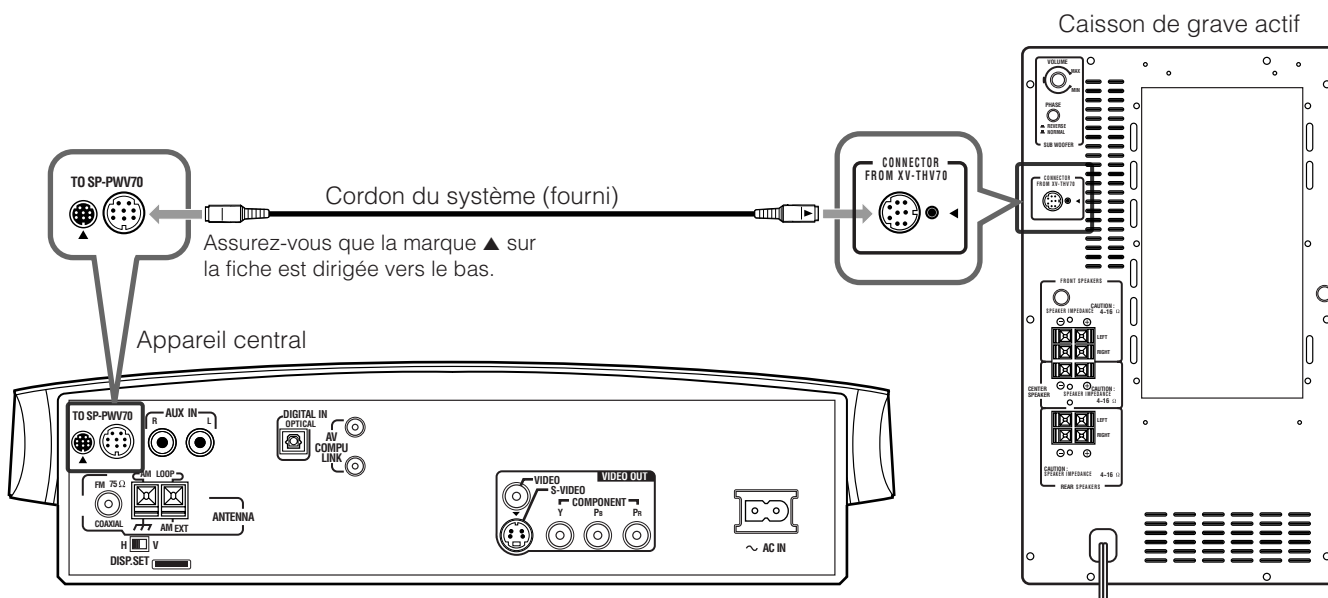

Connexion des enceintes satellite

■ Disposition des enceintes

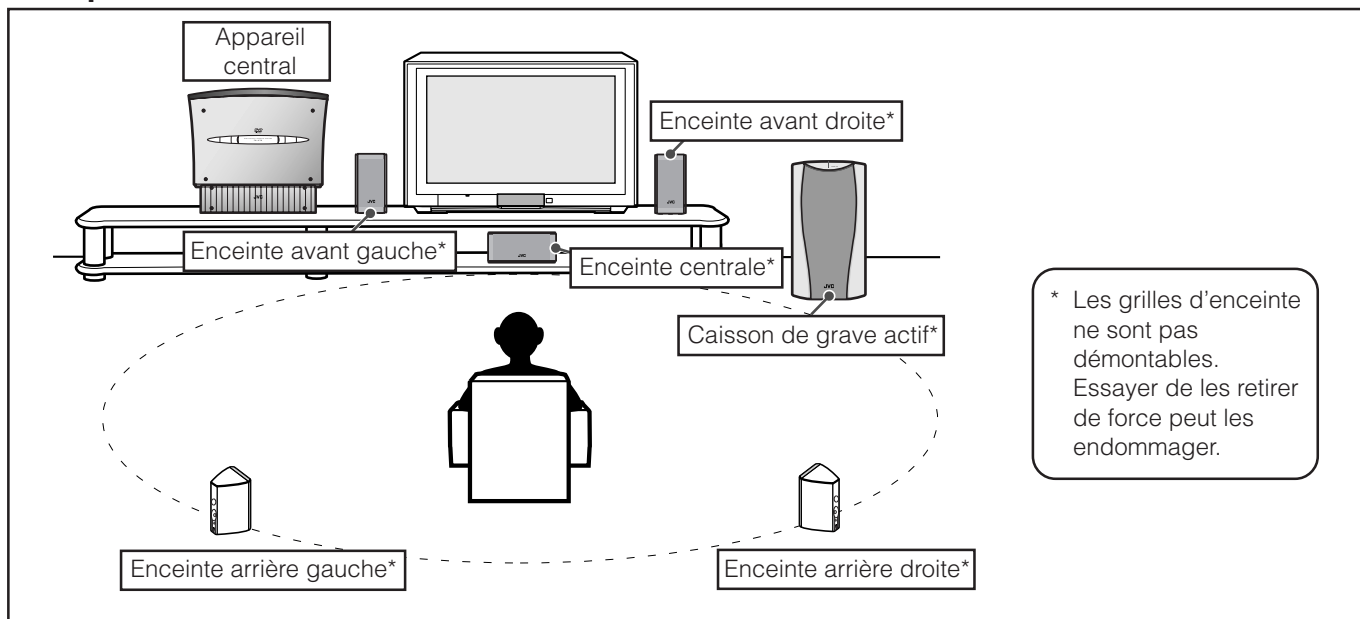

Lorsque vous disposez les enceintes dans la pièce afin d'obtenir le meilleur son possible du système, vous devez placer toutes les enceintes à la même distance de la position d'écoute avec l'avant de chaque enceinte dirigé vers l'auditeur.

Si vous ne pouvez pas les placer toutes à la même distance de la position d'écoute, vous pouvez réaliser un ajustement et faire comme si toutes les enceintes étaient à la meilleure position. Voir page 61.

- Normalement, placez le caisson de grave actif devant vous. (Comme les sons graves ne sont pas directionnels, vous n'avez pas besoin de les placer à la même distance que les enceintes satellites.)

REMARQUES:

- Bien que les enceintes satellites et le caisson de grave actif soient blindés magnétiquement, l'écran du téléviseur peut être parasité. Dans ce cas, laissez une distance de plus de 10 cm entre eux.
- Pour des raisons de sécurité, assurez-vous toujours qu'il y a suffisamment d'espace derrière le caisson de grave.
- Quand vous placez les enceintes satellites à une position relativement élevée, comme sur un meuble, placez-les sur une surface plate et à niveau.

Pour commencer

■ Connexion des enceintes satellites (avant, centrale, arrière)

Connectez les enceintes satellites au caisson de grave actif en utilisant les cordons d'enceinte fournis.

- Connectez le fil blanc à la prise rouge (+) et le fil noir à la prise noire (-).

ATTENTION:

- Si vous ne connectez pas les enceintes fournies mais en connectez d'autres (plus grandes), utilisez des enceintes avec l'IMPÉDANCE D'ENCEINTE indiquée à côté des prises d'enceintes sur le panneau arrière du caisson de grave.
- NE CONNECTEZ PAS plus d'une enceinte à une prise d'enceinte.

Avant de connecter les cordons d'enceinte

1

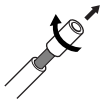

Si le cordon d'enceinte est recouvert de vinyle, retirez ce dernier en le torsadant comme montré ci-dessus.

2



Pliez l'extrémité de chaque cordon d'enceinte pour éviter les courts-circuits.

Connexion des cordons d'enceinte aux enceintes satellite

* Prise du SP-XSV70

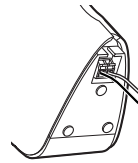

1

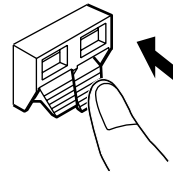

Maintenez pressé le serre-câble.

2

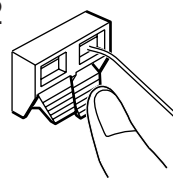

Insérez le cordon d'enceinte.

3

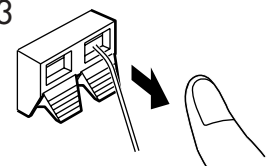

Relâchez votre doigt du serre-câble de la prise.

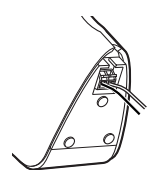
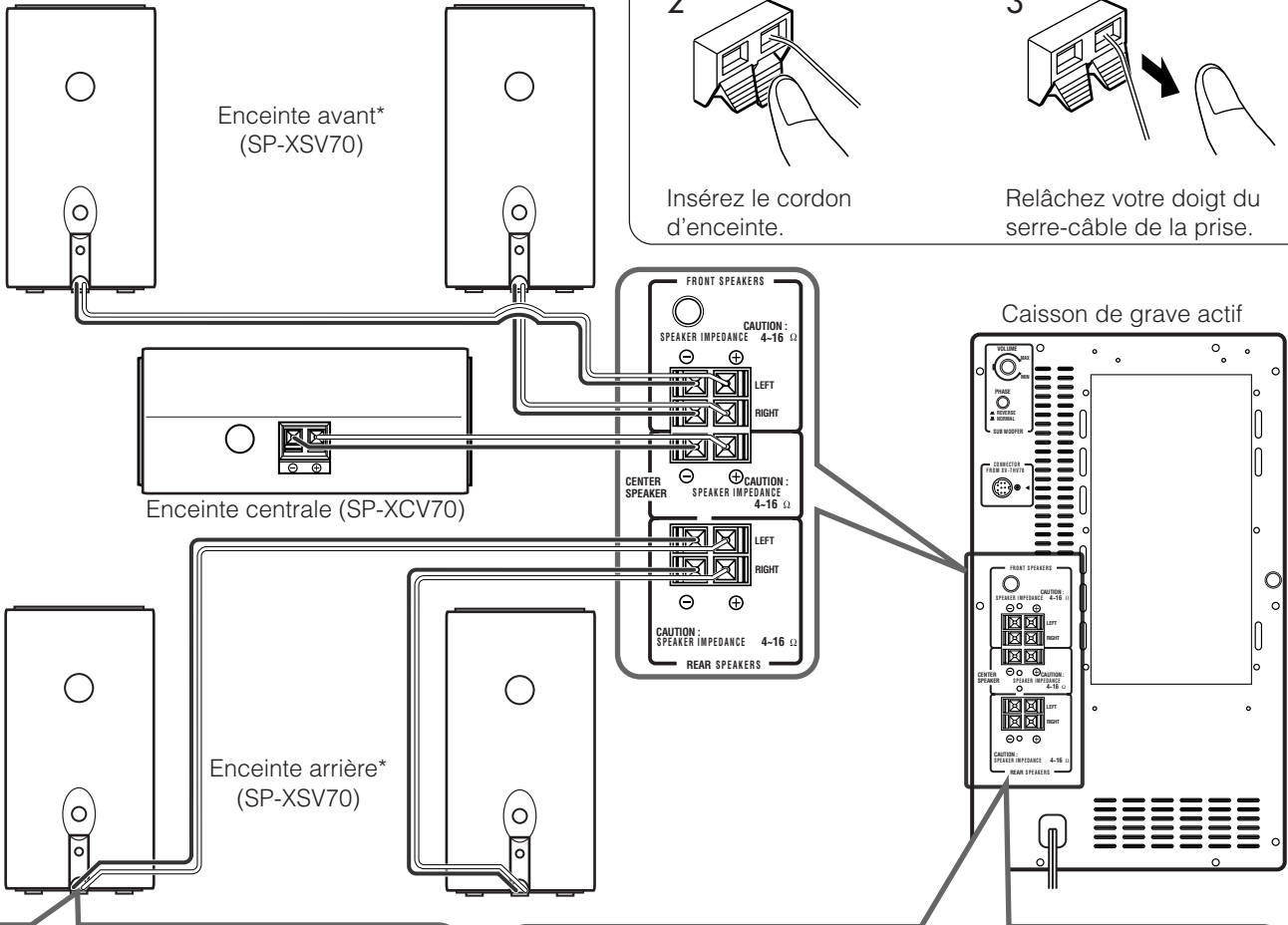

Connectez les cordons d'enceinte.

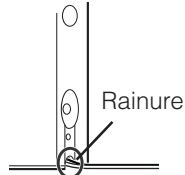

Faites passer les câbles par la rainure.

Connexion des cordons d'enceinte au caisson de grave actif

1

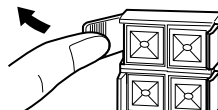

Ouvrez le serre-câble de la prise.

2

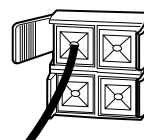

Insérez le cordon d'enceinte.

3

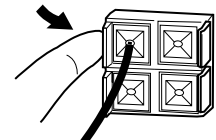

Refermez le serre-câble de la prise.

Connexion d'un appareil analogique

Vous pouvez reproduire le son d'un appareil analogique tel qu'un magnéto, un téléviseur ou une platine cassette à l'aide de ce système. Connectez un appareil analogique en utilisant un cordon à fiches cinch (RCA) (non fourni).

- Connectez la fiche blanche à "AUX IN L" (la prise audio gauche) et la fiche rouge à "AUX IN R" (la prise audio droite).

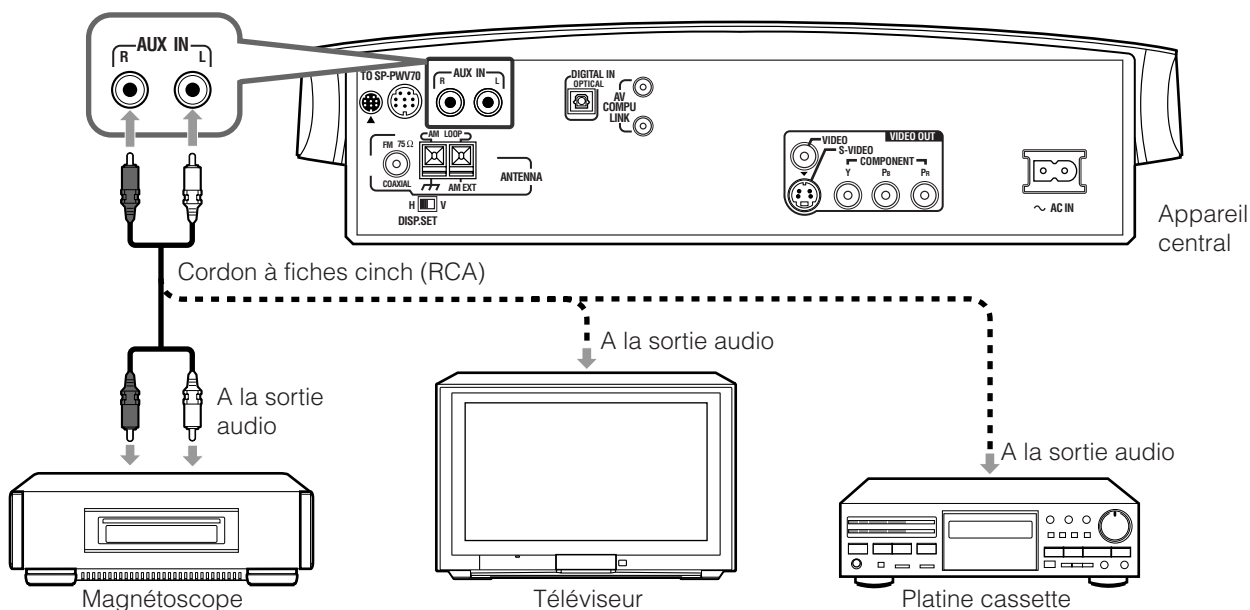

REMARQUES:

- Si vous connectez un appareil d'amélioration de son tel qu'un égaliseur graphique entre les appareils source et ce système, la sortie sonore à travers ce système risque d'être déformée.
- Lors de la reproduction d'un appareil vidéo tel qu'un magnéto:
 - Pour écouter le son, utilisez ce système. (Choisissez "AUX" comme source de lecture. Voir page 22.)
 - Pour voir l'image, connectez la prise de sortie vidéo de l'appareil à la prise d'entrée vidéo du téléviseur et choisissez le mode d'entrée correct sur le téléviseur.

Connexion d'un appareil numérique

Vous pouvez reproduire le son d'un appareil numérique tel qu'un tuner DBS ou un enregistreur de MD à travers ce système. Connectez l'appareil numérique à l'aide d'un cordon optique numérique (non fourni).

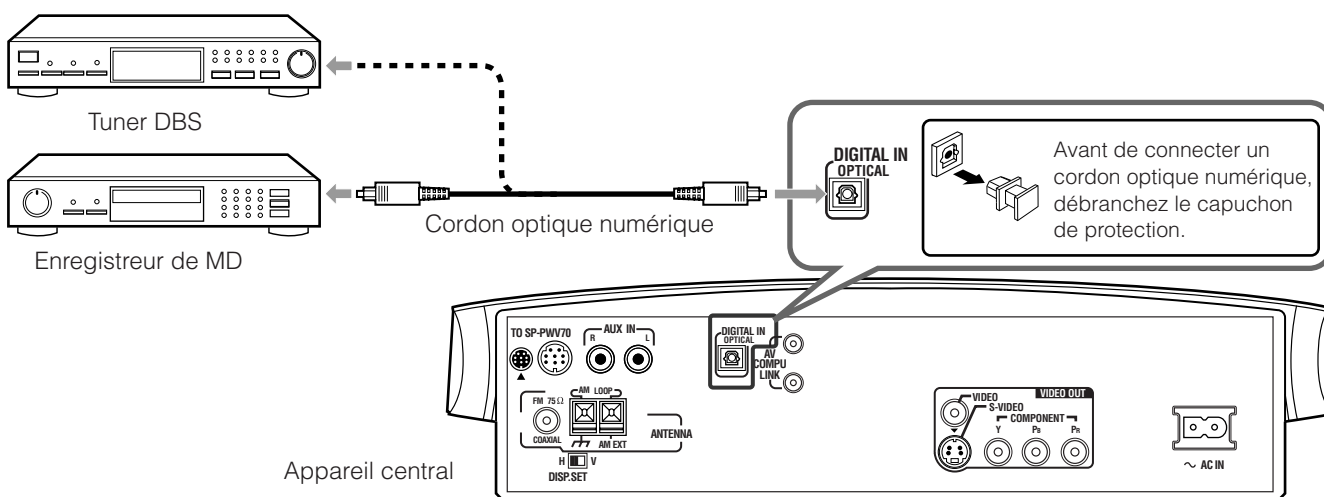

REMARQUES:

- Lors de la reproduction d'un appareil vidéo tel qu'un tuner DBS:
 - Pour écouter le son, utilisez ce système. (Choisissez "AUX DIGITAL" comme source de lecture. Voir page 22.)
 - Pour voir l'image, connectez directement la prise de sortie vidéo de l'appareil à la prise d'entrée vidéo du téléviseur et choisissez le mode d'entrée correct sur le téléviseur.

Connexion du cordon d'alimentation

Assurez-vous de réaliser toutes les connexions avant de brancher les cordons d'alimentation de l'appareil central et du caisson de grave actif.

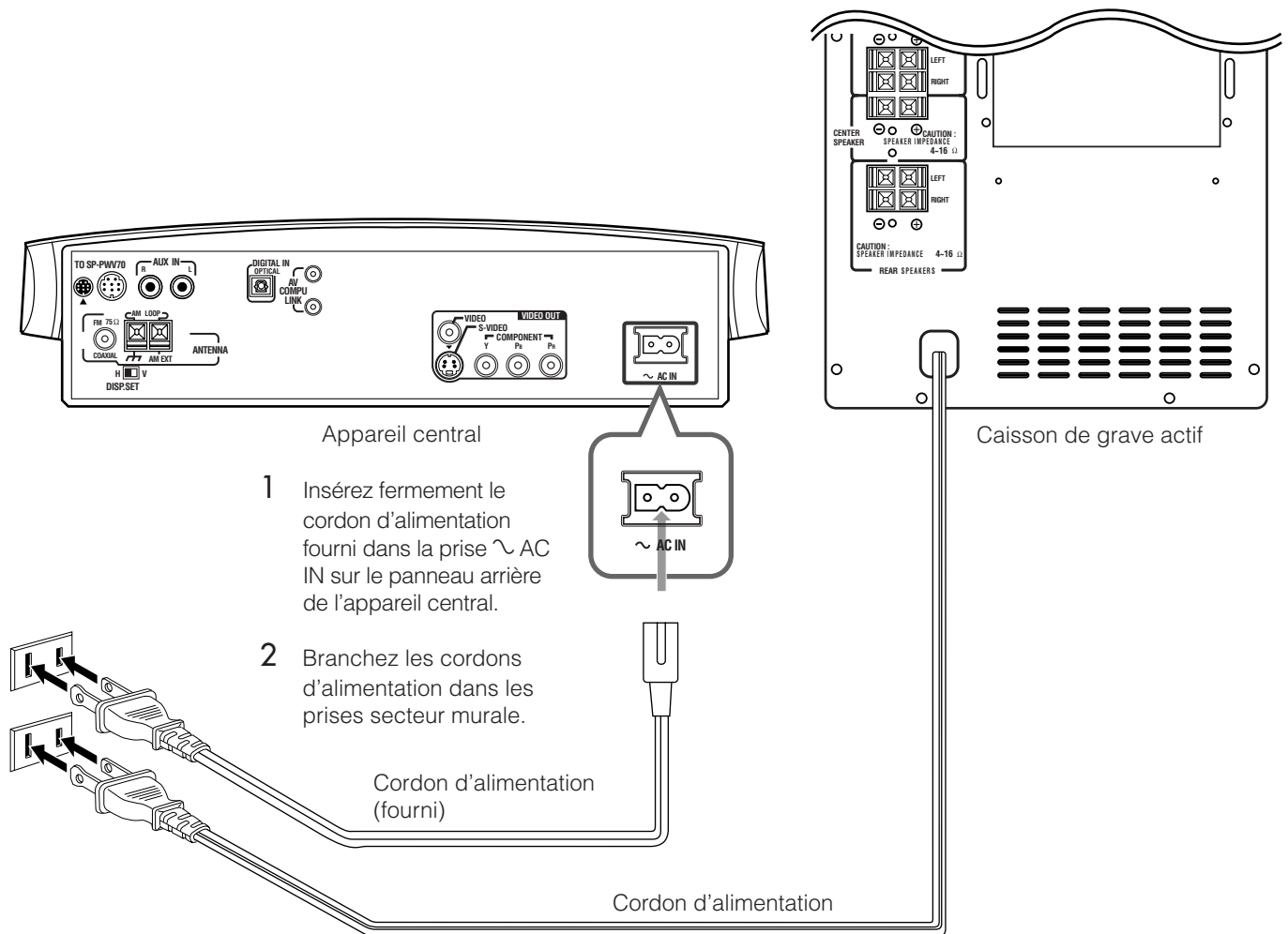

ATTENTION:

- Déconnectez le cordon d'alimentation avant de nettoyer ou de déplacer le système.
- Ne touchez pas le cordon d'alimentation avec des mains humides.
- Ne tirez pas sur le cordon d'alimentation pour débrancher le cordon.
Pour le débrancher, tirez toujours en tenant la fiche afin de ne pas endommager le cordon.

REMARQUES:

- Eloignez les cordons d'alimentation des cordons de connexion. Les cordons d'alimentation peuvent provoquer du bruit ou des interférences sur l'écran.
- Les réglages pré-réglés tels que les stations pré-réglées et les ajustements sonores seront effacés en quelques jours dans les cas suivants:
 - Quand vous débranchez le cordon d'alimentation de l'appareil central.
 - Quand une coupure de courant se produit.
- Les enceintes ne produisent aucun son si le cordon d'alimentation du caisson de grave n'est pas branché sur une prise secteur quand l'appareil central est sous tension.
Dans ce cas, appuyez sur AUDIO \odot /I sur la télécommande ou sur \odot /I sur l'appareil central pour mettre l'appareil hors tension, branchez le caisson de grave actif puis appuyez de nouveau sur AUDIO \odot /I ou \odot /I.

Installation des appareils sur un mur

Fixation des enceintes arrière sur un mur

En utilisant le support mural d'enceinte fourni, vous pouvez fixer les enceintes arrière sur un mur.

ATTENTION: fixation des supports au mur

Lors de la fixation des supports au mur, faites réaliser ce travail par une personne qualifiée.

NE FIXEZ PAS les supports sur un mur par vous-même afin d'éviter tout dommage accidentel s'ils devaient tomber du mur, à cause d'une mauvaise fixation ou de la faiblesse du mur.

Emplacement du support au mur:

Choisissez avec soin l'emplacement de la fixation des enceintes arrière au mur. Quelqu'un pourrait être blessé ou quelque chose pourrait être endommagé si les enceintes sont fixées à un endroit où elles interfèrent avec les activités quotidiennes.

Fixation des enceintes sur les supports

- 1 Utilisez la vis fournie pour fixer le support à l'enceinte.

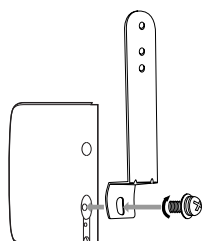

- 2 Ajustez l'angle des enceintes arrière.

Desserrez légèrement la vis, réaliser l'ajustement puis resserrez fermement la vis.

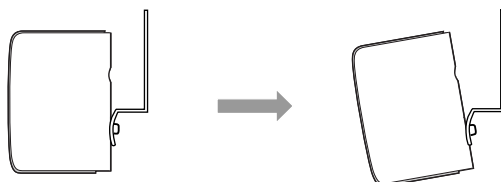

ATTENTION:

Si la vis n'est pas serrée fermement, cela peut entraîner des blessures personnelles ou endommager l'appareil.

Fixation de l'antenne cadre AM sur un mur

Vous pouvez fixer l'antenne cadre AM sur un mur.

Montez l'antenne cadre AM sur un mur en utilisant une vis (non fournie) de la façon montrée ci-dessous.

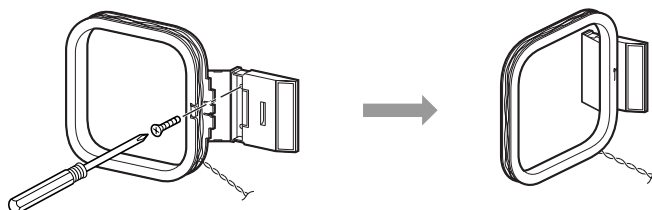

Fixation de l'appareil central sur un mur

Vous pouvez fixer l'appareil central sur un mur.

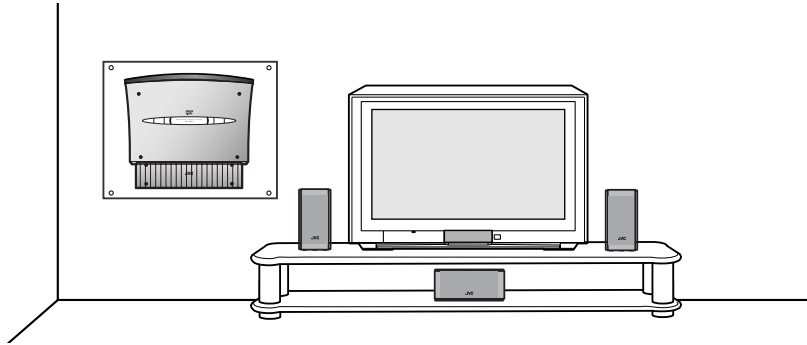

ATTENTION: emplacement du support au mur

- Choisissez avec soin l'emplacement de la fixation de l'appareil central au mur. Quelqu'un pourrait être blessé ou l'appareil central pourrait être endommagé si l'appareil central est fixé à un endroit où il interfère avec les activités quotidiennes, ou dans un endroit auquel les utilisateurs peuvent se cogner facilement, la tête ou une autre partie du corps.
- Eviter de placer l'appareil au-dessous d'un lit, d'un canapé, d'un évier, d'un lavabo, etc. ou dans un passage.

ATTENTION: fixation au mur

- L'appareil central pèse environ 2,95 kg (6,51 livres). Quand vous utilisez les touches de l'appareil central, une force supplémentaire est appliquée à l'appareil central vers le bas. Par conséquent, faites suffisamment attention lors de la fixation de l'appareil central au mur afin d'éviter tout accident causé par la chute de l'appareil.
- Avant de fixer l'appareil central au mur, vérifiez le mur (ou la surface de contact) où vous souhaitez fixer l'appareil, et vérifiez si la solidité du mur est suffisante, non seulement pour supporter le poids de l'appareil central lui-même mais aussi accepter la force supplémentaire appliquée pendant l'utilisation des touches.
(Ne fixez pas l'appareil central sur un mur en contreplaqué ou en plâtre. L'appareil central risquerait de tomber et d'être endommagé.)
Si vous ne pouvez pas juger la solidité du mur ou les autres aspects, consultez une personne qualifiée (telle qu'un constructeur).
- La vis nécessaire pour la fixation n'est pas fournie. Utilisez une vis compatible avec la solidité et les matériaux des piliers du mur.
- Lors de la fixation de l'appareil central, les vis doivent être serrées fermement dans les trois emplacements. Si vous n'attachez pas correctement l'appareil central en utilisant les trois trous à l'arrière de l'appareil, la fixation risque d'être instable et pourrait constituer un risque de danger si l'appareil venait à tomber.

Exemple de fixation

La procédure ci-dessous est un exemple de fixation de l'appareil central sur un mur:

Il n'offre aucune garantie de sécurité lors de l'utilisation de l'appareil central sur un mur. Prenez en compte les facteurs tels le matériau, la solidité et l'état du mur, ainsi que les matériaux de renforcement et les changements possibles qui se produiront avec le temps.

REMARQUES:

- Vous devez connecter les cordons à l'appareil central (et fixez le support fourni) avant de fixer l'appareil au mur.
- **NE BRANCHEZ PAS** le cordon d'alimentation sur une prise secteur murale avant de fixer l'appareil central au mur.
- Lors de la fixation du support fourni à l'appareil central, connectez les cordons vidéo, le cordon AV COMPULINK, etc. et faites les passer par le trou situé en bas du support et ne fixez pas les pieds du support. Voir page 9.

1 Choisissez l'emplacement (mur en bois) où l'appareil central doit être fixé.

Evitez les murs en contreplaqué ou en plâtre.

2 Dans un but de renforcement, préparez une planche de bois qui sera utilisée pour fixer l'appareil central au mur.

Avant de commencer, vérifiez la position des supports sur le mur.

Utilisez une planche solide aux dimensions ci-dessous:

- A (Hauteur): Plus haut que l'appareil
- B (Largeur): Plus large que la distance entre les deux supports du mur
- C (Epaisseur): 9 mm à 15 mm

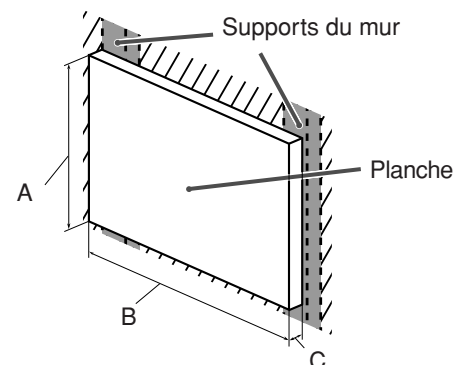

3 Fixez la planche sur le mur.

Fixez solidement la planche sur le mur en 4 endroits au moins pour les supports du mur.

Le diamètre des vis doit être d'au moins 4 mm et leur longueur au moins 3 fois l'épaisseur de la planche fixée au mur (prenez aussi en compte l'épaisseur du mur).

4 Montez les trois vis (non fournies) sur la planche que vous avez fixée sur le mur.

Utilisez les vis de la façon montrée sur l'illustration ci-dessous.

Vous pouvez utiliser le modèle en papier fourni pour marquer l'emplacement où les vis doivent être montées.

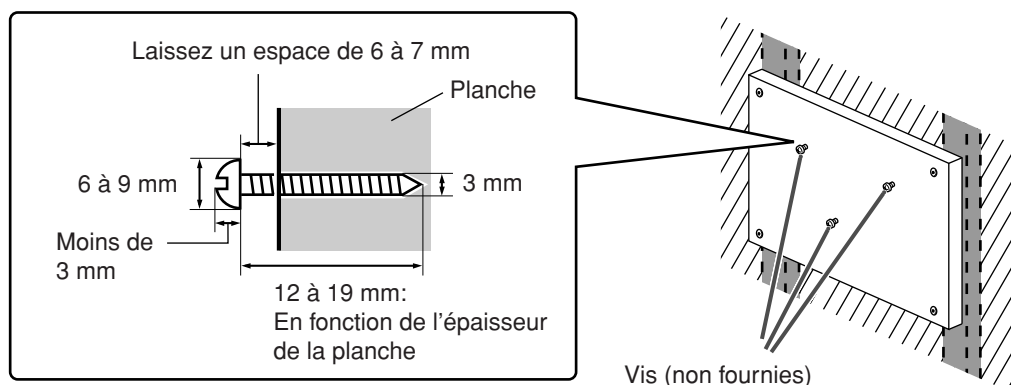

5 Accorchez l'appareil central sur les vis que vous venez de monter et faites le glisser vers la gauche puis vers le bas.

Assurez-vous que l'appareil central est fixé solidement.

- Ajustez les vis si l'appareil central n'est pas fixé solidement.

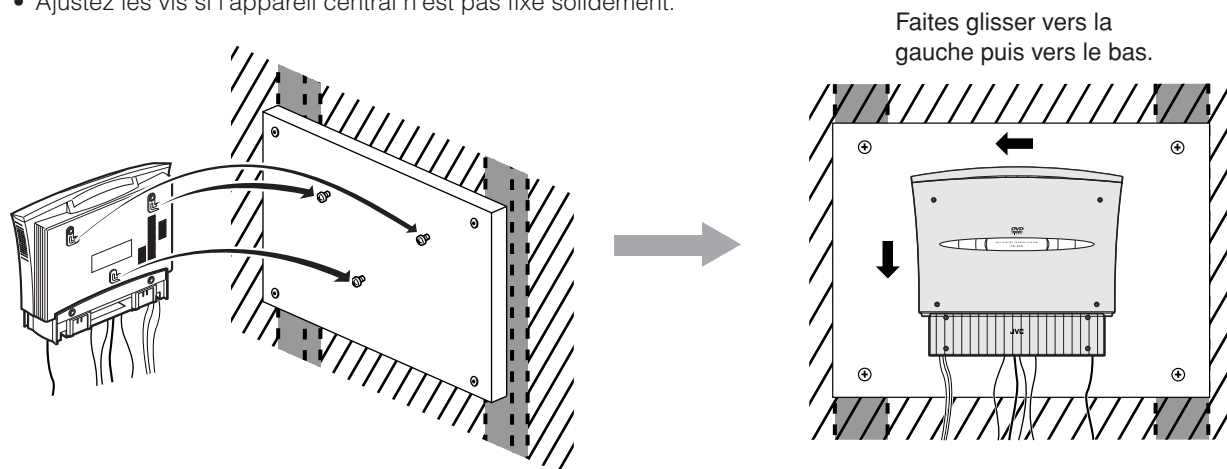

REMARQUES:

- Ne placez rien sur l'appareil central. Cela pourrait entraîner la chute de l'appareil et blesser une personne se trouvant à proximité.
- Ne grimpez pas sur l'appareil central et ne vous penchez pas à lui. Cela pourrait l'endommager et/ou vous blesser. Faites particulièrement attention aux petits enfants dans la maison.
- Éviter de coincer les cordons entre l'appareil et le mur. Cela pourrait dérégler l'équilibre de l'appareil central et le faire tomber.
- Assurez-vous que les cordons connectés ne gênent pas les activités quotidiennes et que les utilisateurs ne se prennent pas dans les cordons.
- Ne tirez pas sur les cordons connectés avec une force excessive.
- Vérifiez régulièrement qu'aucune vis n'est dévissée.
- Si l'appareil central venait à tomber, mettez-le hors tension, déconnectez la fiche d'alimentation de la prise secteur murale et contactez votre revendeur pour faire inspecter et réparer l'appareil. L'utiliser dans cet état peut entraîner un incendie ou une électrocution.
- Ne placez pas d'objets précieux (cassables) sous l'emplacement où l'appareil central a été fixé au mur. Ils pourraient être endommagés si l'appareil central tombait.
- Le fabricant ne peut être tenu responsable pour tout accident ou dommages résultant d'une mauvaise fixation ou montage, d'une force insuffisante de la fixation, d'une mauvaise utilisation ou d'un abus ou en cas de désastre naturel.

Utilisation de la télécommande

La télécommande permet d'utiliser facilement de nombreuses fonctions du système à une distance de 7 m (23 pieds) maximum.

- Vous pouvez aussi commander les autres appareils à partir de la télécommande fournie avec ce système.
 - Pour commander votre téléviseur, voir page 20.
 - Pour commander votre magnétoscope, convertisseur CATV ou tuner DBS, voir page 69.

Mise en place des piles dans la télécommande

Avant d'utiliser la télécommande, mettez d'abord en place les deux piles fournies.

- 1 A l'arrière de la télécommande, retirez le couvercle du compartiment à piles.
- 2 Insérez les piles.
 - Assurez-vous de respecter les polarités: (+) à (+) et (-) à (-).
- 3 Remettez le couvercle en place.

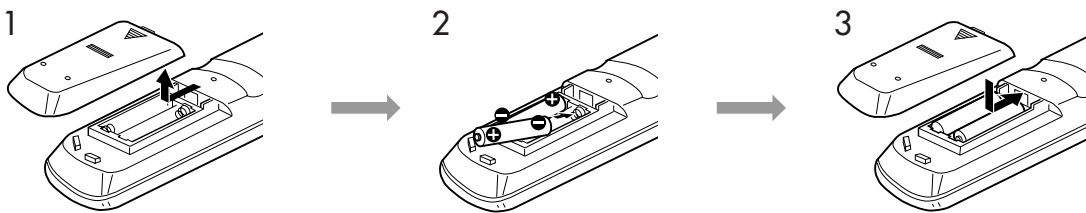

Si la plage de fonctionnement de la télécommande diminue, remplacez les piles. Utilisez deux piles de type sec R6P (SUM-3)/AA (15F).

ATTENTION:

Suivez ces précautions pour éviter toute fuite ou fissure des piles:

- Placez les piles dans la télécommande en respectant les polarités: (+) à (+) et (-) à (-).
- Utilisez le type de pile correct. Des piles qui paraissent similaires peuvent avoir une tension différente.
- Remplacez toujours les deux piles en même temps.
- N'exposez pas les piles à la chaleur ou aux flammes.

Commande du système à partir de la télécommande

Dirigez la télécommande directement sur le capteur de télécommande de l'appareil central.

- Pour commander les autres appareils, dirigez la télécommande directement sur le capteur de télécommande de chaque appareil. Référez-vous aussi à leurs modes d'emploi.
- Pour utiliser la télécommande correctement, ne cachez pas le capteur de télécommande avec un obstacle.

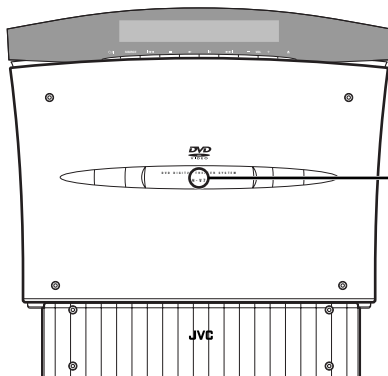

Quand l'appareil central est placé verticalement

Capteur de télécommande

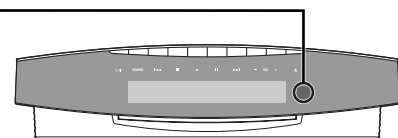

Quand l'appareil central est placé horizontalement

REMARQUE:

Quand le panneau mobile est ouvert, le capteur de télécommande est dirigé vers le haut et il se peut que la télécommande ne fonctionne pas. Vous pouvez utiliser la télécommande quand le panneau mobile est fermé.

Utilisation de la télécommande pour commander le téléviseur

Vous pouvez commander votre téléviseur en utilisant la télécommande fournie avec ce système.

- Référez-vous aussi au mode d'emploi fourni avec votre téléviseur.

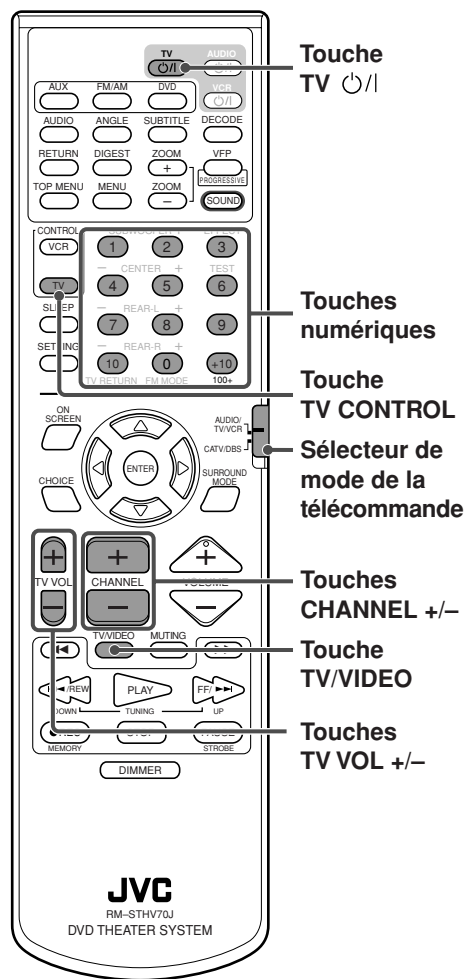

■ Réglage du signal de télécommande pour la commande du téléviseur

- Vous pouvez commander votre téléviseur sans régler le signal de télécommande si votre téléviseur est un téléviseur JVC.

- 1 Faites glisser le sélecteur de mode de télécommande sur "AUDIO/TV/VCR".
- 2 Maintenez pressée TV \odot/I .
 - Maintenez la touche pressée jusqu'à la fin de l'étape 4.
- 3 Appuyez sur TV CONTROL.
- 4 Appuyez sur les touches numériques (1-9, 0) pour entrer un code de fabricant (2 chiffres).
 - Référez-vous à la liste ci-dessous pour trouver les codes.
 - Pour un téléviseur Hitachi, appuyez sur 1 puis sur 0.
 - Pour un téléviseur Toshiba, appuyez sur 0 puis sur 8.
- 5 Relâchez TV \odot/I .
- 6 Essayez de commander votre téléviseur en appuyant sur TV \odot/I .

Si votre téléviseur se met sous ou hors tension, c'est que vous avez entré le code correct.

S'il y a plus d'un code pour votre marque de téléviseur, essayez-les tous jusqu'à ce que vous trouviez le bon.

Codes de fabricant* pour les téléviseurs

Fabricant	Code	Fabricant	Code
JVC	01	Samsung	12
Hitachi	10	Sanyo	13
Magnavox	02	Sharp	06
Mitsubishi	03	Sony	07
Panasonic	04, 11	Toshiba	08
RCA	05	Zenith	09

* Les codes de fabricant sont sujets à changement sans notification. S'ils changent, cette télécommande ne peut pas commander l'appareil.

■ Pour commander votre téléviseur

Vous pouvez utiliser les touches suivantes pour commander votre téléviseur:

IMPORTANT:

Lorsque vous utilisez la télécommande, vérifiez si le sélecteur de mode de télécommande est réglé sur la position correcte:

Pour commander le téléviseur, réglez-le sur "AUDIO/TV/VCR".

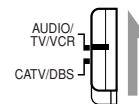

- TV \odot/I :** Met le téléviseur sous et hors tension.
- TV VOL +/-:** Ajuste le volume.
- TV/VIDEO:** Choisit le mode d'entrée (TV ou VIDEO).

- Après appuyer sur TV CONTROL, vous pouvez réaliser les opérations suivantes sur le téléviseur.

- CHANNEL +/-:** Changer les canaux.
- 1-10, 0, +10 (100+):** Choisir les canaux.

Opérations de base

Cette section explique principalement les opérations utilisées couramment de ce système.

- Ce mode d'emploi explique principalement les opérations avec l'appareil central placé verticalement (le sélecteur DISP.SET est réglé sur "V").
- Mettez aussi votre téléviseur sous tension et choisissez le mode d'entrée correct sur le téléviseur.

IMPORTANT:

Lors de l'utilisation de la télécommande, vérifiez si le sélecteur de mode de télécommande est réglé sur la position correcte:

Pour commander ce système, réglez-le sur "AUDIO/TV/VCR".

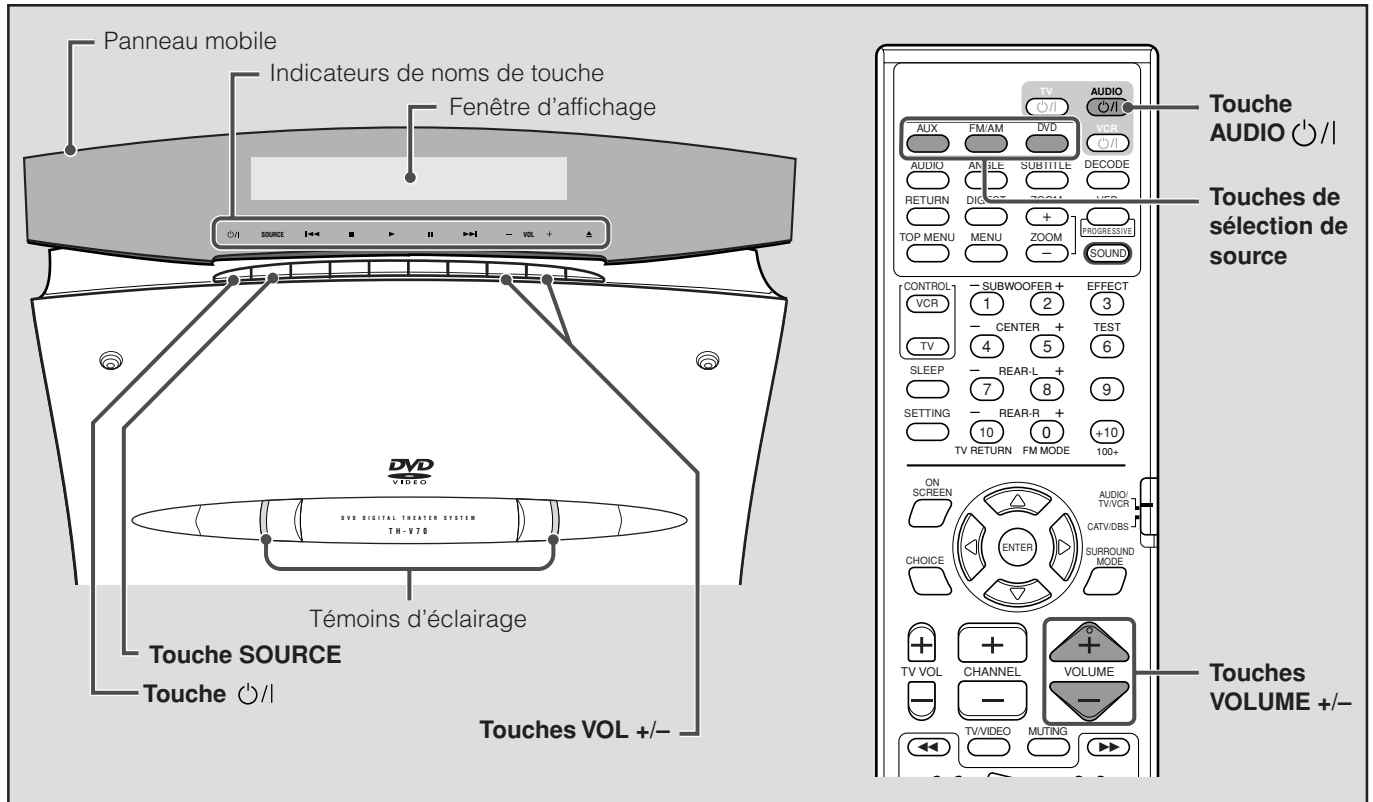
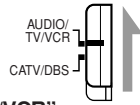

Mise sous/hors tension du système

A partir de la télécommande: Appuyez sur AUDIO \odot/I pour mettre l'appareil sous tension.

Sur l'appareil central: Appuyez sur \odot/I pour mettre l'appareil sous tension.

• Quand vous placez l'appareil central verticalement:

Le panneau mobile se redresse.

Les témoins d'éclairage et les indicateurs de nom de touche s'allument, et le nom de la source actuelle apparaît sur la fenêtre d'affichage.

• Quand vous placez l'appareil central horizontalement:

Les témoins d'éclairage et les indicateurs de nom de touche s'allument, et le nom de la source actuelle apparaît sur la fenêtre d'affichage.

- Quand DVD, AUX ou AUX DIGITAL est choisi comme source (voir page 22), l'écran d'ouverture* apparaît sur l'écran du téléviseur.

* Ecran d'ouverture

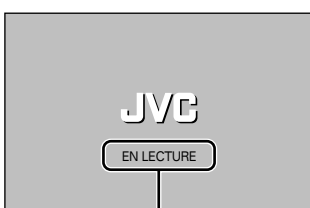

Zone de message

Les messages suivants peuvent apparaître dans la zone de message selon les conditions.

- "CHARGEMENT"/"EJECTION": Apparaît lors de l'insertion ou de l'éjection d'un disque.
- "EN LECTURE": Apparaît pendant que le système lit les informations du disque.
- "ERREUR DE CODE REGION!": Apparaît quand le code de région du DVD ne correspond pas au système. Le DVD ne peut pas être reproduit.
- "PAS DE DISQUE": Apparaît quand aucun disque n'est inséré.

Pour mettre l'appareil hors tension

A partir de la télécommande: Appuyez de nouveau sur AUDIO .

Sur l'appareil central: Appuyez de nouveau sur .

Les témoins d'éclairage et les témoins de nom de touche, à l'exception de l'indicateur , s'éteignent.

- Si l'appareil central est placé verticalement, le panneau mobile se referme.

■ Quand la fonction de reprise de la lecture est réglée sur "MARCHÉ" (voir page 62):

Si vous mettez l'appareil hors tension pendant la lecture d'un disque, la lecture s'arrête et la position d'arrêt de la lecture est mémorisée.

Pour reprendre la lecture à partir de la position mémorisée, appuyez sur DVD ou sur PLAY sur la télécommande. (Voir ci-dessous ou page 29.)

Si vous appuyez sur AUDIO  (ou sur  sur l'appareil central), la position mémorisée est effacée.

REMARQUES:

- L'alimentation du caisson de grave est liée à l'appareil central. Le témoin POWER ON sur le caisson de grave s'allume en vert quand l'appareil est mis sous tension.
- Une petite quantité de courant est consommée même quand l'appareil est hors tension (en mode d'attente). Retirez le cordon d'alimentation de la prise secteur murale pour mettre l'appareil complètement hors tension.
- Vous pouvez aussi mettre le système sous tension en appuyant sur  sur l'appareil central ou sur l'une des touches de sélection de source sur la télécommande. Voir ci-dessous et page 28.
- La reprise de la lecture ne fonctionne pas avec les CD audio.

Sélection de la source de lecture

A partir de la télécommande: Appuyez sur une des touches de sélection de source (DVD, FM/AM et AUX).

DVD: Choisit le lecteur de DVD et permet d'utiliser la télécommande pour commander le lecteur de DVD. (Voir pages 27 et 37.)

FM/AM: Choisit la bande FM ou AM et permet d'utiliser la télécommande pour commander le tuner (FM/AM). (Voir page 31.)

- Chaque fois que vous appuyez sur la touche, la bande alterne entre FM et AM.

AUX: Choisit l'appareil connecté aux prises AUX IN ou à la prise DIGITAL IN. (Voir page 14.)

- Chaque fois que vous appuyez sur la touche, la source alterne entre "AUX" et "AUX DIGITAL".

Sur l'appareil central: Appuyez répétitivement sur SOURCE jusqu'à ce que le nom de la source souhaitée apparaisse sur l'affichage.

Chaque fois que vous appuyez sur la touche, la source change comme suit.

⇒ DVD ⇒ AM ⇒ FM ⇒ AUX ⇒ AUX DIGITAL ⇒ (retour au début)

Le nom de la source choisie apparaît sur la fenêtre d'affichage.

Exemple: Quand "AUX" est choisi.



Quand AM, FM, AUX ou AUX DIGITAL est choisi comme source de lecture, cette indication apparaît si un disque est inséré. (Voir page 28.)

REMARQUES:

- Quand le système est en mode d'attente, appuyez sur une des touches de sélection de source sur la télécommande met aussi le système sous tension.
- Quand la fonction de reprise de la lecture est réglée sur "ON" (voir page 62), si vous changez la source pendant la lecture, la lecture s'arrête et la position où la lecture a été interrompue est mémorisée. La prochaine fois que vous choisissez DVD comme source ou si vous appuyez sur PLAY (ou  sur l'appareil central) pour démarrer la lecture, la lecture démarre à partir de la position mémorisée (reprise de la lecture).

Ajustement du volume

Vous pouvez ajuster le niveau de volume dans une plage de "0" (minimum) à "70" (maximum).

A partir de la télécommande: Appuyez sur VOLUME + ou -.

Sur l'appareil central: Appuyez sur VOL + ou -.

- Appuyez sur + pour augmenter le volume.
- Appuyez sur - pour diminuer le volume.

Le niveau de volume apparaît sur la fenêtre d'affichage.

ATTENTION:

Régalez toujours le volume sur le minimum avant de démarrer une source.

Si le volume est réglé à un niveau élevé, la soudaine déflagration d'énergie sonore peut endommager votre ouïe et/ou vos enceintes.

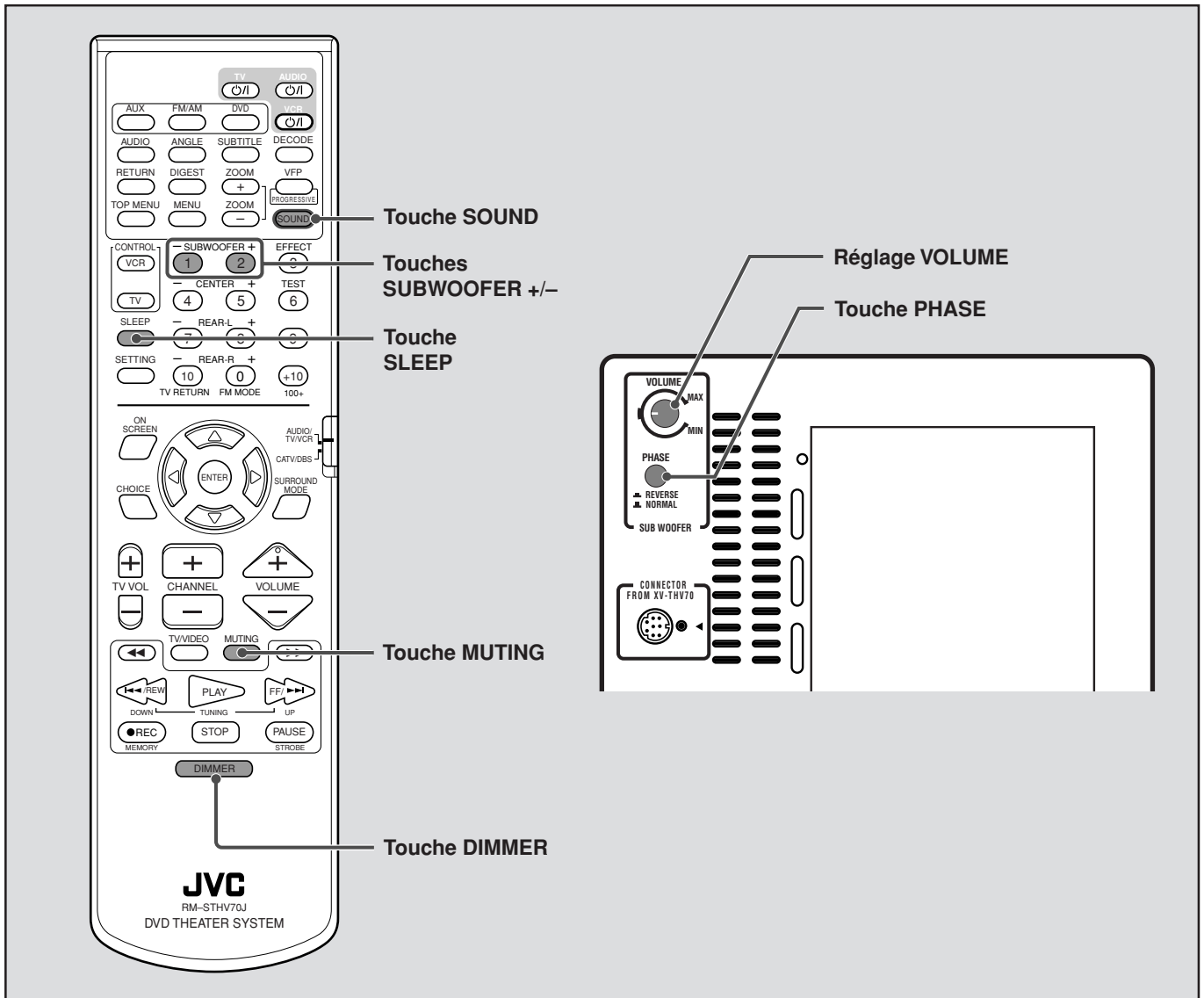

Coupure temporaire du son

A partir de la télécommande UNIQUEMENT:

Appuyez sur **MUTING**.

“MUTING” apparaît sur la fenêtre d’affichage et le volume est coupé.



Pour rétablir le son

Appuyez de nouveau sur **MUTING**.

- Appuyez sur **VOLUME +/-** (ou **VOL +/-** sur l’appareil central) rétablit aussi le son.

Ajustement de la luminosité

Vous pouvez assombrir les indications sur le panneau mobile et les témoins d’éclairage de l’appareil central.

A partir de la télécommande UNIQUEMENT:

Appuyez sur **DIMMER**.

Chaque fois que vous appuyez sur la touche, le niveau de luminosité des indications et des témoins d’éclairage change comme suit.

⇒ Assombrir ⇒ Les témoins d’éclairage s’éteignent ⇒ Niveau normal ⇒ (retour au début)

REMARQUE:

Les indications sur le panneau mobile ne s’éteignent pas.

Mise hors tension de l'appareil avec la minuterie

En utilisant la minuterie d'arrêt, vous pouvez vous endormir en écoutant de la musique tout en sachant que le système se mettra automatiquement hors tension plutôt que de fonctionner toute la nuit.

A partir de la télécommande UNIQUEMENT:

Appuyez sur SLEEP.

Chaque fois que vous appuyez sur la touche, la durée de mise hors tension change comme suit:

- ⇒ 0min (annulé) ⇒ 10min (minutes) ⇒ 20min ⇒ 30min ⇒ 60min ⇒ 90min ⇒ 120min ⇒ 150min
 ⇒ (retour au début)

Pour vérifier la durée restante avant la mise hors tension

Appuyez une fois sur SLEEP.

La durée restante avant la mise hors tension apparaît sur l'affichage quelques instants.

Pour changer la durée restante avec la mise hors tension

Appuyez répétitivement sur SLEEP.

- Chaque fois que vous appuyez sur la touche, la durée de mise hors tension change.

Pour annuler la minuterie d'arrêt

Appuyez répétitivement sur SLEEP jusqu'à ce que "0min" apparaisse sur la fenêtre d'affichage.

- Mettre l'appareil hors tension annule aussi la minuterie d'arrêt.

REMARQUES:

- Quand DVD est choisi comme source de lecture, vous pouvez aussi mettre le système automatiquement hors tension si la lecture s'arrête et ne reprend pas après une période spécifiée (fonction de mise en attente automatique). Voir page 62.
- Quand la minuterie d'arrêt et la fonction de mise en attente automatique sont toutes les deux en service, si l'heure de mise en attente réglée par la fonction de mise en attente automatique arrive avant celle réglée par la minuterie d'arrêt, la fonction de mise en attente automatique fonctionne.

Réglage du caisson de grave

■ Réglage du volume

Permet d'ajuster le volume du caisson de grave si vous pensez qu'il est trop fort ou trop faible par rapport à celui des enceintes avant.

Tournez le réglage VOLUME.

- La marque indique la position de volume normale.

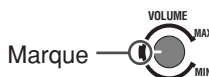

■ Réglage de la phase

Reproduisez un son à travers le caisson de grave et ajustez la touche PHASE sur la position (◀ REVERSE ou ■ NORMAL) sur laquelle la fréquence la plus basse est la mieux reproduite.

REMARQUE:

La phase est associée à la distance de la position d'écoute aux enceintes avant et au caisson de grave.

Pendant l'écoute d'une source, faites l'ajustement jusqu'à ce que la fréquence la plus basse soit entendue de la meilleure façon.

■ Ajustement du niveau de sortie du caisson de grave

Vous pouvez ajuster le niveau de sortie du caisson de grave.

1 Appuyez sur SOUND.

2 Appuyez sur SUBWOOFER +/- pour ajuster le niveau de sortie du caisson de grave.

- Vous pouvez ajuster le niveau de sortie dans une plage de -10 dB à 10 dB.

REMARQUES:

- Vous pouvez aussi changer le niveau de sortie du caisson de grave à l'aide du menu apparaissant sur l'écran du téléviseur. Voir page 61.
- Une fois que vous avez ajusté le niveau de sortie du caisson de grave, l'ajustement est mémorisé pour chaque source.

Ajustement de base de la mémorisation automatique

Cet appareil mémorise les réglages sonores pour chaque source:

- Quand vous mettez l'appareil hors tension.
- Quand vous changez la source.

Quand vous changez la source, les réglages mémorisés pour la nouvelle source choisie sont rappelés automatiquement.

Les réglages suivantes peuvent être mémorisés pour chaque source:

- L'ajustement des enceintes avant—Balance, graves et aigus (voir pages 59 et 66)
- Niveau de sortie des enceintes (voir pages 35 à 36, 61 et 66)
- Sélection du mode Surround (voir pages 35 à 36)
- Niveau d'effet (voir page 36)

Remarque:

Si la source est FM ou AM, vous pouvez affecter un réglage différent pour chaque bande.

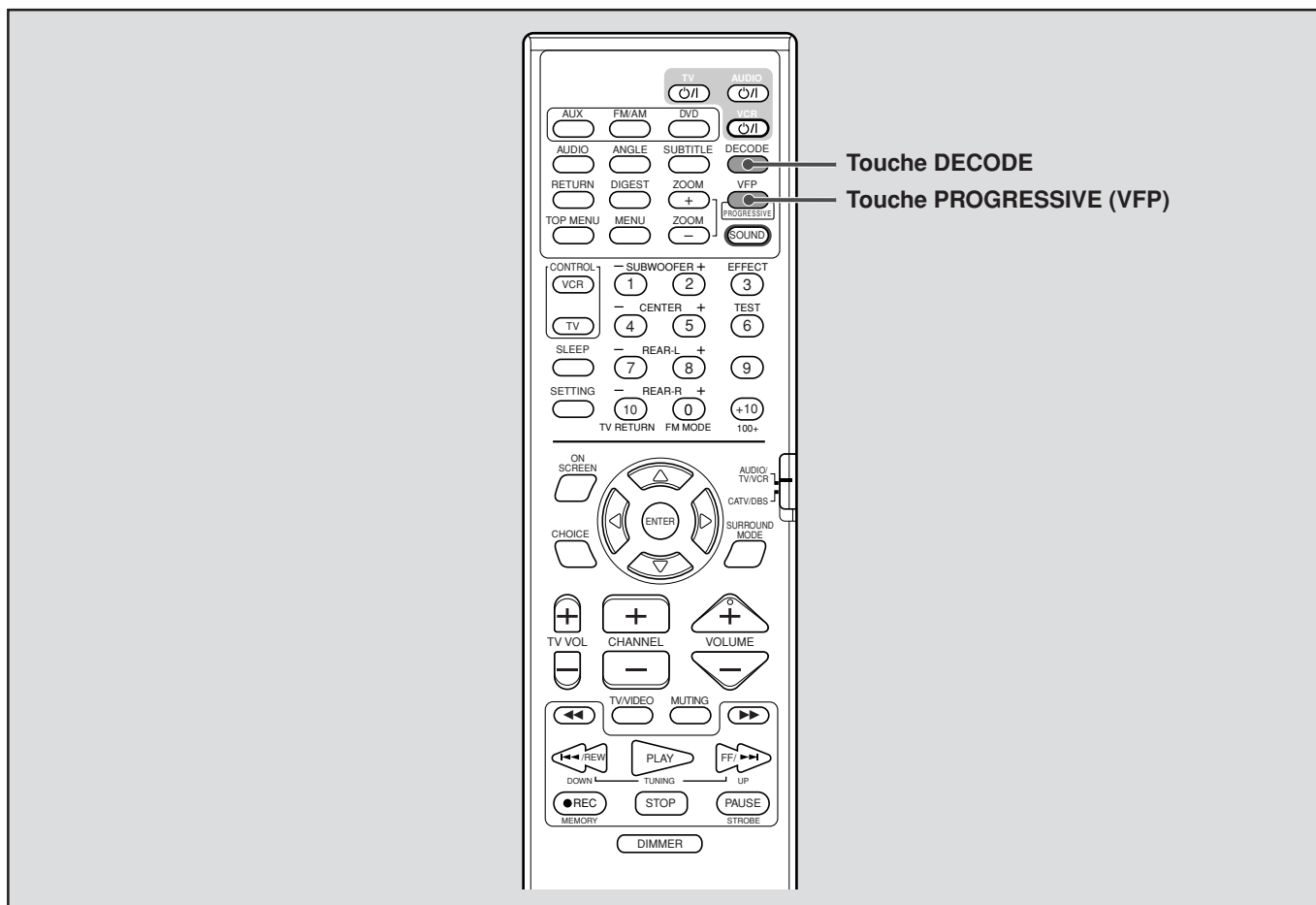

Changement du mode de décodage

Lorsque vous reproduisez un disque (ou un morceau) codé avec Dolby Digital ou DTS Digital Surround, les symptômes suivants peuvent se produire:

- Aucun son ne sort au début de la lecture.
 - Du bruit est entendu pendant la recherche ou le saut de chapitre ou de page.
- Dans ces cas, changez le mode de décodage sur "DOLBY D" (pour Dolby Digital) ou "DTS" (pour DTS Digital Surround).

A partir de la télécommande UNIQUEMENT:

Appuyez sur DECODE pour choisir le mode de décodage quand DVD ou AUX DIGITAL est choisi comme source.

Le mode de décodage actuel apparaît sur la fenêtre d'affichage.

Exemple: Quand "AUTO/PCM" est choisi.



Chaque fois que vous appuyez sur la touche, le mode de décodage change comme suit.

⇒ **AUTO/PCM** ⇒ **DOLBY D** ⇒ **DTS** ⇒ (retour au début)

- **AUTO/PCM:** Normalement, choisissez ce réglage. Ce système détecte automatiquement le signal entrant.
- **DOLBY D:** Choisissez ce réglage si les symptômes ci-dessus se produisent lors de la lecture d'un disque (ou d'un morceau) codé avec Dolby Digital.
- **DTS:** Choisissez ce réglage si les symptômes ci-dessus se produisent lors de la lecture d'un disque (ou d'un morceau) codé avec DTS Digital Surround.

REMARQUES:

- Quand "DOLBY D" ou "DTS" est choisi, si un signal codé avec un autre format numérique entre dans l'appareil, vous ne pouvez pas écouter le son. (l'indicateur DIGITAL ou clignote.)
- Changer la source ramène automatiquement le mode de décodage sur "AUTO/PCM".

Changement du mode de balayage

Ce système prend en charge le système de balayage progressif (480p*) de même que le système de balayage entrelacé conventionnel (480i*).

Si votre téléviseur est muni de prises composantes prenant en charge l'entrée vidéo progressive, vous pouvez obtenir une image de grande qualité en mettant en service le mode de balayage progressif.

- Référez-vous aussi au mode d'emploi fourni avec votre téléviseur.
- Si votre téléviseur muni de prises composantes ne prend pas en charge l'entrée vidéo progressive, ne changez pas le mode de balayage sur le mode de balayage progressif.

A partir de la télécommande UNIQUEMENT:

Maintenez pressée PROGRESSIVE (VFP) pendant 3 secondes.

Chaque fois que vous réalisez cette opération, le mode de balayage change comme suit.

INTERLACE ⇄ PROGRESSIVE

- **INTERLACE:** Choisissez ce réglage si votre téléviseur muni de prises composantes prend en charge uniquement l'entrée vidéo entrelacée.
- **PROGRESSIVE:** Choisissez ce réglage si votre téléviseur muni de prises composantes prend en charge l'entrée vidéo progressive.

Le mode de balayage choisi apparaît sur la fenêtre d'affichage pendant quelques instants.

REMARQUES:

- *Certains téléviseurs progressifs et téléviseurs haute définition ne sont pas complètement compatibles avec ce système et une image non naturelle peut apparaître lors de la reproduction d'un DVD vidéo en mode de balayage progressif. Dans ce cas, changez le mode de balayage sur "INTERLACE". Pour vérifier la compatibilité de votre téléviseur, contactez votre centre de service consommateur JVC local.*
- *Tous les téléviseurs progressifs et les téléviseurs haute définition JVC sont complètement compatibles avec ce système.*

* 480p et 480i indiquent le nombre de lignes de balayage et le format de balayage d'un signal d'image.

- 480p indique un balayage de 480 lignes au format progressif.
- 480i indique un balayage de 480 lignes au format entrelacé.

A propos du système de balayage

Pour afficher un signal vidéo sur l'écran du téléviseur, la méthode de balayage conventionnelle est appelée "balayage entrelacé".

Avec cette méthode, seule la moitié des lignes horizontales sont affichées en même temps. Et deux trames d'image forment une image complète; Cela signifie que la première trame contenant toutes les lignes paires est affichée suivie par la deuxième trame contenant toutes les lignes impaires.

Par contre, le système de balayage progressif balaie toutes les lignes horizontales en même temps, et double ainsi le nombre de lignes de balayage affichées en une fois, permettant d'obtenir une image de grande densité sans papillonnement.

Pour afficher un signal vidéo au format de balayage progressif, le moniteur (ou téléviseur ou projecteur) connecté à l'appareil doit posséder des entrées progressives.

Selon le format source du matériel, les DVD vidéo peuvent être classés en deux types; les sources de film et les sources vidéo (notez que certains DVD vidéo contiennent à la fois des sources de film et des sources vidéo). Les sources de film sont enregistrées avec 24 images par seconde, tandis que les sources vidéo (NTSC) sont enregistrées avec 30 images par seconde (60 trames entrelacées par seconde).

Quand ce système reproduit un matériel de source de film, des signaux de sortie progressifs non entrelacés sont créés à l'aide des informations originales. Quand un matériel de signal vidéo est reproduit, l'appareil intercale des lignes entre les lignes pour créer une pseudo image non entrelacée et la sort comme signal progressif.

Lecture de base

Cette section explique les opérations de base pour la lecture de DVD, VCD, SVCD et CD audio.
Pour la lecture MP3, voir page 51. Pour la lecture de disques JPEG, voir page 53.

-  indiquent les types de disques pour lesquels l'opération peut être effectuée.
- Avant de commander le DVD à partir de la télécommande, appuyez sur DVD pour que la télécommande puisse être utilisée pour les opérations des disques.
- Mettez votre téléviseur sous tension et choisissez le mode d'entrée correct sur le téléviseur.

IMPORTANT:

Lors de l'utilisation de la télécommande, vérifiez si le sélecteur de mode de télécommande est réglé sur la position correcte:
Pour commander ce système, réglez-le sur "AUDIO/TV/VCR".

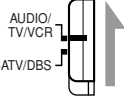











Protection contre les brûlures d'écran avec l'économiseur d'écran

L'écran du téléviseur peut "brûler" si une image statique est affichée pendant une période prolongée. Pour éviter ceci, le système assombrit automatiquement l'écran si une image statique est affichée pendant plus de 5 minutes (fonction d'économiseur d'écran).

- Appuyer sur n'importe quelle touche annule la fonction d'économiseur d'écran.
- Si vous ne souhaitez pas utiliser la fonction d'économiseur d'écran, référez-vous à la page 58.

Icônes guide sur l'écran

Pendant la lecture de DVD, les icônes guide suivant peuvent apparaître quelques instants sur l'écran du téléviseur.:

- : apparaît au début d'une scène contenant plusieurs langues de sous-titrage.
- : apparaît au début d'une scène contenant plusieurs langues audio.
- : apparaît au début d'une scène contenant des vues multi-angles.
-  (lecture),  (pause),  /  (avance/retour rapide),  /  (lecture au ralenti vers l'avant/l'arrière): apparaissent quand vous réalisez chaque opération.
- Si  apparaît sur l'écran du téléviseur quand vous appuyez sur une touche, c'est que le disque ne peut pas accepter cette opération, ou que l'information nécessaire pour cette opération n'est pas enregistrée sur le disque.

REMARQUES:

- Dans certains cas, une opération ne sera pas possible, même si  n'apparaît pas.
- Si vous ne souhaitez pas que les icônes guide apparaissent, référez-vous à la page 62.

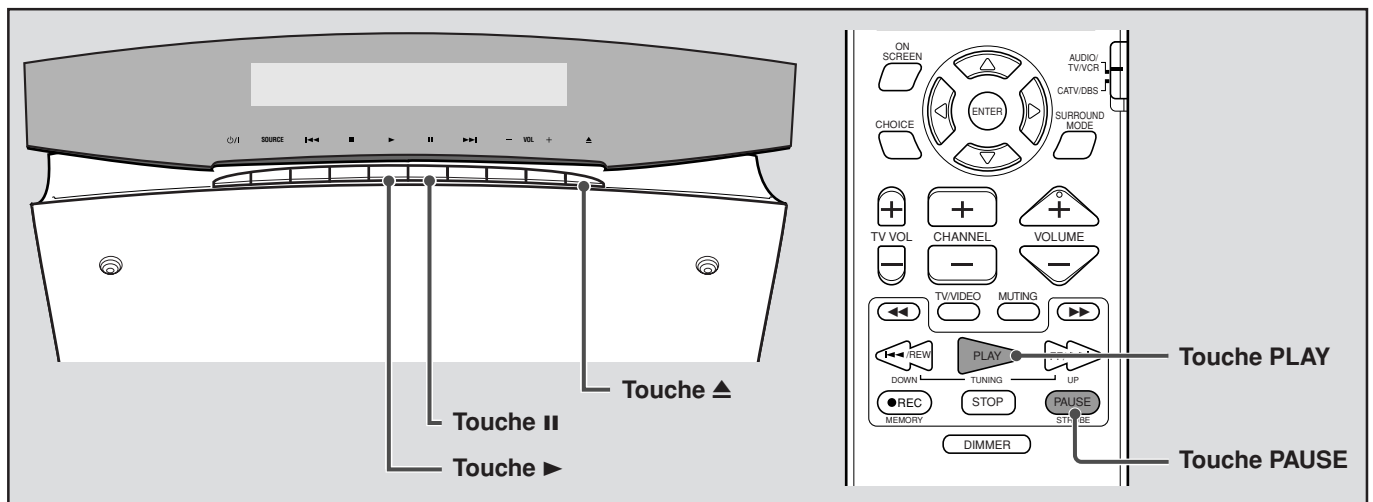

Insertion et éjection d'un disque



IMPORTANT:

N'INSEREZ PAS un disque en le tenant par le trou du disque.

- 1 Si l'appareil est placé horizontalement, appuyez sur .
Le panneau mobile s'ouvre et la fente du disque apparaît.

2 Insérez un disque dans la fente de disque avec la partie imprimée dirigée vers le haut, comme montré ci-dessous.

Insérez le disque à moitié, il est tiré ensuite automatiquement dans l'appareil central.

• Quand l'appareil est placé verticalement

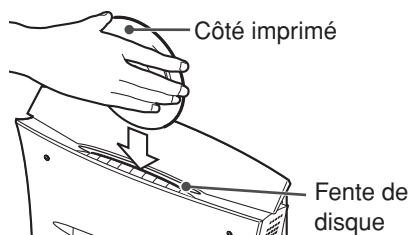

• Quand l'appareil est placé horizontalement

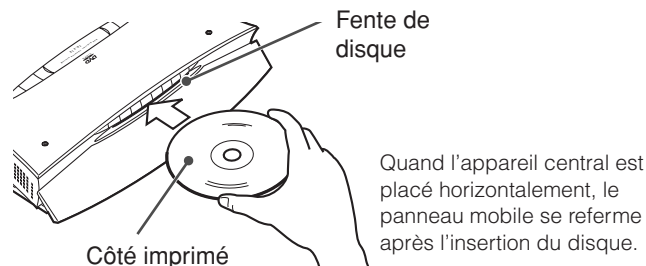

Une fois que le système a lu les informations du disque, la lecture commence.

Pour retirer un disque

Appuyez de nouveau sur **▲**. Le disque est éjecté de la fente. "EJECT" apparaît sur la fenêtre d'affichage et sur l'écran du téléviseur.

REMARQUE: Quand l'appareil est placé verticalement

Quand AM, FM, AUX, AUX DIGITAL est choisi comme source, si l'indication ci-dessous apparaît sur la fenêtre d'affichage, c'est qu'un disque se trouve déjà à l'intérieur. Appuyez sur **▲** pour retirer le disque avant d'insérer un nouveau disque.

Exemple: Quand "AUX" est choisi.

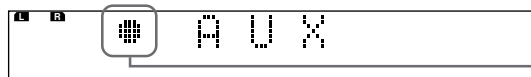

Cette indication montre qu'un disque se trouve déjà à l'intérieur.

REMARQUES:

- Avec les disques CD vidéo/SVCD munis de la fonction PBC (voir page 7), ou certains DVD vidéo, l'affichage du menu peut apparaître sur l'écran du téléviseur après le début de la lecture. Dans ce cas, choisissez un élément à reproduire à partir du menu. Voir page 39.
- Quand le système est en mode d'attente, appuyer sur **▲** met aussi le système sous tension.
- La position mémorisée pour la reprise de la lecture est annulée quand le disque est retiré.
- Vous pouvez vérifier les informations de lecture sur la fenêtre d'affichage et sur l'écran du téléviseur (voir page 37).

Informations de lecture sur la fenêtre d'affichage

Lors du chargement et de la lecture d'un disque, les informations sur le numéro du titre/chapitre/place actuel, la durée et l'état actuel du disque apparaissent sur la fenêtre d'affichage.

Lecture d'un DVD:

(EX. Quand un DVD codé avec Dolby Digital 5.1ch est reproduit)

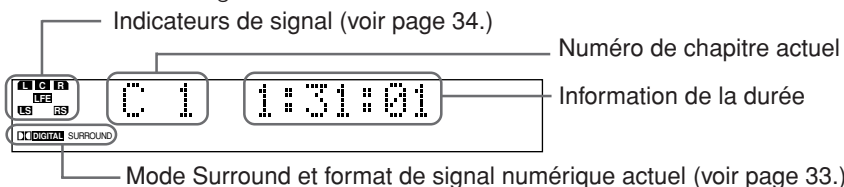

Lecture d'un VCD/SVCD/CD audio:

(EX. Quand un VCD est reproduit)

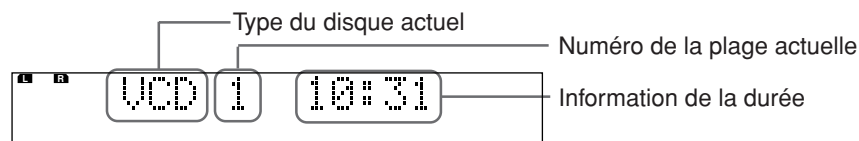

REMARQUES:

- Vous pouvez changer le mode d'information de la durée. Voir page 38.
- Vous pouvez aussi vérifier les informations de lecture sur l'écran du téléviseur. Voir page 37.
- L'information du type de disque actuel apparaît comme suit:
 - "VCD": indique qu'un VCD ou un SVCD est en place.
 - "CD": indique qu'un CD audio est en place.
- Quand un CD ou un SVCD avec la fonction PBC est reproduit, l'information de la durée n'apparaît pas, mais seulement "PBC".

Arrêt temporaire de la lecture

A partir de la télécommande: Appuyez sur PAUSE.

Sur l'appareil central: Appuyez sur **II**.

Pour reprendre la lecture normale,

Appuyez sur PLAY (ou sur **▶** sur l'appareil central).



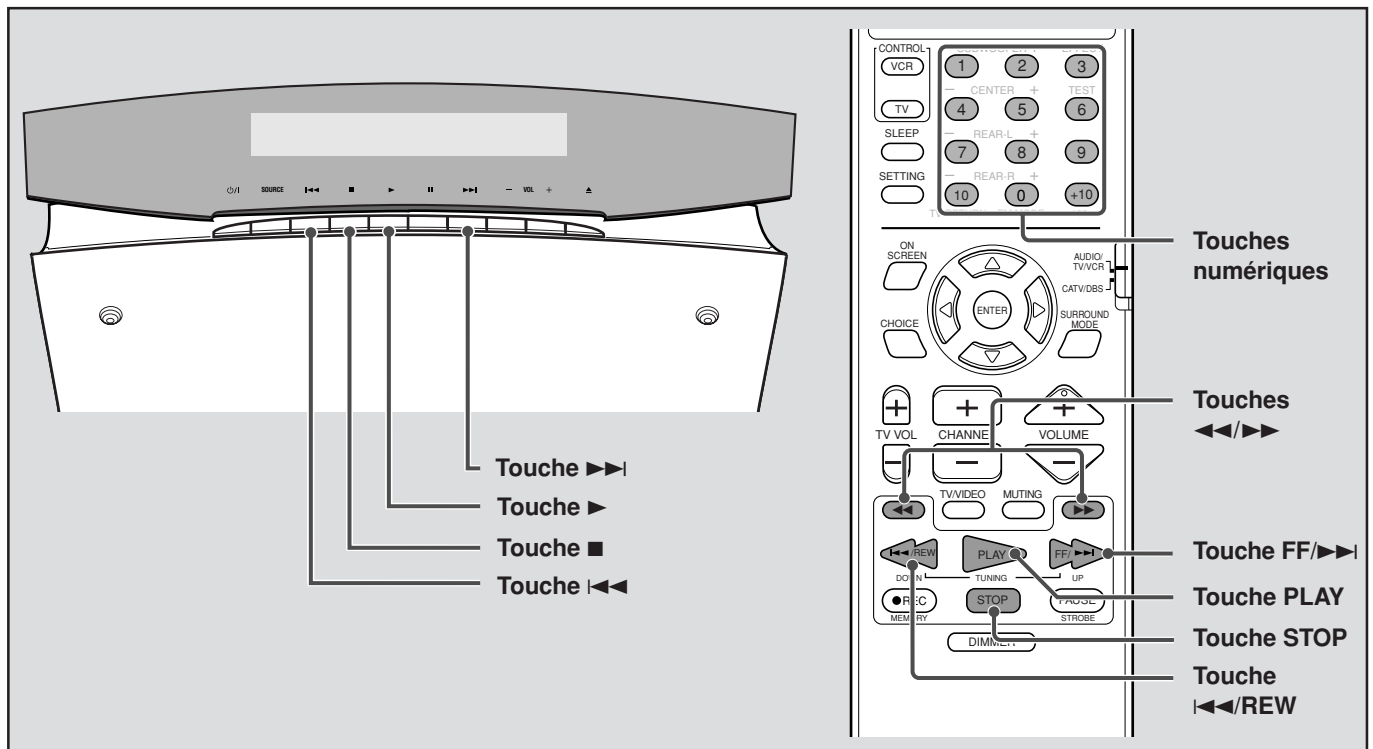

Arrêt complet de la lecture



A partir de la télécommande: Appuyez sur STOP.

Sur l'appareil central: Appuyez sur ■.

■ Si la fonction de reprise de la lecture est réglée sur "MARCHE" (voir page 62):

Une fois que vous appuyez sur la touche, la lecture s'arrête et la position d'arrêt est mémorisée. (L'indicateur RESUME s'allume.) Pour annuler la position mémorisée, appuyez de nouveau sur STOP (ou sur ■ sur l'appareil central).

■ Reprise de la lecture

A partir de la télécommande: Appuyez sur PLAY.

Sur l'appareil central: Appuyez sur ►.

■ Si la fonction de reprise de la lecture est réglée sur "MARCHE" (voir page 62):

Si le système a mémorisé la position d'arrêt de la lecture, la lecture démarre à partir de la position mémorisée (fonction de reprise de la lecture). (L'indicateur RESUME s'éteint.)

Si la position mémorisée a été annulée, la lecture démarre à partir du début du disque.

REMARQUE:

La fonction de reprise de la lecture ne fonctionne pas avec les CD audio.

Recul de la position de lecture pendant la lecture d'un DVD

DVD

Pendant la lecture d'un DVD, vous pouvez reculer la position de lecture 10 secondes avant la position actuelle.

A partir de la télécommande: Appuyez sur PLAY pendant la lecture d'un DVD.

Sur l'appareil central: Appuyez sur ► pendant la lecture d'un DVD.

La position de lecture recule de 10 secondes par rapport à la position actuelle.

REMARQUES:

- Cette fonction peut être utilisée entre les chapitres d'un même titre.
- Cette fonction peut ne pas fonctionner avec certains DVD.

Recherche d'un point particulier



Vous pouvez rechercher un point particulier pendant la lecture d'un disque.

■ Méthode 1 (A partir de la télécommande UNIQUEMENT):

Pour avancer rapidement la lecture, appuyez sur ►► pendant la lecture.

Chaque fois que vous appuyez sur la touche, la vitesse de recherche change comme suit.

⇒ ►► x2 ⇒ ►► x5 ⇒ ►► x10 ⇒ ►► x20 ⇒ ►► x60 *

Pour reculer rapidement la lecture, appuyez sur ◀◀ pendant la lecture.

Chaque fois que vous appuyez sur la touche, la vitesse de recherche change comme suit.

⇒ ◀◀ x2 ⇒ ◀◀ x5 ⇒ ◀◀ x10 ⇒ ◀◀ x20 ⇒ ◀◀ x60 *

* ►► x60 et ◀◀ x60 sont disponibles uniquement pour les DVD.

Pour retourner à la vitesse de lecture normale

Appuyez sur PLAY (ou sur ► sur l'appareil central).

■ Méthode 2:

Maintenez pressée FF/►► ou ◀◀/REW (►► ou ◀◀ sur l'appareil central).

Maintenir pressée ►► ou ◀◀ augmente la vitesse de lecture vers l'avant/arrière de la façon suivante:

x5 ⇒ x20

Pour retourner à la vitesse normale, relâchez la touche.

REMARQUES:

- Quand un DVD, CD vidéo ou SVCD est reproduit, aucun son ne sort pendant la lecture rapide vers l'avant ou vers l'arrière.
- Cette fonction peut ne pas fonctionner avec certains DVD.

Localisation du début du chapitre ou de la plage souhaitée



Vous pouvez localiser le début d'un chapitre (pour les DVD vidéo) ou d'une plage (pour les CD vidéo/CD audio) en appuyant sur ►► ou ◀◀.

- Pour les DVD: Pendant la lecture
- Pour les CD vidéo/SVCD: Pendant la lecture sans la fonction PBC
- Pour les CD audio: Pendant la lecture ou à l'arrêt

Appuyez sur FF/►► ou ◀◀/REW (►► ou ◀◀ sur l'appareil central).

- Pour sauter des chapitres ou des plages vers l'avant, appuyez sur ►► autant de fois que nécessaire.
- Pour sauter au début du chapitre ou de la plage actuelle, appuyez une fois sur ◀◀.
- Pour sauter des chapitres ou des plages vers l'arrière, appuyez sur ◀◀ autant de fois que nécessaire.

REMARQUES:

- Cette fonction peut ne pas fonctionner avec certains DVD.
- Lors de la reproduction d'un VCD ou SVCD avec la fonction PBC, ►► et ◀◀ peuvent être utilisés pour commander l'appareil avec les menus (voir pages 7 et 39).

Localisation de la sélection souhaitée à l'aide des touches numériques



Vous pouvez localiser un titre, un chapitre (pour les DVD vidéo) ou une plage (pour les CD vidéo/SVCD/CD audio) en choisissant son numéro.

- Pour les DVD: A l'arrêt (le numéro de titre est choisi.)
- Pour les CD audio: Pendant la lecture (le numéro de chapitre est choisi.)
- Pour les CD vidéo/SVCD: Pendant la lecture ou à l'arrêt
- Pour les CD vidéo/SVCD: Pendant la lecture sans la fonction PBC

A partir de la télécommande UNIQUEMENT:

Appuyez sur les touches numériques (1-10, +10) pour choisir le numéro de titre, chapitre ou plage.

- Pour choisir 3, appuyez sur 3.
- Pour choisir 14, appuyez sur +10 puis sur 4.
- Pour choisir 24, appuyez sur +10, sur +10, puis sur 4.
- Pour choisir 40, appuyez sur +10, sur +10, sur +10 puis sur 10.

Le numéro de titre, de chapitre ou de plage spécifié apparaît sur la fenêtre d'affichage et la lecture démarre à partir de ce point.

REMARQUES:

- Lors de la lecture d'un DVD, si un menu apparaît sur l'écran du téléviseur, les touches numériques peuvent être utilisées pour choisir un élément du menu (voir page 39).
- Lors de la reproduction d'un VCD ou d'un SVCD avec la fonction PBC, si un menu apparaît sur l'écran du téléviseur, les touches numériques peuvent être utilisées pour choisir un élément du menu (voir page 39).

Opérations du tuner

Vous pouvez rechercher une station ou utiliser la fonction de préréglage pour aller directement à une station donnée.

- Avant d'utiliser le tuner à partir de la télécommande, appuyez sur FM/AM pour pouvoir utiliser la télécommande pour le tuner.

IMPORTANT:

Lors de l'utilisation de la télécommande, vérifiez si le sélecteur de mode de télécommande est réglé sur la position correcte:

Pour commander ce système, réglez-la sur "AUDIO/TV/VCR".

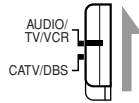

REMARQUES:

- Quand une station de signal suffisamment fort est accordée, l'indicateur TUNED s'allume sur la fenêtre d'affichage.
- Quand un programme FM est reçu, l'indicateur STEREO s'allume.

Accord manuel d'une station

A partir de la télécommande **UNIQUEMENT**:

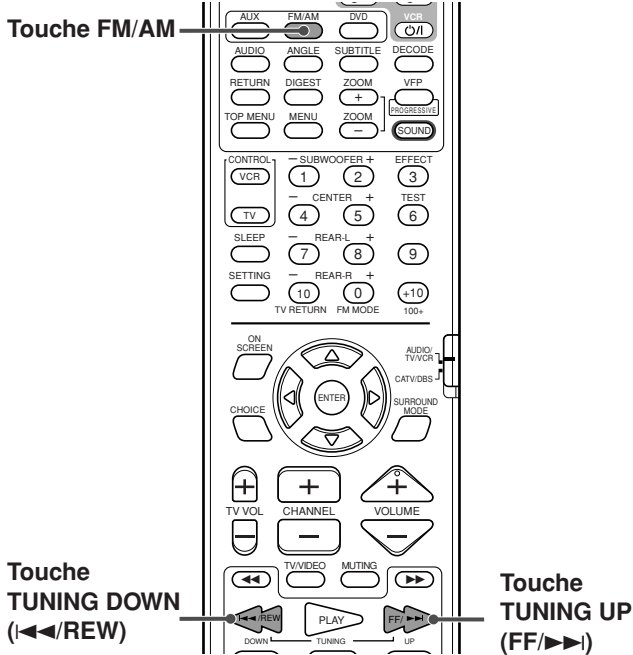

- 1 Appuyez répétitivement sur FM/AM pour choisir la bande.

Chaque fois que vous appuyez sur la touche, la bande alterne entre FM et AM.

La bande choisie apparaît sur la fenêtre d'affichage, puis la dernière station reçue apparaît.

Exemple: Quand AM est choisi.

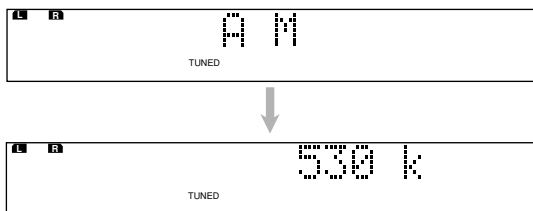

- 2 Appuyez répétitivement sur TUNING UP (FF/▶▶) ou DOWN (◀◀/REW) jusqu'à ce que vous trouviez la fréquence souhaitée.

- **TUNING UP (FF/▶▶):** Augmente la fréquence.
- **TUNING DOWN (◀◀/REW):** Diminue la fréquence.

Si vous maintenez la touche pressée puis la relâchez, le système commence à rechercher les stations et s'arrête quand une station de signal suffisamment fort est accordée.

Utilisation de l'accord par préréglage

Une fois qu'une station a été affectée à un numéro de canal, elle peut être accordée rapidement. Vous pouvez préréglager 30 stations FM et 15 stations AM.

■ Pour mémoriser les stations préréglées

Avant de commencer, rappelez-vous...

Il y a un temps limite pour effectuer les étapes suivantes. Si le réglage est annulé avant que vous ne terminiez, recommencez à partir de l'étape 2.

A partir de la télécommande **UNIQUEMENT**:

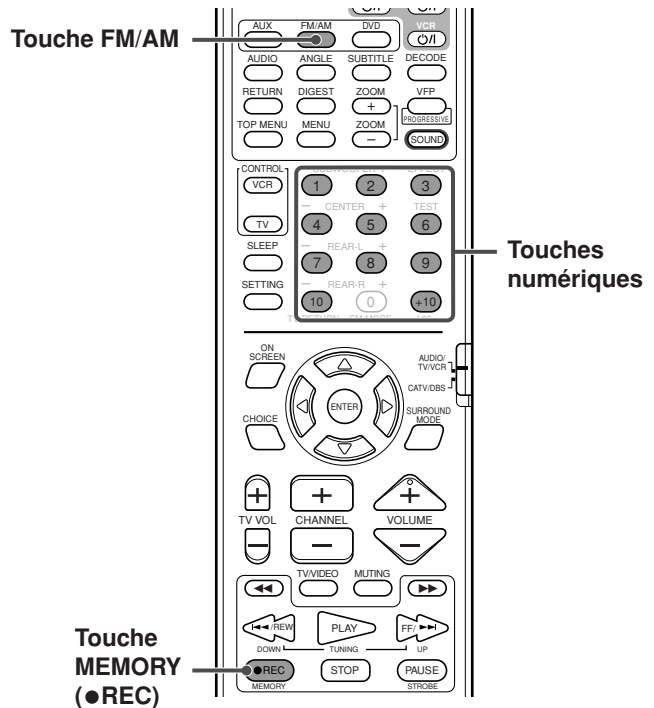

- 1 Accordez une station que vous souhaitez préréglager (voir "Accord manuel d'une station").

- Si vous souhaitez mémoriser le mode de réception FM pour une station FM, choisissez le mode de réception souhaité. Référez-vous à "Sélection du mode de réception FM" à la page 32.



2 Appuyez sur MEMORY (●REC).

La position du numéro de canal clignote sur la fenêtre d'affichage pendant environ 5 secondes.



3 Appuyez sur les touches numériques (1-10, +10) pour choisir un numéro de canal pendant que la position du numéro de canal clignote.

Le numéro de canal et l'indicateur CH clignotent.

Exemples:

- Pour le numéro de canal 3, appuyez sur 3.
- Pour le numéro de canal 14, appuyez sur +10 puis sur 4.

(Pour les stations FM uniquement)

- Pour le numéro de canal 24, appuyez sur +10, sur +10, puis sur 4.
- Pour le numéro de canal 30, appuyez sur +10, sur +10, puis sur 10.



4 Appuyez de nouveau sur MEMORY (●REC) pendant que le numéro choisi clignote sur la fenêtre d'affichage.

Le numéro choisi s'arrête de clignoter.

La station est affectée au numéro préréglé choisi.

5 Répétez les étapes 1 à 4 jusqu'à ce que vous mémorisez toutes les stations souhaitées.

Pour effacer une station préréglée

Mémoriser une nouvelle station sur un numéro utilisé efface la station précédemment mémorisée.

■ Pour accorder une station préréglée

A partir de la télécommande UNIQUEMENT:

1 Appuyez répétitivement sur FM/AM pour choisir la bande.

Chaque fois que vous appuyez sur la touche, la bande alterne entre FM et AM.

2 Appuyez sur les touches numériques (1-10, +10) pour choisir un numéro de canal préréglé.

Exemples:

- Pour le numéro de canal 3, appuyez sur 3.
- Pour le numéro de canal 14, appuyez sur +10 puis sur 4.

(Pour les stations FM uniquement)

- Pour le numéro de canal 24, appuyez sur +10, sur +10, puis sur 4.
- Pour le numéro de canal 30, appuyez sur +10, sur +10, puis sur 10.

Sélection du mode de réception FM

Quand un programme FM stéréo accordé est parasité, vous pouvez changer le mode de réception FM pour améliorer la réception.

- Vous pouvez mémoriser le mode de réception FM pour chaque station préréglée. Voir "Utilisation de l'accord par préréglage" à la page 31.

A partir de la télécommande UNIQUEMENT:

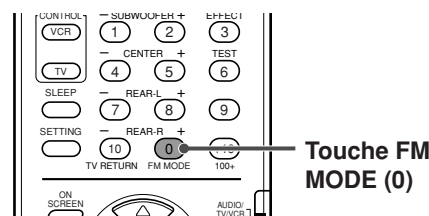

Appuyez sur FM MODE (0) lors de l'écoute d'une station FM.

Le mode de réception FM apparaît sur la fenêtre d'affichage. Chaque fois que vous appuyez sur la touche, le mode de réception FM alterne entre "AUTO MUTING" et "MONO".

• AUTO MUTING:

Quand un programme est émis en stéréo, vous entendez un son stéréo. (L'indicateur STEREO s'allume sur la fenêtre d'affichage.) Quand il est en monaural, vous entendez un son monaural. Ce mode est aussi pratique pour supprimer les bruits statiques entre les stations. L'indicateur AUTO MUTING s'allume sur la fenêtre d'affichage.

• MONO:

La réception est améliorée bien que l'effet stéréo soit perdu. (L'indicateur STEREO s'éteint.) Dans ce mode, vous entendrez du bruit entre les stations. (L'indicateur AUTO MUTING s'éteint aussi.)

Réduction du bruit des émissions AM

Lors de l'écoute d'une émission AM avec beaucoup de bruit d'interférences, vous pouvez changer le mode Beat Cut (coupure des battements) pour réduire le bruit.

A partir de la télécommande UNIQUEMENT:

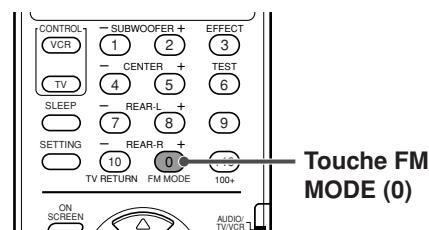

Appuyez sur FM MODE (0) pendant l'écoute d'une station AM.

Le mode BEAT CUT actuel apparaît sur la fenêtre d'affichage. Chaque fois que vous appuyez sur la touche, le mode Beat Cut alterne entre "BEAT CUT 1" et "BEAT CUT 2".

- Choisissez "BEAT CUT 1" ou "BEAT CUT 2", le réglage qui vous donne le son le plus clair.

Création de champs sonores réalistes

Vous pouvez utiliser les modes Surround suivants pour reproduire un champ sonore réaliste.

- **Dolby Surround**
 - **Dolby Pro Logic II**
 - **Dolby Digital**
- **DTS Digital Surround**
- **Modes DAP**
- **All Channel Stereo**

■ **Dolby Surround** **Dolby Pro Logic II***

Dolby Pro Logic II a mis au point récemment un format de lecture multicanaux permettant de décoder toutes les sources à 2 canaux—sources stéréo et sources codées Dolby Surround—en 5,1 canaux.

Par rapport au Dolby Pro Logic ordinaire la méthode de codage/décodage à base matricielle du Dolby Pro Logic II n'a aucune limitation de fréquence de coupure pour les aigus des enceintes arrière et permet d'obtenir un son stéréo arrière.

Le Dolby Pro Logic II permet de reproduire un son spacieux à partir du son original sans l'ajout de nouveaux sons ni de colorations tonales.

Le Dolby Pro Logic II a deux modes—**Mode Movie** et **Mode Music**:

Pro Logic II Movie (PL II MOVIE)—convient à la reproduction des sources codées avec Dolby Surround portant la marque

. Vous pouvez reproduire un champ sonore très proche de celui créé avec le son à 5,1 canaux discrets.

Pro Logic II Music (PL II MUSIC)—convient à la reproduction des sources musicales à 2 canaux. Vous pouvez reproduire un son large et profond en utilisant ce mode.

- Quand le Dolby Pro Logic II est en service, l'indicateur  PRO LOGIC II s'allume sur la fenêtre d'affichage.

■ Indicateurs de format de signal numérique sur la fenêtre d'affichage

 **DIGITAL** : S'allume quand un signal Dolby Digital entre.

 : S'allume quand un signal DTS Digital (Surround) entre.

Pas d'indication: Aucun des deux indicateurs de signal numérique ne s'allume quand un signal Linear PCM ou un signal analogique entre.

Dolby Digital*

Utilisé pour reproduire les pistes sonores multicanaux des logiciels codés avec Dolby Digital ().

La méthode de codage **Dolby Digital 5,1 ch (DOLBY D)** (aussi appelée format audio numérique multicanaux discret) enregistre et compresse numériquement les signaux du canal avant gauche, du canal avant droit, du canal central, du canal arrière gauche, du canal arrière droit et du canal LFE.

Puisque chaque canal est complètement indépendant des autres canaux pour éviter les interférences, vous pouvez obtenir une meilleure qualité sonore avec plus d'effets stéréo et Surround.

REMARQUE:

Les logiciels Dolby Digital peuvent être grossièrement classés en deux catégories—les logiciels multicanaux (jusqu'à "5,1" canaux) et 2 canaux. Pour obtenir un son Surround lors de la reproduction d'un logiciel Dolby Digital à deux canaux, vous pouvez utiliser le Dolby Pro Logic II.

■ **DTS Digital Surround****

Utilisé pour reproduire les pistes sonores multicanaux des logiciels codés avec DTS Digital Surround ().

Le **DTS Digital Surround (DTS SURR)** est un autre format audio numérique multicanaux discret disponible sur les logiciels CD, LD et DVD.

Comparé au Dolby Digital, le taux de compression audio est relativement faible. Cela permet au format DTS Digital Surround d'ajouter du souffle et de la profondeur aux sons reproduits. Et c'est pourquoi le DTS Digital Surround offre des sons naturels solides et clairs.

Reproduction multicanaux (5,1 ca.) typique

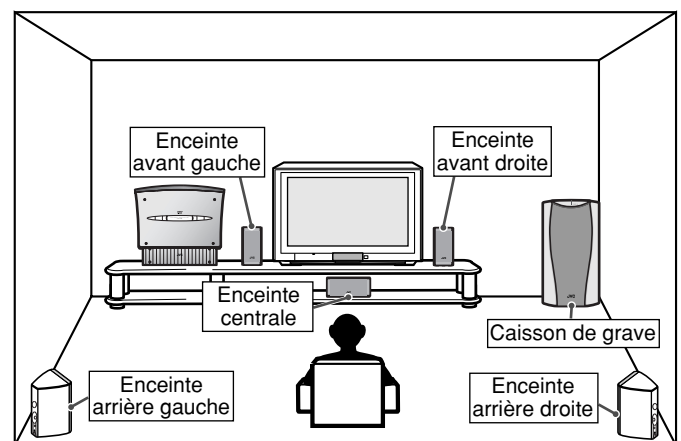

* Fabriqué sous licence de Dolby Laboratories. "Dolby", "Pro Logic" et le symbole double D sont des marques de commerce de Dolby Laboratories.

** Fabriqué sous licence Digital Theater Systems, Inc. No de brevet aux Etats-Unis 5.451.942 et brevets mondiaux en cours d'homologation ou émis. "DTS" et "DTS Digital Surround" sont des marques de fabrique de Digital Theater Systems, Inc. ©1996 Digital Theater Systems, Inc. Tous droits réservés.

■ Modes DAP (Processeur acoustique numérique)

Les **modes DAP** ont été conçus pour créer les éléments Surround acoustiques importants.

Les sons entendus dans une salle de concert, dans un club de danse, dans un cinéma ou dans un pavillon sont constitués de sons directs et de sons indirects—réflexions premières et réflexions arrière. Les sons directs atteignent directement l'auditeur sans réflexion. Inversement, les sons indirects sont retardés par la distance des murs et des plafonds (voir l'illustration ci-dessous).

Ces sons indirects sont les éléments les plus importants des effets Surround acoustiques. Le mode DAP peut reproduire un champ sonore réaliste en ajoutant ces sons indirects.

Les modes DAP suivants sont fournis avec ce système.

LIVE CLUB:	Donne l'impression d'un club de musique à plafond bas.
DANCE CLUB:	Rend les sons graves palpitant.
HALL:	Éclaircit les voix et donne l'impression d'une salle de concert.
PAVILION:	Donne l'impression spacieuse d'un pavillon à plafond haut.

Ces modes DAP peuvent être utilisés pour ajouter des effets Surround acoustiques lors de la reproduction de logiciels stéréo à 2 canaux, analogiques ou Linear PCM, et vous donner une impression réelle "d'y être".

- Quand un des modes DAP est choisi, l'indicateur DSP s'allume sur la fenêtre d'affichage.

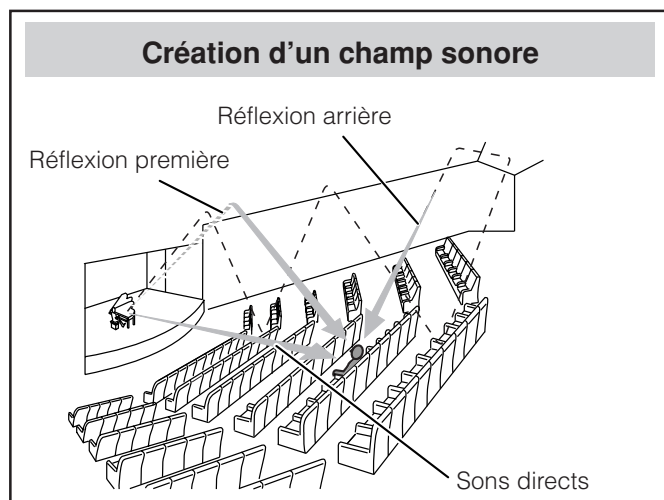

■ All Channel Stereo

Le mode **All Channel Stereo (ALL CH ST.)** peut reproduire un champ sonore stéréo plus large en utilisant les enceintes connectées (et en service).

Le mode All Channel Stereo peut être utilisé lors de la reproduction de logiciels stéréo à 2 canaux, analogique ou Linear PCM.

- Quand All Channel Stereo est choisi, l'indicateur DSP s'allume sur l'affichage.

Reproduction All Channel Stereo

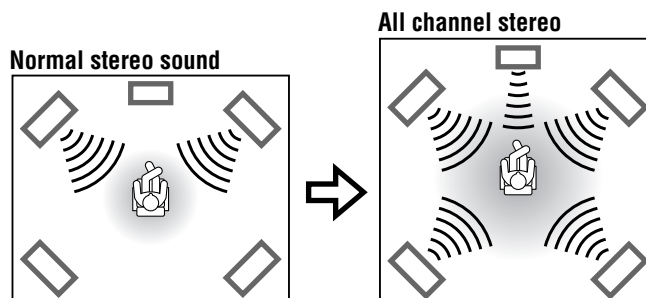

- **Les indicateurs de signal sur la fenêtre d'affichage** s'allument pour indiquer les signaux entrant.

L C R
LFE
LS S RS

- L:** S'allume pour le signal du canal gauche.
- C:** S'allume pour le signal du canal central.
- R:** S'allume pour le signal du canal droit.
- LFE:** S'allume pour le signal du canal LFE.
- LS:** S'allume pour le signal du canal gauche Surround.
- RS:** S'allume pour le signal du canal droit Surround.
- S:** S'allume pour le signal du canal monaural arrière ou pour le signal Dolby Surround à 2 canaux.

Modes Surround disponibles pour chaque signal d'entrée

○: Possible / x: Impossible

Mode Signaux	SURROUND OFF (stéréo)	DOLBY DIGITAL	DTS SURROUND	PLII MOVIE	PLII MUSIC	LIVE CLUB	DANCE CLUB	HALL	PAVILION	ALL CH ST.
Dolby Digital (Multicanaux)	○	○	x	x	x	x	x	x	x	x
Dolby Digital (2 canaux)	○	x	x	○	○	x	x	x	x	x
DTS Digital Surround (Multicanaux)	○	x	○	x	x	x	x	x	x	x
DTS Digital Surround (2 canaux)	○	x	x	○	○	x	x	x	x	x
Analogique (AUX/FM/AM) ou Linear PCM	○	x	x	○	○	○	○	○	○	○

Création de champs sonores réalistes

IMPORTANT:

Lors de l'utilisation de la télécommande, vérifiez si le sélecteur de mode de télécommande est réglé sur la position correcte:

Pour commander ce système, réglez-le sur "AUDIO/TV/VCR".

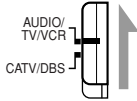

Sélection du mode Surround

Le système est réglé initialement de façon à ce qu'il choisisse automatiquement le mode Surround optimal pour chaque signal d'entrée (AUTO SURROUND MODE). Réalisez la procédure suivante uniquement lorsque vous souhaitez changer le mode Surround choisi automatiquement.

- Après avoir changé le mode Surround, mettre l'appareil hors tension ou changer la source remet en service le mode de sélection automatique du mode Surround.

A partir de la télécommande UNIQUEMENT:

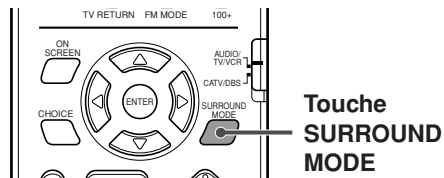

Appuyez sur SURROUND MODE.

Le mode Surround actuel est appelé et apparaît sur la fenêtre d'affichage.

Chaque fois que vous appuyez sur la touche, le mode Surround change comme suit.

- ⇒ PL II MOVIE ⇒ PL II MUSIC ⇒ LIVE CLUB
- ⇒ DANCE CLUB ⇒ HALL ⇒ PAVILION
- ⇒ ALL CH ST. ⇒ STEREO (Surround hors service)
- ⇒ (retour au début)

REMARQUES:

- Si vous avez réglé les enceintes arrière sur "NEANT", vous ne pouvez pas utiliser les modes DAP et All Channel Stereo. (Voir pages 60 et 66.)
- Quand un logiciel numérique multicanaux, Dolby Digital ou DTS Digital Surround, est reproduit, le mode Surround multicanaux approprié est mis en service ("DOLBY D" ou "DTS SURR") automatiquement, et vous pouvez uniquement mettre en ou hors ("STEREO") service le mode Surround.
- Pour les logiciels Dolby Digital à 2 canaux, vous pouvez choisir "PLII MUSIC", "PLII MOVIE" ou hors service ("STEREO") en appuyant sur SURROUND MODE.

Utilisation du Dolby Pro Logic II, Dolby Digital et DTS Digital Surround

Une fois que vous avez ajusté le son, l'ajustement est mémorisé pour chaque source.

A partir de la télécommande UNIQUEMENT:

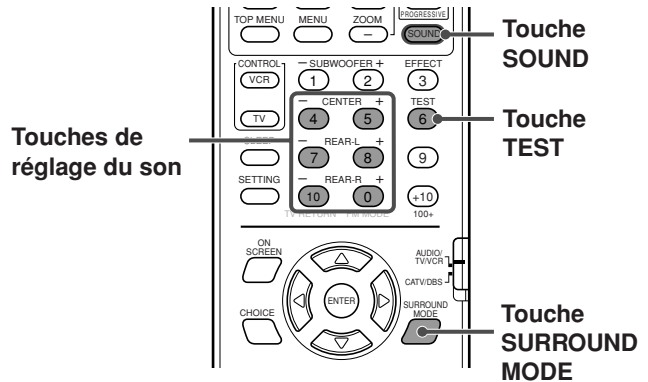

1 Démarrez la lecture du logiciel.

Lors de la lecture d'un appareil connecté à la prise AUX IN ou DIGITAL IN, changez la source sur AUX ou AUX DIGITAL. (Voir page 22.)

2 Appuyez sur SURROUND MODE pour mettre en service le mode Surround.

Chaque fois que vous appuyez sur la touche, le mode Surround se met en et hors service (Stéréo) alternativement.

- Si vous reproduisez un logiciel codé avec Dolby Digital multicanaux, "DOLBY D" est choisi.
- Si vous reproduisez un logiciel codé avec DTS Digital Surround, "DTS SURR" est choisi.
- Si vous reproduisez un autre type de logiciel que les deux ci-dessus, vous pouvez choisir "PL II MUSIC" ou "PL II MOVIE" en fonction de la source en appuyant sur SURROUND MODE.

Si vous souhaitez ajuster le son, passez à l'étape 3.

3 Appuyez sur SOUND.

Les touches numériques peuvent être utilisées pour les ajustements sonores.

4 Appuyez sur TEST pour vérifier si vous pouvez entendre les sons à travers toutes les enceintes au même niveau.

"TEST TONE L" et l'indicateur de signal correspondant clignotent sur la fenêtre d'affichage, et la tonalité de test sort des enceintes dans l'ordre suivant:

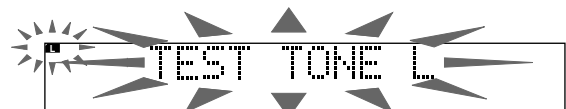

- ⇒ Enceinte avant gauche ⇒ Enceinte centrale ⇒ Enceinte avant droite ⇒ Enceinte arrière droite ⇒ Enceinte arrière gauche ⇒ (retour au début)

5 Ajustez les niveaux de sortie des enceintes (-10 dB à +10 dB).

Ajustez le niveau de l'enceinte central et des enceintes arrière par rapport au son des enceintes avant.

- Pour ajuster le niveau de l'enceinte central, appuyez sur CENTER +/-.
- Pour ajuster le niveau de l'enceinte arrière gauche, appuyez sur REAR-L +/-.
- Pour ajuster le niveau de l'enceinte arrière droite, appuyez sur REAR-R +/-.

6 Appuyez de nouveau sur TEST pour arrêter la tonalité de test.

REMARQUES:

- Quand "PL II MUSIC", "PL II MOVIE", "DOLBY D" ou "DTS SURR" est choisi comme mode Surround, l'indicateur SURROUND s'allume.
- Vous pouvez ajuster les niveaux de sortie des enceintes sans utiliser la tonalité de test.
- Lors de la sélection de DVD, AUX ou AUX DIGITAL comme source, vous pouvez aussi ajuster les niveaux de sortie des enceintes en utilisant les choix du menu. Voir pages 55 et 61.
- Si vous avez réglé l'enceinte centrale et les enceintes arrière sur "NEANT", la tonalité de test ne sort pas de ces enceintes et vous ne pouvez pas ajuster leur niveau de sortie. (Voir pages 60 et 66.)
- Vous pouvez sortir la tonalité de test dans n'importe quel mode Surround et même quand aucun mode Surround n'est en service.

Utilisation des modes DAP et All Channel Stereo

Une fois que vous avez ajusté le son, l'ajustement est mémorisé pour chaque source.

- Vous ne pouvez pas utiliser les modes DAP et All Channel Stereo si les enceintes arrière sont hors service.
- Vous ne pouvez pas ajuster le niveau d'effet pour "ALL CH ST."

A partir de la télécommande UNIQUEMENT:

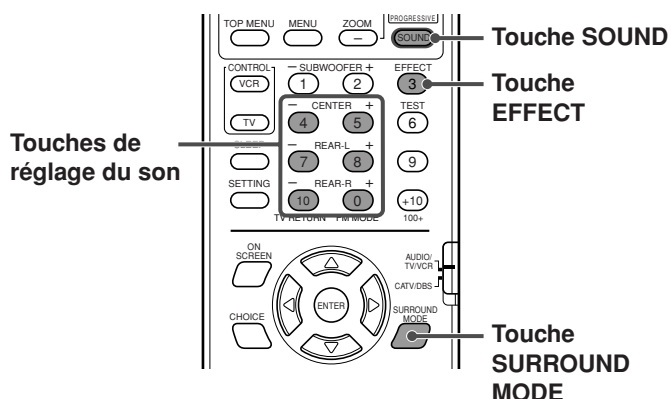

1 Démarrez la lecture d'un logiciel à 2 canaux—analogue ou Linear PCM.

Lors de la lecture d'un appareil connecté à la prise AUX IN ou DIGITAL IN, changez la source sur AUX ou AUX DIGITAL.

2 Appuyez répétitivement sur SURROUND MODE jusqu'à ce qu'un des modes DAP—"LIVE CLUB", "DANCE CLUB", "HALL", "PAVILION"—ou "ALL CH ST." apparaisse sur l'affichage.

L'indicateur DSP s'allume aussi sur l'affichage.

Si vous souhaitez ajuster le son, passez à l'étape 3.

3 Appuyez sur SOUND.

Les touches numériques peuvent être utilisées pour les ajustements sonores.

4 Ajustez les niveaux de sortie des enceintes (-10 dB à +10 dB).

- Pour ajuster le niveau de l'enceinte arrière gauche, appuyez sur REAR•L +/-.
- Pour ajuster le niveau de l'enceinte arrière droite, appuyez sur REAR•R +/-.

Pour "ALL CH ST." uniquement:

- Pour ajuster le niveau de l'enceinte centrale, appuyez sur CENTER +/-.

5 Pour les modes DAP uniquement:

Appuyez sur EFFECT pour choisir le niveau d'effet (1 à 5) souhaité.

Chaque fois que vous appuyez sur la touche, le niveau d'effet change comme suit:

⇒ DSP EFFECT 1 ⇒ DSP EFFECT 2 ⇒ DSP EFFECT 3 ⇒ DSP EFFECT 4 ⇒ DSP EFFECT 5 ⇒ (retour au début)

Plus le nombre est important, plus l'effet du mode choisi devient fort (normalement, réglez-le sur "EFFECT 3").

REMARQUES:

- Lors de la sélection de DVD, AUX ou AUX DIGITAL comme source, vous pouvez aussi ajuster les niveaux de sortie des enceintes en utilisant les choix du menu. Voir pages 55 et 61.
- Vous ne pouvez pas choisir un mode DAP ni le mode All Channel Stereo quand un logiciel codé avec Dolby Digital ou DTS Digital Surround est reproduit.

Opérations avancées

Cette section explique les opérations avancées de la lecture des DVD, CD vidéo, SVCD et CD audio en utilisant la télécommande. Pour la lecture MP3, référez-vous à la page 51, et pour la lecture JPEG, référez-vous à la page 53.

- **DVD VIDEO SUPER AUDIO CD** indique les types de disque pour lesquels l'opération est disponible.
- Avant d'utiliser le lecteur de DVD à partir de la télécommande, appuyez sur DVD pour utiliser la télécommande pour les opérations des disques.
- Mettez votre téléviseur sous tension et choisissez le mode d'entrée correct sur le téléviseur.
- Si **⊗ apparaît sur l'écran du téléviseur quand vous appuyez sur une touche**, c'est que le disque ne peut pas accepter l'opération que vous essayez de faire, ou que l'information nécessaire pour cette opération n'est pas enregistrée sur le disque.

IMPORTANT:

Lors de l'utilisation de la télécommande, vérifiez si le sélecteur de mode de télécommande est réglé sur la position correcte.

Pour commander ce système, réglez-le sur "AUDIO/TV/VCR".

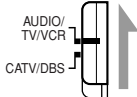

Utilisation de la barre sur l'écran

Vous pouvez vérifier les informations d'un disque quand il est en place et vous pouvez utiliser certaines fonctions à partir de la barre sur l'écran.

Affichage de la barre sur l'écran



Touche ON SCREEN

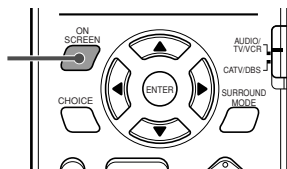

- Chaque fois qu'un disque est en place **Appuyez sur ON SCREEN.**

Chaque fois que vous appuyez sur la touche, la barre sur l'écran apparaît sur le téléviseur.

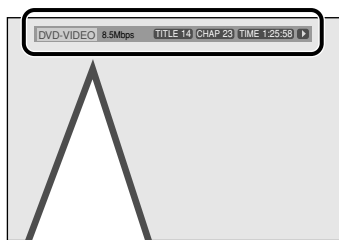

EX: Pendant la lecture d'un DVD



ARRÊT

(La barre sur l'écran disparaît)

(Retour au début)

Contenu de la barre sur l'écran

- Pendant la lecture d'un DVD

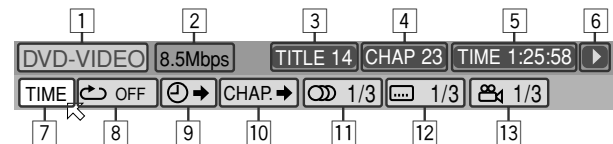

- Pendant la lecture d'un SVCD

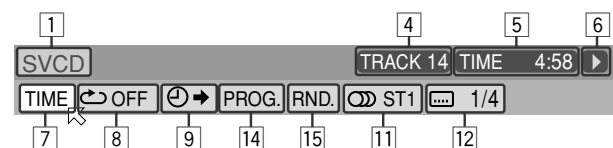

- Pendant la lecture d'un VCD

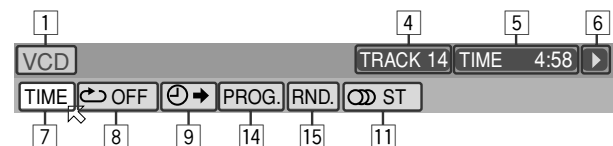

- Pendant la lecture d'un CD

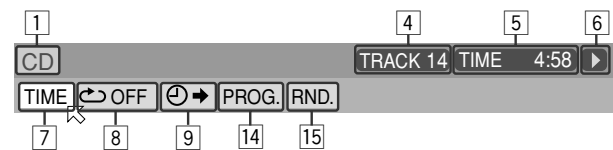

- 1: Montre le type de disque.
- 2: Montre le taux de transfert actuel (Mégabits par seconde).
- 3: Montre le numéro du titre actuel.
- 4: Montre le numéro du chapitre actuel (pour les DVD) ou le numéro de plage (pour les CD vidéo/audio et SVCD).
- 5: Montre les informations des durées. Voir page 38.
- 6: Montre la condition de lecture.
 - ▶: apparaît pendant la lecture.
 - ▶/◀: apparaît pendant l'avance/retour rapide.
 - ▶/◀: apparaît pendant la lecture au ralenti vers l'avant/vers l'arrière.
 - ⏸: apparaît pendant une pause.
 - ⏹: apparaît quand l'appareil est à l'arrêt.
- 7: Choisissez cet élément pour change l'information sur la durée (5). Voir page 38.
- 8: Choisissez cet élément pour répéter la lecture. Voir page 50.
- 9: Choisissez cet élément pour la fonction de recherche temporelle. Voir page 45.
- 10: Choisissez cet élément pour la fonction de recherche de chapitre. Voir page 44.
- 11: Choisissez cet élément pour changer la langue audio ou le canal. Voir pages 43 et 44.
- 12: Choisissez cet élément pour changer la langue de sous-titrage. Voir page 42.
- 13: Choisissez cet élément pour changer l'angle de vue. Voir page 40.

- 14: Choisissez cet élément pour reproduire les pages dans l'ordre souhaité. Voir page 49.
- 15: Choisissez cet élément pour reproduire les pages dans un ordre aléatoire. Voir page 49.

Opérations de base à l'aide de la barre sur l'écran

EX.: Lors de la sélection du mode de répétition:

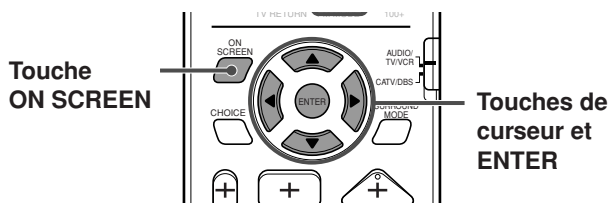

■ Pendant la lecture ou à l'arrêt.

1 Appuyez deux fois sur ON SCREEN.

La barre sur l'écran apparaît sur le téléviseur.



2 Appuyez sur la touche de curseur ►/◄ pour amener sur l'icone que vous souhaitez utiliser, puis appuyez sur ENTER.

Une fenêtre déroulante apparaît sous la barre sur l'écran.



- Le réglage actuel apparaît dans la fenêtre déroulante.

3 Appuyez sur la touche de curseur ▼/▲ pour choisir le réglage souhaité.

Le réglage change chaque fois que vous appuyez sur la touche.



4 Appuyez sur ENTER.

Le réglage change et la fenêtre déroulante disparaît.



Pour faire disparaître la barre sur l'écran

Appuyez sur ON SCREEN.

REMARQUE:

Référez-vous aux pages correspondantes pour plus de détails sur chaque fonction.

Changement des informations de durée



Vous pouvez changer l'information de durée dans la barre sur l'écran et la fenêtre d'affichage de l'appareil central.

■ Pendant la lecture ou à l'arrêt.

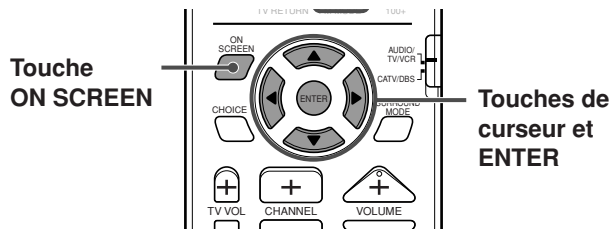

1 Appuyez deux fois sur ON SCREEN.

La barre sur l'écran apparaît sur le téléviseur.

2 Appuyez sur la touche de curseur ►/◄ pour amener sur TIME de la barre sur l'écran.

3 Appuyez sur ENTER.

Chaque fois que vous appuyez sur la touche, l'information de durée change comme suit.

⇒ TIME ⇒ REM ⇒ TOTAL ⇒ T. REM
⇒ (Retour au début)

- **TIME:** Durée écoulée de lecture du chapitre ou de la page actuelle
- **REM:** Durée restante du chapitre ou de la page actuelle
- **TOTAL:** Durée écoulée du disque
- **T. REM:** Durée restante du disque

Pour faire disparaître la barre sur l'écran

Appuyez sur ON SCREEN.

REMARQUES:

- L'indication de durée dans la barre sur l'écran change comme suit.

EX.:

⇒ TIME 0:25:58 ⇒ REM 0:18:14 ⇒ TOTAL 1:25:58

⇒ T.REM 0:45:41 ⇒ (retour au début)

- Lors de la lecture d'un CD vidéo, SVCD ou CD audio, l'indication du chiffre des heures n'apparaît pas.

Localisation de la scène souhaitée à partir du menu de disque

En utilisant le menu de disque, vous pouvez démarrer la lecture du titre ou de la plage que vous spécifiez.

Localisation de la scène souhaitée à partir du menu de DVD

DVD

Les disques DVD possèdent généralement leur propre menu qui montre le contenu du disque. Ces menus contiennent divers éléments tels que les titres des films, les noms des chansons ou des informations sur l'artiste et sont affichés sur l'écran du téléviseur. Vous pouvez localiser la scène souhaitée directement en utilisant ces menus.

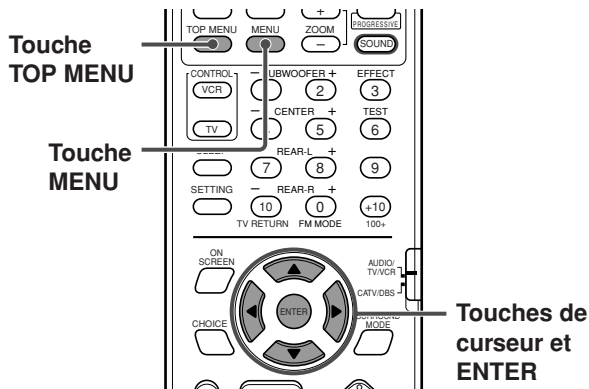

■ Chaque fois qu'un disque est en place

1 Appuyez sur TOP MENU ou MENU.

Le menu apparaît sur le téléviseur.

Exemple:

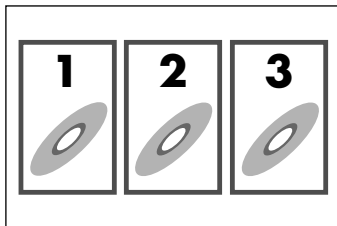

Normalement, un disque qui contient plus d'un titre doit posséder un menu des "titres" qui est une liste des titres du disque. Appuyez sur TOP MENU pour afficher le menu des titres.

Certains DVD peuvent aussi avoir un menu différent qui peut être affiché en appuyant sur la touche MENU. Référez-vous aux instructions de chaque disque DVD pour les menus particuliers qu'il contient.

2 Utilisez les touches de curseur ◀/▶/▲/▼ pour choisir l'élément souhaité, puis appuyez sur ENTER.

Le système démarre la lecture de l'élément choisi.

- Avec certains disques vous pouvez aussi choisir les éléments en entrant le numéro correspondant avec les touches numériques.

Localisation de la scène souhaitée à partir du menu des CD vidéo/SVCD avec PBC

VIDEO CD SUPER VCD

Un disque CD vidéo ou SVCD enregistré avec PBC possède ses propres menus, tels qu'une liste des chansons. Vous pouvez localiser une scène donnée en utilisant le menu. (Voir aussi page 7.)

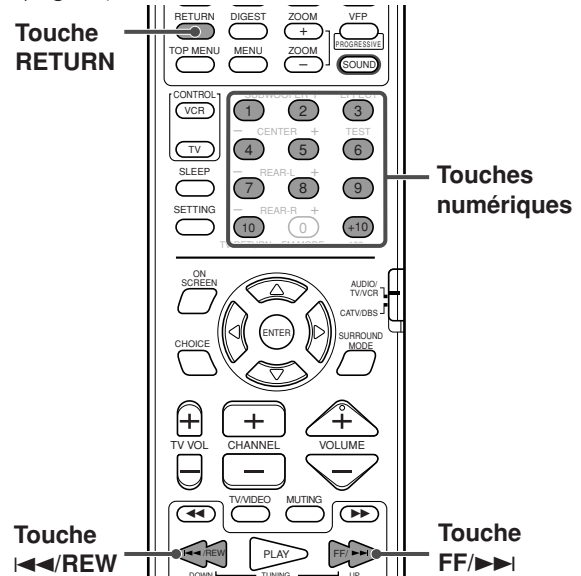

■ Quand le menu apparaît sur le téléviseur pendant une lecture avec PBC

Appuyez sur les touches numériques (1-10, +10) pour choisir le numéro de l'élément souhaité.

Le système démarre la lecture de l'élément choisi.

Exemple:

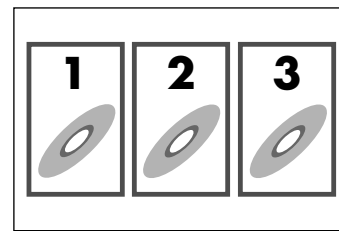

Pour choisir le numéro

Exemple: Pour choisir 3, appuyez sur 3.

Pour choisir 11, appuyez sur +10, puis sur 1.

Pour retourner au menu

Appuyez sur RETURN.

Si "NEXT" ou "PREVIOUS" apparaît sur l'écran du téléviseur:

- Pour aller à la page suivante, appuyez sur FF/▶▶.
- Pour retourner à la page précédente, appuyez sur ◀◀/REW.

REMARQUES:

- Si vous souhaitez reproduire des CD vidéo/SVCD compatibles PBC sans utiliser la fonction PBC, réalisez une des opérations suivantes:
 - Démarrez la lecture en appuyant sur les touches numériques quand la lecture est arrêtée.
 - Démarrez la lecture en appuyant sur PLAY (ou ▶ sur l'appareil central) quand la lecture est arrêtée et que le numéro de plage apparaît sur la fenêtre d'affichage à la place de "PBC".
- Pour mettre en service la fonction PBC pendant la lecture d'un CD vidéo/SVCD compatible PBC sans utiliser la fonction PBC, réalisez une des opérations suivantes:
 - Appuyez sur TOP MENU ou MENU.
 - Appuyez sur STOP (ou ■ sur l'appareil central) pour arrêter la lecture, puis appuyez sur PLAY (ou sur ▶ sur l'appareil central).

Sélection de l'angle de vue du DVD

Pendant la lecture d'un DVD contenant des vues multi-angles, vous pouvez regarder la même scène sous des angles différents.

Sélection d'un angle de vue



Utilisation de la touche directe:

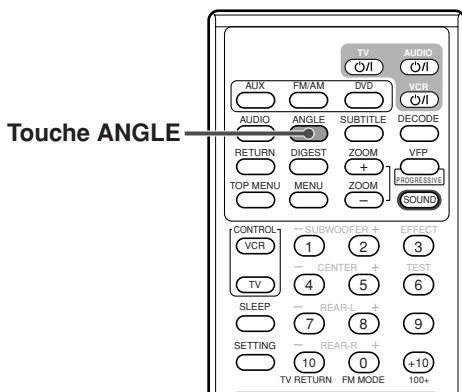

■ Pendant la lecture

1 Appuyez sur ANGLE.

La fenêtre contextuelle suivante apparaît sur le téléviseur.

Exemple: Le premier angle de vue est choisi parmi les 3 angles de vue enregistrés.

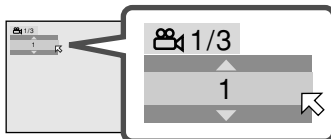

2 Appuyez répétitivement sur ANGLE pour choisir l'angle de vue souhaité.

Chaque fois que vous appuyez sur la touche, l'angle de la scène change.

Exemple:

⇒ 1/3 ⇒ 2/3 ⇒ 3/3 ⇒ (Retour au début)

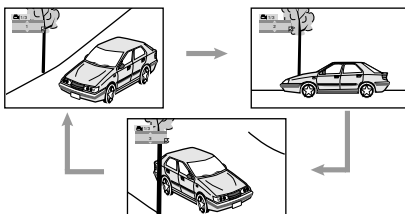

La fenêtre contextuelle disparaît si aucune opération n'est faite pendant environ 5 secondes.

Utilisation de la barre sur l'écran:

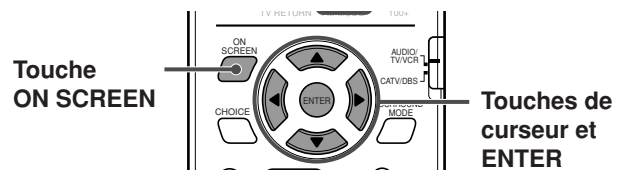

■ Pendant la lecture

1 Appuyez deux fois sur ON SCREEN.

La barre sur l'écran apparaît sur le téléviseur.

2 Appuyez sur la touche de curseur ►/◄ pour amener [icône] sur [icône] de la barre sur l'écran, puis appuyez sur ENTER.

La fenêtre déroulante suivante apparaît sous la barre sur l'écran.

Exemple: Le premier angle de vue est choisi parmi les 3 angles de vue enregistrés.



3 Appuyez répétitivement sur la touche de curseur ▼/▲ pour choisir l'angle de vue souhaité.

Chaque fois que vous appuyez sur la touche, l'angle de la scène change.

4 Appuyez sur ENTER.

La fenêtre déroulante disparaît.

Pour faire disparaître la barre sur l'écran

Appuyez sur ON SCREEN.

Affichage de tous les angles de vue sur le téléviseur

DVD

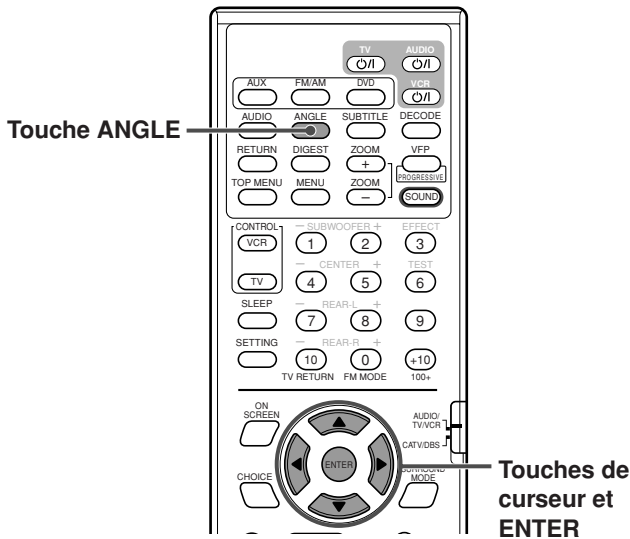



■ Pendant la lecture

- 1 Maintenez pressée ANGLE pendant plus d'une seconde.

9 images maximum des différents angles de caméra enregistrés sur le disque apparaissent sur l'écran du téléviseur.

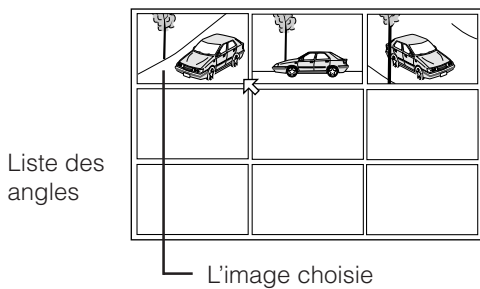
Exemple: Quand 3 angles de vue sont enregistrés.



- 2 Appuyez répétitivement sur les touches de curseur ◀/▶/▲/▼ pour amener  sur la vue souhaitée.
- 3 Appuyez sur ENTER.

La liste des angles disparaît la lecture démarre avec l'angle choisi.

REMARQUE:

Pendant que la liste des angles apparaît sur le téléviseur, vous ne pouvez pas écouter le son.

Changement de la langue des sous-titres et de la langue audio

Lors de la lecture d'un DVD (ou SVCD) contenant des sous-titres dans différentes langues, vous pouvez choisir ceux que vous souhaitez afficher sur le téléviseur.

Quand un DVD contient plusieurs langue audio (pistes son), vous pouvez choisir la langue (piste son) à écouter.

- Vous pouvez aussi choisir le canal audio d'un disque CD vidéo/SVCD.

Sélection de la langue des sous-titres

DVD SUPER VCD

Utilisation de la touche directe:

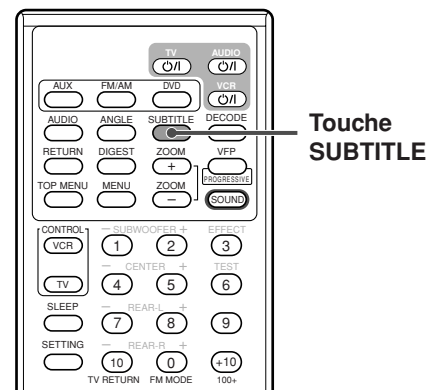

■ Pendant la lecture

- 1 Appuyez sur SUBTITLE.

La fenêtre contextuelle suivante apparaît sur le téléviseur.

Exemple (DVD): "FRANCAIS" est choisi parmi les 3 langues de sous-titre enregistrées.

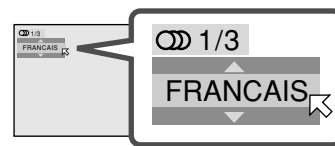

- 2 Appuyez répétitivement sur SUBTITLE pour choisir la langue de sous-titre souhaitée.

La langue des sous-titres change chaque fois que vous appuyez sur la touche.

Pour les SVCD

- Un SVCD peut contenir quatre langues de sous-titre maximum. Appuyer sur SUBTITLE change la langue des sous-titres que des sous-titres soient enregistrés ou pas. (Les sous-titres ne changent pas si aucun sous-titres n'est enregistré.)

La fenêtre contextuelle disparaît si aucune opération n'est faite pendant environ 5 secondes.

REMARQUE:

Certaines langues de sous-titres sont abrégées dans la fenêtre contextuelle. Voir la "Liste des codes de langue" à la page 57.

Utilisation de la barre sur l'écran:

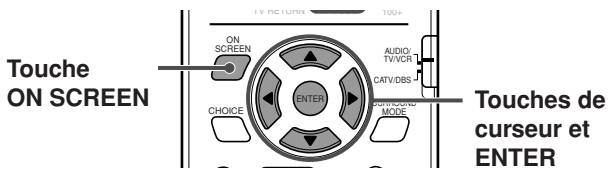

■ Pendant la lecture

1 Appuyez deux fois sur ON SCREEN.

La barre sur l'écran apparaît sur le téléviseur.

2 Appuyez sur les touches de curseur ►/◄ pour amener [] sur [] de la barre sur l'écran, puis appuyez sur ENTER.

La fenêtre déroulante suivante apparaît sous la barre sur l'écran.

Exemple (DVD): "FRANCAIS" est choisi parmi les 3 langues de sous-titre enregistrées.



3 Appuyez répétitivement sur les touches de curseur ▼/▲ pour choisir la langue de sous-titre souhaitée.

La langue de sous-titre change chaque fois que vous appuyez sur la touche.

4 Appuyez sur ENTER.

La fenêtre déroulante disparaît.

Pour faire disparaître la barre sur l'écran

Appuyez sur ON SCREEN.

Sélection de la langue audio

DVD

Utilisation de la touche directe:

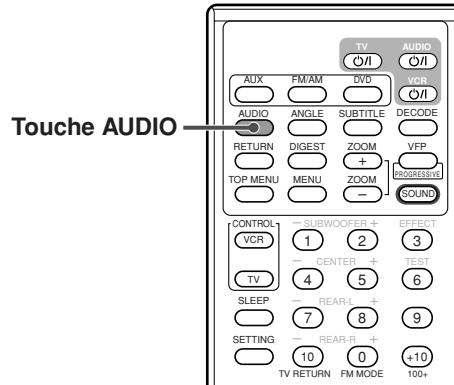

■ Pendant la lecture

1 Appuyez sur AUDIO.

La fenêtre contextuelle suivante apparaît sur le téléviseur.

Exemple: "FRANCAIS" est choisi parmi les 3 langues audio enregistrées.

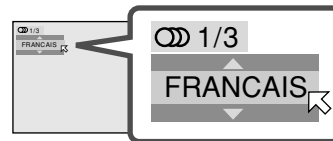

2 Appuyez répétitivement sur AUDIO pour choisir la langue audio choisie.

La langue audio change chaque fois que vous appuyez sur la touche.

La fenêtre contextuelle disparaît si aucune opération n'est faite pendant environ 5 secondes.

REMARQUE:

Certaines langues de sous-titres sont abrégées dans la fenêtre contextuelle. Voir la "Liste des codes de langue" à la page 57.

Opérations avancées

Utilisation de la barre sur l'écran:

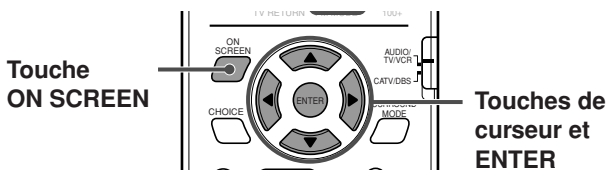

Touche
ON SCREEN

Touches de
 curseur et
 ENTER

■ Pendant la lecture

1 Appuyez deux fois sur ON SCREEN.

La barre sur l'écran apparaît sur le téléviseur.

2 Appuyez sur la touche de curseur ►/◄ pour amener sur sur la barre sur l'écran, puis appuyez sur ENTER.

La fenêtre déroulante suivante apparaît sous la barre sur l'écran.

Exemple: "FRANCAIS" est choisi parmi les 3 langues audio enregistrées.

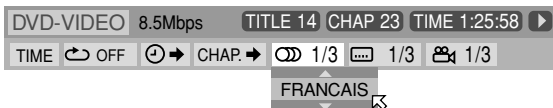

3 Appuyez sur la touche de curseur ▼/▲ pour choisir la langue audio souhaitée.

La langue audio change chaque fois que vous appuyez sur la touche.

4 Appuyez sur ENTER.

La fenêtre déroulante disparaît.

Pour faire disparaître la barre sur l'écran

Appuyez sur ON SCREEN.

REMARQUE:

Certaines langues de sous-titres sont abrégées dans la fenêtre contextuelle. Voir la "Liste des codes de langue" à la page 57.

Sélection du canal audio



Lorsque vous reproduisez un CD vidéo ou un SVCD karaoke, vous pouvez choisir le canal audio à reproduire.

- Le son de chaque canal audio dépend du contenu du disque.

Utilisation de la touche directe:

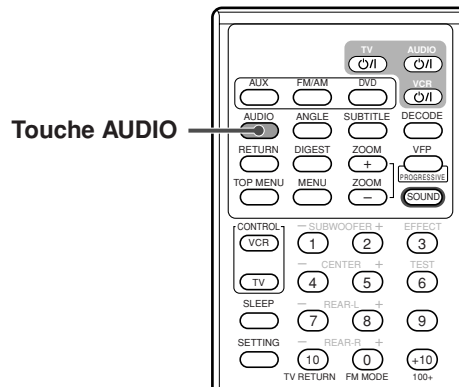

Touche AUDIO

■ Pendant la lecture

1 Appuyez sur AUDIO.

La fenêtre contextuelle suivante apparaît sur le téléviseur.

Exemple: "ST" (stéréo) est choisi parmi les 3 canaux audio enregistrés.

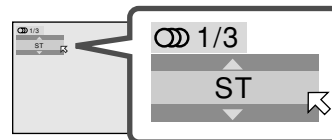

2 Appuyez répétitivement sur AUDIO pour choisir le canal audio souhaité.

Le canal audio change chaque fois que vous appuyez sur la touche.

Exemple pour les disques VCD:

⇒ ST ⇒ L ⇒ R ⇒ (retour au début)

- **ST:** Pour écouter la lecture stéréo normale.
- **L:** Pour écouter le canal audio gauche (L).
- **R:** Pour écouter le canal audio droit (R).

Exemple pour les disques SVCD:

⇒ ST 1 ⇒ ST 2 ⇒ L 1 ⇒ R 1 ⇒ L 2 ⇒ R 2 ⇒ (Retour au début)

- **ST 1/ST 2:** Pour écouter la lecture stéréo normale des canaux ST 1 ou 2.
- **L 1/L 2:** Pour écouter le canal audio gauche (L) 1 ou 2.
- **R 1/R 2:** Pour écouter le canal audio droit (R) 1 ou 2.

La fenêtre contextuelle disparaît si aucune opération n'est faite pendant environ 5 secondes.

Utilisation de la barre sur l'écran:

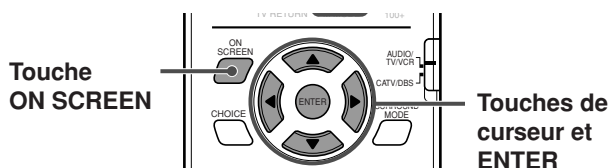

■ Pendant la lecture

- 1 Appuyez deux fois sur ON SCREEN.

La barre sur l'écran apparaît sur le téléviseur.

- 2 Appuyez sur la touche de curseur ►/◄ pour amener sur de la barre sur l'écran, puis appuyez sur ENTER.

La fenêtre déroulante suivante apparaît sous la barre sur l'écran.

Exemple: "ST" (stéréo) est choisi parmi les 3 canaux audio enregistrés.

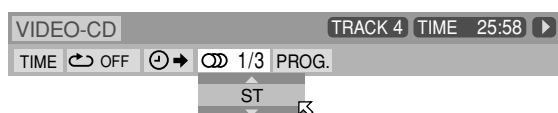

- 3 Appuyez sur la touche de curseur ▼/▲ pour choisir le ou les canaux audio souhaités.

Le canal audio change chaque fois que vous appuyez sur la touche.

- 4 Appuyez sur ENTER.

La fenêtre déroulante disparaît.

Pour faire disparaître la barre sur l'écran

Appuyez sur ON SCREEN.

Lecture à partir d'un emplacement donné du disque

Vous pouvez commencer la lecture du titre, du chapitre ou de la plage spécifiée.

Vous pouvez aussi reproduire un disque à partir d'une position donnée.

Localisation du chapitre souhaité à partir de la barre sur l'écran

DVD

Lors de la lecture d'un disque DVD, vous pouvez localiser le numéro de chapitre à reproduire à partir de la barre sur l'écran.

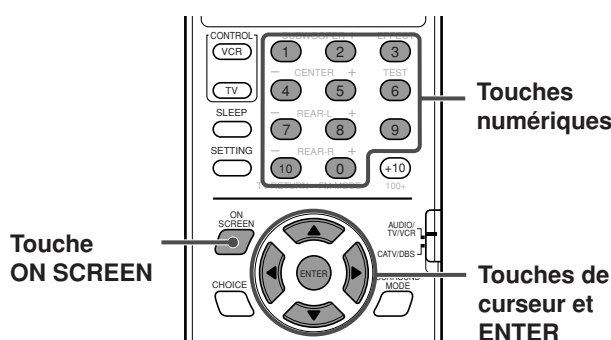

■ Pendant la lecture

- 1 Appuyez deux fois sur ON SCREEN.

La barre sur l'écran apparaît sur le téléviseur.

- 2 Appuyez sur la touche de curseur ►/◄ pour déplacer sur de la barre sur l'écran, puis appuyez sur ENTER.

La fenêtre déroulante suivante apparaît sous la barre sur l'écran.

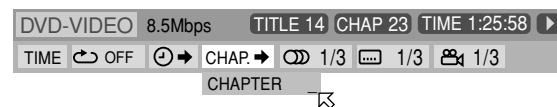

- 3 Appuyez sur les touches numériques (0-10) pour entrer le numéro de chapitre souhaité.

Exemple:

Pour choisir le numéro de chapitre 8: Appuyez sur 8.
 Pour choisir le numéro de chapitre 10: Appuyez sur 10.
 Pour choisir le numéro de chapitre 37: Appuyez sur 3 puis sur 7.

Pour corriger une mauvaise entrée

Répétez l'étape 3 jusqu'à ce que le numéro correct apparaisse sur la fenêtre déroulante.

- 4 Appuyez sur ENTER.

Le système commence à reproduire le disque à partir du chapitre choisi.

Pour faire disparaître la barre sur l'écran

Appuyez sur ON SCREEN.

REMARQUES:

- La touche +10 n'est pas utilisée pour cette fonction.
- Vous pouvez choisir un chapitre jusqu'au No 99.

Localisation de la position souhaitée en spécifiant le temps



Vous pouvez commencer la lecture à la position souhaitée en spécifiant la durée de lecture écoulée à partir du début du titre actuel (pour les DVD vidéo), ou du début du disque (pour les CD vidéo/SVCD/CD audio).

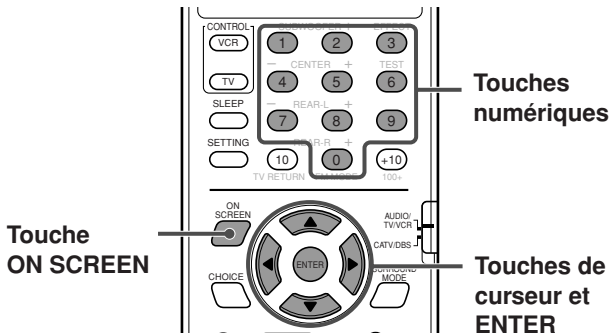

- Pour les DVD: Pendant la lecture
- Pour les CD vidéo/SVCD: A l'arrêt ou pendant la lecture sans la fonction PBC
- Pour les CD audio: Pendant la lecture ou à l'arrêt

1 Appuyez deux fois sur ON SCREEN.

La barre sur l'écran apparaît sur le téléviseur.

2 Appuyez sur la touche de curseur ►/◄ pour amener sur de la barre sur l'écran, puis appuyez sur ENTER.

La fenêtre déroulante suivante apparaît sous la barre sur l'écran.



3 Utilisez les touches numériques (0-9) pour entrer la durée.

Exemple:

Pour reproduire le disque à partir de la position 2 (heures): 34 (minutes): 08 (secondes).

TIME _ : _ : _

▼ Appuyez sur 2

TIME 2 : _ : _

▼ Appuyez sur 3

TIME 2 : 3 _ : _

▼ Appuyez sur 4

TIME 2 : 34 : _

▼ Appuyez sur 0

TIME 2 : 34 : 0 _

▼ Appuyez sur 8

TIME 2 : 34 : 08

Pour corriger une mauvaise entrée

Appuyez répétitivement sur la touche de curseur ◀ jusqu'à ce que le chiffre incorrect soit effacé, puis appuyez sur les touches numériques pour entrer le numéro correct.

4 Appuyez sur ENTER.

Le système commence la lecture à partir de la position spécifiée.

Pour faire disparaître la barre sur l'écran

Appuyez sur ON SCREEN.

REMARQUES:

- Vous pouvez aussi utiliser la touche 10 pour entrer "0".
- La touche +10 n'est pas utilisée pour cette fonction.
- Vous pouvez spécifier la durée en heures/minutes/secondes pour les DVD et en minutes/secondes pour les CD vidéo/SVCD/CD audio.

Localisation d'une scène donnée à partir de l'affichage du résumé



Le système peut afficher les scènes d'ouverture de chaque titre ou chapitre d'un DVD ou de chaque page d'un CD vidéo/SVCD. Vous pouvez choisir le titre ou la page souhaitée à partir des scènes d'ouverture montrées sur l'écran du téléviseur.

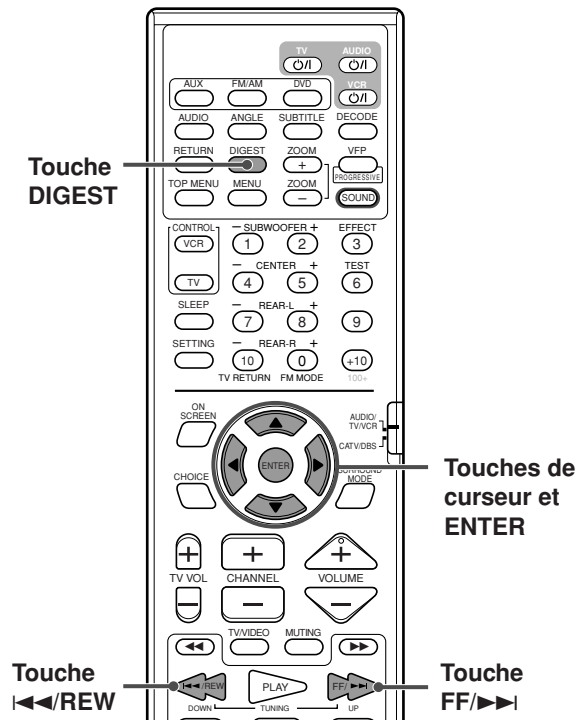

- Pour les DVD: A l'arrêt ou pendant la lecture
- Pour les CD vidéo/SVCD: A l'arrêt ou pendant la lecture sans fonction PBC

1 Appuyez sur DIGEST.

9 scènes d'ouverture maximum sont affichées.

Cette scène est choisie.



- **Quand un DVD est à l'arrêt:**
La scène d'ouverture de chaque titre apparaît sur l'écran du téléviseur.
- **Pendant la lecture de DVD:**
La scène d'ouverture de chaque chapitre du titre actuel apparaît sur l'écran du téléviseur.
- **Quand un CD vidéo ou un SVCD est en place:**
La scène d'ouverture de chaque plage apparaît sur l'écran du téléviseur.

2 Appuyez sur les touches de curseur ◀/▶/▲/▼

pour amener  sur la scène souhaitée.

- S'il y a plus de 9 scènes, l'écran de résumé contient plus d'une page.

Pour afficher les autres pages de l'écran de résumé

Appuyez sur ▶▶, pour afficher la page suivante.

Appuyez sur ◀◀, pour afficher la page précédente.

OU

Pour afficher la page précédente, appuyez sur les touches de curseur ◀/▶/▲/▼ pour choisir la scène en haut à gauche, puis appuyez sur la touche de curseur ◀.

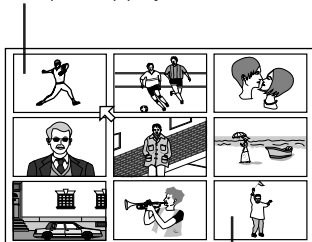

Pour afficher la page suivante, appuyez sur les touches de curseur ◀/▶/▲/▼ pour choisir la scène en bas à droite, puis appuyez sur la touche de curseur ▶.

3 Appuyez sur ENTER.

Le système démarre la lecture à partir de la scène choisie.

REMARQUE:

Avec certains disques, en fonction du contenu, il peut demander un certain temps avant que toutes les scènes apparaissent sur l'écran du téléviseur.

Lecture d'image avec effets spéciaux

Ce système offre des fonctions de lecture avec effets spéciaux tels que la lecture image par image, stroboscopique, au ralenti et le zoom.

Lecture image par image

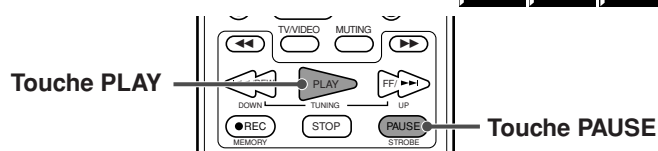

■ Pendant la lecture

Appuyez répétitivement sur PAUSE.

Chaque fois que vous appuyez sur la touche, l'image fixe avance sur l'image suivante.

Pour retourner à la lecture normale

Appuyez sur PLAY (ou sur ▶ sur l'appareil central).

REMARQUE:

Vous pouvez réaliser l'opération ci-dessus en utilisant  sur l'appareil central.

Affichage d'images fixes en continu

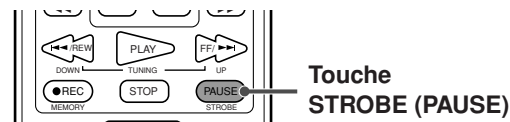

■ Pendant la lecture

1 Appuyez sur STROBE (PAUSE) à l'endroit où vous souhaitez voir les images fixes en continu.

La lecture s'arrête momentanément (pause).

2 Maintenez pressée STROBE (PAUSE) pendant plus d'une seconde.

9 images identiques (images fixes) apparaissent sur l'écran du téléviseur.

Vous pouvez avancer les images, image par image, en suivant l'étape suivante.

3 Appuyez une fois sur STROBE (PAUSE).

L'image au milieu de la rangée supérieure avance d'une image par rapport l'image sur sa gauche.

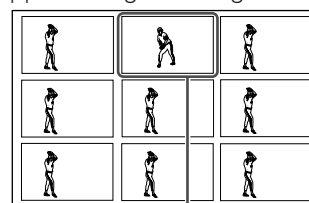

Image avancée

Chaque fois que vous appuyez sur STROBE (PAUSE) l'image avance d'une image.

Si vous appuyez sur PLAY au lieu de STROBE (PAUSE), chaque image avance à la vitesse de lecture normale avec un décalage entre les 9 images. (Le son est coupé.)

SUITE À LA PAGE SUIVANTE

Opérations avancées

Pour retourner à un écran normal

Maintenez pressée STROBE (PAUSE) pendant plus d'une seconde.

REMARQUES:

- Si vous maintenez pressée STROBE (PAUSE) pendant plus d'une seconde pendant la lecture, 9 images fixes apparaissent aussi, mais elles avancent à la vitesse de lecture normale avec un décalage temporel. (Le son est coupé.)
- Vous pouvez réaliser les opérations ci-dessus en utilisant **II** sur l'appareil central.

Lecture au ralenti

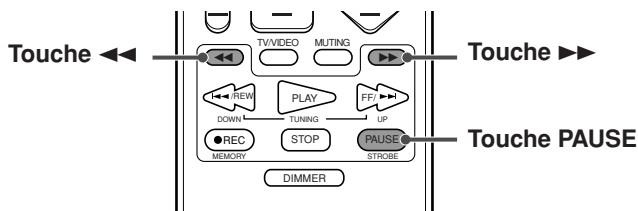

■ Pendant la lecture

1 Appuyez sur PAUSE à l'endroit où vous souhaitez démarrer la lecture au ralenti.

Le système met la lecture en pause.

2 Appuyez sur **▶▶** ou **◀◀**.

- Pour une lecture au ralenti vers l'avant, appuyez sur **▶▶**.
- Pour une lecture au ralenti vers l'arrière, appuyez sur **◀◀**.

Chaque fois que vous appuyez sur la touche, la vitesse de lecture change comme suit.

Vers l'avant:



Vers l'arrière:



Pour arrêter momentanément la lecture au ralenti

Appuyez sur PAUSE.

Pour retourner au mode de lecture

Appuyez sur PLAY.

REMARQUES:

- Vous ne pouvez pas écouter le son pendant la lecture au ralenti.
- La lecture au ralenti vers l'arrière n'est pas possible avec les CD vidéo et les SVCD.

Zoom avant/arrière

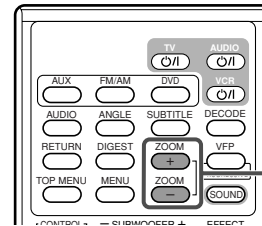

Touches **ZOOM +/-**

■ Pendant la lecture ou en mode de pause

1 Appuyez sur ZOOM + ou -.

- Pour faire un zoom avant, appuyez sur ZOOM +. Chaque fois que vous appuyez sur ZOOM +, l'agrandissement change comme suit.
x 2 ⇒ x 4 ⇒ x 8 ⇒ x 16 ⇒ x 32 ⇒ x 64 ⇒ x 128 ⇒ x 256 ⇒ x 512 ⇒ x 1024
- Pour faire un zoom arrière, appuyez sur ZOOM -. Chaque fois que vous appuyez sur ZOOM -, l'agrandissement change comme suit.
x 1/2 ⇒ x 1/4 ⇒ x 1/8

Exemple: quand le zoom x4 est choisi.

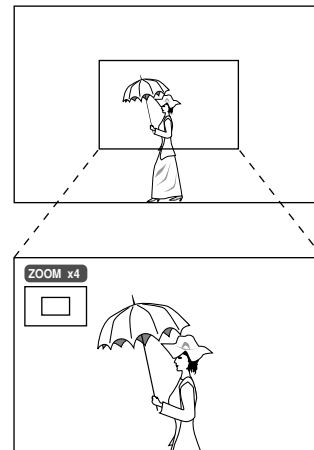

Pendant l'utilisation du zoom avant, l'agrandissement actuel et la position de la zone agrandie apparaissent en haut à gauche de l'écran. (Pendant un zoom arrière, seul l'agrandissement actuel apparaît.)

2 Pendant un zoom avant, appuyez sur les touches de curseur **◀/▶/▲/▼** pour déplacer la position de la zone agrandie.

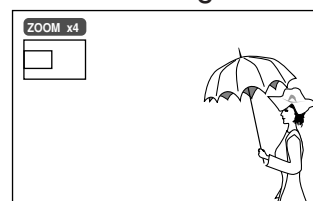

Pour retourner à la lecture normale

Appuyez sur ENTER.

REMARQUES:

- Pendant un zoom avant, l'image peut apparaître grossière.
- Pendant un zoom arrière, les touches du curseur **◀/▶/▲/▼** ne fonctionnent pas.

Changement du réglage VFP



La fonction VFP (Video Fine Processor) vous permet d'ajuster le caractère de l'image en fonction du type de programme, de la tonalité de l'image ou de vos préférences.

Avant de commencer, rappelez-vous...

Il y a un temps limité pour réaliser les étapes suivantes. Si le réglage est annulé avant la fin, recommencez à partir de l'étape 1.

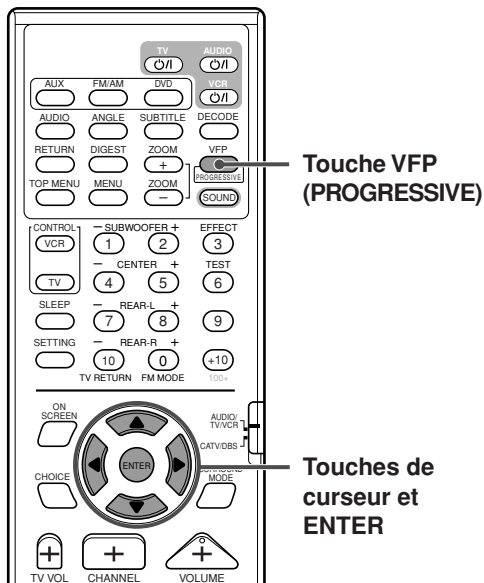

■ Pendant la lecture

1 Appuyez sur VFP (PROGRESSIVE).

Les réglages VFP actuels apparaissent sur le téléviseur.

Exemple: Quand "NORMAL" est choisi.

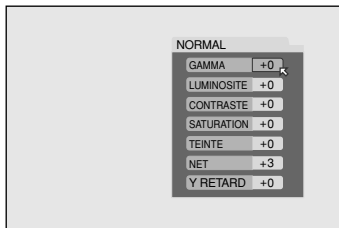

2 Appuyez répétitivement sur la touche de curseur ►/◀ pour choisir le mode VFP.

Chaque fois que vous appuyez sur la touche, le mode VFP change comme suit.

⇄ **NORMAL** ⇄ **CINEMA** ⇄ **USAGER 1** ⇄ **USAGER 2** ⇄ (Retour au début)

- **NORMAL:** Normalement, choisissez ce réglage.
- **CINEMA:** Convient pour les films.
- **USAGER 1 et USAGER 2:** Vous pouvez ajuster les paramètres qui affectent l'apparence de l'image et mémoriser les réglages.

REMARQUE:

Vous ne pouvez pas ajuster "NORMAL" et "CINEMA".

Pour ajuster USAGER 1 ou USAGER 2

- 1 Appuyez sur VFP (PROGRESSIVE), puis appuyez répétitivement sur la touche de curseur ►/◀ pour choisir "USAGER 1" ou "USAGER 2".

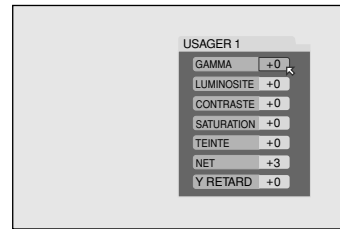

- 2 Appuyez répétitivement sur la touche de curseur ▼/▲ pour choisir le paramètre que vous souhaitez ajuster.

- Réalisez l'ajustement graduellement en vérifiant l'image pour obtenir l'apparence que vous souhaitez.

• **GAMMA:**

Contrôle la luminosité des tons neutres tout en maintenant la luminosité des portions sombres et lumineuses (-4 à +4).

• **LUMINOSITE:**

Contrôle la luminosité de l'écran (-16 à +16).

• **CONTRASTE:**

Contrôle le contraste de l'écran (-16 à +16).

• **SATURATION:**

Contrôle la profondeur de la profondeur des couleurs de l'écran (-16 à +16).

• **TEINTE:**

Contrôle la teinte de l'écran (-16 à +16).

• **NET:**

Contrôle la netteté de l'écran (+0 à +3).

• **Y RETARD:**

Contrôle la netteté de l'écran (-2 à +2).

3 Appuyez sur ENTER.

Le menu VFP disparaît et la fenêtre contextuelle suivante apparaît sur le téléviseur.

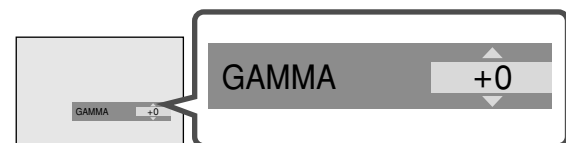

- 4 Appuyez répétitivement sur la touche de curseur ▲/▼ pour changer le réglage.

5 Appuyez sur ENTER.

Les réglages VFP actuels apparaissent à nouveau.

- 6 Répétez les étapes 2-5 pour ajuster les autres paramètres.

Pour retourner à l'écran normal

Appuyez sur VFP (PROGRESSIVE).

Pour mettre en service votre réglage

Appuyez sur VFP (PROGRESSIVE), puis appuyez répétitivement sur la touche de curseur ►/◀ pour choisir "USAGER 1" ou "USAGER 2".

REMARQUE:

Les réglages VFP disparaissent si aucune opération n'est effectuée pendant environ 10 secondes.

Changement de l'ordre des plages

Vous pouvez reproduire les plages d'un CD vidéo, SVCD ou d'un CD audio dans l'ordre souhaité ou dans un ordre aléatoire.

Lecture dans l'ordre souhaité

Vous pouvez reproduire 99 plages maximum dans l'ordre souhaité.

- Vous pouvez programmer la même plage plus d'une fois.

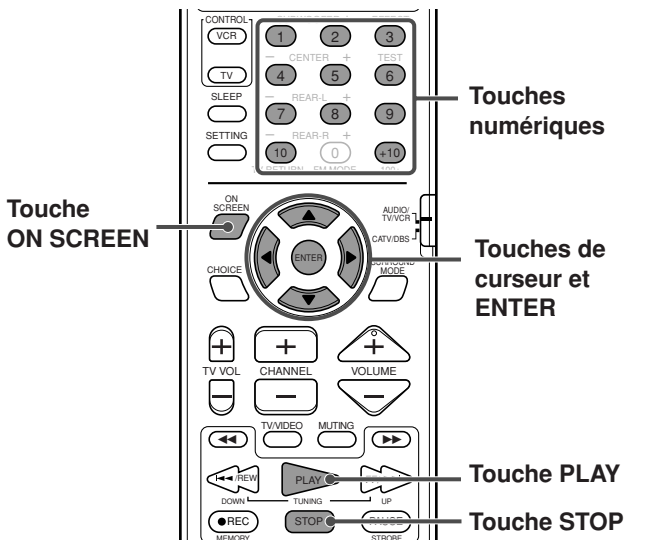

■ A l'arrêt

- 1 Appuyez deux fois sur ON SCREEN.
La barre sur l'écran apparaît sur le téléviseur.
- 2 Appuyez sur la touche de curseur ►/◄ pour amener **PROG.** sur la barre sur l'écran puis appuyez sur ENTER.
Le menu de programme apparaît sur le téléviseur.
 - 10 pas apparaissent en même temps.

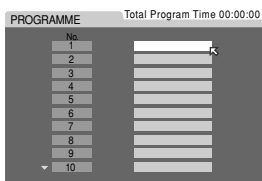

- 3 Appuyez sur les touches numériques (1-10, +10) pour entrer le numéro de plage que vous souhaitez programmer.

Exemples:

- Pour choisir 3, appuyez sur 3.
- Pour choisir 14, appuyez sur +10 puis sur 4.
- Pour choisir 40, appuyez sur +10, sur +10, sur +10 puis sur 10.

- La durée totale du programme apparaît en haut du menu de programme.

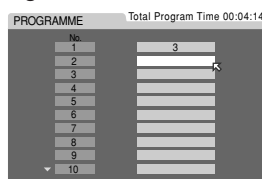

- 4 Répétez l'étape 3 pour programmer les pas suivants.

- Chaque fois que vous entrez un numéro de plage pour le pas en bas du menu, le pas suivant apparaît.

Pour effacer une étape

Appuyez sur la touche de curseur ▲/▼ pour amener **↔** sur l'étape souhaitée, puis appuyez sur STOP.
Pour programmer de nouveau les étapes suivantes, appuyez répétitivement sur la touche de curseur ▼ pour amener **↔** sur l'étape vide, puis répétez l'étape 3.

5 Appuyez sur PLAY.

Lors de la lecture d'un VCD ou d'un SVCD, le menu de programme disparaît.
La lecture démarre dans l'ordre programmé.

Pour arrêter la lecture programmée

Appuyez sur STOP.
Lors de la lecture d'un VCD ou d'un SVCD, le menu de programme réapparaît.

Pour annuler toutes les étapes et quitter la lecture programmée

Quand la lecture programmée est arrêtée, appuyez sur ON SCREEN pour mettre hors service le menu de programme (la barre sur l'écran apparaît), puis appuyez sur STOP.
Toutes les étapes sont annulées et le système quitte la lecture programmée.
L'indication de la durée totale du programme sur la fenêtre d'affichage retourne à une indication normale.

Pour faire disparaître la barre sur l'écran

Appuyez sur ON SCREEN.

REMARQUE:

Quand toutes les plages programmées ont été reproduites, la lecture programmée s'arrête.

Lecture des plages dans un ordre aléatoire

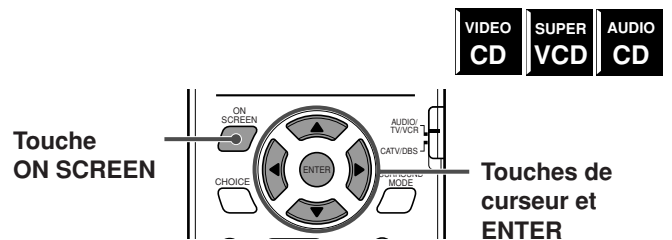

■ A l'arrêt

- 1 Appuyez deux fois sur ON SCREEN.
La barre sur l'écran apparaît sur le téléviseur.
- 2 Appuyez sur la touche de curseur ►/◄ pour amener **RND.** sur la barre sur l'écran, puis appuyez sur ENTER.
La lecture aléatoire démarre.

Pour faire disparaître la barre sur l'écran

Appuyez sur ON SCREEN.

Pour quitter la lecture aléatoire

Appuyez sur STOP. La lecture s'arrête et le mode de lecture aléatoire est annulé.

REMARQUES:

- Quand toutes les plages ont été reproduites une fois, la lecture aléatoire se termine.
- La même plage ne sera pas reproduite plus d'une fois pendant la lecture aléatoire.
- Pendant la lecture aléatoire, vous pouvez revenir au début de la plage actuelle en appuyant sur **◀◀/REW**, mais vous ne pouvez pas retourner aux plages qui ont déjà été reproduites.
- Pendant la lecture aléatoire, appuyez sur ENTER quand **RND.** de la barre sur l'écran est choisi, quitte la lecture aléatoire et continue la lecture dans l'ordre normal.

Lecture répétée

Vous pouvez répéter la lecture du titre ou du chapitre (pour les DVD vidéo) ou de la plage actuelle (pour les CD vidéo/SVCD/CD audio).

Vous pouvez aussi répéter la lecture d'un passage donné.

Répétition du titre ou du chapitre actuel ou de toutes les plages

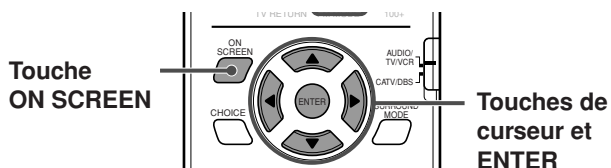

- Pour les DVD/CD audio: Pendant la lecture ou à l'arrêt
- Pour les CD vidéo/SVCD: Pendant la lecture ou à l'arrêt sans fonction PBC

- 1 Appuyez deux fois sur ON SCREEN.
La barre sur l'écran apparaît sur le téléviseur.
- 2 Appuyez sur la touche de curseur ►/◄ pour amener sur de la barre sur l'écran, puis appuyez sur ENTER.

La fenêtre déroulante suivante apparaît sous la barre sur l'écran.



- 3 Appuyez répétitivement sur la touche de curseur ▼/▲ pour choisir le mode de répétition.

- Vous pouvez choisir les modes de répétition suivants.

■ Pour les DVD

⇄ CHAPITRE (CHAPTER) ⇄ TITRE (TITLE) ⇄
A-B ⇄ ARRET (OFF) ⇄ (Retour au début)

■ Pour les CD vidéo/SVCD/CD audio

⇄ PISTE (TRACK) ⇄ TOUTES (ALL) ⇄ A-B ⇄
ARRET (OFF) ⇄ (Retour au début)

- **CHAPITRE:** Le chapitre actuel est reproduit répétitivement.
- **TITRE:** Le titre actuel est reproduit répétitivement.
- **PISTE:** La plage actuelle est reproduite répétitivement.
- **TOUTES:** Toutes les plages du disque (ou d'un programme) sont reproduites répétitivement.
- **A-B:** Le passage choisi est reproduit répétitivement.
- **ARRET:** Choisissez ce réglage pour annuler le mode de lecture répétée.

REMARQUES:

- Si vous choisissez "TOUTES" pendant la lecture aléatoire, toutes les plages du disque sont reproduites répétitivement dans un ordre aléatoire.
- "A-B" ne peut pas être choisi pendant la lecture programmée ou aléatoire.
- "A-B" ne peut pas être choisi à l'arrêt.

- 4 Appuyez sur ENTER.

Pour faire disparaître la barre sur l'écran

Appuyez sur ON SCREEN.

Pour annuler la lecture répétée

Répétez les étapes 1 à 3 et choisissez "ARRET" à l'étape 3, puis appuyez sur ENTER.

Répétition d'un passage souhaité



Vous pouvez répéter la lecture d'un passage souhaité en spécifiant le point de départ (A) et le point de fin (B).

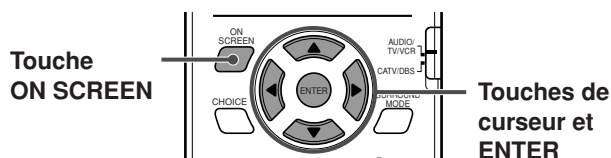

- Pendant la lecture

- 1 Appuyez deux fois sur ON SCREEN.
La barre sur l'écran apparaît sur le téléviseur.
- 2 Appuyez sur la touche de curseur ►/◄ pour amener sur de la barre sur l'écran, puis appuyez sur ENTER.

La fenêtre déroulante suivante apparaît sous la barre sur l'écran.



- 3 Appuyez répétitivement sur la touche de curseur ▼/▲ pour choisir "A-B".
- 4 Appuyez sur ENTER au début du passage que vous souhaitez répéter (point A).

L'affichage suivant apparaît sur la barre sur l'écran.



- 5 Appuyez sur ENTER à la fin du passage que vous souhaitez répéter (point B).

La lecture répétée A-B démarre. Le passage choisi du disque (entre les points A et B) est reproduit répétitivement.



Pour faire disparaître la barre sur l'écran

Appuyez sur ON SCREEN.

Pour annuler la lecture répétée A-B

Répétez les étapes 1 à 3 et choisissez "OFF" à l'étape 3, puis appuyez sur ENTER.

REMARQUE:

Lors de la lecture d'un disque DVD, la lecture répétée A-B n'est possible qu'à l'intérieur du même titre.

Lecture de disque MP3

Ce système peut reproduire les fichiers MP3 enregistrés sur un CD-R ou un CD-RW (disque MP3).

- Avant de réaliser les opérations de cette section à partir de la télécommande, appuyez sur DVD pour pouvoir utiliser la télécommande pour les opérations des disques MP3.
- Mettez votre téléviseur sous tension et choisissez le mode d'entrée correct sur le téléviseur.
- Si "Ⓢ" apparaît sur l'écran du téléviseur quand vous appuyez sur une touche, c'est que le disque ne peut pas accepter l'opération réalisée.

IMPORTANT:

Lors de l'utilisation de la télécommande, vérifiez si le sélecteur de mode de télécommande est réglé sur la position correcte.

Pour commander ce système, réglez-le sur "AUDIO/TV/VCR".

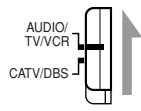

■ Qu'est-ce que le MP3?

MP3 est l'abréviation de Motion Picture Experts Group 1 (ou MPEG-1) Audio Layer 3 (Norme MPEG 1 de niveau 3). MP3 est un simple format de fichier avec compression des données. En utilisant le format MP3, un CD-R ou un CD-RW peut contenir 10 fois plus de données qu'un CD ordinaire.

■ Structure du disque

Su un disque MP3, chaque chanson (morceau) est enregistré sur un fichier. Les fichiers sont normalement regroupés dans un répertoire. Les répertoires peuvent aussi comprendre d'autres répertoires, créant ainsi des niveaux hiérarchiques de répertoires.

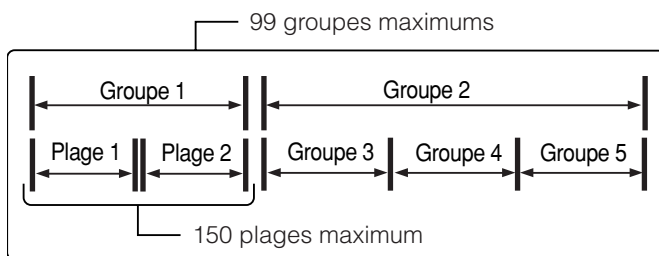

Ce système simplifie la construction hiérarchique du disque et gère les fichiers et les répertoires en "plages" et "groupes". Ce système peut accepter 150 plages maximum par groupe et 99 groupes maximum par disque (14850 plages). Le système ignore les plages ou les groupes dépassant le nombre maximum et ne peut pas les reproduire.

- S'il y a un autre type de fichier, non MP3, dans un répertoire, ce fichier est aussi pris en compte pour le nombre total de 150.

■ REMARQUES à propos des disques MP3

- Les disques MP3 (CD-R ou CD-RW) demandent un temps de reconnaissance plus long. (A cause de la complexité de la configuration répertoires/fichiers.)
- Lors de la réalisation d'un disque MP3, choisissez le Niveau ISO 9660 1 ou 2 comme format de disque.
- Ce système prend en charge les disques "multi-session" (jusqu'à 5 sessions).
- Ce système ne peut pas reproduire les disques "packet write" (écriture par paquet).
- Ce système peut reproduire uniquement les fichiers MP3 avec les extensions suivantes: ".MP3", ".Mp3", ".mP3" et ".mp3".
- Les balises ID3* n'apparaissent pas sur l'affichage.
* Un fichier MP3 peut contenir des informations sur le fichier appelés "Balise ID3" où le nom de l'album, l'interprète, le titre de la plage, etc. sont enregistrés. Il y a deux versions de balises—ID3v1 (balise ID3 version 1) et ID3v2 (balise ID3 version 2).
- Nous recommandons d'enregistrer chaque chanson (morceau) à la fréquence d'échantillonnage de 44,1 kHz et avec un débit de transfert de données de 128 kbps.
- Si des fichiers MP3 et JPEG sont enregistrés sur un même disque, réglez MP3/JPEG dans le menu IMAGE sur "MP3". (Voir page 58.)
- Certains disques MP3 ne peuvent pas être reproduits à cause de leurs caractéristiques ou des conditions d'enregistrement.

Opérations de base

Insérez un disque MP3.

La lecture démarre.

L'affichage de commande MP3 apparaît sur le téléviseur. (Voir page 52.) Quand toutes les plages d'un groupe ont été reproduites, le système reproduit les plages du groupe suivant. Vous pouvez réaliser les opérations suivantes.

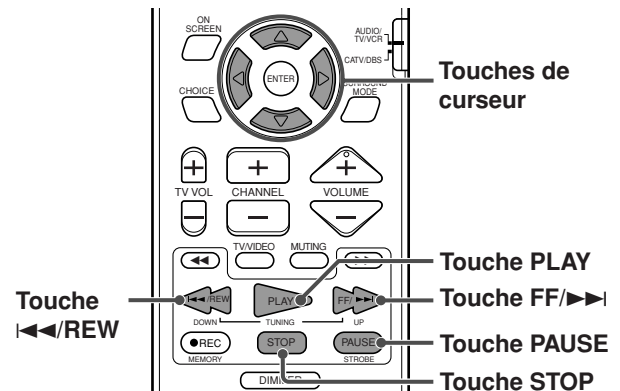

■ Pour arrêter la lecture temporairement

Appuyez sur PAUSE (ou sur sur l'appareil central).

■ Pour reprendre la lecture

Appuyez sur PLAY (ou sur sur l'appareil central).

■ Pour sauter les plages vers l'avant

Appuyez sur FF/next (ou sur la touche de curseur (ou sur sur l'appareil central) autant de fois que nécessaire.

■ Pour sauter au début de la plage actuelle

Appuyez une fois sur REW (ou sur sur l'appareil central).

■ Pour sauter les plages vers l'arrière

Appuyez sur REW (ou sur la touche de curseur (ou sur sur l'appareil central) autant de fois que nécessaire.

■ Pour sauter les groupes

Appuyez sur la touche de curseur /left arrow icon.

Pour sauter un groupe vers l'avant: Appuyez répétitivement sur la touche de curseur .

Pour sauter un groupe vers l'arrière: Appuyez répétitivement sur la touche de curseur .

■ Pour arrêter la lecture complètement

Appuyez sur STOP (ou sur sur l'appareil central).

REMARQUES:

- Les fonctions suivantes ne sont pas disponibles pour la lecture des disques MP3:
Lecture programmée, lecture aléatoire, lecture répétée, lecture rapide vers l'avant/vers l'arrière, barre sur l'écran et menu de choix.
- Certaines plages d'un disque MP3 sont sautées et ne peuvent pas être reproduites normalement.

Opération à l'aide de l'affichage de commande MP3

Vous pouvez rechercher et reproduire le groupe et les plages souhaités à l'aide de l'affichage de commande MP3.

■ Affichage de commande MP3

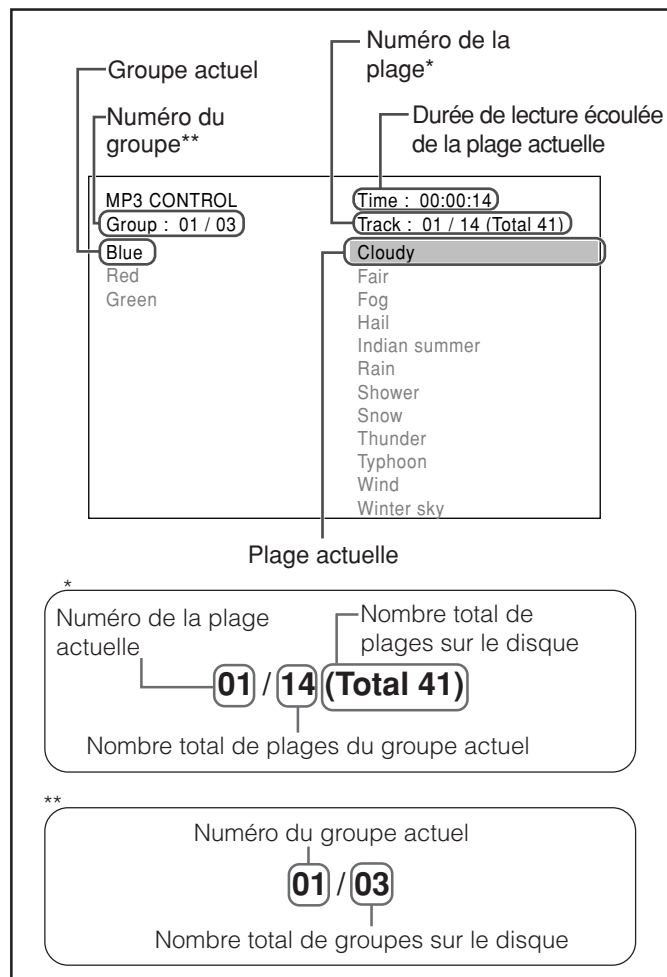

- La durée de lecture écoulée apparaît uniquement pendant la lecture.

REMARQUES:

- Vous pouvez aussi vérifier les informations de lecture sur la fenêtre d'affichage.

Ex.:

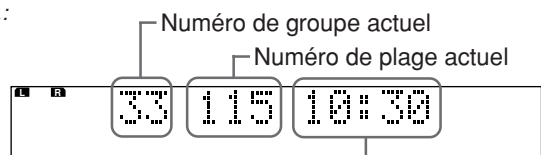

- Certains noms de groupe et de plage peuvent ne pas être affichés correctement à cause des conditions d'enregistrement.
- L'ordre des groupes et des plages sur un disque MP3 peut être affiché différemment de celui affiché sur votre ordinateur personnel.

■ Opérations

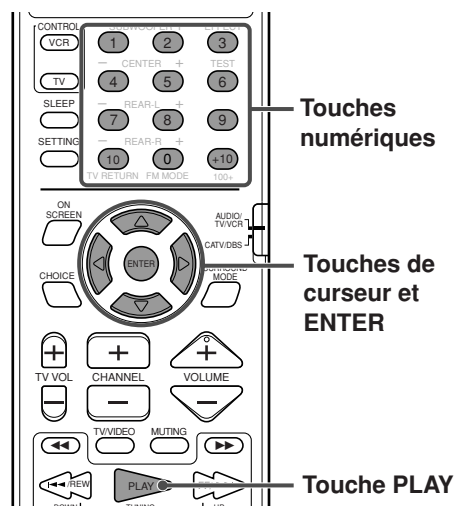

- **Pour choisir des groupes (ou sauter des groupes pendant la lecture)**

Appuyez sur la touche de curseur ►/◄.

Pour choisir les groupes suivants (ou sauter des groupes vers l'avant):

Appuyez répétitivement sur la touche de curseur ►.

Pour choisir les groupes précédents (ou sauter des groupes vers l'arrière):

Appuyez répétitivement sur la touche de curseur ◄.

- **Pour choisir des plages (ou sauter des plages pendant la lecture)**

Appuyez sur la touche de curseur ▼/▲.

Pour choisir les plages suivantes (ou sauter des plages vers l'avant):

Appuyez répétitivement sur la touche de curseur ▼.

Pour choisir les plages précédentes (ou sauter des plages vers l'arrière):

Appuyez répétitivement sur la touche de curseur ▲.

REMARQUE:

Les groupes et les plages sont affichés par bloc de 12 éléments maximum. Appuyez répétitivement sur la touche de curseur ►/◄/▼/▲ pour afficher les groupes et les plages cachés un par un.

- **Pour démarrer la lecture de la plage choisie**
Appuyez sur ENTER ou PLAY.

- **Pour démarrer la lecture en spécifiant le numéro de plage**

Appuyez sur les touches numériques (0-10, +10) pour entrer le numéro de plage.

Exemple:

- Pour choisir 3, appuyez sur 3.
- Pour choisir 14, appuyez sur +10 puis sur 4.
- Pour choisir 24, appuyez sur +10, sur +10, puis sur 4.
- Pour choisir 110, appuyez 10 fois sur +10, puis sur 10.

Le numéro entré apparaît à l'emplacement du numéro de plage, puis la lecture démarre à partir de la plage que vous avez spécifiée.

Lecture de disque JPEG

Ce système peut reproduire les fichiers JPEG tels que les photos numériques enregistrées sur un CD-R ou CD-RW (disque JPEG).

- Avant de réaliser les opérations de cette section à partir de la télécommande, appuyez sur DVD pour pouvoir utiliser la télécommande pour les opérations des disques JPEG.
- Mettez votre téléviseur sous tension et choisissez le mode d'entrée correct sur le téléviseur.
- Si "Ⓢ" apparaît sur l'écran du téléviseur quand vous appuyez sur une touche, c'est que le disque ne peut pas accepter l'opération réalisée.

IMPORTANT:

Lors de l'utilisation de la télécommande, vérifiez si le sélecteur de mode de télécommande est réglé sur la position correcte.

Pour commander ce système, réglez-le sur "AUDIO/TV/VCR".

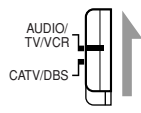

■ Qu'est-ce que le format JPEG?

C'est un système de compression de données pour images fixes mis au point par le groupe "Joint Photographic Expert Group" et qui offre une légère diminution de la qualité de l'image en échange du taux de compression élevé.

■ Structure du disque

Sur un disque JPEG, chaque image fixe (photo) est enregistrée sur un fichier. Les fichiers sont normalement regroupés dans un répertoire. Les répertoires peuvent aussi comprendre d'autres répertoires, créant ainsi des niveaux hiérarchiques de répertoires.

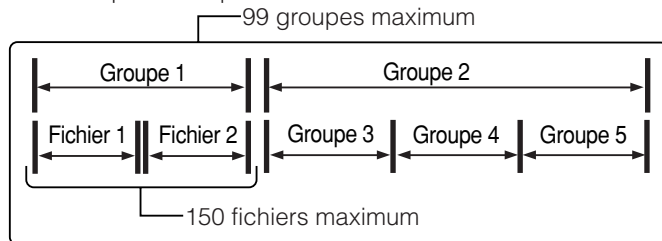

Ce système simplifie la construction hiérarchique du disque et gère les répertoires en "groupes".

Ce système peut accepter 150 fichiers maximum par groupe et 99 groupes maximum par disque (14850 fichiers). Le système ignore les fichiers ou les groupes dépassant le nombre maximum et ne peut pas les reproduire.

- S'il y a un autre type de fichier, non JPEG, dans un répertoire, ce fichier est aussi pris en compte pour le nombre total de 150.

■ REMARQUES à propos des disques JPEG

- Les disques JPEG (CD-R ou CD-RW) demandent un temps de reconnaissance plus long. (A cause de la complexité de la configuration répertoires/fichiers.)
- Lors de la création d'un disque JPEG, choisissez le Niveau ISO 9660 1 ou 2 pour le format de disque.
- Ce système prend en charge les disques "multi-session" (jusqu'à 5 sessions).
- Ce système ne peut pas reproduire les disques "packet write" (écriture par paquet).
- Ce système peut reproduire uniquement les fichiers JPEG avec les extensions suivantes: ".jpg", ".jpeg", ".JPG", ".JPEG" et n'importe quelle combinaison de minuscules et majuscules (tel que ".Jpg").
- Nous recommandons d'enregistrer les fichiers à la résolution de 640 x 480. (Si un fichier est enregistré à une résolution supérieure à 640 x 480, il prendra plus de temps pour apparaître.)
- Si des fichiers MP3 et JPEG sont enregistrés sur un même disque, réglez MP3/JPEG dans le menu IMAGE sur "JPEG". (Voir page 58.)
- Ce système peut reproduire uniquement les fichiers JPEG de base*. Les fichiers JPEG progressifs* ou les fichiers JPEG sans perte* ne peuvent pas être reproduits.
- Certains disques JPEG ne peuvent pas être reproduits à cause de leurs caractéristiques ou des conditions d'enregistrement.

* • Format JPEG de base: Utilisé pour les appareils photo numériques, internet, etc.
• Format JPEG progressif: Utilisé pour internet.
• Format JPEG sans perte: Un ancien format rarement utilisé aujourd'hui.

Diaporama

Vous pouvez voir les images fixes automatiquement une après l'autre dans un diaporama.

Insérez un disque JPEG.

Le diaporama commence.

Chaque fichier (image fixe) apparaît sur le téléviseur pendant environ 3 secondes, puis les fichiers suivants apparaissent les uns après les autres. Quand tous les fichiers d'un groupe ont été reproduits, le système reproduit les fichiers du groupe suivant. Vous pouvez réaliser les opérations suivantes pendant le diaporama.

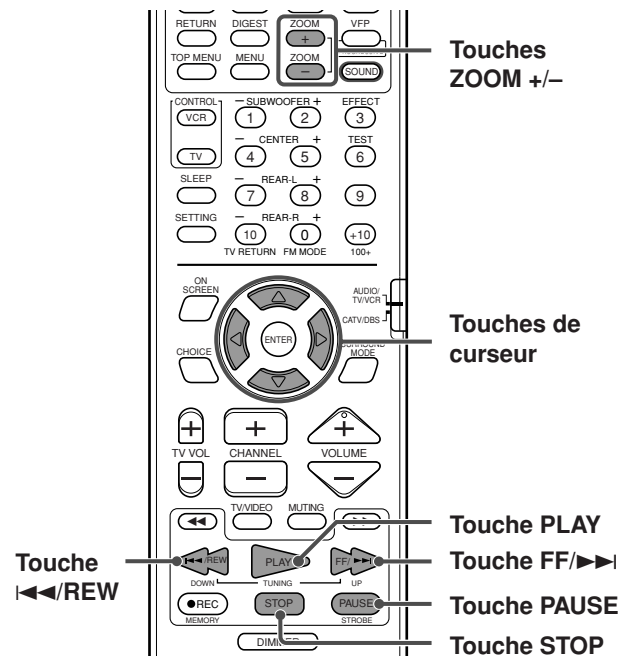

- Vous pouvez réaliser les opérations suivantes après qu'une image fixe soit apparue complètement sur le téléviseur.

■ Pour arrêter le diaporama temporairement

Appuyez sur PAUSE (ou sur II sur l'appareil central).

■ Pour reprendre le diaporama

Appuyez sur PLAY (ou sur ▶ sur l'appareil central).

■ Pour faire un zoom avant ou arrière sur une image fixe

Appuyez sur ZOOM + ou - quand le diaporama est en pause. (Voir aussi page 47.)

■ Pour sauter des fichiers vers l'avant

Appuyez sur FF/▶▶ ou sur la touche de curseur ▼ (ou sur ▶▶ sur l'appareil central) autant de fois que nécessaire.

■ Pour sauter les fichiers vers l'arrière

Appuyez sur I◀◀/REW ou sur la touche de curseur ▲ (ou sur I◀◀ sur l'appareil central) autant de fois que nécessaire.

■ Pour arrêter le diaporama complètement

Appuyez sur **STOP** (ou sur **■** sur l'appareil central).

L'affichage de commande JPEG apparaît sur le téléviseur.

- Pour savoir comment utiliser l'affichage de commande JPEG, référez-vous à "Opération à l'aide de l'affichage de commande JPEG".

REMARQUES:

- Les fonctions suivantes ne sont pas disponibles pour la lecture des disques JPEG:
Lecture programmée, lecture aléatoire, lecture répétée, lecture rapide vers l'avant/vers l'arrière, barre sur l'écran et menu de choix.
- Si un écran noir apparaît de façon continue pendant le diaporama:
C'est que le fichier actuellement reproduit n'est peut-être pas au format JPEG de base. Dans ce cas, choisissez à nouveau un fichier reproductible (fichier JPEG de base). (ex.: appuyer sur **STOP** ou **MENU** pour ouvrir l'affichage de commande JPEG, etc.)
Notez qu'il peut falloir beaucoup de temps pour choisir un autre fichier.
- Certains fichiers d'un disque JPEG sont reproduits avec des déformations.

Opérations à l'aide de l'affichage de commande JPEG

Vous pouvez rechercher et afficher des groupes et des fichiers à l'aide de l'affichage de commande JPEG.

■ Affichage de commande JPEG

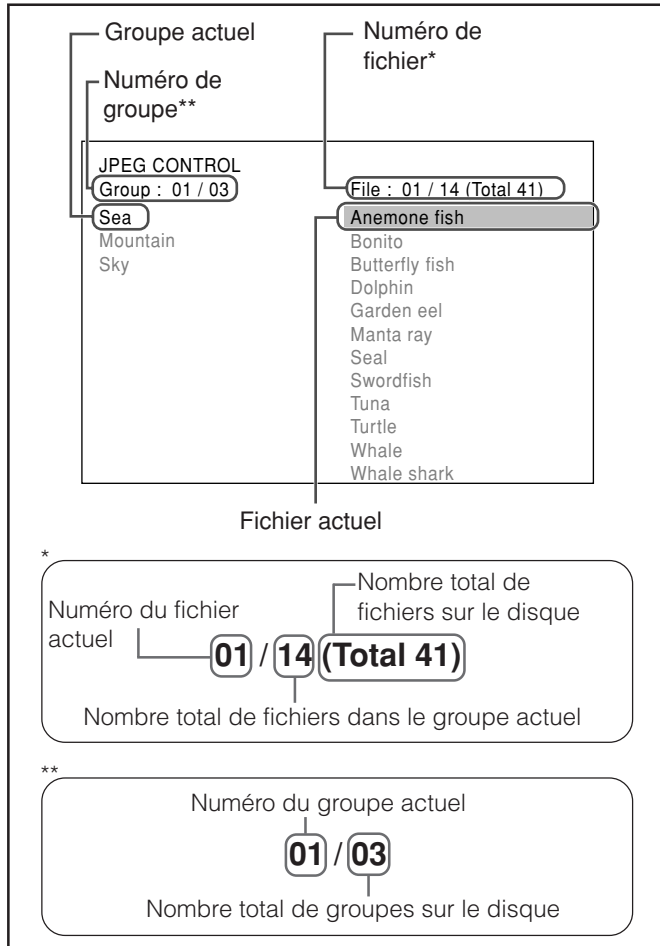

REMARQUES:

- Vous pouvez uniquement vérifier le numéro du fichier actuel sur la fenêtre d'affichage
- Certains noms de groupe et de fichier peuvent ne pas être affichés correctement à cause des conditions d'enregistrement.
- L'ordre des groupes et des fichiers sur un disque JPEG peut être affiché différemment de celui affiché sur votre ordinateur personnel.

■ Opérations

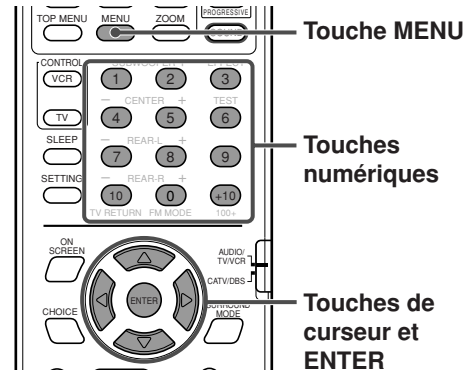

• Pour choisir des groupes (ou sauter des groupes pendant le diaporama)

Appuyez sur la touche de curseur **▶/◀**.

Pour choisir les groupes suivants (ou sauter des groupes vers l'avant):

Appuyez répétitivement sur la touche de curseur **▶**.

Pour choisir les groupes précédents (ou sauter des groupes vers l'arrière):

Appuyez répétitivement sur la touche de curseur **◀**.

• Pour choisir des fichiers (ou sauter des fichiers pendant le diaporama)

Appuyez sur la touche de curseur **▼/▲**.

Pour choisir les fichiers suivants (ou sauter les fichiers vers l'avant):

Appuyez répétitivement sur la touche de curseur **▼**.

Pour choisir les fichiers précédents (ou sauter les fichiers vers l'arrière):

Appuyez répétitivement sur la touche de curseur **▲**.

REMARQUE:

Les groupes et les fichiers sont affichés par bloc de 12 éléments maximum. Appuyez répétitivement sur la touche de curseur **▶/◀/▼/▲** pour afficher les groupes et les fichiers cachés un par un.

• Pour afficher le fichier choisi uniquement

Appuyez sur **ENTER**.

- Quand l'image fixe est affichée complètement sur le téléviseur, vous pouvez utiliser le zoom avant ou le zoom arrière avec l'image fixe. Voir page 53.

- Si vous appuyez sur **PLAY** (ou sur **▶** sur l'appareil central), le diaporama démarre à partir du fichier choisi.

• Pour démarrer le diaporama en spécifiant le numéro de fichier

Appuyez sur les touches numériques pour entrer le numéro du fichier (0-10, +10)

Exemple:

- Pour choisir 3, appuyez sur 3.
- Pour choisir 14, appuyez sur +10 puis sur 4.
- Pour choisir 24, appuyez sur +10, sur +10, puis sur 4.
- Pour choisir 110, appuyez 10 fois sur +10, puis sur 10.

Le numéro de fichier choisi apparaît à l'emplacement du numéro de fichier, puis le diaporama démarre à partir du fichier spécifié.

• Pour retourner à l'affichage de commande JPEG

Appuyez sur **MENU**.

Réglage des préférences du DVD

Vous pouvez ajuster les réglages initiaux du lecteur de DVD en fonction de vos préférences ou de vos besoins à l'aide des menus sur l'écran du téléviseur.

Avant de réaliser les opérations de cette section, appuyez sur DVD sur la télécommande pour changer la source sur le lecteur de DVD.

- Vous pouvez aussi ajuster les réglages initiaux avec les menus de choix quand AUX ou AUX DIGITAL est choisi comme source (sauf quand un disque MP3 ou JPEG est inséré). Dans ce cas, l'ajustement des enceintes avant (BALANCE G/D, GRAVE et AIGU: voir page 59) et l'ajustement du niveau de enceintes (voir page 61) prennent effet pour AUX ou AUX DIGITAL.

IMPORTANT:

Lors de l'utilisation de la télécommande, vérifiez si le sélecteur de mode de télécommande est réglé sur la position correcte:

Pour commander ce système, réglez-le sur "AUDIO/TV/VCR".

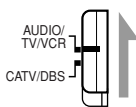

Utilisation des menus de choix

Vous pouvez ajuster les réglages initiaux de la lecture de DVD en fonction de vos préférences et de vos besoins à l'aide de cinq menus de choix.

- Vous devez mettre votre téléviseur sous tension et choisir le mode d'entrée correct sur le téléviseur.
- Vous pouvez uniquement utiliser la télécommande pour les opérations des menus de choix.
- Vous pouvez changer la langue utilisée pour les menus de choix. Voir page 57.
- Vous ne pouvez pas afficher les menus de choix quand un disque MP3 ou un disque JPEG est en place.

Menus de choix

: Menu LANGUE (voir page 57)

Vous pouvez choisir la langue initiale du menu de disque, audio et des sous-titres.

Vous pouvez aussi choisir la langue utilisée sur l'écran du téléviseur lors de l'utilisation du système.

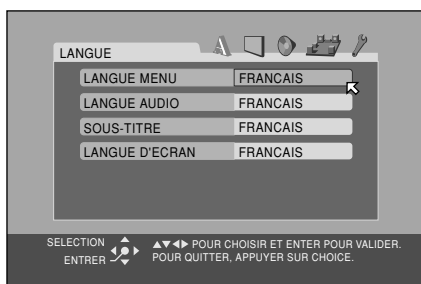

: Menu IMAGE (voir page 58)

Vous pouvez choisir les options souhaitées concernant l'image ou l'écran du moniteur.

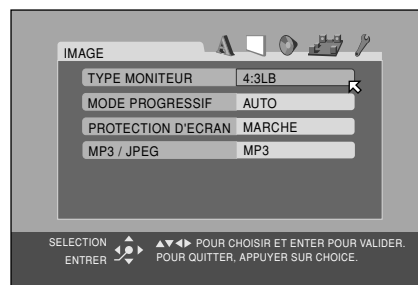

: Menu AUDIO (voir page 59)

Vous pouvez ajuster les réglages sonores du système à l'aide de ce menu.

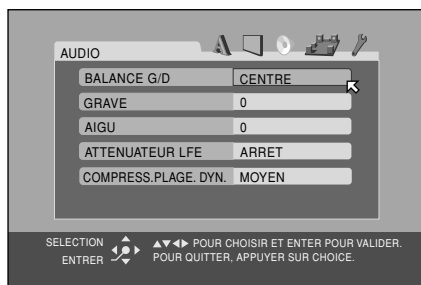

: Menu REGLAGE H.-P. (voir page 60)

Vous pouvez réaliser les réglages des enceintes en fonction de la taille et de la disposition de vos enceintes.

Vous pouvez aussi ajuster le niveau de sortie du caisson de grave, de l'enceinte centrale et des enceintes arrière.

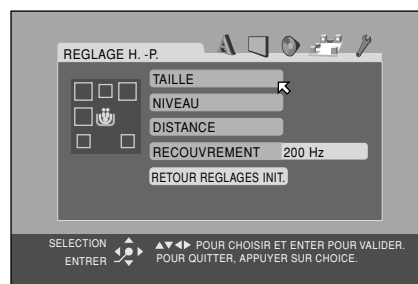

: Menu AUTRES (voir page 62)

Vous pouvez changer les réglages de certaines fonctions. Pour régler le mode AV COMPU LINK et la censure parentale, utilisez aussi ce menu.

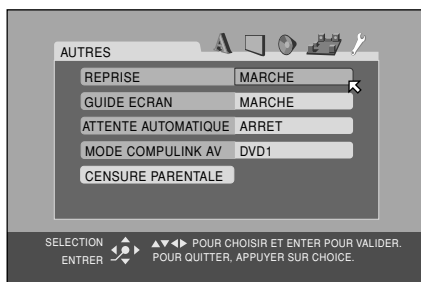

Procédure de base à l'aide des menus de choix

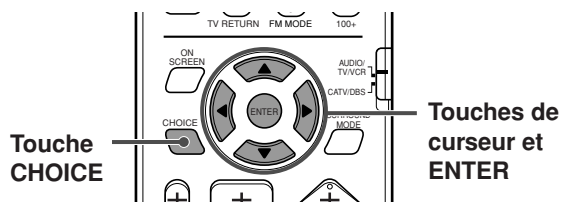

1 Appuyez sur CHOICE.

Le menu LANGUE apparaît sur le téléviseur.

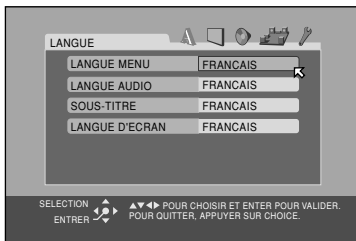

2 Appuyez répétitivement sur la touche de curseur ►/◀ pour afficher un des menus de choix—LANGUE, IMAGE, AUDIO, REGLAGE H.-P., AUTRES.

Chaque fois que vous appuyez sur la touche, le menu de choix change.

Exemple: Quand le menu IMAGE est choisi.

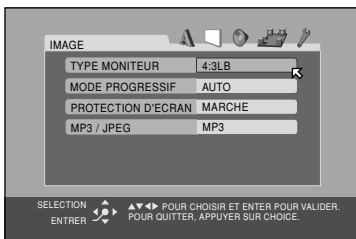

3 Appuyez répétitivement sur la touche de curseur ▼/▲ pour amener ◀ sur l'élément que vous souhaitez régler.

Exemple: Quand "MODE PROGRESSIF" est choisi.

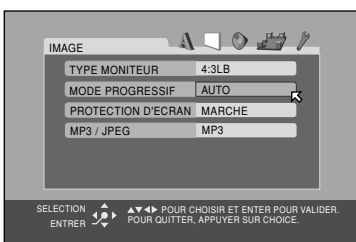

4 Appuyez sur ENTER.

Une fenêtre déroulante, montrant les options sélectionnables apparaît sur le menu de choix.

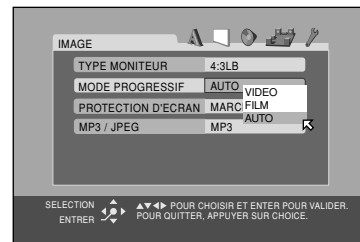

5 Appuyez répétitivement sur la touche de curseur ▲/▼ pour choisir l'option souhaitée.

Exemple: Quand "FILM" est choisi.

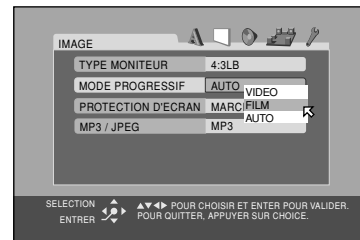

6 Appuyez sur ENTER.

Votre choix est mémorisé.

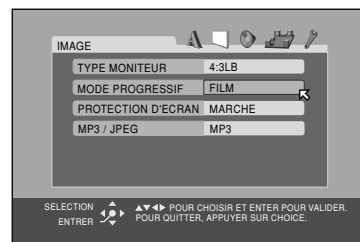

Pour régler d'autres éléments du même menu de choix
Répétez les étapes 3 à 6.

Pour aller sur un autre menu de choix

Appuyez répétitivement sur la touche de curseur ◀/▶ pour choisir le menu de choix souhaité.

Pour retourner à l'écran normal

Appuyez sur CHOICE.

REMARQUE:

Certains éléments des menus de choix comprennent des sous-menus permettant le réglage. Choisissez-les, puis appuyez sur ENTER pour que le sous-menu apparaisse sur le téléviseur. Vous pouvez les régler en utilisant la touche de curseur ◀/▶/▲/▼ et la touche ENTER (comme expliqué dans la procédure de base).

Réglage des préférences du DVD

Menu LANGUE

REMARQUE:

Vous pouvez choisir "LANGUE MENU", "LANGUE AUDIO" et "SOUS-TITRE" uniquement quand la lecture est arrêtée.





Eléments	Contenu et instructions
<p>LANGUE MENU Certains DVD ont leur propre menu en plusieurs langues.</p> <ul style="list-style-type: none"> Choisissez la langue initiale utilisée pour les menus. <p>LANGUE AUDIO Certains DVD ont plusieurs langues audio.</p> <ul style="list-style-type: none"> Choisissez la langue audio initiale. 	<p>ANGLAIS, ESPAGNOL, FRANCAIS, CHINOIS, ALLEMAND, ITALIEN, JAPONAIS et les langues codées de AA à ZU (voir ci-dessous)</p> <p>Remarque: Si la langue que vous avez choisie n'est pas enregistrée sur le disque, la langue originale est utilisée automatiquement comme langue initiale.</p>
<p>SOUS-TITRE Certains DVD ont plusieurs langues de sous-titres.</p> <ul style="list-style-type: none"> Choisissez la langue initiale des sous-titres. 	<p>ARRET (pas de sous-titres), ANGLAIS, ESPAGNOL, FRANCAIS, CHINOIS, ALLEMAND, ITALIEN, JAPONAIS et les langues codées de AA à ZU (voir ci-dessous)</p> <p>Remarque: Si la langue que vous avez choisie n'est pas enregistrée sur le disque, la langue originale est utilisée automatiquement comme langue initiale.</p>
<p>LANGUE D'ECRAN Choisissez la langue utilisée sur l'écran du téléviseur pendant l'utilisation du système.</p>	<p>ANGLAIS, ESPAGNOL et FRANCAIS</p>

Liste des codes de langue

AA	Afar	GL	Galicien	ML	Malayalam	SO	Somalien
AB	Abkhazien	GN	Guarani	MN	Mongol	SQ	Albanais
AF	Afrikaans	GU	Gujarati	MO	Moldavien	SR	Serbe
AM	Amharique	HA	Hausa	MR	Marathi	SS	Siswati
AR	Arabe	HI	Hindi	MS	Malais (MAY)	ST	Sesotho
AS	Assamais	HR	Croate	MT	Maltais	SU	Soudanais
AY	Aymara	HU	Hongrois	MY	Birman	SV	Suédois
AZ	Azerbaïdjanais	HY	Arménien	NA	Nauruan	SW	Swahili
BA	Bashkir	IA	Interlingua	NE	Népalais	TA	Tamil
BE	Biélorusse	IE	Interlangue	NL	Néerlandais	TE	Télougou
BG	Bulgare	IK	Inupiak	NO	Norvégien	TG	Tadjik
BH	Bihari	IN	Indonésien	OC	Langue d'oc	TH	Thaï
BI	Bislama	IS	Islandais	OM	(Afan) Oromo	TI	Tigrinya
BN	Bengali, Bangladais	IW	Hébreu	OR	Oriya	TK	Turkmène
BO	Tibétain	JI	Yiddish	PA	Panjabi	TL	Tagalog
BR	Breton	JW	Javanais	PL	Polonais	TN	Setswana
CA	Catalan	KA	Géorgien	PS	Pashto, Pushto	TO	Tongan
CO	Corse	KK	Kazakh	PT	Portugais	TR	Turc
CS	Tchèque	KL	Groenlandais	QU	Quechua	TS	Tsonga
CY	Gallois	KM	Cambodgien	RM	Rhaeto-Romance	TT	Tatar
DA	Danois	KN	Kannara	RN	Kirundi	TW	Twi
DZ	Bhutani	KO	Coréen (KOR)	RO	Roumain	UK	Ukrainien
EL	Grec	KS	Kashmiri	RU	Russe	UR	Ourdou
EO	Espéranto	KU	Kurde	RW	Kinyarwanda	UZ	Ouzbek
ET	Estonien	KY	Kirghiz	SA	Sanskrit	VI	Vietnamien
EU	Basque	LA	Latin	SD	Sindhi	VO	Volapük
FA	Persan	LN	Lingala	SG	Sango	WO	Ouolof
FI	Finnois	LO	Laotien	SH	Serbo-Croate	XH	Xhosa
FJ	Fidji	LT	Lithuanien	SI	Cingalais	YO	Yoruba
FO	Faroese	LV	Latvian, Letton	SK	Slovaque	ZU	Zoulou
FY	Frison	MG	Malagasy	SL	Slovène		
GA	Irlandais	MI	Maori	SM	Samoan		
GD	Gaélique écossais	MK	Macédonien	SN	Shona		

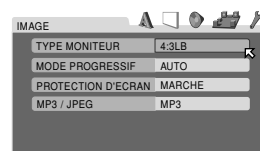
Menu IMAGE

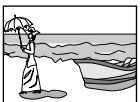

Eléments	Contenu et instructions
<p>TYPE MONITEUR Vous pouvez choisir le type de moniteur par rapport à votre téléviseur, lors de la reproduction de DVD enregistrés avec des images de rapport hauteur/largeur de 16:9.</p>	<ul style="list-style-type: none"> • 16:9 NORMAL (conversion téléviseur large) Choisissez ce réglage quand le format d'image de votre téléviseur est fixé à 16:9 (téléviseur large). Le système ajuste automatiquement correctement la largeur de l'écran du signal de sortie lors de la reproduction d'image de format 4:3. • 16:9 AUTO (conversion téléviseur large) Choisissez ce réglage quand le format de votre téléviseur est 16:9 (téléviseur large). • 4:3 LB (conversion boîte aux lettres) Choisissez ce réglage quand le format d'image de votre téléviseur est 4:3 (téléviseur ordinaire). Lors de la reproduction d'images d'écran large, des barres noires apparaissent en haut et en bas de l'écran. • 4:3 PS (Conversion Pan Scan) Choisissez ce réglage quand le format d'image de votre téléviseur est 4:3 (téléviseur ordinaire). Lors de la reproduction d'images d'écran large, les barres noires n'apparaissent pas mais les côtés gauche et droit des images sont coupés. <div style="text-align: right;">  <p>Ex.: 16:9</p>  <p>Ex.: 4:3 LB</p>  <p>Ex.: 4:3 PS</p> </div>
<p>MODE PROGRESSIF Vous pouvez choisir le mode progressif en fonction du type d'image (film ou source vidéo). Normalement réglez sur "AUTO".</p>	<ul style="list-style-type: none"> • VIDEO Convient pour la lecture d'un disque de source vidéo. • FILM Convient pour la lecture d'un film ou d'un disque de source progressive. • AUTO Pour la lecture des disques contenant des passages vidéo et des films. Ce système reconnaît le type d'image (film ou vidéo) du disque actuel à l'aide des informations du disque. <ul style="list-style-type: none"> • Si l'image de lecture n'est claire ou parasitée, ou les lignes obliques de l'image sont grossières essayez de changer ce mode.
<p>PROTECTION D'ECRAN Vous pouvez mettre en ou hors service la fonction d'économiseur d'écran. (Voir page 27.)</p>	<ul style="list-style-type: none"> • MARCHE L'image sur l'écran du téléviseur devient sombre. • ARRET L'économiseur d'écran ne fonctionne pas.
<p>MP3/JPEG Si des fichiers MP3 et JPEG sont enregistrés sur un même disque, vous pouvez choisir le type de fichier que vous souhaitez reproduire.</p>	<ul style="list-style-type: none"> • MP3 Le système reproduit les fichiers MP3. • JPEG Le système reproduit les fichiers JPEG.

REMARQUES:

- Même si "4:3 PS" est choisi, le format de l'image peut devenir "4:3 LB" avec certains DVD. Cela dépend de la façon dont il a été enregistré.
- Si vous choisissez "16:9 NORMAL" pour une image au format 4:3, l'image change légèrement à cause du processus de conversion de la largeur de l'image.

Réglage des préférences du DVD

Menu AUDIO

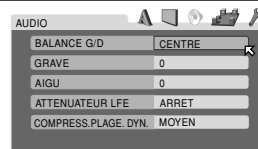

Eléments	Contenu et instructions
<p>BALANCE G/D Ajustez la balance entre l'enceinte avant gauche et l'enceinte avant droite.</p>	<p>G -21 à G -1 ⇄ CENTRE ⇄ D -1 à D -21 (par pas de 1)</p> <ul style="list-style-type: none"> • CENTRE Les sorties des enceintes avant gauche et droite sont identiques. • G -21 à G -1 et D -1 à D -21 Plus le nombre est grand, plus la sortie de l'enceinte devient petite par rapport à l'autre enceinte. (Si vous choisissez "-21", aucun son ne sort de l'enceinte.)
<p>GRAVE Ajustez le niveau d'accentuation des graves des enceintes avant.</p>	<p>Dans une plage de -10 à +10 (par pas de 2).</p>
<p>AIGU Ajustez le niveau d'accentuation des aigus des enceintes avant.</p>	
<p>ATTENUATEUR LFE L'atténuateur d'effet basse fréquence diminue la distorsion des sons graves du caisson de grave lors de la lecture d'un disque Dolby Digital ou DTS Digital Surround.</p>	<ul style="list-style-type: none"> • MARCHE Choisissez ce réglage pour diminuer la distorsion des sons graves du caisson de grave. • ARRET Pour annuler cette fonction.
<p>COMPRESS. PLAGE DYN. Vous pouvez obtenir un son puissant la nuit, même à un faible niveau de volume quand vous écoutez le son avec Dolby Digital.</p>	<ul style="list-style-type: none"> • MAX Choisissez ce réglage quand vous souhaitez appliquer complètement l'effet de compression (pratique la nuit). • MOYEN Choisissez ce réglage quand vous souhaitez réduire légèrement la plage dynamique. • ARRET Choisissez ce réglage quand vous souhaitez profiter du son Surround avec la plage dynamique complète (aucun effet n'est appliqué).

Menu REGLAGE H.-P.



Eléments	Contenu et instructions
TAILLE	Permet d'accéder au sous-menu TAILLE (menu de réglage de la taille des enceintes). (Voir ci-dessous.)
NIVEAU	Permet d'accéder au sous-menu NIVEAU (menu de réglage du niveau des enceintes). (Voir page 61.)
DISTANCE	Permet d'accéder au sous-menu DISTANCE (menu de réglage de la distance des enceintes). (Voir page 61.)
<p>RECOUVREMENT*</p> <p>Les petites enceintes ne peuvent pas reproduire les sons graves efficacement. Si vous utilisez une petite enceinte à n'importe quelle position, cet appareil relocalise automatiquement les éléments des sons graves affectés aux petites enceintes aux grandes enceintes. Pour utiliser cette fonction correctement, réglez le niveau de la fréquence de transition en fonction de la taille des plus petites enceintes connectées.</p>	<ul style="list-style-type: none"> • 200 Hz (Choisissez ce réglage lorsque vous utilisez les enceintes fournies.) Choisissez ce réglage quand le cône du haut-parleur intégré à la plus petite enceinte connectée est d'environ 4 cm (1-5/8 pouces). • 150 Hz Choisissez ce réglage quand le cône du haut-parleur intégré à la plus petite enceinte connectée est d'environ 6 cm (2-3/8 pouces). • 120 Hz Choisissez ce réglage quand le cône du haut-parleur intégré à la plus petite enceinte connectée est d'environ 8 cm (3-3/16 pouces). • 100 Hz Choisissez ce réglage quand le cône du haut-parleur intégré à la plus petite enceinte connectée est d'environ 10 cm (3-15/16 pouces). • 80 Hz Choisissez ce réglage quand le cône du haut-parleur intégré à la plus petite enceinte connectée est d'environ 12 cm (4-3/4 pouces).
RETOUR AUX REGLAGES	Permet de réinitialiser tous les réglages des enceintes.

* Si vous avez choisi "GRAND" pour toutes les enceintes dans le menu TAILLE, cette fonction n'a aucun effet.

Menu TAILLE



ATTENTION:

Lors de l'utilisation des enceintes fournies, choisissez "PETIT" pour chaque réglage. Choisir "GRAND" peut endommager les enceintes.

REMARQUE:

Quand "PETIT" est choisi pour les enceintes avant, vous ne pouvez pas choisir "GRAND" pour l'enceinte centrale et les enceintes arrière.

Eléments	Contenu et instructions
<p>ENCEINTE AVANT ENCEINTE CENTRALE ENCEINTE ARRIERE</p> <p>Choisissez la taille en fonction de la taille de vos enceintes. (Vous ne pouvez pas choisir "NEANT" pour les enceintes avant.)</p>	<ul style="list-style-type: none"> • GRAND Choisissez ce réglage quand le cône du haut-parleur intégré à l'enceinte est plus grand que 12 cm (4-3/4 pouces). • PETIT (Choisissez ce réglage lorsque vous utilisez les enceintes fournies.) Choisissez ce réglage quand le cône du haut-parleur intégré à l'enceinte est plus petit que 12 cm (4-3/4 pouces). • NEANT Choisissez ce réglage quand aucune enceinte centrale et/ou aucune enceinte arrière ne sont connectées ou en service.
H.GRAVE	UTILISATION Vous ne pouvez pas choisir ce réglage.
RETOUR	Retourne au menu REGLAGE H.-P..

Réglage des préférences du DVD

Menu NIVEAU

REMARQUE:

Quand "NEANT" est choisi pour l'enceinte centrale ou les enceintes arrière dans le menu TAILLE, vous ne pouvez pas accéder au menu NIVEAU. (Voir page 60.)



Eléments	Contenu et instructions
ENCEINTE CENTRALE* ENCEINTE ARR. DROITE* ENCEINTE ARR. GAUCHE* H.GRAVE Ajustez le niveau de sortie de ces enceintes	Dans une plage de -10 dB à +10 dB.
TEST TON**	Sort une tonalité de test.
RETOUR	Retourne au menu REGLAGE H.-P..

- * Vous ne pouvez pas choisir "ENCEINTE CENTRALE" quand un des modes DAP est choisi comme mode Surround. (Voir page 35.)
- * Vous ne pouvez pas choisir "ENCEINTE CENTRALE", "ENCEINTE ARR. GAUCHE" et "ENCEINTE ARR. DROITE" quand le mode Surround est hors service (stéréo). (Voir page 35.)

Menu DISTANCE

REMARQUE:

Quand "NEANT" est choisi pour l'enceinte centrale et les enceintes arrière dans le menu TAILLE, vous ne pouvez pas ajuster la distance de ces enceintes. (Voir page 60.)



Eléments	Contenu et instructions
ENCEINTE AVANT ENCEINTE CENTRALE ENCEINTE ARRIERE Choisissez la distance à partir de la position d'écoute.	Dans une plage de 0,3 m/1 pied à 9,0 m/30 pieds (par pas de 0,3 m/1 pied)
TEST TON**	Sort une tonalité de test.
RETOUR	Retourne au menu REGLAGE H.-P..

Exemple:

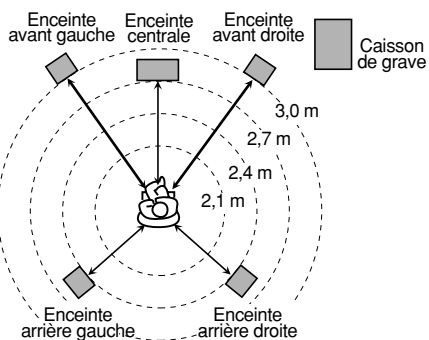

Dans ce cas, réglez la distance de chaque enceinte comme suit:

- La distance des enceintes avant: 3,0 m/10 pieds
- La distance de l'enceinte centrale: 2,7 m/9 pieds
- La distance des enceintes arrière: 2,4 m/8 pieds

** La tonalité de test sort de toutes les enceintes actives dans l'ordre suivant.

⇒ **Enceinte avant gauche** ⇒ **Enceinte centrale** ⇒ **Enceinte avant droite** ⇒ **Enceinte arrière droite** ⇒ **Enceinte arrière gauche** ⇒ (retour au début)

REMARQUE:

Quand "NEANT" est choisi pour l'enceinte centrale et les enceintes arrière dans le menu TAILLE, la tonalité de test ne sort pas de ces enceintes. (Voir page 60.)

Menu AUTRES

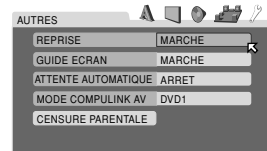

REMARQUES:

Vous pouvez choisir "CENSURE PARENTALE" uniquement quand la lecture est arrêté.

Eléments	Contenu et instructions
<p>REPRISE Vous pouvez mettre en ou hors service la fonction de reprise de la lecture.</p>	<ul style="list-style-type: none"> • MARCHE Choisissez ce réglage pour mettre la fonction en service. • ARRET Choisissez ce réglage pour mettre la fonction hors service.
<p>GUIDE ECRAN Vous pouvez mettre en ou hors service les icônes guide sur l'écran. (Voir page 27.)</p>	<ul style="list-style-type: none"> • MARCHE Choisissez ce réglage pour mettre la fonction en service. • ARRET Choisissez ce réglage pour mettre la fonction hors service.
<p>ATTENTE AUTOMATIQUE* Lorsque la lecture est terminée et ne reprend pas pendant une période donnée, le système se met automatiquement hors tension</p>	<ul style="list-style-type: none"> • 60 Ce système se met hors tension automatiquement si la lecture ne reprend pas après 60 minutes. • 30 Ce système se met hors tension automatiquement si la lecture ne reprend pas après 30 minutes. • ARRET Choisissez ce réglage pour mettre hors service cette fonction.
<p>MODE COMPULINK AV Quand vous utilisez le système de commande à distance AV COMPU LINK vous devez faire ce réglage correctement.</p>	<ul style="list-style-type: none"> • DVD 1 (Cette option n'est pas utilisée.) • DVD 2 • DVD 3 <p>Référez-vous à la page 67 pour plus de détails.</p>
<p>CENSURE PARENTALE Vous pouvez restreindre la lecture de DVD contenant des scènes violentes ou ne convenant pas à certains membres de votre famille.</p>	<p>Permet d'accéder au sous-menu CENSURE PARENTALE. (Voir page 63.)</p>

* Quand la fonction de mise en attente automatique et la minuterie d'arrêt sont toutes les deux en service, si l'heure de mise hors tension de la minuterie d'arrêt arrive avant que celle de la fonction de mise en attente automatique, la minuterie d'arrêt fonction.

Réglage des préférences du DVD

Restriction de la lecture avec la censure parentale

En utilisant cette fonction, vous pouvez restreindre la lecture de DVD contenant des scènes violentes ou qui ne conviennent pas à certains membres de votre famille. Personne ne peut reproduire de tels disque sans annuler cette fonction.

- Ce réglage n'a d'effet qu'avec les DVD contenant des informations de niveau de censure parentale–Niveau 1 (le plus restrictif) au niveau 8 (le moins restrictif).
- Vous pouvez uniquement régler la censure parentale quand la lecture est arrêtée.

Réglage de la censure parentale

A partir de la télécommande **UNIQUEMENT**:

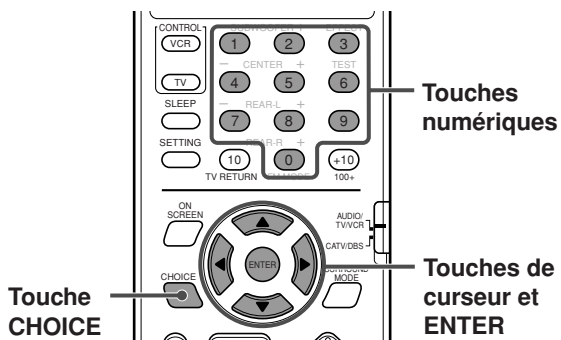

- 1 Appuyez sur CHOICE, puis appuyez sur la touche de curseur ►/◄ pour afficher le menu AUTRES.
- 2 Appuyez répétitivement sur la touche de curseur ▼/▲ pour amener sur "CENSURE PARENTALE", puis appuyez sur ENTER.

Le sous-menu CENSURE PARENTALE apparaît sur le téléviseur.

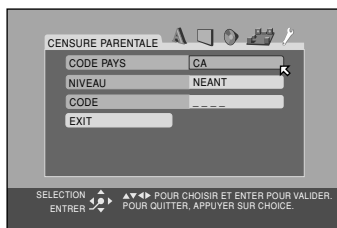

- 3 Appuyez répétitivement sur la touche de curseur ▼/▲ pour amener sur "CODE PAYS", puis appuyez sur ENTER.

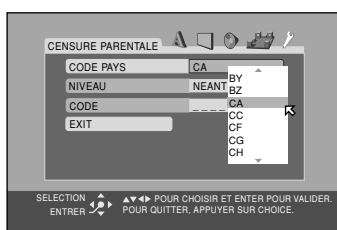

- 4 Appuyez répétitivement sur la touche de curseur ▲/▼ pour choisir le pays, puis appuyez sur ENTER.

Référez-vous à la "Liste des codes de pays/zone pour la censure parentale" à la page 65.

se déplace sur "NIVEAU".

- 5 Appuyez sur ENTER.

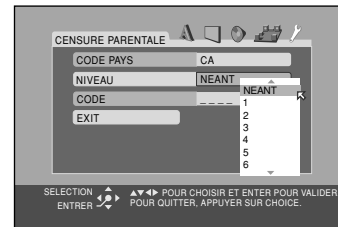

- 6 Appuyez répétitivement sur la touche de curseur ▲/▼ pour choisir le niveau de restriction, puis appuyez sur ENTER.

se déplace sur "CODE".

- Choisissez "NEANT" pour annuler cette fonction.

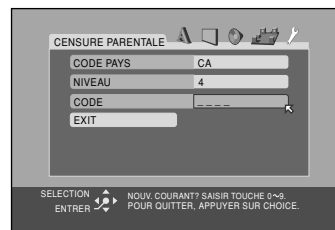

- 7 Appuyez sur les touches numériques (0-9) pour entrer un code de quatre chiffres, puis appuyez sur ENTER.

se déplace sur "EXIT".

- 8 Appuyez sur ENTER.

Le menu AUTRE réapparaît.

Pour retourner à l'écran normal

Appuyez sur CHOICE.

REMARQUE:

Rappelez-vous votre code ou notez-le quelque part. Vous devez entrer votre code pour changer le réglage et enlever la censure. Pour changer le réglage, référez-vous à la page 64.

Changement du réglage de la censure parentale

A partir de la télécommande **UNIQUEMENT**:

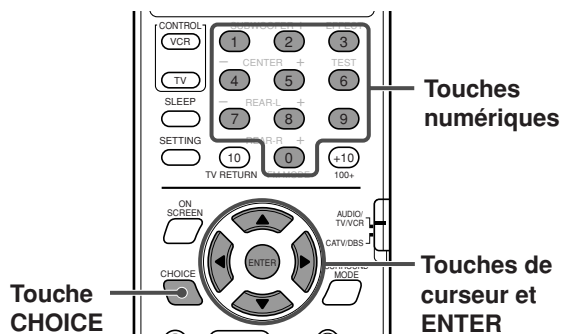

- 1 Appuyez sur **CHOICE**, puis appuyez sur la touche de curseur **▶/◀** pour afficher le menu **AUTRES**.
- 2 Appuyez répétitivement sur la touche de curseur **▼/▲** pour amener **↔** sur "CENSURE PARENTALE", puis appuyez sur **ENTER**.

Le sous-menu **CENSURE PARENTALE** apparaît sur le téléviseur.

- Vous pouvez uniquement amener **↔** sur "CODE" ou sur "EXIT" avant d'entrer le code.

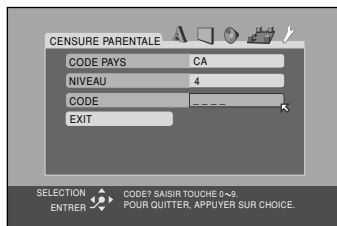

- 3 Appuyez sur les touches numériques (0-9) pour entrer le code, puis appuyez sur **ENTER**.
 - Si vous entrez un mauvais code, "ERRONE! NOUVEL ESSAI..." apparaît sous le sous-menu **CENSURE PARENTALE**. Vous ne pouvez pas passer à l'étape suivante sans entrer le mot de passe.
- 4 Appuyez répétitivement sur la touche de curseur **▲/▼** pour amener **↔** sur l'élément que vous souhaitez changer, puis appuyez sur **ENTER**.
- 5 Appuyez répétitivement sur la touche de curseur **▲/▼** pour changer le réglage, puis appuyez sur **ENTER**.
- 6 Appuyez sur les touches numériques (0-9) pour entrer votre code, puis appuyez sur **ENTER**.

Le nouveau réglage est mémorisé.

REMARQUES:

- Vous ne pouvez pas régler la censure parentale avant d'avoir réglé votre code (voir page 63).
- Si vous quittez le sous-menu **CENSURE PARENTALE** avant de régler votre code à l'étape 6, le nouveau code de pays et niveau de censure parentale ne seront pas validés et l'ancien code de pays et niveau de censure parentale resteront.
- Si vous entrez un code incorrect plus de trois fois, **↔** se déplace sur "EXIT" automatiquement et la touche de curseur **▲/▼** ne fonctionne pas. Appuyez sur **ENTER** pour quitter le sous-menu **CENSURE PARENTALE**, puis recommencez à partir de l'étape 1.
- Si vous avez oublié votre code, entrez "8888."

Mise hors service temporaire de la censure parentale

Si vous avez réglé un niveau de censure parentale strict, certains disques ne peuvent pas être reproduits du tout. Quand vous insérez un tel disque, l'affichage suivant apparaît sur l'écran du téléviseur. Vous pouvez mettre hors service temporairement la censure parentale.

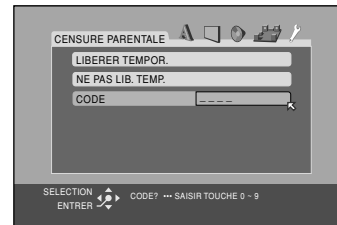

A partir de la télécommande **UNIQUEMENT**:

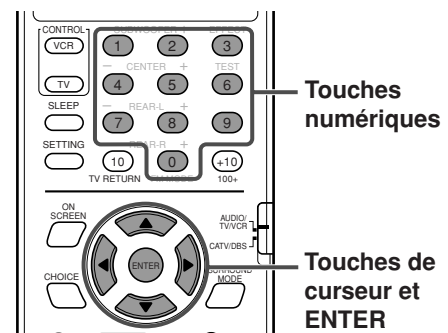

- 1 Appuyez répétitivement sur la touche de curseur **▲/▼** pour amener **↔** sur "LIBERER TEMPOR.", puis appuyez sur **ENTER**.
 - **↔** se déplace sur "CODE".
 - Si vous choisissez "NE PAS LIB. TEMP.", appuyez sur **▲** pour retirer le disque.
- 2 Appuyez sur les touches numériques (0-9) pour entrer votre code.

La lecture démarre.

- Si vous entrez un code incorrect, "ERRONE! NOUVEL ESSAI..." apparaît sous le sous-menu **CENSURE PARENTALE**. Vous ne pouvez pas reproduire le disque avant d'avoir entré le code correct.

REMARQUE:

Si vous entrez un code incorrect plus de trois fois, **↔** se déplace sur "NE PAS LIB. TEMP." automatiquement et la touche de curseur **▲/▼** ne fonctionne pas. Appuyez sur **▲** pour retirer le disque.

Réglage des préférences du DVD

Liste des codes de pays/zone pour la censure parentale

AD	Andorre	ER	Érythrée	LA	République du peuple du Laos	RW	Rwanda
AE	Émirats Arabes Unis	ES	Espagne			SA	Arabie Saoudite
AF	Afghanistan	ET	Éthiopie	LB	Liban	SB	Îles Solomon
AG	Antigua et Barbuda	FI	Finlande	LC	Sainte-Lucie	SC	Seychelles
AI	Anguilla	FJ	Fidji	LI	Liechtenstein	SD	Soudan
AL	Albanie	FK	Îles Falkland (Malouines)	LK	Sri Lanka	SE	Suède
AM	Arménie	FM	Micronésie (États fédérés de)	LR	Libéria	SG	Singapour
AN	Antilles Néerlandaises			LS	Lesotho	SH	Sainte Hélène
AO	Angola	FO	Îles Feroe	LT	Lituanie	SI	Slovénie
AQ	Antarctique	FR	France	LU	Luxembourg	SJ	Svalbard et Jan Mayen
AR	Argentine	FX	France métropolitaine	LV	Lettonie	SK	Slovaquie
AS	Samoa Américaines	GA	Gabon	LY	Libye Arabe Jamahiriya	SL	Sierra Léone
AT	Autriche	GB	Royaume-Uni	MA	Maroc	SM	Saint-Marin
AU	Australie	GD	Grenade	MC	Monaco	SN	Sénégal
AW	Aruba	GE	Georgie	MD	Moldavie, République de	SO	Somalie
AZ	Azerbaïdjan	GF	Guyane française	MG	Madagascar	SR	Surinam
BA	Bosnie-Herzégovine	GH	Ghana	MH	Îles Marshall	ST	São Tomé-et-Príncipe
BB	Barbade	GI	Gibraltar	ML	Mali	SV	Salvador
BD	Bangladesh	GL	Groenland	MM	Birmanie	SY	République arabe de Syrie
BE	Belgique	GM	Gambie	MN	Mongolie	SZ	Swaziland
BF	Burkina Faso	GN	Guinée	MO	Macap	TC	Îles Turks et Caïques
BG	Bulgarie	GP	Guadeloupe	MP	Îles Marianne du Nord	TD	Tchad
BH	Bahreïn	GQ	Guinée Équatoriale	MQ	Martinique	TF	Territoires français du Sud
BI	Burundi	GR	Grèce	MR	Mauritanie	TG	Togo
BJ	Bénin	GS	Géorgie du sud et les Îles Sandwich du sud	MS	Montserrat	TH	Thaïlande
BM	Bermudes			MT	Malte	TJ	Tadjikistan
BN	Brunéi Darussalam	GT	Guatemala	MU	Île Maurice	TK	Tokelau
BO	Bolivie	GU	Guam	MV	Maldives	TM	Turkménistan
BR	Brésil	GW	Guinée-Bissau	MW	Malawi	TN	Tunisie
BS	Bahamas	GY	Guyane	MX	Mexique	TO	Tonga
BT	Bhoutan	HK	Hong Kong	MY	Malaisie	TP	Timor oriental
BV	Ile Bouvet	HM	Île Island et Îles McDonald	MZ	Mozambique	TR	Turquie
BW	Botswana			NA	Namibie	TT	Trinidad et Tobago
BY	Biélorussie	HN	Honduras	NC	Nouvelle-Calédonie	TV	Tuvalu
BZ	Bélize	HR	Croatie	NE	Niger	TW	Taiwan
CA	Canada	HT	Haïti	NF	Île Norfolk	TZ	Tanzanie, République unifiée de
CC	Îles Cocos (Keeling)	HU	Hongrie	NG	Nigéria		
CF	République centrafricaine	ID	Indonésie	NI	Nicaragua	UA	Ukraine
CG	Congo	IE	Irlande	NL	Pays Bas	UG	Ouganda
CH	Suisse	IL	Israël	NO	Norvège	UM	États-Unis mineurs des Îles Outlying
CI	Côte d'Ivoire	IN	Inde	NP	Népal		
CK	Îles Cook	IO	Territoire britannique en océan indien	NR	Nauru	US	États-Unis
CL	Chili			NU	Niue	UY	Uruguay
CM	Cameroun	IQ	Iraq	NZ	Nouvelle-Zélande	UZ	Ouzbékistan
CN	Chine	IR	Iran (République islamique)	OM	Oman	VA	Ville État du Vatican (Saint-Siège)
CO	Colombie	IS	Islande	PA	Panamá		
CR	Costa Rica	IT	Italie	PE	Pérou	VC	Saint-Vincent et les Grenadines
CU	Cuba	JM	Jamaïque	PF	Polynésie française		
CV	Cap-Vert	JO	Jordanie	PG	Papouasie Nouvelle Guinée	VE	Vénézuéla
CX	Îles Christmas	JP	Japon	PH	Philippines	VG	Îles Vierges (Britanniques)
CY	Chypre	KE	Kenya	PK	Pakistan	VI	Îles Vierges (U.S.)
CZ	République tchèque	KG	Kyrgyzstan	PL	Pologne	VN	Viêt Nam
DE	Allemagne	KH	Cambodge	PM	Saint-Pierre-et-Miquelon	VU	Vanuatu
DJ	Djibouti	KI	Kiribati	PN	Pitcairn	WF	Îles Wallis et Futuna
DK	Danemark	KM	Comores	PR	Porto Rico	WS	Samoa
DM	Dominique	KN	Saint-Kitts et Nevis	PT	Portugal	YE	Yémen
DO	République Dominicaine	KP	Corée, République démocratique populaire de	PW	Palau	YT	Mayotte
DZ	Algérie			PY	Paraguay	YU	Yougoslavie
EC	Équateur	KR	Corée, République de	QA	Qatar	ZA	Afrique du Sud
EE	Estonie	KW	Koweït	RE	Réunion	ZM	Zambie
EG	Égypte	KY	Îles Cayman	RO	Roumanie	ZR	Zaïre
EH	Sahara occidental	KZ	Kazakhstan	RU	Fédération de Russie	ZW	

Réglage du système à l'aide de la fenêtre d'affichage

Vous pouvez ajuster les réglages du son et des enceintes de ce système à l'aide de la fenêtre d'affichage.

- Vous pouvez ajuster le réglage du son des enceintes avant ("BAL", "BASS", et "TREBLE") pour chaque source.
- L'ajustement de la taille de enceintes, de la distance des enceintes, "LFE ATT", "CROSS" et "D. COMP" prend effet pour toutes les sources.

IMPORTANT:

Lors de l'utilisation de la télécommande, vérifiez si le sélecteur de mode de télécommande est réglé sur la position correcte:

Pour commander ce système, réglez-le sur "AUDIO/TV/VCR."

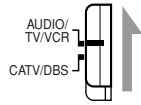

Avant de commencer, rappelez-vous...

- Il y a un temps limite pour réaliser les étapes suivantes. Si le réglage est annulé avant la fin, recommencez à partir de l'étape 1.
- Lors de la sélection de DVD, AUX ou AUX DIGITAL comme source, les réglages des éléments correspondants des menus de choix changent aussi.

A partir de la télécommande UNIQUEMENT:

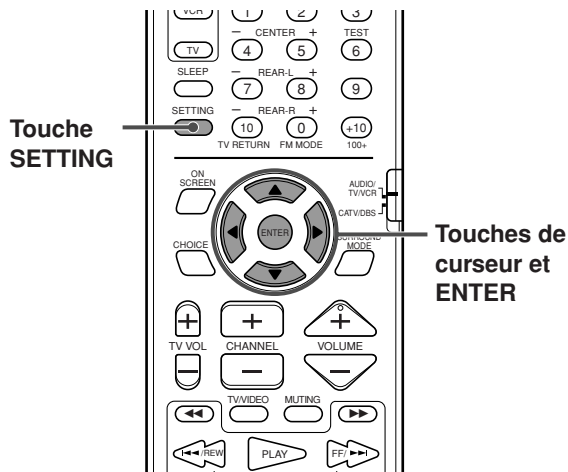

1 Appuyez sur SETTING.

Le dernier élément choisi apparaît sur la fenêtre d'affichage.

Exemple: "BAL" a été choisi.



2 Appuyez répétitivement sur la touche de curseur ▼/▲ pour choisir l'élément que vous souhaitez régler.

Chaque fois que vous appuyez sur la touche, l'élément sur la fenêtre d'affichage change comme suit:

⇒ BAL ⇒ BASS ⇒ TREBLE ⇒ FRNT SP
 ⇒ CNTR SP ⇒ REAR SP ⇒ FRNT D ⇒ CNTR D
 ⇒ REAR D ⇒ CROSS ⇒ LFE ATT. ⇒ D.COMP
 ⇒ (Retour au début)

Référez-vous aux pages correspondantes pour les détails sur les ajustements.

- **BAL** (Balance):
Ajuste la balance entre l'enceinte avant gauche et l'enceinte avant droite. (Voir page 59.)
- **BASS, TREBLE:**
Ajuste le niveau d'accentuation des sons graves et aigus des enceintes avant. (Voir page 59.)

- **FRNT SP** (enceintes avant),
CNTR SP (enceinte centrale),
REAR SP (enceintes arrière):
Choisit la taille de chaque enceinte. (Voir page 60.)
- **FRNT D** (distance des enceintes avant),
CNTR D (distance de l'enceinte centrale),
REAR D (distance des enceintes arrière):
Règle la distance de la position d'écoute aux enceintes. (Voir page 61.)
- **CROSS** (CROSS OVER):
Choisit la fréquence de coupure (transition) du caisson de grave par rapport aux enceintes avant utilisées avec ce système. (Voir page 60.)
- **LFE ATT.:**
Diminue la distorsion des sons graves du caisson de grave lors de la lecture d'un disque Dolby Digital ou DTS Digital Surround. (Voir page 59.)
- **D.COMP** (D. RANGE COMPRESSION):
Permet de profiter d'un son puissant la nuit, même à un faible niveau de volume lors de l'écoute d'un son avec Dolby Digital. (Voir page 59.)

3 Appuyez sur la touche de curseur ◀/▶ pour réaliser l'ajustement.

Exemple:



- **BAL:**
"L-21" à "L-1" ⇒ "CENTER" ⇒ "R-1" à "R-21"
- **BASS, TREBLE:**
Dans une plage de -10 à +10 (par pas de 2)
- **FRNT SP, CNTR SP, REAR SP:**
"SML" (petit) ⇒ "LRG" (grand) ⇒ "NO" (néant)
("NO" ne peut pas être choisi pour les enceintes avant.)
- **FRNT D, CNTR D, REAR D:**
Dans une plage de 1 pied à 30 pieds. (par pas de 1 pied)
- **CROSS:**
"200 Hz" ⇒ "150 Hz" ⇒ "120 Hz" ⇒ "100 Hz"
⇒ "80 Hz"
- **LFE ATT.:**
"ON" ⇒ "OFF"
- **D.COMP:**
"MID" ⇒ "MAX" ⇒ "OFF"

4 Répétez les étapes 2 et 3 pour régler d'autres éléments.

REMARQUES:

- Si vous avez choisi "SML" pour les enceintes avant, vous ne pouvez pas choisir "LRG" pour l'enceinte centrale et les enceintes arrière.
- Vous pouvez vérifier l'ajustement de vos enceintes en écoutant la tonalité de test. Pour sortir la tonalité de test, appuyez sur SOUND, puis sur TEST. (Voir page 35.)

Système de commande à distance AV COMPU LINK

Le système de commande à distance AV COMPU LINK vous permet de commander les téléviseurs JVC à l'aide de l'appareil central. Pour utiliser ce système de commande à distance, suivez les illustrations et les procédures de cette section.

AV COMPU LINK

- Les réglages AV COMPU LINK sont réalisés dans le menu AUTRE des menus de choix. Référez-vous à la page 62 pour ce réglage.
- Référez-vous aussi au mode d'emploi fourni avec le téléviseur.

Connexion et réglage

Connexion d'un téléviseur

- 1 Connectez l'appareil central au téléviseur par les prises AV COMPU LINK en utilisant le cordon AV COMPU LINK fourni.

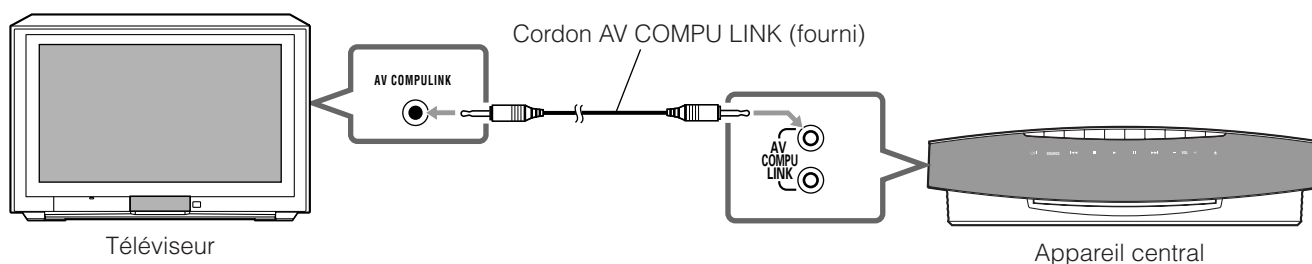

- 2 Réglez AV COMPU LINK du menu AUTRE de la façon suivante.

Référez-vous à la page 62 pour réaliser le réglage AV COMPU LINK.

- Lors d'une connexion à la prise d'entrée VIDEO-1 du téléviseur: Choisissez "DVD2" (réglage initial).
- Lors d'une connexion à la prise d'entrée VIDEO-2 du téléviseur: Choisissez "DVD3."
- "DVD1" n'est pas utilisé.

Connexion d'un téléviseur et d'un magnétoscope

- Référez-vous aussi au mode d'emploi fourni avec le magnétoscope.

- 1 Connectez l'appareil central au téléviseur et au magnétoscope par les prises AV COMPU LINK en utilisant les cordons AV COMPU LINK.

- Vous avez besoin de deux cordons AV COMPU LINK pour réaliser cette connexion. (Un seul cordon est fourni avec ce système.)

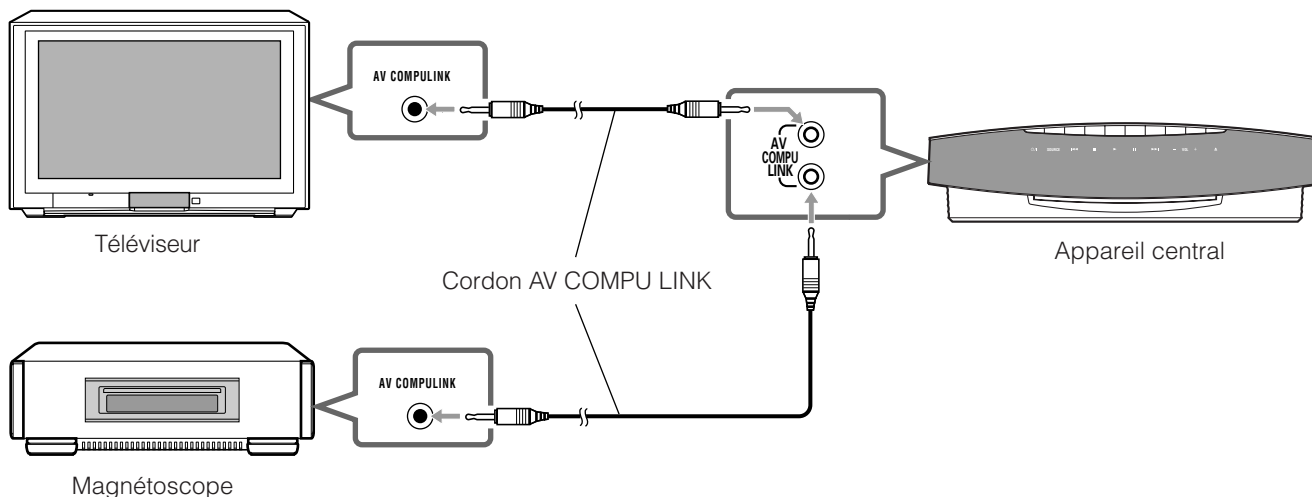

2 Réglez AV COMPU LINK du menu AUTRES et le code de télécommande du magnétoscope de la façon suivante.

Référez-vous à la page 62 pour effectuer le réglage AV COMPU LINK.

- Lors d'une connexion à la prise d'entrée VIDEO-1 du téléviseur:
Choisissez "**DVD2**" (réglage initial).
Réglez le code de télécommande du magnétoscope sur **B**.
- Lors d'une connexion à la prise d'entrée VIDEO-2 du téléviseur:
Choisissez "**DVD3**."
Réglez le code de télécommande du magnétoscope sur **A**.
- "DVD1" n'est pas utilisé.

REMARQUES:

- *Il n'y a peut-être pas de description d'une connexion à un lecteur de DVD dans le mode d'emploi du téléviseur ou du magnétoscope. Cependant, un téléviseur ou un magnétoscope muni d'une prise AV COMPU LINK II, AV COMPU LINK III ou AV COMPU LINK EX peut être connecté à l'appareil central.*
- *Quand les prises de sortie audio du magnétoscope sont connectées aux prises AUX IN de l'appareil central (voir page 14):
Le système de commande à distance AV COMPU LINK change automatiquement le mode d'entrée du téléviseur sur la position appropriée, mais ne change pas la source de lecture sur le système.
Pour écouter le son du magnétoscope, choisissez AUX comme source en appuyant sur AUX sur la télécommande ou sur SOURCE sur l'appareil central (voir page 22).*
- *Quand les prises de sortie audio du magnétoscope sont connectées aux prises d'entrée audio du téléviseur:
Mettez le système hors tension (en mode d'attente). Pour écouter le son du magnétoscope, utilisez le téléviseur. (Référez-vous au mode d'emploi fourni avec le téléviseur.)*

Lecture monotouche de DVD

En démarrant simplement la lecture sur l'appareil central, vous pouvez regarder un DVD sur le téléviseur sans avoir à effectuer d'autres réglages manuellement.

Insérez un disque dans l'appareil central.

La lecture démarre et le téléviseur se met automatiquement sous tension et change son mode d'entrée sur la position appropriée de façon que vous puissiez voir l'image de lecture.

REMARQUE:

Quand l'alimentation secteur du téléviseur est coupée ou que son cordon d'alimentation est débranché, vous ne pouvez pas utiliser la lecture monotouche.

Commande d'appareils vidéo d'autres fabricants

En changeant les signaux de télécommande pré-réglés sur ceux d'autres fabricants, vous pouvez utiliser la télécommande fournie avec ce système pour commander des magnétoscopes, convertisseurs CATV, tuner DBS et téléviseur d'autres fabricants. (Pour les téléviseurs, référez-vous à la page 20.)

- Lors de la commande des autres appareils vidéo, dirigez la télécommande directement sur le capteur de télécommande de chaque appareil. Référez-vous aussi au mode d'emploi fourni avec chaque appareil.
- Les codes de fabricant sont sujets à changement sans notification. Si le code est changé, cette télécommande ne peut pas commander l'appareil.

Utilisation de la télécommande pour commander un convertisseur CATV ou un tuner DBS

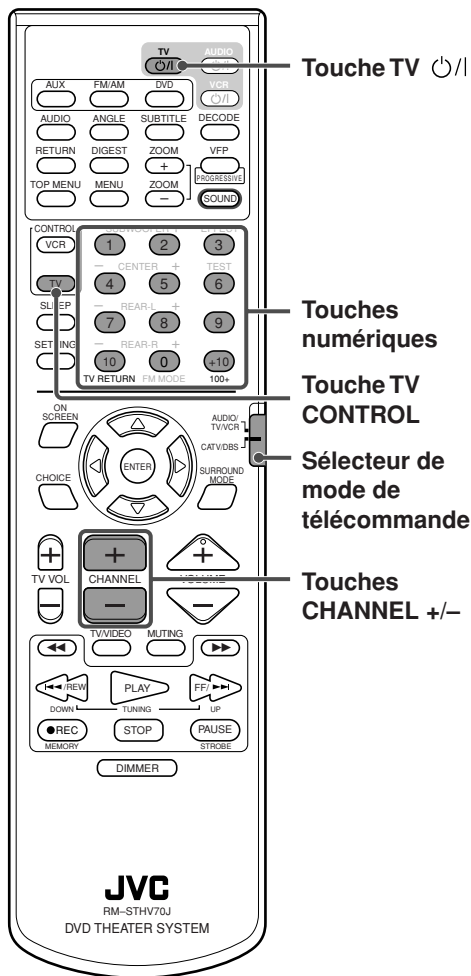

■ Pour commander votre convertisseur CATV ou tuner DBS

- 1 Faites glisser le sélecteur de mode de télécommande sur "CATV/DBS".
- 2 Maintenez pressée TV \odot/I .
Maintenez la touche pressée jusqu'à la fin de l'étape 4.
- 3 Appuyez sur TV CONTROL.
- 4 Appuyez sur les touches numériques (1-9, 0) pour entrer un code de fabricant (2 chiffres).
Référez-vous à la liste ci-dessous pour trouver le code.
Exemples: Pour un appareil GI Jerrold, appuyez sur 0, puis sur 1.
Pour un appareil Sony, appuyez sur 2, puis sur 0.
- 5 Relâchez TV \odot/I .
- 6 Essayez de commander votre convertisseur CATV ou tuner DBS en appuyant sur TV \odot/I .

Si votre convertisseur CATV ou tuner DBS se met sous ou hors tension, c'est que vous avez entré le code correct.

S'il y a plus d'un code dans la liste pour la marque de votre convertisseur CATV ou tuner DBS, essayez-les un par un jusqu'à ce que vous trouviez le bon.

Codes de fabricant pour convertisseur CATV et tuner DBS

Fabricant	Code
Echostar	21
GI Jerrold	01, 02, 03, 04, 05, 06, 07, 08
Hamlin/Regal	15, 16, 17, 18
Pioneer	13, 14
RCA	19
Scientific Atlanta	09, 10
Sony	20
Zenith	11, 12

Vous pouvez utiliser les touches suivantes pour commander votre convertisseur CATV ou tuner DBS:

IMPORTANT:

Lors de l'utilisation de la télécommande, vérifiez si le sélecteur de mode de télécommande est réglé sur la position correcte:

Pour commander le convertisseur CATV ou le tuner DBS, réglez-le sur "CATV/DBS".

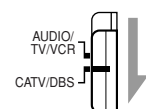

TV \odot/I : Met le convertisseur CATV ou tuner DBS sous ou hors tension.

CHANNEL +/-: Change les canaux.

1-10, 0, +10 (100+): Choisit les canaux.

Utilisation de la télécommande pour commander le magnétoscope

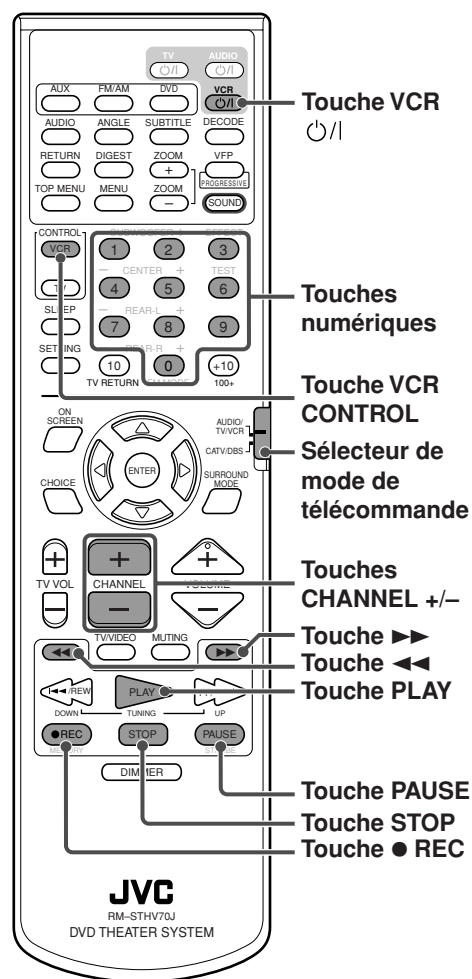

■ Pour commander votre magnétoscope

- 1 Faites glisser le sélecteur de télécommande sur "AUDIO/TV/VCR".
- 2 Maintenez pressée VCR . Maintenez la touche pressée jusqu'à la fin de l'étape 4.
- 3 Appuyez sur VCR CONTROL.
- 4 Appuyez sur les touches numériques (1-9, 0) pour entrer un code de fabricant (2 chiffres).
Référez-vous à la liste ci-dessous pour trouver le code.
Exemples: Pour un magnétoscope Philips, appuyez sur 0, puis sur 9.
Pour un magnétoscope NEC, appuyez sur 2, puis sur 5.
- 5 Relâchez VCR .
- 6 Essayez de commander votre magnétoscope en appuyant sur VCR .

Si votre magnétoscope se met sous ou hors tension, c'est que vous avez entré le code correct.
S'il y a plus d'un code dans la liste pour la marque de votre magnétoscope, essayez-les un par un jusqu'à ce que vous trouviez le bon.

Codes de fabricant pour magnétoscope

Fabricant	Code	Fabricant	Code
JVC	01, 02, 03	Philips	09
Emerson	11, 26	RCA	05, 06
Fisher	29	Samsung	24
Funai	10, 14, 15, 16	Sanyo	21, 22, 23
Gold Star	12	Sharp	27, 28
Hitachi	04	Shintom	30
Mitsubishi	13	Sony	18, 19, 20
NEC	25	Zenith	08
Panasonic	07, 17		

Vous pouvez utiliser les touches suivantes pour commander le magnétoscope:

IMPORTANT:

Lors de l'utilisation de la télécommande, vérifiez si le sélecteur de mode de télécommande est réglé sur la position correcte:

Pour commander le magnétoscope, réglez-le sur "AUDIO/TV/VCR".

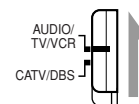

- VCR** : Met le magnétoscope sous ou hors tension.
- Après appuyer sur VCR CONTROL, vous pouvez utiliser les touches suivantes pour commander votre magnétoscope:
 - PLAY**: Démarre la lecture.
 - STOP**: Arrête les opérations.
 - PAUSE**: Arrête momentanément la lecture.
 - ▶▶**: Avance rapidement la bande vidéo.
 - ◀◀**: Rebobine la bande vidéo.
 - **REC**: Appuyez sur cette touche en même temps que sur PLAY pour démarrer l'enregistrement. Appuyez sur cette touche en même temps que sur PAUSE pour mettre l'appareil en pause à l'enregistrement.
 - CHANNEL +/-**: Change les canaux de téléviseur sur le magnétoscope.

Afin d'obtenir les meilleures performances possibles de l'appareil, gardez vos disques et le mécanisme propre.

Remarques générales

En général, vous obtiendrez les meilleures performances en gardant propres vos disques et le mécanisme de l'appareil.

- Rangez les disques dans leur boîte et gardez-les dans un meuble ou sur une étagère.

Manipulation des disques



- Retirez les disques de leur boîte en les tenant par les côtés et en appuyant légèrement sur le trou central.
- Ne touchez pas la surface brillante du disque ni ne le tordez.
- Remettez les disques dans leur boîte après utilisation pour éviter tout gondolage.

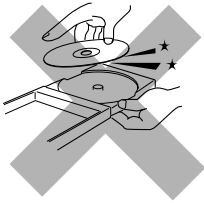

- Faites attention de ne pas rayer la surface du disque quand vous le ranger dans sa boîte.
- Evitez une exposition directe au soleil, à des températures extrêmes et à l'humidité.



Pour nettoyer les disques

Essuyez les disques avec un chiffon doux en ligne droite du centre vers l'extérieur.

N'UTILISEZ PAS de solvant—tel qu'un nettoyant conventionnel pour disques, un vaporisateur, un diluant ou du benzène— pour nettoyer les disques.

Nettoyage de l'appareil

• Taches sur l'appareil





Doivent être frottées avec un chiffon doux. Si l'appareil est très sale, essuyez-le avec un chiffon légèrement humidifié d'une solution détergente neutre, essorez bien le chiffon et essuyez ensuite l'appareil avec un chiffon sec.

• Puisque l'appareil peut perdre de sa qualité, devenir endommagé ou perdre sa peinture, faites attention aux points suivants.

- NE FROTTEZ PAS avec un chiffon dur.
- NE FROTTEZ PAS trop fort.
- NE FROTTEZ PAS avec un diluant ou du benzène.
- N'APPLIQUEZ PAS de substance volatile telle qu'un insecticide sur l'appareil.
- NE LAISSEZ PAS des objets en caoutchouc ou en plastique en contact prolongé avec l'appareil.
- NE NETTOYEZ PAS le panneau mobile quand il est ouvert.

Guide de dépannage

Utilisez ce tableau pour vous aider à résoudre vos problèmes quotidiens. S'il y a un problème que vous ne pouvez pas résoudre, contactez votre centre de service JVC.

PROBLEME	CAUSE POSSIBLE	SOLUTION
L'appareil ne se met pas sous tension.	Le cordon d'alimentation n'est pas connecté à la prise secteur ou à l'appareil central.	Insérez la fiche dans la prise secteur.
Aucune alimentation n'arrive au caisson de grave.	Le cordon d'alimentation du caisson de grave n'est pas connecté à une prise secteur.	Appuyez sur  sur l'appareil central ou sur AUDIO  sur la télécommande pour mettre l'appareil hors tension, insérez la fiche fermement sur une prise secteur et appuyez de nouveau sur  sur l'appareil central ou sur AUDIO  sur la télécommande.
	Le câble du système n'est pas connecté.	Connectez le câble du système.
La télécommande ne fonctionne pas.	Elle est trop loin de l'appareil central ou n'est pas en face de lui.	Approchez-vous de l'appareil. (Utilisez la télécommande à une distance de moins de 7 m de l'appareil central.)
	Il y a un obstacle devant la télécommande.	Évitez les obstacles. (Voir page 19.)
	La télécommande n'est pas dirigée sur le capteur de télécommande de l'appareil central ou des autres appareils.	Dirigez la télécommande sur le capteur de télécommande de l'appareil que vous souhaitez commander.
	Le sélecteur de mode de télécommande n'est pas réglé sur la position correcte.	Régalez-le sur la position correcte.
	Les piles sont usées.	Remplacez les piles.
	Les piles ont été insérées à l'envers (+/-).	Insérez les piles correctement.
	La télécommande n'est pas réglée pour commander le lecteur de DVD, le tuner (FM/AM) ou les réglages sonores.	Pour le lecteur de DVD, appuyez d'abord sur DVD avant de réaliser les opérations souhaitées. Pour le tuner, appuyez d'abord sur FM/AM avant de réaliser les opérations souhaitées. Pour utiliser les touches d'ajustement sonore pour ajuster le niveau de sortie des enceintes, appuyez d'abord sur SOUND avant de réaliser les opérations souhaitées.
	Les rayons du soleil tombent directement sur le capteur de télécommande.	Protégez le capteur de télécommande des rayons du soleil.
Les signaux de télécommande ne sont pas réglés correctement.	Entrez le code de fabricant correct. (Voir pages 20, 69, 70.)	
Aucun son	Le câble du système et/ou les cordons d'enceinte ne sont pas connectés.	Vérifiez la connexion.
	Il y a un court-circuit dans les cordons d'enceinte.	Reconnectez le cordon d'enceinte.
	Le cordon audio n'est pas connecté correctement à AUX IN et/ou DIGITAL IN.	Connectez le cordon correctement. (Voir page 14.)
	Une source incorrecte a été choisie.	Choisissez une source correcte. (Voir page 22.)
	Le son est coupé.	Appuyez sur MUTING pour annuler la mise en sourdine.
	Le mode de décodage n'est pas réglé correctement.	Choisissez le mode de décodage correct. (Voir page 25.)

	PROBLEME	CAUSE POSSIBLE	SOLUTION
Général	Le son ne sort que d'une enceinte avant.	Le cordon d'enceinte n'est pas connecté correctement.	Connectez le cordon correctement. (Voir page 13.)
		La balance gauche-droite n'est pas réglée correctement.	Ajustez la balance correctement. (Voir pages 59 et 66.)
	Aucun son de l'enceinte centrale et/ou des enceintes arrière.	Le réglage de l'enceinte est incorrect.	Faites le réglage correctement. (Voir pages 60 et 66.)
	Le système ne fonctionne pas correctement.	Un orage ou du bruit électronique interfère avec le fonctionnement du micro-ordinateur.	Mettez l'appareil hors tension, débranchez puis rebranchez la fiche d'alimentation de la prise secteur.
		L'appareil a été amené dans un endroit froid juste après avoir commencé à chauffer la pièce et de l'humidité s'est formée dans l'appareil.	Mettez l'appareil hors tension et laissez-le pendant quelques heures avant de le remettre sous tension.
Lecture de DVD	Aucune image n'est affichée sur l'écran du téléviseur.	Le cordon vidéo n'est pas connecté correctement.	Connectez le cordon correctement. (Voir page 10.)
		L'entrée du téléviseur choisie est incorrecte.	Choisissez l'entrée du téléviseur correcte.
		Le disque ne peut pas être reproduit.	Utilisez un disque compatible. (Voir page 6.)
	Aucune image n'est affichée sur l'écran du téléviseur, l'image est floue ou divisée en deux parties.	Le mode de balayage est réglé sur "PROGRESSIVE" bien que le système soit connecté à un téléviseur qui ne prend pas en charge l'entrée vidéo progressive, tel qu'un téléviseur ordinaire.	Changez le mode de balayage sur "INTERLACE". (Voir page 26.)
	Un disque ne peut pas être reproduit.	Le code de région du système et du disque ne sont pas compatibles.	Remplacez le disque. (Voir page 6.)
		La censure parentale est en service.	Entrez le code pour changer le niveau de censure parentale. (Voir page 64.)
	Un disque ne peut pas être reproduit et "0:00" est affiché sur la fenêtre d'affichage.	Le disque est inséré en inversant la face imprimée et la face avec les données.	Insérez le disque correctement. (Voir page 27.)
		Le disque inséré ne peut pas être reproduit.	Remplacez le disque. (Voir page 6.)
	L'image et le son sont déformés.	Le disque est rayé ou sale.	Remplacez ou nettoyez le disque. (Voir page 71.)
		Un magnétoscope est connecté entre l'appareil central et le téléviseur.	Connectez l'appareil central directement au téléviseur.
	Avec certains disques, l'image peut être floue lorsque "MODE PROGRESSIF" est réglé sur "FILM" ou "AUTO".	Régalez "MODE PROGRESSIF" sur "VIDEO". (Voir page 58.)	
L'image ne correspond pas au format du téléviseur.	"TYPE MONITEUR" n'est pas réglé correctement.	Régalez le type de moniteur correctement. (Voir page 58.)	
	Le téléviseur n'est pas réglé correctement.	Régalez le téléviseur correctement.	
Aucun sous-titre n'apparaît sur l'écran du téléviseur bien que vous ayez choisi la langue des sous-titres initiale.		Certains DVD sont programmés pour ne jamais afficher de sous-titre initialement. Si cela se produit, appuyez sur SUBTITLE sur la télécommande après avoir démarré la lecture. (Voir page 41.)	
La langue audio est différente de celle que vous avez choisie comme langue audio initiale.		Certains DVD sont programmés pour toujours utiliser, initialement, la langue originale. Si cela se produit, appuyez sur AUDIO sur la télécommande après avoir démarré la lecture. (Voir page 42.)	

PROBLEME	CAUSE POSSIBLE	SOLUTION	
Un disque ne peut pas être reproduit.	Aucun fichier MP3 n'est enregistré.	Remplacez le disque.	Lecture MP3
	Les fichiers MP3 n'ont pas d'extension de fichier—.mp3, .Mp3, .mP3 ou .MP3 dans leur nom.	Ajoutez une extension—.mp3, .Mp3, .mP3 ou .MP3 au nom du fichier. (Voir page 51.)	
	Les fichiers MP3 ne sont pas enregistrés dans un format compatible avec ISO 9660 Niveau 1 ou 2.	Remplacez le disque. (Enregistrez les fichiers MP3 en utilisant un logiciel compatible.)	
	Différents types de fichier sont enregistrés sur le disque.	Un disque qui contient différents types de fichier peut ne pas être reproduit correctement à cause des caractéristiques du disque ou des conditions d'enregistrement.	
Les fichiers MP3 ne sont pas reproduits, mais les fichiers JPEG le sont à leur place.	MP3/JPEG est réglé sur "JPEG".	Quand des fichiers MP3 et JPEG sont enregistrés sur un même disque, réglez sur "MP3" pour reproduire les fichiers MP3. (Voir page 58.)	
L'affichage de commande MP3 apparaît sur le téléviseur mais aucune opération ne peut être effectuée.	Aucun fichier MP3 ou JPEG n'est enregistré sur le disque ou le disque n'est pas compatible (CD-ROM par exemple).	Remplacez le disque. (Voir page 6.)	
Un disque ne peut pas être reproduit.	Aucun fichier JPEG n'est enregistré.	Remplacez le disque.	Lecture JPEG
	Les noms de fichiers JPEG ne possèdent pas l'extension de fichier correcte.	Ajoutez l'extension de fichier—.jpg, .jpeg, .JPG, .JPEG ou n'importe quelle combinaison de majuscules et minuscules (telle que ".Jpg")—aux noms de fichiers. (Voir page 53.)	
	Les fichiers JPEG ne sont pas enregistrés dans un format compatible avec ISO 9660 Niveau 1 ou 2.	Remplacez le disque. (Enregistrez les fichiers JPEG en utilisant un logiciel compatible.)	
Les fichiers JPEG ne sont pas reproduits, mais les fichiers MP3 le sont à leur place.	MP3/JPEG est réglé sur "MP3".	Quand des fichiers MP3 et JPEG sont enregistrés sur un même disque, réglez sur "JPEG" pour reproduire les fichiers JPEG. (Voir page 58.)	
Une émission est difficile à entendre à cause du bruit.	Les antennes sont déconnectées.	Reconnectez les antennes correctement et fermement.	FM/AM
	L'antenne cadre AM est trop près de l'appareil central.	Changez la position et la direction de l'antenne cadre AM.	
	L'antenne FM fournie n'est pas correctement étendue et positionnée.	Étendez l'antenne FM dans la meilleure position possible.	
	Le mode Beat Cut n'est pas réglé correctement lors de l'écoute d'une station AM.	Essayez de changer le mode Beat Cut. (Voir page 32.)	
Bruit statique continu pendant les émissions FM.	Le signal reçu est trop faible.	Connectez une antenne extérieure (voir page 11) ou contactez votre revendeur.	
	La station est trop éloignée.	Choisissez une autre station.	
La lecture de DVD monotouche ne fonctionne pas bien que vous ayez connecté le cordon AV COMPU LINK correctement.	Le réglage AV COMPULINK MODE est incorrect.	Réglez-le correctement en fonction de la prise d'entrée vidéo sur le téléviseur utilisé. (Voir page 67.)	Autres
Le système se met soudainement tout seul hors tension.	La minuterie d'arrêt ou la fonction de mise en attente automatique est en service.	Mettez la fonction hors service. (Voir pages 24 et 62.)	
Les indications sur le panneau mobile sont affichées à l'envers.	Le sélecteur DISP.SET n'est pas réglé correctement.	Réglez-le correctement. (Voir page 8.)	

REMARQUE:

Les problèmes peuvent être causés par les appareils connectés au système. Veuillez lire aussi attentivement les modes d'emploi des appareils connectés.

Balayage entrelacé

Dans le système vidéo conventionnel, une image est affichée sur le moniteur en deux moitiés. Le système de balayage entrelacé place les lignes de la deuxième moitié de l'image entre les lignes de la première moitié.

Balayage progressif

Le balayage progressif affiche toutes les lignes horizontales d'une image en même temps, dans la même trame. Ce système peut convertir le signal vidéo entrelacé des DVD au format progressif pour une connexion à un affichage progressif. La résolution horizontale est augmentée d'une façon importante.

Boîte aux lettres

Une méthode d'affichage des images de film au centre d'un téléviseur 4:3 sans qu'aucune partie de l'image ne soit effacée, mais en plaçant des bandes noires en haut et en bas de l'écran. Ce nom a été choisi parce que la forme de l'image sur l'écran rappelle la fente d'une boîte aux lettres.

Censure parentale

Une caractéristique de ce système qui permet de déterminer automatiquement si la reproduction d'un DVD particulier doit être autorisée, à l'aide du niveau de censure parentale (une mesure des scènes indésirables, etc. d'un point de vue éducatif) réglé au préalable sur ce système par l'utilisateur; si le niveau du DVD est moins restrictif que celui réglé par l'utilisateur, il sera reproduit.

Chapitre

Fait référence aux chapitres individuels compris dans un titre.

Code de région

Un système permettant aux disques d'être reproduits uniquement dans des régions préalablement décidées. Tous les pays du monde sont divisés en six régions, chaque région étant identifiée par un code de région (ou numéro de région) spécifique. Si le code de région donné à un disque comprend un numéro correspondant au code de région d'un lecteur, le lecteur peut reproduire le disque.

Commande de lecture (PBC)

Fait référence au signal enregistré sur les CD vidéo ou SVCD permettant de commander leur reproduction. En utilisant les écrans de menu enregistrés sur un CD vidéo ou un SVCD compatible PBC, vous pouvez profiter des disques interactifs et de ceux qui possèdent une fonction de recherche.

Format d'image

Le rapport entre la taille verticale et horizontale de l'image affichée. Le rapport horizontal/vertical des téléviseurs ordinaires est de 4:3 et celui des écrans large de 16:9.

Fréquence d'échantillonnage

Fréquence d'un échantillon de données lors de la conversion de données analogiques en données numériques. La fréquence d'échantillonnage représente numériquement combien de fois le signal original est échantillonné par seconde.

JPEG

C'est un système de compression de données pour images fixes mis au point par le groupe "Joint Photographic Expert Group" et qui offre une légère diminution de la qualité de l'image en échange du taux de compression élevé.

Linear PCM (PCM: Pulse Code Modulation)

Un système permettant la conversion d'un signal sonore analogique en un signal numérique pour traitement ultérieur, sans compression de données dans la conversion.

Menu de disque

Un affichage sur l'écran préparé pour permettre la sélection d'images, sons, sous-titres, multi-angles, etc. enregistrés sur un DVD.

MP3

MP3 est l'abréviation de Motion Picture Experts Group 1 (ou MPEG-1) Audio Layer 3 (Norme MPEG 1 de niveau 3). MP3 est un simple format de fichier avec compression des données. En utilisant le format MP3, un CD-R ou un CD-RW peut contenir 10 fois plus de données qu'un CD ordinaire.

Multi-angle

En enregistrant plusieurs scènes en même temps sur un même titre, l'utilisateur peut choisir l'angle de vue qu'il préfère. Cette fonction s'appelle la fonction multi-angle.

Multicanaux

Les DVD sont spécifiés pour avoir chaque plage sonore constituée par une piste sonore. Multicanaux faire référence à une structure du son avec trois canaux ou plus.

Multilingue

Quand un titre est créé pour prendre en charge plusieurs langues, il est appelé généralement un titre multilingue.

Signal vidéo en composantes

C'est un signal vidéo pour lequel les parties de l'information nécessaire au signal de reproduction de l'image, composées des trois couleurs primaires de la lumière, sont transmises par des lignes de signal séparées. Les types de signal tels que R/G/B, Y/P_B/P_R, etc., sont disponibles.

Signal vidéo composite

C'est un signal vidéo composé de trois types de signaux combinés: un signal d'image composé d'un signal de luminance et de chrominance utilisant une technique de multiplication de fréquence; un signal en salve fournissant la base pour la reproduction couleur; et un signal de synchronisation.

Surround

Un système permettant de créer des champs sonores tridimensionnels très réalistes en disposant plusieurs enceintes autour de l'auditeur.

Vitesse de transfert

La vitesse de transfert de données numériques. Normalement elle se mesure en baud par seconde. Le système DVD utilise une vitesse de transfert variable pour plus d'efficacité.

16:9 AUTO	58
16:9 NORMAL	58
4:3 LB	58
4:3 PS	58

A

AIGU	59, 66
ATTENTE AUTOMATIQUE	62
ATTENUATEUR LFE	59, 66
AUTO/PCM	25
AV COMPU LINK	62, 67
All Channel Stereo	34

B

BALANCE G/D	59
BEAT CUT	32
Barre sur l'écran	37

C

CD audio	6
CD vidéo	6
CD-R	6
CD-RW	6
CENSURE PARENTALE	62, 63, 64
COMPRESS. PLAGE DYN.	59, 66
Chapitre	7
Code de région	6

D

DANCE CLUB	34
DAP	34
DIMMER	23
DTS Digital Surround	25, 33
DVD	6
Dolby Digital	25, 33

G

GRAVE	59, 66
GUIDE ECRAN	28, 62

H

HALL	34
------------	----

I

INTERLACE	26
-----------------	----

J

JPEG	53, 58
------------	--------

L

LANGUE AUDIO	42, 57
LANGUE D'ECRAN	57
LANGUE MENU	57
LIVE CLUB	34
Liste des angles	41

M

MODE PROGRESSIF	58
MP3	51, 58
MUTING	23
Menu AUDIO	59
Menu AUTRE	62
Menu DISTANCE	61
Menu IMAGE	58
Menu LANGUE	57
Menu NIVEAU	61
Menu REGLAGE H.-P.	60
Menu TAILLE	60
Menu de choix	55
Mode de décodage	25

P

PAVILION	34
PBC	7, 39
PHASE	24
PL II MOVIE	33, 35
PL II MUSIC	33, 35
PRO LOGIC II	33
PROG.	49
PROGRAMME	49
PROGRESSIVE	26
PROTECTION D'ECRAN	28, 58
Plage	7

R

RECOUVREMENT	60, 66
REPRISE	22, 29, 62
RND	49
Ralenti	47
Répétition A-B	50
Résumé	45

S

S-vidéo	10
SLEEP	24
SOUS-TITRE	41, 57
STROBE	46
SVCD	6

T

TEST TON	35, 61
TYPE MONITEUR	58
Titre	7

V

VFP	48
-----------	----

Z

ZOOM	47, 53
------------	--------

Spécifications

■ Appareil central (XV-THV70)

Section audio

Distorsion harmonique totale 0,02 %
 REMARQUE: Cette valeur est mesurée pour référence à CONNECTOR du cordon du système.

Sensibilité d'entrée audio/Impédance (à 1 kHz)
 Entrée analogique:
 AUX IN : 290 mV/47 kΩ
 Entrée numérique*:
 DIGITAL IN (OPTICAL): -21 dBm à -15 dBm (660 nm ±30 nm)

* Correspondant à Linear PCM, Dolby Digital et DTS Digital Surround (avec une fréquence d'échantillonnage— 32 kHz, 44,1 kHz, 48 kHz)

Section vidéo

Système de couleur: NTSC
 Résolution horizontale: 500 lignes
 Rapport signal/bruit: 64 dB
 Niveau de sortie
 Composite: 1,0 V(c-c)/75 Ω
 S-vidéo-Y: 1,0 V(c-c)/75 Ω
 S-vidéo-C: 0,286 V(c-c)/75 Ω
 Composante-Y: 1,0 V(c-c)/75 Ω
 Composante-P_B/P_R: 0,7 V(c-c)/75 Ω

Section du tuner

Plage d'accord
 FM: 87,5 MHz – 108,0 MHz
 AM: 530 kHz – 1 710 kHz

Général

Alimentation: Secteur 120 V ~, 60 Hz
 Consommation: 23 W (pendant le fonctionnement)
 1,3 W (en mode d'attente)
 Dimensions** (L x H x P): 325 mm x 86 mm x 237 mm
 (12-13/16 pouces x 3-7/16 pouces x 9-3/8 pouces)
 Masse**: 2,95 kg (6,51 livres)

** Sans le socle et les pieds

Dimensions pour l'installation

Installation verticale

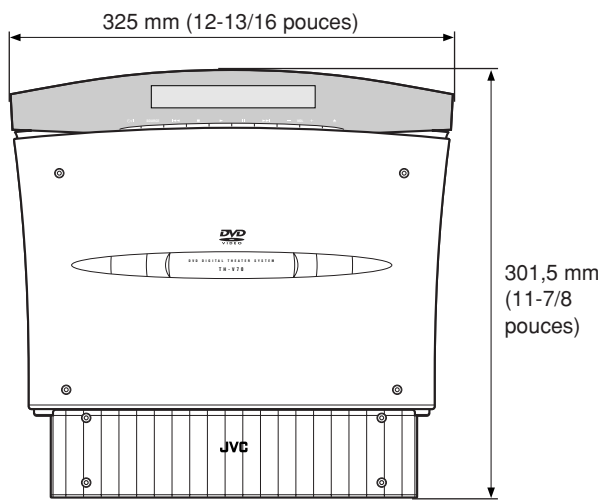

(Sur un mur)

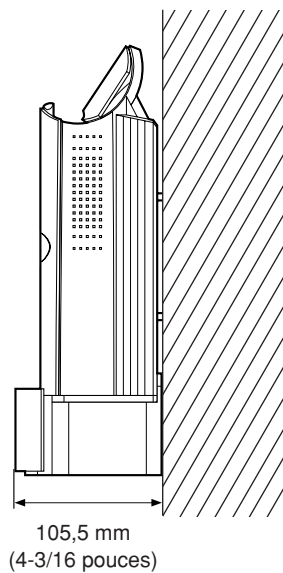

(Avec les pieds)

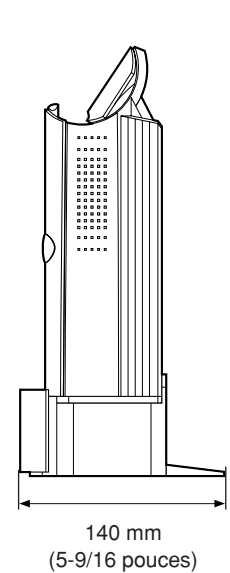

Installation horizontale

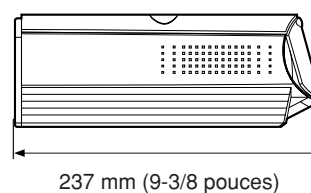
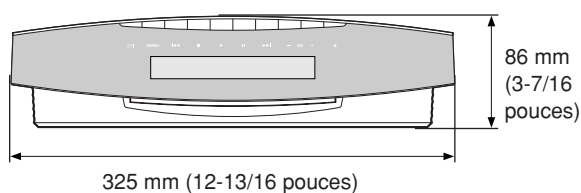

■ Caisson de grave (SP-PWV70)

Section de l'amplificateur

Avant/centre/arrière:	30 W par canal, RMS à 4 Ω à 1 kHz, avec 10 % de distorsion harmonique totale.
Caisson de grave:	140 W, RMS à 4 Ω à 100 Hz, avec 10 % de distorsion harmonique totale.
Haut-parleur:	20 cm (7-7/8 pouces) Acoustique à événement accordé, blindé magnétiquement
Alimentation:	Secteur 120 V \sim , 60 Hz
Consommation:	125 W (fonctionnement) 0 W (attente)
Plage de fréquence:	25 Hz à 200 Hz
Dimensions (L x H x P):	240 mm x 435 mm x 496 mm (9-1/2 pouces x 17-3/16 pouces x 19-1/2 pouces)
Masse:	16,5 kg (37 livres)

■ Enceintes satellites (SP-XSV70)

Haut-parleur:	7 cm x 4 cm (2-13/16 pouces x 1-5/8 pouces) Acoustique à événement accordé, blindé magnétiquement
Capacité de puissance soutenue:	30 W
Impédance:	4 Ω
Plage de fréquence:	95 Hz à 20 kHz
Dimensions (L x H x P):	68 mm x 134 mm x 109 mm (2-11/16 pouces x 5-5/16 pouces x 4-5/16 pouces)
Masse:	410 g (0,91 livre)

■ Enceinte centrale (SP-XCV70)

Haut-parleur:	7 cm x 4 cm (2-13/16 pouces x 1-5/8 pouces) Acoustique à événement accordé, blindé magnétiquement
Capacité de puissance soutenue:	30 W
Impédance:	4 Ω
Plage de fréquence:	90 Hz à 20 kHz
Dimensions (L x H x P):	153 mm x 70 mm x 109 mm (6-1/16 pouces x 2-13/16 pouces x 4-5/16 pouces)
Masse:	430 g (0,95 livre)

■ Accessoires

Télécommande (1)	
Piles (2)	
Socle (1) (pour l'appareil central)	
Pieds (2) (pour le socle)	
Antenne FM (1)	
Antenne cadre AM (1)	
Cordon d'alimentation (1)	
Cordon du système (1)	
Cordon vidéo (1)	
Cordon AV COMPULINK (1)	
Cordons d'enceinte	
5 m (3):	Pour l'enceinte avant gauche, l'enceinte avant droite et l'enceinte centrale
10 m (2):	Pour l'enceinte arrière gauche et l'enceinte arrière droite
	(La longueur des cordons d'enceinte ci-dessus est approximative.)
Support mural d'enceinte (2)	
Vis	
	Pour le socle (1)
	Pour le support mural d'enceinte (2)
Modèle en papier (1)	

La conception et les spécifications sont sujettes à changement sans notification.

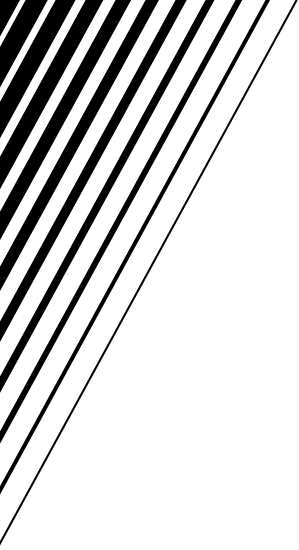

Supplements for MP3 and JPEG Playback

■ About MP3 and JPEG files (discs)

CD-R and CD-RW discs recorded with the Audio CD, Video CD, SVCD, MP3 or JPEG format can be played back on this system, though some may not be played back because of the disc characteristics or recording conditions.

Especially, the configuration and characteristics of an MP3 disc or a JPEG disc is determined by the writing (encoding) software and hardware used for recording. Therefore, due to the software and hardware used, the following symptoms may occur:

- Some discs may not be played back.
- Some tracks on an MP3 disc are skipped and may not be played back normally.
- Some files on a JPEG disc may be distorted.

LV43129-001A

CAUTION

- The moving panel on the center unit is made with precision. DO NOT apply any shock to the moving panel when it is open. If you do so, the moving panel may fail to close or the disc inside may not be removed. In such a case, turn off the center unit (into standby mode), and gently close the moving panel with your hands as illustrated below.

■ When the center unit is placed vertically

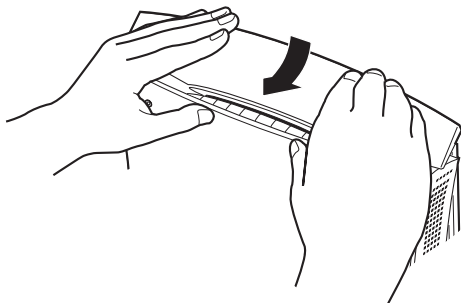

■ When the center unit is placed horizontally

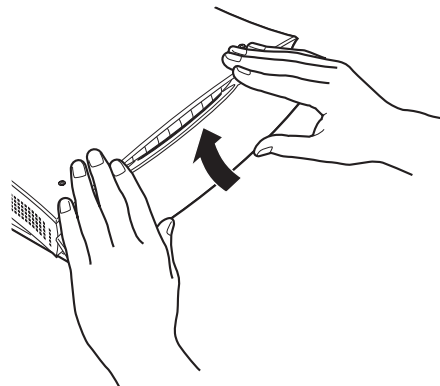

- DO NOT clean the moving panel when it is open.

LV43147-001A

Free Manuals Download Website

<http://myh66.com>

<http://usermanuals.us>

<http://www.somanuals.com>

<http://www.4manuals.cc>

<http://www.manual-lib.com>

<http://www.404manual.com>

<http://www.luxmanual.com>

<http://aubethermostatmanual.com>

Golf course search by state

<http://golfingnear.com>

Email search by domain

<http://emailbydomain.com>

Auto manuals search

<http://auto.somanuals.com>

TV manuals search

<http://tv.somanuals.com>