

JVC

D-LILA[®] SUPER PROJECTOR
MANUEL D'INSTRUCTIONS : SUPER PROJECTEUR **D-LILA[®]**

DLA-M5000LE DLA-M5000SCE

INSTRUCTIONS

ENGLISH

FRANÇAIS

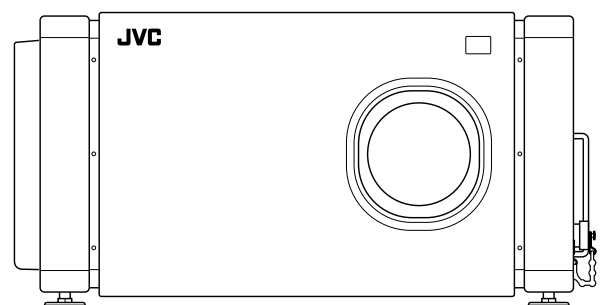

LCT0979-002B

Thank you for purchasing this projector. Before using it, read and follow all instructions carefully to take full advantage of the projector's capabilities.

SAFETY PRECAUTIONS

IMPORTANT INFORMATION

WARNING :

TO PREVENT FIRE OR SHOCK HAZARDS, DO NOT EXPOSE THIS APPLIANCE TO RAIN OR MOISTURE.

WARNING :

THIS APPARATUS MUST BE EARTHED.

CAUTION :

To reduce the risk of electric shock, do not remove cover. Refer servicing to qualified service personnel.

MACHINE NOISE INFORMATION (Germany only)

Changes Machine Noise Information Ordinance 3. GSGV, January 18, 1991: The sound pressure level at the operator position is equal or less than 70 dB(A) according to ISO 7779.

About burning-in of the D-ILA device

Do not allow the same still picture to be projected for a long time or an abnormally bright video picture to be projected. Do not project video images with high-intensity or high-contrast on a screen. The video image could be burned in to the D-ILA device.

Use special care when projecting video games or computer program images. There is no problem with ordinary video-cassette playback images.

WARNING

This is a Class A product. In a domestic environment this product may cause radio interference in which case the user may be required to take adequate measures.

IMPORTANT SAFEGUARDS

Electrical energy can perform many useful functions. This unit has been engineered and manufactured to assure your personal safety. But **IMPROPER USE CAN RESULT IN POTENTIAL ELECTRICAL SHOCK OR FIRE HAZARD**. In order not to defeat the safeguards incorporated into this product, observe the following basic rules for its installation, use and service. Please read these "Important Safeguards" carefully before use.

- All the safety and operating instructions should be read before the product is operated.
- The safety and operating instructions should be retained for future reference.
- All warnings on the product and in the operating instructions should be adhered to.
- All operating instructions should be followed.
- Unplug this product from the wall outlet before cleaning. Do not use liquid cleaners or aerosol cleaners. Use a damp cloth for cleaning.
- Do not use attachments not recommended by the product manufacturer as they may be hazardous.
- Do not use this product near water. Do not use immediately after moving from a low temperature to high temperature, as this causes condensation, which may result in fire, electric shock, or other hazards.
- Do not place this product on an unstable cart, stand, or table. The product may fall, causing serious injury to a child or adult, and serious damage to the product. The product should be mounted according to the manufacturer's instructions, and should use a mount recommended by the manufacturer.
- When the product is used on a cart, care should be taken to avoid quick stops, excessive force, and uneven surfaces which may cause the product and cart to overturn, damaging equipment or causing possible injury to the operator.
- Slots and openings in the cabinet are provided for ventilation. These ensure reliable operation of the product and protect it from overheating. These openings must not be blocked or covered. (The openings should never be blocked by placing the product on bed, sofa, rug, or similar surface. It should not be placed in a built-in installation such as a bookcase or rack unless proper ventilation is provided and the manufacturer's instructions have been adhered to.)

For proper ventilation, separate the product from other equipment, which may prevent ventilation and keep / distance more than 60 cm.



- This product should be operated only with the type of power source indicated on the label. If you are not sure of the type of power supply to your home, consult your product dealer or local power company.
- This product is equipped with a three-wire plug. This plug will fit only into a grounded power outlet. If you are unable to insert the plug into the outlet, contact your electrician to install the proper outlet. Do not defeat the safety purpose of the grounded plug.
- Power-supply cords should be routed so that they are not likely to be walked on or pinched by items placed upon or against them. Pay particular attention to cords at doors, plugs, receptacles, and the point where they exit from the product.
- For added protection of this product during a lightning storm, or when it is left unattended and unused for long periods of time, unplug it from the wall outlet and disconnect the cable system. This will prevent damage to the product due to lightning and power line surges.
- Do not overload wall outlets, extension cords, or convenience receptacles on other equipment as this can result in a risk of fire or electric shock.
- Never push objects of any kind into this product through openings as they may touch dangerous voltage points or short out parts that could result in a fire or electric shock. Never spill liquid of any kind on the product.
- Do not attempt to service this product yourself as opening or removing covers may expose you to dangerous voltages and other hazards. Refer all service to qualified service personnel.
- Unplug this product from the wall outlet and refer service to qualified service personnel under the following conditions:
 - a) When the power supply cord or plug is damaged.
 - b) If liquid has been spilled, or objects have fallen on the product.
 - c) If the product has been exposed to rain or water.
 - d) If the product does not operate normally by following the operating instructions. Adjust only those controls that are covered by the Operation Manual, as an improper adjustment of controls may result in damage and will often require extensive work by a qualified technician to restore the product to normal operation.
 - e) If the product has been dropped or damaged in any way.
 - f) When the product exhibits a distinct change in performance – this indicates a need for service.
- When replacement parts are required, be sure the service technician has used replacement parts specified by the manufacturer or with same characteristics as the original part. Unauthorized substitutions may result in fire, electric shock, or other hazards.
- Upon completion of any service or repairs to this product, ask the service technician to perform safety checks to determine that the product is in proper operating condition.
- The product should be placed more than one foot away from heat sources such as radiators, heat registers, stoves, and other products (including amplifiers) that produce heat.
- When connecting other products such as VCR's, and personal computers, you should turn off the power of this product for protection against electric shock.
- Do not place combustibles behind the cooling fan. For example, cloth, paper, matches, aerosol cans or gas lighters that present special hazards when over heated.
- Do not look into the projection lens while the illumination lamp is turned on. Exposure of your eyes to the strong light can result in impaired eyesight.
- Do not look into the inside of this unit through vents (ventilation holes), etc. Do not look at the illumination lamp directly by opening the cabinet while the illumination lamp is turned on. The illumination lamp also contains ultraviolet rays and the light is so powerful that your eyesight can be impaired.
- Xenon gas is enclosed with high pressure inside the light-source lamp (lamp unit) of this projector. If you drop or impart a shock to the lamp, or discard it as is, there is the possibility of explosion, leading to personal injury. Use special care when handling the lamp. For any unclear points, consult your product dealer.
- Use only the accessory cord designed for this product to prevent shock.

The power supply voltage rating of this product is AC 200 V - AC 240 V, the power cord attached conforms to the following power supply voltage. Use only the power cord designated by our dealer to ensure Safety and EMC.

When it is used by other power supply voltage, power cable must be changed.

Consult your product dealer.

*** DO NOT allow any unqualified person to install the unit.**

Be sure to ask your dealer to install the unit (eg. attaching it to the ceiling) since special technical knowledge and skills are required for installation. If installation is performed by an unqualified person, it may cause personal injury or electrical shock.

POWER CONNECTION (United Kingdom only)

WARNING

Do not cut off the main plug from this equipment.

If the plug fitted is not suitable for the power points in your home or the cable is too short to reach a power point, then obtain an appropriate safety approved extension lead or adapter or consult your dealer.

If nonetheless the mains plug is cut off, remove the fuse and dispose of the plug immediately, to avoid a possible shock hazard by inadvertent connection to the main supply.

If a new main plug has to be fitted, then follow the instruction given below:

WARNING:

THIS APPARATUS MUST BE EARTHED.

IMPORTANT:

The wires in the mains lead on this product are coloured in accordance with the following cord:

Green-and-yellow:	Earth
Blue:	Neutral
Brown:	Live

As these colours may not correspond with the coloured making identifying the terminals in your plug, proceed as follows:

The wire which is coloured green-and-yellow must be connected to the terminal which is marked \perp with the letter E or the safety earth or coloured green or green-and-yellow.

The wire which is coloured blue must be connected to the terminal which is marked with the letter N or coloured black.

The wire which is coloured brown must be connected to the terminal which is marked with the letter L or coloured red.

When replacing the fuse, be sure to use only a correctly rated approved type, re-fit the fuse cover.

IF IN DOUBT — CONSULT A COMPETENT ELECTRICIAN.

Information on the power cord plug

The power cord of this projector does not have a wall outlet plug attached. We recommend you to select and attach a plug which matches your wall outlet.

Use a plug rated 250V/20A.

The wires ends of the power cord are covered for protection.

Remove the covers before attaching the plug to the power cord.



Contents

SAFETY PRECAUTIONS	1	Operating the Main Menu	30
Contents	4	Configuration the Main Menu (AV Input)	30
Accessories	4	Configuration of the Main Menu (Computer-related input)	31
Controls and Features	5	Operating the Main Menu (Basic Operation of the Main Menu).....	32
Front Side / Top Surface / Right Side	5	Changing the Color System	33
Left-hand side / Back Side	6	Changing the Language Display	34
Control Panel	7	Adjusting the Pixel Clock.....	35
Connector Panel	9	Adjusting the Screen Position	36
Remote Control Unit.....	10	Adjusting Picture Quality	37
MENU/ENTER (Menu Operation) Button.....	12	Setting and Adjusting Other Functions (OPTIONS).....	40
Installing Batteries.....	12	Changing (Setting) the Source.....	43
Installing the Projector.....	13	Setting Up Channels	46
Precautions for Installation.....	13	Setting Up Channels (LINE setup)	47
Lens Shift Function	15	Setting Up Channels (SOURCE setup).....	48
Projection Distances and Screen Sizes	17	Setting Up Channels (SW No setup).....	50
Connecting to Various Devices....	18	Changing Channels (CH Change).....	51
Signals that Can Be Input to the Projector	18	Setting Up (or Changing) User Sources.....	53
Examples of System Configuration	19	Setting Up (or Changing) the Display Size.....	56
Connecting to Computer Devices	20	Filter Maintenance and Light-Source Lamp Replacement	58
Connecting to Devices which Control the Projector.....	21	Cleaning and Replacing the Filter	58
Connecting the Power Cord (Supplied).....	22	About Light-Source Lamp Replacement	59
When Turning On the Devices Connected to the Projector.....	23	Troubleshooting.....	60
Basic Operations	24	Specifications.....	63
1. Turning on the Power.....	24	Outside dimensions.....	65
2. Select the video input to be projected.....	25	Pin assignment (Specifications for terminals)	66
3. Adjust the screen size	25		
4. Adjust focus.....	26		
For Operating Other Functions	26		
Operating the Setting Menu.....	29		
Making Basic Settings.....	29		

Accessories

The following accessories are included with this projector. Check for them; if any item is missing, please contact your dealer.

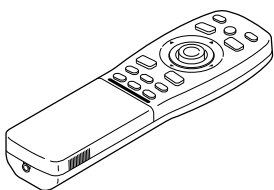

Remote control unit
(RM-M4000G)

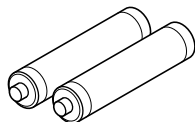

AA/R6-size dry cell battery (x2)
(for checking operation)

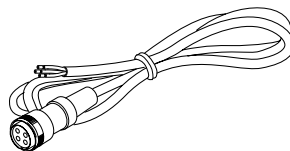

Power cord
[approx. 3.35 m]

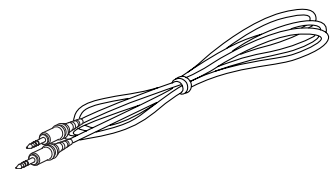

Remote control cable
[approx. 15 m]

Controls and Features

Front Side / Top Surface / Right Side

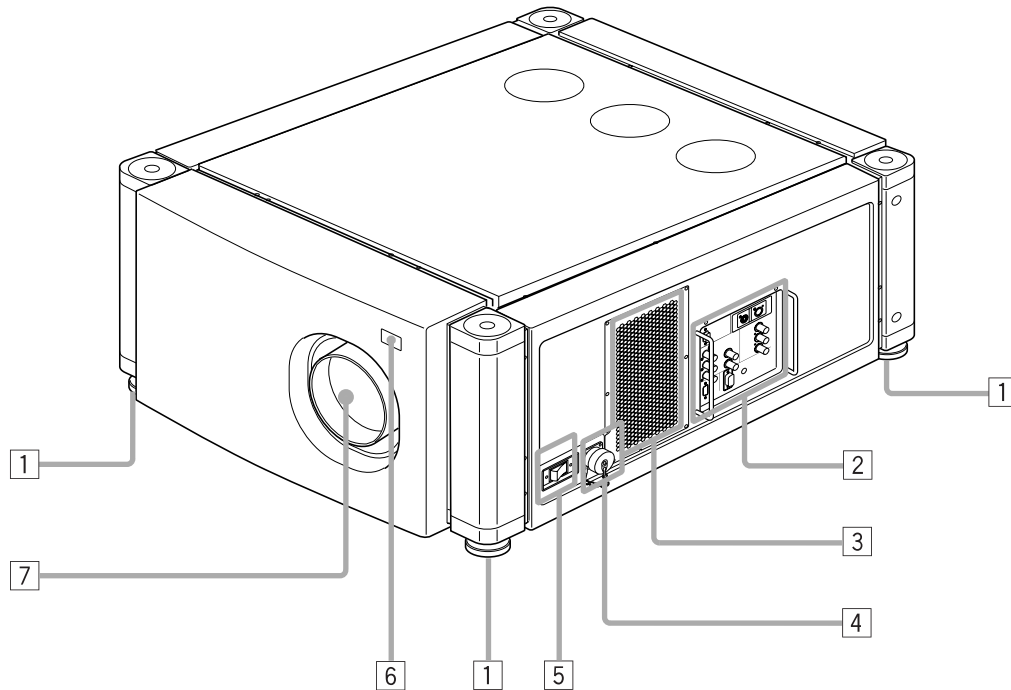

1 Adjustable foot

It is set at the shortest position when shipped from the factory. Turn the foot to make the projector level. Adjustment can be made in the range of $\pm 4^\circ$ from the vertical and $\pm 5^\circ$ from the horizontal.

2 Connector panel

For details, refer to "Connector Panel" on page 9.

3 Air intake area (filter)

Air is taken in through this area to cool the light-source lamp. If this area is blocked or if something that obstructs taking in or exhausting air is placed around the projector, heat may build up inside and could cause a fire. For details, refer to "Precautions for Installation" on page 13.

CAUTIONS

- Be careful as paper, cloth or soft cushion could be drawn in if placed nearby. Do not block the intake area, or heat may build up and could cause a fire.
- Clean the filter periodically. For details, refer to "Cleaning and Replacing the Filter" on page 58. Deposition of dirt on the filter works to reduce the cooling effect, causing heat to build up inside, which could cause a fire or malfunction.

4 AC IN (power input) terminal

This is the power input terminal where the supplied power cord is connected. For details, refer to page 22.

5 MAIN POWER switch

This is the main power switch. When it is turned on, the projector goes into stand-by state, and the STAND BY indicator on the control panel comes on.

ON [I]: The main power turns on.

OFF [O]: The main power turns off.

6 Remote sensor

When operating with the remote control, aim it toward this sensor. An additional remote sensor is provided on the back of the projector. The effective operating distance of the remote control is 10 m from each of the sensors. The effective operating range of angles is 50° left and right, and 15° up and down.

7 Lens mount

Attach a projection lens separately sold to this mount.

GL-M4023SZ 3 : 1~7 : 1 zoom lens

GL-M4015S 1.5 : 1 fixed-focus lens

For information on attaching the lens, consult the dealer or service center who performed the installation and adjustments of your projector.

Left-hand side / Back Side

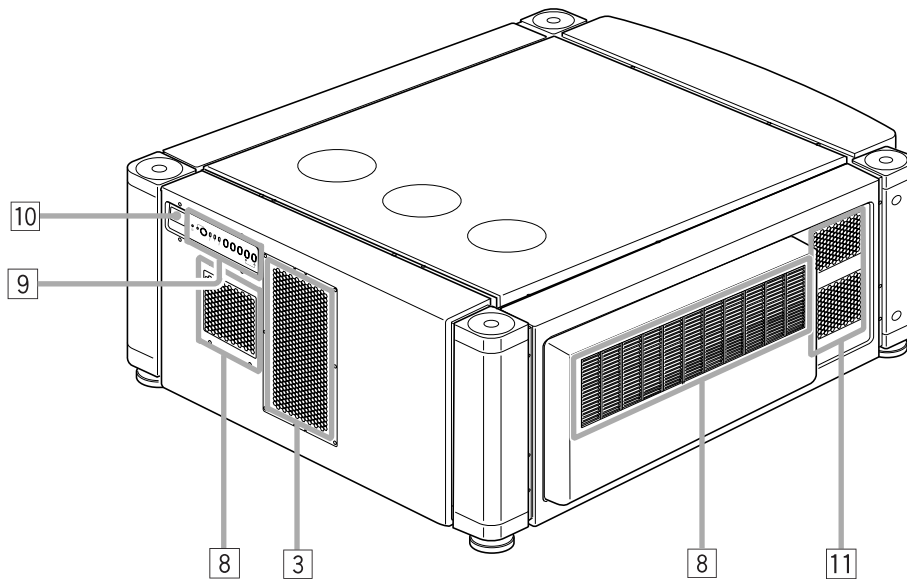

-
- 8 Exhaust vents**
Vents for cooling fans through which warm air comes out.
 - 9 Control panel**
For details, refer to “Control Panel” on page 7 and 8.
 - 10 Remote sensor**
When operating with the remote control, aim it toward this sensor. An additional remote sensor is provided on the front of the projector. The effective operating distance of the remote control is 10 m from each of the sensors. The effective operating range of angles is 50° left and right, and 15° up and down.
 - 11 Exhaust vent (for the light-source lamp power supply)**
Warm air comes out of this vent from the cooling fan for the light-source lamp power supply. This fan continues running as long as the MAIN POWER switch is on.

Control Panel

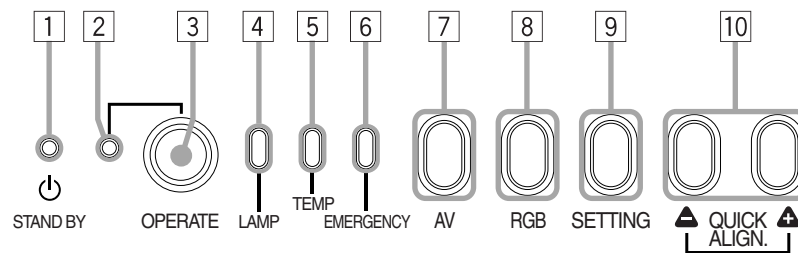

1 STAND BY Indicator

- ON:** When in stand-by mode.
Blinking: When in cool-down mode.

CAUTIONS

- The cool-down mode continues for about 20 seconds, during which projection cannot be started again. After the cooling-down period, the projector goes into stand-by mode, but the cooling fans will continue to run for about 10 minutes more before they stop (except the cooling fan for the light-source lamp power supply which continues running as long as the MAIN POWER switch is on).
- The purpose of the cool-down mode is to prevent inner parts from being deformed or broken by heat from the heated lamp as well as to prolong the life of the lamp. Do not turn off the main power switch while in the cool-down mode. Also, do not block any of exhaust openings while in cool-down mode.

2 OPERATE indicator

- ON:** When the projector is in operation (projecting)

3 OPERATE button

When the projector is in the stand-by mode, press this button for one or more seconds, and the main power switch is turned on, causing the OPERATE indicator to light. Press it again, and the projector goes into the cool-down mode, then stand-by mode.

Memo

While in the cool-down mode:

If you press the OPERATE button, the projector is not tuned on.

4 Lamp indicator

- ON:** After the light-source lamp has been used for more than approx. 900 hours.

Blinking: Replace the lamp. (Ask the dealer where you purchased your projector to replace the lamp.)

5 TEMP indicator

- ON:** The temperature inside the projector has abnormally risen.

Note

- While the TEMP indicator is on (during abnormal temperature), the power is automatically cut off, and an emergency mode is shown (with the EMERGENCY indicator blinking).

6 EMERGENCY indicator

- Blinking:** Something abnormal has occurred with the projector.

Memo

About the emergency mode:

The emergency mode is shown when the following anomalies have occurred with the projector (the EMERGENCY indicator blinks). In the emergency mode, projection is automatically interrupted and the cooling fans operate for about 10 minutes (except the cooling fan for the light-source lamp power supply which continues running as long as the MAIN POWER switch is on).

- When the light-source lamp has suddenly gone off.
- When the fans have stopped.
- When the temperature inside has risen abnormally high.

CAUTION

- When an emergency mode is shown:

After the cooling fans (except the one for the light-source lamp power supply) have stopped, turn off the main power switch and unplug the power cord from the wall outlet. Check that the filter covers are correctly installed. Then, plug in the power cord again and try operating the projector.

If it goes into an emergency mode again, after the cooling fans have stopped, turn off the main power switch, unplug the power cord, and call your dealer for repair.

Control Panel (Cont.)

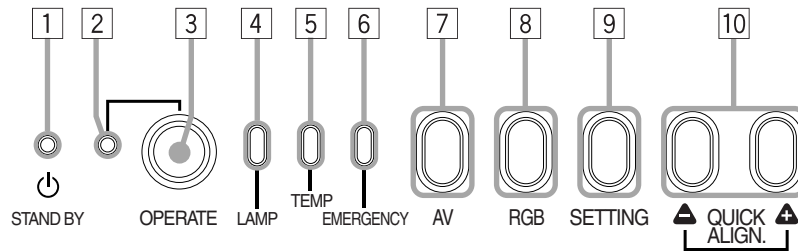

7 AV button

Use this button to select a device such as a video deck connected to the EXT. IN terminal of the projector. Each time you press the button, the device selected changes as follows:



* Y/C and VIDEO can be used only when a video board separately sold has been installed.

8 RGB button

Use this button to select a device connected to the RGB - 1 or -2 terminals. Each time you press the button, the selection changes as follows:



9 SETTING button

Use this button to call up the setting menu. For details, refer to "Making Basic Settings" on page 29.

10 QUICK ALIGN. (Quick Alignment) button

While a menu screen is shown, use this button to adjust the values for the item selected. When no menu is shown, the quick alignment function works.

When a menu is shown

+ button: The value for the selected item increases.

- button: The value for the selected item decreases.

When no menu is shown

Press the + button and - button at the same time: "QUICK-ALIGNMENT" (Quick-Alignment) is displayed on the screen and the quick alignment function works (TRACKING, PHASE, H. POS. and V. POS. are automatically adjusted). When the adjustment is finished, the display goes off automatically.

Memo

The quick alignment function:

- Works for computer input (RGB- 1 and - 2 input terminals) signals.
- Does not work for video input (EXT. IN input terminal) signals.

CAUTION

- Automatic adjustment with the quick alignment function should be done on a bright still-picture screen. This function may not work correctly on a dark screen or motion-picture screen. If adjustment with this function is not satisfactory, adjust TRACKING, PHASE, H. POS. and V. POS. manually (see pages 29, 35 and 36).

Connector Panel

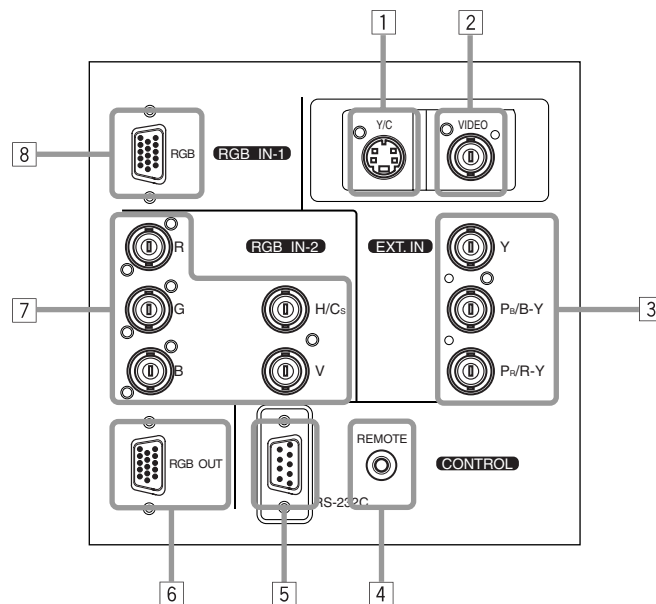

1 Y/C (S video) input terminal (Mini DIN 4 pin)

Connect this terminal to the S video output terminal of a video deck, etc.

** This terminal can be used if a video board (PK-G1101D) sold separately has been installed. The terminal was not provided when the projector was shipped from the factory.*

2 VIDEO (composite video) input terminal (BNC)

Connect this terminal to the composite video output terminal of a video deck, etc.

** This terminal can be used if a video board (PK-G1101D) sold separately has been installed. The terminal was not provided when the projector was shipped from the factory.*

3 Y, P_B/B-Y, P_R/R-Y input terminals (BNC)

These are input terminals for component (Y, B-Y, R-Y) signals or DTV-format (Y, P_B, P_R) signals. Device with component signal output terminals, such as for NTSC and DTV-format, can be connected.

** For details about DTV-format signals (480i, 480p, 720p, 1080i) compatible with this unit, refer to 65.*

4 REMOTE terminal (mini jack)

This terminal is used to directly connect the remote control to the projector. Use the remote control cable supplied.

An infrared remote control extension unit can also be connected to the jack.

5 RS-232C terminal (D-sub 9 pin)

This is a RS-232C interface-specified terminal. This projector can be controlled by a computer connected externally.

6 RGB OUT (RGB output) terminal (D-sub 3-row 15 pin)

The computer input signal projected on the screen is output.

A display unit can be used by connecting it to this terminal.

7 RGB IN (RGB input) -2 terminal (BNC)

These are input terminals for analog RGB signals, vertical sync (V) signals, and horizontal sync (H) signals / composite signals (C_s). Devices which have analog RGB signal output terminals can be connected.

*** Input of external sync signals is automatically detected.**

Detection of H/V signals or C_s signals causes automatic switch to external sync. The priority order is H/V > C_s.

CAUTION

- When computer-related signals are input, the uppermost edge of the screen may appear bowing if the sync signal input is composite sync (C_s) or G on sync signal. In that case, use separate sync signals for vertical sync (V) and horizontal sync (H).

8 RGB IN (RGB input) -1 terminal (D-sub 3-row 15 pin)

This is an input terminal (PC) dedicated for computer signals (RGB video signals and sync signals).

Connect the display output terminal of the computer to this terminal. When a Macintosh or PC-9801/9802 series computer is to be connected, use a suitable conversion adapter separately available.

CAUTION

- When computer-related signals are input, the uppermost edge of the screen may appear bowing if the sync signal input is composite sync (C_s) or G on sync signal. In that case, use separate sync signals for vertical sync (V) and horizontal sync (H).

Remote Control Unit

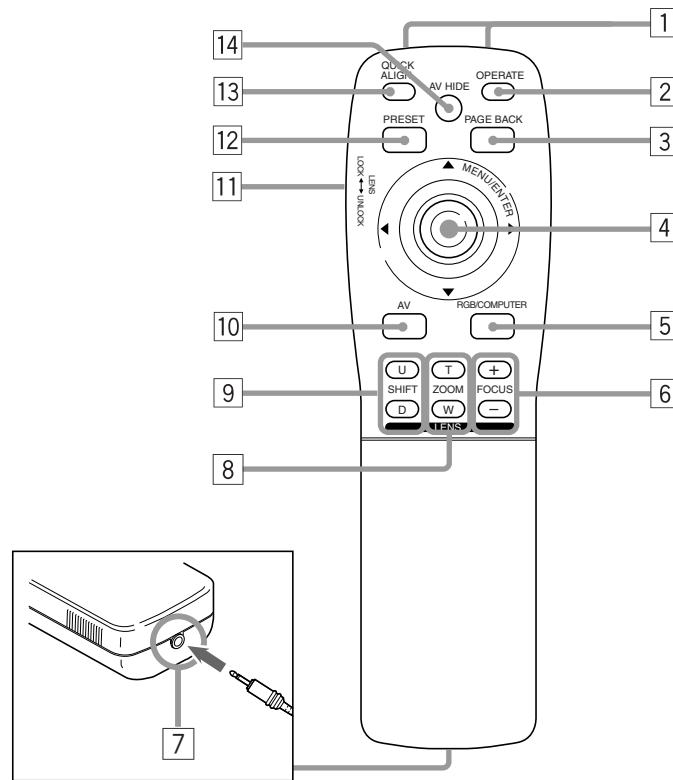

1 Remote control's signal transmitter

2 OPERATE button

To turn on or off the power, press this button for one or more seconds.
** About 30 seconds after the power has turned on, video image will appear on the screen.*

3 PAGE BACK button

While no menu is displayed, pressing this button causes a direct channel to be displayed.

Memo

Direct channel display:

A direct channel display allows you to switch between channels which have lines and sources registered. For details, refer to "Switching channels using a DIRECT CHANNEL" (page 51).

4 MENU/ENTER button

Use this button to display the main menu, or while the main menu is displayed, use the button to select an item to adjust or make adjustment. While the main menu is displayed, pressing MENU/ENTER displays a details setting (submenu) if the selected item has a details setting.
 For how to operate the buttons, see page 12.

5 RGB/COMPUTER button

Use this button to select the devices connected to the projector's RGB IN (RGB input) -1 and -2 input terminals. Each time you press the button, the selection changes as follows:



6 FOCUS (+/-) button

Use these buttons to adjust the focus of the projected picture.

- +: The focus point becomes more distant.
- : The focus point becomes nearer.

7 REMOTE terminal

Use a remote control cable to connect between the projector and the remote control. For details, refer to "Connecting to Devices which Control the Projector" on page 21.

8 ZOOM (T/W) button

Use these buttons to increase or decrease the screen size. (They can only be used when a zoom lens is used.)

- T:** The screen size decreases.
- W:** The screen size increases.

9 SHIFT (U/D) button

Use these buttons to adjust the height of the projection screen when projectors are used in a stack configuration.

- U:** Moves the screen upwards.
- D:** Moves the screen downwards.

Remote Control Unit (Cont.)

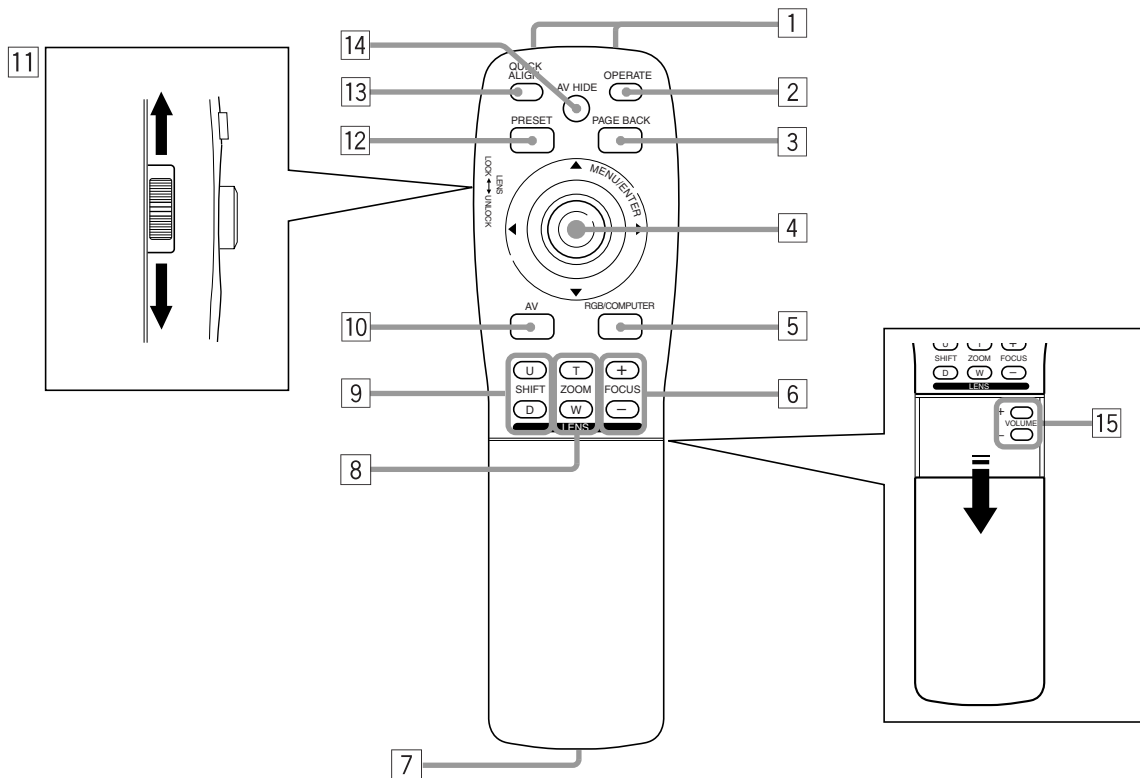

10 AV button

Use this button to select the devices such as a video connected to the projector's AV IN (EXT. input) terminal. Each time you press the button, the selection changes as follows:



* Y/C and VIDEO can be used only when a video board separately sold has been installed.

11 LENS LOCK ↔ UNLOCK switch

With this switch set at the LOCK position, adjustment operations (focus, zoom or shift) with the remote control are disabled, preventing adjustment contents from being inadvertently changed while the remote control is being used. When adjustment is needed, set the switch to the UNLOCK position.

12 PRESET button

While making adjustment on the main or setting menu, use this button to reset the setting of the selected item to the factory-set value. This button works only for numerical settings and does not work for switching ON to OFF.

13 QUICK ALIGN. (Quick Alignment) button

Use this button to automatically adjust TRACKING, PHASE, H. POS. and V. POS. of the projected video. During the automatic adjustment, "QUICK-ALIGNMENT" (Quick-Alignment) appears on the screen, and disappears after it is finished.

Memo

Quick alignment function:

Does not work for video input (EXT. IN input terminal) signals.

Works only for computer-related (RGB -1 and -2 input terminals) signals.

CAUTION

- Automatic adjustment with the quick alignment function should be done on a bright still-picture screen. This function may not work correctly on a dark screen or motion-picture screen. If adjustment with this function is not satisfactory, adjust TRACKING, PHASE, H. POS. and V. POS. manually (see pages 29, 35 and 36).

14 AV HIDE button

Use this button to turn off the video image temporarily. Pressing it again makes the video image to resume.

15 Not used with this projector

ENGLISH

MENU/ENTER (Menu Operation) Button

The remote control supplied with this projector has only one button to navigate through the menus. Pressing the menu operation button too strongly may cause an incorrect operation. So, before you use the button in an actual situation, have some practice to make yourself familiar with using the button.

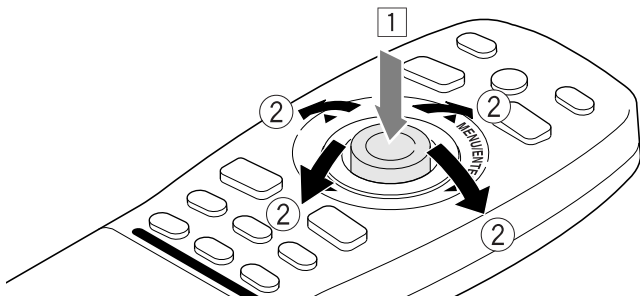

1 When using the MENU/ENTER button as a menu operation button:

Press the button down straight when displaying the main menu. While the main menu is displayed, if the selected item has a details setting (submenu), pressing the button will cause the submenu to be displayed.

2 When using the MENU/ENTER button as a cursor moving button:

Press the button toward one of the ▲/▼/◀/▶ marks. While the main menu is displayed, use the button to select an item to adjust or make adjustment.

Installing Batteries

Install batteries in the remote control. If the remote control has started to work erratically, replace the batteries.

1 Open the back cover.

Open the back cover in the direction of the arrow.

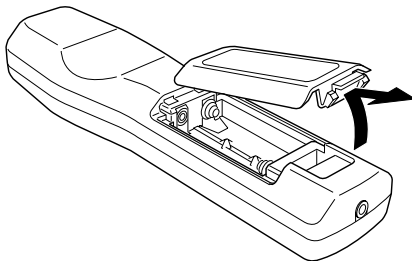

2 Install the batteries.

Place the two batteries (AA/R6-size) supplied in the remote control as illustrated below.

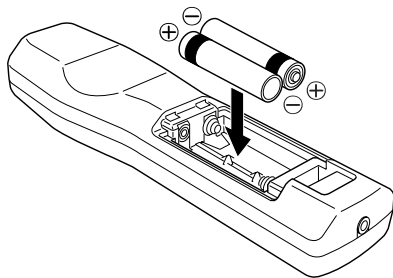

3 Close the back cover.

First fit the claw on the back cover into the case, then close the back cover in the direction of the arrow.

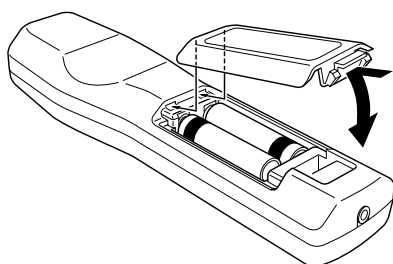

Precautions for using batteries

If batteries are used incorrectly, they may crack or leak liquid. This could cause a fire, burn, malfunction, or staining or damaging the surrounding.

Beware of the following:

- Do not mix new and old batteries.
- Do not mix different types of batteries as they differ in characteristics.
- Place batteries so they match the polarities indicated: (+) to (+) and (-) to (-).
- Be sure to put the minus (-) end in first to avoid short-circuiting.
- Use only designated batteries.
- Remove the batteries if not used for a prolonged period of time.
- When the batteries are exhausted, replace them immediately. Otherwise, liquid could leak, or malfunction could occur due to leaked liquids. If the leaked liquid contacts the skin, wipe it off with a cloth, otherwise the skin could become rough.
- Do not put batteries into fire or try to recharge them.
- Batteries run for six months to one year in normal use. But the batteries supplied are for confirming operation and may not run that long. When the remote control starts failing to work properly, replace the batteries with new ones.

Installing the Projector

Precautions for Installation

CAUTION

- Since the projector weighs approx. 70 kg (154 lbs.), be sure to use four or more people when lifting or moving it; otherwise, the projector could possibly drop, causing personal injury and/or damage to the projector.
 - Do not install the projector in the following places:
 - There is much water, humidity or dust.
 - The projector may be subjected to oil smoke or cigarette smoke.
 - On a soft surface such as a carpet or cushion.
 - The projector may be subjected to direct sunlight.
 - Temperature is high or humidity is low.
- Allowable operation temperature range: + 5°C to + 40°C
Allowable relative humidity range: 90% or less (no condensation)
Allowable storage temperature range: -5°C to +60°C

■ When installing the projector, observe the followings:

- Do not use the projector placed on its side or upside down.
The projector can not be used by being placed on its side or upside down; Otherwise, it could malfunction.
- Use the projector within the installed angle.
Avoid using the projector inclined $\pm 5^\circ$ or more right-to-left or left-to-right. This could cause color variation or harm the lamp life.
- Do not block the exhaust vents.
Do not use a cover which encloses the projector air-tight or blocks the exhaust vents. Allow sufficient space around the projector. When the projector is enclosed in a space of the following dimensions, use an air conditioner so the temperature inside becomes equal to the outside temperature.

Allowable minimum space required

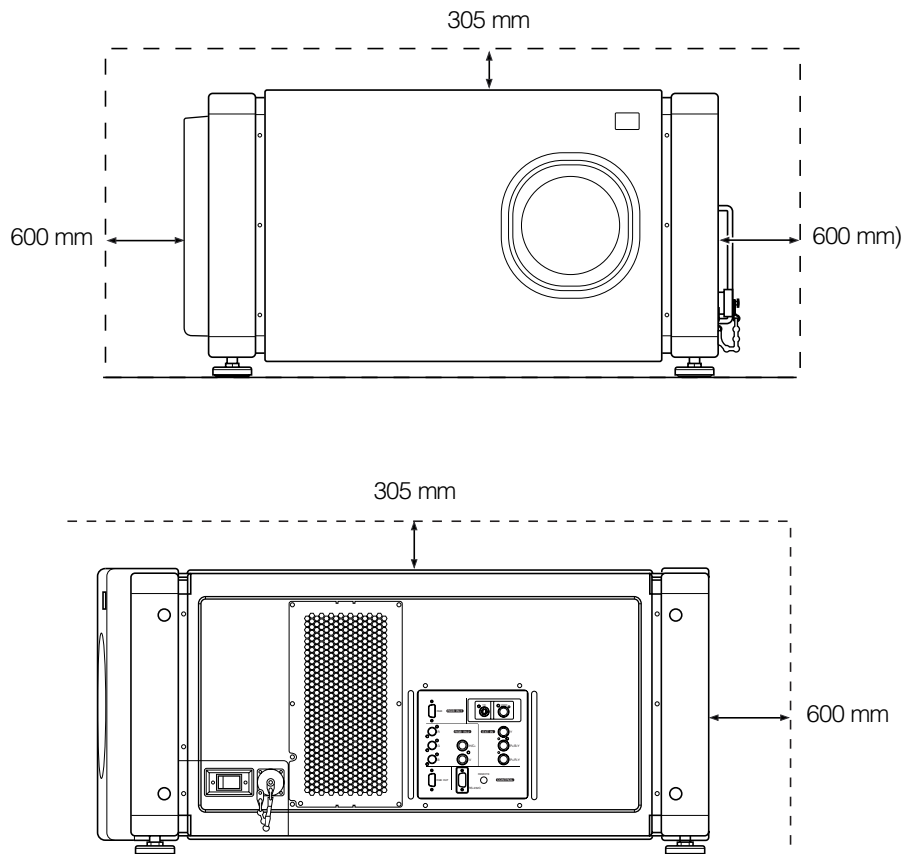

Precautions for Installation (Cont.)

■ Observe the following points when installing the projector by hanging it from the ceiling

- To prevent falling or overturning, it is recommended that the projector be fixed to its stand with bolts.
- When mounting the projector to the ceiling, first install a special shelf and then set the projector on it securely. For safety and maintenance purposes, a suitable facility is necessary to easily lift and lower the projector from the shelf for maintenance access.

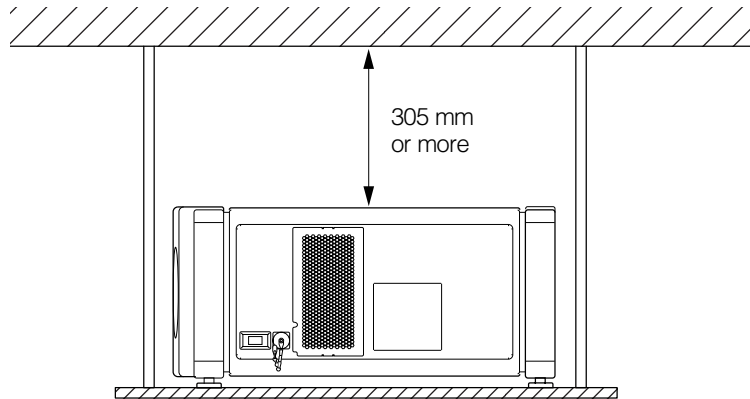

Lens Shift Function

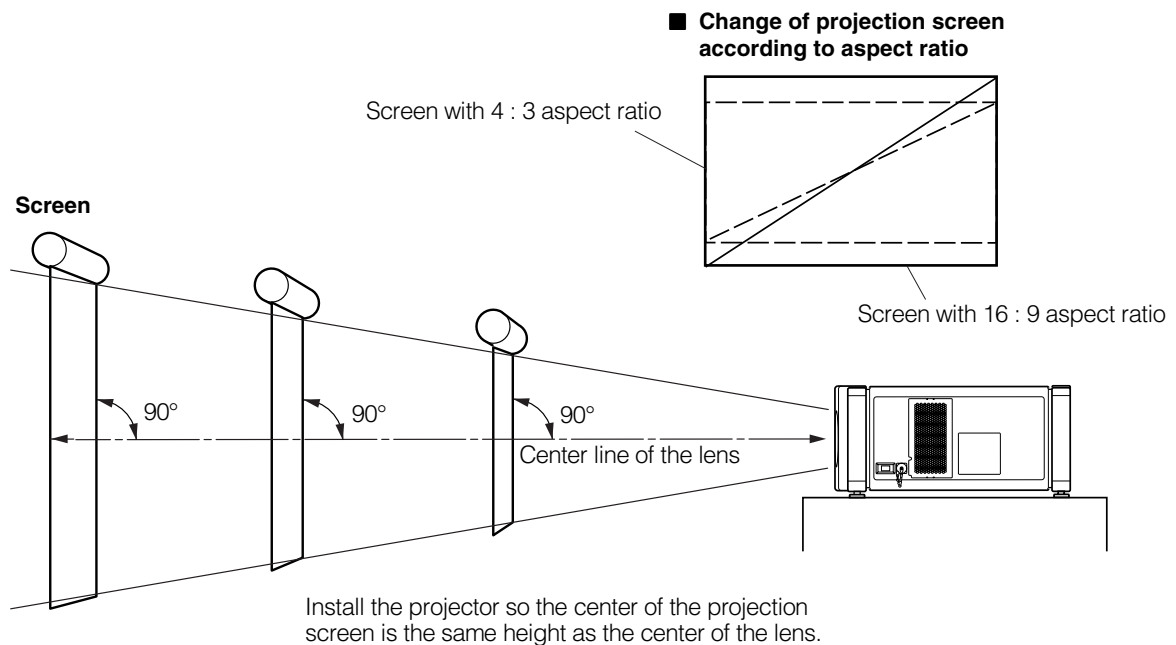

The separately sold lenses used on the projector have a lens shift function. With the lens used, you can adjust the projected image vertically using the setting menu or the remote control's SHIFT button U or D.

When using the projectors in a stack configuration (stacked one over another), make adjustment so that the picture of one projector overlays exactly that of another using the lens shift function.

For detailed adjustment procedures, refer to "Operating the Setting Menu" on page 29 and "Controls and Features" (page 10). For maximum amount of shift, refer to "Maximum amount of shift" on page 16.

(When the lens needs to be adjusted in horizontal angles, consult your dealer or service center.)

Note

- Some of the lenses (except GL-M4023SZ and GL-M4015S) to be introduced in the future may not feature the lens shift function.

Memo

Stack configuration:

Up to four projectors can be stacked and used together (stack configuration).

Using two or more projectors together, high image brightness can be attained. This allows you to project sufficiently bright image in a fairly large auditorium or relatively bright place without using a heavy-duty projector.

CAUTION

- To prevent damage to the projector during shipment, a shift center lock pin was used to fix the lens mechanism when the projector was shipped out of the factory. If you implement "SHIFT LENS" on the setting menu and the lens does not either move up or down, the shift center lock pin may not have been removed. Consult your dealer or service center.

CAUTIONS and NOTES

- When installing the screen, use a 4 : 3 aspect ratio picture. (A 16 : 9 aspect ratio picture is projected based on the width of the range in which a 4 : 3 aspect ratio picture is projected.)
- The diagonal length of a 16 : 9 aspect ratio picture is about 91.8% that of a 4 : 3 aspect ratio picture. This value is a guide and should be used as a reference.
- When projecting at the maximum projection distance, we recommend that the projector be used with the zoom on the Tele (T).
- If sunlight or lamp light strikes the projection screen directly, the picture becomes whitish and dim. Be sure to use a curtain, etc. to shield the light.
- Trapezoidal distortion may not be corrected.
- Adjust the projector within the range of angle adjustment (up/down adjustment angle: +4°; horizontal adjustment angle: ±5°) so that it is set up level.

Lens Shift Function (Cont.)

Maximum amount of shift

The maximum amount of vertical shift is restricted by the amount of horizontal shift made.

The amount of shift is defined as follows:

With the screen width taken as 1, horizontal shift is defined as a ratio (%) of the screen width, while with the screen height taken as 1, vertical shift is defined as a ratio (%) of the screen height.

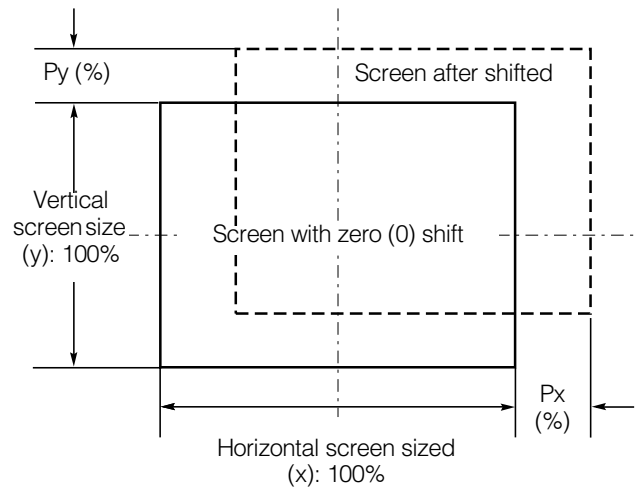

Relational table for maximum shift amounts (aspect ratio 4 : 3)

Py(%)	Px(%)	Py(%)	Px(%)	Py(%)	Px(%)	Py(%)	Px(%)	Py(%)	Px(%)
0.000	31.968	10.000	28.102	20.000	23.272	30.000	17.268	40.000	9.739
1.000	31.621	11.000	27.666	21.000	22.729	31.000	16.592	41.000	8.881
2.000	31.265	12.000	27.219	22.000	22.173	32.000	15.900	42.000	8.000
3.000	30.901	13.000	26.762	23.000	21.606	33.000	15.192	43.000	7.096
4.000	30.528	14.000	26.295	24.000	21.026	34.000	14.467	44.000	6.167
5.000	30.146	15.000	25.818	25.000	20.434	35.000	13.725	45.000	5.213
6.000	29.756	16.000	25.331	26.000	19.828	36.000	12.966	46.000	4.231
7.000	29.356	17.000	24.833	27.000	19.209	37.000	12.189	47.000	3.221
8.000	28.948	18.000	24.324	28.000	18.577	38.000	11.392	48.000	2.180
9.000	28.530	19.000	23.803	29.000	17.930	39.000	10.576	49.000	1.107
								50.000	0.000

Relational table for maximum shift amounts (aspect ratio 16 : 9)

Py(%)	Px(%)	Py(%)	Px(%)	Py(%)	Px(%)	Py(%)	Px(%)
0.000	31.968	10.000	26.609	20.000	19.421	30.000	9.747
1.000	31.503	11.000	25.980	21.000	18.581	31.000	8.599
2.000	31.234	12.000	25.333	22.000	17.716	32.000	7.410
3.000	31.528	13.000	24.666	23.000	16.824	33.000	6.178
4.000	30.018	14.000	23.980	24.000	15.905	34.000	4.900
5.000	29.491	15.000	23.274	25.000	14.958	35.000	3.573
6.000	28.949	16.000	22.548	26.000	13.981	36.000	2.193
7.000	28.389	17.000	21.800	27.000	12.973	37.000	0.756
8.000	27.813	18.000	21.030	28.000	11.933	37.509	0.001
9.000	27.220	19.000	20.237	29.000	10.858		

Projection Distances and Screen Sizes

Lenses that can be used are a 3 : 1 ~ 7 : 1 zoom lens and a 1.5 : 1 fixed-focus lens. With a zoom lens used, you have a wider latitude in selecting projection distance and installation space than with a fixed lens.

For how to install the lens, consult the dealer who installed and adjusted your projector or service center.

Relationship of screen size vs. projection distance

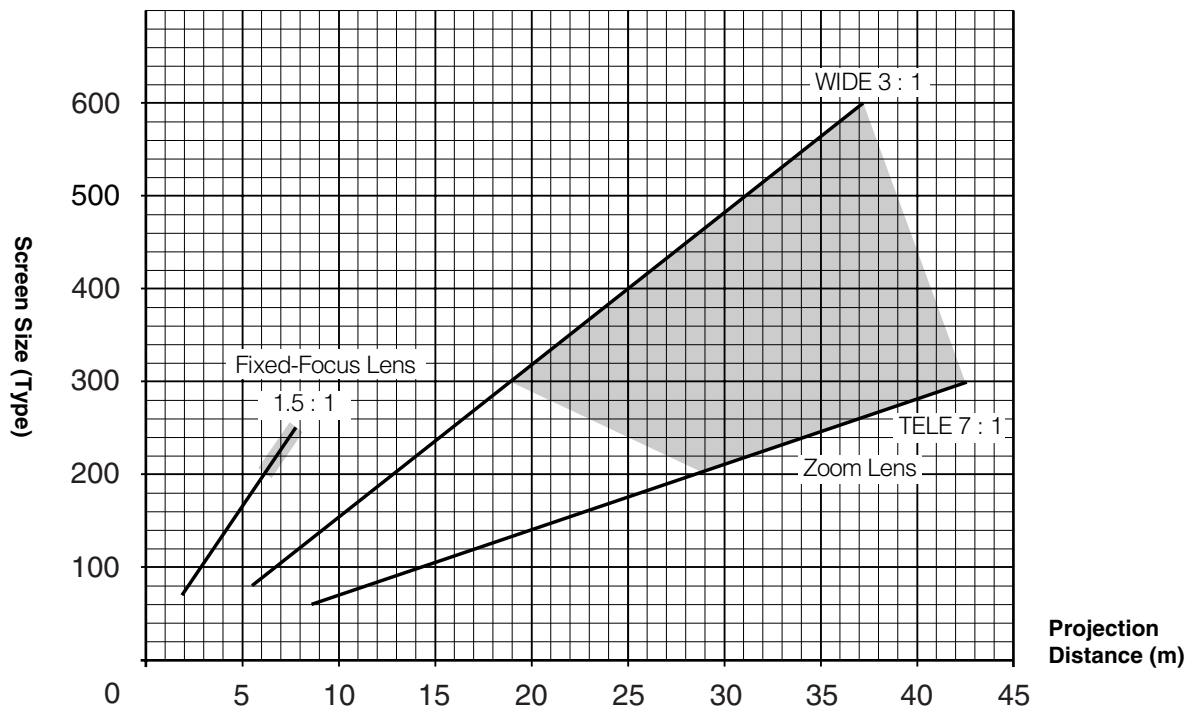

In the shaded areas  in the above graph, the projected image may be partially distorted or missed out depending on the distance between the projector and the screen. To project an image with no image distortion or missing, we recommend you to use the projector in the areas defined with solid lines in the graph.

Adjustable range of the lens

Lens	Screen Size (Type)	Projection Distance (m)	Remarks
GL-M4023SZ zoom lens	80 - 300 (80 - 600)	5.06 - 18.65 (5.06 - 37.19)	3 : 1 wide
	60 - 200 (60 - 300)	8.65 - 28.56 (8.65 - 42.79)	7 : 1 tele
GL-M4015S fixed-focus lens	69 - 208 (65 - 250)	2.09 - 6.50 (1.97 - 7.83)	—————

The numbers in () represent the minimum to maximum adjustable range.

Connecting to Various Devices

- * Before connection, be sure to turn off the projector and connected devices.
- * Read the manual which comes with each device thoroughly.

Signals that Can Be Input to the Projector

The following signals can be input to the projector:

■ Video signals

(1) Response to color systems

Color system Input terminal	NTSC 480i	NTSC 4.43	PAL	SECAM
VIDEO*3	○	○	○	○
Y/C*3	○	○*1	○	-----
Y, P _B /B-Y, P _R /R-Y	○*1	○*2	○*2	○*2
G, B, R, H/Cs, V	○*2	○*2	○*2	○*2

*1: Responds if Y/C output is available.

*2: Signifies that component signals ("Y, P_B, P_R" / "Y, B-Y, R-Y" / "G, B, R, H/Cs, V") conform to the signal timing (synchronization and video period) of each color system. The color systems are used for convenience only.

*3: To use these terminals, a video board (separately sold) is required.

(2) Response to double density (*1), high-vision signals

Input terminal	NTSC*2	High-vision signal
Y, P _B /B-Y, P _R /R-Y	○	○
G, B, R, H/Cs, V	○	○

*4: Signals whose density of scanning lines/field is twice as high.

*5: Responds to signals whose horizontal scanning frequency is 31.5 kHz. NTSC can be made twice as dense by a line doubler (separately available: recommended article). Also, possible to respond to fully-specified, decoded 525P progressive signals.

Note

- DTV-format signals (480i, 480p, 720p, 1080i) can be input into this unit (Y, P_B/B-Y, P_R/R-Y input terminals). For details about DTV-format signals (480i, 480p, 720p, 1080i) compatible with this unit, refer to page 65.

■ Computer signals

- Signals with the following resolutions can be input to the input terminal of RGB IN-1 (PC) or RGB IN-2 (G, B, R, H/Cs, V). (The following signals are preset.)

Screen resolution (standard name)	Horizontal frequency	Vertical frequency	Scanning method
640 × 400 (PC-9801)	24.8kHz	56.4Hz	Non-interlace
640 × 350 (VGA1)	31.5kHz	70.1Hz	Non-interlace
640 × 480 (VGA3)	31.5kHz	59.9Hz	Non-interlace
640 × 480 (Macintosh 13")	35.0kHz	66.7Hz	Non-interlace
640 × 480 (VGA VESA)	37.5kHz	75.0Hz	Non-interlace
800 × 600 (SVGA1)	37.9kHz	60.3Hz	Non-interlace
800 × 600 (SVGA2)	48.1kHz	72.2Hz	Non-interlace
832 × 624 (Macintosh 16")	49.7kHz	74.6Hz	Non-interlace
1024 × 768 (XGA1)	48.4kHz	60.0Hz	Non-interlace
1024 × 768 (XGA2)	56.5kHz	70.1Hz	Non-interlace
1024 × 768 (Macintosh 19")	60.2kHz	74.9Hz	Non-interlace
1152 × 870 (Macintosh 21")	68.7kHz	75.0Hz	Non-interlace
1280 × 1024 (SXGA1)	64.0kHz	60.0Hz	Non-interlace
1280 × 1024 (SXGA2)	70.8kHz	67.0Hz	Non-interlace
1360 × 1024 (SXGA3: Mac Board)	80.0kHz	75.1Hz	Non-interlace

Notes

- Interlace signals are not handled.
- Some signals other than listed above can be displayed. But they require adjustment. Even some of the signals listed above may require adjustment depending on the video board used.
- When a signal other than listed above is input, the screen could be partially erased or an unneeded fold-over screen could appear.
- Even signals in the frequency range that can be input may not be displayed normally depending on the type of the signal.
- Composite sync.(Cs) and G on sync. signals can not handled depending on the devices connected.

Examples of System Configuration

Before connection, be sure to turn off both the projector and the equipment to be connected.

- Also, read the manuals which came with the equipment.

Example of a basic system

- By connecting an RGB switcher, a variety of input sources can be input to the projector as RGB signals. Using the remote control supplied, you can select the channel for an input source and project an image optimal to the source.

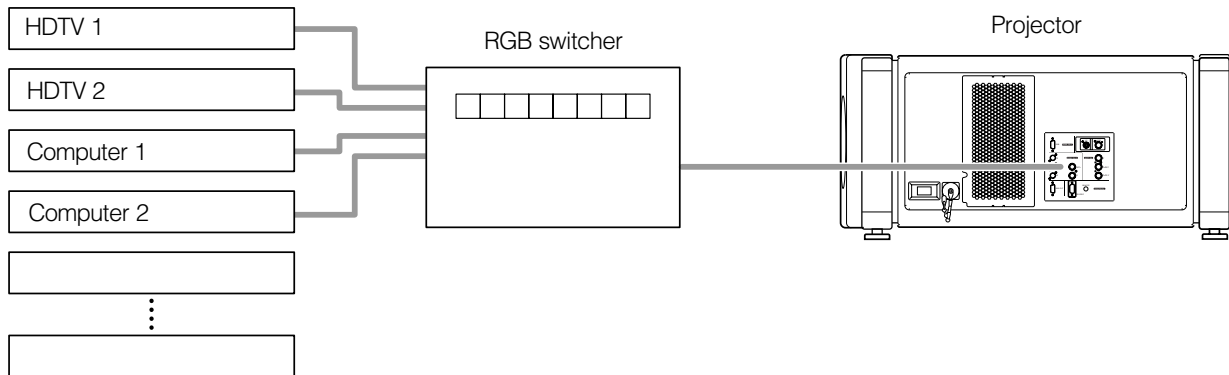

Note

- Video image displayed on devices whose image signal is unstable, such as a video deck, may be disturbed. (This can occur when the projector is not yet adjusted at the time of installation, or when a new device is added.) In such a case, ask the dealer where you purchased the projector or a local service center to adjust the projector. It is recommended that you use a video deck that is equipped with an image signal correction function (such as time base corrector or frame synchronizer).

Connecting to Computer Devices

Before connection, be sure to turn off both the projector and computer devices.

- Read the manual which comes with each device thoroughly.
- Use the separately available computer connection cable. Also, prepare cables required for connecting the devices connected.

• Desktop type

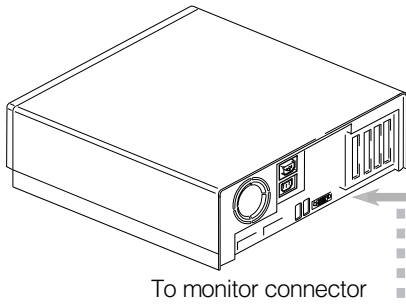

• Note type

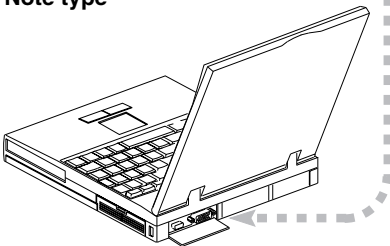

* There are some note types which do not allow the computer's LCD to work if an external display is connected. With such a note type, the LCD display and external display output need to be switched.

• Desktop type

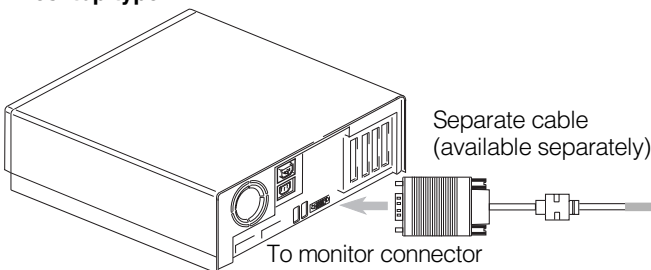

• RGB output devices

Laser video disc player, etc.

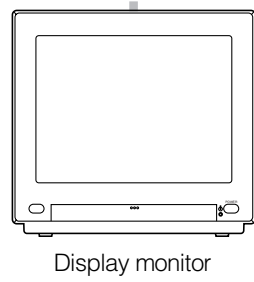
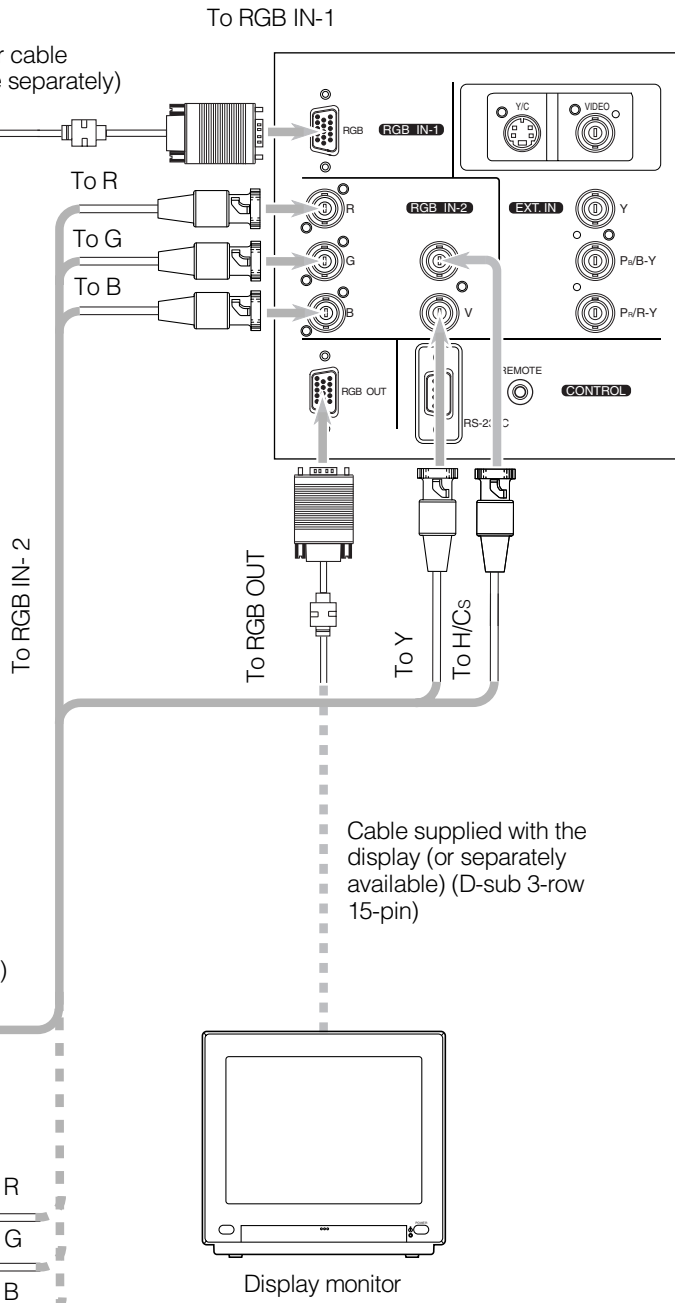
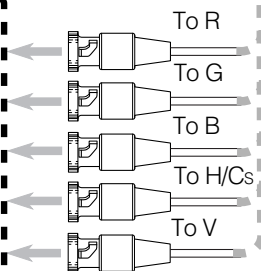

Display monitor

* When a monitor is connected to the RGB OUT terminal, you can view the video from the computer on the monitor.

Connecting to Devices which Control the Projector

Before connection, be sure to turn off both the projector and devices to be connected.

- Read the manual thoroughly which comes with each device to be connected.
- By connecting a computer to the RS-232C terminal, you can control the projector.
* For details, consult an authorized your dealer or service center.
- If you connect the cable terminal of the remote control and the REMOTE terminal of the projector with a remote control cable, you can use the remote control in a place or at an angle from which the infrared beam cannot reach the projector.

• Desktop type

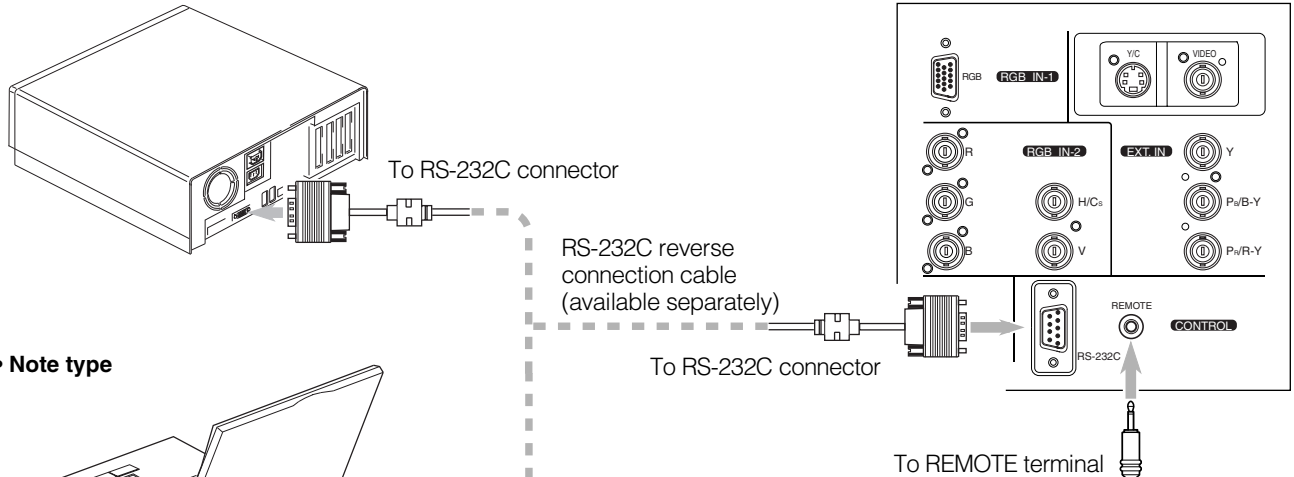

• Note type

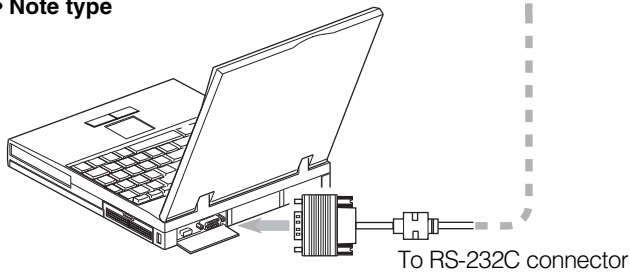

• Remote control (when remote control cable is used)

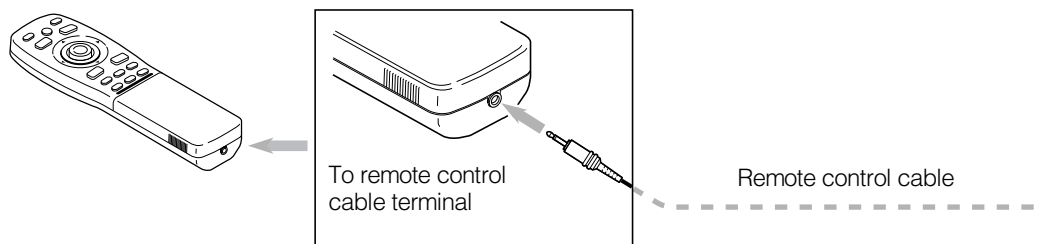

Connecting the Power Cord (Supplied)

After all devices have finished being connected, connect the projector's power cord. At this time, do not turn on the MAIN POWER switch yet.

■ Preparation

Attach a plug which matches your wall outlet, to the power cord. For how to attach a plug, consult your dealer or a local service center.

1 Insert the supplied power cord into the power input terminal (AV IN ~) of the projector.

1. Remove the power input terminal cover.

The cover is a screwed type. Turn the cover in the direction of the arrow to remove.

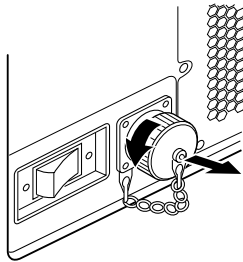

2. Insert the projector plug of the supplied power cord into the power input terminal of the projector.

Align the groove on the projector plug of the power cord with the claw on the power input terminal of the projector, and push the plug in firmly. After that, turn the ring on the plug in the direction of the arrow to fix.

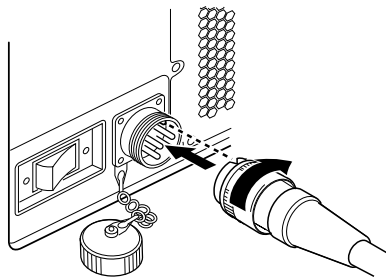

2 Insert the plug of the supplied power cord into a wall outlet.

CAUTIONS

- Since the power requirement of the projector is high, be sure to insert the power plug directly into a wall outlet.
- This projector requires a single phase, 3-wire, 200V ~ 240V wall outlet.

■ To use the projector

- Remove the lens cap.

CAUTION

- Be sure to remove the cap; otherwise, it may be deformed (or degraded in quality) or melted, possibly causing a fire or malfunction.

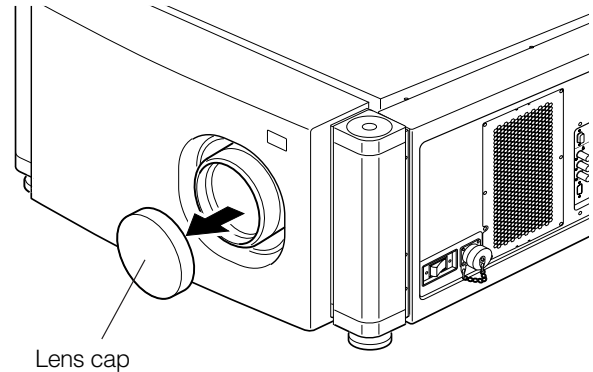

CAUTIONS

To prevent fire and electric shock, observe the following:

- When you do not use devices, pull out their power cords from wall outlets.
- Do not connect the devices with power cords other than supplied.
- Do not use voltage other than the power voltage indicated.
- Do not scar, damage, or work on the power cords. Also, do not put a heavy object on, heat or pull the power cords, otherwise they may be damaged.
- Do not insert or pull out the plugs with a wet hand.

When Turning On the Devices Connected to the Projector

Turn on the switches of the projector and the devices connected in the following order.
Skip over unconnected devices if there is any.

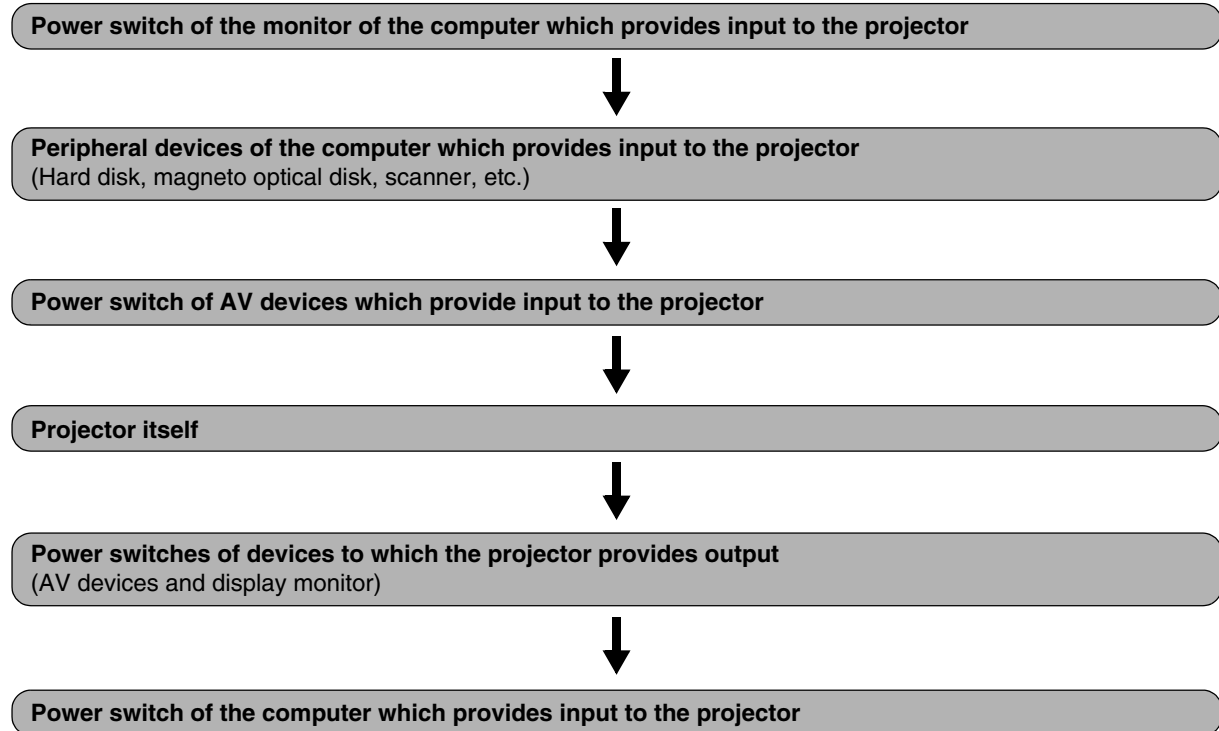

* When turning off the power switches, do so in the reverse order.

CAUTIONS and NOTES

Do not turn off the MAIN POWER switch suddenly while the projector is being used or immediately after it has been used. This could cause a malfunction.

- Since the projector uses a high-intensity lamp and is heated to high temperature, cooling fans are operating even during projection. So, after use, the cooling fans continue to run until the light-source lamp is sufficiently cooled down after the OPERATE button was pressed. During the cooling-down, never turn off the main power switch. Turn it off only after the cooling fans (except the one for the light-source lamp power supply) have stopped running. (The cooling fans will run for about 10 minutes after the STAND BY indicator has changed from flashing (for about 20 seconds) to steady lighting.)
- If you press the OPERATE button immediately after the light-source lamp lights, it takes about 30 seconds for the lamp to go off. To turn the lamp on again, wait 20 seconds or more before pressing the OPERATE button.

When the TEMP indicator lights, the power turns off automatically.

- While the light-source lamp is on, if an abnormal temperature rise is detected, the TEMP indicator comes on, the power is automatically cut off, and the projector's EMERGENCY indicator blinks (goes into an emergency mode).

When the EMERGENCY indicator blinks, turn off the main power switch after the fans have stopped running.

- If the following abnormality occur to the projector, it goes into an emergency mode (the EMERGENCY indicator blinks).
When the projector goes into an emergency mode, it stops projecting automatically and the cooling fans will continue to run for about 10 minutes more before they stop (except the cooling fan for the light-source lamp power supply which continues running as long as the MAIN POWER switch is on).
 - When the light-source lamp suddenly goes off.
 - When the fans stop running.
 - When the temperature inside rises abnormally high.
- When the projector goes into an emergency mode:
After the fans have stopped, turn off the MAIN POWER switch and pull out the power cord. After that, re-insert the power cord and try to operate the projector. If it goes into emergency again, after the fans have stopped, turn off the main power switch, pull out the power cord, and consult your authorized dealer or service center for repair.

Basic Operations

Projector's buttons

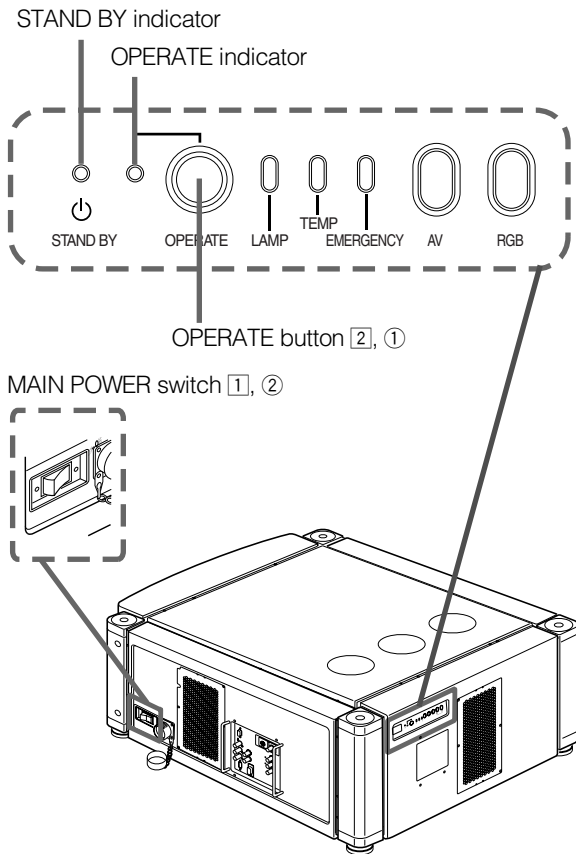

Remote control unit

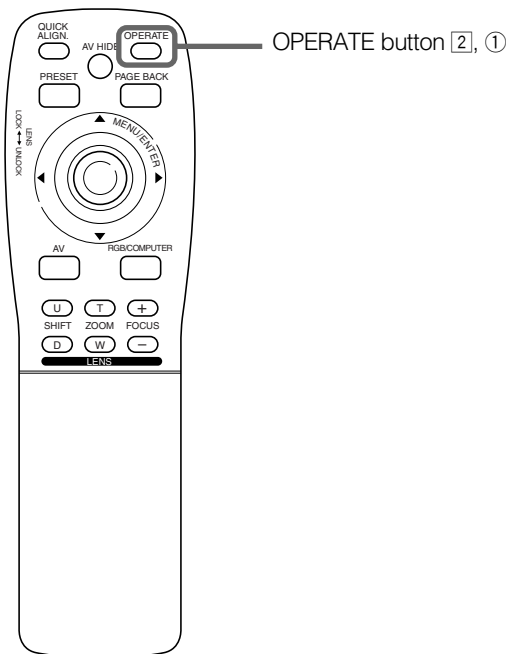

Caution on extended projection:

When projection continues for an extended amount of time, be sure to allow the lamp to be turned off for at least two minutes for every 72 hours of continued projection.

If you do otherwise, the service life of the lamp may be severely affected.

The following describes the basic procedure for normal use of the projector.

1. Turning on the Power

- 1 Turn on the MAIN POWER switch of the projector.

ON [I]: The main power turns on and the STAND BY indicator comes on.

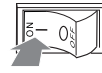

Projector's indicator



- 2 Press the OPERATE button for one second or more.
(Or press the remote control's OPERATE button for one second or more.)

- The OPERATE indicator comes on.
- About 30 seconds after the MAIN POWER switch is turned on, you can start projecting.

Remote control unit



or

Projector

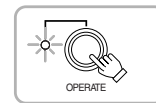

Note

- After the power is turned on, the screen may be jumbled for a few seconds, but this is not a malfunction.

Turning off the Power

- 1 Press the OPERATE button for one second or more.
(Or press the remote control's OPERATE button for one second or more.)

- The STAND BY indicator changes to blinking, and the projector goes into cool-down mode.

Example of the projector's button

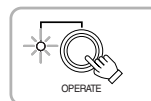

Projector



- 2 Turn off the MAIN POWER switch after the cooling fans have stopped running.

OFF [O]: The MAIN POWER switch turns off and the STAND BY indicator goes off.

Projector

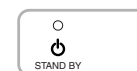

* Do not turn off the MAIN POWER switch during cool down mode (the STAND BY indicator blinking). About 10 minutes after the STAND BY indicator comes on steady (stand-by mode), the cooling fans (except the one for the light-source lamp power supply) will stop, and then turn off the MAIN POWER switch.

■ Projector's buttons

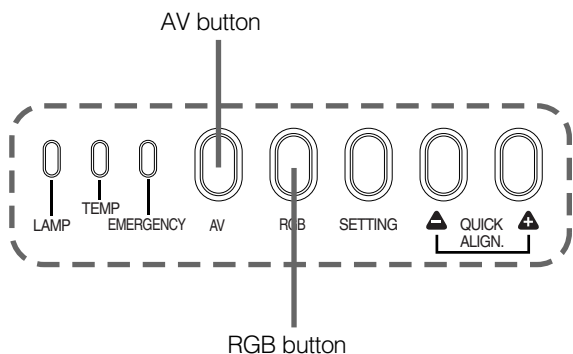

■ Remote control unit

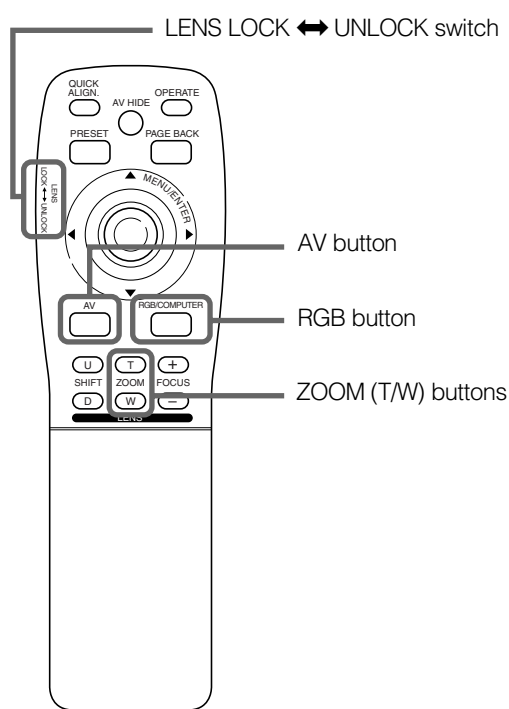

ATTENTIONS

- **DO NOT** give any shock to this projector while operating it; otherwise, the light-source lamp goes off (the EMERGENCY indicator lights up).

If the shock turns off the light-source lamp —
Turn off the power by pressing the MAIN POWER switch, then turn it on again. Then, when the STAND BY indicator comes on, you can now operate the projector as usual.

2. Select the video input to be projected

- **Press the AV button or the RGB button to switch the input.**

- Each time you press either button, the selected input changes as follows.

When you press VIDEO:

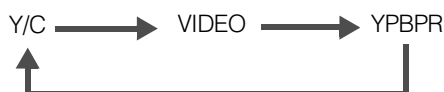

When you press COMPUTER:



Screen display

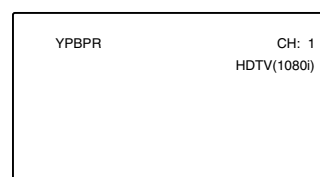

* When the input is switched, the line display and the source display are shown on the upper part of the screen (they disappear in about five seconds). However, they will not be shown if LINE DISPLAY in "Setting and Adjusting Other Functions (OPTIONS)" on page 40 is set to OFF.

(For setting the source, see page 43.)

3. Adjust the screen size

- **Adjust the screen size with the remote control's ZOOM (T/W) buttons.**

When adjusting the screen size with the ZOOM buttons, set the LENS LOCK ↔ UNLOCK switch to the UNLOCK position.

To enlarge the screen size:

Press the ZOOM (W) button.

To reduce the screen size:

Press the ZOOM (T) button.

Remote control unit

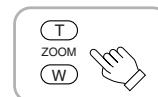

Notes

- The adjustment of the screen size (zoom adjustment) can also be made on the setting menu. For operating the setting menu, refer to "Making Basic Settings" on page 29.
- When a fixed-focus lens is used, you cannot operate the setting menu.

Projector's buttons

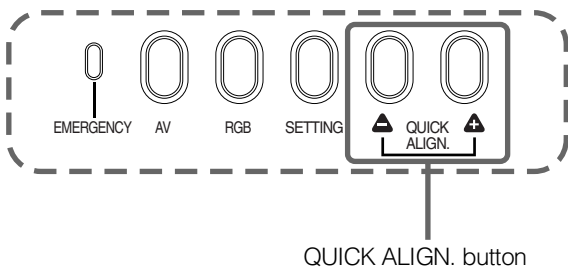

Remote control unit

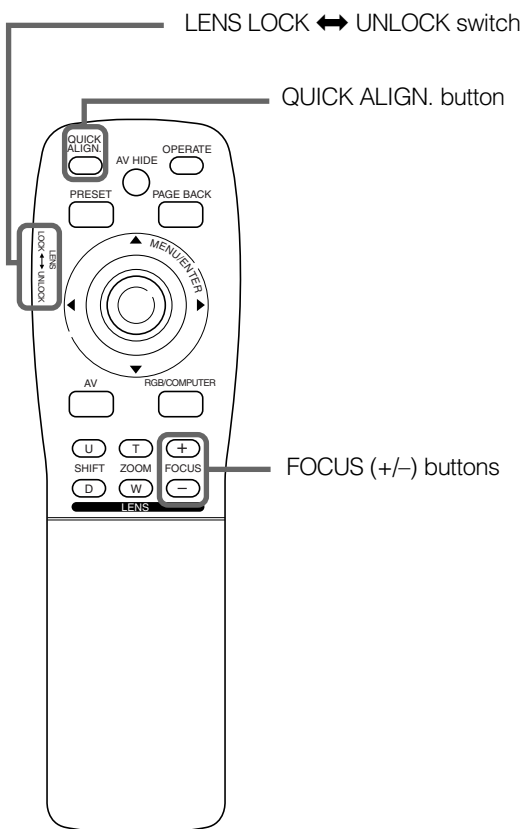

4. Adjust focus

Adjust focus with the remote control's FOCUS (+/-) buttons.

When adjusting the focus with the FOCUS buttons, set the LENS LOCK ↔ UNLOCK switch to the UNLOCK position.

Remote control unit

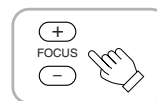

Note

- Focus adjustment can also be made on the setting menu. For operating the setting menu, refer to "Making Basic Settings" on page 29.

For Operating Other Functions

To use the quick alignment function

The quick alignment function is used to automatically adjust (set) the screen settings of "TRACKING, PHASE, H. POS. and V. POS." of computer system input video.

- Use either the remote control's or projector's button.

When using the remote control unit:

Press the QUICK ALIGN. button.

When using the projector:

Clear the menu display, and press the projector's QUICK ALIGN. "▲" and "▲" buttons at the same time.

* During the automatic adjustment, "QUICK-ALIGNMENT" (Quick-Alignment) appears on the screen and disappears automatically after the adjustment is completed.

Remote control unit



Projector

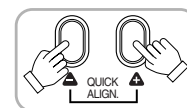

Screen display



Note

- This function works only for computer system inputs.

CAUTION

- When performing automatic adjustment using the quick alignment function:

Use a bright, still-picture screen. It may not function correctly on a dark or motion-picture screen.

If the condition adjusted by using the quick alignment function is not good, manually adjust TRACKING, PHASE, H. POS. and V. POS. (see pages 29, 35 and 36).

■ Projector's button

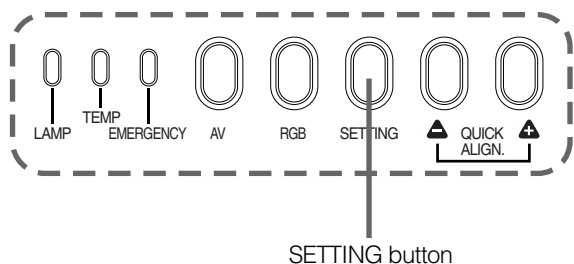

■ Remote control unit

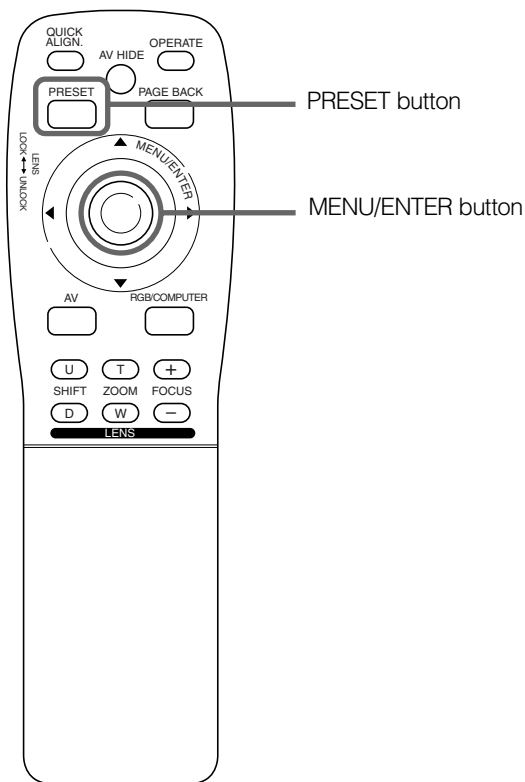

■ To display the SETTING menu

The setting menu is used to make basic adjustments and settings (TRACKING, PHASE, H. POS., V. POS., FOCUS and ZOOM) of the video picture being projected after installation (connection) or after inputs are switched. For operating the setting menu, refer to "Making Basic Settings" on page 29.

- **Press the projector's SETTING button.**

The setting menu is displayed on the screen.

Remote control unit



■ To display the MAIN menu

The main menu is used to adjust or set the projected video picture and the projector's condition, etc. (PIXEL CLOCK, POSITION, PICTURE, OPTIONS, SOURCE, DECODER and LANGUAGE). For operating the main menu, refer to pages 32 to 57.

- **Press the remote control's MENU/ENTER button.**

The main menu appears on the screen.

Remote control unit

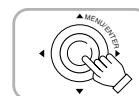

Note

- **To change the menu language displayed**

English is set when the projector is shipped from the factory. The language displayed can be selected from the following six languages: 日本語 (Japanese), ENGLISH, DEUTSCH (German), ESPAÑOL (Spanish), ITALIANO (Italian), and FRANÇAIS (French). However, some words such as "QUICK-ALIGNMENT" (Quick-Alignment) are displayed only in English. Pronouns such as line display and source display are similarly treated.

■ To clear the MAIN menu

Use the PAGE BACK button to clear the main menu. For how to operate the PAGE BACK button, see pages 32 to 57.

- **While the main menu is displayed, press PAGE BACK on the remote control.**

The main menu will disappear.

Remote control unit



■ Remote control unit

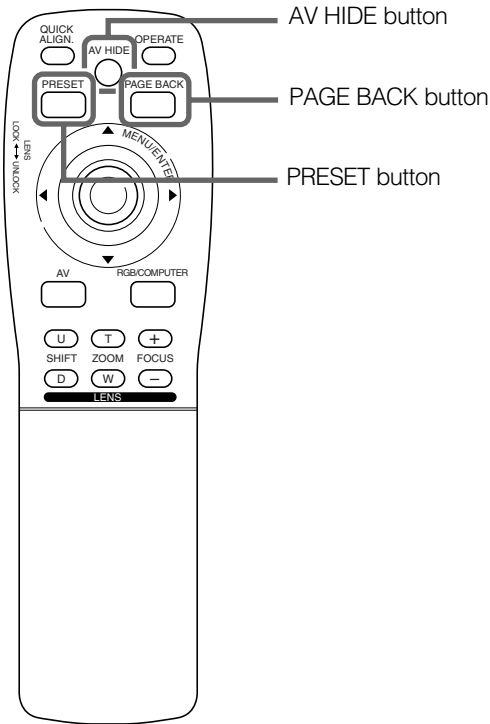

■ To display “CHANNEL” on the screen

While no menu is displayed, pressing the PAGE BACK button causes the channel now being used to appear. You can also switch channels. For details, refer to “To switch channels using a “DIRECT CHANNEL”” on page 51.

- While no menu is displayed, press PAGE BACK on the remote control. The channel appears on the screen.

Remote control unit



■ To temporarily erase video image

Press the AV HIDE button, and video image will temporarily disappear from the screen. Pressing the button again will resume the video image.

- Press AV HIDE on the remote control. Video image temporarily disappears from the screen.

Remote control unit

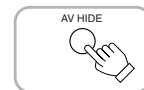

■ To use the remote control’s PRESET button

The PRESET button is used for adjustments made on the main menu or setting menu.

- When resetting only the selected settings to the factory-set values, press the remote control’s PRESET button.

Only the selected item’s setting is reset to the factory-set value.

Remote control unit

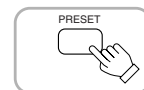

Notes

- This button works only for numeric values. It does not work for switching between ON and OFF.
- For items such as PIXEL CLOCK (TRACKING and PHASE), POSITION (H. POS. and V. POS.), both settings are reset at the same time.

Operating the Setting Menu

Making Basic Settings

■ Projector's buttons

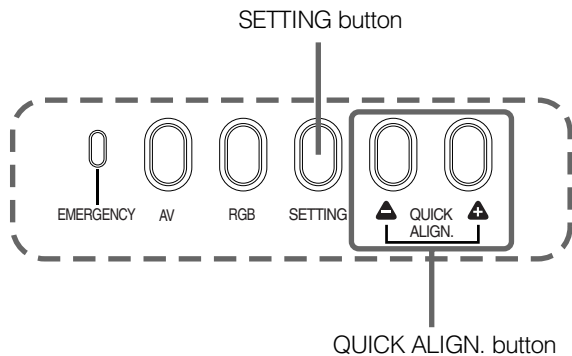

■ Setting menu

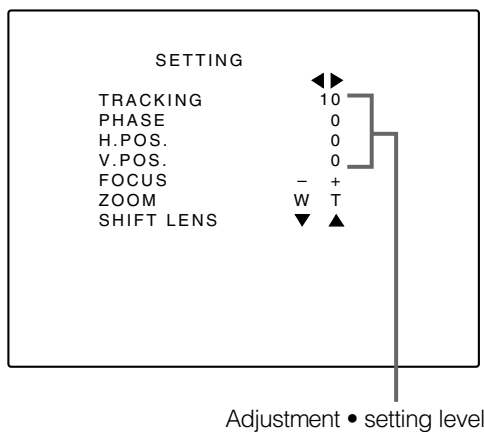

Description of adjustment and setting items

- TRACKING:** If wide vertical stripes appear on the screen, adjust the lateral video size and display area so that they disappear. (-255 ↔ 0 ↔ +255)
- PHASE:** If characters on the screen flicker or become dim, adjust so they become clear. (-127 ↔ 0 ↔ +127)
- H. POS.:** If the screen position is displaced to the right or left, adjust the horizontal position of the screen. (-255 ↔ 0 ↔ +255)
- V. POS.:** If the screen position is displaced upward or downward, adjust the vertical position of the screen. (-120 ↔ 0 ↔ +120)
- FOCUS:** Adjust the focus of video picture.
-: Focuses on near points.
+: Focuses on farther points.
- ZOOM:** Adjust the screen size (angle of view).
T: Becomes smaller.
W: Becomes larger
- SHIFT LENS:** Adjusts the projected screen position.
▼: Moves it down.
▲: Moves it up.

In this section, we are making basic picture adjustments which should be performed after installation (connection).

Notes

- The setting menu is displayed when you press the SETTING button on the projector. After the menu is displayed, you can make settings (adjustments).
- If the projector's position or connections have been changed, adjustments and settings should be performed again.
- After adjustments, if further picture adjustment is necessary depending on the equipment connected, use the main menu (pages 32 to 57) to make detailed settings and adjustments.
- For computer-related inputs, use of the quick alignment function allows automatic adjustment of TRACKING, PHASE, H. POS. and V. POS. (See pages 29, 35 and 36).

1 Press the SETTING button of the projector.

- The setting menu is displayed on the screen.

2 Press the SETTING button to select the desired item.

- The selected item is shown in magenta color. Each time you press the button, the selected item changes as follows:

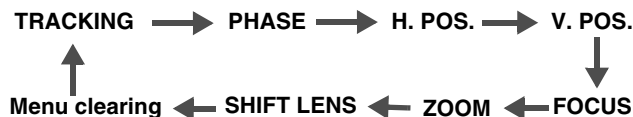

Memo

To select items using the remote control unit:

Items can be selected using the cursor buttons ▲ (backward) or ▼ (forward) on the remote control unit. In this case, menu clearing in the above order is not available. The selection changes from SHIFT LENS to TRACKING directly.

3 Adjust and set the selected item using the QUICK ALIGN. buttons ▲ or ▼.

- To adjust and set multiple items, repeat steps 2 and 3.
- To reset the adjustment value of the selected item (TRACKING, PHASE, H. POS. or V. POS.) to the factory-set value, press the remote control's PRESET button. This button does not work for focus and zoom.

Memo

To adjust and set items using the remote control unit:

Items can be adjusted or set by pressing the MENU/ENTER button toward the ◀ or ▶ mark on the remote control.

4 Clear the setting menu by pressing the SETTING button repeatedly.

Memo

To clear the setting menu using the remote control unit:

You can also clear the setting menu by pressing the PAGE BACK button on the remote control unit.

Operating the Main Menu

Configuration the Main Menu (AV Input) *For computer inputs, see the following page.*

You can adjust video quality (PICTURE) and etc. using the menus.
The menus are configured as follows: Main menu (AV inputs: During EXT. IN input signal)

Main menu (AV inputs: During EXT. IN input signal)

PIXEL CLOCK	TRACKING:	Normally, no adjustment is required. The lateral size and display area of video image are adjusted.
	PHASE:	Normally, no adjustment is required. Flickering or dim video image is adjusted.
POSITION	V. POS.:	The vertical position of the video image being projected is adjusted.
	H. POS.:	The horizontal position of the video image being projected is adjusted.
PICTURE	BRIGHTNESS:	The brightness of the video image being projected is adjusted.
	CONTRAST:	The contrast of the video image being projected is adjusted.
	SHARPNESS:	The sharpness of the video image being projected is adjusted.
	COLOR:	The color density of the video image being projected is adjusted.
	TINT:	The tint of the video image being projected is adjusted. (Displayed only for NTSC signal)
OPTIONS	ALL RESET:	All the items adjusted are reset.
	MENU AUTO OFF:	Sets whether to turn off menu display automatically (YES) or not (NO).
	LINE DISPLAY:	Sets whether to make the line display effective (ON) or not (OFF) for about 5 seconds after input switching.
	RIGHT LEFT REV.:	Video image is reversed right-to-left.
	TOP BOTTOM INV.:	Video image is inverted top-to-bottom.
	CLAMP:	Sets the clamp pulse's position at the back porch (BP) or on the sink tip (ST). Normally, the clamp pulse is used at BP. If, with some PCs or workstations, the screen becomes unstable such as being too dark or too bright, try to switch to ST.
	RESIZE:	Does not work with AV (video) input. (RESIZE is shown in gray.)
	BACK COLOR:	Specifies the background color when there is no video signal. Background color can be selected from BLUE, CYAN, BLACK, GREEN, MAGENTA, RED, and YELLOW.
	COLOR TEMP.:	Adjusts the color temperature of the image being projected. Make adjustment when the image becomes reddish or bluish. Color temperature can be set to LOW, MIDDLE, or HIGH.
	ASPET CHANGE:	Selects the vertical-to-horizontal ratio of the image projected. The factory-set ratio is 4 : 3. When projecting high-vision video image, a ratio of 16 : 9 can be selected.
	SLEEP TIME:	Sets the length of sleep time. A set sleep time after input signal is depleted, the projector goes into a stand-by state. Sleep time can be selected from 10 minutes, 20 minutes, 30 minutes, 60 minutes and 0 minutes. (If you select 0 minutes, the sleep time will be cleared.)
	LAMP TIME:	Indicates the accumulated used hours of the light-source lamp.
	SOURCE:	Normally used in AUTO. If use in AUTO is unstable such as color not appearing, the screen being disturbed or the screen being intermitted, set to the dedicated source (forced mode) in accordance with the input signal. USER allows you to set a source which is uniquely adjusted by the user.
CHANNEL:	Sets a line and multiple sources for each channel.	
USER SOURCE SET UP:	Sets up an area for the source being input, and registers the user name.	
DISPLAY SIZE:	This does not work for AV [EXT. IN (VIDEO, Y/C, YPBPR)] input signals. (Adjustment items are displayed in gray color).	
DECODER:	Normally, set to AUTO. The color system of an input signal is automatically identified and shown in (). When use in AUTO is unstable such as no color being shown, set the dedicated color system in accordance with the input signal. You can select from AUTO, NTSC(480i), NTSC4.43, PAL, and SECAM.	
LANGUAGE:	Text on the screen can be changed to a language other than English. Languages that can be displayed are the following six: 日本語 (Japanese), ENGLISH (English), DEUTSCH (German), ESPAÑOL (Spanish), ITALIANO (Italian), and FRANÇAIS (French). However, some text such as "QUICK-ALIGNMENT" (Quick-Alignment), etc. are shown only in English.	

Configuration of the Main Menu (Computer-related input)

Main menu (Computer-related inputs: During COMPUTER IN -1 or -2 input signal)

PIXEL CLOCK	TRACKING:	The lateral size and display area of video image are adjusted.
	PHASE:	Flickering or dim video image is adjusted.
POSITION	V. POS.:	The vertical position of the video image being projected is adjusted.
	H. POS.:	The horizontal position of the video image being projected is adjusted.
PICTURE	BRIGHTNESS:	The brightness of the video image being projected is adjusted.
	CONTRAST:	The contrast of the video image being projected is adjusted.
	R-GAIN:	The gain in red signal of the video image being projected is adjusted.
	G-GAIN:	The gain in green signal of the video image being projected is adjusted.
	B-GAIN:	The gain in blue signal of the video image being projected is adjusted.
	TEXT MODE:	Adjust easiness for reading text during RESIZE. NORMAL: Normal TEXT 1: Display the outline of small letters already. TEXT 2: Makes the outline of large letters sharp.
	ALL RESET:	All the items adjusted are reset.
OPTIONS	MENU AUTO OFF:	Sets whether to turn off menu display automatically (YES) or not (NO).
	LINE DISPLAY:	Sets whether to make the line display effective (ON) or not (OFF) for about 5 seconds after input switching.
	RIGHT LEFT REV.:	Image is reversed right-to-left.
	TOP BOTTOM INV.:	Image is inverted top-to-bottom.
	CLAMP:	Sets the clamp pulse's position at the back porch (BP) or on the sink tip (ST). Normally, the clamp pulse is used at BP. If, with some PCs or workstations, the screen becomes unstable such as being too dark or too bright, try to switch to ST.
	RESIZE:	When the number of pixels (resolution) sought by the video image input is smaller than that (resolution) of D-ILA device, the video image is then enlarged to a virtually full screen size of D-ILA device and projected. (Resizing indication)
	BACK COLOR:	Specifies the background color when there is no image signal. Background color can be selected from BLUE, CYAN, BLACK, GREEN, MAGENTA, RED, and YELLOW.
	COLOR TEMP.:	Adjusts the color temperature of the video image being projected. Make adjustment when the video image becomes reddish or bluish. Color temperature can be set to LOW, MIDDLE, or HIGH.
	ASPET CHANGE:	Selects the vertical-to-horizontal ratio of the video image projected. The factory-set ratio is 4 : 3. When projecting high-vision image, a ratio of 16 : 9 can be selected.
	SLEEP TIME:	Sets the length of sleep time. A set sleep time after input signal is depleted, the projector goes into a stand-by state. Sleep time can be selected from 10 minutes, 20 minutes, 30 minutes, 60 minutes and 0 minute. (If you select 0 minutes, the sleep time will be cleared.)
	LAMP TIME:	Indicates accumulated used hours of the light-source lamp.
SOURCE:	Normally used in AUTO. If use in AUTO is unstable such as color not appearing, the screen being disturbed or the screen being intermitted, set to the dedicated source (forced mode) in accordance with the input signal. USER allows you to set a source which is uniquely adjusted by the user.	
CHANNEL:	Sets a line and multiple sources for each channel.	
USER SOURCE SET UP:	Sets up an area for the source being input, and registers the user name.	
DISPLAY SIZE:	Adjusts H PIXEL, V PIXEL, H CENTER and V CENTER of video image.	
DECODER:	Does not work with computer-related inputs. (The color system is indicated in gray.)	
LANGUAGE:	Text on the screen can be changed to a language other than English. Languages that can be displayed are the following six: 日本語 (Japanese), ENGLISH (English), DEUTSCH (German), ESPAÑOL (Spanish), ITALIANO (Italian), and FRANÇAIS (French). However, some text such as "QUICK-ALIGNMENT" (Quick-Alignment), etc. are shown only in English.	

Operating the Main Menu (Basic Operation of the Main Menu)

Remote control unit

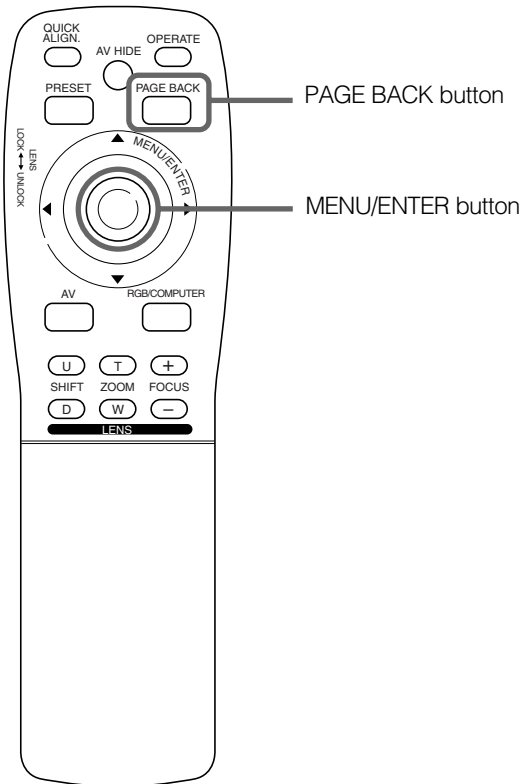

Main menu

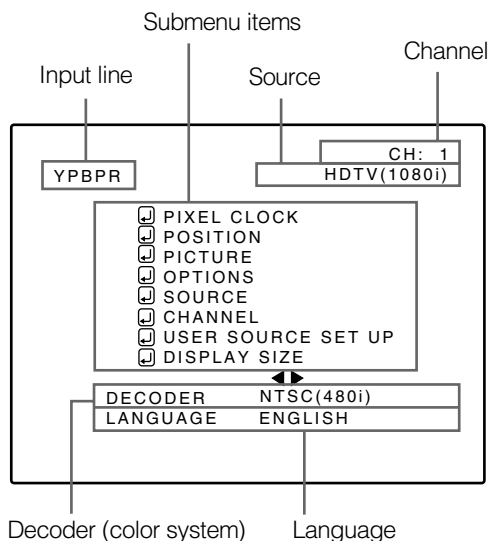

For projector's menus, the setting menu and the main menu are available.

Here, we explain about the operation of the main menu. For the setting menu, refer to "Making Basic Settings" on page 29.

1 Press the MENU/ENTER button.

- The main menu is displayed on the screen.

2 Press MENU/ENTER toward the ▲ or ▼ mark to select an item.

- The selected item (displayed text) is shown in magenta color on the screen.

3 Set (adjust) the item.

When you have selected DECODER or language,

- Press MENU/ENTER toward the ◀ or ▶ mark to set.
* To finish the main menu, press the PAGE BACK button.

When you have selected an item on the submenu,

- Press MENU/ENTER to display the submenu. Then, set (adjust) the item by pressing MENU/ENTER toward the ◀/▶ or ▲/▼ mark.

* To return to the main menu, press PAGE BACK again. To finish the main menu from the submenu, press PAGE BACK twice.)

About main menu display:

Line display: The selected input-mode designation is displayed. For input-mode designation, "Y/C", "VIDEO", "YPBPR", "RGB 1" and "RGB 2" are available.

Source display: The type of signal being input is displayed. With this projector, unique designations are previously given to specific horizontal and vertical frequencies. This allows the source selected under SOURCE (submenu item) to be indicated. The source setting can be selected from AUTO mode, dedicated (forced) modes and USER mode. When AUTO is selected, the horizontal and vertical frequencies of a signal being input are detected and the matched designation is displayed in ().

Therefore, be careful as the source display does not always correspond to the indication or type of the input signal. For the unique designations for the specific horizontal and vertical frequencies, see page 18.

Channel display: The channel selected by the user is displayed. The line and sources selected by the user have been registered to the channel. Once registered, the line and sources of the projector will change to the ones the user has registered only by switching between channels. The settings should be made on the "Channel setup/selection menu". For details, see page 46.

Submenu item display: See pages 35 to 57.

Decoder (Color system) display: See page 33.

Language display: See page 34.

Changing the Color System

Remote control unit

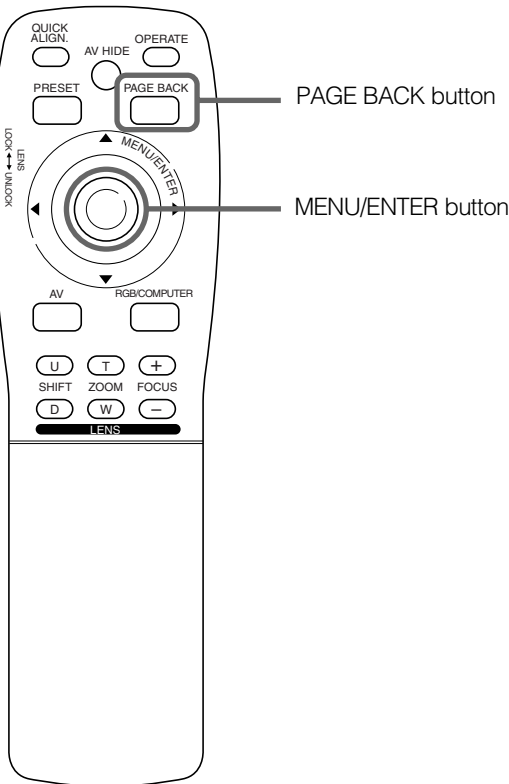

Main menu

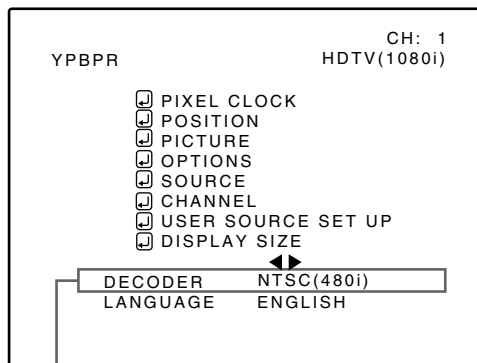

Color system (DECODER) display

Note

- When computer-related signal is input, the display of the color system is changed to gray color, making operation impossible. When video signals from AV devices are input, the item for the color system can be set.

AUTO is set for the color system when the projector is shipped from the factory. Normally, use it in AUTO. If operation in AUTO is unstable such as with color not being shown, set to a dedicated color system in accordance with the color system of the signal being input.

1 Press the MENU/ENTER button.

- The main menu is shown on the screen.

2 Press MENU/ENTER toward the ▲ or ▼ mark to select “DECODER”.

- The selected item (displayed in text) is shown in magenta color on the screen.

3 Press MENU/ENTER toward the ◀ or ▶ mark to set.

- Each time you press MENU/ENTER toward the ◀ or ▶ mark, the color system changes as follows:
▶: Forward / ◀: Backward

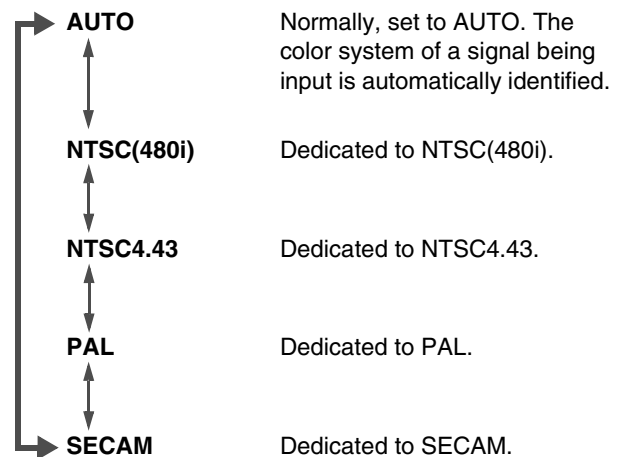

Memo

About automatic signal identification

- AUTO is selected when shipped from the factory. In AUTO, the color system (DECODER) of the signal being input is automatically identified and indicated in (). Refer to the main menu display.
- If operation in AUTO is unstable such as with color not being shown, set to a dedicated color system in accordance with the color system of the signal being input. When the dedicated color system is set, be careful as automatic identification does not work.

To finish the main menu, press the PAGE BACK button.

Changing the Language Display

Remote control unit

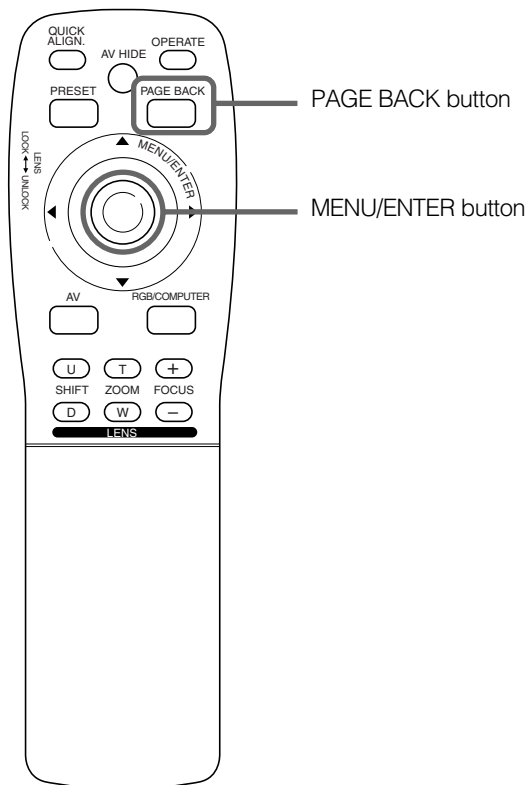

Main menu

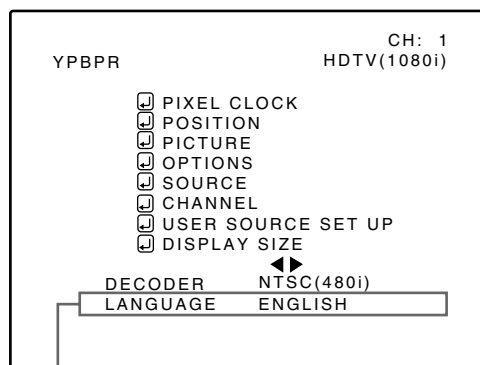

Language display

Note

- The selected item is shown in magenta color. Items shown in gray cannot be operated or set in the current mode.

The language in the menu display is set to English when shipped from the factory. When you want to change to another language, set it as follows.

1 Press the MENU/ENTER button.

- The main menu is shown on the screen.

2 Press MENU/ENTER toward the ▲ or ▼ mark to select “LANGUAGE”.

- The selected item (displayed in text) is shown in magenta color on the screen.

3 Press MENU/ENTER toward the ◀ or ▶ mark to set.

- Each time you press MENU/ENTER toward the ◀ or ▶ mark, the selected language changes as follows:
▶: Forward / ◀: Backward

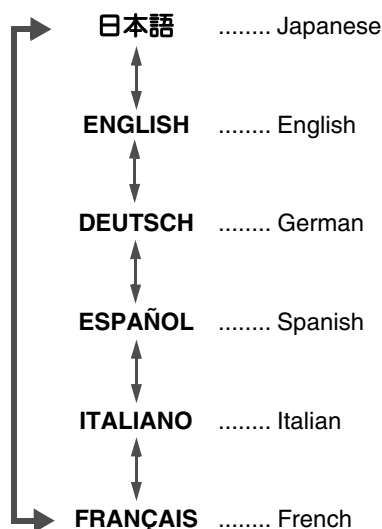

Memo

About language display

English is selected when the projector is shipped from the factory. The languages in the menu display are the following six: 日本語 (Japanese), ENGLISH (English), DEUTSCH (German), ESPAÑOL (Spanish), ITALIANO (Italian) and FRANÇAIS (French).

However, some text such as “QUICK-ALIGNMENT” (Quick-Alignment) is displayed only in English. Unique designations such as line display and source display are similarly indicated.

To finish the main menu, press the PAGE BACK button.

Adjusting the Pixel Clock

Remote control unit

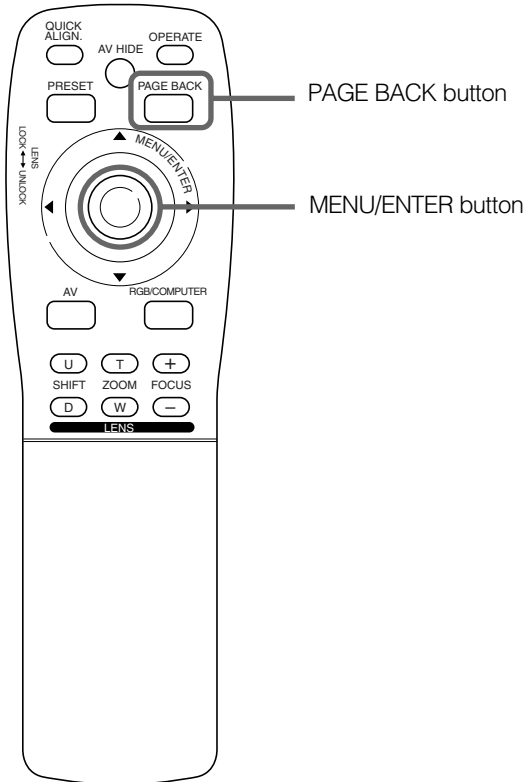

Main menu

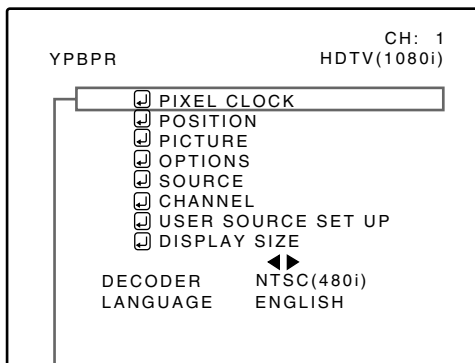

Submenu item (PIXEL CLOCK)

Notes

- The selected item is shown in magenta color. Items shown in gray color cannot be operated or set in the current mode.
- A dim screen could be caused by insufficient adjustment of brightness and contrast. Before adjusting phase, make sure that brightness and contrast are correctly adjusted.

The pixel clock should be adjusted mainly for computer-related inputs. (Normally, it does not need to be adjusted for video inputs.) If a wide stripe appears on the screen, adjust the lateral size of video image and the display area (tracking adjustment) so the stripe disappears.

Also, if text on the video screen appears flickering or dim, make adjustment so it becomes clear (phase adjustment).

1 Press the MENU/ENTER button.

- The main menu appears on the screen.

2 Press MENU/ENTER toward the ▲ or ▼ mark to select a submenu item, "PIXEL CLOCK".

- The selected item (displayed in text) is shown in magenta color on the screen.

3 Press the MENU/ENTER button.

- The submenu items of the PIXEL CLOCK menu appears on the screen.

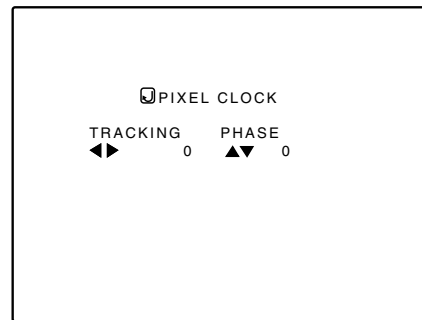

(PIXEL CLOCK menu)

4 Press MENU/ENTER toward the ◀, ▶, ▲ or ▼ mark to adjust "TRACKING" and "PHASE".

- Adjust the tracking and phase of the video screen being projected. To adjust the phase, first check for correct tracking adjustment.

Adjustment item	Button	Adjustment content
TRACKING	◀	The screen shrinks laterally (right-to-left). (-255 ← 0 ← +255)
	▶	The screen extends laterally (right-to-left). (-255 → 0 → +255)
PHASE	▲	Set to a position where text appears clear. (-127 → 0 → +127)
	▼	(-127 ← 0 ← +127)

* To reset to the factory-set adjustment values, press the remote control's PRESET button.

Tracking and phase are reset to the factory-set adjustment values.

To return to the main menu, press the PAGE BACK button. To finish the main menu, press PAGE BACK again.

- To finish the menu display from the submenu display (PIXEL CLOCK menu), press PAGE BACK twice.

Adjusting the Screen Position

Remote control unit

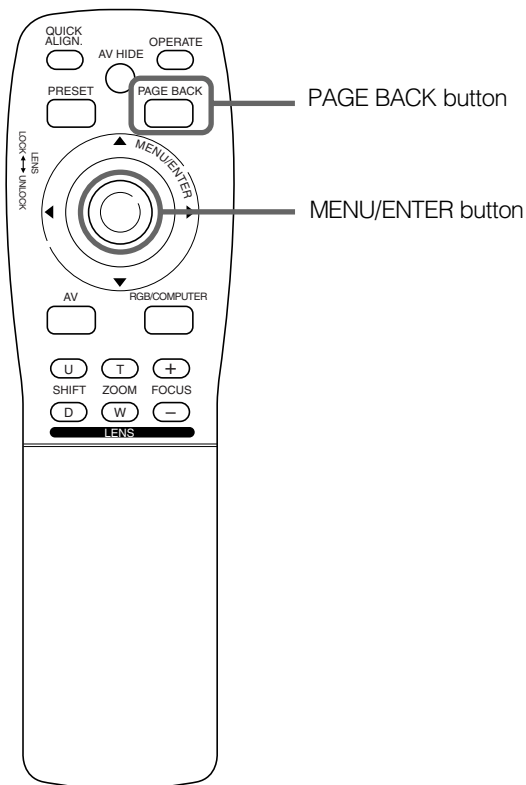

Main menu

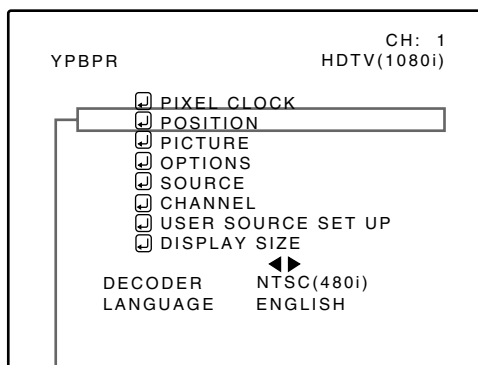

Submenu item (POSITION)

Note

- The selected item is shown in magenta color. Items shown in gray color cannot be operated or set in the current mode.

Adjust the position of the screen if it is displaced.

- Press the **MENU/ENTER** button.
 - The main menu appears on the screen.
- Press **MENU/ENTER** toward the **▲** or **▼** mark to select a submenu item, **"POSITION"**.
 - The selected item (displayed in text) is shown in magenta color on the screen.
- Press the **MENU/ENTER** button.
 - The submenu items of the **POSITION** menu appear on the screen.

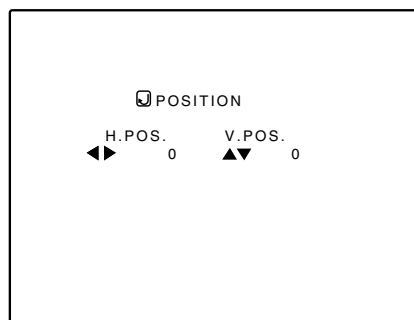

(POSITION menu)

- Press **MENU/ENTER** toward the **◀, ▶, ▲** or **▼** mark to adjust **"H. POS."** and **"V. POS."**.

- Adjust the horizontal and vertical positions of the video picture screen being projected.

Adjustment item	Button	Adjustment content
H. POS.	◀	The screen moves to the left. (-255 ← 0 ← +255)
	▶	The screen moves to the right. (-255 → 0 → +255)
V. POS.	▲	The screen moves upwards. (-120 → 0 → +120)
	▼	The screen moves downwards. (-120 ← 0 ← +120)

* To reset to the factory-set adjustment values, press the remote control's **PRESET** button. **H. POS.** and **V. POS.** are reset to the factory-set adjustment values.

- To return to the main menu, press the **PAGE BACK** button. To finish the main menu, press **PAGE BACK** again.

- To finish the menu display from the submenu display (POSITION menu), press **PAGE BACK** twice.

Adjusting Picture Quality

Remote control unit

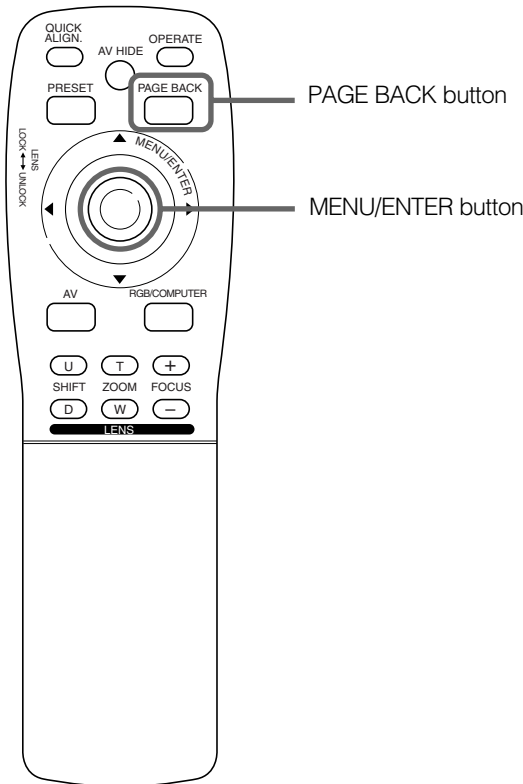

Adjust brightness, contrast, etc. so you have the desired screen. Adjustment items (on the PICTURE menu) are different when video-related signals are input and when computer-related signals are input.

1 Press the MENU/ENTER button.

- The main menu appears on the screen.

2 Press MENU/ENTER toward the ▲ or ▼ mark to select a submenu item, "PICTURE".

- The selected item (displayed in text) is shown in magenta color on the screen.

3 Press the MENU/ENTER button.

- The submenu items of the PICTURE menu appear on the screen.

When AV signals are input

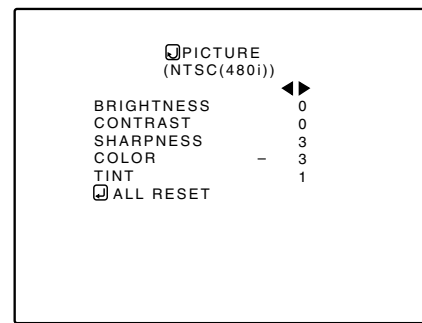

(Video-image PICTURE menu)

Main menu

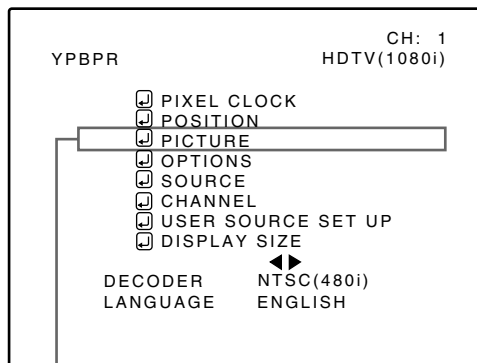

Submenu item (PICTURE)

When computer-related signals are input

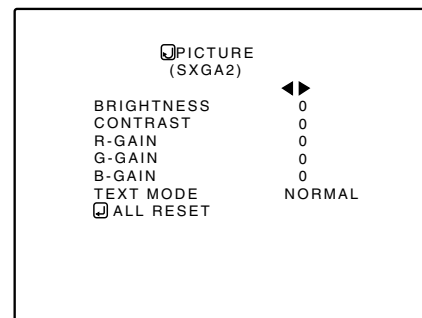

(Computer-image PICTURE menu)

Notes

- The selected item is shown in magenta color. Items shown in gray color cannot be operated or set in the current mode.
- Adjustment items (on the PICTURE menu) are different when AV signals are input and when computer-related signals are input.

4 Press MENU/ENTER toward the ▲ or ▼ mark to select the item to adjust.

- The selected item (displayed in text) is shown in magenta color.

(To be continued on the next page)

Adjusting Picture Quality (Cont.)

Remote control unit

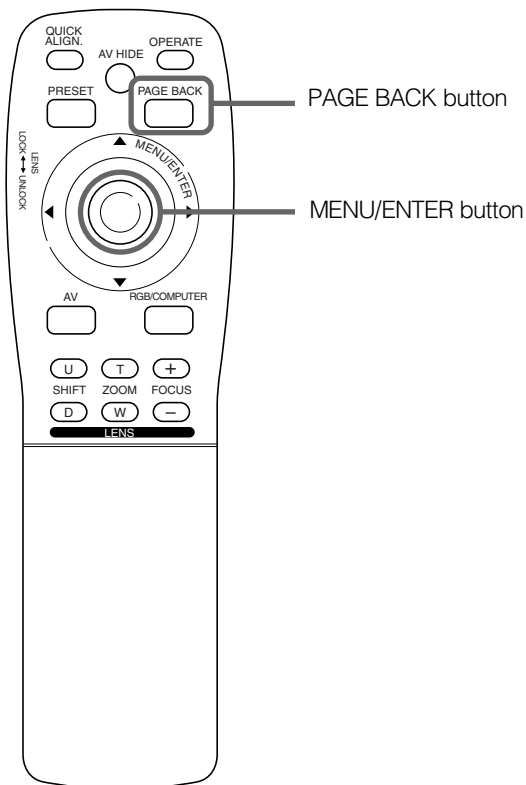

Submenu items

[PICTURE menu]

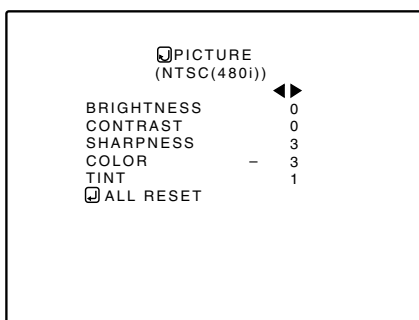

Notes

- The selected item is shown in magenta color. Items shown in gray color cannot be operated or set in the current mode.
- Adjustment items (on the PICTURE menu) are different when AV signals are input and when computer-related signals are input.

5 Press MENU/ENTER toward the ◀ or ▶ mark to adjust the selected item.

For video system input

- To adjust multiple items, repeat steps 4 and 5.
- To reset all items (to factory-set adjustment values, "0"), press MENU/ENTER toward the ▲ or ▼ mark to select "ALL RESET", and press MENU/ENTER.
- To reset only the selected items (ALL RESET excluded) to the factory-set adjustment value, press the remote control's PRESET button. The selected item is reset to the factory-set adjustment value.

Adjustment item	Button	Adjustment content
BRIGHTNESS	◀	Gets darker. (-30 ← 0 ← +30)
	▶	Gets brighter. (-30 → 0 → +30)
CONTRAST	◀	Gets lower. (-30 ← 0 ← +30)
	▶	Gets higher. (-30 → 0 → +30)
SHARPNESS	◀	Gets softer. (0 ← 7)
	▶	Gets sharper. (0 → 7)
COLOR	◀	Gets softer. (-30 ← 0 ← +30)
	▶	Gets deeper. (-30 → 0 → +30)
TINT	◀	Gets reddish. (-30 ← 0 ← +30)
	▶	Gets greenish. (-30 → 0 → +30)
ALL RESET	MENU/ENTER	Resets all adjustment values of items on the PICTURE menu to the factory-set values (0).

Notes

- The adjustment item, TINT, is displayed only for NTSC system. It is not displayed (cannot be adjusted) when PAL or SECAM system signals are input.
- When video signals are input to the COMPUTER IN-2 terminal, adjustment items "COLOR" and "TINT" are indicated but cannot be adjusted.

For computer system input

- To adjust multiple items, repeat steps 4 and 5.
- To reset all items (to factory-set adjustment values, "0"), press MENU/ENTER toward the ▲ or ▼ mark to select "ALL RESET", and press MENU/ENTER.
- To reset only the selected items (ALL RESET excluded) to the factory-set adjustment value, press the remote control's PRESET button. The selected item is reset to the factory-set adjustment value.

(To be continued on the next page)

Adjusting Picture Quality (Cont.)

Remote control unit

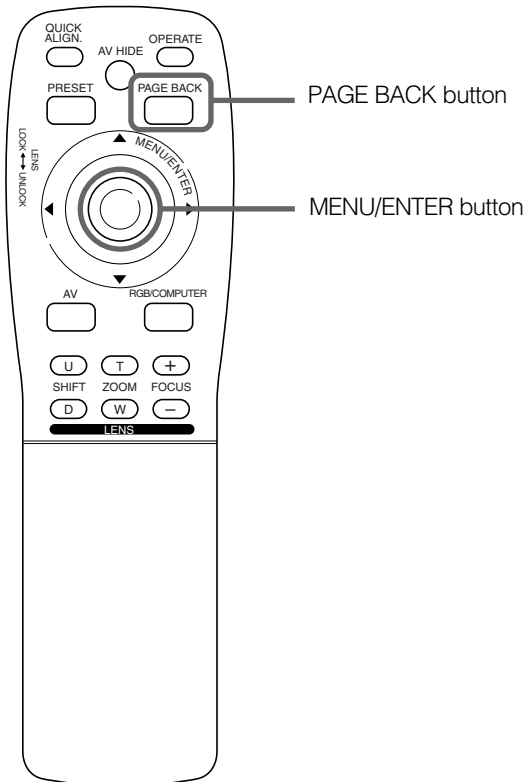

Submenu items

[PICTURE menu]

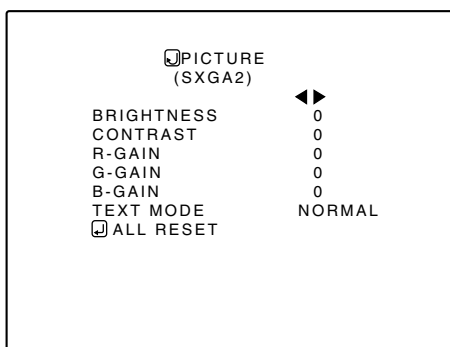

Notes

- The selected item is shown in magenta color. Items shown in gray color cannot be operated or set in the current mode.
- Adjustment items (on the PICTURE menu) are different when AV signals are input and when computer-related signals are input.

Adjustment item	Button	Adjustment content
BRIGHTNESS	◀	Gets darker. (-30 ← 0 ← +30)
	▶	Gets brighter. (-30 → 0 → +30)
CONTRAST	◀	Gets lower. (-30 ← 0 ← +30)
	▶	Gets higher. (-30 → 0 → +30)
R-GAIN	◀	Gets less reddish. (-30 ← 0 ← +30)
	▶	Gets more reddish. (-30 → 0 → +30)
G-GAIN	◀	Gets less greenish. (-30 ← 0 ← +30)
	▶	Gets more greenish. (-30 → 0 → +30)
B-GAIN	◀	Gets less bluish. (-30 ← 0 ← +30)
	▶	Gets more bluish. (-30 → 0 → +30)
TEXT MODE	◀	Sets a mode which allows easy text reading. ← NORMAL ← TEXT 1 → TEXT 2 →
	▶	→ NORMAL → TEXT 1 ← TEXT 2 ←
ALL RESET	MENU/ENTER	Resets all adjustment values of items on the PICTURE quality menu to the factory-set status (adjustment values: 0, text mode: NORMAL).

Note

- There is a relationship between the adjustment of items R-GAIN, G-GAIN, and B-GAIN and that of item CONTRAST. For example, when adjustment values are: R-GAIN: 0, G-GAIN: 5, B-GAIN: 0, and CONTRAST: 0, changing CONTRAST to 1 changes the adjustment values as follows: R-GAIN: 1, G-GAIN: 6, and B-GAIN: 1. Also, when the adjustment value of any of R-GAIN, G-GAIN, and B-GAIN has reached -30 (minimum) or +30 (maximum), CONTRAST cannot be adjusted to any higher value. For example, when R-GAIN is 0, G-GAIN is 5, B-GAIN is 0, and CONTRAST is 0, increasing CONTRAST allows the other adjustment values to increase until R-GAIN: 25, G-GAIN: 30, and B-GAIN: 25, then CONTRAST becomes 25 and cannot be adjusted to any higher value.

To return to the main menu, press the BACK COLOR button. To finish the main menu, press PAGE BACK again.

- To finish the menu display from the submenu display (PICTURE menu), press PAGE BACK twice.

Setting and Adjusting Other Functions (OPTIONS)

Remote control unit

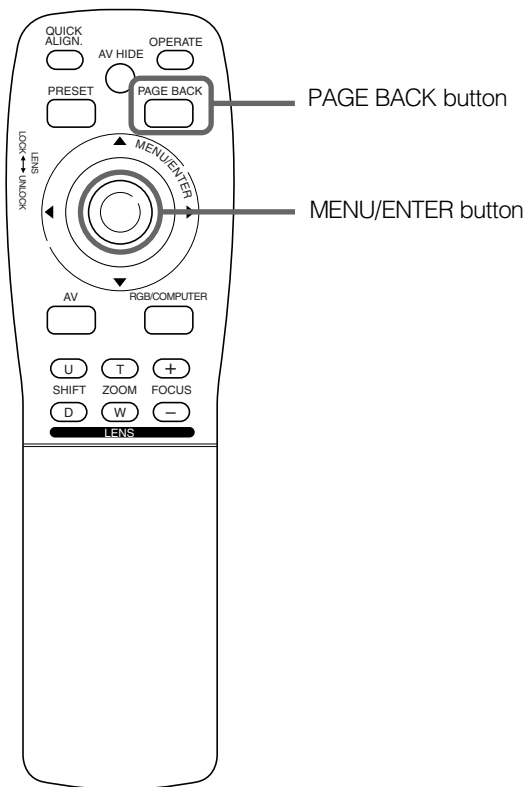

The following optional functions can be set (adjusted).

- MENU AUTO OFF
- LINE DISPLAY
- RIGHT LEFT REV.
- TOP BOTTOM INV.
- CLAMP
- RESIZE
- BACK COLOR
- COLOR TEMPERATURE
- ASPET CHANGE
- SLEEP TIME
- LAMP TIME

Memo

About the lamp use time

The lamp use time indicates the accumulated used hours of the light-source lamp and cannot be set or adjusted. When you have replaced with a new light-source lamp, reset the lamp use time.

Note

- The RESIZE function works for only computer system input. It does not work for video system input.

1 Press the MENU/ENTER button.

- The main menu appears on the screen.

2 Press MENU/ENTER toward the ▲ or ▼ mark to select a submenu item, "OPTION".

- The selected item (displayed in text) is shown in magenta color on the screen.

3 Press the MENU/ENTER button.

- The submenu items of the options menu are displayed.

Main menu

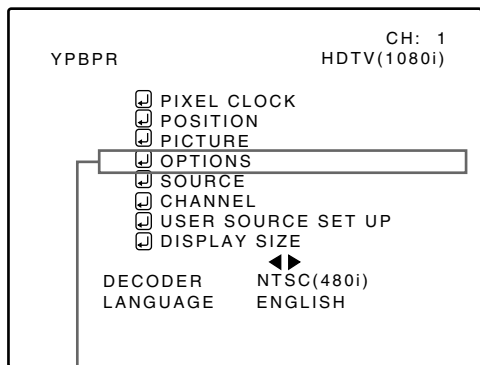

Submenu item (OPTIONS)

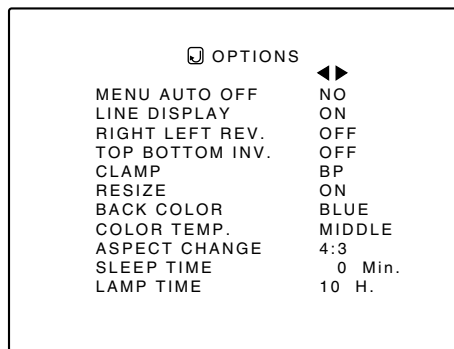

(OPTIONS menu)

4 Press MENU/ENTER toward the ▲ or ▼ mark to select an item to set (adjust).

- The selected item (displayed in text) is shown in magenta color.

Notes

- The selected item is shown in magenta color. Items shown in gray color cannot be operated or set in the current mode.
- Items to be set (adjusted) are different when AV signals are input and when computer system signals are input.

(To be continued on the next page)

Setting and Adjusting Other Functions (OPTIONS) (Cont.)

Remote control unit

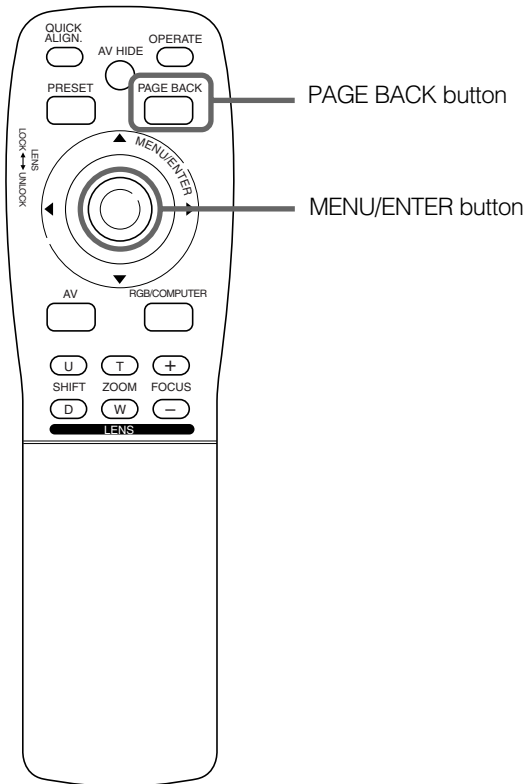

5 Press MENU/ENTER toward the ◀ or ▶ mark to select an item to set (adjust).

• To adjust multiple items, repeat steps 4 and 5.

Submenu items

[OPTIONS menu]

☐ OPTIONS	
MENU AUTO OFF	NO
LINE DISPLAY	ON
RIGHT LEFT REV.	OFF
TOP BOTTOM INV.	OFF
CLAMP	BP
RESIZE	ON
BACK COLOR	BLUE
COLOR TEMP.	MIDDLE
ASPECT CHANGE	4:3
SLEEP TIME	0 Min.
LAMP TIME	10 H.

Notes

- The selected item is shown in magenta color. Items shown in gray color cannot be operated or set in the current mode.
- Items to be set (adjusted) are different when AV signals are input and when computer-system signals are input.
- When you turn the RESIZE function ON, allowing the screen to be enlarged virtually to its full size for projection (resizing display), the video image (resolution) becomes coarse.

Adjustment item	Button	Adjustment content
MENU AUTO OFF	◀▶	Sets whether to clear the menu display automatically a fixed time later or not. (Factory setting: NO) YES: Clears the display automatically in about 25 seconds. NO: Does not clear the display automatically. NO ↔ YES
LINE DISPLAY	◀▶	Sets whether to show the line display (Y/C, VIDEO, etc.) at the top of the projected screen or not. (Factory setting: ON) OFF: Does not show the line display. ON: Shows the line display. (The line display disappears about 5 seconds after it is shown.) OFF ↔ ON
RIGHT LEFT REV.	◀▶	Reverses video image right-to-left. (Factory setting: OFF) OFF: For the front method ON: For upside hanging from the ceiling OFF ↔ ON
TOP BOTTOM INV.	◀▶	Inverses video image upside-down. (Factory setting: OFF) OFF: For normal set-up ON: For upside hanging from the ceiling OFF ↔ ON
CLAMP	◀▶	Sets the clamp pulse's position at the back porch (BP) or on the sink tip (ST). Normally, the clamp is used at BP. If, with some PCs or workstations, the screen becomes unstable such as being too dark or too bright, try to switch to ST. (factory setting: BP) BP: The clamp pulse is positioned at the back porch. ST: The clamp pulse is positioned on the sink tip. BP ↔ ST
RESIZE	◀▶	When the number of pixels (resolution) sought by the input video is smaller than that (resolution) of D-ILA device, the video image is then enlarged to virtually full screen size of D-ILA device and projected (resizing display). (Factory setting: ON) Does not work (cannot be set) for video system input. OFF: Does not enlarge the video image for projection. When the number of pixels sought by video image is smaller than that of D-ILA device, projection takes place on a small screen size with a black area around the screen. ON: Enlarges virtually to the full screen size of D-ILA device for projection (resizing display). OFF ↔ ON

(To be continued on the next page)

Setting and Adjusting Other Functions (OPTIONS) (Cont.)

Remote control unit

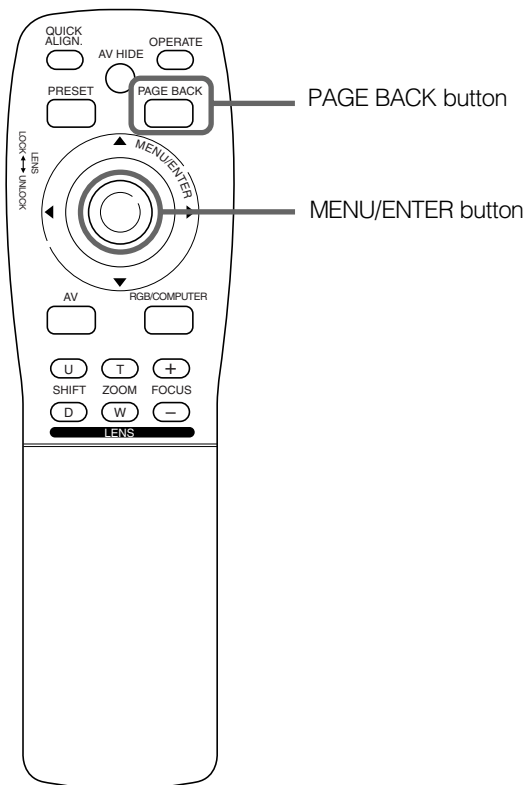

Submenu items

[OPTIONS menu]

☐ OPTIONS	
MENU AUTO OFF	NO
LINE DISPLAY	ON
RIGHT LEFT REV.	OFF
TOP BOTTOM INV.	OFF
CLAMP	BP
RESIZE	ON
BACK COLOR	BLUE
COLOR TEMP.	MIDDLE
ASPECT CHANGE	4:3
SLEEP TIME	0 Min.
LAMP TIME	10 H.

Notes

- The selected item is shown in magenta color. Items shown in gray color cannot be operated or set in the current mode.
- Items to be set (adjusted) are different when AV signals are input and when computer-system signals are input.

Adjustment item	Button	Adjustment content
BACK COLOR	◀▶	Sets background color when there is no input signal. (Factory setting: BLUE) BLUE ↔ CYAN ↔ BLACK ↔ GREEN ↓ YELLOW ↔ RED ↔ MAGENTA
COLOR TEMP.	◀▶	Sets the color temperature of the video image being projected. Make adjustment when the image becomes reddish or bluish. (Factory setting: MIDDLE) LOW: Color temperature decreases (video image becoming reddish). MIDDLE: Results in middle color temperature. HIGH: Color temperature increases (video image becoming bluish). LOW ↔ MIDDLE ↔ HIGH
ASPET CHANGE	◀▶	Sets the vertical-to-horizontal ratio (4 : 3 or 16 : 9) of the video image projected. (Factory setting: 4 : 3) 4 : 3: The aspect ratio of the screen becomes 4 : 3. Set it to 4 : 3 for video of NTSC, NTSC4.43, PAL, SECAM. 16 : 9: The aspect ratio of the screen becomes 16 : 9. Set it to 16 : 9 for Hi-Vision devices (W-VHS VCR, etc.) 4 : 3 ↔ 16 : 9
SLEEP TIME	◀▶	Sets the length of sleep time which automatically brings the projector into stand-by state. You can select one of the following sleep times: 10 minutes, 20 minute, 30 minutes, 60 minutes and 0. (Factory setting: 0 minutes) 10 ↔ 20 ↔ 30 ↔ 60 ↔ 0 ↑ If set to "0" minutes, this function does not work.

■ To return to the main menu, press the **PAGE BACK** button. To finish the main menu, press **PAGE BACK** again.

- To finish the menu display from the submenu display (options menu), press **PAGE BACK** twice.

Note

- When you view a conventional (normal) 4 : 3 video picture, which is not wide video picture, on the projector's screen the aspect change function, the upper and lower parts of the video picture become partially invisible. View such an original video picture in 4 : 3 mode, respecting the producer's intention.

Changing (Setting) the Source

Remote control unit

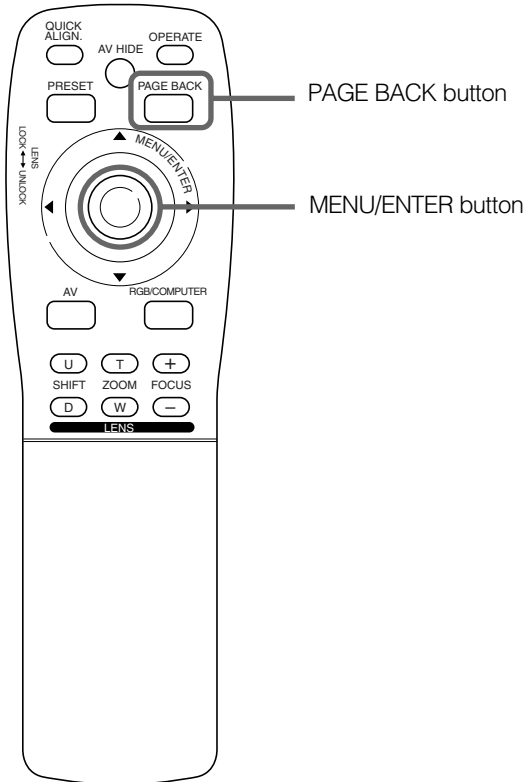

Normally, use the source setting in AUTO. If use in AUTO is unstable such as color not appearing, the screen being disturbed or the screen being intermitted, set to the dedicated source (forced mode) in accordance with the input signal.

Also, USER mode, which is a user-dedicated source, is available.

• When shipped from the factory, the source settings are as follows:

Input mode	Factory setting	Input mode	Factory setting
VIDEO	PAL/SECAM	RGB 1	AUTO
Y/C	PAL/SECAM	RGB 2	AUTO
YPBPR	AUTO	—	—

Notes

- Depending on the signal from a device connected, adjustment may be needed after a dedicated source is set. If that is the case, adjust the appropriate items.
- When the input mode (SOURCE) is VIDEO or Y/C, and if AUTO is set, the automatic detecting function may work, possibly causing the screen to be intermitted or disturbed. In that case, set to a dedicated source (forced mode).
- When special effect playback (fast-forward/twice-speed/triple-speed) is performed on a video deck, etc., the picture may be disturbed or intermitted, depending on the device.
- When inputting 480p or 720p-DTV-format signal in RGB 2 input mode, use the dedicated source cannot be detected.

Main menu

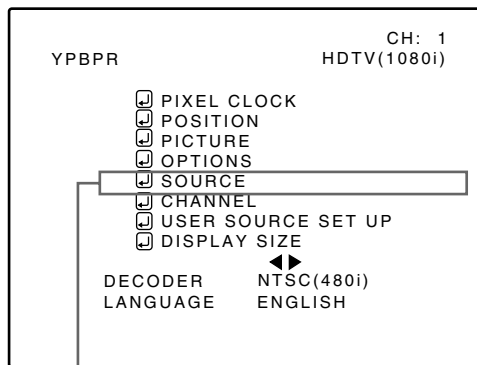

Submenu item [SOURCE]

Notes

- The selected item is shown in magenta color. Items shown in gray color cannot be operated or set in the current mode.
- Items that can be set are different when video signals are input and when computer signals are input.
- For dedicated source signals (corresponding frequency, etc.) for computer signals, see page 18.

1 Press the MENU/ENTER button.

- The main menu appears on the screen.

2 Press MENU/ENTER toward the ▲ or ▼ mark to select “SOURCE”.

- The selected item (displayed in text) is shown in magenta color.

3 Press the MENU/ENTER button.

- The submenu items, SOURCE menu, appears on the screen.

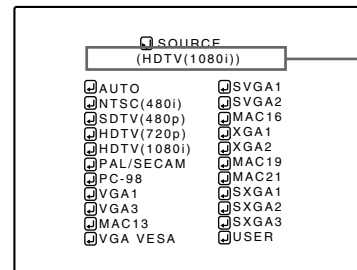

The display in () shows the currently set status.

(SOURCE menu)

4 Press MENU/ENTER toward the ◀, ▶, ▲ or ▼ mark to select a source from the “SOURCE” items.

- The selected item (text display) is shown in magenta color.

(To be continued on the next page)

Changing (Setting) the Source (Cont.)

Remote control unit

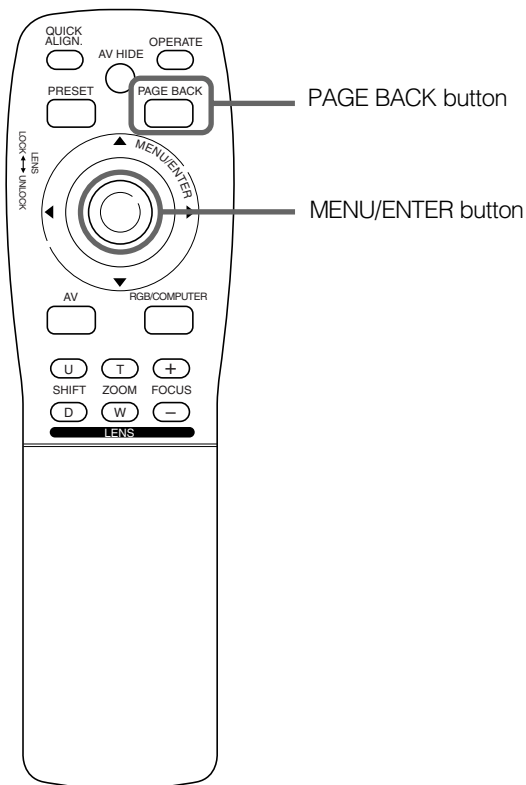

5 Press MENU/ENTER to set (fix).

When a source setting "AUTO" is selected:

Under "SOURCE" shown at the top of the screen, AUTO is displayed in (), and the menu will automatically be cleared, finishing the setting procedure. Then, information on the input source will be shown for about 5 seconds.

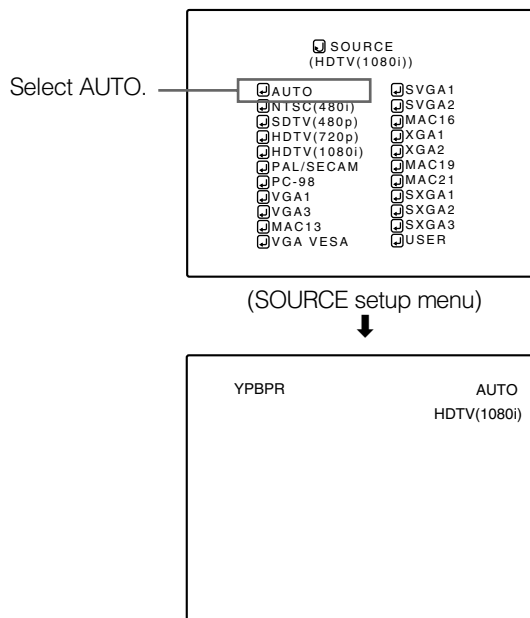

Submenu

[SOURCE setup menu]

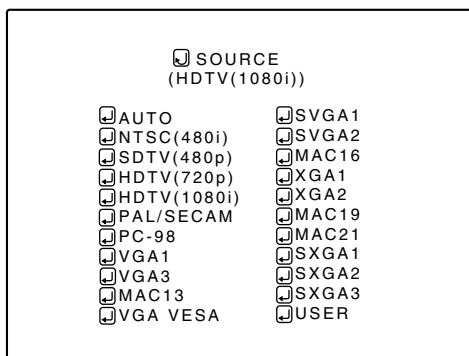

When a source setting "DEDICATED SOURCE" is selected:

Under "SOURCE" shown at the top of the screen, a dedicated source name is displayed in (), and the setting procedure is finished.

- To finish the menu display, press PAGE BACK twice. (The display goes back to the main menu with the first press, and the main menu is cleared with the second press.)

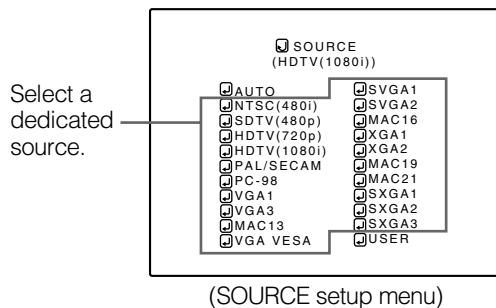

Notes

- The selected item is shown in magenta color. Items shown in gray color cannot be operated or set in the current mode.
- Items that can be set are different when video signals are input and when computer signals are input.
- For dedicated source signals (corresponding frequency, etc.) for computer signals, see page 18.

(To be continued on the next page)

Changing (Setting) the Source (Cont.)

Remote control unit

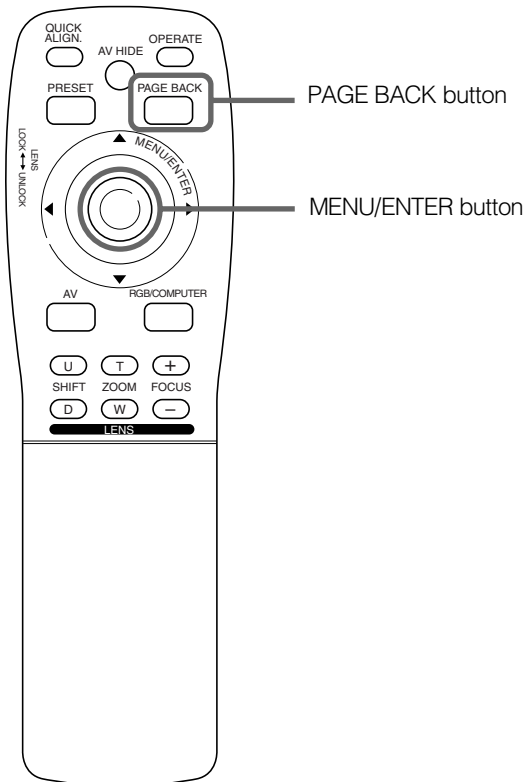

When a source setting "USER" is selected:
The "USER SOURCE setup menu" is displayed.

- On the "USER SOURCE setup menu (user)", a source created by the user can be selected.
- To select a user area, it must already be user-registered with the "USER SOURCE setup menu". (See pages 53 to 55.)

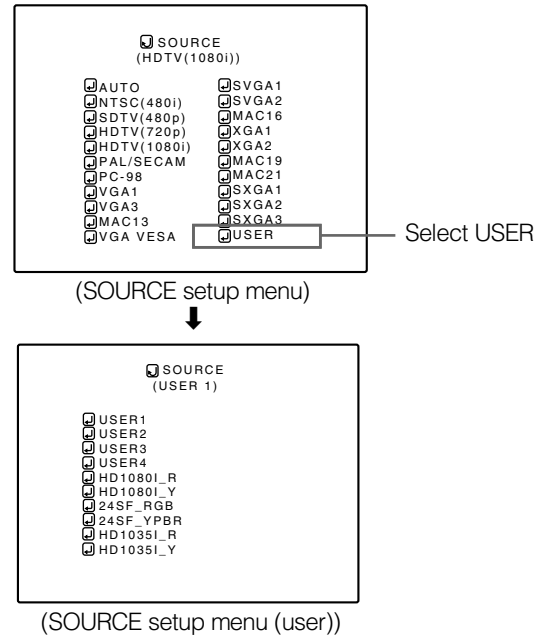

Submenu

[SOURCE setup menu]

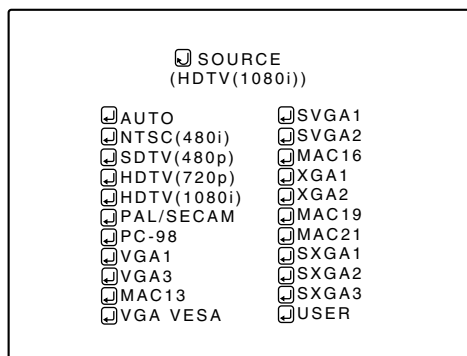

1 Press MENU/ENTER toward the ▲ or ▼ mark to select a user area.

- The selected item (text display) is shown in magenta color.

2 Press MENU/ENTER down to set a source.

- By having a source set, the source for the projector switches to the setting registered to the user source.

■ Pressing PAGE BACK twice will bring you back to the main menu. To finish the main menu, press PAGE BACK again.

Notes

- The selected item is shown in magenta color. Items shown in gray color cannot be operated or set in the current mode.
- Items that can be set are different when video signals are input and when computer signals are input.
- For dedicated source signals (corresponding frequency, etc.) for computer signals, see page 18.

Setting Up Channels

Remote control unit

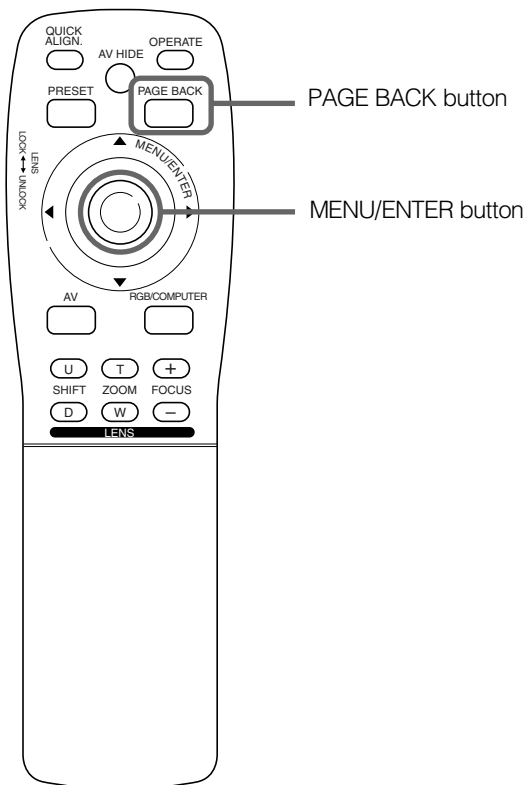

When you set up channels, you can select a line and a multiple of sources (up to 30) for each channel. If you are using a switcher and set switcher numbers, you can also select each channel from the switcher side.

Memo

- With multiple sources having been set on channels, when a channel is selected, incoming signal is automatically checked and switched to one of the sources registered on the channel. If a matching source is not found among the registered sources, the most approximate source of the sources registered will be selected.

1 Press the MENU/ENTER button.

- The main menu appears on the screen.

2 Press MENU/ENTER toward the ▲ or ▼ mark to select a submenu item, "CHANNEL".

- The selected item (text display) is shown in magenta color.

3 Press the MENU/ENTER button to set.

- A submenu item, "CHANNEL setup/selection menu", appears on the screen.
- If no "LINE", "SOURCE" or "SW No" item is registered, unregistered characters (■) are displayed on the screen.

Main menu

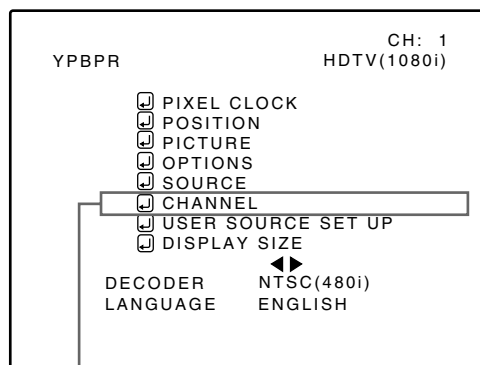

Submenu item [CHANNEL]

CHANNEL (AUTO)				
CH	LINE	SOURCE	SWNo	
1	Y/C	NTSC(480i)	1	
2	VIDEO	PAL/SECAM	2	
3	■	■	■	■
4	■	■	■	■
5	■	■	■	■
6	■	■	■	■
7	■	■	■	■
8	■	■	■	■
9	■	■	■	■
10	■	■	■	■

(CHANNEL setup menu)

4 Press MENU/ENTER toward the ▲ or ▼ mark to select the channel (CH) whose contents you want to change.

- The selected CH is shown in magenta color.

5 Press MENU/ENTER toward the ◀ or ▶ mark to select the item to set (LINE, SOURCE or SW No).

- The selected item is shown in magenta color.
- Unregistered channel items (LINE, SOURCE or SW No) can also be selected. However, "LINE" and "SOURCE" need to be already set.

6 Press MENU/ENTER to set.

- Channel items (LINE, SOURCE and SW No) for the "CH" selected on the "CHANNEL setup • selection" menu are set.
- For how to set each item, see pages 47 to 50.

Notes

- The selected item is shown in magenta color. Items shown in gray color cannot be operated or set in the current mode.
- Items that can be set are different when video signals are input and when computer signals are input.
- For dedicated source signals (corresponding frequency, etc.) for computer signals, see page 18.

Setting Up Channels (LINE setup)

Remote control unit

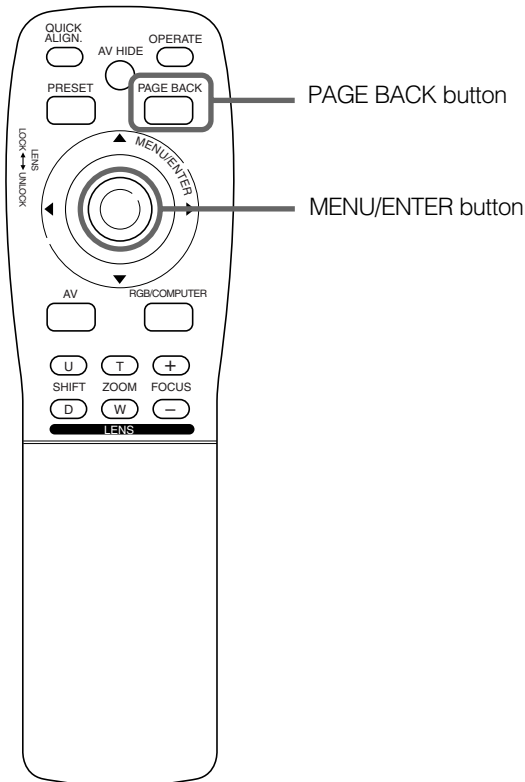

When **LINE** is selected:

The “LINE selection menu” screen appears.

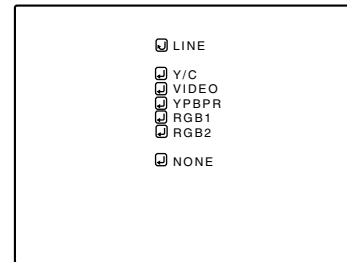

(LINE selection menu)

1 Press MENU/ENTER toward the ▲ or ▼ mark to select a line from the “LINE” items.

- The selected item (text display) is shown in magenta color.

2 Press the MENU/ENTER button to set.

- When you press MENU/ENTER, the “LINE” item shown in magenta color is selected, and the display goes back to the “CHANNEL setup • selection” menu.
- If the “NONE” of “LINE” items is selected and MENU/ENTER is pressed, all the settings, “LINE”, “SOURCE” and “SW No”, of the CH already selected will be cleared (erased). (If the selected channel is the same with the one in () under the “CHANNEL” display at the top of the “CHANNEL setup • selection menu”, the registration or settings cannot be cleared.)

CHANNEL setup • selection menu

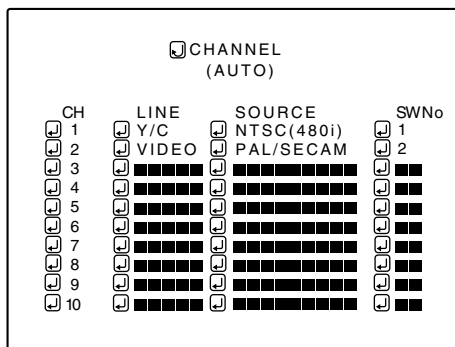

Note

- The selected item is shown in magenta color. Items shown in gray color cannot be operated or set in the current mode.

■ Pressing **PAGE BACK** twice will bring you back to the main menu. To finish the main menu, press **PAGE BACK** again.

Setting Up Channels (SOURCE setup)

Remote control unit

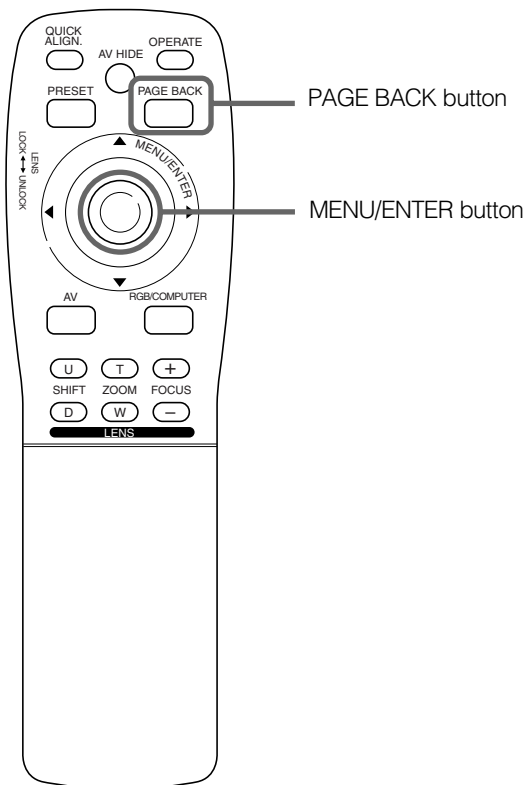

When "SOURCE" is selected:

- The "SOURCE registration" screen appears.
- To be able to display a menu, a "LINE" needs to be already registered.
 - Sources already selected are indicated with check marks.

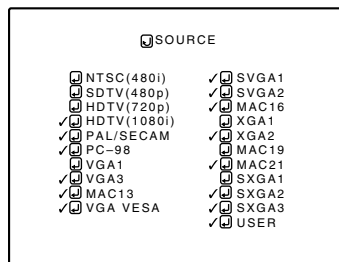

(SOURCE registration menu)

1 Press MENU/ENTER toward the ◀, ▶, ▲ or ▼ mark to select a source from the "SOURCE" items.

- The selected item (text display) is shown in magenta color.

2 Press the MENU/ENTER button to set.

- When the item is set, a check mark is placed next to its source name, which is registered as a "SOURCE".
- If you place the cursor on a "SOURCE" item with a check mark attached and press MENU/ENTER, the check mark will disappear and the item will become unregistered as a "SOURCE" item. (If the selected channel is the same with the one in () under the "CHANNEL" display at the top of the "CHANNEL setup/selection menu", the registration or settings cannot be cleared.)

When "USER" is selected from "SOURCE registration menu":

- The "USER SOURCE registration menu" appears.
- Registered user sources are indicated with check marks.

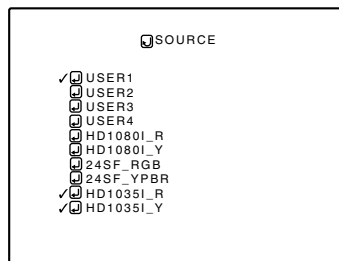

(USER SOURCE registration menu)

1. Press MENU/ENTER toward the ▲ or ▼ mark to select a source from the SOURCE items.

- The selected item (text display) is shown in magenta color.

(To be continued on the next page)

CHANNEL setup • selection menu

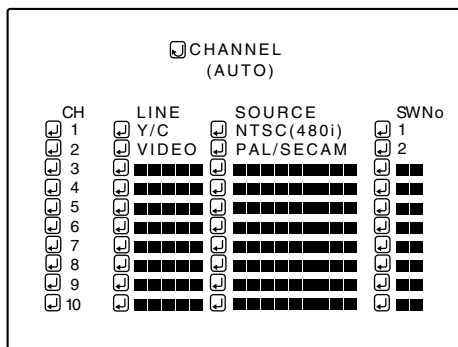

Note

- The selected item is shown in magenta color. Items shown in gray color cannot be operated or set in the current mode.

Setting Up Channels (SOURCE setup) (Cont.)

■ Remote control unit

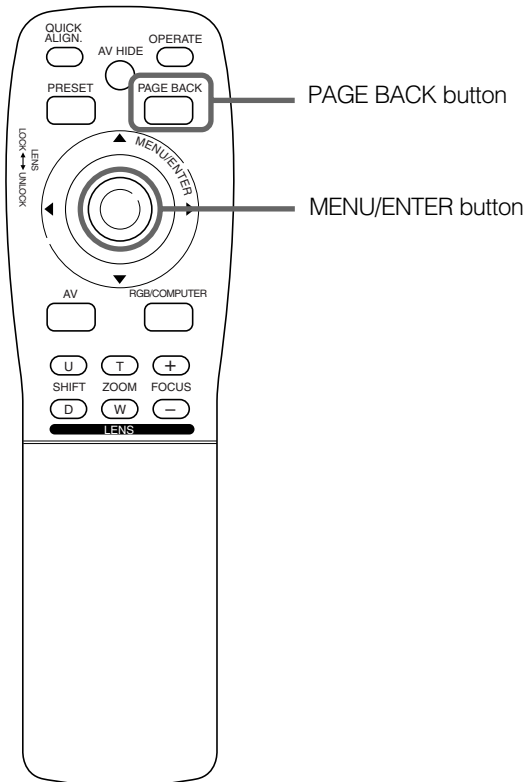

2. Press the MENU/ENTER button.

- When the item is set, a check mark is placed next to its user name, which is registered as a "SOURCE".
- If you place the cursor on a "SOURCE" item with a check mark attached and press MENU/ENTER down straight, the check mark will disappear, making the item unregistered as a "SOURCE" item.

■ Pressing PAGE BACK twice will bring you back to the main menu. To finish the main menu, press PAGE BACK again.

■ CHANNEL setup • selection menu

CHANNEL (AUTO)				
CH	LINE	SOURCE	SWNo	
1	Y/C	NTSC(480i)	1	
2	VIDEO	PAL/SECAM	2	
3				
4				
5				
6				
7				
8				
9				
10				

Note

- The selected item is shown in magenta color. Items shown in gray color cannot be operated or set in the current mode. (If no line is registered, you cannot set any "SOURCE" item.)

Changing Channels (CH Change)

■ Remote control unit

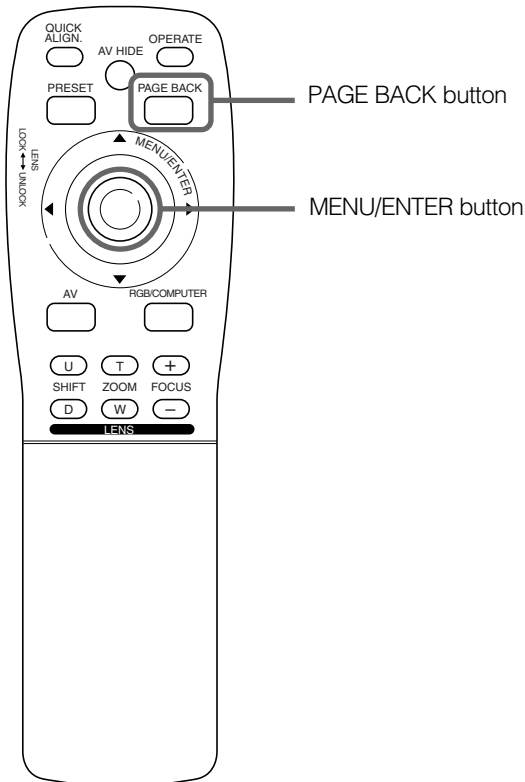

Channels which have lines and sources registered can be switched. The channels can be switched by using either a direct channel or the "CHANNEL setup • selection" menu.

To switch channels using a "DIRECT CHANNEL"

1 Press PAGE BACK while no menu is displayed.

- A channel No. is displayed on the right upper area of the screen.
- A channel number where lines and sources are registered is displayed. (If such a channel is not available, AUTO will be selected.)



(Direct channel switching menu)

■ Main menu

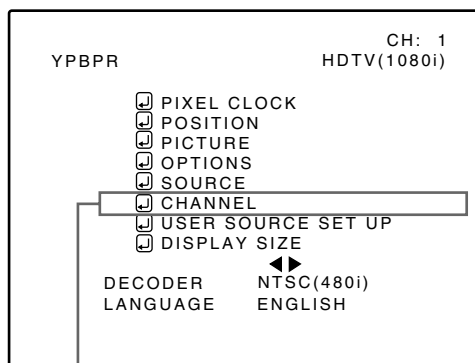

Submenu item [CHANNEL]

2 Press MENU/ENTER toward the ▲ or ▼ mark to select a channel number.

- The numbers that you can select from are from 1 to 10 and AUTO.
- If you press MENU/ENTER toward the x mark, the number becomes smaller, and pressing the button toward 5 makes the number larger.
- Pressing PAGE BACK cancels the selection.

3 Press the MENU/ENTER button to set.

- The screen switches automatically to the line and source which are set for the channel.

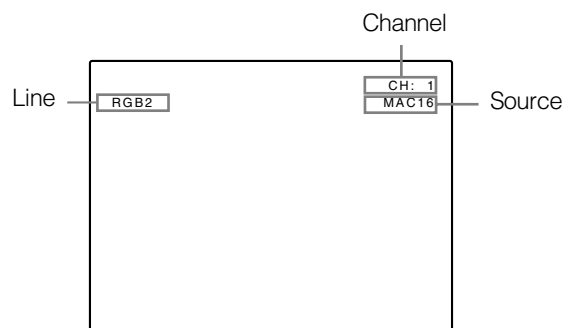

Note

- The selected item is shown in magenta color. Items shown in gray color cannot be operated or set in the current mode.

Changing Channels (CH Change) (Cont.)

Remote control unit

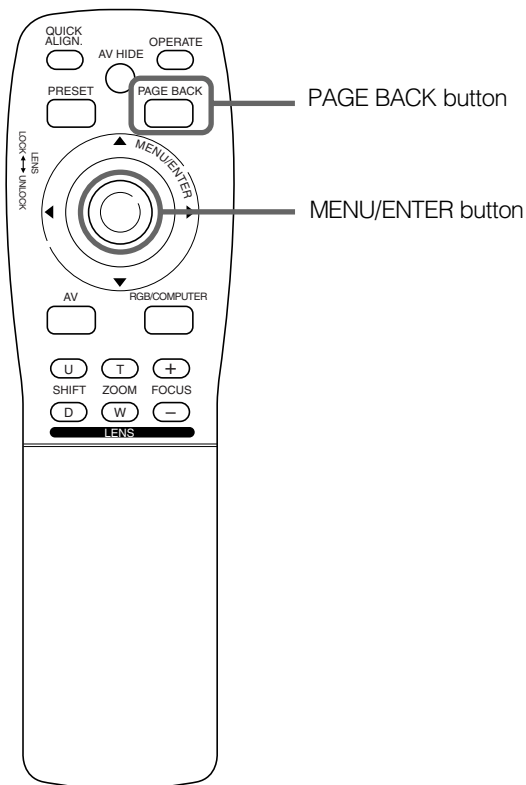

Main menu

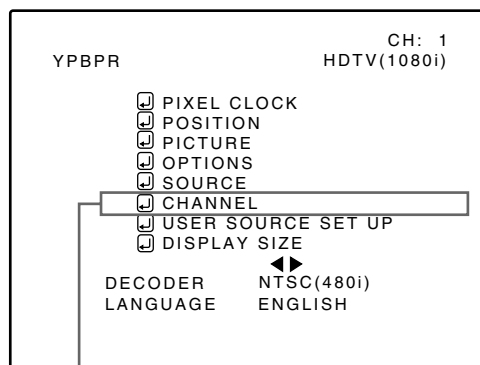

Submenu item [CHANNEL]

Note

- The selected item is shown in magenta color. Items shown in gray color cannot be operated or set in the current mode.

To switch on the “CHANNEL setup • selection” menu :

- 1 Press the MENU/ENTER button.**
 - The main menu appears on the screen.
- 2 Press MENU/ENTER toward the ▲ or ▼ mark to select a submenu item, “CHANNEL”.**
 - The selected item (text display) is shown in magenta color.
- 3 Press the MENU/ENTER button to set.**
 - A submenu item, “CHANNEL setup • selection menu”, appears on the screen.

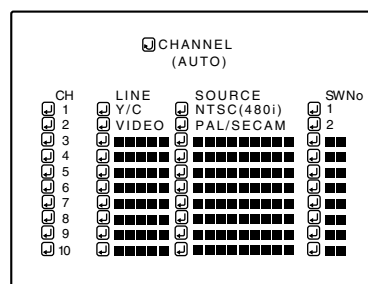

(CHANNEL setup • selection menu)

- 4 Press MENU/ENTER toward the ▲ or ▼ mark to select the channel (CH) you want to switch to.**
 - The selected CH is shown in magenta color.
- 5 Press the MENU/ENTER button to set.**
 - The line input, source and switcher number registered to the channel are selected.

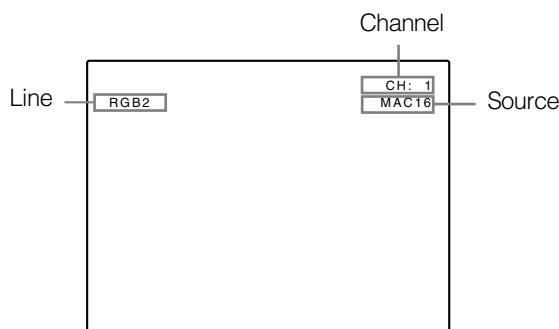

- To be able to select a channel, line input and sources need to be already registered.

Setting Up (or Changing) User Sources

Remote control unit

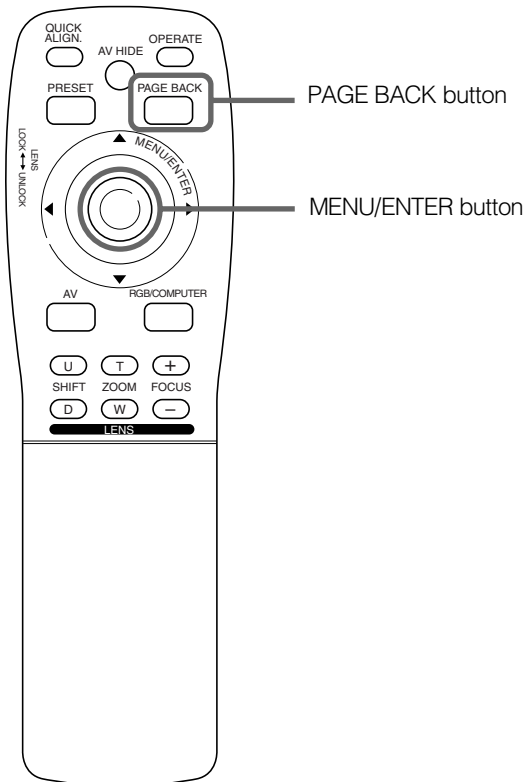

Main menu

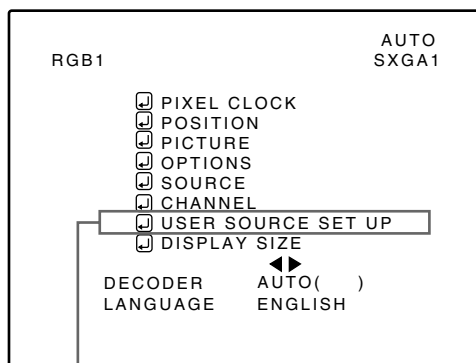

Submenu item [USER SOURCE SET UP]

Note

- The selected item is shown in magenta color. Items shown in gray color cannot be operated or set in the current mode.

A maximum of 10 types of information can individually be registered regarding the source being input and projected through the line connection.

Memo

Before setting up a user source

Before operating to set up (or change) a user source, be sure to force the incoming signal to be input in AUTO mode.

- Select "AUTO" on the Source Setup menu (see pages 43 to 45).
- Select "AUTO" with a direct channel (see page 51).

Preparation

With source setup "AUTO" selected, keep signal being input.

1 Press the MENU/ENTER button.

- The main menu appears on the screen.

2 Press MENU/ENTER toward the ▲ or ▼ mark to select a submenu item, "USER SOURCE SET UP".

- The selected item (text display) is shown in magenta color.

3 Press the MENU/ENTER button to set.

- A submenu item, "USER SOURCE SET UP menu", appears on the screen.
- "■" is displayed for Nos which have no user source registered.

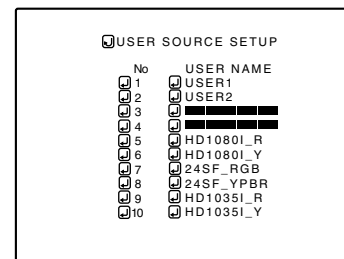

(USER SOURCE SET UP menu)

4 Press MENU/ENTER toward the ▲ or ▼ mark to select a "No" where no user registration has been made.

- The selected item (text display) is shown in magenta color.

5 Press the MENU/ENTER button to set.

- The source data of the line now selected is registered as a user source and a temporary user name is displayed.
- If you select and set on the No which has a source registered, the source is overwritten by a new source.

To return to the main menu, press PAGE BACK. To finish the main menu, press PAGE BACK again.

Setting Up (or Changing) User Sources (Cont.)

Remote control unit

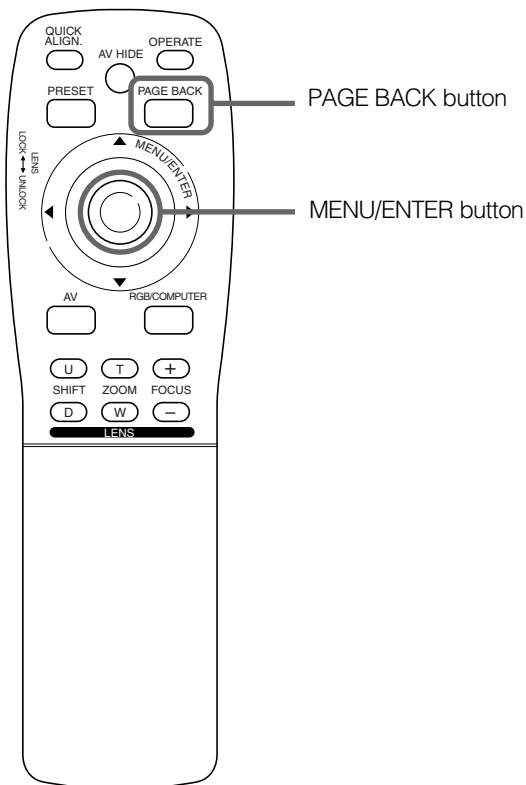

Main menu

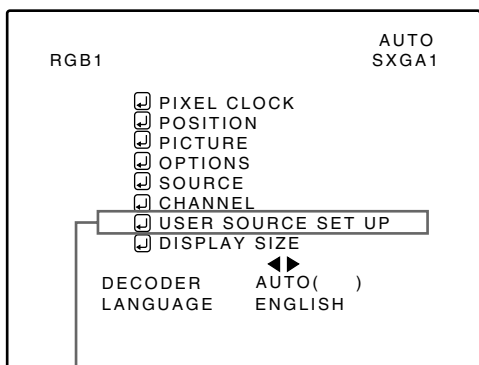

Submenu item [USER SOURCE SET UP]

Note

- The selected item is shown in magenta color. Items shown in gray color cannot be operated or set in the current mode.

To change the registered user source name.

- 1 Press the MENU/ENTER button.**
 - The main menu appears on the screen.
- 2 Press MENU/ENTER toward the ▲ or ▼ mark to select a submenu item, “USER SOURCE SET UP”.**
 - The selected item (text display) is shown in magenta color.
- 3 Press the MENU/ENTER button to set.**
 - A submenu item, “USER SOURCE SET UP menu”, appears on the screen.

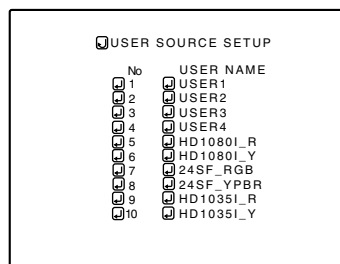

(USER SOURCE SET UP menu)

- 4 Press MENU/ENTER toward the ▲ or ▼ mark to select the number, “No”, of the user name to be changed.**
 - The selected item (text display) is shown in magenta color.
- 5 Press MENU/ENTER toward the ► mark to select the “USER NAME”.**
 - The selected item (text display) is shown in magenta color.
 - To be able to select a “USER NAME”, a source needs to be already registered.

(To be continued on the next page)

Setting Up (or Changing) User Sources (Cont.)

Remote control unit

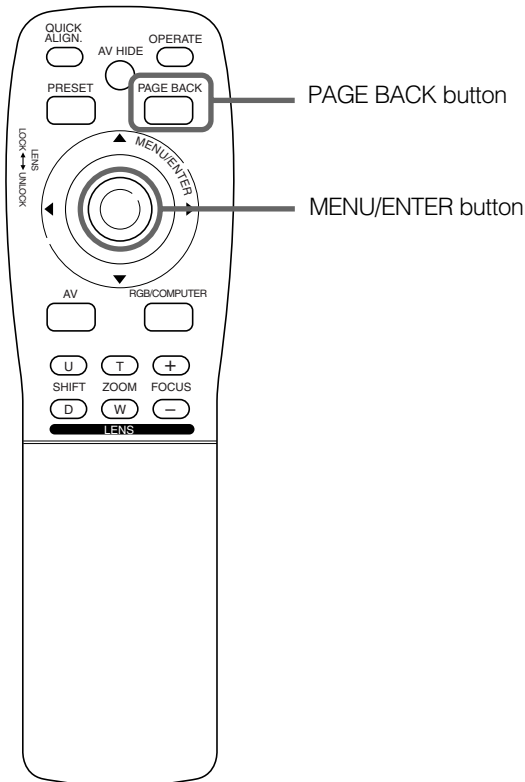

6 Press the MENU/ENTER button to set.

- The "USER NAME setup menu" is displayed.

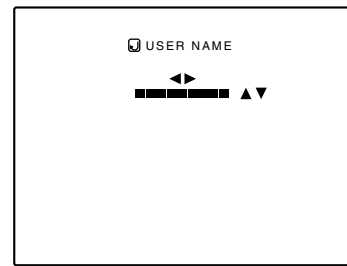

(USER NAME setup menu)

1. Press MENU/ENTER toward the ◀ or ▶ mark to select positions where to enter characters.
 - Up to 9 input positions can be selected.
2. Press MENU/ENTER toward the ▲ or ▼ mark to select characters to enter.
 - You can select any characters from A to Z, 0 to 9, _ and space.
3. Repeat steps "1" and "2" to enter the user name.
 - Up to 9 characters can be entered.
4. Press MENU/ENTER toward the ▲ or ▼ mark to select positions where to enter characters.
 - The display returns to the "USER SOURCE SET UP" screen.

Main menu

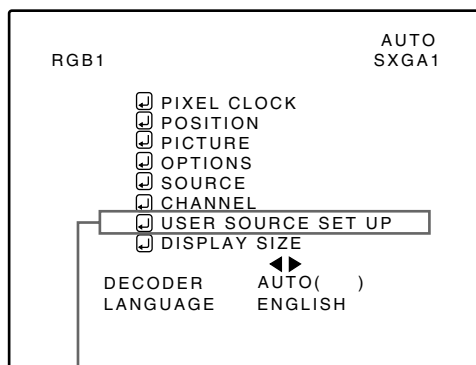

Submenu item [USER SOURCE SET UP]

Note

- The selected item is shown in magenta color. Items shown in gray color cannot be operated or set in the current mode.

To delete a user name, overwrite the user name with spaces.

However, if this user name area is registered as a source to any other channel on the "CHANNEL setup • selection" menu, or if this user name area is selected in AUTO mode or dedicated (forced) mode, the user name cannot be deleted. The user name before change will be displayed.

Setting Up (or Changing) the Display Size

Remote control unit

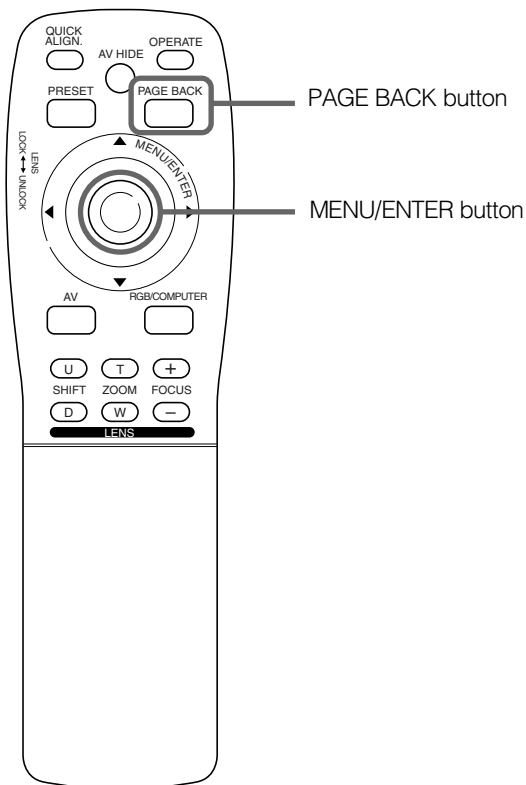

Main menu

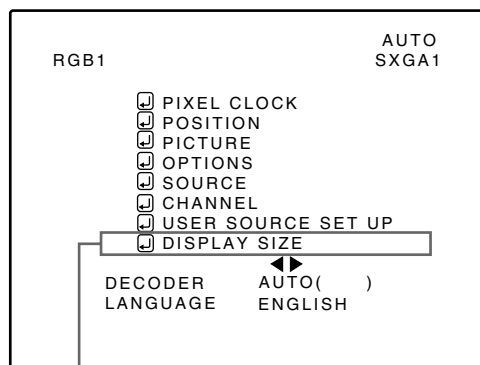

Submenu item [DISPLAY SIZE]

Note

- The selected item is shown in magenta color. Items shown in gray color cannot be operated or set in the current mode.

If the display size (horizontal effective dots and vertical effective lines of PC video boards, etc.) of an input signal (source) registered in the user source setup does not match the display size projected by this projector, this setup should be performed.

In the user source setup, a display size most approximate to the standard setting of the projector is automatically assumed. If this setting is different from the display size of the signal actually being input, display size setup becomes necessary.

Notes

- Display size setup cannot be performed for signals of NTSC (480i), 480p, PAL, HDTV (1035i/1080i) or 720p.
- Do not perform display size setup if the display size of the equipment that is feeding input signal is not known.
- This function is not meant for enlarging or reducing the screen size.

1 Press the MENU/ENTER button.

- The main menu appears on the screen.

2 Press MENU/ENTER toward the ▲ or ▼ mark to select a submenu item, "DISPLAY SIZE".

- The selected item (text display) is shown in magenta color.

3 Press the MENU/ENTER button to set.

- A submenu item, "DISPLAY SIZE adjustment menu" appears on the screen.

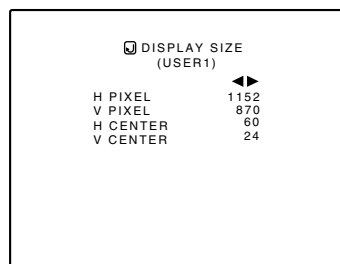

(DISPLAY SIZE adjustment menu)

4 Press MENU/ENTER toward the ▲ or ▼ mark to select "H PIXEL", then press MENU/ENTER toward the ◀ or ▶ mark to set the number of horizontal pixels.

- The selected item (text display) is shown in magenta color.

5 Press MENU/ENTER toward the ▲ or ▼ mark to select "V PIXEL", then press MENU/ENTER toward the ◀ or ▶ mark to set the number of vertical pixels.

6 Press PAGE BACK twice.

- The menu disappears.

(To be continued on the next page)

Setting Up (or Changing) the Display Size (Cont.)

Remote control unit

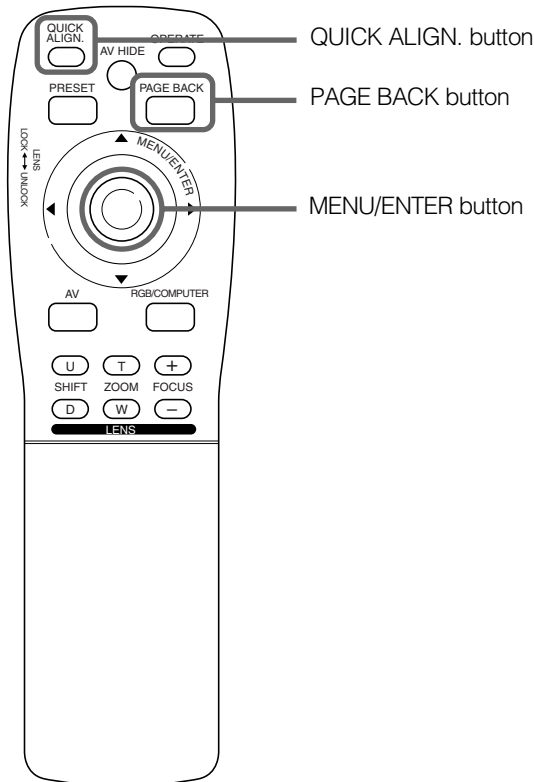

Main menu

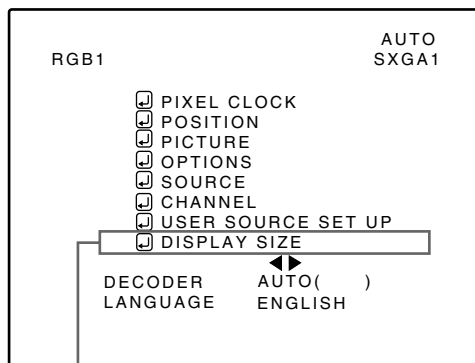

Submenu item [DISPLAY SIZE]

Notes

- The selected item is shown in magenta color. Items shown in gray color cannot be operated or set in the current mode.
- If the image becomes partially missing while “H CENTER” or “V CENTER” is being set, perform this setting and the position adjustment alternately.

7 Press QUICK ALIGN.

- The quick alignment automatic adjustment feature gets activated. During the adjustment, “QUICK-ALIGNMENT” (Quick-Alignment) is shown on the screen.

8 After finishing step 7, press the MENU/ENTER button.

- The main menu appears on the screen.

9 Press MENU/ENTER toward the ▲ or ▼ mark to select “DISPLAY SIZE”.

- The selected item (text display) is shown in magenta color.

10 Press the MENU/ENTER button.

- A submenu item, “DISPLAY SIZE adjustment menu” appears on the screen.

11 Press MENU/ENTER toward the ▲ or ▼ mark to select “H CENTER”, then press MENU/ENTER button toward the ◀ or ▶ mark to set the horizontal position.

12 Press MENU/ENTER toward the ▲ or ▼ mark to select “V CENTER”, then press MENU/ENTER button toward the ◀ or ▶ mark to set the vertical position.

- To return to the main menu, press PAGE BACK. To finish the main menu, press PAGE BACK again.

Adjustment item	Contents of adjustment
H PIXEL	Adjusts the number of horizontal effective dots. Adjustment value (640↔1360)
V PIXEL	Adjusts the number of vertical effective dots. Adjustment value (350↔1024)
H CENTER	Adjusts the horizontal display position. Adjustment value (0↔639)
V CENTER	Adjusts the horizontal display position. Adjustment value (1↔511)

Display size setting menu: Range of settings

Filter Maintenance and Light-Source Lamp Replacement

Cleaning and Replacing the Filter

The filters should be cleaned periodically. If they are heavily stained, do not become clean if cleaned, or are damaged, replace them with new filters (Parts number: LC30505); otherwise, dirt and dust may get inside, possibly causing an adverse effect on the screen and preventing you from enjoying clear pictures.

■ The projector has two filters installed, one on the right side and the other on the back.

1 Bring the projector into stand-by state, and turn off the MAIN POWER switch.

Put the projector into stand-by, and make sure the STAND BY indicator is lit, then turn off the MAIN POWER switch. After that, disconnect the power cord from the wall outlet and the projector. For detailed procedures, refer to "Turning off the power" (page 24).

2 Remove the filter cover screws.

Using a Phillips screwdriver, remove the six screws fixing each filter. Two filters are used, one on the right side and the other on the back of the projector.

Note

- If the filter is clogged with dirt, etc., the projector goes into an emergency mode (the EMERGENCY indicator blinks).
- So, clean the filter periodically. For the emergency mode, refer to pages 7 and 23.

There are two filters used.

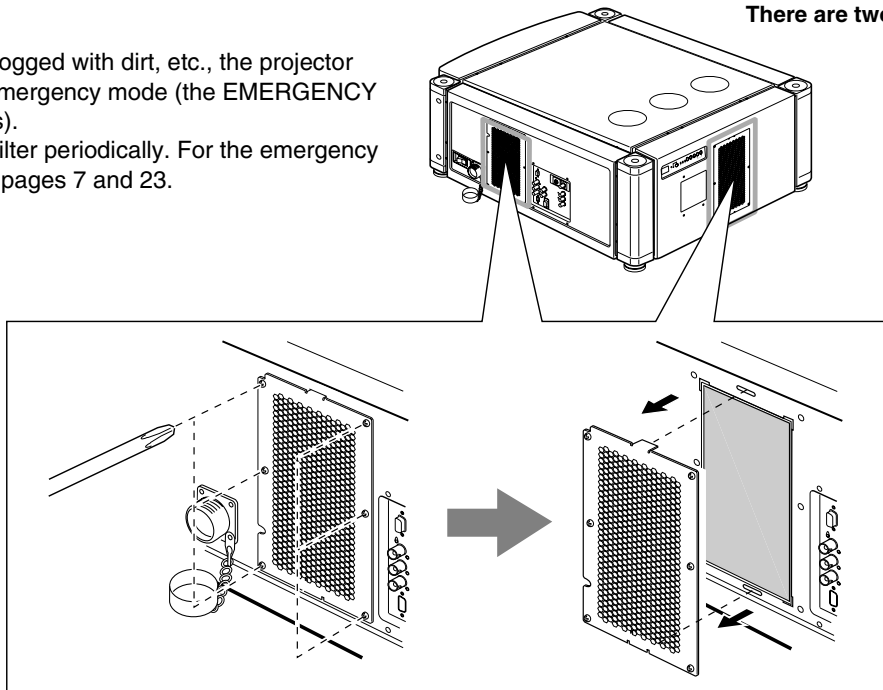

3 Remove the filters.

To remove the filter, pinch the center portion of the filter with your fingers and pull it toward you. (The filter is held by four tabs.)

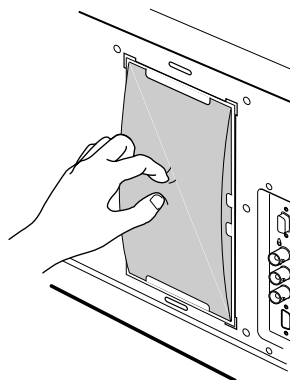

(To be continued on the next page)

Cleaning and Replacing the Filter (Cont.)

4 Clean the filters.

Wash the filter in water with neutral detergent, and dry it in the shade.

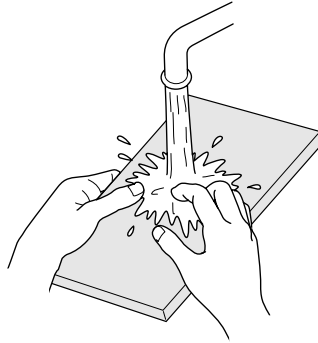

5 Reinstall the filters.

To reinstall the filters to the projector, reverse the procedure for removing. Finally, be sure to reinstall the filter covers.

Notes

- Install the filters correctly; otherwise the projector will not operate normally.
- If the filters and/or filter holders are damaged, the projector may fail to operate. Then, replace with new parts.

CAUTION

- Put on rubber gloves when using neutral detergent.
- After you have washed the filter in water, make sure the filter is completely dry before reinstalling it. Otherwise, electric shock or malfunction could occur.
- Do not clean the filter using a vacuum cleaner. Since the filter is soft, it may be sucked into the vacuum cleaner or damaged.

About Light-Source Lamp Replacement

The light-source lamp has its service life. It is approximately 1000 hours.

When the light-source lamp approaches the end of its service life, its degradation progresses rapidly. When the lamp's used hours exceed 900 hours, the projector's LAMP indicator comes on. Also, at the start of projection (lamp energized), the message "REPL.-LAMP" appears on the projection screen for about two minutes. Then, the light-source lamp needs to be replaced. When lamp's service has reached 1000 hours, the projector's LAMP indicator starts blinking. The specified lamp replacement period is 1000 hours, but depending on use conditions, the replacement period may vary. If video image is dark and its color tint is extraordinary even after you have adjusted color tint and brightness, replace the light-source lamp a little earlier.

For replacing the light-source lamp, consult the dealer where you purchased your projector or a local service center.

Troubleshooting

Solutions to common problems related to your projector are described here. If none of the solutions presented here solves the problem, unplug the projector and consult a authorized dealer or service center.

Symptom	Probable cause	Corrective action	Page
Power is not supplied.	• Is the power cord disconnected?	• Insert the power cord (plug) firmly.	22
	• Is the main power switch turned on?	• Turn on the MAIN POWER switch.	24
	• Is the correct power voltage used?	• Check that AC 200V ~ 240V is supplied.	3, 64
	• Has the breaker tripped open?	• Check that the breaker is closed.	–
	• Has the lamp protective function activated? (This can occur if the power is shut down due to a power failure, etc.)	• Wait until the lamp has cooled down. (Turn on the main power sand let the fans cool the lamp.) About 10 minutes later, press OPERATE on the remote control.	–
Light is not emitted, or light level is low.	• Is the lens cap removed?	• Remove the lens cap.	22
	• Is the lamp life near its end?	• Check the lamp use time on the menu, and if the lamp life is near its end, arrange for a replacement lamp, or replace a little earlier.	40, 58
	• Has the projector been moved from its installed place?	• Check the installed position.	–
With power on, operation starts but stops in a few minutes.	• Is the air intake or exhaust area blocked?	• Turn off the MAIN POWER switch, remove any blocking objects, and turn on the MAIN POWER switch again.	7, 8, 15
Video image does not appear.	• Is the correct input selected?	• Select the correct inputs with the AV and RGB buttons.	25
	• Are connected devices connected correctly?	• Connect connected devices correctly.	19, 20
	• Are signals being supplied from the connected devices?	• Set connected devices correctly.	–
	• Are input signals (scanning frequency, etc.) appropriate?	• Check if the signal is correct as input (scanning frequency, etc.).Input the appropriate signal.	18
	• Is the source setting correctly selected? Isn't a wrong source (forced mode) selected?	• Set the source setting to AUTO or to the correct dedicated source (forced mode).	43, 45
Video image dims.	• Is brightness adjusted correctly?	• Adjust brightness on the menu.	37, 39
	• Is focus adjusted correctly?	• Adjust focus with the remote control's FOCUS (+/-) buttons.	26, 29
	• Is distance too short or too long?	• Set the projector at the correct distance.	17
Color is poor or unstable.	• Are TRACKING and PHASE adjusted correctly?	• Adjust TRACKING and PHASE on the menu.	29, 35
	• Is picture quality (color density, etc.) adjusted correctly?	• Adjust picture quality on the menu.	37, 39
	• Is the correct CLAMP selected?	• Select the correct CLAMP on the OPTION MENU.	40, 41
During video replay, video image sometimes is disturbed.	• have Installation adjustment been performed?	• For installation, consult the dealer where you purchased the projector or a local service center.	–

Symptom	Probable cause	Corrective action	Page
Image color is poor or image is disturbed.	• Is picture quality (color density, etc.) adjusted correctly?	• Adjust picture quality on the menu.	37, 39
	• Is the correct broadcast system (color system) selected?	• Set the broadcast system (color system) to AUTO.	33
	• Are signals (scanning frequency, etc.) to connected devices appropriate?	• Check if the signal is appropriate (scanning frequency, etc.), and input the appropriate signal.	18
	• Is the source setting correctly selected? Isn't a wrong source (forced mode) selected?	• Set the source setting to AUTO. If the problem still persists, set it to the correct dedicated source (forced mode).	43 ~ 45
Specific colors fail to be displayed.	• Are specifications of the signal being input matching those of the video input card?	• Check specifications of both signal being input and video input card.	–
	• Is the input cable connected correctly?	• Check cable connections.	20
	• Has the lamp's life come to its end?	• Check the used lamp hours on the menu, and if the lamp life is near its end, consult the dealer where you purchased the projector or a local service center.	59
The upper part of the video image bows or distorts.	• While computer system signal is input, isn't a sync signal for composite sync (Cs) or G on sync being input?	• Input separate sync signals for vertical sync (V) and horizontal sync (H) signals.	9
	• Isn't signal with much jitter or skew distortion being input to a video deck?	• Input signals with little jitter or distortion.	–
	• Is the source setting correctly selected? Isn't a wrong source (forced mode) selected?	• Set the source setting to AUTO. If the problem still persists, set it to the correct dedicated source (forced mode).	43 ~ 45
	• Have the channel's setup contents been changed?	• Check the setup contents been changed.	46 ~ 50
The projection position on the screen has shifted.	• Have the channel's setup contents been changed?	• Check the setup contents of the channel and correct them if necessary.	46 ~ 50
	• Is sync signal being input correctly?	• Check sync signal and related connection.	9
	• Has the projector been moved from its installed place?	• Check the installed position.	–
Video image suddenly go out.	• Aren't video turned off by pressing the remote control's AV HIDE button?	• Press the remote control's AV HIDE button to turn video on.	11
	• Are all color video signals being input?	• Check signals and connections.	18 ~ 22
Lens shift adjustment is not possible.	• Is the shift center lock pin for shipment left attached?	• Remove the shift center lock pin, and then make adjustments. (For how to remove the shift center lock pin, consult the dealer where you purchased the projector or a local service center.)	15

Symptom	Probable cause	Corrective action	Page
Remote control unit does not work.	• Are batteries installed correctly?	• Match the polarities of batteries correctly (+ to + and – to –).	12
	• Are batteries exhausted?	• Replace with new batteries.	12
	• Is there a shielding object between the remote control unit and the remote sensor?	• Remove any shielding objects.	–
	• Is the distance too long?	• Use the remote control unit at a nearer point.	21
	• Is the remote control's LENS LOCK ↔ UNLOCK switch set to LOCK?	• Set the remote control's LENS LOCK ↔ UNLOCK switch to UNLOCK?	11

■ When the emergency indicator starts blinking:

Refer to the CAUTION and NOTES on page 23.

** This projector is equipped with a microcomputer that may operate abnormally due to interference from external components. If this happens, turn off the main power and disconnect the power cord from the wall AC outlet. Then reconnect the power cord to AC outlet and turn on the main power again. (For the turning on and off the power, see page 24.)*

Specifications

■ Optical mechanism system

- Projection method 3D-ILA device, 1 lens, 3 primary color optical shutter method
- D-ILA device 0.9" measured diagonally (1365 pixels × 1024 pixels) × 3 (Total number of pixels: 4,193,280)
- Projecting lens (separately available) GL-M4023SZ 3:1~7:1 zoom lens
GL-M4015S 1.5:1 fixed focus lens
- Screen size 60" to 300" [recommended] to 600" [maximum] measured diagonally (*with aspect ratio: 4 : 3)
- Light-source lamp 1.6 kW xenon lamp

■ Electrical system

- Color system NTSC, NTSC 4.43, PAL, SECAM (* Automatic switching / manual switching)
- Resolution 1365 dots × 1024 dots (*S-XGA full resolution, during RGB input)
1000TV lines (*Horizontal resolution, aspect ratio 4 : 3, during video input)
- Scanning frequency Horizontal frequency : 15 kHz ~ 82 kHz
Vertical frequency : 48 Hz ~ 78 Hz

■ Input / output

[EXT. IN (AV IN input)]

* The Y/C (S-video) and VIDEO (composite video) signals can be input with the video board installed.

- Y/C 1-line, mini-DIN 4 pin × 1 (* With the video board, separately available, installed)
Y (luminance signal) : 1V(p-p), 75Ω (negative sync)
C (chroma signal) : 0.286V(p-p) (burst signal), 75Ω [NTSC]
0.3V(p-p) (burst signal), 75Ω [PAL]
- VIDEO 1-line, BNC × 1 (* With the video board, separately available, installed)
Composite video signal : 1V(p-p), 75Ω (negative sync)
- Y, P_B/B-Y, P_R/R-Y 1-line, BNC × 3
Component (Y, B-Y, R-Y) signals
Y : 1V(p-p), 75Ω (negative sync or 3-value sync)
P_B/B-Y : 0.7V(p-p), 75Ω
P_R/R-Y : 0.7V(p-p), 75Ω

[RGB IN (RGB input)]

- RGB IN-1 (PC) 1-line, D-sub 3-row 15 pin × 1
Analog RGB signal
R : 0.7V(p-p), 75Ω
B : 0.7V(p-p), 75Ω
G : 0.7V(p-p), 75Ω
G on Sync : 1V(p-p), 75Ω (negative sync)
Sync signal : 1V(p-p) to 5V(p-p), high impedance (positive/negative polarity)
* Some connected devices may not correspond to composite sync (Cs) or G on sync signal.
- RGB IN-2 1-line, BNC × 5
Analog RGB signal
R : 0.7V(p-p), 75Ω
B : 0.7V(p-p), 75Ω
G : 0.7V(p-p), 75Ω
G on Sync : 1V(p-p), 75Ω (negative sync)

Horizontal sync/composite sync signal (H/Cs)

H : 1V(p-p) to 5V(p-p), high impedance (positive/negative polarity)

Cs : 1V(p-p) to 5V(p-p), high impedance (positive/negative polarity)

Vertical sync signal (V)

V : 1V(p-p) to 5V(p-p), high impedance (positive/negative polarity)

* Some connected devices may not correspond to composite sync (Cs) or G on sync signal.

[RGB OUT (RGB OUTPUT)]

- RGB OUT 1-line, D-sub 3-row 15-pin × 1

Analog RGB signal

R : 0.7V(p-p), 75Ω

B : 0.7V(p-p), 75Ω

G : 0.7V(p-p), 75Ω

G on sync : 1V(p-p), 75Ω (negative sync)

Horizontal sync/composite sync signal (H/Cs)

H : TTL level (Polarity: Same for input)

Cs : TTL level (Polarity: Same for input)

Vertical sync signal (V)

V : TTL level (Polarity: Same for input)

[CONTROL]

- RS-232C: 1-line, D-sub 9-pin × 1

* RS-232C-interface specified control terminal for controlling this projector with a personal computer.

- REMOTE 1-line, mini-jack × 1

■ General

- Power requirements AC 200 V ~ 240 V, 50 Hz/60 Hz
- Power consumption 12 A (at 220 V)
- Allowable operation temperature + 5°C to + 40°C
- Allowable relative humidity 90% or less (no condensation)
- Allowable storage temperature - 5°C to + 60°C
- Maximum outside dimensions Approx. (W)747 mm × (H)420 mm × (D)793 mm (excluding protruding parts)
- Weight Approx. 71kg
- Accessories (Refer to page 4.)

* Design and specifications are subject to change without notice.

* D-ILA devices are manufactured with a very high-precision technology, allowing 99.99% of the pixels to be effective. Only 0.01% or less of the pixels are missing or always on.

* For easy understanding, pictures and illustrations are shown by being emphasized, omitted or composed, and may be more or less different from actual products.

* TRADEMARKS

IBM, IBM PC, and VGA are registered trademarks of International Business Machines Corporation. Macintosh is registered trademarks of Apple Computer, Inc.

VESA is a trademark of the non-profit organization Video Electronics Standard Association.

All other product names mentioned herein are used for identification purposes only, and may be the trademarks or registered trademarks of their respective companies.

Outside dimensions

■ Top

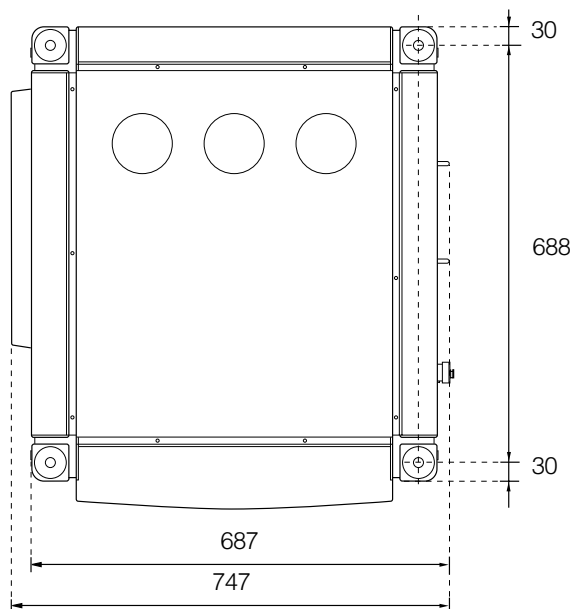

Unit: mm

■ Front

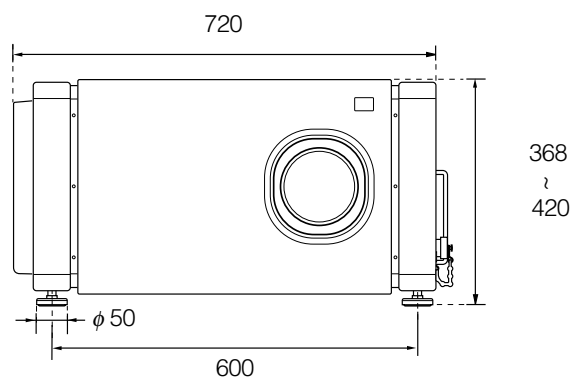

■ Side

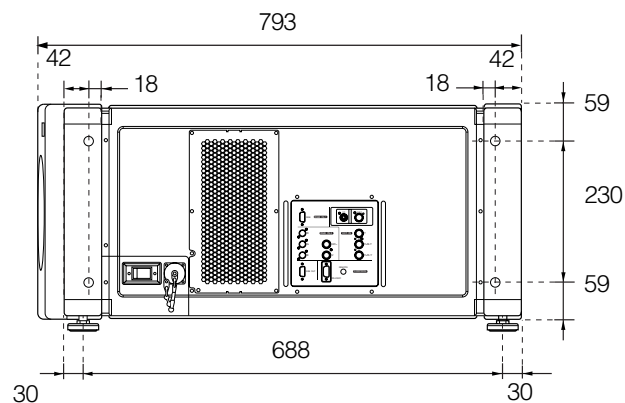

ENGLISH

■ DTV-format signals

* The following are DTV-format signals that can be input.

DTV-Formats	480i	480p	720p	1080i	1080 24sF
Signal Standard	ITU-R BT. 601-4	SMPTE 293M	SMPTE 296M	SMPTE 274M	SMPTE 274M
Scanning Line / Frame	525	525	750	1125	1125
Effective Samples × Scanning Lines	720 × 485	720 × 483	1280 × 720	1920 × 1080	1920 × 1080
Field Frequency (Hz)	59.94	59.94	60/59.94	60/59.94	48
Line Frequency (Hz)	15734	31468.5	45000/44955	33750/33716.25	27000
Interlace Ratio	0.5	1	1	0.5	sF

Pin assignment (Specifications for terminals)

■ Y/C terminal

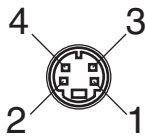

Pin number	Signal name
1	GND (Y)
2	GND (C)
3	Y
4	C

■ RS-232C terminal

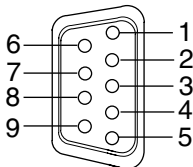

Pin number	Signal name	Pin number	Signal name
1	N/C	6	N/C
2	RD	7	N/C
3	TD	8	N/C
4	N/C	9	N/C
5	GND		

■ COMPUTER IN-1 (PC) / COMPUTER OUT terminal

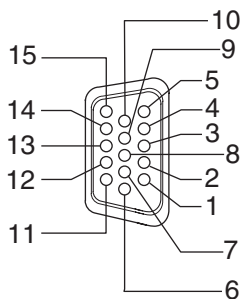

Pin number	Signal name	Pin number	Signal name
1	Red	9	N/C
2	Green	10	GND (SYNC)
3	Blue	11	GND
4	N/C	12	N/C
5	N/C	13	H.SYNC
6	GND (Red)	14	V.SYNC
7	GND (Green)	15	N/C
8	GND (Blue)		

Information on separately sold items

• Projection lens

GL-M4023SZ 3 : 1~7 : 1 zoom lens
 GL-M4015S 1.5 : 1 fixed-focus lens

• Video board

PK-G1101D A board to be used for adding composite video signal input and Y/C (S-Video) function to the projector.

Merci d'avoir acheté ce projecteur. Avant de l'utiliser, lisez et respectez attentivement toutes les instructions pour profiter au maximum des capacités du projecteur.

IMPORTANTES MESURES DE SÉCURITÉ

INFORMATIONS IMPORTANTES

AVERTISSEMENT :

POUR ÉVITER TOUT RISQUE D'INCENDIE OU D'ÉLECTROCUTION, N'EXPOSEZ PAS CET APPAREIL À LA PLUIE OU À L'HUMIDITÉ.

AVERTISSEMENT :

CET APPAREIL DOIT ÊTRE MIS À LA TERRE.

ATTENTION :

Pour réduire les risques d'électrocution, ne retirez pas le couvercle de l'appareil. Référez-vous à un technicien qualifié.

INFORMATION SUR LE BRUIT MACHINE (Allemagne uniquement)

Modification de l'arrêté n°3 sur le bruit machine. GSGV, 18 janvier 1991: Le niveau de pression acoustique à l'emplacement de l'utilisateur est inférieur ou égal à 70 dB(A) conformément à ISO 7779.

À propos de la brûlure du dispositif D-ILA

Ne projetez pas la même image fixe pendant longtemps non plus qu'une image vidéo anormalement brillante.

Ne projetez pas d'images vidéo avec une intensité ou un contraste élevé sur un écran. L'image vidéo pourrait brûler le dispositif D-ILA.

Faites particulièrement attention lors de la projection d'images de jeux vidéo de programmes informatiques. Il n'y a pas de problème avec les images de lecture de cassettes vidéo.

AVERTISSEMENT

Ceci est un produit de Classe A. Dans un environnement domestique, ce produit peut provoquer des interférences radio, auquel cas l'utilisateur devra prendre des mesures adéquates.

IMPORTANTES MESURES DE SÉCURITÉ

L'énergie électrique peut remplir beaucoup de fonctions utiles. Cet appareil a été conçu et fabriqué pour assurer votre propre sécurité. Mais **UNE UTILISATION INCORRECTE PEUT ENTRAÎNER UN RISQUE POTENTIEL D'ÉLECTROCUTION OU D'INCENDIE.** Afin de ne pas annuler les dispositifs de sécurité incorporés dans cet appareil, observez les règles fondamentales suivantes pour son installation, son utilisation et sa réparation. Veuillez lire attentivement ces "Importantes mesures de sécurité" avant d'utiliser l'appareil.

- Toutes les instructions de sécurité et de fonctionnement doivent être lues avant l'utilisation de l'appareil.
- Les instructions de sécurité et de fonctionnement doivent être conservées à titre d'information.
- Tous les avertissements sur l'appareil et dans le mode d'emploi doivent être respectés.
- Toutes les instructions d'utilisation doivent être suivies.
- Débranchez cet appareil de la prise murale avant de le nettoyer. Ne pas utiliser de nettoyant liquide ou en aérosol. Utilisez un chiffon humide pour le nettoyage.
- N'utilisez pas d'accessoires non recommandés par le fabricant de l'appareil car ils pourraient être dangereux.
- N'utilisez pas ce produit près de l'eau. Ne pas l'utiliser non plus après l'avoir déplacé d'une basse température à une température élevée. Cela produit une condensation d'humidité qui peut entraîner un incendie, une électrocution ou d'autres dangers.
- Ne placez pas cet appareil sur un chariot, une table ou tout autre support instable. L'appareil pourrait tomber, et ainsi blesser gravement un enfant ou un adulte, ainsi qu'être lui-même sérieusement endommagé. L'appareil doit être monté conformément aux instructions du fabricant et doit utiliser un support recommandé par le fabricant.
- Quand vous utilisez cet appareil sur un chariot, évitez les arrêts brusques, l'utilisation de force excessive et les surfaces accidentées qui pourraient causer un renversement de l'appareil et du chariot, risquant d'endommager l'appareil ou de blesser l'utilisateur.
- Les fentes et les ouvertures du coffret sont nécessaires pour la ventilation. Elles assurent un fonctionnement sûr de l'appareil et le protègent d'une surchauffe. Ces ouvertures ne doivent pas être bloquées ou recouvertes. (Les ouvertures ne doivent jamais être bloquées en plaçant l'appareil sur un lit, un divan, un tapis ou une surface similaire. Il ne doit pas être encastré dans un emplacement comme une bibliothèque ou un bâti sauf si une ventilation correcte existe et si les instructions du fabricant ont été respectées.)

Pour une ventilation correcte, séparez cet appareil de tout autre appareil pouvant empêcher sa ventilation ; conservez un espacement, entre appareils, de plus de 60 cm.



- Cet appareil doit être alimenté uniquement avec le type d'alimentation indiqué sur l'étiquette. Si vous n'êtes pas sûr du type d'alimentation secteur de votre maison, consultez le revendeur de l'appareil ou votre compagnie d'électricité.
 - Cet appareil est équipé d'une fiche à trois broches. Elle ne peut être branchée que dans une prise secteur avec mise à la terre. Si vous ne pouvez pas insérer la fiche dans la prise, contactez votre électricien afin qu'il installe une prise correcte. N'essayez pas de défaire le principe de sécurité de la fiche avec mise à la terre.
 - Les cordons d'alimentation doivent être positionnés de façon à ce qu'ils ne soient pas écrasés ou coincés par des objets placés sous ou contre eux. Faites particulièrement attention aux cordons au niveau des portes, des fiches et prises ainsi qu'au niveau de la sortie de l'appareil.
 - Pour une meilleure protection pendant un orage ou quand il est laissé sans surveillance ou n'est pas utilisé pendant une longue période de temps, débranchez-le de la prise secteur murale et déconnectez le système de câbles. Cela évitera qu'il soit endommagé du fait d'un éclair ou d'une surtension.
 - Ne surchargez pas les prises murales, les cordons prolongateurs ou les prises de courant sur les autres appareils car cela pourrait entraîner un risque d'incendie ou d'électrocution.
 - Ne jamais insérer d'objet d'aucune sorte à l'intérieur de cet appareil à travers les ouvertures car ils pourraient toucher des points de tension dangereux ou créer un court-circuit qui pourrait entraîner un incendie ou une électrocution. Ne jamais renverser de liquide d'aucune sorte sur l'appareil.
 - N'essayez pas de réparer cet appareil vous-même car l'ouvrir ou retirer les couvercles peut vous exposer à des tensions dangereuses ou à d'autres dangers. Référez-vous à un personnel qualifié pour toute réparation.
 - Débranchez l'appareil de la prise secteur murale et contactez un réparateur qualifié dans les conditions suivantes :
 - a) Quand le cordon ou la fiche d'alimentation secteur est endommagé.
 - b) Si un liquide a coulé ou si un objet est tombé sur l'appareil.
 - c) Si l'appareil a été exposé à la pluie ou à l'eau.
 - d) Si l'appareil ne fonctionne pas normalement en suivant les instructions d'utilisation. Ajustez uniquement les commandes couvertes par le mode d'emploi, car un ajustement incorrect des commandes peut endommager l'appareil et demandera souvent beaucoup de temps à un technicien qualifié pour ramener l'appareil en état de fonctionnement normal.
 - e) Si le produit est tombé ou a été endommagé de n'importe quelle autre façon.
 - f) Quand l'appareil montre un changement évident dans ses performances, cela indique qu'il doit être réparé.
 - Quand le remplacement des pièces est nécessaire, assurez-vous que le réparateur a utilisé les pièces de rechange spécifiées par le fabricant ou possédant les mêmes caractéristiques que la pièce originale. Un remplacement non autorisé peut entraîner un incendie, une électrocution ou autres dangers.
 - Après que cet appareil a subi une réparation ou un entretien, demandez au réparateur de réaliser les vérifications de sécurité pour déterminer si l'appareil est en état de fonctionnement correct.
 - L'appareil doit être placé à plus de trente centimètres de sources de chaleur, comme un radiateur, un accumulateur de chaleur, un fourneau ou tout autre appareil (amplificateurs inclus) produisant de la chaleur.
 - Lors d'un raccordement avec un magnétoscope ou un ordinateur personnel, vous devez mettre cet appareil hors tension pour éviter tout choc électrique.
 - Ne placez pas de produits combustibles derrière le ventilateur de refroidissement. Par exemple, du tissu, du papier, des allumettes, une bombe aérosol ou un briquet à gaz qui présentent des dangers particuliers s'ils sont chauffés.
 - Ne regardez pas dans l'objectif de projection quand la lampe du projecteur est allumée. Une exposition des yeux à une forte lumière peut affaiblir votre vue.
 - Ne regardez pas à l'intérieur de l'appareil au travers des événements (orifices de ventilation), etc. Ne regardez pas directement la lampe de projection en ouvrant le coffret pendant que celle-ci est allumée. La lampe de projection émet aussi des rayons ultraviolets et la lumière est si forte que votre vue pourrait être affaiblie.
 - Du gaz xénon est contenu sous haute pression à l'intérieur de la lampe (module lampe) de ce projecteur. Si vous la faites tomber, la heurtez ou la jetez, il y a risque d'explosion et vous pourriez vous blesser. Faites très attention lors de la manipulation de la lampe. S'il y a quelque chose que vous ne comprenez pas, contactez votre revendeur.
 - Utilisez uniquement le cordon fourni conçu pour cet appareil afin d'éviter tout choc électrique.
- La tension d'alimentation secteur de cet appareil est de 200 V ~ 240 V CA ;le cordon d'alimentation fourni est conforme à la tension suivante. N'utilisez que le cordon d'alimentation désigné par nos revendeurs pour la sécurité et la compatibilité électromagnétique (EMC). Si l'appareil est utilisé avec une tension d'alimentation secteur différente, le cordon d'alimentation doit être changé.
- Consultez votre revendeur.

*** NE LAISSEZ PAS une personne non qualifiée installer l'appareil.**

Demandez à votre revendeur d'installer l'appareil (par exemple au plafond) car cela exige des connaissances et techniques spéciales.

Si l'installation est réalisée par une personne non qualifiée, cela pourrait entraîner des blessures personnelles ou une électrocution.

CONNEXION ELECTRIQUE (Royaume-Uni seulement)

AVERTISSEMENT

Ne débranchez pas la fiche principale de cet appareil.

Si la fiche existante ne convient pas aux prises de courant de votre maison ou si le cordon est trop court pour atteindre une prise de courant, procurez-vous un cordon prolongateur ou un adaptateur de sécurité approuvé ou consultez votre revendeur.

Si la fiche secteur était coupée, retirez le fusible et jetez la prise immédiatement, pour éviter tout danger d'électrocution par une connexion accidentelle à l'alimentation secteur.

Si la nouvelle fiche secteur doit être adapté, suivez les instructions données ci-dessous:

AVERTISSEMENT:

CET APPAREIL DOIT ETRE MIS A LA TERRE.

IMPORTANT:

Les codes couleurs des fils du cordon d'alimentation de cet appareil sont les suivants:

Vert et jaune:	Terre
Bleu:	Neutre
Marron:	Sous tension

Comme ces couleurs ne correspondent peut être pas avec les couleurs identifiant les bornes de votre fiche. Procédez comme suit:

Le fil coloré en vert et jaune doit être connecté à la borne marquée \perp par la lettre E ou le symbole de terre ou de couleur vert et jaune.

Le fil qui est coloré en bleu doit être connecté à la borne qui est marqué par la lettre N ou de couleur noire.

Le fil qui est coloré en marron doit être connecté à la borne qui est marquée de la lettre L ou de couleur rouge.

Lors du remplacement du fusible, assurez-vous d'utiliser seulement un fusible de valeur correcte et de type approuvé. Remettez en place le couvercle du fusible.

EN CAS DE DOUTE — CONSULTEZ UN ELECTRICIEN QUALIFIE.

Informations relatives à la prise du cordon d'alimentation

Le cordon d'alimentation de ce projecteur n'est pas équipé d'une prise. Nous vous recommandons de sélectionner et de raccorder une prise adaptée à votre prise de courant.

Utilisez une prise 250V/20A.

Pour votre protection, les extrémités du cordon d'alimentation sont recouvertes.

Retirez ces protections avant de raccorder la prise au cordon d'alimentation.

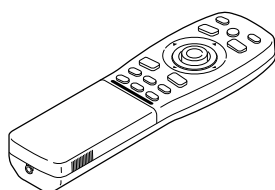

Table des matières

IMPORTANTES MESURES DE SÉCURITÉ	1	Utilisation du menu principal.....	30
Table des matières	4	Configuration du menu principal (Entrée AV).....	30
Accessoires	4	Configuration du menu principal (entrée d'ordinateur).....	31
Commandes et fonctions.....	5	Utilisation du menu principal (Utilisation de base du menu principal)	32
Face avant / Dessus / Côté droit.....	5	Changement du système de couleur.....	33
Côté gauche / Arrière	6	Changement de l'affichage de la langue	34
Panneau de commande	7	Ajustement de l'horloge de pixels.....	35
Panneau de connecteurs	9	Réglage de la position de l'écran	36
Télécommande	10	Ajustement de la qualité de l'image.....	37
Touche MENU/ENTER (Fonctionnement du menu).....	12	Réglage et ajustement d'autres fonctions (OPTIONS).....	40
Mise en place des piles.....	12	Modification (définition) de la source.....	43
Installation du projecteur.....	13	Configuration des canaux.....	46
Précautions pour l'installation	13	Configuration des canaux (configuration de LINE)	47
Fonction de déplacement d'objectif.....	15	Configuration des canaux (configuration de SOURCE)	48
Distances de projection et tailles d'écran.....	17	Configuration des canaux (configuration de SW No).....	50
Raccordement avec différents appareils.....	18	Changement de canal (Changement de CH).....	51
Signaux pouvant être entrés dans le projecteur....	18	Configuration (ou modification) des sources utilisateur	53
Exemples de configuration système	19	Configuration (ou modification) de la taille d'affichage	56
Raccordement aux ordinateurs	20	Maintenance du filtre et remplacement de la lampe source de lumière	58
Raccordement à des appareils qui contrôle le projecteur	21	Nettoyage et remplacement du filtre	58
Branchement du cordon d'alimentation (fourni)	22	A propos du remplacement de la lampe source de lumière.....	59
Lors de la mise en marche des périphériques raccordés au projecteur	23	Dépannage.....	60
Fonctionnement de base	24	Spécifications.....	63
1. Mettre sous tension.....	24	Dimensions extérieures.....	65
2. Sélection de l'entrée vidéo à projeter.....	25	Affectation des broches (Spécification pour les prises)	66
3. Réglage de la taille de l'écran	25		
4. Réglage de la mise au point.....	26		
Autres fonctions	26		
Utilisation du menu de réglage	29		
Réglages de base	29		

Accessoires

Les accessoires suivants sont fournis avec le projecteur. Vérifiez s'ils sont bien tous présents. Si l'un de ces accessoires manque, veuillez contacter votre revendeur.



Télécommande (RM-M4000G)

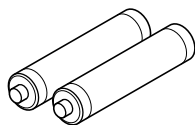

Piles sèches AA/R6 (x2) (pour vérifier le fonctionnement)

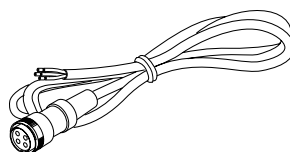

Cordon d'alimentation [environ 3,35 m]

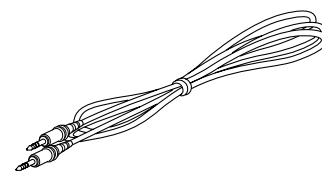

Cordon de télécommande [environ 15 m]

Commandes et fonctions

Face avant / Dessus / Côté droit

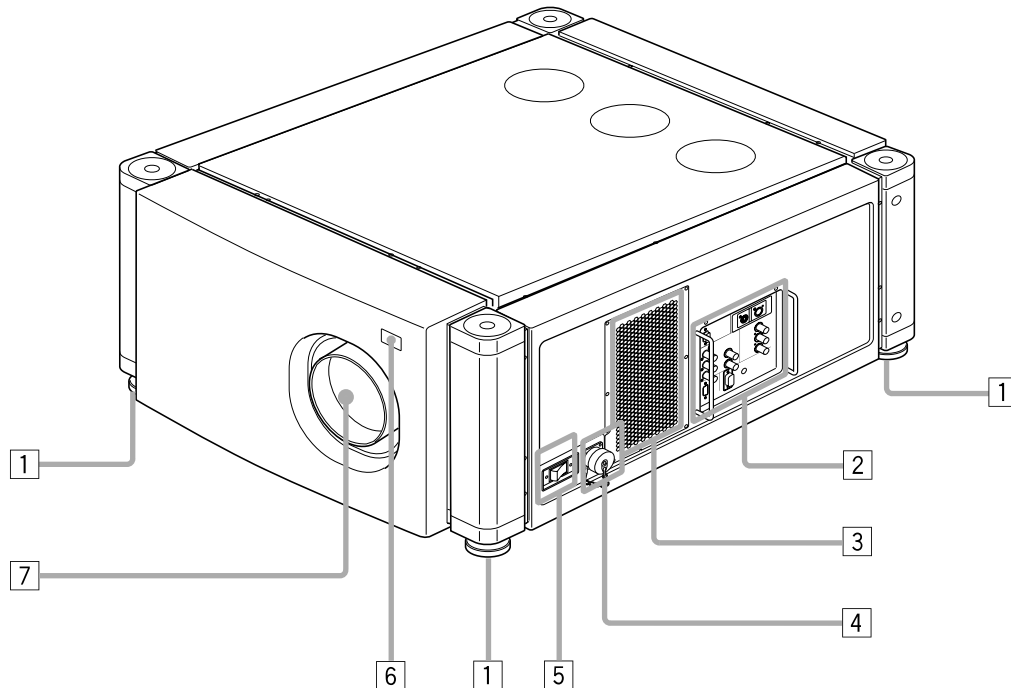

1 Pied réglable

Il est réglé sur la position la plus basse en sortie d'usine. Tourner le pied pour mettre le projecteur de niveau. Le réglage peut être effectué sur une plage de $\pm 4^\circ$ à partir de la position verticale et $\pm 5^\circ$ à partir de la position horizontale.

2 Panneau de commande

Pour plus de détails, référez-vous à "Panneau de connecteurs" à la page 9.

3 Zone d'entrée d'air (filtre)

L'air passe au travers de cette zone pour refroidir la lampe. Si cette zone est bloquée ou si quelque chose empêche l'entrée ou la sortie de l'air, une surchauffe interne peut se produire avec un risque d'incendie. Pour plus de détails, référez-vous à "Précautions pour l'installation" à la page 13.

PRECAUTIONS

- Faire attention car tout papier, tissu ou coussin léger se trouvant près de l'appareil peut être aspiré. Ne pas bloquer la zone d'entrée d'air. Une surchauffe pourrait se produire avec un risque d'incendie.
- Nettoyer le filtre périodiquement. Pour plus de détails, référez-vous à "Nettoyage et remplacement du filtre" à la page 58. Une couche de poussière sur le filtre peut être la cause d'une surchauffe interne, avec un risque d'incendie ou de mauvais fonctionnement de l'appareil.

4 Prise AC IN d'entrée d'alimentation

C'est la prise d'entrée d'alimentation où le cordon d'alimentation est connecté. Pour plus de détails, référez-vous à page 22.

5 Commutateur MAIN POWER

C'est l'interrupteur d'alimentation principal. Lorsque le projecteur est mis sous tension, il se met en mode d'attente et le témoin STAND BY sur le panneau de commande s'allume.

ON [I] : L'appareil est mis sous tension.

OFF [O] : L'appareil est mis hors tension.

6 Capteur de télécommande

Lors de l'utilisation de la télécommande, la diriger vers ce capteur. Il existe un autre capteur de télécommande à l'arrière de l'appareil. La distance de fonctionnement effective de la télécommande est de 10 m à partir de chacun des capteurs. La plage de fonctionnement effective des angles est de 50° à droite et à gauche, et de 15° vers le haut et vers le bas.

7 Support d'objectif

Fixez un objectif de projection (vendu séparément) à ce support.

GL-M4023SZ Objectif zoom 3 : 1~7 : 1

GL-M4015S Objectif à mise au point fixe 1,5 : 1

Pour plus d'informations sur la fixation de l'objectif, consulter le revendeur ou le centre de service ayant effectué l'installation et les réglages de votre projecteur.

Côté gauche / Arrière

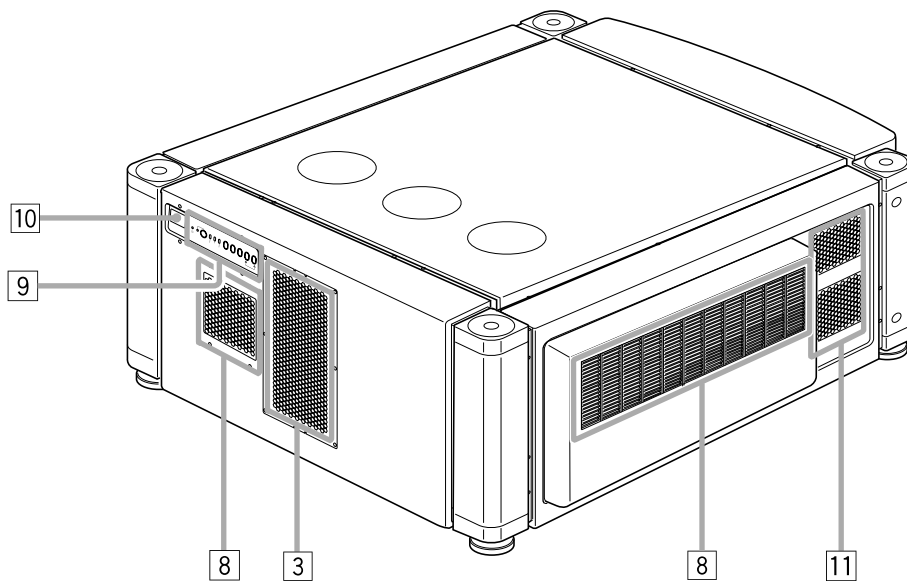

- 8 Évents de sortie d'air**
Orifices permettant l'évacuation de l'air chaud et le refroidissement des ventilateurs.
- 9 Panneau de commande**
Pour plus de détails, référez-vous à "Panneau de commande" à la page 7 et 8.
- 10 Capteur de télécommande**
Lors de l'utilisation de la télécommande, la diriger vers ce capteur. Il existe un autre capteur de télécommande à l'avant de l'appareil. La distance de fonctionnement effective de la télécommande est de 10 m à partir de chacun des capteurs. La plage de fonctionnement effective des angles est de 50° à droite et à gauche, et de 15° vers le haut et vers le bas.
- 11 Évents de sortie d'air (pour l'alimentation de la lampe)**
L'air chaud du ventilateur de refroidissement de l'alimentation de la lampe est évacué par cet orifice. Ce ventilateur continue de tourner tant que le commutateur MAIN POWER est allumé.

Panneau de commande

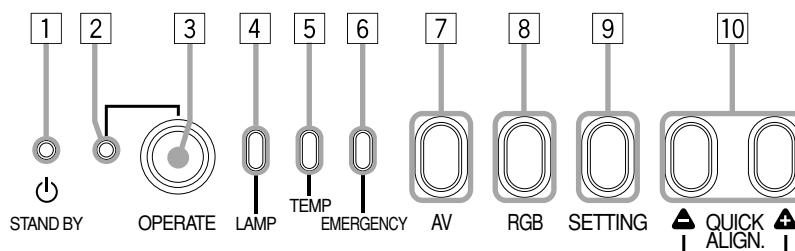

1 Indicateur STAND BY

ON : Quand l'appareil est en mode d'attente.

Clignotant : Quand l'appareil est en mode de refroidissement.

PRECAUTIONS

- Le mode de refroidissement continue pendant environ 20 secondes, pendant lesquelles la projection ne peut pas être redémarrée. Une fois la période de refroidissement terminée, le projecteur passe en mode d'attente, mais les ventilateurs de refroidissement continuent de tourner pendant environ 10 minutes (sauf le ventilateur de refroidissement de l'alimentation de la lampe, qui continue de tourner tant que le commutateur MAIN POWER est allumé).
- Le but du mode de refroidissement est d'éviter aux pièces intérieures d'être déformées ou cassées par la chaleur de la lampe, de même que de prolonger la vie de la lampe. Ne pas mettre l'appareil hors tension pendant le mode de refroidissement. Ne pas bloquer les orifices d'évacuation d'air lorsque l'appareil est en mode de refroidissement.

2 Indicateur OPERATE

ON : Quand le projecteur fonctionne (pendant la projection)

3 Touche OPERATE

Lorsque le projecteur est en mode d'attente, appuyez sur cette touche pendant une seconde ou plus. L'interrupteur d'alimentation est allumé et l'indicateur OPERATE s'allume. Appuyez sur cette touche une deuxième fois et le projecteur se met en mode de refroidissement puis en mode d'attente.

Mémo

Quand le projecteur est en mode de refroidissement :

Si vous appuyez sur la touche OPERATE, le projecteur n'est pas mis sous tension.

4 Indicateur de lampe

ON : Après que la lampe a été utilisée plus de 900 heures.

Clignotant : Remplacez la lampe. (Demandez au fournisseur qui vous a vendu le projecteur de remplacer la lampe.)

5 Indicateur TEMP

ON : La température intérieure du projecteur s'est anormalement élevée.

Remarque

- Lorsque l'indicateur TEMP est allumé (en cas de température anormale), l'alimentation est automatiquement coupée et le projecteur passe en mode d'alerte (l'indicateur EMERGENCY clignote).

6 Indicateur EMERGENCY

Clignotant : Un événement anormal s'est produit.

Mémo

À propos du mode d'alerte :

Le mode d'alerte est activé lorsque les anomalies suivantes se sont produites (l'indicateur EMERGENCY clignote). En mode d'alerte, la projection est automatiquement interrompue et les ventilateurs de refroidissement tournent pendant environ 10 minutes (sauf le ventilateur de refroidissement de l'alimentation de la lampe, qui continue de tourner tant que le commutateur MAIN POWER est allumé).

- **Lorsque la lampe s'éteint subitement.**
- **Lorsque les ventilateurs s'arrêtent.**
- **Lorsque la température interne est anormalement élevée.**

PRECAUTION

Lorsque le projecteur est en mode d'alerte :

Une fois les ventilateurs de refroidissement arrêtés (sauf celui de l'alimentation de la lampe), fermez l'interrupteur d'alimentation et débranchez le cordon d'alimentation de la prise de courant.

Vérifiez que les couvercles des filtres sont bien en place. Rebranchez ensuite le cordon d'alimentation et essayez de faire fonctionner le projecteur.

S'il repasse en mode d'alerte, après l'arrêt des ventilateurs de refroidissement, fermez l'interrupteur d'alimentation, débranchez le cordon d'alimentation et appelez le revendeur pour une réparation.

Panneau de commande (suite)

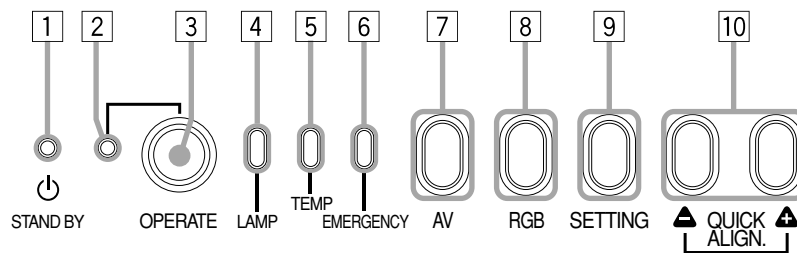

7 Touche AV

Utilisez cette touche pour sélectionner un appareil comme un équipement vidéo raccordé à la prise EXT. IN du projecteur. À chaque pression sur cette touche, l'appareil sélectionné change comme suit :



* Y/C et VIDEO ne peuvent être utilisés que lorsqu'une carte vidéo vendue séparément a été installée.

8 Touche RGB

Utilisez cette touche pour sélectionner un appareil raccordé aux prises RGB -1 ou -2. À chaque pression sur cette touche, la sélection change comme suit :



9 Touche REGLAGE

Utilisez cette touche pour appeler le menu de réglage. Pour plus de détails, référez-vous à "Réglages de base" à la page 29.

10 Touche QUICK ALIGN. (Alignement rapide)

Lors de l'affichage d'un écran de menu, utilisez cette touche pour ajuster les valeurs de l'élément sélectionné. Lorsqu'aucun menu n'est affiché, la fonction d'alignement rapide est appliquée.

Lorsqu'un menu est affiché

Touche ▲ : La valeur de l'élément sélectionné augmente.
Touche ▼ : La valeur de l'élément sélectionné diminue.

Lorsqu'aucun menu n'est affiché

Appuyez sur les boutons ▲ et ▼ simultanément : "QUICK-ALIGNMENT" (Alignement rapide) est affiché à l'écran et la fonction d'alignement rapide est appliquée (TRACK, PHASE, POSITION H. et POSITION V. sont ajustés automatiquement). Une fois l'ajustement terminé, l'affichage disparaît automatiquement.

Mémo

La fonction d'alignement rapide :

- Fonctionne pour les signaux d'entrée d'ordinateur (prises d'entrée RGB- 1 et - 2).
- Ne fonctionne pas pour les signaux d'entrée vidéo (prise d'entrée EXT. IN.).

PRECAUTION

- L'ajustement automatique avec la fonction d'alignement rapide doit être effectué sur un écran à image fixe et brillante. Cette fonction risque de ne pas fonctionner correctement sur un écran sombre ou en mouvement. Si l'ajustement avec cette fonction se révèle insatisfaisant, ajustez TRACK, PHASE, POSITION H. et POSITION V. manuellement (voir pages 29, 35 et 36).

Panneau de connecteurs

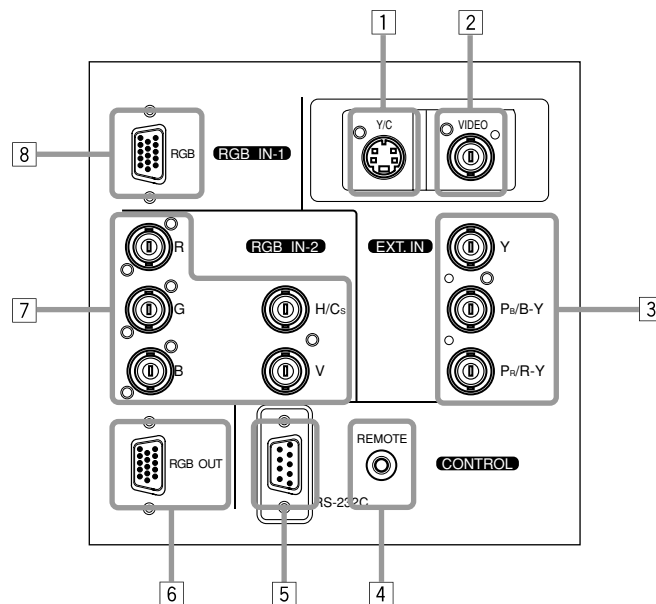

1 Prise d'entrée Y/C (S-vidéo) (Mini DIN 4 broches)

Raccordez cette prise à la prise de sortie S-Vidéo d'un magnétoscope, etc.

* Cette prise peut être utilisée si une carte vidéo (PK-G1101D) vendue séparément a été installée. La prise n'est pas fournie lors de l'expédition du projecteur depuis l'usine.

2 Prise d'entrée VIDEO (vidéo composite) (BNC)

Raccordez cette prise à la prise de sortie vidéo d'un magnétoscope, etc.

* Cette prise peut être utilisée si une carte vidéo (PK-G1101D) vendue séparément a été installée. La prise n'est pas fournie lors de l'expédition du projecteur depuis l'usine.

3 Prises d'entrée Y, P_B/B-Y, P_R/R-Y (BNC)

Ces prises d'entrée sont destinées aux signaux de composante (Y, B-Y, R-Y) ou aux signaux de format DTV (Y, P_B, P_R).

Les appareils dotés de prises de sortie de signal de composante, tels que pour les formats DTV et NTSC, peuvent y être raccordés.

* Pour plus de détails sur les signaux de format DTV (480i, 480p, 720p, 1080i) compatibles avec cet appareil, référez-vous à 65.

4 Prise REMOTE (mini jack)

Cette prise est utilisée pour relier la télécommande directement au projecteur. Utilisez le câble de télécommande fourni.

Une unité d'extension de télécommande infrarouge peut aussi être raccordée à la prise jack.

5 Prise RS-232C (D-sub 9 broches)

C'est une prise d'interface RS-232C spécifique. Ce projecteur peut être contrôlé par un ordinateur raccordé en externe.

6 Prise RGB OUT (sortie RGB) (D-sub 3-rangées 15 broches)

Le signal d'entrée d'ordinateur projeté à l'écran est sorti à cet endroit.

Une unité d'affichage peut être raccordée à cette prise.

7 Prise RGB IN (entrée RGB) -2 (BNC)

Ce sont des prises d'entrée pour les signaux RGB analogiques, les signaux de synchronisation verticale (V), et les signaux de synchronisation horizontale (H) / signaux composites (Cs). Les appareils possédant des bornes de sortie de signal analogique RVB peuvent être raccordés.

* **L'entrée des signaux de synchronisation externe est automatiquement détectée.**

La détection des signaux H/V ou Cs provoque une commutation automatique sur synchronisation extérieure. L'ordre de priorité est H/V > Cs.

PRECAUTION

- Lorsque les signaux venant de l'ordinateur relié sont entrés, le bord supérieur de l'écran peut apparaître courbé si les signaux de synchronisation entrés sont composite (Cs) ou sur G. Dans ce cas, utilisez des signaux de synchronisation séparés pour les synchronisations horizontale (H) et verticale (H).

8 Prise RGB IN (sortie RGB) -1 (D-sub 3-rangées 15 broches)

C'est une prise d'entrée (PC) dédiée aux signaux venant de l'ordinateur (signaux vidéo RVB et de synchronisation). Raccordez la borne de sortie du moniteur de l'ordinateur à cette prise. Lorsqu'un ordinateur Macintosh ou PC-9801/9802 doit être relié, utilisez un adaptateur de conversion disponible séparément.

PRECAUTION

- Lorsque les signaux venant de l'ordinateur relié sont entrés, le bord supérieur de l'écran peut apparaître courbé si les signaux de synchronisation entrés sont composite (Cs) ou sur G. Dans ce cas, utilisez des signaux de synchronisation séparés pour les synchronisations horizontale (H) et verticale (H).

Télécommande

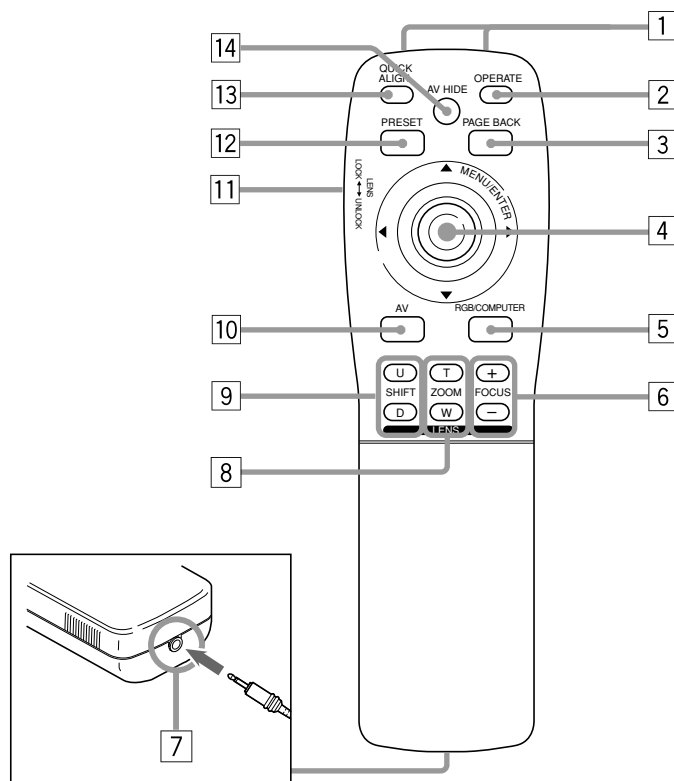

1 Emetteur de signal pour la télécommande

2 Touche OPERATE

Pour mettre l'appareil sous tension ou hors tension, appuyez sur cette touche pendant une seconde ou plus.
* Environ 30 secondes après la mise sous tension, l'image vidéo apparaît à l'écran.

3 Touche PAGE BACK

Lorsqu'aucun menu n'est affiché, une pression sur cette touche provoque l'affichage d'un canal direct.

Mémo

Affichage de canal direct :

Un affichage de canal direct vous permet de basculer entre des canaux dont les lignes et les sources sont enregistrées. Pour plus de détails, consultez "Basculement de canal à l'aide d'un DIRECT CHANNEL" (page 51).

4 Touche MENU/ENTER

Utilisez cette touche pour afficher le menu principal ou, lorsque celui-ci est affiché, pour sélectionner un élément à ajuster ou pour effectuer un ajustement. Lorsque le menu principal est affiché, une pression sur MENU/ENTER affiche un réglage de détails (sous-menu) si l'élément sélectionné en possède un. Pour plus d'informations sur le fonctionnement des touches, voir page 21.

5 Touche RGB/COMPUTER

Utilisez cette touche pour sélectionner les appareils raccordés aux prises d'entrée RGB IN (entrée RGB) -1 et -2 du projecteur.
À chaque pression sur cette touche, la sélection change comme suit :



6 Touche FOCUS (+/-)

Utilisez ces touches pour régler la mise au point de l'image projetée.
+ : La mise au point est faite sur des objets plus distants.
- : La mise au point est faite sur des objets plus proches.

7 Prise REMOTE

Utilisez un câble de télécommande pour raccorder le projecteur à la télécommande. Pour plus de détails, référez-vous à "Raccordement à des appareils qui contrôlent le projecteur" à la page 21.

8 Touche ZOOM (T/W)

Utilisez ces touches pour augmenter ou diminuer la taille de l'écran. (Elles ne peuvent être utilisées que lorsqu'un objectif zoom est utilisé.)
T : La taille de l'écran diminue.
W : La taille de l'écran augmente.

9 Touche SHIFT (U/D)

Utilisez ces touches pour régler la hauteur de l'écran de projection lorsque plusieurs projecteurs sont employés.
U : Déplace l'écran vers le haut.
D : Déplace l'écran vers le bas.

Télécommande (suite)

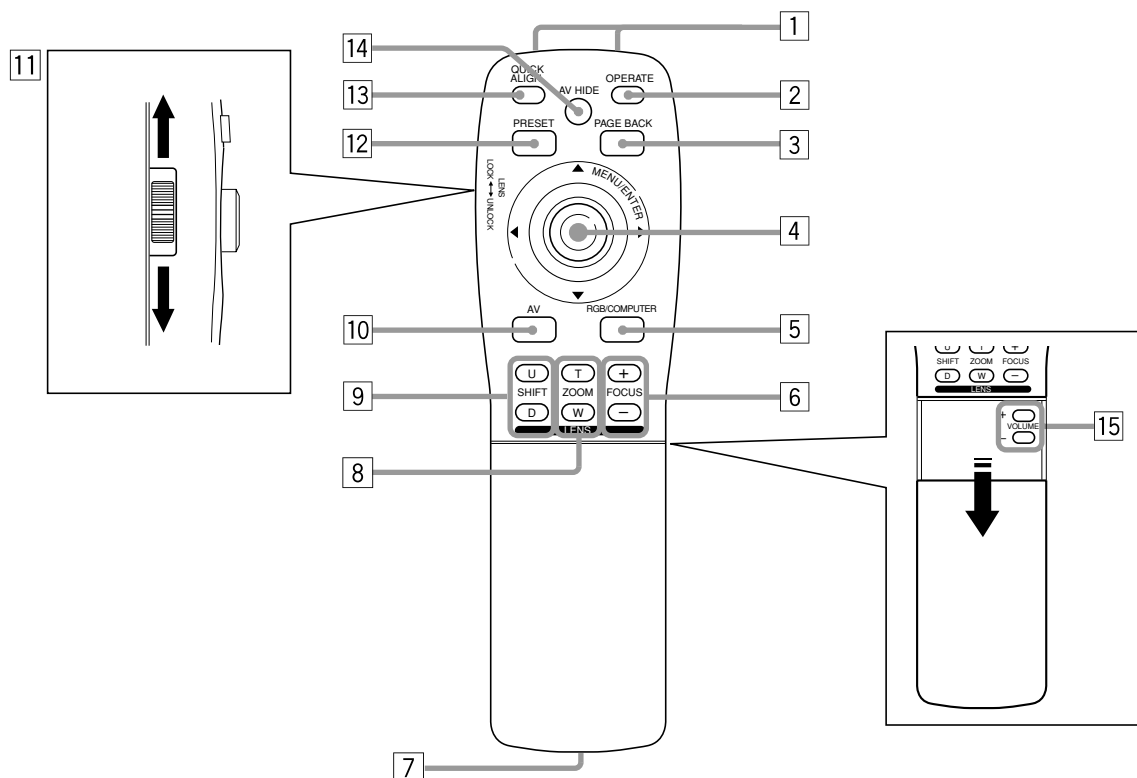

10 Touche AV

Utilisez cette touche pour sélectionner les appareils (par exemple vidéo) raccordés à la prise AV IN (entrée EXT.) du projecteur. À chaque pression sur cette touche, la sélection change comme suit :



* Y/C et VIDEO ne peuvent être utilisés que lorsqu'une carte vidéo vendue séparément a été installée.

11 Commutateur LENS LOCK ↔ UNLOCK

Lorsque ce commutateur est en position LOCK, les opérations de réglage (mise au point, zoom ou déplacement) avec la télécommande sont désactivées, ce qui empêche tout dérèglement accidentel lors de l'utilisation de la télécommande. Lorsque vous devez effectuer un réglage, placez le commutateur sur la position UNLOCK.

12 Touche PRESET

Lors de réglages sur le menu principal ou le menu de réglages, utilisez cette touche pour restaurer la valeur d'usine du paramètre de l'élément sélectionné. Cette touche ne fonctionne que pour les réglages numériques, et ne fonctionne pas pour la mise sous tension ou hors tension.

13 Touche QUICK ALIGN. (Alignement rapide)

Utilisez cette touche pour ajuster automatiquement les paramètres TRACK, PHASE, POSITION H. et POSITION V. de la vidéo projetée. Pendant l'ajustement automatique, "QUICK-ALIGNMENT" (Alignement rapide) apparaît à l'écran puis disparaît une fois l'alignement terminé.

Mémo

La fonction d'alignement rapide :

Ne fonctionne pas pour les signaux d'entrée vidéo (prise d'entrée EXT. IN.).

Fonctionne uniquement pour les signaux d'entrée de type ordinateur (prises d'entrée RGB-1 et -2).

PRECAUTION

- L'ajustement automatique avec la fonction d'alignement rapide doit être effectué sur un écran à image fixe et brillante. Cette fonction risque de ne pas fonctionner correctement sur un écran sombre ou en mouvement. Si l'ajustement avec cette fonction se révèle insatisfaisant, ajustez TRACK, PHASE, POSITION H. et POSITION V. manuellement (voir pages 29, 35 et 36).

14 Touche AV HIDE

Utilisez cette touche pour supprimer temporairement l'image vidéo. Une nouvelle pression sur cette touche fait réapparaître l'image vidéo.

15 Non utilisée avec ce projecteur.

Touche MENU/ENTER (Fonctionnement du menu)

La télécommande fournie avec ce projecteur ne possède qu'une seule touche pour naviguer dans les menus. Une pression trop forte sur la touche de fonctionnement de menu peut provoquer un fonctionnement incorrect. Par conséquent, avant d'utiliser cette touche en situation réelle, entraînez-vous afin de vous familiariser avec son utilisation.

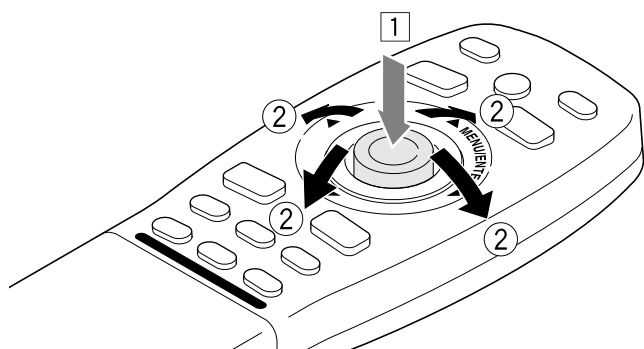

1 Lors de l'utilisation de la touche MENU/ENTER comme touche de fonctionnement de menu :

Appuyez sur la touche lors de l'affichage du menu principal. Lorsque le menu principal est affiché, si l'élément sélectionné possède un réglage de détails (sous-menu), une pression sur cette touche entraînera l'affichage du sous-menu.

2 Lors de l'utilisation de la touche MENU/ENTER comme touche de déplacement de curseur :

Appuyez sur la touche vers l'une des marques ▲/▼/◀/▶. Pendant l'affichage du menu principal, utilisez cette touche pour sélectionner un élément à ajuster ou pour effectuer un ajustement.

Mise en place des piles

Mettez les piles dans la télécommande. Si la télécommande a tendance à fonctionner de façon irrégulière, remplacez les piles.

1 Ouvrez le couvercle arrière.

Ouvrez le couvercle arrière dans le sens de la flèche.

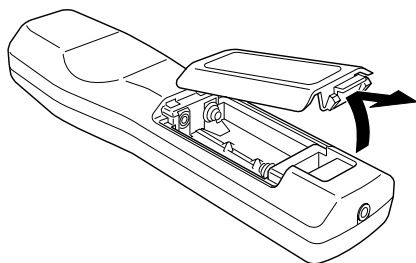

2 Mettez les piles en place.

Mettez les deux piles (AA/R6) fournies dans la télécommande, comme illustré ci-après.

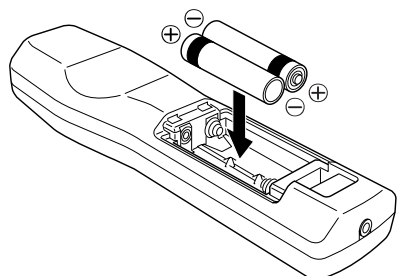

3 Refermez le couvercle arrière.

Placez tout d'abord l'excroissance du couvercle arrière dans le boîtier, puis fermez le couvercle arrière dans le sens de la flèche.

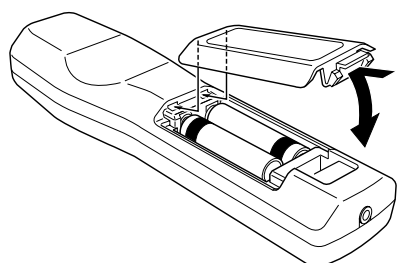

Précautions pour l'utilisation des piles

Si les piles sont incorrectement utilisées, elles peuvent se fissurer ou fuir. Ceci peut être la cause d'un feu, d'une brûlure un mauvais fonctionnement, une salissure ou un endommagement de l'environnement.

Faites attention à ce qui suit :

- N'utilisez pas en même temps une pile neuve et une vieille pile.
- N'utilisez pas en même temps différents types de piles car elles ont des caractéristiques différentes.
- Placez les piles de façon qu'elles respectent les polarités indiquées : (+) sur (+) et (-) sur (-).
- Assurez-vous de mettre la borne moins (-) en premier pour éviter tout court-circuit.
- Utilisez uniquement les piles indiquées.
- Enlevez les piles si vous n'utilisez pas l'appareil pendant une période prolongée.
- Quand les piles sont usées, remplacez-les immédiatement. Sinon, elles pourraient fuir, ou un mauvais fonctionnement pourrait se produire à cause de la fuite d'électrolyte. Si le liquide qui fuit des piles entre en contact avec la peau, essuyez-le avec un chiffon, sinon la peau pourrait devenir rêche.
- Ne jetez pas les piles au feu et n'essayez pas de les recharger.
- Les piles ont une durée de vie de six mois à un an lors d'une utilisation normale. Mais les piles fournies sont pour vérifier le fonctionnement et risquent de ne pas durer si longtemps. Quand la télécommande commence à ne pas fonctionner correctement, remplacez les piles par des neuves.

Installation du projecteur

Précautions pour l'installation

PRECAUTION

- Le projecteur pesant environ 70 kg, veillez à employer au moins quatre personnes pour le soulever ou le déplacer ; dans le cas contraire, vous risqueriez de le faire tomber et de provoquer des blessures corporelles et/ou des dommages au projecteur.
 - N'installez pas le projecteur dans les endroits suivants :
 - Là où il y a beaucoup d'eau, d'humidité ou de poussière.
 - Là où le projecteur peut être sujet à de la fumée grasse ou à de la fumée de cigarette.
 - Sur une surface molle telle qu'un tapis ou un coussin.
 - Là où le projecteur peut être sujet à la lumière directe du soleil.
 - Là où la température est élevée ou l'humidité faible.
- Plage de température de fonctionnement : + 5°C à + 40°C
Plage d'humidité relative : 90% ou moins (sans condensation)
Plage de température de stockage : -5°C à +60°C

■ Lors de l'installation du projecteur, respectez les points suivants :

- N'utilisez pas le projecteur couché sur le côté ou à l'envers.
Le projecteur ne doit pas être utilisé couché sur le côté ou à l'envers, car ceci pourrait provoquer un mauvais fonctionnement.
- Utilisez le projecteur dans les limites de l'angle d'installation.
Évitez d'utiliser le projecteur incliné de $\pm 5^\circ$ ou plus de droite à gauche ou de gauche à droite. Cela causerait une variation de couleur et réduirait la durée de vie de la lampe.
- Ne bloquez pas les événements de sortie d'air.
N'utilisez rien qui puisse enfermer le projecteur en bloquant les événements de sortie d'air. Laissez suffisamment d'espace autour du projecteur. Si le projecteur est enfermé dans un espace aux dimensions indiquées ci-après, utilisez une climatisation pour que la température à l'intérieur de l'espace soit égale à la température extérieure.

Espace minimum requis

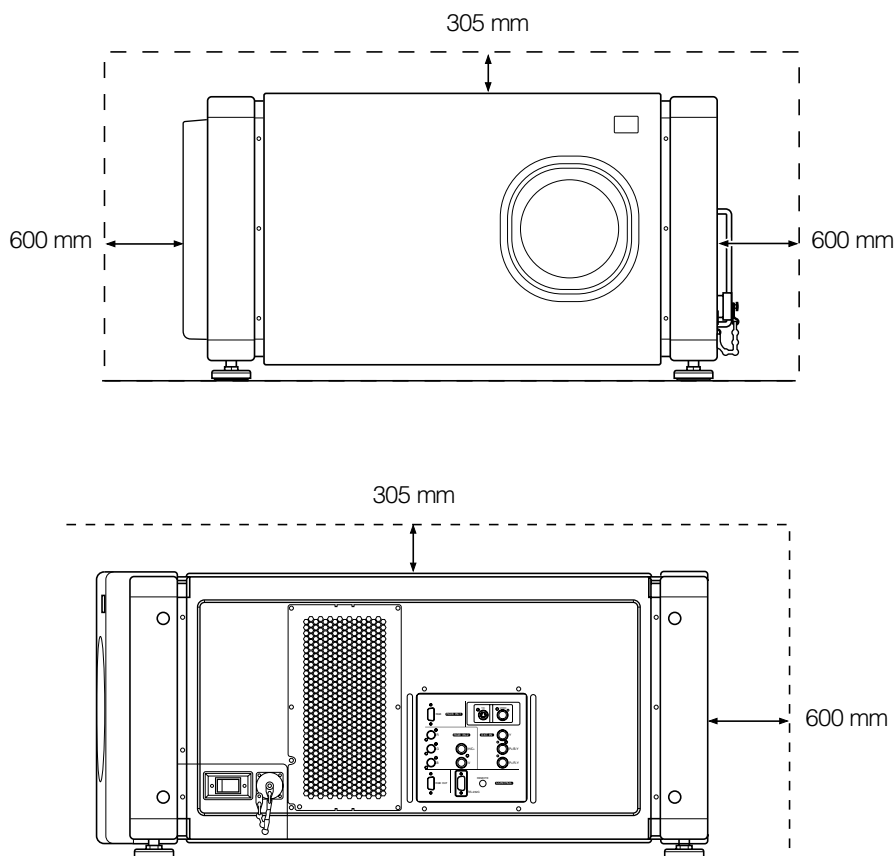

Précautions pour l'installation (suite)

■ Observez les points suivants lors de l'installation du projecteur au plafond :

- Pour prévenir toute chute ou retournement de l'appareil, il est recommandé de fixer le projecteur à son support à l'aide de boulons.
- Lors de la fixation du projecteur au plafond, installez d'abord une étagère spéciale, puis fixez-y le projecteur. À des fins de maintenance et de sécurité, un mécanisme doit être mis en place afin de permettre de soulever et de descendre facilement le projecteur de son étagère.

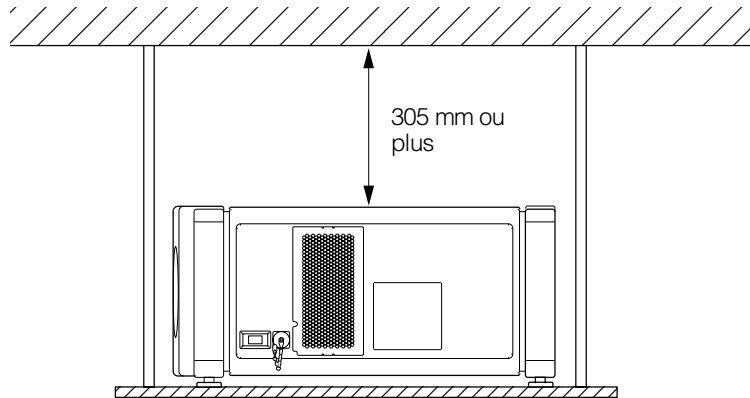

Fonction de déplacement d'objectif

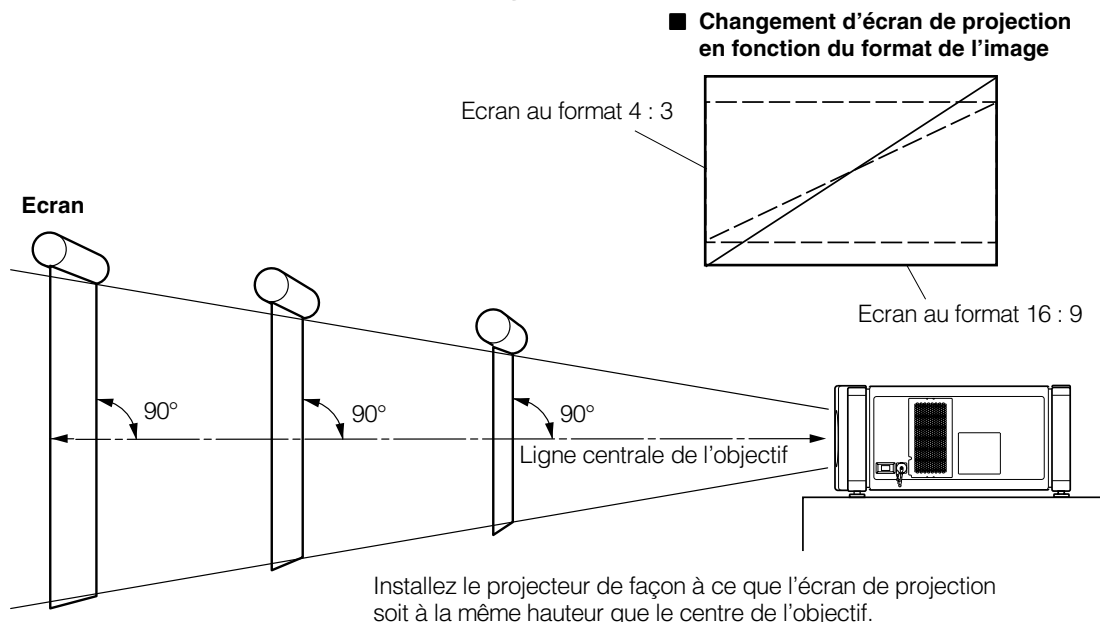

Les objectifs vendus séparément utilisés sur le projecteur bénéficient d'une fonction de déplacement d'objectif. Avec ces objectifs, vous pouvez ajuster l'image projetée verticalement à l'aide du menu de réglage ou de la touche SHIFT U ou D de la télécommande.

Lors de l'utilisation de projecteurs empilés les uns sur les autres, effectuez des ajustements à l'aide de la fonction de déplacement d'objectif de façon ce que l'image d'un projecteur recouvre exactement celle d'un autre.

Pour plus de détails sur les procédures d'ajustement, consultez "Utilisation du menu de réglage" à la page 29 et "Commandes et fonctions" (page 10).

Pour des informations sur le déplacement maximal, consultez "Déplacement maximal" à la page 16.

(Lorsque l'objectif doit être ajusté selon des angles horizontaux, consultez votre revendeur ou centre de service.)

Remarque

- Certains des objectifs (sauf GL-M4023SZ et GL-M4015S) qui sortiront dans l'avenir ne bénéficieront peut-être pas de la fonctionnalité de déplacement d'objectif.

Mémo

Configuration en pile :

Vous pouvez empiler jusqu'à quatre projecteurs les uns sur les autres.

L'utilisation de deux projecteurs ou plus permet d'obtenir une haute luminosité de l'image. Ceci vous permet de projeter des images suffisamment lumineuses dans un auditorium assez grand ou dans un lieu assez lumineux sans avoir à utiliser un projecteur industriel.

PRECAUTION

- Pour prévenir tout dommage au projecteur lors de l'expédition, une broche de verrouillage centrale a été utilisée pour fixer le mécanisme de l'objectif lors de l'expédition de l'appareil depuis l'usine. Si vous mettez en œuvre "SHIFT LENS" sur le menu de réglage et que l'objectif ne se déplace ni vers le haut, ni vers le bas, il se peut que la broche de verrouillage centrale n'est pas été enlevée. Consultez votre revendeur ou centre de service.

PRECAUTIONS et REMARQUES

- Lors de l'installation de l'écran, utilisez un format d'image 4 : 3. (Un format d'image 16 : 9 est projeté sur la base de la largeur projetée d'un format d'image de 4 : 3.)
- La diagonale d'une image au format 16 : 9 est d'environ 91,8% par rapport à celle d'un format d'image 4 : 3. Cette valeur constitue un guide, et ne doit être utilisée que comme référence.
- Lors de la projection à la distance maximale, nous vous recommandons de régler le zoom sur le paramètre Télé (T).
- Si la lumière du soleil ou d'une lampe frappe directement l'écran, l'image devient blanchâtre et atténuée. Veillez à utiliser un rideau, etc. pour bloquer la lumière.
- Il se peut que la distorsion trapézoïdale ne soit pas corrigée.
Réglez le projecteur dans la plage de réglage d'angle (angle d'ajustement haut/bas : +4° ; angle d'ajustement horizontal : ±5°) de manière à ce qu'il soit bien de niveau.

Fonction de déplacement d'objectif (suite)

Déplacement maximal

Le déplacement vertical maximal est limité par le déplacement horizontal effectué.

Le déplacement est défini comme suit :

Avec une largeur d'écran de 1, le déplacement horizontal est défini comme le rapport (%) de la largeur d'écran, tandis qu'avec une hauteur d'écran de 1, le déplacement vertical shift est défini comme le rapport (%) de la hauteur d'écran.

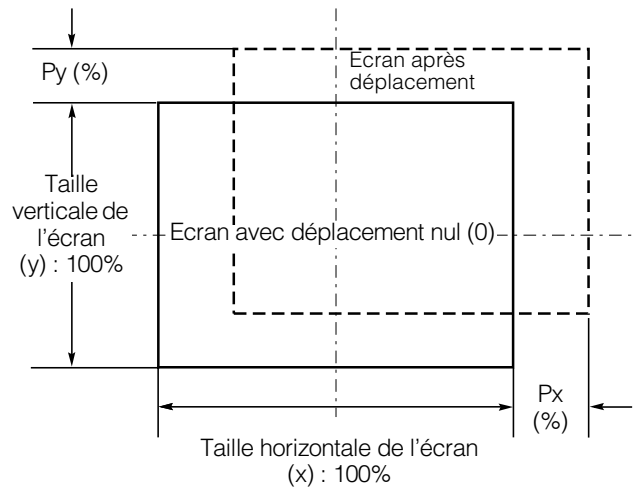

Table relationnelle pour les déplacements maximaux (format d'image 4 : 3)

Py(%)	Px(%)	Py(%)	Px(%)	Py(%)	Px(%)	Py(%)	Px(%)	Py(%)	Px(%)
0,000	31,968	10,000	28,102	20,000	23,272	30,000	17,268	40,000	9,739
1,000	31,621	11,000	27,666	21,000	22,729	31,000	16,592	41,000	8,881
2,000	31,265	12,000	27,219	22,000	22,173	32,000	15,900	42,000	8,000
3,000	30,901	13,000	26,762	23,000	21,606	33,000	15,192	43,000	7,096
4,000	30,528	14,000	26,295	24,000	21,026	34,000	14,467	44,000	6,167
5,000	30,146	15,000	25,818	25,000	20,434	35,000	13,725	45,000	5,213
6,000	29,756	16,000	25,331	26,000	19,828	36,000	12,966	46,000	4,231
7,000	29,356	17,000	24,833	27,000	19,209	37,000	12,189	47,000	3,221
8,000	28,948	18,000	24,324	28,000	18,577	38,000	11,392	48,000	2,180
9,000	28,530	19,000	23,803	29,000	17,930	39,000	10,576	49,000	1,107
								50,000	0,000

Table relationnelle pour les déplacements maximaux (format d'image 16 : 9)

Py(%)	Px(%)	Py(%)	Px(%)	Py(%)	Px(%)	Py(%)	Px(%)
0,000	31,968	10,000	26,609	20,000	19,421	30,000	9,747
1,000	31,503	11,000	25,980	21,000	18,581	31,000	8,599
2,000	31,234	12,000	25,333	22,000	17,716	32,000	7,410
3,000	31,528	13,000	24,666	23,000	16,824	33,000	6,178
4,000	30,018	14,000	23,980	24,000	15,905	34,000	4,900
5,000	29,491	15,000	23,274	25,000	14,958	35,000	3,573
6,000	28,949	16,000	22,548	26,000	13,981	36,000	2,193
7,000	28,389	17,000	21,800	27,000	12,973	37,000	0,756
8,000	27,813	18,000	21,030	28,000	11,933	37,509	0,001
9,000	27,220	19,000	20,237	29,000	10,858		

Distances de projection et tailles d'écran

Les objectifs utilisables sont un objectif zoom 3 : 1 ~ 7 : 1 et un objectif à mise au point fixe 1,5 : 1. Lorsque vous utilisez un objectif zoom, vous disposez d'une latitude plus importante dans la sélection de la distance de projection et de l'espace d'installation.

Pour plus d'informations sur l'installation des objectifs, consultez le revendeur qui a effectué l'installation et les réglages de votre projecteur ou un centre de service.

Rapport entre la taille de l'écran et la distance de projection

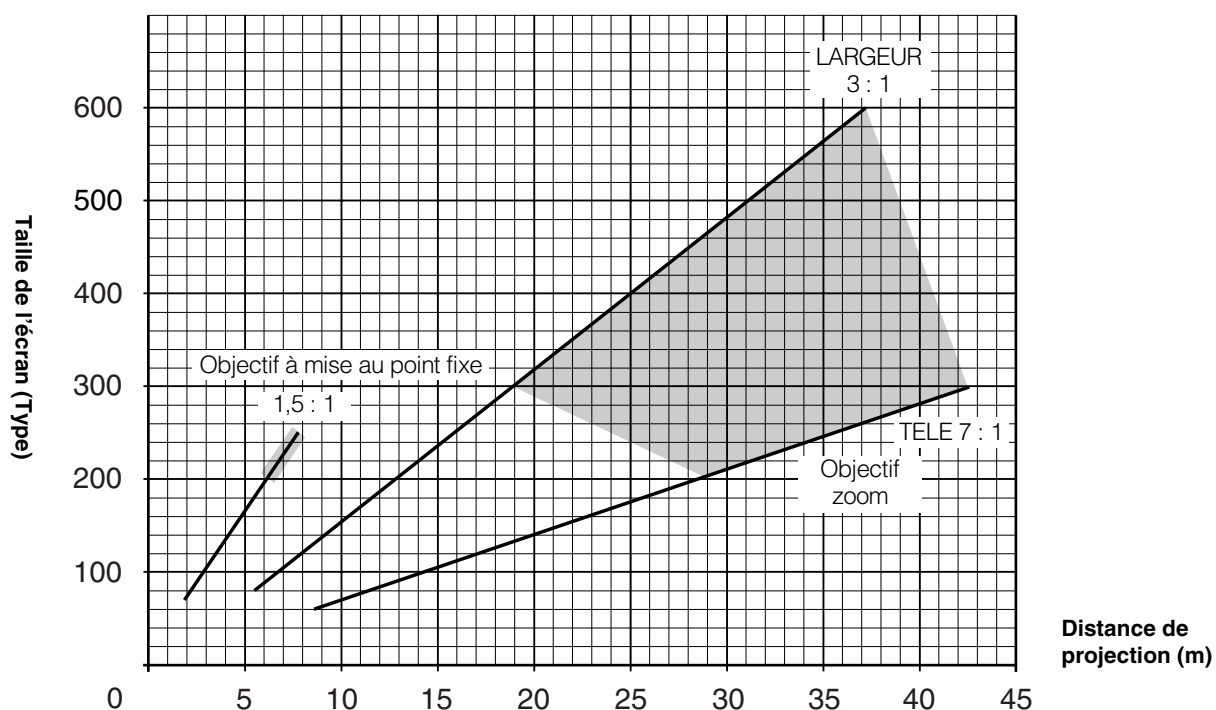

Dans les zones ombrées du graphique ci-dessus, l'image projetée peut être partiellement déformée ou manquante en fonction de la distance entre le projecteur et l'écran. Pour projeter une image sans distorsion ou partie manquante, nous vous conseillons d'utiliser le projecteur dans les zones définies par des lignes solides sur le graphique.

Plage ajustable de l'objectif

Objectif	Taille de l'écran (Type)	Distance de projection (m)	Remarques
Objectif zoom GL-M4023SZ	80 – 300 (80 – 600)	5,06 – 18,65 (5,06 – 37,19)	Largeur 3 : 1
	60 – 200 (60 – 300)	8,65 – 28,56 (8,65 – 42,79)	Télé 7 : 1
Objectif à mise au point fixe GL-M4015S	69 – 208 (65 – 250)	2,09 – 6,50 (1,97 – 7,83)	—

Les chiffres mentionnés entre () représentent la plage ajustable (minimum à maximum).

Raccordement avec différents appareils

* Avant la connexion, assurez-vous que le projecteurs et autres appareils à raccorder sont éteints.

* Bien lire le manuel fourni avec chaque appareil.

Signaux pouvant être entrés dans le projecteur

Les signaux suivants peuvent être entrés dans le projecteur :

■ Signaux vidéo

(1) Réponse aux systèmes de couleur

Prise d'entrée \ Système de couleur	NTSC 480i	NTSC 4.43	PAL	SECAM
VIDEO*3	<input type="radio"/>	<input type="radio"/>	<input type="radio"/>	<input type="radio"/>
Y/C*3	<input type="radio"/>	<input type="radio"/>	<input type="radio"/>	-----
Y, P _B /B-Y, P _R /R-Y	<input type="radio"/>	<input type="radio"/>	<input type="radio"/>	<input type="radio"/>
G, B, R, H/Cs, V	<input type="radio"/>	<input type="radio"/>	<input type="radio"/>	<input type="radio"/>

*1: Répond si la sortie Y/C est disponible.

*2: Signifie que les signaux des composants ("Y, P_B, P_R" / "Y, B-Y, R-Y" / "G, B, R, H/Cs, V") sont conformes au signal de synchronisation (période de synchronisation et de vidéo) de chaque système de couleur. Les systèmes de couleur sont uniquement utilisés pour plus de facilité.

*3: Pour utiliser ces prises, une carte vidéo (vendue séparément) est nécessaire.

(2) Réponse à la densité double (*1), signaux haute définition

Prise d'entrée	NTSC*2	Signaux haute définition
Y, P _B /B-Y, P _R /R-Y	<input type="radio"/>	<input type="radio"/>
G, B, R, H/Cs, V	<input type="radio"/>	<input type="radio"/>

*4: Signaux dont la densité des lignes/champs de balayage est deux fois plus élevée.

*5: Répond aux signaux dont la fréquence de balayage horizontal est de 31,5 kHz. Le signal NTSC peut être rendu deux fois plus dense à l'aide d'un doubleur de ligne (vendu séparément: article recommandé). Peut aussi répondre aux signaux progressifs 525P décodés entièrement spécifiés.

Remarque

- Des signaux de format DTV (480i, 480p, 720p, 1080i) peuvent être entrés dans cette unité (prises d'entrée Y, P_B/B-Y, P_R/R-Y).

Pour plus de détails sur les signaux de format DTV (480i, 480p, 720p, 1080i) compatibles avec cet appareil, référez-vous à page 65.

■ Signaux de l'ordinateur

- Les signaux ayant les résolutions suivantes peuvent être entrés dans la prise d'entrée RGB IN-1 (PC) ou RGB IN-2 (G, B, R, H/Cs, V). (Les signaux suivants sont présélectionnés.)

Résolution de l'écran (nom standard)	Fréquence horizontale	Fréquence verticale	Méthode de balayage
640 × 400 (PC-9801)	24,8kHz	56,4Hz	Non entrelacé
640 × 350 (VGA1)	31,5kHz	70,1Hz	Non entrelacé
640 × 480 (VGA3)	31,5kHz	59,9Hz	Non entrelacé
640 × 480 (Macintosh 13")	35,0kHz	66,7Hz	Non entrelacé
640 × 480 (VGA VESA)	37,5kHz	75,0Hz	Non entrelacé
800 × 600 (SVGA1)	37,9kHz	60,3Hz	Non entrelacé
800 × 600 (SVGA2)	48,1kHz	72,2Hz	Non entrelacé
832 × 624 (Macintosh 16")	49,7kHz	74,6Hz	Non entrelacé
1024 × 768 (XGA1)	48,4kHz	60,0Hz	Non entrelacé
1024 × 768 (XGA2)	56,5kHz	70,1Hz	Non entrelacé
1024 × 768 (Macintosh 19")	60,2kHz	74,9Hz	Non entrelacé
1152 × 870 (Macintosh 21")	68,7kHz	75,0Hz	Non entrelacé
1280 × 1024 (SXGA1)	64,0kHz	60,0Hz	Non entrelacé
1280 × 1024 (SXGA2)	70,8kHz	67,0Hz	Non entrelacé
1360 × 1024 (SXGA3: Mac Board)	80,0kHz	75,1Hz	Non entrelacé

Remarques

- Les signaux entrelacés ne sont pas pris en charge.
- Certains signaux autres que ceux listés peuvent être affichés. Mais ils nécessitent un ajustement. Même certains des signaux listés ci-dessus peuvent demander un réglage suivant le type de carte vidéo utilisée.
- Lorsqu'un signal autre que ceux listés est entré, l'écran peut être en partie effacé ou un écran en recouvrement partiel non désiré peut apparaître.
- Même les signaux dans la limite de fréquence peuvent ne pas être affichés normalement en fonction du type de signal.
- Les signaux composite de synchronisation (C_s) et sur le vert G peuvent ne pas être pris en charge selon l'appareil connecté.

Exemples de configuration système

Avant tout raccordement, assurez-vous que le projecteur et l'équipement sont hors tension.

- Consultez également les manuels fournis avec l'équipement.

Exemple de système de base

- En raccordant un commutateur RGB, différentes sources d'entrée peuvent être entrées dans le projecteur comme signaux RGB. A l'aide de la télécommande fournie, vous pouvez sélectionner le canal pour une source d'entrée et projeter une image optimale adaptée à la source.

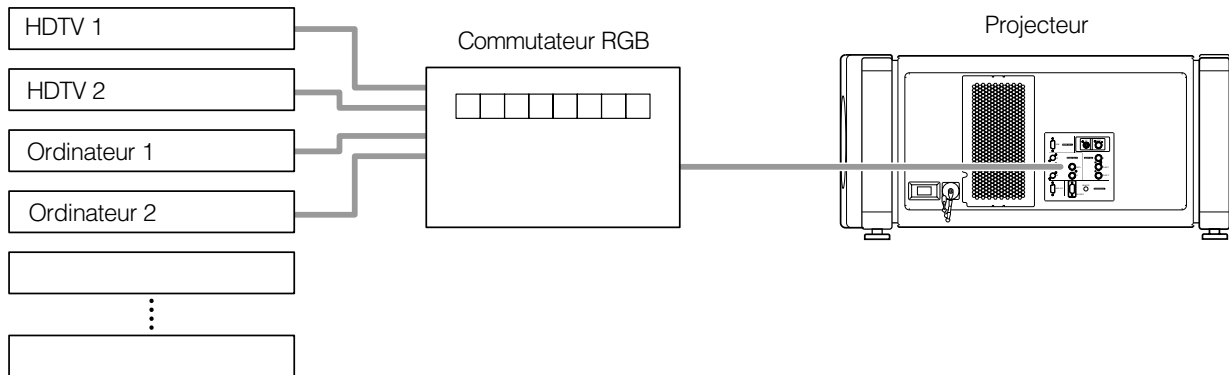

Remarque

- Les images vidéo affichées sur des périphériques dont le signal image est instable, par exemple un magnétoscope, peuvent être perturbées. (Ceci peut se produire lorsque le projecteur n'est pas encore réglé au moment de l'installation, ou lors de l'ajout d'un nouveau périphérique.)

Dans ce cas, demandez à votre revendeur ou au centre de service local de régler le projecteur.

Nous vous conseillons d'utiliser un magnétoscope équipé d'une fonction de correction de signal image (par exemple un synchronisateur de trames ou un correcteur de base de temps).

Raccordement aux ordinateurs

Avant tout raccordement, assurez-vous que le projecteur et ordinateur sont hors tension.

- Bien lire le manuel fourni avec chaque appareil.
- Utilisez le câble de raccordement pour ordinateur vendu séparément. Préparez également les câbles nécessaires pour raccorder les appareils connectés.

• Type bureau

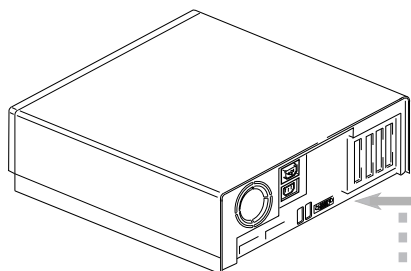

Vers le connecteur du moniteur

• Type portable

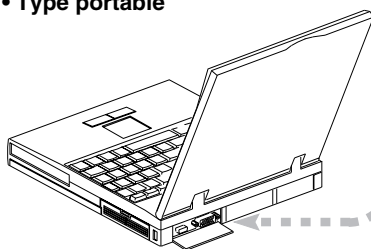

* Il existe certains types de portables qui ne permettent pas un fonctionnement de l'écran LCD si un moniteur externe est raccordé. Avec ce type d'ordinateur, il est nécessaire de basculer la sortie du moniteur LCD avec la sortie du moniteur externe.

• Type bureau

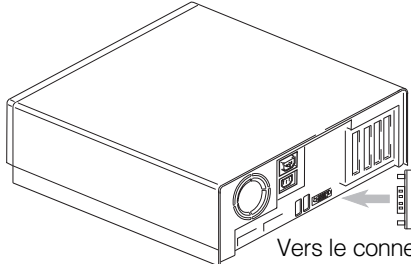

Vers le connecteur du moniteur

Câble séparé (disponible séparément)

• Appareils avec sortie RGB

Lecteur de laser vidéo disque, etc.

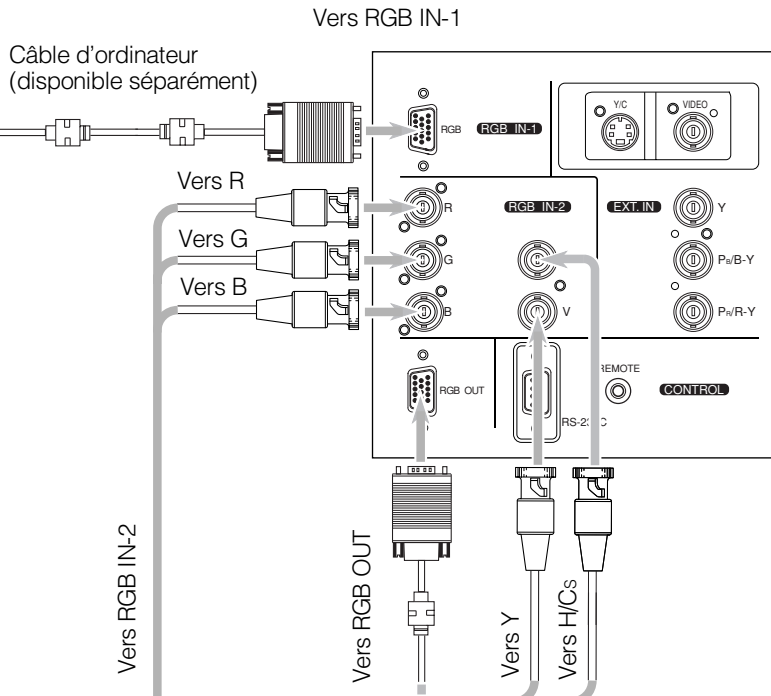

Câble fourni avec le moniteur (ou disponible séparément) (D-sub 3 rangées 15 broches)

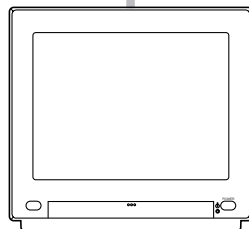

Moniteur

* Lorsqu'un moniteur est raccordé à la prise RGB OUT, vous pouvez afficher la vidéo sur le moniteur d'ordinateur.

Raccordement à des appareils qui contrôlent le projecteur

Avant tout raccordement, assurez-vous que le projecteur et les appareils à raccorder sont hors tension.

- Bien lire la notice d'emploi accompagnant chaque appareil devant être raccordé.
- En raccordant un ordinateur à la prise RS-232C, vous pouvez contrôler le projecteur.
* Pour plus de détails, consultez votre revendeur ou un centre de service agréé.
- Si vous raccordez la prise du câble de télécommande et la prise REMOTE du projecteur avec un câble de télécommande, vous pouvez utiliser la télécommande à un endroit ou selon un angle dans lequel le rayon infrarouge ne peut pas atteindre le projecteur.

• Type bureau

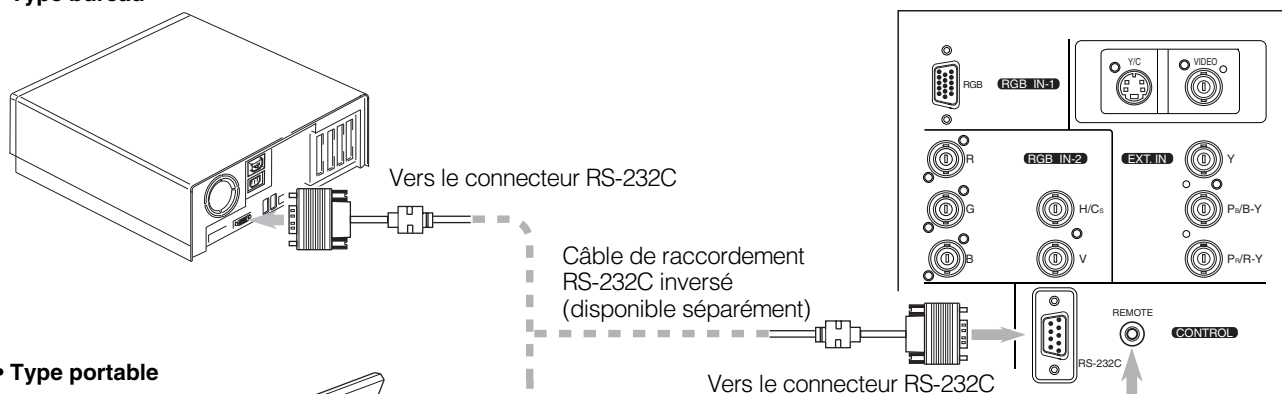

• Type portable

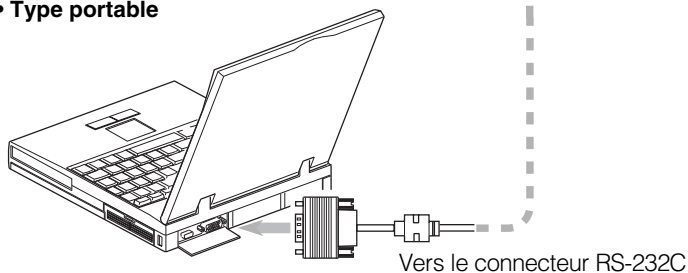

• Télécommande (lorsque le câble de télécommande est utilisé)

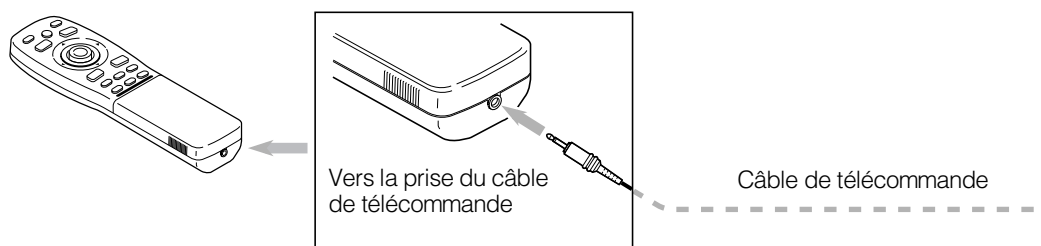

Branchement du cordon d'alimentation (fourni)

Une fois tous les appareils raccordés, branchez le cordon d'alimentation du projecteur. À ce stade, n'allumez pas encore l'interrupteur MAIN POWER.

■ Préparation

Raccordez une prise (adaptée à la prise de courant) au cordon d'alimentation. Pour plus d'informations sur le raccordement de la prise, contactez votre revendeur ou un centre de service local.

1 Insérez le cordon d'alimentation fourni dans la prise d'entrée (AV IN ~) du projecteur.

1. Retirez le couvercle de la prise d'entrée d'alimentation.

Ce couvercle est vissé. Tournez le couvercle arrière dans le sens de la flèche pour le retirer.

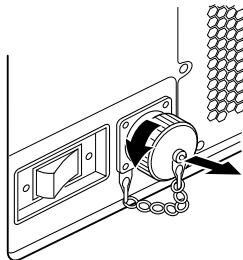

2. Insérez la prise du projecteur du cordon d'alimentation fourni dans la prise d'entrée du projecteur.

Alignez la fente de la prise du cordon d'alimentation du projecteur avec l'excroissance sur la prise d'entrée d'alimentation du projecteur, et enfoncez fortement la prise.

Après cela, tournez la bague sur la prise dans le sens de la flèche afin de la fixer en place.

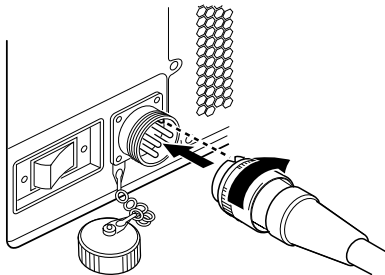

2 Insérez la prise du cordon d'alimentation fourni dans une prise murale.

PRECAUTIONS

- Etant donné que le projecteur consomme beaucoup d'électricité, veillez à brancher directement sa prise d'alimentation dans une prise murale.
- Ce projecteur exige une prise d'alimentation 200V – 240V une phase 3 fils.

■ Pour utiliser le projecteur

- Enlevez le capuchon d'objectif.

PRECAUTION

- Veillez à ôter le capuchon de l'objectif, sinon il risquerait de se déformer ou de fondre et provoquer un incendie ou un mauvais fonctionnement.

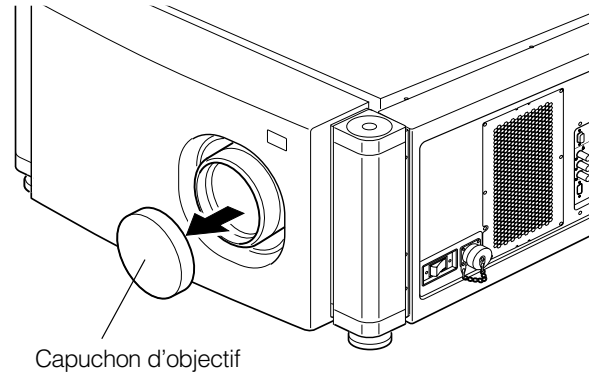

PRECAUTIONS

Pour éviter tout risque de choc électrique, observez ce qui suit:

- Lorsque les appareils ne sont pas utilisés, débranchez-les des prises murales.
- Ne raccordez pas les appareils avec d'autres cordons que ceux fournis.
- N'utilisez pas une tension autre que celle indiquée.
- Ne coupez pas, n'endommagez pas et ne modifiez pas les cordons d'alimentation. Il ne faut pas non plus poser d'objet lourd, chauffer ou tirer sur les cordons d'alimentation. Autrement, ils risquent d'être endommagés.
- Ne pas brancher ou débrancher une prise avec des mains humides.

Lors de la mise en marche des périphériques raccordés au projecteur

Allumez les interrupteurs du projecteur et des périphériques raccordés dans l'ordre suivant. Ignorez les périphériques non raccordés s'il y en a.

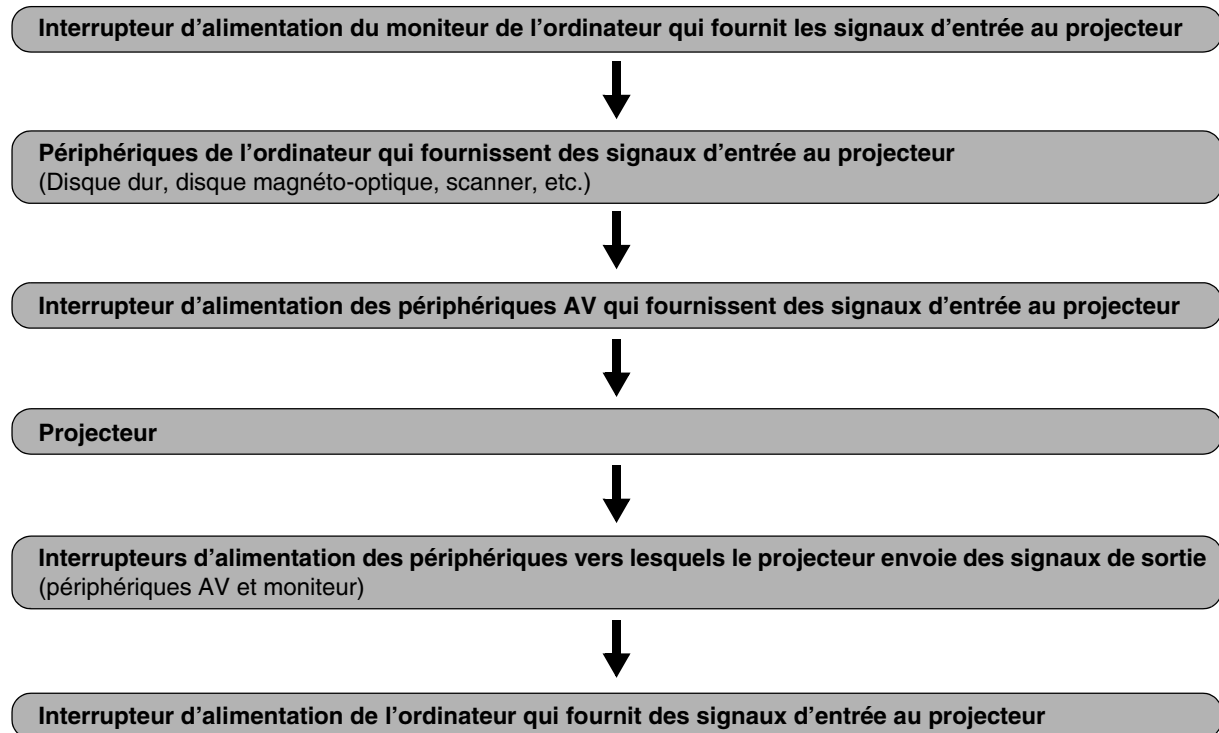

* Lorsque vous éteignez les interrupteurs, procédez dans l'ordre inverse.

PRECAUTIONS et REMARQUES

N'éteignez pas l'interrupteur MAIN POWER subitement lorsque le projecteur est en cours d'utilisation, ni immédiatement après son utilisation. Cela entraînerait un mauvais fonctionnement.

- Le projecteur utilisant une lampe à forte intensité et présentant des températures élevées, des ventilateurs de refroidissement tournent même durant la projection. Ils continuent de tourner après que vous avez appuyé sur la touche OPERATE, jusqu'à ce que la lampe ait suffisamment refroidie. Durant le refroidissement, ne jamais éteindre l'interrupteur d'alimentation principal. Ne l'éteignez qu'une fois que les ventilateurs de refroidissement (sauf celui de la lampe) se sont arrêtés. (Les ventilateurs de refroidissement tournent pendant environ 10 minutes après que l'indicateur STAND BY est passé de "clignotant" (pendant environ 20 secondes) à "allumé".)
- Si vous appuyez sur la touche OPERATE immédiatement après l'allumage de la lampe, celle-ci ne s'éteint qu'une trentaine de secondes plus tard. Pour rallumer la lampe, attendez au moins 20 secondes avant d'appuyer sur la touche OPERATE.

Lorsque l'indicateur TEMP s'allume, l'alimentation est coupée automatiquement.

- Lorsque la lampe est allumée, si une montée de température anormale est détectée, l'indicateur TEMP s'allume, l'alimentation est coupée automatiquement et l'indicateur EMERGENCY du projecteur clignote (il passe en mode alerte).

Lorsque l'indicateur EMERGENCY clignote, éteignez l'interrupteur d'alimentation principal après l'arrêt des ventilateurs.

- Si l'anormalité suivante se produit, le projecteur passe en mode alerte (l'indicateur EMERGENCY clignote). Lorsque le projecteur passe en mode alerte, il interrompt automatiquement la projection et les ventilateurs de refroidissement continuent de tourner pendant environ 10 minutes (sauf le ventilateur de refroidissement de l'alimentation de la lampe, qui continue de tourner tant que le commutateur MAIN POWER est allumé).
 - Lorsque la lampe s'éteint subitement.
 - Lorsque les ventilateurs s'arrêtent.
 - Lorsque la température interne est anormalement élevée.
- Lorsque le projecteur passe en mode alerte : Une fois les ventilateurs arrêtés, éteignez l'interrupteur MAIN POWER et débranchez le cordon d'alimentation. Après cela, réinsérez le cordon d'alimentation et essayez de faire fonctionner le projecteur. S'il repasse en mode d'alerte, après l'arrêt des ventilateurs, éteignez l'interrupteur d'alimentation, débranchez le cordon d'alimentation et consultez votre revendeur ou centre de service agréé pour une réparation.

Fonctionnement de base

■ Touches du projecteur

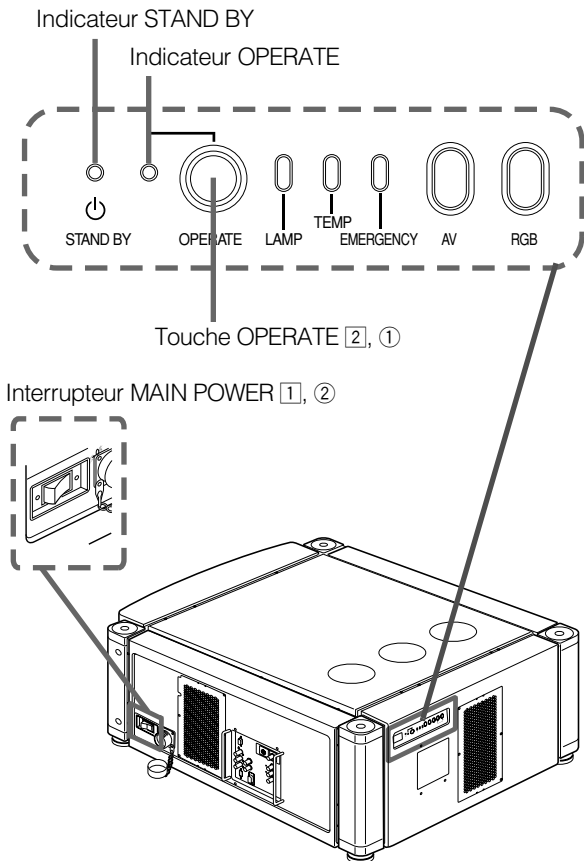

■ Télécommande

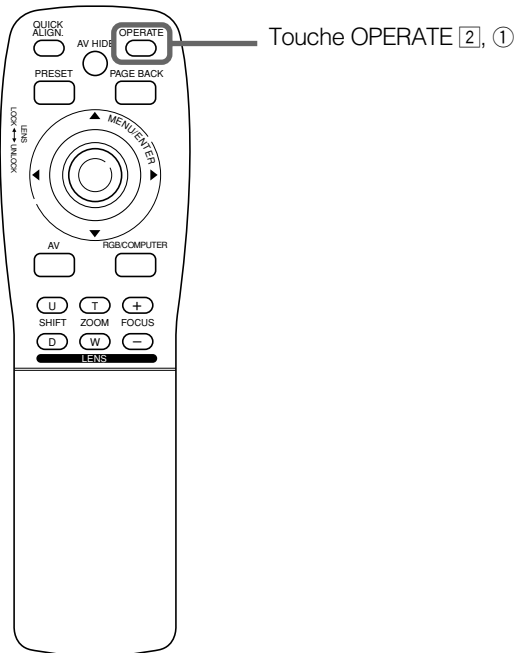

■ Avertissement relatif aux projections prolongées :

Lorsque vous effectuez une projection prolongée, assurez-vous d'éteindre la lampe pendant au moins deux minutes toutes les 72 heures de projection continue. Dans le cas contraire, vous risquez d'endommager la lampe et de réduire sa durée de vie.

Ce qui suit décrit la procédure de base pour une utilisation normale du projecteur.

1. Mettre sous tension

1 Allumez l'interrupteur MAIN POWER du projecteur.

ON [I] : L'appareil est mis sous tension et l'indicateur STAND BY s'allume.

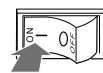

Indicateur du Projecteur

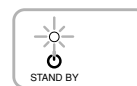

2 Appuyez sur la touche OPERATE pendant une seconde ou plus.

(Ou appuyez sur la touche OPERATE de la télécommande pendant une seconde ou plus.)

- L'indicateur OPERATE s'allume.
- Environ 30 secondes après l'activation du commutateur MAIN POWER, vous pouvez commencer la projection.

Télécommande

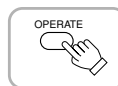

OU

Projecteur

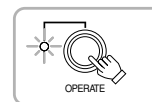

Remarque

- Après la mise sous tension, il se peut que l'écran soit brouillé pendant quelques secondes ; ceci ne traduit pas un mauvais fonctionnement.

■ Mise hors tension

1 Appuyez sur la touche OPERATE pendant une seconde ou plus.

(Ou appuyez sur la touche OPERATE de la télécommande pendant une seconde ou plus.)

- L'indicateur STAND BY se met à clignoter et le projecteur entre en mode de refroidissement.

Exemple de touche du projecteur

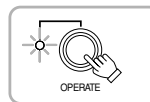

Projecteur

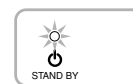

2 Eteignez l'interrupteur MAIN POWER une fois les ventilateurs de refroidissement arrêtés.

OFF [O] : L'interrupteur MAIN POWER est arrêté et l'indicateur STAND BY s'éteint.



Projecteur

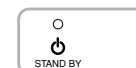

* Ne pas couper le commutateur MAIN POWER pendant le mode de refroidissement (l'indicateur STAND BY clignote). Environ 10 minutes après l'allumage de l'indicateur STAND BY (mode d'attente), les ventilateurs de refroidissement (sauf celui de la lampe) s'arrêtent et l'interrupteur MAIN POWER s'éteint.

■ Touches du projecteur

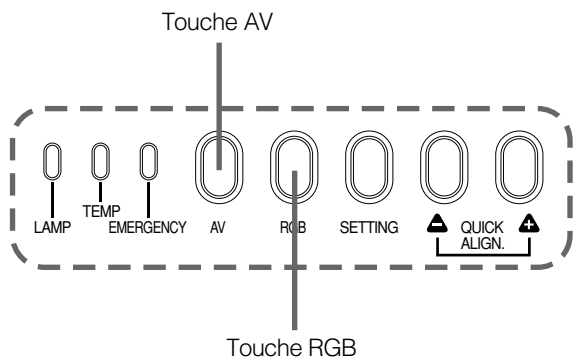

■ Télécommande

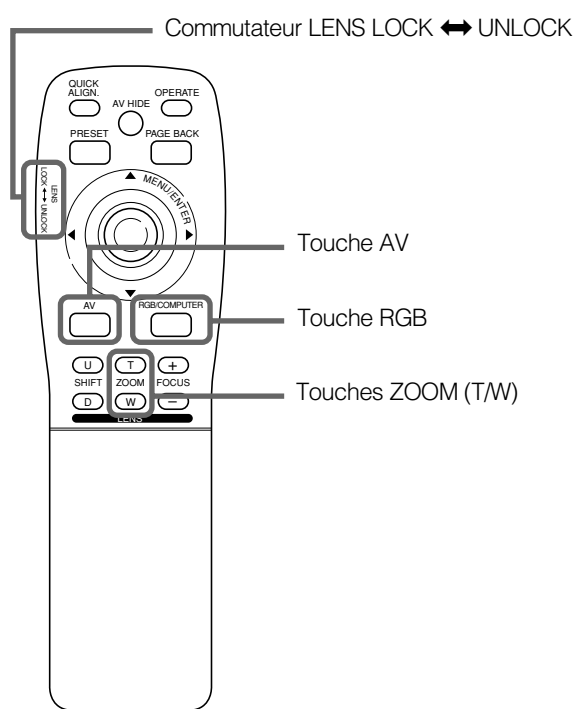

PRECAUTIONS

- **NE PAS** faire subir de choc au projecteur lors de son fonctionnement ; en cas de choc, la lampe s'éteint (l'indicateur EMERGENCY s'allume).

Si le choc éteint la lampe —
Coupez l'alimentation en appuyant sur l'interrupteur MAIN POWER, puis rétablissez l'alimentation. Ensuite, lorsque l'indicateur STAND BY s'allume, vous pouvez faire fonctionner le projecteur normalement.

2. Sélection de l'entrée vidéo à projeter

■ Appuyer sur la touche AV ou RGB pour basculer l'entrée.

- A chaque action sur une de ces touches, l'entrée sélectionnée change comme suit.

Lorsque vous appuyez sur VIDEO:



Lorsque vous appuyez sur COMPUTER:



Affichage sur écran

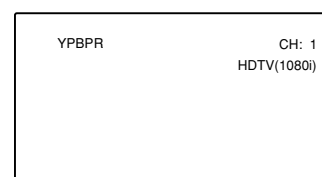

* Lorsque l'entrée est basculée, l'affichage ligne et l'affichage source sont indiqués sur la partie supérieure de l'écran (ils disparaissent après environ cinq secondes). Toutefois, ils ne sont pas indiqués si **AFF SOURCE** dans "Réglage et ajustement d'autres fonctions (OPTIONS)" à la page 40 est réglé sur OFF. (Pour le réglage de la source, voir page 43.)

3. Réglage de la taille de l'écran

■ Réglez la taille de l'écran à l'aide des touches ZOOM (T/W) de la télécommande.

Lors du réglage de la taille de l'écran avec les touches ZOOM, réglez le commutateur LENS LOCK ↔ UNLOCK sur la position UNLOCK.

Pour augmenter la taille de l'écran :

Appuyez sur la touche ZOOM (W).

Pour réduire la taille de l'écran :

Appuyez sur la touche ZOOM (T).

Télécommande

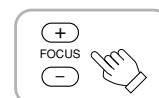

Remarques

- Le réglage de la taille de l'écran (réglage du zoom) peut aussi s'effectuer par l'intermédiaire du menu de réglage. Pour plus d'informations sur l'utilisation de ce menu, voir "Réglages de base" à la page 29.
- Lorsque vous utilisez un objectif à mise au point fixe, vous ne pouvez pas utiliser le menu de réglage.

■ Touches du projecteur

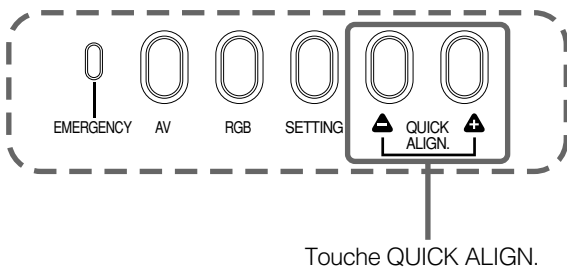

■ Télécommande

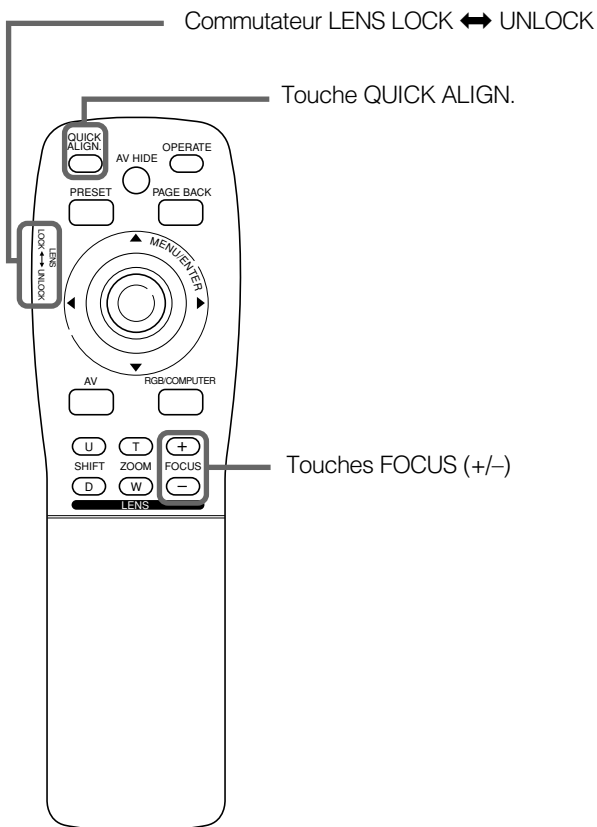

4. Réglage de la mise au point

■ Réglez la mise au point à l'aide des touches FOCUS (+/-) de la télécommande.

Lors du réglage de la mise au point avec les touches FOCUS, réglez le commutateur LENS LOCK ↔ UNLOCK sur la position UNLOCK.

Télécommande

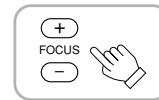

Remarque

- Le réglage de la mise au point peut aussi s'effectuer par l'intermédiaire du menu de réglage. Pour plus d'informations sur l'utilisation de ce menu, voir "Réglages de base" à la page 29.

Autres fonctions

■ Pour utiliser la fonction d'alignement rapide

La fonction d'alignement rapide permet d'ajuster (définir) automatiquement les paramètres d'écran TRACK, PHASE, POSITION H. et POSITION V. de l'entrée vidéo de système informatique.

- Utilisez la touche de la télécommande ou du projecteur.

Lorsque vous utilisez la télécommande :

Appuyez sur la touche QUICK ALIGN..

Lorsque vous utilisez le projecteur :

Effacez l'affichage du menu, puis appuyez simultanément sur les touches QUICK ALIGN. "▲" et "▲" du projecteur.

* Pendant l'ajustement automatique, "QUICK-ALIGNMENT" (Alignement rapide) apparaît à l'écran puis disparaît automatiquement une fois l'alignement terminé.

Télécommande



Projecteur

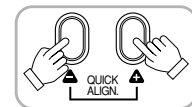

Affichage sur écran



Remarque

- Cette fonction n'est valable que pour les entrées de système informatique.

PRECAUTION

- Lors de l'ajustement automatique avec la fonction d'alignement rapide :

Utilisez un écran avec une image lumineuse et fixe. Cette fonction peut ne pas marcher correctement avec une image sombre ou en mouvement.

Si la condition réglée à l'aide de la fonction d'alignement rapide n'est pas très bonne, réglez manuellement TRACK, PHASE, POSITION H. et POSITION V. (voir pages 29, 35 et 36).

■ Touche du projecteur

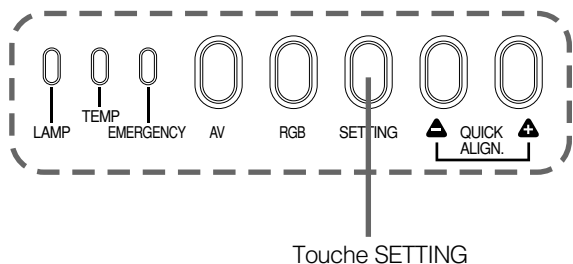

Touche SETTING

■ Télécommande

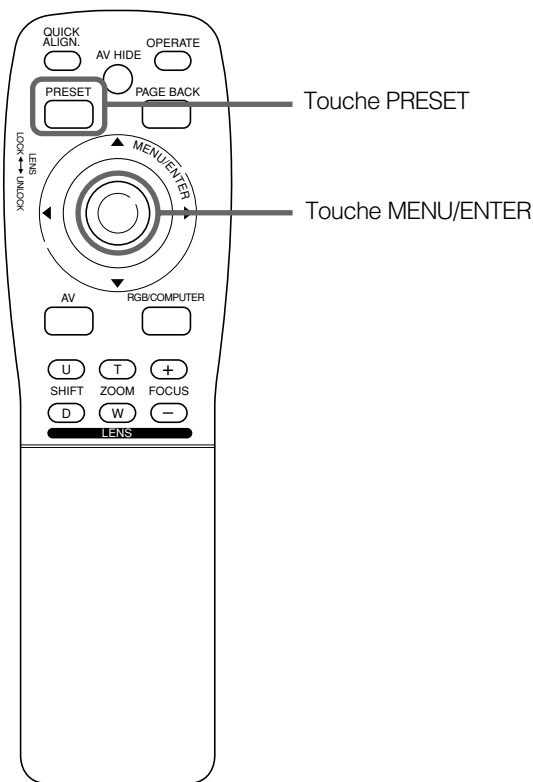

■ Pour afficher le menu REGLAGE

Le menu de réglage permet d'effectuer des réglages de base (TRACK, PHASE, POSITION H., POSITION V., FOCUS et ZOOM) sur l'image vidéo projetée après installation (raccordement) ou après basculement des entrées. Pour plus d'informations sur l'utilisation de ce menu, voir "Réglages de base" à la page 29.

- **Appuyez sur la touche SETTING du projecteur.**

Le menu de réglage est affiché à l'écran.

Télécommande



■ Pour afficher le menu MAIN

Le menu principal permet d'ajuster ou de définir l'image vidéo projetée et la condition du projecteur, etc. (HORLOGE PIXEL, POSITION, IMAGE, OPTIONS, SOURCE, DECODUER et LANGUAGE). Pour plus d'informations sur l'utilisation de ce menu, voir pages 32 à 57.

- **Appuyez sur la touche MENU/ENTER de la télécommande.**

Le menu principal apparaît à l'écran.

Télécommande

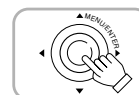

Remarque

- **Pour modifier la langue du menu affiché**

A la sortie d'usine, c'est l'anglais qui est la langue définie. La langue d'affichage peut être choisie parmi les six langues suivantes : 日本語 (japonais), ENGLISH, DEUTSCH (allemand), ESPAÑOL (espagnol), ITALIANO (italien) et FRANÇAIS (français). Cependant, certains termes tels que "QUICK-ALIGNMENT" (Alignement rapide) ne sont affichés qu'en anglais. Les pronoms tels qu'affichage de ligne et affichage de source sont traités de la même façon.

■ Pour effacer le menu MAIN

Utilisez la touche PAGE BACK pour effacer le menu principal. Pour plus d'informations sur l'utilisation de la touche PAGE BACK, voir pages 32 à 57.

- **Lorsque le menu principal est affiché, appuyez sur PAGE BACK sur la télécommande.**

Le menu principal disparaît.

Télécommande

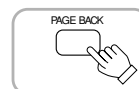

■ Télécommande

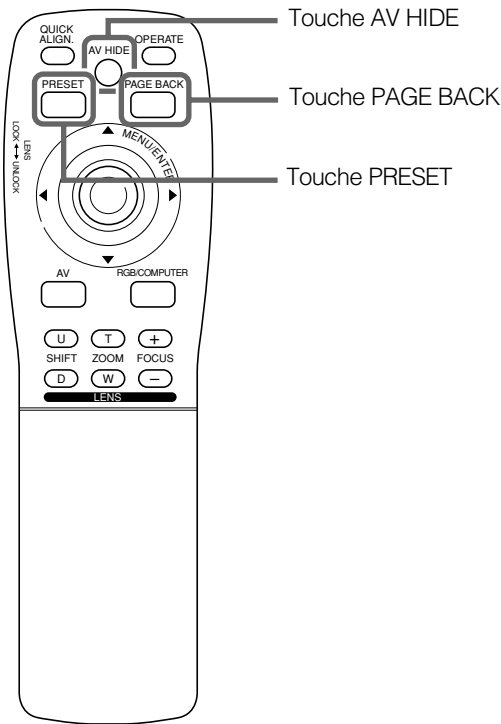

■ Pour afficher “CHANNEL” à l’écran

Lorsqu’aucun menu n’est affiché, une pression sur la touche PAGE BACK provoque l’affichage du canal utilisé actuellement.

Vous pouvez aussi basculer d’un canal à un autre. Pour plus de détails, référez-vous à “Pour faire basculer les canaux à l’aide d’un “DIRECT CHANNEL”” à la page 51.

- **Lorsqu’aucun menu n’est affiché, appuyez sur PAGE BACK sur la télécommande.**

Le canal apparaît à l’écran.

Télécommande



■ Pour effacer temporairement l’image vidéo

Appuyez sur la touche AV HIDE ; l’image vidéo disparaît alors temporairement de l’écran. Une nouvelle pression sur cette touche restaure l’image vidéo.

- **Appuyez sur AV HIDE sur la télécommande.**

L’image vidéo disparaît temporairement de l’écran.

Télécommande

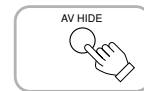

■ Pour utiliser la touche PRESET de la télécommande

La touche PRESET est utilisée pour les réglages effectués dans le menu principal ou le menu de réglage.

- **Lorsque vous souhaitez restaurer uniquement les paramètres sélectionnés sur leurs valeurs d’usine, appuyez sur la touche PRESET de la télécommande.** Seul l’élément sélectionné est restauré sur sa valeur d’usine.

Télécommande

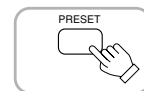

Remarques

- Cette touche ne fonctionne qu’avec les valeurs numériques. Elle ne permet pas de basculer entre ON et OFF.
- Pour les éléments comme HORLOGE PIXEL (TRACK et PHASE), POSITION (POSITION H. et POSITION V.), les deux paramètres sont réinitialisés en même temps.

Utilisation du menu de réglage

Réglages de base

■ Touches du projecteur

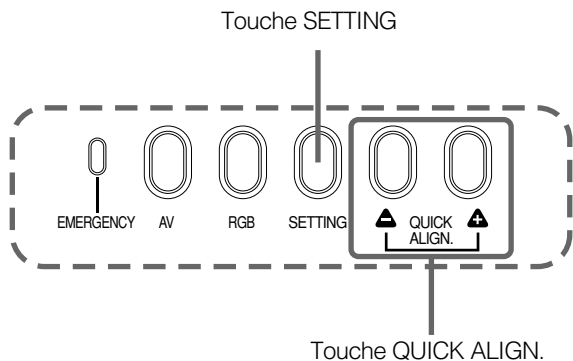

■ Menu de réglage

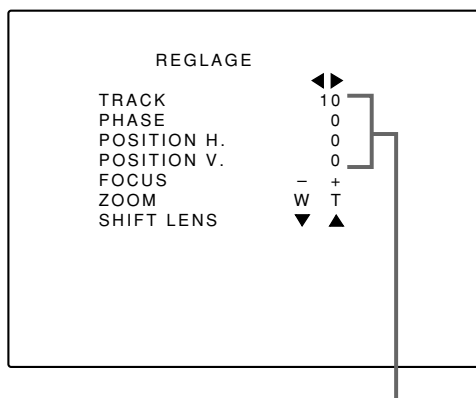

Description des éléments de réglage

- TRACK :** Si de larges bandes verticales apparaissent à l'écran, ajustez la taille vidéo latérale et la zone d'affichage de façon à les faire disparaître. (-255 ↔ 0 ↔ +255)
- PHASE :** Si les caractères à l'écran papillotent ou s'assombrissent, effectuez une correction pour les éclaircir. (-127 ↔ 0 ↔ +127)
- POSITION H. :** Si l'écran est déplacé vers la gauche ou vers la droite, ajustez sa position horizontale. (-255 ↔ 0 ↔ +255)
- POSITION V. :** Si l'écran est déplacé vers le haut ou vers le bas, ajustez sa position verticale. (-120 ↔ 0 ↔ +120)
- FOCUS :** Ajuste la mise au point de l'image vidéo.
- : Effectue la mise au point sur des points plus proches.
+ : Effectue la mise au point sur des points plus éloignés.
- ZOOM :** Ajuste la taille de l'écran (angle de vue).
T : Rétrécit.
W : S'agrandit
- SHIFT LENS :** Ajuste la position de l'écran projeté.
▼ : La déplace vers le bas.
▲ : La déplace vers le haut.

Dans cette section, nous allons réaliser des réglages de base de l'image qui doivent être exécutés après l'installation (raccordement).

Remarques

- Le menu de réglage est affiché lorsque vous appuyez sur la touche SETTING du projecteur. Une fois le menu affiché, vous pouvez effectuer des réglages (ajustements).
- Si la position ou les raccordements du projecteur ont changé, vous devez réeffectuer les réglages et ajustements.
- Une fois les ajustements effectués, si des réglages supplémentaires de l'image sont nécessaires, en fonction des équipements raccordés, utilisez le menu principal (pages 32 à 57) pour effectuer des réglages et ajustements détaillés.
- Pour les entrées d'ordinateur, l'utilisation de la fonction d'alignement rapide permet d'effectuer un ajustement automatique de TRACK, PHASE, POSITION H. et POSITION V. (Voir pages 29, 35 et 36).

1 Appuyez sur la touche SETTING du projecteur.

- Le menu de réglage est affiché à l'écran.

2 Appuyez sur la touche SETTING pour sélectionner l'élément souhaité.

- L'élément sélectionné est affiché en magenta. À chaque pression sur cette touche, l'élément sélectionné change comme suit :

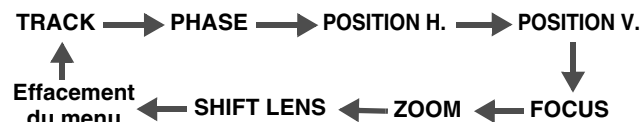

Mémo

Pour sélectionner des éléments à l'aide de la télécommande :

Vous pouvez sélectionner des éléments à l'aide des touches curseur ▲ (arrière) ou ▼ (avant) de la télécommande. Dans ce cas, l'effacement du menu dans l'ordre ci-dessus n'est pas disponible. La sélection change directement de SHIFT LENS à TRACK.

3 Ajustez et définissez l'élément sélectionné à l'aide des touches QUICK ALIGN. ▲ ou ▼.

- Pour ajuster et définir plusieurs éléments, répétez les étapes 2 et 3.
- Pour restaurer la valeur d'usine de l'élément sélectionné (TRACK, PHASE, POSITION H. ou POSITION V.), appuyez sur la touche PRESET de la télécommande. Cette touche ne fonctionne pas pour la mise au point ni le zoom.

Mémo

Pour ajuster et définir des éléments à l'aide de la télécommande :

Les éléments peuvent être ajustés ou définis en appuyant sur la touche MENU/ENTER vers la marque ◀ ou ▶ sur la télécommande.

4 Effacez le menu en appuyant sur la touche SETTING de manière répétée.

Mémo

Pour effacer le menu de réglage à l'aide de la télécommande :

Vous pouvez aussi effacer le menu de réglage en appuyant sur la touche PAGE BACK sur la télécommande.

Utilisation du menu principal

Configuration du menu principal (Entrée AV) Pour les entrées d'ordinateur, voir page suivante.

Vous pouvez ajuster la qualité vidéo (IMAGE), etc. à l'aide des menus.

Les menus sont configurés comme suit : Menu principal (Entrées AV : Avec le signal d'entrée EXT. IN)

Menu principal (Entrées AV : Avec le signal d'entrée EXT. IN)

— HORLOGE PIXEL	TRACK :	Normalement, aucun réglage n'est requis. Ajustement de la taille latérale et de la zone d'affichage de l'image vidéo.
	PHASE :	Normalement, aucun réglage n'est requis. Ajustement du papillotement ou d'une image vidéo sombre.
— POSITION	POSITION V. :	Ajustement de la position verticale de l'image vidéo projetée.
	POSITION H. :	Ajustement de la position horizontale de l'image vidéo projetée.
— IMAGE	LUMINOSITE :	Ajustement de la luminosité de l'image vidéo projetée.
	CONTRASTE :	Ajustement du contraste de l'image vidéo projetée.
	DETAIL :	Ajustement de la netteté de l'image vidéo projetée.
	COULEUR :	Ajustement de la densité de couleur de l'image vidéo projetée.
	TEINTE :	Ajustement de la teinte de l'image vidéo projetée. (Affiché uniquement pour le signal NTSC)
	RAZ :	Tous les éléments ajustés sont réinitialisés.
— OPTIONS	MENU ARRET AUTO :	Permet de désactiver l'affichage du menu automatiquement (OUI) ou non (NON).
	AFF SOURCE :	Permet de rendre effectif l'affichage de ligne (ON) ou non (OFF) pendant environ 5 secondes après le basculement d'entrée.
	INVERS D-G :	Inverse l'image vidéo de droite à gauche.
	INVERS H-B :	Inverse l'image vidéo de haut en bas.
	CLAMP :	Règle la position de l'impulsion de verrouillage sur le palier arrière (BP) ou sur la pointe de collecteur (ST). Normalement, l'impulsion de verrouillage est utilisée sur BP. Si, avec certains PC ou stations de travail, l'écran devient instable (trop sombre ou trop clair), essayez de basculer sur ST.
	REDIMENSION :	Ne fonctionne pas avec l'entrée (vidéo) AV. (REDIMENSION est affiché en gris.)
	COULEUR FOND :	Spécifie la couleur de l'arrière-plan lorsqu'il n'y a aucun signal vidéo. Les différents choix possibles pour la couleur de l'arrière-plan sont BLEU, CYAN, NOIR, VERT, MAGENTA, ROUGE et JAUNE.
	TEMP.COULEUR :	Ajuste la température de couleur de l'image projetée. Effectuez cet ajustement lorsque l'image est trop rouge ou trop bleue. La température de couleur peut être réglée sur BASSE, NORMAL ou HAUTE.
	CHG FORMAT :	Sélectionne le rapport vertical/horizontal de l'image projetée. Le rapport réglé en usine est 4 : 3. Lors de la projection d'image vidéo de haute-définition, un rapport de 16 : 9 peut être sélectionné.
	VEILLE :	Définit la minuterie. Une fois cette durée dépassée après suppression du signal d'entrée, le projecteur passe en mode d'attente. Vous pouvez sélectionner une durée de 10 minutes, 20 minutes, 30 minutes, 60 minutes ou 0 minute. (Si vous sélectionnez 0 minute, la minuterie est désactivée.)
	TEMPS LAMPE :	Indique les heures d'utilisation de la lampe source de lumière.
— SOURCE :	Normalement réglé sur AUTO. Si l'utilisation sur AUTO entraîne une instabilité (couleurs qui n'apparaissent pas, écran perturbé ou affichage intermittent, par exemple), définissez la source dédiée (mode forcé) en fonction du signal d'entrée. USER vous permet de définir une source ajustée uniquement par l'utilisateur.	
— CHANNEL :	Définit une ligne et des sources multiples pour chaque canal.	
— USER SOURCE SET UP :	Définit une zone pour la source entrée et enregistre le nom d'utilisateur.	
— DISPLAY SIZE :	Ne fonctionne pas pour les signaux d'entrée AV [EXT. IN (VIDEO, Y/C, YPBPR)]. (Les éléments à ajuster sont affichés en gris.)	
— DECODUER :	Normalement, réglez sur AUTO. Le système de couleur d'un signal d'entrée est automatiquement identifié et indiqué entre (). Lorsque l'utilisation sur AUTO est instable (par exemple aucune couleur affichée), définissez le système de couleur dédié en fonction du signal d'entrée. Vous pouvez sélectionner AUTO, NTSC(480i), NTSC4.43, PAL et SECAM.	
— LANGUAGE :	Le texte à l'écran peut être affiché en une langue autre que l'anglais. Les langues pouvant être affichées sont les suivantes : 日本語 (japonais), ENGLISH(anglais), DEUTSCH (allemand), ESPAÑOL (espagnol), ITALIANO (italien) et FRANÇAIS (français). Cependant, certains termes tels que "QUICK-ALIGNMENT" (Alignement rapide) ne sont affichés qu'en anglais.	

Configuration du menu principal (entrée d'ordinateur)

Menu principal (Entrées d'ordinateur : Avec le signal d'entrée COMPUTER IN -1 ou -2)

— HORLOGE PIXEL	TRACK :	Ajustement de la taille latérale et de la zone d'affichage de l'image vidéo.
	PHASE :	Ajustement du papillotement ou d'une image vidéo sombre.
— POSITION	POSITION V. :	Ajustement de la position verticale de l'image vidéo projetée.
	POSITION H. :	Ajustement de la position horizontale de l'image vidéo projetée.
— IMAGE	LUMINOSITE :	Ajustement de la luminosité de l'image vidéo projetée.
	CONTRASTE :	Ajustement du contraste de l'image vidéo projetée.
	GAIN-R :	Ajustement du gain en signal rouge de l'image vidéo projetée.
	GAIN-V :	Ajustement du gain en signal vert de l'image vidéo projetée.
	GAIN-B :	Ajustement du gain en signal bleu de l'image vidéo projetée.
	MODE TEXTE :	Ajustement de la facilité de lecture du texte durant REDIMENSION. NORMAL : Normal TEXTE 1 : Affiche le contour des petites lettres. TEXTE 2 : Rend le contour des grosses lettres plus net.
	RAZ :	Tous les éléments ajustés sont réinitialisés.
— OPTIONS	MENU ARRET AUTO :	Permet de désactiver l'affichage du menu automatiquement (OUI) ou non (NON).
	AFF SOURCE :	Permet de rendre effectif l'affichage de ligne (ON) ou non (OFF) pendant environ 5 secondes après le basculement d'entrée.
	INVERS D-G :	Inverse l'image de droite à gauche.
	INVERS H-B :	Inverse l'image de haut en bas.
	CLAMP :	Règle la position de l'impulsion de verrouillage sur le palier arrière (BP) ou sur la pointe de collecteur (ST). Normalement, l'impulsion de verrouillage est utilisée sur BP. Si, avec certains PC ou stations de travail, l'écran devient instable (trop sombre ou trop clair), essayez de basculer sur ST.
	REDIMENSION :	Lorsque le nombre de pixels (résolution) recherché par l'entrée d'image vidéo est inférieur à la résolution du périphérique D-ILA, l'image vidéo est agrandie presque jusqu'en plein écran de périphérique D-ILA, puis projetée. (Indication de redimensionnement)
	COULEUR FOND :	Spécifie la couleur de l'arrière-plan lorsqu'il n'y a aucun signal image. Les différents choix possibles pour la couleur de l'arrière-plan sont BLEU, CYAN, NOIR, VERT, MAGENTA, ROUGE et JAUNE.
	TEMP.COULEUR :	Ajuste la température de couleur de l'image vidéo projetée. Effectuez cet ajustement lorsque l'image vidéo est trop rouge ou trop bleue. La température de couleur peut être réglée sur BASSE, NORMAL ou HAUTE.
	CHG FORMAT :	Sélectionne le rapport vertical/horizontal de l'image vidéo projetée. Le rapport réglé en usine est 4 : 3. Lors de la projection d'image de haute-définition, un rapport de 16 : 9 peut être sélectionné.
	VEILLE :	Définit la minuterie. Une fois cette durée dépassée après suppression du signal d'entrée, le projecteur passe en mode d'attente. Vous pouvez sélectionner une durée de 10 minutes, 20 minutes, 30 minutes, 60 minutes ou 0 minute. (Si vous sélectionnez 0 minute, la minuterie est désactivée.)
	TEMPS LAMPE :	Indique les heures d'utilisation de la lampe source de lumière.
— SOURCE :	Normalement réglé sur AUTO. Si l'utilisation sur AUTO entraîne une instabilité (couleurs qui n'apparaissent pas, écran perturbé ou affichage intermittent, par exemple), définissez la source dédiée (mode forcé) en fonction du signal d'entrée. USER vous permet de définir une source ajustée uniquement par l'utilisateur.	
— CHANNEL :	Définit une ligne et des sources multiples pour chaque canal.	
— USER SOURCE SET UP :	Définit une zone pour la source entrée et enregistre le nom d'utilisateur.	
— DISPLAY SIZE :	Ajuste les paramètres H PIXEL, V PIXEL, H CENTER and V CENTER de l'image vidéo.	
— DECODUER :	Ne fonctionne pas avec les entrées d'ordinateur. (Le système de couleur est indiqué en gris.)	
— LANGUAGE :	Le texte à l'écran peut être affiché en une langue autre que l'anglais. Les langues pouvant être affichées sont les suivantes : 日本語 (japonais), ENGLISH(anglais), DEUTSCH (allemand), ESPANOL (espagnol), ITALIANO (italien) et FRANÇAIS (français). Cependant, certains termes tels que "QUICK-ALIGNMENT" (Alignement rapide) ne sont affichés qu'en anglais.	

Utilisation du menu principal (Utilisation de base du menu principal)

■ Télécommande

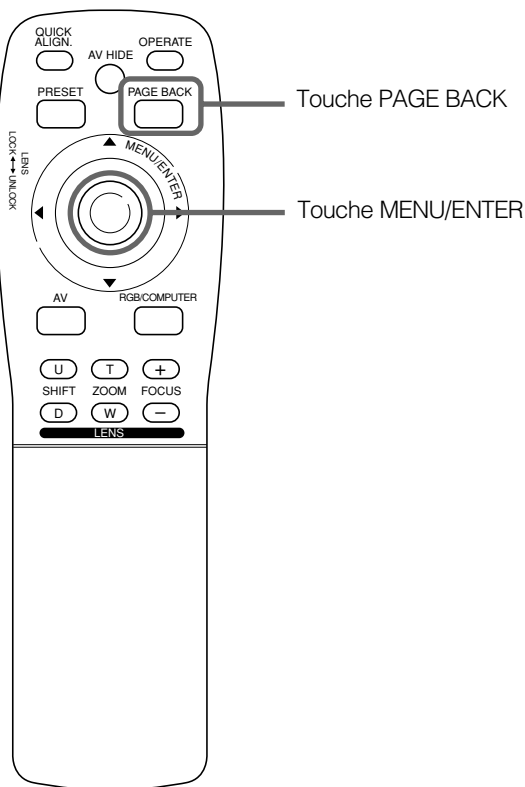

■ Menu principal

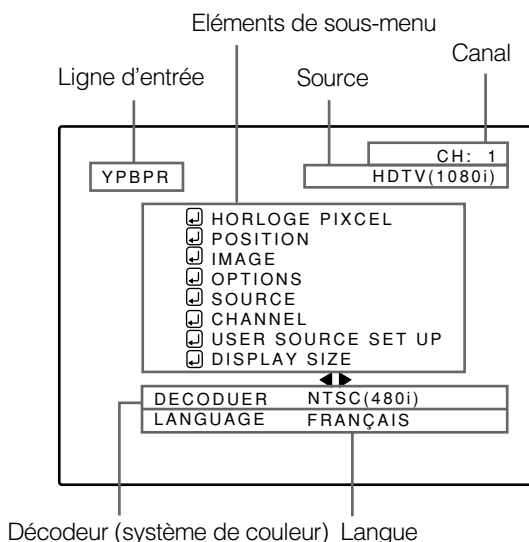

En ce qui concerne les menus du projecteur, le menu de réglage et le menu principal sont disponibles. Nous expliquons ici le fonctionnement du menu principal. Pour des informations sur le menu de réglage, consultez "Réglages de base" à la page 29.

1 Appuyez sur la touche MENU/ENTER.

- Le menu principal est affiché à l'écran.

2 Appuyez sur MENU/ENTER vers la marque ▲ ou ▼ pour sélectionner un élément.

- L'élément sélectionné (texte affiché) est affiché en magenta à l'écran.

3 Définissez (ajustez) l'élément.

Lorsque vous avez sélectionné DECODUER ou la langue,

- Appuyez sur MENU/ENTER vers la marque ◀ ou ▶ pour définir le paramètre.

* Pour quitter le menu principal, appuyez sur la touche PAGE BACK.

Lorsque vous avez sélectionné un élément dans le sous-menu,

- Appuyez sur MENU/ENTER pour afficher le sous-menu. Ensuite, définissez (ajustez) l'élément en appuyant sur MENU/ENTER vers la marque ◀/▶ ou ▲/▼.

* Pour revenir au menu principal, appuyez de nouveau sur PAGE BACK. Pour quitter le menu principal, appuyez de nouveau sur PAGE BACK. (Pour quitter le menu principal à partir du sous-menu, appuyez deux fois sur la touche PAGE BACK.)

■ A propos de l'affichage du menu principal :

Affichage Ligne : La désignation du mode d'entrée sélectionné est affichée. Pour la désignation du mode d'entrée, "Y/C", "VIDEO", "YPBPR", "RGB 1" et "RGB 2" sont disponibles.

Affichage de la source : Le type de signal entré est affiché ici. Avec ce projecteur, des désignations uniques sont données à des fréquences horizontales et verticales spécifiques. Ceci permet d'indiquer la source sélectionnée sous SOURCE (élément de sous-menu). Les choix disponibles pour la source sont le mode AUTO, les modes dédiés (forcés) et le mode USER. Lorsque AUTO est sélectionné, les fréquences horizontales et verticales d'un signal entré sont détectées et la désignation correspondante est affichée entre (). Par conséquent, faites attention car l'affichage de la source ne correspond pas toujours à l'indication ou au type du signal d'entrée. Pour plus d'informations sur les désignations uniques des fréquences horizontales et verticales, voir page 18.

Affichage du canal : Le canal sélectionné par l'utilisateur est affiché. La ligne et la source sélectionnées par l'utilisateur ont été enregistrées dans le canal. Une fois enregistrées, la ligne et les sources du projecteur changeront en celles enregistrées par l'utilisateur uniquement lors du basculement d'un canal à l'autre. Les réglages doivent être effectués dans le "menu de sélection/configuration de canal". Pour plus de détails, voir page 46.

Affichage de l'élément de sous-menu : Voir pages 35 à 57.

Affichage du décodeur (système de couleur) : Voir page 33.

Affichage de la langue : Voir page 34.

Changement du système de couleur

■ Télécommande

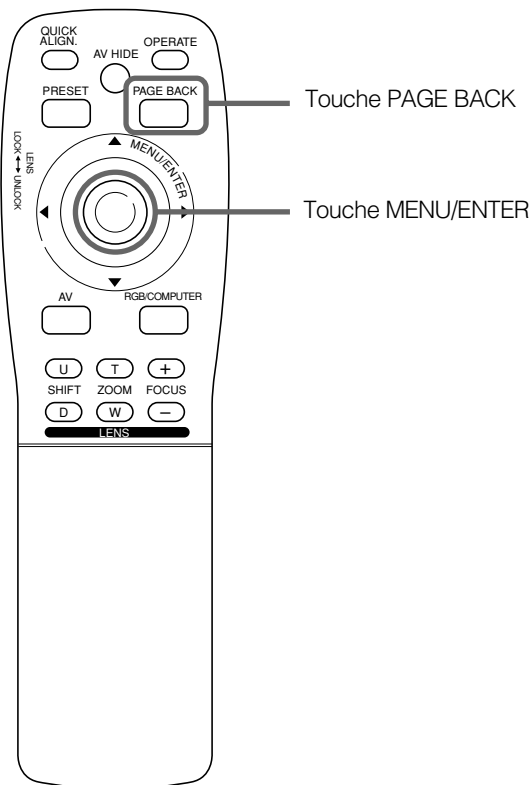

■ Menu principal

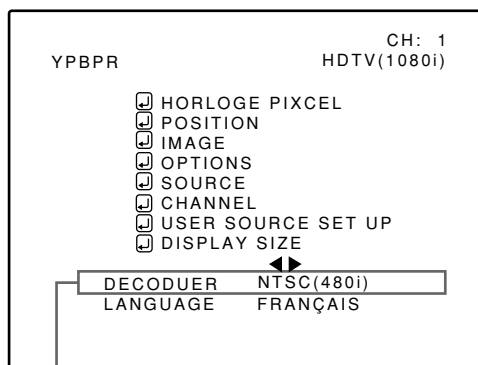

Affichage du système de couleur (DECODUER)

Remarque

- Lorsqu'un signal d'ordinateur est entré, le système de couleur est réglé sur la couleur grise, ce qui rend le réglage de ce paramètre impossible. Lorsque des signaux vidéos de périphériques AV sont entrés, l'élément de système de couleur peut être réglé.

A la sortie d'usine, c'est le paramètre AUTO qui est réglé pour le système de couleur. Normalement, ce paramètre doit être laissé sur AUTO. Si le fonctionnement en mode AUTO est instable (couleurs qui n'apparaissent pas, par exemple), réglez le système de couleur dédié en fonction du système de couleur du signal entré.

1 Appuyez sur la touche MENU/ENTER.

- Le menu principal est affiché à l'écran.

2 Appuyez sur MENU/ENTER vers la marque ▲ ou ▼ pour sélectionner "DECODUER".

- L'élément sélectionné (texte affiché) est affiché en magenta à l'écran.

3 Appuyez sur MENU/ENTER vers la marque ◀ ou ▶ pour définir le paramètre.

- A chaque pression sur MENU/ENTER vers la marque ◀ ou ▶, le système de couleur change comme suit : ▶: Avant / ◀: Arrière

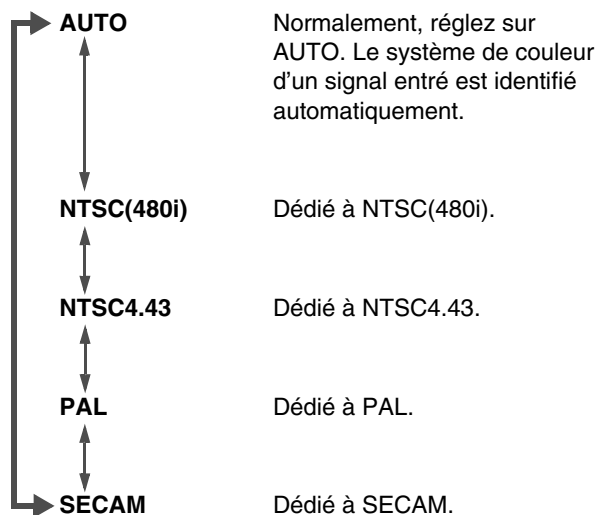

Mémo

A propos de l'identification automatique de signal

- AUTO est sélectionné à la sortie d'usine. Avec AUTO, le système de couleur (DECODUER) du signal entré est identifié automatiquement et indiqué entre (). Consultez l'affichage du menu principal.
- Si le fonctionnement en mode AUTO est instable (couleurs qui n'apparaissent pas, par exemple), réglez le système de couleur dédié en fonction du système de couleur du signal entré. Lorsque le système de couleur dédié est défini, faites attention car l'identification automatique ne fonctionne pas.

■ Pour quitter le menu principal, appuyez sur la touche PAGE BACK.

Changement de l'affichage de la langue

■ Télécommande

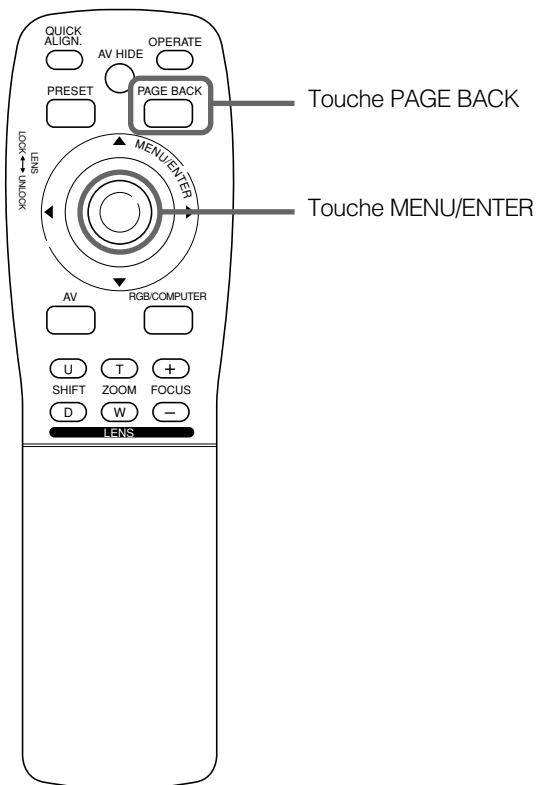

■ Menu principal

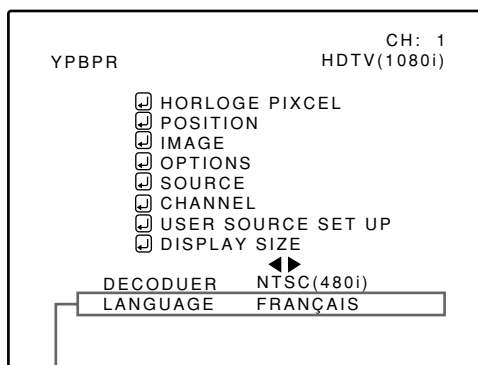

Affichage de la langue

Remarque

- L'élément sélectionné est affiché en magenta. Les éléments affichés en gris ne peuvent pas être réglés dans le mode actif.

A la sortie d'usine, la langue utilisée dans les menus est l'anglais. Si vous désirez changer de langue, effectuez le réglage suivant.

1 Appuyez sur la touche MENU/ENTER.

- Le menu principal est affiché à l'écran.

2 Appuyez sur MENU/ENTER vers la marque ▲ ou ▼ pour sélectionner "LANGUAGE".

- L'élément sélectionné (texte affiché) est affiché en magenta à l'écran.

3 Appuyez sur MENU/ENTER vers la marque ◀ ou ▶ pour définir le paramètre.

- A chaque pression sur MENU/ENTER vers la marque ◀ ou ▶, la langue sélectionnée change comme suit : ▶: Avant / ◀: Arrière

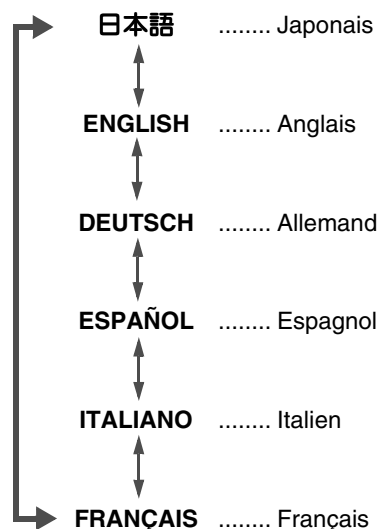

Mémo

A propos de l'affichage de la langue

A la sortie d'usine, c'est l'anglais qui est la langue sélectionnée. Les langues disponibles pour les menus sont les six langues suivantes : 日本語 (japonais), ENGLISH(anglais), DEUTSCH (allemand), ESPAÑOL (espagnol), ITALIANO (italien) et FRANÇAIS (français). Cependant, certains termes tels que "QUICK-ALIGNMENT" (Alignement rapide) ne sont affichés qu'en anglais. Les désignations uniques telles que l'affichage de ligne et l'affichage de la source sont également fournies en anglais.

■ Pour quitter le menu principal, appuyez sur la touche PAGE BACK.

Ajustement de l'horloge de pixels

■ Télécommande

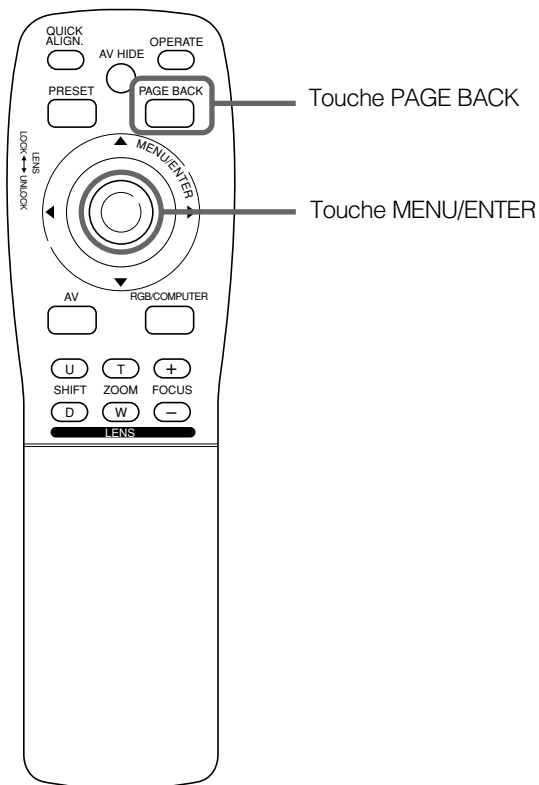

L'horloge de pixels doit être réglée principalement pour les entrées d'ordinateur. (Normalement, il n'est pas nécessaire de l'ajuster pour les entrées vidéo.) Si une large bande blanche apparaît sur l'écran, ajustez le format latéral de l'image vidéo ainsi que la zone d'affichage (alignement) de façon à faire disparaître la bande.

Dé même, si du texte projeté sur l'écran vidéo semble onduler ou être sombre, effectuez des réglages pour l'éclaircir (ajustement de phase).

1 Appuyez sur la touche MENU/ENTER.

- Le menu principal apparaît à l'écran

2 Appuyez sur MENU/ENTER vers la marque ▲ ou ▼ pour sélectionner "HORLOGE PIXEL".

- L'élément sélectionné (texte affiché) est affiché en magenta à l'écran.

3 Appuyez sur la touche MENU/ENTER.

- Les éléments de sous-menu du menu HORLOGE PIXEL apparaissent à l'écran.

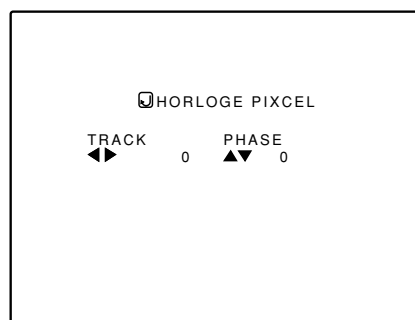

(Menu HORLOGE PIXEL)

■ Menu principal

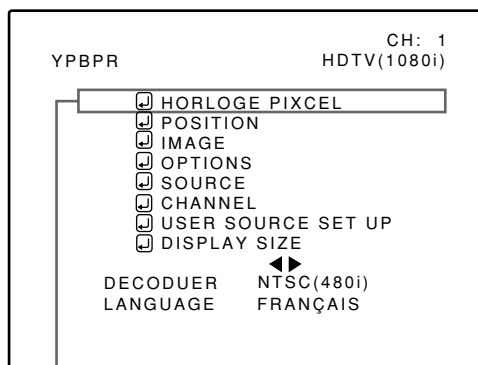

Élément de sous-menu (HORLOGE PIXEL)

Remarques

- L'élément sélectionné est affiché en magenta. Les éléments affichés en gris ne peuvent pas être réglés dans le mode actif.
- Un écran sombre peut être dû à un réglage insuffisant de la luminosité et du contraste. Avant de régler la phase d'ajustement, assurez-vous que la luminosité et le contraste sont correctement réglés.

4 Appuyez sur MENU/ENTER vers la marque ◀, ▶, ▲ ou ▼ pour ajuster "TRACK" et "PHASE".

- Ajustez l'alignement et la phase de l'écran vidéo en cours de projection. Pour ajuster la phase, vérifiez d'abord que l'alignement est correct.

Élément d'ajustement	Touche	Contenu de l'ajustement
TRACK	◀	L'écran rétrécit latéralement (droite à gauche). (-255 ← 0 ← +255)
	▶	L'écran s'agrandit latéralement (droite à gauche). (-255 → 0 → +255)
PHASE	▲	Réglez sur une position où le texte apparaît clairement. (-127 → 0 → +127)
	▼	(-127 ← 0 ← +127)

* Pour restaurer les valeurs d'usine, appuyez sur la touche PRESET de la télécommande.

L'alignement et la phase sont réinitialisés sur les valeurs d'usine.

■ Pour revenir au menu principal, appuyez sur la touche PAGE BACK. Pour quitter le menu principal, appuyez de nouveau sur PAGE BACK.

- Pour quitter l'affichage de menu à partir de l'affichage de sous-menu (menu HORLOGE PIXEL), appuyez deux fois sur la touche PAGE BACK.

Réglage de la position de l'écran

■ Télécommande

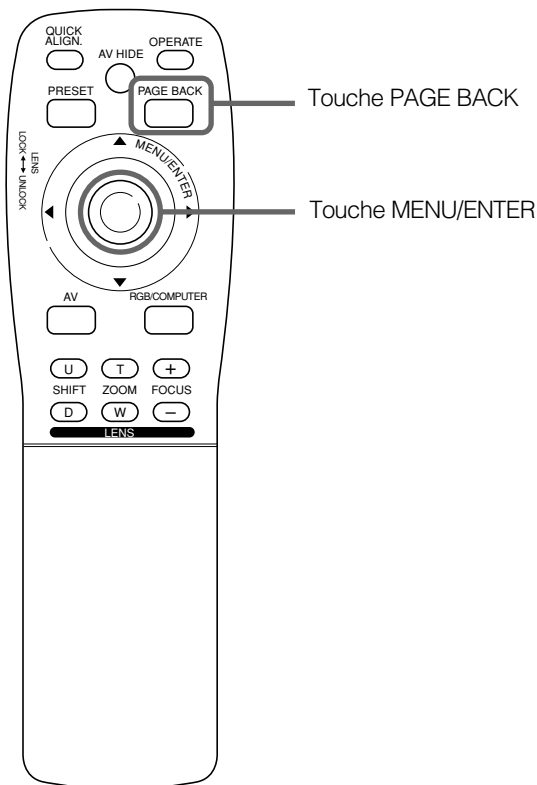

Réglez la position de l'écran si celle-ci est incorrecte.

1 Appuyez sur la touche MENU/ENTER.

- Le menu principal apparaît à l'écran

2 Appuyez sur MENU/ENTER vers la marque ▲ ou ▼ pour sélectionner "POSITION".

- L'élément sélectionné (texte affiché) est affiché en magenta à l'écran.

3 Appuyez sur la touche MENU/ENTER.

- Les éléments de sous-menu du menu POSITION apparaissent à l'écran.

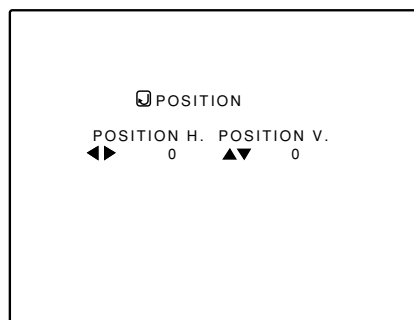

(Menu POSITION)

■ Menu principal

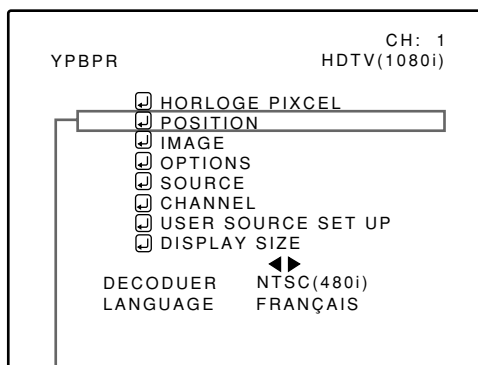

Élément de sous-menu (POSITION)

4 Appuyez sur MENU/ENTER vers la marque ◀, ▶, ▲ ou ▼ pour ajuster "POSITION H." et "POSITION V."

- Réglez les positions verticale et horizontale de l'image vidéo projetée.

Élément d'ajustement	Touche	Contenu de l'ajustement
POSITION H.	◀	L'écran se déplace vers la gauche. (-255 ← 0 ← +255)
	▶	L'écran se déplace vers la droite. (-255 → 0 → +255)
POSITION V.	▲	L'écran se déplace vers le haut. (-120 → 0 → +120)
	▼	L'écran se déplace vers le bas. (-120 ← 0 ← +120)

* Pour restaurer les valeurs d'usine, appuyez sur la touche PRESET de la télécommande. POSITION H. et POSITION V. sont réinitialisés sur les valeurs d'usine.

Remarque

- L'élément sélectionné est affiché en magenta. Les éléments affichés en gris ne peuvent pas être réglés dans le mode actif.

■ Pour revenir au menu principal, appuyez sur la touche PAGE BACK. Pour quitter le menu principal, appuyez de nouveau sur PAGE BACK.

- Pour quitter l'affichage de menu à partir de l'affichage de sous-menu (menu POSITION), appuyez deux fois sur la touche PAGE BACK.

Ajustement de la qualité de l'image

■ Télécommande

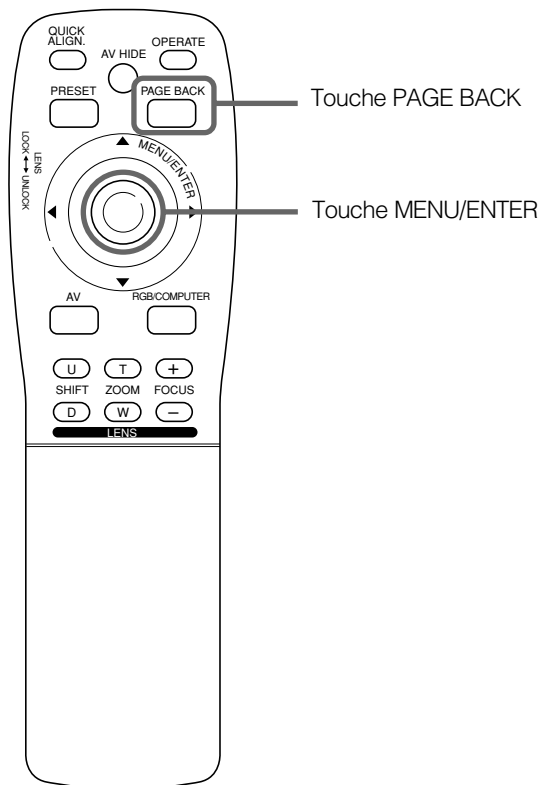

■ Menu principal

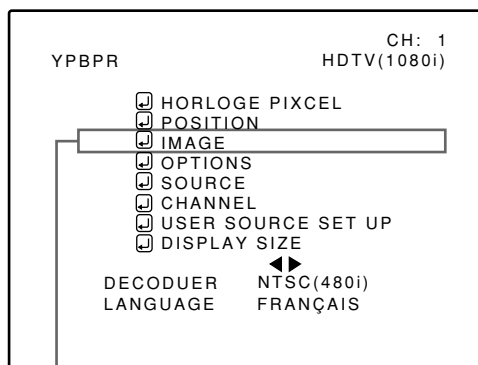

Élément de sous-menu (IMAGE)

Remarques

- L'élément sélectionné est affiché en magenta. Les éléments affichés en gris ne peuvent pas être réglés dans le mode actif.
- Les éléments d'ajustement (dans le menu IMAGE) sont différents lorsque des signaux AV et des signaux d'ordinateur sont entrés.

Ajustez la luminosité, le contraste, etc. jusqu'à obtenir l'image souhaitée. Les éléments d'ajustement (dans le menu IMAGE) sont différents lorsque des signaux vidéo et des signaux d'ordinateur sont entrés.

1 Appuyez sur la touche MENU/ENTER.

- Le menu principal apparaît à l'écran

2 Appuyez sur MENU/ENTER vers la marque ▲ ou ▼ pour sélectionner "IMAGE".

- L'élément sélectionné (texte affiché) est affiché en magenta à l'écran.

3 Appuyez sur la touche MENU/ENTER.

- Les éléments de sous-menu du menu IMAGE apparaissent à l'écran.

Lorsque des signaux AV sont entrés

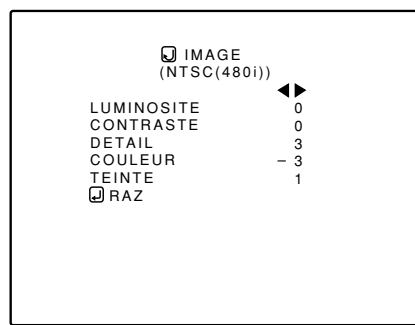

(Menu IMAGE d'image vidéo)

Lorsque des signaux d'ordinateur sont entrés

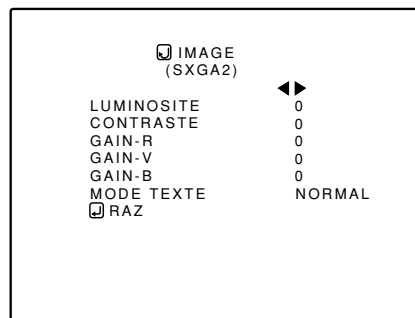

(Menu IMAGE d'image d'ordinateur)

4 Appuyez sur MENU/ENTER vers la marque ▲ ou ▼ pour sélectionner l'élément à ajuster.

- L'élément sélectionné (texte affiché) est affiché en magenta.

(Suite en page suivante)

Ajustement de la qualité de l'image (suite)

■ Télécommande

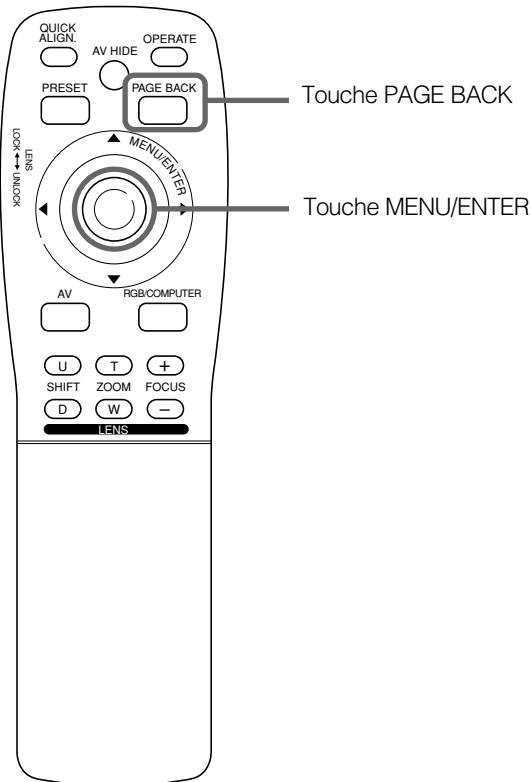

■ Éléments de sous-menu

[Menu IMAGE]

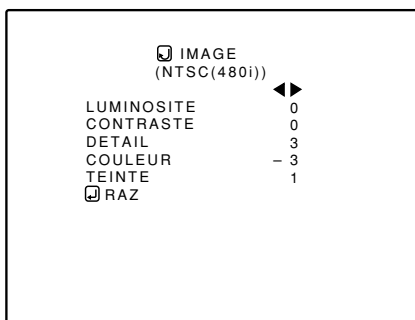

Remarques

- L'élément sélectionné est affiché en magenta. Les éléments affichés en gris ne peuvent pas être réglés dans le mode actif.
- Les éléments d'ajustement (dans le menu IMAGE) sont différents lorsque des signaux AV et des signaux d'ordinateur sont entrés.

5 Appuyez sur MENU/ENTER vers la marque ◀ ou ▶ pour ajuster l'élément sélectionné.

Pour l'entrée de système vidéo

- Pour ajuster plusieurs éléments, répétez les étapes 4 et 5.
- Pour réinitialiser tous les éléments (sur les valeurs d'usine, "0"), appuyez sur MENU/ENTER vers la marque ▲ ou ▼ pour sélectionner "RAZ", puis appuyez sur MENU/ENTER.
- Pour restaurer uniquement les paramètres sélectionnés (RAZ) sur leurs valeurs d'usine, appuyez sur la touche PRESET de la télécommande. L'élément sélectionné est réinitialisé sur sa valeur d'usine.

Élément d'ajustement	Touche	Contenu de l'ajustement
LUMINOSITE	◀	Assombrit. (-30 ← 0 ← +30)
	▶	Eclaircit. (-30 → 0 → +30)
CONTRASTE	◀	Diminue. (-30 ← 0 ← +30)
	▶	Augmente. (-30 → 0 → +30)
DETAIL	◀	Moins net. (0 ← 7)
	▶	Plus net. (0 → 7)
COULEUR	◀	Plus douces. (-30 ← 0 ← +30)
	▶	Plus profondes. (-30 → 0 → +30)
TEINTE	◀	Plus rouge. (-30 ← 0 ← +30)
	▶	Plus vert. (-30 → 0 → +30)
RAZ	MENU/ENTER	Réinitialise toutes les valeurs des éléments du menu IMAGE (restauration des valeurs d'usine (0)).

Remarques

- L'élément d'ajustement TEINTE n'est affiché que pour le système NTSC. Il n'est pas affiché (et ne peut être réglé) lors de l'entrée de signaux PAL ou SECAM.
- Lorsque des signaux vidéo sont entrés sur la prise COMPUTER IN-2, les éléments d'ajustement "COULEUR" et "TEINTE" sont indiqués mais ne peuvent pas être ajustés.

■ Pour l'entrée de système d'ordinateur

- Pour ajuster plusieurs éléments, répétez les étapes 4 et 5.
- Pour réinitialiser tous les éléments (sur les valeurs d'usine, "0"), appuyez sur MENU/ENTER vers la marque ▲ ou ▼ pour sélectionner "RAZ", puis appuyez sur MENU/ENTER.
- Pour restaurer uniquement les paramètres sélectionnés (RAZ) sur leurs valeurs d'usine, appuyez sur la touche PRESET de la télécommande. L'élément sélectionné est réinitialisé sur sa valeur d'usine.

(Suite en page suivante)

Ajustement de la qualité de l'image (suite)

■ Télécommande

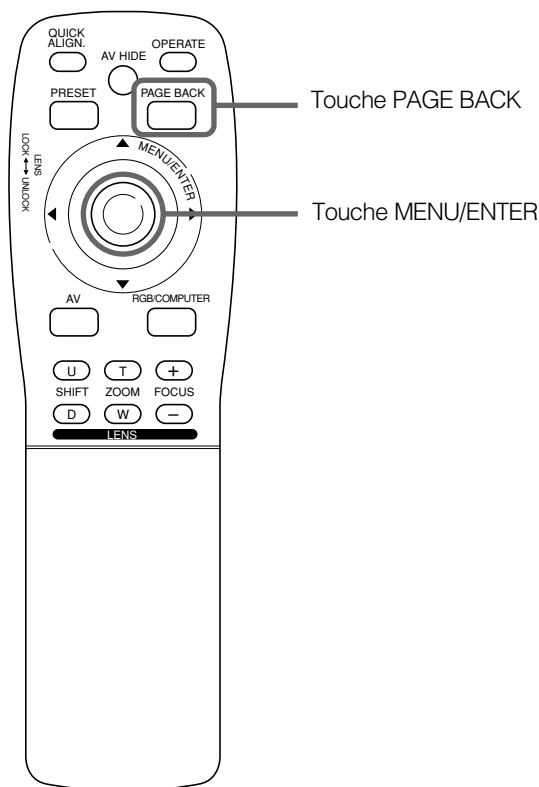

■ Éléments de sous-menu

[Menu IMAGE]

IMAGE (SXGA2)	
LUMINOSITE	◀ 0 ▶
CONTRASTE	0
GAIN-R	0
GAIN-V	0
GAIN-B	0
MODE TEXTE	NORMAL
RAZ	

Remarques

- L'élément sélectionné est affiché en magenta. Les éléments affichés en gris ne peuvent pas être réglés dans le mode actif.
- Les éléments d'ajustement (dans le menu IMAGE) sont différents lorsque des signaux AV et des signaux d'ordinateur sont entrés.

Élément d'ajustement	Touche	Contenu de l'ajustement
LUMINOSITE	◀	Assombrit. (-30 ← 0 ← +30)
	▶	Eclaircit. (-30 → 0 → +30)
CONTRASTE	◀	Diminue. (-30 ← 0 ← +30)
	▶	Augmente. (-30 → 0 → +30)
GAIN-R	◀	Moins rouge. (-30 ← 0 ← +30)
	▶	Plus rouge. (-30 → 0 → +30)
GAIN-V	◀	Moins vert. (-30 ← 0 ← +30)
	▶	Plus vert. (-30 → 0 → +30)
GAIN-B	◀	Moins bleu. (-30 ← 0 ← +30)
	▶	Plus bleu. (-30 → 0 → +30)
MODE TEXTE	◀	Définit un mode qui permet une lecture de texte facile.
	▶	
RAZ	MENU/ENTER	Réinitialise toutes les valeurs des éléments du menu de qualité IMAGE (restauration des valeurs d'usine : 0, mode texte : NORMAL).

Remarque

- Il existe une relation entre l'ajustement des éléments GAIN-R, GAIN-V et GAIN-B et celui de l'élément CONTRASTE. Par exemple, lorsque les valeurs d'ajustement sont : GAIN-R: 0, GAIN-V: 5, GAIN-B: 0 et CONTRASTE: 0, le réglage du CONTRASTE sur 1 modifie les valeurs d'ajustement comme suit : GAIN-R: 1, GAIN-V: 6 et GAIN-B: 1. En outre, lorsque la valeur d'ajustement de GAIN-R, GAIN-V ou GAIN-B atteint -30 (minimum) ou +30 (maximum), le CONTRASTE ne peut pas être réglé sur une valeur supérieure. Par exemple, lorsque GAIN-R est 0, GAIN-V est 5, GAIN-B est 0 et CONTRASTE est 0, l'augmentation du CONTRASTE permet d'augmenter les autres valeurs d'ajustement jusque GAIN-R: 25, GAIN-V: 30 et GAIN-B: 25, puis le CONTRASTE devient 25 et ne peut pas être réglé sur une valeur supérieure.

- **Pour revenir au menu principal, appuyez sur la touche COULEUR FOND. Pour quitter le menu principal, appuyez de nouveau sur PAGE BACK.**

- Pour quitter l'affichage de menu à partir de l'affichage de sous-menu (menu IMAGE), appuyez deux fois sur la touche PAGE BACK.

Réglage et ajustement d'autres fonctions (OPTIONS)

■ Télécommande

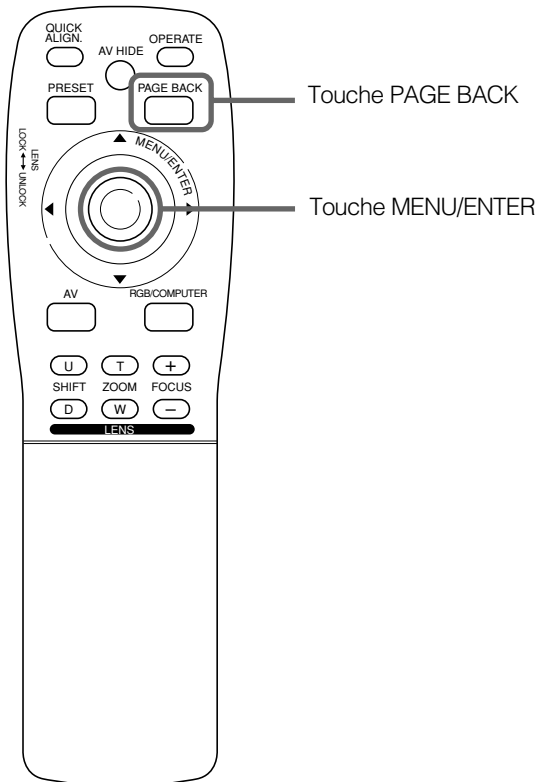

■ Menu principal

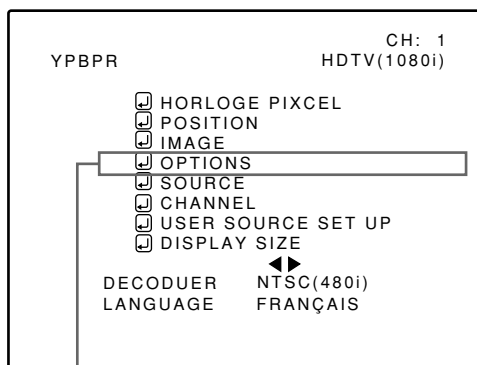

Elément de sous-menu (OPTIONS)

Remarques

- L'élément sélectionné est affiché en magenta. Les éléments affichés en gris ne peuvent pas être réglés dans le mode actif.
- Les éléments à régler sont différents lorsque des signaux AV et des signaux d'ordinateur sont entrés.

Les options facultatives suivantes peuvent être définies (ajustées).

- MENU ARRET AUTO
- AFF SOURCE
- INVERS D-G
- INVERS H-B
- CLAMP
- REDIMENSION
- COULEUR FOND
- COLOR TEMPERATURE
- CHG FORMAT
- VEILLE
- TEMPS LAMPE

Mémo

A propos de la durée d'utilisation de la lampe

La durée d'utilisation de la lampe indique les heures accumulées d'utilisation de la lampe source de lumière ; ce paramètre ne peut pas être modifié. Réinitialisez la durée d'utilisation de la lampe lorsque vous la remplacez par une lampe neuve.

Remarque

- La fonction REDIMENSION n'est valable que pour l'entrée de système informatique. Elle ne fonctionne pas pour l'entrée de système vidéo.

1 Appuyez sur la touche MENU/ENTER.

- Le menu principal apparaît à l'écran.

2 Appuyez sur MENU/ENTER vers la marque ▲ ou ▼ pour sélectionner "OPTION".

- L'élément sélectionné (texte affiché) est affiché en magenta à l'écran.

3 Appuyez sur la touche MENU/ENTER.

- Les éléments de sous-menu du menu d'options sont affichés.

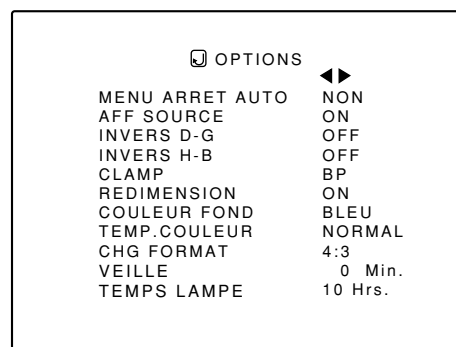

(Menu OPTIONS)

4 Appuyez sur MENU/ENTER vers la marque ▲ ou ▼ pour sélectionner un élément à définir (ajuster).

- L'élément sélectionné (texte affiché) est affiché en magenta.

(Suite en page suivante)

Réglage et ajustement d'autres fonctions (OPTIONS) (suite)

■ Télécommande

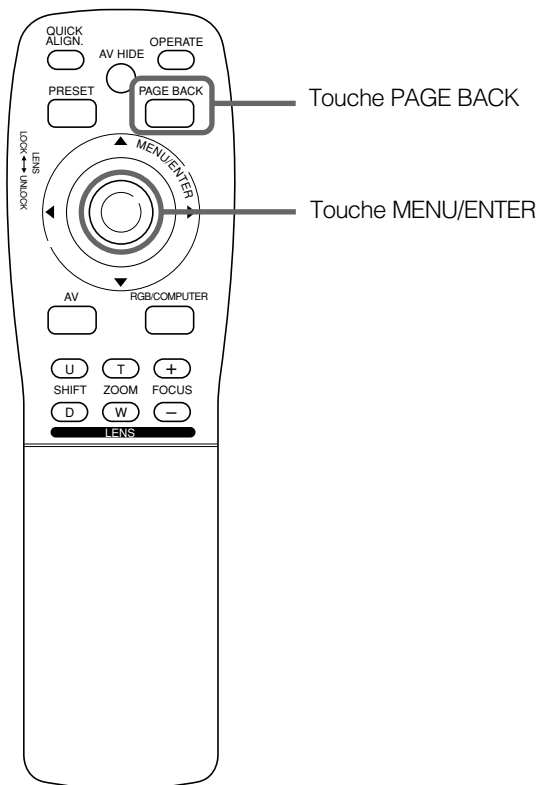

5 Appuyez sur MENU/ENTER vers la marque ◀ ou ▶ pour sélectionner un élément à définir (ajuster).

- Pour ajuster plusieurs éléments, répétez les étapes 4 et 5.

Élément d'ajustement	Touche	Contenu de l'ajustement
MENU ARRET AUTO	◀▶	Permet d'effacer automatiquement le menu après un délai fixe. (Réglage d'usine : NON) OUI : Efface automatiquement le menu au bout de 25 secondes. NON : N'efface pas le menu automatiquement. NON ↔ OUI
AFF SOURCE	◀▶	Permet de montrer l'affichage ligne (Y/C, VIDEO, etc.) en haut de l'écran de projection. (Réglage d'usine : ON) OFF : Ne montre pas l'affichage ligne. ON : Montre l'affichage ligne. (L'affichage ligne disparaît au bout de 5 secondes environ.) OFF ↔ ON
INVERS D-G	◀▶	Inverse l'image vidéo de droite à gauche. (Réglage d'usine : OFF) OFF : Pour la méthode avant. ON : Lorsque l'appareil est accroché au plafond OFF ↔ ON
INVERS H-B	◀▶	Inverse l'image vidéo de haut en bas. (Réglage d'usine : OFF) OFF : Pour une installation normale ON : Lorsque l'appareil est accroché au plafond OFF ↔ ON
CLAMP	◀▶	Règle la position de l'impulsion de verrouillage sur le palier arrière (BP) ou sur la pointe de collecteur (ST). Normalement, l'impulsion de verrouillage est utilisée sur BP. Si, avec certains PC ou stations de travail, l'écran devient instable (trop sombre ou trop clair), essayez de basculer sur ST. (réglage d'usine : BP) BP : L'impulsion de verrouillage est positionnée sur le palier arrière. ST : L'impulsion de verrouillage est positionnée sur la pointe de collecteur. BP ↔ ST
REDIMENSION	◀▶	Lorsque le nombre de pixels (résolution) recherché par l'entrée vidéo est inférieur à la résolution du périphérique D-ILA, l'image vidéo est agrandie presque jusqu'en plein écran de périphérique D-ILA, puis projetée (affichage de redimensionnement). (Réglage d'usine : ON) Ne fonctionne pas (ne peut pas être réglé) pour l'entrée de système vidéo. OFF : N'agrandit pas l'image vidéo pour la projection. Lorsque le nombre de pixels recherché par l'entrée vidéo est inférieur à celui du périphérique D-ILA, la projection a lieu sur un écran de petite taille avec une zone noire tout autour. ON : Agrandit presque jusqu'en plein écran de périphérique D-ILA pour la projection (affichage de redimensionnement). OFF ↔ ON

■ Éléments de sous-menu

[Menu OPTIONS]

☑ OPTIONS	
MENU ARRET AUTO	NON
AFF SOURCE	ON
INVERS D-G	OFF
INVERS H-B	OFF
CLAMP	BP
REDIMENSION	ON
COULEUR FOND	BLEU
TEMP.COULEUR	NORMAL
CHG FORMAT	4:3
VEILLE	0 Min.
TEMPS LAMPE	10 Hrs.

Remarques

- L'élément sélectionné est affiché en magenta. Les éléments affichés en gris ne peuvent pas être réglés dans le mode actif.
- Les éléments à régler sont différents lorsque des signaux AV et des signaux d'ordinateur sont entrés.
- Lorsque vous réglez la fonction REDIMENSION sur ON, ce qui permet d'agrandir l'image presque jusqu'à la taille de projection maximale (redimensionnement), l'image vidéo (résolution) devient grossière.

(Suite en page suivante)

Réglage et ajustement d'autres fonctions (OPTIONS) (suite)

■ Télécommande

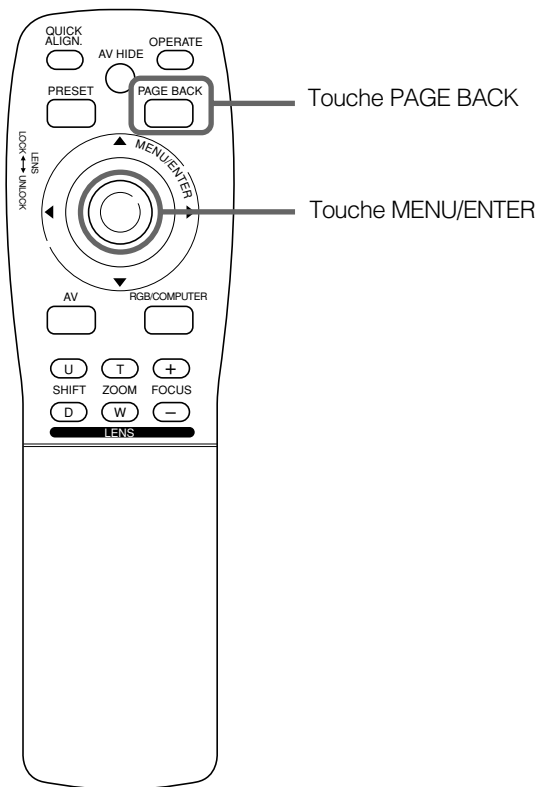

■ Éléments de sous-menu

[Menu OPTIONS]

☐ OPTIONS	
MENU ARRET AUTO	NON
AFF SOURCE	ON
INVERS D-G	OFF
INVERS H-B	OFF
CLAMP	BP
REDIMENSION	ON
COULEUR FOND	BLEU
TEMP.COULEUR	NORMAL
CHG FORMAT	4:3
VEILLE	0 Min.
TEMPS LAMPE	10 Hrs.

Remarques

- L'élément sélectionné est affiché en magenta. Les éléments affichés en gris ne peuvent pas être réglés dans le mode actif.
- Les éléments à régler sont différents lorsque des signaux AV et des signaux d'ordinateur sont entrés.

Élément d'ajustement	Touche	Contenu de l'ajustement
COULEUR FOND	◀/▶	Définit la couleur de l'arrière-plan lorsqu'il n'y a aucun signal d'entrée. (Réglage d'usine : BLEU) BLEU ↔ CYAN ↔ NOIR ↔ VERT ↑ JAUNE ↔ ROUGE ↔ MAGENTA
TEMP.COULEUR	◀/▶	Définit la température de couleur de l'image vidéo projetée. Effectuez cet ajustement lorsque l'image est trop rouge ou trop bleue. (Réglage d'usine : NORMAL) BASSE : La température de couleur baisse (l'image vidéo devient plus rouge). NORMAL : Température de couleur moyenne. HAUTE : La température de couleur augmente (l'image vidéo devient plus bleue). BASSE ↔ NORMAL ↔ HAUTE
CHG FORMAT	◀/▶	Spécifie le rapport verticale sur horizontale (4:3 or 16:9) de l'image vidéo projetée. (Réglage d'usine : 4:3) 4 : 3 : Le format de l'écran devient 4:3. Le mettre sur 4:3 pour la vidéo en NTSC, NTSC4.43, PAL, SECAM. 16 : 9 : Le format de l'écran devient 16:9. Le mettre sur 16:9 pour les appareils Hi-Vision (magnétoscopes W-VHS, etc.). 4 : 3 ↔ 16 : 9
VEILLE	◀/▶	Règle la durée de la minuterie amenant automatiquement le projecteur en mode d'attente. Vous pouvez sélectionner les délais suivants : 10 minutes, 20 minute, 30 minutes, 60 minutes et 0. (Réglage d'usine : 0 minute) 10 ↔ 20 ↔ 30 ↔ 60 ↔ 0 ↑ Lorsque ce paramètre est réglé sur "0" minutes, cette fonction est désactivée.

■ Pour revenir au menu principal, appuyez sur la touche PAGE BACK. Pour quitter le menu principal, appuyez de nouveau sur PAGE BACK.

- Pour quitter l'affichage de menu à partir de l'affichage de sous-menu (menu d'options), appuyez deux fois sur la touche PAGE BACK.

Remarque

- Lorsque vous visualisez une image vidéo conventionnelle (normale) 4 : 3 sur l'écran du projecteur, la fonction d'aspect est modifiée et les parties inférieure et supérieure de l'image vidéo deviennent partiellement invisibles. Visualisez les images vidéo conventionnelles de ce type en mode 4 : 3 mode, afin de respecter l'intention du producteur.

Modification (définition) de la source

■ Télécommande

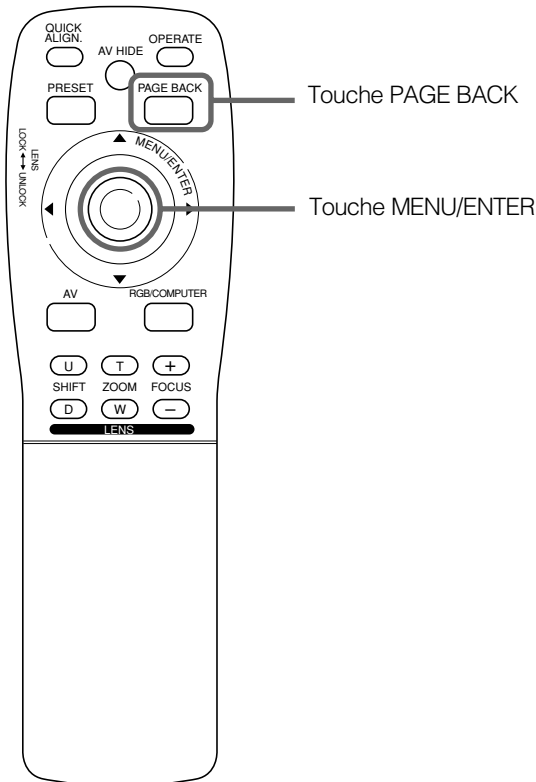

■ Menu principal

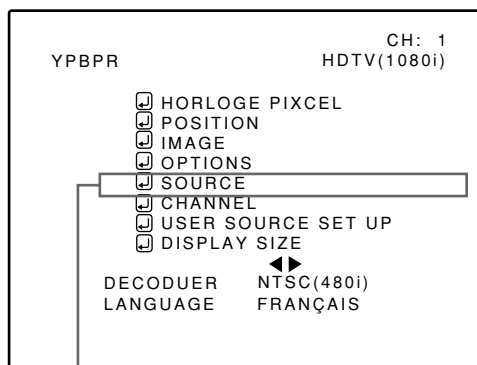

Elément de sous-menu [SOURCE]

Remarques

- L'élément sélectionné est affiché en magenta. Les éléments affichés en gris ne peuvent pas être réglés dans le mode actif.
- Les éléments pouvant être réglés sont différents lorsque des signaux vidéo et des signaux d'ordinateur sont entrés.
- Pour les signaux de source dédiés (fréquence correspondante, etc.) pour les signaux d'ordinateur, voir page 18.

Normalement, utilisez AUTO. Si l'utilisation sur AUTO entraîne une instabilité (couleurs qui n'apparaissent pas, écran perturbé ou affichage intermittent, par exemple), définissez la source dédiée (mode forcé) en fonction du signal d'entrée.

Le mode USER, qui est une source spécifiée par l'utilisateur, est également disponible.

- En sortie d'usine, les paramètres de source sont les suivants :

Mode d'entrée	Réglage d'usine	Mode d'entrée	Réglage d'usine
VIDEO	PAL/SECAM	RGB 1	AUTO
Y/C	PAL/SECAM	RGB 2	AUTO
YPBPR	AUTO	—	—

Remarques

- En fonction du signal envoyé par le périphérique raccordé, des réglages peuvent être nécessaires après la définition d'une source dédiée. Dans ce cas, ajustez les éléments appropriés.
- Lorsque le mode d'entrée (SOURCE) est VIDEO ou Y/C, et si AUTO est défini, il se peut que la fonction de détection automatique ne fonctionne pas et que l'écran soit intermittent ou perturbé. Dans ce cas, définissez une source dédiée (mode forcé).
- Lorsqu'une lecture avec effets spéciaux (avance rapide/double vitesse/triple vitesse) est effectuée sur un magnétoscope, etc., il se peut que l'image soit intermittente ou perturbée, selon le périphérique.
- Lors de l'entrée d'un signal au format DTV 480p ou 720p en mode d'entrée RGB2, la source dédiée ne peut pas être détectée.

1 Appuyez sur la touche MENU/ENTER.

- Le menu principal apparaît à l'écran.

2 Appuyez sur MENU/ENTER vers la marque ▲ ou ▼ pour sélectionner "SOURCE".

- L'élément sélectionné (texte affiché) est affiché en magenta.

3 Appuyez sur la touche MENU/ENTER.

- Les éléments de sous-menu du menu SOURCE apparaissent à l'écran.

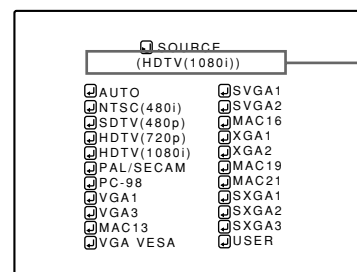

L'affichage entre () montre l'état actuellement défini.

(Menu SOURCE)

4 Appuyez sur MENU/ENTER vers la marque ◀, ▶, ▲ ou ▼ pour sélectionner une source à partir des éléments "SOURCE".

- L'élément sélectionné (texte affiché) est affiché en magenta.

(Suite en page suivante)

Modification (définition) de la source (suite)

■ Télécommande

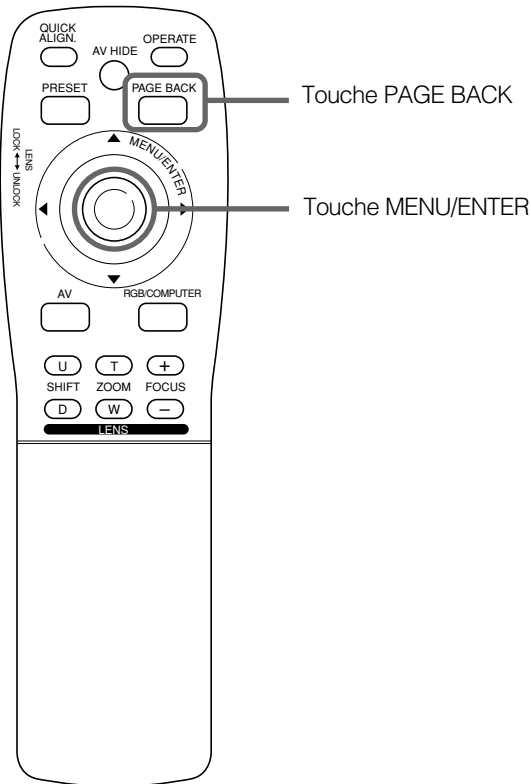

5 Appuyez sur MENU/ENTER pour régler (fixer).

Lorsque le paramètre de source "AUTO" est sélectionné :

Sous "SOURCE" affiché en haut de l'écran, AUTO est affiché entre (), et le menu est automatiquement effacé, ce qui met fin à la procédure de configuration. Ensuite, les informations de la source d'entrée sont affichées pendant environ 5 secondes.

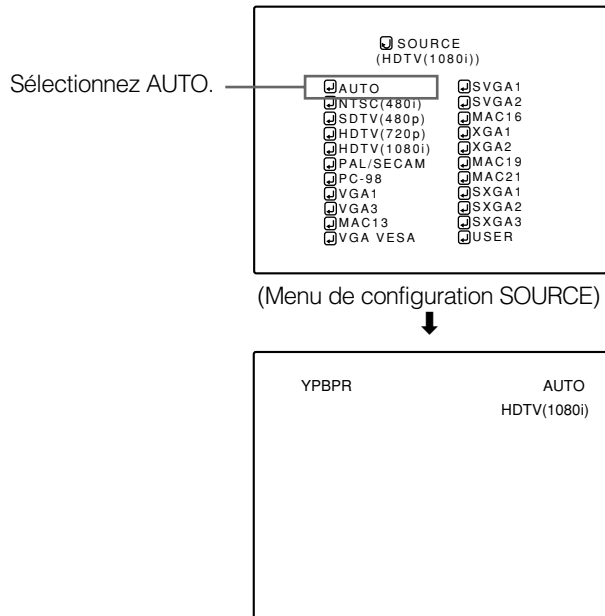

■ Sous-menu

[Menu de configuration SOURCE]

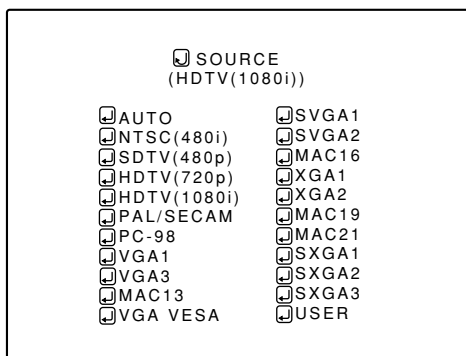

Remarques

- L'élément sélectionné est affiché en magenta. Les éléments affichés en gris ne peuvent pas être réglés dans le mode actif.
- Les éléments pouvant être réglés sont différents lorsque des signaux vidéo et des signaux d'ordinateur sont entrés.
- Pour les signaux de source dédiés (fréquence correspondante, etc.) pour les signaux d'ordinateur, voir page 18.

Lorsque le paramètre de source "DEDICATED SOURCE" est sélectionné :

Sous "SOURCE" affiché en haut de l'écran, un nom de source dédiée est affiché entre (), et la procédure de configuration est terminée.

- Pour quitter le menu, appuyez deux fois sur PAGE BACK. (L'affichage revient au menu principal à la première pression, et la seconde pression efface ce menu.)

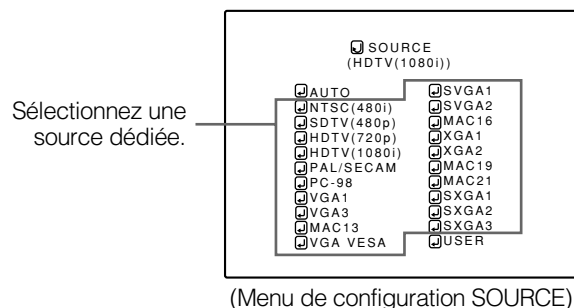

(Suite en page suivante)

Modification (définition) de la source (suite)

■ Télécommande

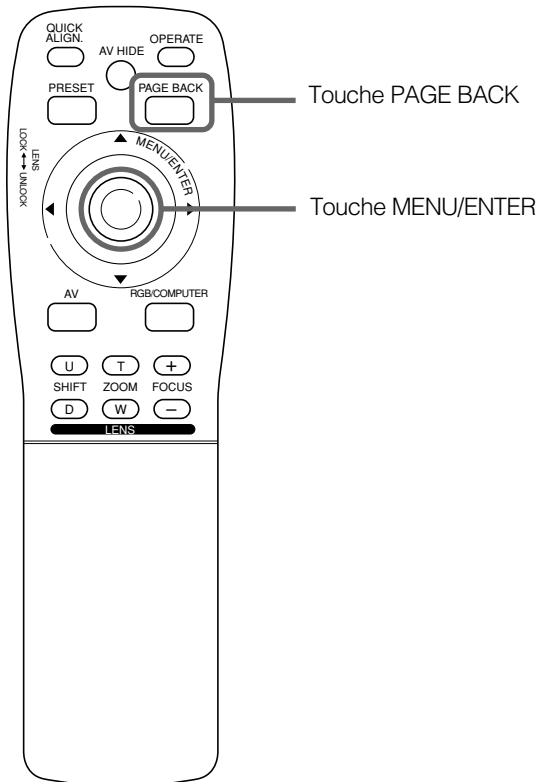

■ Sous-menu

[Menu de configuration SOURCE]

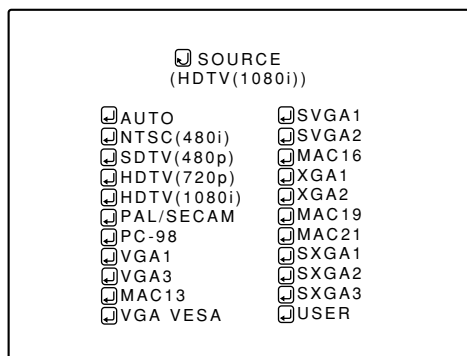

Remarques

- L'élément sélectionné est affiché en magenta. Les éléments affichés en gris ne peuvent pas être réglés dans le mode actif.
- Les éléments pouvant être réglés sont différents lorsque des signaux vidéo et des signaux d'ordinateur sont entrés.
- Pour les signaux de source dédiés (fréquence correspondante, etc.) pour les signaux d'ordinateur, voir page 18.

Lorsque le paramètre de source "USER" est sélectionné :

Le menu de configuration "USER SOURCE" est affiché.

- Dans le "menu de configuration USER SOURCE (utilisateur)", une source créée par l'utilisateur peut être sélectionnée.
- Pour sélectionner une zone utilisateur, celle-ci doit déjà être enregistrée avec le "menu de configuration USER SOURCE". (Voir pages 53 à 55.)

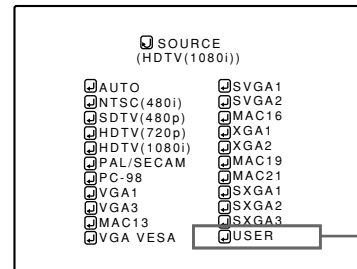

(Menu de configuration SOURCE)

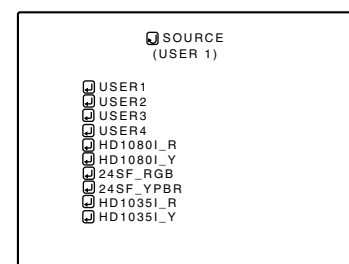

(Menu de configuration SOURCE (utilisateur))

1 Appuyez sur MENU/ENTER vers la marque ▲ ou ▼ pour sélectionner une zone utilisateur.

- L'élément sélectionné (texte affiché) est affiché en magenta.

2 Appuyez sur MENU/ENTER pour sélectionner une source.

- Lorsqu'une source est définie, la source du projecteur bascule sur le paramètre enregistré sur la source utilisateur.

■ Deux pressions sur la touche PAGE BACK vous ramènent au menu principal. Pour quitter le menu principal, appuyez de nouveau sur PAGE BACK.

Configuration des canaux

■ Télécommande

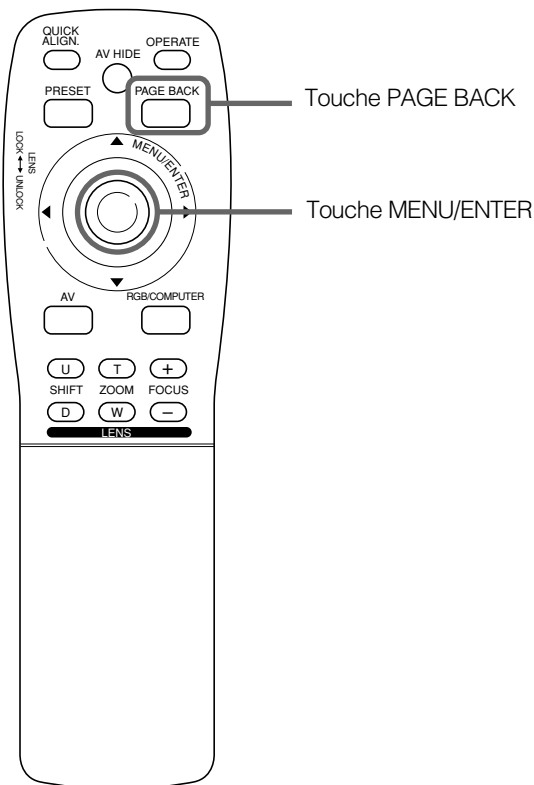

■ Menu principal

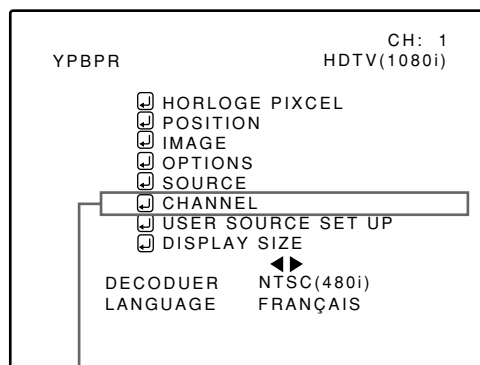

Elément de sous-menu [CHANNEL]

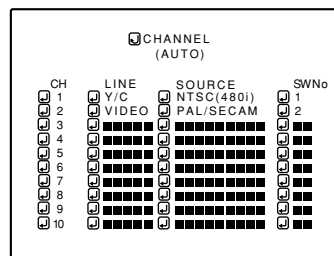

(Menu de configuration CHANNEL)

Lorsque vous configurez des canaux, vous pouvez sélectionner une ligne et plusieurs sources (jusqu'à 30) pour chaque canal. Si vous utilisez un commutateur et définissez des numéros de commutateur, vous pouvez aussi sélectionner chaque canal du côté du commutateur.

Mémo

• Une fois différentes sources définies sur les canaux, lorsqu'un canal est sélectionné, le signal entrant est automatiquement vérifié et bascule sur l'une des sources enregistrées sur le canal.

Si aucune source correspondante n'est trouvée parmi les sources enregistrées, la source la plus appropriée parmi celles enregistrées est sélectionnée.

1 Appuyez sur la touche MENU/ENTER.

• Le menu principal apparaît à l'écran.

2 Appuyez sur MENU/ENTER vers la marque ▲ ou ▼ pour sélectionner un élément de sous-menu, "CHANNEL".

• L'élément sélectionné (texte affiché) est affiché en magenta.

3 Appuyez sur la touche MENU/ENTER pour définir le paramètre.

• Un élément de sous-menu, "menu de configuration/ sélection CHANNEL", apparaît à l'écran.
 • Si aucun élément "LINE", "SOURCE" ou "SW No" n'est enregistré, des caractères non enregistrés (■) sont affichés à l'écran.

4 Appuyez sur MENU/ENTER vers la marque ▲ ou ▼ pour sélectionner le canal (CH) dont vous souhaitez modifier le contenu.

• Le CH sélectionné est affiché en magenta.

5 Appuyez sur MENU/ENTER vers la marque ◀ ou ▶ pour sélectionner l'élément à définir (LINE, SOURCE ou SW No).

• L'élément sélectionné est affiché en magenta.
 • Les éléments de canaux non enregistrés (LINE, SOURCE ou SW No) peuvent aussi être sélectionnés. Cependant, "LINE" et "SOURCE" doivent déjà être réglés.

6 Appuyez sur MENU/ENTER pour régler.

• Les éléments de canaux LINE, SOURCE et SW No pour le "CH" sélectionné dans le menu "Configuration de CHANNEL • sélection" sont réglés.
 • Pour des informations sur la configuration de chaque élément, voir pages 47 à 50.

Remarques

- L'élément sélectionné est affiché en magenta. Les éléments affichés en gris ne peuvent pas être réglés dans le mode actif.
- Les éléments pouvant être réglés sont différents lorsque des signaux vidéo et des signaux d'ordinateur sont entrés.
- Pour les signaux de source dédiés (fréquence correspondante, etc.) pour les signaux d'ordinateur, voir page 18.

Configuration des canaux (configuration de LINE)

■ Télécommande

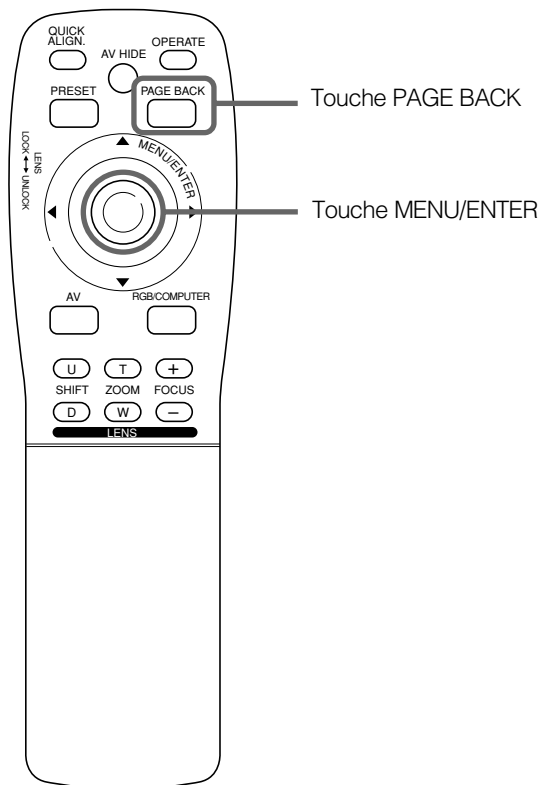

Lorsque **LINE** est sélectionné :

L'écran "Menu de sélection de LINE" apparaît.

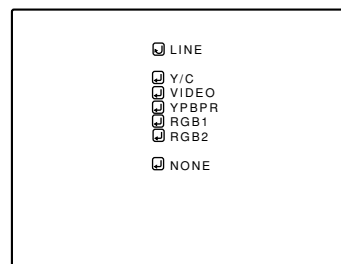

(Menu LINE)

1 Appuyez sur MENU/ENTER vers la marque ▲ ou ▼ pour sélectionner une ligne parmi les éléments "LINE".

- L'élément sélectionné (texte affiché) est affiché en magenta.

2 Appuyez sur la touche MENU/ENTER pour définir le paramètre.

- Lorsque vous appuyez sur MENU/ENTER, l'élément "LINE" affiché en magenta est sélectionné et l'affichage revient au menu "Configuration de CHANNEL • sélection".
- Si le "NONE" des éléments "LINE" est sélectionné et que vous appuyez sur MENU/ENTER, tous les paramètres, "LINE", "SOURCE" et "SW No", du CH déjà sélectionné seront effacés. (Si le canal sélectionné est le même que celui entre () sous l'affichage "CHANNEL" en haut du menu "Configuration de CHANNEL • sélection menu", l'enregistrement ou les paramètres ne peuvent pas être effacés.)

■ Menu configuration de CHANNEL • sélection

CHANNEL (AUTO)			
CH	LINE	SOURCE	SWNo
1	<input checked="" type="checkbox"/> Y/C	<input checked="" type="checkbox"/> NTSC(480i)	<input checked="" type="checkbox"/> 1
2	<input checked="" type="checkbox"/> VIDEO	<input checked="" type="checkbox"/> PAL/SECAM	<input checked="" type="checkbox"/> 2
3	<input type="checkbox"/>	<input type="checkbox"/>	<input type="checkbox"/>
4	<input type="checkbox"/>	<input type="checkbox"/>	<input type="checkbox"/>
5	<input type="checkbox"/>	<input type="checkbox"/>	<input type="checkbox"/>
6	<input type="checkbox"/>	<input type="checkbox"/>	<input type="checkbox"/>
7	<input type="checkbox"/>	<input type="checkbox"/>	<input type="checkbox"/>
8	<input type="checkbox"/>	<input type="checkbox"/>	<input type="checkbox"/>
9	<input type="checkbox"/>	<input type="checkbox"/>	<input type="checkbox"/>
10	<input type="checkbox"/>	<input type="checkbox"/>	<input type="checkbox"/>

Remarque

- L'élément sélectionné est affiché en magenta. Les éléments affichés en gris ne peuvent pas être réglés dans le mode actif.

- Deux pressions sur la touche PAGE BACK vous ramènent au menu principal. Pour quitter le menu principal, appuyez de nouveau sur PAGE BACK.

Configuration des canaux (configuration de SOURCE)

■ Télécommande

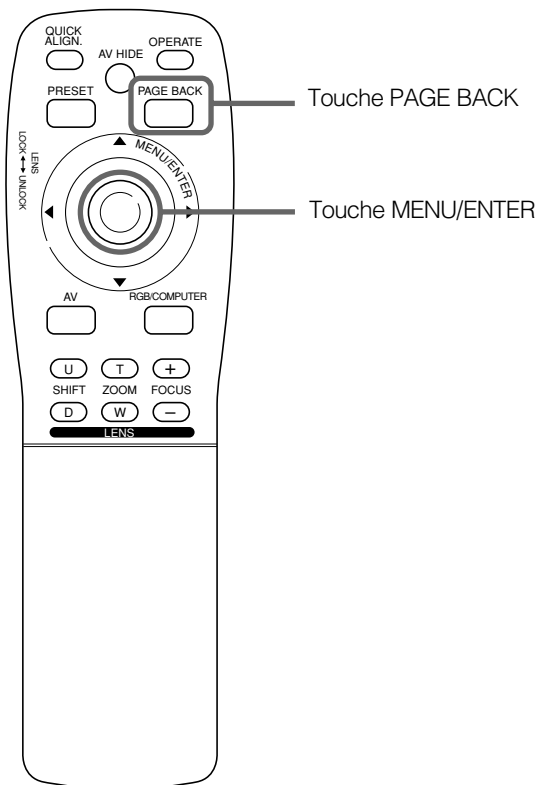

■ Lorsque "SOURCE" est sélectionné :

L'écran "Enregistrement de SOURCE" apparaît.

- Pour pouvoir afficher un menu, une "LINE" doit déjà être enregistrée.
- Les sources déjà sélectionnées sont indiquées par des coches.

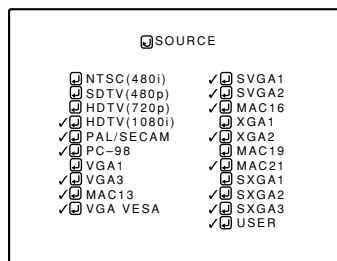

(Menu enregistrement de SOURCE)

1 Appuyez sur MENU/ENTER vers la marque ◀, ▶, ▲ ou ▼ pour sélectionner une source à partir des éléments "SOURCE".

- L'élément sélectionné (texte affiché) est affiché en magenta.

2 Appuyez sur la touche MENU/ENTER pour définir le paramètre.

- Lorsque l'élément est réglé, une coche est placée à côté de son nom de source, qui est enregistré comme "SOURCE".
- Si vous placez le curseur sur un élément de "SOURCE" associé à une coche, et que vous appuyez sur MENU/ENTER, la coche disparaît et l'élément est désenregistré comme élément de "SOURCE". (Si le canal sélectionné est le même que celui entre () sous l'affichage "CHANNEL" en haut du menu "Configuration de CHANNEL • sélection menu", l'enregistrement ou les paramètres ne peuvent pas être effacés.)

Lorsque "USER" est sélectionné dans "Menu d'enregistrement de SOURCE" :

Le "Menu d'enregistrement de USER SOURCE" apparaît.

- Les sources utilisateur enregistrées sont indiquées par des coches.

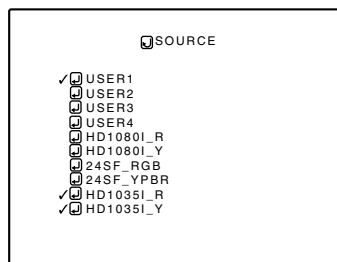

(Menu enregistrement de USER SOURCE)

1. Appuyez sur MENU/ENTER vers la marque ▲ ou ▼ pour sélectionner une source à partir des éléments de SOURCE.

- L'élément sélectionné (texte affiché) est affiché en magenta.

(Suite en page suivante)

■ Menu configuration de CHANNEL • sélection

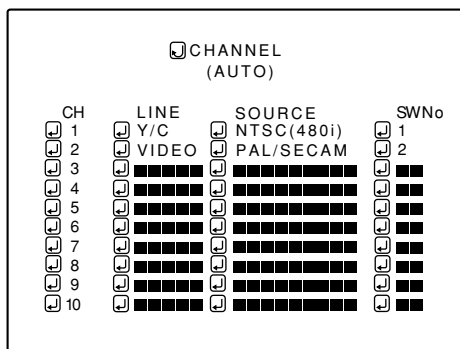

Remarque

- L'élément sélectionné est affiché en magenta. Les éléments affichés en gris ne peuvent pas être réglés dans le mode actif.

Configuration des canaux (configuration de SOURCE) (suite)

■ Télécommande

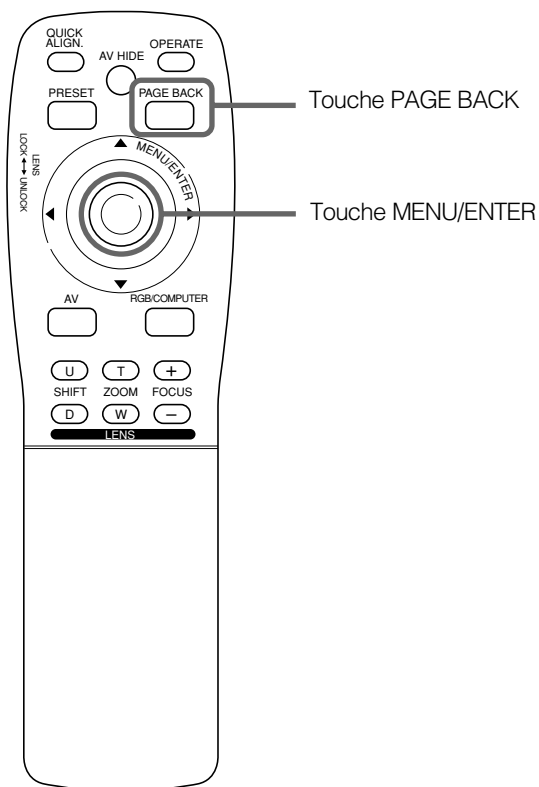

2. Appuyez sur la touche MENU/ENTER.

- Lorsque l'élément est réglé, une coche est placée à côté de son nom d'utilisateur, qui est enregistré comme "SOURCE".
- Si vous placez le curseur sur un élément de "SOURCE" associé à une coche, et que vous appuyez sur MENU/ENTER, la coche disparaît et l'élément est désenregistré comme élément de "SOURCE".

- Deux pressions sur la touche PAGE BACK vous ramènent au menu principal. Pour quitter le menu principal, appuyez de nouveau sur PAGE BACK.

■ Menu configuration de CHANNEL • sélection

CH	LINE	SOURCE	SWNo
1	Y/C	NTSC(480i)	1
2	VIDEO	PAL/SECAM	2
3			
4			
5			
6			
7			
8			
9			
10			

At the top of the table, there is a checked checkbox followed by the text 'CHANNEL (AUTO)'.

Remarque

- L'élément sélectionné est affiché en magenta. Les éléments affichés en gris ne peuvent pas être réglés dans le mode actif. (Si aucune ligne n'est enregistrée, vous ne pouvez définir aucun élément de "SOURCE".)

Configuration des canaux (configuration de SW No)

■ Télécommande

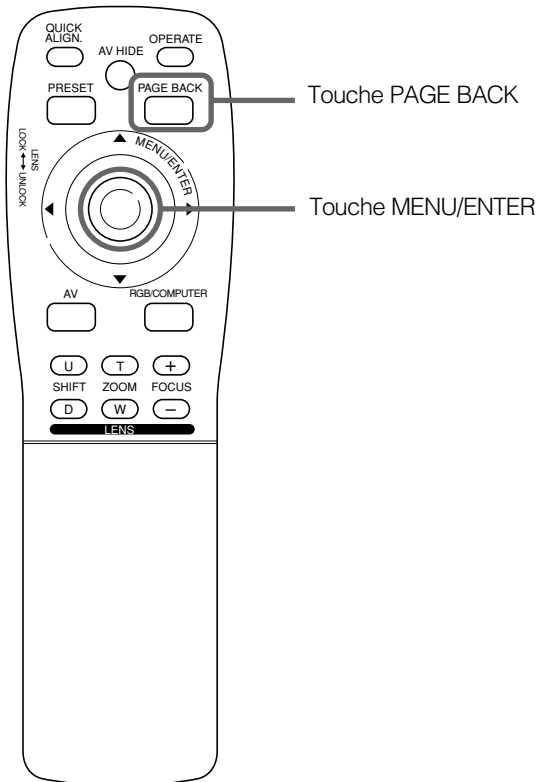

■ Menu configuration de CHANNEL • sélection

CHANNEL (AUTO)			
CH	LINE	SOURCE	SWNo
1	Y/C	NTSC(480i)	1
2	VIDEO	PAL/SECAM	2
3			
4			
5			
6			
7			
8			
9			
10			

Remarque

- L'élément sélectionné est affiché en magenta. Les éléments affichés en gris ne peuvent pas être réglés dans le mode actif. (Si aucune ligne n'est enregistrée, vous ne pouvez définir aucun élément de "SW No".)

Cette procédure de configuration est destinée à lier le fonctionnement du commutateur dédié à la sélection des canaux dédiés.

Lorsqu'un numéro de commutateur "SW No" est sélectionné :

Le "Menu de configuration de numéro de commutateur" est affiché.

- Pour pouvoir afficher un menu, une "SOURCE" doit déjà être définie.

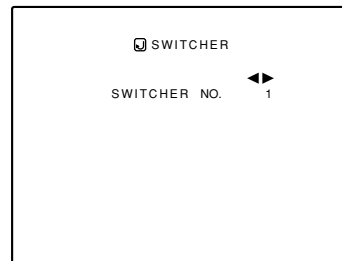

(Menu de réglage de SWITCHER No.)

1 Appuyez sur MENU/ENTER vers la marque ◀ ou ▶ pour sélectionner un numéro de commutateur.

- Vous pouvez sélectionner un numéro compris entre 1 et 20 et des caractères "■" qui signifient le non enregistrement.
- Si vous appuyez sur MENU/ENTER vers la marque ◀, le numéro décroît, et si vous appuyez vers la marque ▶, le numéro augmente.
- Si vous sélectionnez "■", "SW No" sera désélectionné.
- Si le canal sélectionné est le même que celui en () sous l'affichage "CHANNEL" en haut du menu "Configuration de CHANNEL • sélection menu", l'enregistrement ou les paramètres ne peuvent pas être effacés.

2 Appuyez sur la touche PAGE BACK pour définir le paramètre.

- Lorsque vous appuyez sur PAGE BACK, le numéro de commutateur est défini et l'affichage revient au "Configuration de CHANNEL • sélection menu".
- Attention : si vous définissez le même numéro de commutateur sur plusieurs canaux et utilisez le numéro de commutateur, le basculement s'effectuera sur le canal au chiffre le plus petit car les canaux sont lus dans l'ordre des numéros de canaux.

Remarque

- Vous pouvez automatiquement faire basculer les canaux du projecteur en spécifiant un numéro de commutateur par l'intermédiaire d'un contrôleur externe.
Pour exemple, si le commutateur numéro 1 (SW No1) a été enregistré sur le canal numéro 1 (CH1), le fait de spécifier le commutateur numéro 1 (SW No1) entraîne le basculement automatique du projecteur sur le canal 1 (CH1). (Pour cette opération, une configuration est nécessaire afin d'assurer la communication entre le projecteur et le contrôleur externe.)
Pour plus d'informations sur les contrôleurs externes, contactez le revendeur chez qui vous avez acheté votre projecteur.

Changement de canal (Changement de CH)

■ Télécommande

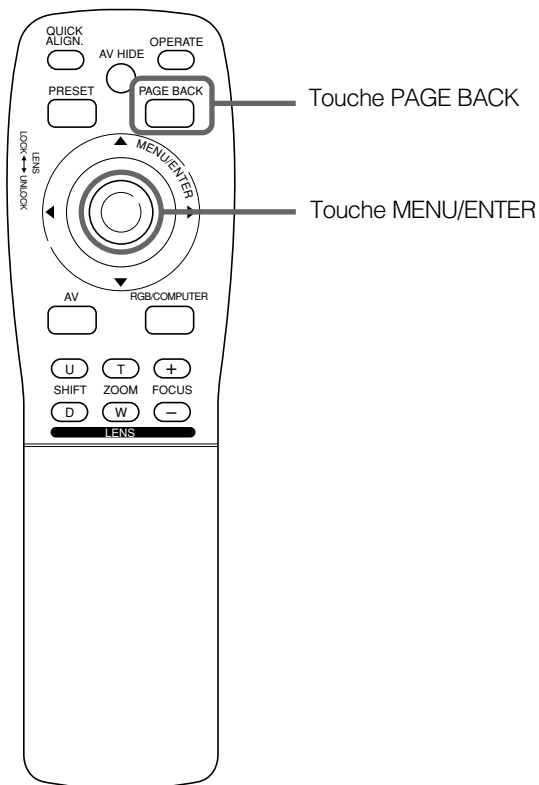

Les canaux dont les lignes et les sources sont enregistrés peuvent être basculés. Les canaux peuvent être basculés à l'aide soit d'un canal direct, soit du menu "Configuration de CHANNEL • sélection".

Pour faire basculer les canaux à l'aide d'un "DIRECT CHANNEL"

1 Appuyez sur PAGE BACK lorsqu'aucun menu n'est affiché.

- Un N° de canal est affiché dans la partie supérieure droite de l'écran.
- Un numéro de canal où les lignes et les sources sont enregistrées est affiché. (Si aucun canal de ce type n'est disponible, AUTO sera sélectionné.)



(Menu de basculement par canal direct)

■ Menu principal

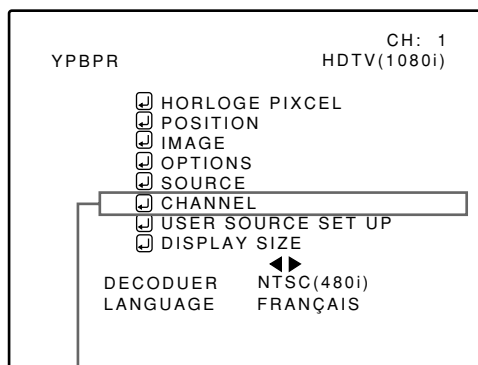

Élément de sous-menu [CHANNEL]

Remarque

- L'élément sélectionné est affiché en magenta. Les éléments affichés en gris ne peuvent pas être réglés dans le mode actif.

2 Appuyez sur MENU/ENTER vers la marque ▲ ou ▼ pour sélectionner un numéro de canal.

- Vous pouvez sélectionner un numéro compris entre 1 et 10, ainsi que AUTO.
- Si vous appuyez sur MENU/ENTER vers la marque x, le numéro décroît, et si vous appuyez vers 5, le numéro augmente.
- Une pression sur PAGE BACK annule la sélection.

3 Appuyez sur la touche MENU/ENTER pour définir le paramètre.

- L'écran bascule automatiquement sur la ligne et la source définies pour le canal.

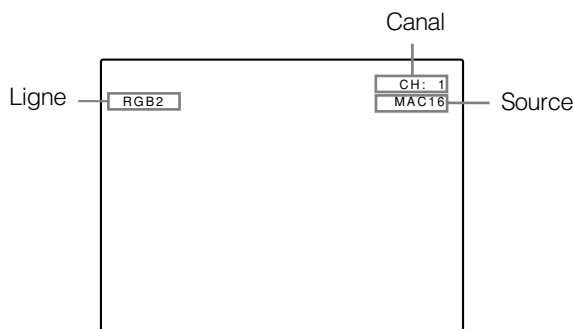

Changement de canal (Changement de CH) (suite)

■ Télécommande

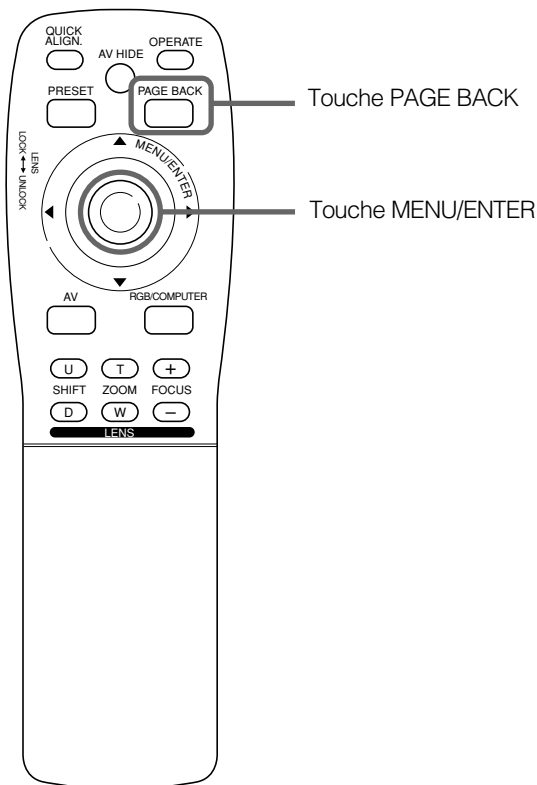

■ Pour activer le menu "Configuration de CHANNEL • sélection" :

- 1 Appuyez sur la touche MENU/ENTER.**
 - Le menu principal apparaît à l'écran.
- 2 Appuyez sur MENU/ENTER vers la marque ▲ ou ▼ pour sélectionner un élément de sous-menu, "CHANNEL".**
 - L'élément sélectionné (texte affiché) est affiché en magenta.
- 3 Appuyez sur la touche MENU/ENTER pour définir le paramètre.**
 - Un élément de sous-menu, "Configuration de CHANNEL • sélection menu", apparaît à l'écran.

CHANNEL (AUTO)			
CH	LINE	SOURCE	SWNo
1	Y/C	NTSC(480i)	1
2	VIDEO	PAL/SECAM	2
3			
4			
5			
6			
7			
8			
9			
10			

Menu configuration de CHANNEL • sélection

■ Menu principal

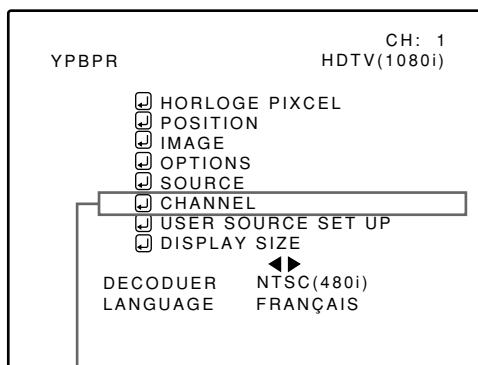

Élément de sous-menu [CHANNEL]

Remarque

- L'élément sélectionné est affiché en magenta. Les éléments affichés en gris ne peuvent pas être réglés dans le mode actif.

- 4 Appuyez sur MENU/ENTER vers la marque ▲ ou ▼ pour sélectionner le canal (CH) vers lequel vous souhaitez basculer.**
 - Le CH sélectionné est affiché en magenta.

- 5 Appuyez sur la touche MENU/ENTER pour définir le paramètre.**
 - L'entrée de ligne, la source et le numéro de commutateur enregistrés sur le canal sont sélectionnés.

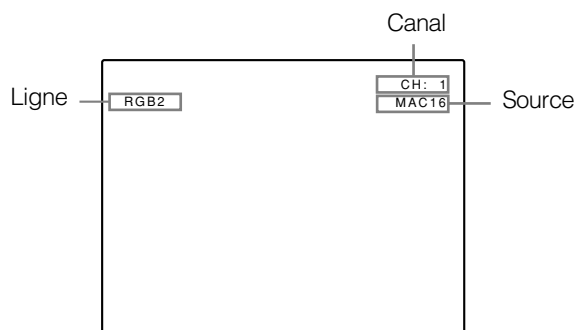

- Pour pouvoir sélectionner un canal, l'entrée de ligne et les sources doivent déjà être enregistrées.

Configuration (ou modification) des sources utilisateur

■ Télécommande

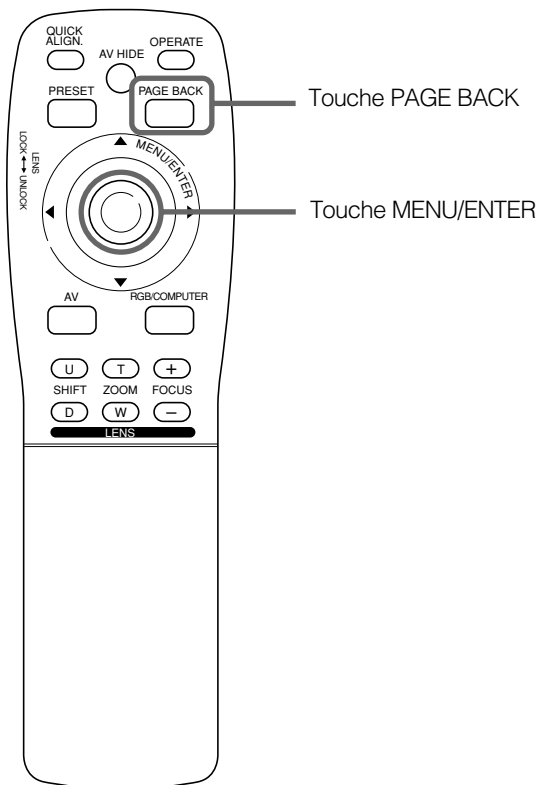

■ Menu principal

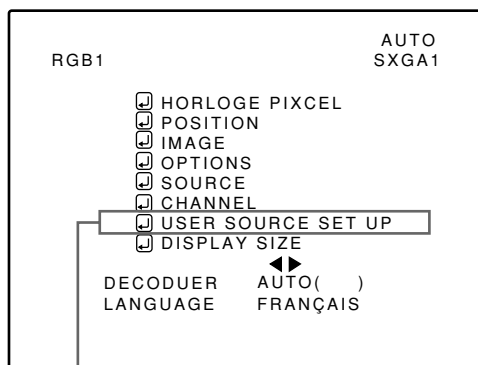

Elément de sous-menu [USER SOURCE SET UP]

Remarque

- L'élément sélectionné est affiché en magenta. Les éléments affichés en gris ne peuvent pas être réglés dans le mode actif.

Vous pouvez enregistrer individuellement un maximum de 10 types d'informations, en fonction de la source entrée et projetée à travers la connexion de ligne.

Mémo

Avant de configurer une source utilisateur

Avant de commencer la configuration (ou la modification) d'une source utilisateur, assurez-vous de forcer le signal entrant en mode AUTO.

- Sélectionnez "AUTO" dans le menu Configuration de source (voir pages 43 à 45).
- Sélectionnez "AUTO" avec un canal direct (voir page 51).

Préparation

Avec la configuration de source "AUTO" sélectionnée, entrez un signal.

1 Appuyez sur la touche MENU/ENTER.

- Le menu principal apparaît à l'écran

2 Appuyez sur MENU/ENTER vers la marque ▲ ou ▼ pour sélectionner "USER SOURCE SET UP".

- L'élément sélectionné (texte affiché) est affiché en magenta.

3 Appuyez sur la touche MENU/ENTER pour définir le paramètre.

- Un élément de sous-menu, "menu USER SOURCE SET UP", apparaît à l'écran.
- "■" est affiché pour les numéros n'ayant pas de source utilisateur enregistrée.

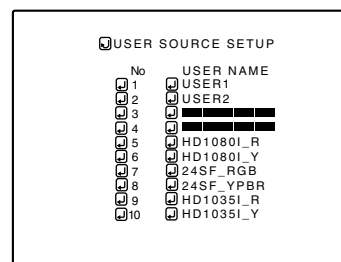

(Menu USER SOURCE SET UP)

4 Appuyez sur MENU/ENTER vers la marque ▲ ou ▼ pour sélectionner un "No" pour lequel aucun enregistrement d'utilisateur n'a été effectué.

- L'élément sélectionné (texte affiché) est affiché en magenta.

5 Appuyez sur la touche MENU/ENTER pour définir le paramètre.

- Les données de source de la ligne maintenant sélectionnée sont enregistrées comme source utilisateur et un nom d'utilisateur temporaire est affiché.
- Si vous sélectionnez et définissez le numéro ayant une source enregistrée, la source est remplacée par une nouvelle source.

- Pour revenir au menu principal, appuyez sur PAGE BACK. Pour quitter le menu principal, appuyez de nouveau sur PAGE BACK.

Configuration (ou modification) des sources utilisateur (suite)

■ Télécommande

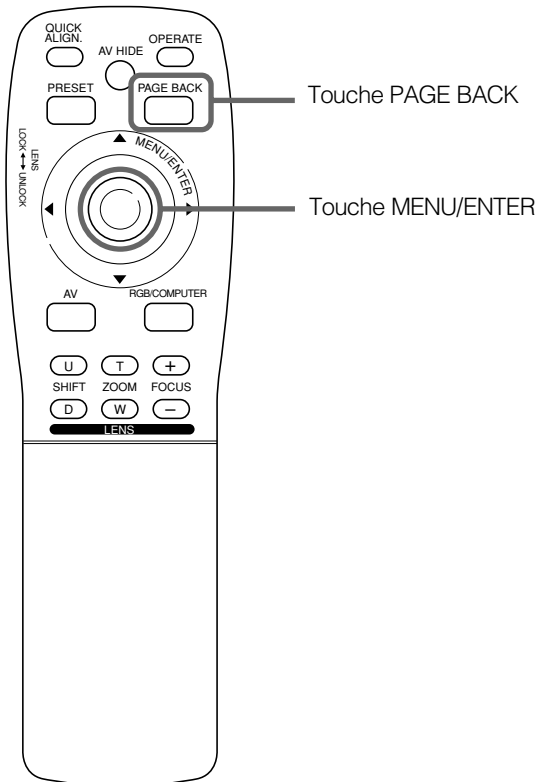

Pour modifier le nom de source utilisateur enregistrée.

- 1 Appuyez sur la touche MENU/ENTER.**
 - Le menu principal apparaît à l'écran.
- 2 Appuyez sur MENU/ENTER vers la marque ▲ ou ▼ pour sélectionner "USER SOURCE SET UP".**
 - L'élément sélectionné (texte affiché) est affiché en magenta.
- 3 Appuyez sur la touche MENU/ENTER pour définir le paramètre.**
 - Un élément de sous-menu, "menu USER SOURCE SET UP", apparaît à l'écran.

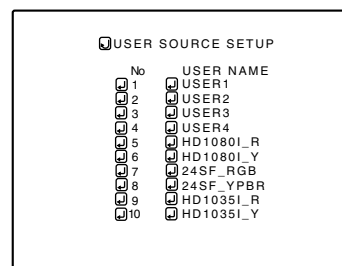

(Menu USER SOURCE SET UP)

■ Menu principal

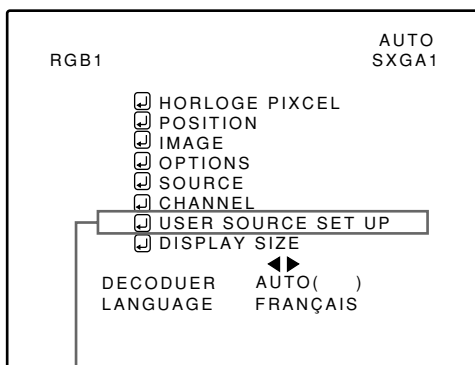

Élément de sous-menu [USER SOURCE SET UP]

- 4 Appuyez sur MENU/ENTER vers la marque ▲ ou ▼ pour sélectionner le numéro, "No", du nom d'utilisateur à modifier.**
 - L'élément sélectionné (texte affiché) est affiché en magenta.

- 5 Appuyez sur MENU/ENTER vers la marque ► pour sélectionner le "USER NAME".**
 - L'élément sélectionné (texte affiché) est affiché en magenta.

- Pour pouvoir sélectionner un "USER NAME", il faut qu'une source soit déjà enregistrée.

Remarque

- L'élément sélectionné est affiché en magenta. Les éléments affichés en gris ne peuvent pas être réglés dans le mode actif.

(Suite en page suivante)

Configuration (ou modification) des sources utilisateur (suite)

■ Télécommande

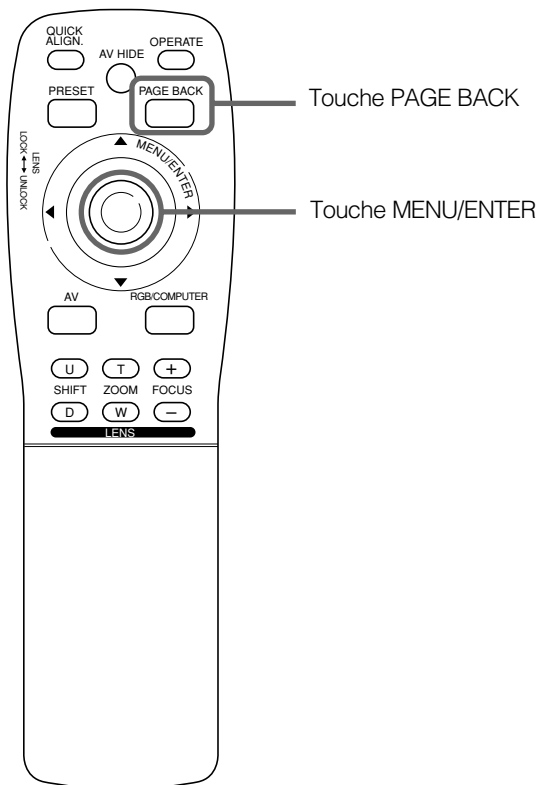

6 Appuyez sur la touche MENU/ENTER pour définir le paramètre.

- Le "menu de configuration USER NAME" est affiché.

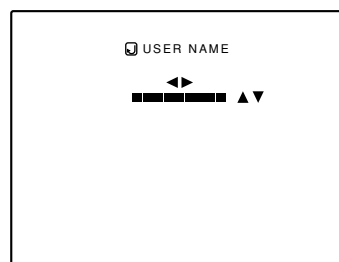

(Menu de configuration USER NAME)

1. Appuyez sur MENU/ENTER vers la marque ◀ ou ▶ pour sélectionner les positions où entrer les caractères.

- Vous pouvez sélectionner jusqu'à 9 positions d'entrée.

2. Appuyez sur MENU/ENTER vers la marque ▲ ou ▼ pour sélectionner les caractères à entrer.

- Vous pouvez sélectionner n'importe quel caractère compris entre A et Z, 0 et 9, _ et espace.

3. Répétez les étapes "1" et "2" pour entrer le nom d'utilisateur.

- Vous pouvez entrer jusqu'à 9 caractères.

4. Appuyez sur MENU/ENTER vers la marque ▲ ou ▼ pour sélectionner les positions où entrer les caractères.

- L'affichage revient à l'écran "USER SOURCE SET UP".

■ Pour supprimer un nom d'utilisateur, remplacez-le par des espaces.

Toutefois, si cette zone de nom d'utilisateur est déjà enregistrée comme source sur un autre canal dans le menu "configuration de CHANNEL • sélection", ou si elle est sélectionnée en mode AUTO ou mode dédié (forcé), le nom d'utilisateur ne peut pas être supprimé. Le nom d'utilisateur avant modification sera affiché.

■ Menu principal

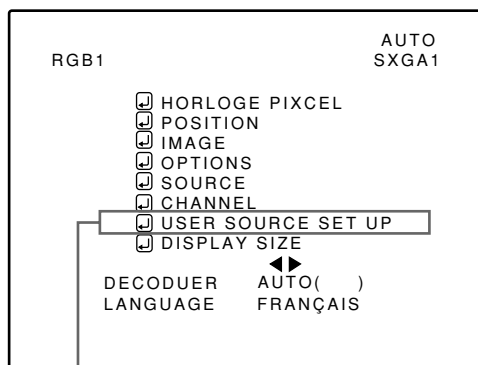

Élément de sous-menu [USER SOURCE SET UP]

Remarque

- L'élément sélectionné est affiché en magenta. Les éléments affichés en gris ne peuvent pas être réglés dans le mode actif.

Configuration (ou modification) de la taille d'affichage

■ Télécommande

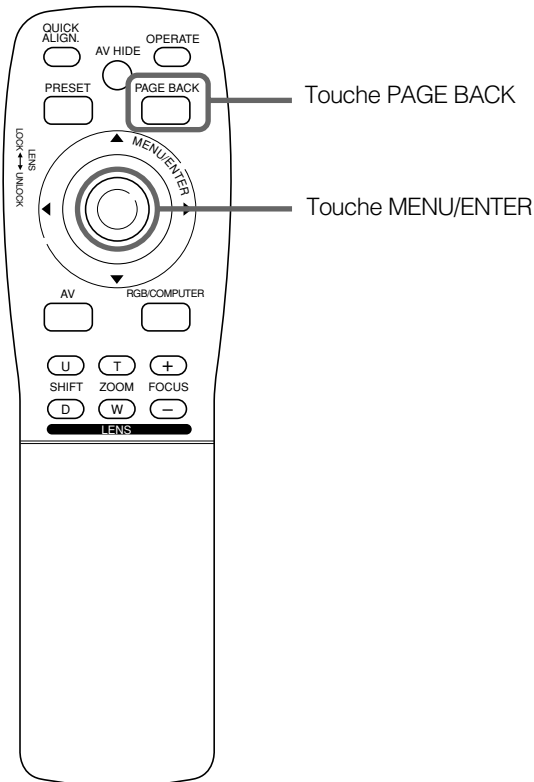

■ Menu principal

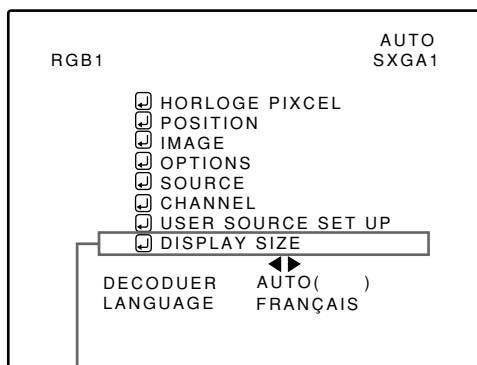

Elément de sous-menu [DISPLAY SIZE]

Remarque

- L'élément sélectionné est affiché en magenta. Les éléments affichés en gris ne peuvent pas être réglés dans le mode actif.

Si la taille d'écran (points horizontaux effectifs et lignes verticales effectives des cartes vidéo PC, etc.) d'un signal (source) d'entrée enregistré dans la configuration de source utilisateur ne correspond pas à la taille d'affichage projetée par ce projecteur, la configuration suivante doit être effectuée.

Dans la configuration de source utilisateur, la taille d'affichage la plus adaptée aux paramètres standard du projecteur est assumée. Si ce paramètre est différent de la taille d'affichage du signal entré, la configuration de la taille d'affichage devient nécessaire.

Remarques

- Le réglage de la taille d'affichage ne peut pas être effectué pour les signaux NTSC (480i), 480p, PAL, HDTV (1035i/1080i) ou 720p.
- Ne pas effectuer le réglage de la taille d'affichage lorsque la taille d'affichage de l'équipement qui envoie le signal est inconnue.
- Cette fonction n'est pas destinée à agrandir ou à réduire la taille de l'écran.

1 Appuyez sur la touche MENU/ENTER.

- Le menu principal apparaît à l'écran

2 Appuyez sur MENU/ENTER vers la marque ▲ ou ▼ pour sélectionner "DISPLAY SIZE".

- L'élément sélectionné (texte affiché) est affiché en magenta.

3 Appuyez sur la touche MENU/ENTER pour définir le paramètre.

- Un élément de sous-menu, "menu de réglage DISPLAY SIZE, apparaît à l'écran.

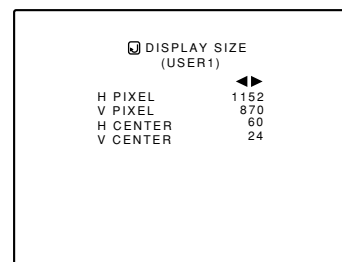

(menu de réglage DISPLAY SIZE)

4 Appuyez sur MENU/ENTER vers la marque ▲ ou ▼ pour sélectionner "H PIXEL", puis appuyez sur MENU/ENTER vers la marque ◀ ou ▶ pour régler le nombre de pixels horizontaux.

- L'élément sélectionné (texte affiché) est affiché en magenta.

5 Appuyez sur MENU/ENTER vers la marque ▲ ou ▼ pour sélectionner "V PIXEL", puis appuyez sur MENU/ENTER vers la marque ◀ ou ▶ pour régler le nombre de pixels verticaux.

6 Appuyez deux fois sur PAGE BACK.

- Le menu disparaît.

(Suite en page suivante)

Configuration (ou modification) de la taille d'affichage (suite)

■ Télécommande

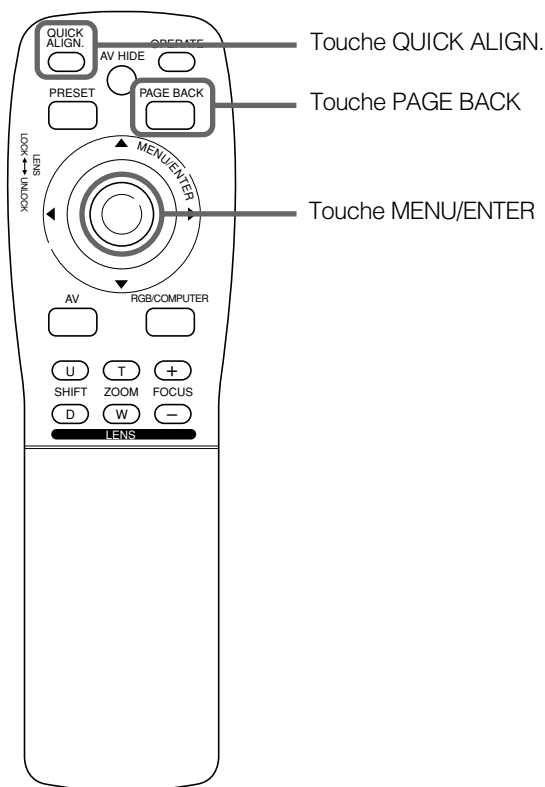

■ Menu principal

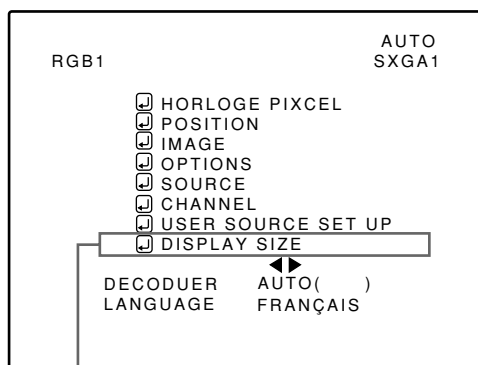

Élément de sous-menu [DISPLAY SIZE]

Remarques

- L'élément sélectionné est affiché en magenta. Les éléments affichés en gris ne peuvent pas être réglés dans le mode actif.
- Si une partie de l'image manque lorsque "H CENTER" ou "V CENTER" est réglé, effectuez alternativement ce réglage et l'ajustement de position.

7 Appuyez sur QUICK ALIGN.

- La fonction d'ajustement d'alignement rapide automatique est activée. Durant le réglage, "QUICK-ALIGNMENT" (Alignement rapide) est affiché à l'écran.

8 Une fois l'étape 7 terminée, appuyez sur la touche MENU/ENTER.

- Le menu principal apparaît à l'écran

9 Appuyez sur MENU/ENTER vers la marque ▲ ou ▼ pour sélectionner "DISPLAY SIZE".

- L'élément sélectionné (texte affiché) est affiché en magenta.

10 Appuyez sur la touche MENU/ENTER.

- Un élément de sous-menu, "menu de réglage DISPLAY SIZE", apparaît à l'écran.

11 Appuyez sur MENU/ENTER vers la marque ▲ ou ▼ pour sélectionner "H CENTER", puis appuyez sur MENU/ENTER vers la marque ◀ ou ▶ pour régler la position horizontale.

12 Appuyez sur MENU/ENTER vers la marque ▲ ou ▼ pour sélectionner "V CENTER", puis appuyez sur MENU/ENTER vers la marque ◀ ou ▶ pour régler la position verticale.

- Pour revenir au menu principal, appuyez sur PAGE BACK. Pour quitter le menu principal, appuyez de nouveau sur PAGE BACK.

Élément d'ajustement	Contenu de l'ajustement
H PIXEL	Ajuste le nombre de points horizontaux effectifs. Valeur d'ajustement (640↔1360)
V PIXEL	Ajuste le nombre de points verticaux effectifs. Valeur d'ajustement (350↔1024)
H CENTER	Ajuste la position horizontale de l'affichage. Valeur d'ajustement (0↔639)
V CENTER	Ajuste la position verticale de l'affichage. Valeur d'ajustement (1↔511)

Menu de réglage de la taille d'affichage : Plage de valeurs

Maintenance du filtre et remplacement de la lampe source de lumière

Nettoyage et remplacement du filtre

Les filtres doivent être nettoyés régulièrement. S'ils sont très sales, si vous ne parvenez pas à enlever les tâches ou s'ils sont endommagés, remplacez-les par de nouveaux filtres (Numéro de pièce : LC30505) ; de la poussière et de la saleté risquent de pénétrer à l'intérieur, ce qui pourrait avoir un impact négatif sur l'écran et gâcher la qualité de l'image.

■ Le projecteur est muni de deux filtres, l'un sur le côté droit et l'autre à l'arrière.

1 Faites passer le projecteur en mode d'attente et éteignez l'interrupteur MAIN POWER.

Placez le projecteur en mode d'attente et assurez-vous que l'indicateur STAND BY est allumé, puis éteignez l'interrupteur MAIN POWER. Après cela, débranchez le cordon d'alimentation de la prise de courant et du projecteur. Pour des procédures détaillées, consultez "Mise hors tension" (page 24).

2 Retirez les vis du couvercle du filtre.

A l'aide d'un tournevis Phillips, retirez les six vis qui retiennent chaque filtre. Deux filtres sont utilisés, l'un sur le côté droit et l'autre à l'arrière du projecteur.

Remarque

- Si le filtre est très sale, etc., le projecteur se met en mode d'alerte (l'indicateur EMERGENCY clignote).
- Il est donc conseillé de nettoyer le filtre périodiquement. Pour plus de détails sur le mode d'alerte, référez-vous aux pages 7 et 23.

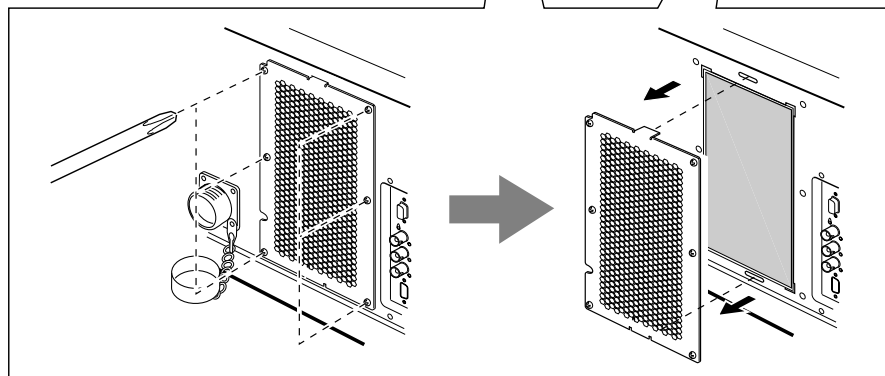
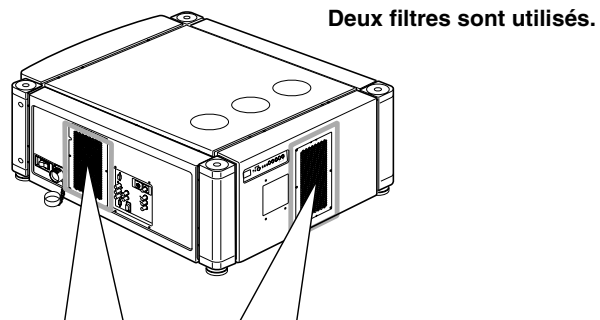

3 Retirez les filtres.

Pour retirer le filtre, pincez la partie centrale du filtre avec vos doigts et tirez-le vers vous. (Le filtre est retenu par quatre onglets.)

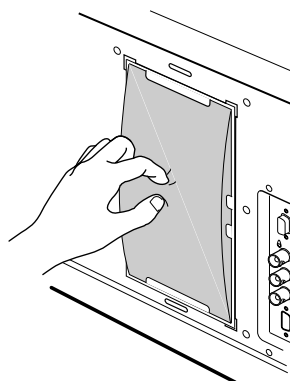

(Suite en page suivante)

Nettoyage et remplacement du filtre (suite)

4 Nettoyez les filtres.

Lavez le filtre avec de l'eau et un détergent neutre, puis faites-le sécher à l'ombre.

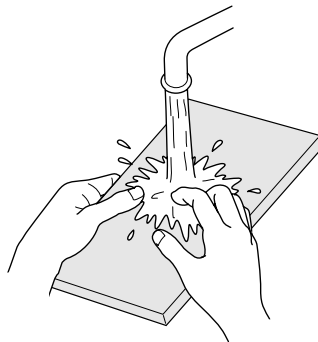

5 Remettez les filtres en place.

Pour remettre les filtres dans le projecteur, suivez la même procédure mais en sens inverse. Pour finir, assurez-vous de bien remettre les couvercles des filtres en place.

Remarques

- Installez les filtres correctement ; dans le cas contraire, le projecteur risquerait de ne pas fonctionner normalement.
- Si les filtres et/ou les supports de filtre sont endommagés, il se peut que le projecteur ne fonctionne pas du tout. Dans ce cas-là, remplacez-les par des pièces neuves.

PRECAUTION

- Mettre des gants en caoutchouc lors de l'utilisation du détergent neutre.
- Après avoir lavé les filtres dans l'eau, assurez-vous qu'ils sont complètement secs avant de les remettre en place. L'installation d'un filtre encore humide risque de provoquer un mauvais fonctionnement ou un choc électrique.
- Ne pas nettoyer le filtre avec un aspirateur. Le filtre étant mou, il pourrait être aspiré ou endommagé.

A propos du remplacement de la lampe source de lumière

La lampe de projection a une durée de vie d'environ 1000 heures.

Lorsque la lampe de projection est proche de la fin de sa durée de vie, sa dégradation est rapide. Lorsque le nombre d'heures d'utilisation de la lampe dépasse 900, l'indicateur LAMP du projecteur s'allume et, au début de la projection, le message CHG-LAMPE apparaît sur l'écran de projection pendant environ deux minutes. La lampe doit alors être remplacée. Une fois les 1000 heures de service atteintes, l'indicateur LAMP du projecteur commence à clignoter. La période de remplacement spécifiée de la lampe est 1000 heures, mais elle peut varier en fonction des conditions d'utilisation. Si l'image vidéo est sombre et la teinte anormale même après que vous avez ajusté la teinte et la luminosité, remplacez la lampe un peu plus tôt que prévu.

Pour obtenir une lampe de rechange, contactez votre revendeur ou un centre de service local.

Dépannage

Les solutions aux problèmes communs avec le projecteur sont décrites ici. Si aucune des solutions présentées ici ne pouvait résoudre le problème, débranchez le projecteur et consultez un revendeur autorisé ou un centre de service.

Symptôme	Cause probable	Action corrective	Page
Pas d'alimentation.	• Le cordon d'alimentation est-il débranché ?	• Bien brancher le cordon d'alimentation (prise).	22
	• L'interrupteur d'alimentation est-il allumé ?	• Allumez l'interrupteur MAIN POWER.	24
	• Utilisez-vous la bonne tension ?	• Vérifiez que la tension utilisée est bien 200V – 240V CA.	2, 64
	• Le disjoncteur a-t-il sauté ?	• Vérifiez le disjoncteur.	–
	• La fonction de protection de la lampe s'est-elle activée ? (Ceci peut se produire lorsque l'alimentation est coupée à cause d'une panne de courant, etc.)	• Attendez que la lampe se soit refroidie. (Mettez l'appareil sous tension et laissez les ventilateurs refroidir la lampe.) Après environ 10 minutes, appuyez sur OPERATE sur la télécommande.	–
Lumière non émise ou niveau d'éclairage faible.	• Le capuchon d'objectif est-il enlevé ?	• Enlevez le capuchon d'objectif.	22
	• Est-ce que la durée de vie de la lampe est presque écoulée ?	• Vérifier la durée de fonctionnement de la lampe. Si elle est proche de la fin, préparez une nouvelle lampe ou remplacez-la en avance.	40, 58
	• Le projecteur a-t-il été déplacé de son lieu d'installation ?	• Vérifiez la position d'installation.	–
L'appareil étant alimenté, le fonctionnement commence puis s'arrête après quelques minutes.	• Les prises ou événements d'air sont-ils bloqués ?	• Eteignez l'interrupteur MAIN POWER, enlevez tout objet qui bloque et rallumez l'interrupteur MAIN POWER.	7, 8, 15
L'image vidéo n'apparaît pas.	• L'entrée correcte est-elle sélectionnée ?	• Sélectionnez les entrées correctes avec les touches AV et RGB.	25
	• Les périphériques sont-ils correctement raccordés ?	• Raccordez les périphériques correctement.	19, 20
	• Les signaux arrivent-ils bien des appareils raccordés ?	• Réglez correctement les appareils raccordés.	–
	• Les signaux entrés (fréquence de balayage, etc.) sont-ils appropriés ?	• Vérifiez si le signal est correct (fréquence de balayage, etc.) et entrez le signal correct.	18
	• La bonne source est-elle sélectionnée ? Une mauvaise source (mode forcé) n'est-elle pas sélectionnée ?	• Réglez la source sur AUTO ou sur la source dédiée correcte (mode forcé).	43, 45
Image vidéo sombre.	• La luminosité est-elle ajustée ?	• Ajustez la luminosité avec le menu.	37, 39
	• La mise au point est-elle correcte ?	• Réglez la mise au point à l'aide des touches FOCUS (+/-) de la télécommande.	26, 29
	• La distance est-elle trop ou pas assez grande ?	• Positionnez le projecteur à la distance correcte.	17

Symptôme	Cause probable	Action corrective	Page
La couleur est pauvre ou instable.	• Les paramètres TRACK et PHASE sont-ils ajustés correctement ?	• Ajustez les paramètres TRACK et PHASE avec le menu.	29, 35
	• La qualité de l'image (densité de couleur, etc.) est-elle ajustée correctement ?	• Ajustez la qualité de l'image avec le menu.	37, 39
	• Le CLAMP correct est-il sélectionné ?	• Sélectionnez le CLAMP correct dans le OPTION MENU.	40, 41
Durant la lecture vidéo, l'image vidéo est parfois perturbée.	• Les réglages d'installation ont-ils été effectués ?	• Pour l'installation, consultez le revendeur chez qui vous avez acheté le projecteur ou un centre de service local.	–
L'image couleur est médiocre ou perturbée.	• La qualité de l'image (densité de couleur, etc.) est-elle ajustée correctement ?	• Ajustez la qualité de l'image avec le menu.	37, 39
	• Le système de diffusion correct (système de couleur) est-il sélectionné ?	• Réglez le système de diffusion (système de couleur) sur AUTO.	33
	• Les signaux (fréquence de balayage, etc.) des appareils raccordés sont-ils corrects ?	• Vérifiez si le signal est correct (fréquence de balayage, etc.) et entrez le signal correct.	18
	• La bonne source est-elle sélectionnée ? Une mauvaise source (mode forcé) n'est-elle pas sélectionnée ?	• Réglez la source sur AUTO. Si le problème persiste, réglez le paramètre sur la source dédiée (mode forcé).	43 ~ 45
Des couleurs spécifiques ne sont pas affichées.	• Les spécifications du signal entré correspondent-elles à celles de la carte d'entrée vidéo ?	• Vérifiez les spécifications du signal entré et de la carte d'entrée vidéo.	–
	• Le câble d'entrée est-il raccordé correctement ?	• Vérifiez les raccordements du câble.	20
	• La durée de vie de la lampe est-elle écoulée ?	• Vérifiez le nombre d'heures d'utilisation de la lampe dans le menu et, si la durée de vie de la lampe est presque écoulée, consultez le revendeur chez qui vous avez acheté le projecteur ou un centre de service local.	59
Le bord supérieur de l'image est courbé ou déformé.	• Alors que le signal de l'ordinateur est entré, n'est-ce pas un signal de synchronisation composite (Cs) ou sur le vert (G) qui est entré ?	• Entrez des signaux de synchronisation séparés pour les signaux de synchronisation vertical (V) et horizontal (H).	9
	• Le signal venant du magnétoscope n'est-il pas parasité ou déformé ?	• Entrez des signaux avec peu de parasite ou de déformation.	–
	• La bonne source est-elle sélectionnée ? Une mauvaise source (mode forcé) n'est-elle pas sélectionnée ?	• Réglez la source sur AUTO. Si le problème persiste, réglez le paramètre sur la source dédiée (mode forcé).	43 ~ 45
	• Le contenu de la configuration des canaux a-t-il été modifié ?	• Vérifiez que le contenu de la configuration n'a pas été modifié.	46 ~ 50
La position de projection sur l'écran a bougé.	• Le contenu de la configuration des canaux a-t-il été modifié ?	• Vérifiez le contenu de la configuration des canaux et corrigez-le si nécessaire.	46 ~ 50
	• Le signal de synchronisation est-il entré correctement ?	• Vérifiez le signal de synchronisation et les raccordements appropriés.	9
	• Le projecteur a-t-il été déplacé de son lieu d'installation ?	• Vérifiez la position d'installation.	–

Symptôme	Cause probable	Action corrective	Page
L'image vidéo disparaît soudainement.	• La vidéo n'a-t-elle pas été arrêtée par une pression sur la touche AV HIDE de la télécommande ?	• Appuyez sur la touche AV HIDE de la télécommande pour activer la vidéo.	11
	• Tous les signaux de couleur vidéo sont-ils entrés ?	• Vérifiez les signaux et les raccordements.	18 ~ 22
Le réglage du déplacement d'objectif est impossible.	• La broche de verrouillage centrale mise en place pour l'expédition a-t-elle bien été enlevée ?	• Retirez la broche de verrouillage centrale, puis effectuez les réglages nécessaires. (Pour des instructions sur l'enlèvement de la broche de verrouillage centrale, consultez le revendeur chez qui vous avez acheté le projecteur ou un centre de service local.)	15
La télécommande ne fonctionne pas.	• Les piles sont-elles correctement installées ?	• Faire correspondre les polarités des piles (+ sur + et - sur -).	12
	• Les piles sont-elles mortes ?	• Mettre des piles neuves.	12
	• Un obstacle se trouve-t-il entre la télécommande et le capteur ?	• Enlever tous les obstacles.	-
	• La distance est-elle trop grande ?	• Utilisez la télécommande plus près.	21
	• Le commutateur LENS LOCK ↔ UNLOCK de la télécommande est-il réglé sur LOCK ?	• Réglez le commutateur LENS LOCK ↔ UNLOCK de la télécommande sur UNLOCK.	11

■ Lorsque l'indicateur d'alerte commence à clignoter :

Consultez AVERTISSEMENTS et REMARQUES en page 23.

** Ce projecteur est équipé d'un micro-ordinateur pouvant fonctionner de manière anormale en cas d'interférences avec des composants extérieurs. Si cela se produit, coupez l'alimentation et débranchez le cordon d'alimentation de la prise de courant. Rebranchez ensuite le cordon d'alimentation dans la prise de courant et remettez le projecteur sous tension. (Pour des instructions sur la mise sous tension et hors tension de l'appareil, voir page 24.)*

Spécifications

■ Système de mécanisme optique

- Méthode de projection Appareil 3D-ILA, 1 objectif, méthode à obturateur optique 3 couleurs primaires
- Appareil D-ILA 2,3 cm mesuré en diagonale (1365 pixels × 1024 pixels) × 3
(Nombre total de pixels : 4 193 280)
- Objectif de projection Objectif zoom GL-M4023SZ 3:1~7:1
(disponible séparément) Objectif à mise au point fixe GL-M4015S 1.5:1
- Format d'écran 152 cm sur 762 cm [recommandé] à 1524 cm [maximum] mesuré en diagonale (*avec format d'image : 4 : 3)
- Lampe de projection Lampe au xénon 1,6 kW

■ Système électrique

- Système de couleur NTSC, NTSC 4.43, PAL, SECAM (* *Basculement automatique / basculement manuel*)
- Résolution 1365 points × 1024 points (**pleine résolution S-XGA, pendant entrée RGB*)
1000 lignes TV (**Résolution horizontale, format d'image 4 : 3, durant l'entrée vidéo uniquement*)
- Fréquence de balayage Fréquence : 15 kHz ~ 82 kHz
horizontale
Fréquence verticale : 48 Hz ~ 78 Hz

■ Entrée / sortie

[EXT. IN (entrée AV IN)] * *Les signaux Y/C (S-vidéo) et VIDEO (vidéo composite) peuvent être entrés avec la carte vidéo installée.*

- Y/C 1 ligne, mini-DIN 4 broches × 1 (* *Avec la carte vidéo (disponible séparément) installée*)
Y (signal de luminance) : 1V(p-p), 75Ω (synchro négative)
C (signal de chroma) : 0,286V(p-p) (salve), 75Ω [NTSC]
0,3V(p-p) (salve), 75Ω [PAL]

- VIDEO 1 ligne, BNC × 1 (* *Avec la carte vidéo (disponible séparément) installée*)
Signal vidéo composite : 1V(p-p), 75Ω (synchro négative)

- Y, P_B/B-Y, P_R/R-Y 1 ligne, BNC × 3
Signaux de composante (Y, B-Y, R-Y)
Y : 1V(p-p), 75Ω (synchro négative ou synchro 3 valeurs)
P_B/B-Y : 0,7V(p-p), 75Ω
P_R/R-Y : 0,7V(p-p), 75Ω

[RGB IN (entrée RGB)]

- RGB IN-1 (PC) 1 ligne, D-sub 3 rangées 15 broches × 1
Signal analogique RGB
R : 0,7V(p-p), 75Ω
B : 0,7V(p-p), 75Ω
G : 0,7V(p-p), 75Ω
G sur Synchro : 1V(p-p), 75Ω (synchro négative)
Signal de synchro : 1V(p-p) à 5V(p-p), haute impédance (polarité positif/négatif)
* *Certains périphériques raccordés peuvent ne pas correspondre à la synchro de composante (C_s) ou au signal de G sur synchro.*

- RGB IN-2 1 ligne, BNC × 5
Signal analogique RGB
R : 0,7V(p-p), 75Ω
B : 0,7V(p-p), 75Ω
G : 0,7V(p-p), 75Ω
G sur Synchro : 1V(p-p), 75Ω (synchro négative)

Signal de synchro horizontale/synchro de composante (H/Cs)

H : 1V(p-p) à 5V(p-p), haute impédance (polarité positif/négatif)

Cs : 1V(p-p) à 5V(p-p), haute impédance (polarité positif/négatif)

Signal de synchro verticale (V)

V : 1V(p-p) à 5V(p-p), haute impédance (polarité positif/négatif)

** Certains périphériques raccordés peuvent ne pas correspondre à la synchro de composante (Cs) ou au signal de G sur synchro.*

[RGB OUT (SORTIE RGB)]

- RGB OUT 1 ligne, D-sub 3 rangées 15 broches × 1

Signal RGB analogique

R : 0,7V(p-p), 75Ω

B : 0,7V(p-p), 75Ω

G : 0,7V(p-p), 75Ω

G sur Synchro : 1V(p-p), 75Ω (synchro négative)

Signal de synchro horizontale/synchro de composante (H/Cs)

H : Niveau TTL (Polarité : Même pour entrée)

Cs : Niveau TTL (Polarité : Même pour entrée)

Signal de synchro verticale (V)

V : Niveau TTL (Polarité : Même pour entrée)

[CONTROL]

- RS-232C: 1 ligne, D-sub 9 broches × 1

** Prise de commande d'interface RS-232C spécifiée pour le contrôle de ce projecteur avec un ordinateur individuel.*

- REMOTE 1 ligne, prise mini jack × 1

■ Généralités

- Alimentation 200 V ~ 240 V AC, 50 Hz/60 Hz
- Consommation 12 A (à 220V)
- Température de fonctionnement possible + 5°C à + 40°C
- Humidité relative possible 90% ou moins (sans condensation)
- Température de stockage possible - 5°C à + 60°C
- Dimensions extérieures maximales Environ (L)747 mm × (H)420 mm × (P)793 mm (pièces saillantes non comprises)
- Poids Environ 71kg
- Accessoires (Référez-vous à page 4.)

** La conception et les spécifications sont sujettes à changement sans notification.*

** Les appareils D-ILA sont fabriqués avec une technologie de haute précision, permettant à 99,99 % des pixels d'être effectifs. Seulement 0,01 % ou moins des pixels sont manquants ou toujours allumés.*

** Pour faciliter la compréhension, les images et les illustrations sont améliorées, simplifiées ou composées, et peuvent être un peu ou très différentes des produits réels.*

*** MARQUES DE COMMERCE**

IBM, IBM PC et VGA sont des marques déposés de International Business Machines Corporation. Macintosh est une marque déposée de Apple Computer, Inc.

VESA est une marque commerciale de l'organisation à but non lucratif Video Electronics Standard Association.

Tous les autres noms de produits mentionnés dans ce mode d'emploi sont utilisés dans un but d'identification uniquement et peuvent être des marques de commerce ou des marques déposées de leur compagnie respective.

Dimensions extérieures

■ Haut

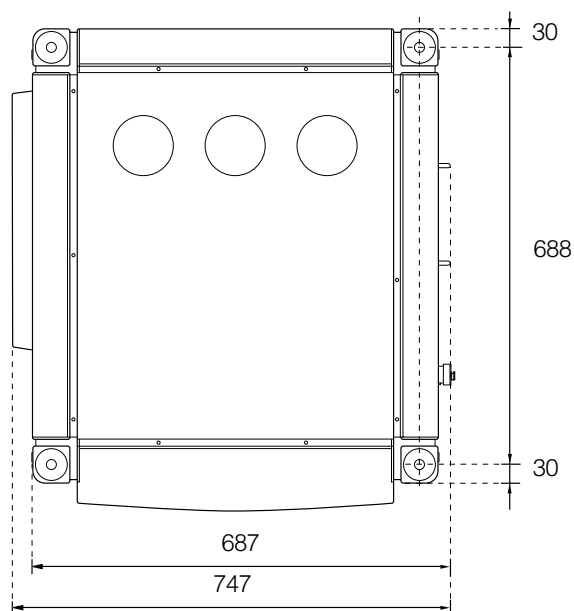

Unité : mm

■ Avant

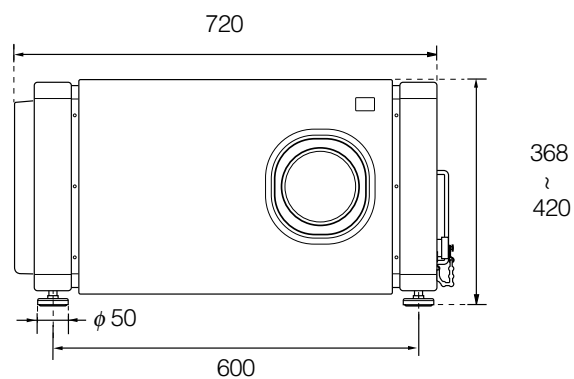

■ Côté

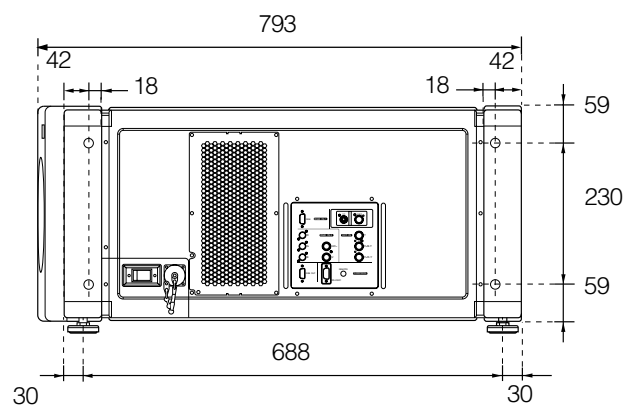

■ Signaux de format DTV

* Les signaux de format DTV suivants peuvent être entrés.

Formats DTV	480i	480p	720p	1080i	1080 24sF
Norme de signal	ITU-R BT. 601-4	SMPTE 293M	SMPTE 296M	SMPTE 274M	SMPTE 274M
Trame / Ligne de balayage	525	525	750	1125	1125
Echantillons effectifs × Lignes de balayage	720 × 485	720 × 483	1280 × 720	1920 × 1080	1920 × 1080
Fréquence de champ (Hz)	59,94	59,94	60/59,94	60/59,94	48
Fréquence de ligne (Hz)	15734	31468,5	45000/44955	33750/33716,25	27000
Rapport d'entrelacement	0,5	1	1	0,5	sF

Affectation des broches (Spécification pour les prises)

■ Prise Y/C

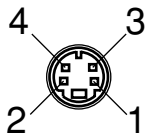

Numéro de broche	Nom du signal
1	GND (Y)
2	GND (C)
3	Y
4	C

■ Prise RS-232C

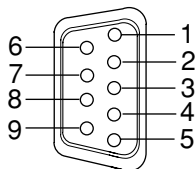

Numéro de broche	Nom du signal	Numéro de broche	Nom du signal
1	N/C	6	N/C
2	RD	7	N/C
3	TD	8	N/C
4	N/C	9	N/C
5	GND		

■ Prise COMPUTER IN-1 (PC) / COMPUTER OUT

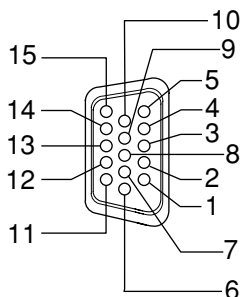

Numéro de broche	Nom du signal	Numéro de broche	Nom du signal
1	Rouge	9	N/C
2	Vert	10	GND (SYNC)
3	Bleu	11	GND
4	N/C	12	N/C
5	N/C	13	H.SYNC
6	GND (Rouge)	14	V.SYNC
7	GND (Vert)	15	N/C
8	GND (Bleu)		

Informations sur les articles vendus séparément

• Objectif de projection

GL-M4023SZ

Objectif zoom 3 : 1~7 : 1

GL-M4015S

Objectif à mise au point fixe 1,5 : 1

• Carte vidéo

PK-G1101D

Carte utilisée pour ajouter une fonction Y/C (S-Vidéo) et une entrée de signal vidéo composite au projecteur.



Free Manuals Download Website

<http://myh66.com>

<http://usermanuals.us>

<http://www.somanuals.com>

<http://www.4manuals.cc>

<http://www.manual-lib.com>

<http://www.404manual.com>

<http://www.luxmanual.com>

<http://aubethermostatmanual.com>

Golf course search by state

<http://golfingnear.com>

Email search by domain

<http://emailbydomain.com>

Auto manuals search

<http://auto.somanuals.com>

TV manuals search

<http://tv.somanuals.com>