

### ENGLISH

This unit is designed to operate on 12 volts DC, NEGATIVE ground electrical systems.

### WARNING

- The amplifier unit is highly heated when in use. Avoid installing the unit in the following places
  - Where it would be exposed to direct sunlight or heat directly from the heater or in an extremely hot place.
  - Where fully ventilation is not available such as under the car mats, etc.

### INSTALLATION

- Avoid installing the unit in the following places
  - Where it would obstruct your driving.
  - Where it would be subject to rain, water splashes or excessive humidity.
  - Where it would be subject to dust.
  - Where it would be positioned on an unstable place.
  - On connection cords or on the floor under which there is piping.
- When the installation position has been determined, confirm that cords are sufficiently long.
- Do not remove the screws, covers or cabinet to avoid a risk of the electric shock.
- The following examples show an installation using velcro tapes (not provided with the amplifier unit). If you have any questions or require information regarding installation, consult your JVC car audio dealer.

### ESPAÑOL

Esta unidad está diseñada para funcionar con 12 voltios de CC, con sistemas eléctricos de masa NEGATIVA.

### ADVERTENCIA

- La unidad del amplificador se calienta considerablemente durante el uso. Evite instalar la unidad en los siguientes lugares
  - Donde pueda estar directamente expuesta a la luz del sol o al calor del calefactor o en un sitio extremadamente caliente.
  - En un lugar donde no se disponga de una ventilación completa, como debajo de la alfombra, etc.

### INSTALACION

- Evite instalar la unidad en los siguientes lugares
  - Donde pueda obstaculizar la conducción.
  - Donde pueda mojarse debido a la lluvia, etc., o en un lugar excesivamente húmedo.
  - En un lugar polvoriento.
  - En un sitio que pueda ser inestable.
  - Sobre los cables de conexión o sobre el piso, encima de alguna tubería.
- Una vez que decida la posición de instalación, confirme que los cables sean suficientemente largos.
- Para evitar el riesgo de descargas eléctricas, no retire los tornillos, cubiertas o carcasa.
- A continuación se muestra un ejemplo de instalación utilizando cintas Velcro (no entregadas con este amplificador). En caso de dudas sobre la instalación de esta unidad, consulte con su concesionario JVC de equipos de audio para automóviles.

### FRANÇAIS

Cet appareil est conçu pour fonctionner sur des sources de courant continu de 12 volts à masse NEGATIVE.

### AVERTISSEMENT

- L'appareil amplificateur chauffe beaucoup pendant son fonctionnement. Évitez de l'installer dans les endroits suivants
  - Où il peut être exposé aux rayons directs du soleil, à la chaleur d'un chauffage ou dans un endroit très chaud.
  - Où une ventilation correcte ne peut pas être assurée, comme sous le tapis de sol, etc.

### INSTALLATION

- Évitez d'installer l'appareil dans les endroits suivants
  - Où il pourrait gêner votre conduite.
  - Où il pourrait être sujet à la pluie, à des éclaboussures ou à une humidité excessive.
  - Où il pourrait être sujet à la poussière.
  - Où il pourrait être positionné dans un endroit instable.
  - Sur des câbles de connexion ou sur le plancher sous des canalisations.
- Quand la position d'installation a été déterminée, vérifiez que les câbles sont suffisamment longs.
- Ne retirez pas les vis, les couvercles ou le coffret pour éviter tout risque d'électrocution.
- Les exemples suivants montre une installation à l'aide de bandes velcro (non fournie avec l'appareil amplificateur). Si vous avez des questions ou souhaitez plus d'informations à propos de l'installation, consultez votre revendeur autoradio JVC.

#### EXAMPLE A

#### Installing the amplifier unit on the carpet

#### EJEMPLO A

#### Instalación del amplificador sobre la alfombra

#### EXEMPLE A

#### Installation de l'appareil amplificateur sur le tapis

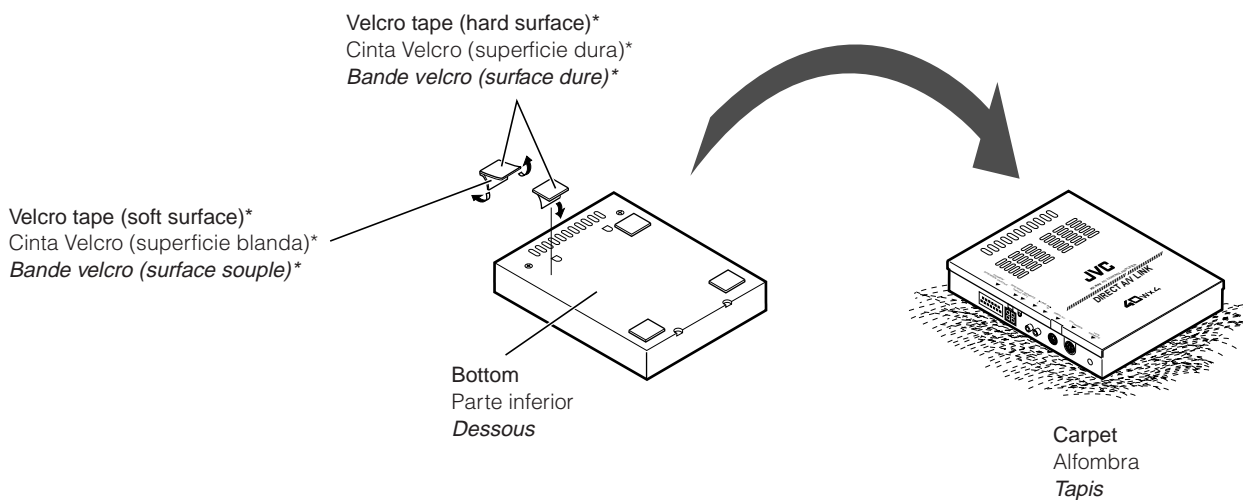

- \* Use commercially available velcro tapes.
- \* Utilice cintas Velcro disponibles en el comercio.
- \* Utilisez des bandes velcro en vente dans le commerce.

#### EXAMPLE B

#### Installing the amplifier unit directly on the car floor

#### EJEMPLO B

#### Instalación del amplificador directamente sobre el piso del automóvil

#### EXEMPLE B

#### Installation de l'appareil amplificateur directement sur le plancher de la voiture

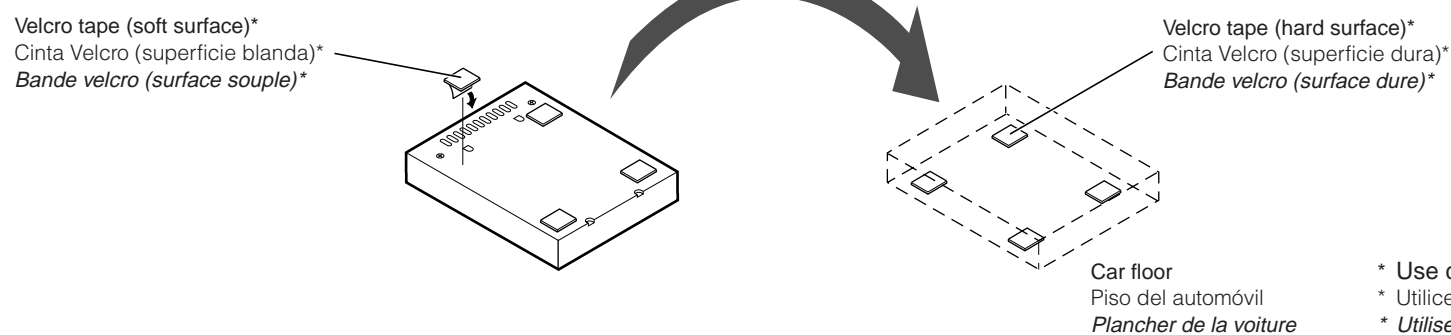

- \* Use commercially available velcro tapes.
- \* Utilice cintas Velcro disponibles en el comercio.
- \* Utilisez des bandes velcro en vente dans le commerce.

### Installing the display unit

Place the display unit on a flat surface (such as dashboard, console, etc.) and attach it firmly and stably.

**Note:**

Wipe clean the place where the velcro tapes are to be attached before installation.

### Instalación de la unidad de visualización

Ponga la unidad de visualización sobre una superficie plana (tal como el salpicadero, consola, etc.) para que quede instalada firmemente y de manera estable.

**Nota:**

Antes de la instalación, limpie la superficie donde se van a fijar las cintas Velcro.

### Installation de l'appareil d'affichage

Placez l'appareil d'affichage sur une surface plate (telle que le tableau de bord, la console, etc.) pour qu'il soit stable et attaché solidement.

**Remarque:**

Essuyez l'emplacement où les bandes velcro doivent être attachées, avant l'installation.

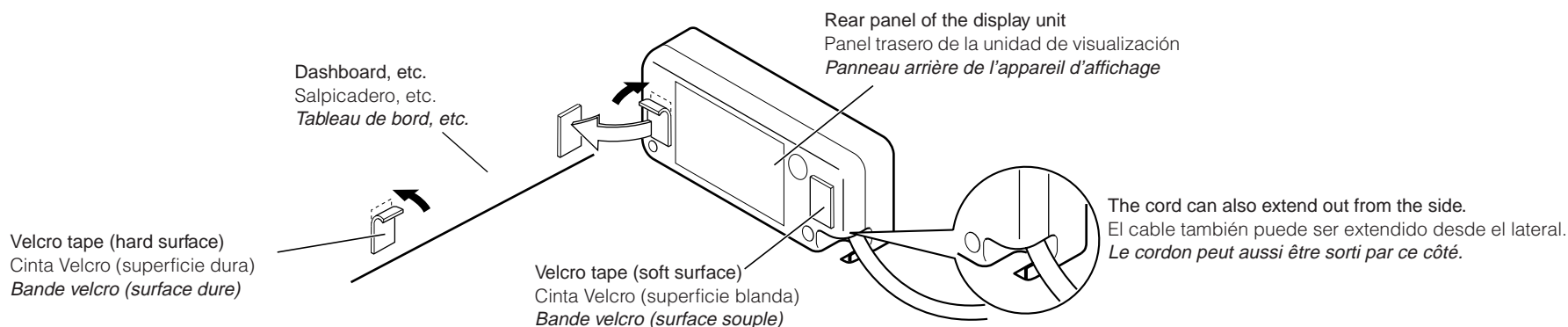

### Parts list for installation and connection

The following parts are provided with this unit.  
After checking them, please set them correctly.

### Lista de piezas para instalación y conexión

Con esta unidad se suministran las siguientes piezas.  
Después de inspeccionarlas, colóquelas correctamente.

### Liste des pièces pour l'installation et raccordement

Les pièces suivantes sont fournies avec cet appareil.  
Après vérification, veuillez les placer correctement.

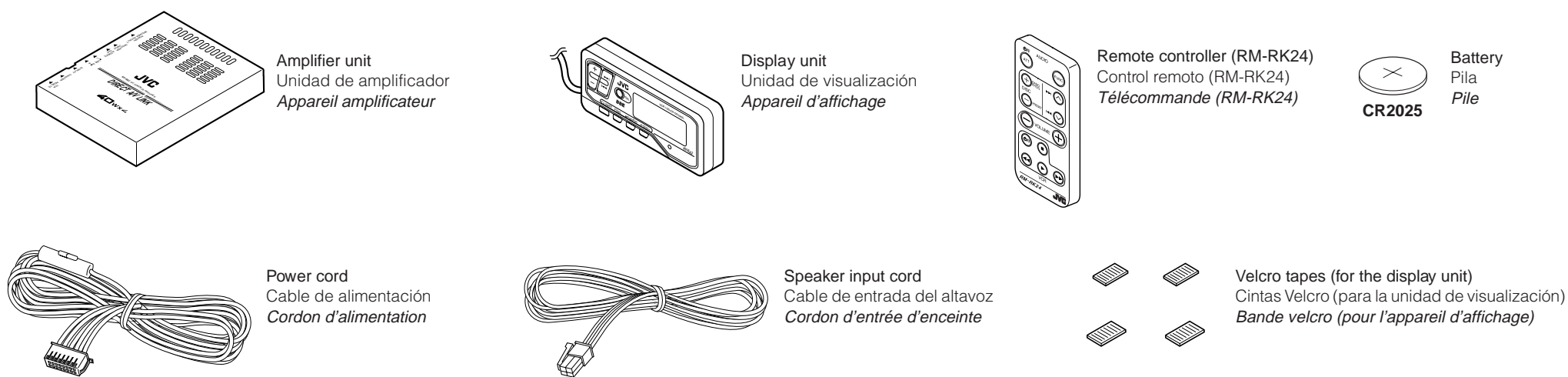

## TROUBLESHOOTING

- **The fuse blows.**  
\* Are the red and black leads connected correctly?
- **Power cannot be turned on.**  
\* Is the yellow lead connected?
- **No sound from the speakers.**  
\* Is the speaker output lead short-circuited?
- **Sound is distorted.**  
\* Is the speaker output lead grounded?  
\* Are the “-” terminals of L and R speakers grounded in common?
- **Unit becomes hot.**  
\* Is the speaker output lead grounded?  
\* Are the “-” terminals of L and R speakers grounded in common?

## LOCALIZACION DE AVERIAS

- **El fusible se quema.**  
\* ¿Están los conductores rojo y negro correctamente conectados?
- **No es posible conectar la alimentación.**  
\* ¿Está el cable amarillo conectado?
- **No sale sonido de los altavoces.**  
\* ¿Está el cable de salida del altavoz cortocircuitado?
- **El sonido presenta distorsión.**  
\* ¿Está el cable de salida del altavoz conectado a masa?  
\* ¿Están los terminales “-” de los altavoces L y R conectados a una masa común?
- **La unidad se calienta.**  
\* ¿Está el cable de salida del altavoz conectado a masa?  
\* ¿Están los terminales “-” de los altavoces L y R conectados a una masa común?

## EN CAS DE DIFFICULTÉS

- **Le fusible saute.**  
\* Les fils rouge et noir sont-ils raccordés correctement?
- **L'appareil ne peut pas être mise sous tension.**  
\* Le fil jaune est-elle raccordée?
- **Pas de son des haut-parleurs.**  
\* Le fil de sortie de haut-parleur est-il court-circuité?
- **Le son est déformé.**  
\* Le fil de sortie de haut-parleur est-il à la masse?  
\* Les bornes “-” des haut-parleurs gauche et droit sont-elles mises ensemble à la masse?
- **L'appareil devient chaud.**  
\* Le fil de sortie de haut-parleur est-il à la masse?  
\* Les bornes “-” des haut-parleurs gauche et droit sont-elles mises ensemble à la masse?

# ELECTRICAL CONNECTIONS

To prevent short circuits, we recommend that you disconnect the battery's negative terminal and make all electrical connections before installing the unit. If you are not sure how to install this unit correctly, have it installed by a qualified technician.

**Note:**

This unit is designed to operate on **12 volts DC, NEGATIVE ground electrical systems**. If your vehicle does not have this system, a voltage inverter is required, which can be purchased at JVC car audio dealers.

- Replace the fuse with one of the specified rating. If the fuse blows frequently, consult your JVC car audio dealer.
- Maximum input of the speakers should be more than 40 watts at the rear and 40 watts at the front, with an impedance of **4 to 8 ohms**.
- **Be sure to ground this unit to the car's chassis.**

# CONEXIONES ELECTRICAS

Para evitar cortocircuitos, recomendamos que desconecte el terminal negativo de la batería y que efectúe todas las conexiones eléctricas antes de instalar la unidad. Si usted no está seguro de cómo instalar correctamente la unidad, hágala instalar por un técnico cualificado.

**Nota:**

Esta unidad está diseñada para funcionar con **12 voltios de CC, con sistemas eléctricos de masa NEGATIVA**. Si su vehículo no posee este sistema, será necesario un inversor de tensión, que puede ser adquirido en los concesionarios de JVC de equipos de audio para automóviles.

- Reemplace el fusible por uno con la corriente especificada. Si el fusible se quemase frecuentemente consulte con su concesionario de JVC de equipos de audio para automóviles.
- La entrada máxima de los altavoces traseros debe ser mayor de 40 vatios y la de los delanteros de 40 vatios, con una impedancia de **4 a 8 ohmios**.
- **Asegúrese de conectar esta unidad a tierra en el chasis del automóvil.**

# RACCORDEMENTS ELECTRIQUES

Pour éviter tout court-circuit, nous vous recommandons de débrancher la borne négative de la batterie et d'effectuer tous les raccordements électriques avant d'installer l'appareil. Si l'on n'est pas sûr de pouvoir installer correctement cet appareil, le faire installer par un technicien qualifié.

**Remarque:**

Cet appareil est conçu pour fonctionner sur des sources de courant continu de **12 volts à masse NEGATIVE**. Si votre véhicule n'offre pas ce type d'alimentation, il vous faut un convertisseur de tension, que vous pouvez acheter chez un revendeur d'autoradios JVC.

- Remplacer le fusible par un de la valeur précisée. Si le fusible saute souvent, consulter votre revendeur d'autoradios JVC.
- La puissance admissible des haut-parleurs doit être supérieure à 40 watts à l'arrière et à 40 watts l'avant, avec une impédance de **4 à 8 ohms**.
- **S'assurer de raccorder la mise à la masse de cet appareil au châssis de la voiture.**

## Typical Connections

**Before connecting:** Check the wiring in the vehicle carefully. Incorrect connection may cause serious damage to this unit.

**1** Connect the colored leads of the power cord to the car battery, speakers and in the following sequence.

- ① Black: ground
- ② Yellow: to car battery (constant 12V)
- ③ Red: to an accessory terminal
- ④ Others: to speakers

**2** Finally connect the wiring harness to the unit.

## Conexiones típicas

**Antes de la conexión:** Verifique atentamente el conexionado del vehículo. Una conexión incorrecta podría producir daños graves en la unidad.

**1** Conecte los conductores de color del cable de alimentación a la batería del automóvil y altavoces, en la secuencia siguiente.

- ① Negro: a tierra
- ② Amarillo: a la batería del automóvil (12V constantes)
- ③ Rojo: a un terminal de accesorio
- ④ Otros: a los altavoces

**2** Por último, conecte el cable de alimentación a la unidad.

## Connexions typiques

**Avant de commencer la connexion:** vérifiez attentivement le câblage du véhicule. Une connexion incorrecte peut endommager sérieusement l'appareil.

**1** Connectez les fils de couleur du cordon d'alimentation à la batterie de la voiture et aux enceintes, dans l'ordre suivant.

- ① Noir: a la masse
- ② Jaune: a la batterie de la voiture (12V constant)
- ③ Rouge: à la prise accessoire
- ④ Autres: aux enceintes

**2** Finalement, connectez le faisceau de fils à l'appareil.

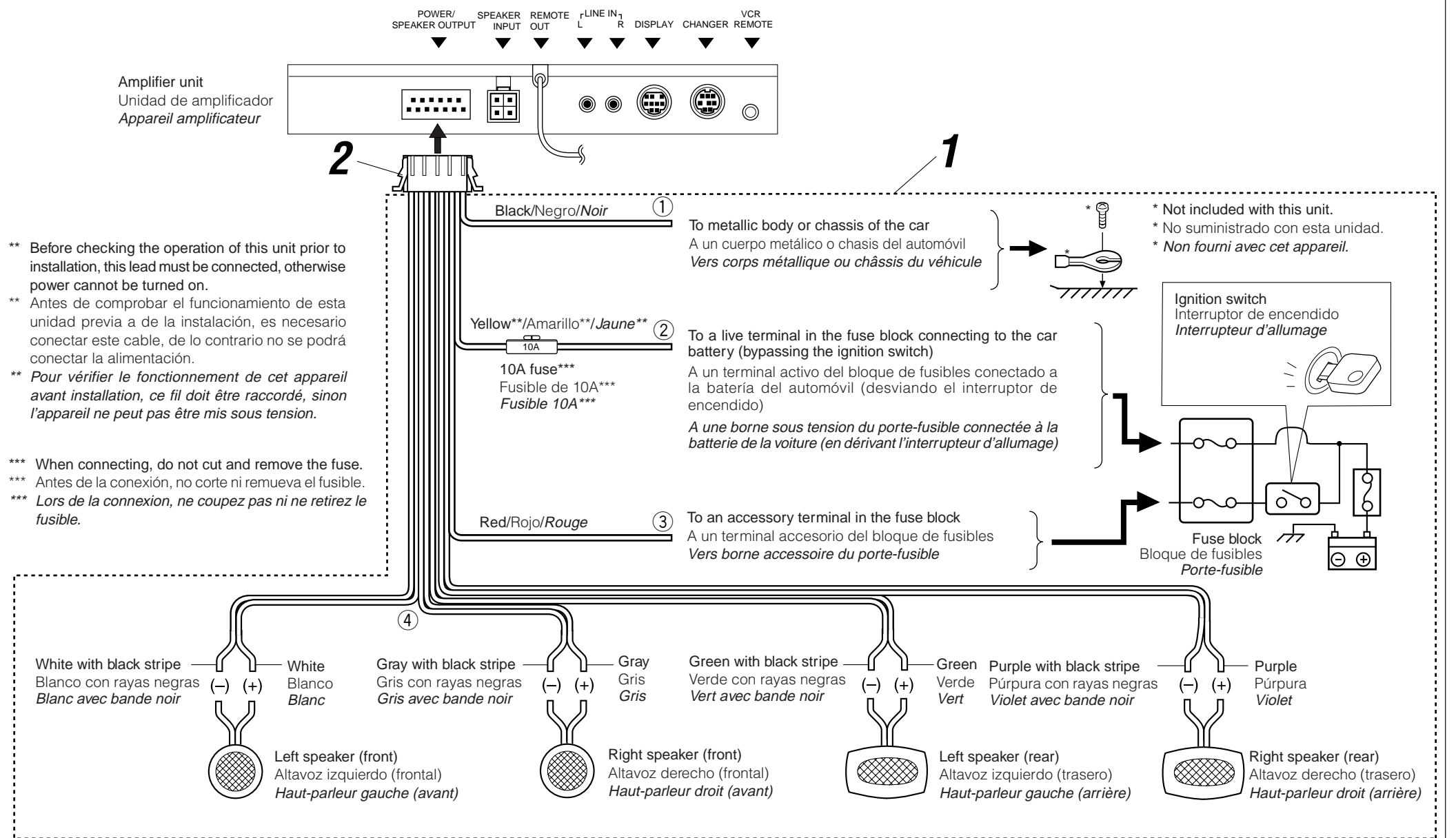

## Connecting the leads / Conexión de los conductores / Raccordement des fils

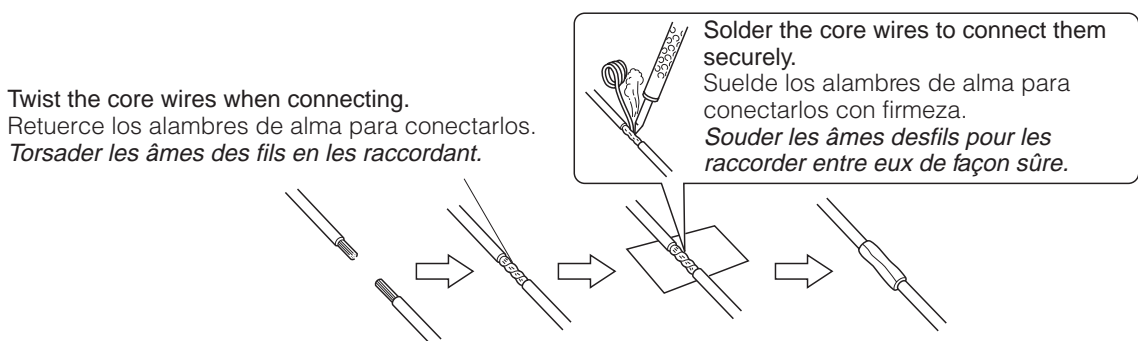

## CAUTION / PRECAUCION / PRECAUTION:

- To prevent short-circuit, cover the terminals of the UNUSED leads with insulating tape.
- Para evitar cortocircuitos, cubra los cables NO UTILIZADOS con cinta aislante.
- Pour éviter les court-circuits, couvrir les bornes des fils qui ne sont PAS utilisés avec de la bande isolante

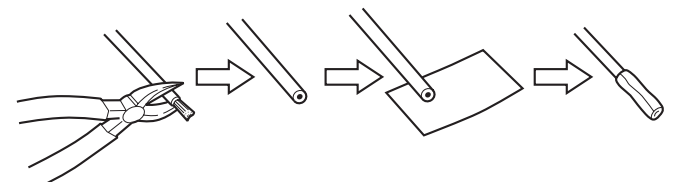

**PRECAUTIONS on power supply and speaker connections:**

- **DO NOT** connect the speaker leads of the power cord to the car battery; otherwise, the unit will be seriously damaged.
- Connect the black lead (ground), yellow lead (to car battery, constant 12V), and red lead (to an accessory terminal) correctly.
- **BEFORE** connecting the speaker leads of the power cord to the speakers, check the speaker wiring in your car.
  - If the speaker wiring in your car is as illustrated in Fig. 1 and Fig. 2 below, **DO NOT** connect the unit using that original speaker wiring. If you do, the unit will be seriously damaged. Redo the speaker wiring so that you can connect the unit to the speakers as illustrated in Fig. 3.
  - If the speaker wiring in your car is as illustrated in Fig. 3, you can connect the unit using the original speaker wiring in your car.
  - If you are not sure of the speaker wiring of your car, consult your car dealer.

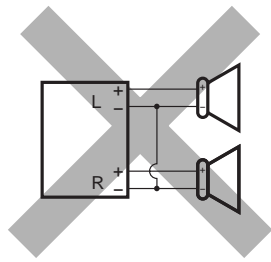

Fig. 1

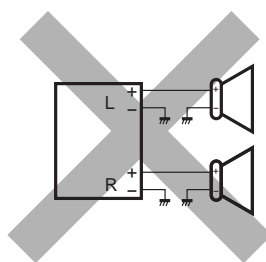

Fig. 2

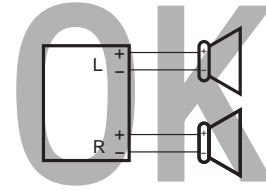

Fig. 3

**PRECAUCIONES sobre las conexiones de la fuente de alimentación y de los altavoces:**

- **NO** conecte los conductores de altavoz del cable de alimentación a la batería de automóvil, pues podrían producirse graves daños en la unidad.
- Conecte correctamente el conductor negro (a tierra), el conductor amarillo (a la batería del automóvil, 12V constantes), y el conductor rojo (a un terminal de accesorio).
- **ANTES** de conectar a los altavoces los conductores de altavoz del cable de alimentación, verifique el conexionado de altavoz de su automóvil.
  - Si el conexionado de altavoz de su automóvil es como se indica en las Fig. 1 y 2 de abajo, **NO** conecte la unidad utilizando ese conexionado de altavoz original. Si lo hace, se producirán daños graves en la unidad. Vuelva a efectuar el conexionado de altavoz de manera que pueda conectar la unidad a los altavoces de la manera indicada en la Fig. 3.
  - Si el conexionado de altavoz de su automóvil es como se indica en la Fig. 3, podrá conectar la unidad utilizando el conexionado de altavoz original de su automóvil.
  - Si tiene dudas sobre el conexionado de altavoz de su automóvil, consulte con su concesionario.

**PRECAUTIONS sur l'alimentation et la connexion des enceintes:**

- **NE CONNECTEZ PAS** les fils d'enceintes du cordon d'alimentation à la batterie; sinon, l'appareil serait sérieusement endommagé.
- Connectez correctement le fil noir (a la masse), le fil jaune (a la batterie de la voiture, 12V constant) et le fil rouge (à la prise accessoire).
- **AVANT** de connecter les fils d'enceintes du cordon d'alimentation aux enceintes, vérifiez le câblage des enceintes de votre voiture.
  - Si le câblage des enceintes de votre voiture est réalisé comme montré sur la Fig. 1 ou Fig. 2 ci-dessous, **NE CONNECTEZ PAS** l'appareil en utilisant ce câblage original d'enceintes. Si vous le faites, l'appareil sera sérieusement endommagé. Recommencez le câblage des enceintes de façon que vous puissiez connecter l'appareil aux enceintes comme montré sur la Fig. 3.
  - Si le câblage des enceintes de votre voiture est comme montré sur la Fig. 3, vous pouvez connecter l'appareil en utilisant ce câblage original d'enceintes pour votre voiture.
  - Si vous n'êtes pas sûrs du câblage d'enceintes de votre voiture, consultez le concessionnaire de votre voiture.

**CONNECTING OTHER EQUIPMENT**

**CONEXION CON OTRO EQUIPO**

**CONNEXION D'AUTRES APPAREILS**

**Typical Connections**

**Conexiones típicas**

**Connexions typiques**

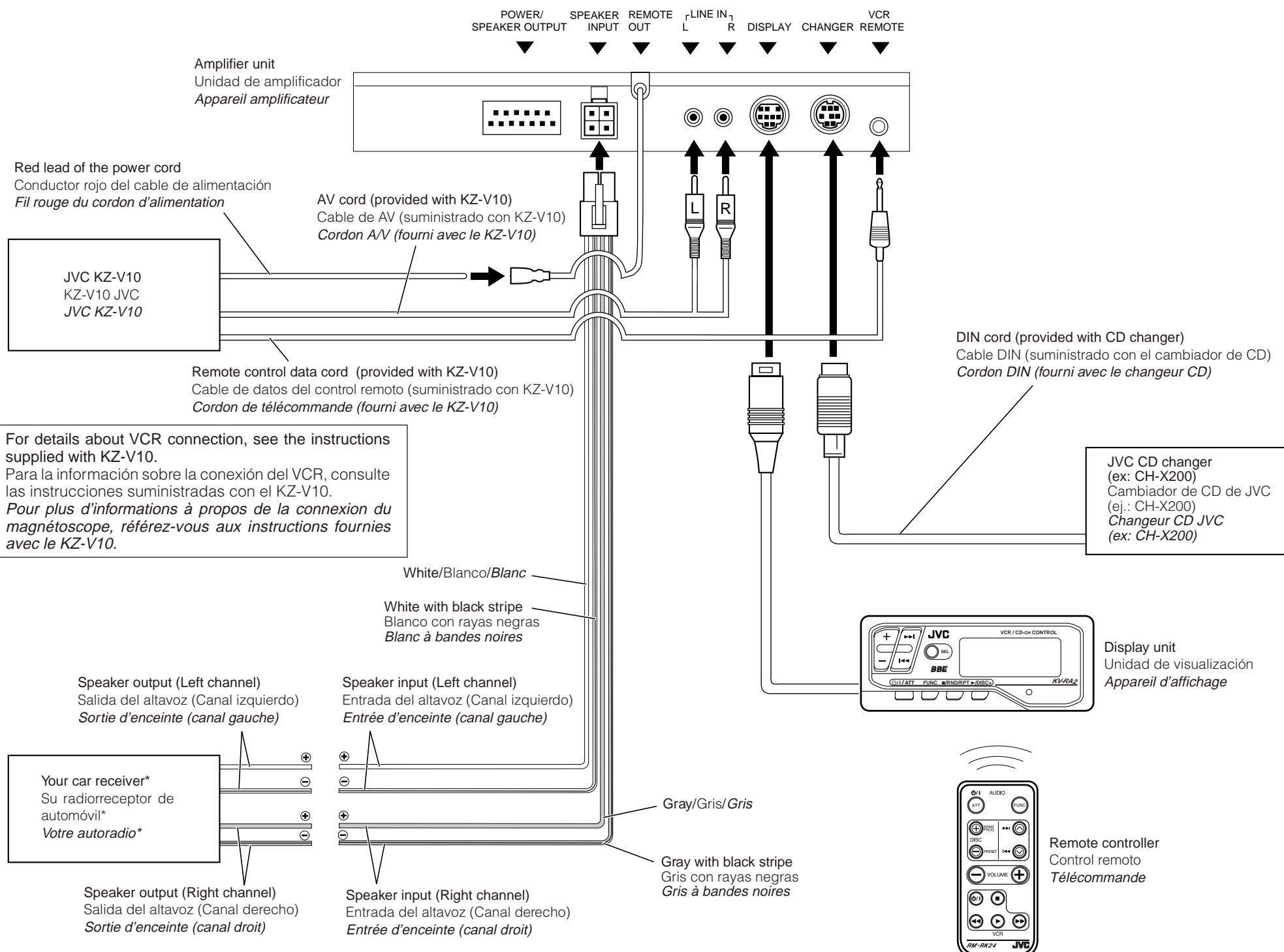

• For details about VCR connection, see the instructions supplied with KZ-V10.  
 • Para la información sobre la conexión del VCR, consulte las instrucciones suministradas con el KZ-V10.  
 • Pour plus d'informations à propos de la connexion du magnétoscope, référez-vous aux instructions fournies avec le KZ-V10.

\* When your car receiver has 4 channels for speaker output, use the 2 front channels or rear channels.  
 \* Cuando su radioreceptor de automóvil tenga 4 canales para la salida del altavoz, utilice 2 canales delanteros o traseros.  
 \* Si votre autoradio a 4 canaux pour les sorties d'enceinte, utilisez les deux canaux avant ou les deux canaux arrière.

## Free Manuals Download Website

<http://myh66.com>

<http://usermanuals.us>

<http://www.somanuals.com>

<http://www.4manuals.cc>

<http://www.manual-lib.com>

<http://www.404manual.com>

<http://www.luxmanual.com>

<http://aubethermostatmanual.com>

Golf course search by state

<http://golfingnear.com>

Email search by domain

<http://emailbydomain.com>

Auto manuals search

<http://auto.somanuals.com>

TV manuals search

<http://tv.somanuals.com>