

# JVC



English

Français

## COMPACT COMPONENT SYSTEM SYSTEME DE COMPOSANTS COMPACT

# FS-P400

—Consists of CA-FS400 and SP-UXP400  
—Composé CA-FS400 et SP-UXP400

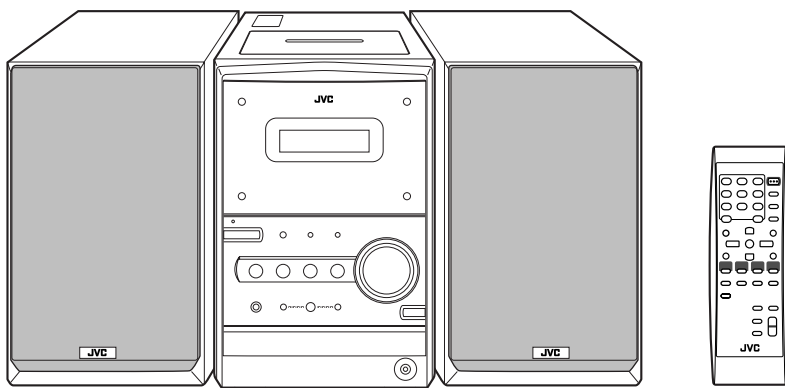



COMPACT  
**disc**  
DIGITAL AUDIO

**MP3**  
PLAYBACK

## INSTRUCTIONS MANUEL D'INSTRUCTIONS

## Warnings, Cautions and Others Mises en garde, précautions et indications diverses

	<b>CAUTION</b> RISK OF ELECTRIC SHOCK DO NOT OPEN	
CAUTION: TO REDUCE THE RISK OF ELECTRIC SHOCK, DO NOT REMOVE COVER (OR BACK). NO USER SERVICEABLE PARTS INSIDE. REFER SERVICING TO QUALIFIED SERVICE PERSONNEL.		

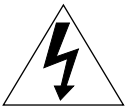

The lightning flash with arrowhead symbol, within an equilateral triangle is intended to alert the user to the presence of uninsulated "dangerous voltage" within the product's enclosure that may be of sufficient magnitude to constitute a risk of electric shock to persons.



The exclamation point within an equilateral triangle is intended to alert the user to the presence of important operating and maintenance (servicing) instructions in the literature accompanying the appliance.

**WARNING: TO REDUCE THE RISK OF FIRE OR ELECTRIC SHOCK, DO NOT EXPOSE THIS APPLIANCE TO RAIN OR MOISTURE.**

### CAUTION

To reduce the risk of electrical shocks, fire, etc.:

- 1 Do not remove screws, covers or cabinet.
- 2 Do not expose this appliance to rain or moisture.

### ATTENTION

Afin d'éviter tout risque d'électrocution, d'incendie, etc.:

- 1 Ne pas enlever les vis ni les panneaux et ne pas ouvrir le coffret de l'appareil.
- 2 Ne pas exposer l'appareil à la pluie ni à l'humidité.

### CAUTION—STANDBY/ON button!

Disconnect the mains plug to shut the power off completely (all lamps and indications go off). The STANDBY/ON  button in any position does not disconnect the mains line.

- When the unit is on standby, the STANDBY/ON lamp lights in red.
- When the unit is turned on, the STANDBY/ON lamp lights in green.

The power can be remote controlled.

### Attention—Touche STANDBY/ON (attente/ sous tension)!

Déconnectez la fiche secteur pour mettre l'appareil complètement hors tension (tous les témoins et toutes les indications s'éteignent). La touche STANDBY/ON  dans n'importe quelle position ne déconnecte pas l'appareil du secteur.

- Quand l'appareil est en mode d'attente, le témoin STANDBY/ON est allumé en rouge.
- Quand l'appareil est sous tension, le témoin STANDBY/ON est allumé en vert.

L'alimentation ne peut pas être commandée à distance.

**For U.S.A.**

This equipment has been tested and found to comply with the limits for a Class B digital device, pursuant to part 15 of the FCC Rules. These limits are designed to provide reasonable protection against harmful interference in a residential installation.

This equipment generates, uses and can radiate radio frequency energy and, if not installed and used in accordance with the instructions, may cause harmful interference to radio communications. However, there is no guarantee that interference will not occur in a particular installation. If this equipment does cause harmful interference to radio or television reception, which can be determined by turning the equipment off and on, the user is encouraged to try to correct the interference by one or more of the following measures:

- Reorient or relocate the receiving antenna.
- Increase the separation between the equipment and receiver.
- Connect the equipment into an outlet on a circuit different from that to which the receiver is connected.
- Consult the dealer or an experienced radio/TV technician for help.

**For Canada/pour le Canada**

**CAUTION:** TO PREVENT ELECTRIC SHOCK, MATCH WIDE BLADE OF PLUG TO WIDE SLOT, FULLY INSERT.

**ATTENTION:** POUR EVITER LES CHOCS ELECTRIQUES, INTRODUIRE LA LAME LA PLUS LARGE DE LA FICHE DANS LA BORNE CORRESPONDANTE DE LA PRISE ET POUSSER JUSQU'AU FOND.

**Note to CATV system installer:**

This reminder is provided to call the CATV system installer's attention to Section 820-40 of the NEC which provides guidelines for proper grounding and, in particular, specifies that the cable ground shall be connected to the grounding system of the building, as close to the point of cable entry as practical.

**For Canada/pour le Canada**

THIS DIGITAL APPARATUS DOES NOT EXCEED THE CLASS B LIMITS FOR RADIO NOISE EMISSIONS FROM DIGITAL APPARATUS AS SET OUT IN THE INTERFERENCE-CAUSING EQUIPMENT STANDARD ENTITLED "DIGITAL APPARATUS," ICES-003 OF THE DEPARTMENT OF COMMUNICATIONS.

CET APPAREIL NUMERIQUE RESPECTE LES LIMITES DE BRUITS RADIOELECTRIQUES APPLICABLES AUX APPAREILS NUMIRIQUES DE CLASSE B PRESCRITES DANS LA NORME SUR LE MATERIEL BROUILLEUR: "APPAREILS NUMERIQUES", NMB-003 EDICTEE PAR LE MINISTRE DES COMMUNICATIONS.

- 1 CLASS 1 LASER PRODUCT
- 2 **CAUTION:** Do not open the top cover. There are no user serviceable parts inside the Unit; leave all servicing to qualified service personnel.
- 3 **CAUTION:** Visible and invisible laser radiation when open and interlock failed or defeated. Avoid direct exposure to beam.
- 4 RÉPRODUCTION OF LABEL: CAUTION LABEL, PLACED INSIDE UNIT.

- 1 PRODUIT LASER CLASSE 1
- 2 **ATTENTION:** N'ouvrez pas le couvercle supérieur. Il n'y a aucune pièce réparable par l'utilisateur à l'intérieur de l'appareil; confiez toute réparation à un personnel qualifié.
- 3 **ATTENTION:** Risque de radiations laser visible et invisible quand l'appareil est ouvert ou que le système de verrouillage ne fonctionne pas ou a été mis hors service. Évitez toute exposition directe au rayon.
- 4 RÉPRODUCTION DE L'ÉTIQUETTE: ÉTIQUETTE DE PRÉCAUTION PLACÉE L'INTERIEUR DE L'APPAREIL.

<b>CAUTION:</b> Visible and invisible laser radiation when open and interlock failed or defeated. AVOID DIRECT EXPOSURE TO BEAM.	<b>ADVARSEL:</b> Synlig og usynlig laserstråling når maskinen er åpen eller interlocken fejler. Undgå direkte eksponering til stråling.	<b>VARNING:</b> Synlig og usynlig laserstråling når den öppnas och spårten är urkopplad. Betrakta ej strålen.	<b>VARO:</b> Närsynlig och osynlig laserstråling när enheten är välsensad eller släckt. Undvik direkt exponering för strålen.
--	---	---	---

# Contents

<b>Introduction.....</b>	<b>2</b>
Precautions.....	2
How to Read This Manual.....	2
<b>Getting Started.....</b>	<b>3</b>
Step 1: Unpack.....	3
Step 2: Prepare the Remote Control .....	3
Step 3: Hook Up .....	4
<b>Before Operating the System .....</b>	<b>7</b>
<b>Daily Operations—Playback.....</b>	<b>8</b>
Listening to the Radio.....	9
Playing Back a Disc .....	10
Playing Back a Tape .....	11
<b>Daily Operations—Sound &amp; Other</b>	
<b>Adjustments.....</b>	<b>12</b>
Adjusting the Volume.....	12
Adjusting the Sound .....	12
Changing the Display Brightness .....	13
Setting the Clock.....	13
Turning Off the Power Automatically .....	13
<b>Advanced Disc Operations .....</b>	<b>14</b>
Programming the Playing Order—Program Play .....	14
Playing at Random—Random Play .....	15
Playing Repeatedly—Repeat Play .....	16
Prohibiting Disc Ejection—Child Lock.....	16
<b>Advanced Tape Operations.....</b>	<b>17</b>
Recording on a Tape .....	17
Synchronized Disc Recording .....	18
<b>Timer Operations.....</b>	<b>19</b>
Setting the Timer .....	19
<b>Additional Information .....</b>	<b>22</b>
Learning More about This System .....	22
Troubleshooting .....	23
Maintenance.....	23
Specifications.....	24
Parts Index .....	24

# Introduction

## Precautions

### Installation

- Install in a place which is level, dry and neither too hot nor too cold—between 5°C and 35°C (41°F and 95°F).
- Install the System in a location with adequate ventilation to prevent internal heat buildup inside the System.



DO NOT install the System in a location near heat sources, or in a place subject to direct sunlight, excessive dust or vibration.

- Leave sufficient distance between the System and the TV.
- Keep the speakers away from the TV to avoid interference with TV.

### Power sources

- When unplugging the System from the wall outlet, always pull on the plug, not the AC power cord.



DO NOT handle the AC power cord with wet hands.

### Moisture condensation

Moisture may condense on the lenses inside the System in the following cases:

- After starting to heat the room
- In a damp room
- If the System is brought directly from a cold to a warm place

Should this occur, the System may malfunction. In this case, leave the System turned on for a few hours until the moisture evaporates, unplug the AC power cord, then plug it in again.

### Others

- Should any metallic object or liquid fall into the System, unplug the AC power cord and consult your dealer before operating any further.



DO NOT disassemble the System since there are no user serviceable parts inside.

- If you are not going to operate the System for an extended period of time, unplug the AC power cord from the wall outlet.

If anything goes wrong, unplug the AC power cord and consult your dealer.

## How to Read This Manual

To make this manual as simple and easy-to-understand as possible, we have adapted the following methods:

- Button and control operations are explained as listed in the table below. In this manual, the operations using the remote control is mainly explained; however, you can use the buttons and controls on the main unit if they have the same (or similar) name and marks.
- **Some related tips and notes are explained later in the sections “Learning More about This System” and “Troubleshooting,” but not in the same section explaining the operations.** If you want to know more about the functions, or if you have a doubt about the functions, go to these sections and you will find the answers.

	Indicates that you press the button <b>briefly</b> .
	Indicates that you press the button <b>briefly and repeatedly</b> until an option you want is selected.
	Indicates that you press one of the buttons.
	Indicates that you <b>press and hold</b> the button for specified seconds. <ul style="list-style-type: none"> <li>• The number inside the arrow indicates the period of press (in this example, 2 seconds).</li> <li>• If no number is inside the arrow, press and hold until the entire procedure is complete or until you get a result you want.</li> </ul>
	Indicates that you turn the control toward the specified direction(s).

	Indicates that this operation is only possible using the remote control.
	Indicates that this operation is only possible using the buttons and controls on the main unit.

# Getting Started

## Step 1: Unpack the package and check the accessories.

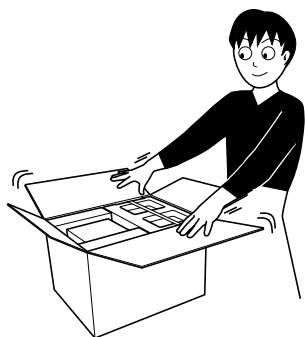

## Step 2: Prepare the remote control.

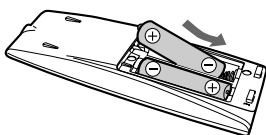

## Step 3: Hook up the components such as AM/FM antennas, speakers, etc. (see pages 4 to 6).

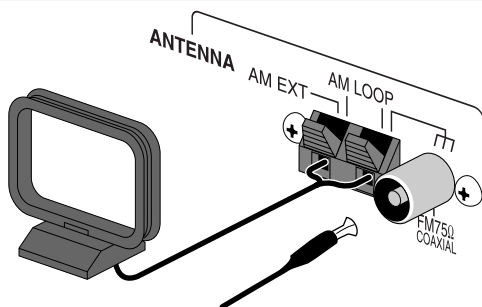

Finally plug the AC power cord.  
Now you can operate the System.

## Step 1: Unpack

After unpacking, check to be sure that you have all the following items. The number in parentheses indicates the quantity of each piece supplied.

- FM antenna (1)
- AM loop antenna (1)
- Remote control (1)
- Batteries (2)

If any item is missing, consult your dealer immediately.

## Step 2: Prepare the Remote Control

Insert the batteries into the remote control by matching the polarity (+ and -) correctly.

1

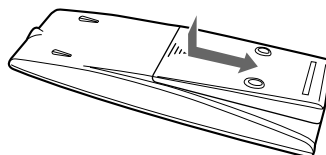

2

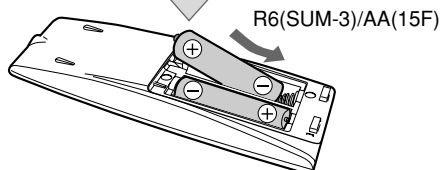

3

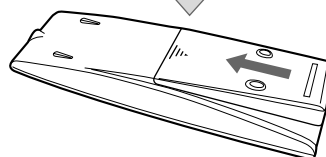

- DO NOT use an old battery together with a new one.
- DO NOT use different types of batteries together.
- DO NOT expose batteries to heat or flame.
- DO NOT leave the batteries in the battery compartment when you are not going to use the remote control for an extended period of time. Otherwise, the remote control will be damaged from battery leakage.

### Step 3: Hook Up

If you need more detailed information, see page 6.

**Illustrations of the input/output terminals below are typical examples.**

**When you connect other components, refer also to their manuals since the terminal names actually printed on the rear may vary.**

**Turn the power off to all components before connections.**

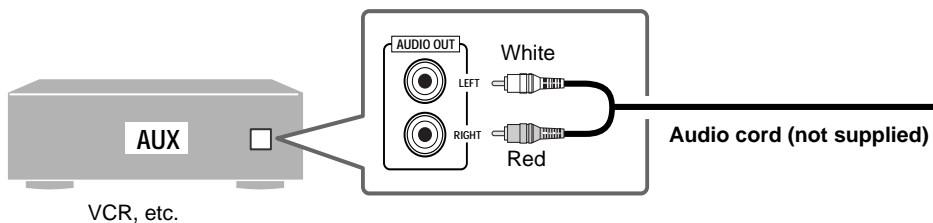
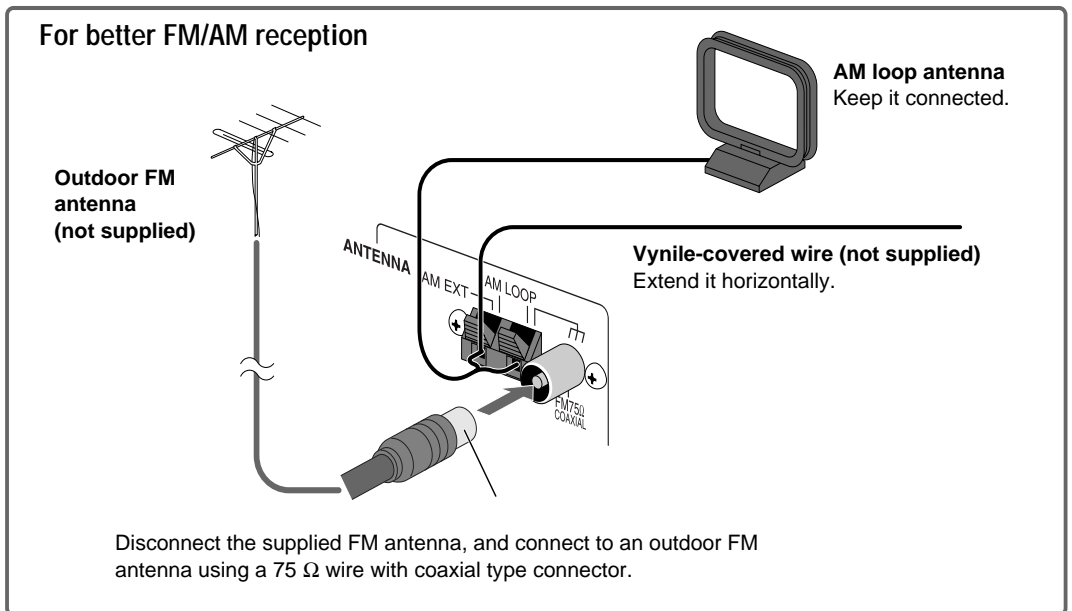

**To a wall outlet**  
**Plug the AC power cord only after all connections are complete.**



**FM antenna (supplied)**

Extend it so that you can obtain the best reception.

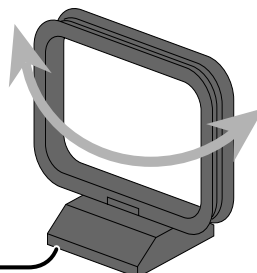

**AM loop antenna (supplied)**  
Turn it until the best reception is obtained.

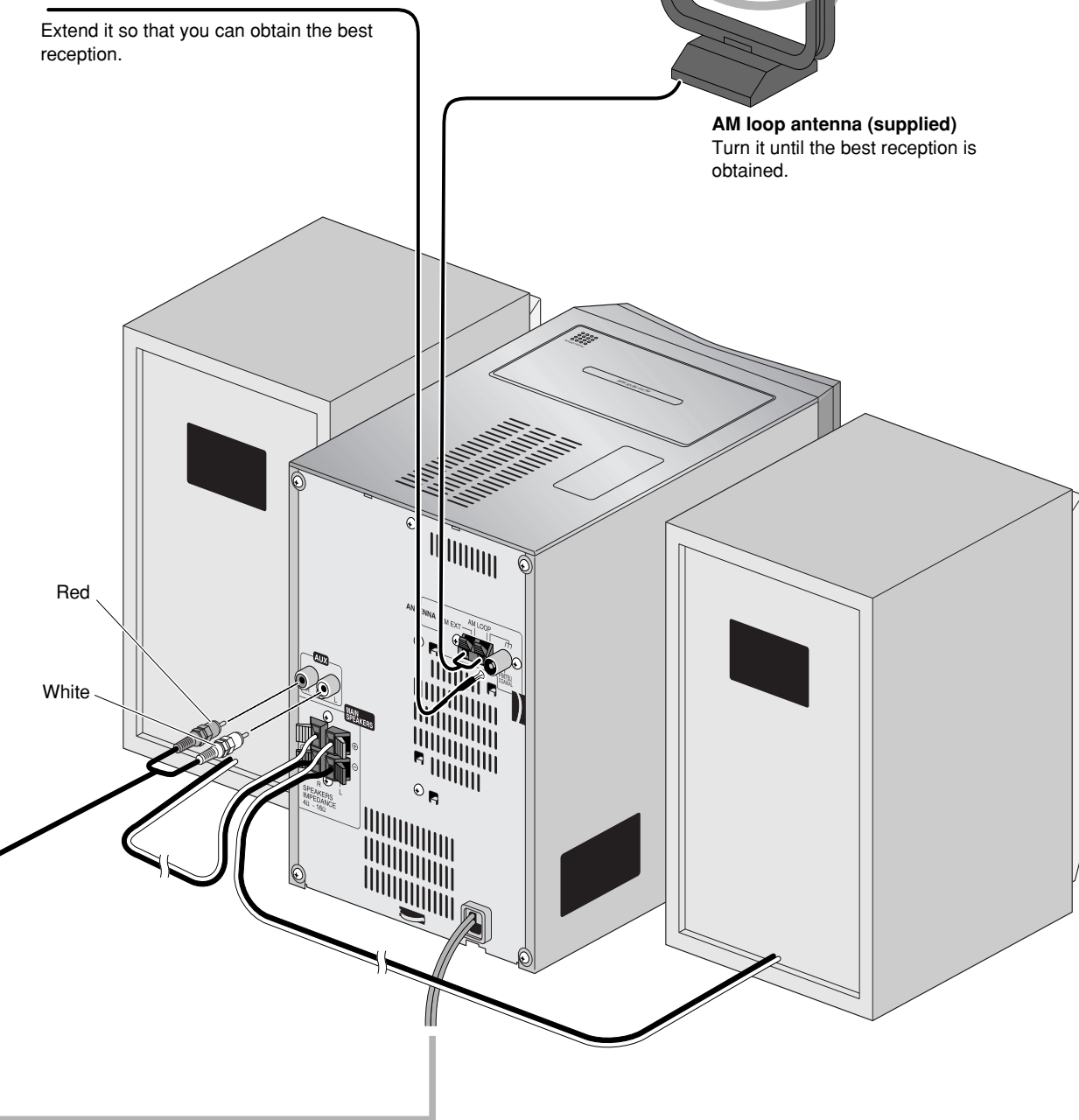

## To assemble and connect the AM loop antenna

### To assemble the AM loop antenna

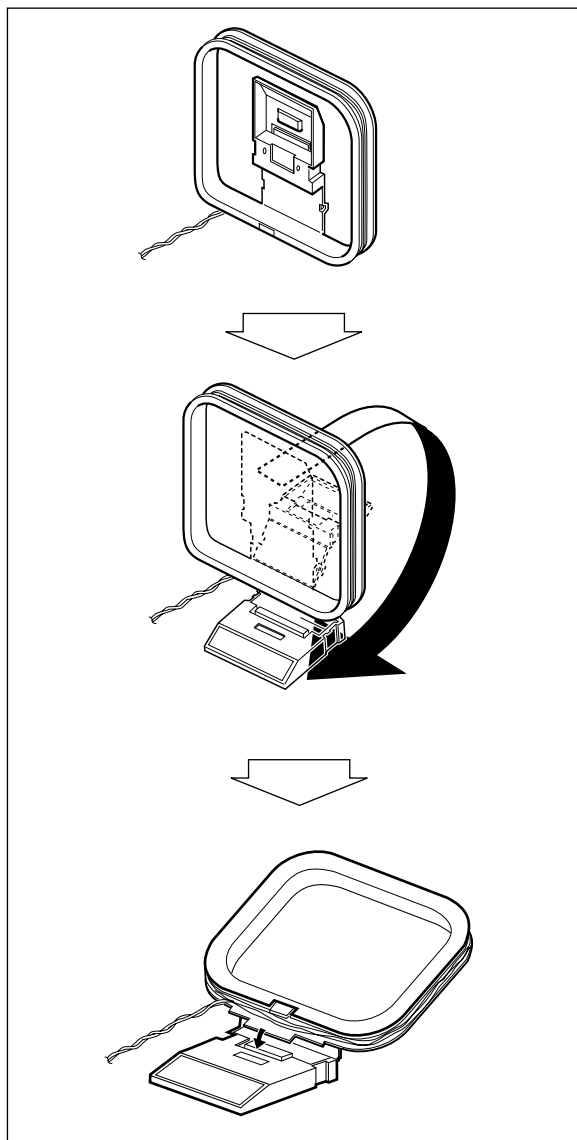

### To connect the AM loop antenna

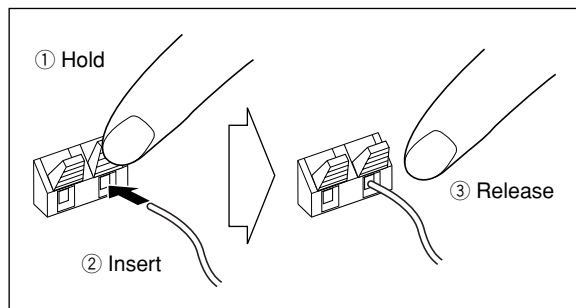

- If the AM loop antenna wire or speaker cords are covered with vinyl, remove the vinyl to expose the tip of the antenna by twisting the vinyl.
- Make sure the antenna conductors do not touch any other terminals, connecting cords and power cord. Also, keep the antennas away from metallic parts of the System, connecting cords, and the AC power cord. This could cause poor reception.

### To connect the speaker cords

Make sure the both speakers are connected correctly and firmly.

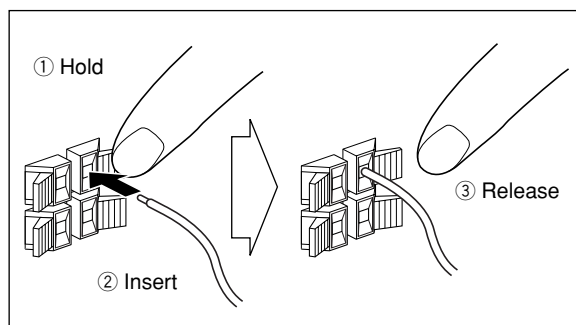

When connecting the speaker cords, match the polarity of the speaker terminals: Red cord to (+) and black cord to (-).



- DO NOT connect more than one speaker to each terminal.
- DO NOT allow the conductor of the speaker cords to be in touch with the metallic parts of the System.

# Before Operating the System

The indications on the display teach you a lot of things while you are operating the System. Before operating the System, be familiar with when and how the indicator illuminates on the display.

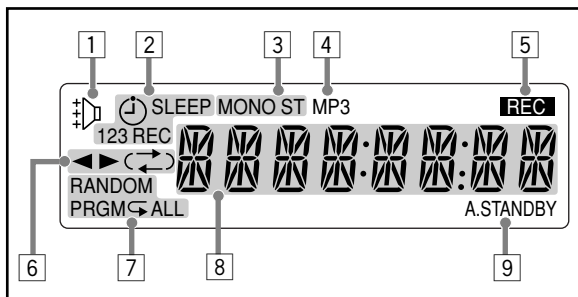

## Indications on the main display

- While listening to radio:
- While selecting "TAPE" or "AUX":

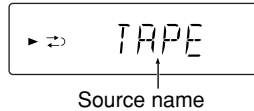
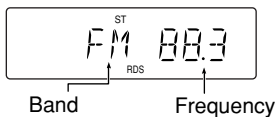

- While playing a CD/MP3\*:

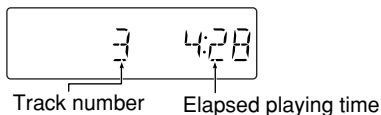

- While disc play is stopped:

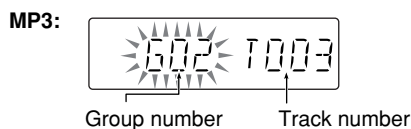
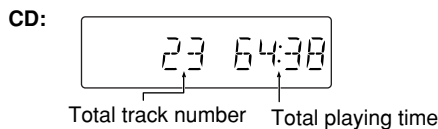

\* When you start playing an MP3 disc, the group number, track number, track name, (and ID3 Tag) will be shown before the elapsed playing time appears.

- 3** FM reception indicators
  - MONO: lights while receiving an FM stereo station in monaural.
  - ST (stereo): lights while an FM stereo station with sufficient signal strength is tuned in.
- 4** MP3 indicator
  - Lights when an MP3 track is detected.
- 5** REC indicator
  - Lights while recording.
- 6** Tape operation indicators
  - ◀▶ (tape direction):
    - Lights to indicate the current tape running direction.
    - Flashes slowly during playback and recording.
    - Flashes quickly while rewinding a tape.
  - ⏮ (reverse mode):
    - ⏮: tape play continues endlessly.
    - ⏮: tape automatically reverses once.
    - ⏮: tape play stops at the end of one side.
- 7** Disc operation indicators
  - RANDOM: lights when Random Play mode is activated.
  - PRGM (program): lights when Program Play mode is activated.
  - ⏮ (repeat)/ALL:
    - ⏮: lights when One Track Repeat is activated.
    - ⏮ ALL: lights when All Track Repeat is activated.
- 8** Main display
- 9** A(auto). STANDBY indicator
  - Lights when Auto Standby is activated.
  - Flashes when disc or tape playback stops with Auto Standby activated.

- 1** Rhythm Ax indicator
  - Lights when Rhythm Ax is activated.
- 2** Timer indicators
  - ⌚: lights when Daily Timer or Recording Timer stands by; flashes while setting or working.
  - 1/2/3: lights when a Daily Timer (1, 2, or 3) stands by; flashes while setting or working.
  - REC: lights when the Recording Timer stands by; flashes while setting or working.
  - SLEEP: lights when the Sleep Timer is activated.

# Daily Operations—Playback

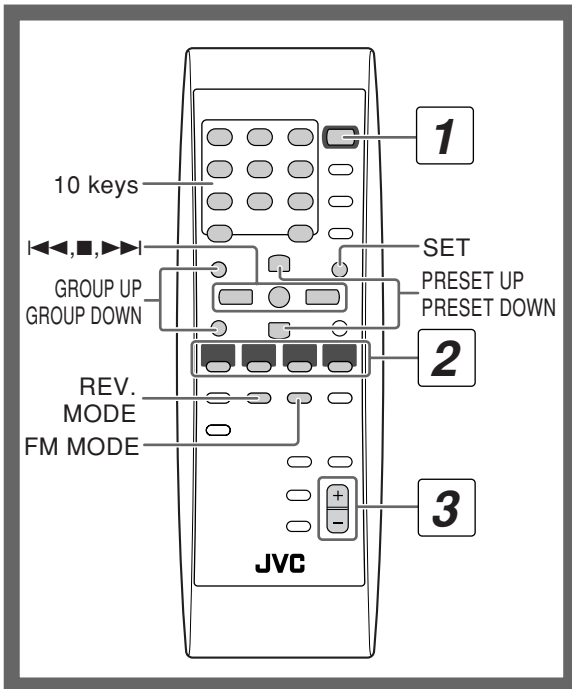

## 1 Turn on the power.

The STANDBY/ON lamp on the main unit lights in green.

- Without pressing STANDBY/ON , the System turns on by pressing one of the source selecting buttons in the next step.

## 2 Select the source.

Playback automatically starts if the selected source is ready to start.

- If you press AUX, start playback source on the external component.

## 3 Adjust the volume.

## 4 Operate the target source as explained later.

### To turn off (stand by) the unit

STANDBY/ON  

The STANDBY/ON lamp on the main unit lights in red.

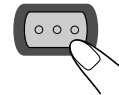

- A small amount of power is always consumed even while on standby.

1

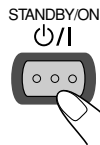

2

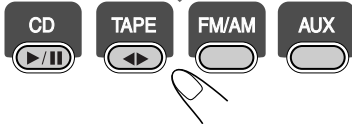

3



4

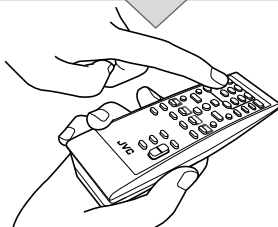

### For private listening

Connect a pair of headphones to the PHONES jack on the main unit. The sound will no longer come out of the speakers. Be sure to turn down the volume before connecting or putting the headphones.

- Disconnecting the headphones will activate the speakers again.



DO NOT turn off (stand by) the System with the volume set to an extremely high level; Otherwise, the sudden blast of sound can damage your hearing, speakers and/or headphones when you turn on the System or start playback.

## Listening to the Radio

### To select the band (FM or AM)

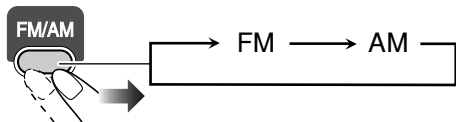

### To tune in to a station

While FM or AM is selected...

Remote control:	Main unit:
<p>2 sec.</p>	<p>2 sec.</p>

Frequency starts changing on the display.

When a station (frequency) with sufficient signal strength is tuned in, the frequency stops changing.

- When you repeatedly press the button, the frequency changes step by step.

To stop searching manually, press either button.

### If the received FM station is hard to listen

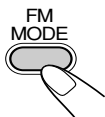

The MONO indicator lights on the display. Reception will improve though stereo effect is lost—Monaural reception mode.

To restore the stereo effect, press the button again (the MONO indicator goes off).

### To preset the stations



You can preset 30 FM and 15 AM stations.

#### 1 Tune in to a station you want to preset.

- You can also store the monaural reception mode for FM preset stations if selected (see above).

#### 2 Activate the preset number entry mode.

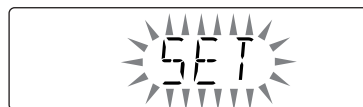
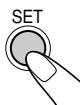

- Finish the following process while the indication on the display is flashing.

#### 3 Select a preset number for the station you store.

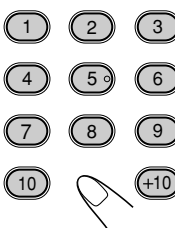

#### Examples:

To select preset number 5, press 5.

To select preset number 15, press +10, then 5.

To select preset number 30, press +10, +10, then 10.

- You can also use the PRESET UP/PRESET DOWN buttons.

#### 4 Store the station.

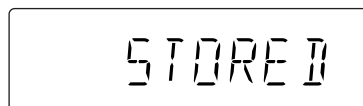

## To tune in to a preset station



- 1 Select the band (FM or AM).



- 2 Select a preset number for the station you store.

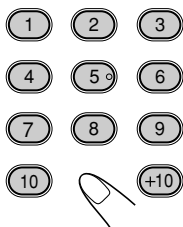

- You can also use the PRESET UP/PRESET DOWN buttons.

## Playing Back a Disc

This System can play back the following discs—regular CD and CD-R/CD-RW (recorded either in the audio CD or MP3 format).

### To insert a disc

You can insert a disc while playing another source.

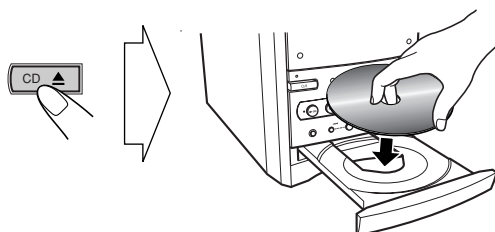

To close the disc tray, press ▲ again.

- If you press ►, disc tray closes automatically and playback starts.

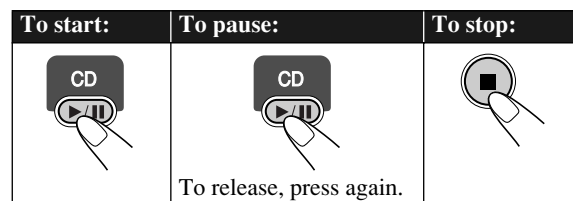

### MP3 groups/tracks configuration

This System plays back MP3 tracks as follows.

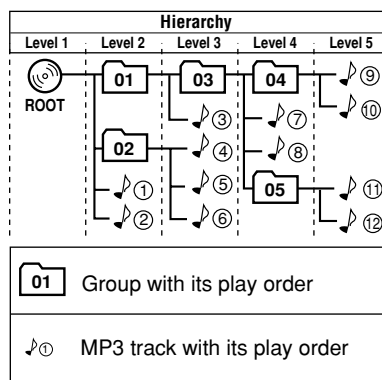

### To select a track

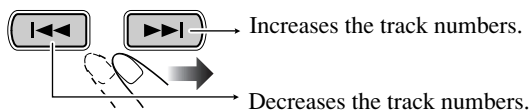

### To select a group (MP3 only)



Before starting playback...

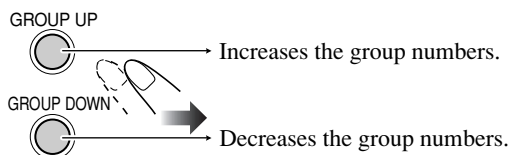

Group number and group name appear.

### To locate a particular portion

While playing a disc, press and hold until the portion you want is reached.

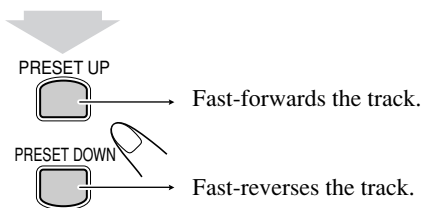

### To locate a track directly and start play

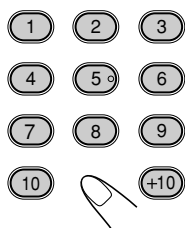

#### Examples:

To select track number 5, press 5.

To select track number 15, press +10, then 5.

To select track number 30, press +10, +10, then 10.

### Playing Back a Tape

#### To insert a tape

You can play back tapes of types I, II, and IV.

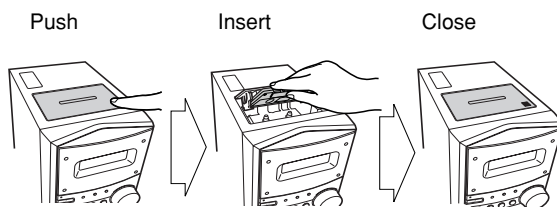

With the tape side facing outside

<b>To start:</b> 	<b>To stop:</b> 
<b>To rewind tape:</b> Before or after play... Rewind the tape to the right. Rewind the tape to the left.	

#### To change the tape running direction

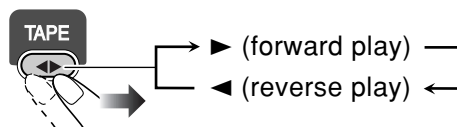

#### To reverse the tape automatically

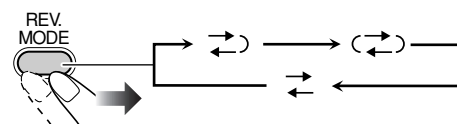

	Tape is played from the forward side to the reverse side. When the reverse side is played back, playback stops.
	Tape is automatically reversed, and playback repeats until you stop it.
	Tape will not be reversed. When the current side of the tape reaches its end, playback stops.

# Daily Operations—Sound & Other Adjustments

## Remote control

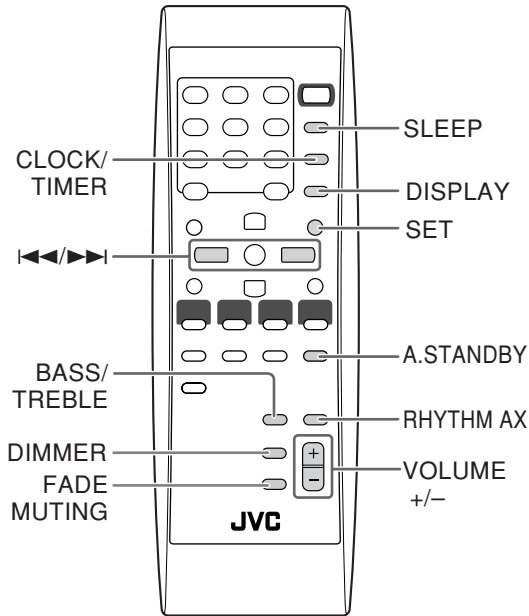

## Main unit

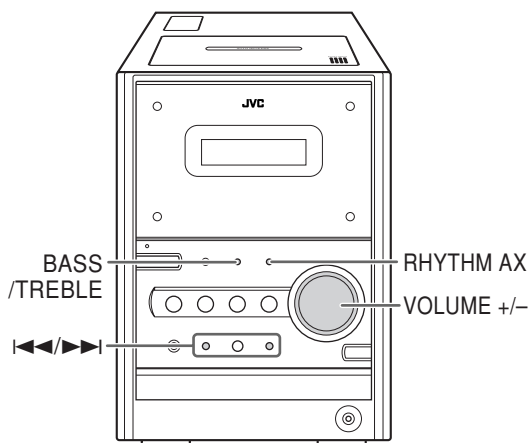

## Adjusting the Volume

You can adjust the volume level from level 0 (VOL MIN) to level 40 (VOL MAX).

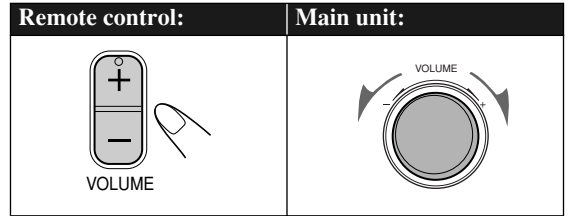

### To drop the volume in a moment



To restore the volume, press again, or adjust the volume level.

## Adjusting the Sound

### To emphasize rhythm feeling—RHYTHM AX

This function emphasizes bass attack feeling, and also changes the subwoofer level.

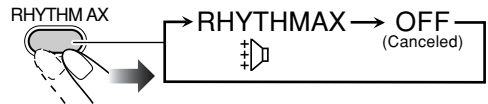

### To adjust the tone

You can adjust the bass and treble level from -5 to +5.

#### To adjust the bass



#### To adjust the treble





## Changing the Display Brightness

You can dim the display window.

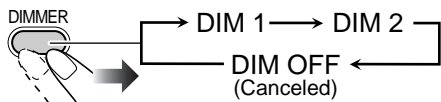

<b>DIM 1</b>	Dims the display.
<b>DIM 2</b>	Erases the display illumination.

## Setting the Clock

Without setting the built-in clock, you cannot use Daily/Recording Timers (see page 19) and Sleep Timer.

- To exit from the clock setting, press CLOCK/TIMER as required.
- To go back to the previous step, press CANCEL.

### 1 Activate the clock setting mode.



- If you have already adjusted the clock before, press the button repeatedly until the clock setting mode is selected.

### 2 Adjust the hour.

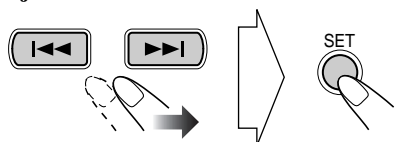

### 3 Adjust the minute.

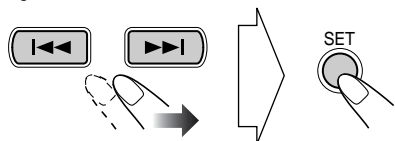

Now the built-in clock starts working.

### To check the current time during play

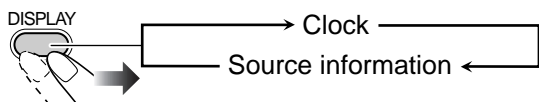

## Turning Off the Power

### Automatically

To turn off the unit after playback is over—Auto Standby

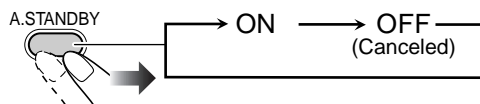

When Auto Standby is in use, the A.STANDBY indicator lights on the display.

When the tape or disc play stops, the A.STANDBY indicator starts flashing. If no operation is done for about 3 minutes while the indicator is flashing, the System turns off (stands by) automatically.

- Auto Standby does not work while you are listening to radio and the external component (AUX).

### To turn off the unit after a certain period of time—Sleep Timer

#### 1 Specify the time (in minutes).

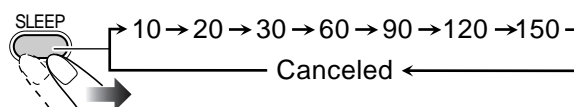

#### 2 Wait until the set time goes off.

#### To check the time remaining until the shut-off time



- If you press the button repeatedly, you can change the shut-off time.

# Advanced Disc Operations

## Remote control

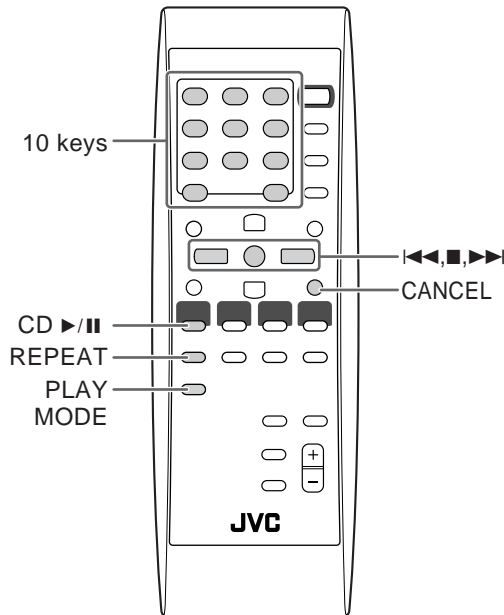

## Main unit

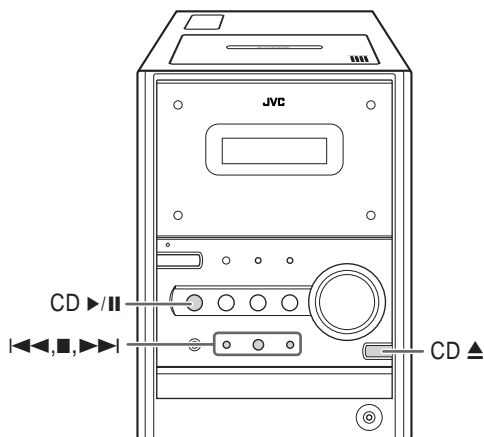

## Programming the Playing Order—

### Program Play

You can arrange the playing order of the tracks (up to 50) before you start playback.

#### 1 Before starting playback, activate Program Play.

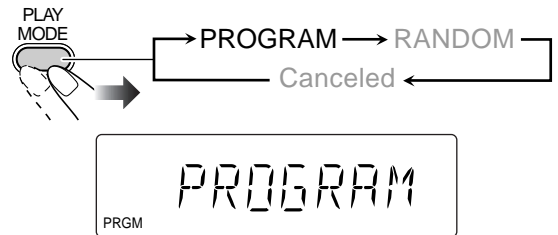

#### 2 Select tracks you want for Program Play.

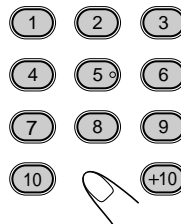

#### Examples:

To select track number 5, press 5.



To select track number 15, press +10, then 5.

To select track number 30, press +10, +10, then 10.

#### 3 Start playback.

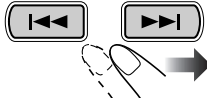

The tracks you have selected are played back in the order you have programmed.

To skip a track:	To pause:	To stop:
	 To release, press again.	

### To check the programmed contents

Before or after playback...

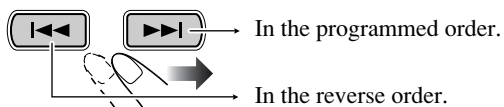

### To modify the program

Before or after playback...

To erase the last step:	To erase the entire program:
<b>To add steps in the program:</b>	
Repeat step 2.	

### To exit from Program Play

Before or after playback...



- Exiting from Program Play erases the stored program.

### Playing at Random—Random Play

You can play all tracks at random.

#### 1 Before starting playback, activate Random Play.

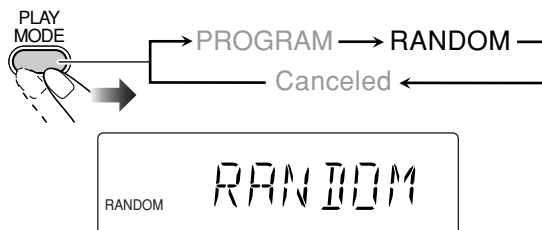

#### 2 Start playback.



Playback starts in random order. Random Play ends when all tracks are played.

To skip a track:	To pause:	To stop:
 ◀ does not work.	 To release, press again.	

### To exit from Random Play

Before or after playback...



## Playing Repeatedly—Repeat Play

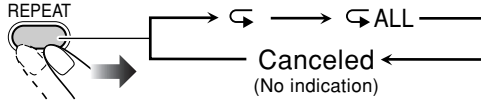

You can repeat playback.

Before starting playback...

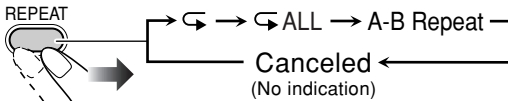

While playing...



	Repeats the current (or specified) track—One Track Repeat.
	Repeats all tracks—All Track Repeat.
<b>A-B Repeat</b>	See below for details. “A” starts flashing in the main display.

### To repeat a particular portion—A-B Repeat

You can repeat a particular portion while playing back a CD.

**1** During playback, activate A-B Repeat.

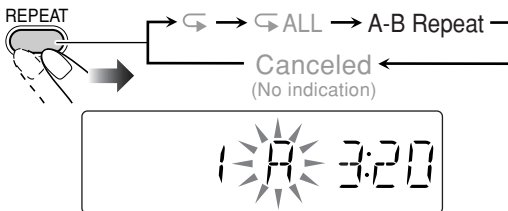

**2** Select the start point (A).



**3** Select the end point (B).



A-B Repeat starts. The selected portion plays repeatedly.

To cancel A-B Repeat

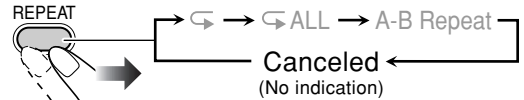

• A-B Repeat will also be canceled when you stop playback.

## Prohibiting Disc Ejection—Child Lock

You can lock the disc tray so that no one can eject the loaded disc.

• This is possible while the System is on standby.

While the disc tray is closed...

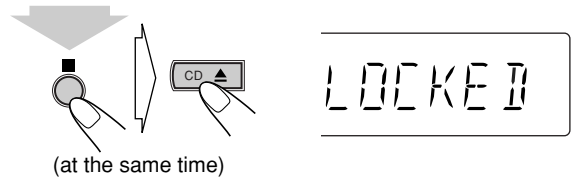

To cancel the prohibition, repeat the same procedure.  
“UNLOCKED” appears on the display.

# Advanced Tape Operations

## Remote control

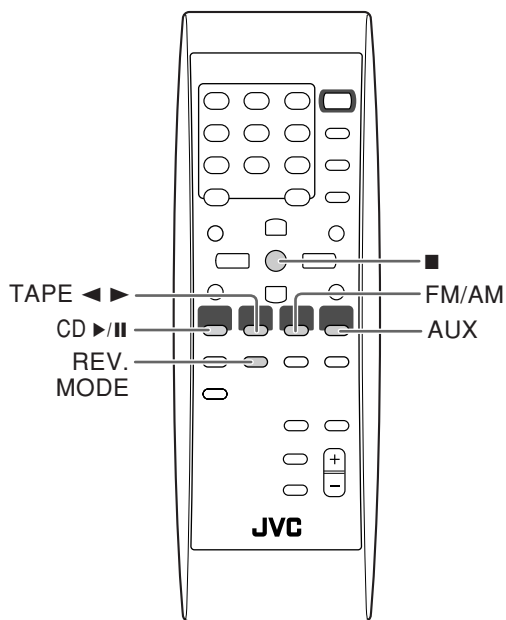

## Main unit

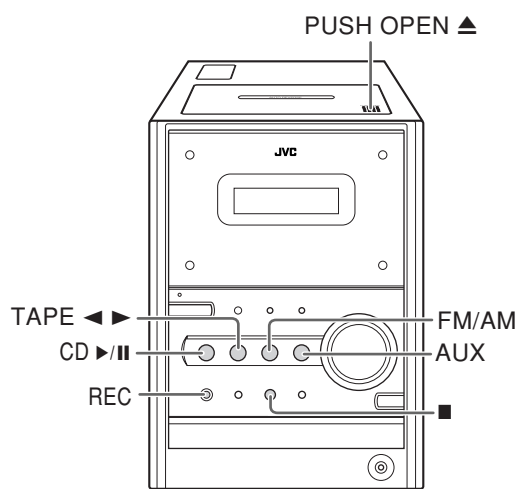

### IMPORTANT

It should be noted that it may be unlawful to re-record pre-recorded tapes, records, or discs without the consent of the owner of copyright in the sound or video recording, broadcast or cable programme and in any literary, dramatic, musical, or artistic embodied therein.

## Recording on a Tape

You can use type I tapes for recording.

- To play a tape, see page 11.

### 1 Insert a recordable cassette.

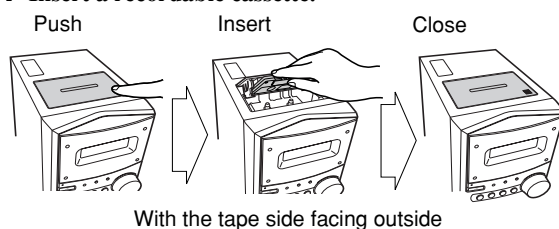

### 2 Check the tape running direction and Reverse Mode settings on the display.

Reverse mode indicator

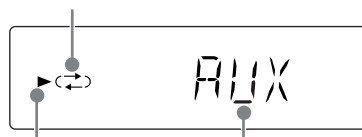

Tape direction indicator

Current source

### To change the direction

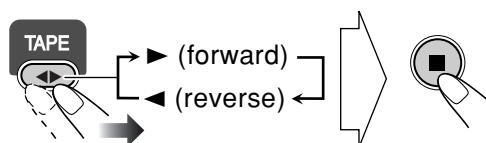

### To change the Reverse mode if necessary

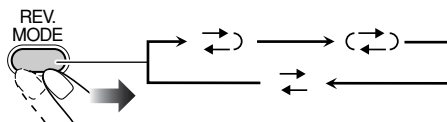

	To record on both sides. • When using Reverse Mode, start recording in the forward (▶) direction.
	To record on only one side.

### 3 Select and start playing the source—"FM," "AM," "CD," or "AUX."

- When recording a disc, you can also use "Synchronized Disc Recording" (see below).

### 4 Start recording.

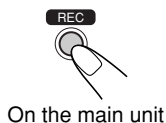

#### To stop recording:



## Synchronized Disc Recording

You can start and stop both disc play and tape recording at the same time.

### To record the entire disc

#### 1 Load a disc and insert a recordable cassette.

- If the current playing source is not the CD player, press CD ►/II, then ■.

#### 2 Check the tape running direction and Reverse Mode settings on the display.

- See step 2 of "Recording on a Tape" on page 17.

#### 3 Start recording.

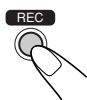

On the main unit

The System automatically creates 4-second blanks between the tunes recorded on the tapes.

- When either CD play or recording ends, both CD player and the cassette deck stop at the same time.

#### To record a "Live" disc

It will not be desirable to put 4-second blank portions between the tunes recorded on the tape.

To record the entire disc without any interruption recorded, pause the disc play (press CD ►/II twice) before pressing REC.

#### To record Program Play or Random Play

- 1 Select Program Play (and make a program) or Random Play, but do not start playback.
- 2 Press REC to start recording.

- When CD play stops, recording continues. It is required that recording be stopped manually.

### To record only your favorite track

You can specify tracks to be recorded on the tape while listening to a disc.

#### 1 Start playing a disc.



#### 2 While a track you want to record on the tape is playing...



On the main unit

The CD player returns to the beginning of that track and the track is recorded on the tape. After recording the track, the CD player and cassette deck automatically stop.

#### 3 Repeat steps 2 and 3 to record other tracks you want.

- You can exchange the discs if necessary.

#### To protect your recording

Cassettes have two small tabs on the back to protect from unexpected erasure or re-recording.

To protect your recording, remove these tabs.



To re-record on a protected tape, cover the holes with adhesive tape.

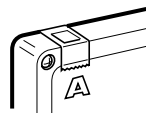

# Timer Operations

## Remote control

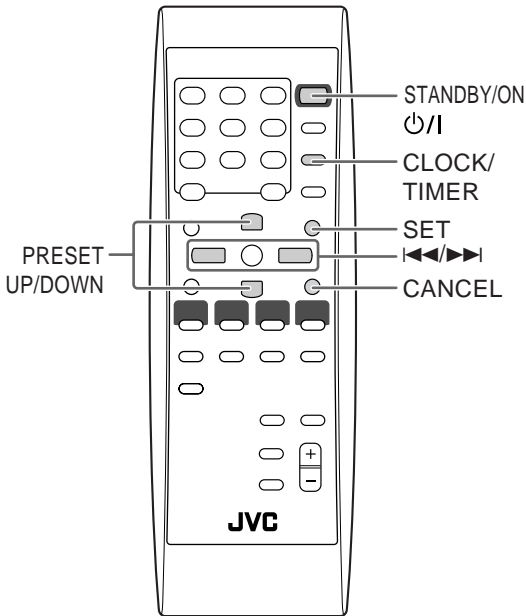

## Setting the Timer



Using Daily Timer, you can wake up with your favorite song. On the other hand, with Recording Timer, you can make a tape of a radio broadcast automatically.

- You can store three Daily Timer settings and one Recording Timer setting; however, you can activate only one of Daily Timers and Recording Timer at the same time.
- To exit from the timer setting, press CLOCK/TIMER as required.
- To correct a misentry during the process, press CANCEL. You can return to the previous step.

**1** Select one of the timer setting modes you want to set—**Daily 1 ON time, Daily 2 ON time, Daily 3 ON time, or Recording Timer ON time.**

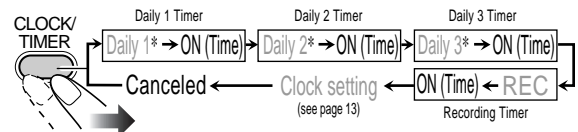

Ex. When Daily Timer 1 setting mode is selected

**2** Make the timer setting as you want.

**For Daily Timers:**

- ① Set the hour then the minute for on-time.

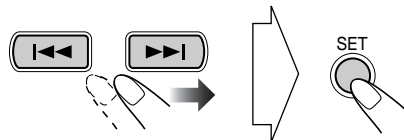

- ② Select the playback source—"TUNER," "CD," or "TAPE."

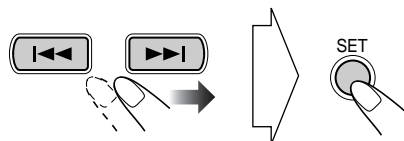

\*Daily Timer initial settings when shipped from the factory

- Daily 1: ON Time (AM6:00)/Source (TUNER)/ Volume level (8)
- Daily 2: ON Time (AM7:00)/Source (TUNER)/ Volume level (8)
- Daily 3: ON Time (AM10:00)/Source (TUNER)/ Volume level (8)

### ③ Select the volume level.

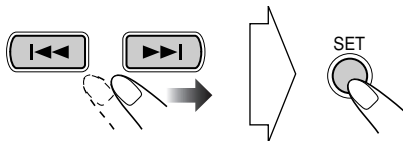

- You can select the volume level (“VOLUME 0” to “VOLUME 40” and “VOLUME --”). If you select “VOLUME --,” the volume is set to the last level when the unit has been turned off.

#### For Recording Timer:

##### ① Set the hour then the minute for on-time.

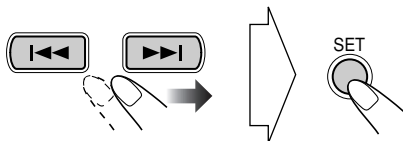

##### ② Set the hour then the minute for off-time.

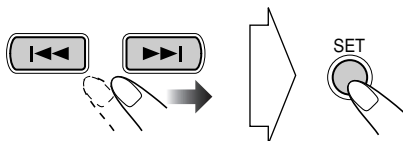

##### ③ Select a preset station number.

- Select “FM” or “AM,” then a preset number.

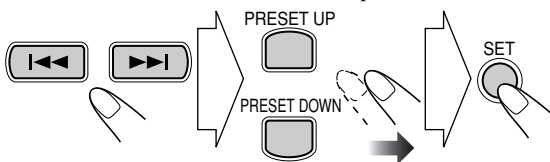

Select the band.

Select a preset number.

### ④ Select the volume level.

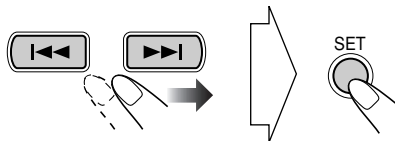

- You can select the volume level (“VOLUME 0” to “VOLUME 40” and “VOLUME --”). If you select “VOLUME --,” the volume is set to the last level when the unit has been turned off.

### 3 Turn off the unit (on standby) if you have set the timer with the System turned on.

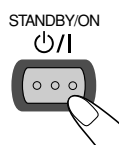



### How Daily Timer actually works

Once the Daily Timer has been set, the timer (☺) indicator and timer number indicator (1/2/3) are lit on the display. Daily Timer is activated at the same time everyday until the timer is turned off manually (see the next column) or another Daily Timer is activated.

#### When the on-time comes

The System turns on, tunes in to the last received station or start playing the loaded disc, and sets the volume level to the preset level.

About one hour after the playback starts, the System stops it, and turns off (stands by) automatically.

- The timer setting remains in memory until you change it.
- Without canceling the Daily Timer, you can change the source or adjust the volume after Daily Timer starts playback.

### How Recording Timer actually works

When Recording Timer has been set, Timer (☺) indicator and the REC indicator are lit on the display. Recording Timer works only once.

#### When the on-time comes

The System turns on, tunes in to the specified station, sets the volume level to the preset level, and starts recording.

#### When the off-time comes

The System stops recording, and turns off (stands by).

- The timer setting remains in memory until you change it.

### To turn off the Timer after its setting is done

Since Daily Timer is activated at the same time everyday, you may need to cancel it on some particular days.

- Recording Timer can also be canceled temporarily.

#### 1 Select the Timer you want to cancel.

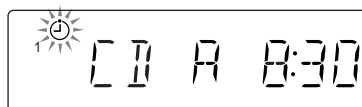
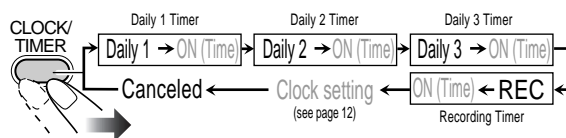

Ex. When Daily Timer 1

The current set source and on time appears.

#### 2 Turn off the selected Timer.



To turn on the Timer again, repeat the above steps and press in step 2...



# Additional Information

## Learning More about This System ● ● ●

### Daily Operations—Playback (see pages 8 to 11)

#### Listening to the Radio:

- If you store a new station into an occupied preset number, the previously stored station in that number will be erased.
- When you unplug the AC power cord or if a power failure occurs, the preset stations will be erased in a few days. If this happens, preset the stations again.

#### Playing Back a Disc:

- When using an 8 cm disc, place it on the inner circle of the disc tray.
- This System cannot play “packet write” discs.
- For MP3 playback...
  - MP3 discs are required a longer readout time than regular CDs. (It depends on the complexity of the group/file configuration.)
  - Some MP3 files cannot be played back and will be skipped. This result from their recording processes and conditions.
  - When making MP3 discs, use ISO 9660 Level 1 or Level 2 for the disc format.
  - This system can play back MP3 files with the extension code <.mp3> (regardless of the letter case—upper/lower).
  - It is recommended that you make each MP3 file at a sampling rate of 44.1 kHz and at bit rate of 128 kbps. This System cannot play back files made at bit rate of less than 64 kbps.
  - This System can recognize the total of 255 tracks and of 64 groups. Those exceeding the maximum number cannot be recognized.
  - Playback order of MP3 tracks may be different from the one you have intended while recording (see page 10). If a folder does not include MP3 tracks, they are ignored.

#### Playing Back a Tape:

- It is not recommended to use the C-120 or longer tapes. These tapes easily jams in the pinch rollers and the capstans, and may cause characteristic deterioration.

### Daily Operations—Sound & Other Adjustments (see pages 12 to 13)

#### Adjusting the Volume:

- Be sure to turn down the volume before connecting or putting the headphones.

#### Adjusting the Sound:

- This function also affects the sound through the headphones.
- This function does not affect recording.

#### Setting the Clock:

- “AM12:00” will flash on the display until you set the clock.
- The clock may gain or lose 1 to 2 minutes per month. If this happens, reset the clock.

### Advanced Disc Operations (see pages 14 to 16)

#### Programming the Playing Order—Program Play:

- You cannot specify a group number of an MP3 disc for Program Play.
- If you try to program a 51st track, “FULL” appears on the display.
- While programming steps...
  - Your entry will be ignored if you have tried to program an item number that does not exist on the disc (for example, selecting track 14 on a disc that only has 12 tracks).

### Advanced Tape Operations (see pages 17 to 18)

#### Recording on a Tape:

- The recording level is automatically set correctly. Thus, you can adjust the sound you are actually listening to without affecting the recording level.
- There is leader tape which cannot be recorded onto at the start and end of cassette tapes. Thus, when recording CDs or radio broadcasts, wind the leader tape first to ensure that the recording will be made without any music part lost.
- If you start recording with no cassette inserted, “NO TAPE” appears on the display. If a protected tape has been inserted, “NO REC” appears.
- When using Reverse Mode for recording, start recording in the forward (▶) direction first; otherwise, recording will stop when only one side (reverse) of the tape is recorded.
- You can also change Reverse Mode setting (↔) and (↔) after starting recording.
- You cannot open or close the disc tray while recording.

#### Synchronized Disc Recording:

- When the tape reaches its end in the forward direction (▶) during recording with Reverse Mode set to (↔), the last tune will be re-recorded at the beginning of the reverse side.
- You cannot open the cassette holder during Synchronized Disc Recording.

### Timer Operations (see pages 19 to 21)

- When you unplug the AC power cord or if a power failure occurs, the timer will be canceled. You need to set the clock first, then the timer again.
- Without stopping the recording, you cannot change the source after Recording Timer start recording.
- If you set the Sleep Timer after Daily Timer starts playing the selected source, Daily Timer is canceled.
- If you set the Sleep Timer after Recording Timer starts recording, Recording Timer is canceled, but recording continues until Sleep Timer shuts off the power.

## Troubleshooting

If you are having a problem with your System, check this list for a possible solution before calling for service.

### General:

**Adjustments or settings are suddenly canceled before you finish.**

⇒ There is a time limit. Repeat the procedure again.

**Operations are disabled.**

⇒ The built-in microprocessor may malfunction due to external electrical interference. Unplug the AC power cord and then plug it back in.

**Unable to operate the System from the remote control.**

⇒ The path between the remote control and the remote sensor on the System is blocked.

⇒ The batteries are exhausted.

**No sound is heard.**

⇒ Speaker connections are incorrect or loose.

⇒ Headphones are connected.

### Radio Operations:

**Hard to listen to broadcasts because of noise.**

⇒ Antennas connections are incorrect or loose.

⇒ The AM loop antenna is too close to the System.

⇒ The FM antenna is not properly extended and positioned.

### Disc Operations:

**The disc does not play.**

⇒ The disc is placed upside down. Place the disc with the label side up.

**ID3 Tag on an MP3 disc cannot be shown.**

⇒ There are two types of ID3 Tag—Version 1 and Version 2.

This System can only show ID3 Tag Version 1.

**MP3 groups and tracks are not played back as you expect.**

⇒ The playing order is determined when the disc was recorded. It depends on the writing application.

**The disc sound is discontinuous.**

⇒ The disc is scratched or dirty.

**The disc tray does not open or close.**

⇒ The AC power cord is not plugged in.

⇒ Child Lock is in use (see page 16).

### Tape Operations:

**The cassette holder cannot be opened.**

⇒ Power supply from the AC power cord has been cut off while the tape was running. Turn on the System.

### Recordings:

**Impossible to record.**

⇒ Small tabs on the back of the cassette are removed. Cover the holes with adhesive tape.

## Timer Operations:

**Daily Timer and Recording Timer do not work.**

⇒ The System has been turned on when the on-time comes. Timer starts working only when the System is turned off.

## Maintenance

To get the best performance of the System, keep your discs, tapes, and mechanism clean.

### Handling discs

- When removing the disc from its case, hold it at the edge while pressing the center hole lightly.
- Do not touch the shiny surface of the disc, or bend the disc.
- Put the disc back in its case after use to prevent warping.
- Be careful not to scratch the surface of the disc.
- Avoid exposure to direct sunlight, temperature extremes, and moisture.

**To clean the disc:**

Wipe the disc with a soft cloth in a straight line from center to edge.

### Handling cassette tapes

- If the tape is loose in its cassette, take up the slack by inserting a pencil in one of the reels and rotate it.
  - If the tape is loose, it may get stretched, cut, or caught in the cassette.
- Be careful not to touch the tape surface.
- Avoid the following places to store the tape—in dusty places, in direct sunlight or heat, in moist areas, on a TV or speaker, or near a magnet.

**To keep the best recording and playback sound quality**

- Use a cotton swab moistened with alcohol to clean the heads, capstans, and pinch rollers.
- Use a head demagnetizer (available at electronics and audio shops) to demagnetize the heads (when the System turned off).

### Cleaning the System

- Stains should be wiped off with a soft cloth. If the System is heavily stained, wipe it with a cloth soaked in water-diluted neutral detergent and wrung well, then wipe clean with a dry cloth.
- Since the System may deteriorate in quality, it become damaged or get its paint peeled off, be careful about the following:
  - DO NOT wipe it with a hard cloth.
  - DO NOT wipe it strongly.
  - DO NOT wipe it with thinner or benzine.
  - DO NOT apply any volatile substance such as insecticides to it.
  - DO NOT allow any rubber or plastic to remain in contact for a long time.

## Specifications

### Amplifier section

#### Output Power:

40 W (20 W + 20 W) at 4  $\Omega$  (10% THD)

Speakers/Impedance: 4  $\Omega$  – 16  $\Omega$

Audio Input AUX: 400 mV/50 k $\Omega$

### Tuner section

FM tuning range: 87.5 MHz – 108.0 MHz

AM (MW) tuning range: 530 kHz – 1 710 kHz

### CD player section

Dynamic range: 88 dB

Signal-to-noise ratio: 93 dB

Wow and flutter: Immeasurable

### Cassette deck section

Frequency response

Normal (type I): 50 Hz – 14 000 Hz

Wow and flutter: 0.15% (WRMS)

### Speakers

Speaker units: 10 cm cone x 1

Impedance: 4  $\Omega$

Dimensions (approx.): 145 mm x 230 mm x 191 mm  
(5 <sup>3</sup>/<sub>4</sub> in. x 9 <sup>1</sup>/<sub>16</sub> in. x 7 <sup>9</sup>/<sub>16</sub> in.)  
(W/H/D)

Mass (approx.): 1.8 kg (4.0 lbs) each

### Supplied Accessories

See page 3.

### General

Power requirement: AC 120 V  $\sim$  ,60 Hz

Power consumption: 50 W (at operation)  
1.4 W (on standby)

Dimensions (approx.): 170 mm x 230 mm x 311 mm  
(6 <sup>3</sup>/<sub>4</sub> in. x 9 <sup>1</sup>/<sub>16</sub> in. x 12 <sup>1</sup>/<sub>4</sub> in.)  
(W/H/D)

Mass (approx.): 4.5 kg (10.0 lbs)

## Parts Index

Refer to the pages to see how to use the buttons and controls.

### Remote control

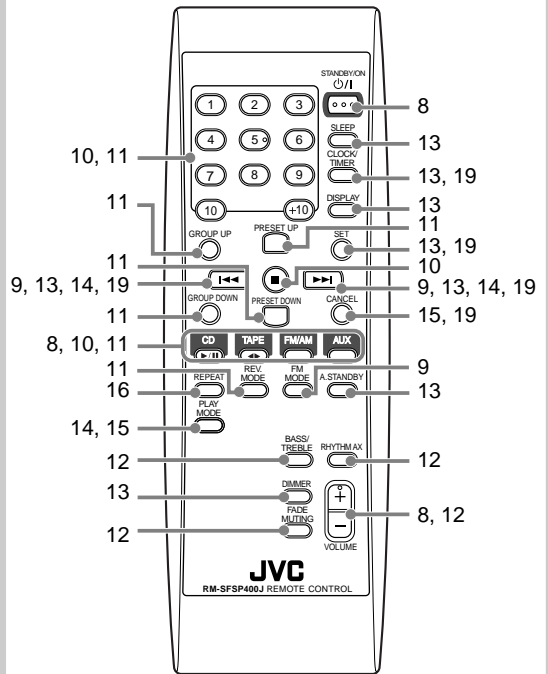

### Main unit

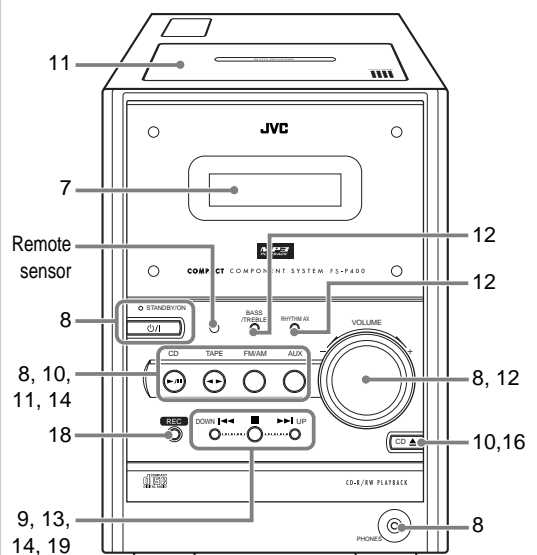

# Table des matières

<b>Introduction.....</b>	<b>2</b>
Précautions.....	2
Comment lire ce manuel.....	2
<b>Pour démarrer.....</b>	<b>3</b>
Étape 1: Déballage.....	3
Étape 2: Préparation de la télécommande.....	3
Étape 3: Connexions.....	4
<b>Avant d'utiliser la chaîne.....</b>	<b>7</b>
<b>Opérations quotidiennes—Lecture.....</b>	<b>8</b>
Écoute de la radio.....	9
Lecture d'un disque.....	10
Lecture d'une cassette.....	11
<b>Opérations quotidiennes—Ajustement du son et autres ajustements.....</b>	<b>12</b>
Ajustement du volume.....	12
Ajustement du son.....	12
Modification de la luminosité de l'affichage.....	13
Réglage de l'horloge.....	13
Mise hors tension de l'appareil automatiquement.....	13
<b>Opérations avancées des disques.....</b>	<b>14</b>
Programmation de l'ordre de lecture	
—Lecture programmée.....	14
Lecture dans un ordre aléatoire—Lecture aléatoire.....	15
Répétition de la lecture—Lecture répétée.....	16
Interdiction de l'éjection du disque—Verrou parental.....	16
<b>Opérations avancées pour les cassettes.....</b>	<b>17</b>
Enregistrement sur une cassette.....	17
Enregistrement synchronisé de disque.....	18
<b>Utilisation de la minuterie.....</b>	<b>19</b>
Réglage de la minuterie.....	19
<b>Informations additionnelles.....</b>	<b>22</b>
Pour en savoir plus sur cette chaîne.....	22
Guide de dépannage.....	23
Entretien.....	23
Spécifications.....	24
Nomenclature.....	24

## Précautions

### Installation

- Installez la chaîne dans un endroit plat, sec, et ni trop chaud, ni trop froid—entre 5°C et 35°C (41°F et 95°F).
- Installez la chaîne dans un endroit avec une bonne ventilation pour éviter tout échauffement intérieur de l'appareil.



N'INSTALLEZ PAS la chaîne dans un endroit proche d'une source de chaleur ou sujet à la lumière directe du soleil, à un poussière excessive ou à des vibrations.

- Laissez suffisamment d'espace entre la chaîne et le téléviseur.
- Éloignez les enceintes du téléviseur pour éviter toute interférence avec ce dernier.

### Sources d'alimentations

- Pour débrancher la chaîne de la prise murale, tirez toujours sur la fiche et non pas sur le cordon d'alimentation secteur.



NE MANIPULEZ PAS le cordon d'alimentation secteur avec les mains mouillées.

### Condensation d'humidité

De la condensation peut se produire sur les lentilles à l'intérieur de la chaîne dans les cas suivants:

- Après le démarrage d'un chauffage dans la pièce
- Dans une pièce humide
- Si la chaîne est amenée directement d'un endroit froid vers un endroit chaud

Si cela se produit, la chaîne risque de ne pas fonctionner correctement. Dans ce cas, laissez-la sous tension pendant quelques heures jusqu'à ce que l'humidité se soit évaporées, puis débranchez le cordon d'alimentation secteur puis rebranchez-le.

### Autres

- Si un objet métallique ou un liquide tombait à l'intérieur de la chaîne, débranchez le cordon d'alimentation secteur et consultez votre revendeur avant d'utiliser l'appareil à nouveau.



NE DÉMONTÉZ PAS la chaîne. Il n'y a aucune pièce réparable par l'utilisateur à l'intérieur.

- Si vous n'avez pas l'intention d'utiliser la chaîne pendant une période prolongée, débranchez le cordon d'alimentation secteur de la prise murale.

En cas de problème, débranchez le cordon d'alimentation secteur et consultez votre revendeur.

## Comment lire ce manuel

Pour rendre ce manuel aussi simple et facile à comprendre que possible, nous avons adopté les méthodes suivantes:

- Les opérations des touches et des commandes sont expliquées dans le tableau ci-dessous. Dans ce manuel, nous expliquons principalement les opérations à l'aide de la télécommande; cependant, vous pouvez utiliser les touches et les commandes de l'appareil si elles portent le même nom (ou un nom similaire) et la même marque.
- Certains conseils et remarques associées sont expliqués plus tard dans les sections "Informations additionnelles" et "Guide de dépannage", mais pas dans la section expliquant les opérations. Si vous souhaitez avoir plus d'informations à propos des fonctions, ou si vous posez des questions, allez à ces sections et vous trouverez les réponses.

	Indique que vous appuyez sur la touche <b>brèvement</b> .
	Indique que vous appuyez sur la touche <b>brèvement et répétitivement</b> jusqu'à ce que l'option souhaitée soit choisie.
	Indique que vous appuyez sur une des touches.
	Indique que vous <b>maintenez pressée</b> la touche pendant le nombre de secondes indiqué. <ul style="list-style-type: none"> <li>• Le nombre à l'intérieur de la flèche indique la période pendant laquelle vous devez maintenir la touche pressée (2 secondes, dans cet exemple).</li> <li>• Si aucun nombre n'est indiqué dans la flèche, maintenez la touche pressée jusqu'à la fin de la procédure ou jusqu'à ce que vous obteniez le résultat souhaité.</li> </ul>
	Indique que vous devez tourner la commande dans la ou les directions spécifiées.

	Indique que cette opération est possible uniquement en utilisant la télécommande.
	Indique que cette opération est possible uniquement en utilisant les touches et les commandes de l'appareil.

# Pour démarrer

## Étape 1: Déballage et vérification des accessoires.

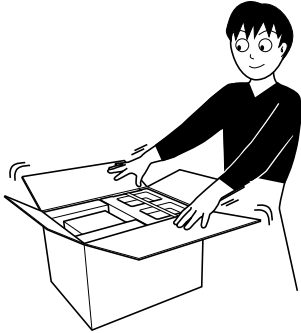

## Étape 1: Déballage

Après le déballage, vérifiez que tous les éléments suivants sont présents. Le nombre entre parenthèse indique la quantité de chaque pièce fournie.

- Antenne FM (1)
- Antenne cadre AM (1)
- Télécommande (1)
- Piles (2)

Si quelque chose manque, consultez votre revendeur immédiatement.

## Étape 2: Préparation de la télécommande

Insérez les piles dans la télécommande en respectant les polarités (+ et -).

## Étape 2: Préparation de la télécommande.

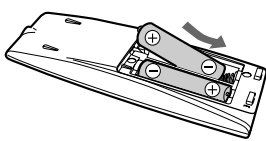

1

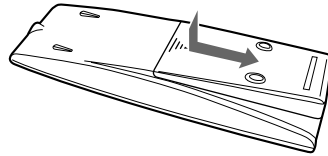

2

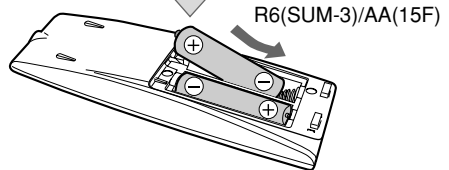

3

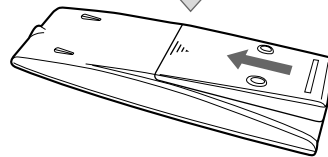

## Étape 3: Connexion des composants tels que les antennes AM/FM, les enceintes etc. (Voir pages 4 à 6).

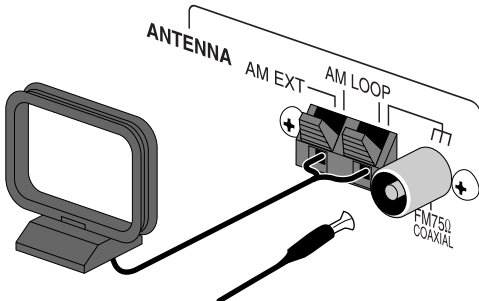

Enfin, branchez le cordon d'alimentation.

Maintenant, vous pouvez utiliser la chaîne.



- N'UTILISEZ PAS une vieille pile avec une pile neuve.
- N'UTILISEZ PAS ensemble deux types différents de pile.
- N'EXPOSEZ PAS les piles à la chaleur ou à une flamme.
- NE LAISSEZ PAS les piles dans le compartiment à piles si vous n'avez pas l'intention d'utiliser la télécommande pendant une longue période de temps. Sinon, les piles pourraient fuir et endommager la télécommande.

## Étape 3: Connexions

Si vous avez besoin d'informations plus détaillées, voir page 6.

Les illustrations des prises d'entrée/sortie ci-dessous sont des exemples typiques.  
 Quand vous connectez d'autres appareils, référez-vous aussi à leurs modes d'emploi car le nom des prises imprimé au dos de l'appareil peut varier.

Mettez tous les appareils hors tension avant les connexions.

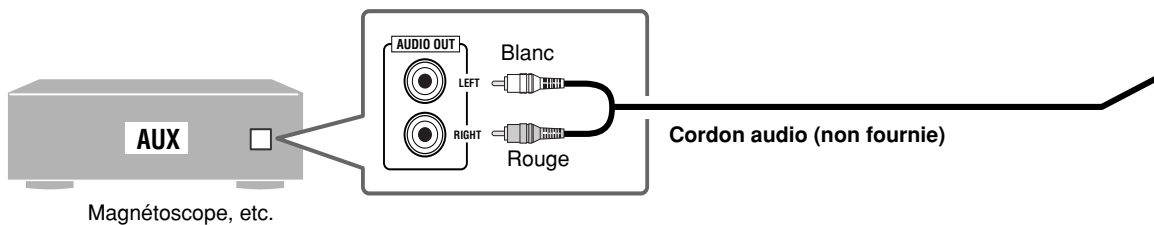
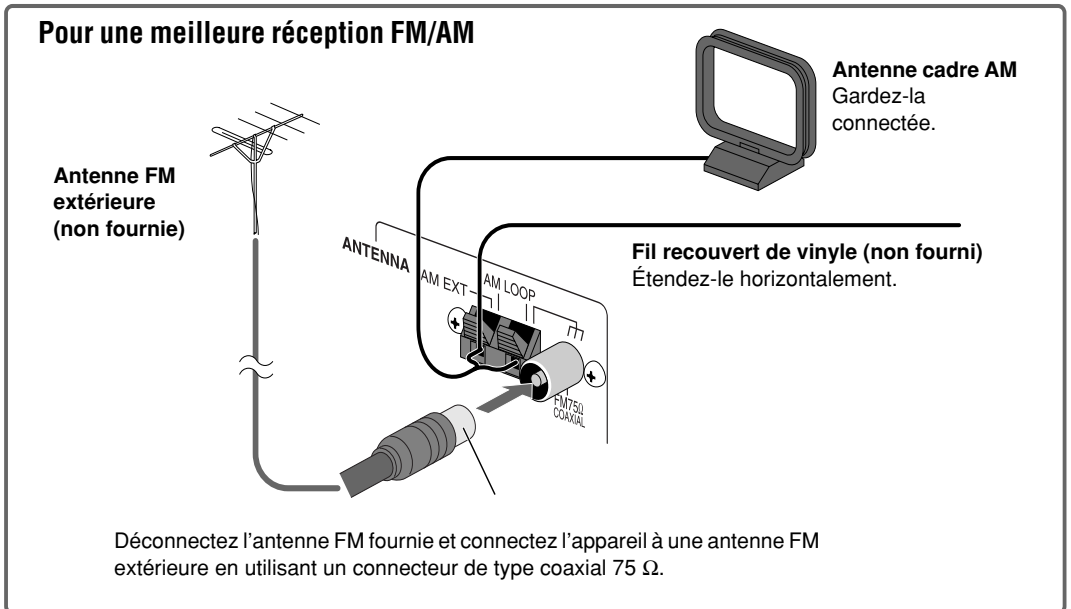

À une prise murale  
**Branchez le cordon d'alimentation secteur uniquement après que toutes les connexions sont terminées.**



**Antenne FM (fournie)**

Étendez-la de façon à obtenir la meilleure réception possible.

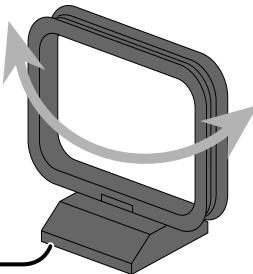

**Antenne cadre AM (fournie)**

Tournez-la jusqu'à que vous obtenez la meilleure réception possible.

Rouge

Blanc

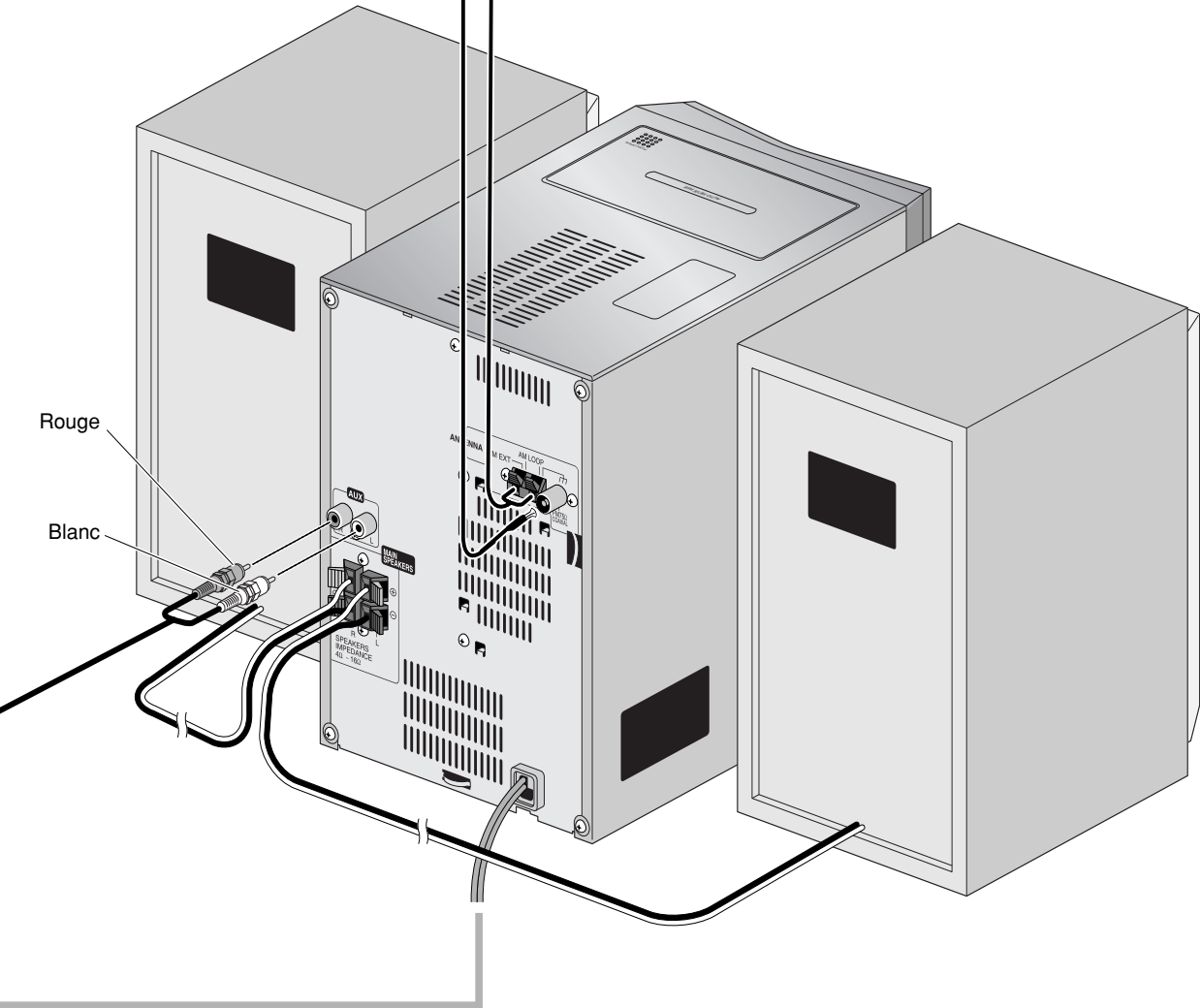

## Pour assembler et connecter l'antenne cadre AM

### Pour assembler l'antenne cadre AM

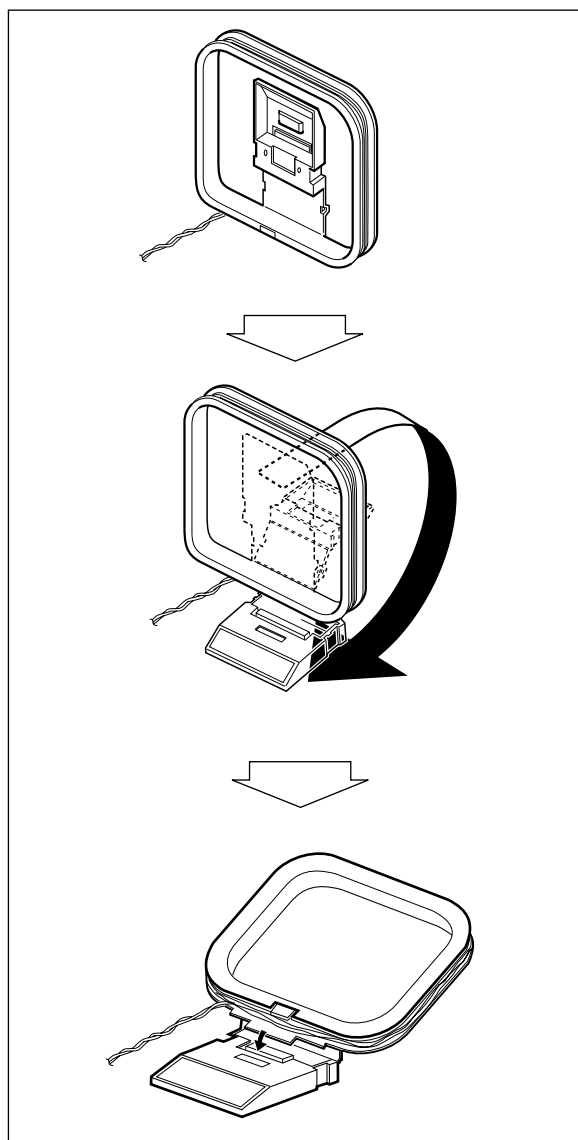

### Pour connecter l'antenne cadre AM

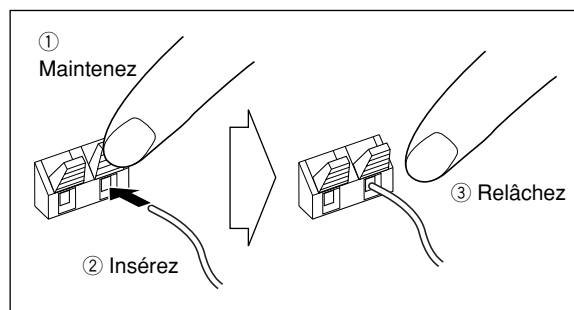

- Si les fils de l'antenne cadre AM ou des cordons d'enceinte sont recouverts de vinyle, retirez-le pour mettre à nu l'âme de l'antenne en torsadant la partie en vinyle.
- Assurez-vous que les conducteurs d'antenne ne touchent aucunes autres prises, cordons de connexion ou cordon d'alimentation. De plus, gardez les antennes à l'écart des parties métalliques de la chaîne, des cordons de connexion et du cordon d'alimentation secteur. Cela pourrait entraîner une mauvaise réception.

### Pour connecter les cordons d'enceinte

Assurez-vous que les deux enceintes sont connectées correctement et solidement.

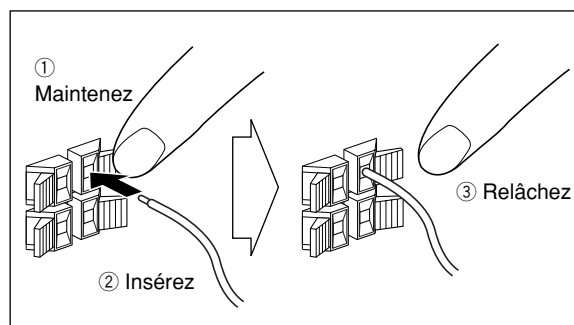

Lors de la connexion des cordons d'enceinte, respectez les polarités des prises d'enceinte: Cordon rouge à (+) et cordon noir à (-).



- NE CONNECTEZ PAS plus d'une enceinte à chaque prise.
- NE laissez pas les conducteurs des cordons d'enceinte toucher les parties métalliques de la chaîne.

# Avant d'utiliser la chaîne

Les indications sur l'affichage vous donnent beaucoup d'informations pendant l'utilisation de la chaîne. Avant d'utiliser la chaîne, familiarisez-vous avec les indicateurs, et en particulier, quand et comment ils s'allument sur l'affichage.

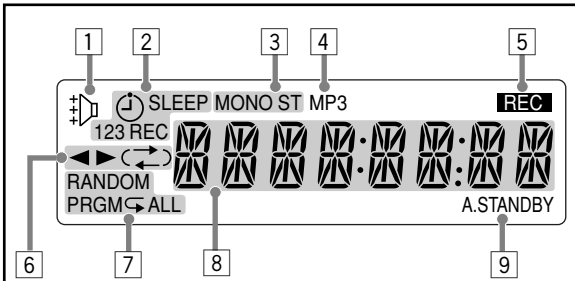

## Indications sur l'affichage principal

- Lors de l'écoute de la radio:
- Quand "TAPE" ou "AUX" est choisi:

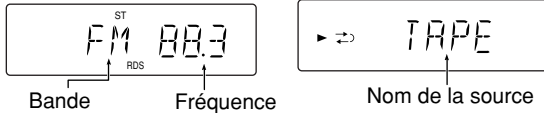

- Lors de la lecture d'un CD/MP3\*:

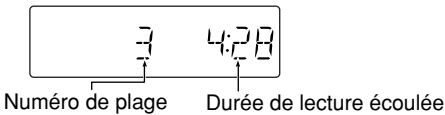

- Quand la lecture du disque est arrêtée:

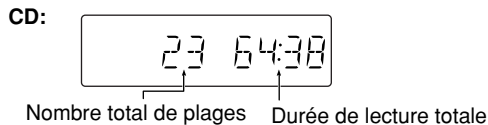

\* Quand vous démarrez la lecture d'un disque MP3, le numéro de groupe, le numéro de plage, le nom de la plage (et la balise ID3) apparaissent avant la durée de

- REC: s'allume quand la minuterie d'enregistrement est en attente; clignote pendant son réglage ou son fonctionnement.
- SLEEP: s'allume quand la minuterie d'arrêt est en service.

- Indicateurs de réception FM
  - MONO: s'allume lors de la réception d'une station FM stéréo en son monophonique.
  - ST (stéréo): s'allume lorsqu'une station FM stéréo de signal suffisamment fort est accordée.

- Indicateur MP3
  - S'allume quand une plage MP3 est détectée.

- Indicateur REC
  - S'allume pendant un enregistrement.

- Indicateurs de fonctionnement de la platine cassette
  - ◀▶ (direction de la bande):
    - S'allume pour indiquer la direction de défilement actuelle de la bande.
    - Clignote doucement pendant la lecture et l'enregistrement.
    - Clignote rapidement pendant le rebobinage de la bande.
  - ↺ (mode d'inversion):
    - ↺: la bande est reproduite en continu de façon illimitée.
    - ↻: la bande est inversée automatiquement une fois.
    - ↔: a lecture de la bande s'arrête à la fin d'une face.

- Indicateurs de fonctionnement de la platine disque
  - RANDOM: s'allume quand le mode de lecture aléatoire est en service.
  - PRGM (programme): s'allume quand le mode de lecture programmée est en service.
  - ↺ (répétition)/ALL:
    - ↺: s'allume quand le mode de répétition d'une seule plage est en service.
    - ↺ ALL: s'allume quand le mode de répétition de toutes les plages est en service.

- Affichage principal

- Indicateur A(auto). STANDBY

- S'allume quand la mise en attente automatique est en service.
- Clignote quand la lecture d'un disque ou d'une cassette est arrêtée par la mise en attente automatique.

- Indicateur Rhythm Ax

- S'allume quand la fonction Rhythm Ax est en service.

- Indicateurs de minuterie

- ⌚: s'allume quand la minuterie quotidienne ou la minuterie d'enregistrement est en attente; clignote pendant son réglage ou son fonctionnement.
- 1/2/3: ils s'allument quand la minuterie quotidienne (1, 2, or 3) est en attente; clignotent quand elle est en cours de réglage ou en cours de fonctionnement.

# Opérations quotidiennes—Lecture

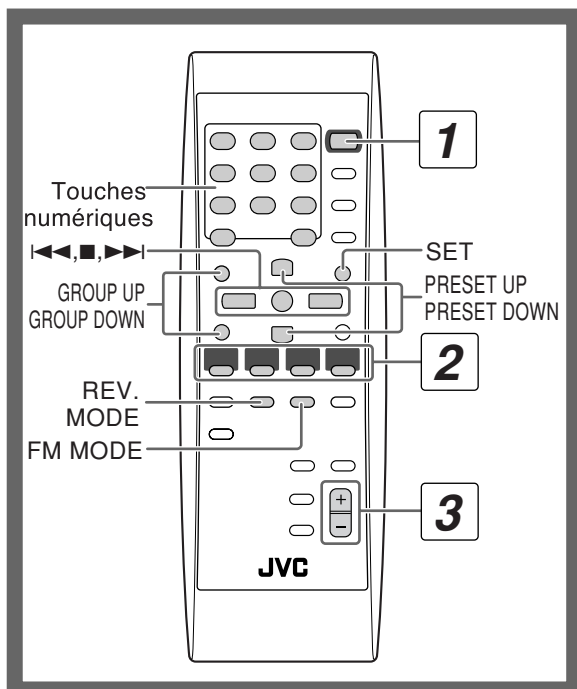

## 1 Mise sous tension de l'appareil.

Le témoin STANDBY/ON s'allume en vert sur l'appareil.

- Sans appuyer sur STANDBY/ON , la chaîne se met sous tension quand vous appuyez sur une des touches de sélection de source à l'étape suivante.

## 2 Sélection de la source.

La lecture automatique démarre si la source choisie est prête.

- Si vous appuyez sur AUX, démarrez la source de lecture sur l'appareil extérieur.

## 3 Ajustez le volume.

## 4 Commandez l'appareil source comme expliqué ci-après.

### Pour mettre l'appareil hors tension (en attente)

STANDBY/ON  

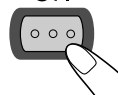

Le témoin STANDBY/ON s'allume en rouge sur l'appareil.



- Une petite quantité d'énergie est toujours consommée, même en mode d'attente.

1

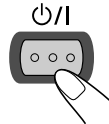
STANDBY/ON



2



3



VOLUME 20

4

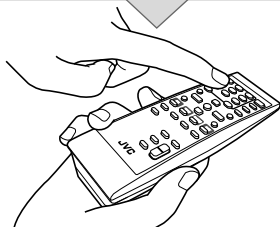

### Pour une écoute privée

Connectez un casque d'écoute à la prise PHONES sur l'appareil. Plus aucun son ne sort des enceintes. Assurez-vous de réduire le volume avant de connecter un casque ou de se le mettre sur les oreilles.

- Déconnecter le casque d'écoute met à nouveau en service les enceintes.



NE METTEZ PAS la chaîne hors tension (en attente) quand son niveau de volume est réglé extrêmement haut; sinon la déflagration soudaine du son pourrait endommager les enceintes et/ou le casque d'écoute lors de la mise sous tension de la chaîne ou de la lecture.

## Écoute de la radio

### Pour choisir la bande (FM ou AM)

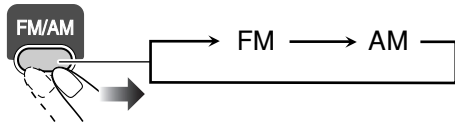

### Pour accorder une station

Quand FM ou AM est choisi...

Télécommande:	Appareil:
<p>2 sec.</p>	<p>2 sec.</p> <p>DOWN ◀▶ UP</p>

La fréquence change sur l'affichage.

Quand une station (fréquence) avec un signal suffisamment fort est accordée, la fréquence s'arrête de changer.

- Si vous appuyez répétitivement sur la touche, la fréquence change pas à pas.

**Pour arrêter la recherche manuelle**, appuyez sur n'importe quelle touche.

### Si la station reçue est difficile à écouter

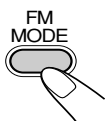

L'indicateur MONO s'allume sur l'affichage. La réception est améliorée mais l'effet stéréo est perdu—mode de réception monophonique.

**Pour rétablir l'effet stéréo**, appuyez de nouveau sur la touche (l'indicateur MONO s'éteint).

### Pour prérégler les stations



Vous pouvez prérégler 30 stations FM et 15 stations AM.

#### 1 Accordez la station que vous souhaitez prérégler.

- Vous pouvez aussi mémoriser le mode de réception monophonique pour les stations FM prérégler s'il est choisi (voir ci-dessus).

#### 2 Mettez en service le mode d'entrée de numéro de pré réglage.

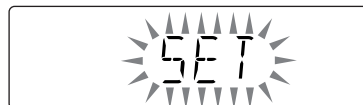

- Terminez la procédure suivante pendant que l'indication clignote sur l'affichage.

#### 3 Choisissez un numéro de pré réglage pour la station à mémoriser.

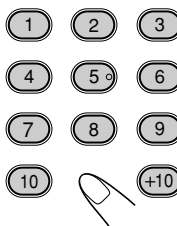

#### Exemples:

Pour choisir le numéro de pré réglage 5, appuyez sur 5.

Pour choisir le numéro de pré réglage 15, appuyez sur +10, puis sur 5.

Pour choisir le numéro de pré réglage 30, appuyez sur +10, sur +10, puis sur +10.

- Vous pouvez aussi utiliser les touches PRESET UP/ PRESET DOWN.

#### 4 Mémorisez la station.

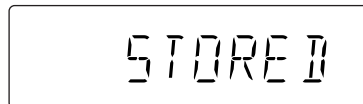
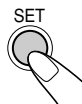

## Pour accorder une station préréglée

1 Choisissez la bande (FM ou AM).

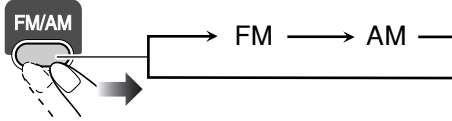

2 Choisissez un numéro de préréglage pour la station à mémoriser.

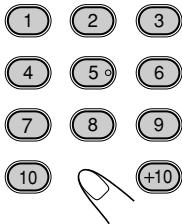

• Vous pouvez aussi utiliser les touches PRESET UP/ PRESET DOWN.

## Lecture d'un disque

Cette chaîne peut reproduire les disques suivants—CD ordinaire et CD-R/CD-RW (enregistré au format CD audio ou MP3).

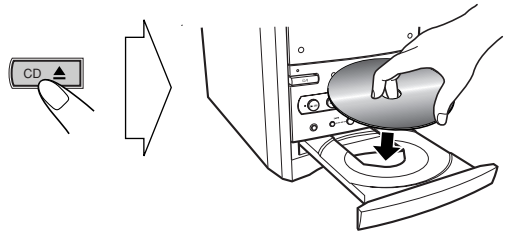

### Pour insérer un disque

Vous pouvez insérer un disque pendant la lecture d'une autre source.



Pour fermer le plateau à disque, appuyez de nouveau sur .

• Si vous appuyez sur , le plateau à disque se ferme automatiquement et la lecture démarre.

Pour démarrer:	Pour faire une pause:	Pour arrêter:
	 Pour reprendre la lecture, appuyez de nouveau sur la touche.	

### Configuration des groupes/plages

Cette chaîne reproduit les plages MP3 de la façon suivante.

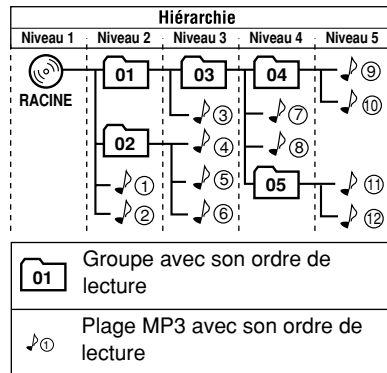

## Pour choisir une plage

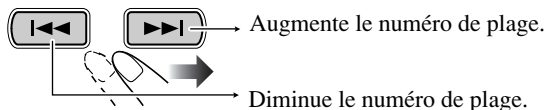

## Pour choisir un groupe (MP3 uniquement)



Avant de démarrer la lecture...

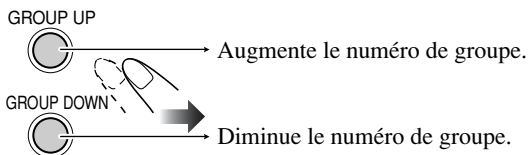

Le numéro de groupe et le nom de groupe apparaissent.

## Pour localiser un passage particulier

Lors de la lecture d'un disque, maintenez la touche pressée jusqu'à ce que la position souhaitée soit atteinte.

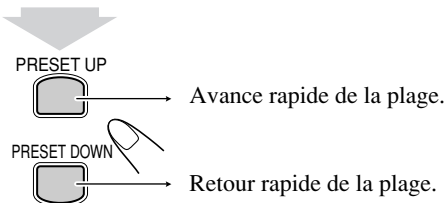

## Pour localiser une plage directement et démarrer la lecture

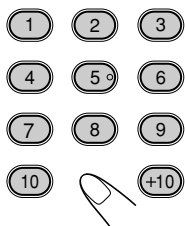

### Exemples:

- Pour choisir le numéro de plage 5, appuyez sur 5.
- Pour choisir le numéro de plage 15, appuyez sur +10, puis sur 5.
- Pour choisir le numéro de plage 30, appuyez sur +10, sur +10, puis sur +10.

## Lecture d'une cassette

### Pour insérer une cassette

Vous pouvez reproduire des bandes de types I, II et IV.

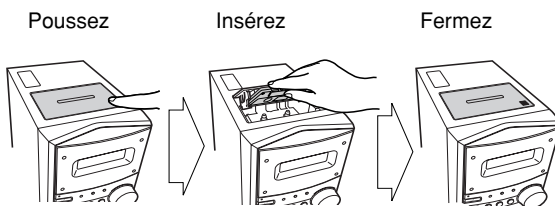

Avec la face de la bande dirigée vers l'extérieur

Pour démarrer:	Pour arrêter:
Pour rebobiner la bande:	
Avant ou après la lecture...	
	Rebobinage de la bande vers la droite.
	Rebobinage de la bande vers la gauche.

## Pour changer la direction de défilement de la bande

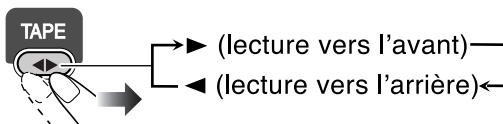

## Pour inverser la bande automatiquement

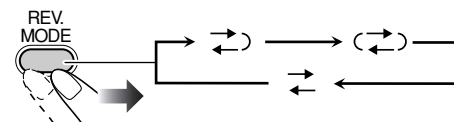

	La bande est reproduite à partir de la face avant puis de la face arrière. Une fois que la face arrière a été reproduire, la lecture s'arrête.
	La bande est inversée automatiquement et la lecture est répétée jusqu'à ce que vous l'arrêtiez.
	La bande n'est pas inversée. Quand la fin de la bande de face actuelle est atteinte, la lecture s'arrête.

# Opérations quotidiennes—Ajustement du son et autres ajustements

## Télécommande

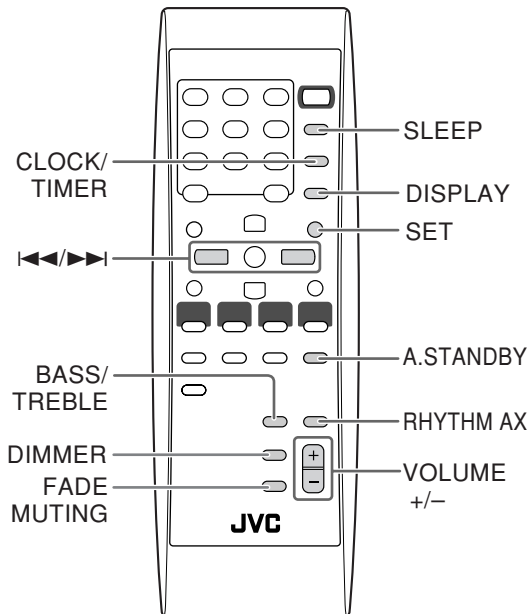

## Appareil

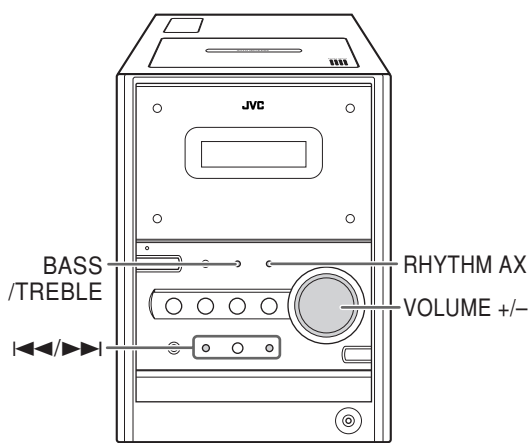

## Ajustement du volume

Vous pouvez ajuster le niveau de volume du niveau 0 (VOL MIN) au niveau 40 (VOL MAX).

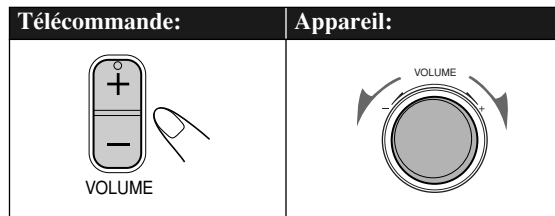

Pour couper le volume momentanément



Pour rétablir le volume, appuyez de nouveau sur la touche ou ajuster le niveau de volume.



## Ajustement du son

### Pour accentuer la sensation de rythme—RHYTHM AX

Cette fonction accentue la sensation d'attaque des graves et change aussi le niveau du caisson de grave.

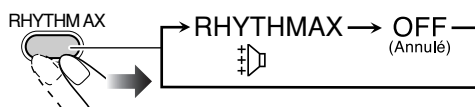

### Pour ajuster la tonalité

Vous pouvez ajuster le niveau des graves et des aigus entre -5 et +5.

Pour ajuster les graves



Pour ajuster les aigus

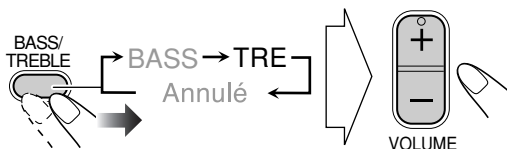



## Modification de la luminosité de l'affichage

Vous pouvez réduire la luminosité de la fenêtre d'affichage.

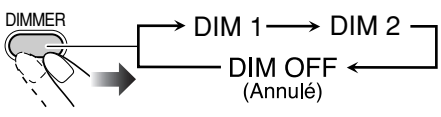

<b>DIM 1</b>	Assombrit l'affichage.
<b>DIM 2</b>	Annule l'éclairage de l'affichage.

## Réglage de l'horloge

Sans régler l'horloge intégrée, vous ne pouvez pas utiliser la minuterie quotidienne ou d'enregistrement (voir page 19) et la minuterie d'arrêt.

- Pour quitter le réglage de l'horloge, appuyez sur CLOCK/TIMER autant de fois que nécessaire.
- Pour retourner à l'étape précédente, appuyez sur CANCEL.

### 1 Mettez en service le mode de réglage de l'horloge.

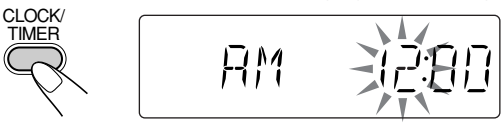

- Si vous avez déjà ajusté l'horloge précédemment, appuyez répétitivement sur la touche jusqu'à ce que le mode de réglage de l'horloge soit choisi.

### 2 Ajustez les heures.

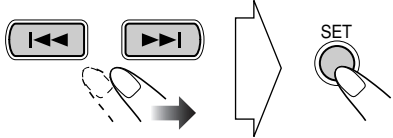

### 3 Ajustez les minutes.

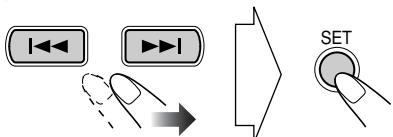

L'horloge intégrée commence à fonctionner.

### Pour vérifier l'heure actuelle pendant la lecture

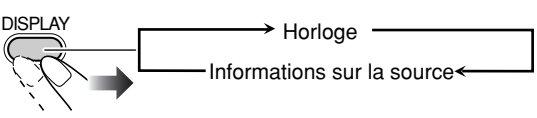

## Mise hors tension de l'appareil automatiquement

Pour mettre l'appareil hors tension une fois que la lecture est terminée—Mise en attente automatique

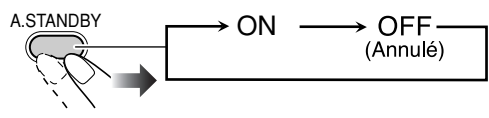

Quand la mise en attente automatique est en service, l'indicateur A.STANDBY s'allume sur l'affichage. Quand la bande ou le disque s'arrête, l'indicateur A.STANDBY clignote. Si aucune opération n'est réalisée pendant environ 3 minutes alors que l'indicateur clignote, la chaîne se met automatiquement hors tension (en attente).

- La mise en attente automatique ne fonctionne pas pendant l'écoute de la radio et de l'appareil extérieur (AUX).

## Pour mettre l'appareil hors tension après une certaine période de temps—Minuterie d'arrêt

### 1 Spécifiez la durée (en minutes).

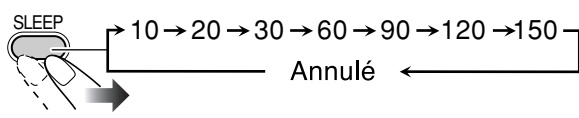

### 2 Attendez que la durée réglée disparaisse.

### Pour vérifier la durée restante avant la mise hors tension



- Si vous appuyez répétitivement sur la touche, vous pouvez changer l'heure de mise hors tension.

# Opérations avancées des disques

## Télécommande

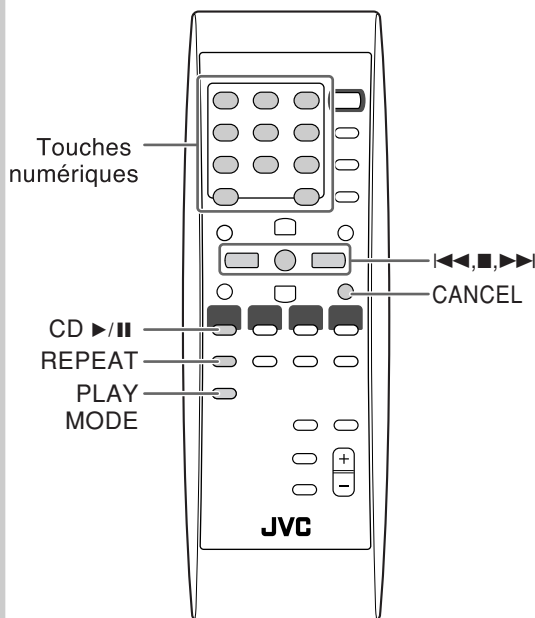

## Appareil

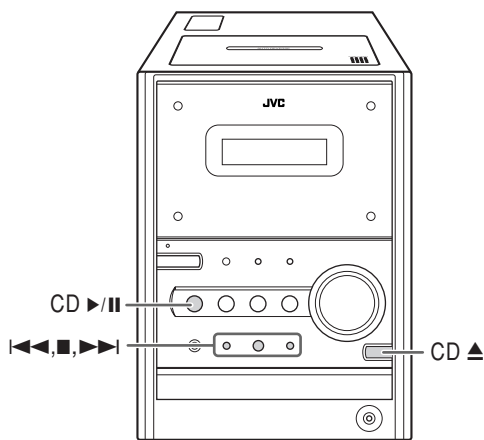

## Programmation de l'ordre de lecture

### Lecture programmée

Vous pouvez arranger l'ordre de lecture des pages (50 maximum) avant de démarrer la lecture.

- 1 Avant de démarrer la lecture, mettez en service la lecture programmée.

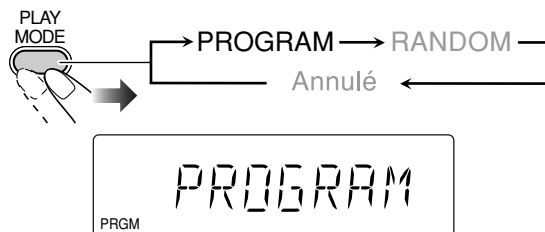

- 2 Choisissez les pages que vous souhaitez pour la lecture programmée.

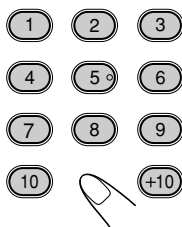

#### Exemples:

Pour choisir le numéro de page 5, appuyez sur 5.



Pour choisir le numéro de page 15, appuyez sur +10, puis sur 5.

Pour choisir le numéro de page 30, appuyez sur +10, sur +10, puis sur +10.

- 3 Démarrez la lecture.

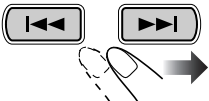

Les pages que vous avez choisies sont reproduites dans l'ordre que vous avez programmé.

Pour sauter une page:	Pour faire une pause:	Pour arrêter:
	 Pour reprendre la lecture, appuyez de nouveau sur la touche.	

### Pour vérifier le contenu programmé

Avant ou après la lecture...

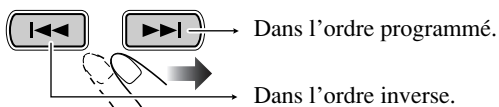

### Pour modifier le programme

Avant ou après la lecture...

Pour effacer la dernière étape:	Pour effacer tout le programme:
Pour ajouter des étapes au programme:	
Répétez l'étape 2.	

### Pour quitter la lecture programmée

Avant ou après la lecture...

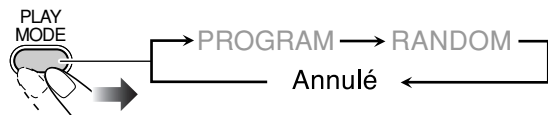

- Quitter la lecture programmée efface le programme mémorisé.

### Lecture dans un ordre aléatoire—Lecture aléatoire



Vous pouvez reproduire toutes les plages dans un ordre aléatoire.

- 1 Avant de démarrer la lecture, mettez en service la lecture aléatoire.

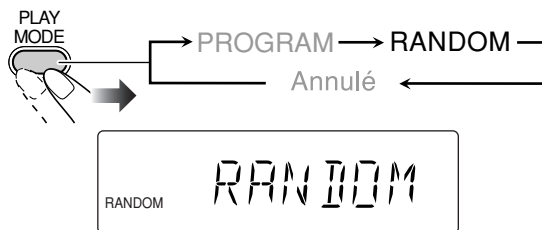

- 2 Démarrez la lecture.



La lecture dans un ordre aléatoire démarre. La lecture aléatoire s'arrête quand toutes les plages ont été reproduites.

Pour sauter une plage:	Pour faire une pause:	Pour arrêter:
 ◀ ne fonctionne pas.	 Pour reprendre la lecture, appuyez de nouveau sur la touche.	

### Pour quitter la lecture aléatoire

Avant ou après la lecture...

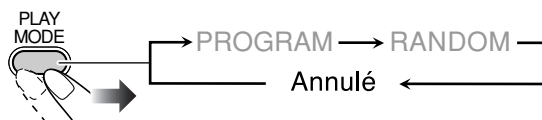

## Répétition de la lecture—Lecture répétée



Vous pouvez répéter la lecture.

### Avant de démarrer la lecture...

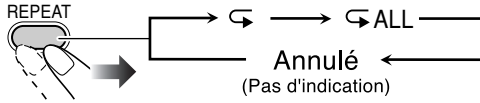

### Pendant la lecture...

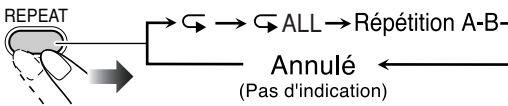

	Répète la plage actuelle (ou spécifiée)— Répétition d'une seule plage.
	Répète toutes les plages—Répétition de toutes les plages.
<b>Répétition A-B</b>	Voir ci-dessous pour les détails. "A" clignote sur l'affichage principal.

## Pour répéter un passage particulier—Répétition A-B

Vous pouvez répéter un passage particulier pendant la lecture d'un CD.

### 1 Pendant la lecture, mettez en service la répétition A-B.



### 2 Choisissez le point de départ (A).



### 3 Choisissez le point final (B).



La répétition A-B démarre. Le passage choisi est reproduit répétitivement.

### Pour annuler la répétition A-B

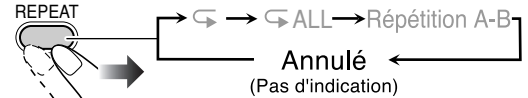

- La répétition A-B est aussi annulée quand vous arrêtez la lecture.

## Interdiction de l'éjection du disque—Verrou parental



- Vous pouvez verrouiller le plateau à disque de façon que personne ne puisse éjecter le disque en place.
- C'est possible quand la chaîne est en attente.

### Quand le plateau à disque est fermé...

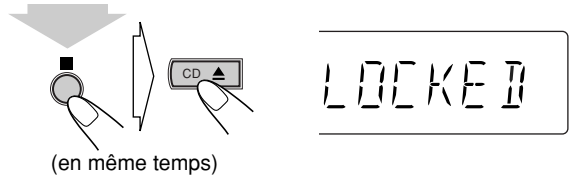

- Pour annuler l'interdiction, répétez la même procédure. "UNLOCKED" apparaît sur l'affichage.

# Opérations avancées pour les cassettes

## Télécommande

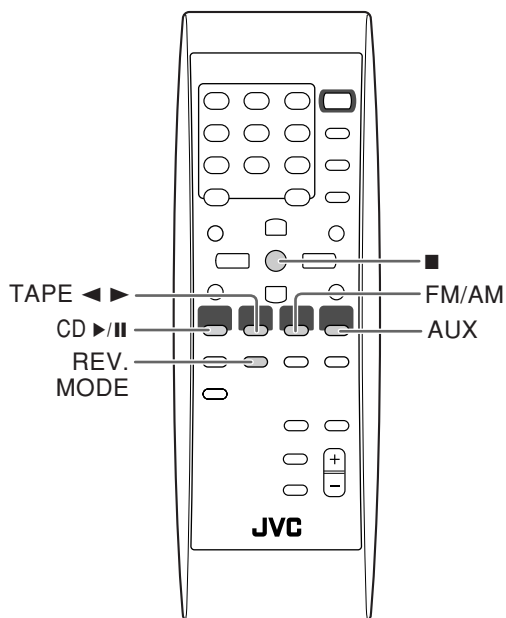

## Appareil

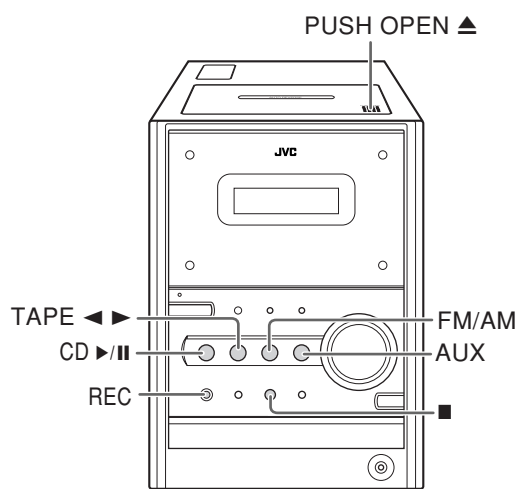

### IMPORTANT

Notez qu'il peut être illégal de copier des cassettes préenregistrées, des disques ou des CD sans le consentement du propriétaire des droits d'auteur, dans un enregistrement audio ou vidéo, une émission radio ou par câble et dans n'importe quel autre support littéraire, dramatique ou artistique y étant contenu.

## Enregistrement sur une cassette

Vous pouvez utiliser des cassettes de type I pour l'enregistrement.

- Pour reproduire une cassette, voir page 11.

### 1 Insérez une cassette enregistrable.

Poussez      Insérez      Fermez



Avec la face de la bande dirigée vers l'extérieur

### 2 Vérifiez la direction de défilement de la bande et le réglage du mode d'inversion sur l'affichée.

Indicateur de mode d'inversion

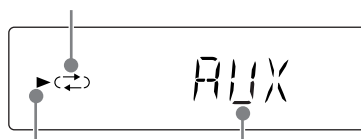

Indicateur de direction de la bande      Source actuelle

#### Pour changer la direction

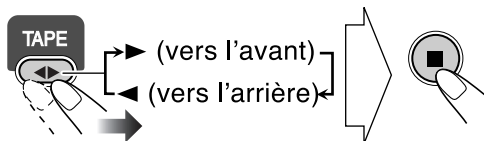

#### Pour changer le mode d'inversion si nécessaire

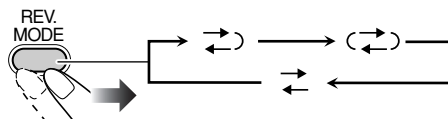

 ( ◀▶ )	Pour enregistrer sur les deux faces. • Lors de l'utilisation du mode d'inversion, commencez l'enregistrement dans la direction avant (▶).
	Pour enregistrer uniquement sur une face.

### 3 Choisissez et démarrez la lecture de la source—“FM”, “AM”, “CD” ou “AUX”.

- Lors de l’enregistrement d’un disque, vous pouvez aussi utiliser l’“Enregistrement synchronisé de disque” (voir ci-dessous).

### 4 Démarrez l’enregistrement.



Sur l'appareil

#### Pour arrêter l’enregistrement:



## Enregistrement synchronisé de disque

Vous pouvez commencer et arrêter à la fois la lecture du disque et l’enregistrement sur la cassette en même temps.

### Pour enregistrer tout le disque

#### 1 Mettez un disque en place et insérez une cassette enregistrable.

- Si la source de lecture actuelle n’est pas le lecteur de CD, appuyez sur CD ►/II, puis sur ■.

#### 2 Vérifiez la direction de défilement de la bande et le réglage du mode d’inversion sur l’affichage.

- Répétez l’étape 2 de “Enregistrement sur une cassette” à la page 17.

#### 3 Démarrez l’enregistrement.



Sur l'appareil

La chaîne crée automatiquement un blanc de 4 secondes entre les morceaux enregistrés sur les cassettes.

- Quand la lecture du CD ou l’enregistrement se termine, la lecture de CD et la platine cassette s’arrêtent en même temps.

#### Pour enregistrer un disque “Live”

Il n’est pas souhaitable d’insérer un blanc de 4 secondes entre les morceaux enregistrés sur la cassette. Pour enregistrer le disque entier sans aucune interruption, mettez la lecture du disque en pause (appuyez deux fois sur CD ►/II) avant d’appuyer sur REC.

#### Pour enregistrer la lecture programmée ou la lecture aléatoire

- 1 Choisissez la lecture programmée (et réalisez un programme) ou la lecture aléatoire, mais ne démarrez pas la lecture.
  - 2 Appuyez sur REC pour commencer l’enregistrement.
- Quand la lecture du CD s’arrête, l’enregistrement continue. Il faut arrêter l’enregistrement manuellement.

### Pour enregistrer uniquement votre plage préférée

Vous pouvez spécifier les plages à enregistrer sur la cassette pendant l’écoute d’un disque.

#### 1 Démarrez la lecture d’un disque.



#### 2 Pendant qu’une plage que vous souhaitez enregistrée est en cours de lecture...



Sur l'appareil

Le lecteur CD retourne au début de cette plage et la plage est enregistrée sur la bande. Après l’enregistrement de la plage, le lecteur CD et la platine cassette s’arrêtent automatiquement.

#### 3 Répétez les étapes 2 et 3 pour enregistrer d’autres plages souhaitées.

- Vous pouvez aussi changer le disque si nécessaire.

#### Pour protéger votre enregistrement

Les cassettes possèdent deux petites languettes sur leur dos pour les protéger d’un effacement accidentel ou d’un réenregistrement.

**Pour protéger vos enregistrements,** retirez ces languettes.



**Pour enregistrer à nouveau sur une cassette protégée,** recouvrez ces trous de ruban adhésif.

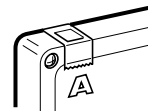

# Utilisation de la minuterie

## Télécommande

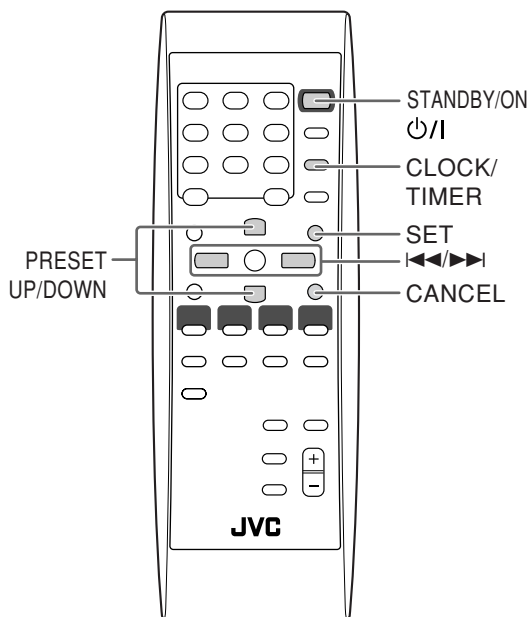

## Réglage de la minuterie



En utilisant la minuterie quotidienne, vous pouvez vous réveiller au son de votre musique préférée. D'autre part, avec la minuterie d'enregistrement, vous pouvez enregistrer une émission de radio automatiquement.

- Vous pouvez mémoriser trois réglages de minuterie quotidienne et un réglage de minuterie d'enregistrement; cependant, vous ne pouvez mettre en service qu'une seule minuterie quotidienne et minuterie d'enregistrement en même temps.
- Pour quitter le réglage de la minuterie, appuyez sur CLOCK/TIMER autant de fois que nécessaire.
- Pour corriger une mauvaise entrée pendant la procédure, appuyez sur CANCEL. Vous pouvez retourner à l'étape précédente.

**1** Choisissez le mode de réglage de la minuterie que vous souhaitez régler—Daily 1 ON time (Mise en service), Daily 2 ON time (Mise en service), Daily 3 ON time (Mise en service) ou l'heure de début de la minuterie d'enregistrement.

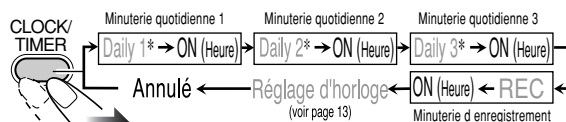

Ex. Quand le mode de réglage de la minuterie quotidienne 1 est choisi

**2** Effectuez le réglage de la minuterie comme vous le souhaitez.

**Pour les minuteries quotidiennes:**

- ① Réglez les heures puis les minutes de l'heure de mise en service.

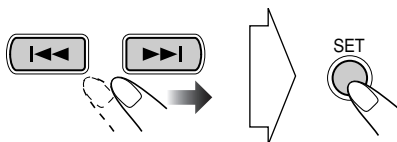

- ② Choisissez la source de lecture—"TUNER", "CD" ou "TAPE."

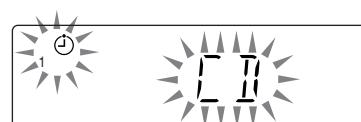
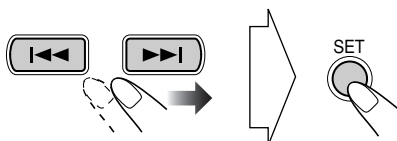

\*Réglages initiaux de la minuterie quotidienne à l'expédition de l'usine

- Minuterie quotidienne 1:Mise en service (AM6:00)/Source (TUNER)/ Niveau de volume (8)
- Minuterie quotidienne 2:Mise en service (AM7:00)/Source (TUNER)/ Niveau de volume (8)
- Minuterie quotidienne 3:Mise en service (AM10:00)/Source (TUNER)/ Niveau de volume (8)

③ Choisissez le niveau de volume.

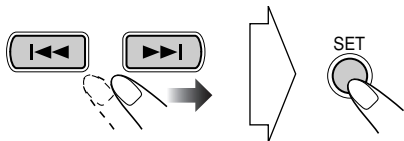

- Vous pouvez choisir le niveau de volume (“VOLUME 0” à “VOLUME 40” et “VOLUME --”). Si vous choisissez “VOLUME --”, le volume est réglé sur le dernier niveau utilisé quand l’appareil est mis hors tension.

**Pour la minuterie d’enregistrement**

① Réglez les heures puis les minutes de l’heure de mise en service.

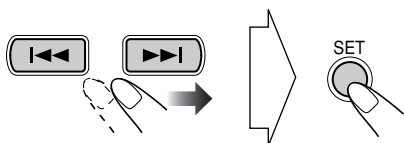

② Réglez les heures puis les minutes de l’heure de mise hors service.

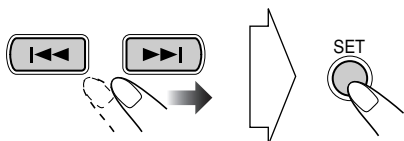

③ Choisissez un numéro de station préréglée.

- Choisissez “FM” ou “AM”, puis un numéro préréglé.

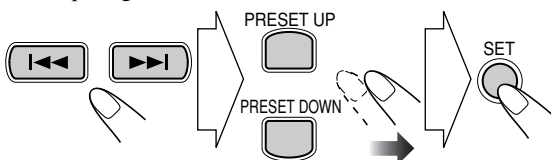

Choisissez la bande.

Choisissez un numéro préréglé.

④ Choisissez le niveau de volume.

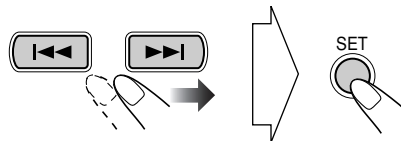

- Vous pouvez choisir le niveau de volume (“VOLUME 0” à “VOLUME 40” et “VOLUME --”). Si vous choisissez “VOLUME --”, le volume est réglé sur le dernier niveau utilisé quand l’appareil est mis hors tension.

**3 Mettez l’appareil hors tension (en attente) si vous avez réglé la minuterie avec l’appareil sous tension.**

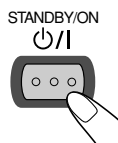



### Fonctionnement de la minuterie quotidienne

Une fois que la minuterie quotidienne a été réglée, l'indicateur de minuterie (☉) et l'indicateur de numéro de minuterie (1/2/3) s'allument sur l'affichage. La minuterie quotidienne est mise en service à la même heure tous les jours jusqu'à ce que la minuterie soit mise hors service manuellement (vois la colonne suivante) ou qu'une autre minuterie quotidienne soit mise en service.

#### Quand l'heure de mise en service arrive

La chaîne se met sous tension, accorde la dernière station reçue ou démarre la lecture du disque en place, et règle le niveau de volume sur le niveau préréglé.

Environ une heure après que la lecture a démarrée, la chaîne l'arrête et se met hors tension (en attente) automatiquement.

- Le réglage de la minuterie reste en mémoire tant qu'il n'est pas changé.
- Sans annuler la minuterie quotidienne, vous pouvez changer la source ou ajuster le volume après le démarrage de la minuterie.

### Pour mettre la minuterie hors service une fois le réglage effectué

Puisque la minuterie quotidienne se met en service à la même heure tous les jours, vous avez peut-être besoin de l'annuler certains jours.

- La minuterie d'enregistrement peut aussi être annulée temporairement.

#### 1 Choisissez la minuterie que vous souhaitez annuler.

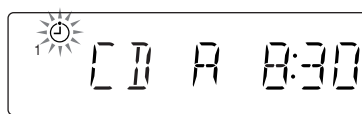
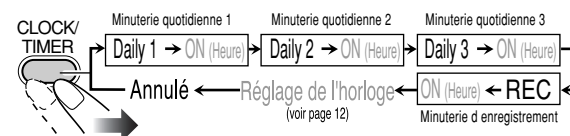

Ex. Dans le cas de la minuterie quotidienne 1

La source réglée et l'heure de mise en service apparaissent.

#### 2 Mettez la minuterie choisie hors service.

CANCEL



Pour mettre la minuterie à nouveau en service, répétez les étapes ci-dessus et appuyez à l'étape 2...



### Fonctionnement de la minuterie d'enregistrement

Quand la minuterie d'enregistrement a été réglée, l'indicateur de minuterie (☉) et l'indicateur REC s'allument sur l'affichage. La minuterie d'enregistrement fonctionne seulement une fois.

#### Quand l'heure de mise en service arrive

La chaîne se met sous tension, accorde la station spécifiée, règle le niveau de volume au niveau préréglé et démarre l'enregistrement.

#### Quand l'heure de mise hors service arrive

La chaîne arrête l'enregistrement et se met hors tension (en attente).

- Le réglage de la minuterie reste en mémoire tant qu'il n'est pas changé.

## Pour en savoir plus sur cette chaîne

### Opérations quotidiennes—Lecture (voir pages 8 à 11)

#### Écoute de la radio:

- Si vous mémorisez une nouvelle station sur un numéro de préréglage déjà utilisé, la station précédemment mémorisée sur ce numéro est effacée.
- Si vous débranchez le cordon d'alimentation secteur ou si une coupure de courant se produit, les stations préréglées sont effacées en quelques jours. Si cela se produit, préréglez de nouveau les stations.

#### Lecture d'un disque:

- Lors de l'utilisation d'un CD de 8 cm, placez-le sur la rainure intérieure du plateau à disque.
- Cette chaîne ne peut pas reproduire les disques à "écriture par paquets".
- Pour la lecture MP3...
  - Les disques MP3 nécessitent un temps de lecture initiale plus long que les CD ordinaires. (Cela dépend de la complexité de la configuration des groupes/fichiers.)
  - Certains fichiers MP3 ne peuvent pas être reproduits et sont sautés. Cela provient des conditions et du processus d'enregistrement.
  - Lors de la création d'un disque MP3, utilisez le format de disque ISO 9660 Niveau 1 ou Niveau 2.
  - Cette chaîne peut reproduire les fichiers MP3 portant le code d'extension <.mp3> (quel que soit la casse des lettres).
  - Il est recommandé de créer chaque fichier MP3 avec un taux d'échantillonnage de 44,1 kHz et un débit binaire de 128 kbps. Cette chaîne ne peut pas reproduire les fichiers réalisés avec un débit binaire inférieur à 64 kbps.
  - Cette chaîne peut reconnaître un maximum de 255 plages et de 64 groupes. Les plages et les groupes dépassant le numéro maximum ne sont pas reconnus.
  - L'ordre de lecture des plages MP3 peut différer de celui que vous souhaitiez obtenir au moment de l'enregistrement (voir page 10). Si un dossier ne contient pas de plages MP3, il est ignoré.

#### Lecture d'une cassette:

- Il n'est pas recommandé d'utiliser des cassettes C-120 ou plus longues. Les bandes de ces cassettes se prennent facilement dans les galets presseur et les cabestans et causent des détériorations caractéristiques.

### Opérations quotidiennes—Ajustement du son et autres ajustements (voir pages 12 à 13)

#### Ajustement du volume:

- Assurez-vous de réduire le volume avant de connecter un casque ou de se le mettre sur les oreilles.

#### Ajustement du son:

- Cette fonction affecte aussi le son du casque d'écoute.
- Cette fonction n'affecte pas l'enregistrement.

#### Réglage de l'horloge:

- "AM 12:00" clignote sur l'affichage jusqu'à ce que vous régliez l'horloge.
- L'horloge peut avancer ou retarder d'une ou deux minutes par mois. Si cela se produit, réglez de nouveau l'horloge.

### Opérations avancées des disques (voir pages 14 à 16)

#### Programmation de l'ordre de lecture—Lecture programmée:

- Vous ne pouvez pas spécifier un numéro de groupe d'un disque MP3 pour la lecture programmée.
- Si vous essayez de programmer une 5<sup>e</sup> plage, "FULL" apparaît sur l'affichage.
- Pendant la programmation...
  - Votre entrée est ignorée si vous essayez de programmer un numéro qui n'existe pas sur le disque (par exemple, la page 14 sur un disque avec seulement 12 pages).

### Opérations avancées pour les cassettes (voir pages 17 à 18)

#### Enregistrement sur une cassette:

- Le niveau d'enregistrement est réglé correctement automatiquement. C'est pourquoi, vous pouvez ajuster le son que vous écoutez sans affecter le niveau d'enregistrement.
- Il y a une amorce au début et à la fin de la bande sur laquelle il n'est pas possible d'enregistrer. C'est pourquoi, lors de l'enregistrement d'un CD ou d'une émission de radio, bobiner d'abord la bande au-delà de l'amorce pour être sûr que l'enregistrement sera réalisé sans perte.
- Si vous démarrez l'enregistrement alors qu'il n'y a pas de cassette en place, "NO TAPE" apparaît sur l'affichage. Si la cassette en place est protégée, "NO REC" apparaît.
- Lors de l'utilisation du mode d'inversion, démarrez l'enregistrement d'abord sur la face avant (▶); sinon, l'enregistrement s'arrête quand une seule face (la face arrière) a été enregistrée.
- Vous pouvez aussi changer le réglage du mode d'inversion (↔) et (↔) après avoir démarré l'enregistrement.
- Vous ne pouvez ni ouvrir ni fermer le plateau à disque pendant l'enregistrement.

#### Enregistrement synchronisé de disque:

- Quand la fin de la bande est atteinte dans la direction avant (▶) pendant l'enregistrement avec le mode d'inversion réglé sur (↔), le dernier morceau est enregistré à nouveau au début de la face arrière.
- Vous ne pouvez pas ouvrir la porte du compartiment pendant l'enregistrement synchronisé de disque.

### Utilisation de la minuterie (voir pages 19 à 21)

- Si vous débranchez le cordon d'alimentation secteur ou qu'une coupure de courant se produit, la minuterie est annulée. Vous devez d'abord régler l'horloge, puis à nouveau la minuterie.
- Sans arrêter l'enregistrement, vous ne pouvez pas changer la source une fois que l'enregistrement par minuterie a démarré.
- Si vous réglez la minuterie d'arrêt après que la minuterie quotidienne à commencer à reproduire la source choisie, la minuterie quotidienne est annulée.
- Si vous réglez la minuterie d'arrêt après que la minuterie d'enregistrement a démarré l'enregistrement, la minuterie d'enregistrement est annulée mais l'enregistrement continue jusqu'à ce que la minuterie d'arrêt mette l'appareil hors tension.

## Guide de dépannage

Si vous des problèmes avec votre chaîne, cherchez d'abord une solution dans cette liste avant d'appeler un réparateur.

### Général:

**Les ajustements ou les réglages sont annulés soudainement avant la fin.**

⇒ Il y a un temps limite. Recommencez la procédure.

**L'appareil ne fonctionne pas.**

⇒ Le microprocesseur intégré fonctionne mal à cause d'interférences électriques extérieures. Débranchez le cordon d'alimentation secteur puis rebranchez-le.

**La chaîne ne peut pas être commandé avec la télécommande.**

⇒ Il y a un obstacle entre la télécommande et le capteur de télécommande de la chaîne.

⇒ Les piles sont usées.

**Aucun son n'est entendu.**

⇒ Les connexions des enceintes sont incorrectes ou lâches.

⇒ Le casque d'écoute est connecté.

### Radio:

**Trop de bruit pendant les émissions de radio.**

⇒ Les connexions des antennes sont incorrectes ou lâches.

⇒ L'antenne cadre AM est trop proche de la chaîne.

⇒ L'antenne FM n'est pas correctement étendue et positionnée.

### Disques:

**Le disque n'est pas reproduit.**

⇒ Le disque a été placé à l'envers. Placez le disque avec la partie imprimée dirigée vers le haut.

**Les balises ID3 d'un disque MP3 ne peuvent pas être affichées.**

⇒ Il y a deux types de balise ID3—la version 1 et la version 2. Cette chaîne peut afficher uniquement les balises ID3 de version 1.

**Les groupes et les plages MP3 ne sont pas reproduites comme vous le souhaitez.**

⇒ L'ordre de lecture est déterminé quand le disque est enregistré. Il dépend du logiciel utilisé pour l'enregistrement.

**Le son d'un disque est discontinu.**

⇒ Le disque est rayé ou sale.

**Le plateau à disque ne s'ouvre ou ne se ferme pas.**

⇒ Le cordon d'alimentation secteur n'est pas branché.

⇒ Le verrou parental est en service (voir page 16).

### Cassettes:

**La porte de la platine cassette ne s'ouvre pas.**

⇒ L'alimentation du cordon secteur a été coupée pendant que le défilement de la bande. Mettez la chaîne sous tension.

### Enregistrement:

**Impossible d'enregistrer.**

⇒ Les languettes à l'arrière de la cassette ont été retirées. Recouvrez les trous de ruban adhésif.

### Minuteries:

**La minuterie quotidienne et la minuterie d'enregistrement ne fonctionnent pas.**

⇒ La chaîne était sous tension au moment de la mise en service de la minuterie. La minuterie fonctionne uniquement quand la chaîne est hors tension.

### Entretien

Afin d'obtenir les meilleures performances de votre chaîne, gardez vos disques, vos cassettes et le mécanisme propre.

### Manipulation des disques

- Pour retirer les disques de leur boîte, tenez-les par les côtés et en appuyant légèrement sur le trou central.
- Ne touchez pas la surface brillante du disque ni ne le tordez.
- Remettez les disques dans leur boîte après utilisation pour éviter tout gondolage.
- Faites attention de ne pas rayer la surface du disque.
- Évitez une exposition directe au soleil, à des températures extrêmes et à l'humidité.

#### Pour nettoyer les disques:

Essayez les disques avec un chiffon doux en ligne droite du centre vers l'extérieur.

### Manipulation des cassettes

- Si la bande est lâche dans la cassette, retirez le mou en insérant un stylo dans une des bobines et en le tournant.
  - Si la bande est lâche, elle peut s'étirer, se couper ou se prendre dans la cassette.
- Faites attention de ne pas toucher la surface de la bande.
- Évitez de ranger les cassettes dans les endroits suivants—dans des endroits poussiéreux, à la lumière directe du soleil, dans un endroit chaud ou humide, sur un téléviseur ou une enceinte, ou près d'un aimant.

#### Pour conserver la meilleure qualité d'enregistrement de lecture possible

- Utilisez un coton-tige humidifié avec de l'alcool pour nettoyer les têtes, les cabestans et les galets presseur.
- Utilisez un démagnétiseur de tête (disponible dans les magasins d'électronique et de matériel audiovisuel) pour démagnétiser les têtes (quand la chaîne est hors tension).

### Nettoyage de la chaîne

- Les tâches doivent être frottées avec un chiffon doux. Si la chaîne est très sale, frottez-la avec un chiffon humidifié avec une solution détergente neutre diluée dans de l'eau, puis essuyez avec un chiffon sec.
- Faites attention au points suivants, sinon la qualité de la chaîne pourrait être détériorée, la chaîne pourrait être endommagée ou sa peinture pourrait peler:
  - NE frottez pas avec un chiffon dur.
  - NE frottez pas trop fort.
  - NE frottez pas avec un diluant ou de la benzène.
  - N'appliquez pas une substance volatile telle qu'un insecticide sur la chaîne.
  - NE laissez pas un objet en caoutchouc ou en plastique en contact prolongé avec la chaîne.

## Spécifications

### Section de l'amplificateur

**Puissance de sortie:**

40 W (20 W + 20 W) à 4 Ω (10% DHT)

Enceintes/impédance: 4 Ω – 16 Ω

Entrée audio AUX: 400 mV/50 kΩ

### Section du tuner

Plage d'accord FM: 87,5 MHz – 108,0 MHz

Plage d'accord AM (PO): 530 kHz – 1 710 kHz

### Section du lecteur CD

Plage dynamique: 88 dB

Rapport signal sur bruit: 93 dB

Pleurage et scintillement: Non mesurable

### Section de la platine cassette

Réponse en fréquence

Normal (type I): 50 Hz – 14 000 Hz

Pleurage et scintillement: 0,15% (WRMS)

### Enceintes

Hauts-parleurs: 1 cône de 10 cm

Impédance: 4 Ω

Dimensions (approx.): 145 mm x 230 mm x 191 mm  
(5 3/4 po. x 9 1/16 po. x 7 9/16 po.)  
(L/H/P)

Masse (approx.): 1,8 kg (4,0 livres) par enceinte

### Accessoires fournis

Voir page 3.

### Général

Alimentation: Secteur 120 V ~ ,60 Hz

Consommation: 50 W (pendant le fonctionnement)  
1,4 W (en attente)

Dimensions (approx.): 170 mm x 230 mm x 311 mm  
(6 3/4 po. x 9 1/16 po. x 12 1/4 po.)  
(L/H/P)

Masse (approx.): 4,5 kg (10,0 livres)

## Nomenclature

Référez-vous aux pages indiquées pour savoir comment utiliser les touches et les commandes.

### Télécommande

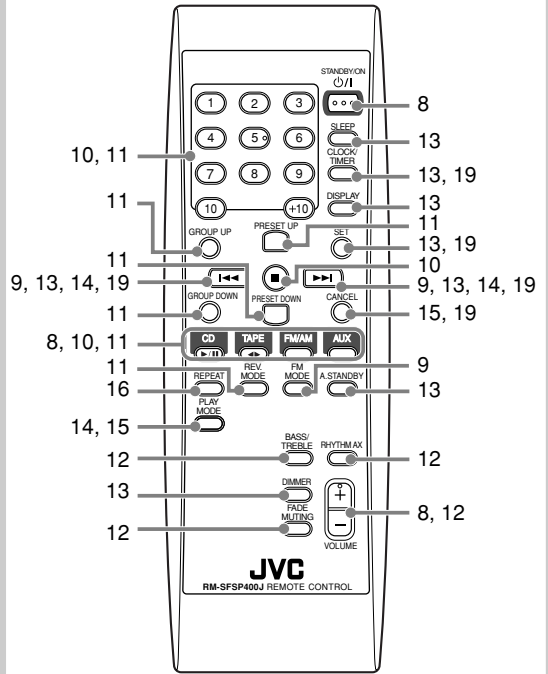

### Appareil

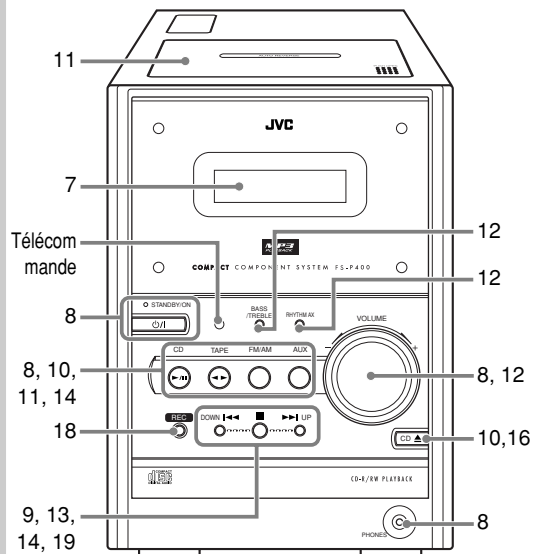

# MEMO



A series of horizontal dashed lines providing a template for writing a memo.

# MEMO



A series of horizontal dashed lines for writing.

# MEMO



A series of horizontal dashed lines for writing.





## Free Manuals Download Website

<http://myh66.com>

<http://usermanuals.us>

<http://www.somanuals.com>

<http://www.4manuals.cc>

<http://www.manual-lib.com>

<http://www.404manual.com>

<http://www.luxmanual.com>

<http://aubethermostatmanual.com>

Golf course search by state

<http://golfingnear.com>

Email search by domain

<http://emailbydomain.com>

Auto manuals search

<http://auto.somanuals.com>

TV manuals search

<http://tv.somanuals.com>