

# JVC

DV VIDEO CASSETTE RECORDER  
DV VIDEOKASSETTENREKORDER  
ENREGISTREUR A CASSETTE DIGITAL VIDEO  
DV VIDEOREGISTRATORE  
UNIDAD GRABADORA DE VÍDEO DV

## BR-DV3000E

**DV** Mini **DV**

INSTRUCTION MANUAL  
BEDIENUNGSANLEITUNG  
MODE D'EMPLOI  
ISTRUZIONI PER L'USO  
MANUAL DE INSTRUCCIONES

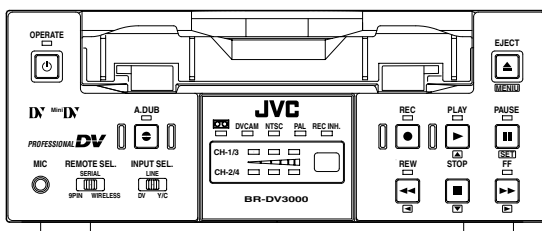

Thank you for purchasing this JVC product.  
Before operating this unit, please read the  
instructions carefully to ensure the best  
possible performance.

English

Deutsch

Français

Español

Italiano

---

---

# Supplement

This equipment is in conformity with the provisions and protection requirements of the corresponding European Directives. This equipment is designed for professional video appliances and can be used in the following environments:

- Residential (including both of the location type class 1 and 2 found in IEC 1000-2-5)
- Commercial and light industrial (including, for example, theatres)
- Urban outdoors (based on the definition of location type class 6 in IEC 1000-2-5)

This apparatus is designed for rack mounting or is used close to other apparatus.

In order to keep the best performance and furthermore for electromagnetic compatibility we recommend to use cables not exceeding the following lengths:

Port	Cable	Length
AUDIO	SHIELDED CABLE	10 meters
LINE	COAXIAL CABLE	10 meters
Y/C	COAXIAL CABLE	10 meters
DV	SHIELDED TWIST PAIR CABLE	4 meters
REMOTE	TWIST PAIR CABLE	5 meters

The inrush current of this apparatus is 12.1 amperes.

### Caution:

- Where there are strong electromagnetic waves or magnetism, for example near a radio or TV transmitter, transformer, motor, etc., the picture and sound may be disturbed. In such a case, please keep the apparatus away from the sources of the disturbance.

Dear Customer,

This apparatus is in conformance with the valid European directives and standards regarding electromagnetic compatibility and electrical safety.

European representative of Victor Company of Japan Limited. is:  
JVC Technical Services Europe GmbH  
Postfach 10 05 04  
61145 Friedberg  
Germany

# SAFETY PRECAUTIONS

## Warning Notice FOR YOUR SAFETY (Australia)

1. Insert this plug only into effectively earthed three-pin power outlet.
2. If any doubt exists regarding the earthing, consult a qualified electrician.
3. Extension cord, if used, must be three-core correctly wired.

## IMPORTANT (In the United Kingdom) Mains Supply (AC 230 V ~) WARNING – THIS APPARATUS MUST BE EARTHED

The wires in this mains lead are coloured in accordance with the following code;

GREEN-and-YELLOW : EARTH  
BLUE : NEUTRAL  
BROWN : LIVE

As the colours of the wires in the mains lead of this apparatus may not correspond with the coloured markings identifying the terminals in your plug, proceed as follows.

The wire which is coloured GREEN-AND-YELLOW must be connected to the terminal in the plug which is marked with the letter E or by the safety earth symbol  $\perp$  or coloured GREEN or GREEN-AND-YELLOW. The wire which is coloured BLUE must be connected to the terminal which is marked with the letter N or which is coloured BLACK. The wire which is coloured BROWN must be connected to the terminal which is marked with the letter L or coloured RED.

## POWER SYSTEM

### Connection to the mains supply

This unit operates on voltage of 220 V to 240 V AC, 50 Hz/60 Hz.

## WARNING:

**TO REDUCE THE RISK OF FIRE OR ELECTRIC SHOCK, DO NOT EXPOSE THIS APPLIANCE TO RAIN OR MOISTURE.**

## CAUTION

To prevent electric shock, do not open the cabinet. No user serviceable parts inside. Refer servicing to qualified service personnel.

## Note:

The rating plate and the safety caution are on the rear of the unit.

The OPERATE button does not completely shut off mains power from the unit, but switches operating current on and off.

## WARNING

It should be noted that it may be unlawful to re-record pre-recorded tapes, records, or discs without the consent of the owner of copyright in the sound or video recording, broadcast, or cable programme and in any literary, dramatic, musical or artistic work embodied therein.

## Caution for AC Mains Lead

### FOR YOUR SAFETY PLEASE READ THE FOLLOWING TEXT CAREFULLY.

This product is equipped with 2 types of AC cable. One is for continental Europe, etc. and the other one is only for U.K.

Appropriate mains cable must be used in each local area, since the other type of mains cable is not suitable.

### FOR CONTINENTAL EUROPE, ETC.

Not to be used in the U.K.

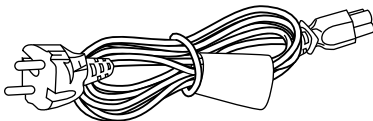

### FOR U.K. ONLY

If the supplied plug is not suitable for your socket outlet, it should be cut off and fitted with an appropriate one.

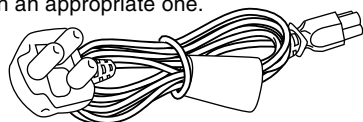

## Thank you for purchasing our DV Video Cassette Recorder BR-DV3000.



As this is a DV-format video cassette recorder, video cassettes with the DV or Mini DV logos can be used with it.

DVCAM cassettes can be recorded in DV format.

**This VTR features dual support for NTSC and PAL. Certain functions however, are supported by only one signal system. They are indicated with (NTSC only) or (PAL only).**

- In order to prevent crumpling due to tape slack, please do not perform important recording within the first and last 2 – 3 minutes run of the tape.
- Recorded video (music) is meant for personal entertainment only and must not be used for other purposes without the prior consent of the copyright owner.
- Our company shall not guarantee the content of any recording effort should this VTR fail to record normally due to defects, either of the main unit itself or the video cassette tape.

## MAIN FEATURES

- **DV format**  
High picture and sound quality by digital technology.
- **Compatible mechanisms for standard/mini DV cassettes**  
It records on and plays back DV cassettes of the standard and mini size. (SP mode only)  
DVCAM cassettes can be recorded in DV format.  
A tape recorded with the DVCAM format can be used only for playback for this VTR.
- **Equipped with composite and Y/C input & output terminal devices.**
- **Equipped with DV IN/OUT terminals. (IEEE1394)**  
It can exchange digital signals with IEEE1394-compatible devices.
- **Dual support for NTSC/PAL**  
Switch between NTSC or PAL as required. This makes it easy to work with internationally sourced material and transfer it to a non-linear system for editing. You can also record to Standard DV or Mini DV tape in either NTSC or PAL system.
- **Wireless/wired remote control**  
It can be controlled with the provided wireless remote controller or the optional wired remote controller RM-G30.
- **Support for RS-422A interface**  
It can be used as a player for an editing system that uses the RS-422A-compatible editing remote controller RM-G820.
- **Recording/playback of time codes**
- **Audio-dubbing (after-recording) function**  
Audio dubbing at a sampling frequency of 32kHz is allowed on CH3 and CH4 (except during DV input).
- **Backup recording function**  
By linking with other DV devices, long-duration continuous recording is possible.
- **Indexed search and blank search function**  
It can search for indexed signal recorded positions or unrecorded parts.
- **Repeat play function**  
There are 3 types of repeat function. (INDEX/VIDEO END/TAPE END)
- **Can be placed in an upright position**  
With the use of the provided stand, it can be positioned upright.

# TABLE OF CONTENTS

---

## INTRODUCTION

Precautions .....	6
Daily maintenance and regular inspection .....	7
Precautions on the use of cleaning tape .....	8
Cassette tape .....	8
Condensation .....	9

## NAMES AND FUNCTIONS OF VARIOUS PARTS

Front panel .....	10
Rear panel .....	14
Wireless remote controller .....	16

## ON-SCREEN DISPLAY

Regarding on-screen display .....	18
Status display .....	19
Event display .....	21
Alarm display .....	22

## PREPARATION

Provided wireless remote controller .....	24
Power .....	26
Selecting the NTSC/PAL signal system .....	28
OPERATION LOCK mode .....	29
Loading/ejecting cassettes .....	30
Setting/displaying date and time .....	31

## RECORDING

Connection and setting .....	34
Setting time codes .....	36
Recording method .....	38
Audio dubbing .....	39
Backup recording function .....	40
Recording using the serial remote terminal ...	41

## PLAYBACK

Connection/setting .....	42
Basic playback method .....	44
Special playback function .....	45
Locate function .....	47
Repeat playback .....	48
Selecting playback audio output .....	49

## EDIT

Using the unit in an editing system .....	50
---	----

## MENU SCREEN

Structure of the menu .....	53
Setting the menu .....	54
Contents of the menus .....	56

## OTHERS

Placing the unit in an upright position .....	65
Warning display .....	66
Troubleshooting .....	68
Checking the hour meter .....	69
Specification .....	70

# INTRODUCTION

## Precautions

### ■ Place of storage and use

Please avoid storing or using this VTR in the following places:

- Extremely hot or cold places beyond the allowable temperature for operation (5°C – 40°C).
- Humid or dry places beyond the allowable humidity range for operation (30% – 80% RH).
- Dusty or sandy places.
- Places exposed to oil, smoke or steam, such as the kitchen vicinity.
- Intensely vibrating or unstable places.
- Places prone to condensation.
- Places that generate strong magnetic fields, e.g., transformer or motor.
- Places near devices that generate electric waves, e.g., transceiver or mobile phone.
- Places that generate radiation, X-rays or corrosive gases.

### ■ Handling the unit

- Please do not place heavy objects on the VTR, like a monitor or TV.
- Please do not insert foreign objects into the cassette slot.
- Mind your finger when loading the cassette. Please be careful not to get your fingers clamped when loading the cassette to prevent injury.
- Place this VTR out of reach of young children. As injury may result from fingers getting clamped when loading the cassette, please keep this VTR out of reach of young children.
- Please do not block the ventilation openings.
- Avoid violent shocks to the unit. Do not drop the unit.
- Please remove the cassette tape from the cassette slot when transporting the unit.
- Please remove the AC adapter to save energy when the unit is not in use.

### ■ Maintaining the unit (Please turn off the power before performing maintenance work.)

Please wipe the unit with a soft cloth. Do not wipe it with thinner or benzene lest the surface melts or becomes dull. For stubborn stains, wipe first with a water-diluted neutral detergent and then wipe dry.

### ■ Please use the provided AC adapter to connect the VTR to a power source.

### ■ Use the supplied power cord. Using a different type or damaged cord may cause fire or electric shock.

## Daily maintenance and regular inspection

This unit uses consumables or components that will wear off. If a worn-out or deteriorated component continues to be used, it may cause the unit to break down. To prevent this, please perform daily maintenance using the head-cleaning tape. With the head-cleaning tape alone, however, the entire tape-winding mechanism cannot be completely cleaned.

Please perform regular maintenance of the components as shown below.

### ■ Regular inspection (maintenance)

The tasks of maintenance involved are similar to that of replacing the engine oil or tire of a car. Depending on the number of usage hours, please clean, inspect or replace the components as follows:

Number of hours	500H	1000H	1500H	2000H	4000H
Drum assembly (including head)	○	○	○	●	●
Head cleaner	☆	●	☆	●	●
Tape guide, roller	○	☆	☆	●	●
Reel disk • tension bands	—	☆	—	●	●

- : Inspection
- : Cleaning, inspection and adjustment
- ☆ : Cleaning and inspection; Replacement if necessary
- : Replacement

**Maintenance necessity and frequency depends on the environment and usage. The above information serves only as a guide.**

#### Usage Time

: You can check the drum usage time via the hour meter display. For details, please refer to page 69, "Checking the hour meter".

#### Maintenance consultation

: For details on the maintenance plan and fee, please consult with your nearest JVC-authorized service agent.

### ■ Head cleaning

- Recording or playing back with a stained head will result in block noise or disrupted sound. Please perform regular head cleaning to maintain superior image and sound quality.

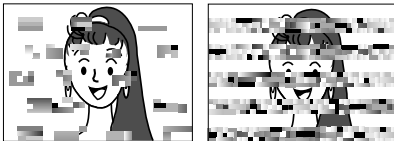

Block noise

- If dust adheres on the head, "HEAD CLEANING REQUIRED!" will be displayed on the monitor when this unit plays a tape.

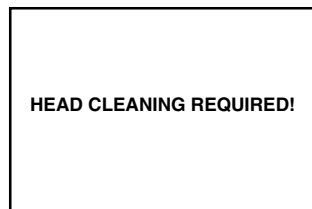

- For information on how to use the head cleaning tape and the relevant precautions, please refer to page 8, "Precautions on the use of cleaning tape".

# INTRODUCTION

## Precautions on the use of cleaning tape

Please use cleaning tape produced by JVC.

Please follow the instructions below when using the cleaning tape.

1. The tape will run for 10 seconds in the PLAY mode. (Thereafter, it stops automatically and enters the STOP mode.)
  - After loading the cleaning tape, press the PLAY button.
2. For a single cleaning session, use it up to 4 times.
3. Please refer to the following table as a guide for cleaning.

Operating environment of the unit	Low temperature 5°C to 10°C	Room temperature 10°C to 35°C	High temperature 35°C to 40°C
Guide for using cleaning tape	1 to 2 times every 5 hours	1 to 2 times every 20 to 30 hours	1 to 2 times every 5 hours

### Memo:

1. Under low humidity conditions, (10% RH to 30% RH), please perform head cleaning at intervals of half of the following stated periods.
2. If M-DV80 is used immediately after cleaning, the VTR warning ("HEAD CLEANING REQUIRED!") may disappear only after the tape has run for some time.
3. Please use the cleaning tape at room temperature (10°C to 35°C).
4. Instructions for using the cleaning tape are stated inside its case. The contents may be slightly different from those stated here.  
Please follow the instructions in this manual.

## Cassette tape

This unit can record onto and playback standard DV and mini DV cassette tapes (for SP mode only). Please use the following JVC cassettes with the **DV** or the **Mini DV** logos.

- **Standard DV cassettes**
  - LA-DV276
  - LA-DV186
  - LA-DV124
- **Mini DV cassettes**
  - M-DV63PRO
  - M-DV60
  - M-DV30

### Memo

- DVCAM cassettes can be recorded in DV format. Tapes recorded in DVCAM format can be played (SP Mode).
- M-DV80 cassettes (Mini DV 80min tape) cannot be used with this unit.

### Erasure prevention

DV cassettes have a safety slide at the back to prevent accidental erasure.

- To prevent accidental erasure of important records, push the slide to the "SAVE" position.
- To record, push the slide to the "REC" position.

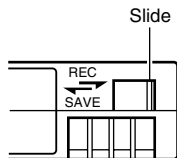

### Precautions on the use of tape

- Reverse sides of videotapes cannot be used.
- Please store the tape only after it has been fully rewound, so as to avoid damaging the tape.
- Please store the cassette in places low in humidity, well-ventilated and fungus-proof.
- When a cassette is used repeatedly, noise may increase due to e.g., dropout, etc. hence affecting its performance. Please do not use dirty or damaged tapes as they will shorten the life span of the rotation head.



## ■ For recording and storing videotapes in the best condition

Observe the following instructions for the best recording and storage of videotapes.

- Take care of the conditions of handling videotapes.

It is recommended that you record and store videotapes in the environment below.

	Recording	Storage	
		Short period (Up to 10 years)	Long period (Over 10 years)
Temperature	17°C to 25°C	15°C to 23°C	15°C to 19°C
Humidity	30% to 70%	40% to 55%	25% to 35%
Hourly temperature change	Less than 10°C	–	–
Hourly humidity change	Less than 10%	–	–

- Do not leave the videotapes neglected for a long period.

If videotapes are left wound for a long period of time, it may result in distortion of the tape. Also it may cause tape-to-tape adhesion (known as blocking). It is recommended that videotapes be unspooled and rewound once a year for refreshing.

- When tapes are not in use, store them in cases and on end.

Storage cases protect videotapes from humidity, dust and ultraviolet. Keep tapes in cases and do not store them lying flat. When housed in a horizontal position, pressure from other tapes can cause distortions and deformations of the tape edges.

## Condensation

- When this unit is moved from a cold to a warm place abruptly, the vapor in the warm air will come into contact with the head drum or the tape guides. When chilled, the vapor turns into droplets of water. This state is known as condensation. When condensation occurs, the videotape will adhere to the head drum or the tape guides and will be damaged.

- Condensation occurs on this unit in the following circumstances:

- It is moved abruptly from a cold place to a warm place.
- It is used in a room immediately after the heater has been turned on, or when cold breeze from an air-conditioner blows onto it.
- It is used at a place of high humidity.

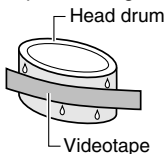

- When condensation occurs, the monitor displays the following warning:

**CONDENSATION ON DRUM**

To remedy, leave the unit with the power ON and wait until the WARNING indicator disappears.

- Prevention of condensation

When transporting the BR-DV3000 from a cold to a warmer place abruptly, first take out the cassette. Then place the BR-DV3000 in a plastic bag and seal it before transporting the camera.

Leave the BR-DV3000 in the sealed plastic bag until the camera has the same temperature as the surroundings. This will prevent condensation.

When a cassette tape is loaded, please do not transport e.g., from an external cold place to a warm room thereby subjecting the unit to drastic temperature changes.  
After moving the unit, please do not use it until the innards are stabilized.

# NAMES AND FUNCTIONS OF VARIOUS PARTS

## - Front panel -

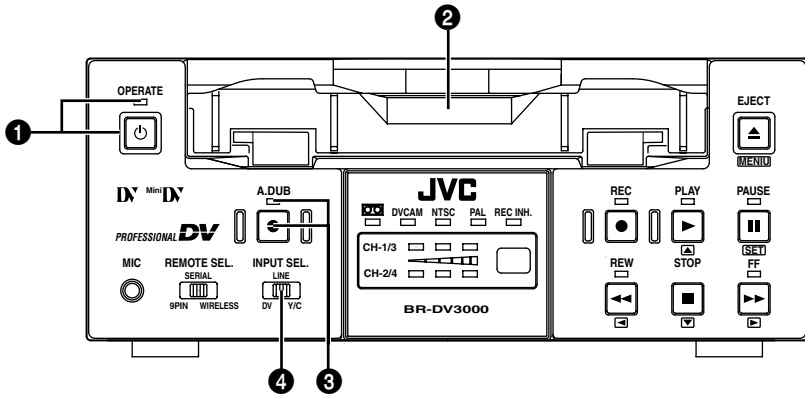

### 1 [OPERATE] Operate button/LED

- Press this button to turn on the power and operate the unit. (Operate ON)  
Press this button again to turn off the power. (Operate OFF)
- The OPERATE LED lights up as follows.  
Operate ON : the LED lights up green  
Operate OFF : the LED lights up red  
VTR error : the LED blinks in red

#### Memo

- When the DC IN MODE item of the SYSTEM menu is set to "OPE ON" and power is supplied to the 1 DC IN terminal located at the rear panel, the unit goes into the OPERATE ON state even if this button is not pressed.
- Even when the power has been turned off with this button, a small amount of electricity will still be channeled into the unit. Therefore, if the unit is not going to be used for a long period of time, please remove the AC adapter to reduce energy consumption.

### 2 Cassette slot

- Load a cassette into or unload it from the slot. Please insert a standard DV or a mini DV cassette. (Page 30)
- When the unit is in the OPERATE OFF state and if a cassette is loaded, it goes into the ON state.

### 3 [A. DUB] Audio dubbing button/LED

- Press this button for audio dubbing (after-recording).  
For audio dubbing, set the AUDIO MODE item of the AUDIO/VIDEO menu to "32K".  
Sound produced by the 6 MIC terminal or the 9 AUDIO IN terminal at the rear panel (Page 15) is recorded on CH3 and CH4 channels.
- During audio dubbing, the A. DUB LED lights up red.
- If the INPUT SEL. switch is set at "DV", audio dubbing is not possible. (Page 39, "Audio dubbing")

### 4 [INPUT SEL.] Input video signal selection switch

- Select the video signal input with this switch.  
Y/C : YC separate video signals from the Y/C IN terminal  
LINE : composite video signals from the LINE IN terminal  
DV : DV signals from the DV IN/OUT terminal (IEEE1394)

#### Note

During recording, manipulating this switch will not bring about any effect.

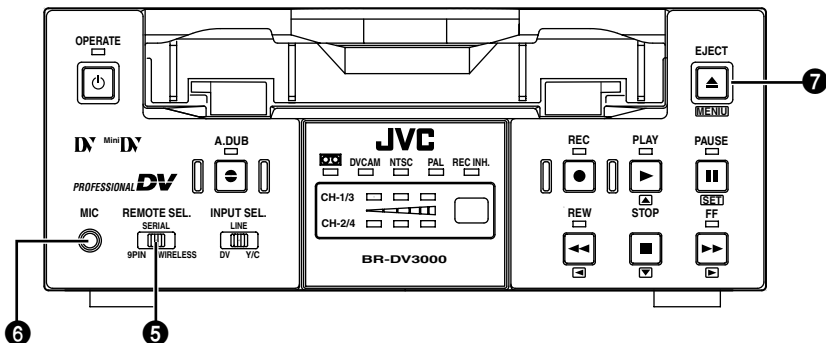

## 5 [REMOTE SEL.] Remote select switch

Use this switch to select the remote controller type.

**9 PIN** : Select this to use the RS-422A-compatible editing remote controller (RM-G820) that connects to the 4 9 PIN REMOTE terminal located at the rear panel. Please use this unit as a player.

\* This setting is valid only when the REMOTE item of the REMOTE menu is set to ON.

**SERIAL** : Select this to use the serial remote controller (RM-G30) that connects to the 3 SERIAL REMOTE terminal located at the rear panel.

\* This setting is valid only when the REMOTE item of the REMOTE menu is set to ON.

**WIRELESS** : Select this to use the provided wireless remote controller.

### Memo

- When 9 PIN or SERIAL is selected, the buttons on the unit you wish to render operable can be selected from the LOCAL FUNCTION item of the REMOTE menu. (Page 59)
- During OPERATION LOCK, this switch will not be effective.
- Control via the DV IN/OUT terminal is possible (ie unaffected by the switch setting).

## 6 [MIC] Microphone input terminal

This is the mini jack for monaural microphone input. When this terminal is connected to a microphone, sound input via the AUDIO IN terminal located on the rear panel is not recorded. Sound from this terminal is recorded on CH1/CH2 in the RECORD mode and CH3/CH4 in the AUDIO DUBBING mode.

## 7 [EJECT] Eject button

- Press this button to eject the cassette.

### Memo

It takes about 6 seconds for the cassette to be ejected.

- If no cassette is loaded and this button is pressed for at least 2 seconds, a menu will be displayed on the monitor connected to the VIDEO LINE OUT or Y/C OUT terminal.
- When the menu is displayed, pressing this button will resume the usual screen. (Page 54, "Setting the menu")

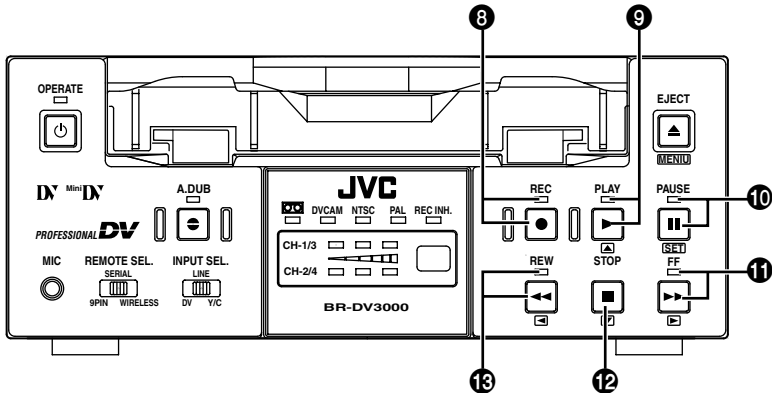

### 8 [REC] Record button/LED

- Hold down this button and press the 9 PLAY button to start recording. During recording, the LED lights up red.
- Hold down this button and press the 10 PAUSE button to pause the recording.
- When this button is pressed during recording, an index signal is recorded on the tape (valid when the INDEX WRITE item in the SYSTEM menu is set to ON).
- When recording is stopped, the time code generator value can be verified by holding this button down. If the TC DUPLICATE menu item is set to AUTO or NON DROP, EE signals of the DV Input time code and Date/Time can be verified.

### 9 [PLAY] Play button/LED

- Press this button to start playing back a tape. During playback, the LED lights up green.
- When recording is paused, press this button to resume recording.
- When the menu is displayed, use this button to select the menu items or setting values.

### 10 [PAUSE] Pause button/LED

- During recording, press this button to pause it. During playback or STOP mode, press this button to enter the STILL mode. When recording is paused or when the unit is in the STILL mode, the LED lights up green.
- If this button is pressed simultaneously with the A.DUB button in the STILL mode, the Audio Dubbing Pause mode will be engaged.
- When the menu is displayed, use this button to confirm the menu items or setting values.

### 11 [FF] Fast forward button/LED

- When the unit is in the STOP mode, press this button to execute fast-forward winding of the tape.
- When the unit is in the PLAYBACK or STILL mode, press this button to execute fast-forward playback. The Fast-forward playback speed changes in the following sequence each time this button is pressed:  
X20→X5→X10→X20...  
In the DVCAM mode, the maximum speed is 15X.
- During fast-forward winding or fast-forward playback, the LED lights up green.
- When the menu is displayed, use this button to display selected menu items.  
When setting up the date, time or time code, use this button to select the data segment.

### 12 [STOP] Stop button/LED

- Press this button to stop operation. (of rewind, playback, etc.)
- When the menu is displayed, use this button to select the menu items or setting values.

### 13 [REW] Rewind button/LED

- When the unit is in the STOP mode, press this button to rewind the tape.
- When the unit is in the PLAYBACK or STILL mode, press this button to execute reverse playback. The Reverse playback speed changes in the following sequence each time this button is pressed:  
X20→X5→X10→X20...  
In the DVCAM mode, the maximum speed is 15X.
- During rewinding or reverse playback, the LED lights up green.
- When the menu is displayed, press this button to return to the previous screen.  
When setting up the date, time or time code, use this button to select the data segment.

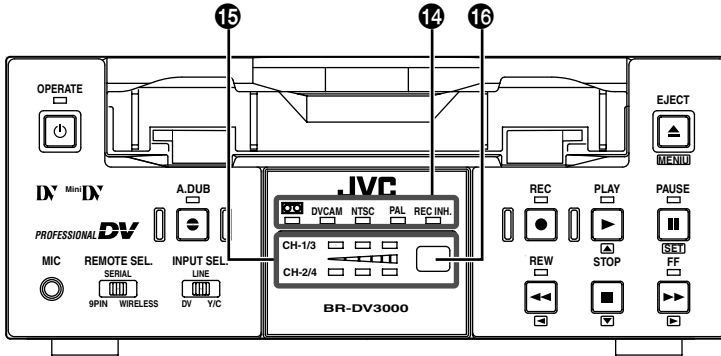

**14 Indicator**

-  : When a cassette is loaded, the LED lights up green. (Likewise when the unit is in the OPERATE OFF state.) When a cassette is being loaded or ejected, the LED blinks.
- DVCAM** : When the unit plays back a tape recorded in the DVCAM format, the LED lights up green.
- NTSC** : The LED lights up green in the following cases:
  - In the composite video or YC video signal input mode and the 2 NTSC/PAL switch located at the rear panel (Page 14) is set as “NTSC”.
  - A tape recorded with NTSC signals is played back.
  - When NTSC system DV signals are input while the INPUT SEL. switch is set at “DV”.
- PAL** : The LED lights up green in the following cases:
  - In the composite video or YC video signal input mode and the 2 NTSC/PAL switch located at the rear panel is set as “PAL”.
  - A tape recorded with PAL signals is played back.
  - When PAL system DV signals are input while the INPUT SEL. switch is set at “DV”.
- REC INH** : The LED lights up red for about 5 seconds when the unit is set to the recording mode but fails to record. E.g. when the rear slide of the cassette is pushed to the “SAVE” position.

**15 Audio indicator**

This indicator allows the user to check the availability of audio signals. 3 indicators each are available to CH1/3 and Ch2/4.

**16 Sensor for wireless remote controller**

When using the provided wireless remote controller, please point it to this sensor. (Page 25, “Using the wireless remote controller”)

# NAMES AND FUNCTIONS OF VARIOUS PARTS

## - Rear panel -

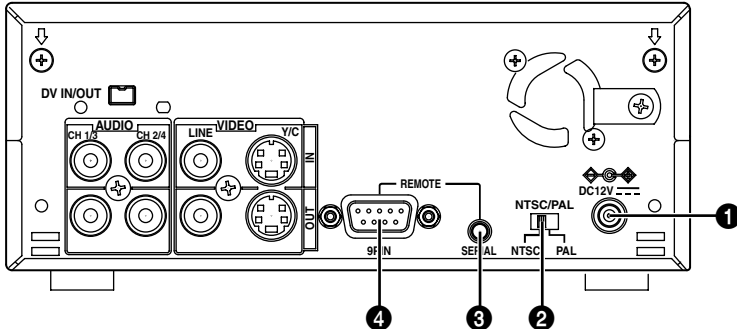

### 1 DC power input terminal (2P)

This is used for DC12V input. It connects the DC power cord of the provided AC adapter.

#### Memo

- When power is supplied to this terminal, the OPERATE indicator located at the front panel lights up. (The LED lights up red when the OPERATE indicator is OFF.)
- Setting this unit to OPERATE ON, OPERATE OFF or PLAY mode when the power is supplied to this terminal can be done by making the appropriate selections from the DC IN MODE item in the SYSTEM menu.

### 2 [NTSC/PAL] NTSC/PAL signal selection switch

Use this switch to select NTSC or PAL as the signal system. Use it to make a selection when composite video signals or YC separate video signals are input.

**NTSC** : Use this setting for NTSC signal input.  
The NTSC indicator on the front panel lights up.

**PAL** : Use this setting for PAL signal input.  
The PAL indicator on the front panel lights up.

#### Memo

- For playback or DV signal input, signals are determined automatically and not affected by the status of this switch.
- Please turn the unit to OPERATE OFF before using this switch. If switching is performed when the VTR is in the OPERATE ON mode, the VTR will automatically go into the OFF mode before engaging the ON mode.
- It cannot be used for NTSC/PAL conversion.

### 3 [SERIAL REMOTE] serial remote terminal (mini jack)

Connect this terminal to the serial remote controller RM-G30, which is available separately. To control this unit via this terminal, please set it up as follows.

- Set the REMOTE item of the REMOTE menu to "ON".
- Set the REMOTE SEL. switch on the front panel to "SERIAL".

#### Memo

To use this terminal as the FOOT switch input terminal, please set the FOOT SW item of the REMOTE (2/2) menu. (Page 60)

### 4 [9 PIN REMOTE] 9-pin remote terminal (D-SUB)

Use this terminal to connect to the RS-422A-compatible editing remote controller (RM-G820). Please use this unit as a player. To control this unit with this terminal, please set it up as follows:

- Set the REMOTE item of the REMOTE menu to "ON".
- Set the REMOTE SEL. switch on the front panel to "9 PIN".

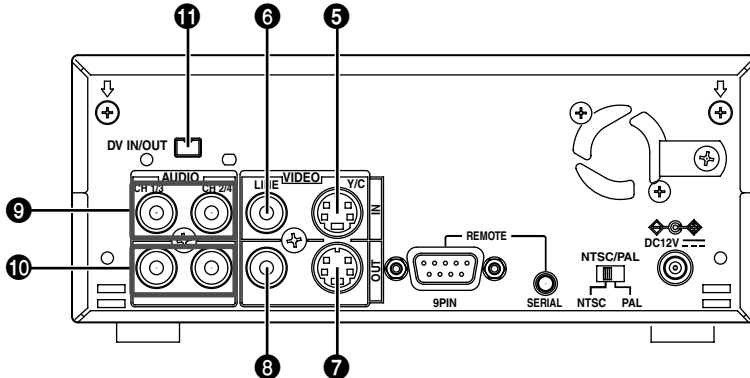

### 5 [VIDEO Y/C IN] Video Y/C input terminal (4P)

This is the input terminal for YC separate video signals.

- To input video signals from this terminal, set the INPUT SEL. switch on the front panel to "Y/C".
- When Wide discriminating signals are input, ID signals for Wide discriminating signals are recorded.

### 6 [VIDEO LINE IN] Video line input terminal (RCA)

This is the input terminal for composite video signals.

- To input video signals from this terminal, set the INPUT SEL. switch on the front panel to "LINE".

### 7 [VIDEO Y/C OUT] Video Y/C output terminal (4P)

This is the output terminal for YC separate video signals.

When tapes recorded with Wide discriminating signals are played, ID signals for discriminating signals are output.

### 8 [VIDEO LINE OUT] Video line output terminal (RCA)

This is the output terminal for composite video signals.

#### Memo

- Besides video signals, the following signals from the VIDEO Y/C OUT terminal and VIDEO LINE OUT terminal are displayed on-screen.

- **Menu screen signals**
- **Character display of date, time or operation modes (Status screen)**

By pressing the DISPLAY button on the wireless remote controller or by setting the DISPLAY item in the DISPLAY menu, the user can choose to turn the status display on/off.

- The SETUP item of the AUDIO/VIDEO menu can be set to determine whether setup will be added to the signals of VIDEO Y/C OUT terminal and VIDEO LINE OUT terminal. (NTSC only)

### 9 [AUDIO IN] Audio input terminal (RCA × 2)

This is the audio signal (analogue) input terminal.

For audio dubbing, sounds from the CH1/3 terminal are recorded on the CH3 channel while those from the CH2/4 channel are recorded on the CH4 channel.

#### Memo

- When the MIC terminal on the front panel is connected to a microphone, sounds from this terminal will not be recorded.

### 10 [AUDIO OUT] Audio output terminal (RCA × 2)

This is the audio signal (analogue) output terminal.

#### Memo

- The audio channel to play back tapes recorded in the 32K mode can be selected with the OUT SELECT button on the wireless remote controller or by setting the AUDIO OUT SEL. item of the AUDIO/VIDEO menu.
- The output level of the playback audio can be selected with the OUT LEVEL button of the wireless remote controller or by setting the AUDIO OUT LEVEL item of the AUDIO/VIDEO menu (NORMAL or ATT).

### 11 [DV IN/OUT] DV input/output terminal

This is the input/output terminal for digital signals of IEEE1394 standard. It is connected to video devices with DV terminals.

- To input signals from this terminal, please set the INPUT SEL. switch on the front panel to "DV".
- Signals from this terminal are output regardless of the INPUT SEL. switch setting.

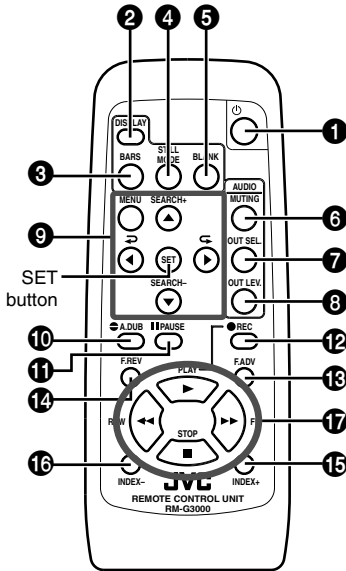

## 1 [OPERATE] button

Press this button to turn on the power of the unit. (OPERATE ON)

Press this button again to turn off the power. (OPERATE OFF)

## 2 [DISPLAY] button

Use this button to turn on/off, the on-screen (e.g. status screen) display on the monitor connected to the VIDEO LINE OUT terminal and Y/C OUT terminal. Each time this button is pressed, the display mode changes in the following sequence: ON (always display) → AUTO (display when switching mode) → OFF.

( Page 18, "On-screen display")

## 3 [BARS] button

When this button is pressed in the Stop or REC-Pause mode, the color bar of the built in signal generator will be output. When it is pressed again, the screen returns to the usual display. During DV signal input, the color bar will not be output.

### Note

Please do not use it as the standard signal because the signals are simplified.

## 4 [STILL MODE] button

Use this button to select images in the STILL mode.

When the unit is in the STILL mode, press this button to toggle images in the following sequence.

Field image (1st/2nd alternate still) → 1st field image → 2nd field image → frame image

## 5 [BLANK] button

When the unit enters the STOP mode, press this button to begin a blank search. Once it finds a blank part of the tape, it will enter the STILL mode. ( Page 47)

## 6 [AUDIO MUTING] button

During playback, press this button to mute the audio output. Press this button again to re-enable audio output.

## 7 [AUDIO OUT SEL.] button

When playing back tapes recorded in the 32K mode, use this button to select the audio channel that allows output from the AUDIO OUT terminal.

CH1/2 → CH3/4 → MIX

## 8 [AUDIO OUT LEV.] button

Use this button to switch the standard level of the playback or EE audio output (NORMAL or ATT). When it is set to ATT, the output level is reduced by 8dB.

## 9 Buttons related to menu setting and variable speed playback

### ■ [MENU] button

When the unit enters the STOP mode and this button is pressed, a menu will be displayed on the monitor connected to the VIDEO LINE OUT or Y/C OUT terminal. When the menu is displayed, press this button to return to the usual screen display.

### ■ [SEARCH+] / ▲ button

- During playback, STILL mode or variable speed playback in the forward direction, press this button to speed up playback.
- During reverse playback or variable speed playback in the reverse direction, press this button to slow down the playback speed. ( page 46)
- When the menu is displayed, use this button to select the menu items or setting values.



### ■ [SEARCH-] / ▼ button

- During playback, STILL mode or variable speed playback in the forward direction, press this button to slow down the playback speed.
- During reverse playback or variable speed playback in the reverse direction, press this button to speed up the playback speed. (☞ page 46)
- When the menu is displayed, use this button to select the menu items or setting values.

### ■ [◀] / ▶ button

- During reverse playback/ variable-speed playback, press this button to execute forward playback.
- When the menu is displayed, use this button to display the selected menu items. During date/time or time code setup, press this button to move the cursor to the right.

### ■ [▷] / ◀ button

- During forward playback/ variable-speed playback, press this button to execute reverse playback.
- When the menu is displayed, press this button to display the previous menu. During date/time or time code setup, press this button to move the cursor to the left.

### ■ SET button

During menu display, press this button to confirm the menu items or setting values.

## 10 [A. DUB] button

Press this button to perform audio dubbing (after-recording). (☞ Page 39, "Audio dubbing")

## 11 [PAUSE] button

During recording, audio dubbing or playback, press this button to pause recording or enter the STILL mode.

If this button is pressed in the STOP mode, the STILL mode will be engaged.

## 12 [REC] button

- Hold down this button and press the PLAY button to begin recording.
- During recording, press this button to record an index on the tape. (when the INDEX WRITE item of the SYSTEM menu is set to ON)
- When the unit enters the STOP mode, holding this button down will enable you to check the value of the time code generator.

## 13 [F. ADV] button

Each time this button is pressed in the STILL mode, the image is advanced one frame. When holding down this button, the image is advanced continuously frame by frame.

## 14 [F. REV] button

Each time this button is pressed in the STILL mode, the image is reversed one frame. When holding down this button, the image is reversed continuously frame by frame.

### Memo

The image of frame advance playback or frame reverse playback can be selected with the STL/ F.ADV MODE item of the SYSTEM menu or the STILL MODE button on the wireless remote controller.

## 15 [INDEX+] button

Press this button to perform an index search in the forward direction. (☞ Page 47)

## 16 [INDEX-] button

Press this button to perform an index search in the reverse direction. (☞ Page 47)

## 17 Operation buttons

### ■ [PLAY] (▶) button

- Press this button to play back.
- Press this button to resume recording from the PAUSE mode.

### ■ [FF] (▶▶) button

- Press this button to fast-forward the tape when the unit is in the STOP mode.
- Press this button to execute fast-forward playback in the PLAY or STILL mode.

### ■ [REW] (◀◀) button

- Press this button to rewind the tape when the unit is in the STOP mode.
- Press this button to execute reverse playback in the PLAY or STILL mode.

### ■ [STOP] (■) button

- Press this button to stop the tape.

# ON-SCREEN DISPLAY - Regarding on-screen display -

Besides E-E images and playback images, the monitor connected to the VIDEO LINE OUT terminal and Y/C OUT terminal provides the following on-screen information.

Wireless remote controller

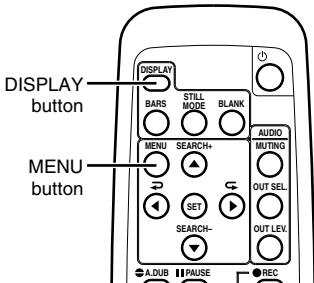

DISPLAY (1/2) menu

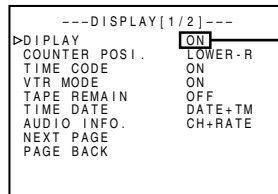

On-screen display	Contents	Method
<b>Status display</b>	It displays the setting status of date/time, time code and VTR operation mode.	<p><b>Main unit</b></p> <p>Set the DISPLAY item of the DISPLAY (1/2) menu as follows:</p> <p><b>ON</b> : Always display. Depending on the items, Event and Alarm displays are shown for about 3 seconds.</p> <p><b>AUTO</b> : It displays for about 4 seconds after switching between modes.</p> <p><b>OFF</b> : No on-screen display.</p> <p><b>Remote controller</b></p> <p>The display can be turned ON/OFF with the DISPLAY button. Each time the DISPLAY button is pressed, the display mode changes in the following sequence: ON (Always display) → AUTO → OFF.</p> <p>*The settings for the DISPLAY menu items will also change accordingly.</p>
<b>Event display</b>	It displays the operating status of the blank search, index recording/search, or the wireless remote control.	
<b>Alarm display</b>	It displays alarm messages upon operation errors or if the unit is in a poor state for operation.	
<b>Warning display</b>	It displays warning messages with error codes in the event of VTR anomalies. (Page 66)	It is displayed automatically when anomalies happen.
<b>Menu display</b>	It displays the menu setting screen. (Page 53)	<p><b>Main unit</b></p> <p>If no cassette is loaded and the EJECT button is pressed for at least 2 seconds, the menu will be displayed.</p> <p><b>Remote controller</b></p> <p>If the unit is in the STOP mode and the MENU button is pressed, the menu screen will be displayed.</p>

# ON-SCREEN DISPLAY - Status display -

■ **Status display:** It displays the current settings and operating status.

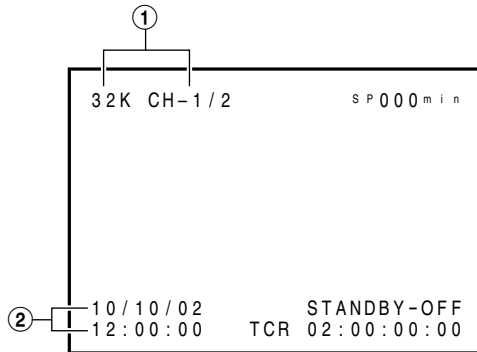

No.	Item	Content
①	<p><b>Sampling frequency/audio output CH</b></p> <div style="border: 1px solid black; padding: 5px; margin-top: 10px;"> <p><b>Memo</b></p> <p>If the time code display position is set to the upper left, this item will be displayed on the lower right.</p> </div>	<ul style="list-style-type: none"> <li>• Sampling frequency During recording, the setting value of the AUDIO MODE item of the AUDIO/VIDEO menu is displayed (32K or 48K). During playback, the sampling frequency of the sound recorded on the tape is displayed (32K, 48K, 44.1K). During DV signal input, the sampling frequency of the sound input is displayed.</li> <li>• A.LOCK Lights up when the video and audio sampling clocks (at 48kHz) are synchronized in the PLAY mode. Lights up in the RECORDING mode and EE mode. Does not light up when the sampling rate is 32kHz or 44.1 kHz.</li> <li>• Audio output channel During recording, the audio channel recorded on the tape is displayed. During playback, the audio channel output from the AUDIO OUT terminal is displayed (CH1/2, CH3/4, MIX). (only in 32K mode)</li> <li>• The AUDIO INFO. item of the DISPLAY menu can be set to activate/deactivate the display.</li> </ul>
②	<p><b>Date/time</b></p> <div style="border: 1px solid black; padding: 5px; margin-top: 10px;"> <p><b>Memo</b></p> <p>If the display position of the time code is set to the lower left, this item will be displayed on the lower right.</p> </div>	<ul style="list-style-type: none"> <li>• It displays the date (DD/MM/YY) and time (HR:MM:SS).</li> <li>• When the unit is in the RECORDING or STOP mode, it displays the data of the built-in clock.</li> <li>• During playback, fast forward or rewind, the data recorded on the tape is displayed.</li> <li>• During DV signal recording, the data from the DV terminal is displayed. If the REC button is pressed in the STOP mode, the input data from the DV terminal will be displayed.</li> <li>• The style for displaying the date and time can be selected from the DATE STYLE and TIME STYLE items of the DISPLAY menu.</li> <li>• The TIME/DATE setting of the DISPLAY menu can be set to turn on/off the date and time display or to select the style.</li> <li>• When the data/time is not set, "—" will be displayed. If a tape with no date and time data is played, "—" will be displayed.</li> </ul>

# ON-SCREEN DISPLAY - Status display - (continued)

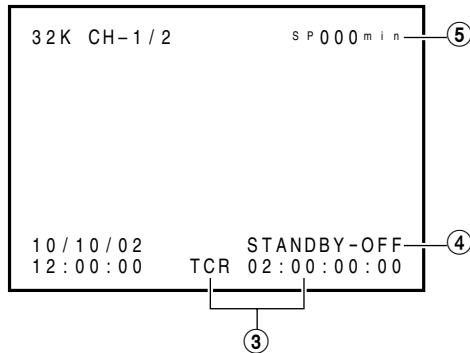

No.	Item	Content
③	<b>Time code</b>	<ul style="list-style-type: none"> <li>It displays the time codes (hour, minute, second and frame). During playback, the time codes recorded on the tape are displayed. <ul style="list-style-type: none"> <li>TCR : time code reader data</li> <li>TCG : time code generator data</li> <li>DTCG : time code data input from a DV IN terminal</li> </ul> </li> <li>The symbols for the second and frame differ according to the framing modes. (NTSC only) <p style="margin-left: 40px;"><b>00 : 00 : 00 : 00</b></p> <p style="margin-left: 80px;">└─ dot (.) is used for a dropped frame. └─ colon (:) is used for a non-dropped frame.</p> </li> <li>The time code display position can be set via the COUNTER POS1. item of the DISPLAY menu.</li> <li>The TIME CODE item can be set to turn on/off the time code display.</li> <li>The user's bit is not displayed.</li> </ul>
④	<b>VTR operation mode</b>	<p>It displays the VTR operation modes, including: PLAY, EJECT, FF, REW, STANDBY-ON, STANDBY-OFF, STILL, REC, REC PAUSE, A. DUB, A. DUB PAUSE, SHTL (shuttle search), JOG (F.ADV, R.ADV), BLANK SRH (blank search), NO CASSETTE (cassette not loaded), OPERATE OFF.</p> <p>When SHTL or JOG is displayed, the speed will also be displayed at the same time.</p> <ul style="list-style-type: none"> <li>The VTR MODE item of the DISPLAY menu can be set to turn on/off the VTR operation mode display.</li> </ul>
⑤	<b>Remaining tape</b>  <div style="border: 1px solid black; padding: 5px; margin-top: 10px;"> <b>Memo</b>                      If the display position of the time code is set to the upper right, this item will be displayed on the lower right.                 </div>	<p>It displays the remaining tape duration (minutes). If it is not identified, " --- " is displayed.</p> <ul style="list-style-type: none"> <li>The TAPE REMAIN item in the DISPLAY menu can be set to turn on/off the remaining tape duration display.</li> <li>The SP display disappears when the DVCAM cassette is being played back.</li> <li>Please use the remaining tape time as a gauge.</li> </ul>

# ON-SCREEN DISPLAY - Event display -

■ **Event display** : When a specific function is in activation or when the operation status is changed with the remote controller, etc, the events will be displayed at the positions shown below.

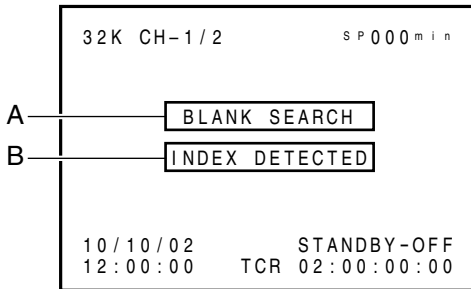

## ■ Display at position A ...Operation in progress

Display	Contents
<b>BLANK SEARCH</b>	Blank search in progress.
<b>INDEX + 1</b>	Index search in progress. The number indicates the index search position.
<b>INDEX MARK</b>	When an index is written on the tape during recording.

## ■ Display at position B ...Display for about 3 seconds

Display	Contents
<b>INDEX DETECTED</b>	Index is found during an index repeat operation.
<b>VIDEO END DETECTED</b>	Video end is found during a video end repeat operation.
<b>AUDIO MUTING ON</b>	Audio is muted with the remote controller.
<b>AUDIO MUTING OFF</b>	Audio is de-muted with the remote controller.

Display	Contents
<b>AUDIO OUT LEVEL NORM</b>	The standard level of the playback or EE audio level is set to NORMAL or ATT with the remote controller.
<b>AUDIO OUT LEVEL ATT</b>	
<b>AUDIO OUT CH-1/2</b>	The playback audio channel is set to CH1/2, CH3/4 or MIX with the remote controller.
<b>AUDIO OUT CH-3/4</b>	
<b>AUDIO OUT MIX</b>	
<b>DISPLAY ON</b>	The on-screen display is turned on with the remote controller.
<b>DISPLAY AUTO</b>	The on-screen display is set to AUTO with the remote controller. In the AUTO mode, the on-screen display is shown for about 4 seconds between mode switches.
<b>DISPLAY OFF</b>	The on-screen display is set to OFF with the remote controller.
<b>FIELD STEP</b>	Field by field advance playback is selected with the remote controller.
<b>1ST FIELD STILL</b>	When still or frame advance playback is selected with the remote controller, the type of still image is displayed.
<b>2ND FIELD STILL</b>	<ul style="list-style-type: none"> <li>• 1st FIELD STILL</li> <li>• 2nd FIELD STILL</li> <li>• FRAME STILL</li> </ul>
<b>FRAME STILL</b>	

# ON-SCREEN DISPLAY - Alarm display -

- Alarm display** : Alarm messages are displayed as shown below, when an operation error has occurred or when the unit is in a poor condition for operation. E.g., dirty head.

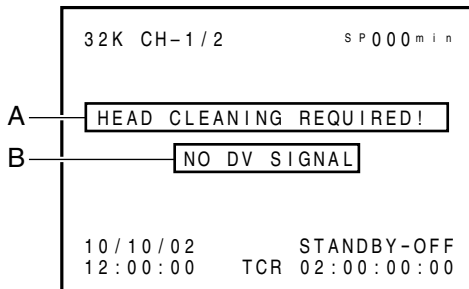

- Display at position A** : Displays which show the state of the unit (and which are not set via the DISPLAY mode) continues to be displayed here until the conditions are rectified.

Display	Contents
<b>LOW VOLTAGE</b>	The voltage of the DC input power is low. Continued operation will bring the unit to the Operate OFF mode.
<b>HEAD CLEANING REQUIRED!</b>	The video head is dirty. Please clean it with the dedicated head-cleaning tape. (Page 8) If the head is clogged, it will be detected in the PLAYBACK mode and displayed. When the unit enters the STOP mode or the cassette is ejected, the display goes off.
<b>OVERHEATING!</b>	The temperature inside the unit has exceeded the regulated value. Please disconnect the power and place the unit in a cool place. If this message is displayed again, damage may have occurred. Please consult with your JVC-authorized service agent.

- Display at position B** : Messages indicating operation errors are displayed for about 3 seconds.  
They are displayed when the DISPLAY mode is ON or AUTO.

Display	Contents
<b>INVALID TAPE!</b>	Data tapes for PC use or DVC PRO tapes has been inserted. The cassette will be ejected.
<b>LP TAPE!</b>	The user attempts to play back a tape recorded in the LP mode. This unit cannot record or play in the LP mode.
<b>NO DV SIGNAL</b>	The user attempts to record without DV signal input.

Display	Contents
<b>COPY INHIBIT</b>	The user attempts to record signals protected with the copy guard.
<b>REC INHIBIT</b>	The user attempts to record on a write protected cassette tape. (The rear slide is pushed to "SAVE".)
<b>A. DUB INHIBIT (REC TAB)</b>	The user attempts to perform audio dubbing on a write protected cassette tape. (The rear slide is pushed to "SAVE".)
<b>A. DUB INHIBIT (48K)</b>	This message is displayed when audio dubbing is attempted under the following conditions: <ul style="list-style-type: none"> <li>• The AUDIO MODE item of the AUDIO/VIDEO menu is set to 48K.</li> <li>• The tape is recorded with a sample frequency of 48kHz.</li> </ul>
<b>A. DUB INHIBIT (LP)</b>	The user attempts to perform audio dubbing on a tape recorded in the LP mode.
<b>A. DUB INHIBIT (BLANK)</b>	The user attempts to perform audio dubbing on a blank tape.
<b>A. DUB INHIBIT (DV)</b>	The user attempts to perform audio dubbing during DV signal input. (The INPUT SEL. switch is set to "DV")
<b>A. DUB INHIBIT (NTSC/PAL)</b>	This message is displayed when the signal system is changed during audio dubbing (NTSC or PAL).
<b>A. DUB INHIBIT (DVCAM)</b>	The user attempts to perform audio dubbing on a DVCAM format tape.
<b>OPERATION LOCK</b>	This message is displayed when a button on the unit is pressed while the OPERATION LOCK function is engaged (ie, the OPERATION item of the SYSTEM (2/2) menu is set as "ON").

■ **Warning display** : When anomalies occur in the VTR, warning messages with error codes will be displayed.

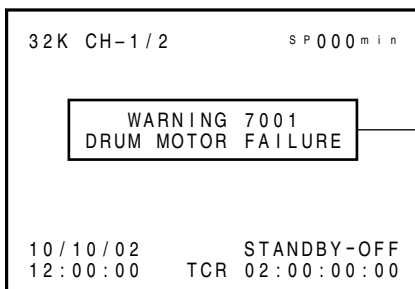

**Warning display**

For details, please refer to page 66, "Warning Display".

# PREPARATION - Provided wireless remote controller -

## Loading the batteries

Before using the wireless remote controller, please load 2 batteries (AA/R6) in.

- 1** Lift up the cover of the battery compartment.

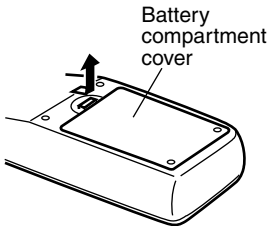

- 2** Load in 2 batteries (AA/R6).  
• Please insert the  $\ominus$  pole in first.

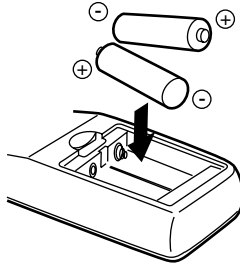

- 3** Close the cover.

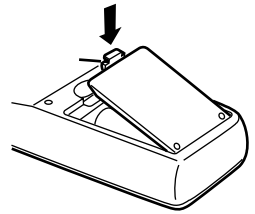

### Memo

#### Guide on battery replacement.

When the operable distance of the remote controller is decreased, the batteries have become exhausted. Please replace them.  
Guide for replacement: Approx 3 months based on average usage of 1000 times a day.

#### When replacing the batteries

- Please use AA/R6 batteries.
- Please use 2 new batteries.  
(Do not mix new and old batteries.)
- Please load the batteries correctly according to the  $\oplus$  and  $\ominus$  signs.
- Please read the precautions printed on the batteries.

### Precautions on the use of battery

- The provided batteries are for confirmation of operation.
- If the remote controller is not to be used for a long period of time, please remove the batteries from the compartment.
- If the remote controller does not work as expected, please remove the batteries and reload them after 5 minutes.

### Note

If fluid leaks from the battery, please wipe the battery compartment thoroughly.  
If the fluid comes into contact with your body, please rinse the affected parts with water thoroughly.



## Using the wireless remote controller

Before using the wireless remote controller, please set the REMOTE SEL. switch to "WIRELESS".

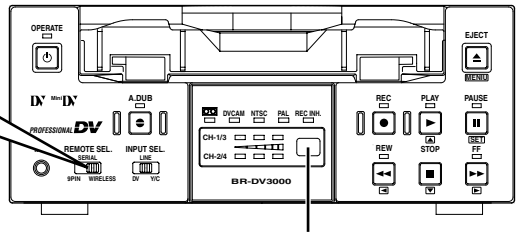

Sensor for the wireless remote controller

### Caution on using the wireless remote controller

When more than 2 VTRs are being individually operated in the same place, please ensure that the front panel REMOTE SEL. switches of all VTRs except the one to be manipulated, are NOT set at "WIRELESS".

### Operable scope of the wireless remote controller

Sensor for the wireless remote controller

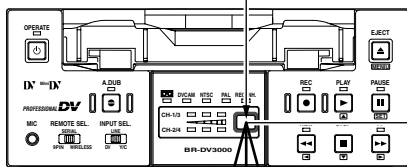

Maximum distance to the sensor  
of the unit : 6m  
Angle : within 30°

Not further than 6m

About 30°

About 30°

### Notes

- The remote controller will hardly work if there are obstructive objects between the remote control sensor of the main unit and the remote controller.
- The remote controller will hardly work when sunlight or strong light shines directly on the remote control sensor of the main unit.
- Do not press the buttons on the main unit and the remote controller simultaneously for this may cause malfunction.

# PREPARATION - Power -

## Connecting to the AC adapter

Connect the provided AC adapter to the main unit.

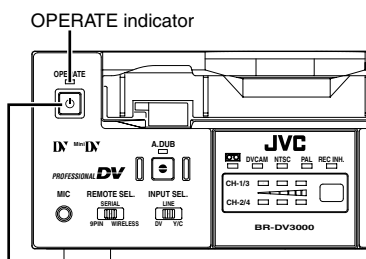
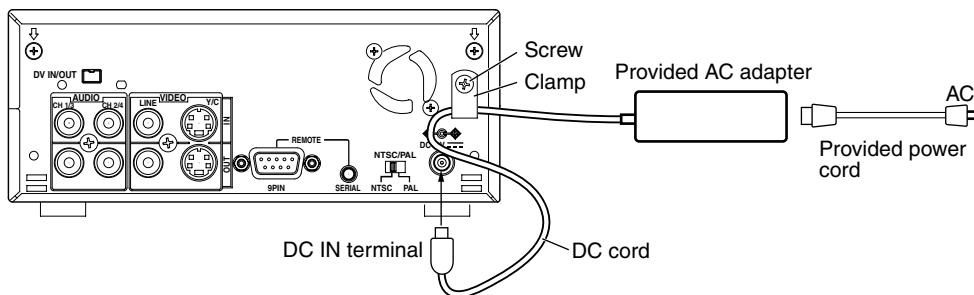

OPERATE button

1. Connect the DC cord of the AC adapter to the DC IN terminal of the main unit.
2. To prevent accidental disconnection of the DC cord, fasten the DC cord with a clamp.
  - ① Remove 1 screw followed by the clamp.
  - ② Insert the DC cord into the clamp and fasten the clamp unto the main unit.
3. Connect the provided power cord to the AC IN terminal of the AC adapter.
4. Connect the power cord to the power socket.
  - Power is channeled into the unit and the OPERATE indicator lights up red. (OPERATE OFF mode)
  - If the DC IN MODE item of the SYSTEM (2/2) menu is set to "OPE ON" or "PLAY", the OPERATE indicator will light up green. (OPERATE ON mode)  
If it is set to PLAY, the VTR will automatically start to play the loaded tape.

### Memo

- Even in the OPERATE OFF mode, a small amount of electricity will still flow into the unit.
- When the unit is in the OPERATE OFF mode, no operation can be performed except that of the OPERATE buttons (on the main unit and the remote controller) and cassette loading/ejecting.

### Notes

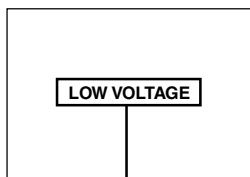

Alarm message

- Please supply power to the unit via the provided AC adapter. Do not use other power sources.
- During recording or playback, please do not unplug the DC or power cord.
- When the supply voltage is low, the "LOW VOLTAGE" alarm message will be displayed. (Page 66)

## Switching on the power

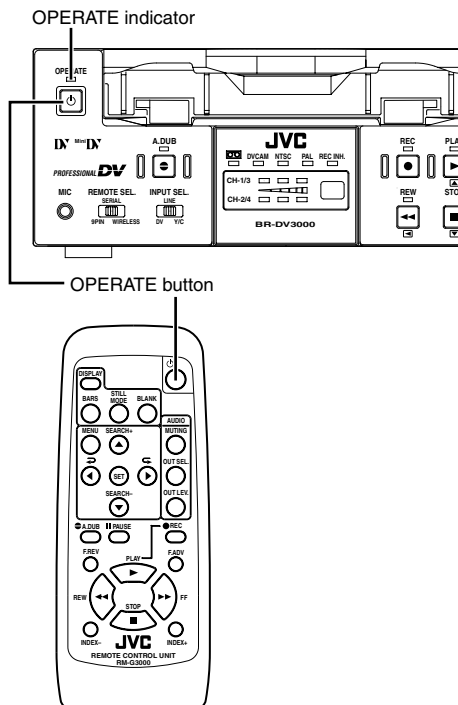

■ When the unit is in the OPERATE OFF mode (the OPERATE indicator lights up red), press the OPERATE button on the unit or the remote controller.

- The power is turned on and the OPERATE indicator lights up green. The unit is now ready for operation. (OPERATE ON mode)

### Memo

- Once a cassette has been loaded in the OPERATE OFF mode, power will be turned on and the OPERATE ON mode will be engaged.
- The remote controller is only effective when the REMOTE SEL. switch is set to "WIRELESS".

### Note

- After pressing the OPERATE button and turning on the power, if the LED blinks in green or the "UNPLUG MAIN POWER, PLUG BACK IN AFTER A WHILE" is displayed on the monitor, please unplug the power cord from the outlet and then wait for some time before plugging it in again.

## Turning off the power

■ Stop all operational activities of the unit.

**1. Press the OPERATE button on the unit or the remote controller.**

- The unit will enter the OPERATE OFF mode and the OPERATE indicator will light up red.

**2. If the unit is not to be used for a long period of time, please unplug the AC adapter.**

- To disconnect the AC adapter, please unplug the power cord from the socket first.

# PREPARATION - Selecting the NTSC/PAL signal system -

This unit supports both the NTSC and PAL signal system.

Before inputting analogue signals (composite or YC separate video signals), please select the signal system.

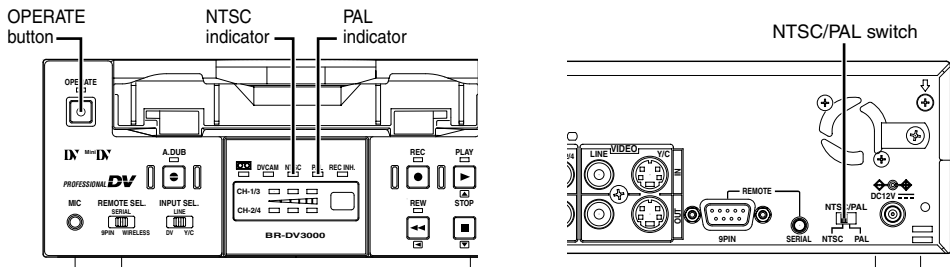

## Steps

1. Set the unit to the **OPERATE OFF** mode.
2. Please select the signal system with the **NTSC/PAL** switch on the rear panel.
3. Press the **OPERATE** button to engage the **OPERATE ON** mode. Either the **NTSC** or **PAL** indicator on the front will then light up, according to the **NTSC/PAL** switch setting.

## Memo

- In the playback mode, the signal system of the tape is automatically identified, regardless of the NTSC/PAL switch setting.
- During DV signal input, the signal system of the input signal is automatically identified, regardless of the NTSC/PAL switch setting.
- This unit is equipped with a function to automatically detect the signal system of the cassette being played back or the signal being received at the DV input connector. However, this function may not operate correctly in some instances.  
To ensure the correct system selection, it is recommended that you match the rear panel's NTSC/PAL switch to the signal system of the input signal or playback tape.
- When the unit enters the **STOP** mode, the NTSC/PAL switch setting will be engaged.
- If a tape recorded in both NTSC & PAL signal systems is played, the video, audio or time code may be distorted at the position where the signal system is switched.
- When the signal system of the tape and the NTSC/PAL setting differ, video and sound output will be upset for about 5 seconds after playback starts or stops.
- NTSC/PAL signal system conversion is not possible.

# PREPARATION - OPERATION LOCK mode -

This unit comes with an operation lock function to prevent unintended, erroneous operation. In the OPERATE LOCK mode, the buttons on the main unit and the slide switch are invalid. However, OPERATE ON and MENU operations are still possible.

## SYSTEM (2/2) menu

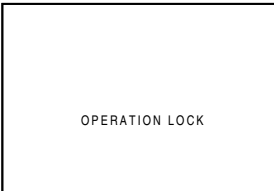
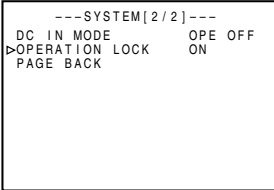

### ■ To set the unit to the OPERATION LOCK mode:

Set the OPERATION LOCK item of the SYSTEM (2/2) menu to "ON". (☞ Page 54, "Setting the Menu")

- In the OPERATION LOCK mode, when a button on the unit is pressed, "OPERATION LOCK" will be displayed on the monitor for about 3 seconds.

### ■ To turn off the OPERATION LOCK mode:

Set the OPERATE LOCK item of the SYSTEM(2/2) menu to "OFF".

If the EJECT button is pressed while the VTR is in the OPERATE LOCK mode, "OPERATION LOCK" will be displayed. However, pressing the EJECT mode button persistently will eventually bring on the MENU screen.

# PREPARATION - Loading/ejecting cassettes -

Please use standard DV cassettes or mini DV cassettes.

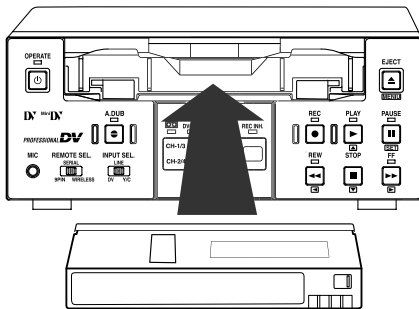

Standard DV cassettes

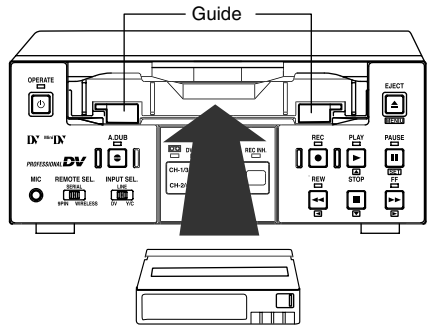

Mini DV cassettes

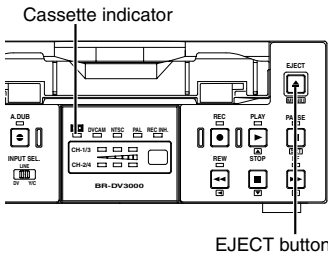
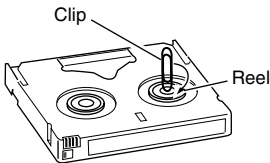
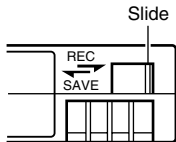

## Loading the cassette

### 1. Check the cassette.

- Set the rear slide.  
Push it to "REC" for recording or "SAVE" to prevent its contents from being erased accidentally.
- Check that the tape is not slackened.  
Use an object, such as a clip, to turn the reel in the direction of the arrow. If the tape is taut, the reel will not rotate.

### 2. Check that the cassette indicator on the unit is unlit.

When a cassette is loaded, the cassette indicator will lit up.

### 3. Load the cassette.

- For the standard DV cassette, just align it with the cassette slot and insert.
- For the mini DV cassette, load it in between the left and right guides.  
Set the tape, window face up, and push the cassette in slowly until it is drawn in automatically.  
→ While the cassette is being loaded, the cassette indicator blinks.  
The indicator lights up when cassette loading is complete.

## Ejecting the cassette

### 1. Press the EJECT button on the unit.

→ Ejection begins. During ejection, the cassette indicator blinks.

### 2. Eject the cassette.

#### Memo

- The cassette can be loaded/ejected even when the unit is in the OPERATE OFF mode.
- The loading/ejection process takes about 6 seconds.
- Ejection cannot be done with the wireless remote controller.

# PREPARATION - Setting/displaying date and time -

This function sets up the date and time data of the built-in clock. With the built-in chargeable battery, the configured date and time data is maintained even after the main power is turned off. The data will be displayed on the monitor according to the menu setting. During tape recording, the time and date data is registered.

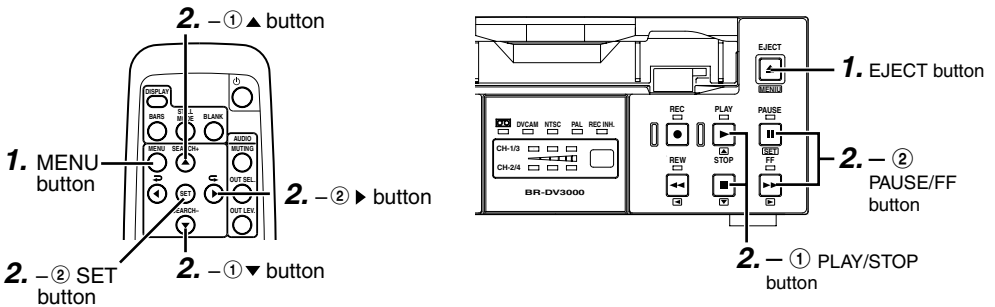

## Setting the date and time

The date and time data is set up via the CLOCK ADJUST menu. Setting can be performed while viewing the monitor screen connected to the VIDEO LINE OUT or Y/C OUT terminal.

- The date and time can be set up using either the remote controller or the unit.

■ Press the OPERATE button on the unit or the remote controller to turn on the power and enter the STOP mode.

\* When setting it using the main unit, eject the loaded cassette, if any.

### Top MENU

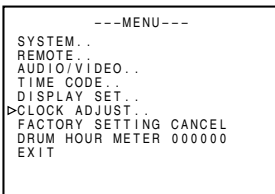

### CLOCK ADJUST menu

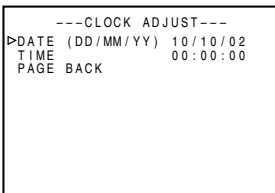

## 1. Displaying the top MENU.

### Remote controller

Press the MENU button.

### Main unit

Press the EJECT button for at least 2 seconds.

## 2. Displaying the CLOCK ADJUST menu.

### Remote controller

- ① Press the ▲ or ▼ button and bring the cursor to the CLOCK ADJUST item.
- ② Press the SET or ► button.

### Main unit

- ① Press the PLAY or STOP button and bring the cursor to the CLOCK ADJUST item.
- ② Press the PAUSE or FF button.

# PREPARATION - Setting/displaying date and time - (continued)

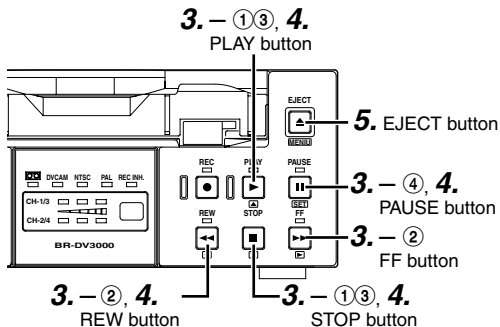
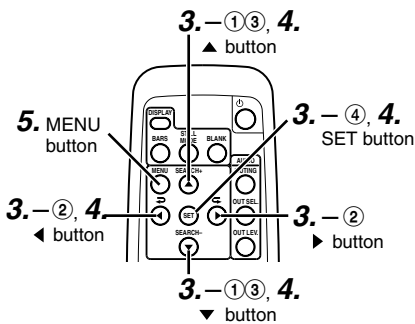

## 3. Set the date or time on the CLOCK ADJUST menu.

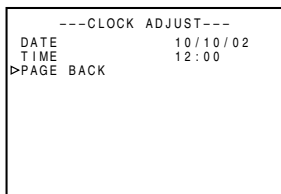
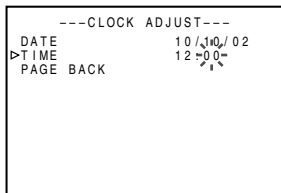
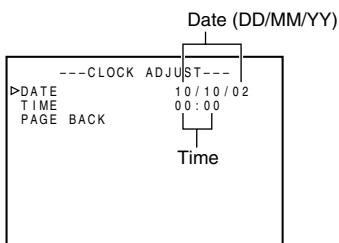

### Remote controller

- ① Press the ▲ or ▼ button and bring the cursor to the date or time setting. Then press the ► or SET button.
- ② Press the ► or ◀ button and select the data segment to set up.
  - The selected data segment blinks.
- ③ Press the ▲ or ▼ to set the value.
- ④ Repeat step ① – ③. After completing the necessary settings, press the SET button.

### Main unit

- ① Press the PLAY or STOP button and bring the cursor to the DATE or TIME setting. Then press the FF or PAUSE button.
- ② Press the FF or REW button and select the data segment to be set up.
  - The selected value blinks.
- ③ Press the PLAY or STOP button to set the value.
- ④ Repeat step ① – ③. After completing the necessary settings, press the PAUSE button.

## Memo

The 'seconds' segment cannot be set up. After the 'minute' segment is set up, please press the SET button (remote controller) or the PAUSE button (main unit) in synchronization with a separate time indicator (clock).

## 4. To return to the top MENU after completing all settings, do the following:

### Remote controller

- Press the ◀ button.
- Or
- Press the ▲ or ▼ button to bring the cursor to PAGE BACK and then press the SET button.

### Main unit

- Press the REW button.
- Or
- Press the PLAY or STOP button to bring the cursor to PAGE BACK and then press the PAUSE button.

## 5. To return to the usual menu, do the following:

### Remote controller

- Press the MENU button.
- Or
- Bring the cursor to the EXIT item of the top MENU and press the SET button.

### Main unit

- Press the EJECT button.
- Or
- Bring the cursor to the EXIT item of the top MENU and press the PAUSE button.



## Selecting date/time display

The date and time data is displayed on the monitor screen connected to the VIDEO LINE OUT terminal and Y/C OUT terminal. Setup can be performed via the DISPLAY (1/2) menu to turn on/off the date & time display and via the DISPLAY (2/2) menu to determine the display style. (For details on setup method:  Page 54)

### Top MENU display

```

---MENU---
SYSTEM . .
REMOTE . .
AUDIO/VIDEO . .
TIME CODE . .
▶ DISPLAY SET . .
CLOCK ADJUST . .
FACTORY SETTING CANCEL
DRUM HOUR METER 000000
EXIT
    
```

### DISPLAY (1/2) menu

```

---DISPLAY[1/2]---
DIPLAY          OFF
COUNTER POSI . . LOWER-R
TIME CODE       ON
VTR MODE        ON
TAPE REMAIN     OFF
▶ TIME DATE     DATE+TM
AUDIO INFO.     CH+RATE
NEXT PAGE
PAGE BACK
    
```

### DISPLAY (2/2) menu

```

---DISPLAY[2/2]---
▶ DATE STYLE    DD/MM/YY
TIME STYLE      24H
BARS            OFF
PAGE BACK
    
```

### DISPLAY button

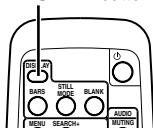

### On screen display

```

32K CH-1/2          SP000min
10/10/02           STANDBY-OFF
12:00:00           TCR 02:00:00:00
    
```

Date/time display

## Setting

1. Select **DISPLAY SET** item from the top MENU and display the **DISPLAY (1/2)** menu.
2. Set the **TIME/DATE** setting on the **DISPLAY (1/2)** menu.
  - **TIME DATE**
    - OFF : Does not display date or time.
    - TIME : Displays time only.
    - DATE : Displays date only.
    - DATE + TM : Displays both the time and date.
3. Select the **NEXT PAGE** item of the **DISPLAY (1/2)** menu to engage the **DISPLAY (2/2)** menu.
4. Set the **DATE STYLE** and **TIME STYLE** items of the **DISPLAY (2/2)** menu.
  - **DATE STYLE... Set the order of the date display.**
    - YY/MM/DD: Year / month / day
    - MM/DD/YY: Month / day / year
    - DD/MM/YY: Day / month / year
  - **TIME STYLE... Select the style of time display.**
    - 24H: 24-hour time mode
    - 12H: 12-hour time mode

## Enabling on-screen display:

### Remote controller

- Press the DISPLAY button.

### Main unit

- Set the DISPLAY item of the DISPLAY (1/2) menu to ON or AUTO.

## Memo

- RECORDING or STOP mode : Data in the built-in clock is displayed.
- During Playback : The date/time recorded on the tape is displayed.
- During DV signal recording : The date/time data from the DV terminal is displayed.

# RECORDING - Connection and setting -

This chapter explains the connection, setting and operation methods required to use this unit as a recorder.

This unit cannot be used as an editing system recorder.

## Connection

### ■ When connected to a video device equipped with a DV terminal

Images can be recorded with almost no deterioration of image quality.

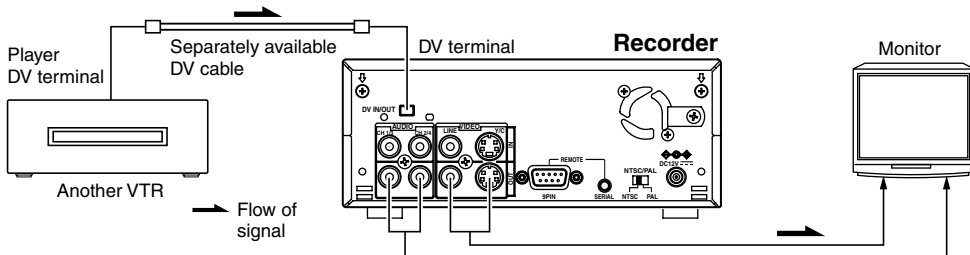

### Memo

- Turn the power of both devices OFF and connect the DV cable.
- Do not insert incorrectly (in reverse) the DV cable end to DV port of both devices.
- When signals are input from the DV terminal, the sound recording mode of the recorder is the same as that of the player.
- The Date and time data from the DV terminal will be recorded.
- To record the time code data from the DV terminal, set the TC DUPLICATE item of the TIME CODE menu to AUTO or NON DROP. (Page 62)
- For the BR-DV600 player, when the mode is changed from STILL to PLAY, the audio output will be muted for a while shortly after coming on. Thereafter, it will resume as per normal. (This does not occur with BR-DV600A.)
- When it is connected to D9VTR (equipped with SA-DV60), exchanging of the date/time information is not possible.

### ■ This unit is connected to a video device with no DV terminal (analogue input):

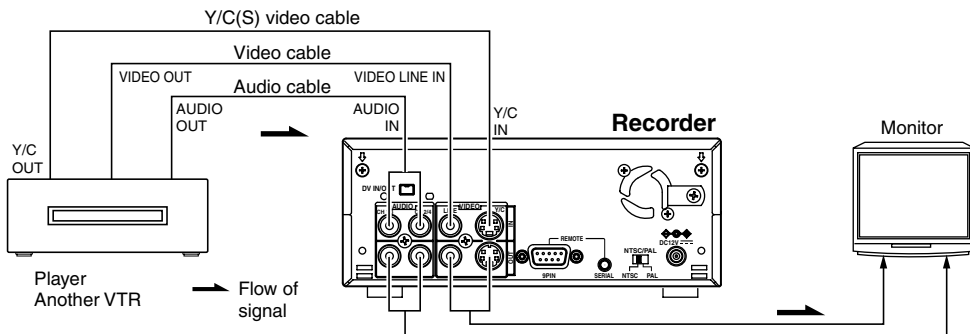

### Memo

When search pictures or low-quality video signals are input, video and sound output may be temporarily distorted. Please input stable signals via a TBC, etc.

## Setting

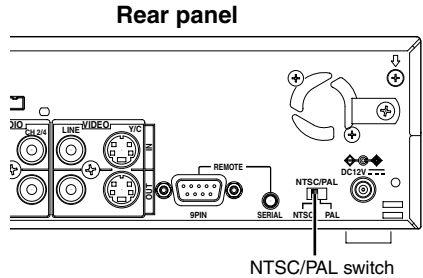
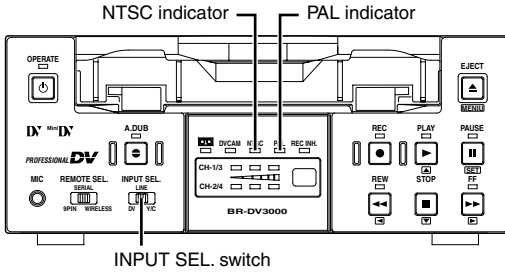

### Memo

- For DV signal input, the signal system (NTSC/PAL) is identified automatically.
- For DV signal input, the AUDIO MODE item cannot be set. It will be the same mode as that of the input signal. (48K or 32K)

### AUDIO/VIDEO menu

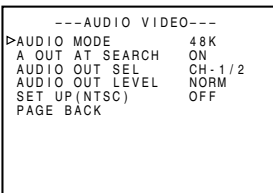

### SYSTEM (1/2) menu

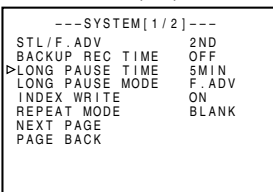

### ■ Setting the signal system (NTSC/PAL)

The signal system for analogue input is set with the NTSC/PAL switch located at the rear panel. Either the NTSC or the PAL indicator on the front lights up, depending on the setting.

\* Before setting the NTSC/PAL switch, please set the unit to the OPERATE OFF mode.

### ■ Selecting the video input signal

Please use the INPUT SEL. switch on the front panel.

Y/C : Input Y/C separate video signals.

LINE: Input composite video signals.

DV : Input DV signals.

### ■ Setting the AUDIO/VIDEO menu (☞ Page 61)

#### • AUDIO MODE

Use this menu item to set the audio sampling frequency for recording.

32K : Perform recording with an audio sampling frequency of 32kHz. Use this setting when performing audio dubbing on CH3 and CH4.

48K : Perform recording with an audio sampling frequency of 48kHz. Audio dubbing is not available.

#### • SET UP (NTSC only)

Set this item to enable/disable setup to composite signals or Y/C separate video during recording.

### ■ Setting the SYSTEM menu (☞ Page 57)

#### • LONG PAUSE TIME

Sets the time period, after the lapse of which the unit will enter the tape protection mode when pause is activated for an extended period of time.

#### • INDEX WRITE

This setting turns on/off automatic recording of index signals when recording begins.

### ■ Setting the time code recording during DV signal input

Set the TC DUPLICATE item of the TIME CODE menu to determine whether to use the time code from the built in time code generator and clock or the data from the DV terminal. (☞ Page 62)

# RECORDING - Setting time codes -

## Time code recording

This unit has a built-in time code reader/ generator. It records time codes during recording. It does not record the user's bit.

Time codes are recorded according to the recording condition as follows:

Time codes are recorded in the REC RUN mode. (REC RUN: time codes run only during recording.)

Condition	Time code recording
Time code is preset with this unit.	<ul style="list-style-type: none"> <li>• Time codes preset in the built-in time code generator are recorded. (First time only)</li> <li>• When recording ends, the set time codes becomes void and regeneration occurs.</li> </ul> <p>— Memo —</p> <p>The framing mode is selected from the NDF/DF item of the TIME CODE menu. (NTSC only)</p>
Time code is not preset.	<ul style="list-style-type: none"> <li>• It reads the time codes recorded on the tape and continues recording time codes from these values. (Regeneration)</li> <li>• If no time code is recorded, it starts from "00".</li> </ul> <p>* Sometimes, the time codes recorded at the beginning of the tape may not be read.</p>

## Preset time codes.

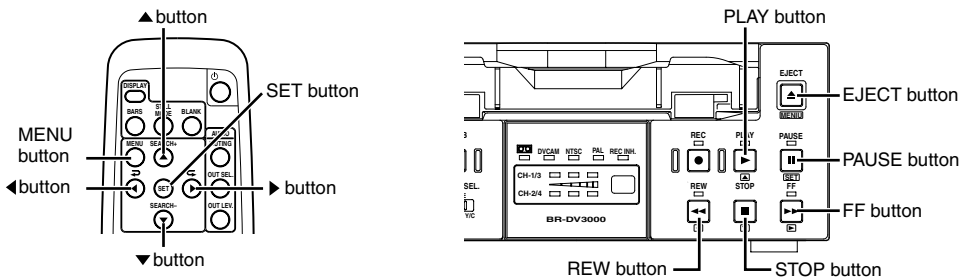

### Memo

When the REC button is held down in the STOP mode, the value of the built-in time code generator is displayed.

Time codes are preset via the TIME CODE menu. It can be set via either the remote controller or the Main unit.

■ **Press the OPERATE button on the Main unit or the remote controller to turn on the power and set the unit to the STOP mode.**

\* To set it with the main unit, first remove the cassette from the unit if it is loaded.

## Top MENU

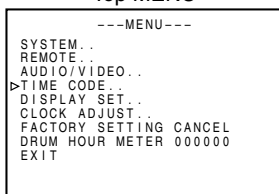

## TIME CODE menu

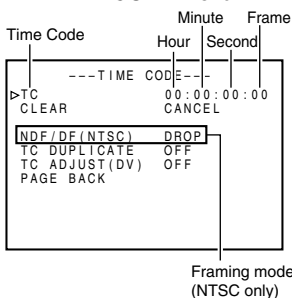

### ■ Resetting the time code to zero:

- ① Select the CLEAR menu item.
- ② Set the value to EXECUTE and press the SET button (remote controller) or the PAUSE button (Main unit).

### Memo

Framing mode (NTSC only)  
**DROP**

: Time codes that match the actual time.

### **NON DROP**

: Use this setting if the number of frames is important.

## 1. Display the top MENU.

### Remote controller

Press the MENU button.

### Main unit

Press the EJECT button for at least 2 seconds.

## 2. Display the TIME CODE menu.

### Remote controller

Select the TIME CODE item with the ▲/▼ button and press the SET or ► button.

### Main unit

Select the TIME CODE item with the PLAY/STOP button and press the PAUSE or FF button.

## 3. Preset the time code (hour, minute, second and frame).

### Remote controller

- ① Select the TC item with the ▲/▼ button and press the SET or ► button.  
→ The hour digits blink.
- ② Press the ►/◀ button to shift to the next digit segment.
- ③ Press the ▲/▼ button to change the value of the blinking digits.
- ④ Repeat steps ② and ③ above and set all the values. Press the SET button.

### Main unit

- ① Select the TIME CODE item with the PLAY/STOP button and press the PAUSE or FF button.
- ② Press the FF or REW button to shift to the next digit segment.
- ③ Press the PLAY/STOP button to change the value of the blinking digits.
- ④ Repeat ② and ③ steps above and set all the values. Press the PAUSE button.

## 4. Set the framing mode (NON DROP / DROP) ... (NTSC only)

### Remote controller

- ① Select the NDF/DF item with the ▲/▼ button and press the SET or ► button.
- ② Press the ▲/▼ button to select the value.
- ③ Press the SET button to confirm the setting value.

### Main unit

- ① Select the NDF/DF item with the PLAY/STOP button and press the SET or FF button.
- ② Press the PLAY/STOP button to select the value.
- ③ Press the PAUSE button to confirm the setting.

## 5. Return to the usual screen.

### Remote controller

Press the MENU button.

### Main unit

Press the EJECT button.

## Recording time codes of a DV input terminal:

- Set the TC DUPLICATE item of the TIME CODE menu to AUTO.
- To record time codes in the non-drop frame mode from BR-DV600, GY-DV500 or GY-DV700W, set the TC DUPLICATE setting to NON DROP.

### Memo

If the REC button is held down in the STOP mode when the TC DUPLICATE item is set to AUTO or NON DROP, the EE signals of the time codes from the DV input terminal can be checked.

# RECORDING - Recording method -

## Remote controller

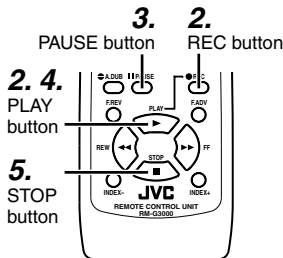

## Main unit

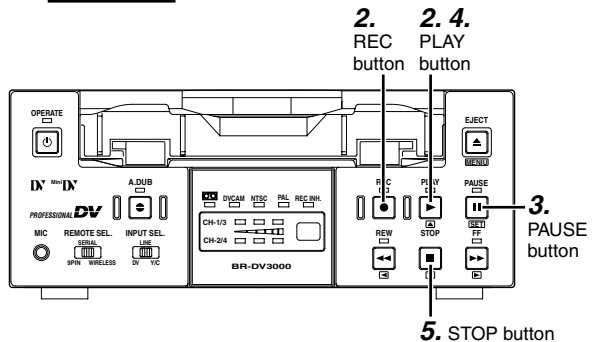

## Memo

- If recording has been paused for an extended period of time, the unit will automatically go into the STOP mode to protect the tape. The time period after the lapse of which the unit will enter the STOP mode can be configured via the LONG PAUSE TIME item of the SYSTEM (1/2) menu.
- This unit cannot perform editing functions.

## Memo

If recording is executed right after the RECORDING PAUSE state, index signals will not be recorded.

## 1. Load the cassette.

- Before loading the cassette, please check that the rear slide of the cassette is pushed to REC.  
→ The Main unit is powered on.

## 2. Start recording.

- Hold down the REC button and press the PLAY button.

## 3. Pause recording.

- Press the PAUSE button.

## 4. Resume recording.

- Press the PLAY button.

## 5. Stop recording.

- Press the STOP button.

## Recording index signals

When the INDEX WRITE item of the SYSTEM (1/2) menu is set as ON, an index signal is recorded at the starting position of recording.

In the PLAYBACK mode, the position where the index signal is recorded can be detected. (Index search)

### ■ During recording, please press the REC button to record the index signal.

\* Please allow at least an interval of 1 minute between recording of index signals.

Recording of index signals after tape recording is not possible.

# RECORDING - Audio dubbing -

For tapes recorded in the 32kHz audio mode, audio dubbing can be performed on the CH3 and CH4 channel after the recording. (After-recording)

## Notes

- For tapes recorded in the 48kHz audio mode, audio dubbing cannot be performed.
- Audio dubbing cannot be performed for DV input signals.

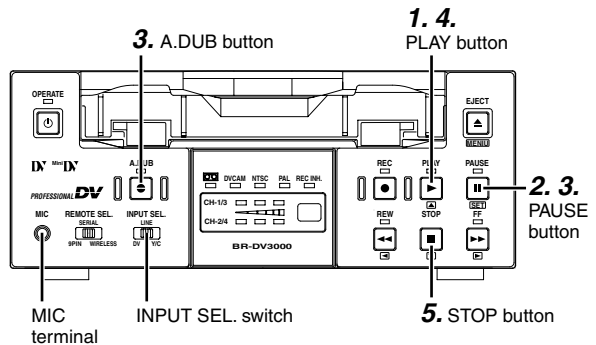
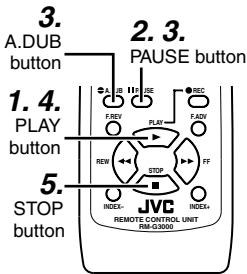

## Connection

Audio dubbing sounds are input from the AUDIO IN terminal on the rear panel or the MIC terminal on the front panel. MIC terminal prevail over the AUDIO IN terminal.

## Setting

- Set the AUDIO item of the AUDIO/VIDEO menu to "32K".
- Do not set the INPUT SEL. switch on the front panel to "DV".

## Operation

- 1. Press the PLAY button to play the tape.**
- 2. At the position where you want to audio dub, press the PAUSE button.**  
→ The unit goes into the STILL mode.
- 3. Hold down the PAUSE button and press the A.DUB button.**  
→ The unit goes into the audio dubbing pause mode.
- 4. Press the PLAY button.**  
→ Audio dubbing begins. Audio signals are recorded on the CH3 and CH4 channel.

■ **To stop audio dubbing temporarily, press the PAUSE button.**

**5. To end audio dubbing, press the STOP button.**

## Memo

- During audio dubbing, if the tape comes to a part recorded in a non dubbing-feasible mode (such as LP mode or 48kHz audio mode), the VTR will enter the STOP mode. When this happens, high-volume noise from the DV output will occur. Hence, before audio-dubbing, please check the recording mode of the tape.
- In the case that a microphone is connected to the MIC terminal, sound output from this terminal will be recorded. In the absence of MIC input, signals from the CH1/3, CH2/4 AUDIO IN terminal on the rear panel will be recorded.
- When audio dubbing cannot be performed, an alarm message will be displayed on the monitor. (Page 23)
- Audio dubbing PAUSE cannot be executed directly in the STOP mode. Please execute it in the STILL mode.

During audio dubbing pause, sound from the CH3/CH4 channel is output via the monitor but sound output from the DV terminal is not possible.

- If audio dubbing is repeated on a short section of the tape, noise may occur for an instant when the section is played.
- During audio dubbing, noise may be produced on the playback video or EE sound but the recording is normal.
- The playback sound of CH1/2 cannot be recorded on CH3/4 (sound on sound).
- During backspace operation of audio dubbing, audio dubbing cannot be performed on unrecorded parts.
- When audio dubbing is performed on tapes recorded on other devices, it may not record correctly. Please record with this unit before performing audio dubbing.





# RECORDING - Recording using the serial remote terminal -

Recording can be turned ON/OFF with the serial remote controller or the footswitch connected to the SERIAL REMOTE terminal on the rear panel.

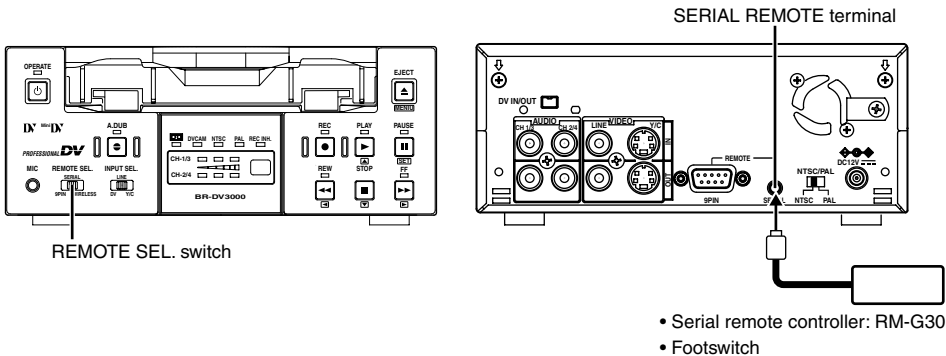

- Serial remote controller: RM-G30
- Footswitch

## REMOTE (1/2) menu

```

---REMOTE[1/2]---
▷REMOTE          ON
LOCAL FUNCTION   ALL KEYS
PREROLL          SS
REM FF/REW MODE  FF/REW
REM STOP SEL     EE
PB START DELAY   OF
SYNCHRONIZATION ON
NEXT PAGE
PAGE BACK
    
```

## Memo

- The serial remote controller can perform operations other than recording.
- The buttons on the unit to be rendered operable can be set via the LOCAL FUNCTION item of the REMOTE(1/2) menu.

## REMOTE (2/2) menu

```

---REMOTE[2/2]---
CONTROLLER SEL TYPE1
▷FOOT SW           OFF
PAGE BACK
    
```

## Connection

Connect the serial remote controller (available separately: RM-G30) or the footswitch to the SERIAL REMOTE terminal on the rear panel.

## Setting

- Set the REMOTE SEL. switch on the front panel to “SERIAL”.
- Set the REMOTE item of the REMOTE (1/2) menu to “ON”.
- Set the FOOT SW item of the REMOTE (2/2) menu according to the way in which the serial remote terminal is used.
  - OFF : Set to “OFF” when the serial remote controller is used. The footswitch cannot be used.
  - L EDGE : Recording and recording pause operations are switched at the LOW edge of the footswitch signal.
  - H EDGE : Recording and recording pause operations are switched at the HIGH edge of the footswitch signal.
  - L LEVEL : Record at the LOW edge and pause recording at the HIGH edge of the footswitch signal.

## Operation

Before using the footswitch, first engage the recording or recording pause mode via the buttons on the main unit.

## Memo

- The footswitch can only be used for switching the recording operation ON/OFF.
- The footswitch functions irrespectively of the REMOTE SEL. switch settings.

# PLAYBACK - Connection/setting -

This section explains the required connection, setting and operation method for using this unit as a player.

## Connection

### ■ Using this unit as a standalone device

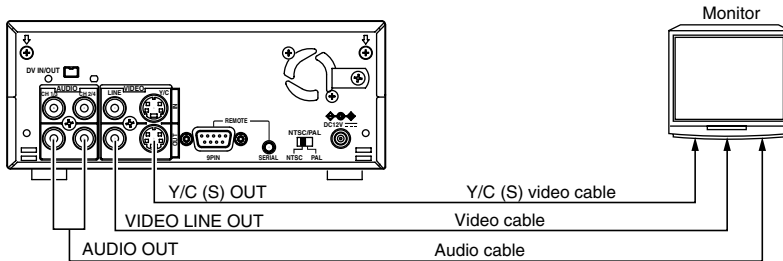

### ■ Connecting this unit to a video device with a DV terminal

It can record with almost no loss in image or sound quality.

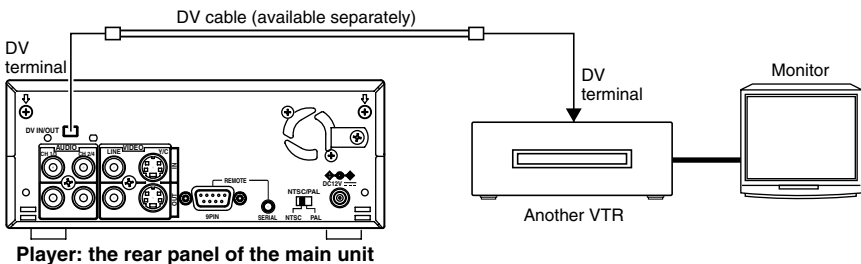

Player: the rear panel of the main unit

## Memo

- Turn the power of both devices OFF and connect the DV cable.
- Do not insert incorrectly (in reverse) the DV cable end to DV port of both devices.
- If the recorder is a GY-DV500 or GY-DV700W, and BR-DV3000 is put to PLAY from the STOP mode, the phase of the EE audio output from the camcorder will be displaced. There is no problem with the recorded signals.
- For GY-DV300E, GY-DV500E and GY-DV700W, DV input is not possible.

### ■ Connecting this unit to a video device with no DV terminal (analogue signal):

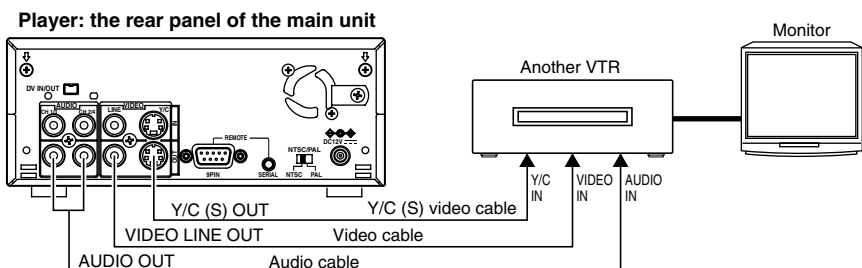

Player: the rear panel of the main unit

## Setting

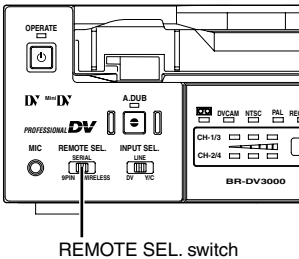

REMOTE SEL. switch

### SYSTEM (1/2) menu

```

---SYSTEM[1/2]---
▷STL/F.ADV          2ND
BACKUP REC TIME    OFF
LONG PAUSE TIME    5MIN
LONG PAUSE MODE    F-ADV
INDEX WRITE        ON
REPEAT MODE        BLANK
NEXT PAGE
PAGE BACK
    
```

### AUDIO/VIDEO menu

```

--- AUDIO VIDEO ---
AUDIO MODE          48K
▷A OUT AT SEARCH    ON
AUDIO OUT SEL       CH-1/2
AUDIO OUT LEVEL     NORM
SET UP (NTSC)      OFF
PAGE BACK
    
```

### Memo

AUDIO OUT SEL or AUDIO OUT LEVEL items can also be set via the AUDIO OUT SEL or AUDIO OUT LEV button on the wireless remote controller.

### ■ REMOTE SEL. switch on the front panel

To use the wireless remote controller, set the switch to "WIRELESS".

### Memo

To control the unit with the 9 PIN REMOTE or the SERIAL REMOTE terminal, set the REMOTE menu item to "ON".

### ■ SYSTEM menu

#### • STL/F.ADV MODE

Use this to select the image type for still image playback or frame advance playback.

(Field image, 1st field image, 2nd field image and frame image)

**Note:** Still images can also be selected with the STILL MODE button of the wireless remote controller.

#### • LONG PAUSE TIME

Use this menu item to set the time interval, after the lapse of which, the unit will go into the tape protection mode.

(5, 3, 2 or 1 minute, 30 seconds)

#### • LONG PAUSE MODE

Use this mode to select the operation state when tape protection mode is engaged after an extended period of being in the STILL mode. (F.ADV or STBY-OFF)

#### • REPEAT MODE

Use this menu item to turn ON/OFF the REPEAT PLAYBACK function or select the type of REPEAT PLAYBACK. To disable REPEAT PLAYBACK, set it to "OFF".

(OFF, INDEX, VIDEO END, TAPE END)

### ■ AUDIO/VIDEO menu

#### • A. OUT AT SEARCH

Use this menu item to turn ON/OFF audio output during variable speed playback.

#### • AUDIO OUT SEL

Use this menu item to select the output audio channel when playing tapes recorded in the 32kHz mode. (CH1/2, CH3/4, MIX)

#### • AUDIO OUT LEVEL

Use this menu item to select the audio output level (NORM, ATT). Set it to "ATT" when playing tapes recorded at -12dB with consumer DV devices.

#### • SETUP (NTSC only)

Use this setting to determine whether to apply the setups to the composite video or Y/C separate video output signals.

# PLAYBACK - Basic playback method -

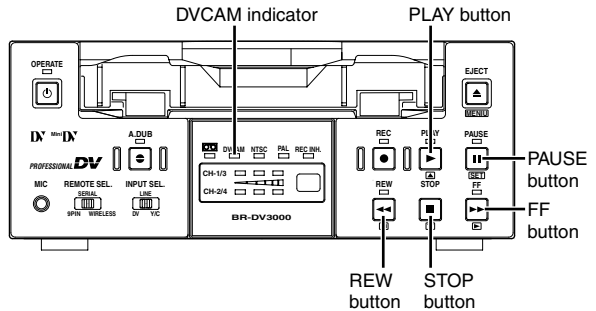
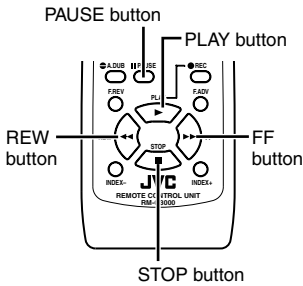

## Note

Tapes recorded in the LP mode cannot be played back. The monitor will display the alarm message: "LP TAPE!"

## Memo

When output of still image continues for a prolonged period, the unit will automatically go into the tape protection mode. The lapse time can be selected from the LONG PAUSE TIME item of the SYSTEM menu.

## 1. Load a recorded tape.

→ The unit is powered on.

## 2. Start playback.

Press the PLAY button.

→ Start playback. If the tape is recorded in the DVCAM format, the DVCAM indicator will light up.

## 3. Pause

Press the PAUSE button.

→ A still image is output.

## ■ To change the still image type

### Remote controller

Press the STILL MODE button. The still image changes as follows each time the button is pressed.

Field image → 1st Field image → 2nd Field image → Frame image

## 4. Resume playback.

Press the PLAY button.

## 5. Stop playback.

Press the STOP button.

### Fast forward/rewind

■ When the unit is in the STOP mode, pressing the FF button will fast-forward the tape.

■ When the unit is in the STOP mode, pressing the REW button will rewind the tape.

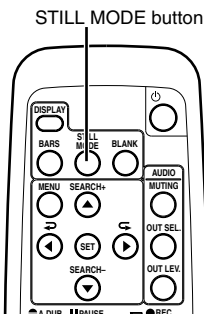

# PLAYBACK - Special playback function -

## Frame advance (reverse) playback

Use the remote controller.

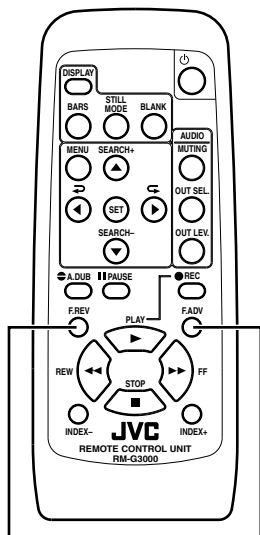

F.REV  
button

F.ADV  
button

### Setting

#### ■ The STL/F. ADV MODE item of the SYSTEM menu

Select the amount of frame advance playback and still image.

**FIELD** : Image is advanced field by field. (1st /2nd alternate)

**1st FIELD** : Image is advanced frame by frame and the 1st field image is displayed.

**2nd FIELD** : Image is advanced frame by frame, and 2nd field image is displayed.

**FRAME** : Image is advanced frame by frame, and frame image is displayed.

### Operation

#### 1. Set the unit to the STILL mode.

#### 2. Frame advance in the forward direction.

Press the F. ADV button.

When the F. ADV button is held down, the image will advance continuously in the forward direction.

#### ■ Frame reverse in the reverse direction.

Press the F. REV button.

When the F. REV button is held down, the image will reverse continuously in the reverse direction.

### Memo

When pressing the PAUSE button on the main unit in the STILL mode, the image is advanced frame-by-frame.

# PLAYBACK - Special playback - (continued)

## Variable speed playback

Use the remote controller.

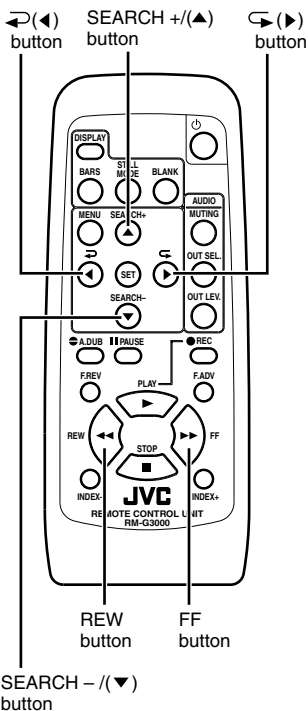

### Memo

- The A. OUT AT SEARCH item of the AUDIO/VIDEO menu can be set to turn on/off audio output during the search mode.
- If 0.1 X speed playback (step slow) has been continued for about 40 seconds, the unit will automatically change to the 0.2 X speed playback (linear slow) in order to protect the tape.

### Set the unit to the search mode.

The main unit button can also be used to set the unit to the search mode.

1. Set the unit to the **PLAYBACK** or the **STILL** mode.
2. Press the **FF** button to execute fast-forward playback. Press the **REW** button to execute reverse playback.

■ The search speed changes according to the following sequence each time the FF or REW button is pressed:

X20→X5→X10→X20...  
In DVCAM mode, the maximum speed is 15X.

### Changing the speed of fast-forward playback or reverse playback:

■ **During normal playback or forward search:**

If the **SEARCH + (▲)** buttons are pressed, the playback speed increases.

If the **SEARCH - (▼)** buttons are pressed, the playback speed decreases.

■ **During reverse playback or reverse search:**

If the **SEARCH + (▲)** buttons are pressed, the playback speed decreases.

If the **SEARCH - (▼)** buttons are pressed, the playback speed increases.

The variable playback speed changes as follows in the forward and reverse direction.

0→0.1→0.33→0.5→1→2→5→10→20X speed  
(Still)

\* 0.1 X speed indicates step slow playback (continuous frame advance).

■ **During the STILL mode:**

If the **SEARCH + (▲)** buttons are pressed, the tape will play in the forward direction.

If the **SEARCH - (▼)** buttons are pressed, the tape will play in the reverse direction.

### Changing the direction of playback

■ **To change from normal or fast-forward playback to reverse playback:**

- Press the **↶ (◀)** button.

If this button is pressed during playback, reverse playback will be engaged.

■ **To change from reverse or rewind playback to forward playback:**

- Press the **↷ (▶)** button.

If this button is pressed during reverse playback, normal playback will be engaged.

If this button is pressed during rewind playback, fast-forward playback will be engaged.

# PLAYBACK - Locate function -

## Index search

This function locates and advances/rewinds to the position where the index signal is recorded. Use the remote controller.

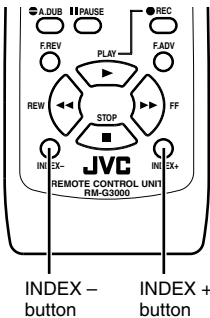

Monitor screen

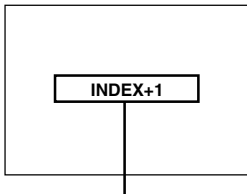

During index search, this message is displayed on the monitor (the number represents the position of the index).

### ■ To locate an index in the forward direction vis-a-vis the current tape position:

- Press the INDEX + button.

The index position to be located can be specified by the number of times this button is pressed. (Max: 99)

### ■ To locate an index in the reverse direction vis-a-vis the current tape position:

- Press the INDEX - button.

The index position to be located can be specified by the number of times this button is pressed. (Max: 99)

### ■ When the INDEX + or INDEX - button is pressed, the unit will fast-forward or rewind to the specified indexed position and start playing.

#### Memo

- If the interval between index signals is less than 1 minute, the function may not work well.
- The specifications for index signal recording varies with the device used.

## Blank search

This function locates the unrecorded parts of the tape. Use the remote controller.

BLANK button

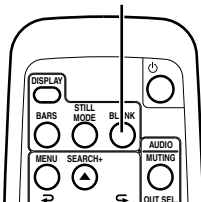

Monitor screen



### ■ In the STOP mode, press the BLANK button.

- If the current position is at a recorded part of the tape, the unit fast-forwards until an unrecorded part is reached and goes into the STOP mode.
- If the current position of the tape is unrecorded, the unit will first advance the tape in the forward direction for confirmation and thereafter rewind and go into the STILL mode at the last recorded position.
- During a blank search, "BLANK SEARCH" is displayed on the monitor.

# PLAYBACK - Repeat playback -

This unit is capable of 3 types of repeat playback.  
The repeat playback function is set via the REPEAT MODE item of the SYSTEM (1/2) menu.

## SYSTEM (1/2) menu

```
---SYSTEM[1/2]---
STL/F.ADV          2ND
BACKUP REC TIME   OFF
LONG PAUSE TIME   5MIN
LONG PAUSE MODE   F.ADV
INDEX WRITE       ON
▶REPEAT MODE      BLANK
NEXT PAGE
PAGE BACK
```

## Setting

### REPEAT MODE item of the SYSTEM (1/2) menu

- OFF** : No repeat playback.
- INDEX** : Repeat playback between positions where index signals are recorded.
- VIDEO END** : Repeat playback from the beginning of the tape to the position where video signal recording ends.
- TAPE END** : Repeat playback from the beginning to the end of the tape.

## INDEX repeat playback

- If no index signal is detected during playback, the tape will run till the end. If no index signal is detected during rewind, the tape will rewind till the beginning.
- If the interval between index signals is less than 1 minute, the function may not work well.

## Memo

If there is dust adhered to the head, repeat playback may not work well.

## Operation

1. Press the **REW** button and rewind the tape to the beginning.
2. Press the **PLAY** button to begin replay.  
→ When it reaches the position set at the REPEAT MODE menu item, the tape rewinds and plays back again.

■ To abort the repeat playback function, press the **STOP** button.

## Repeat operation

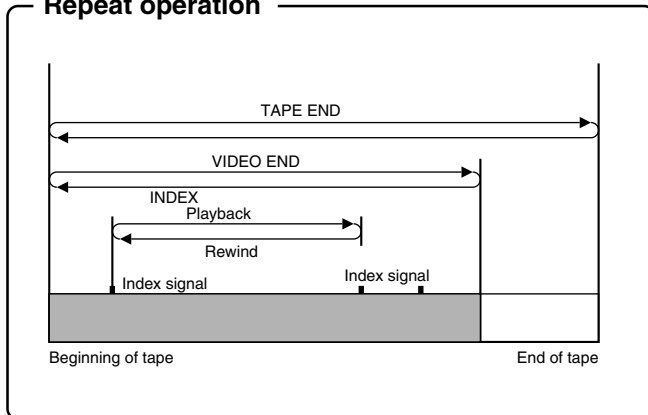



# PLAYBACK - Selecting playback audio output -

The output mode for audio playback can be selected with the remote controller.

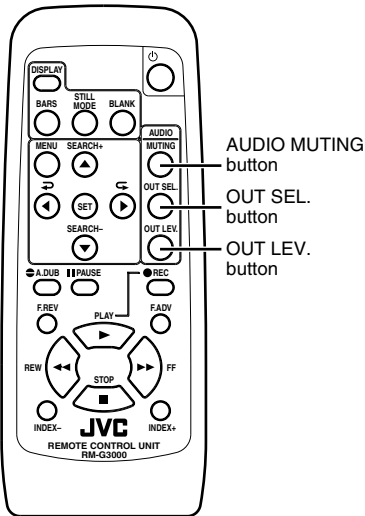

## Memo

- The output channel for playback audio of tapes recorded in the 32kHz mode can also be set via the AUDIO OUT SEL item of the AUDIO/VIDEO menu of the main unit.
- The audio output level can be set via the AUDIO OUT LEVEL item of the AUDIO/VIDEO menu.  
(Page 61 "AUDIO/VIDEO menu")

- To turn the audio muting function ON/OFF or to mute the EE audio, press the **AUDIO MUTING** button.

To resume the audio output, press the button again.

- **Selecting the audio output channel for playback of tapes recorded in the 32kHz mode.**

Each time the OUT SEL. button is pressed, the channel changes in the following sequence:

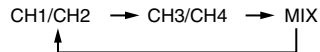

- CH3/CH4: CH3 audio is output via the CH1/3 AUDIO OUT terminal whereas CH4 audio is output via the CH2/4 AUDIO OUT terminal.
- MIX: Sounds mixed from CH1 and CH3 are output via the CH1/3 AUDIO OUT terminal whereas Sounds mixed from CH2 and CH4 are output via the CH2/4 AUDIO OUT terminal.

## Note

Depending on the sound source, noise may occur in the MIX mode. In this case, please use CH1/CH2 or CH3/CH4.

- **Select the output level for audio playback**

Each time the OUT LEV. button is pressed, the standard level for the output audio level changes. (NORMAL or ATT)

- To play back tapes recorded at a standard level of -12dB (using a consumer DV device), set the output level to ATT. In so doing, the audio output level decreases.
- To play back tapes recorded on this unit, set the output level to NORMAL.

# EDIT - Using the unit in an editing system -

## Cut-edit system

This unit can be used as a feeder (player) for an editing system that uses a RS-422A-compatible editing remote controller (RM-G820).

### ■ Applicable model

**Editing remote controller :** RM-G820

**Recorder :** VHS/S-VHS ..... BR-S800 (equipped with SA-K26 or SA-R50), BR-S822  
\* DV signals cannot be input.  
D9 (digital S) ..... BR-D80, BR-D85, BR-D750  
\* To input DV signals, please install SA-DV60 to D9VTR.

### Example of connection

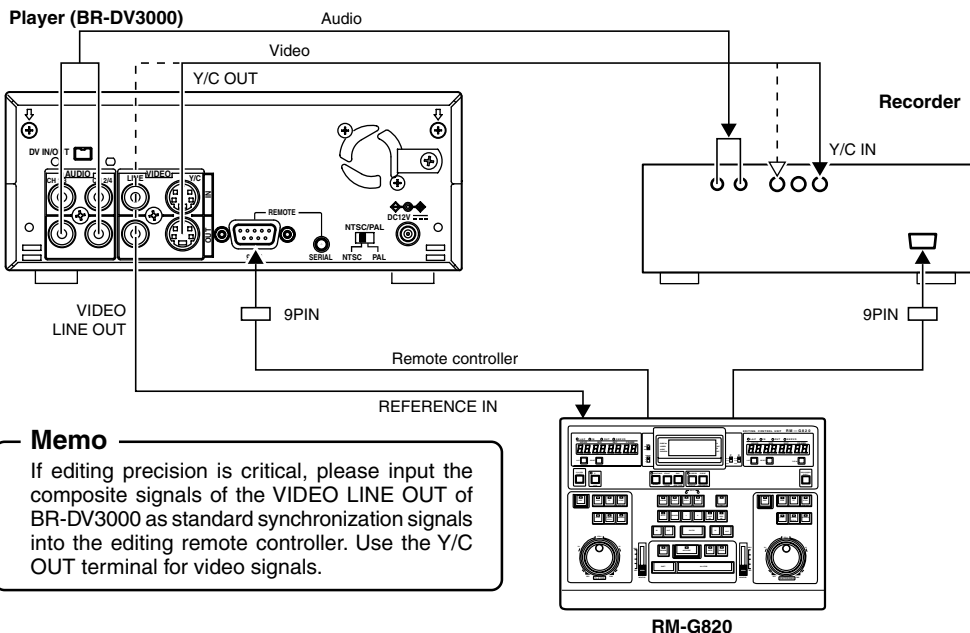

### Memo

If editing precision is critical, please input the composite signals of the VIDEO LINE OUT of BR-DV3000 as standard synchronization signals into the editing remote controller. Use the Y/C OUT terminal for video signals.

### Setting the main unit

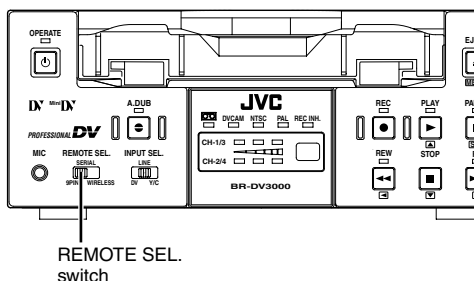

- Set the REMOTE SEL. switch of the front panel to "9 PIN".
- Set the NTSC/PAL switch according to the playback signals.
- Set the REMOTE menu.

- REMOTE : Set it to "ON".
- PREROLL : Set the pre-roll time (second).  
The setting is recommended to be at least 7 seconds.

### Memo

The setting will be that which is set (if any) via the editing remote controller.

## REMOTE (1/2) menu

```
---REMOTE[1/2]---
▶REMOTE          ON
LOCAL FUNCTION   ALL KEYS
PREROLL          SS
REM FF/REW MODE  FF/REW
REM STOP SEL     EE
PB START DELAY   OF
SYNCHRONIZATION ON
NEXT PAGE
PAGE BACK
```

### Memo

#### LOCAL FUNCTION:

- For controlling with the REMOTE terminal, use this menu item to select the buttons on the unit to be rendered operable.

#### REM FF/REM MODE:

- Use this menu item to select the action to be executed when an FF or REW command is received during playback. (FF/FEW or search)

#### • REM STOP SEL:

Use this menu item to set the operation mode upon reception of a standby-on signal.

**EE** : EE mode (STOP mode)

**PB** : PLAYBACK mode (STILL mode)

#### • PB START DELAY:

Use this menu item to set the edit timing. If delay occurs at the start of editing, correct this time discrepancy by adjusting the timing for starting playback.

**0F** : No compensation. Usually, this option is selected.

**1F to 15F** : Delay by the number of frames set by the user. In the case that the unit is connected to an editing remote controller with no BUMP function, use this setting to adjust editing precision.

#### • SYNCHRONIZATION

Use this menu item to turn on/off the synchronize function (BUMP) to enhance editing precision.

**OFF** : No adjustments to synchronize.

**ON** : Execute adjustments to synchronize. The editing operation may take more time.

#### • CONTROLLER SEL [REMOTE (2/2) menu]

Use this menu item to set the type of controller connected.

( Page 60)

Set it to TYPE 1 when RM-G820 is used.

### ■ Setting the TC ADJUST item of the TIME CODE menu

To edit DV signals, set the timing of the time code output from BR-DV3000 to the editing controller.

• Usually, it is set to "OFF".

• To edit DV signal with D9 VTR (equipped with SA-DV60), set it to -2F.

## RM-G820 Settings

PREROLL

: At least 7 sec is recommended.

BUMP

: ON

COUNTER

: LCT (Player)

After setting has been done, activate the LEARN function.

MENU NO. 18 BUMP SELECT: Select PLAYER if the recorder used is not equipped with the BUMP function.

### Notes

- Please do not use this unit as a recorder.
- It does not support AB roll editing.
- It does not support the following editing tasks:
  - Variable search
  - Slow-motion edit
  - CTL edit
- When performing jog operation using the editing remote controller, do it slowly. Otherwise, the VTR may not be able to keep up.
- For certain controllers, the LEARN function will not work normally:
  - SONY : RM-450, PVE-500
  - Enabling the LEARN function:  
Insert the tape with time code recorded till 23:59:00:00~00:01:00:00 into the BR-DV3000 before activating the LEARN function.

# EDIT - Using the unit in an editing system - (continued)

## Using the unit in a non-linear system

This is a system that captures the content of the source tape on a non-linear editing system and records the non-linear edited contents onto the main unit.

### Connection

- Turn the power of both devices OFF and connect the DV cable.
- Do not insert incorrectly (in reverse) the DV cable end to DV port of both devices.

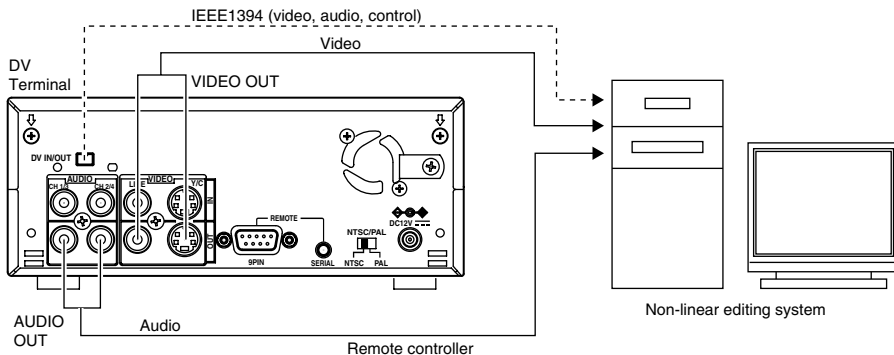

### Setting this unit

■ The REMOTE SEL. switch on the front panel can be set at any position.

■ Set the REMOTE menu.

- REMOTE:  
Set it to "ON".
- REMOTE FF/REW MODE:  
Use this menu item to select the action to be executed when an FF or REW command is received during playback (FF/REW or search). If the search and locate function does not work well, set it to SEARCH.
- CONTROLLER TYPE (REMOTE 2/2 menu):  
Set it to "TYPE 1".

### Memo

If an error occurs to the time code of BR-DV3000 when the tape is advanced /reversed by 1 frame by the non-linear edit system, please set the STILL mode of the main unit to "FRAME".

# MENU SCREEN - Structure of the menu -

Hierarchical menus are displayed on the monitor.

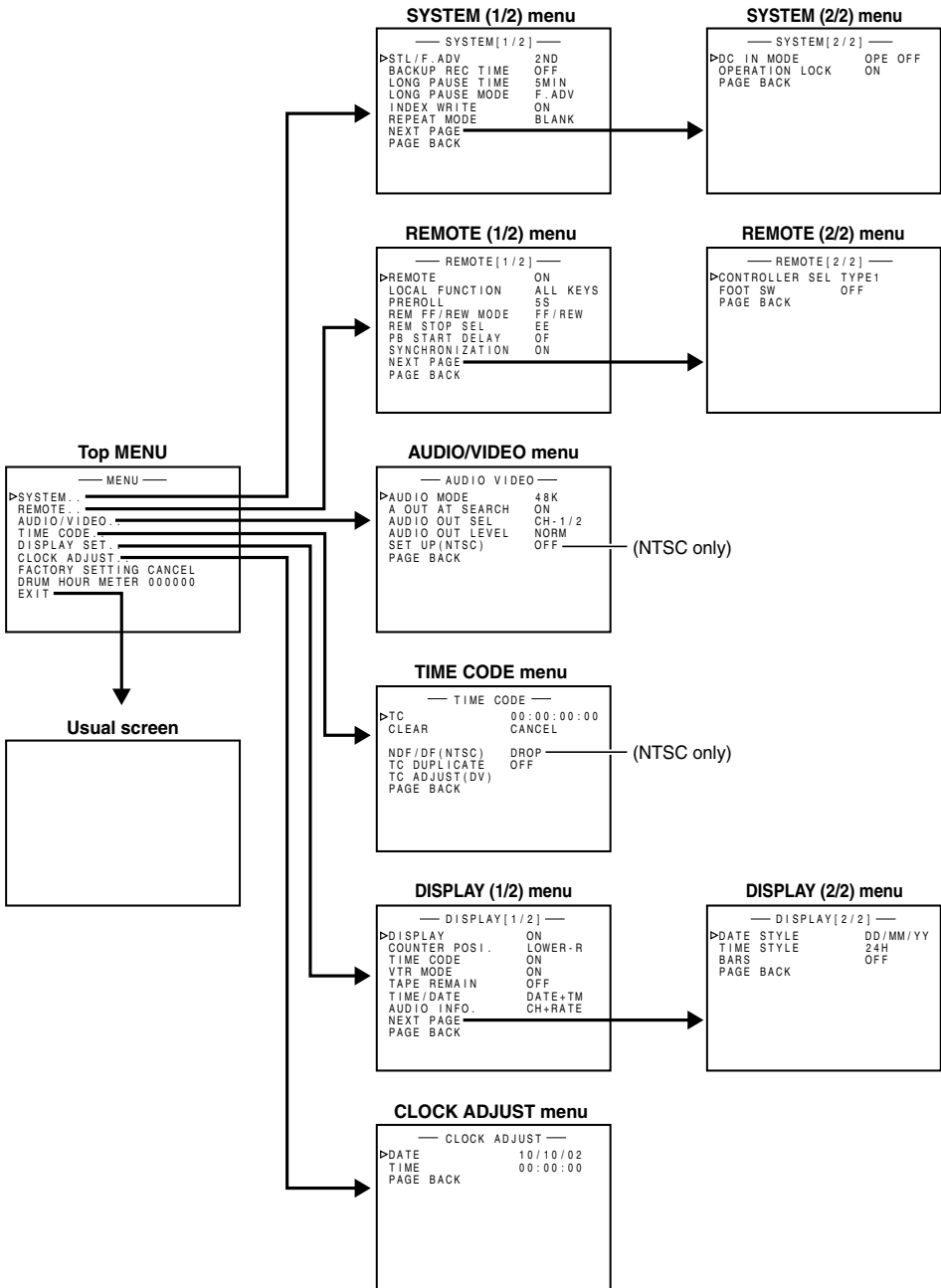

# MENU SCREEN - Setting the menu -

The various functions of this unit can be set from the menu. The configured settings are saved in the unit's memory and are maintained even after the power is turned off.

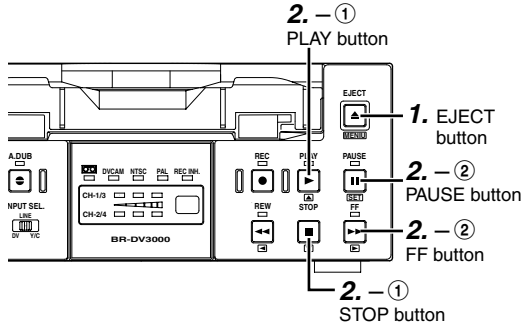
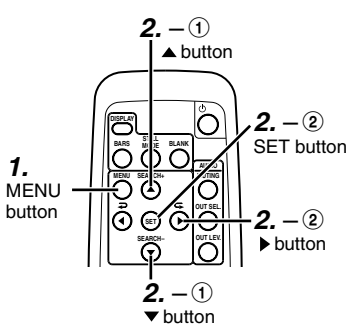

The menu screen settings can be done while viewing the monitor connected to the VIDEO LINE OUT or Y/C OUT terminal, using either the remote controller or the buttons on the main unit.

## ■ Set the unit to the STOP mode.

To perform setting with the operation buttons on the main unit, first remove the cassette if one is loaded.

### 1. Display the top MENU.

#### Remote controller

Press the MENU button.

#### Main unit

Press the EJECT button for at least 2 seconds.

### 2. Display the menu for setting.

#### Remote controller

- ① Press the ▲/▼ button and bring the cursor to the item to be set.
- ② Press the SET or ► button.

#### Main unit

- ① Press the PLAY/STOP button and bring the cursor to the menu item.
- ② Press the PAUSE or FF button.

#### Top MENU

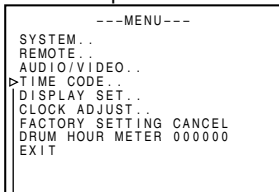

Cursor

#### SYSTEM (1/2) menu

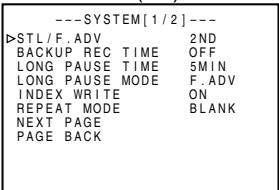

- If the EXIT item of the top MENU is selected, the usual screen resumes.
- If the FACTORY SETTING item of the top MENU is set to "EXECUTE", the set values on the menu will be reset to those initially set at manufacture. (Except DRUM HOUR METER)
- The DRUM HOUR METER item cannot be set.

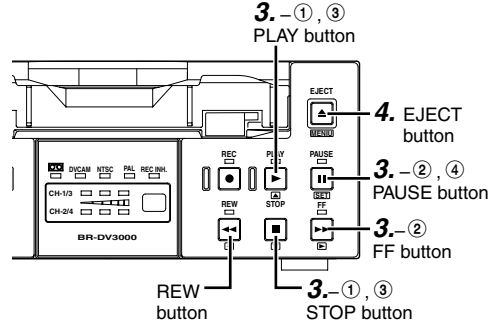
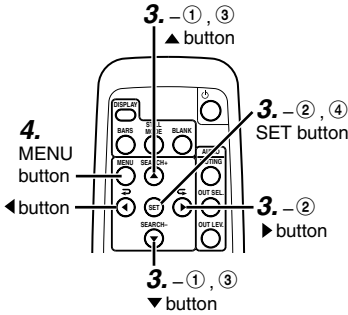

### 3. Set the items on the menu.

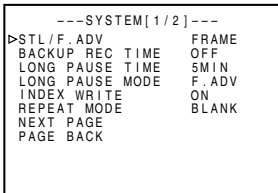
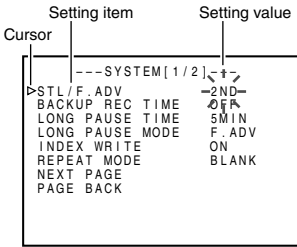

#### Top MENU

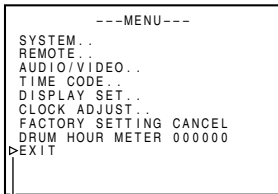

Cursor

#### Remote controller

- Press the ▲/▼ button and bring the cursor to the item to be set.
- Press the SET or ▶ button.

→ The selected value blinks and becomes available for changing.

- Press the ▲/▼ button to change the value as desired.
- Press the SET button to confirm the value.

→ The value stops blinking and is confirmed.

- Repeat steps ① - ④ above and perform the necessary settings.

#### Main unit

- Press the PLAY/STOP button and bring the cursor to the item to be set.
- Press the PAUSE or FF button.

- Press the PLAY/STOP button to change the value as desired.

- Press the PAUSE button to confirm the value.

■ To display the menu of the next level of the hierarchy, select NEXT PAGE.

■ To return to the previous screen, do either of the following:

#### Remote controller

- Press the ◀ button.
- Or
- Select PAGE BACK.

#### Main unit

- Press the REW button.
- Or
- Select PAGE BACK.

4. To return to the usual screen, do either of the following:

#### Remote controller

- Press the MENU button.
- Or
- Select EXIT from the top MENU.

#### Main unit

- Press the EJECT button.
- Or
- Select EXIT from the top MENU.

# MENU SCREEN - Contents of the menus -

In the menu descriptions below, settings with ● marks are factory settings.

## Top MENU

Items	Setting	Contents
SYSTEM		Displays the menus related to the operation system of this unit.
REMOTE		Displays the menus related to the remote controller.
AUDIO/VIDEO		Displays the menus related to the audio and video.
TIME CODE		Displays the menu for setting time codes.
DISPLAY		Displays the menu related to the displays on the monitor connected to the VIDEO LINE OUT or Y/C OUT terminal.
CLOCK ADJUST		Displays the menu for setting date/time. For information on the setting method, please refer to page 31 "Setting date/time".
FACTORY SETTING	● CANCEL EXECUTE	Sets whether to return the values on the menu to those initially set at manufacture: CANCEL : Do not use the factory settings EXECUTE : Use the factory settings
DRUM HOUR METER		Displays the drum usage time. *The cursor cannot be moved to this item.
EXIT		Return to the usual screen.



## SYSTEM menu

The SYSTEM menu consists of the following 2 screens. (1/2 and 2/2 menu)

### ■ SYSTEM (1/2) menu

Items	Setting	Contents
STL/FADV MODE	FIELD 1st ● 2nd FRAME	Use this item to select the still image type during the STILL mode or frame advance playback: FIELD : Displays field image. During frame advance playback, 1st and 2nd field images are displayed alternately. 1st : displays the 1st field image. 2nd : displays the 2nd field image. FRAME : displays the frame image. <b>– Memo</b> The image type for the STILL mode can also be selected with the STILL MODE button on the wireless remote controller.
BACKUP REC TIME	● OFF 25MIN 55MIN 75MIN 115MIN 175MIN 265MIN	Set this item according to the recording time of the source tape during DV signal input backup recording: OFF : No backup recording. 25MIN : Use this setting if the recording time of the source tape is 30 mins. 55MIN : Use this setting if the recording time of the source tape is 60 mins. 75MIN : Use this setting if the recording time of the source tape is 80 mins. 115MIN : Use this setting if the recording time of the source tape is 120 mins. 175MIN : Use this setting if the recording time of the source tape is 180 mins. 265MIN : Use this setting if the recording time of the source tape is 270 mins. (  Page 40 “Backup recording function”)
LONG PAUSE TIME	30SEC 1MIN 2MIN 3MIN ● 5MIN	Sets the interval after the lapse of which the tape protection mode will be engaged during an extended STILL mode, STOP mode or recording pause. The setting for the STILL mode can be made via the LONG PAUSE MODE menu item: 30SEC: 30 seconds 1MIN : 1 minute      3MIN : 3 minutes 2MIN : 2 minutes      5MIN : 5 minutes <b>– Memo</b> To prevent damage, please set as short a time interval as possible.
LONG PAUSE MODE	● F.ADV STBY-OFF	Use this menu item to set the action to be done when the unit has been left in the STILL mode for an extended period of time. In the case that the unit had been left in the recording pause or STOP mode, the unit will go into the Standby Off mode: F.ADV : It advances in the forward direction. On the 6th advancement, it goes into the STOP state. STBY-OFF: Goes into the STOP state.

# MENU SCREEN - Contents of the menus - (continued)

## SYSTEM menu (continued)

Items	Setting	Contents
INDEX WRITE	OFF ● ON	Use this setting to enable/disable index signal recording: OFF : No recording of index signal. ON : Use this setting to record index signals. An index signal is automatically registered at the position where recording starts.
REPEAT MODE	● OFF INDEX VIDEO OUT TAPE END	Use this setting to enable/disable repeat playback: OFF : No repeat playback. INDEX : Repeat playback between the positions where index signals are recorded. VIDEO OUT : Repeat playback from the beginning of the tape to the position where recording of video signals ends. TAPE END : Repeat playback from the beginning to the end of the tape.
NEXT PAGE		Display the SYSTEM (2/2) menu.
PAGE BACK		Return to the top MENU.

## ■ SYSTEM (2/2) menu

Items	Setting	Contents
DC IN MODE	● OPE OFF OPE ON PLAY	Select the action to perform when power is supplied via the DC IN terminal: OPE OFF : Sets the unit to OPERATE OFF. OPE ON : Sets the unit to OPERATE ON. PLAY : If a tape has been inserted, the VTR will go into the PLAY mode. (AUTO PLAY)
OPERATION LOCK	● OFF ON	Turn ON/OFF the OPERATION LOCK: OFF : Turns off the OPERATION LOCK and enables the buttons on the main unit. ON : VTR goes into the OPERATE LOCK mode. The buttons and the slide switch on the main unit are inhibited. However, OPERATE ON and menu operations are still possible.  — Memo — Even when this setting is OFF, disabling the buttons on the main unit while it is controlled via a remote controller connected to the 9 PIN REMOTE or SERIAL REMOTE terminal is possible, by setting the LOCAL FUNCTION item of the REMOTE menu.
PAGE BACK		Return to the SYSTEM (1/2).

## REMOTE menu

The REMOTE menu consists of 2 menus. (1/2 and 2/2 menu)

### ■ REMOTE (1/2) menu

Items	Setting	Contents
REMOTE	OFF <input checked="" type="radio"/> ON	Use this menu item to enable/disable the REMOTE SEL. switch on the front panel: OFF : Disables the 9 PIN/SERIAL setting of the REMOTE SEL. switch. ON : Enables the 9 PIN/SERIAL setting of the REMOTE SEL. switch. Use this setting when remote controlling the unit via the 9 PIN and SERIAL terminal.
LOCAL FUNCTION	NO KEY EJECT STP + EJT <input checked="" type="radio"/> ALL KEYS	Use this to select the buttons on the main unit to be rendered operable when remote controlling the unit via the 9 PIN REMOTE terminal or the SERIAL REMOTE terminal: NO KEY : No button enabled. EJECT : Only the EJECT button enabled. STP + EJT : Only the STOP button and the EJECT button are enabled. ALL KEYS : All operation buttons are enabled. <hr/> <b>– Memo –</b> If the OPERATION LOCK item of the SYSTEM (2/2) menu is set as ON, the buttons on the main unit will be disabled regardless of the setting here.
PREROLL	3SEC 5SEC <input checked="" type="radio"/> 7SEC 10SEC	When remote controlling the unit via the 9 PIN REMOTE terminal, use this item to set the PREROLL time of the unit. Configurations done via the editing remote controller prevail over other settings: 3SEC : 3 seconds 5SEC : 5 seconds 7SEC : 7 seconds 10SEC : 10 seconds <hr/> <b>– Memo –</b> To enhance editing precision, please set it to at least 7 seconds.
REM FF/REW MODE	<input checked="" type="radio"/> FF/REW <input type="radio"/> SEARCH	Use this menu item to set the action to be performed when an FF/REW command is received via the 9 PIN REMOTE terminal or DV terminal: FF/REW : Sets the unit to execute FF/REW when a command is received. This is the usual setting. SEARCH : Sets the unit to go into the SEARCH state when a command is received. Use this setting if the locate(cue up) function does not work well.

# MENU SCREEN - Contents of the menus - (continued)

## REMOTE menu (continued)

Items	Setting	Contents
REM STOP SEL	● EE PB	Use this menu item to set the action to be performed when a STANDBY ON command is received via the 9 PIN REMOTE terminal or DV terminal: EE: Sets the unit to the EE mode. (The unit will go into the STOP mode.) PB: Sets the unit to the PLAY mode. (The unit will go into the STILL mode.)
PB START DELAY	● 0F   15F	Use this menu item to adjust the edit timing. When the remote controller is used, there will be a slight delay time before edit starts. To rectify the time discrepancy, adjust the timing for starting playback: 0F : No compensation. 1F to 15F : Delay by the number of frames set by the user. When this unit is connected to an editing remote controller with no BUMP (synchronization) function, use this setting to adjust the editing precision.
SYNCHRONIZATION	OFF ● ON	Use this setting to turn on/off the BUMP function when the unit is connected to an editing remote controller: OFF : No synchronization. ON : Execute synchronization. The editing precision is enhanced . Please set the pre-roll time to at least 7 seconds.
NEXT PAGE		Display the REMOTE (2/2) menu.
PAGE BACK		Return to the top MENU.

## ■ REMOTE (2/2) menu

Items	Setting	Contents
CONTROLLER SEL	● TYPE1- TYPE7	When remote control is executed via the RS-422A interface, use this menu item to set the type of controller connected: TYPE1 : RM-G820 TYPE2 : RM-G860 TYPE3 : AG-A850 TYPE4 : RM-450,PVE-500 TYPE5 - TYPE7 : (not in use)
FOOT SW	● OFF L EDGE H EDGE L LEVEL	Set this menu item when an external switch (e.g., a footswitch) is connected to the SERIAL REMOTE terminal. Before using an external switch (footswitch), please engage the recording pause or recording mode: OFF : Use this setting if the external switch is not used. L EDGE : Recording and recording pause is switched at the LOW edge of the external switch signal. H EDGE : Recording and recording pause is switched at the HIGH edge of the external switch signal. L LEVEL : Record at the LOW edge and pause recording at the HIGH edge of the external switch signal.
PAGE BACK		Return to the REMOTE (1/2) menu.

## AUDIO/VIDEO menu

Items	Setting	Contents
AUDIO MODE	<input checked="" type="radio"/> 48K <input type="radio"/> 32K	Select the audio sampling frequency for recording: 48K : Records at 48kHz. It records in the 2-channel stereo mode. No audio dubbing. 32K : Records at 32kHz. It records in the 4-channel mode. To perform audio dubbing on CH3 and CH4 later, use this setting. — <b>Memo</b> — This setting is not required for DV signal input.
A.OUT AT SEARCH	<input type="radio"/> OFF <input checked="" type="radio"/> ON	Use this menu item to enable/disable audio output from the AUDIO OUT terminal during a search: OFF : No output. ON : Output.
AUDIO OUT SEL	<input checked="" type="radio"/> CH1/CH2 <input type="radio"/> MIX <input type="radio"/> CH3/CH4	Use this menu item to select the audio channel output from the AUDIO OUT terminal when playing back tapes recorded in the 32K mode: CH1/CH2 : Outputs CH1 and CH2 audio. MIX : Outputs mixed audio of CH1 and CH3 and mixed audio of CH2 and CH4. CH3/CH4 : Outputs CH3 and CH4 audio. — <b>Memo</b> — This setting can also be selected from the AUDIO OUT SEL. button on the wireless remote controller.
<div style="border: 1px solid black; padding: 5px;"> <p><b>Memo</b></p> <p>When it is set to the MIX mode, noise may be produced. If this occurs, please set it to CH1/CH2 or CH3/CH4.</p> </div>		
AUDIO OUT LEVEL	<input type="radio"/> ATT <input checked="" type="radio"/> NORM	Use this menu item to select the standard level for audio playback output: ATT : Attenuates the standard level to -12db. Use this setting when playing tapes recorded at the standard level of -12dB. The playback level is decreased by 8db. NORM : Sets the standard level to -20dB. Usually, this is selected. — <b>Memo</b> — This setting can also be selected with the AUDIO OUT LEV. button on the wireless remote controller.
SET UP (NTSC only)	<input checked="" type="radio"/> OFF <input type="radio"/> ON	Use this setting to determine whether to apply the setups to the analogue video signals (composite, Y/C): (For recording and playback) OFF : does not apply the setups. ON : applies the setups. — <b>Memo</b> — • If dubbing is repeatedly done with the settings of the playback or recording video signals differing from the setting here, the hue and brightness of the video may turn out abnormal.
PAGE BACK		Return to the top MENU.

# MENU SCREEN - Contents of the menus - (continued)

## TIME CODE menu

Items	Setting	Contents
TC		Presets the time code: For details, please refer to Page 36 "Presetting Time Codes".
CLEAR	<ul style="list-style-type: none"> <li>● CANCEL</li> <li>EXECUTE</li> </ul>	Use this menu item to choose whether to clear the time code values: CANCEL : Do not clear. EXECUTE : clear.
NDF/DF (NTSC ONLY)	<ul style="list-style-type: none"> <li>NDF</li> <li>● DF</li> </ul>	Select the framing mode for the time code generator: NDF : Sets the unit to the non-drop mode. Use this setting when the number of frames of the time code is important. DF : Sets the unit to the drop-frame mode. Use this setting for real-time based time codes.
TC DUPLICATE	<ul style="list-style-type: none"> <li>● OFF</li> <li>AUTO</li> <li>NON DROP</li> </ul>	Use this menu item to select the type of time code to be recorded for DV signal input: OFF : Records the time codes of the built-in time code generator of the main unit. AUTO : Records the time code input to the DV IN terminal. The framing mode of the time code will be automatically set to the framing of the input time code. NON DROP : Records the time code input to the DV IN terminal. The framing mode of the time code will be fixed as non-drop framing. Use this setting when dubbing on tapes recorded with BR-DV600, GY-DV500, GY-DV550, or GY-DV700W in the non-drop frame mode. (NTSC only)
TC ADJUST (DV)	<ul style="list-style-type: none"> <li>● OFF</li> <li>+1F</li> <li>+2F</li> <li>-2F</li> <li>-1F</li> </ul>	Use this menu item to set the timing to output time codes from the 9PIN remote terminal of the main unit to the editing remote controller: OFF : Usually, this is selected. +1F : Sets the timing to 1 frame faster. +2F : Sets the timing to 2 frames faster. -2F : Sets the timing to 2 frames slower. Use this setting when editing video or audio using DV signals. -1F : Sets the timing to 1 frame slower.
PAGE BACK		Return to the top MENU.

## DISPLAY menu

The DISPLAY menu consists of 2 menus (1/2 and 2/2 menu)

### ■ DISPLAY (1/2) menu

Items	Setting	Contents
DISPLAY	OFF <input checked="" type="radio"/> ON AUTO	Use this menu item to choose whether to have the characters of the status screen displayed on the monitor connected to VIDEO LINE OUT or Y/C OUT terminal: OFF : No on-screen display. Video display only. ON : Always provide on-screen display. AUTO : Provide on-screen display for about 4 seconds on switching modes. <hr/> <b>– Memo</b> This setting can also be selected from the DISPLAY button of the wireless remote controller.
COUNTER POSI.	<input checked="" type="radio"/> LOWER-R LOWER-L <input type="radio"/> UPPER-R <input type="radio"/> UPPER-L <input type="radio"/> CENTER	Use this menu item to select the position on the monitor for time code display: LOWER-R : Lower right LOWER-L : Lower left UPPER-R : Upper right UPPER-L : Upper left CENTER : Center
TIME CODE	OFF <input checked="" type="radio"/> ON	Use this menu item to turn on/off the display of time codes on the monitor: OFF : No display ON : Display
VTR MODE	OFF <input checked="" type="radio"/> ON	Use this menu item to turn on/off the display of the VTR mode on the monitor: OFF : No display ON : Display
TAPE REMAIN	OFF <input checked="" type="radio"/> ON	Use this menu item to turn on/off the display of remaining tape on the monitor: OFF : No display ON : Display
TIME/DATE	OFF TIME DATE <input checked="" type="radio"/> DATE +TM	Use this menu item to turn on/off the date/time display on the monitor and to select the display format: OFF : No display of date/time. TIME : Display the time only. DATE : Display the date only. DATE +TM : Display the date/time.

## MENU SCREEN - Contents of the menus - (continued)

### DISPLAY menu (continued)

Items	Setting	Contents
AUDIO INFO.	OFF ● ON	Use this setting to turn on/off the display of audio channel or sampling frequency on the monitor: OFF : No display ON : Display
NEXT PAGE		Display the DISPLAY (2/2) menu.
PAGE BACK		Return to the top MENU.

### ■ DISPLAY (2/2) menu

Items	Setting	Contents
DATE STYLE	YY/MM/DD MM/DD/YY ● DD/MM/YY	Select the date format: YY/MM/DD : Display year/month/day. MM/DD/YY : Display month/day/year. DD/MM/YY : Display day/month/year.
TIME STYLE	● 24HOUR 12HOUR	Select the time format: 24HOUR : Display in the 24-hour mode. 12HOUR : Display in the 12-hour mode.
BARS	● OFF ON	Use this menu item to choose whether to output, as test signals, color bar signals from the built-in signal generator: OFF : No output ON : Output — <b>Memo</b> — <ul style="list-style-type: none"> <li>• This color bar cannot be used as the standard signal for hue calibration.</li> <li>• This setting can also be selected from the BARS button on the wireless remote controller.</li> <li>• During DV signal input, the color bar will not be output even if this item is set to "ON".</li> </ul>
PAGE BACK		Return to the DISPLAY (1/2) menu.



## **OTHERS - Placing the unit in an upright position -**

With the use of the provided stand, the main unit can be placed in an upright position as shown in the following diagram.

The left side should be at the bottom.

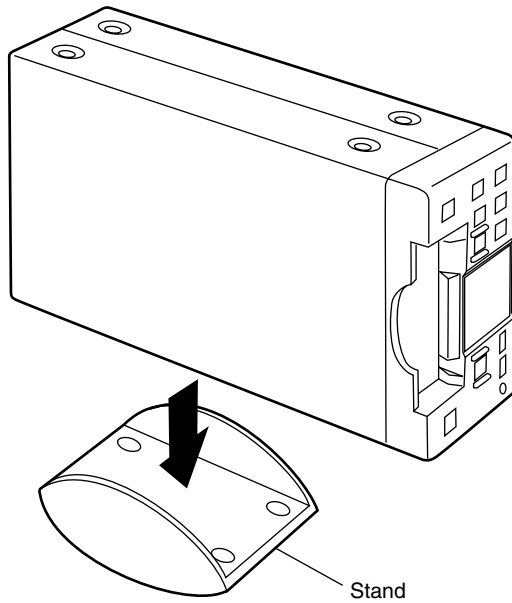

### **Notes**

- To place the VTR in an upright position, please use the provided stand.  
If the stand is not used, the unit may topple and result in injuries or breakdown.
- Please place the unit on a leveled place.

# OTHERS - Warning display -

When an anomaly occurs, this unit automatically identifies the cause and displays an error-coded warning message on the monitor. If the unit is in a state needing rectification, or if an operation error has occurred, an alarm display will be shown on the monitor.

**Warning display**

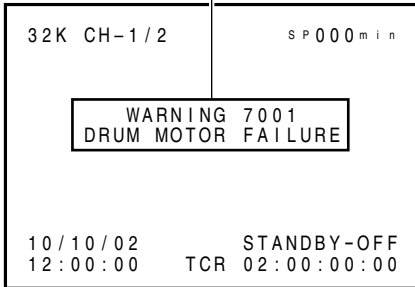

**Alarm display**

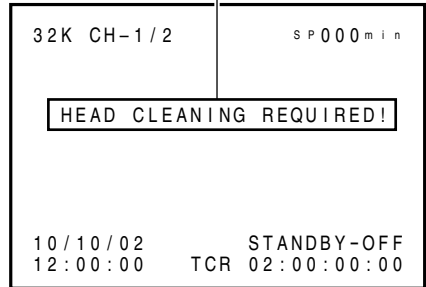

## ■ Alarm display (Displayed regardless of the DISPLAY mode)

Display	Status	Action
LOW VOLTAGE	The DC power voltage is low. The unit will eventually go into the OPERATE OFF mode if operation is continued.	Please check the power voltage.
HEAD CLEANING REQUIRED!	The video head is dirty. If the head is clogged, it will be detected and the alarm message will be displayed during the PLAYBACK mode. When the STOP mode is engaged or when the cassette is ejected, the display will go off. When the head clog is cleared, the message will disappear.	Please clean it with the dedicated head-cleaning tape. (☞ Page 8) If the message persists despite cleaning, it could be due to bad recording condition, bad tape or lifespan of the head.
OVER HEATING!	The internal temperature of the unit has exceeded the regulated value.	Please disconnect the power and place the unit in a cool place. If this message is displayed again, the unit may have been damaged. Please consult your JVC authorized dealer.
UNPLUG MAIN POWER, PLUG BACK IN AFTER A WHILE	This is a system error that occurs when the power is turned on. The OPERATE indicator on this unit blinks in green. The unit will not accept any operation commands.	Unplug the power cord from the power outlet and wait for some time before plugging it back in.

- For alarm displays resulting from operation errors, please refer to page 22.

## ■ Warning display (Displayed regardless of the DISPLAY mode)

When a warning display appears, this unit stops operation and cease to accept any operation commands. When TAPE DEFFECTIVE (5605 - 5609) is displayed, the unit similarly stops operation but accepts one command, viz EJECT.

Display	Status	Action
CONDENSATION ON DRUM	Condensation.	Please leave the power on and wait for the display to disappear.
WARNING 3200 LOADING FAILURE	Unable to load tape.	This error can be resolved by restarting the unit. However, doing so may damage the tape in some cases. Please consult your JVC authorized dealer.
WARNING 3300 UNLOADING FAILURE	Unable to eject tape.	
WARNING 4100 CASSETTE EJECT FAILURE	Eject error.	
DEFFECTIVE TAPE! 5605 - 5609	Tape is cut.	Press the EJECT button and retrieve the cassette. Then replace the tape.
WARNING 5702 TAPE END DET. ERROR!	Tape ending sensor error.	This error can be resolved by restarting the unit. However, doing so may damage the tape in some cases. Please consult your JVC authorized dealer.
WARNING 5802 TAPE BEGIN DET. ERROR!	Tape begin sensor error.	
WARNING 7001 DRUM MOTOR FAILURE	Drum rotation error.	
WARNING 7101 CAP MOTOR FAILURE	Capstan rotation error.	
WARNING7202 - 7203 SUPPLY REEL FAILURE	Supply reel rotation error.	
WARNING7302 - 7303 TAKE UP REEL FAILURE	Take up reel rotation error.	
WARNING7305 TAKE UP REEL FAILURE	Tape winding error during unloading.	
WARNING 7401 REEL MOTOR FAILURE	Reel motor rotation error.	

### Memo

This unit uses a microcomputer. It may not function correctly if there is external noise. If this happens, please turn off the power and then on again.

# OTHERS - Troubleshooting -

Symptom	Action
<b>The power does not come on.</b>	Is the AC adapter correctly connected?
<b>The cassette cannot be loaded.</b>	Is the cassette indicator lit? If so, a cassette is already loaded. Please unload the cassette first. Push the center of the cassette and make sure that the cassette enters levelly.
<b>Unable to record.</b>	Is the slide of the cassette set to "REC"? Please set it to "REC" if it is at the "SAVE" position.
<b>The operation buttons of the main unit do not work.</b>	Is the OPERATION LOCK item of the SYSTEM (2/2) menu set to "ON"? Please set it to "OFF" so that the operation buttons of the main unit can be used. During REMOTE mode, please use the LOCAL function menu item to select the buttons to be rendered operable.
<b>The 9 PIN REMOTE or SERIAL REMOTE cannot be engaged with the REMOTE SEL switch.</b>	Is the REMOTE item of the REMOTE (1/2) menu set to "OFF"? To use the 9 PIN REMOTE or the SERIAL REMOTE, please set it to "ON". When the OPERATE LOCK item of the SYSTEM(2/2) menu is set to "ON", the REMOTE SEL. switch will not function.
<b>Noise appears on the playback screen. Playback audio is disrupted.</b>	<ul style="list-style-type: none"> <li>• Is the tape damaged? Please replace the cassette.</li> <li>• Is the head dirty? Please clean it with the dedicated head-cleaning tape. ( Page 8)</li> </ul>
<b>During DV signal input, the time codes are not recorded correctly.</b>	Is the TC DUPLICATE item of the TIME CODE menu set correctly?
<b>After holding down the EJECT button of the main unit for 2 seconds or longer, the menu screen does not appear.</b>	Is a cassette loaded? Before attempting to display the menu screen with the EJECT button, please remove the cassette.
<b>Video and sound are distorted for a few seconds after starting playback.</b>	This occurs if the signal system of the playback tape is different from the NTSC/PAL setting.
<b>The wireless remote controller does not work at all.</b>	<ul style="list-style-type: none"> <li>• Is the REMOTE SEL switch on the main unit set to "WIRELESS"?</li> <li>• Are the batteries exhausted?</li> </ul>
<b>Power is not supplied even when the OPERATE button is pressed.</b>	Is the REMOTE SEL switch set at either "SERIAL" or "9 PIN" when the LOCAL FUNCTION item of the REMOTE menu is set to something other than ALL KEYS? Please set the REMOTE SEL. switch to "WIRELESS".

## OTHERS - Checking the hour meter -

This unit displays the drum usage time on the DRUM HOUR METER item of the top MENU. Please use it as a guide for regular maintenance. (Page 7)

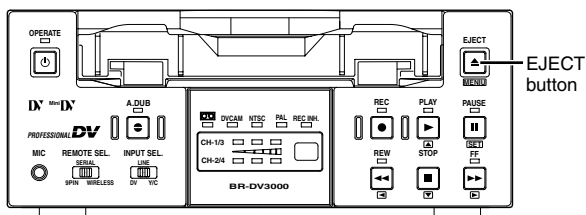
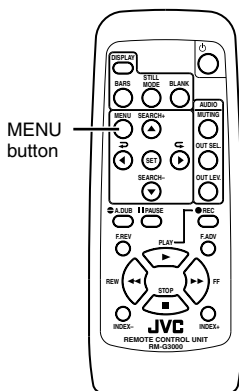

Top MENU

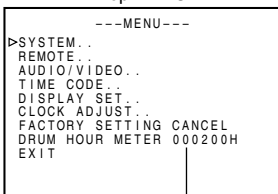

DRUM HOUR METER item

### Operation

#### ■ To set the unit to the STOP mode:

When operating with the buttons on the main unit, unload the cassette.

#### 1. Display the top MENU.

**Remote controller**

Press the MENU button.

**Main unit**

Press the EJECT button for at least 2 seconds.

- Display the drum usage time on the DRUM HOUR METER item of the top MENU.

#### 2. To return to the usual screen:

**Remote controller**

Press the MENU button.

**Main unit**

Press the EJECT button.

# OTHERS - Specification -

## ■ General

**Recording system** : DV system (SP mode only)

**Signal system** : NTSC/PAL

**Cassette** : Standard/ mini DV cassette

**Tape width** : 6.35mm

**Tape speed** : 18.812mm/s (NTSC)  
18.831mm/s (PAL)

### Recording/ playback time

: 276 minutes (LA-DV276)  
60 minutes (M-DV60)

### Fast forward/ rewind time

: About 3 minutes (LA-DV276)  
About 1 minute (M-DV60)

**Power** : DC12V (supplied via the provided AC adapter)

**Power consumption** : 14W, 1.17A

**External dimension** : 174mm × (W) × 68mm (H)  
× 260mm (D) (Excluding protruding parts, e.g., foot)

**Weight** : About 2.5 kg

**Allowable operating temperature**  
: 5°C to 40°C

**Allowable storage temperature**  
: -20°C to 60°C

**Allowable operating RH**  
: 30%RH to 80%RH

## ■ Video

**Recording format** : 8 bit, 13.5MHz,  
4:1:1 (NTSC)  
4:2:0 (PAL)

### Video input

**Line (composite)** : 1.0V (p-p), 75Ω unbalance

**Y/C Y** : 1.0V (p-p), 75Ω unbalance

**C** : 0.286V (p-p) (NTSC) /  
0.3V (p-p) (PAL)  
75Ω unbalance

### Video output

**Line (composite)** : 1.0V (p-p), 75Ω unbalance

**Y/C Y** : 1.0V (p-p), 75Ω unbalance

**C** : 0.286V (p-p) (NTSC) /  
0.3V (p-p) (PAL)  
75Ω unbalance

### Horizontal resolution

: 500 line or more

**S/N** : 48dB or higher

## ■ Audio

**Recording format** : 16 bit, 48kHz, 2 channels  
PCM audio/12 bit, 32kHz,  
4-channel PCM audio

**Number of track** : 2 (16 bit, 4 8kHz) /  
4 (12 bit, 32kHz)

**Audio input** : -8dBs, 10kΩ unbalance

**Mike input** : -60dBs, 3kΩ unbalance

**Audio output** : -8dBs, 1kΩ unbalance

### Frequency characteristics

: 20Hz to 20kHz (48kHz)  
20Hz to 16kHz (32kHz)

## ■ DV interface

**Input/output** : IEEE1394

## ■ AC adapter section

**Input** : AC 100V to 240V~,  
50Hz/60Hz, 1.7A.

**Output** : DC 12V = 4.6A

## ■ Accessories

Wireless remote controller ..... × 1  
AC adapter ..... × 1  
Power Cable ..... × 2  
Battery(AA/R6) ..... × 2  
Stand ..... × 1

# OTHERS - Specification - (continued)

## ■ Diagram of external dimension (Unit: mm)

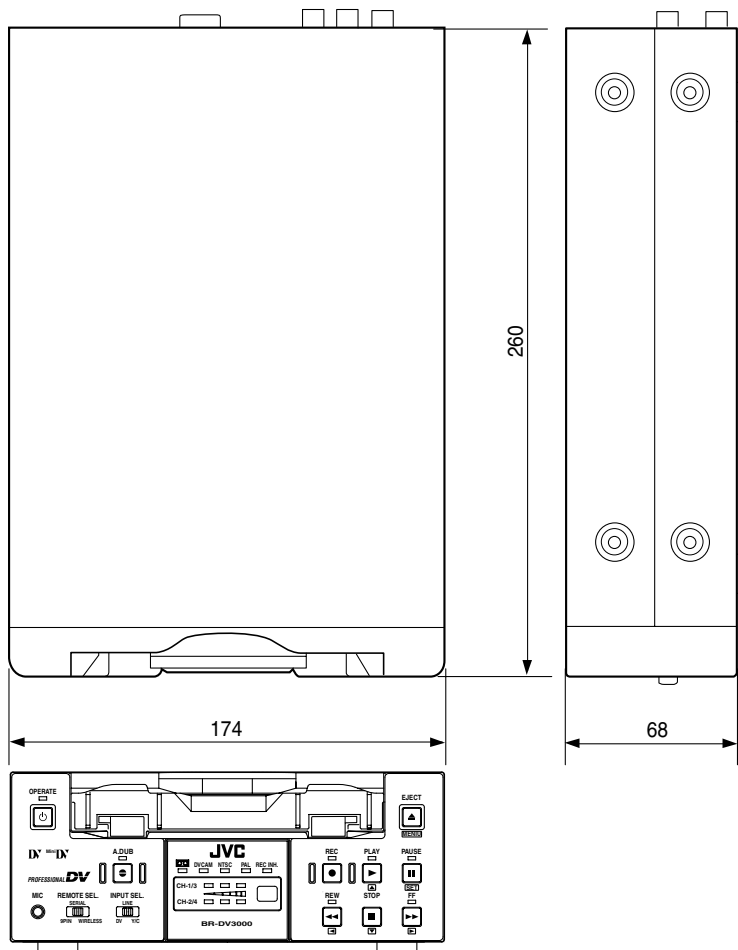

Design and specifications subject to change without notice.

# JVC

## DV VIDEOKASSETTENREKORDER

# BR-DV3000E

## Bedienungsanleitung DV

# DV Mini DV

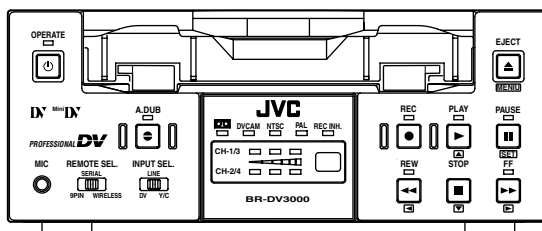

Wir bedanken uns für den Kauf dieses Produkts. Bitte lesen Sie vor Inbetriebnahme diese Anleitung gut durch, um die beste Leistung des Geräts zu gewährleisten.



---

---

# Beilage

Dieses Gerät entspricht den geltenden europäischen Sicherheits- und Betriebsbestimmungen. Es dient zur Aufzeichnung von Bild- und Tonsignalen für den professionellen Einsatz und darf in den folgenden Umgebungen betrieben werden:

- Wohngebiete (in Wohnräumen) (einschließlich von Orten der Klasse 1 und 2, IEC 1000-2-5)
- Gewerbe- und Leichtindustriegeriete (wie z.B. in Aufführungsräumen)
- Im Freien (im Stadtgebiet: basierend auf der Definition von Ortstypen der Klasse 6, IEC 1000-2-5)

Dieses Gerät ist zum Gestelleinbau und zum Betreiben in unmittelbarer Nähe anderer Geräte und Vorrichtungen geeignet.

Zur Erzielung einer optimalen Betriebsleistung und zur Einhaltung elektromagnetischer Schutzbestimmungen wird die Verwendung von Kabeln empfohlen, die jeweils die angegebene Länge nicht überschreiten sollten:

Anschluss	Kabeltyp	Länge
AUDIO	Abgeschirmtes Kabel	10m
LINE	Koaxialkabel	10m
Y/C	Koaxialkabel	10m
DV	Paarig verdrehtes Kabel (abgeschirmt)	4m
REMOTE	Paarig verdrehtes Kabel	5m

Der Einschaltstoßstrom für dieses Gerät beträgt 12,1 Ampère.

## Vorsicht:

- Bei der Einwirkung starker magnetischer oder elektromagnetischer Felder (z.B. Sendantennen, Transformatoren, Motoren etc.) können Bild- und Tonbeeinträchtigungen auftreten. In diesem Fall auf ausreichenden Abstand zur möglichen Störquelle achten.

Sehr geehrter Kunde, sehr geehrte Kundin,

dieses Gerät stimmt mit den gültigen europäischen Richtlinien und Normen bezüglich elektromagnetischer Verträglichkeit und elektrischer Sicherheit überein.

Die europäische Vertretung für die Victor Company of Japan Limited ist:  
JVC Technical Services Europe GmbH  
Postfach 10 05 04  
61145 Friedberg  
Deutschland

# Sicherheitsvorkehrungen

## Warnung

### FÜE IHRE SICHERHEIT (Australia)

1. Den Stecker nur in eine richtig geerdete 3-polige Steckdose einstecken.
2. Ein qualifizierter Elektriker sollte beigezogen werden, falls Zweifel bezüglich der Erdung bestehen.
3. Ein Verlängerungskabel muss Drähte mit 3 Phasen haben.

## WICHTIG (für England)

### 230 V Netzspannung

### WARNUNG – DIESES GERÄT MUSS GEEDET WERDEN.

Die Drähte der Netzleitung sind mit den folgenden Farben gekennzeichnet;

GRÜN und GELB : ERDUNG  
BLAU : NEUTRAL  
BRAUN : SPANNUNGSFÜHREND

Da die Farben der Drähte im Netzkabel von diesen Farbkennzeichnungen abweichen können, folgendes ausführen.

Der GRÜNGELBE Draht muss an der Klemme angeschlossen werden, der mit dem Buchstaben E oder dem Sicherheits-Erdungssymbol  $\equiv$  gekennzeichnet oder GRÜN bzw. GRÜNGELB gefärbt ist. Der BLAUE Draht muss an der Klemme angeschlossen werden, die mit dem Buchstaben N gekennzeichnet oder SCHWARZ ist.

Der BRAUNE Draht muss an der Klemme angeschlossen werden, die mit dem Buchstaben L gekennzeichnet oder ROT ist.

## SPANNUNGSVERSORGUNG

### Anschluss am Netz

Die Betriebsspannung für dieses Gerät beträgt AC220 V bis 240 V, 50 Hz/60 Hz.

## ACHTUNG:

**UM DER GEFAHR VON BRÄNDEN UND ELEKTRISCHEN SCHLÄGEN VORZUBEUGEN, DARF DIESES GERÄT WEDER DEM REGEN NOCH HOHER FEUCHTIGKEIT AUSGESETZT WERDEN.**

## ACHTUNG

Um elektrische Schläge zu vermeiden, das Gehäuse nie öffnen. Im Innern befinden sich keine Teile, die vom Benutzer gewartet werden können. Überlassen Sie die Wartung qualifiziertem Service-Personal.

## Hinweis:

Das Typenschild und die Sicherheitshinweise befinden sich auf der Unterseite des Geräts.

Mit der Taste OPERATE wird nur die Betriebsspannung des Geräts ein- und ausgeschaltet, jedoch wird dadurch die Spannung nicht vollständig unterbrochen.

## ACHTUNG:

Ton- und Bildaufzeichnungen, bei der die Signale von Bild- und Tonträgern sowie Sende- oder Vorführprogrammen jeder Art ohne Zustimmung des Urheberrechtsinhabers (auch im Sinne des literarischen, dramatischen, musikalischen oder künstlerischen Gehalts) kopiert werden, können gegen bestehende Gesetze verstoßen.

## Hinweis zum Netzkabel

### ZU IHRER SICHERHEIT LESEN SIE BITTE DAS FOLGENDE SORGFÄLTIG.

Dieses Produkt wird mit 2 Netzkabeltypen versandt. Einer ist für Kontinentaleuropa, der andere nur für Großbritannien.

Am Betriebsort muss das jeweils richtige Kabel verwendet werden, da der andere Netzkabeltyp nicht geeignet ist.

### FÜR KONTINENTALEUROPA, USW.

Nicht für den Gebrauch in Großbritannien.

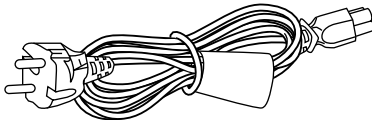

### NUR FÜR GROSSBRITANNIEN

Wenn sich der mitgelieferte Stecker nicht für Ihre Steckdose eignet, sollte er entfernt und durch einen geeigneten Stecker ersetzt werden.

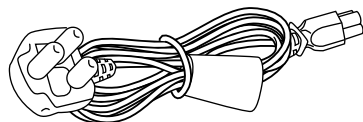

## Wir bedanken uns für den Kauf des DV Videokassettenrekorders BR-DV3000.

**DV**      **Mini DV**

Dieser Videorekorder arbeitet mit dem DV-Format. Nur Videokassetten mit dem **DV** oder **Mini DV** V-Kennzeichen verwenden.

Auf DVCAM-Kassetten können Aufnahmen im DV-Format gemacht werden.

Dieses Gerät verwendet NTSC/PAL-Signale. Erklärungen, die sich auf nur einen dieser Signaltypen beschränken, sind mit (nur NTSC) oder (nur PAL) gekennzeichnet.

- Um bei wichtigen Aufzeichnungen Qualitäts- einbußen zu vermeiden, sollten diese stets ca. 2-3 Minuten nach dem Anfang des Bandes begonnen und vor dem Bandende beendet werden.
- Die Verwendung von aufgezeichneten Video- bild- und Audioaufnahmen zu anderen Zwe- cken als der persönlichen Nutzung unterliegt den Bestimmungen des Urheberrechts.
- Unsere Firma kann keine Garantie für Auf- zeichnungen leisten, sollte bei der Benutzung eine Störung dieses Geräts oder der Video- kassette auftreten und normale Bild- oder Tonaufnahme nicht möglich sein.

## Haupteigenschaften

- **DV-Format**  
Auf Digitaltechnik beruhende hohe Bild- und Ton- qualität.
- **Mit Standard/Mini-DV-Kassetten kompatibler Me- chanismus**  
Aufnahmen und Wiedergaben sind auf DV-Kassetten im Standard- und Mini-Format möglich (nur SP- Modus).  
Bei DVCAM-Kassetten können Aufzeichnungen im DV-Format gemacht werden.  
Bei mit dem DVCAM-Format aufgenommenen Kassetten ist nur die Wiedergabe möglich.
- **Mit Komposit- und Y/C-Ein-/Ausgangs- klemmen ausgestattet.**
- **Mit DV Ein-/Ausgangsbuchsen ausgestattet. (IEEE1394)**  
Zum Digitalsignalaustausch mit einem am IEEE 1394- Anschluss anschließbaren Gerät.
- **Für NTSC und PAL-Signale**  
Wie erforderlich zwischen NTSC und PAL umschalten. Dies macht das Arbeiten mit Material internationaler Herkunft und die Übertragung zu einem nicht-linearen System zur Bearbeitung einfach. Es können auch sowohl im NTSC oder PAL-System Aufzeichnungen auf Standard DV oder Mini DV-Kassetten ausgeführt werden.
- **Drahtlose/kabelgesteuerte Fernbedienung**  
Die Fernbedienung kann mit der mitgelieferten draht- losen Fernbedienungseinheit oder der separat erhält- lichen Kabel-Fernbedienung RM-G30 vorgenommen werden.
- **RS-422A Schnittstelle**  
Die Zuschnitt-Fernsteuerereinheit RM-G820 kann zwecks Zuschnitt und Verwendung als zuspieldende Einheit eines Schnittsystems am RS-422A-Anschluss angeschlossen werden.
- **Zeitcode-Aufnahme/Wiedergabe**
- **Nachvertonungsfunktion**  
Bei 32 kHz Sampling Frequenz kann Nachvertonung über die Kanäle 3 bzw. 4 ausgeführt werden (außer bei DV-Eingang).
- **Reserve-Aufnahmefunktion**  
Der Anschluss an einem Digitalvideogerät ermöglicht ein kontinuierliches Aufnehmen über längere Zeit.
- **Index- und Leerstellensuchfunktion**  
Die Indexsignal-Aufnahmeposition sowie Stellen ohne Aufnahmen können gesucht werden.
- **Wiederholte Wiedergabe**  
3 Arten von wiederholter Wiedergabe stehen zur Ver- fügung. (INDEX/VIDEO END/TEPE END)
- **Vertikale Aufstellung möglich**  
Mit dem mietgelieferten Ständer kann das Gerät ver- tikal aufgestellt werden.

# INHALT

---

## **EINLEITUNG**

Benutzungshinweise .....	6
Pflege und Wartung .....	7
Verwendung einer Reinigungskassette .....	8
Videokassette .....	8
Konensationsniederschlag .....	9

## **TEILBEZEICHNUNGEN UND FUNKTIONEN**

Vorderseite .....	10
Rückseite .....	14
Drahtlose Fernbedienung .....	16

## **ONSCREEN-ANZEIGE**

Onscreen-Anzeige .....	18
Statusanzeigen .....	19
Ereignisanzeige .....	21
Warnanzeigen .....	22

## **VORBEREITUNG**

Drahtlose Fernbedienung (mitgeliefert) .....	24
Spannungsversorgung .....	26
Wahl des NTSC/PAL-Signalformats .....	28
Betriebssperremodus .....	29
Einlegen/Entnehmen einer Videokassette ...	30
Datum/Uhrzeit-Anzeige und Einstellung .....	31

## **AUFNAHME**

Anschlussverbindungen und Einstellungen ..	34
Zeitcodeeinstellung .....	36
Aufzeichnungsweise .....	38
Nachvertonung .....	39
Reserve-Aufnahmemodus .....	40
Aufnahme über Fernsteuerbuchse .....	41

## **WIEDERGABE**

Anschlussverbindungen und Einstellungen ..	42
Grundbedienungen .....	44
Sonderfunktionen .....	45
Suchfunktion .....	47
Wiederholte Wiedergabe .....	48
Wahl des Wiedergabe-Audioausgangs .....	49

## **SCHNITTBETRIEB**

Videoschnittsystem .....	50
--------------------------	----

## **MENÜS**

Menüstruktur .....	53
Menüeinstellungen .....	54
Menüinhalt .....	56

## **SONSTIGES**

Senkrechte Aufstellung .....	65
Warnanzeigen .....	66
Störungsbehebung .....	68
Ablesen des Betriebsstundenzählers .....	69
Technische Daten .....	70

# EINLEITUNG

## Benutzungshinweise

### ■ Aufbewahrung und Betrieb

Bei Betrieb und Aufbewahrung sind folgende Orte zu vermeiden:

- Orte mit höherer oder niedriger Temperatur als 5°C bis 40°C.
- Orte mit einer Luftfeuchtigkeit außerhalb des Bereichs von 30% bis 80%.
- Orte mit Staub oder Schmutzpartikeln.
- Die Küche und ihre Umgebung sowie andere Orte mit ölhaltigem bzw. heißem Dampf.
- Orte mit starken Vibrationen.
- Orte mit Kondensationsniederschlag.
- Orte mit starken elektromagnetischen Feldern (nahe bei Transformatoren, Motoren etc.).
- In der Nähe von Geräten mit elektromagnetischen Wellen (z.B. Funkgerät, Telefon).
- Wo radioaktive und Röntgenstrahlen auftreten oder korrosives Gas vorhanden ist.

### ■ Rekorderhandhabung

- Keinen Monitor oder schwere Gegenstände auf das Gerät stellen.
- Keine Fremdkörper in den Kassettenschlitz einstecken.
- Beim Einlegen einer Kassette auf die Finger achten, damit diese bei m Einziehen der Kassette nicht eingeklemmt und verletzt werden.
- Das Gerät außerhalb der Reichweite von Kindern aufstellen, da die Finger beim Einlegen einer Kassette eingeklemmt werden können.
- Die Lüftungsschlitze nicht verdecken.
- Das Gerät darf weder Schlägen ausgesetzt noch fallen gelassen werden.
- Vor dem Transportieren ist die Videokassette zu entfernen.
- Wenn nicht in Gebrauch, den Adapter zwecks Energiesparung abtrennen.

### ■ Reinigung (Vor der Reinigung des Gehäuses ist das Gerät vom Strom zu trennen.)

Zum Säubern einen weichen Lappen benutzen und niemals Verdünner oder Reinigungsbenzin verwenden.

Diese können die Oberfläche beschädigen oder verfärben.

Bei starker Verschmutzung kann eine neutrale Seifenlösung mit Wasser verwendet werden, danach gut trocken wischen.

### ■ Als Spannungsquelle ist der mitgelieferte Netzadapter zu verwenden.

### ■ Nur das vorgeschriebene (mitgelieferte) Spannungskabel verwenden.

**Die Verwendung eines andern Kabels oder eines beschädigten Kabels kann zu Bränden bzw. elektrischen Schlägen führen.**

## Pflege und Wartung

Dieser Videokassettenrekorder enthält Teile die sich bei unsachgemäßer Behandlung abnutzen. Der fortgesetzte Gebrauch des Geräts ohne Wartung kann zu Fehlfunktionen führen. Regelmäßig durchgeführte Pflege und Wartung, wie z.B. die Kopfreinigung, tragen dazu bei das Gerät immer im besten Betriebszustand zu halten.

Die Verwendung einer Reinigungskassette allein zur Reinigung der Videoköpfe und des Bandpfades ist jedoch zu einer kompletten Instandhaltung nicht ausreichend. Es sind daher regelmäßig Wartungsarbeiten auszuführen.

### ■ Periodische Inspektion (Wartung)

Wie bei einem Kraftfahrzeug tragen auch bei einem Videorekorder regelmäßige Wartungsarbeiten dazu bei, einen langen einwandfreien Betriebszustand zu gewährleisten.

Bitte beachten Sie die folgende Informationen, um für Ihr Gerät die erforderlichen Wartungs- und Instandhaltungsintervalle einhalten zu können.

Benutzungsdauer	500H	1000H	1500H	2000H	4000H
Kopftrommel-Bauteil (einschl. Köpfe)	○	○	○	●	●
Kopfreiniger	☆	●	☆	●	●
Bandführungsrollen usw.	○	☆	☆	●	●
Spulenscheibe • Spannbänder	—	☆	—	●	●

- : Inspektion
- : Reinigen, prüfen und einstellen.
- ☆ : Überprüfen und reinigen; falls notwendig austauschen.
- : Austauschen

**Diese Tabelle enthält nur Bezugsangaben. Die tatsächlichen Wartungsanforderungen hängen von den Einsatzbedingungen ab.**

**Betriebsstunden** : Die Betriebsstundenanzeige gibt die aktuelle Betriebsdauer an. Für weitere Angaben dazu siehe Seite 69 "Betriebsstundenanzeige".

**Wartungsinformationen** : Zusätzliche Angaben sind aus der separaten JVC Servicecenter-Broschüre ersichtlich.

### ■ Kopfreinigung

- Bei Aufnahme und/oder Wiedergabe mit verschmutzten Köpfen treten Bild- und Tonsignaleinbußen auf. Es ist daher eine regelmäßige Kopfreinigung erforderlich, um eine optimale Bild- und Tonqualität zu gewährleisten.

- Falls die Tonköpfe verschmutzt sind, wird während der Wiedergabe "HEAD CLEANING REQUIRED!" auf dem Bildschirm angezeigt.



Signalstörungen

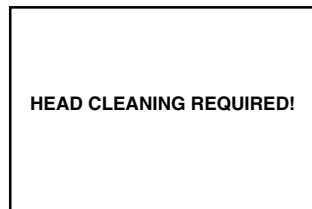

- Zur richtigen Verwenden einer Reinigungskassette siehe "Verwendung einer Reinigungskassette", auf Seite 8.

# EINLEITUNG

## Verwendung einer Reinigungskassette

Bitte verwenden Sie eine Reinigungskassette von JVC.

Zwecks richtiger Verwendung der Reinigungskassette folgendes beachten:

1. Ein einmaliger Bandablauf im Wiedergabemodus dauert 10 Sekunden. (Das Kassettenband stoppt dann automatisch.)
  - Nach dem Laden der Reinigungskassette die PLAY-Taste drücken
2. Bis zu viermal pro Reinigung ausführen.
3. Siehe die untenstehende Tabelle bezüglich der Reinigungsintervalle.

### Anmerkungen:

1. Wenn das Gerät bei niedriger Luftfeuchtigkeit (10% bis 30%) betrieben wird, ist die halbe Zeit zur Reinigung ausreichend.
2. Sollte die Warnanzeige ("HEAD CLEANING REQUIRED!") des Videokassettenrekorders nicht ausgehen, falls unmittelbar nach dem Reinigungsvorgang eine M-DV80 Kassette verwendet wurde, ist die Reinigungskassette eine Weile laufen zu lassen, bis sie erlischt.
3. Die Reinigungskassette bei einer Temperatur von (10°C bis 35°C) verwenden.
4. Mit der Reinigungskassette kommt eine Erklärung zu deren Benutzung. Die diesbezüglichen Hinweise können teilweise von den in dieser Anleitung enthaltenen abweichen. Bei der Verwendung der Reinigungskassette ist den Hinweisen in dieser Anleitung zu folgen.

Betriebsumgebung	Niedrigtemperatur 5°C bis 10°C	Raumtemperatur 10°C bis 35°C	Hochtemperatur 35°C bis 40°C
Richtlinien für Reinigungskassette	1 bis 2-mal alle 5 Stunden	1 bis 2-mal alle 20 bis 30 Stunden	1 bis 2-mal alle 5 Stunden

## Videokassette

Mit diesem Videorekorder können ausschließlich Standard- und MiniDV-Kassetten aufgezeichnet und wiedergegeben werden (nur SP Modus).

Die folgenden Kassetten mit dem **DV** oder **Mini DV**-Zeichen von JVC verwenden.

- **Standard DV-Kassetten**
  - LA-DV276
  - LA-DV186
  - LA-DV124
- **MiniDV-Kassetten**
  - M-DV63PRO
  - M-DV60
  - M-DV30

### Anmerkungen

- Bei DVCAM-Kassetten kann eine Aufzeichnung im DV-Format erfolgen.  
Bei im DVCAM-Format aufgenommenen Kassetten ist ausschließlich die Wiedergabe möglich (nur SP Modus).
- M-DV80 Kassetten (80-Minuten MiniDV-Kassetten) können nicht verwendet werden.

### Verwendung von Videokassetten

- Videokassetten können nicht umgedreht eingelegt werden.
- Um eine Beschädigung des Kassettenbandes zu vermeiden, sollten Videokassetten vor der Aufbewahrung vollständig bis zum Bandanfang zurück gespult werden.
- Videokassetten stets an einem gut belüfteten, schimmelfreien Ort mit geringer Luftfeuchtigkeit aufbewahren.
- Bei häufiger Benutzung der Kassetten machen sich mit der Zeit zunehmend Leistungseinbußen und Ausfälle bemerkbar. Verschmutzte oder abgenutzte Bänder sollten nicht weiter verwendet werden, da dies die Videoköpfe beeinträchtigt und die Nutzungsdauer verkürzt.

### ■ Löschschutz

DV-Kassetten besitzen einen rückseitigen Löschschieber, um unbeabsichtigte Aufnahme-lösungen zu vermeiden.

- Schieber in Position SAVE: Löschschutzstatus.
- Für Aufnahmen auf REC stellen.

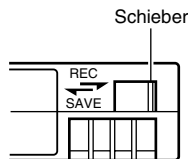

## ■ Aufzeichnung und Aufbewahrung von Videokassetten

Bei der Aufbewahrung von Videokassetten ist folgendes zu beachten.

- Bei der Aufzeichnung und Aufbewahrung von Videokassetten ist jeweils auf die Umgebungsbedingungen zu achten.  
Es wird empfohlen, dass Videokassetten unter den untenstehenden Umgebungsbedingungen aufgezeichnet bzw. aufbewahrt werden.

	Aufzeichnung	Aufbewahrung	
		Kurze Zeitspanne (bis zu 10 Jahren)	Längere Zeitspanne (über 10 Jahre)
Temperatur	17°C bis 25°C	15°C bis 23°C	15°C bis 19°C
Luftfeuchtigkeit	30% bis 70%	40% bis 55%	25% bis 35%
Kurzfristige Temperaturschwankungen (pro Stunde)	max. 10°C	–	–
Kurzfristige Luftfeuchtigkeitsschwankunge (pro Stunde)	max. 10%	–	–

- Videokassetten sollten einmal pro Jahr neu aufgespult werden.  
Werden Kassettenbänder langfristig im gleichen Zustand aufgespult gelassen, können Bandverzerrungen auftreten und zum Zusammenhaften von Bandabschnitten führen (Blockierung). Das Kassettenband sollte einmal pro Jahr vor- und zurückgespult werden, um es frischer Luft auszusetzen.
- Bei Nichtgebrauch sollten die aufgestellt in ihrem Behälter aufbewahrt werden.  
Die Behälter schützen die Kassettenbänder vor Feuchtigkeit, Staub und ultravioletten Strahlen. Die Kassetten im Behälter sollten nicht flach hingelegt werden, da das Gewicht der Videokassetten zu Bandverformungen bzw. Deformationen der Bandränder führen kann.

## Kondensationsniederschlag

- Bei einem starken Wechsel der Umgebungstemperatur von kalt zu warm bzw. bei extremer Luftfeuchtigkeit kann es zum Kondensationsniederschlag am Kopfrad und den Bandführungen kommen. Bei einer Abkühlung wird die Luftfeuchtigkeit als Wassertropfen kondensiert. Diese können dazu führen, dass das Band am Kopfrad oder den Bandführungen klebt, was starken Band- und/oder Geräteschäden verursachen kann.
- Kondensationsniederschlag tritt auf wenn:
  - Das Gerät von einem kalten an einen warmen Ort gebracht wird.
  - Unmittelbar nachdem die Raumheizung eingeschaltet wurde, oder wo das Gerät der Kaltluft einer Klimaanlage ausgesetzt ist.
  - Beim Betrieb an einem Ort mit hoher Luftfeuchtigkeit.
- Bei Kondensationsniederschlag erscheinen die folgenden Warnmeldungen auf dem Bildschirm:

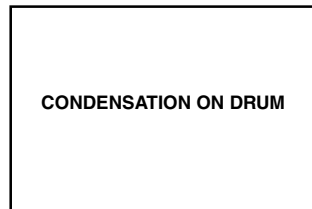

Bei eingeschalteter Spannung warten bis die Warnanzeige erlischt.

- Verhindern von Kondensation  
Wenn der Videorekorder an einen Ort mit unterschiedlicher Temperatur gebracht werden soll, zuvor die Kassette entfernen, das Gerät in einem Plastikbeutel verpacken und es gut verschlossen transportieren.  
Wenn mit dem Entfernen des Plastikbeutels zugewartet wird, bis sich die Temperatur des Videorekorders an die Umgebung des Zielorts angepasst hat, wird ein Kondensationsniederschlag vermieden.

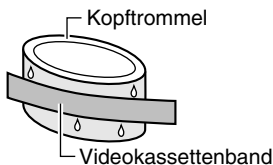

Niemals das Gerät mit eingelegerter Videokassette großen Temperaturschwankungen aussetzen (wie z.B. beim Tragen von der kalten Luft im Freien ins warme Haus usw.).  
Falls der Rekorder an einen andern Ort transportiert werden muss, ist mit der Benutzung zu warten bis sich das Innere des Geräts stabilisiert hat.



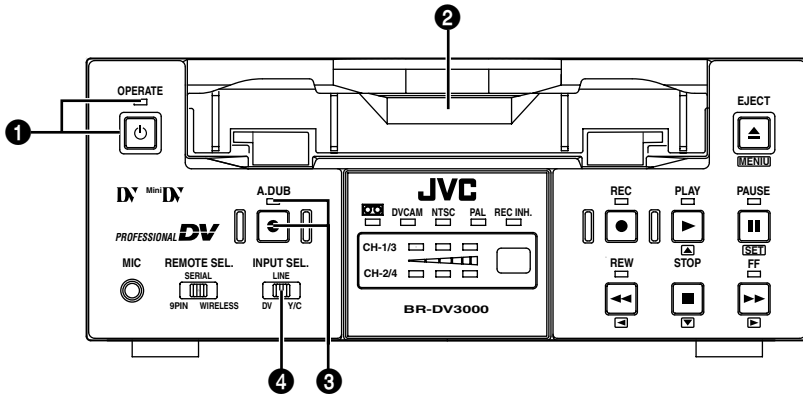

### 1 [OPERATE] Betriebsschalter/LED

- Dieser Schalter schaltet die Spannung ein. Bei eingeschaltetem Gerät, bewirkt ein nochmaliges Drücken das Ausschalten der Spannung.
- Die OPERATE LED leuchtet wie folgt:  
OPERATE ON (eingeschaltet) : Leuchtet grün  
OPERATE OFF (ausgeschaltet): Leuchtet rot  
Videorekorder-Fehlfunktion : Blinkt rot

### Anmerkungen

- Wenn der Gleichspannungseingang "DC IN MODE" im Systemmenü auf "OPE ON" eingestellt ist, schaltet das Gerät in den Betriebszustand, sobald Spannung an Buchse 1 DC IN auf der Rückseite anliegt, selbst wenn diese Taste nicht gedrückt wurde.
- Auch bei ausgeschalteter Betriebsspannung wird noch eine geringfügige Leistung aufgenommen. Bei Nichtgebrauch des Geräts sollte es daher vom Netz getrennt werden.

### 2 Kassettenladeschacht

- Hier die Kassette einlegen und entnehmen. Nur Standard DV und MiniDV-Kassetten verwenden. (Siehe Seite 30)
- Wird bei ausgeschaltetem Betriebsschalter eine Kassette eingelegt, dann schaltet der Videorekorder ein.

### 3 [A.DUB] Nachvertonungstaste/LED

- Dient der Ausführung von Nachvertonung. Zur Nachvertonung muss der Audio-Modus auf dem AUDIO/VIDEO-Menü auf "32K" gestellt sein. Der an der 6 MIC-Buchse oder 9 AUDIO IN-Buchse anliegende Toneingang wird auf Kanal 3 bzw. 4 aufgenommen. (Siehe Seite 15)
- Bei der Nachvertonung leuchtet die A.DUB-LED rot auf.
- Mit dem INPUT SEL.-Schalter auf "DV" eingestellt ist keine Nachvertonung möglich. (Siehe Seite 39, "Nachvertonung".)

### 4 [INPUT SEL.] Videoeingang-Wahlschalter

- Mit diesem Schalter das Videoeingangssignal wählen.  
Y/C : Y/C-Video-Trennsignal von Y/C IN-Buchse  
LINE : Komposit-Video signal von LINE IN-Buchse  
DV : Digitalvideo signal von DV IN/OUT-Buchse (IEEE1394)

### Hinweis

Dieser Schalter ist während der Aufzeichnung wirkungslos.

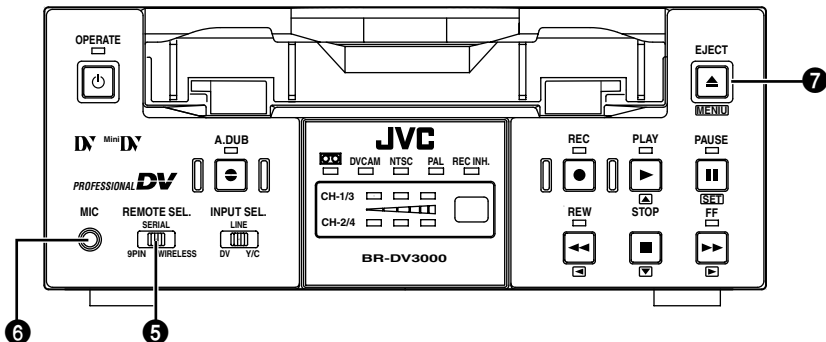

## 5 [REMOTE SEL.] Wahlschalter

Dient der Wahl des Fernbedienungstyps auf diesem Gerät.

**9 PIN** : In dieser Konfiguration wird der Videorekorder als Zuspielder in Verbindung mit einer an der rückseitigen Fernsteuerbuchse 4 9 PIN REMOTE angeschlossen (RS-422A) Schnittsteuereinheit wie RM-G820 eingesetzt.

\* Um diese Einstellung zu aktivieren, muss REMOTE im REMOTE-Menü eingeschaltet (ON) sein.

**SERIAL** : Zur Steuerung über eine an der rückseitigen Fernsteuerbuchse 3 SERIAL REMOTE angeschlossen (seriellen Fernbedienung (RM-G30)).

\* Um diese Einstellung zu aktivieren, muss REMOTE im REMOTE-Menü eingeschaltet (ON) sein.

**WIRELESS**: Zur Fernsteuerung mittels der mitgelieferten drahtlosen Fernbedienung.

### Anmerkungen

- Bei Anwahl von 9 PIN oder SERIAL können im REMOTE-Menü unter dem Eintrag LOCAL FUNCTION die Tasten gewählt werden, die auf dem Rekorder selbst betätigt werden können. (☞ Siehe Seite 59)
- Bei aktivierter Betriebssperre ist dieser Schalter wirkungslos.
- Die Steuerung dieses Geräts über DV IN/OUT erfolgt unabhängig von der Einstellung des Schalters.

## 6 [MIC] Mikrofonbuchse

Hier kann ein Mono-Mikrofon angeschlossen werden. Wenn hier ein Mikrofon angeschlossen ist, kann der an der rückseitigen Eingangsbuchse AUDIO IN anliegende Toneingang nicht aufgenommen werden.

Der Ton an dieser Buchse wird im Aufnahmemodus über die Audiokanäle 1 und 2, und im Nachvertonungsmodus über 3 und 4 aufgenommen.

## 7 [EJECT] Auswurfaste

- Zum Kassettenauswurf betätigen.

### Anmerkung

Es kann 6 Sekunden gehen, bis die Kassette ausgestoßen wird.

- Das Drücken dieser Taste für mindestens 2 Sekunden, wenn keine Kassette eingelegt ist, bewirkt die Anzeige eines Menüs auf dem an der VIDEO LINE OUT oder Y/C OUT-Buchse angeschlossenen Bildschirm.
- Wird die Taste bei angezeigtem Menü gedrückt, dann schaltet das Gerät zum normalen Bild zurück.  
(☞ Siehe Seite 54, "Menüeinstellungen".)

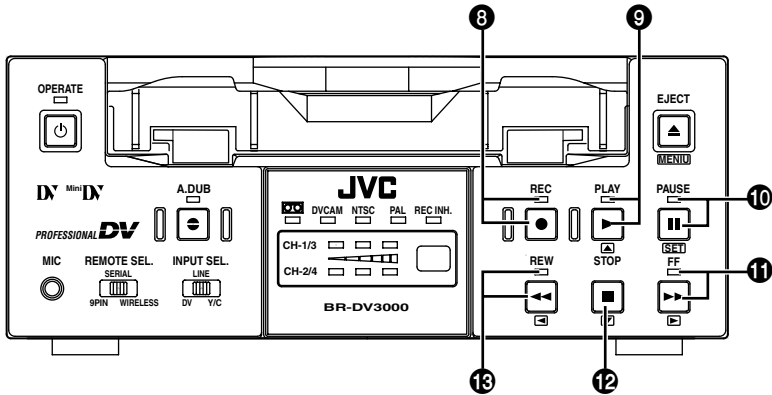

### 8 [REC]Aufnahmetaste/LED

- Dies Taste gedrückt halten und 9 PLAY drücken, um die Aufnahme zu starten. Während der Aufnahme leuchtet die LED rot.
- Dies Taste gedrückt halten und 10 PAUSE drücken, um die Aufnahme zu pausieren.
- Das Drücken dieser Taste während der Aufnahme bewirkt die Aufzeichnung des Indexsignals auf dem Band. (Wenn INDEX WRITE auf dem Systemmenü aktiviert (ON) ist.)
- Wenn diese Taste im Pausenmodus gedrückt wird, kann der Wert des Zeitcode-Generators überprüft werden. Wenn das TC DUPLICATE-Menü AUTO oder NON DROP zeigt, kann der Zeitcode, das Datum und die Uhrzeit des DV-Eingangs überprüft werden.

### 9 [PLAY]Wiedergabetaste/LED

- Diese Taste drücken, um die Wiedergabe zu starten. Während der Wiedergabe leuchtet die LED grün.
- Wenn im Pausenmodus diese Taste gedrückt wird, wird die Aufnahme fortgesetzt.
- Auf dem angezeigten Menü die gewünschten Menüeinträge und -werte wählen.

### 10 [PAUSE]Pausentaste/LED

- Im Aufnahmemodus pausiert das Drücken dieser Taste die Aufnahme. Während der Wiedergabe wird diese durch das Drücken der Taste gestoppt (Standbildmodus). Bei einer Aufnahmepause und im Standbildmodus leuchtet die LED grün.
- Wird im Standbildmodus diese Taste gedrückt, während die A.DUB-Taste gedrückt wird, dann schaltet das Gerät auf Nachvertonungspause.
- Wenn das Menü angezeigt wird, dient diese Taste zur Bestimmung von Menüinhalten und -werten.

### 11 [FF]Vorspultaste/LED

- Im Stopmodus bewirkt das Drücken dieser Taste das Vorspulen des Kassettensbandes.
- Im Wiedergabe- oder Standbildmodus gestattet das Drücken dieser Taste das Vorspul-Wiedergabe. Die Geschwindigkeit ändert sich mit jeder Tastendrückung wie folgt:  
20 → 5 → 10 → 20-fache Geschwindigkeit usw. Im DVCAM-Modus wird sie maximal 15-fach.
- Beim Vorspulen bzw. Vorspul-Wiedergabe leuchtet die LED grün.
- Wenn das Menü angezeigt und diese Taste gedrückt wird, wird der gewählte Menüeintrag angezeigt. Hier wird das Segment zum Einstellen des Datums, der Zeit bzw. des Zeitcodes gewählt.

### 12 [STOP]Stoptaste/LED

- Das Drücken dieser Taste stoppt den Betrieb.
- Wenn das Menü angezeigt wird, können Menüeinträge und Einstellwerte gewählt werden.

### 13 [REW]Rückspultaste/LED

- Wird diese Taste im Standbildmodus gedrückt, so wird das Band zurück gespult.
- Wird diese Taste während der Wiedergabe oder im Standbildmodus gedrückt, so ist Rückspul-Wiedergabe möglich. Die Geschwindigkeit ändert sich mit jeder Tastendrückung wie folgt:  
20 → 5 → 10 → 20-fache Geschwindigkeit usw. Im DVCAM-Modus wird sie maximal 15-fach.
- Beim Rückspulen bzw. bei Rückspul-Wiedergabe leuchtet die LED grün.
- Wird diese Taste bei der Anzeige eines Menüs gedrückt, so kehrt die Anzeige zum ursprünglichen Menü zurück. Hier wird das Datensegment zum Einstellen des Datums, der Zeit oder des Zeitcodes gewählt.

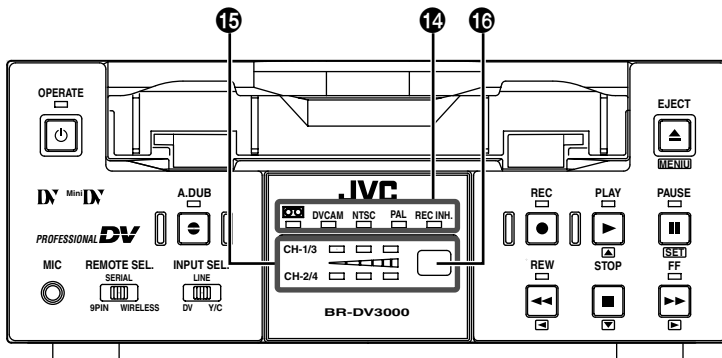

## 14 Anzeige



: Leuchtet bei eingelegter Kassette grün. (Leuchtet auch bei ausgeschaltetem Betriebsschalter OPERATE.)  
Blinkt während eine Kassette einge-zogen oder ausgeworfen wird.

**DVCAM** : Leuchtet bei der Wiedergabe einer Videokassette des DVCAM-Formats grün.

**NTSC** : Leuchtet in folgenden Fällen grün:

- Wenn ein Komposit-Video- oder Y/C-Videosignaleingang anliegt und der ② NTSC/PAL-Schalter auf der Geräte-rückseite (☞ Siehe Seite 14) auf "NTSC" gestellt ist.

- Wenn ein Video im NTSC-Format wiedergegeben wird.

- Wenn ein DV-Signaleingang im NTSC-Format anliegt und der IN-PUT SEL. -Schalter auf "DV" ein-gestellt ist.

**PAL** : Leuchtet in den folgenden Fällen grün:

- Wenn ein Komposit-Video oder Y/C-Videosignaleingang anliegt und der ② NTSC/PAL-Schalter auf der Geräte-rückseite auf "PAL" gestellt ist.

- Wenn ein Video im PAL-Format wie-dergegeben wird.

- Wenn ein DV-Signaleingang im PAL-Format anliegt und der INPUT SEL. -Schalter auf "DV" eingestellt ist.

**REC INH** : Wenn im Aufnahmemodus keine Aufnahme möglich ist, leuchtet die rote LED in Intervallen von ca. 5 Sekunden auf.

Beispiel : Wenn der Löschschutz auf der Rückseite der Videokassette auf "SAVE" gestellt ist.

## 15 Audio-Anzeige

Diese zeigt an, ob Tonsignale vorhanden sind. Die Anzeige erfolgt mit je drei LEDs für die Kanäle 1 und 3 (CH1/3) beziehungsweise 2 und 4 (CH2/4).

## 16 Fernbedienungssensor

Bei Verwendung der mitgelieferten drahtlosen Fernbedienung muss diese auf den Fernbedienungssensor des Videokassettenrekorders gerichtet werden. (☞ Siehe Seite 25, "Drahtlose Fernbedienung".)

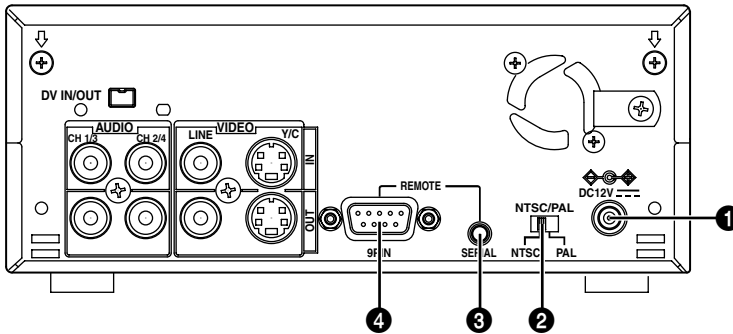

### 1 [DC IN] Gleichspannungseingang (2-pol.)

DC 12V-Spannungsquelle. Hier wird das Gleichspannungskabel des mitgelieferten Netzadapters angeschlossen.

#### Anmerkungen

- Wenn die Betriebsspannung an diesem Anschluss anliegt, leuchtet der OPERATE -Indikator auf der Vorderseite. (Leuchtet bei ausgeschaltetem Schalter OPERATE rot).
- Wenn die Betriebsspannung anliegt, kann das Gerät ein-/ausgeschaltet bzw. auf Wiedergabe geschaltet werden, oder auf dem Systemmenü kann die DC IN MODE-Wahl ausgeführt werden.

### 2 [NTSC/PAL]Wahlschalter

Wird zur Wahl des NTSC oder PAL-Signalformats verwendet. Wird zur Wahl eines Komposit-Video- oder Y/C-Trennsignaleingangs verwendet.

**NTSC** : Wird beim Anlegen eines Signaleingangs im NTSC-Format gewählt. Der NTSC -Indikator auf der Vorderseite leuchtet auf.

**PAL** : Wird beim Anlegen eines Signaleingangs im PAL-Format gewählt. Der PAL -Indikator auf der Vorderseite leuchtet auf.

#### Anmerkung

- Bei der Wiedergabe oder einem anliegenden DV-Signaleingang wird das Signalformat unabhängig von der Einstellung dieses Schalters automatisch erkannt.
- Dieser Schalter muss bei ausgeschaltetem Betriebsschalter OPERATE umgeschaltet werden. Wird er bei eingeschaltetem Betriebsschalter umgeschaltet, so wird automatische von OPERATE AUS auf EIN geschaltet.
- Eine NTSC/PAL-Konversion ist nicht möglich.

### 3 [SERIAL REMOTE] Fernsteuerbuchse (Mini-Buchse)

Hier wird die separat erhältliche Kabelfernbedienungseinheit RM-G30 angeschlossen. Zur Fernsteuerung des Rekorders über diesen Anschluss ist folgende Einstellung vorzunehmen.

- Den REMOTE-Menüeintrag im REMOTE-Fernsteuerungsmenü auf "ON" stellen.
- Den vorderseitigen REMOTE SEL.-Schalter auf "SERIAL" stellen.

#### Anmerkung

Wird dieser Anschluss als Eingang des Fußschalters verwendet, dann ist im REMOTE-Menü (2/2) der Menüeintrag FOOT SW einzustellen. (☞ Siehe Seite 60)

### 4 [9 PIN REMOTE]Fernsteuerbuchse (D-SUB)

Hier wird die Schnittsteuereinheit RM-G820 angeschlossen. Dieser Videokassettenrekorder dient als Zuspieldgerät. Zur Fernsteuerung des Rekorders über diesen Anschluss ist folgende Einstellung vorzunehmen.

- Den Menüeintrag REMOTE im REMOTE-Fernsteuerungsmenü auf "ON" stellen.
- Den vorderseitigen REMOTE SEL. Wahlschalter auf "9 PIN" stellen.

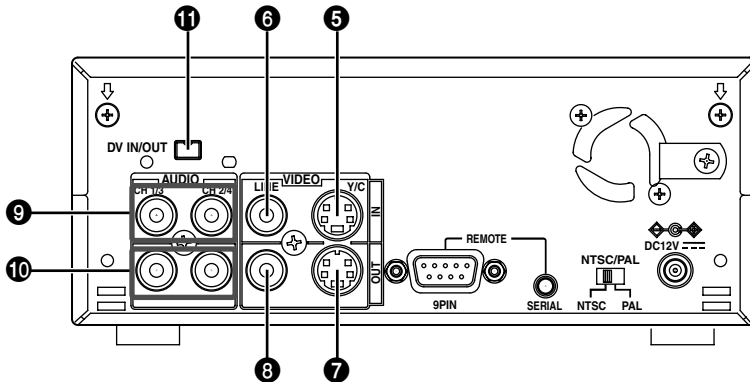

**5 [VIDEO Y/C IN] Y/C-Eingangsbuchse (4-pol.)**  
Hier kann ein Y/C-Video signal angelegt werden.

- Wird bei dieser Buchse ein Videoeingang angelegt, dann ist der INPUT SEL. auf "Y/C" zu stellen.
- Liegt ein Breitbilderkennungssignal an, dann wird ein zur Erkennung verwendetes ID-Signal aufgezeichnet.

**6 [VIDEO LINE IN] Videosignal-Eingangsbuchse (RCA)**  
Hier kann ein Komposit-Video signal angelegt werden.

- Wenn an diesem Anschluss ein Video signal-eingang angelegt wird, dann ist der vorderseitige INPUT SEL.-Schalter auf LINE zu stellen.

**7 [VIDEO Y/C OUT] Y/C-Video signal-Ausgangsbuchse (4-pol.)**  
Hier kann ein Y/C-Video signalausgang ausgegeben werden.

Wird eine Kassette mit aufgezeichnetem Breitbilderkennungssignal wiedergegeben, dann wird das entsprechende ID-Signal ausgegeben.

**8 [VIDEO LINE OUT] Videosignal-Ausgangsbuchse (RCA)**  
Ausgangsbuchse für Komposit-Video signale.

**Anmerkungen**

- Auf dem Monitor wird außer dem Video signal der Buchsen VIDEO Y/C OUT bzw. VIDEO LINE OUT folgende Onscreen-Anzeige gezeigt.
  - Menübildsignale
  - Anzeige von Datum, Zeit und Betriebsmodus (Statusanzeige)
 Die Anzeige des Statusmenüs kann mit der DISPLAY -Taste auf der Fernbedienung oder unter DISPLAY im Anzeigemenü gewählt werden.
- Ob eine Einstellung des an den Buchsen VIDEO Y/C OUT bzw. VIDEO LINE OUT anliegenden Signals erforderlich ist, kann mittels SETUP im AUDIO/VIDEO-Menü gewählt werden. (nur NTSC)

**9 [AUDIO IN] Audiosignal-Eingangsbuchse (RCA × 2)**  
Hier kann der Analogeingang eines Audio signals angelegt werden.

Bei Nachvertonung wird der Ton von Buchse CH1/3 über Kanal 3, und derjenige von CH2/4 über Kanal 4 aufgezeichnet.

**Anmerkung**

Ist an der vorderseitigen Mikrofonbuchse MIC ein Mikrofon angeschlossen, dann kann kein Ton von dieser Buchse aufgezeichnet werden.

**10 [AUDIO OUT] Audiosignal-Ausgangsbuchse (RCA × 2)**  
Hier kann der Analogausgang eines Audio signals abgegeben werden.

**Anmerkungen**

- Bei Wiedergabe eines im 32K-Modus aufgezeichneten Audio signals kann die Signalabgabe mit der OUT SELECT-Taste der Fernbedienung oder im AUDIO/VIDEO-Menü mittels AUDIO OUT SEL. gewählt werden.
- Mit der OUT SELECT-Taste der Fernbedienung oder im AUDIO/VIDEO-Menü mittels Einstellung von AUDIO OUT LEVEL kann der Audioausgangspegel gewählt werden. (NORMAL oder ATT)

**11 [DV IN/OUT] DV-Signalbuchse**  
Hier wird das DV-Digital signal (nach IEEE 1394) abgegeben oder angelegt. Mit einem DV-Anschluss versehene Video geräte können angeschlossen werden.

- Wenn an diesem Anschluss ein Eingang angelegt wird, ist der vorderseitige Schalter INPUT SEL. auf "DV" zu stellen.
- Die Signale dieser Anschlussbuchse werden unabhängig von der Einstellung des INPUT SEL. -Schalters ausgegeben.

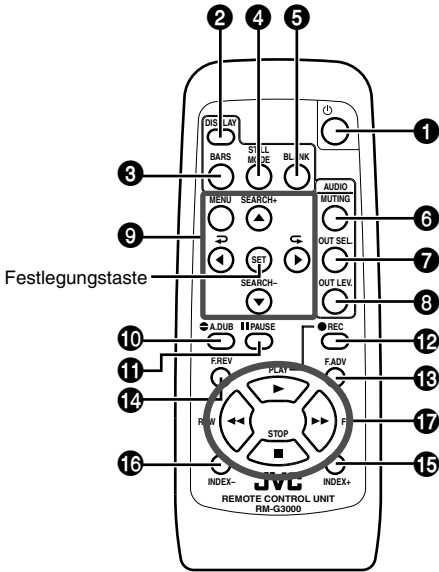

### 1 [OPERATE] Betriebsschalter $\downarrow$

Dieser Schalter schaltet den Videorekorder auf Betriebsbereitschaft. (Betriebsschalter ON)  
Wird dieser Schalter im Betriebszustand gedrückt, dann schaltet die Spannungsversorgung aus. (Betriebsschalter OFF)

### 2 [DISPLAY] Anzeigetaste

Verwenden, um den an der Buchse VIDEO Y/C OUT bzw. VIDEO LINE OUT angeschlossenen Bildschirm ein-/auszuschalten. Mit jeder Drückung dieser Taste läuft der Anzeigemodus vorwärts von ON (normale Anzeige) → AUTO (Moduswechsel) → OFF (AUS).  
( $\text{☞}$  Siehe Seite 18, "Onscreen-Anzeige".)

### 3 [BARS] Taste

Im Stopmodus oder bei pausierter Aufnahme bewirkt das Drücken dieser Taste, dass der Farbstreifen des internen Signalgebers ausgegeben wird. Nochmaliges Drücken dieser Taste schaltet auf das normale Bild zurück. Wenn ein DV-Signal anliegt wird der Farbstreifen nicht angezeigt.

#### Hinweis

Wegen der Einfachheit dieses Signals sollte es nicht als Standardsignal benutzt werden.

### 4 [STILL MODE] Standbildmodustaste

Dient der Wahl von Standbildern im "Standbildmodus". Im Standbildmodus wechselt das Bild mit jeder Tastendrückung folgenderweise.  
Einzelbild (erstes /zweites abwechselnd still)  
→ 1. Einzelbild → 2. Einzelbild → Frame

### 5 [BLANK] Leertaste

Wird im Standbildmodus diese Taste gedrückt, startet die Leerstellensuche. Die Suche stoppt, wenn eine Leerstelle auf dem Band gefunden wird.  
( $\text{☞}$  Siehe Seite 47)

### 6 [AUDIO MUTING] Stummschalttaste

Wird diese Taste während der Wiedergabe gedrückt, unterdrückt die Stummschaltung den Tonausgang. Nochmaliges Drücken dieser Taste schaltet den Ton wieder ein.

### 7 [AUDIO OUT SEL.] Tonausgang-Wahltaste

Bei der Wiedergabe eines im 32K-Modus aufgezeichneten Kassettenbands wird der an der Ausgangsbuchse AUDIO OUT abgegebene Audiokanal gewählt. Der Audiokanal wechselt mit jeder Tastendrückung folgenderweise.  
CH1/2 → CH3/4 → MIX

### 8 [AUDIO OUT LEV.] Ausgangspegeltaste

Hier wird der Wiedergabe- und EE-Audioausgangspegel umgeschaltet (NORMAL oder ATT). Durch Umschalten auf ATT wird der Ausgangspegel um 8dB reduziert.

### 9 Menü-Einstelltasten und Variable Wiedergabe-Tasten

#### ■ [MENU] Taste

Das Drücken dieser Taste im Stopmodus bringt das Menü auf dem Bildschirm zum Erscheinen, der an den Ausgangsbuchsen VIDEO Y/C OUT bzw. VIDEO LINE OUT angeschlossenen ist. Wird diese Taste während einer Menü-Anzeige gedrückt, so schaltet der Videorekorder auf das Normalmenü zurück.

#### ■ [SEARCH+]/▲ Suchtaste

- Bei der Wiedergabe in Vorwärtsrichtung, im Standbildmodus sowie bei der Wiedergabe mit variabler Geschwindigkeit beschleunigt das Drücken dieser Taste die Wiedergabegeschwindigkeit.
- Wird diese Taste bei der Wiedergabe in Gegenrichtung oder Rückspul-Wiedergabe mit variabler Geschwindigkeit gedrückt, dann wird die Wiedergabegeschwindigkeit reduziert.  
( $\text{☞}$  Siehe Seite 46)
- Wenn das Menü angezeigt wird, kann durch das Drücken der Taste ein Menüeintrag oder Einstellwert gewählt werden.

## ■ [SEARCH-]/▼ Suchtaste

- Bei der Wiedergabe in Vorwärtsrichtung, im Standbildmodus sowie bei der Wiedergabe mit variabler Geschwindigkeit verlangsamt das Drücken dieser Taste die Wiedergabegeschwindigkeit.
- Wird diese Taste bei der Wiedergabe in Gegenrichtung oder Rückspul-Wiedergabe mit variabler Geschwindigkeit gedrückt, dann wird die Wiedergabegeschwindigkeit beschleunigt. (☞ Siehe Seite 46)
- Wenn das Menü angezeigt wird, kann durch das Drücken der Taste ein Menüeintrag oder Einstellwert gewählt werden.

## ■ [C]/▶ Taste

- Wird diese Taste während der Wiedergabe in der Gegenrichtung bzw. mit variabler Geschwindigkeit gedrückt, so schaltet das Gerät auf Wiedergabe in Vorwärtsrichtung.
- Wenn das Menü angezeigt wird, kann durch das Drücken der Taste ein Menüeintrag angezeigt werden.  
Hier wird beim Einstellen des Datums, der Zeit oder eines Zeitcodes die Ziffernstelle nach rechts verlagert.

## ■ [D]/◀ Taste

- Wird diese Taste während der Wiedergabe in Vorwärtsrichtung bzw. mit variabler Geschwindigkeit gedrückt, so schaltet das Gerät auf Wiedergabe in der Gegenrichtung.
- Wird diese Taste während einer Menü-Anzeige gedrückt, so schaltet der Videorekorder auf das Normalmenü zurück.  
Hier wird beim Einstellen des Datums, der Zeit oder des Zeitcodes die Ziffernstelle nach links verlagert.

## ■ [SET] Festlegungstaste

Drücken, um während der Menü-Anzeige einen eingestellten Wert festzulegen.

## 10 [A.DUB] Nachvertonungstaste

Diese Taste zur Ausführung von Nachvertonung drücken. (☞ Siehe Seite 39, "Nachvertonung".)

## 11 [PAUSE] Taste

Das Drücken dieser Taste im Aufnahme-, Nachvertonungs- oder Wiedergabemodus bewirkt, dass das Gerät auf Pause- bzw. Standbildmodus schaltet.

Wird die Taste im Stopmodus gedrückt, so wird auf Standbild geschaltet.

## 12 [REC] Aufnahmetaste

- Diese Taste gedrückt halten und die PLAY-Taste drücken, um die Aufnahme zu starten.
- Das Drücken dieser Taste während der Aufnahme bewirkt die Aufzeichnung des Indexsignals auf dem Band. (wenn INDEX WRITE auf dem Systemmenü aktiviert (ON) ist)
- Während des Drückens dieser Taste im Stopmodus kann der Wert des Zeitcodegenerators geprüft werden.

## 13 [F.ADV] Vorlauffaste

Das Drücken dieser Taste im Standbildmodus bewirkt das Vorsetzen von Einzelbildern. Fortwährendes Drücken setzt kontinuierlich Einzelbilder vorwärts.

## 14 [F.REV] Rücklauffaste

Das Drücken dieser Taste im Standbildmodus bewirkt das rückwärts Versetzen von Einzelbildern. Fortwährendes Drücken versetzt kontinuierlich Einzelbilder rückwärts.

### Anmerkung

Das Vor-/Rückversetzen von Einzelbildern kann mit STL/FADV MODE im Systemmenü oder mit der STILL MODE-Taste auf der Fernbedienung gewählt werden.

## 15 [INDEX +] Taste

Zur Indexsuche in Vorwärtsrichtung drücken. (☞ Siehe Seite 47)

## 16 [INDEX -] Taste

Zur Indexsuche in der Gegenrichtung drücken. (☞ Siehe Seite 47)

## 17 Bedienungselemente

### ■ [PLAY] (▶) Taste

- Zur Wiedergabe der Videokassette drücken.
- Wenn eine Aufnahme pausiert wurde, setzt das Drücken dieser Taste diese fort.

### ■ [FF] (▶▶) Taste

- Im Stopmodus drücken, um das Band vorzuspulen.
- Das Drücken dieser Taste im Standbild- oder Wiedergabemodus gestattet Vorspul-Wiedergabe.

### ■ [REW] (◀◀) Taste

- Im Stopmodus drücken, um das Band rückwärts zu spulen.
- Das Drücken dieser Taste im Standbild- oder Wiedergabemodus gestattet das Rückspul-Wiedergabe.

### ■ [STOP] (■) Taste

- Zum Stoppen des Bandes drücken.



# ONSCREEN-ANZEIGE - Onscreen-Anzeige -

Auf dem an den VIDEO LINE OUT oder Y/C OUT-Buchse angeschlossenen Bildschirm werden außer E- und Wiedergabebild folgende Informationen angezeigt.

## Fernbedienung (drahtlos)

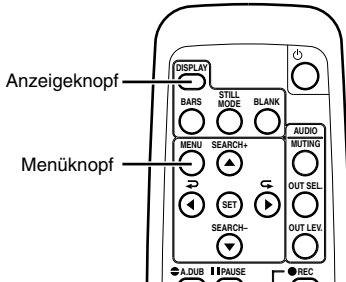

## Anzeigemenu (1/2)

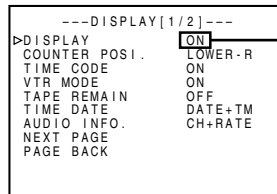

Auf ON oder AUTO einstellen

Onscreen-Anzeige	Inhalt	Beschreibung
<b>Statusanzeige</b>	Hier werden das Datum, die Zeit bzw. Zeitcodes und der Status der Betriebsmoduseinstellungen angezeigt.	<p><b>Videorekorder</b></p> <p>Im Anzeigemenu (1/2) den Menüeintrag DISPLAY einstellen.</p> <p>ON : Wird normalerweise angezeigt. Ereignis- und Warnanzeigen werden deren Inhalt entsprechend für ca. 3 Sekunden angezeigt.</p> <p>AUTO : Während der Betriebsmodusumschaltung werden sie für ca. 4 Sekunden angezeigt</p> <p>OFF : Keine Onscreen-Anzeige</p> <p><b>Fernbedienung</b></p> <p>Die Anzeige kann mit der DISPLAY-Taste ein-/ausgeschaltet werden. Mit jeder Drückung der Taste läuft der Anzeigemodus durch: ON (normal) → AUTO (Moduswechsel) → OFF (AUS).</p> <p>*Die Einstellung des Menüeintrags im Anzeigemenu wird gleichzeitig geändert.</p>
<b>Ereignisanzeige</b>	Hier wird der Status der Leerstellensuche, Indexaufzeichnung/-suche sowie der Bedienungszustand bei Benutzung der Fernbedienung angezeigt.	
<b>Warnanzeige</b>	Wird bei falscher Bedienung und Fehlfunktionen angezeigt.	
<b>Warnungsanzeige</b>	Ist eine Fehlfunktion aufgetreten, dann wird dies mit einem Fehlercode angezeigt. (E36 Siehe Seite 66)	Ist im Gerät eine Fehlfunktion aufgetreten, dann wird dies automatisch angezeigt.
<b>Menübild</b>	Das Menüeinstellbild wird angezeigt. (E35 Siehe Seite 53)	<p><b>Videorekorder</b></p> <p>Wird die EJECT-Taste für 2 Sekunden oder länger gedrückt, wenn keine Kassette eingelegt ist, dann erscheint das Menübild.</p> <p><b>Fernbedienung</b></p> <p>Wird im Stopmodus die MENU-Taste gedrückt, so erscheint das Menübild.</p>

# ONSCREEN-ANZEIGE - Statusanzeigen -

■ **Statusanzeigen:** Zeigen die gegenwärtigen Einstellungen und den Betriebsstatus an.

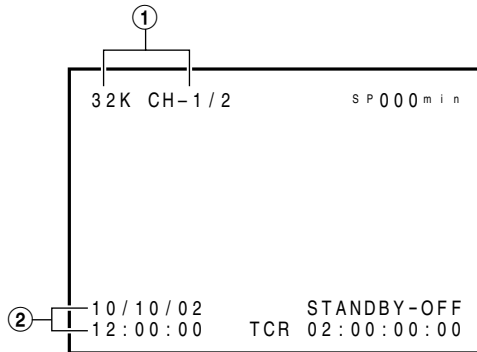

Nr.	Funktion	Beschreibung
①	<p><b>Sampling Frequenz /Audio-Ausgangskanal</b></p> <div style="border: 1px solid black; padding: 5px; margin-top: 10px;"> <p><b>Anmerkung</b></p> <p>Falls die Zeitcodeanzeige links oben eingestellt wurde, dann erscheint diese rechts unten.</p> </div>	<ul style="list-style-type: none"> <li>• <b>Sampling Frequenz:</b> Während des Aufnehmens wird hier der AUDIO MODE-Einstellwert (32K oder 48K) des AUDIO/VIDEO-Menüs angezeigt. Im Wiedergabemodus wird die Sampling Frequenz (32K, 48K oder 44,1K) des auf dem Band aufgenommenen Tons angezeigt. Wenn eine Digitalvideosignal anliegt, wird die Sampling Frequenz des Eingangstons angezeigt.</li> <li>• <b>A.LOCK</b> Leuchtet bei der Wiedergabe auf, wenn Audio- und Video-Sampling-Frequenz (bei 48 kHz) synchronisiert sind. Leuchtet auch immer während der Aufnahme im EE-Modus. Wenn die Sampling Frequenz 32 kHz oder 44,1 kHz beträgt erlischt sie.</li> <li>• <b>Audio-Ausgangskanal</b> Bei der Aufnahme wird der benutzte Audiokanal angezeigt. Bei der Wiedergabe wird der bei der Ausgangsbuchse AUDIO OUT benutzte Audiokanal (CH1/2, CH3/4, MIX) angezeigt. (Nur im 32K-Modus)</li> <li>• Beim Menüeintrag AUDIO INFO. des Anzeigemenüs wählen, ob eine Anzeige erfolgt.</li> </ul>
②	<p><b>Datum / Zeit</b></p> <div style="border: 1px solid black; padding: 5px; margin-top: 10px;"> <p><b>Anmerkung</b></p> <p>Falls die Zeitcodeanzeige links unten eingestellt wurde, dann erscheint diese rechts unten.</p> </div>	<ul style="list-style-type: none"> <li>• Datum (Tag/Monat/Jahr), Uhrzeit (Std. : Min. : Sek.)</li> <li>• Bei der Aufnahme bzw. Wiedergabe werden die Daten der eingebauten Uhr angezeigt.</li> <li>• Im Wiedergabe-, Vorspul- und Rückspulmodus werden die auf dem Band aufgenommenen Daten angezeigt.</li> <li>• Beim Aufzeichnen eines DV-Signals werden die an der DV-Buchse anliegenden Daten angezeigt. Wird im Stopmodus der REC-Knopf gedrückt, so werden die an der DV-Buchse anliegenden Eingangsdaten angezeigt.</li> <li>• Der Anzeigetyp für Datum und Zeit wird bei DATE STYLE bzw. TIME STYLE auf dem Anzeigemenü ausgewählt.</li> <li>• Ob Datum und Zeit angezeigt werden, wird bei TIME/DATE auf dem Anzeigemenü ausgewählt.</li> <li>• Vor der Einstellung von Datum/Zeit, bzw. wenn eine Kassette ohne Aufzeichnung des Datums und der Zeit wiedergegeben wird, wird an deren Stelle "- -" angezeigt.</li> </ul>

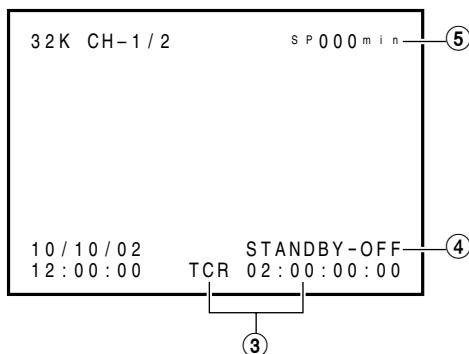

Nr.	Funktion	Beschreibung
③	<b>Zeitcode</b>	<ul style="list-style-type: none"> <li>• Der Zeitcode (Stunden, Minuten, Sekunden, Frame) wird angezeigt. Im Wiedergabemodus wird der auf dem Band aufgenommene Zeitcode angezeigt.                      TCR : (Time Code Reader) Zeitcodedaten                      TCG : (Time Code Generator) Zeitcodegeneratordaten                      DTCG : An der Eingangsbuchse DV IN anliegende Zeitcodedaten</li> <li>• Dem Frame-Modus entsprechend kann das Trennzeichen zwischen Sekunden und Frame verschieden sein (nur NTSC).  <b>00 : 00 : 00 : 00</b>                      → Bei Drop Frame ist es ein Punkt (.)                      Bei Non-Drop Frame ist es ein Doppelpunkt (:)</li> <li>• Die Anzeigeposition des Zeitcodes wird bei COUNTER POS1 im Anzeigemenü gewählt.</li> <li>• Ob der Zeitcode angezeigt wird, wird bei TIME CODE im Anzeigemenü gewählt.</li> <li>• Benutzerbits werden nicht angezeigt.</li> </ul>
④	<b>Betriebsmodus des Rekorders</b>	<p>Der Betriebsstatus des Rekorders wird angezeigt.                      PLAY, EJECT, FF, REW, STANDBY-ON, STANDBY-OFF, STILL, REC, REC PAUSE, A.DUB, A.DUB PAUSE, SHTL (Shuttle-Suchlauf), JOG (Vor-, Rückspulen), BLANK SRH (Leerstellensuche), NO CASSETTE (keine Kassette), OPERATE OFF.</p> <p>Bei SHTL oder JOG wird die Geschwindigkeit auch gleichzeitig angezeigt.</p> <ul style="list-style-type: none"> <li>• Ob eine Anzeige erfolgt, wird bei Menüeintrag VTR MODE des Anzeigemenüs gewählt.</li> </ul>
⑤	<b>Bandrestzeit</b>  <div style="border: 1px solid black; padding: 5px;"> <b>Anmerkung</b>                      Falls die Zeitcodeanzeige rechts oben eingestellt wurde, dann erscheint diese rechts unten.                 </div>	<p>Anzeige der Bandrestzeit (in Min.)                      Wenn nicht festgelegt, wird "—" angezeigt.</p> <ul style="list-style-type: none"> <li>• Ob eine Anzeige erfolgt, wird bei Menüeintrag TAPE REMAIN des Anzeigemenüs gewählt.</li> <li>• Bei der Wiedergabe von DVCAM-Kassetten erlischt die SP-Anzeige.</li> <li>• Die Bandrestzeit dient als ungefähre Richtlinie.</li> </ul>

# ONSCREEN-ANZEIGE

# - Ereignisanzeige -

■ **Ereignisanzeige** : Wenn eine besondere Funktionen aktiviert oder mit der drahtlosen Fernbedienung der Betriebsmodus geändert wurde, wird das an folgenden Stellen angezeigt.

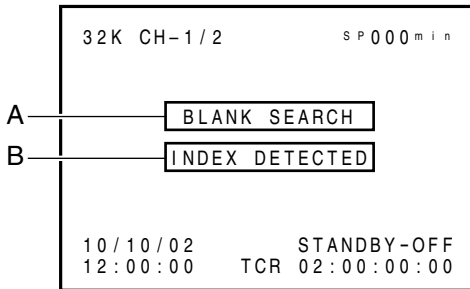

## ■ Anzeige Pos. A...Betriebsanzeige

Anzeige	Beschreibung
<b>BLANK SEARCH</b>	Leerstellensuche wird ausgeführt.
<b>INDEX + 1</b>	Die bei der Indexsuche angezeigten Zahlen zeigen die Suchposition an.
<b>INDEX MARK</b>	Während der Aufnahme wird der Index auf dem Band aufgezeichnet.

## ■ Anzeige Pos. B...Anzeige für ca. 3 Sekunden

Anzeige	Beschreibung
<b>INDEX DETECTED</b>	Bei Indexsuche wurde ein Index erkannt.
<b>VIDEO END DETECTED</b>	Bei Videoendsuche wurde das Ende des Videos erkannt.
<b>AUDIO MUTING ON</b>	Mit der Fernbedienung wurde die Stummschaltung aktiviert.
<b>AUDIO MUTING OFF</b>	Mit der Fernbedienung wurde die Stummschaltung aufgehoben.

Anzeige	Beschreibung
<b>AUDIO OUT LEVEL NORM</b>	Mit der Fernbedienung wurde der Wiedergabe- oder EE-Tonpegel auf NORMAL oder ATT geschaltet.
<b>AUDIO OUT LEVEL ATT</b>	
<b>AUDIO OUT CH-1/2</b>	Mit der Fernbedienung wurde der Audiokanal auf Kanal 1/2, 3/4 oder MIX geschaltet.
<b>AUDIO OUT CH-3/4</b>	
<b>AUDIO OUT MIX</b>	
<b>DISPLAY ON</b>	Mit der Fernbedienung wurde die Onscreen-Anzeige eingeschaltet.
<b>DISPLAY AUTO</b>	Mit der Fernbedienung wurde die Onscreen-Anzeige auf AUTO geschaltet. Im AUTO-Modus wird bei einer Modusänderung die Onscreen-Anzeige für ca. 4 Sekunden angezeigt.
<b>DISPLAY OFF</b>	Mit der Fernbedienung wurde die Onscreen-Anzeige ausgeschaltet.
<b>FIELD STEP</b>	Mit der Fernbedienung wurde Einzelbildversetzung (Halbbild) gewählt.
<b>1ST FIELD STILL</b>	Wenn mit der Fernbedienung Stand- oder Einzelbild gewählt wurde, wird das Bildformat angezeigt.
<b>2ND FIELD STILL</b>	
<b>FRAME STILL</b>	<ul style="list-style-type: none"> <li>• 1. Einzelbild (Halbbild)</li> <li>• 2. Einzelbild (Halbbild)</li> <li>• Vollbild (Frame)</li> </ul>

■ **Warnanzeigen** : Bei einem Bedienungsfehler, verschmutzten Tonköpfen etc. wird eine Warnmeldung angezeigt, wie folgt.

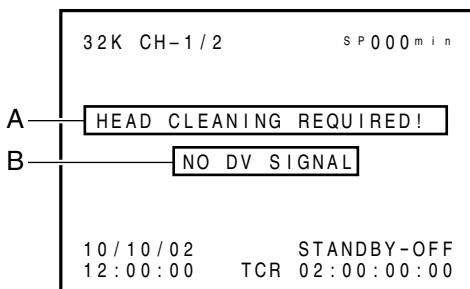

■ **Anzeige Pos. A** : Der Betriebsstatus des Videorekorders wird angezeigt bis dieser berichtigt wird. Wird unabhängig von der Anzeigemoduseinstellung angezeigt.

Anzeige	Beschreibung
<b>LOW VOLTAGE</b>	Niedrige Spannung: Die DC-Versorgungsspannung ist zu gering. Falls der Betrieb fortgesetzt wird, wird das Gerät abgeschaltet.
<b>HEAD CLEANING REQUIRED!</b>	Kopfreinigung notwendig: Die Videoköpfe sind verschmutzt. Zur Reinigung die besondere Reinigungskassette verwenden. (☞ Siehe Seite 8) Die Kopfverschmutzung wird im Wiedergabemodus erkannt und angezeigt. Nach dem Stoppen oder Auswurf der Kassette erlischt die Anzeige.
<b>OVERHEATING!</b>	Überhitzung: Die Innentemperatur hat den Grenzwert überschritten. Das Gerät von der Spannung trennen und an einen kühlen Ort stellen. Sollte die Anzeige nochmals erscheinen ist möglicherweise ein Geräteschaden aufgetreten. Setzen Sie sich mit einer autorisierten JVC Servicestelle in Verbindung.

■ **Anzeige Pos. B** : Wird bei falscher Bedienung etc. für ca. 3 Sekunden angezeigt  
Wird angezeigt wenn der Anzeigemodus auf ON oder AUTO gestellt ist.

Anzeige	Beschreibung
<b>INVALID TAPE!</b>	Falsches Kassettenband: Ein PC-Datenband oder eine DVC PRO-Kassette wurde eingelegt. Die Kassette wird ausgestoßen.
<b>LP TAPE!</b>	Es wird versucht ein im LP-Modus aufgenommenes Band wiederzugeben. Das Gerät kann weder Aufnahmen noch Wiedergabe im LP-Modus durchführen.
<b>NO DV SIGNAL</b>	Es wird versucht eine Aufnahme zu machen, ohne dass ein Digital-Videoeingang da ist.

Anzeige	Beschreibung
<b>COPY INHIBIT</b>	Es wird versucht ein mit Kopierschutz versehenenes Signal aufzuzeichnen.
<b>REC INHIBIT</b>	Es wird versucht mit einer Kassette, deren Löschschieber (auf der Rückseite) auf "SAVE" gestellt ist, Aufnahmen zu machen.
<b>A. DUB INHIBIT (REC TAB)</b>	Es wird versucht mit einer Kassette, deren Löschschieber (auf der Rückseite) auf "SAVE" gestellt ist, Nachvertonung auszuführen.
<b>A. DUB INHIBIT (48K)</b>	Wird angezeigt, wenn unter einer der untenstehenden Bedingungen eine Nachvertonung versucht wird. <ul style="list-style-type: none"> <li>• Der AUDIO MODE im AUDIO/VIDEO-Menü ist auf 48K eingestellt.</li> <li>• Das Band wurde mit 48kHz Sampling Frequenz aufgenommen.</li> </ul>
<b>A. DUB INHIBIT (LP)</b>	Es wird versucht bei einem im LP-Modus aufgezeichneten Band Nachvertonung auszuführen.
<b>A. DUB INHIBIT (BLANK)</b>	Es wird versucht auf einem Band, das keine Aufzeichnung hat Nachvertonung auszuführen.
<b>A. DUB INHIBIT (DV)</b>	Es wird versucht bei anliegendem DV-Eingangssignal Nachvertonung auszuführen (Schalter INPUT SEL. auf "DV" gestellt).
<b>A. DUB INHIBIT (NTSC/PAL)</b>	Wird angezeigt, wenn während der Nachvertonung das Signalformat (NTSC bzw. PAL) geändert wurde.
<b>A. DUB INHIBIT (DVCAM)</b>	Es wird versucht bei einem im DVCAM-Format aufgezeichneten Band Nachvertonung auszuführen.
<b>OPERATION LOCK</b>	Wird angezeigt, wenn bei aktivierter Betriebssperre ein Bedienelement des Videokassettenrekorders betätigt wurde (Menüeintrag OPERATION im Systemmenü (2/2) auf "ON").

■ **Warnanzeigen** : Werden zusammen mit dem Fehlercode angezeigt, wenn im Gerät eine Fehlfunktion aufgetreten ist.

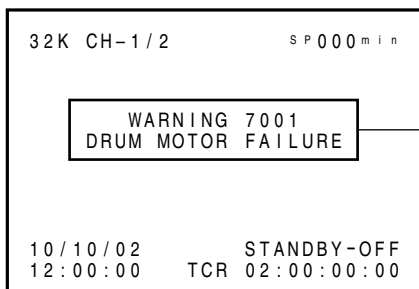

**Warnanzeige**  
Für Details siehe Seite 66, "Warnanzeigen".

# VORBEREITUNG - Drahtlose Fernbedienung (mitgeliefert) -

## Einsetzen der Batterien

Bevor die Fernbedienung benutzt wird, sind 2 Trockenbatterien (AA/R6) einzusetzen.

**1** Die Batterieabdeckung abnehmen.

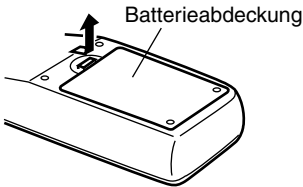

**2** 2 Trockenbatterien (AA/R6) einsetzen.  
• Zuerst den  $\ominus$  Pol einsetzen.

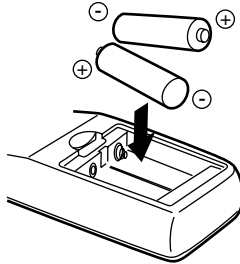

**3** Die Abdeckung anbringen.

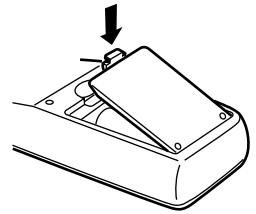

### Anmerkungen

#### Austausch der Batterien

Verkürzt sich die Distanz von der die Fernbedienung wirksam ist, so sind die Batterien abgelaufen. Zu dieser Zeit sollten sie ersetzt werden.

Richtlinie: Wenn täglich 1000-mal betätigt, nach ca. 3 Monaten

#### Austauschen der Batterien

- Trockenbatterien (AA/R6) verwenden
- Beide Batterien gleichzeitig austauschen. (Nicht eine abgelaufene und eine neue gleichzeitig verwenden.)
- Die  $\oplus$  und  $\ominus$  Pole der Batterien sind der angezeigten Richtung entsprechend richtig einzusetzen.
- Die auf den Batterien angegebenen Hinweise ebenfalls lesen.

### Vorsichtsmaßnahmen zum Batteriegebrauch

- Die eingeschlossenen Batterien dienen der Überprüfung der Arbeitsfähigkeit der Fernbedienung.
- Falls die Fernbedienungseinheit für längere Zeit nicht benutzt wird, sollten die Batterien entfernt werden.
- Falls die Fernbedienung nicht richtig arbeitet, die Batterien entnehmen und nach 5 Minuten erneut einlegen.

### Hinweis

Falls Batterieflüssigkeit aus der Batterie ausgetreten ist, das Batterieabteil gut säubern. Sollte die Flüssigkeit mit dem Körper in Kontakt geraten sein, die betreffende Stelle gut mit Wasser abspülen.

## Drahtlose Fernbedienung

Vor Benutzung der Fernbedienung den REMOTE SEL.-Schalter auf WIRELESS stellen.

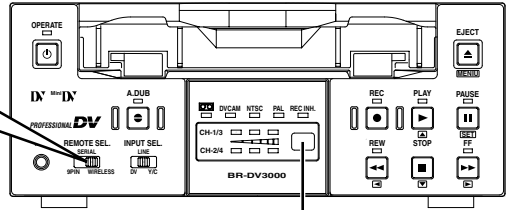

Sensor für drahtlose Fernbedienung

### Hinweis zur Benutzung der drahtlosen Fernbedienung

Sollen 2 oder mehr Videorekorder am selben Ort separat bedient werden, ist für Funktionen die nicht geändert werden sollen der REMOTE SEL.-Schalter auf der Vorderseite auf eine andere Einstellung als "WIRELESS" einzustellen, und die Bedienung dann mit der Fernbedienung vornehmen.

### Bedienungen und Reichweite

#### Sensor für drahtlose Fernbedienung

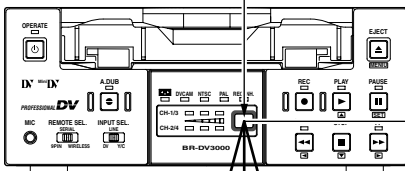

#### Sensor des Videorekorders

Max. Distanz : 6m  
Max. Winkel : 30°

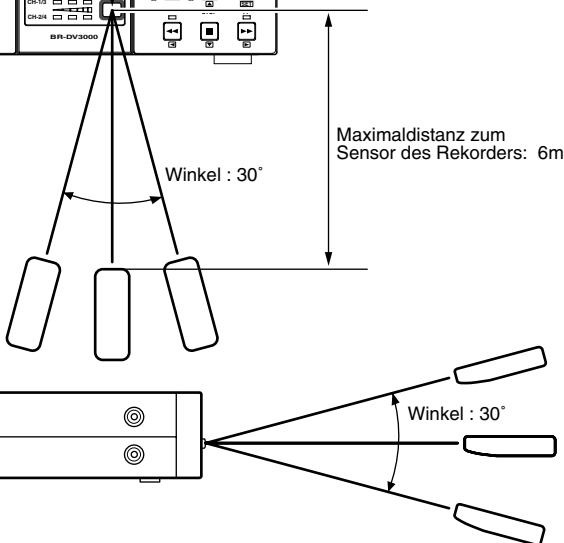

### Hinweise

- Befindet sich ein Hindernis zwischen dem Sensor des Rekorders und der Fernbedienungseinheit, so wird die Signalübertragung beeinträchtigt.
- Treffen Sonnenstrahlen oder starkes Lampenlicht auf den Sensor, so wird die Signalübertragung beeinträchtigt.
- Niemals an Videokassettenrekorder und Fernbedienung gleichzeitig Bedienungen vornehmen. Dies führt zu Fehlfunktionen.



# VORBEREITUNG - Spannungsversorgung -

## Netzadapter anschließen

Den mitgelieferten Netzadapter am Videokassettenrekorder anschließen.

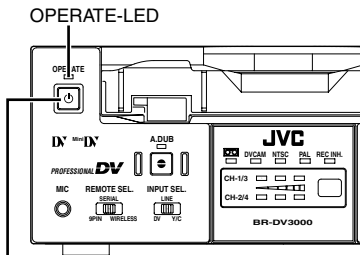
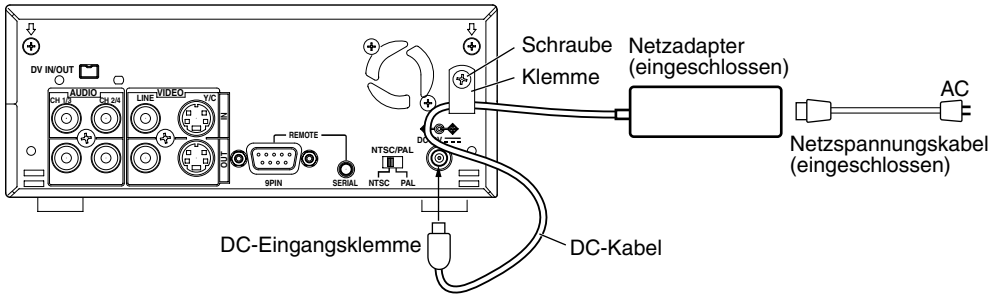

OPERATE-Knopf

### Anmerkungen

- Wenn der Betriebsschalter OPERATE eingeschaltet ist, wird immer noch eine geringfügige Leistung aufgenommen.
- Bei ausgeschaltetem Betriebsschalter OPERATE kann nur die OPERATE-Taste am Rekorder bzw. der Fernbedienung benutzt und Kassetteneinschub und -auswurf ausgeführt werden.

**1.** Das Gleichspannungskabel des Netzadapters an der DC IN-Buchse des Rekorders anschließen.

**2.** Um das Ausziehen des DC-Kabels zu verhindern, dieses mit einer Klemme sichern.

- ① Die Schraube lösen und die Klemme abnehmen.
- ② Das DC-Kabel in die Klemme setzen und diese am Rekorder befestigen.

**3.** Das mitgelieferte Netzspannungskabel an der AC IN-Buchse des Netzadapters anschließen.

**4.** Das Spannungskabel an einer Netzsteckdose anschließen.

- Sobald die Versorgungsspannung da ist leuchtet die OPERATE-LED rot auf. (Betrieb ausgeschaltet)
- Wurde der Menüeintrag DC IN MODE im Systemmenü (2/2) auf "OPE ON" bzw. "PLAY" eingestellt, dann leuchtet die OPERATE-LED grün auf. (Betrieb eingeschaltet)  
Falls er auf PLAY eingestellt ist, startet der Videorekorder die Wiedergabe automatisch, sobald eine Kassette eingelegt wird.

### Hinweise

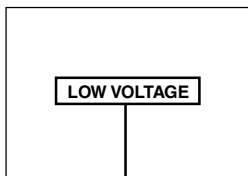

Warnanzeige

- Zur Spannungsversorgung nur den mitgelieferten Netzadapter verwenden. Keine anderen Spannungsquellen benutzen.
- Während der Aufnahme oder Wiedergabe darf das DC-Kabel nicht herausgezogen werden.
- Wenn die Versorgungsspannung zu gering ist, wird die Warnmeldung "LOW VOLTAGE" angezeigt. (☞ Siehe Seite 66)

## Spannung einschalten

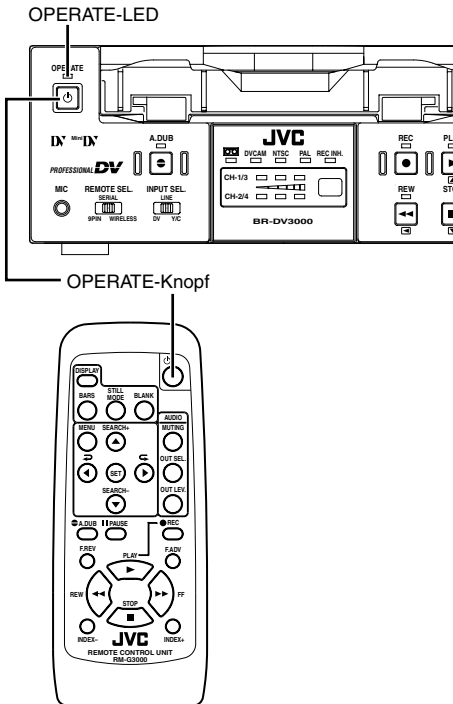

■ Im ausgeschalteten Zustand (**OPERATE-LED leuchtet rot**) die **OPERATE-Taste** am Rekorder oder der Fernbedienung drücken.

- Sobald Versorgungsspannung da ist, leuchtet die OPERATE-LED grün auf und der Videokassettenrekorder kann bedient werden. (Betriebeinschaltung)

### Anmerkungen

- Bei ausgeschaltetem Betriebsmodus (OPERATE OFF) bewirkt das Einlegen einer Videokassette, dass die Spannung eingeschaltet wird.
- Die Fernbedienung ist wirksam wenn der Schalter REMOTE SEL. auf "WIRELESS" gestellt ist.

### Hinweis

- Blinkt die LED grün oder wird "UNPLUG MAIN POWER, PLUG BACK IN AFTER A WHILE" auf dem Bildschirm angezeigt, nachdem die OPERATE-Taste gedrückt und die Spannung eingeschaltet wurde, das Spannungskabel aus der Steckdose ziehen und einige Zeit warten bevor es wieder angeschlossen wird.

## Spannung ausschalten

■ **Stoppen aller Geräteaktivitäten.**

**1. Die OPERATE-Taste des Rekorders oder der Fernbedienung drücken.**

- Das Gerät schaltet aus und die OPERATE-LED leuchtet rot.

**2. Wird das Gerät längere Zeit nicht benutzt, jeweils immer den Netzadapter abtrennen.**

- Dabei ist zum Abtrennen des Netzadapters zuerst das Spannungskabel aus der Netzsteckdose ziehen.

# VORBEREITUNG – Wahl des NTSC/PAL-Signalformats –

Dieser Videorekorder arbeitet mit NTSC und PAL-Signalen.

Wenn ein Analog-Signaleingang (Komposit-Video- oder Y/C-Video-Trennsignal) angelegt wird, zuerst das SignalfORMAT wählen.

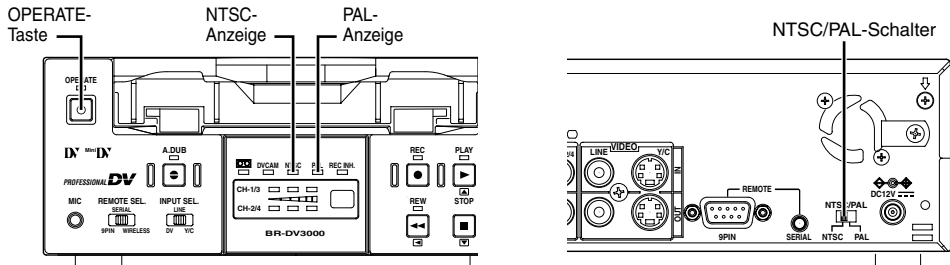

## Bedienung

1. Das Gerät ausschalten (OPERATE OFF).
2. Mit dem NTSC/PAL-Schalter auf der Rückseite das SignalfORMAT einstellen.
3. Die OPERATE-Taste drücken, um auf Betrieb zu schalten. Der Einstellung entsprechend leuchtet auf der Vorderseite die NTSC oder PAL-Anzeige.

## Anmerkungen

- Im Wiedergabemodus wird ungeachtet der Schaltereinstellung automatisch das SignalfORMAT des Bandes erkannt.
- Beim Anlegen eines DV-Signals wird ungeachtet der Schaltereinstellung automatisch das SignalfORMAT des Bandes erkannt.
- Dieses Gerät ist mit einer Funktion zur automatischen SignalfORMATERKennung der wiedergegebenen Kassette bzw. des an der DV-Buchse anliegenden Eingangs ausgestattet. Diese Funktion kann jedoch in einigen Fällen nicht richtig arbeiten.  
Um eine richtige SignalfORMATWahl zuzusichern, wird empfohlen das Eingangssignal- oder KassettensignalfORMAT mit dem rückseitigen NTSC/PAL-Schalter einzustellen.
- Wird das Gerät gestoppt, schaltet es auf die NTSC/PAL-Einstellung zurück.
- Bei der Wiedergabe einer Videokassette, die Aufzeichnungen im NTSC als auch PAL-Format enthält, können das Videobild, der Ton sowie der Zeitcode an der Übergangsstelle verzerrt werden.
- Falls das SignalfORMAT der wiedergegebenen Kassette von demjenigen abweicht, das mit dem Schalter NTSC/PAL eingestellt wurde, werden Bild und Ton am Bandanfang bzw. –ende für ca. 5 Sekunden verzerrt.
- Eine NTSC/PAL-Konversion ist nicht möglich.

# VORBEREITUNG - Betriebssperrmodus -

Um Unfug und Fehlbedienungen vorzubeugen wurde dieser Videorekorder mit einer Betriebssperrfunktion ausgestattet.

Bei aktivierter Betriebssperre bleibt die Betätigung der Bedienungselemente und Schieber-einstellung wirkungslos. Nur die OPERATE-Taste am Videorekorder und Menübedienungen haben eine Wirkung.

## Systemmenü (2/2)

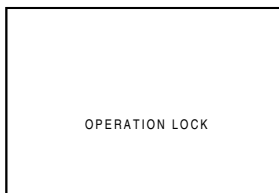
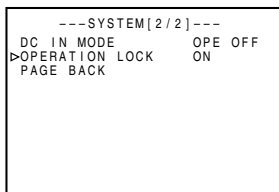

## ■ Betriebssperrmodus-Einstellung

Den Menüeintrag OPERATION LOCK im Systemmenü (2/2) auf "ON" stellen. (☞ Siehe Seite 54, "Menüeinstellungen")

- Wird bei aktivierter Betriebssperre am Rekorder die EJECT-Taste gedrückt, wird auf dem Bildschirm "OPERATION LOCK" für ca. 3 Sekunden angezeigt.

## ■ Aufheben des Betriebssperrmodus

Im Systemmenü (2/2) den Menüeintrag OPERATION LOCK auf "OFF" stellen.

Bei aktivierter Betriebssperre wird "OPERATION LOCK" angezeigt, wenn die Auswurfaste gedrückt wird. Das fortgesetzte Drücken bringt jedoch das Menü zum Erscheinen.

# VORBEREITUNG - Einlegen/Entnehmen einer Videokassette -

Nur Standard DV und MiniDV-Kassetten verwenden.

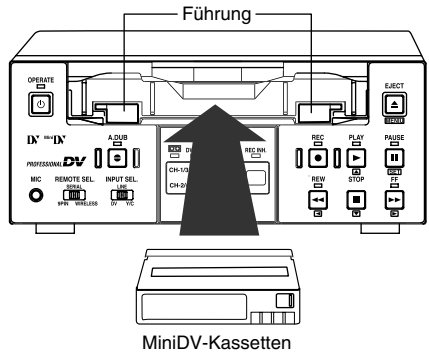
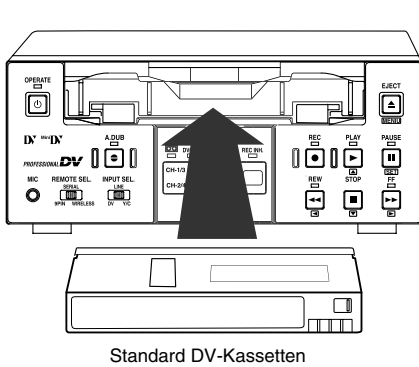

Schalter

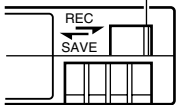

Büroklammer

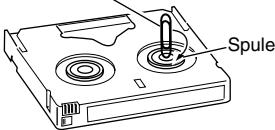

Kassettenanzeige

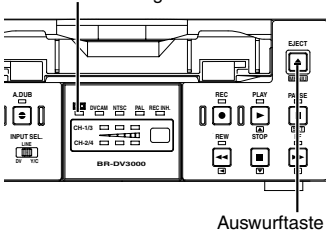

## Einlegen einer Videokassette

### 1. Prüfen der Videokassette

- Einstellung des rückseitigen Löschschiebers  
Zum Aufnehmen auf "REC" stellen. Auf "SAVE" stellen, um die Aufnahme vor der Löschung zu schützen.
- Sicherstellen, dass keine Banderschläpfung besteht.  
Mit einer Büroklammer o.ä. leicht in Pfeilrichtung drehen. Falls keine Banderschläpfung da ist, dreht sich die Spule nicht.

### 2. Prüfen, ob die Kassettenanzeige des Rekorders aus ist.

Leuchtet die Kassettenanzeige nicht, so enthält der Kassettenladeschacht keine Kassette.

### 3. Die Videokassette einlegen.

- Eine Standard DV-Kassette in den Kassettenladeschacht einlegen.
- MiniDV-Kassetten sind in die Mitte zwischen den beidseitigen Bandführungen einzusetzen.  
Eine Kassette mit nach obenweisendem Kassettenfenster langsam und gleichmäßig einschieben, bis diese automatisch eingezogen und geladen wird.  
→ Während des Ladevorgangs blinkt die Kassettenanzeige.  
Die Anzeige leuchtet stetig, nachdem die Kassette fertig eingezogen wurde.

## Anmerkungen

- Das Einlegen und Ausstoßen einer Videokassette ist auch bei ausgeschaltetem Betriebsschalter OPERATE möglich.
- Das Laden und Ausstoßen einer Kassette benötigt ca. 6 Sekunden.
- Das Ausstoßen einer Kassette kann nicht mit der drahtlosen Fernbedienungseinheit veranlasst werden.

## Entnehmen einer Videokassette

### 1. Die EJECT-Taste am Rekorder betätigen.

→ Der Kassettenauswurf startet. Während des Auswurfvorgangs blinkt die Kassettenanzeige.

### 2. Die Kassette entnehmen.

# VORBEREITUNG - Datum/Uhrzeit-Anzeige und Einstellung -

Datums-/Uhrzeiteinstellung der eingebauten Uhr.

Das eingestellte Datum und die Uhrzeit bleibt nach dem Ausschalten des Geräts mittels aufladbarer Batterien gespeichert. Das Datum und die Uhrzeit werden über ein Menü eingestellt und auf dem Bildschirm angezeigt. Bei Aufnahmen werden Datum und Uhrzeit aufgezeichnet.

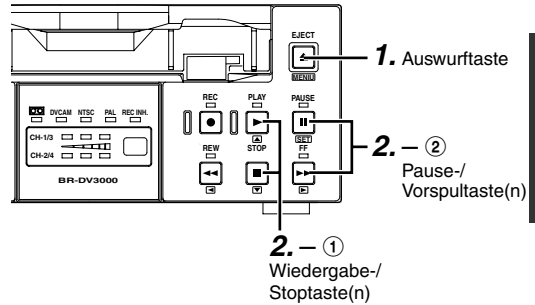
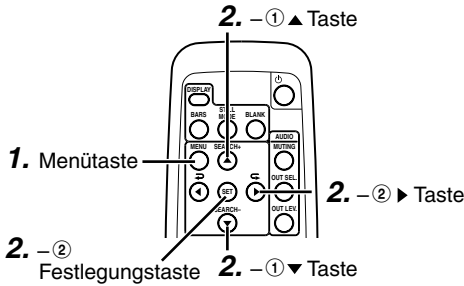

## Anfangsmenü-Cursor

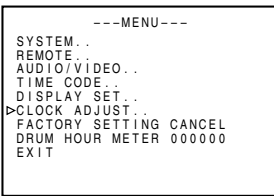

## CLOCK ADJUST-Menü (Uhrzeiteinstellung)

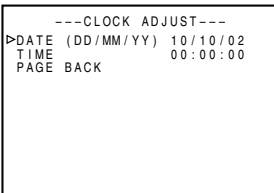

## Einstellung von Datum und Uhrzeit

Die Einstellung wird im CLOCK ADJUST-Menü ausgeführt. Während der Einstellung den an den Ausgangsbuchsen VIDEO LINE OUT oder Y/C OUT angeschlossenen Bildschirm beobachten.

- Die Einstellung von Datum und Uhrzeit ist sowohl am Rekorder als auch mit der Fernbedienung möglich.

■ Die **OPERATE-Taste am Gerät oder an der Fernbedienung drücken, um die Spannung ein- und das Gerät auf den Stopmodus zu schalten.**

\* Wird die Einstellung am Rekorder vorgenommen, ist die Kassette zuvor zu entfernen, falls eine eingelegt ist.

### 1. Anzeige des Anfangsmenüs

#### Fernbedienung

Die MENU-Taste drücken.

#### Videorekorder

Die EJECT-Taste 2 Sekunden oder länger drücken.

### 2. Anzeige des CLOCK ADJUST-Menüs

#### Fernbedienung

- ① Die Tasten ▲ / ▼ drücken und den Cursor auf CLOCK ADJUST richten.
- ② SET oder ▶ drücken.

#### Videorekorder

- ① Die PLAY oder STOP-Taste drücken und den Cursor auf CLOCK ADJUST richten.
- ② Die PAUSE oder FF-Taste drücken.

# VORBEREITUNG - Datum/Uhrzeit-Anzeige und Einstellung (fortgesetzt) -

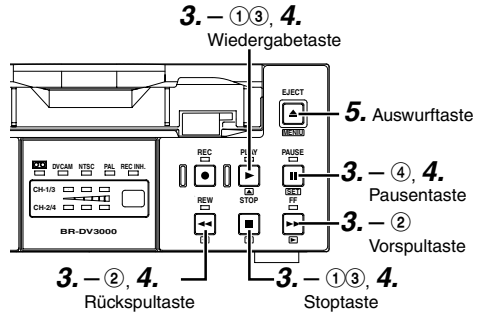
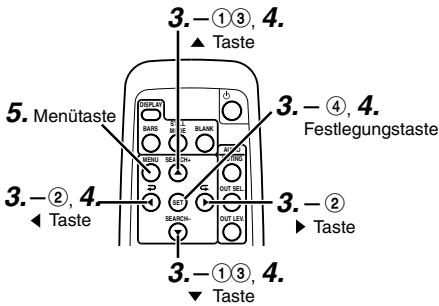

## 3. Auf dem CLOCK ADJUST-Menü das Datum und die Uhrzeit einstellen.

Datum (Tag/ Monat/ Jahr)

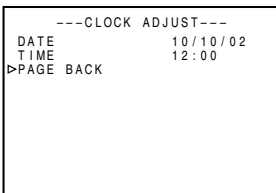
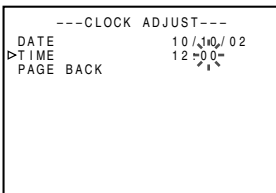
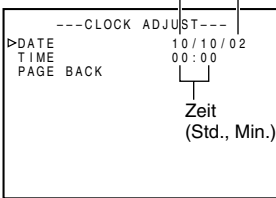

### Fernbedienung

- ① Die Tasten ▲/▼ drücken und den Cursor auf die Datums- bzw. Zeiteinstellung richten, oder die SET-Taste drücken.
- ② ► oder ◀ drücken, um die Ziffernstelle zu wählen.
  - Die gewählte Ziffernstelle blinkt.
- ③ Die Tasten ▲/▼ drücken, um den Wert einzustellen.
- ④ Die obenstehenden Schritte ① bis ③ wiederholen, bis alle Eingaben fertig sind, dann die Einstellung mit der SET-Taste festlegen.

### Videorekorder

- ① Die PLAY/STOP-Taste drücken und den Cursor auf das Datum oder die Zeit richten, oder die FF oder PAUSE-Taste drücken.
- ② Mittels der FF oder REW-Taste die einzustellende Ziffer wählen.
  - Die gewählte Ziffernstelle blinkt.
- ③ Die PLAY/STOP-Taste drücken, um den Wert festzulegen.
- ④ Die obenstehenden Schritte ① bis ③ wiederholen, bis alle Eingaben fertig sind, dann die PAUSE-Taste drücken.

## Anmerkung

Die Sekunden der Uhrzeit können nicht eingestellt werden. Nach Einstellung der Minuten die SET-Taste (Fernbedienung) oder PAUSE-Taste (Rekorder) gleichzeitig mit einem separaten Zeitsignal drücken.

## 4. Um zum Anfangsmenü zurück zu schalten, nachdem alles beendet ist:

### Fernbedienung

- Die Taste ◀ drücken. Oder
- Die Tasten ▲/▼ drücken, den Cursor auf PAGE BACK richten und dann die SET-Taste drücken.

### Videorekorder

- Die REW-Taste drücken. Oder
- Die PLAY/STOP-Taste drücken, den Cursor auf PAGE BACK richten und dann die PAUSE-Taste drücken.

## 5. Um zum normalen Bild zurück zu schalten:

### Fernbedienung

- Die MENU-Taste drücken. Oder
- Den Cursor auf den Menüeintrag EXIT des Anfangsmenüs richten, und dann die SET-Taste drücken.

### Videorekorder

- Die EJECT drücken. Oder
- Den Cursor auf den Menüeintrag EXIT des Anfangsmenüs richten, und dann die PAUSE-Taste drücken.

## Einstellung von Datum und Uhrzeit

Das Datum und die Uhrzeit werden auf der Onscreen-Anzeige des Bildschirms gezeigt, der an den Ausgangsbuchsen VIDEO LINE OUT oder Y/C OUT angeschlossen ist. Ob das Datum und die Uhrzeit angezeigt werden und der Anzeigetyp wird beim Menüeintrag DISPLAY (2/2) des Anzeigemenüs (1/2) eingestellt. (Details zur Einstellung:  Siehe Seite 54.)

### Anfangsmenü

```

---MENU---
SYSTEM. . .
REMOTE. . .
AUDIO/VIDEO. . .
TIME CODE. . .
▶ DISPLAY SET. . .
CLOCK ADJUST. . .
FACTORY SETTING CANCEL
DRUM HOUR METER 000000
EXIT
    
```

### Anzeigemenü (1/2)

```

---DISPLAY[1/2]---
DIPLAY          OFF
COUNTER POSI.  LOWER-R
TIME CODE       ON
VTR MODE        ON
TAPE REMAIN     OFF
▶ TIME DATE     DATE+TM
AUDIO INFO.     CH+RATE
NEXT PAGE
PAGE BACK
    
```

### Anzeigemenü (2/2)

```

---DISPLAY[2/2]---
▶ DATE STYLE    DD/MM/YY
TIME STYLE      24H
BARS            OFF
PAGE BACK
    
```

### Anzeigetaste

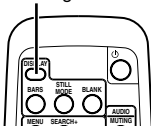

```

32K CH-1/2          S P 0 0 m i n
    10/10/02        STANDBY-OFF
    12:00:00        TCR 02:00:00:00
    
```

Datum/Zeit-Anzeige

## Einstellung

**1. Den Menüeintrag DISPLAY SET des Anfangsmenüs (Top MENU) wählen und auf dem Anzeigemenü (1/2) zur Anzeige bringen.**

**2. Auf dem Anzeigemenü (1/2) den Menüeintrag TIME/DATE einstellen.**

### ■ TIME DATE

- OFF : Datum und Zeit werden nicht angezeigt.
- TIME : Nur die Zeit wird angezeigt.
- DATE : Nur das Datum wird angezeigt.
- DATE + TM : Datum und Zeit werden beide angezeigt.

**3. Den Menüeintrag NEXT PAGE des Anzeigemenüs (1/2) wählen, um das Anzeigemenü (2/2) zur Anzeige zu bringen.**

**4. Auf dem Anzeigemenü (2/2) den Menüeintrag DATE STYLE und TIME STYLE einstellen.**

### ■ DATE STYLE: Die Reihenfolge des Datums einstellen.

- YY/MM/DD: Jahr /Monat /Tag
- MM/DD/YY: Monat /Tag /Jahr
- DD/MM/YY: Tag /Monat /Jahr

### ■ TIME STYLE: Der Typ der Uhrzeitanzeige wird gewählt.

- 24H: 24 Stunden-Anzeige
- 12H: 12 Stunden-Anzeige

## Aktivierung der Onscreen-Anzeige

### Fernbedienung

- Die DISPLAY-Taste drücken.

### Viceorekorder

- Auf dem Anzeigemenü (1/2) den Menüeintrag DISPLAY auf ON oder AUTO einstellen.

## Anmerkungen

- Im Wiedergabe- oder Stopmodus : Der Zahlwert der eingebauten Uhr wird angezeigt.
- Wiedergabemodus : Das Datum und die Zeit, die auf dem Band aufgezeichnet sind, werden angezeigt.
- Bei DV-Aufnahme : Die an der DV-Buchse anliegenden Datums- und Zeitdaten werden angezeigt.



# AUFNAHME - Anschlussverbindungen und Einstellungen -

Hier werden die Anschlussverbindungen erläutert, die notwendig sind, wenn dieser Videorekorder als Aufnahmegerät verwendet wird.  
Dieses Gerät kann nicht als Aufnahmegerät eines Schnittsystems verwendet werden.

## Anschlüsse

### ■ Ist an der Digitalvideobuchse DV ein Videogerät

Angeschlossen, dann können Aufnahmen mit äußerst geringfügiger Qualitätseinbuße angefertigt werden.

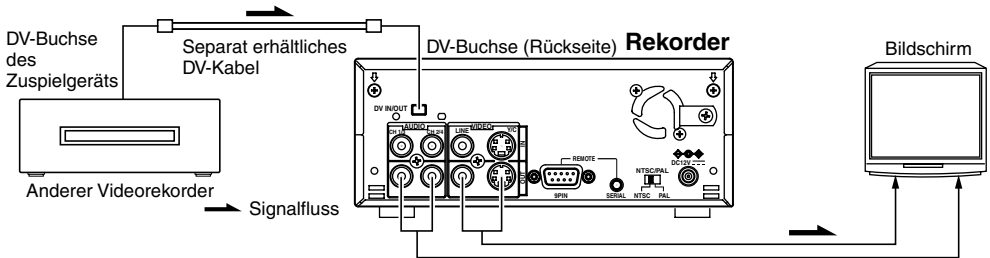

### Anmerkungen

- Schalten Sie die Stromversorgung beider Geräte AUS und schließen Sie das DV-Kabel an.
- Stecken Sie den Stecker am Ende des DV-Kabels nicht falsch (umgekehrt) in den DV-Anschluss der beiden Geräte.
- Wenn ein Eingang an der Digitalvideobuchse anliegt, wird der Modus des aufzeichnenden Rekorders demjenigen des zuspieldenden Geräts gleichgeschaltet.
- Als Datum und Uhrzeit werden die an der DV-Buchse anliegenden Daten aufgezeichnet.
- Um Zeitcodedaten, Datum und Uhrzeit während einer Aufnahme aufzuzeichnen, ist der Menüeintrag TC DUPLICATE im TIME CODE-Menü auf AUTO oder NON DROP zu stellen. (E<sup>55</sup> Siehe Seite 62.)
- Falls der BR-DV600 als Zuspieldgerät verwendet wird, und er von STILL → PLAY geschaltet wird, so wird nach Abgabe des Audioausgangs zuerst die Stummschaltung aktiviert, danach erklingt der Wiedergabeton. (Beim BR-DV600A besteht dieses Phänomen nicht.)
- Wird der D9VTR (mit SA-DV60) angeschlossen, dann erfolgt kein Datum- und Uhrzeit-Datenaustausch.

### ■ Anschluss an einem Videogerät ohne DV-Buchse (Analogeingang)

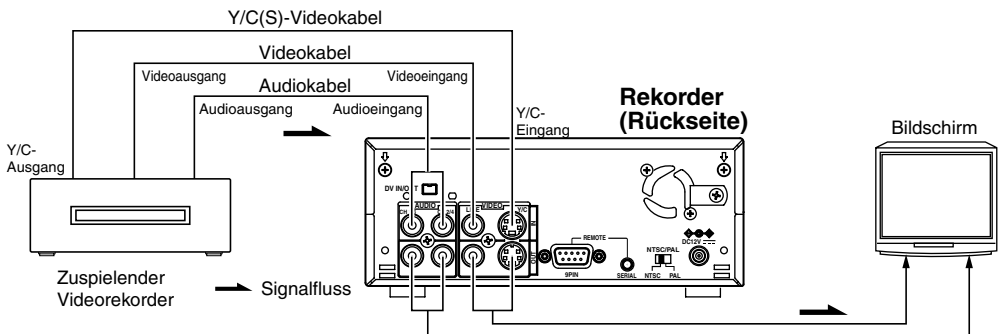

### Anmerkung

Bei Suchlauf oder dem Anlegen eines Videobilds mit starken Bildschwankungen können Bild und Audio vorübergehend verzerrt werden. In diesem Fall sollte ein stabiles Videobild über TBC eingegeben werden.

# Einstellung

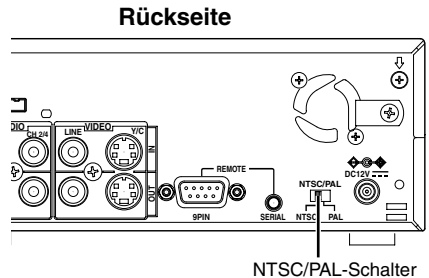
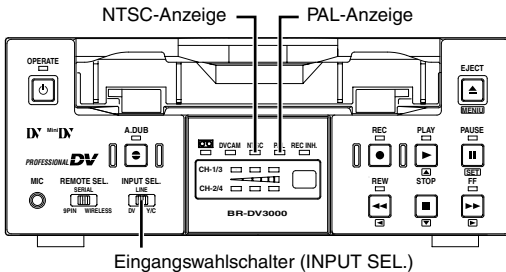

## Anmerkungen

- Bei DV-Signaleingang wird das Signalformat (NTSC/PAL) automatisch erkannt.
- Bei DV-Eingang kann keine Audiomodus-Einstellung ausgeführt werden. Er wird gleich wie derjenige des Eingangssignals. (48K oder 32K)

## AUDIO/VIDEO-Menü

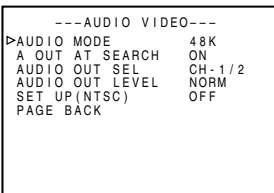

## Systemmenü (1/2)

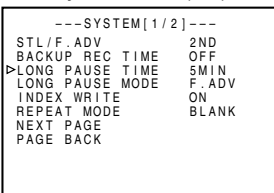

## ■ Einstellung des Signalformats (NTSC/PAL)

Auf der Rückseite des Geräts mit dem NTSC/PAL-Schalter das Signalformat des Analogeingangs einstellen. Der Einstellung entsprechend leuchtet die NTSC oder PAL-Anzeige auf.

\* Die Einstellung von NTSC/PAL ist bei ausgeschaltetem OPERATE-Schalter vorzunehmen.

## ■ Wahl des Videoeingangssignals

Mit dem INPUT SEL.-Schalter auf der Vorderseite einstellen.

Y/C : Eingang des Y/C-Video-Trennsignals

LINE: Eingang des Komposit-Videosignals

DV : Eingang des Digitalvideosignals

## ■ AUDIO/VIDEO-Menüeinstellungen (☞ Siehe Seite 61)

### • AUDIO MODE (Menüeintrag Audiomodus)

Die bei der Aufnahme verwendete Audio-Sampling-Frequenz wählen.

32K : Aufnahme mit 32kHz. Bei Nachvertonung auf Kanal 3 und 4 (CH3, CH4) auf diesen Wert einstellen.

48K : Aufnahme mit 48kHz. Keine Nachvertonung möglich.

### • SET UP (nur NTSC)

Hier wird eingestellt, ob bei der Videoaufnahme ein Komposit-Video-signal- oder Y/C-Video-Trennsignal verwendet wird.

## ■ SYSTEM-Menüeinstellungen (☞ Siehe Seite 57)

### • LONG PAUSE TIME (Lange Pausenzeit)

Hier wird die Zeitdauer gewählt, während der bei pausierter Aufnahme der Bandschutzmodus aktiviert bleibt.

### • INDEX WRITE (Indexeinschreibung)

Hier wird eingestellt, ob nach dem Starten der Videoaufnahme die Indexsignale automatisch aufzuzeichnen sind.

## ■ Einstellung zur Aufzeichnung des des Zeitcodes für den DV-Signaleingang

Die Verwendung der Zeitcodegenerator- und Uhrdaten für an der DV-Eingangsbuchse anliegende Eingänge wird bei Menüeintrag TC DUPLICATE des TIME CODE-Menüs eingestellt.

(☞ Siehe Seite 62.)

## Zeitcodeaufzeichnung

Im Videorekorder ist ein Zeitcodeleser/-generator eingebaut. Bei Aufnahmen wird der Zeitcode aufgezeichnet. Benutzerbits werden nicht aufgezeichnet.

Den Bedienungen entsprechend wird der Zeitcode folgenderweise aufgezeichnet. Der Zeitcode wird im REC RUN-Modus aufgezeichnet. (REC RUN: Nur während der Aufnahme wird der Zeitcode vorgesetzt).

Bedingung	Zeitcodeaufzeichnung
Voreinstellung des Zeitcodes am Videorekorder	<ul style="list-style-type: none"> <li>• Der im eingebauten Zeitcodegenerator voreingestellte Zeitcode wird aufgezeichnet. (Nur einmal)</li> <li>• Am Ende der Aufzeichnung wird der eingestellte Zeitcode gelöscht und auf den Regenerierungsmodus geschaltet.</li> </ul> <p>— Anmerkung —</p> <p>Der Framing-Modus wird durch Einstellen des Menüeintrags NDF/DF im TIME CODE-Menü gewählt (nur NTSC).</p>
Ohne Voreinstellung des Zeitcodes am Videorekorder	<ul style="list-style-type: none"> <li>• Der auf dem Band aufgezeichnete Zeitcode wird gelesen und sein Fortsetzungswert aufgezeichnet. (Regenerierung)</li> <li>• Falls kein Zeitcode aufgezeichnet ist, wird mit "00" gestartet.</li> </ul> <p>* Es ist möglich, dass ein am Bandanfang aufgezeichneter Zeitcode nicht gelesen werden kann.</p>

## Zeitcode-Voreinstellung

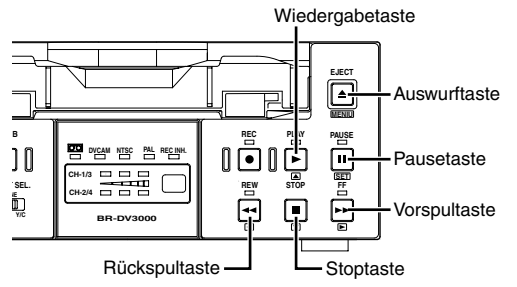
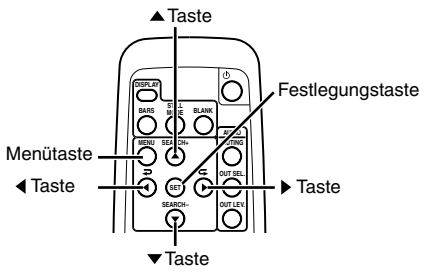

**Anmerkung**  
 Wird im Stopmodus die Aufnahmetaste REC gedrückt, dann wird der Wert des internen Zeitcodegenerators während des Drückens auf dem Bildschirm angezeigt.

Die Voreinstellung des Zeitcodes im TIME CODE-Menü ausführen. Die Einstellung kann sowohl mittels Fernbedienung als auch am Videorekorder ausgeführt werden.

**■ Den Betriebsschalter des Videorekorders oder der Fernbedienung drücken, um die Spannung einzuschalten und das Gerät auf den Stopmodus schalten.**

\* Wird die Einstellung am Rekorder vorgenommen, ist die Kassette zu entfernen, falls eine eingelegt ist.

## Anfangsmenü

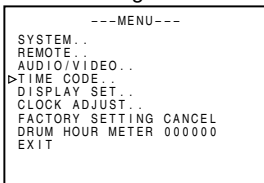

## Zeitcodemenü

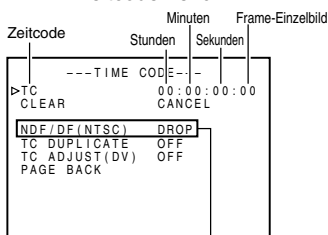

Framing-Modus  
(nur NTSC)

### ■ Zeitcode-Nullstellung

- ① Den Menüeintrag CLEAR wählen.
- ② Den Einstellwert auf EXECUTE einstellen und dann die SET oder PAUSE-Taste (am Videorekorder) drücken.

### Anmerkung

Framing-Modus (nur NTSC)  
**DRP**

: Ein mit der aktuellen Zeit übereinstimmen der Zeitcode.

**NON DROP**

: Einstellen, wenn die Einzelbildzahl wichtig ist.

## 1. Anfangsmenü-Anzeige

### Fernbedienung

Die MENU-Taste drücken.

### Videorekorder

Die EJECT-Taste 2 Sekunden oder länger drücken.

## 2. Das TIME CODE-Menü zur Anzeige bringen.

### Fernbedienung

Mit den Tasten ▲/▼ den Menüeintrag TIME CODE wählen und die SET-Taste oder ►-Taste drücken.

### Videorekorder

Mit der PLAY/STOP-Taste den Menüeintrag TIME CODE wählen und die PAUSE oder FF-Taste drücken.

## 3. Zeitcode-Voreinstellung (Std., Min., Sek., Einzelbild)

### Fernbedienung

- ① Mit den Tasten ▲/▼ den Menüeintrag TC wählen und die SET-Taste oder ►-Taste drücken.  
→ Die Stunden-Ziffer blinkt.
- ② Die Taste ► oder ◀ drücken, um die blinkende Ziffernstelle zu verlagern.
- ③ Die Taste ▲ oder ▼ drücken, um den Wert der blinkenden Ziffer zu ändern.
- ④ Die obenstehenden Schritte ② und ③ bei jeder Ziffernstelle wiederholen, und dann die Einstellung mit der SET-Taste festlegen.

### Videorekorder

- ① Mit der PLAY/STOP-Taste den Menüeintrag TIME CODE wählen und die PAUSE oder FF-Taste drücken.
- ② Die FF oder REW-Taste drücken, um die blinkende Ziffernstelle zu verlagern.
- ③ Die PLAY/STOP-Taste drücken, um den Wert der blinkenden Ziffer zu ändern.
- ④ Die obenstehenden Schritte ② und ③ bei jeder Ziffernstelle wiederholen und dann die PAUSE-Taste drücken.

## 4. Den Framingcode einstellen. (NON DROP/DROP) (nur NTSC)

### Fernbedienung

- ① Mit den Tasten ▲/▼ den NDF/DF-Eintrag wählen und die SET oder ►-Taste drücken.
- ② Die Taste ▲ oder ▼ drücken, um den Einstellwert zu wählen.
- ③ Die Einstellung durch Drücken der SET-Taste festlegen.

### Videorekorder

- ① Mit der PLAY/STOP-Taste den NDF/DF-Eintrag wählen und die SET oder FF-Taste drücken.
- ② Die PLAY/STOP-Taste drücken, um den Einstellwert zu wählen.
- ③ Durch Drücken der PAUSE-Taste den Einstellwert festlegen.

## 5. Zurückschalten zum normalen Menü

### Fernbedienung

Die MENU-Taste drücken.

### Videorekorder

Die EJECT-Taste drücken.

## Aufzeichnung des Zeitcodes eines DV-Eingangssignals

- Den Menüeintrag TC DUPLICATE im TIME CODE-Menü auf AUTO stellen.
- Um den Zeitcode von BR-DV600, GY-DV500 oder GY-DV700W im NON DROP-Einzelbildmodus aufzuzeichnen, den Menüeintrag TC DUPLICATE des TIME CODE-Menüs auf NON DROP stellen.

### Anmerkung

Ist der TC DUPLICATE-Menüeintrag auf AUTO oder NON DROP eingestellt, und wird im Stopmodus die Aufnahmetaste REC gedrückt, so kann das Zeitcode EE-Signal von der DV-Eingangsbuchse überprüft werden.

## Fernbedienung

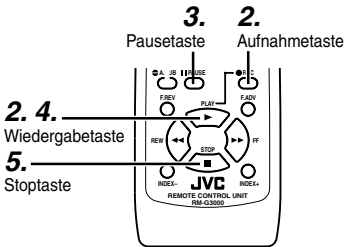

## Videorekorder

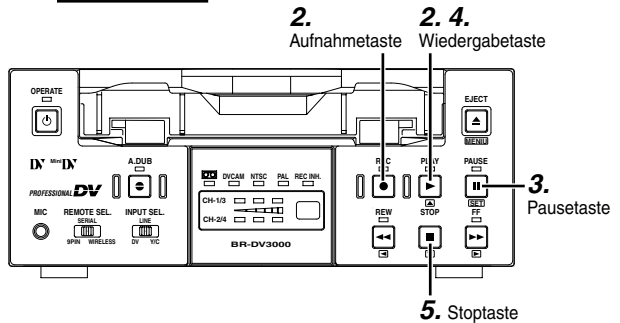

### Anmerkungen

- Wird die Aufnahmepause nicht beendet, dann schaltet das Gerät zwecks Bandschonung automatisch auf den Stopmodus. Die Zeitdauer bis zum Umschalten auf den Stopmodus wird bei Menüeintrag LONG PAUSE TIME im Systemmenü (1/2) eingestellt.
- Mit diesem Videorekorder ist kein Videoschnitt (Editieren) möglich.

### Anmerkung

Eine Aufzeichnung des Indexsignals ist nicht möglich unmittelbar nachdem das Gerät vom Aufnahme- auf den Pausenmodus umgeschaltet wurde.

### 1. Eine Kassette einlegen.

- Vor dem Einlegen prüfen, ob der Schieber auf der Rückseite der Videokassette auf REC gestellt ist.  
→ Die Spannung einschalten.

### 2. Aufnahme starten:

- Während REC gedrückt gehalten wird, PLAY drücken.

### 3. Die Aufnahme pausieren.

- Die PAUSE drücken.

### 4. Die Aufzeichnung fortsetzen.

- Die PLAY-Taste drücken.

### 5. Die Aufzeichnung stoppen.

- Die STOP-Taste drücken.

## Aufzeichnung eines Indexsignals

Ist der Menüeintrag INDEX WRITE im Systemmenü (1/2) auf ON gestellt, so wird das Indexsignal am Startpunkt der Aufnahme aufgezeichnet.

Im Wiedergabemodus kann die Stelle aufgesucht werden, an der das Indexsignal aufgezeichnet wurde (Indexsuchlauf).

### ■ Um während einer Aufnahme den Index aufzuzeichnen ist die REC-Taste zu drücken.

\*Der Abstand der Aufzeichnungen des Indexsignals sollte mindestens 1 Minute betragen.

Zuletzt die Aufzeichnung des Indexsignals nachzuholen ist nicht möglich.

# AUFNAHME - Nachvertonung -

Im Audiomodus kann bei einem Band, das mit 32kHz aufgenommen wurde, im Nachhinein über Kanal 3 und 4 (CH3, CH4) eine Nachvertonung ausgeführt werden.

## Hinweise

- Bei einem Band, das mit 48kHz aufgenommen wurde, ist keine Nachvertonung möglich.
- Eine Nachvertonung mit einem Digitalvideosignal ist nicht möglich.

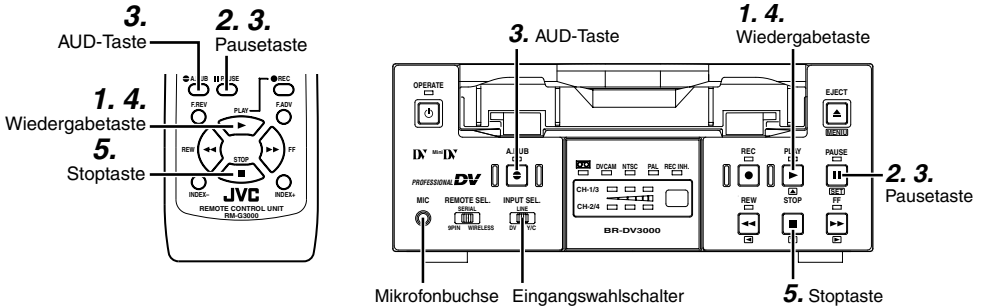

## Anschlüsse

Der Audioeingang zur Nachvertonung wird an der rückseitigen AUDIO IN-Buchse oder auf der Vorderseite an der Mikrofonbuchse MIC angeschlossen. Der Eingang der Mikrofonbuchse wird der Vorzug gegeben.

## Einstellungen

- Den Menüeintrag AUDIO im AUDIO/VIDEO-Menü auf "32K" stellen.
- Den INPUT SEL.-Schalter auf der Vorderseite auf etwas anderes als "DV" einstellen.

## Bedienung

- 1. PLAY drücken, um die Wiedergabe zu starten.**
  - 2. Die PAUSE-Taste an der Stelle drücken, an der die Nachvertonung ausgeführt werden soll.**  
→ Das Gerät schaltet auf Standbildmodus.
  - 3. Während die PAUSE-Taste gedrückt gehalten wird, die A.DUB-Taste drücken.**  
→ Das Gerät schaltet auf Nachvertonungspause.
  - 4. PLAY drücken**  
→ Die Nachvertonung startet und Audiosignale werden auf Kanal 3 und 4 (CH3, CH4) aufgezeichnet.
- **Zum Pausieren der Nachvertonung die PAUSE-Taste drücken.**
- 5. Am Ende der Nachvertonung die STOP-Taste drücken.**

## Anmerkungen

- Wird während der Nachvertonung ein Teil des aufgezeichneten Bandes auf einen Modus geschaltet, bei dem keine Nachvertonung möglich ist, wie z.B. beim LP-Modus oder 48 kHz-Audiomodus, dann schaltet der Rekorder auf den Stopmodus. Zu diesem Zeitpunkt ist es möglich, dass beim DV-Ausgang starke Rauschtöne ausgehen. Vor der Nachvertonung sollte daher der Aufzeichnungsmodus des betreffenden Bandteils geprüft werden.
- Wird an der MIC-Buchse ein Mikrofon angeschlossen, aber es liegt kein Mikrofoneingang an, dann wird das Signal von den rückseitigen Audioeingangsbuchsen an CH1/3 bzw. CH2/4 aufgezeichnet.
- Sollte keine Nachvertonung möglich sein, dann wird auf dem Bildschirm eine Warnmeldung angezeigt. ( Siehe Seite 23)
- Es ist nicht möglich direkt vom Stopmodus auf Nachvertonungspause zu schalten. Zuerst auf den Standbildmodus schalten.
- Während einer Nachvertonungspause kann der Ton an den Kanälen 3 und 4 geprüft werden, aber an der DV-Buchse erfolgt kein Ausgang.
- Enthält ein kurzer Bandabschnitt mehrere Nachvertonungsabschnitte, kann es bei der Wiedergabe dieses Bandabschnittes momentan zu Rauschstörungen kommen.
- Während der Nachvertonung können Bildverzerrungen oder Rauschstörungen des EE-Tonsignals auftreten, die Aufzeichnungsqualität wird jedoch nicht beeinträchtigt.
- Die überspielung des Tons der Kanäle 1 und 2 auf die Kanäle 3 und 4 (Ton auf Ton) ist nicht möglich.
- Besteht bei der Bandrücksetzung der Nachvertonung eine Stelle ohne Aufzeichnung, dann wird keine Nachvertonung ausgeführt.
- Bei der Nachvertonung von Videokassetten, die mit einem anderen Gerät aufgenommen wurden, könnte eine normale Aufzeichnung nicht ausführbar sein. Immer zuerst Nachvertonung mit diesem Gerät ausführen.

Wenn mehrere DV-Rekorder in Reihe geschaltet werden, können Langzeitaufnahmen hergestellt werden. Wenn dieser Rekorder mit dem Anschluss eines DV-Camcorders (GY-DV300/DV500/DV550/DV5000 etc.) verbunden ist, kann die verfügbare Aufnahmezeit verlängert werden. Bevor im Hauptaufnahmegerät das Bandende erreicht wird, übernimmt dieser Rekorder die Aufnahmefunktion als Reserveaufnahmegerät. Dies gestattet längere Aufnahmen.

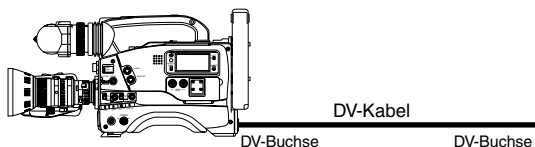

Reserveaufnahmegerät: dieser Rekorder

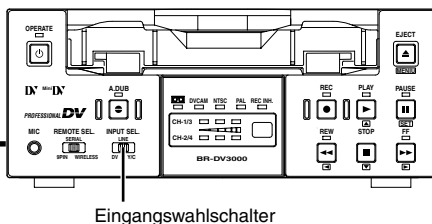

## Anschlussverbindung

Die DV-Buchse des Hauptaufnahmegeräts mittels DV-Kabel mit der DV-Buchse dieses Rekorders verbinden.

## Einstellungen

■ Den Eingangswahlschalter **INPUT SEL.** auf der Vorderseite auf **“DV”** einstellen.

■ Den Menüeintrag **BACKUP REC TIME** im Systemmenü (1/2) einstellen.

Die Einstellung entsprechend der Bandlänge wählen, die im Hauptaufnahmegerät verfügbar ist:

DV und MiniDV-Kassetten:

25MIN	: 30 Minuten
55MIN	: 60 Minuten
75MIN	: 80 Minuten
115MIN	: 120 Minuten
175MIN	: 180 Minuten
265MIN	: 270 Minuten
OFF	: Keine Reserveaufnahme

■ Den Menüeintrag **TC DUPLICATE** im **TIME CODE-Menü** auf **“OFF”** stellen.

- Die Daten des internen Zeitcodegenerators und der internen Uhr werden aufgezeichnet.
- Ist der Menüeintrag **TC DUPLICATE** des **TIME CODE-Menüs** auf **“AUTO”** oder **“NON DROP”** eingestellt, und stoppt die Aufzählung des Zeitcodes bei der Videokamera oder wird das DV-Kabel ausgezogen, dann kann die Aufzählung eines im Reserve-Aufnahmemodus in Aufzeichnung stehenden Zeitcodes stoppen.

## Betrieb

**1. Am Hauptaufnahmegerät die Aufnahme starten.**

\* Sicherstellen, dass die Aufnahme am Bandanfang startet.

**2. Dieser Rekorder startet als Reserveaufnahmegerät die Aufnahme wenn sich das Band im Hauptaufnahmegerät dem Ende nähert (ca. 5 Minuten vor dem Bandende).**

- Die Aufnahme wird entsprechend der Einstellung im **BACKUP REC TIME**-Menü gestartet.

## Anmerkungen

- Bei Betrieb im Reserveaufnahmemodus zeichnet dieser Rekorder das vom Hauptaufnahmegerät gelieferte Video-/Audiosignal auf. Während dieses Gerät die Reserveaufnahme ausführt, kann das zuzspielende Gerät (Hauptaufnahmegerät) weiterhin Aufnahmen machen.
- Der im zuzspielenden Gerät eingestellte Audiomodus dient hier als Audiomodus (32K/48K).
- Wenn die Reserveaufnahmefunktion nicht benötigt wird, muss der Menüeintrag **BACKUP REC TIME** auf **“OFF”** eingestellt werden.

# AUFNAHME - Aufnahme über Fernsteuerbuchse -

Mit einer an der SERIAL REMOTE-Buchse angeschlossenen Kabelfernbedienungseinheit oder einem Fußschalter kann die Aufzeichnung ein-/ausgeschaltet werden.

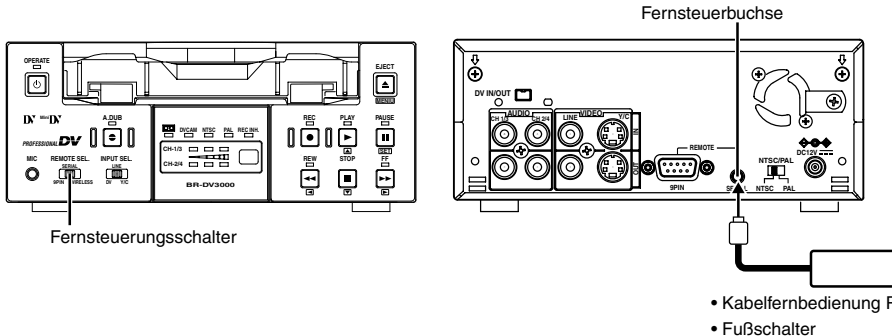

## REMOTE (1/2)-Menü

```

---REMOTE[1/2]---
▷REMOTE          ON
LOCAL FUNCTION  ALL KEYS
PREROLL        SS
REM FF/REW MODE FF/REW
REM STOP SEL   EE
PB START DELAY OF
SYNCHRONIZATION ON
NEXT PAGE
PAGE BACK
    
```

## Anmerkungen

- Die Kabelfernbedienung kann Bedienungen außer Aufnahmen ausführen.
- Damit die Tasten auf der Einheit aktiviert werden, ist der LOCAL FUNCTION-Eintrag im REMOTE (1/2)-Menü einzustellen.

## REMOTE (2/2)-Menü

```

---REMOTE[2/2]---
CONTROLLER SEL TYPE1
▷FOOT SW           OFF
PAGE BACK
    
```

## Anschlussverbindungen

Eine Kabelfernbedienungseinheit (separat erhältlich: RM-G30) oder einen Fußschalter an der SERIAL REMOTE-Buchse auf der Rückseite anschließen.

## Einstellungen

- Den REMOTE SEL.-Schalter auf der Vorderseite auf "SERIAL" stellen.
- Den REMOTE-Menüeintrag des Systemmenüs (1/2) auf "ON" stellen.
- Dem Bedarf entsprechend die FOOT SW-Einstellung im REMOTE-Menü (2/2) vornehmen.

- OFF : Wird eingestellt, wenn die Kabelfernbedienung verwendet wird. Wird beim Fußschalter nicht benötigt.
- L EDGE : Mit dem Tiefpunkt des Fußschaltersignals wird die Aufnahme-/ Pausensteuerung umgeschaltet.
- H EDGE : Mit dem Hochpunkt des Fußschaltersignals werden die Aufnahme/Pause umgeschaltet.
- L LEVEL : Mit dem Tiefpunkt des Fußschaltersignals wird die Aufnahme, und mit dem Hochpunkt die Pause eingeschaltet.

## Bedienung

Wird ein Fußschalter benutzt, dann ist zuerst auf dem Videorekorder auf Aufnahme oder Aufnahmepause zu schalten.

## Anmerkung

- Mit dem Fußschalter ist nur das Ein-/Ausschalten möglich.
- Der Fußschalter arbeitet unabhängig von der Einstellung des REMOTE SEL.-Schalters.



# WIEDERGABE - Anschlussverbindungen und Einstellungen -

Erläuterung der Anschlüsse, Einstellungen und Bedienungen zur Wiedergabe.

## Anschlussverbindungen

### ■ Verwendung als Einzelgerät

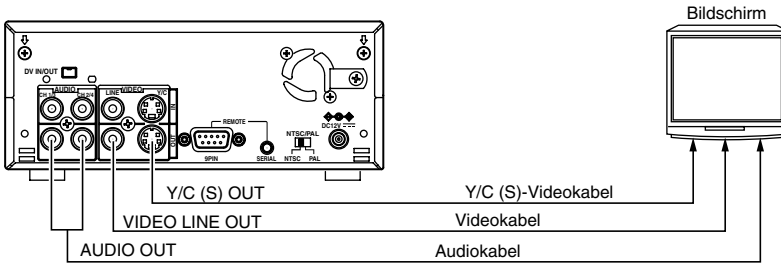

### ■ Verbindung mit einem Videogerät das eine DV-Buchse besitzt

Es können Aufnahmen mit äußerst geringfügiger Qualitätseinbuße angefertigt werden.

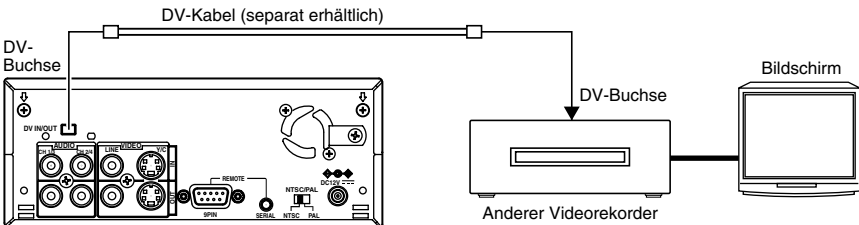

Zuspielendes Gerät: Rückseite dieses Geräts

## Anmerkungen

- Schalten Sie die Stromversorgung beider Geräte AUS und schließen Sie das DV-Kabel an.
- Stecken Sie den Stecker am Ende des DV-Kabels nicht falsch (umgekehrt) in den DV-Anschluss der beiden Geräte.
- Wird ein GY-DV500 oder GY-DV700W als Rekorder benutzt, kann beim Ausführen der Wiedergabe vom Stopmodus (STOP → PLAY) durch den BR-DV3000 eine Versetzung des EE-Audiosignals des DV-Camcorders auftreten. Das aufgezeichnete Signal wird jedoch dadurch nicht beeinträchtigt.
- GY-DV300E, GY-DV500E und GY-DV700W gestatten keinen Digitalvideoeingang.

### ■ Anschluss an einem Videogerät ohne DV-Buchse (Analogsignal)

Zuspielendes Gerät: Rückseite dieses Rekorders

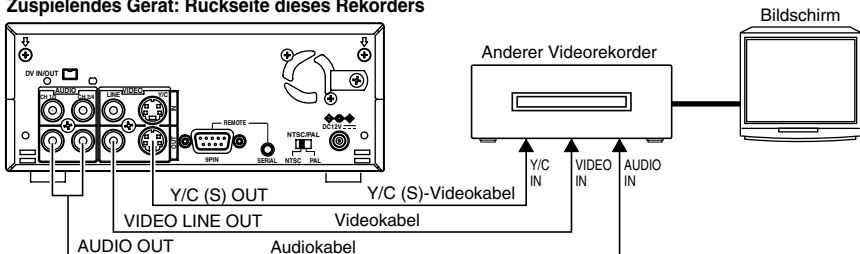

## Einstellungen

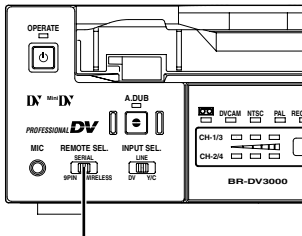

Fernsteuerungswahlschalter (REMOTE SEL.)

### Systemmenü (1/2)

```

---SYSTEM[1/2]---
>STL/F.ADV      2ND
BACKUP REC TIME OFF
LONG PAUSE TIME 5MIN
LONG PAUSE MODE F.ADV
INDEX WRITE     ON
REPEAT MODE     BLANK
NEXT PAGE
PAGE BACK
    
```

### AUDIO/VIDEO-Menü

```

--- AUDIO VIDEO ---
AUDIO MODE      48K
>A OUT AT SEARCH ON
AUDIO OUT SEL   CH-1/2
AUDIO OUT LEVEL NORM
SET UP (NTSC)  OFF
PAGE BACK
    
```

### Anmerkung

Die AUDIO OUT SEL oder AUDIO OUT REF LEV-Einstellung kann auch auf der drahtlosen Fernbedienung mit der AUDIO OUT SEL bzw. AUDIO OUT LEV-Taste eingestellt werden.

### ■ Fernsteuerungswahlschalter auf Vorderseite REMOTE SEL.

Bei Benutzung der drahtlosen Fernbedienung auf "WIRELESS" stellen.

### Anmerkungen

Zur Kabelfernsteuerung über die Buchsen 9 PIN REMOTE bzw. SERIAL REMOTE muss der Fernsteuermenüeintrag REMOTE auf "ON" gestellt werden.

### ■ Systemmenü

#### • STL/F.ADV MODE

Bildwahl im Standbild- bzw. Einzelbildmodus  
[Einzelbild, 1. Halbbild, 2. Halbbild, Vollbild (Frame)]

**Anmerkung** : Standbilder können auch mit der STILL MODE-Taste auf der Fernbedienung gewählt werden.

#### • LONG PAUSE TIME (Lange Pausenzeit)

Einstellen der Standbildzeit (in Minuten), nach der das Gerät auf den Bandschonungsmodus schaltet.  
(5 Min., 3 Min., 2 Min., 1 Min., 30 Sek.)

#### • LONG PAUSE MODE (Langer Pausenmodus)

Hier wird der Gerätemodus eingestellt, auf den der Rekorder zwecks Bandschonung schaltet. (F.ADV oder STBY-OFF)

#### • REPEAT MODE (Wiederholmodus)

Hier wird der Wiederholmodus der Wiedergabe ein-/ausgeschaltet und der Wiederholungstyp gewählt. Wird keine wiederholte Wiedergabe ausgeführt, ist er auf OFF zu stellen.  
(OFF, INDEX, VIDEO END, TAPE END)

### ■ AUDIO/VIDEO-Menü

#### • A.OUT AT SEARCH

Bei Wiedergabe mit variabler Geschwindigkeit hier wählen, ob ein Audioausgang abgegeben wird.

#### • AUDIO OUT SEL

Bei einem Band, das mit 32kHz aufgenommen wurde, den Audioausgangskanal wählen. (CH1/2, CH3/4, MIX)

#### • A.OUT AT LEVEL

Wählt die Normaleinstellung des Audioausgangspegels (NORMAL, ATT). Bei der Wiedergabe eines Bandes, das durch ein Digitalvideogerät mit -12dB aufgezeichnet wurde, auf "ATT" einstellen.

#### • SETUP (nur NTSC)

Hier wird eingestellt, ob die Einstellungen während der Aufnahme auf die Komposit-Video- oder Y/C-Video-Trennsignal angewendet wird.

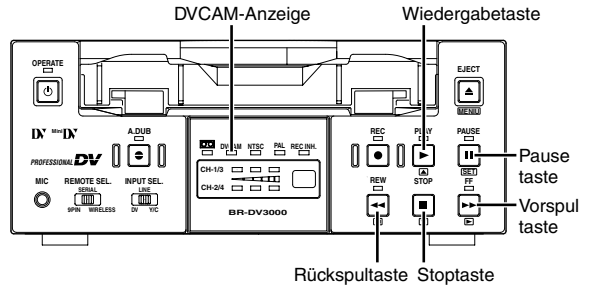
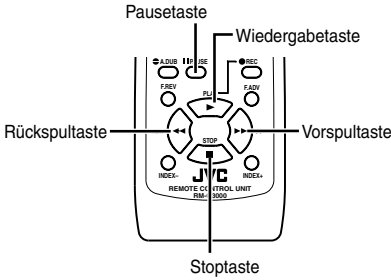

## Hinweis

Die Wiedergabe von im LP-Modus aufgezeichneten Bändern ist nicht möglich. Auf dem Bildschirm erscheint die Warnmeldung "LP TAPE!".

## Anmerkung

Bei fortwährender Standbild-Ausgabe schaltet das Gerät auf Bandschonung. Im Systemmenü beim Menüeintrag "LONG PAUSE TIME" die Zeit dafür einstellen.

## 1. Eine aufgezeichnete Kassette einlegen.

→ Die Spannung des Geräts schaltet ein.

## 2. Wiedergabestart

PLAY drücken.

→ Die Wiedergabe startet. Wurde das Band im DVCAM-Format aufgezeichnet, dann leuchtet die DVCAM-Anzeige auf.

## 3. PAUSE

PAUSE drücken.

→ Ein Standbild wird ausgegeben.

## ■ Auswechseln des Standbildes

### Fernbedienung

STILL MODE drücken. Mit jeder Drückung der Taste wechselt das Standbild wie folgt:

Einzelbild → 1. Halbbild → 2. Halbbild → Einzelbild (Frame)



## 4. Wiedergabestart

PLAY drücken.

## 5. Wiedergabe stoppen

STOP drücken.

Standbildmodustaste

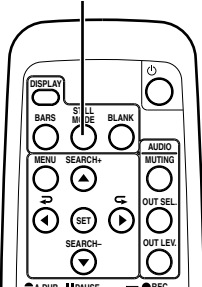

## Vor- und Rückspulen

■ Wird im Stopmodus die FF-Taste gedrückt, dann wird das Band vorgespult.

■ Wird im Stopmodus die REW-Taste gedrückt, dann wird das Band rückwärts gespult.

## Wiedergabe von Einzelbildern

Mit der Fernbedienungseinheit bedienen.

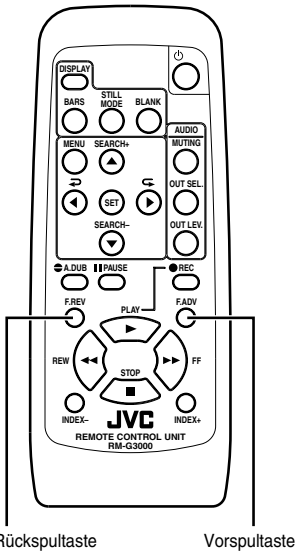

### Einstellungen

#### ■ STL/F.ADV MODE-Menüeintrag im Systemmenü.

Wahl der Einzelbildschritte.

**FIELD** : Vorsetzen von Einzelbildern. (abwechselnd erstes/zweites Halbbild)

**1st FIELD** : 1. Halbbild vorsetzen, stoppt im 1. Feld.

**2nd FIELD** : 2. Halbbild vorsetzen, stoppt im 2. Feld.

**FRAME** : Frame-Einzelbildversetzung.

### Bedienung

1. Auf Standbildmodus schalten
2. Einzelbildversetzung vorwärts

F.ADV drücken.

Fortwährendes Drücken der F.ADV-Taste versetzt die Einzelbilder vorwärts.

#### ■ Einzelbildversetzung rückwärts

Die F.REV-Taste drücken.

Fortwährendes Drücken der F.REV-Taste versetzt die Einzelbilder rückwärts.

### Anmerkung

Im Standbildmodus die PAUSE-Taste des Rekorders drücken, um Einzelbilder vorwärts zu versetzen.

# WIEDERGABE - Sonderfunktionen - (fortgesetzt)

## Variable Wiedergabegeschwindigkeit

Mit der Fernbedienungseinheit bedienen.

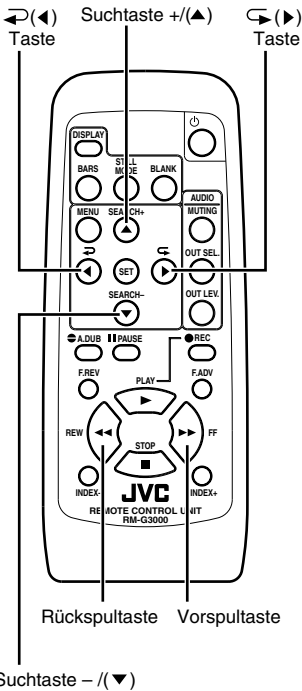

### Auf Suchmodus schalten.

Der Suchmodus kann auch mit den Tasten am Rekorder eingestellt werden.

1. Auf Wiedergabe oder Standbildmodus schalten.
2. Das Drücken der FF-Taste schaltet auf Vorspulen mit Bandwiedergabe.

Das Drücken der REW-Taste schaltet auf Rückspulen mit Bandwiedergabe.

- Mit jeder Drückung der FF bzw. REW-Taste verändert sich die Suchgeschwindigkeit wie folgt:

X20→X5→X10→X20 - fache Geschwindigkeit usw.

Im DVCAM-Modus wird die Geschwindigkeit maximal 15-fach.

### Geschwindigkeitsänderung beim Vorspul-Wiedergabe oder Wiedergabe in Gegenrichtung

- Normale Wiedergabe und Suchlauf vorwärts:

SEARCH+(▲) drücken, um die Wiedergabegeschwindigkeit zu erhöhen.  
SEARCH-(▼) drücken, um die Wiedergabegeschwindigkeit zu reduzieren.

- Wiedergabe in Gegenrichtung und Suchlauf rückwärts:

SEARCH+(▲) drücken, um die Wiedergabegeschwindigkeit zu reduzieren.  
SEARCH-(▼) drücken, um die Wiedergabegeschwindigkeit zu erhöhen.  
Die Geschwindigkeitsänderung vorwärts/rückwärts erfolgt folgenderweise:  
0→0,1→0,33→0,5→1→2→5→10→20X-fache Geschwindigkeit (Standbildmodus)  
\* Einzelbildwiedergabe (fortlaufend) in langsamen Schritten mit 0,1-facher Geschwindigkeit.

- Standbildmodus

SEARCH+(▲) drücken, um Wiedergabe in Vorwärtsrichtung auszuführen.  
SEARCH-(▼) drücken, um Wiedergabe in Gegenrichtung auszuführen.

### Änderung der Wiedergaberichtung

- Änderung der Bandlaufrichtung bei Wiedergabe bzw. Vorspulen mit Bandwiedergabe (Vorspul-Wiedergabe):

- ⏪ (◀) drücken.

Während der Wiedergabe schaltet diese Tastenbedienung zum Rückspulen mit Bandwiedergabe (Rückspul-Wiedergabe).

- Umschalten des Bandes von Rückwärts- auf Vorwärtslauf:

- ⏩ (▶) drücken.

Bei Wiedergabe in Gegenrichtung schaltet diese Tastenbedienung auf Vorwärtslauf.

Beim Rückspulen mit Wiedergabe schaltet diese Bedienung auf Vorspulen mit Wiedergabe.

### Anmerkungen

- Bei A. OUT AT SEARCH im AUDIO/ VIDEO-Menü wählen, ob im Suchmodus ein Audioausgang erfolgt.
- Falls langsame (schrittweise) Wiedergabe mit 0,1-facher Geschwindigkeit 40 Sekunden fortgesetzt wird, schaltet das Gerät zwecks Bandschonung auf 0,2-fache (lineare) Geschwindigkeit.

## Indexsuche

Zugriff zu Stellen mit aufgezeichnetem Indexsignal.  
Mit Fernbedienung bedienen.

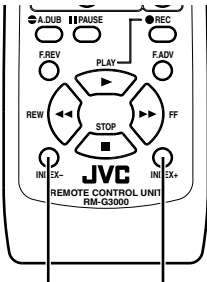

Indextaste – Indextaste +

Bildschirm

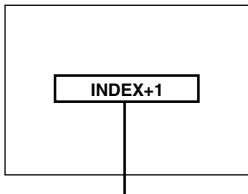

Während der Indexsuche wird die Meldung auf dem Bildschirm angezeigt.  
(Die Nummer zeigt die Indexposition.)

### ■ Indexzugriff in Vorwärtsrichtung von gegenwärtiger Bandposition

- Die Taste INDEX+ drücken.

Die Anzahl Tastendrückungen bestimmt die Zugriffsposition eines Indexes. (Max. 99)

### ■ Indexzugriff in Rückwärtsrichtung von gegenwärtiger Bandposition

- Die Taste INDEX- drücken.

Die Anzahl Tastendrückungen bestimmt die Zugriffsposition eines Indexes. (Max. 99)

### ■ Durch Drücken der Taste INDEX+ oder INDEX- wird auf Vor- bzw. Rückspulen geschaltet. Sobald der bestimmte Index erreicht wird startet die Wiedergabe.

### Anmerkungen

- Beträgt der Abstand zwischen den Indexsignalaufzeichnungen weniger als 1 Minute, könnte ein richtiger Zugriff unmöglich sein.
- Dem Gerät entsprechend ist die Indexsignalaufzeichnung verschieden.

## Leerstellensuche

Suche des Anfangs von Leerstellen auf dem Band. Mit Fernbedienung bedienen.

Leerstellentaste

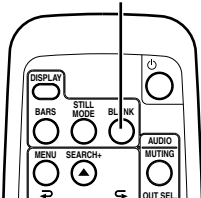

Bildschirm



### ■ Im Stopmodus die BLANK-Taste drücken.

- Ist die gegenwärtige Position eine Stelle mit Bandaufzeichnung, dann startet das Vorspulen und das Gerät stoppt an einer Leerstelle.
- Ist die gegenwärtige Position eine Stelle ohne Bandaufzeichnung, wird zuerst in Vorwärtsrichtung gesucht, dann startet das Rückspulen und das Gerät schaltet am Endpunkt (Ausstiegstelle) einer Aufzeichnung auf Standbild.
- Während der Leerstellensuche wird auf dem Bildschirm "BLANK SEARCH" angezeigt.

Mit diesem Gerät stehen 3 Wiederholungsarten stehen zur Verfügung.  
Die Wiedergabewiederholung beim REPEAT MODE-Menüeintrag im Systemmenü (1/2) einstellen.

## Systemmenü (1/2)

```
---SYSTEM[1/2]---
STL/F.ADV      2ND
BACKUP REC TIME OFF
LONG PAUSE TIME 5MIN
LONG PAUSE MODE F.ADV
INDEX WRITE    ON
▶REPEAT MODE   BLANK
NEXT PAGE
PAGE BACK
```

## Einstellungen

### ■ Systemmenü (1/2), Menüeintrag REPEAT MODE

- OFF** :Keine wiederholte Wiedergabe.
- INDEX** :Wiederholte Wiedergabe wird für eine Bandstrecke zwischen zwei aufgezeichneten Indexsignalen ausgeführt.
- VIDEO END** :Wiederholte Wiedergabe wird vom Bandanfang bis zum Endpunkt der Videosignalaufzeichnung ausgeführt.
- TAPE END** :Das ganze Band wird vom Bandanfang bis zum Bandende wiederholt wiedergegeben.

## Wiederholte Wiedergabe mit Index

- Wird während der Wiedergabe kein Index erkannt, dann wird das Band bis zum Ende wiedergegeben. Wird während des Rückspulens kein Index erkannt, dann wird das Band bis zum Anfang zurück gespult.
- Ist der Abstand der Indexsignalaufzeichnungen weniger als 1 Minute, so funktioniert die Wiedergabewiederholung nicht richtig.

## Anmerkung

Wird die Wiedergabewiederholung mit verschmutzten Tonköpfen ausgeführt, so könnte sie nicht richtig funktionieren.

## Bedienung

- 1. Die REW-Taste drücken, um das Band zurück zum Anfangspunkt zu spulen.**
- 2. Die PLAY-Taste drücken, um die Wiedergabe zu starten.**

→ Wird der im REPEAT MODE-Menü eingestellte Punkt erreicht, spult das Band zurück und die Wiedergabe startet erneut.

- **Um eine wiederholte Wiedergabe zu stoppen, die STOP-Taste drücken.**

## Wiederholung

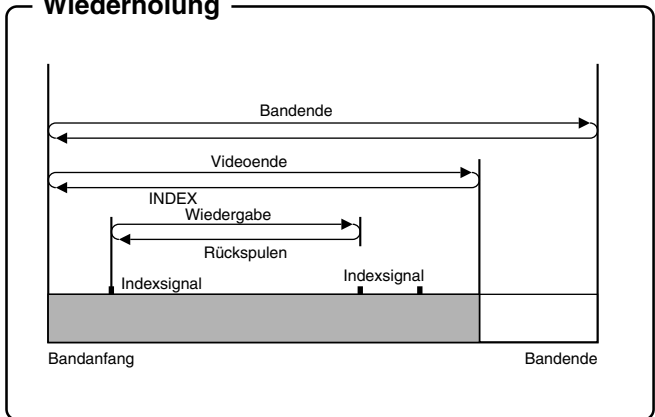

Mit der Fernbedienung den Audioausgangsmodus für die Wiedergabe wählen.

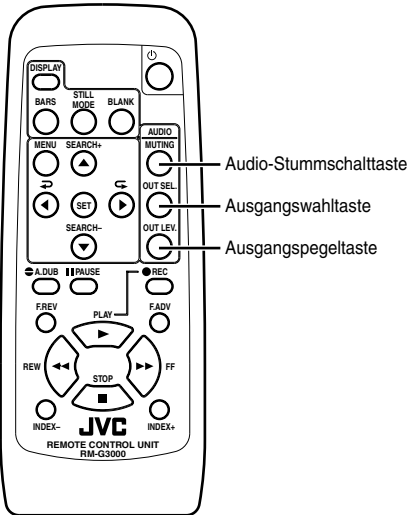

## ■ Die Stummschaltung ein-/ausschalten, bzw. die AUDIO MUTING-Taste drücken.

Nochmaliges Drücken dieser Taste schaltet den Audioausgang ein.

## ■ Wahl des Audioausgangskanals bei einem Band, das mit 32kHz aufgenommen wurde.

Mit jeder Drückung der OUT SEL.-Taste wechselt der Audioausgangskanal wie folgt:

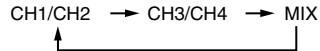

- CH3/CH4: An den Buchsen CH1/3 AUDIO OUT wird der Audioausgang von Kanal 3, und an CH2/4 AUDIO OUT der Audioausgang von Kanal 4 abgegeben.
- MIX: An den Buchsen CH1/3 AUDIO OUT wird der Mischtonausgang der Kanäle 1 und 3, und an CH2/4 AUDIO OUT der Mischton von Kanal 2 und 4 abgegeben.

## Anmerkungen

- Der Audioausgangskanal zur Wiedergabe eines im 32kHz-Modus aufgezeichneten Bandes kann auch im AUDIO/VIDEO-Menü beim Menüeintrag AUDIO OUT SEL eingestellt werden.
- Der Audioausgangspegel kann auch im AUDIO/VIDEO-Menü beim Menüeintrag AUDIO OUT LEVEL eingestellt werden.  
(☞ Siehe Seite 61, "AUDIO/VIDEO-Menü")

## Hinweis

Im Mischmodus (MIX) können der Tonquelle entsprechend Rauschtöne auftreten. In diesem Fall sollten die Kanäle 1 und 2 bzw. die Kanäle 3 und 4 verwendet werden.

## ■ Einstellen des Ausgangspegels (Lautstärke)

Mit jeder Drückung der OUT LEV-Taste ändert sich die Grundeinstellung des Audioausgangspegels (NORMAL oder ATT).

- Bei der Wiedergabe eines Bandes, das mit einem Digitalvideogerät mit  $-12\text{dB}$  aufgezeichnet wurde, den Ausgangspegel auf ATT einstellen. Durch Einstellen auf  $-12\text{dB}$  wird der Ausgangspegel reduziert.
- Bei einem Band, das mit diesem Rekorder aufgezeichnet wurde, den Audioausgangspegel auf NORMAL einstellen.



# SCHNITTBETRIEB - Videoschnittsystem -

## Videoschnittsystem

Dieser Videorekorder kann mit der am RS-422A-Anschluss angeschlossenen Zuschnitt-Steuer-  
einheit RM-G820 als Zuspielgerät eines Schnittsystems verwendet werden.

### ■ Geeignete Modelle

**Schnittsteuereinheit (Kabelfernbedienung)** : RM-G820

**Rekorder** : VHS/S-VHS .... BR-S800 (mit SA-K26 oder SA-R50), BR-S822

\* Keine DV-Signaleingabe möglich

D9 (digital S) ... BR-D80, BR-D85, BR-D750

\* Zur Eingabe eines DV-Signals den D9VTR mit SA-DV60 verwenden.

### Anschlussbeispiel

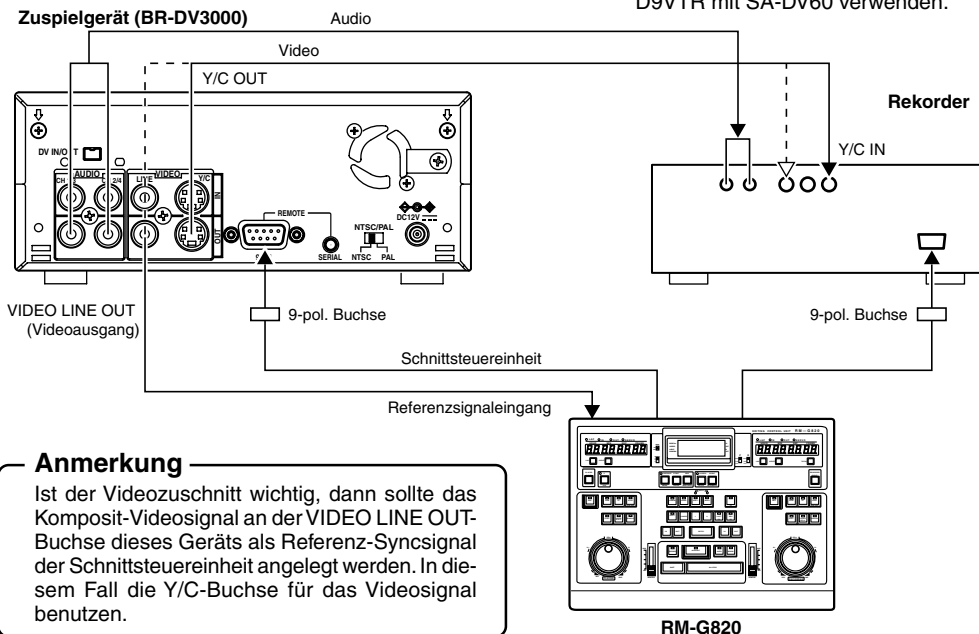

### Anmerkung

Ist der Videozuschnitt wichtig, dann sollte das Komposit-Videosignal an der VIDEO LINE OUT-Buchse dieses Geräts als Referenz-Syncsignal der Schnittsteuereinheit angelegt werden. In diesem Fall die Y/C-Buchse für das Videosignal benutzen.

### Rekordereinstellungen

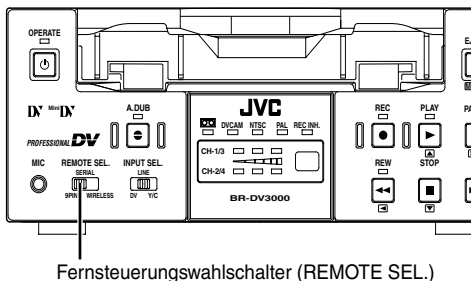

■ Den REMOTE SEL.-Schalter auf der Vorderseite auf "9 PIN" stellen.

■ Den NTSC/PAL-Schalter auf der Rückseite auf das gleiche Format wie das Wiedergabesignal einstellen.

■ Das REMOTE-Menü einstellen.

- REMOTE : Auf "ON" stellen.
- PREROLL : PREROLL-Zeit (Sekunden) einstellen. Einstellung auf 7 Sekunden oder mehr wird empfohlen.

### Anmerkungen

Wurde die Einstellung auf der Schnittsteuereinheit vorgenommen, dann folgt die Ausführung denjenigen Einstellungen.

## REMOTE-Menü (1/2)

```
---REMOTE[1/2]---
▶REMOTE          ON
LOCAL FUNCTION   ALL KEYS
PREROLL          SS
REM FF/REW MODE  FF/REW
REM STOP SEL     EE
PB START DELAY   OF
SYNCHRONIZATION ON
NEXT PAGE
PAGE BACK
```

### Anmerkungen

#### LOKALFUNKTION:

- Zur Benutzung der Fernbedienung wird mit Hilfe dieses Menüeintrags eingestellt, welche Tasten der Fernbedienung wirksam sind.

#### REM FF/REM MODUS:

- Dieser Menüeintrag wird verwendet, um die Betriebsweise zu wählen, wenn während der Wiedergabe ein FF oder REW-Befehl gegeben wird. (FF/REW oder Suche)

#### • REM STOP SEL:

Der Betriebsmodus des Videorekorders wird gewählt, wenn das Standby-Signal empfangen wurde.

**EE** : EE-Modus (schaltet auf Stopmodus).

**PB** : Wiedergabemodus (schaltet auf Standbildmodus).

#### • PB START DELAY:

Einstellen der Schnittzeit. Besteht ein Abgleichfehler am Schnittanfang, dann ist die Wiedergabestartzeit entsprechend anzupassen.

**0F** : Keine Korrektur. Normale Einstellung.

**1F ~ 15F** : Nur da eingestellte Einzelbild (Frame) wird zurück versetzt. Zum Einstellen der Schnittgenauigkeit bei Verwendung einer Schnittsteuereinheit ohne Bump-Funktion.

#### • SYNCHRONISATION

Wählen, ob die Bump-Funktion zwecks Erhöhung der Schnittgenauigkeit verwendet wird.

**OFF** : Keine Korrektur.

**ON** : Korrektur ausführen. Der Schnittbetrieb benötigt Zeit.

#### • CONTROLLER SEL [REMOTE-Menü (2/2)]

Der angeschlossenen Steuereinheit entsprechend einstellen. (☞ Siehe Seite 60.)

TYPE 1: Einstellung bei Verwendung von RM-G820.

### ■ Einstellung von "TC ADJUST" im TIME CODE-Menü

Wird ein DV-Signalschnitt ausgeführt, die Zeit des vom BR-DV3000 an die Schnittsteuereinheit abgegebenen Zeitcodes einstellen.

- Normalerweise auf "OFF" einstellen.

- Wird der DV-Signalschnittbetrieb mit einem D9 VTR (mit SA-DV60) ausgeführt, hier auf -2F einstellen.

## RM-G826 Einstellung

PREROLL : 7 Sekunden oder mehr wird empfohlen.

BUMP : ON (Eingeschaltet)

Zähler : LTC (Zuspielgerät)

Nach beendeter Einstellung die Lernfunktion aktivieren.

Menü Nr. 18, BUMP SELECT : Wird eine Rekorder ohne BUMP-Funktion verwendet, PLAYER wählen.

### Hinweise

- Dieses Gerät nicht als aufzeichnenden Rekorder einsetzen.
- Nicht für AB-Rollschnitt vorgesehen.
- Folgende Schnittfunktionen werden nicht unterstützt:
  - Variabler Suchlauf
  - Zeitlupenschnittbetrieb
  - CTL-Schnittbetrieb
- Bei Jogsteuerung per Schnittsteuereinheit den Jogregler langsam drehen. Andernfalls können Befehlsausführungsverzögerungen beim Rekorder auftreten.
- Mit einigen Steuereinheiten arbeitet die Lernfunktion nicht richtig:
  - SONY RM-450, PVE-500
  - Aktivieren der Lernfunktion:
    - Eine Kassette mit aufgezeichneten Zeitcodes von 23:59:00:00 bis 00:01:00:00 in den BR-DV3000 einschieben und die Lernfunktion aktivieren.

# SCHNITTBETRIEB - Schnittsystem - (fortgesetzt)

## Non-linearer Schnittbetrieb

Auf einer Videokassette enthaltenes Zuspielmaterial kann auf ein non-lineares Schnittsystem überspielt werden. Das bearbeitete non-lineare Schnittmaterial kann dann durch diesen Videorekorder aufgezeichnet werden.

### Anschlüsse

- Schalten Sie die Stromversorgung beider Geräte AUS und schließen Sie das DV-Kabel an.
- Stecken Sie den Stecker am Ende des DV-Kabels nicht falsch (umgekehrt) in den DV-Anschluss der beiden Geräte.

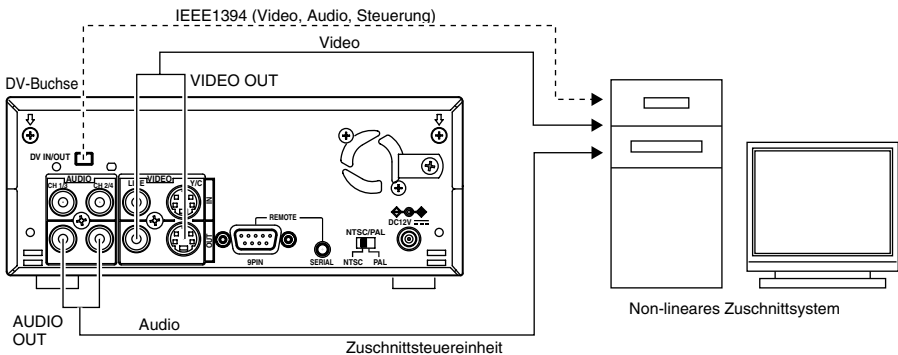

### Rekordereinstellungen

■ Die Position des REMOTE SEL.-Schalters ist unwichtig.

■ Das REMOTE-Menü einstellen.

- REMOTE:  
Auf "ON" stellen.
- REMOTE FF/REW MODE:  
Wählt, was auszuführen ist, wenn während der Wiedergabe ein FF oder REW-Kommando erhalten wird (Vor-/Rückspulen oder Suchlauf). Auf SEARCH einstellen, falls der Anfangseinstieg nicht normal möglich ist.
- CONTROLLER TYPE (REMOTE 2/2-Menü):  
Auf "TYPE 1" einstellen.

### Anmerkung

Wurde von der Nichtlinearen Seite ein Einzelbild (Frame) zurück versetzt und ist bei der Zeitcode-Anzeige des BR-DV3000 eine Fehlfunktion aufgetreten, der Standbildmodus auf "FRAME" eingestellt werden.

# MENÜS

# - Menüstruktur -

Die Menüs werden auf dem Bildschirm angezeigt. Sie sind in mehreren Ebenen angeordnet.

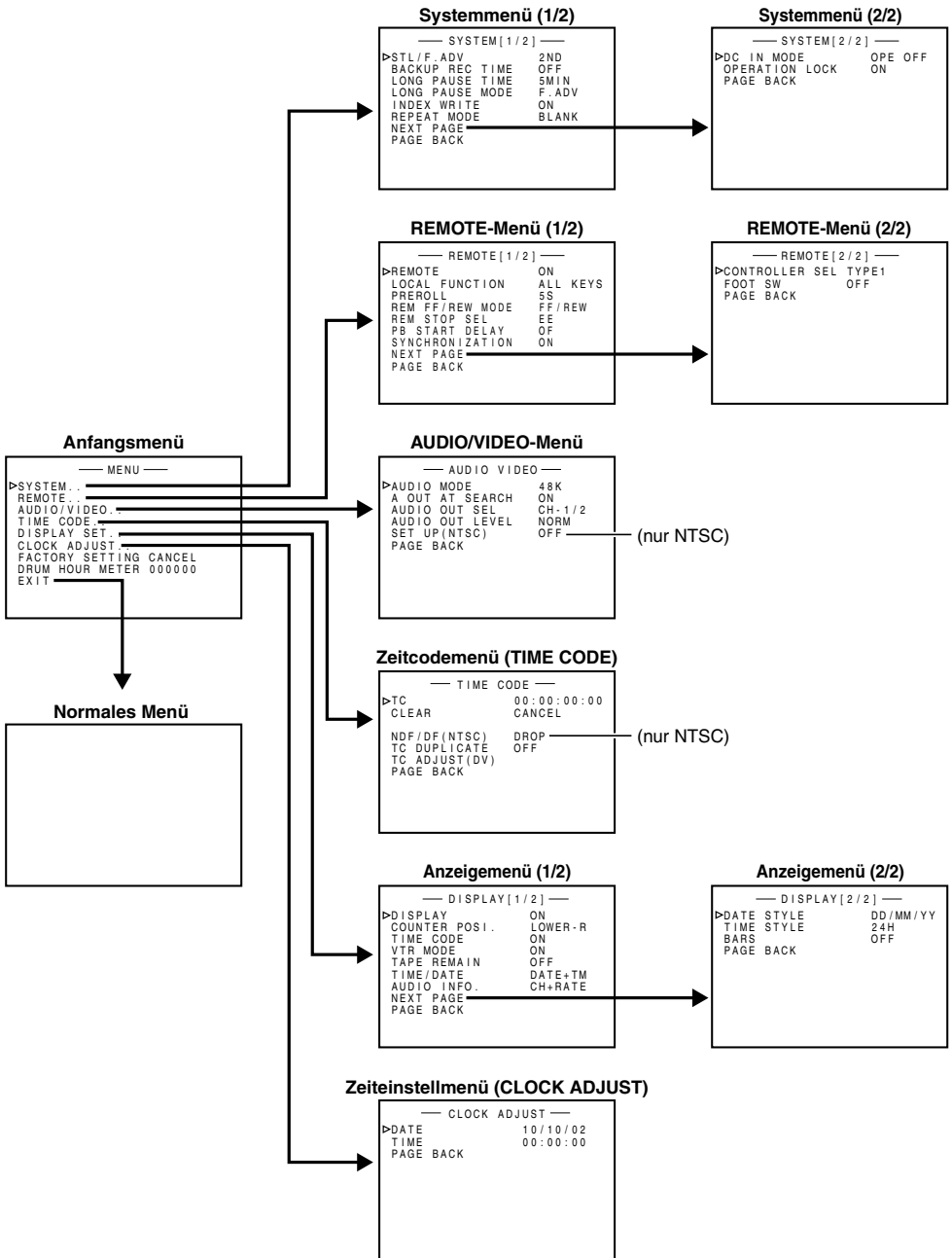

# MENÜS

# - Menüeinstellungen -

Die verschiedenen Funktionen des Videorekorders werden mit den Menüs eingestellt. Die Einstellungen werden im Speicher des Rekorders gespeichert und bleiben auch bei ausgeschalteter Spannung erhalten.

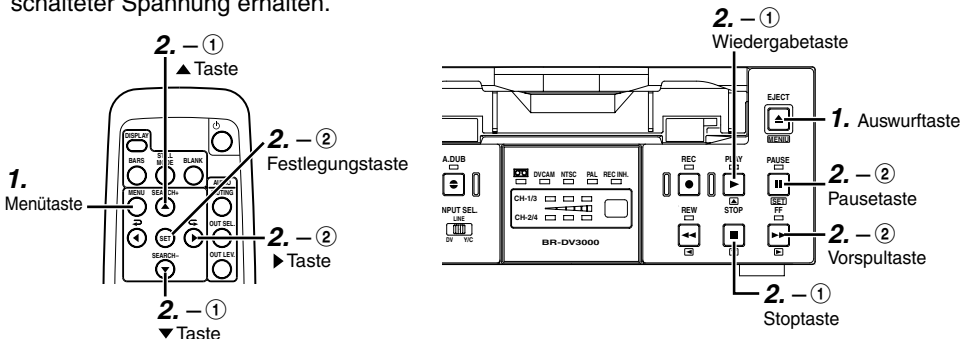

Die Menüs einstellen, während der an der VIDEO LINE OUT oder Y/C OUT-Buchse angeschlossene Bildschirm beobachtet wird. Einstellungen können auf der Fernbedienung und dem Videorekorder ausgeführt werden.

## ■ Das Gerät auf den Stopmodus schalten.

Wird die Einstellung auf dem Videorekorder vorgenommen, zuerst prüfen, ob eine Kassette eingelegt ist, und diese entnehmen.

## 1. Das Anfangsmenü wird angezeigt:

### Fernbedienung

Die MENU-Taste drücken.

### Videorekorder

Die EJECT-Taste 2 Sekunden oder länger drücken.

## 2. Das zu ändernde Menü zur Anzeige bringen.

### Fernbedienung

- ① Die ▲/▼-Tasten drücken und den Cursor auf den zu ändernden Menüeintrag richten.
- ② SET oder ▶ drücken.

### Videorekorder

- ① Die PLAY/STOP-Taste drücken und den Cursor auf den zu ändernden Menüeintrag richten.
- ② PAUSE oder FF drücken.

### Anfangsmenü

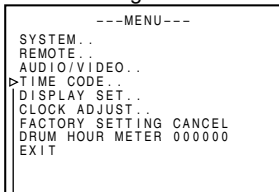

Cursor

### Systemmenü (1/2)

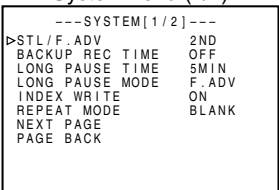

- Wird EXIT auf dem Anfangsmenü gewählt, so schaltet das Gerät zur Normalanzeige zurück.
- Zum Rückstellen auf die Voreinstellwerte im Anfangsmenü den Menüeintrag FACTORY SETTING auf "EXECUTE" stellen. (Betriebsstundenzähler ausgenommen)
- Der Betriebsstundenzähler DRUM HOUR METER ist nicht einstellbar.

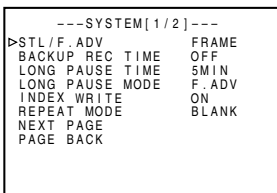
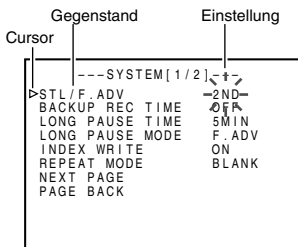
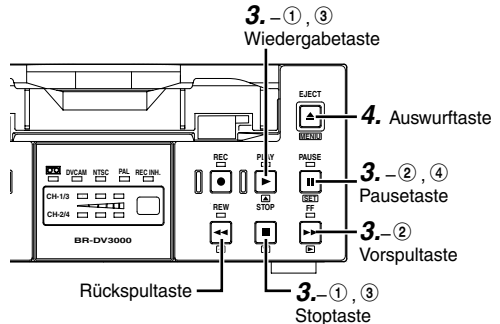
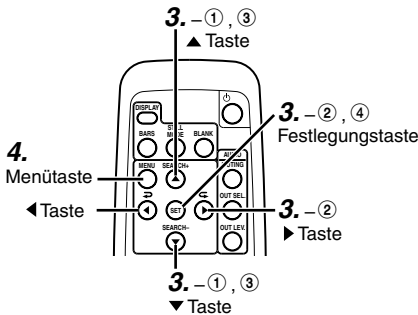

### Anfangsmenü

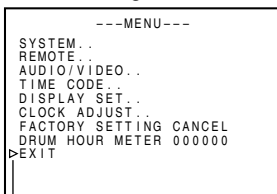

## 3. Menüeinstellung ausführen

### Fernbedienung

- Die ▲/▼-Tasten drücken und den Cursor auf den zu ändernden Menüeintrag richten.
- SET oder ► drücken.

→ Die gewählte Stelle beginnt zu blinken und kann geändert werden.

- Die ▲/▼-Tasten drücken, um den Einstellwert zu ändern.
- Durch Drücken der SET-Taste die Einstellung festlegen.

→ Prüfen, ob das Blinken gestoppt hat.

- Durch Wiederholung der obenstehenden Schritte ① bis ④ alle notwendigen Einstellungen vornehmen.

### Videorekorder

- Die PLAY/STOP-Taste drücken und den Cursor auf den zu ändernden Menüeintrag (Einstellgegenstand) richten.
- PAUSE oder FF drücken.

- Die PLAY/STOP-Taste drücken, um die Einstellung zu ändern.

- Die Einstellung wird durch Drücken der PAUSE-Taste festgelegt.

■ Zur Anzeige von Menüs der nächst tieferen Ebene ist NEXT PAGE zu wählen.

■ Um zum vorherigen Menü zurück zu schalten eines des Folgenden ausführen:

### Fernbedienung

- Die ◀-Taste drücken, oder
- PAGE BACK wählen.

### Videorekorder

- Die REW-Taste drücken, oder
- PAGE BACK wählen.

4. Um zum normalen Bild zurück zu schalten eines des Folgenden ausführen:

### Fernbedienung

- Die MENU-Taste drücken, oder
- Im Anfangsmenü EXIT wählen.

### Videorekorder

- Die EJECT-Taste drücken.

# MENÜS

# - Menüinhalt -

Im Erläuterungstext der Menüs stellt der mit ● bezeichnete Wert den Voreinstellwert dar.

## Anfangsmenü

Gegenstand	Einstellung	Beschreibung
SYSTEM		Zeigt das mit dem Betrieb in Zusammenhang stehende Systemmenü an.
REMOTE		Zeigt das Fernsteuerermenü an.
AUDIO/VIDEO		Zeigt das Audio-/Videomenü an.
TIME CODE		Zeigt das Einstellmenü für den Zeitcode.
DISPLAY		Zeigt das Menü, das in Verbindung mit dem an der VIDEO LINE OUT bzw. Y/C OUT-Buchse angeschlossenen Bildschirm.
CLOCK ADJUST		Zeigt das Einstellmenü für die Uhrzeit und das Datum. Zur Einstellung siehe Seite 31, "Datum- und Uhrzeiteinstellung".
FACTORY SETTING	● CANCEL EXECUTE	Wählt, ob die Fabrik-Voreinstellungen angewendet werden: CANCEL : Voreinstellwerte nicht anwenden. EXECUTE : Voreinstellwerte anwenden.
DRUM HOUR METER		Anzeige der Betriebsstunden *Der Cursor kann nicht zu diesem Eintrag bewegt werden.
EXIT		Zum Normalbild schalten.

## Systemmenü

Das Systemmenü besteht aus 2 Menüs. [Systemmenü (1/2), Systemmenü (2/2)]

### ■ Systemmenü (1/2)

Gegenstand	Einstellung	Beschreibung
STL/FADV MODE	FIELD 1st ● 2nd FRAME	Das Standbild während der Standbild- oder Einzelbildwiedergabe auswählen: FIELD : Zeigt das Halbbild an. Bei Einzelbildwiedergabe wird das erste und zweite Halbbild abwechselnd gezeigt. 1st : Das 1. Halbbild wird gezeigt. 2nd : Das 2. Halbbild wird gezeigt. FRAME : Das Vollbild (FRAME) wird angezeigt. — <b>Anmerkung</b> — Standbilder können auch mit der STILL MODE-Taste auf der Fernbedienung gewählt werden.
BACKUP REC TIME	● OFF 25MIN 55MIN 75MIN 115MIN 175MIN 265MIN	Auf die Kassettenbandzeit des zuzuspielenden Geräts einstellen, wenn mit einem DV-Eingangssignal eine Aufzeichnung im Reserveaufnahmemodus ausgeführt wird: OFF : Im Reserveaufnahmemodus erfolgt keine Aufzeichnung. 25MIN : Wird eingestellt wenn das Band der zuzuspielenden Seite 30 Minuten beträgt. 55MIN : Wird eingestellt wenn das Band der zuzuspielenden Seite 60 Minuten beträgt. 75MIN : Wird eingestellt wenn das Band der zuzuspielenden Seite 80 Minuten beträgt. 115MIN : Wird eingestellt wenn das Band der zuzuspielenden Seite 120 Minuten beträgt. 175MIN : Wird eingestellt wenn das Band der zuzuspielenden Seite 180 Minuten beträgt. 265MIN : Wird eingestellt wenn das Band der zuzuspielenden Seite 270 Minuten beträgt. (☞ Siehe Seite 40, "Reserve-Aufnahmemodus")
LONG PAUSE TIME	30SEC 1MIN 2MIN 3MIN ● 5MIN	Den Intervall einstellen nach der das Gerät im Standbild- bzw. Stopmodus oder bei pausierter Aufzeichnung auf Bandschonung schaltet. Den "LONG PAUSE MODE"-Menüeintrag der Bandschonungsfunktion einstellen: 30SEC: 30 Sekunden 1MIN : 1 Minute      3MIN : 3 Minuten 2MIN : 2 Minuten    5MIN : 5 Minuten — <b>Anmerkung</b> — Um eine Beschädigung zu vermeiden, diesen Einstellwert möglichst kurz einstellen.
LONG PAUSE MODE	● F.ADV STBY-OFF	Den Betrieb für den fortwährenden Standbildmodus wählen. Schaltet bei einer Aufzeichnungspause bei einem Stop auf den Wartemodus (STANDBY OFF): F.ADV : Einzelbilder vorwärts versetzen. Es werden fünfmal Einzelbilder vorgesetzt, beim sechsten Mal schaltet das Gerät auf den Stopmodus. STBY-OFF : Schaltet auf den Stopmodus.



## Systemmenü (fortgesetzt)

Gegenstand	Einstellung	Beschreibung
INDEX WRITE	<input type="radio"/> OFF <input checked="" type="radio"/> ON	Wählen, ob während einer Aufnahme das Indexsignal aufgezeichnet werden soll: OFF : Keine Aufzeichnung des Indexsignals. ON : Diese Einstellung benutzen, um Indesignale aufzuzeichnen. Ein Indesignal wird automatisch am Beginn der Aufnahme aufgezeichnet.
REPEAT MODE	<input checked="" type="radio"/> OFF <input type="radio"/> INDEX <input type="radio"/> VIDEO OUT <input type="radio"/> TAPE END	Zur Aktivierung/Deaktivierung der wiederholten Wiedergabe: OFF : Keine wiederholte Wiedergabe. INDEX : Wiederholung zwischen den aufgezeichneten Indesignalen. VIDEO OUT : Wiederholung vom Bandanfang bis zum Ende des aufgezeichneten Videosignals. TAPE END : Wiederholung vom Bandanfang bis zum Bandende.
NEXT PAGE		Systemmenü (2/2) anzeigen.
PAGE BACK		Zurück zum Anfangsmenü.

## ■ Systemmenü (2/2)

Gegenstand	Einstellung	Beschreibung
DC IN MODE	<input checked="" type="radio"/> OPE OFF <input type="radio"/> OPE ON <input type="radio"/> PLAY	Wahl des Betriebsmodus bei Versorgung mit Gleichspannung: OPE OFF : Betriebsschalter OPERATE ausgeschaltet. OPE ON : Betriebsschalter OPERATE eingeschaltet. PLAY : Wird eine Videokassette eingelegt, startet die Wiedergabe. (automatische Wiedergabe)
OPERATION LOCK	<input checked="" type="radio"/> OFF <input type="radio"/> ON	Betriebssperre ein/aus: OFF : Schaltet die Betriebssperre aus, und Bedienung am Rekorder ist möglich. ON : Schaltet die Betriebssperre ein, und Bedienung am Rekorder ist wirkungslos. Nur die OPERATE-Taste und Menüs können benutzt werden. — <b>Anmerkung</b> — Selbst wenn diese Einstellung auf OFF gestellt wurde, kann bei wirkungsloser Tastenbedienung am Videorekorder noch der Menüeintrag LOCAL FUNCTION auf dem REMOTE-Menü mit einer Kabelfernsteuereinheit gewählt werden, die an der 9 PIN REMOTE oder SERIAL REMOTE-Buchse angeschlossen ist.
PAGE BACK		Zurück zum Systemmenü (1/2).

## REMOTE-Menü (Fernsteuerungsmenü)

Das REMOTE-Menü besteht aus 2 Menübildern. [Menü (1/2) und (2/2)]

### ■ REMOTE-Menü (1/2)

Gegenstand	Einstellung	Beschreibung
REMOTE	OFF <input checked="" type="radio"/> ON	Hier wählen, ob der REMOTE SEL.-Schalter auf der Vorderseite aktiviert wird oder nicht: OFF : Die REMOTE SEL.-Einstellung für 9 PIN bzw. SERIAL wird deaktiviert. ON : Die REMOTE SEL.-Einstellung für 9 PIN bzw. SERIAL wird aktiviert. Einstellen, falls die Fernsteuerung über die 9 PIN REMOTE oder SERIAL REMOTE-Buchse erfolgt.
LOCAL FUNCTION	NO KEY EJECT STP + EJT <input checked="" type="radio"/> ALL KEYS	Einstellen, welche Tastenbedienungen auf dem Rekorder möglich sind, wenn die Fernsteuerung über die 9 PIN REMOTE oder SERIAL REMOTE-Buchse erfolgt: NO KEY : Keine Tastenbedienungen möglich. EJECT : Betätigung der EJECT-Taste möglich. STP + EJT : Betätigung der STOP und EJECT-Taste möglich. ALL KEYS : Betätigung aller Tasten möglich. – <b>Anmerkung</b> — Ist der Menüpunkt OPERATION LOCK im Systemmenü (2/2) auf ON gestellt, so bleiben alle Tasten am Videorekorder ungeachtet dieser Einstellung wirkungslos.
PREROLL	3SEC 5SEC <input checked="" type="radio"/> 7SEC 10SEC	Hier die PREROLL-Zeit einstellen, wenn der Rekorder über die 9 PIN REMOTE-Buchse ferngesteuert wird. Einstellungen, die mit der Schnittsteuereinheit vorgenommen wurden, haben den Vorrang über andere Einstellungen: 3SEC : 3 Sekunden 5SEC : 5 Sekunden 7SEC : 7 Sekunden 10SEC : 10 Sekunden – <b>Anmerkung</b> — Um die Schnittgenauigkeit zu erhöhen wird eine Einstellung auf 7 Sekunden oder mehr empfohlen.
REM FF/REW MODE	<input checked="" type="radio"/> FF/REW <input type="radio"/> SEARCH	Die auszuführende Funktion wählen, wenn bei der Wiedergabe an der 9 PIN REMOTE oder DV-Buchse ein Vor-/Rückspulbefehl (FF/REW) erhalten wird: FF/REW : Bei Befehlsempfang wird auf FF/RW-Umspulmodus geschaltet. Dies ist die normale Einstellung. SEARCH : Bei Befehlsempfang wird auf Suchlauf geschaltet. Wenn die Such- und Cue-Funktion einwandfrei ausgeführt wird, diese Menüeinstellung vornehmen.

## REMOTE-Menü

Gegenstand	Einstellung	Gegenstand
REM STOP SEL	● EE PB	Die auszuführende Funktion wählen, wenn bei der Wiedergabe an der 9 PIN REMOTE oder DV-Buchse ein STANDBY ON-Befehl erhalten wird: EE: Schaltet auf den EE-Modus.(Schaltet auf Stopmodus) PB: Schaltet auf den Wiedergabemodus. (Schaltet auf Standbildmodus)
PB START DELAY	● 0F   15F	Die Schnittzeit einstellen. Besteht ein Abgleichfehler am Schnittanfang bei Benutzung der Schnittsteuereinheit, die Wiedergabestartzeit entsprechend anpassen: 0F : Keine Korrektur. 1F ~ 15F : Nur die eingestellten Frame-Einzelbilder werden zurück versetzt. Wird eine Fernsteuereinheit ohne BUMP-Funktion (Synchronisierung) angeschlossen, dann ist zur Anpassung der Schnittgenauigkeit diese Einstellung vorzunehmen.
SYNCHRONIZATION	OFF ● ON	Wählen, ob die BUMP-Funktion des Rekorders benutzt wird, wenn eine Fernsteuereinheit angeschlossen ist: OFF : Wird nicht benutzt. ON : Wird benutzt. Die PREROLL-Zeit auf 7 Sekunden oder mehr einstellen.
NEXT PAGE		REMOTE-Menü (2/2) anzeigen.
PAGE BACK		Zurück zum Anfangsmenü.

### ■ REMOTE-Menü (2/2)

Gegenstand	Einstellung	Beschreibung
CONTROLLER SEL	● TYPE1- TYPE7	Wählt die Einstellung in Abhängigkeit von der am RS-422A-Interface angeschlossenen externen Steuereinheit: TYPE1 : RM-G820 TYPE2 : RM-G860 TYPE3 : AG-A850 TYPE4 : RM-450, PVE-500 TYPE5 - TYPE7 : (nicht verwendet)
FOOT SW	● OFF L EDGE H EDGE L LEVEL	Einstellen, wenn ein externer Schalter (z.B. ein Fußschalter) mit der SERIAL REMOTE-Buchse verbunden wird. Wird ein externer Schalter (Fußschalter) verwendet, dann ist der Videorekorder zuerst auf Aufnahme-pause oder Aufnahmemodus zu schalten bevor dieser betätigt wird: OFF : Der externe Schalter wird nicht verwendet. L EDGE : Mit dem Tiefpunkt des Schaltersignals wird die Aufnahme/ Pause umgeschaltet. H EDGE : Mit dem Hochpunkt des Schaltersignals wird die Aufnahme/Pause umgeschaltet. L LEVEL : Mit dem Tiefpunkt des Schaltersignals wird die Aufzeichnung, und mit dem Hochpunkt die Pause eingeschaltet.
PAGE BACK		Zurück zum REMOTE-Menü (1/2).

## AUDIO/VIDEO-Menü

Gegenstand	Setting	Beschreibung
AUDIO MODE	<input checked="" type="radio"/> 48K <input type="radio"/> 32K	<p>Die bei der Aufzeichnung verwendete Audio-Sampling-Frequenz einstellen:</p> <p>48K : Aufzeichnung mit 48kHz im 2-Kanal-Stereomodus. Nachvertonung kann nicht ausgeführt werden.</p> <p>32K : Aufzeichnung mit 32kHz im 4-Kanal-Stereomodus. Einstellen, wenn im Nachhinein eine Nachvertonung an den Kanälen 3 und 4 ausgeführt wird.</p> <p>— <b>Anmerkung</b> —</p> <p>Diese Einstellung ist beim Eingang eines DV-Signals nicht notwendig.</p>
A.OUT AT SERCH	<input type="radio"/> OFF <input checked="" type="radio"/> ON	<p>Wählen, ob an der AUDIO OUT-Buchse im Suchmodus ein Audioausgang abgegeben wird:</p> <p>OFF : Kein Audioausgang.          ON : Audioausgang wird abgegeben.</p>
AUDIO OUT SEL	<input checked="" type="radio"/> CH1/CH2 <input type="radio"/> MIX <input type="radio"/> CH3/CH4	<p>Bei der Wiedergabe eines im 32K Modus aufgezeichneten Kassettensbands wird der Audiokanal an der Ausgangsbuchse AUDIO OUT gewählt:</p> <p>CH1/CH2 : Abgabe des Audioausgangs über Kanal 1 und 2.          MIX : Mischtonausgang über die Kanäle 1 und 3, bzw. 2 und 4.          CH3/CH4 : Audioausgang über Kanal 3 und 4.</p> <p>— <b>Anmerkung</b> —</p> <p>Diese Einstellungen können auch auf der drahtlosen Fernbedienung mit der AUDIO OUT SEL.-Taste vorgenommen werden.</p>
AUDIO OUT LEVEL	<input type="radio"/> ATT <input checked="" type="radio"/> NORM	<p>Grundeinstellung des Audioausgangspegels:</p> <p>ATT : Pegelverminderung auf <math>-12\text{dB}</math> --- Einstellung für ein Band, das mit <math>-12\text{dB}</math> aufgezeichnet wurde. Der Wiedergabepegel ist um <math>8\text{dB}</math> reduziert.</p> <p>NORM : PegelEinstellung auf <math>-20\text{dB}</math> --- Normale Einstellung.</p> <p>— <b>Anmerkung</b> —</p> <p>Kann auch mit der AUDIO OUT LEV-Taste auf der Fernbedienung ausgeführt werden.</p>
SET UP (nur NTSC)	<input checked="" type="radio"/> OFF <input type="radio"/> ON	<p>Hier wird eingestellt, ob die Einstellungen des Analogvideosignals (Komposit oder Y/C) zur Anwendung kommen. (Aufzeichnung oder Wiedergabe)</p> <p>OFF : Keine Anwendung der Einstellungen.          ON : Einstellungen anwenden.</p> <p>— <b>Anmerkung</b> —</p> <ul style="list-style-type: none"> <li>• Wird keine Videosignal-Einstellung ausgeführt, kann bei wiederholter Nachvertonung eine Einbuße des Farbtons oder der Bildhelligkeit auftreten.</li> </ul>
PAGE BACK		Zurück zum Anfangsmenü.

### Anmerkung

Bei Einstellung auf MIX können Rauschtöne auftreten. In diesem Fall sollten auf die Kanäle 1 und 2 oder 3 und 4 eingestellt werden.

## TIME CODE-Menü (Zeitcodemenü)

Gegenstand	Einstellung	Beschreibung
TC		Voreinstellung des Zeitcodes: Für Details siehe Seite 36, "Zeitcode-Voreinstellung".
CLEAR	<ul style="list-style-type: none"> <li>● CANCEL</li> <li>EXECUTE</li> </ul>	Löschung des eingestellten Zeitcodewerts: CANCEL : Keine Löschung. EXECUTE : Wird gelöscht.
NDF/DF (nur NTSC)	<ul style="list-style-type: none"> <li>NDF</li> <li>● DF</li> </ul>	Framing-Modus des Zeitcodegenerators: NDF : Schaltet auf NON DROP-Einzelbildmodus. Diese Einstellung wird verwendet, wenn die Einzelbildzahl wichtig ist. DF : Schaltet auf DROP FRAME-Einzelbildmodus. Dient der Zeitcodeinstellung auf die aktuelle Zeit.
TC DUPLICATE	<ul style="list-style-type: none"> <li>● OFF</li> <li>AUTO</li> <li>NON DROP</li> </ul>	Wenn ein DV-Signaleingang anliegt, werden hier die Zeitcodedaten gewählt: OFF : Aufzeichnung des Zeitcodes des eingebauten Zeitcodegenerators. AUTO : Aufzeichnung des an der DV IN-Buchse anliegenden Zeitcodes, sowie der Datums- und Uhrzeitdaten. Der Framing-Modus des Zeitcodes wird automatisch demjenigen des anliegenden Signals angepasst. NON DROP : Aufzeichnung des an der DV IN-Buchse anliegenden Zeitcodes. Der Framing-Modus des Zeitcodes wird am NON DROP-Frame fixiert. Einstellen, wenn ein mit einem der Geräte BR-DV600, GY-DV500, GY-DV550 oder GY-DV700W im Non-Drop-Framingmodus aufgezeichnetes Band nachvertont wird. (nur NTSC)
TC ADJUST (DV)	<ul style="list-style-type: none"> <li>● OFF</li> <li>+1F</li> <li>+2F</li> <li>-2F</li> <li>-1F</li> </ul>	Dient der Zeiteinstellung zur Abgabe der Zeitcodedaten, die von der 9 PIN-Buchse dieses Geräts zur Schnittsteuereinheit abgegeben werden. OFF : Normale Einstellung. +1F : 1 Einzelbild vorsetzen +2F : 2 Einzelbilder vorsetzen -2F : 2 Einzelbilder zurück versetzen. Bei DV-Signalschnittbetrieb mit einem D9 VTR (mit SA-DV60) diese Einstellung vornehmen. -1F : 1 Einzelbild zurück versetzen.
PAGE BACK		Zurück zum Anfangsmenü.

## Anzeigemenü (DISPLAY)

Das Anzeigemenü besteht aus 2 Menüanzeigen [Menü (1/2) und (2/2)]

### ■ Anzeigemenü (1/2)

Gegenstand	Einstellung	Beschreibung
DISPLAY	OFF <input checked="" type="radio"/> ON AUTO	Wählen, ob die Statusanzeige auf dem Bildschirm angezeigt wird, der an der VIDEO LINE OUT oder Y/C OUT-Buchse angeschlossen ist: OFF : Keine Onscreen-Anzeige, nur Videoanzeige. ON : Wird normalerweise angezeigt. AUTO : Anzeige für ca. 4 Sekunden während der Betriebsmodusumschaltung. <b>– Anmerkung</b> Diese Einstellung kann auch auf der drahtlosen Fernbedienung mit der DISPLAY-Taste ausgeführt werden.
COUNTER POSI.	<input checked="" type="radio"/> LOWER-R LOWER-L <input type="radio"/> UPPER-R <input type="radio"/> UPPER-L <input type="radio"/> CENTER	Zeitcode-Anzeigeposition auf dem Bildschirm: LOWER-R : Unten rechts LOWER-L : Unten links UPPER-R : Rechts oben UPPER-L : Links oben CENTER : Mitte
TIME CODE	OFF <input checked="" type="radio"/> ON	Zeitcodeanzeige auf dem Bildschirm: OFF : Keine Anzeige. ON : Wird angezeigt.
VTR MODE	OFF <input checked="" type="radio"/> ON	Wahl der Betriebsmodusanzeige: OFF : Keine Anzeige. ON : Wird angezeigt.
TAPE REMAIN	OFF <input checked="" type="radio"/> ON	Bandrestanzeige auf dem Bildschirm: OFF : Keine Anzeige. ON : Wird angezeigt.
TIME/DATE	OFF TIME DATE <input checked="" type="radio"/> DATE +TM	Wahl, ob Datum und Uhrzeit angezeigt werden bzw. deren Anzeigefolge: OFF : Datum und Uhrzeit werden nicht angezeigt. TIME : Nur die Uhrzeit wird angezeigt. DATE : Nur das Datum wird angezeigt. DATE +TM : Datum und Uhrzeit werden angezeigt.

## Anzeigemenü (fortgesetzt)

Gegenstand	Einstellung	Beschreibung
AUDIO INFO.	OFF ● ON	Anzeige des Audiokanals oder der Sampling-Frequenz: OFF : Keine Anzeige. ON : Wird angezeigt.
NEXT PAGE		Anzeige des Systemmenüs (2/2).
PAGE BACK		Zurück zum Anfangsmenü.

## ■ Anzeigemenü (2/2)

Gegenstand	Einstellung	Beschreibung
DATE STYLE	YY/MM/DD MM/DD/YY ● DD/MM/YY	Anzeigetyp des Datums: YY/MM/DD : Anzeige als Jahr / Monat / Tag. MM/DD/YY : Anzeige als Monat / Tag / Jahr. DD/MM/YY : Anzeige als Tag / Monat / Jahr.
TIME STYLE	● 24HOUR 12HOUR	Anzeigetyp der Uhrzeit: 24HOUR : 24 Stunden-Anzeige. 12HOUR : 12 Stunden-Anzeige.
BARS	● OFF ON	Wählen, ob der Farbstreifen des internen Signalgebers ausgegeben wird. OFF : Keine Signalausgabe. ON : Wird ausgegeben. — <b>Anmerkung</b> — • Der Farbstreifen sollte nicht als Standardsignal für den Monitorfarbton usw. verwendet werden. • Diese Einstellung kann mit der BARS-Taste auch auf der Fernbedienung ausgeführt werden. • Liegt ein DV-Signal an wird auch bei Einstellung auf "ON" kein Farbstreifen angezeigt.
PAGE BACK		Zurück zum Anzeigemenü (1/2).

## **SONSTIGES - Senkrechte Aufstellung -**

Das Gerät kann mittels des mitgelieferten Ständers senkrecht aufgestellt werden. Mit der linken Seite nach unten hinstellen.

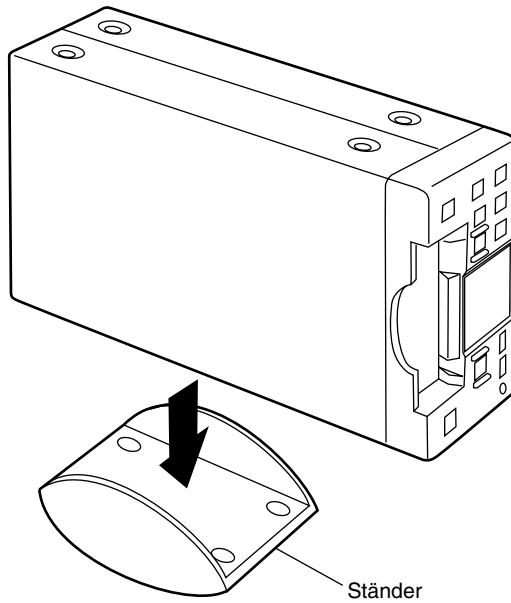

### **Hinweise**

- Zur senkrechten Aufstellung immer den mitgelieferten Ständer verwenden.  
Das senkrechte Aufstellen ohne den Ständer kann zum Umkippen führen und die Beschädigung des Geräts bzw. Verletzungen verursachen.
- Immer auf einer ebenen Oberfläche aufstellen.



Der Videorekorder hat eine Selbstdiagnosefunktion, die Störungen erkennt und mit einem Fehlercode auf dem Bildschirm anzeigt.

Ist im Gerät eine Fehlfunktion aufgetreten oder wurde eine Fehlbefehlsbedienung ausgeführt, wird dies auf dem Bildschirm mit einer Warnanzeige gemeldet.

### Warnmeldung

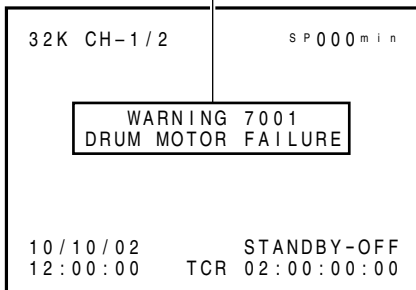

### Warnanzeige

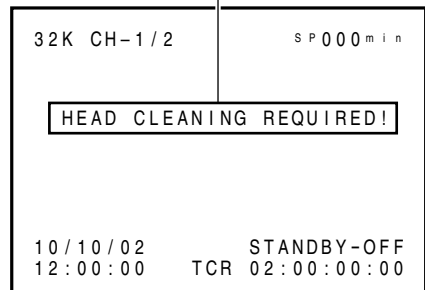

## ■ Warnanzeigen (unabhängig vom Anzeigemodus)

Warnanzeige	Status	Abhilfe
LOW VOLTAGE	DC-Versorgungsspannung zu niedrig. Bei Betriebsfortsetzung stoppt das Gerät.	Spannungsquelle überprüfen.
HEAD CLEANING REQUIRED!	Verschmutzte Videoköpfe: Die Kopfverschmutzung wird im Wiedergabemodus erkannt und angezeigt. Die Anzeige erlischt nach dem Stoppen oder Ausstoßen der Kassette, beziehungsweise nachdem die Kopfverschmutzung entfernt ist.	Mit der Reinigungskassette die Köpfe säubern. (☞ Siehe Seite 8) Besteht diese Anzeige auch der Reinigung, dann kann die Aufnahme- oder Bandqualität schlecht sein, oder die Abnutzung der Videoköpfe kann die Ursache sein.
OVER HEATING!	Die Innentemperatur übersteigt den Einstellwert.	Den Stecker herausziehen und das Gerät an einen kühlen Ort stellen. Erscheint diese Meldung erneut, kann eine Störung bestehen. Bitte wenden Sie sich an Ihren Fachhändler.
UNPLUG MAIN POWER, PLUG BACK IN AFTER A WHILE	Dies ist ein Systemfehler, der auftritt, wenn die Spannung eingeschaltet wird. Die Betriebsanzeige OPERATE auf dem Rekorder blinkt grün. Bedienungen werden nicht ausgeführt.	Das Spannungskabel aus der Steckdose ziehen und eine Weile warten bevor es wieder angeschlossen wird.

• Für Warnanzeigen aufgrund von Fehlbefehlsbedienungen, siehe Seite 22.

## ■ Warnmeldungen (unabhängig vom Anzeigemodus)

Erfolgt eine Warnmeldung, dann stoppt der Betrieb und es sind keine Tastenbedienungen mehr ausführbar. Bei TAPE DEFFECTIVE (5605 – 5609) kann nach dem Stoppen die EJECT-Taste betätigt werden.

Warnanzeige	Status	Abhilfe
CONDENSATION ON DRUM	Kondensationsniederschlag auf der Trommel.	Die Spannung einschalten und warten bis die Anzeige erlischt.
WARNING 3200 LOADING FAILURE	Kassette kann nicht eingelegt werden.	Das erneute Einschalten der Spannung kann die Anzeige zum Erlöschen bringen, den Umständen entsprechend kann dies jedoch das Band beschädigen. Wenden Sie sich deshalb an Ihre Verkaufsstelle.
WARNING 3300 UNLOADING FAILURE	Kassette kann nicht entnommen werden.	
WARNING 4100 CASSETTE EJECT FAILURE	Abnormaler Kassettenaus Schub.	
DEFFECTIVE TAPE! 5605 - 5609	Defektes Band.	Die EJECT-Taste drücken und das Band austauschen.
WARNING 5702 TAPE END DET. ERROR!	Bandendsensor funktioniert nicht einwandfrei.	Das erneute Einschalten der Spannung kann die Anzeige zum Erlöschen bringen, den Umständen entsprechend kann dies aber das Band beschädigen. Wenden Sie sich deshalb an Ihre Verkaufsstelle.
WARNING 5802 TAPE BEGIN DET. ERROR!	Bandanfangsensor funktioniert nicht einwandfrei.	
WARNING 7001 DRUM MOTOR FAILURE	Trommeldrehfehler.	
WARNING 7101 CAP MOTOR FAILURE	Bandantrieb (Capstan) abnormal.	
WARNING 7202 - 7203 SUPPLY REEL FAILURE	Abwickelpule funktioniert nicht einwandfrei.	
WARNING 7302 - 7303 TAKE UP REEL FAILURE	Beim Entnehmen ist das Band nicht richtig aufgewickelt.	
WARNING 7305 TAKE UP REEL FAILURE	Abnormale Aufspulung.	
WARNING 7401 REEL MOTOR FAILURE	Abnormale Spulmotordrehung.	

### Anmerkung

Dieser Videorekorder verwendet einen Mikrocomputer. Durch externe Rauschtöne bzw. Störsignale kann seine Funktion beeinträchtigt werden. In diesem Fall die Versorgungsspannung neu anschließen.

Symptom	Abhilfe
<b>Keine Betriebsspannung.</b>	Ist der Netzadapter richtig angeschlossen?
<b>Kein Kassetteneinzug.</b>	Leuchtet die Kassettenanzeige? Falls Ja, dann ist eine Kassette eingelegt. Die eingelegte Kassette entnehmen. Die Kassette in der Mitte halten und gerade einschieben.
<b>Keine Aufzeichnung möglich.</b>	Ist der Kassettenschieber auf "REC" gestellt? Auf "REC" stellen, falls er auf "SAVE" steht.
<b>Tastenbedienungen am Rekorder sind wirkungslos.</b>	Ist der Menüeintrag OPERATION LOCK des Systemmenüs (2/2) auf "ON" gestellt? Zwecks Tastenbedienungen am Rekorder auf "OFF" stellen. Falls er auf REMOTE eingestellt ist, im LOCAL FUNCTION-Menü die zu benutzenden Tasten einstellen.
<b>Das Umschalten des REMOTE SEL-Schalters zu 9 PIN REMOTE bzw. SERIAL REMOTE ist nicht möglich.</b>	Ist der Menüeintrag REMOTE des REMOTE-Menüs (1/2) auf "OFF" gestellt? Bei Verwendung von 9 PIN REMOTE oder SERIAL REMOTE auf "ON" stellen. Ist der Menüeintrag OPERATION LOCK des Systemmenüs (2/2) auf "ON" gestellt, kann der REMOTE SEL.-Schalter nicht benutzt werden.
<b>Wiedergabestörung auf dem Bildschirm. Ton wird unterbrochen.</b>	<ul style="list-style-type: none"> <li>• Beschädigtes Band? Die Kassette austauschen.</li> <li>• Schmutziger Videokopf? Mit der vorgeschriebenen Reinigungskassette säubern. (☞ Siehe Seite 8)</li> </ul>
<b>Wenn ein DV-Signaleingang anliegt werden die Zeitcodes nicht richtig aufgezeichnet.</b>	Ist der TC DUPLICATE-Eintrag des TIME CODE-Menüs richtig eingestellt?
<b>Keine Menüanzeige, auch wenn die EJECT-Taste 2 Sek. oder länger gedrückt wird.</b>	Ist keine Kassette eingelegt? Wird das Menü mit der EJECT-Taste zur Anzeige gebracht, ist zuerst die Kassette zu entfernen.
<b>Einige Sekunden nach dem Wiedergabestart sind Videobild bzw. Ton verzerrt.</b>	Erscheint, wenn das Signalformat der Kassette nicht der Einstellung des NTSC/PAL-Schalters entspricht.
<b>Die drahtlose Fernbedienung ist wirkungslos.</b>	<ul style="list-style-type: none"> <li>• Ist der REMOTE SEL.-Schalter des Rekorders auf "WIRELESS" eingestellt?</li> <li>• Sind die Batterien abgelaufen.</li> </ul>
<b>Der Betriebsschalter OPERATE kann nicht eingeschaltet werden.</b>	Wenn der LOCAL FUNCTION-Menüeintrag im REMOTE-Menü auf ALL KEYS gestellt ist, ist der REMOTE SEL.-Schalter auf "SERIAL" oder "9 PIN" eingestellt? Den REMOTE SEL.-Schalter auf "WIRELESS" einstellen.

# SONSTIGES - Ablesen des Betriebsstundenzählers -

Betriebsstunden : Die aktuelle Betriebsdauer wird im Anfangsmenü bei DRUM HOUR METER angezeigt. Dient als Richtlinie für die periodischen Wartung.  
(☞ Siehe Seite 7)

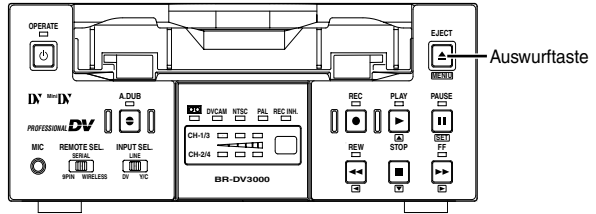
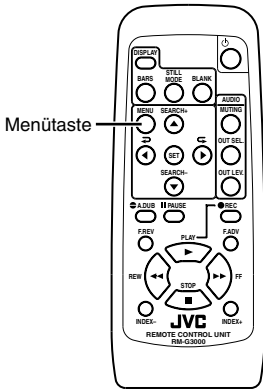

Anfangsmenü

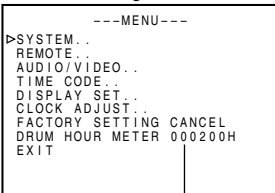

Betriebsstundenanzeige

## Bedienung

### ■ Um das Gerät auf den Stopmodus zu schalten:

Bei Bedienung am Rekorder die eingelegte Kassette entnehmen.

### 1. Das Anfangsmenü zur Anzeige bringen.

#### Fernbedienung

Die MENU-Taste drücken.

#### Videorekorder

Die EJECT-Taste 2 Sekunden oder länger drücken.

- Die Betriebsstundenzahl wird bei DRUM HOUR METER des Anfangsmenüs angezeigt.

### 2. Rückkehr zum normalen Menü.

#### Fernbedienung

Die MENU-Taste drücken.

#### Videorekorder

Die EJECT-Taste drücken.

## ■ Allgemeines

**Aufzeichnungsformat** : DV-Format (nur SP-Modus)  
**SignalfORMAT** : NTSC/PAL  
**Videokassetten** : Standard-/MiniDV-Kassetten  
**Bandbreite** : 6,35mm  
**Bandgeschwindigkeit** : 18,812mm/s (NTSC)  
                                   18,831mm/s (PAL)  
**Aufnahme-/Wiedergabezeit** : 276 Min. (bei LA-DV276)  
                                   60 Min. (bei M-DV60)  
**Vor-/Rückspulzeit** : ca. 3 Min. (bei LA-DV276)  
                                   ca. 1 Min. (bei DV60)  
**Spannungsversorgung** : 12V Gleichstrom  $\equiv$  (mit  
                                   mitgeliefertem Netzadapter)  
**Leistungsaufnahme** : 14W, 1,17A  
**Dimensionen** : 174mm (B)  $\times$  68mm (H)  $\times$  260mm (T)  
                                   (ohne vorspringende Teile wie z.B. FüÙe)  
**Gewicht** : ca. 2,5kg  
**ZuläÙige Betriebstemperatur** : 5°C bis 40°C  
**ZuläÙige Lagertemperatur** : ca. -20°C bis +60°C  
**Luftfeuchtigkeit** : 30% bis 80%

## ■ Video

### Videoaufzeichnungsformat

: 8-Bit, 13,5 MHz  
 4:1:1 (NTSC)  
 4:2:0 (PAL)

### Videoeingang

#### LINE (Kompositvideosignal)

: 1,0V(s-s), 75 $\Omega$ , unabgeglichen  
**Y/C** **Y** : 1,0V(s-s), 75 $\Omega$  unabgeglichen  
           **C** : 0,286V(s-s)(NTSC)/  
                   0,3V(s-s)(PAL)  
                   75 $\Omega$  unabgeglichen

### Videoausgang

#### Line (Kompositvideosignal)

: 1,0V(s-s), 75 $\Omega$ , unabgeglichen  
**Y/C** **Y** : 1,0V(s-s), 75 $\Omega$ , unabgeglichen  
           **C** : 0,286V(s-s)(NTSC)/  
                   0,3V(s-s)(PAL)  
                   75 $\Omega$  unabgeglichen

### Horizontale Auflösung

: Mind. 500 Linien

**S/N** : Mind. 48dB

## ■ Audio

### Audioaufzeichnungsformat

: 16-Bit, 48 kHz (2 Kanäle)  
 PCM-Audio/12-Bit, 32 kHz (PCM, 4  
 Kanäle)

**Spurzahl** : 2 (16 Bit, 48 kHz)/  
           4 (12-Bit, 32 kHz)

**Audio-Eingang** : -8dB, 10k $\Omega$ , unabgeglichen

**Mikrofoneingang** : -60dB, 3k $\Omega$ , unabgeglichen

**Audio-Ausgang** : -8dB, 1k $\Omega$ , unabgeglichen

**Frequenzgang** : 20 Hz bis 20 kHz (48 kHz)  
                   20 Hz bis 16 kHz (32 kHz)

## ■ DV Interface

**Eingang /Ausgang** : IEEE1394

## ■ Netzadapter

**Eingang** : 100V – 240V  
           Wechselspannung  $\sim$ ,  
           50Hz/60Hz, 1,7A.

**Ausgang** : 12V Gleichstrom  $\equiv$  4,6A

## ■ Zubehör

Fernbedienungseinheit (drahtlos) .....  $\times$  1  
 Netzadapter .....  $\times$  1  
 Netzkabel .....  $\times$  2  
 AA/R6-Batterie (zur Funktionsprüfung) .....  $\times$  2  
 Ständer .....  $\times$  1

# SONSTIGES - Technische Daten - (fortgesetzt)

## ■ Außendimensionen (mm)

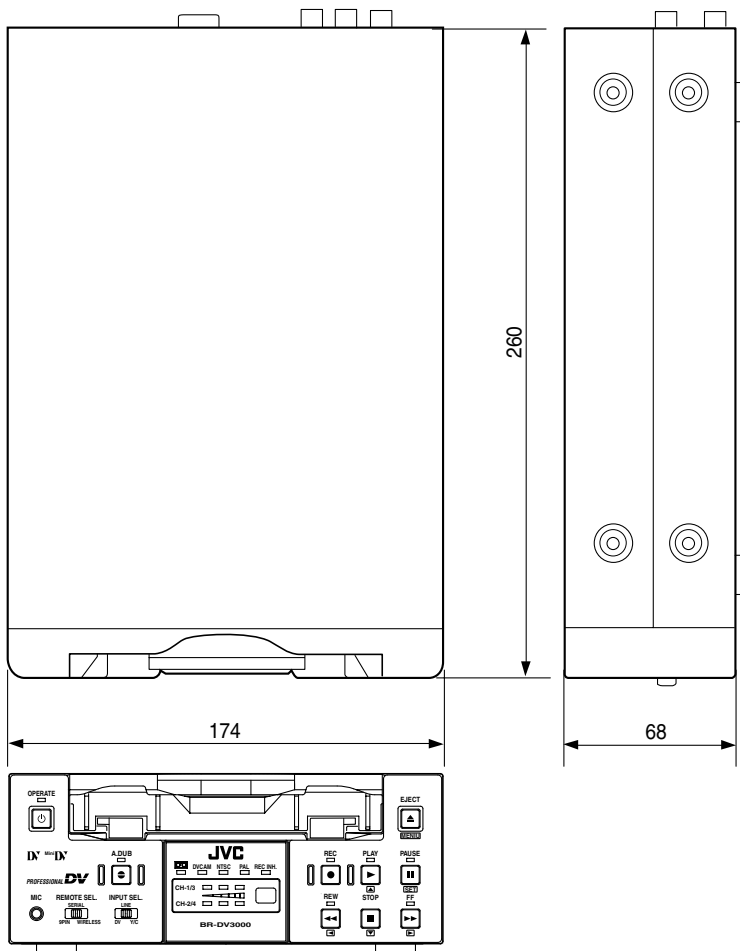

Änderung von Design und technischen Daten ohne vorherige Mitteilung vorbehalten.

# JVC

## ENREGISTREUR A CASSETTE DIGITAL VIDEO

# BR-DV3000E

Mode d'emploi

# DV Mini DV

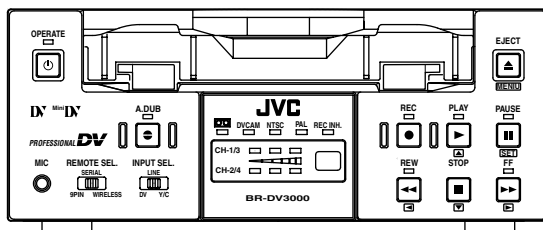

Nous vous remercions d'avoir acheté ce produit JVC.

Afin de maintenir la meilleure performance, nous recommandons de lire attentivement les instructions avant d'utiliser ce matériel.

---

---

# Supplément

Ce matériel est en conformité avec les prescriptions et exigences relatives à la sécurité des directives européennes correspondantes. Il est conçu pour des applications vidéo professionnelles et peut être utilisé dans les milieux suivants :

- zone résidentielle (y compris les locaux de Classe 1 et 2 selon les normes IEC 1000-2-5)
- commerce et industrie légère (y compris les théâtres par exemple)
- extérieurs urbains (selon les termes de la norme IEC 1000-2-5, classe 6)

Ce matériel est conçu pour le montage en baie et peut être utilisé à proximité d'autres appareils.

Afin de maintenir la meilleure performance et notamment pour la compatibilité électromagnétique, nous recommandons l'utilisation de câbles n'excédant pas les longueurs suivantes :

Port	Câble	Longueur
AUDIO	Câble blindé	10 mètres
LINE	Câble coaxial	10 mètres
Y/C	Câble exclusif	10 mètres
DV	Câble blindé	4 mètres
REMOTE	Câble paire torsadée	5 mètres

L'appel de courant de cet appareil est de 12,1 ampères.

## ATTENTION :

- Dans les endroits où il y a des ondes électromagnétiques puissantes ou du magnétisme, par exemple près d'un émetteur radio ou TV, d'un transformateur, d'un moniteur, etc., l'image et son peuvent être distordus. Dans ce cas, veuillez éloigner l'appareil des sources de perturbations.

Cher(e) client(e),

Cet appareil est conforme aux directives et normes européennes en vigueur concernant la compatibilité électromagnétique et à la sécurité électrique.

Représentant européen de la société Victor Company of Japan Limited :  
JVC Technical Services Europe GmbH  
Postfach 10 05 04  
61145 Friedberg  
Allemagne



# PRECAUTIONS DE SECURITE

## Note d'avertissement pour votre sécurité (Australie)

1. Insérer cette prise uniquement dans une prise secteur à trois broches avec mise à la terre.
2. Si vous avez le moindre doute sur la mise à la terre, consultez un électricien qualifié.
3. Si vous devez utiliser un cordon d'extension, utilisez un cordon à trois fils avec des fiches mises à la terre correctement.

## IMPORTANT (Royaume-Uni) Alimentation principale (AC 230 V) AVERTISSEMENT – CET APPAREIL DOIT ETRE RELIE A TERRE

Les fils du câble d'alimentation de cet appareil sont codés avec les couleurs suivantes :

Vert-jaune : Terre  
Bleu : Neutre  
Marron : Phase

Les fils du câble d'alimentation de cet appareil peuvent ne pas correspondre aux codes de couleur identifiant les bornes de votre prise. Il faut donc procéder ainsi :

Le fil vert-jaune doit être relié à la borne de la prise portant la lettre E ou le symbole de mise à la terre  $\perp$  ou de couleur verte ou vert-jaune.

Le fil bleu doit être relié à la borne portant la lettre N ou de couleur noire. Le fil marron doit être relié à la borne portant la lettre L ou de couleur rouge.

## SYSTEME D'ALIMENTATION

Cet appareil fonctionne sur une tension courant alternatif de 220 à 240 V, 50 Hz/60 Hz.

## AVERTISSEMENT :

**POUR EVITER LE RISQUES D'INCENDIE OU D'ELECTROCUTION, N'EXPOSER L'APPAREIL NI A L'HUMIDITE NI A LA PLUIE.**

## ATTENTION

Pour éviter les chocs électriques, ne pas ouvrir le coffret. Aucune pièce à l'intérieur n'est à régler par utilisateur. Confier les opérations d'entretien au personnel de service qualifié.

## Remarque:

La plaque d'identification et les précautions de sécurité se trouvent sur le fond de l'appareil.

La touche OPERATE ne coupe pas complètement l'alimentation secteur de l'appareil, mais commute le courant de fonctionnement sur marche ou arrêté.

## AVERTISSEMENT

Veillez noter que le réenregistrement de bandes préenregistrées, de disques numériques sans le consentement du détenteur des droits d'auteur de l'enregistrement sonore ou vidéo, d'émissions ou de programmes par câble ainsi que tout œuvre littéraire, théâtrale, musicale ou artistique comprise dans son contenu peut être illégal.

## Précaution d'utilisation du câble d'alimentation

### POUR VOTRE SECURITE, LIRE ATTENTIVEMENT LE TEXTE SUIVANT :

Ce produit est équipé de 2 types de câble AC : l'un pour l'Europe continentale et l'autre exclusivement pour le Royaume-Uni.

Utiliser le câble approprié selon le type de prise de votre pays. Les câbles ne sont pas compatibles l'un avec l'autre.

### POUR L'EUROPE CONTINENTALE

Ne pas utiliser au Royaume-Uni.

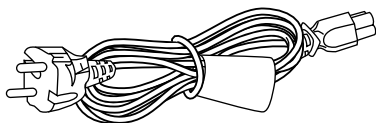

### POUR LE ROYAUME-UNI UNIQUEMENT

Si la fiche d'alimentation ne correspond pas à la prise secteur, il faut la remplacer par une fiche appropriée.

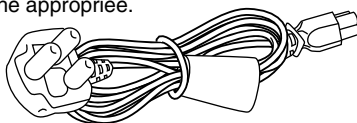

**Nous vous remercions pour l'achat de cet enregistreur à cassette digital vidéo BR-DV3000.**

**DV** Mini **DV**

Ce magnétoscope utilise le format DV. N'utiliser que des cassettes vidéo portant la marque **DV** ou **Mini DV**.

**Ce magnétoscope est NTSC/PAL compatible. Pour les fonctions n'étant réservées qu'à l'un des deux modes de signal, nous avons indiqué : (NTSC uniquement) ou (PAL uniquement).**

- Pour assurer la meilleure qualité d'enregistrement, éviter d'enregistrer pendant 2 ou 3 minutes au début et à la fin d'une bande. Cela peut provoquer un mauvais défilement de la bande.
- Les images ou bandes son enregistrées sont protégées par la loi sur le droit d'auteur. Elles sont destinées à un usage personnel et ne peuvent être reproduites sans l'accord préalable de l'auteur.
- Nous ne saurions être tenu responsable pour toute erreur d'enregistrement ou de lecture en raison d'un dysfonctionnement du magnétoscope, de la cassette vidéo, etc.

## CARACTÉRISTIQUES PRINCIPALES

- **Utilisation du format DV**  
Image et son de haute qualité grâce à la technologie numérique.
- **Cassette standard DV/MiniDV compatible**  
Enregistrement/lecture sur les cassettes standard DV et MiniDV. (En mode SP uniquement)  
La cassette DVCAM peut être enregistrée en format DV.  
La bande enregistrée en format DVCAM ne peut être utilisée qu'en lecture.
- **Équipé des connecteurs en entrée et sortie Composite et Y/C**
- **Équipé des connecteurs DV IN/OUT (IEEE1394)**  
Possibilité d'échanger les signaux numériques avec un appareil conforme aux normes IEEE1394.
- **NTSC/PAL Compatible**  
Commutez entre NTSC et PAL selon les besoins. Ceci facilite le travail avec du matériel d'origine internationale et le transfert vers un système non linéaire, pour l'éditer. Vous pouvez aussi enregistrer sur de bandes Standard DV ou mini DV en norme PAL aussi bien qu'en NTSC.
- **Contrôle à distance avec une télécommande/télécommande câblée**  
Le magnétoscope peut être piloté avec une télécommande fournie ou une télécommande câblée RM-G30 (non fournie).
- **Interface RS-422A**  
Ce magnétoscope peut être utilisé comme lecteur du montage à coupe numérique au moyen d'une télécommande de montage RM-G820 (norme RS-422A).
- **Enregistrement/lecture du code temporel possible**
- **Doublage audio (postsonorisation)**  
Lorsque la fréquence d'échantillonnage est réglée sur 32 kHz, vous pouvez effectuer le doublage audio sur les canaux CH3 et CH4.
- **Enregistrement au départ d'un autre appareil**  
En raccordant le magnétoscope à un appareil DV, vous pouvez réaliser un enregistrement consécutif de longue durée.
- **Recherche d'Index et repérage d'espace vierge**  
Repérage du début d'enregistrements marqué d'un signal d'index et d'espace vierge.
- **Lecture répétée**  
3 types de lecture répétée disponibles (INDEX/VIDEO END/TAPE END)
- **Pose verticale**  
A l'aide du socle fourni, le magnétoscope peut être disposé à la verticale.

# SOMMAIRE

## INTRODUCTION

Quelques précautions d'utilisation .....	6
Entretien général et vérification périodique ....	7
Précautions d'utilisation des cassettes de nettoyage de têtes .....	8
Cassettes utilisables .....	8
Condensation .....	9

## NOMS ET FONCTIONS DES PIÈCES

Panneau avant .....	10
Panneau arrière .....	14
Télécommande .....	16

## AFFICHAGE SUR ÉCRAN

Affichage sur écran .....	18
Affichage d'état .....	19
Affichage d'évènement .....	21
Affichage d'alerte .....	22

## PRÉPARATIFS

Télécommande fournie .....	24
Alimentation .....	26
Réglage NTSC/PAL .....	28
OPERATION LOCK .....	29
Chargement/déchargement de la cassette ..	30
Réglage/affichage de la date et de l'heure ...	31

## ENREGISTREMENT

Raccordement/réglage .....	34
Réglage du code temporel .....	36
Comment enregistrer .....	38
Double audio .....	39
Enregistrement au départ d'un autre appareil ....	40
Enregistrer par le connecteur série à distance ....	41

## LECTURE

Raccordement/réglage .....	42
Lecture avec fonctions de base .....	44
Lecture avec fonctions spéciales .....	45
Repérage du début d'enregistrement .....	47
Lecture répétée .....	48
Sélection de la sortie audio en lecture .....	49

## MONTAGE

Utiliser comme lecteur du montage .....	50
---	----

## MENU ÉCRAN

La composition du menu écran .....	53
Configuration des menus écran .....	54
Description du menu écran .....	56

## DIVERS

Pose verticale .....	65
Affichage d'avertissement .....	66
En cas de difficultés .....	68
Vérifier le compteur horaire .....	69
Fiche technique .....	70

# INTRODUCTION

## Quelques précautions d'utilisation

### ■ Installation et stockage

Ne pas l'utiliser ni le ranger dans des endroits sujets aux conditions suivantes :

- Chaleur ou froid extrêmes - température en dehors de la plage permise (5°C à 40°C).
- Humidité extrême (moins de 30 % ou plus de 80 % RH).
- Dans un local humide ou poussiéreux.
- Exposer à des flux d'huile ou d'eau dans une cuisine.
- Dans un endroit instable ou soumis à des vibrations.
- Condensation.
- Champ magnétique puissant généré par des transformateurs, moteurs, etc...
- A proximité d'appareils dégageant de puissants champs magnétiques (émetteur de radio, téléphone portable, etc.).
- Dans un endroit exposé aux rayons radioactifs, rayons X et au gaz produit par la décomposition des déchets.

### ■ Manipulation

- Ne poser aucun objet lourd sur l'appareil (monteur, etc.).
- Ne pas mettre d'objets étrangers dans la fente de chargement de la cassette.
- Ne pas coincer les doigts à la fente du magnétoscope lors du chargement de la cassette.  
Lors du chargement de la cassette, faire attention de ne pas coincer les doigts à la fente du magnétoscope. Cela risque de provoquer des blessures.
- Garder le magnétoscope hors de portée des enfants.  
Garder le magnétoscope hors de portée des enfants pour éviter des blessures en coinçant la main à la fente du magnétoscope.
- Ne pas obstruer les orifices de ventilation.
- Ne pas soumettre l'appareil à des chocs importants, ni le faire tomber.
- Pour le transport, retirer la cassette de l'appareil.
- Si le magnétoscope n'est pas utilisé pendant une période prolongée, débrancher l'adaptateur AC pour économiser l'électricité.

### ■ Entretien du châssis (Débranchez l'appareil du secteur.)

Essuyer l'appareil avec un chiffon doux.

N'utiliser ni diluant ni benzole : cela risque d'en ternir la finition.

Si un nettoyage profond est nécessaire, essuyer avec un chiffon imbibé d'un produit détergent neutre dilué dans l'eau, puis frotter avec un chiffon sec.

### ■ Utiliser l'adaptateur AC fourni pour l'alimentation.

### ■ N'utilisez pas de cordons d'alimentation autres que celui prescrit (fourni). Des cordons endommagés ou différents de celui prescrit peuvent provoquer un incendie ou une électrocution.

## Entretien général et vérification périodique

Les composants utilisés dans ce magnétoscope sont sujets à l'usure ou à la dégradation. L'utilisation des composants usés ou dégradés peut, à long terme, provoquer un dysfonctionnement de l'appareil. Pour assurer un entretien préventif contre le dysfonctionnement, effectuer le nettoyage des têtes avec la cassette de nettoyage.

La cassette de nettoyage de têtes ne pouvant nettoyer l'ensemble des pistes de défilement de la bande, un entretien régulier est nécessaire.

### ■ Vérification périodique

La vérification périodique est importante comme une vidange régulière ou un changement des pneus de votre voiture.

Il s'agit de : nettoyage, vérification et remplacement des composants mécaniques en fonction de la durée d'utilisation comme suit :

Durée d'utilisation	500H	1000H	1500H	2000H	4000H
Tambour (comprenant les têtes)	○	○	○	●	●
Nettoyeur de têtes	☆	●	☆	●	●
Galet guide-bande	○	☆	☆	●	●
rubans de tension • plateau de bobines	—	☆	—	●	●

— : Vérification

○ : Nettoyage, vérification et ajustement

☆ : Nettoyage, vérification et remplacement si nécessaire

● : Remplacement

**Ce tableau est donné à titre indicatif. Les besoins réels d'entretien ou de remplacement peuvent varier en fonction des conditions d'utilisation de l'appareil.**

**Gestion du temps d'utilisation** : Vous pouvez vérifier le temps d'utilisation en affichant le compteur horaire (durée d'utilisation du tambour de têtes).

Pour plus de détails, voir "Consultation du compteur horaire" page 69.

**Consultation d'entretien** : Pour tous renseignements sur le planning d'entretien et les coûts, consulter votre revendeur ou le service d'appareils professionnels du centre de service JVC.

### ■ Nettoyage des têtes

- Pendant la lecture ou l'enregistrement, du bruit de bloc peut apparaître dans l'image et le son peut être coupé lorsque les têtes sont encrassées. Pour garantir un enregistrement des images et du son clairs et nets, nettoyer régulièrement les têtes vidéo.
- Pendant la lecture lorsque les têtes sont encrassées, le magnétoscope affiche un message "HEAD CLEANING REQUIRED!" sur le moniteur.

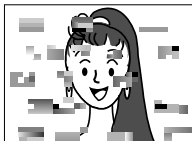

Bruit de bloc

**HEAD CLEANING REQUIRED!**

- Pour tous renseignements sur l'utilisation des cassettes de nettoyage de têtes et les consignes à respecter, voir "Précautions d'utilisation des cassettes de nettoyage de têtes" page 8.

# INTRODUCTION

## Précautions d'utilisation des cassettes de nettoyage de têtes

Utiliser une cassette de nettoyage de têtes JVC. Respecter les précautions suivantes en utilisant la cassette de nettoyage de têtes.

1. A chaque utilisation, le défilement dure pendant 10 secondes en mode PLAY. (La bande s'arrête automatiquement et l'appareil se met en mode STOP).
  - Vérifier que la cassette de nettoyage de têtes est bien chargée puis appuyer sur la touche PLAY.
2. Ne pas faire défiler la cassette de nettoyage plus de 4 fois d'affilée.
3. Utiliser le tableau suivant comme guide pour le nettoyage périodique des têtes.

Environnement de fonctionnement	Température basse 5°C – 10°C	Température normale 10°C – 35°C	Température élevée 35°C – 40°C
Mesure pour l'utilisation de la cassette de nettoyage	1 à 2 fois toutes les 5 heures	1 à 2 fois toutes les 20 – 30 heures	1 à 2 fois toutes les 5 heures

### Remarque:

1. Si vous utilisez le magnétoscope à une humidité basse (10 % RH à 30 % RH), le nettoyage des têtes doit se faire à moitié du temps d'intervalle indiqué dans le tableau ci-dessous.
2. Lorsqu'une cassette M-DV80 est utilisée immédiatement après un nettoyage de têtes, le message "HEAD CLEANING REQUIRED!" risque de rester affiché. Laisser défiler la bande pendant un moment afin qu'il disparaisse.
3. Utiliser la cassette de nettoyage à température normale (10°C à 35°C).
4. Dans le boîtier de la cassette de nettoyage de têtes se trouvent les instructions d'utilisations. Certaines d'entre elles peuvent être différentes de celles préconisées dans ce manuel. Pour toute utilisation des cassettes de nettoyage de têtes, respecter les instructions du présent manuel.

## Cassettes utilisables

Ce magnétoscope peut enregistrer sur les cassettes standard DV et cassettes MiniDV (en mode SP uniquement).

Utiliser les cassettes marquées **DN** ou <sup>mini</sup>**DN** de JVC comme suit :

- |                               |                          |
|-------------------------------|--------------------------|
| ● <b>Cassette standard DV</b> | ● <b>Cassette MiniDV</b> |
| LA-DV276                      | M-DV63PRO                |
| LA-DV186                      | M-DV60                   |
| LA-DV124                      | M-DV30                   |

### Remarque

- La cassette DVCAM peut être enregistrée en format DV.  
La bande enregistrée en format DVCAM peut être lue (Mode SP).
- La cassette M-DV80 (bande Mini DV 80 mn) n'est pas lisible sur cet appareil.

### Quelques précautions d'utilisation des cassettes

- Les cassettes ne peuvent pas être chargées sens dessus dessous.
- Ne pas conserver les cassettes sans avoir rembobiné correctement.  
Cela peut endommager la bande magnétique. Rembobiner la bande au début avant le stockage.
- Conserver les cassettes dans un endroit sec, frais et à l'abri des moisissures.
- Lorsqu'une bande est utilisée de façon répétitive, un bruit peut se produire à cause du drop-out qui détériore la qualité de la bande. Ne pas utiliser de bandes sales ou endommagées. Cela peut provoquer une usure précoce du tambour.

### ■ Protection contre l'effacement accidentel

Les cassettes DV sont munies d'un dispositif de protection contre l'effacement accidentel sur le côté arrière.

- Pour éviter tout effacement accidentel de l'enregistrement, faire glisser le taquet sur la position "SAVE".
- Pour pouvoir réenregistrer sur cette cassette, régler le taquet sur la position "REC".

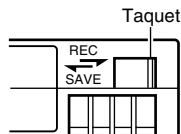

## ■ Pour que vos cassettes enregistrent et conservent leur précieux contenu dans de bonnes conditions

Il est important de respecter les consignes suivantes :

- Respecter les conditions d'utilisation et de stockage des cassettes vidéo.

Nous vous recommandons d'utiliser et conserver les cassettes vidéo dans les conditions suivantes :

	Conditions d'enregistrement	Conditions de stockage	
		Stockage de courte durée (moins de 10 ans)	Stockage de longue durée (plus de 10 ans)
Température	17°C ~ 25°C	15°C ~ 23°C	15°C ~ 19°C
Humidité	30% ~ 70%	40% ~ 55%	25% ~ 35%
Variation de température à l'heure	Egale ou inférieure à 10 °C	—	—
Variation d'humidité à l'heure	Egale ou inférieure à 10 %	—	—

- Rembobiner entièrement la bande une fois par an.

Si vous laissez la bande rembobinée pendant une longue période, elle risque de se déformer ou adhérer l'une à l'autre. Afin d'aérer la bande, effectuer entièrement l'avance rapide ou le rembobinage une fois par an.

- Stocker les cassettes dans sa boîte et en position verticale

La boîte de rangement prévient la cassette à l'humidité, à la poussière et aux rayons ultra-violets. Ranger la cassette dans sa boîte après l'utilisation. Stocker les cassettes verticalement. Les cassettes peuvent se déformer par l'entassement et la bande en appuyant sur sa tranche.

## Condensation

- Si ce magnétope est transporté d'un endroit froid à un endroit chaud, de l'humidité dans l'air chaud brusquement refroidie risque de se condenser à l'intérieur du magnétope, sur le tambour ou sur les guides bande. Cela s'appelle la condensation. Dans ce cas, la bande magnétique risque d'adhérer au tambour ou aux guides bande et d'être endommagée.
- De la condensation peut se former si :
  - l'appareil est brusquement déplacé d'un endroit froid à un endroit chaud;
  - l'appareil se trouve dans une pièce qui vient juste d'être chauffée ou lorsqu'il est exposé à l'air froid d'un climatiseur.
  - l'appareil est utilisé dans un endroit humide.

- Lorsque de la condensation s'est formée, un message d'avertissement s'affiche sur l'écran comme indiqué ci-dessous :

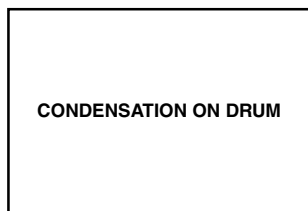

Laisser l'appareil sous tension jusqu'à ce que le message WARNING disparaisse.

- Comment éviter la condensation  
Lorsque vous transportez le magnétope d'un endroit à l'autre avec un écart de température important, enlever la cassette et placer le magnétope dans un sac en plastique avant de le transporter.  
Pour éviter la formation de condensation, retirer le magnétope du sac quand la température à l'intérieur du sac a atteint la température ambiante.

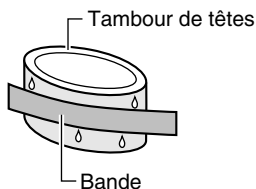

Ne pas soumettre l'appareil à un choc de température important en le transportant de l'extérieur froid à l'intérieur chaud.  
En cas de déplacement du magnétope, ne pas l'utiliser pendant un certain temps pour que l'intérieur de l'appareil s'adapte aux conditions ambiantes.

# NOMS ET FONCTIONS DES PIÈCES - Panneau avant -

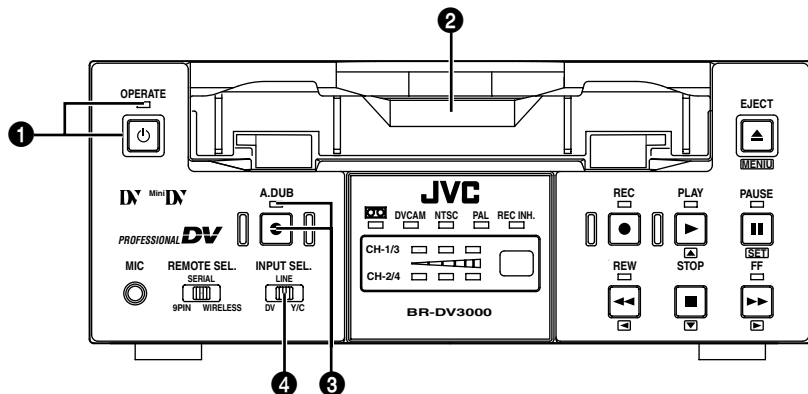

## 1 Touche [OPERATE]/LED

- L'appui sur cette touche met le magnétoscope sous tension et le rend opérationnel. (OPERATE ON)

Appuyer de nouveau sur cette touche lorsque l'appareil est en mode OPERATE ON pour le mettre hors tension.

(OPERATE OFF)

- Le témoin LED OPERATE s'allume de façon suivante :  
OPERATE ON : s'allume en vert  
OPERATE OFF : s'allume en rouge  
En cas de dysfonctionnement de l'appareil : clignote en rouge

### Remarque

- Lorsque DC IN MODE est réglé sur "OPE ON" dans le menu SYSTEM, l'appareil se met en mode "OPE ON" dès lors que le connecteur 1 DC IN du panneau arrière est alimenté (inutile d'appuyer sur la touche OPERATE).
- Une faible quantité de courant continue à passer dans le magnétoscope lorsque l'alimentation est coupée.  
Si le magnétoscope n'est pas utilisé pendant une période prolongée, débrancher l'adaptateur AC pour économiser l'électricité.

## 2 Fente de chargement de cassette

- Charger et décharger une cassette.  
Insérer une cassette standard DV ou une cassette MiniDV. (☞ page 30)
- Si vous insérez une cassette dans le magnétoscope en mode OPERATE OFF, il passe automatiquement en mode OPERATE ON.

## 3 Touche de doublage audio [A. DUB]/LED

- Utiliser cette touche pour le doublage audio (postsonorisation).

Pour effectuer le doublage audio, régler AUDIO MODE sur "32K" dans le menu AUDIO/VIDEO.

Les signaux audio entrant par les connecteurs 6 MIC ou 9 AUDIO IN du panneau arrière (☞ page 15) sont enregistrés sur CH3 et CH4.

- Lorsque le doublage audio est en cours, le témoin LED A. DUB s'allume en rouge.
- Le doublage audio n'est pas opérationnel lorsque le commutateur INPUT SEL. est réglé sur "DV". (☞ page 39 "Doublage audio")

## 4 Commutateur d'entrée vidéo [INPUT SEL.]

- Utiliser pour sélectionner les signaux d'entrée vidéo.

Y/C : signal vidéo Y/C du connecteur Y/C IN

LINE : signal vidéo composite du connecteur LINE IN

DV : signal DV du connecteur DV IN/OUT (IEEE1394)

### Note

Le commutateur reste inopérant pendant l'enregistrement.



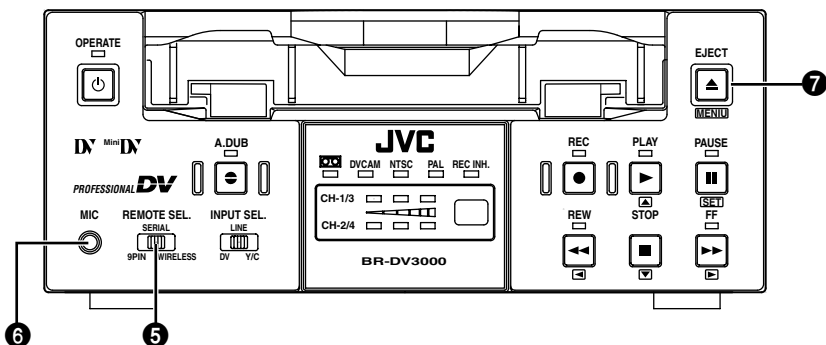

## 5 Commutateur de commande à distance [REMOTE SEL.]

Sélectionner la façon de commander le magnéto-scope à distance.

**9 PIN** : avec une télécommande de montage RM-G820 (norme RS-422A) raccordée au connecteur ④ 9PIN REMOTE du panneau arrière. Dans ce cas, utiliser ce magnéto-scope pour la lecture uniquement.

\* Cette fonction n'est valable que si REMOTE est réglé sur ON dans le menu REMOTE.

**SERIAL** : pour le pilotage avec une télécommande série (RM-G30, etc.) raccordée au connecteur ③ SERIAL REMOTE du panneau arrière.

\* Cette fonction n'est valable que si REMOTE est réglé sur ON dans le menu REMOTE.

**WIRELESS** : pour le pilotage avec la télécommande fournie.

### Remarque

- Lorsque 9PIN ou SERIAL est sélectionné, les touches d'opération actives sur le magnéto-scope peuvent être sélectionnées à LOCAL FUNCTION dans le menu écran REMOTE. (☞ page 59)
- Lorsque l'appareil est en mode OPERATION LOCK, ce commutateur est désactivé.
- La commande à distance de l'appareil par le connecteur DV IN/OUT est toujours disponible quel que soit le réglage du commutateur.

## 6 Prise de microphone [MIC]

Connecteur mini-jack pour raccorder un micro monaural. Lorsqu'un micro est raccordé sur ce connecteur, aucun son n'est enregistré sur le connecteur AUDIO IN du panneau arrière. Les signaux d'entrée audio sont enregistrés sur CH1/CH2 lors de l'enregistrement et sur CH3/CH4 lors du doublage audio.

## 7 Touche d'éjection [EJECT]

- Appuyer sur cette touche pour éjecter la cassette.

### Remarque

Le déchargement de la cassette prend environ 6 secondes.

- Lorsqu'il n'y a pas de cassette chargée, appuyer sur cette touche pour afficher le menu écran sur le moniteur raccordé au connecteur VIDEO LINE OUT.
- Lorsqu'un menu écran est affiché, appuyer sur cette touche pour revenir à l'écran normal. (☞ page 54 "Configuration des menus écran")

# NOMS ET FONCTIONS DES PIECES - Panneau avant (suite) -

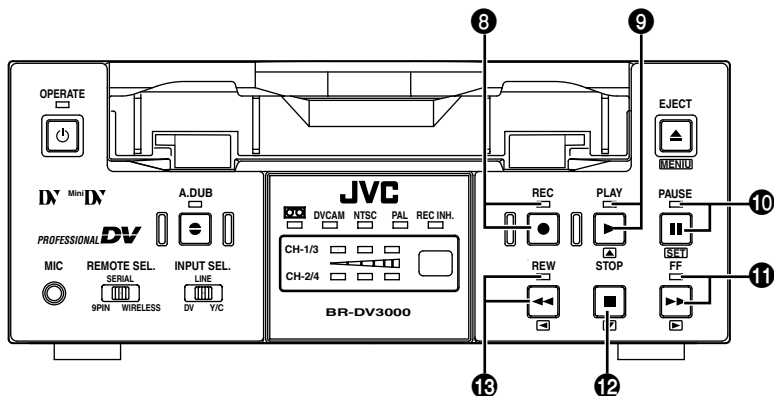

## 8 Touche d'enregistrement [REC]/LED

- En maintenant cette touche enfoncée, appuyer sur la touche 9 PLAY pour démarrer l'enregistrement. Le témoin LED s'allume en rouge pendant l'enregistrement.
- En maintenant cette touche enfoncée, appuyer sur la touche 10 PAUSE pour passer en mode de pause d'enregistrement.
- Pendant l'enregistrement, appuyer sur cette touche pour enregistrer le signal d'index sur la bande (lorsque INDEX WRITE est réglé sur "ON" dans le menu SYSTEM).
- En mode d'arrêt, appuyer sur cette touche pour vérifier la valeur du générateur de code temporel. Lorsque l'élément du menu TC DUPLICATE est réglé sur DUPLICATE ou AUTO NON, vous pouvez vérifier les données du signal DV : le code temporel, la date et l'heure.

## 9 Touche de lecture [PLAY]/LED

- Appuyer sur cette touche pour démarrer la lecture. Le témoin LED s'allume en vert lorsque la lecture est en cours.
- En mode de pause d'enregistrement, appuyer sur cette touche pour reprendre l'enregistrement.
- Lorsqu'un menu écran est affiché, appuyer sur cette touche pour sélectionner un élément du menu ou sa valeur de réglage.

## 10 Touche de pause [PAUSE]/LED

- Pendant l'enregistrement, appuyer sur cette touche pour passer en pause d'enregistrement. En mode de lecture ou d'arrêt, appuyer sur cette touche pour passer en arrêt sur image. Pendant la pause d'enregistrement ou l'arrêt sur image, le témoin LED s'allume en vert.
- En mode d'arrêt sur image, en maintenant cette touche enfoncée, appuyer sur la touche A.DUB pour passer en mode de pause de doublage audio.
- Lorsqu'un menu est affiché sur l'écran, appuyer sur cette touche pour sélectionner un élément du menu ou sa valeur de réglage.

## 11 Touche d'avance rapide [FF]/LED

- Lorsque le magnéscope est en mode d'arrêt, appuyer sur cette touche pour faire avancer rapidement la bande.
- En mode de lecture ou d'arrêt sur image, appuyer sur cette touche pour la lecture rapide. A chaque appui sur cette touche, la vitesse de lecture rapide change dans l'ordre suivant : 20X → 5X → 10X → 20X... La vitesse maximale en mode DVCAM est 15X.
- Pendant l'avance rapide ou la lecture rapide, le témoin LED s'allume en vert.
- Lorsque l'écran de menu est affiché, appuyer sur cette touche pour afficher l'élément sélectionné. Pour régler date, heure et code temporel, sélectionner la valeur du compteur.

## 12 Touche d'arrêt [STOP]/LED

- Appuyer sur cette touche pour passer en mode d'arrêt.
- Lorsqu'un menu écran est affiché, appuyer sur cette touche pour sélectionner un élément du menu ou sa valeur de réglage.

## 13 Touche de rembobinage [REW]/LED

- En mode d'arrêt, appuyer sur cette touche pour faire avancer rapidement la bande.
- En mode de lecture ou d'arrêt sur image, appuyer sur cette touche pour la lecture rapide. A chaque appui sur cette touche, la vitesse de recherche arrière change dans l'ordre suivant : 20X → 5X → 10X → 20X... La vitesse maximale en mode DVCAM est 15X.
- Pendant le rembobinage et la recherche arrière, le témoin LED s'allume en vert.
- Lorsqu'un menu écran est affiché, appuyer sur cette touche pour revenir au menu initial. Pour régler date, heure et code temporel, sélectionner la valeur du compteur.

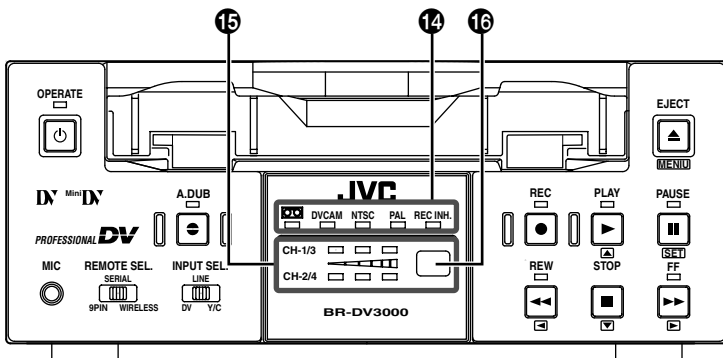

## 14 Témoins



: s'allume en vert lorsqu'une cassette est chargée (même si l'appareil est en mode OPERATE OFF) et clignote pendant le chargement/déchargement de la cassette.

**DVCAM** : s'allume en vert lors de la lecture d'une bande enregistrée sous le format DVCAM.

**NTSC** : s'allume en vert dans les conditions suivantes :

- lorsqu'en mode vidéo composite ou Y/C, le commutateur ② NTSC/PAL du panneau arrière (☞ page 14) est réglé sur "NTSC".
- lors de la lecture d'une bande enregistrée sous le format NTSC.
- le signal DV en format NTSC est entré lorsque le commutateur INPUT SEL. est réglé sur "DV".

**PAL** : s'allume en vert dans les conditions suivantes :

- lorsqu'en mode vidéo composite ou Y/C, le commutateur ② NTSC/PAL du panneau arrière est réglé sur "PAL".
- lors de la lecture d'une bande enregistrée sous le format PAL.
- le signal DV en format PAL est entré lorsque le commutateur INPUT SEL. est réglé sur "DV".

**REC INH** : s'allume en rouge pendant environ 5 secondes lorsque l'enregistrement ne démarre pas en mode d'enregistrement.

(exemple) le taquet à l'arrière de la cassette est positionné sur "SAVE".

## 15 Témoin audio

Indique la présence du signal audio avec 3 témoins sur chacun des canaux CH1/3 et CH2/4.

## 16 Récepteur de la télécommande

Pour manipuler le magnétoscope, pointer la télécommande vers ce récepteur.

(☞ page 25 : "Utilisation de la télécommande")

# NOMS ET FONCTIONS DES PIÈCES - Panneau arrière -

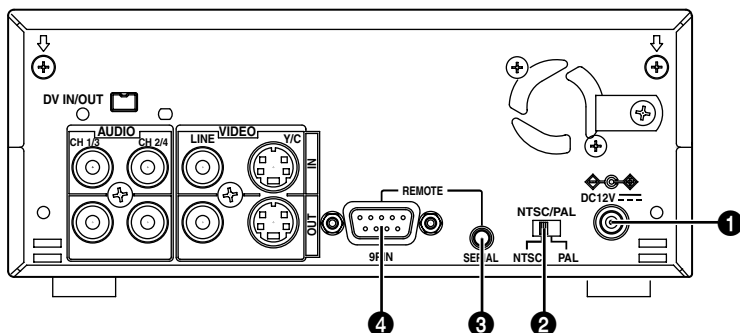

## 1 Prise d'alimentation DC (2P)

Entrée de la source DC 12 V. Raccorder le cordon d'alimentation DC sur l'adaptateur AC fourni.

### Remarque

- Lorsque ce connecteur est alimenté, le témoin OPERATE du panneau avant s'allume (s'allume en rouge en mode OPERATE OFF).
- Lorsque ce connecteur est alimenté, le magnétoscope se met en mode OPERATE ON, OFF ou PLAY: ceci est réglable à DC IN MODE dans le menu écran SYSTEM.

## 2 Commutateur [NTSC/PAL]

Régler le commutateur de signal d'entrée : NTSC/PAL pour réceptionner le signal vidéo composite ou Y/C.

**NTSC** : régler le commutateur sur NTSC pour utiliser ce signal d'entrée.  
Le témoin NTSC du panneau avant s'allume.

**PAL** : régler le commutateur sur PAL pour utiliser ce signal d'entrée.  
Le témoin PAL du panneau avant s'allume.

### Remarque

- Quel que soit le réglage du commutateur, la détection du standard est automatique pendant la lecture ou lorsque le signal d'entrée DV est reçu.
- Le réglage du commutateur doit s'effectuer en mode OPERATE OFF. Lorsque le commutateur est manipulé en mode OPERATE ON, l'appareil passe automatiquement en mode OFF avant de passer en mode ON.
- Cet appareil ne peut pas faire la conversion NTSC/PAL.

## 3 Connecteur [SERIAL REMOTE] (mini-jack)

Raccorder une télécommande série RM-G30 (non fournie).

Pour piloter le magnétoscope par l'intermédiaire de ce connecteur, faire les réglages suivants :

- Régler REMOTE sur "ON" dans le menu écran REMOTE.
- Régler le commutateur REMOTE SEL. du panneau avant sur "SERIAL".

### Remarque

Pour raccorder un interrupteur au pied sur ce connecteur, régler FOOT SW dans le menu écran REMOTE(2/2). (☞ page 60)

## 4 Connecteur [9PIN REMOTE] (D-SUB)

Raccorder une télécommande de montage RM-G820 (norme RS-422A). Dans ce cas, utiliser ce magnétoscope pour la lecture uniquement. Pour piloter le magnétoscope au moyen de ce connecteur, faire les réglages suivants :

- Régler REMOTE sur "ON" dans le menu écran REMOTE.
- Régler le commutateur REMOTE SEL. du panneau avant sur "9PIN".

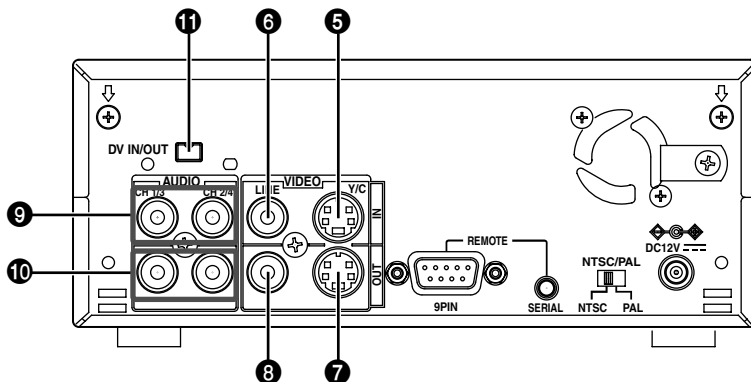

### 5 Connecteur [VIDEO Y/C IN] (4P)

Entrée du signal vidéo Y/C séparé.

- Pour entrer les signaux par ce connecteur, régler le commutateur INPUT SEL. du panneau avant sur "Y/C".
- Lorsque les signaux à large bande passante sont entrés, les signaux ID pour les signaux à large bande passante sont enregistrés.

### 6 Connecteur [VIDEO LINE IN] (RCA)

Entrée du signal vidéo composite.

- Pour entrer les signaux par ce connecteur, régler le commutateur INPUT SEL. du panneau avant sur "LINE".

### 7 Connecteur [VIDEO Y/C OUT] (4P)

Sortie du signal vidéo Y/C séparé.

Lors de la lecture d'une bande enregistrée avec les signaux à large bande passante, les signaux ID pour les signaux à large bande passante sont émis.

### 8 Connecteur [VIDEO LINE OUT] (RCA)

Sortie du signal vidéo composite.

#### Remarque

- Les connecteurs VIDEO Y/C OUT et VIDEO LINE OUT transmettent au moniteur non seulement les signaux vidéo mais aussi les données pour afficher des menus sur écran comme suit :

- **Menus écran**

- **Affichage des icônes telles que la date, l'heure et le mode de fonctionnement (écran de statut).**

L'affichage de l'écran de statut peut être activé/désactivé avec la touche DISPLAY de la télécommande ou sur DISPLAY dans le menu DISPLAY.

- L'addition du set up aux signaux des connecteurs VIDEO Y/C OUT et VIDEO LINE OUT peut être activée à SET UP dans le menu AUDIO/VIDEO. (NTSC uniquement)

### 9 Connecteurs [AUDIO IN] (RCA × 2)

Entrée du signal audio (analogique).

Lors du doublage audio, le signal audio du connecteur CH1/3 est enregistré sur le canal CH3 et celui du connecteur CH2/4 sur le canal CH4.

#### Remarque

- Le signal reçu par ce connecteur ne sera pas pris en compte lorsque la prise MIC du panneau avant est raccordé à un micro.

### 10 Connecteurs [AUDIO OUT] (RCA × 2)

Sortie du signal audio (analogique).

#### Remarque

- Le canal de sortie audio d'une bande enregistrée en mode 32K peut être sélectionné soit par la touche OUT SELECT de la télécommande, soit sur AUDIO OUT SEL. dans le menu écran AUDIO/VIDEO.
- Le niveau audio peut être sélectionné par la touche OUT LEV de la télécommande ou sur AUDIO OUT LEVEL dans le menu écran AUDIO/VIDEO (NORMAL OU ATT).

### 11 Connecteur [DV IN/OUT]

Entrée/sortie des signaux numériques au standard IEEE1394. Ce connecteur peut être raccordé à un appareil vidéo muni d'un connecteur DV.

- Pour entrer les signaux par ce connecteur, régler le commutateur INPUT SEL. du panneau avant sur "DV".
- Le signal de ce commutateur est émis quel que soit le réglage du connecteur INPUT SEL.

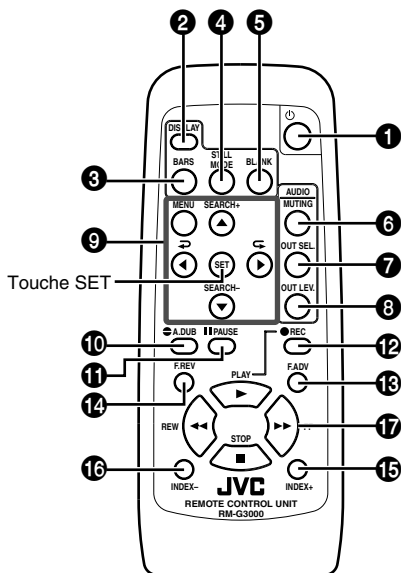

## 1 Touche [OPERATE]

L'appui sur cette touche met le magnéscope sous tension et le rend opérationnel. (OPERATE ON)  
Appuyer sur cette touche lorsque l'appareil est en mode OPERATE ON pour mettre l'appareil hors tension. (OPERATE OFF)

## 2 Touche [DISPLAY]

Active/désactive l'affichage d'écran de statut sur le moniteur raccordé au connecteur VIDEO LINE OUT ou Y/C OUT. A chaque appui sur cette touche, le mode DISPLAY change dans l'ordre suivant : ON (affichage permanent) → AUTO (affichage lors du changement de mode) → OFF. (☞ page 18 "Affichage sur écran")

## 3 Touche [BARS]

En mode d'arrêt ou de pause d'enregistrement, appuyer sur cette touche pour afficher la barre de couleur du générateur de codes incorporé. Appuyer de nouveau sur cette touche pour quitter le menu.  
Lorsque le signal DV est entré, la barre de couleur ne s'affiche pas.

### Note

Ceci étant une calibration de base, ne pas utiliser les signaux comme signaux de référence.

## 4 Touche [STILL MODE]

Sélectionne les images fixes.

En mode d'arrêt sur image, à chaque appui sur cette touche, l'image sélectionnée change dans l'ordre suivant :

Field (2 trames alternées) → 1ère trame → 2ème trame → Frame

## 5 Touche [BLANK]

En mode d'arrêt sur image, une pression sur cette touche engage le repérage d'espace vierge. L'appareil détecte la portion vierge de la bande et passe en mode d'arrêt. (☞ page 47)

## 6 Touche [AUDIO MUTING]

Pendant la lecture, appuyer sur cette touche pour mettre le son en sourdine. Appuyer de nouveau sur cette touche pour reprendre le son.

## 7 Touche [AUDIO OUT SEL.]

Pendant la lecture d'une bande enregistrée en mode 32k, sélectionner le canal audio du connecteur AUDIO OUT. A chaque appui sur cette touche, le canal change dans l'ordre suivant : CH1/2 → CH3/4 → MIX

## 8 Touche [AUDIO OUT LEV.]

Contrôle la commutation du niveau sortie audio en lecture ou en mode EE (NORMAL ou ATT). Sur ATT, le niveau de sortie diminue de 8 dB.

## 9 Réglage du menu et les touches concernant la lecture à vitesse variable

### ■ Touche [MENU]

En mode d'arrêt, appuyer sur cette touche pour afficher le menu écran sur le moniteur raccordé au connecteur VIDEO LINE OUT ou Y/C OUT. Lorsqu'un menu écran est affiché, appuyer sur cette touche pendant au moins 2 secondes pour quitter le menu.

### ■ Touche [SEARCH +] / ▲

- Pendant lecture/arrêt sur image/lecture à vitesse variable avant, appuyer sur cette touche pour accélérer la lecture.
- Pendant lecture inverse/lecture inverse à vitesse variable, appuyer sur cette touche pour ralentir la lecture. (☞ page 46)
- Lorsque l'écran de menu est affiché, appuyer sur cette touche pour sélectionner un élément du menu ou sa valeur de réglage.

### ■ Touche [SEARCH -] / ▼

- Pendant lecture/arrêt sur image/lecture à vitesse variable avant, appuyer sur cette touche pour ralentir la lecture.
- Pendant lecture inverse/lecture inverse à vitesse variable, appuyer sur cette touche pour accélérer la lecture. (☞ page 46)
- Lorsqu'un menu écran est affiché, appuyer sur cette touche pour sélectionner un élément du menu ou sa valeur de réglage.

### ■ Touche [C] / ►

- Pendant "lecture inverse/lecture inverse à vitesse variable", appuyer sur cette touche pour la lecture normale.
- Lorsqu'un menu écran est affiché, appuyer sur cette touche pour afficher l'élément sélectionné.

Pendant le réglage de la date, de l'heure et du code temporel, utiliser cette touche pour déplacer la sélection de valeur vers la droite.

### ■ Touche [D] / ◀

- Pendant "lecture /lecture à vitesse variable", appuyer sur cette touche pour la lecture inverse.
  - Lorsqu'un menu écran est affiché, appuyer sur cette touche pour revenir au menu initial.
- Pendant le réglage de la date, de l'heure et du code temporel, utiliser cette touche pour déplacer la sélection de valeur vers la gauche.

### ■ Touche [SET]

Lorsque l'écran de menu est affiché, appuyer sur cette touche pour choisir les éléments du menu et la valeur de réglage.

### 10 Touche [A. DUB]

Appuyer sur cette touche pour effectuer le doublage audio. (☞ page 39 "Doublage audio")

### 11 Touche [PAUSE]

Pendant enregistrement/doublage audio/lecture, appuyer sur cette touche pour passer en mode pause d'enregistrement/pause de doublage audio/arrêt sur image.

En mode d'arrêt, appuyer sur cette touche pour passer en mode d'arrêt sur image.

### 12 Touche [REC]

- En maintenant cette touche enfoncée, appuyer sur la touche PLAY pour démarrer l'enregistrement.
- Pendant l'enregistrement, appuyer sur cette touche pour enregistrer le signal d'index sur la bande. (lorsque INDEX WRITE est réglé sur ON dans le menu écran SYSTEM)
- En mode d'arrêt, appuyer sur cette touche pour vérifier la valeur du générateur de code temporel.

### 13 Touche [F. ADV]

En mode d'arrêt sur image, appuyer sur cette touche pour lecture image par image avant. Maintenir la touche enfoncée pour la lecture image par image avant de façon consécutive.

### 14 Touche [F. REV]

En mode d'arrêt sur image, appuyer sur cette touche pour lecture image par image inverse. Maintenir la touche enfoncée pour lecture image par image inverse de façon consécutive.

#### Remarque

Pour "lecture image par image avant ou arrière", sélectionner le type d'image à STL/F. ADV MODE dans le menu écran SYSTEM ou avec la touche STILL MODE de la télécommande.

### 15 Touche [INDEX+]

Appuyer sur cette touche pour lancer la recherche index avant. (☞ page 47)

### 16 Touche [INDEX-]

Appuyer sur cette touche pour lancer la recherche index arrière. (☞ page 47)

### 17 Touches d'opération

#### ■ Touche [PLAY] (►)

- Appuyer sur cette touche pour la lecture de la bande.
- En mode de pause d'enregistrement, appuyer sur cette touche pour reprendre l'enregistrement.

#### ■ Touche [FF] (►►)

- En mode d'arrêt, appuyer sur cette touche pour faire avancer rapidement la bande.
- En mode de lecture ou d'arrêt sur image, appuyer sur cette touche pour la lecture rapide.

#### ■ Touche [REW] (◀◀)

- En mode d'arrêt, appuyer sur cette touche pour rembobiner la bande.
- En mode de lecture ou d'arrêt sur image, appuyer sur cette touche pour la recherche arrière.

#### ■ Touche [STOP] (■)

- Appuyer sur cette touche pour passer l'appareil en mode d'arrêt.

# AFFICHAGE SUR ÉCRAN - Affichage sur écran -

Sur le moniteur raccordé au connecteur VIDEO LINE OUT ou Y/C OUT, les informations suivantes s'affichent hormis les images par le mode E-E ou en lecture.

Télécommande

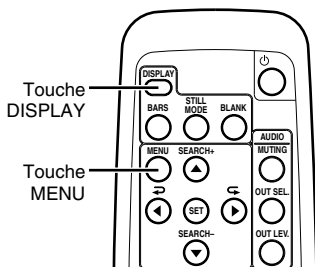

Menu écran DISPLAY (1/2)

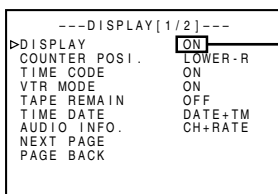

Régler sur ON ou AUTO

Affichage sur écran	Désignation	Mode d'affichage
<b>Affichage d'état</b>	Affiche l'état de réglage de la date, de l'heure, du code temporel et du mode de fonctionnement du magnétoscope.	<p><b>Magnétoscope</b></p> <p>Réglage de DISPLAY dans le menu écran DISPLAY(1/2).</p> <p>ON : affichage permanent. L'affichage d'évènement ou d'alerte apparaît, selon le type d'élément, sur écran pendant environ 3 secondes.</p> <p>AUTO : affiche pendant environ 4 secondes lors du changement de mode.</p> <p>OFF : absence d'affichage sur écran.</p>
<b>Affichage d'évènement</b>	Affiche le mode de fonctionnement tel que l'enregistrement/recherche d'index ou l'opération des commandes au moyen de la télécommande.	<p><b>Télécommande</b></p> <p>Activation/désactivation (ON/OFF) de l'affichage à l'aide de la touche DISPLAY. A chaque fois que vous appuyez sur la touche DISPLAY, le mode DISPLAY varie entre ON (affichage permanent) → AUTO → OFF.</p> <p>* Les réglages de l'élément du menu DISPLAY changent en conséquence.</p>
<b>Affichage d'alerte</b>	Affiche les messages d'erreur ou d'alerte en cas d'une mauvaise manipulation ou d'un dysfonctionnement.	
<b>Affichage d'avertissement</b>	S'affiche avec un code d'erreur en cas d'anomalie détectée sur le magnétoscope. (☞ page 66)	L'affichage est activé automatiquement en cas de anomalie détectée.
<b>MENU écran</b>	Affiche l'écran de réglage des menus. (☞ Page 53)	<p><b>Magnétoscope</b></p> <p>Lorsqu'il n'y a aucune cassette insérée, appuyer sur la touche EJECT pendant au moins 2 secondes pour afficher le menu écran.</p> <p><b>Télécommande</b></p> <p>En mode d'arrêt, appuyer sur la touche MENU pour afficher le menu écran.</p>



■ **Affichage d'état:** affiche l'état actuel de réglage et de fonctionnement.

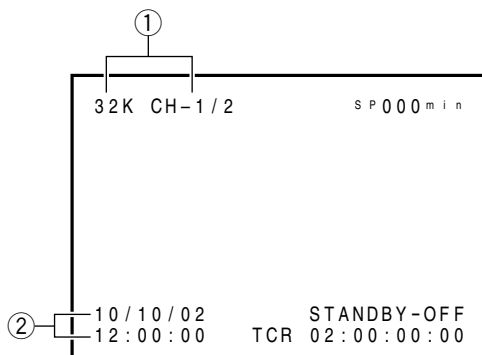

No.	Élément	Désignation
①	<p><b>Fréquence d'échantillonnage/sortie audio CH</b></p> <p><b>Remarque</b> Si le code temporel est positionné en haut à gauche, cet élément sera affiché en bas à droite.</p>	<ul style="list-style-type: none"> <li>Fréquence d'échantillonnage : Pendant l'enregistrement, la valeur d'AUDIO MODE dans le menu AUDIO/VIDEO s'affiche(32 k ou 48 k). Pendant la lecture, la fréquence d'échantillonnage audio enregistrée sur la bande est affichée(32 k, 48 k ou 44,1 k). Lorsque le signal DV est reçu, la fréquence d'échantillonnage correspond au signal audio entré.</li> <li>A.LOCK</li> <li>S'allume lorsque l'horloge d'échantillonnage (en 48 K) de la vidéo et celui de l'audio sont synchronisés en mode de lecture. S'allume en permanence pendant l'enregistrement et en mode E-E. S'éteint lors que la fréquence d'échantillonnage est réglée sur 32K ou 44.1K.</li> <li>Canal de sortie audio Pendant l'enregistrement, le canal audio enregistré sur la bande s'affiche. Pendant la lecture, le canal audio reçu du connecteur AUDIO OUT s'affiche. (CH1/2, CH3/4 ou MIX)...(mode 32K uniquement)</li> <li>L'affichage peut être activé/désactivé à AUDIO INFO. dans le menu DISPLAY.</li> </ul>
②	<p><b>Date/heure</b></p> <p><b>Remarque</b> Si le code temporel est positionné en bas à gauche, cet élément sera affiché en bas à droite.</p>	<ul style="list-style-type: none"> <li>Affiche la date (jour/mois/année) et l'heure (heure : minute : seconde).</li> <li>En mode d'enregistrement ou d'arrêt, les données de l'horloge interne s'affichent.</li> <li>Pendant lecture/avance rapide/rembobinage, les données enregistrées sur la bande s'affichent.</li> <li>Pendant l'enregistrement du signal DV, les données entrées par le connecteur DV s'affichent. En mode d'arrêt, appuyer sur la touche REC pour afficher les données entrées via le connecteur DV.</li> <li>Le mode d'affichage de la date ou de l'heure peut être sélectionné à DATE STYLE ou TIME STYLE dans le menu DISPLAY.</li> <li>L'affichage de la date et de l'heure peut être activé/désactivé ou paramétré à TIME/DATE dans le menu DISPLAY.</li> <li>Lorsque la date et l'heure ne sont pas réglées ou pendant la lecture d'une bande n'ayant aucun enregistrement de la date et de l'heure, les valeur du compteur s'affichent " - -".</li> </ul>

# AFFICHAGE SUR ÉCRAN - Affichage d'état (suite) -

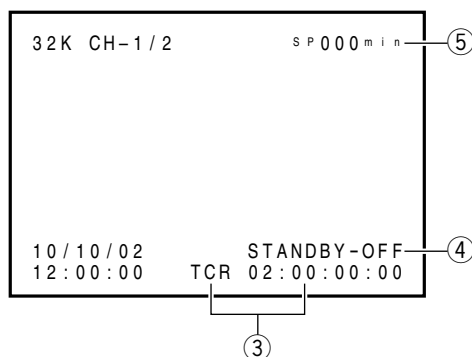

No.	Élément	Désignation
③	<b>Code temporel</b>	<ul style="list-style-type: none"> <li>Affiche le code temporel (heure, minute, seconde et image). Affiche le code temporel enregistré sur la bande pendant la lecture. TCR : données du lecteur de code temporel TCG : données du générateur de code temporel DTCG : données du code temporel par le connecteur DV IN</li> <li>Le séparateur entre la valeur de seconde et celle d'image change en fonction du mode de trame.(NTSC uniquement) <b>00 : 00 : 00 [.]00</b>  <ul style="list-style-type: none"> <li>Drop Frame : [.]</li> <li>Non Drop Frame : [:]</li> </ul> </li> <li>La position d'affichage du code temporel peut être sélectionnée à COUNTER POSI. dans le menu DISPLAY.</li> <li>L'affichage du code temporel peut être activé/désactivé à TIME CODE. dans le menu DISPLAY.</li> <li>N'affiche pas les bits utilisateur.</li> </ul>
④	<b>Mode de fonctionnement du magnétoscope</b>	<p>Affiche le mode de fonctionnement du magnétoscope. PLAY, EJECT, FF, REW, STANDBY-ON, STANDBY-OFF, STILL, REC, REC PAUSE, A. DUB, A. DUB PAUSE, SHTL (SHUTLE SEARCH), JOG (F.ADV, R.ADV), BLANK SRH (BLANK SEARCH), NO CASSETTE (absence de cassette), OPERATE OFF.</p> <p>En mode SHTL et JOG, la vitesse s'affiche en même temps.</p> <ul style="list-style-type: none"> <li>L'affichage peut être activé/désactivé à VTR MODE dans le menu écran DISPLAY.</li> </ul>
⑤	<b>Durée de bande restante</b>  <div style="border: 1px solid black; padding: 5px;"> <b>Remarque</b>                      Si le code temporel est positionné en haut à droite, cet élément sera affiché en bas à droite.                 </div>	<p>Affiche la durée de bande restante (min). Si elle n'est pas réglée, cela s'affiche "---".</p> <ul style="list-style-type: none"> <li>L'affichage peut être activé/désactivé à TAPE REMAIN dans le menu écran DISPLAY.</li> <li>Pendant la lecture d'une cassette DVCAM, l'affichage SP disparaît.</li> <li>La durée de bande restante doit être consultée à titre indicatif.</li> </ul>

# AFFICHAGE SUR ÉCRAN - Affichage d'évènement -

■ **Affichage d'évènement** : Pendant l'opération spécifique ou lorsque le mode de fonctionnement est modifié par la télécommande, il s'affiche à l'endroit indiqué ci-dessous.

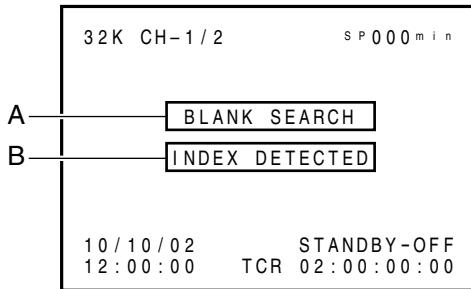

■ **Position A :**  
s'affiche pendant le fonctionnement

Affichage	Désignation
<b>BLANK SEARCH</b>	Repérage d'espace vierge en cours
<b>INDEX + 1</b>	Recherche d'index en cours. Le numéro indique la section de recherche d'index.
<b>INDEX MARK</b>	Lorsqu'un index est marqué pendant l'enregistrement.

■ **Position B :**  
s'affiche pendant environ 3 secondes

Affichage	Désignation
<b>INDEX DETECTED</b>	Un index est détecté lors de la recherche d'index.
<b>VIDEO END DETECTED</b>	Pendant "lecture répétée en fin de bande", la fin du signal vidéo a été détectée.
<b>AUDIO MUTING ON</b>	La mise en sourdine est activée avec la télécommande.
<b>AUDIO MUTING OFF</b>	La mise en sourdine est désactivée avec la télécommande.

Affichage	Désignation
<b>AUDIO OUT LEVEL NORM</b>	Le niveau de sortie audio en lecture ou en mode EE est réglé sur NORMAL ou ATT avec la télécommande.
<b>AUDIO OUT LEVEL ATT</b>	
<b>AUDIO OUT CH-1/2</b>	Le canal de sortie audio est réglé avec la télécommande sur CH1/2, CH3/4 ou MIX.
<b>AUDIO OUT CH-3/4</b>	
<b>AUDIO OUT MIX</b>	
<b>DISPLAY ON</b>	L'affichage sur écran est réglé sur ON avec la télécommande.
<b>DISPLAY AUTO</b>	L'affichage sur écran est réglé sur AUTO avec la télécommande. En mode AUTO, l'affichage écran est activé pendant environ 4 secondes lors du changement de mode.
<b>DISPLAY OFF</b>	L'affichage sur écran est réglé sur OFF avec la télécommande.
<b>FIELD STEP</b>	Pour lecture image par image, le mode Field est sélectionné avec la télécommande.
<b>1ST FIELD STILL</b>	Lorsque le mode arrêt sur image ou lecture image par image est sélectionné, le mode de trame est affiché. <ul style="list-style-type: none"> <li>• 1 ère trame</li> <li>• 2 ème trame</li> <li>• Frame</li> </ul>
<b>2ND FIELD STILL</b>	
<b>FRAME STILL</b>	

# AFFICHAGE SUR ÉCRAN - Affichage d'alerte -

- **Affichage d'alerte** : s'affiche en cas d'anomalie telle que la mauvaise manipulation de l'appareil ou l'encrassement de têtes.

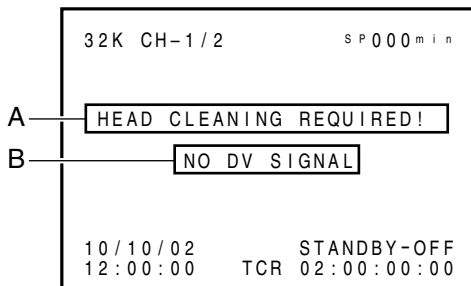

- **Position A** : les messages indiquent l'état du magnétoscope et restent affichés jusqu'à ce qu'il soit débloqué. Les messages s'affichent quel que soit le réglage du mode DISPLAY.

Affichage	Désignation
<b>LOW VOLTAGE</b>	Voltage DC insuffisant. Si vous continuez à faire fonctionner l'appareil, il passe en mode OPERATE OFF.
<b>HEAD CLEANING REQUIRED!</b>	Les têtes sont encrassées. Nettoyer les têtes avec la cassette de nettoyage de têtes associée. (Page 8) L'appareil détecte l'encrassement des têtes en mode de lecture et affiche le message d'alerte. Arrêter le magnétoscope ou éjecter la cassette pour désactiver le message.
<b>OVERHEATING!</b>	La température intérieure du magnétoscope est supérieure au seuil maximal. Débrancher l'alimentation et laisser l'appareil dans un endroit frais. Si ce message persiste, il s'agit peut-être d'une panne. Contacter le centre de service JVC.

- **Position B** : les messages d'erreur tels que les mauvaises opérations s'affichent pendant environ 3 secondes.  
Ils s'affichent lorsque le mode DISPLAY est réglé sur ON ou AUTO.

Affichage	Désignation
<b>INVALID TAPE!</b>	S'affiche lorsque vous tentez de lire une bande informatique ou DVC- PRO. La cassette sera éjectée automatiquement.
<b>LP TAPE!</b>	S'affiche en cas d'utilisation d'une bande enregistrée en mode LP. Ce magnétoscope ne peut pas lire ni enregistrer en mode LP.
<b>NO DV SIGNAL</b>	S'affiche lorsqu'il n'y a aucun signal d'entrée DV détecté pour l'enregistrement.

Affichage	Désignation
<b>COPY INHIBIT</b>	S'affiche lorsque vous tentez d'enregistrer sur une bande qui contient des signaux de protection contre la copie.
<b>REC INHIBIT</b>	S'affiche lorsque vous tentez d'enregistrer sur une cassette protégée contre l'écriture (le taquet à l'arrière de la cassette est positionné sur "SAVE").
<b>A. DUB INHIBIT (REC TAB)</b>	S'affiche lorsque vous tentez d'effectuer un doublage audio sur une cassette protégée contre l'écriture (le taquet à l'arrière de la cassette est positionné sur "SAVE").
<b>A. DUB INHIBIT (48K)</b>	S'affiche lorsque vous tentez le doublage audio dans les conditions suivantes : <ul style="list-style-type: none"> <li>• AUDIO MODE est réglé sur "48K" dans le menu AUDIO/VIDEO.</li> <li>• Bande enregistrée en mode 48 kHz de fréquence d'échantillonnage.</li> </ul>
<b>A. DUB INHIBIT (LP)</b>	S'affiche lorsque vous tentez d'ajouter le son sur la bande enregistrée en mode LP.
<b>A. DUB INHIBIT (BLANK)</b>	S'affiche lorsque vous tentez d'ajouter le son sur la bande vierge.
<b>A. DUB INHIBIT (DV)</b>	S'affiche lorsque vous tentez d'effectuer le doublage audio alors que le signal DV est entré (le commutateur INPUT SEL est réglé sur DV).
<b>A. DUB INHIBIT (NTSC/PAL)</b>	S'affiche lorsque le mode du signal d'entrée (NTSC ou PAL) a changé pendant le doublage audio.
<b>A. DUB INHIBIT (DVCAM)</b>	S'affiche lorsque vous tentez d'effectuer le doublage audio sur une bande enregistrée en mode DVCAM.
<b>OPERATION LOCK</b>	S'affiche lorsque vous tentez de manipuler les touches d'opération sur le magnéscope restant en mode OPERATION LOCK [OPERATION est réglé sur "ON" dans le menu SYSTEM (2/2)].

■ **Affichage d'avertissement** : S'affiche avec un code d'erreur en cas d'anomalie détectée sur le magnéscope.

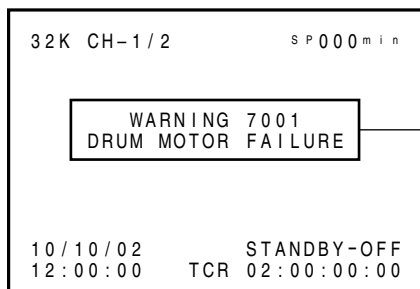

**Affichage d'avertissement**  
Pour plus de détails, voir page 66 "Affichage d'avertissement".

## Mise en place des piles

Avant d'utiliser la télécommande, insérer les deux piles (AA/R6).

- 1** Retirer le couvercle du logement des piles.

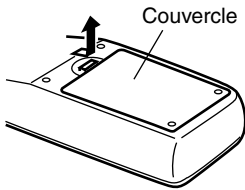

- 2** Introduire les deux piles (AA/R6).

- Insérer les piles par le point de contact négatif  $\ominus$ .

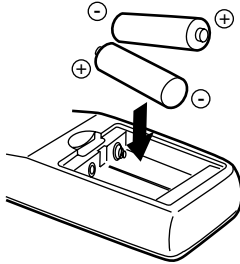

- 3** Remettre le couvercle du logement des piles en place.

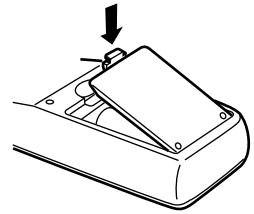

### Remarque

#### Période de remplacement des piles

Si la portée de la télécommande commence à diminuer, les piles sont en train de s'épuiser. Dans ce cas là, remplacer les piles.

Durée de vie approximative : 3 mois à raison de 1000 manipulations par jour.

#### Pour le remplacement des piles

- Utiliser les piles AA/R6.
- Remplacer les piles par deux piles neuves. (Ne pas utiliser une pile neuve avec une pile usée)
- Introduire les piles avec la polarité  $\oplus$  et  $\ominus$  alignée comme indiqué, dans le bon sens.
- Lire également les instructions sur les piles.

### Consignes pour la manipulation des piles.

- Les piles fournies sont destinées seulement à la vérification du fonctionnement de l'appareil.
- Retirer les piles si la télécommande doit rester inutilisée pendant une période prolongée.
- En cas de dysfonctionnement lors de l'utilisation de la télécommande, retirer les piles et attendre au moins 5 minutes avant de les remettre.

### Note

En cas de fuite de liquide d'une pile, essayer le liquide coulé dans le compartiment.

Si du liquide coulant d'une pile entre en contact avec le corps, le rincer immédiatement à l'eau.

## Utilisation de la télécommande

En cas d'utilisation d'une télécommande, régler le commutateur REMOTE SEL. sur "WIRELESS".

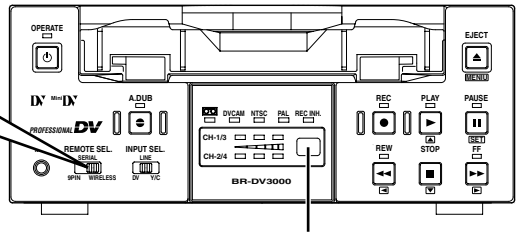

Précautions pour l'utilisation de la télécommande

### Précautions pour l'utilisation de la télécommande

Lorsqu'il y a plusieurs magnétoscopes utilisés dans un même endroit, régler le commutateur REMOTE SEL. de tous les magnétoscopes sur "WIRELESS", excepté celui du magnétoscope à manipuler avec la télécommande.

### Portée de la télécommande

#### Récepteur de la télécommande

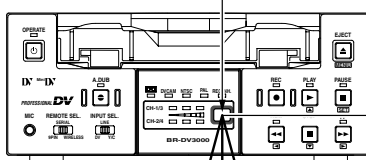

A partir du récepteur du magnétoscope :

Distance maximale : 6m

Angle : 30°

Egale ou inférieure à 6 m

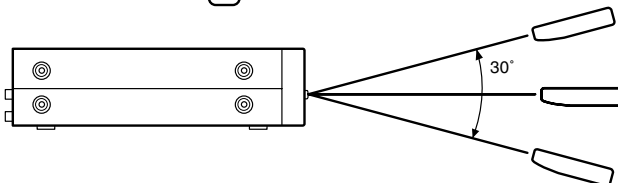

### Notes

- Si l'accès au récepteur de la télécommande est bloqué, la télécommande risque de non fonctionnement ou de mauvaise réponse.
- Lorsque le récepteur de la télécommande est exposé aux rayons du soleil directs ou à la lumière forte, la télécommande peut ne pas se manipuler facilement.
- Ne pas appuyer simultanément sur la touche du magnétoscope et celle de la télécommande. Cela peut entraîner des dysfonctionnements.

## Brancher l'adaptateur AC

Brancher l'adaptateur AC fourni sur le magnétoscope.

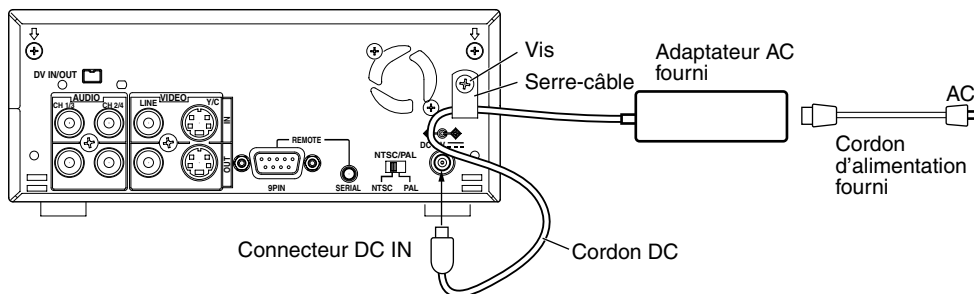

Témoins OPERATE

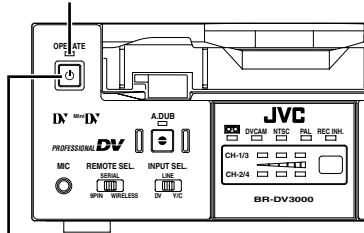

Touche OPERATE

### Remarque

- Même en mode OPERATE OFF, une faible quantité de courant continue à circuler dans l'appareil.
- En mode OPERATE OFF, aucune opération ne peut s'effectuer excepté la manipulation de la touche OPERATE (magnétoscope et télécommande) et le chargement/déchargement de la cassette. Affichage d'alerte.

1. Brancher le cordon DC de l'adaptateur AC sur le connecteur DC IN.
2. Pour éviter la déconnection du cordon DC, fixer le cordon DC avec le serre-câble.
  - ① Dévisser la vis pour enlever le serre-câble.
  - ② Insérer le cordon DC dans le serre-câble puis fixer le serre-câble sur l'appareil.
3. Brancher le cordon d'alimentation sur le connecteur AC IN de l'adaptateur AC fourni.
4. Brancher le cordon d'alimentation sur la prise secteur.

- L'appareil est alimenté et le témoin OPERATE clignote en rouge. (mode OPERATE OFF)
- Lorsque DC IN MODE est sélectionné sur "OPE ON" ou "PLAY" dans le menu SYSTEM(2/2), le témoin OPERATE s'allume en vert. (mode OPERATE ON)  
En mode PLAY, la lecture est lancée automatiquement lorsqu'une cassette est insérée.

### Notes

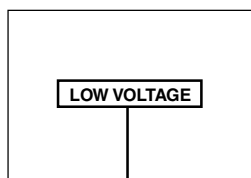

Affichage d'alerte

- Utiliser l'adaptateur AC fourni pour alimenter le magnétoscope. Ne pas utiliser d'autres sources d'alimentation.
- Pendant la lecture ou l'enregistrement, ne pas enlever le câble DC, ni le cordon d'alimentation.
- Lorsque le voltage d'alimentation est faible, le message d'alerte "LOW VOLTAGE" s'affiche. (Page 66)



## Mise sous tension

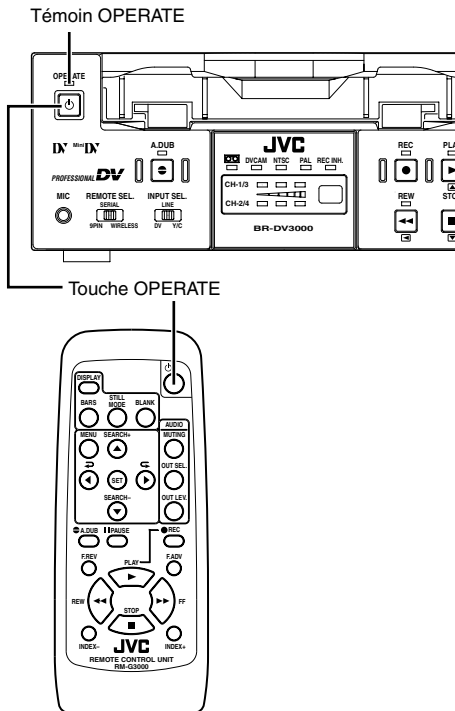

■ En mode **OPERATE OFF** (le témoin **OPERATE** s'allume en rouge), appuyer sur la touche **OPERATE** du magnétoscope ou de la télécommande.

- Le magnétoscope est mis sous tension et le témoin **OPERATE** s'allume en vert. L'appareil est alors opérationnel (mode **OPERATE ON**).

### Remarque

- En mode **OPERATE OFF**, l'insertion d'une cassette met le magnétoscope sous tension. Il passe alors en mode **OPERATE ON**.
- La télécommande peut être utilisée si le commutateur **REMOTE SEL.** est réglé sur "WIRELESS".

### Note

- Lorsque l'appareil est mis sous tension en appuyant sur la touche **OPERATE**, si le témoin LED clignote en vert ou le message "UNPLUG MAIN POWER, PLUG BACK IN AFTER A WHILE" s'affiche sur le moniteur, débrancher la prise secteur murale et attendre un moment avant de la rebrancher.

## Mise hors tension

■ Mise en arrêt du magnétoscope.

**1.** Appuyer sur la touche **OPERATE** du magnétoscope ou de la télécommande.

- L'appareil passe en mode **OPERATE OFF** et le témoin **OPERATE** s'allume en rouge.

**2.** Débrancher l'adaptateur AC si l'appareil doit rester inutilisé pendant une période prolongée.

- Débrancher la prise secteur avant de débrancher l'adaptateur AC.

Ce magnétochrome supporte les formats NTSC et PAL.

Pour entrer les signaux analogiques (vidéo composite ou Y/C), sélectionner d'abord le mode d'entre du signal.

Touche  
OPERATE

Témoins NTSC

Témoins PAL

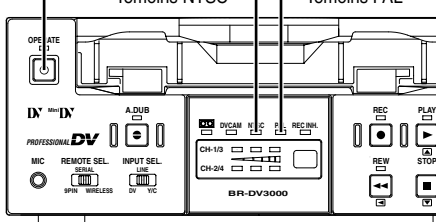

Commutateur NTSC/PAL

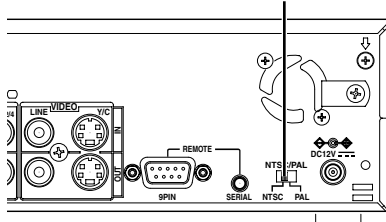

## Opération

1. Passer le magnétochrome en mode OPERATE OFF.
2. Sélectionner le mode d'entrée du signal avec le commutateur NTSC/PAL du panneau arrière.
3. Lorsque le magnétochrome passe en mode OPERATE ON en appuyant sur la touche OPERATE, le témoin NTSC ou PAL du panneau avant s'allume en fonction de réglage du commutateur NTSC/PAL.

## Remarque

- En mode de lecture, la détection du mode de signal est automatique quel que soit le réglage du commutateur NTSC/PAL.
- Lorsque le signal d'entrée DV est reçu, la détection du mode de signal est automatique quel que soit le réglage du commutateur NTSC/PAL.
- Cet appareil est doté d'une fonction de détection automatique pour le système du signal de la cassette en lecture ou celui entrant du connecteur DV. Cependant cette fonction peut ne pas fonctionner correctement dans certaines circonstances.  
Afin de vous assurer une sélection adéquate, il est recommandé de régler le commutateur NTSC/PAL du panneau arrière sur le système du signal utilisé.
- En mode d'arrêt, l'appareil passe en mode de réglage du commutateur NTSC/PAL.
- La lecture d'une bande enregistrée en format NTSC/PAL mélangé risque de perturber les images, le son ou le code temporel au moment où le format du signal est commuté.
- Si le format du signal vidéo de sortie ne correspond pas au réglage du commutateur NTSC/PAL, les images et le son seront perturbés pendant environ 5 secondes au début et à la fin de la lecture.
- La conversion NTSC/PAL n'est pas possible.

Ce magnétoscope est doté d'une fonction OPERATION LOCK pour éviter les plaisanteries ou mauvaise manipulation.

Lorsque le mode OPERATION LOCK est activé, toutes les touches du magnétoscope ainsi que les commutateurs à coulisse sont désactivés, excepté l'opération OPERATE ON et le réglage des menus.

Menu écran SYSTEM (2/2)

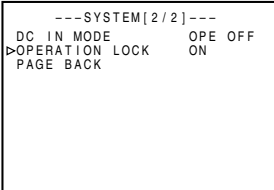

### ■ Pour activer le mode OPERATION LOCK :

Régler OPERATION LOCK sur "ON" dans le menu écran SYSTEM(2/2). (☞ Page 54 "Configuration des menus écran")

- En mode OPERATION LOCK, si l'une des touches d'opération sur le magnétoscope est enfoncée, le message (OPERATION LOCK) s'affiche pendant 3 secondes sur le moniteur.

### ■ Pour désactiver le mode OPERATION LOCK :

Régler OPERATION LOCK sur "OFF" dans le menu écran SYSTEM(2/2).

En mode OPERATION LOCK, une pression sur la touche EJECT affiche le message "OPERATION LOCK". Une pression prolongée sur cette touche engage l'affichage des MENUS écrans.

# PREPARATIFS - Chargement/déchargement de la cassette -

Utiliser les cassettes standard DV ou MiniDV.

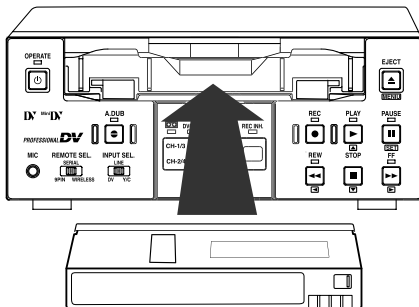

Cassette Standard DV

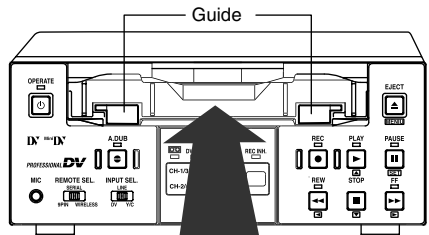

Cassette Mini DV

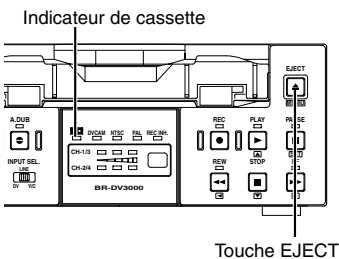
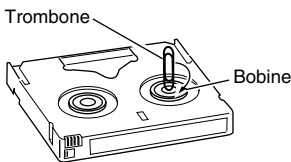
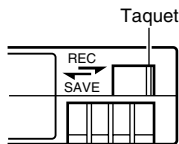

## Chargement de la cassette

### 1. Vérifier la cassette.

- Positionnement du taquet à l'arrière de la cassette. Pour enregistrer sur cette cassette, régler le taquet sur la position "REC". Pour éviter tout effacement de l'enregistrement, faire glisser le taquet sur la position "SAVE".
- Vérifier si la bande n'est pas détendue. A l'aide d'un trombone, tourner légèrement la bobine vers la flèche. Si la bande est bien tendue, la bobine ne tourne pas.

### 2. Vérifier que l'indicateur de cassette du magnétoscope est éteint.

Lorsque la cassette est insérée, l'indicateur de cassette est allumé.

### 3. Insérer la cassette.

- Insérer la cassette standard DV dans la fente de chargement de la cassette.
- Insérer la cassette MiniDV en respectant les guides gauche et droite. Introduire lentement une cassette avec la fenêtre orientée vers le haut jusqu'à ce que l'engrenage de la cassette s'enclenche. → L'indicateur de cassette clignote pendant le chargement de la cassette puis restera allumé à la fin du chargement.

## Remarque

- La cassette peut être insérée même en mode OPERATE OFF.
- Le chargement/déchargement de la cassette prend environ 6 secondes.
- Vous ne pouvez pas éjecter la cassette avec la télécommande sans fil.

## Déchargement de la cassette

### 1. Appuyer sur la touche EJECT du magnétoscope.

- L'appareil va éjecter la cassette. Pendant le déchargement de la cassette, le témoin cassette clignote.

### 2. Retirer la cassette.

# PREPARATIFS - Réglage/affichage de la date et de l'heure -

Régler la date et l'heure de l'horloge interne. Les réglages de la date et de l'heure seront sauvegardés par une batterie rechargeable même si le magnétope est mis hors tension. La date et l'heure s'affichent sur l'écran du moniteur selon le réglage effectué dans le menu écran. Pendant l'enregistrement, la date et l'heure sont également enregistrées.

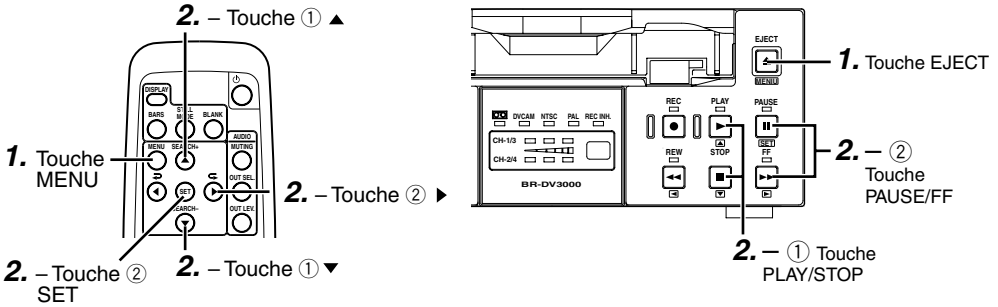

## Régler la date et l'heure

Ecran top MENU

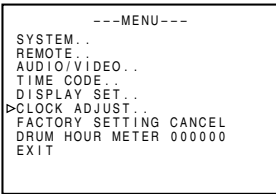

Menu écran CLOCK ADJUST

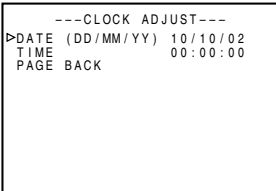

Le réglage de la date et de l'heure s'effectue dans le menu écran CLOCK ADJUST en regardant le moniteur raccordé au connecteur VIDEO LINE OUT ou Y/C OUT.

- Le réglage de la date et de l'heure peut s'effectuer soit sur la télécommande, soit sur le magnétope.

**■ Appuyer sur la touche OPERATE du magnétope ou sur la télécommande pour mettre l'appareil sous tension. Il passe alors en mode d'arrêt.**

\* Avant d'effectuer le réglage sur le magnétope, vérifier qu'il n'y a aucune cassette insérée.

### 1. Afficher le menu écran top MENU.

**Télécommande**

Appuyer sur la touche MENU.

**Magnétope**

Appuyer sur la touche EJECT pendant au moins 2 secondes.

### 2. Afficher le menu écran CLOCK ADJUST.

**Télécommande**

- En appuyant sur la touche ▲ ou ▼, régler le curseur sur CLOCK ADJUST.
- Appuyer sur la touche SET ou ►.

**Magnétope**

- En appuyant sur la touche PLAY ou STOP, régler le curseur sur CLOCK ADJUST.
- Appuyer sur la touche PAUSE ou FF.

# PREPARATIFS - Réglage/affichage de la date et de l'heure (suite) -

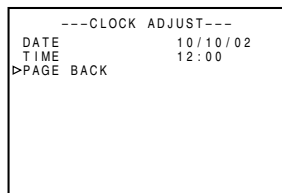
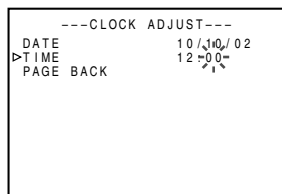
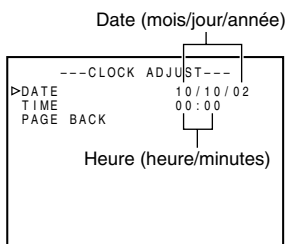
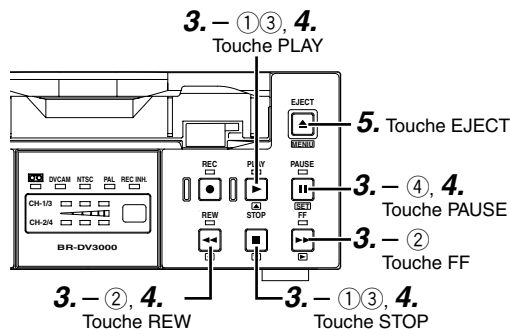
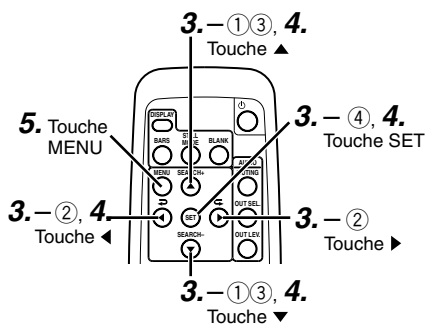

## 3. Régler la date et l'heure sur l'écran CLOCK ADJUST.

### Télécommande

- ① En appuyant sur la touche ▲ ou ▼, régler le curseur soit sur DATE, soit sur TIME ou appuyer sur la touche ▶ ou SET.
- ② Appuyer sur la touche ▶ ou ◀ pour sélectionner la valeur du compteur.
  - La valeur du compteur sélectionnée clignote.
- ③ Appuyer sur la touche ▲ ou ▼ pour régler les paramètres.
- ④ Répéter les étapes ① à ③ pour faire les réglages nécessaires puis appuyer sur la touche SET.

### Magnéscope

- ① En appuyant sur la touche PLAY ou STOP, régler le curseur soit sur DATE, soit sur TIME et appuyer sur la touche FF ou PAUSE.
- ② Appuyer sur la touche FF ou REW pour sélectionner la valeur du compteur.
  - La valeur du compteur sélectionnée clignote.
- ③ Appuyer sur la touche PLAY ou STOP pour valider le paramétrage.
- ④ Répéter les étapes ① à ③ pour faire les réglages nécessaires puis appuyer sur la touche PAUSE.

### Remarque

Le réglage de la seconde n'est pas disponible.  
 Après réglage de la minute, appuyer sur la touche SET (télécommande) ou PAUSE (magnéscope) en consultant les signaux horaires.

## 4. Une fois tous les réglages terminés, revenir à l'écran top MENU.

### Télécommande

- Appuyer sur la touche ◀.
- ou
- En appuyant sur la touche ▲ ou ▼, régler le curseur sur PAGE BACK puis appuyer sur la touche SET.

### Magnéscope

- Appuyer sur la touche REW.
- ou
- En appuyant sur la touche PLAY ou STOP, régler le curseur sur PAGE BACK puis appuyer sur la touche PAUSE.

## 5. Pour revenir à l'écran normal.

### Télécommande

- Appuyer sur la touche MENU.
- ou
- Régler le curseur sur EXIT dans le menu écran top MENU et appuyer sur la touche SET.

### Magnéscope

- Appuyer sur la touche EJECT.
- ou
- Régler le curseur sur EXIT dans le menu écran top MENU et appuyer sur la touche PAUSE.

## Sélection d'affichage de la date et de l'heure

La date et l'heure peuvent être affichées sur l'écran du moniteur raccordé au connecteur VIDEO LINE OUT ou Y/C OUT. L'affichage de la date et de l'heure peut être activé/désactivé dans le menu écran DISPLAY(1/2) et le mode d'affichage peut être sélectionné dans le menu écran DISPLAY(2/2). (Pour connaître les détails de réglage :  page 54)

### Ecran TOP MENU

```

---MENU---
SYSTEM . . .
REMOTE . . .
AUDIO/VIDEO . . .
TIME CODE . . .
▷ DISPLAY SET . . .
CLOCK ADJUST . . .
FACTORY SETTING CANCEL
DRUM HOUR METER 000000
EXIT
    
```

### Menu écran DISPLAY (1/2)

```

---DISPLAY[1/2]---
DIPLAY          OFF
COUNTER POSI . . LOWER-R
TIME CODE       ON
VTR MODE        ON
TAPE REMAIN     OFF
▷ TIME DATE      DATE+TM
AUDIO INFO . . . CH+RATE
NEXT PAGE
PAGE BACK
    
```

### Menu écran DISPLAY (2/2)

```

---DISPLAY[2/2]---
▷ DATE STYLE     DD/MM/YY
TIME STYLE       24H
BARS              OFF
PAGE BACK
    
```

### Touche DISPLAY

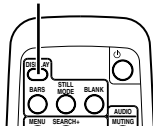

### Affichage sur écran

```

32K CH-1/2          SP000=1.0
10/10/02           STANDBY-OFF
12:00:00           TCR 02:00:00:00
    
```

Affichage de la date et de l'heure

## Réglage

**1. Sélectionner DISPLAY SET sur l'écran top MENU pour afficher le menu écran DISPLAY(1/2).**

**2. Régler TIME/DATE dans le menu écran DISPLAY(1/2).**

#### ■ TIME DATE

OFF : n'affiche ni la date ni l'heure.  
 TIME : affiche seulement l'heure.  
 DATE : affiche seulement la date.  
 DATE + TM : affiche la date et l'heure.

**3. Sélectionner NEXT PAGE dans le menu écran DISPLAY(1/2) pour afficher le menu écran DISPLAY (2/2).**

**4. Régler DATE STYLE et TIME STYLE dans le menu écran DISPLAY(2/2).**

#### ■ DATE STYLE... Sélectionne l'ordre d'affichage de la date.

YY/MM/DD : année/ mois/ jour  
 MM/DD/YY : mois/ jour/ année  
 DD/MM/YY : jour/ mois/ année

#### ■ TIME STYLE...sélectionne le mode d'affichage de l'heure.

24H: affichage en 24 heures  
 12H: affichage en 12 heures

## Pour afficher sur l'écran :

### Télécommande

- Appuyer sur la touche DISPLAY.

### Magnétoscope

- Régler DISPLAY sur ON ou AUTO dans le menu écran DISPLAY(1/2).

## Remarque

- En mode d'enregistrement ou d'arrêt : affiche les valeurs de l'horloge interne.
- En mode de lecture : affiche la date et l'heure enregistrées sur la bande.
- Lors de l'enregistrement du signal DV : affiche la date et l'heure reçues par le connecteur DV.

# ENREGISTREMENT – Raccordement/réglage –

Ce chapitre explique comment raccorder, régler et manipuler ce magnétope pour l'utiliser comme enregistreur.

Cet appareil, relié à un système de montage, ne peut pas être utilisé comme enregistreur.

## Raccordement

### ■ Raccordement à un appareil vidéo doté d'un connecteur DV.

Vous pouvez enregistrer les images avec le moins de dégradation possible.

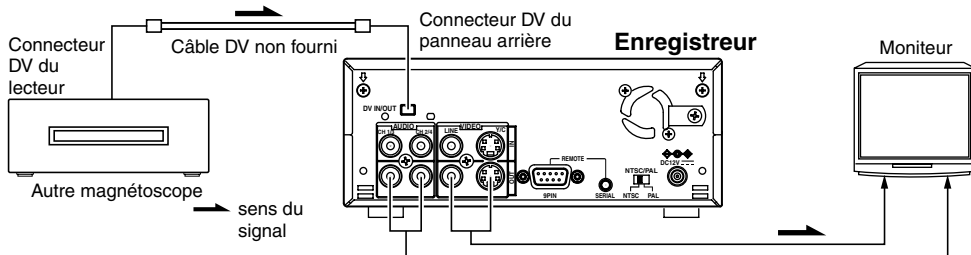

### Remarque

- Mettez les deux appareils hors tension (OFF) et raccordez le câble DV.
- N'insérez pas à l'envers l'extrémité du câble DV au port DV des deux appareils. Veillez à l'insérer correctement.
- Lorsque le signal audio est entré par le connecteur DV, le mode d'enregistrement audio de l'enregistreur correspond à celui du lecteur.
- La date et l'heure sont enregistrées selon les données via le connecteur DV.
- Pour enregistrer les données du code temporel entrant par le connecteur DV, régler TC DUPLICATE dans le menu TIME CODE sur AUTO ou NON DROP. (☞ page 62)
- Lorsque vous utilisez BR-DV600 comme lecteur, en passant en mode STILL → PLAY, vous entendrez le signal audio mais il sera aussitôt mis en sourdine puis se reproduira (ce phénomène n'a pas été constaté avec BR-DV600A).
- Lorsque l'appareil est raccordé à un appareil D9VTR (doté de SA-DV60), les données de la date et de l'heure ne seront pas transmises.

### ■ Raccordement à un appareil sans connecteur DV (entrée analogique).

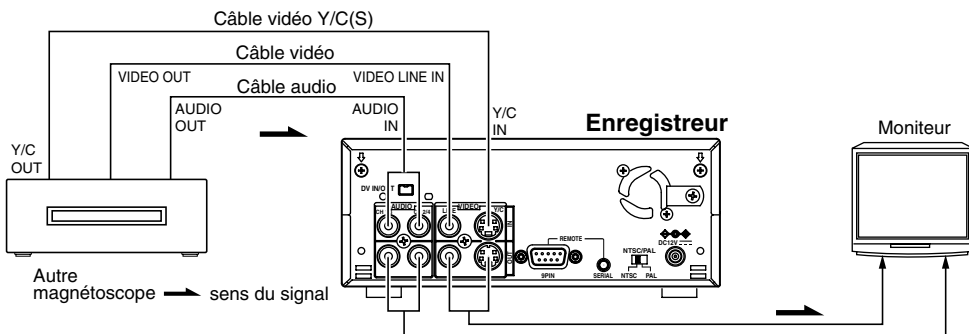

### Remarque

La fréquente recherche d'image ou la lecture des images qui sautillent peuvent perturber momentanément les images et le son.  
Utiliser le signal vidéo stable au moyen, par exemple, d'un TBC.



## Réglage

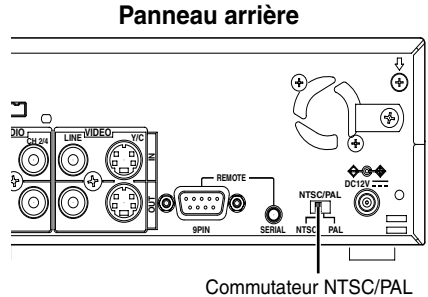
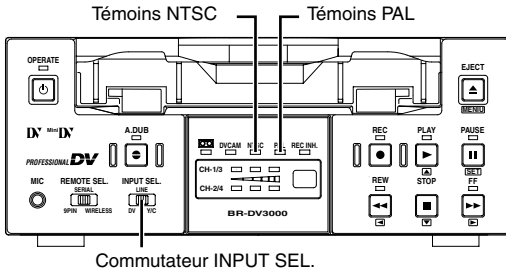

### Remarque

- La détection du standard (NTSC/PAL) est automatique lorsque le signal d'entrée DV est reçu.
- Lorsque le signal DV est entré, l'élément AUDIO MODE n'est pas réglable. Le mode doit correspondre au signal d'entrée (48 ou 32k).

### Menu écran AUDIO/VIDEO

```

---AUDIO VIDEO---
▶AUDIO MODE      48K
A OUT AT SEARCH  ON
AUDIO OUT SEL    CH-1/2
AUDIO OUT REF LEV -20dB
SET UP (NTSC)   OFF
PAGE BACK
    
```

### Menu écran SYSTEM (1/2)

```

---SYSTEM[1/2]---
STL/F. ADV      2ND
BACKUP REC TIME OFF
▶LONG PAUSE TIME 5MIN
LONG PAUSE MODE F. ADV
INDEX WRITE     ON
REPEAT MODE     BLANK
NEXT PAGE
PAGE BACK
    
```

### ■ Réglage de format du signal (NTSC/PAL)

Sélectionner le format du signal d'entrée analogique avec le commutateur NTSC/PAL du panneau arrière. Selon le réglage, le témoin NTSC ou PAL du panneau avant s'allume.

\* Le réglage du commutateur NTSC/PAL doit s'effectuer toujours en mode OPERATE OFF.

### ■ Sélection du signal d'entrée vidéo

Sélectionner avec le commutateur INPUT SEL. du panneau avant.

Y/C : Pour le signal Y/C.

LINE: Pour le signal vidéo composite.

DV : Pour le signal DV.

### ■ Réglage du menu écran AUDIO/VIDEO (☞ page 61)

#### • AUDIO MODE

Sélectionner le taux de fréquence d'échantillonnage pendant l'enregistrement.

32k : Enregistrer en mode 32 kHz pour le doublage audio sur les canaux CH3 et CH4.

48k : Enregistrer en mode 48 kHz le doublage audio est inutilisable.

#### • SET UP (NTSC uniquement)

Régler pour ajouter le set-up aux signaux composite ou Y/C.

### ■ Réglage du menu écran SYSTEM (☞ Page 57)

#### • LONG PAUSE TIME

Pour protéger la bande, sélectionner la durée de pause d'enregistrement avant que l'appareil ne passe en mode d'arrêt.

#### • INDEX WRITE

A activer si le signal d'index doit automatiquement être enregistré en même temps que l'enregistrement.

### ■ Réglage de l'enregistrement du code temporel en signal DV :

Sélectionner la source de données entre générateur de code temporel incorporé et signal DV sur TC DUPLICATE dans le menu écran TIME CODE. (☞ page 62)

# ENREGISTREMENT – Réglage du code temporel –

## Enregistrement du code temporel

Ce magnétoSCOPE est doté du lecteur/générateur de code temporel. En mode d'enregistrement, enregistrer le code temporel. N'affiche pas les bits utilisateur.

En fonction des conditions d'enregistrement, régler l'enregistrement du code temporel comme suit :

Enregistrer le code temporel en mode REC run. (REC run : le code temporel ne s'incrémente que lorsque le magnétoSCOPE enregistre)

Conditions	Enregistrement du code temporel
<b>Le code temporel est pré-réglé sur le magnétoSCOPE.</b>	<ul style="list-style-type: none"> <li>• Enregistrer le code temporel pré-réglé sur le générateur de code temporel incorporé. (1 seule fois)</li> <li>• Une fois que l'enregistrement est terminé, le code temporel est annulé et se met en mode de régénération.</li> </ul> <p>— <b>Remarque</b> —</p> <p>Régler le mode image par image à NDF/DF dans le menu écran TIME CODE. (NTSC uniquement)</p>
<b>Pré-réglage du code temporel.</b>	<ul style="list-style-type: none"> <li>• Le code temporel reprend à l'instant où la dernière séquence précédemment enregistrées s'est terminée. (régénération)</li> <li>• Si le code temporel n'a pas été enregistré, il s'enclenche à partir de "00".</li> </ul> <p>* Il est possible que le repérage du code temporel ne fonctionne pas correctement s'il est enregistré en début de bande.</p>

## Pré-réglage du code temporel

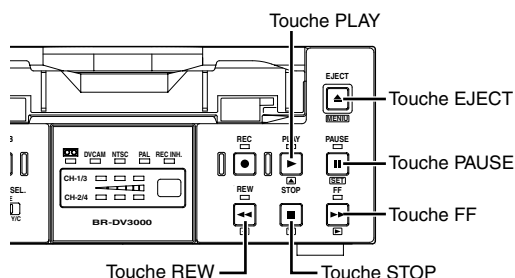
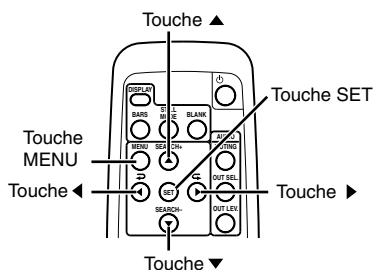

### Remarque

En mode d'arrêt, appuyer sur la touche REC pour afficher, pendant que la touche est enfoncée, les données du générateur du code temporel sur le moniteur.

Pré-régler le code temporel dans le menu écran TIME CODE. Le réglage peut s'effectuer soit sur le magnétoSCOPE, soit avec la télécommande.

■ Appuyer sur la touche OPERATE du magnétoSCOPE ou de la télécommande pour mettre l'appareil sous tension puis le passer en mode d'arrêt.

\* Avant d'effectuer le réglage sur le magnétoSCOPE, vérifier qu'il n'y a aucune cassette insérée.

## Écran top MENU

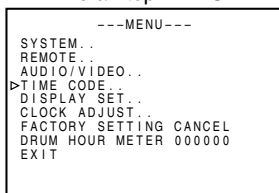

## Menu écran TIME CODE

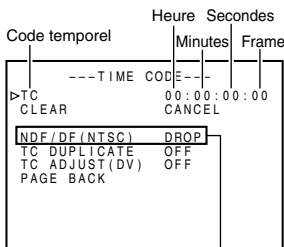

Mode image par image  
(NTSC uniquement)

### ■ Remettre le code temporel à zéro.

- ① Sélectionner CLEAR.
- ② Régler la valeur sur EXECUTE et appuyer sur la touche SET (télécommande) ou PAUSE (magnéscope).

#### Remarque

Mode image par image  
(NTSC uniquement)

#### DROP

: mode de compensation du temps réel.

#### NON DROP

: sélectionner si le nombre de trames est prioritaire.

## 1. Afficher le menu top MENU.

### Télécommande

Appuyer sur la touche MENU.

### Magnéscope

Appuyer sur la touche EJECT pendant au moins 2 secondes.

## 2. Afficher le menu TIME CODE.

### Télécommande

A l'aide des touches de curseur ▲/▼, régler TIME CODE et appuyer sur la touche SET ou ►.

### Magnéscope

A l'aide des touches PLAY/STOP, régler TIME CODE et appuyer sur la touche PAUSE ou FF.

## 3. Prérégler le code temporel (heure, minute, seconde, image).

### Télécommande

- ① A l'aide des touches ▲/▼, régler TC et appuyer sur la touche SET ou ►.  
→ Compteur d'heures clignote.
- ② Appuyer sur la touche ► ou ◀ pour déplacer la valeur de compteur.
- ③ Appuyer sur la touche ▲/▼ pour changer la valeur clignotante.
- ④ Répéter les étapes ② et ③ ci-dessus pour paramétrer toutes les valeurs et appuyer sur la touche SET.

### Magnéscope

- ① A l'aide des touches PLAY/STOP, régler TIME CODE puis appuyer sur la touche PAUSE ou FF.
- ② Appuyer sur la touche FF ou REW pour déplacer la valeur de compteur.
- ③ Appuyer sur la touche PLAY ou STOP pour changer la valeur clignotante.
- ④ Répéter les étapes ② et ③ ci-dessus pour paramétrer toutes les valeurs et appuyer sur la touche PAUSE.

## 4. Régler le mode image par image (NON DROP)...(NTSC uniquement)

### Télécommande

- ① A l'aide des touches ▲/▼, régler NDF/DF puis appuyer sur la touche SET ou ►.
- ② Appuyer sur la touche ▲ ou ▼ pour sélectionner la valeur de réglage.
- ③ Appuyer sur la touche SET pour valider la valeur de réglage.

### Magnéscope

- ① A l'aide des touches PLAY/STOP, régler NDF/DF et appuyer sur la touche SET ou FF.
- ② Appuyer sur la touche PLAY ou STOP pour sélectionner la valeur de réglage.
- ③ Appuyer sur la touche PAUSE pour valider la valeur de réglage.

## 5. Revenir à l'écran normal.

### Télécommande

Appuyer sur la touche MENU.

### Magnéscope

Appuyer sur la touche EJECT.

## Pour enregistrer le code temporel du connecteur d'entrée [DV] :

- Régler TC DUPLICATE dans le menu TIME CODE sur AUTO.
- Pour enregistrer le code temporel en mode NON DROP entré par BR-DV600, GY-DV500 ou GY-DV700W, régler TC DUPLICATE sur NON DROP.

#### Remarque

Lorsque TC DUPLICATE est réglé sur AUTO ou NON DROP, vous pouvez visualiser en mode d'arrêt le signal EE du code temporel pendant que vous appuyez sur la touche REC.

# ENREGISTREMENT - Comment enregistrer -

## Télécommande

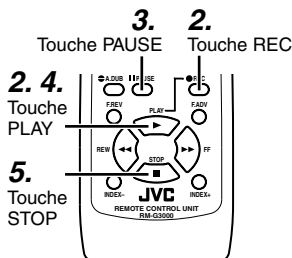

## MagnétoSCOPE

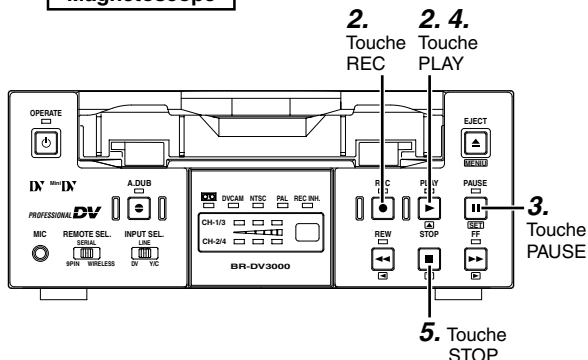

### Remarque

- Si le magnétoSCOPE est resté en mode de pause d'enregistrement pendant un moment, il passe en mode d'arrêt pour éviter l'usure de la bande. Le temps de déclenchement du mode d'arrêt peut être réglé à LONG PAUSE TIME dans le menu écran SYSTEM(1/2).
- La fonction de montage est indisponible sur ce magnétoSCOPE.

### Remarque

Le signal d'index ne peut pas être enregistré à partir du mode de pause d'enregistrement.

### 1. Insérer la cassette.

- Avant d'insérer la cassette, vérifier que le taquet à l'arrière de la cassette est positionné sur REC.  
→ Mise sous tension du magnétoSCOPE.

### 2. Lancer l'enregistrement.

- Tout en maintenant la touche REC enfoncée, appuyer sur la touche PLAY.

### 3. Arrêter momentanément l'enregistrement.

- Appuyer sur la touche PAUSE.

### 4. Lancer l'enregistrement.

- Appuyer sur la touche PLAY.

### 5. Arrêter l'enregistrement.

- Appuyer sur la touche STOP.

## Enregistrement du signal d'index

Lorsque INDEX WRITE est réglé sur ON dans le menu écran SYSTEM(1/2), le signal d'index s'affiche au début de l'enregistrement.

En mode de lecture, l'appareil peut repérer le début des enregistrements marqués d'un signal d'index. (recherche d'index)

### ■ Appuyer sur la touche REC pour marquer un signal d'index pendant l'enregistrement.

\* Mettre au moins une minute d'écart entre deux signaux d'index enregistrés.

Le signal d'index ne peut pas être enregistré séparément.

Sur la bande dont les signaux audio sont enregistrés en mode 32 kHz, vous pouvez ajouter de nouveaux sons sur les canaux CH3 et CH4 (postsonorisation).

## Notes

- Sur la bande dont les signaux audio sont enregistrés en mode 48 kHz, vous ne pouvez pas effectuer le doublage audio.
- Vous ne pouvez pas ajouter de nouveau son au signal d'entrée DV.

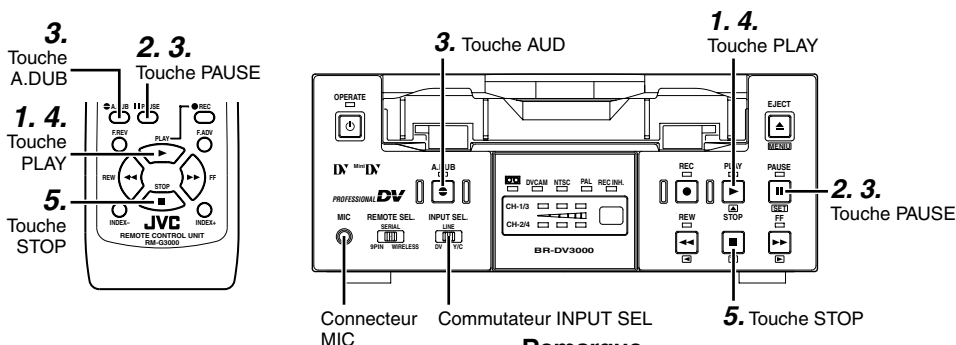

## Raccordement

Pour entrer le son à ajouter, raccorder le câble au connecteur AUDIO IN du panneau arrière ou MIC du panneau avant.

Le connecteur MIC est alimenté.

## Réglage

- Régler AUDIO sur "32k" dans le menu AUDIO/VIDEO.
- Régler le commutateur INPUT SEL. du panneau avant sur toute autre valeur que "DV".

## Opération

**1. Appuyer sur la touche PLAY pour lire la bande.**

**2. Dès lors que vous voulez commencer le doublage audio, appuyez sur la touche PAUSE.**

→ L'appareil passe en mode arrêt sur image.

**3. Tout en maintenant la touche PAUSE enfoncée, appuyez sur la touche A.DUB.**

→ L'appareil passe en mode doublage audio.

**4. Appuyer sur la touche PLAY.**

→ Le doublage audio démarre et les signaux audio sont enregistrés sur CH3 et CH4.

**■ Pour arrêter temporairement le doublage audio, appuyez sur la touche [PAUSE].**

**5. Pour terminer le doublage audio, appuyez sur la touche STOP.**

## Remarque

- Pendant le doublage audio, si la bande contient des pistes enregistrées d'un mode incompatible avec le doublage audio, tel que le mode LP ou le mode audio 48 kHz, l'appareil passe en mode STOP.

Dans ce cas, un parasite sonore important risque de sortir du connecteur DV.

Vérifier le mode d'enregistrement des pistes avant d'effectuer le doublage audio.

- Lorsqu'un microphone est branché sur le connecteur MIC, le son est enregistré via ce connecteur. Si l'entrée du connecteur MIC est absente, le signal sonore est enregistré via CH1/3 et CH2/4 du connecteur AUDIO IN du panneau arrière.
- Un message d'alerte s'affiche sur le moniteur si le doublage audio ne fonctionne pas. (voir page 23)
- Le mode de pause de doublage audio ne peut pas être lancé à partir du mode STOP.

Passer d'abord en mode arrêt sur image.

Pendant la pause de doublage audio, le son via les canaux CH3/CH4 peut être émis sur le moniteur mais non celui émis du connecteur DV.

- Si le doublage audio est effectué plusieurs fois sur une section courte de la bande, il risque d'y avoir momentanément des parasites à l'endroit où le doublage est le plus concentré.
  - Pendant le doublage audio, les images reproduites et le son EE risquent de comporter des parasites. Ces parasites ne sont cependant pas enregistrés sur la bande.
  - Il n'est pas possible d'enregistrer le signal de lecture CH1/2 sur CH3/4 (son sur son).
  - Vous ne pouvez pas effectuer de doublage audio sur une bande contenant de l'espace vierge.
  - Si l'audio est doublé sur une bande enregistrée sur un autre appareil, il se peut que le doublage audio ne fonctionne pas correctement.
- Bien s'assurer d'effectuer le doublage audio sur une bande dupliquée avec ce magnétoscope.

# ENREGISTREMENT - Enregistrement au départ d'un autre appareil -

En raccordant ce magnétoSCOPE à un appareil DV, vous pouvez effectuer un enregistrement consécutif de longue durée. Lorsque vous utilisez ce magnétoSCOPE comme enregistreur au départ d'un caméscope DV (GY-DV300/DV500/DV550/DV5000, etc.), via le connecteur DV, vous pouvez réaliser un enregistrement de longue durée en commençant l'enregistrement sur cet appareil au moment où la bande du caméscope se termine.

## Appareil d'enregistrement : ce magnétoSCOPE

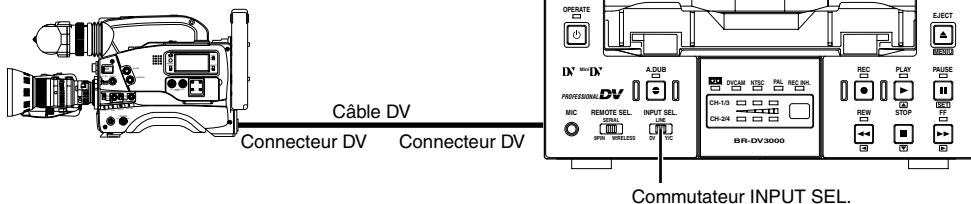

## Raccordement

Raccorder le connecteur DV de l'appareil émetteur au connecteur DV du magnétoSCOPE au moyen d'un câble DV.

## Réglage du magnétoSCOPE

■ Régler le commutateur INPUT SEL. du panneau avant sur "DV".

■ Régler BACKUP REC dans le menu écran TIMESYSTEM(1/2).

Longueur de l'enregistrement en fonction de la durée de la bande.

Cassette DV et MiniDV :

25MIN	: 30 minutes
55MIN	: 60 minutes
75MIN	: 80 minutes
115MIN	: 120 minutes
175MIN	: 180 minutes
265MIN	: 270 minutes
OFF	: enregistrement désactivé

■ Régler TC DUPLICATE sur "OFF" dans le menu écran TIME CODE.

- L'appareil enregistre les données du générateur de code temporel incorporé ou de l'horloge interne.
- Lorsque l'élément du menu TC DUPLICATE est réglé sur "AUTO" ou "NON DROP", le code temporel de l'enregistreur cesse d'avancer si le code temporel du caméscope DV s'arrête ou si le câble DV est débranché.

## Opération

1. Démarrer l'enregistrement avec l'appareil source.

\* Bien s'assurer de commencer au début de la bande.

2. Ce magnétoSCOPE commence l'enregistrement dès que la bande de l'appareil source approche de sa fin (5 minutes avant la fin de la bande).

- Lorsque la durée de l'enregistrement de l'appareil source réglée dans le menu écran BACKUP REC TIME est atteint, ce magnétoSCOPE commence l'enregistrement.

## Remarque

- Avec la fonction enregistrement au départ d'un autre appareil, les images et le son transmis par l'appareil source peuvent être enregistrés avec ce magnétoSCOPE. Pendant l'enregistrement avec ce magnétoSCOPE, ne pas cesser d'enregistrer avec l'appareil source.
- Le mode de sortie audio correspond à celui réglé sur l'appareil source (32K/48K).
- Si vous n'enregistrez pas au départ d'un autre appareil, le réglage de BACKUP REC TIME doit resté sur "OFF".

# ENREGISTREMENT – Enregistrer par le connecteur série à distance –

Vous pouvez activer/désactiver (ON/OFF) l'enregistrement au moyen d'une télécommande série ou d'un interrupteur au pied raccordé sur le connecteur SERIAL REMOTE du panneau arrière.

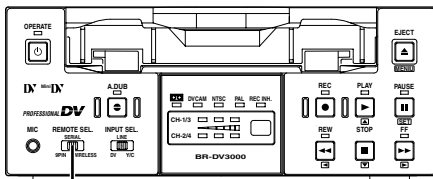

Commutateur REMOTE SEL.

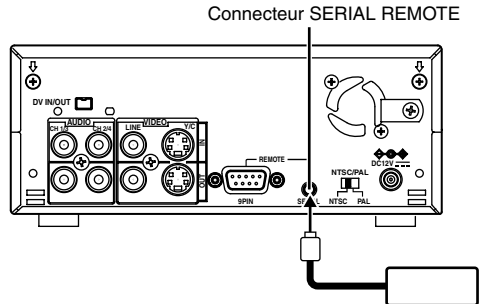

- Télécommande série : RM-G30
- Interrupteur au pied

## Menu écran REMOTE (1/2)

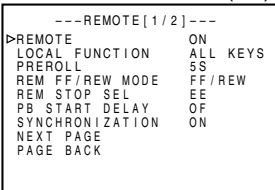

## Remarque

- La télécommande série peut être utilisée pour d'autres fonctionnements que l'enregistrement.
- Vous pouvez choisir les touches d'opérations disponibles du magnétoscope dans le menu LOCAL FUNCTION dans le menu REMOTE(1/2).

## Menu écran REMOTE (2/2)

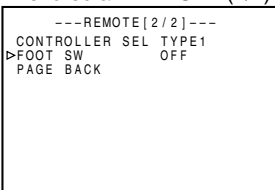

## Raccordement

Raccorder une télécommande série (RM-G30 non fournie) ou un interrupteur au pied sur le connecteur SERIAL REMOTE du panneau arrière.

## Réglage

■ Régler le commutateur REMOTE SEL. du panneau avant sur "SERIAL".

■ Régler REMOTE ON sur "ON" dans le menu écran REMOTE(1/2).

■ Selon le mode d'utilisation choisi du connecteur série à distance, régler FOOT SW dans le menu écran REMOTE(2/2).

- OFF : Sélectionner pour utiliser la télécommande série. L'interrupteur au pied ne peut pas être utilisé.
- L EDGE : Commuter entre enregistrement et pause avec LOW EDGE du signal émis par l'interrupteur au pied.
- H EDGE : Commuter enregistrement et pause avec HIGH EDGE du signal émis par l'interrupteur au pied.
- L LEVEL : Du signal émis par l'interrupteur au pied, LOW EDGE sera utilisé pour l'enregistrement et HIGH EDGE pour la pause d'enregistrement.

## Opération

Pour utiliser l'interrupteur au pied, passer le magnétoscope en mode d'enregistrement ou de pause d'enregistrement à l'aide des touches du magnétoscope.

## Remarque

- L'interrupteur au pied ne peut qu'activer/désactiver (ON/OFF) l'enregistrement.
- L'interrupteur connecté fonctionne indépendamment du réglage du commutateur.

# LECTURE – Raccordement/réglage –

Dans ce chapitre, vous trouverez les explications sur le raccordement, les réglages et les opérations requis pour utiliser ce magnéscope comme lecteur.

## Raccordement

### ■ Utilisation seule

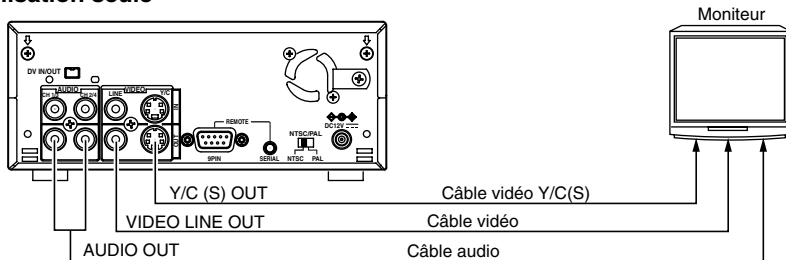

### ■ Raccordement à un appareil vidéo doté d'un connecteur DV

Vous pouvez enregistrer les images sans perte de qualité.

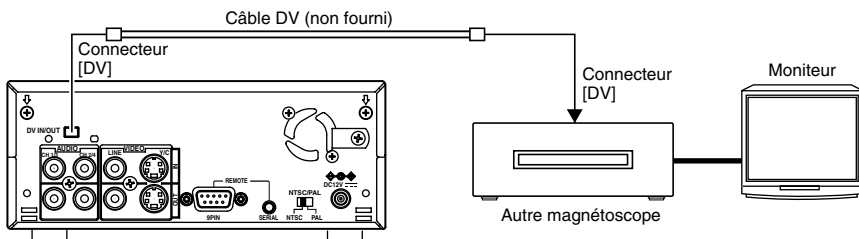

Lecteur : panneau arrière du magnéscope

#### Remarque

- Mettez les deux appareils hors tension (OFF) et raccordez le câble DV.
- N'insérez pas à l'envers l'extrémité du câble DV au port DV des deux appareils. Veillez à l'insérer correctement.
- Lorsque vous utilisez GY-DV500 ou GY-DV700W comme enregistreur, la phase du signal de sortie audio EE du caméscope risque de se décaler au moment où BR-DV3000 passe en mode : STOP → PLAY. Cela n'affecte pas les signaux enregistrés.
- L'entrée DV n'est pas disponible avec GY-DV300E, GY-DV500E et GY-DV700W.

### ■ Raccordement à un appareil sans connecteur DV (entrée analogique) :

Lecteur : panneau arrière du magnéscope

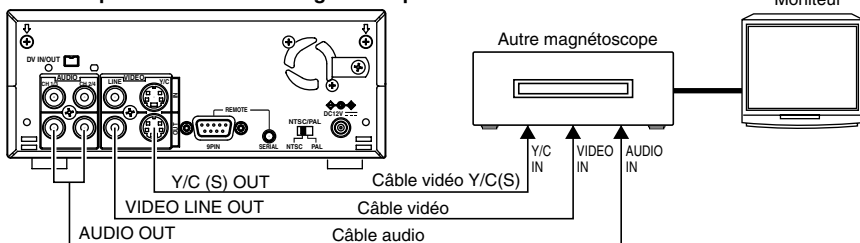



## Réglage

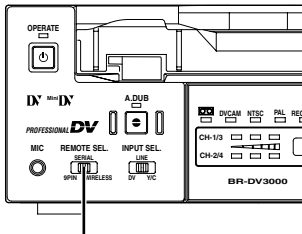

Commutateur REMOTE SEL.

### Menu écran SYSTEM (1/2)

```

---SYSTEM[1/2]---
▷STL/F.ADV          2ND
BACKUP REC TIME    OFF
LONG PAUSE TIME    5MIN
LONG PAUSE MODE    F-ADV
INDEX WRITE        ON
REPEAT MODE        BLANK
NEXT PAGE
PAGE BACK
    
```

### Menu écran AUDIO/VIDEO

```

--- AUDIO VIDEO ---
AUDIO MODE          48K
▷A OUT AT SEARCH    ON
AUDIO OUT SEL       CH-1/2
AUDIO OUT REF LEV   ~20dB
SET UP (NTSC)       OFF
PAGE BACK
    
```

### Remarque

Les éléments AUDIO OUT SEL et AUDIO OUT LEVEL peuvent être sélectionnés en appuyant sur la touche AUDIO OUT SEL ou AUDIO OUT LEV de la télécommande.

### ■ Commutateur REMOTE SEL. du panneau avant

En cas d'utilisation d'une télécommande, régler sur "WIRELESS".

### Remarque

Pour contrôler l'appareil via le connecteur 9 PIN REMOTE ou SERIAL REMOTE, régler REMOTE sur "ON".

### ■ Menu écran SYSTEM

#### • STL/F.ADV MODE

Sélectionner les images en mode arrêt sur image et lecture par image par image.

(Field, 1ère trame, 2ème trame, frame).

**Remarque:** L'image fixe peut être sélectionnée avec la touche STILL MODE de la télécommande.

#### • LONG PAUSE TIME

Pour rester en arrêt sur image, régler la durée de pause (min) avant que l'appareil ne passe en mode d'arrêt pour protéger la bande.

(5 min, 3 min, 2 min, 1min, 30 sec)

#### • LONG PAUSE MODE

Lorsque l'appareil s'est mis en mode d'arrêt pour protéger la bande après un arrêt sur image prolongé, sélectionner.

(F. ADV ou STBY-OFF)

#### • REPEAT MODE

Sélectionner ON/OFF de la lecture répétée et son mode de recherche. Pour désactiver la lecture répétée, régler sur "OFF".

(OFF, INDEX, VIDEO END, TAPE END).

### ■ Menu écran AUDIO/VIDEO

#### • A. OUT AT SEARCH

Régler pour activer la sortie audio pendant la lecture à vitesse variable.

#### • AUDIO OUT SEL

Pendant la lecture d'une bande enregistrée en mode 32k, sélectionner le canal de sortie audio. (CH1/2, CH3/4 ou MIX)

#### • AUDIO OUT LEVEL

Sélectionner le niveau de référence du signal audio NORMAL, ATT). Pour lire la bande enregistrée à -12 dB avec un appareil DV grand public, régler sur "ATT".

#### • SETUP (NTSC uniquement)

Régler pour mettre le "set-up" sur les signaux composite ou Y/C.

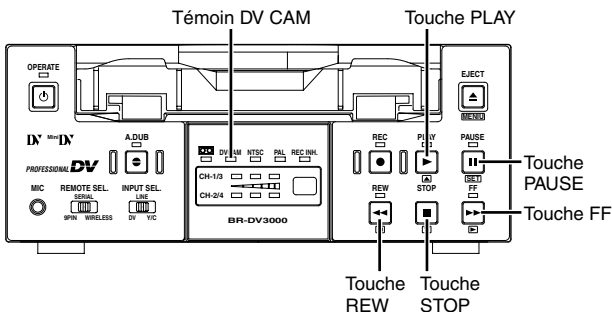
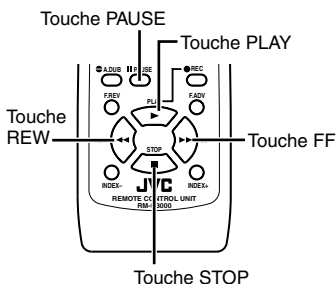

## Note

La bande enregistrée en mode LP n'est pas lisible.  
Un message d'alerte "LP TAPE !" s'affiche sur le moniteur.

## Remarque

Lorsque l'image fixe est affichée pendant un certain temps, l'appareil passe en mode d'arrêt pour protéger la bande.

La durée de pause peut être sélectionnée à LONG PAUSE TIME dans le menu écran SYSTEM.

## 1. Insérer une cassette enregistrée.

→ Mise sous tension du magnéto.scope.

## 2. Lancement de la lecture.

Appuyer sur la touche PLAY.

→ La lecture commence. Lorsque vous utilisez une cassette enregistrée en format DVCAM, le témoin DVCAM s'allume.

## 3. Arrêt sur image

Appuyer sur la touche PAUSE.

→ Afficher l'image fixe.

## ■ Pour changer l'image fixe.

### Télécommande

Appuyer sur la touche STILL MODE. A chaque appui sur la touche, l'image fixe change dans l'ordre suivant .

Field → 1ère trame → 2ère trame → frame



## 4. Reprise de la lecture.

Appuyer sur la touche PLAY.

## 5. Arrêter la lecture.

Appuyer sur la touche STOP.

## Avance rapide/rembobinage

■ Lorsque le magnéto.scope est en mode d'arrêt, appuyer sur la touche FF pour faire avancer rapidement la bande.

■ En mode d'arrêt, appuyer sur la touche REW pour rembobiner la bande.

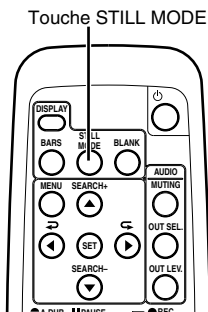

## Lecture image par image

Manipuler avec la télécommande.

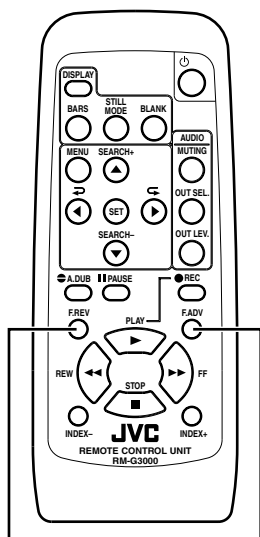

Touche F.REV

Touche F.ADV

### Réglage

#### ■ STL/F. ADV MODE dans le menu écran SYSTEM.

Sélectionner la quantité de trames à avancer et les images fixes à lire.

**FIELD** : mode Field. (1ère/2ème trame alternativement)

**1st FIELD** : l'image avance par trame et s'arrête à la 1ère trame.

**2nd FIELD** : l'image avance par trame et s'arrête à la 2ème trame.

**FRAME** : mode Frame

### Opération

1. Faire passer l'appareil en mode d'arrêt sur image.
2. Lecture image par image avant.

Appuyer sur la touche F. ADV.

Maintenir la touche F. ADV enfoncée pour "lecture image par image avant" de façon consécutive.

#### ■ Lecture image par image inverse.

Appuyer sur la touche F. REV.

Maintenir la touche F. REV enfoncée pour la lecture image par image inverse de façon consécutive.

### Remarque

En mode d'arrêt sur image, appuyer sur la touche PAUSE du magnétoscope pour la lecture image par image avant.

# LECTURE – Lecture avec fonctions spéciales (suite) –

## Lecture à vitesse variable

Manipuler avec la télécommande.

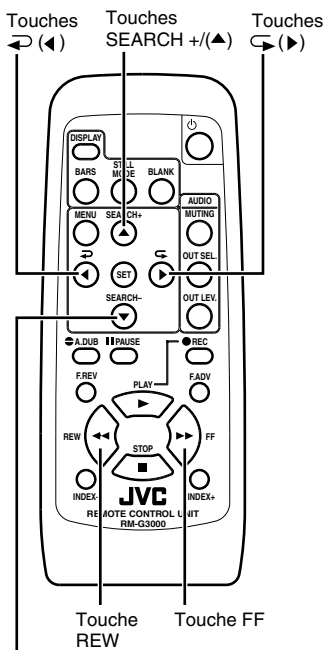

Touches  
SEARCH –/(▼)

### Passer l'appareil en mode de recherche.

Le mode de recherche peut s'effectuer à l'aide d'une touche d'opération du magnétoscope.

#### 1. Passer l'appareil en mode de lecture ou d'arrêt sur image.

#### 2. Appuyer sur la touche FF pour l'avance rapide.

Appuyer sur la touche REW pour la recherche arrière.

#### ■ A chaque fois que vous appuyez sur la touche FF ou REW, la vitesse de recherche change dans l'ordre suivant :

X20→X5→X10→X20...

En mode DVCAM, la vitesse maximale est de 15X.

### Changer la vitesse de lecture rapide ou de recherche arrière

#### ■ Pendant la lecture/recherche avant :

Appuyer sur les touches SEARCH + (▲) pour augmenter la vitesse de lecture.

Appuyer sur les touches SEARCH – (▼) pour diminuer la vitesse de lecture.

#### ■ Pendant la lecture/recherche inverse :

Appuyer sur les touches SEARCH + (▲) pour diminuer la vitesse de lecture.

Appuyer sur les touches SEARCH – (▼) pour augmenter la vitesse de lecture.

La lecture vitesse variable dans le sens avant et inverse change dans l'ordre suivant :

0→0.1→0.33→0.5→1→2→5→10→20X speed  
(arrêt sur image)

\* vitesse 0,1X : avance pas à pas (lecture image par image consécutive).

#### ■ En mode d'arrêt sur image :

Appuyer sur les touches SEARCH + (▲) pour lancer la lecture vers l'avant.

Appuyer sur les touches SEARCH – (▼) pour lancer la lecture vers l'arrière.

### Inverser le sens de la lecture

#### ■ Pendant "lecture" ou "lecture rapide", pour inverser le sens de la lecture :

- Appuyer sur la touche ⇨ (▲).

Pendant la lecture, appuyer sur cette touche pour la recherche arrière.

#### ■ Pendant "lecture inverse" ou "recherche arrière", pour reprendre la lecture avant :

- Appuyer sur la touche ⇩ (▲).

Pendant la lecture inverse, appuyer sur cette touche pour reprendre la lecture normale.

Pendant la recherche arrière, appuyer sur cette touche pour l'avance rapide.

### Remarque

- La sortie audio pendant la recherche peut être activée à A. OUT AT SEARCH dans le menu écran AUDIO/VIDEO.
- Lorsque vous maintenez la lecture à vitesse 0,1X (avance pas à pas) pendant environ 40 secondes, l'appareil passe en lecture à vitesse 0,2X (ralenti linéaire) pour protéger la bande.

# LECTURE – Repérage du début d'enregistrement –

## Recherche d'index

Repère des séquences enregistrées marquées d'un signal d'index.  
Manipuler avec la télécommande.

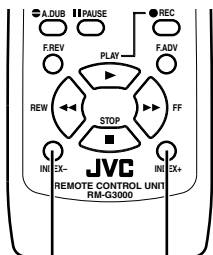

Touche INDEX -      Touche INDEX +

Ecran moniteur

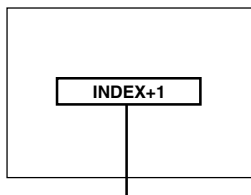

**Recherche d'index en cours :**  
**Le message s'affiche sur le moniteur**  
(le numéro indique la position d'index).

■ **A partir de la position de bande actuelle, pour effectuer le repérage d'index vers l'avant :**

- **Appuyer sur la touche INDEX+.**

A chaque pression sur la touche, l'indication passe successivement d'un index à l'autre. (max. 99)

■ **A partir de la position de bande actuelle, pour effectuer le repérage d'index vers l'arrière :**

- **Appuyer sur la touche INDEX-.**

A chaque pression sur la touche, l'indication passe successivement d'un index à l'autre. (max. 99)

■ **Une pression sur la touche INDEX+ ou INDEX- engage l'avance rapide ou le rembobinage jusqu'à ce que l'appareil reprenne la lecture à la séquence désirée repérée.**

### Remarque

- Si l'écart entre deux signaux d'index est inférieur à une minute, il est possible que le repérage d'index ne fonctionne pas correctement.
- Les spécifications du signal d'index varient en fonction de l'appareil utilisé.

## Repérage d'espace vierge

La lecture s'enclenche automatiquement sur le début de l'espace vierge repéré. Manipuler avec la télécommande.

Touche BLANK

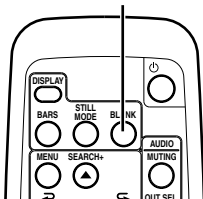

Ecran moniteur



■ **En mode d'arrêt, appuyer sur la touche BLANK.**

- Lorsque la position de la bande se situe dans une zone de séquence enregistrée, l'appareil passe en mode d'avance rapide jusqu'à ce qu'il repère un espace vierge.
- Lorsque la position de la bande se situe dans l'espace vierge, l'appareil lance d'abord la recherche vers l'avant puis rembobine la bande jusqu'à ce qu'il repère la fin de la dernière séquence enregistrée afin de se mettre en mode d'arrêt sur image.
- Pendant le repérage d'espace vierge, "BLANK SEARCH" s'affiche sur le moniteur.

Cet appareil dispose de 3 types de lecture répétée.

Le réglage de la lecture répétée s'effectue à REPEAT MODE dans menu écran SYSTEM(1/2).

Menu écran SYSTEM (1/2)

```
---SYSTEM[1/2]---
STL / F. ADV      2ND
BACKUP REC TIME  OFF
LONG PAUSE TIME  5MIN
LONG PAUSE MODE  F. ADV
INDEX WRITE      ON
▷REPEAT MODE     BLANK
NEXT PAGE
PAGE BACK
```

## Réglage

### ■ REPEAT MODE dans le menu écran SYSTEM(1/2).

- OFF** : Désactive la lecture répétée.
- INDEX** : Lecture répétée entre les séquences enregistrées marquées d'un index.
- VIDEO END** : Lecture répétée entre le début de la bande et la fin du signal vidéo enregistré.
- TAPE END** : Lecture répétée entre le début et la fin de la bande.

## Lecture répétée

- Si aucun index n'est détecté pendant la lecture, la bande est reproduite jusqu'à la fin. Si aucun index n'est détecté pendant le rembobinage la bande est rembobinée jusqu'au début.
- Si l'écart entre deux signaux d'index est inférieur à une minute, la lecture répétée ne fonctionne pas correctement.

## Remarque

La lecture s'enclenche automatiquement sur le début de l'espace vierge repéré.

## Opération

1. Appuyer sur la touche **REW** pour rembobiner jusqu'au début.
2. Appuyer sur la touche **PLAY** pour commencer la lecture.
  - Lorsque la bande est reproduite jusqu'au point de repérage réglé à REPEAT MODE dans le menu, l'appareil rembobine la bande et relance la lecture.

■ Pour arrêter la lecture répétée, appuyer sur la touche **STOP**.

## Opération répétée

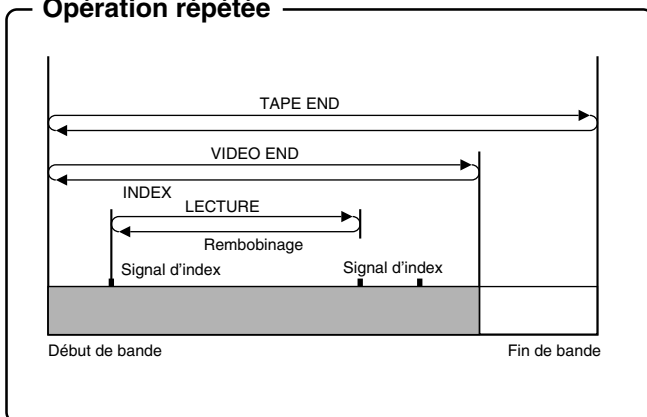

# LECTURE – Sélection de la sortie audio en lecture –

Vous pouvez sélectionner le mode de sortie audio en lecture avec la télécommande.

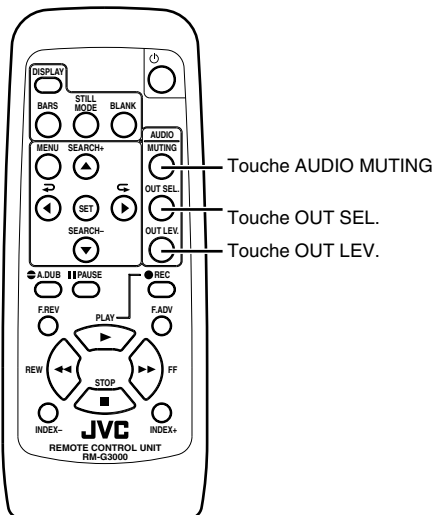

## ■ Activation/désactivation (ON/OFF) de la sourdine, pour mettre le son de la lecture ou le son EE, appuyer sur la touche AUDIO MUTING.

Pour réactiver le son, appuyer de nouveau sur cette touche.

## ■ Sélection du canal de sortie audio pour lire la bande enregistrée en mode 32 kHz.

A chaque fois que vous appuyez sur la touche OUT SEL, le canal sortie est commuté de façon suivante :

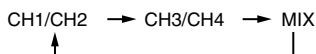

- CH3/CH4 : Le signal audio CH3 est transmis par le connecteur CH1/3 AUDIO OUT et CH4 par le connecteur CH2/4 AUDIO OUT.
- MIX : Les signaux audio CH1 et CH3 mixés sont transmis par le connecteur CH1/3 AUDIO OUT et CH2 et CH4 par le connecteur CH2/4 AUDIO OUT.

### Remarque

- le canal audio pour la lecture d'une bande enregistrée en mode 32 kHz peut également être réglé sur AUDIO OUT SEL dans le menu écran AUDIO/VIDEO du magnétoscope.
- Le niveau de sortie audio en lecture peut également être réglé à AUDIO OUT LEVEL dans le menu écran AUDIO/VIDEO.  
(Page 61 : "Menu écran AUDIO/VIDEO")

### Note

Certaines sources audio peuvent comporter du bruit en mode MIX.  
Dans ce cas, écouter le son sur les canaux CH1/CH2 ou CH3/CH4.

## ■ Sélection du niveau de sortie audio en lecture

Le niveau de base de sortie audio change à chaque appui sur la touche OUT LEV. (NORMAL ou ATT)

- Pour lire la bande enregistrée à -12 dB de niveau de référence (bande enregistrée avec un appareil DV grand public), régler le niveau de sortie à ATT. Lorsque le niveau de sortie est réglé sur ATT, le volume du son diminue.
- Pour lire une bande enregistrée sur ce magnétoscope, régler le niveau de sortie à NORMAL.

# MONTAGE - Utiliser comme lecteur du montage -

## Système de montage coupe

Avec une télécommande de montage RM-G820 (norme RS-422A), vous pouvez utiliser ce magnéscope comme lecteur relié à un système de montage à coupe.

### ■ Modèles adaptés

**Télécommande de montage :** RM-G820

**Enregistreur :** VHS/S-VHS : VHS/S-VHS...BR-S800 (doté de SA-K26, SA-R50), BR-S822

\* le signal DV ne peut pas être utilisé.

D9 (digital S) : BR-D80, BR-D85, BR-D750

\* Pour entrer le signal DV, s'assurer que D9VTR est doté de SA-DV60.

### Modèle de raccordement

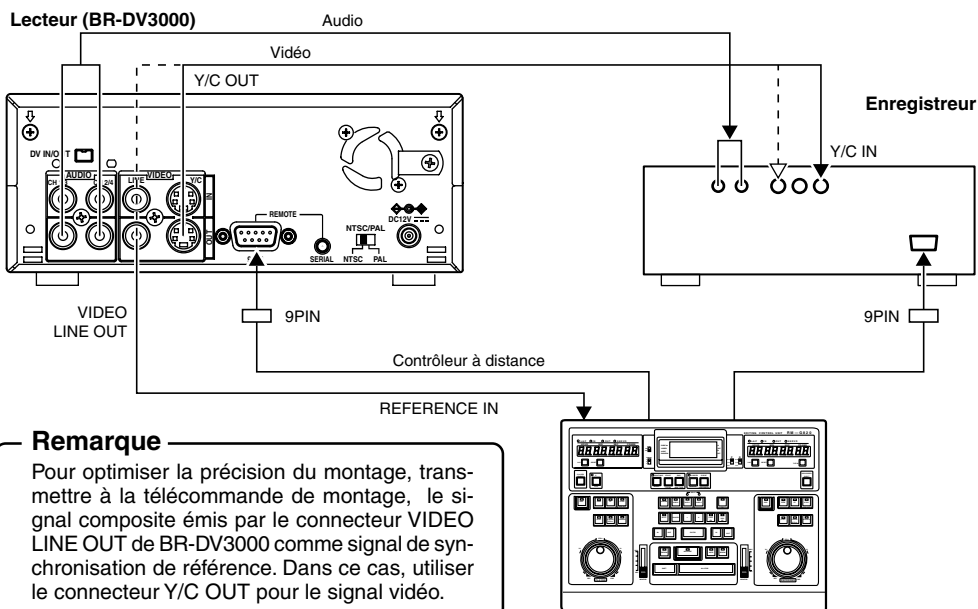

### Remarque

Pour optimiser la précision du montage, transmettre à la télécommande de montage, le signal composite émis par le connecteur VIDEO LINE OUT de BR-DV3000 comme signal de synchronisation de référence. Dans ce cas, utiliser le connecteur Y/C OUT pour le signal vidéo.

RM-G820

### Réglage du magnéscope

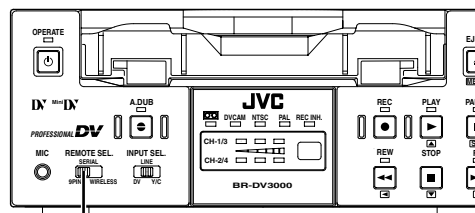

REMOTE SEL. Commutateur

■ Régler le commutateur REMOTE SEL. du panneau avant sur "9PIN".

■ Régler le commutateur NTSC/PAL du panneau arrière en fonction du format du signal à utiliser.

■ Réglage du menu REMOTE

- REMOTE : Régler sur "ON".
- PREROLL : Réglage du pre-roll (secondes)  
Nous vous conseillons de laisser un pre-roll d'au moins 7 secondes.

### Remarque

Les réglages effectués avec la télécommande de montage sont prioritaires.



## Menu écran REMOTE (1/2)

```
---REMOTE[1/2]---
▶REMOTE          ON
LOCAL FUNCTION   ALL KEYS
PREROLL          SS
REM FF/REW MODE  FF/REW
REM STOP SEL     EE
PB START DELAY   OF
SYNCHRONIZATION ON
NEXT PAGE
PAGE BACK
```

### Remarque

#### LOCAL FUNCTION:

- Lorsque le connecteur REMOTE est utilisé, sélectionner les touches d'opération à activer.

#### REM FF/REM MODE:

- Lorsque le magnéto-cope a reçu le signal de commande FF ou REW pendant la lecture, sélectionner : (FF/REW ou recherche).

#### • REM STOP SEL:

Sélectionner le mode de fonctionnement du magnéto-cope lorsqu'il a reçu le signal STANDBY ON.

**EE** : Mode EE (mode d'arrêt)

**PB** : Mode lecture (mode arrêt sur image)

#### • PB START DELAY:

Régler le point de démarrage

Lorsqu'il y a un décalage entre la piste sélectionnée et le point de démarrage souhaité, régler la position de piste au point où démarre réellement le montage

**0F** : Ne pas compenser. Régler normalement sur cette valeur.

**1F ~ 15F** : Retarder du nombre de trames défini par l'utilisateur. Sélectionner cette valeur pour optimiser la précision du montage lorsque l'appareil est raccordé à une télécommande de montage dépourvue de la fonction de synchronisation de phase .

#### • SYNCHRONIZATION

Pour optimiser la précision du montage, activer/désactiver la fonction de synchronisation (BUMP).

**OFF** : Ne pas synchroniser la phase.

**ON** : Synchroniser la phase. Cela peut prendre un peu de temps au montage.

#### • CONTROLLER SEL dans le menu écran REMOTE(2/2).

Sélectionner en fonction du type de contrôleur. (☞ page 60)

Pour RM-G820, régler sur TYPE1.

### ■ Réglage de TC ADJUST dans le menu TIME CODE

Pour éditer le signal DV, régler le point d'entrée du code temporel de BR-DV3000 à transmettre au contrôleur de montage.

- Régler sur OFF normalement.

- Pour éditer le signal DV au moyen d'un appareil de modèle D9 (doté de SA-DV60), régler sur -2 F.

## Réglage de RM-G820

PREROLL : laisser au moins 7 secondes (recommandé).  
BUMP : ON  
Compteur : après réglage du code LTC du lecteur, activer la fonction LEARN.  
MENU NO. 18 BUMP SELECT : Sélectionner PLAYER si l'enregistreur n'est pas équipé de la fonction BUMP.

### Notes

- Ne pas utiliser cet appareil comme enregistreur.
- Le montage A/B roll n'est pas supporté.
- Les montages suivants ne sont pas supportés :  
Recherche variable  
Montage au ralenti  
Montage CTL
- En fonctionnement télécommandé, tourner la molette de défilement assez lentement, sinon le magnéto-cope risque de ne pas pouvoir suivre l'opération.
- Avec certains contrôleurs, LEARN ne fonctionne pas correctement.  
SONY : RM-450, PVE-500  
Pour activer la fonction LEARN, insérer la cassette ayant le code temporel enregistré de 23:59:00:00 à 00:01:00:00, dans BR-DV3000 puis activer LEARN.

# MONTAGE - Utiliser comme lecteur du montage (suite) -

## Utilisation avec le système de montage non linéaire

Une bande enregistrée sur ce magnétope peut être capturée (saisie) sur un système de montage non- linéaire. Par la suite, son contenu peut être réenregistré sur le magnétope.

### Raccordement

- Mettez les deux appareils hors tension (OFF) et raccordez le câble DV.
- N'insérez pas à l'envers l'extrémité du câble DV au port DV des deux appareils. Veillez à l'insérer correctement.

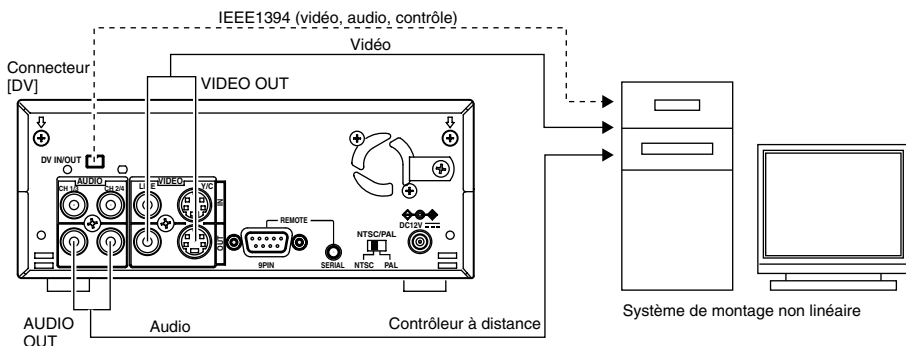

### Réglage du magnétope

■ **Le commutateur REMOTE SEL du panneau avant peut être laissé sur n'importe quelle position.**

#### ■ Réglage du menu REMOTE

- REMOTE : régler sur "ON".
- REMOTE FF/REW MODE : Lorsque le magnétope a reçu le signal de commande FF ou REW pendant la lecture, sélectionner le fonctionnement : (FF ou recherche)  
Si le repérage ne fonctionne pas correctement, régler sur SEARCH.
- CONTROLLER TYPE menu REMOTE (2/2) : Régler sur "TYPE1".

#### Remarque

Dans le cas d'un mauvais fonctionnement du code temporel sur le BR-DV3000 lorsque la bande est avancée ou retardée d'une trame par le système de montage non linéaire, régler le mode STILL sur "FRAME".

# MENU ECRAN - La composition du menu écran -

Le menu écran s'affiche sur le moniteur.  
Il est constitué de plusieurs niveaux de menus écran.

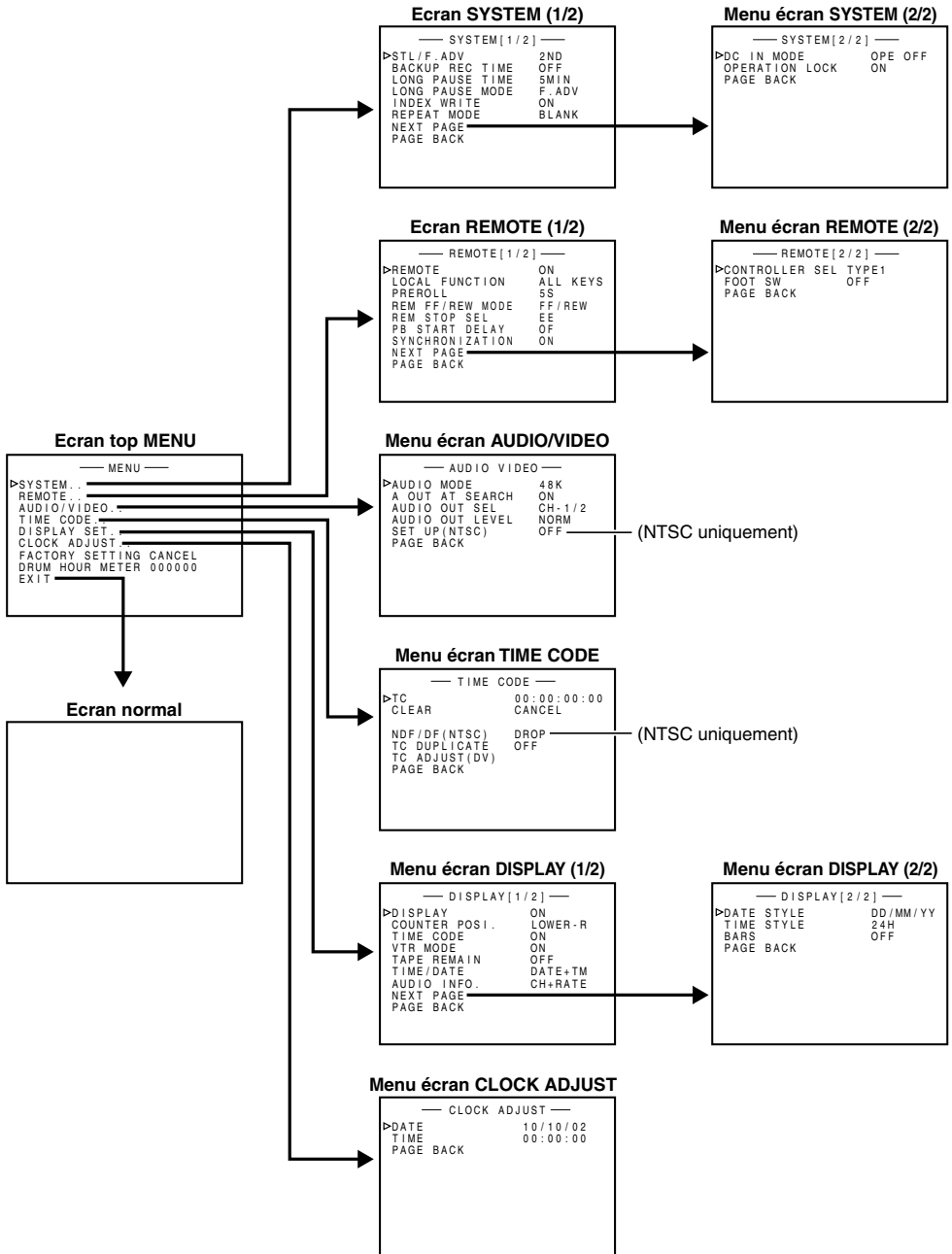

# MENU ECRAN Configuration des menus écran -

Les diverses fonctions de ce magnétoSCOPE peuvent être configurées dans les menus écran. Tous les réglages sont enregistrés dans la mémoire interne du magnétoSCOPE. Le contenu de cette mémoire est sauvegardé même si le magnétoSCOPE est éteint.

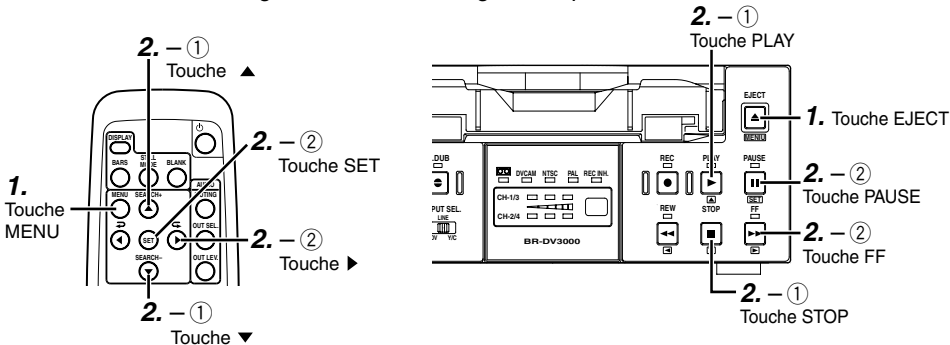

La configuration des menus écran s'effectue en regardant le moniteur raccordé au connecteur VIDEO LINE OUT ou Y/C OUT. La manipulation peut se faire soit sur le magnétoSCOPE, soit sur la télécommande.

## ■ Mettre le magnétoSCOPE en arrêt.

Avant d'effectuer le réglage sur le magnétoSCOPE, vérifier qu'il n'y a aucune cassette insérée.

### 1. Afficher le menu top MENU.

#### Télécommande

Appuyer sur la touche MENU.

#### MagnétoSCOPE

Appuyer sur la touche EJECT pendant au moins 2 secondes.

#### Ecran top MENU

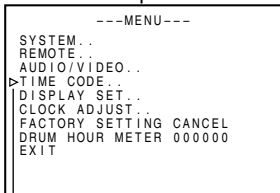

Curseur

### 2. Afficher le menu écran à modifier.

#### Télécommande

- ① En appuyant sur la touche ▲/▼, mettre le curseur sur le menu écran à modifier.
- ② Appuyer sur la touche SET ou ►.

#### MagnétoSCOPE

- ① En appuyant sur la touche PLAY/STOP, mettre le curseur sur le menu écran à modifier.
- ② Appuyer sur la touche PAUSE ou FF.

#### Menu écran SYSTEM (1/2)

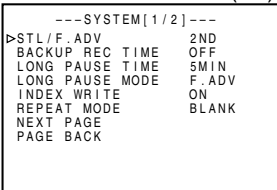

- Pour quitter le menu écran, sélectionner EXIT dans le menu top MENU.
- Pour rétablir les réglages d'usine par défaut, régler FACTORY SETTING sur EXECUTE dans le menu top MENU. (excepté DRUM HOUR METER)
- DRUM HOUR METER ne peut pas être modifié.

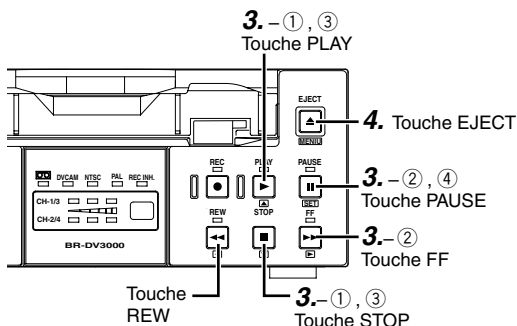
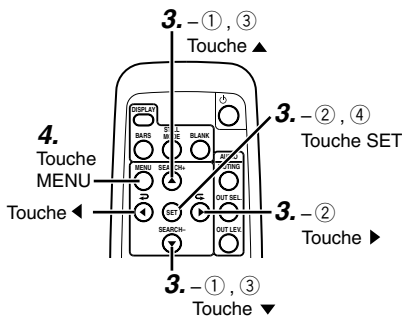

### 3. Régler les éléments du menu écran.

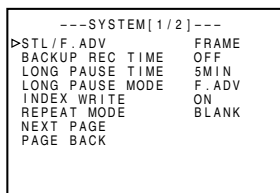
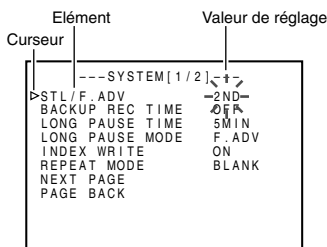

Ecran top MENU

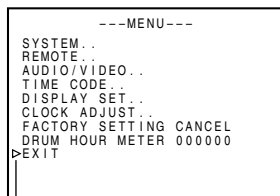

Curseur

#### Télécommande

- ① En appuyant sur la touche ▲/▼, mettre le curseur sur l'élément du menu à modifier.
- ② Appuyer sur la touche SET ou ►.
- ③ Appuyer sur la touche ▲/▼ pour changer la valeur de réglage.
- ④ Appuyer sur la touche SET pour valider la sélection.

→ La valeur de réglage sélectionnée est validée et cesse de clignoter.

- ⑤ Répéter les étapes ① à ④ ci-dessus pour effectuer tous les réglages nécessaires.

#### Magnétoscope

- ① En appuyant sur la touche PLAY/STOP, mettre le curseur sur l'élément du menu à modifier.
- ② Appuyer sur la touche PAUSE ou FF.
- ③ Appuyer sur la touche PLAY/STOP pour changer la valeur de réglage.
- ④ Appuyer sur la touche PAUSE pour valider la sélection.

■ Pour descendre d'un niveau au menu écran, sélectionner NEXT PAGE.

■ Pour revenir au menu écran initial, faire l'une des opérations suivantes :

#### Télécommande

- Appuyer sur la touche ◀.
- Sélectionner PAGE BACK.

#### Magnétoscope

- Appuyer sur la touche REW.
- Sélectionner PAGE BACK.

4. Pour quitter le menu, faire l'une des opérations suivantes :

#### Télécommande

- Appuyer sur la touche MENU.
- sélectionner EXIT dans le menu top MENU.

#### Magnétoscope

- Appuyer sur la touche EJECT.
- Sélectionner EXIT dans le menu top MENU.

Dans les tableaux suivants, les valeurs indiquées ● correspondent aux réglages d'usine par défaut.

**Top MENU**

Élément	Valeur de réglage	Désignation
SYSTEM		Affiche le menu écran de réglage du fonctionnement du système du magnétoscope.
REMOTE		Affiche le menu écran concernant le pilotage.
AUDIO/VIDEO		Affiche le menu écran concernant le son et les images.
TIME CODE		Affiche l'écran de réglage de la date et de l'heure.
DISPLAY		Affiche le menu écran concernant le moniteur raccordé au connecteur VIDEO LINE OUT ou Y/C OUT.
CLOCK ADJUST		Affiche l'écran de réglage de la date et de l'heure. Pour de plus amples détails, se reporter à "Réglage de la date et de l'heure" page 31.
FACTORY SETTING	● CANCEL EXECUTE	Cette touche rétablit les réglages du menu écran aux valeurs par défaut: CANCEL : ne pas rétablir les réglages d'usine par défaut. EXECUTE : rétablir les réglages d'usine par défaut.
DRUM HOUR METER		Affiche le temps d'utilisation cumulatif du tambour de tête. *Cet élément étant verrouillé, le curseur ne se positionnera pas dessus.
EXIT		Quitter le menu écran.

## Menu écran SYSTEM

Le menu écran SYSTEM est composé de 2 niveaux (écrans 1/2 et 2/2).

### ■ Menu écran SYSTEM (1/2)

Elément	Valeur de réglage	Désignation
STL/F.ADV MODE	FIELD 1st ● 2nd FRAME	<p>Sélectionner le mode de trame en arrêt sur image et lecture image par image:</p> <p>FIELD : Mode Field. Affiche alternativement la 1ère trame et la 2ème trame pendant "lecture image par image".</p> <p>1st : Affiche la 1ère trame.</p> <p>2nd : Affiche la 2ème trame.</p> <p>FRAME : Mode Frame.</p> <p>— <b>Remarque</b> —</p> <p>Le mode de trame en arrêt sur image peut être sélectionné à l'aide de la touche STILL MODE de la télécommande.</p>
BACKUP REC TIME	● OFF 25MIN 55MIN 75MIN 115MIN 175MIN 265MIN	<p>Pour enregistrer le signal DV au départ d'un autre appareil, régler ce mode en fonction de la durée de la bande d'enregistrement de l'appareil émetteur:</p> <p>OFF : Enregistrement désactivé.</p> <p>25MIN : Lorsque la durée de la bande d'enregistrement de l'appareil émetteur est de 30 minutes.</p> <p>55MIN : Lorsque la durée de la bande d'enregistrement de l'appareil émetteur est de 60 minutes.</p> <p>75MIN : Lorsque la durée de la bande d'enregistrement de l'appareil émetteur est de 80 minutes.</p> <p>115MIN : Lorsque la durée de la bande d'enregistrement de l'appareil émetteur est de 120 minutes.</p> <p>175MIN : Lorsque la durée de la bande d'enregistrement de l'appareil émetteur est de 180 minutes.</p> <p>265MIN : Lorsque la durée de la bande d'enregistrement de l'appareil émetteur est de 270 minutes.</p> <p>(Page 40 "Enregistrement au départ d'un autre appareil")</p>
LONG PAUSE TIME	30SEC 1MIN 2MIN 3MIN ● 5MIN	<p>Sélectionner la durée de pause d'arrêt sur image, d'arrêt ou d'enregistrement avant que l'appareil ne passe en mode d'arrêt pour protéger la bande régler le mode de protection de la bande pendant l'arrêt sur image à LONG PAUSE MODE:</p> <p>30SEC: 30 secondes</p> <p>1MIN : 1 minute      3MIN : 3 minutes</p> <p>2MIN : 2 minutes      5MIN : 5 minutes</p> <p>— <b>Remarque</b> —</p> <p>Pour éviter l'encrassement des têtes et la dégradation de la bande, régler sur le minimum de temps possible.</p>
LONG PAUSE MODE	● F.ADV STBY-OFF	<p>Sélectionner le fonctionnement après l'arrêt sur image prolongé. En mode de pause d'enregistrement ou d'arrêt, l'appareil passe en mode STANDBY OFF:</p> <p>F.ADV : Lecture image par image avant. Elle sera répétée 6 fois puis l'image s'arrête.</p> <p>STBY-OFF : Passe en mode d'arrêt.</p>

# MENU ECRAN - Composition du menu écran (suite) -

## SYSTEM MENU (suite)

Elément	Valeur de réglage	Désignation
INDEX WRITE	OFF ● ON	Activer/désactiver l'enregistrement du signal d'index pendant l'enregistrement: OFF : ne pas enregistrer le signal d'index. ON : sélectionner cette valeur pour enregistrer le signal d'index. Le signal d'index est automatiquement enregistré au début de l'enregistrement.
REPEAT MODE	● OFF INDEX VIDEO OUT TAPE END	Sélectionner activation/désactivation de la lecture répétée et son mode de recherche. OFF : Désactive la lecture répétée. INDEX : Lecture répétée entre les séquences enregistrées marquées d'un index. VIDEO OUT : Lecture répétée entre le début de la bande et la fin du signal vidéo enregistré. TAPE END : Lecture répétée entre le début et la fin de la bande.
NEXT PAGE		Afficher le menu écran SYSTEM(2/2).
PAGE BACK		Revenir à l'écran top MENU.

### ■ Menu écran <SYSTEM (2/2)>

Elément	Valeur de réglage	Désignation
DC IN MODE	● OPE OFF OPE ON PLAY	Sélectionne le mode de fonctionnement lorsque le connecteur [DC IN] est alimenté: OPE OFF : Passe en mode OPERATE OFF. OPE ON : Passe en mode OPERATE ON. PLAY : Lorsque la cassette est insérée, l'appareil passe en mode de lecture (auto PLAY).
OPERATION LOCK	● OFF ON	Activation/désactivation ON/OFF du mode OPERATION LOCK: OFF : Désactive OPERATION LOCK et les touches d'opération sont activées. ON : Le mode OPERATION LOCK est activé, toutes les touches du magnétoscope ainsi que les commutateurs à coulisse sont désactivés. La touche OPERATE ainsi que le réglage des menus restent cependant opérationnels. <b>– Remarque –</b> Lorsque le magnétoscope est contrôlé à distance via le connecteur 9PIN REMOTE ou SERIAL REMOTE, les touches d'opération du magnétoscope peuvent être verrouillées à LOCAL FUNCTION dans le menu écran REMOTE même si cet élément est réglé sur OFF.
PAGE BACK		Revenir au menu écran SYSTEM(1/2).



## Menu écran REMOTE

Le menu écran REMOTE est composé de 2 niveaux. (écrans 1/2 et 2/2)

### ■ Menu écran REMOTE (1/2)

Elément	Valeur de réglage	Désignation
REMOTE	OFF <input checked="" type="radio"/> ON	Activation/désactivation du commutateur REMOTE SEL. du panneau avant: OFF : Désactive le réglage de 9PIN et de SERIAL du commutateur REMOTE SEL. ON : Active le réglage de 9PIN et de SERIAL du commutateur REMOTE SEL. Lorsque le magnétoSCOPE est contrôlé à distance via le connecteur 9PIN REMOTE ou SERIAL REMOTE.
LOCAL FUNCTION	NO KEY EJECT STP + EJT <input checked="" type="radio"/> ALL KEYS	Lorsque le connecteur 9PIN REMOTE ou SERIAL REMOTE est utilisé, sélectionner les touches d'opération à activer: NO KEY : Toutes les touches d'opération sont verrouillées. EJECT : Seule la touche EJECT est activée. STP + EJT : Seule les touches STOP et EJECT sont activées. ALL KEYS : Toutes les touches d'opération sont activées. – <b>Remarque</b> _____ Lorsque OPERATION LOCK est réglé sur ON dans le menu SYSTEM(2/2), toutes les touches d'opération du magnétoSCOPE sont désactivées quel que soit le réglage de cet élément.
PREROLL	3SEC 5SEC <input checked="" type="radio"/> 7SEC 10SEC	Lorsque le magnétoSCOPE est contrôlé à distance via le connecteur 9PIN REMOTE ou SERIAL REMOTE, régler le temps de pre-roll. Les réglages effectués avec la télécommande de montage sont pris en compte en priorité: 3SEC : 3 secondes 5SEC : 5 secondes 7SEC : 7 secondes 10SEC : 10 secondes – <b>Remarque</b> _____ Pour optimiser la précision du montage, laisser un pre-roll d'au moins 7 secondes.
REM FF/REW MODE	<input checked="" type="radio"/> FF/REW <input type="radio"/> SEARCH	En lecture, sélectionner le fonctionnement du magnétoSCOPE lorsqu'il a reçu la commande FF/REW via le connecteur 9PIN REMOTE ou DV: FF/REW : L'appareil passe en mode FF/REW. Régler normalement sur cette valeur. SEARCH : L'appareil passe en mode de recherche. Sélectionner cette valeur si le repérage du début d'enregistrement (cue up) ne fonctionne pas lorsque l'appareil est réglé sur FF/REW.

# MENU ECRAN - Composition du menu écran (suite) -

## Menu écran REMOTE (suite)

Élément	Valeur de réglage	Désignation
REM STOP SEL	● EE PB	Sélectionner le fonctionnement du magnétoscope lorsqu'il a reçu le signal STANDBY ON via le connecteur 9PIN REMOTE ou DV: EE : Passe en EE mode. (passe en mode d'arrêt) PB : Passe en mode de lecture. (passe en mode d'arrêt sur image)
PB START DELAY	● 0F   15F	Régler le point de démarrage. Lorsqu'il y a un décalage entre la piste sélectionnée et le point de démarrage souhaité, régler la position de piste au point où démarre réellement le montage à l'aide d'une télécommande de montage: 0F : Ne pas compenser. 1F ~ 15F : Retarder du nombre de trames défini par l'utilisateur. Sélectionner cette valeur pour optimiser la précision du montage lorsque l'appareil est raccordé à une télécommande de montage dépourvue de la fonction de synchronisation de phase.
SYNCHRONIZATION	OFF ● ON	Lorsque la télécommande de montage est connectée, activer/désactiver la fonction de synchronisation (BUMP) pour optimiser la précision du montage: OFF : Ne pas synchroniser la phase. ON : Synchroniser la phase. Cela peut améliorer la précision du montage. Laisser un pre-roll d'au moins 7 secondes.
NEXT PAGE		Afficher le menu écran REMOTE(2/2).
PAGE BACK		Revenir à l'écran top MENU.

## ■ Menu écran REMOTE (2/2)

Élément	Valeur de réglage	Désignation
CONTROLLER SEL	● TYPE1- TYPE7	Lorsque l'appareil est piloté avec une interface RS-422A, sélectionner la valeur en fonction du type de contrôleur: TYPE1 : RM-G820 TYPE2 : RM-G860 TYPE3 : AG-A850 TYPE4 : RM-450, PVE-500 TYPE5 - TYPE7 : non utilisé
FOOT SW	● OFF L EDGE H EDGE L LEVEL	Sélectionner la valeur lorsque vous raccordez un commutateur externe (interrupteur au pied, etc.) au connecteur SERIAL REMOTE. Pour utiliser un commutateur externe (interrupteur au pied), faire passer préalablement le magnétoscope en mode de pause d'enregistrement ou en mode d'enregistrement: OFF : Sélectionner cette valeur si le commutateur externe est pas utilisé. L EDGE : Commuter enregistrement et pause avec LOW EDGE du signal émis par le commutateur externe. H EDGE : Commuter enregistrement et pause avec HIGH EDGE du signal émis par le commutateur externe. L LEVEL : Du signal émis par l'interrupteur externe, LOW EDGE sera utilisé pour l'enregistrement et HIGH EDGE pour la pause d'enregistrement.
PAGE BACK		Revenir au menu écran REMOTE(1/2).

## Menu écran AUDIO/VIDEO

Élément	Valeur de réglage	Désignation
AUDIO MODE	<input checked="" type="radio"/> 48K <input type="radio"/> 32K	Sélectionner le taux de fréquence d'échantillonnage pendant l'enregistrement: 48K : Enregistrer en mode 48 kHz. Enregistrer en mode 2 canaux stéréo. Le doublage audio est inutilisable. 32K : Enregistrer en mode 32 kHz. Enregistrer en mode 4 canaux. Sélectionner cette valeur pour effectuer ultérieurement un doublage audio sur CH3 et CH4. – <b>Remarque</b> _____ Ce réglage n'est pas nécessaire pour utiliser le signal DV.
A.OUT AT SEARCH	<input type="radio"/> OFF <input checked="" type="radio"/> ON	Activation/désactivation de la sortie audio via le connecteur [AUDIO OUT] pendant la recherche: OFF : Désactiver ON : Activer
AUDIO OUT SEL	<input checked="" type="radio"/> CH1/CH2 <input type="radio"/> MIX <input type="radio"/> CH3/CH4	Pendant la lecture d'une bande enregistrée en mode 32K, sélectionner le canal audio du connecteur AUDIO OUT: CH1/CH2 : Les signaux audio CH1 et CH2. MIX : Les signaux audio CH1 et CH3 mixés et CH2 et CH4 mixés. CH3/CH4 : Les signaux audio CH3 et CH4. – <b>Remarque</b> _____ Vous pouvez également sélectionner avec la touche AUDIO OUT SEL. de la télécommande.
<b>Remarque</b> Lorsque cet élément est réglé sur MIX, il risque d'y avoir des parasites. Dans ce cas, régler sur CH1/CH2 ou CH3/CH4.		
AUDIO OUT LEVEL	<input type="radio"/> ATT <input checked="" type="radio"/> NORM	Sélectionner le niveau de référence du signal audio: ATT : Atténuer le niveau de référence à -12 dB. Sélectionner pour lire une bande enregistrée au niveau de référence de -12 dB. Le niveau de sortie diminue de 8 dB. NORM : Régler le niveau de référence sur -20 dB. Régler normalement sur cette valeur. – <b>Remarque</b> _____ Vous pouvez également sélectionner avec la touche AUDIO OUT LEV de la télécommande.
SET UP (NTSC only)	<input checked="" type="radio"/> OFF <input type="radio"/> ON	L'utilisation du Set up sur les signaux vidéo analogiques (composite ou Y/C). (pendant l'enregistrement et la lecture) OFF : Ne pas utiliser. ON : Utiliser. – <b>Remarque</b> _____ • Si vous copiez la bande sans avoir paramétré l'utilisation du Set up des signaux vidéo d'enregistrement/lecture, la teinte et la luminosité des images risque de présenter une anomalie.
PAGE BACK		Revenir à l'écran top MENU.

## Menu écran TIME CODE

Elément	Valeur de réglage	Désignation
TC		Préréglage du code temporel: Pour plus de détails, se reporter à "Préréglage du code temporel" page 36.
CLEAR	● CANCEL EXECUTE	Remise à zéro du code temporel réglé: CANCEL : Ne pas remettre à zéro. EXECUTE : Remettre à zéro.
NDF/DF (NTSC uniquement)	NDF ● DF	Sélectionner le mode de trame du générateur de code temporel: NDF : Passe en mode NON DROP. Sélectionner si le nombre de trames est prioritaire. DF : Passe en mode DROP. Sélectionner cette valeur pour que le code temporel puisse correspondre au temps réel.
TC DUPLICATE	● OFF AUTO NON DROP	Pour entrer le signal DV, régler le mode du code temporel à enregistrer: OFF : Enregistrer le code temporel du générateur de code temporel incorporé. AUTO : Enregistrer les données du code temporel entrant par le connecteur DV IN. Le débit d'image du code temporel est réglé automatiquement selon le code temporel reçu. NON DROP : Enregistrer les données du code temporel, de la date ou de l'heure entrant par le connecteur DV IN. Le débit d'images du code temporel est fixé en mode NON DROP. Sélectionner cette valeur pour dupliquer une bande enregistrée en mode NON DROP au moyen de BR-DV600, GY-DV500, GY-DV550 ou GY-DV700W. (NTSC uniquement)
TC ADJUST (DV)	● OFF +1F +2F -2F -1F	Régler le point d'entrée du code temporel reçu du connecteur 9PIN du magnétoscope à transmettre à la télécommande de montage: OFF : Régler normalement sur cette valeur. +1F : Avance de 1 trame. +2F : Avance de 2 trames. -2F : Retour arrière de 2 trames. Sélectionner cette valeur pour éditer le signal DV au moyen d'un appareil D9 (doté de SA-DV60). -1F : Retour arrière de 1 trame.
PAGE BACK		Revenir à l'écran top MENU.

## Menu écran DISPLAY

Le menu écran DISPLAY est composé de 2 niveaux (écrans 1/2 et 2/2).

### ■ Menu écran DISPLAY (1/2)

Elément	Valeur de réglage	Désignation
DISPLAY	OFF <input checked="" type="radio"/> ON AUTO	Activation/désactivation de l'affichage d'icônes sur l'écran de statut sur le moniteur raccordé au connecteur VIDEO LINE OUT ou Y/C OUT: OFF : Absence d'affichage sur écran. ON : Affichage permanent sur écran. AUTO : Affichage pendant 4 secondes lors du changement de mode. – <b>Remarque</b> _____ L'image fixe peut également être sélectionnée avec la touche DISPLAY de la télécommande.
COUNTER POSI.	<input checked="" type="radio"/> LOWER-R LOWER-L <input type="radio"/> UPPER-R <input type="radio"/> UPPER-L <input type="radio"/> CENTER	Sélectionner la position d'affichage du code temporel sur l'écran du moniteur: LOWER-R : En bas à droite. LOWER-L : En bas à gauche. UPPER-R : En haut à droite. UPPER-L : En haut à gauche. CENTER : Au centre.
TIME CODE	OFF <input checked="" type="radio"/> ON	Activation/désactivation de l'affichage du code temporel sur l'écran du moniteur: OFF : Affichage désactivé. ON : Affichage activé.
VTR MODE	OFF <input checked="" type="radio"/> ON	Activer/désactiver l'affichage du mode de magnétoscope sur l'écran du moniteur: OFF : Affichage désactivé. ON : Affichage activé.
TAPE REMAIN	OFF <input checked="" type="radio"/> ON	Activer/désactiver l'affichage de durée de bande restante sur l'écran du moniteur: OFF : Affichage désactivé. ON : Affichage activé.
TIME/DATE	OFF TIME DATE <input checked="" type="radio"/> DATE +TM	L'affichage de la date et de l'heure sur le moniteur et le mode d'affichage: OFF : N'affiche ni la date ni l'heure. TIME : Affiche seulement l'heure. DATE : Affiche seulement la date. DATE +TM : Affiche la date et l'heure.

## MENU ECRAN - Composition du menu écran (suite) -

### Menu écran DISPLAY (suite)

Elément	Valeur de réglage	Désignation
AUDIO INFO.	OFF ● ON	L'affichage des canaux audio ou de la fréquence d'échantillonnage sur le moniteur: OFF : Affichage désactivé. ON : Affichage activé.
NEXT PAGE		Afficher le menu écran DISPLAY(2/2).
PAGE BACK		Revenir à l'écran top MENU.

### ■ Menu écran DISPLAY (2/2)

Elément	Valeur de réglage	Désignation
DATE STYLE	YY/MM/DD MM/DD/YY ● DD/MM/YY	Sélectionner le mode d'affichage de la date: YY/MM/DD : Année/mois/date. MM/DD/YY : Mois/date/année. DD/MM/YY : Date/mois/année.
TIME STYLE	● 24HOUR 12HOUR	Sélectionner le mode d'affichage de l'heure: 24HOUR : En mode 24 heures. 12HOUR : En mode 12 heures.
BARS	● OFF ON	Affichage de la barre de couleur du générateur de codes incorporé pour le test de signaux: OFF : Désactiver. ON : Activer. – <b>Remarque</b> _____ • Cette barre de couleur ne peut pas être utilisée comme signal de référence pour le calibrage du moniteur. • Vous pouvez également sélectionner avec la touche BARS de la télécommande. • Lorsque le signal DV est entré, la barre de couleur ne sort pas même si cet élément est réglé sur "ON".
PAGE BACK		Revenir au menu écran DISPLAY(1/2).

Pour poser l'appareil à la verticale, utiliser le socle fourni comme indiqué ci-dessous.  
Le poser sur le côté gauche.

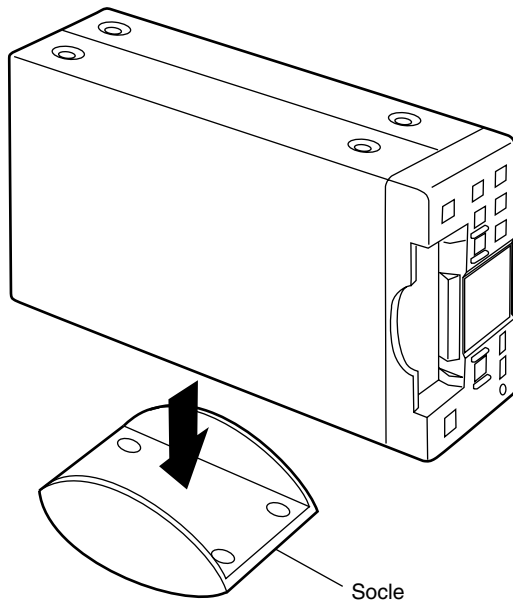

## Notes

- Pour poser le magnétoscope à la verticale, l'installer sur le socle fourni.  
Dans le cas contraire, le magnétoscope risque de tomber pouvant causer blessures ou dommages corporels.
- Poser l'appareil sur une surface plate.

# DIVERS - Affichage d'avertissement -

Lorsqu'une anomalie est détectée, le magnétoSCOPE analyse la source des problèmes et le résultat est affiché sur le moniteur avec un code d'erreurs.

En cas d'instabilité ou de mauvaise manipulation de l'appareil, le message d'alerte s'affiche sur le moniteur.

**Affichage d'avertissement**

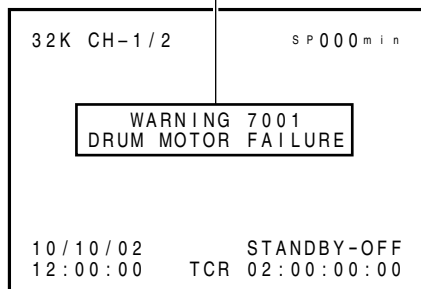

**Affichage d'alerte**

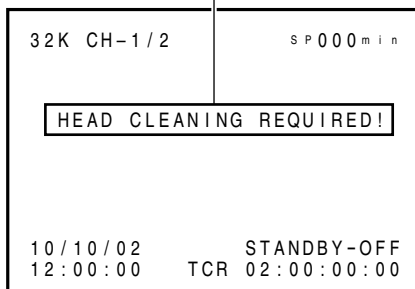

## ■ Affichage d'alerte (celui-ci est activé quel que soit le mode de DISPLAY)

Affichage	Symptôme	Solutions possibles
LOW VOLTAGE	Voltage DC insuffisant. Si vous continuez à faire fonctionner l'appareil, il passe en mode OPERATE OFF.	Vérifier l'alimentation.
HEAD CLEANING REQUIRED!	Les têtes sont encrassées. L'appareil détecte l'encrassement des têtes en mode de lecture et affiche le message d'alerte. Pour désactiver l'affichage, faire passer l'appareil en mode d'arrêt ou éjecter la cassette. Le message disparaît après nettoyage des têtes encrassées.	Nettoyer les têtes avec la cassette de nettoyage de têtes associée. (☞ page 8) Si ce message persiste même après le nettoyage, le problème a dû se produire à cause des mauvaises conditions d'enregistrement, du mauvais état de la bande ou de l'usure des têtes.
OVER HEATING!	La température intérieure du magnétoSCOPE est supérieure au seuil maximal.	Débrancher l'alimentation et laisser l'appareil dans un endroit frais. Si ce message persiste, il s'agit peut-être d'une panne. Contacter le centre de service JVC.
UNPLUG MAIN POWER, PLUG BACK IN AFTER A WHILE	Il s'agit d'une erreur de système lorsque l'appareil est mis sous tension. Le témoin OPERATE de l'appareil clignote en vert. Aucune touche de commande de l'appareil n'est opérationnelle.	Débrancher la prise secteur murale et attendre un moment avant de la rebrancher.

• Pour plus de détails sur l'affichage d'alerte en cas de mauvaise manipulation, se reporter à la page 22.



## ■ Affichage d'avertissement (celui-ci est activé quel que soit le mode de DISPLAY)

Lorsqu'un avertissement est affiché, l'appareil s'arrête et toutes les touches sont verrouillées, excepté l'avertissement TAPE DEFFECTIVE (5605 - 5609), dans ce cas seule la touche EJECT est opérationnelle.

Affichage	Symptôme	Solutions possibles
CONDENSATION ON DRUM	Indique l'état de condensation.	Laisser l'appareil sous tension jusqu'à ce que le message disparaisse.
WARNING 3200 LOADING FAILURE	La cassette ne se charge pas.	L'affichage peut être désactivé en mettant l'appareil hors tension et en remettant, par la suite, sous tension. Toutefois ceci pouvant endommager la bande, consulter votre revendeur ou le centre de service JVC.
WARNING 3300 UNLOADING FAILURE	La cassette ne se décharge pas.	
WARNING 4100 CASSETTE EJECT FAILURE	Erreur de fonctionnement Eject.	
DEFFECTIVE TAPE! 5605 - 5609	Bande défectueuse.	Appuyer sur la touche EJECT pour éjecter la cassette pour en mettre une autre.
WARNING 5702 TAPE END DET. ERROR!	Erreur du capteur de fin de bande.	L'affichage peut être désactivé en mettant l'appareil hors tension et en remettant, par la suite, sous tension. Toutefois ceci pouvant endommager la bande, consulter votre revendeur ou le centre de service JVC.
WARNING 5802 TAPE BEGIN DET. ERROR!	Erreur du capteur de début de bande.	
WARNING 7001 DRUM MOTOR FAILURE	Erreur de rotation du tambour de têtes.	
WARNING 7101 CAP MOTOR FAILURE	Erreur de rotation du cabestan.	
WARNING7202 - 7203 SUPPLY REEL FAILURE	Erreur de rotation du plateau débiteur.	
WARNING7302 - 7303 TAKE UP REEL FAILURE	Erreur de rotation du plateau de droite.	
WARNING7305 TAKE UP REEL FAILURE	La bande n'est pas rentrée dans la cassette lors du déchargement.	
WARNING 7401 REEL MOTOR FAILURE	Erreur de rotation du moteur du plateau.	

### Remarque

Ce magnétoscope est un appareil doté d'un micro-ordinateur. Des bruits extérieurs peuvent empêcher l'appareil de bien fonctionner. Dans ce cas, mettre l'appareil hors tension et le remettre sous tension.

# DIVERS - En cas de difficultés -

Symptômes	Solutions possibles
<b>Le magnétoscope ne s'allume pas.</b>	L'adaptateur AC est-il raccordé correctement au magnétoscope?
<b>Impossible d'insérer la cassette.</b>	L'indicateur de cassette est-il allumé? S'il est allumé, une cassette est insérée dans l'appareil. La retirer. Pour assurer le bon chargement de la cassette, appuyer au centre tout en la maintenant droite.
<b>Impossible d'enregistrer.</b>	Le taquet de la cassette est-il positionné sur "REC"? S'il est positionné sur "SAVE", le glisser sur le côté "REC".
<b>Les touches d'opération du magnétoscope ne répondent pas.</b>	OPERATION LOCK est réglé sur "ON" dans le menu écran SYSTEM(2/2). Pour utiliser les touches d'opération du magnétoscope, régler OPERATION LOCK sur "OFF". Pendant le mode REMOTE, sélectionner les touches à activer à l'élément de menu LOCAL FUNCTION.
<b>Le connecteur REMOTE SEL ne commute pas 9PIN REMOTE et SERIAL REMOTE.</b>	REMOTE est réglé sur "OFF" dans le menu écran REMOTE (1/2). Pour utiliser 9PIN REMOTE ou SERIAL REMOTE, régler REMOTE sur "ON". Lorsque OPERATION LOCK est réglé sur "ON" dans le menu écran SYSTEM(2/2), le commutateur REMOTE SEL. reste inopérant.
<b>Des parasites apparaissent sur le moniteur pendant la lecture. Des coupures sont perceptibles sur la piste son.</b>	<ul style="list-style-type: none"> <li>• La bande est rayée Remplacer la cassette.</li> <li>• Les têtes sont encrassées. Nettoyer les têtes avec la cassette de nettoyage de têtes recommandée. (☞ page 8)</li> </ul>
<b>Impossible d'enregistrer le code temporel lorsque le signal DV est entré.</b>	L'élément TC DUPLICATE dans le menu écran TIME CODE est-il réglé correctement?
<b>Le menu écran ne s'affiche pas en appuyant sur la touche EJECT du magnétoscope pendant plus de 2 secondes.</b>	La cassette est-elle insérée? Pour afficher le menu écran avec la touche EJECT, retirer d'abord la cassette.
<b>Perturbation des images et du son pendant quelques secondes après le démarrage de la lecture.</b>	Cela se produit lorsque le format du signal enregistré ne correspond pas au réglage du connecteur NTSC/PAL.
<b>La télécommande ne fonctionne pas.</b>	<ul style="list-style-type: none"> <li>• Le commutateur REMOTE SEL. du magnétoscope est-il réglé sur "WIRELESS"?</li> <li>• Les batteries sont-elles épuisées?</li> </ul>
<b>L'appareil ne se met pas sous tension avec la touche OPERATE.</b>	Lorsque la valeur de LOCAL FUNCTION est réglée sur autre chose que ALL KEYS dans le menu écran REMOTE, le commutateur REMOTE SEL. est-il réglé sur SERIAL ou 9PIN? Régler le commutateur REMOTE SEL. sur WIRELESS.

# DIVERS - Vérifier le compteur horaire -

Ce magnéscope affiche le compteur horaire - le temps d'utilisation du tambour de tête - à DRUM HOUR METER dans le menu top MENU.

Il est utile de le consulter pour l'entretien périodique. ( Page 7)

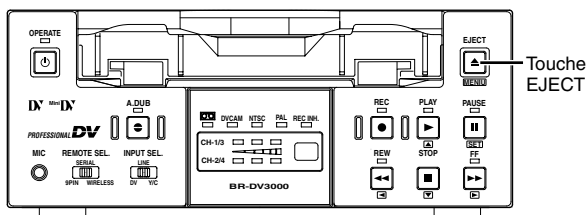
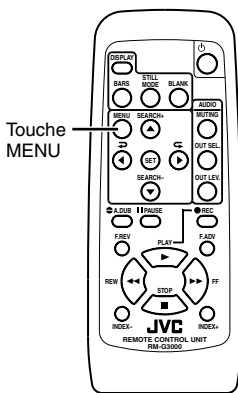

Touche top MENU

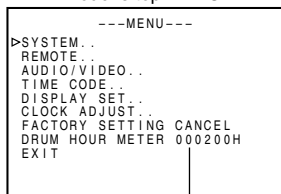

Temps d'utilisation du tambour de têtes

## Opération

### Mise en arrêt du magnéscope:

Pour faire des manipulations sur le magnéscope, retirer la cassette.

### 1. Afficher le menu top MENU.

#### Télécommande

Appuyer sur la touche MENU.

#### Magnéscope

Appuyer sur la touche EJECT pendant au moins 2 secondes.

- Le temps d'utilisation du tambour de têtes s'affiche sur DRUM HOUR METER dans le menu top MENU.

### 2. Pour revenir à l'écran normal :

#### Télécommande

Appuyer sur la touche MENU.

#### Magnéscope

Appuyer sur la touche EJECT.

## ■ Généralités

Format d'enregistrement : Format DV  
(en mode SP uniquement)

Format du signal : NTSC/PAL

Bande utilisée : Cassette standard/MiniDV

Largeur de bande : 6,35mm

Vitesse de défilement de la bande  
: 18.812mm/s (NTSC)  
: 18.831mm/s (PAL)

Durée d'enregistrement/lecture  
: 276 min avec une LA-DV276  
: 60 min avec une M-DV60

## Avance rapide/rembobinage

: Environ 3 min avec une LA-DV276  
: Environ 1 min avec une M-DV60

Alimentation : CC12V ---(avec l'adaptateur CA fourni)

Consommation : 14W, 1.17A

Dimensions extérieures : 174 mm(W) × 68 mm(H) × 260 mm(D)  
(pieds et protubérances exclus)

Poids : Environ 2,5kg

Température de fonctionnement  
: 5°C à 40 °C

Température de stockage : - 20°C à + 60 °C

Température de fonctionnement  
: 30 % RH à 80 % RH

## ■ Vidéo

Format d'enregistrement : 8 bit, 13.5MHz,  
4:1:1 (NTSC)  
4:2:0 (PAL)

### Entrée vidéo

Line (composite) : 1,0V (c-c), 75Ω asymétrique

Y/C Y : 1,0V (c-c), 75Ω asymétrique

C : 0,286V (c-c) (NTSC) /  
0,3V (c-c) (PAL)  
75Ω asymétrique

### Sortie vidéo

Line (composite) : 1,0V (c-c), 75Ω asymétrique

Y/C Y : 1,0V (c-c), 75Ω asymétrique

C : 0,286V (c-c) (NTSC) /  
0,3V (c-c) (PAL)  
75Ω asymétrique

Résolution horizontale : Plus de 500 lignes

Rapport Signal/bruit : Plus de 48dB

## ■ Audio

Format d'enregistrement  
: 16-bit, 48k Hz pour 2 canaux  
audio PCM/12-bit, 32 kHz,  
4 canaux audio PCM

Quantification : 2 (16-bit, 48 kHz)/  
4 (12-bit, 32 kHz)

Entrée audio : - 8 dBs, 10kΩ asymétrique

Entrée MIC : - 60 dBs, 3kΩ asymétrique

Sortie audio : - 8 dBs, 1kΩ asymétrique

Réponse en fréquence : 20 Hz à 20 kHz (48 kHz)  
20 Hz à 16 kHz (32 kHz)

## ■ Interface DV

Entrée/sortie : IEEE1394

## ■ Section adaptateur AC

Entrée : CA 100 V~240 V~,  
50 Hz/60 Hz, 1,7 A

Sortie : CC 12 V ---, 4,6 A

## ■ Accessoires

Unité sans fil de contrôle à distance ..... × 1

Adaptateur AC ..... × 1

Câble d'alimentation ..... × 2

Batterie (AA/R6) ..... × 2

Socle ..... × 1

# DIVERS - Fiche Technique (suite) -

## ■ Dimensions extérieures (Unité: mm)

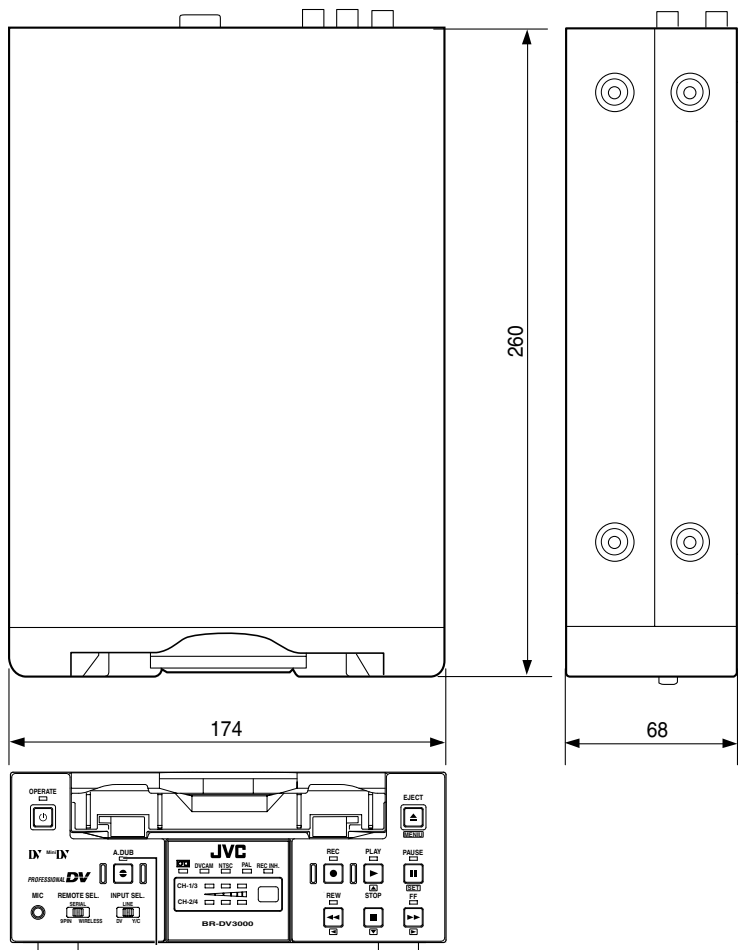

Conception et spécifications peuvent changer sans avertissement préalable.

# JVC

## UNIDAD GRABADORA DE VÍDEO DV

# BR-DV3000E

## MANUAL DE INSTRUCCIONES

# DV Mini DV

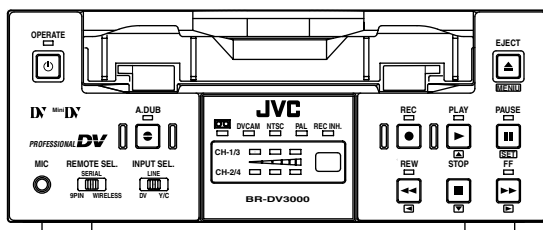

Gracias por comprar este producto JVC.  
Por favor, antes de utilizar el aparato, lea detenidamente las instrucciones de uso para obtener el mayor rendimiento posible.

---

# Suplemento

Este equipo se ajusta a las estipulaciones y normas de protección establecidas por las correspondientes Directivas Europeas. El equipo está diseñado para aparatos de vídeo profesional y se puede utilizar en los siguientes ámbitos:

- Doméstico (incluyendo los tipos de ubicación de clase 1 y 2 descritos por la norma IEC 1000-2-5)
- Sector comercial y de ocio (incluyendo, por ejemplo, cines)
- Exteriores urbanos (según la definición del tipo de ubicación de clase 6 descrita por la norma IEC 1000-2-5)

Este aparato está diseñado para su montaje en bastidores o para ser utilizado junto a otro aparato.

Para lograr un mejor rendimiento y, además, conseguir compatibilidad electromagnética, se recomienda utilizar cables que no excedan las siguientes longitudes:

Puerto	Cable	Longitud
AUDIO	CABLE RECUBIERTO	10 metros
LÍNEA	CABLE COAXIAL	10 metros
Y/C	CABLE COAXIAL	10 metros
DV	CABLE PAR CRUZADO RECUBIERTO	4 metros
REMOTE	CABLE PAR CRUZADO	5 metros

El flujo de corriente adecuado para este aparato es de 12,1 amperios.

## Precaución:

- En aquellos lugares en los que haya ondas electromagnéticas o magnetismo fuerte, como por ejemplo, cerca de una radio, un emisor de TV, un transformador o un motor, etc, la imagen y el sonido pueden sufrir interferencias. Si esto sucediera, mantenga el aparato alejado de estas fuentes de interferencia.

Apreciado cliente,

Este aparato cumple con las normativas y normas europeas respecto a la seguridad eléctrica y a la compatibilidad electromagnética.

El representante europeo de Victor Company of Japan Limited es:

JVC Technical Services Europe GmbH  
Postfach 10 05 04  
61145 Friedberg  
Alemania

# INSTRUCCIONES DE SEGURIDAD

## Aviso PARA SU SEGURIDAD (Australia)

1. Introduzca este enchufe en tomas de corriente de tres entradas con una toma de tierra adecuada.
2. Si tiene alguna duda respecto a la toma de tierra, consulte a un electricista cualificado.
3. Si utiliza un cable de prolongación, éste deberá tener tres conductores correctamente conectados.

## IMPORTANTE (para el Reino Unido) Alimentación Eléctrica (230 V~CA) ATENCIÓN - ESTE APARATO DEBE TENER TOMA DE TIERRA

Los conductores del cable principal de este aparato tienen un color diferente según el siguiente código:

VERDE y AMARILLO : TIERRA  
AZUL : NEUTRO  
MARRÓN : CON TENSION

Puesto que los colores de los conductores del cable principal de este aparato puede que no se correspondan con las marcas de color que identifican las terminales de su toma de corriente, siga las siguientes instrucciones:

El cable de color VERDE Y AMARILLO se debe conectar al terminal de la toma de corriente marcado con la letra E o con el símbolo de seguridad de toma de tierra  $\perp$  o de color VERDE o VERDE Y AMARILLO. El cable de color azul se debe conectar al terminal marcado con la letra N o de color NEGRO. El cable de color MARRÓN se debe conectar al terminal marcado con la letra L o de color ROJO.

## SISTEMA ELÉCTRICO

### Conexión a la alimentación

Esta unidad funciona bajo una tensión de entre 220 V y 240 V CA, 50 Hz/60Hz.

## AVISO:

**PARA REDUCIR EL RIESGO DE INCENDIO O DESCARGAS ELÉCTRICAS NO EXPONGA ESTE APARATO A LA LLUVIA O A LA HUMEDAD.**

## ATENCIÓN

Para evitar descargas eléctricas no abra el aparato. El interior no contiene ninguna pieza para su utilización por parte del usuario. Consulte el mantenimiento con técnicos de mantenimiento cualificados.

## Nota:

La placa de datos de servicio e instrucciones de seguridad está en la parte posterior de la unidad.

El botón OPERATE no desconecta por completo la corriente de la unidad, simplemente enciende y apaga la corriente de funcionamiento.

## AVISO

Tenga en cuenta que la regrabación de cintas grabadas, documentos o discos es ilegal sin el consentimiento previo del propietario del copyright de la grabación de sonido o vídeo, emisión o programa por cable y de cualquier tipo de trabajo artístico, literario, dramático o musical que contengan.

## INSTRUCCIONES PARA EL CABLE PRINCIPAL CA

### POR RAZONES DE SEGURIDAD LEA DETENIDAMENTE LAS SIGUIENTES INSTRUCCIONES.

Este producto está equipado con 2 tipos de cable CA. Una es para Europa continental, etc. y el otro para Reino Unido.

Se deben utilizar los cables principales compatibles con las instalaciones de cada zona geográfica, puesto que cualquier otro tipo de cable principal no es adecuado.

### PARA EUROPA CONTINENTAL, ETC.

No se utiliza en Reino Unido.

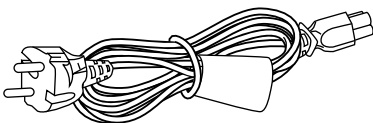

### SÓLO PARA REINO UNIDO

Si el enchufe suministrado no es el adecuado para su toma, deberá cortarlo y empalmar otro que sea compatible.

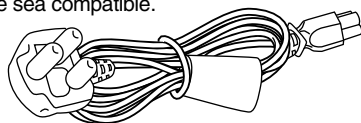



## Gracias por comprar la unidad grabadora de vídeo DV BR-DV3000.



Puesto que esta unidad grabadora de vídeo utiliza el formato DV, se pueden utilizar las cintas con los logos **DV** <sup>Mini</sup> **DV**.

Las cintas DVCAM se pueden grabar en formato DV.

**Este VTR es compatible con los sistemas NTSC y PAL. Sin embargo, algunas funciones sólo son compatibles con un sistema de señales. La compatibilidad se indica mediante (sólo compatible con NTSC) o (sólo compatible con PAL).**

- No efectúe ninguna grabación importante en los 2 ó 3 primeros y últimos minutos de la cinta, ya que existe el riesgo que estas partes de la cinta no estén tensas y se enganchen durante la reproducción.
- Las grabaciones de música o vídeo son para uso personal y no se deberán utilizar para otros fines sin el consentimiento previo del propietario del copyright.
- Nuestra compañía no se responsabiliza del contenido de las grabaciones en caso de que este VTR no las efectúe de manera correcta, debido a defectos en la propia unidad o en la cinta de vídeo.

## CARACTERÍSTICAS PRINCIPALES

- **Formato DV**  
Alta calidad de imagen y sonido mediante tecnología digital.
- **Mecanismos compatibles con cintas DV estándar/pequeñas**  
Graba y reproduce cintas DV de tamaño estándar y pequeñas (sólo en modo SP). Las cintas DVCAM se pueden grabar en formato DV. Las cintas grabadas en formato DVCAM sólo se pueden utilizar con este VTR para su reproducción.
- **Equipado con dispositivos terminales de entrada y salida Y/C y compuestos.**
- **Equipado con terminales DV IN/OUT (IEEE 1394).**  
Este aparato puede intercambiar señales digitales con dispositivos compatibles IEEE 1394.
- **Compatibilidad dual con NTSC/PAL**  
Alterne entre NTSC o PAL según sea el caso. Esto facilita la tarea de trabajar con material internacional y transferirlo a un sistema no lineal para su edición. También puede grabar en cintas Standard DV o Mini DV en el sistema NTSC o PAL.
- **Mando a distancia con cable y mando a distancia inalámbrico.**  
Este aparato se puede manejar con el mando a distancia inalámbrico que se proporciona o con el mando a distancia opcional con cable RM-G30.
- **Compatible con la interfaz RS-422A**  
Este aparato se puede utilizar como reproductor de un sistema de edición que utilice un mando a distancia de edición RM-G820 compatible con la interfaz RS-422A.
- **Grabación y reproducción de códigos de tiempo**
- **Función de mezcla de audio (después de la grabación)**  
Este aparato permite realizar mezclas de audio a una frecuencia de muestreo de 32kHz en los canales CH3 y CH4 (excepto durante la entrada de señal DV).
- **Función de grabación de seguridad**  
Este aparato permite realizar grabaciones continuas de larga duración si se conecta con otros dispositivos DV.
- **Función de búsqueda de índices y de búsqueda de zonas sin grabar**  
Este aparato permite realizar búsquedas de partes que están grabadas y posiciones de señales de grabación marcadas con índice .
- **Función de repetición de reproducción**  
Hay 3 tipos de función de repetición. (INDEX / VIDEO END / TEPE END)
- **Se puede colocar en posición vertical**  
Mediante el uso del soporte que se proporciona, se puede colocar en posición vertical.

# ÍNDICE

---

## INTRODUCCIÓN

Precauciones .....	6
Mantenimiento diario y revisiones periódicas ....	7
Precauciones sobre el uso de la cinta limpiadora .....	8
Cinta .....	8
Condensación .....	9

## NOMBRES Y FUNCIONES DE LAS PARTES

Panel frontal .....	10
Panel posterior .....	14
Mando a distancia inalámbrico .....	16

## VISUALIZACIÓN EN PANTALLA

A propósito de la visualización en pantalla ....	18
Visualización del estado .....	19
Visualización de acciones .....	21
Visualización de avisos .....	22

## PREPARACIÓN

Mando a distancia inalámbrico proporcionado ....	24
Alimentación .....	26
Selección de la señal de sistema NTSC/PAL .....	28
Modo OPERATION LOCK .....	29
Introducción/expulsión de cintas .....	30
Configuración/visualización de fecha y hora .....	31

## GRABACIÓN

Conexión y configuración .....	34
Configuración de códigos de tiempo .....	36
Métodos de grabación .....	38
Mezcla de audio .....	39
Función de grabación de seguridad .....	40
Grabar utilizando el terminal remoto de serie .....	41

## REPRODUCCIÓN

Conexión/Configuración .....	42
Método de reproducción básico .....	44
Función de reproducción especial .....	45
Función de localización .....	47
Repetición de la reproducción .....	48
Selección de la salida para reproducción de audio .....	49

## EDICIÓN

Utilización de la unidad como un sistema de edición .....	50
--	----

## PANTALLA DE MENÚ

Estructura del menú .....	53
Configuración del menú .....	54
Contenidos de los menús .....	56

## OTROS

Colocación de la unidad en posición vertical ...	65
Visualización de advertencia .....	66
Solución de problemas .....	68
Comprobación de contador horario .....	69
Especificaciones .....	70

# INTRODUCCIÓN

## Precauciones

### ■ Lugares de almacenamiento y uso

Por favor no almacene o use este VTR en los siguientes lugares:

- Lugares en los que la temperatura sobrepase la temperatura aconsejada para su uso (5°C – 40°C).
- Lugares en los que la humedad sobrepase el grado de humedad aconsejado para su uso (30% – 80% HR).
- Lugares con polvo o arena.
- Lugares expuestos a aceite, humo o vapor, como las inmediaciones de una cocina.
- Superficies inestables o que vibren.
- Lugares en que se pueda producir condensación.
- Lugares en los que se produzcan fuertes campos magnéticos, como por ejemplo transformadores o motores.
- Lugares en los que haya dispositivos que produzcan ondas eléctricas, como, por ejemplo, teléfonos móviles o transmisores-receptores.
- Lugares en los que se generan radiaciones, rayos X o gases corrosivos.

### ■ Manejo de la unidad

- No coloque nunca objetos pesados encima del VTR, como, por ejemplo, monitores o televisores.
- No introduzca nunca objetos extraños en la ranura para la cinta.
- Tenga cuidado con sus dedos cuando introduzca la cinta. Preste atención para no pillárselos al introducir una cinta y, así, evitar cualquier tipo de lesión.
- Mantenga este VTR fuera del alcance de los niños. Puesto que existe el peligro de pillarse los dedos al introducir una cinta, por favor mantenga este VTR fuera del alcance de los niños.
- No obstruya las aperturas de ventilación.
- Evite que la unidad reciba golpes violentos. No deje que caiga al suelo.
- Antes de transportar la unidad, extraiga la cinta de la ranura para cintas.
- Cuando no se esté utilizando la unidad, desconecte el adaptador CA para ahorrar energía.

### ■ Mantenimiento de la unidad (desconecte la alimentación del aparato antes de realizar cualquier operación de mantenimiento)

Limpie la unidad con un paño suave. No utilice ningún disolvente o benceno, puesto que podría corroer la superficie o hacer que pierda color. Para eliminar manchas difíciles pase primero un paño humedecido en agua con detergente neutro y, a continuación, séquela.

### ■ Para conectar el VCR a la fuente de alimentación, utilice únicamente el adaptador CA que se suministra.

### ■ Utilice el cable de alimentación suministrado. El empleo de un tipo de cable diferente o dañado podría ocasionar un incendio o una descarga eléctrica.

## Mantenimiento diario y revisiones periódicas

Esta unidad incorpora consumibles y componentes que acabarán desgastándose. El uso continuado de componentes deteriorados o desgastados puede estropear la unidad. Para evitarlo, se recomienda llevar a cabo operaciones diarias de mantenimiento mediante la cinta limpiadora de cabezales. Sin embargo, la cinta limpiadora de cabezales no limpia por completo todo el mecanismo de rebobinado.

Lleve a cabo las operaciones periódicas de mantenimiento de los componentes tal y como se explica a continuación.

### ■ Revisión periódica (mantenimiento)

Las tareas de mantenimiento son similares a las de un cambio de aceite o de una rueda en un coche. Dependiendo del número de horas de uso, limpie, inspeccione y sustituya los componentes de acuerdo con el siguiente cuadro.

Número de horas	500H	1.000H	1.500H	2.000H	4.000H
Conjunto de bobinas (incluyendo los cabezales)	○	○	○	●	●
Limpiador de cabezales	☆	●	☆	●	●
Guía y rodillo de la cinta	○	☆	☆	●	●
Disco de carrete • bandas de tensión	—	☆	—	●	●

— : Revisión

○ : Limpieza, revisión y ajuste

☆ : Limpieza y revisión; si fuera necesario, sustitución

● : Sustitución

**La necesidad y frecuencia de mantenimiento depende del ambiente y las condiciones de uso. La información expresada arriba es únicamente orientativa.**

### Tiempo de uso

: La pantalla del contador horario le permitirá comprobar el tiempo de uso de las bobinas. Para obtener más detalles al respecto, consulte la página 69 “Comprobación del contador horario”.

### Consultas de mantenimiento

: Para obtener más detalles sobre los costes y planes de mantenimiento, consulte a su distribuidor autorizado JVC más cercano.

### ■ Limpieza de cabezales

- La grabación o reproducción con cabezales sucios puede provocar niebla en la imagen y distorsiones en el sonido. Limpie periódicamente los cabezales para mantener una buena calidad de imagen y sonido.

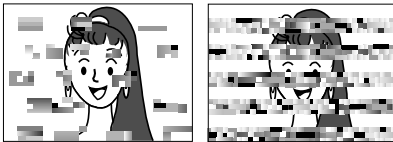

Niebla

- Si los cabezales están cubiertos de polvo, cuando la unidad esté reproduciendo una cinta se mostrará el siguiente mensaje en pantalla: “HEAD CLEANING REQUIRED!”.

HEAD CLEANING REQUIRED!

- Para obtener más información sobre el uso de la cinta limpiadora de cabezales y las precauciones más relevantes, consulte la página 8 “Precauciones sobre el uso de la cinta limpiadora”.

# INTRODUCCIÓN

## Precauciones sobre el uso de la cinta limpiadora

Utilice cintas limpiadoras de la marca JVC.

Siga las siguientes instrucciones antes de utilizar la cinta limpiadora.

1. La cinta avanzará durante 10 segundos en modo PLAY. (A continuación, se parará automáticamente y se activará el modo STOP)
  - Una vez introducida la cinta, pulse el botón PLAY.
2. Para una sesión de limpieza simple, utilícela hasta un máximo de 4 veces.
3. Consulte la siguiente tabla como guía para la limpieza.

Entorno de funcionamiento de la unidad	Temperatura baja entre 5°C y 10°C	Temperatura de la habitación entre 10°C y 35°C	Temperatura Alta entre 35°C y 40°C
Frecuencia de uso de la cinta limpiadora	Entre 1 y 2 veces cada 5 horas	Entre 1 y 2 veces cada 20 o 30 horas	Entre 1 y 2 veces cada 5 horas

### Recuerde:

1. Si la humedad es baja (entre 10%RH y 30%HR), la frecuencia de limpieza de los cabezales tendrá que ser la mitad de los intervalos de tiempo expresados.
2. Si se reproduce una cinta M-DV80 inmediatamente después de la limpieza, el mensaje de aviso "HEAD CLEANING REQUIRED!" tardará un poco en desaparecer.
3. La temperatura de la habitación en la que utilice la cinta de limpieza debe estar entre los 10°C y 35°C.
4. La caja de la cinta limpiadora lleva instrucciones de uso. Estas instrucciones pueden ser ligeramente distintas a las contenidas en este manual. Siga las instrucciones del mismo.

## Cinta

Esta unidad puede grabar y reproducir cintas DV estándar y cintas DV pequeñas (sólo para modo SP). Utilice las cintas JVC con el logo DV o Mini DV.

- **Cintas DV estándar**  
LA-DV276  
LA-DV186  
LA-DV124
- **Cintas DV pequeñas**  
M-DV63PRO  
M-DV60  
M-DV30

### Recuerde

- Las cintas DVCAM se pueden grabar en formato DV. Se pueden reproducir cintas grabadas en DVCAM (modo SP).
- Las cintas M-DV80 (cinta DV pequeñas de 80 minutos) no se pueden utilizar con esta unidad.

### ■ Prevención del borrado de la cinta

Las cintas DV tienen una pestaña de seguridad en la parte posterior para evitar su borrado por accidente.

- Para evitar el borrado accidental de grabaciones importantes, ponga la pestaña en la posición "SAVE".
- Para realizar grabaciones en la cinta, ponga la pestaña en la posición "REC".

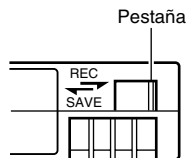

### Precauciones sobre el uso de las cintas

- Las cintas sólo se pueden utilizar por una cara.
- Para evitar daños en la cinta, rebóbinela antes de guardarla.
- Guarde las cintas en lugares de baja humedad, que estén bien ventilados y donde no haya moho.
- Al utilizar la misma cinta repetidamente, puede aumentar el ruido debido, por ejemplo, al desgaste, lo que afectará el rendimiento. No utilice cintas sucias o en mal estado ya que podría reducir el tiempo de duración de los cabezales.

## ■ Para grabación y almacenar cintas de video en las mejores condiciones.

Lea las siguientes instrucciones para grabación y almacenar cintas de video de la forma más apropiada.

- Mantenga el entorno en condiciones apropiadas al manejar cintas de video.  
Es recomendable que grabe y almacene cintas de video en el entorno descrito a continuación:

	Grabación	Almacenamiento	
		Periodo corto (Hasta 10 años)	Periodo largo (Más de 10)
Temperatura	De 17°C a 25°C	De 15°C a 23°C	De 15°C a 19°C
Humedad	De 30% a 70%	De 40% a 55%	De 25% a 35%
Cambio de temperatura cada hora	Menos de 10°C	–	–
Cambio de índice de humedad cada hora	Menos de 10%	–	–

- No guarde las cintas de video rebobinadas durante un largo periodo de tiempo.  
Si deja las cintas de video rebobinadas durante un largo periodo de tiempo, pueden sufrir distorsiones. También pueden quedar adheridas una a otra (lo que se conoce como bloqueo). Pase las cintas hacia adelante y rebobínelas una vez al año para exponerlas al aire.
- Cuando las cintas no se utilicen, guárdelas en cajas y en posición vertical.  
Las cajas de almacenamiento protegen las cintas de video contra la humedad, el polvo y los rayos ultravioletas. Guarde las cintas en cajas y no las almacene horizontalmente. Cuando se colocan en posición horizontal, la presión de unas cintas sobre las otras puede causar distorsiones y deformaciones en los bordes de las cintas.

## Condensación

- Al trasladar una unidad desde un lugar frío a uno caliente de forma brusca, el vapor del aire caliente entrará en contacto con el cabezal de la bobina o con las guías de la cinta. Al enfriarse, el vapor se convertirá en gotas de agua. Esto es lo que se conoce como condensación. Cuando tenga lugar la condensación, la cinta se pegará al cabezal de la bobina o a las guías de la cinta y se estropeará.
- La condensación tiene lugar bajo las siguientes circunstancias:
  - Cuando se traslada la unidad de forma brusca desde un lugar frío a uno caliente.
  - Cuando se utiliza en una habitación inmediatamente después de haber encendido el radiador o cuando el flujo frío del aire acondicionado le da directamente.
  - Cuando se utiliza en un lugar con humedad elevada.
- Cuando tenga lugar la condensación, en el monitor aparecerá el siguiente mensaje de aviso:

**CONDENSATION ON DRUM**

Para subsanar la condensación, mantenga la unidad encendida y espere hasta que desaparezca el AVISO.

- Prevención de la condensación  
Cuando vaya a someter el BR-DV3000 a un cambio de temperatura brusco, asegúrese de que no hay ninguna cinta introducida. A continuación, meta el BR-DV3000 en una bolsa de plástico y ciérrela antes de realizar el transporte de la cámara.

Mantenga el BR-DV3000 en la bolsa de plástico cerrada hasta que la cámara adquiera la temperatura ambiental. Así evitará la condensación.

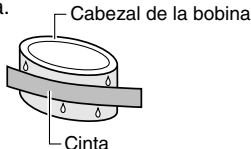

Cuando introduzca una cinta en la unidad, no la someta a cambios de temperatura bruscos, como por ejemplo, transportarla desde un lugar frío al aire libre a una habitación caliente, con los consiguientes cambios de temperatura bruscos.

Después de cambiar de sitio la unidad, no la utilice hasta que la temperatura de los componentes se haya estabilizado.

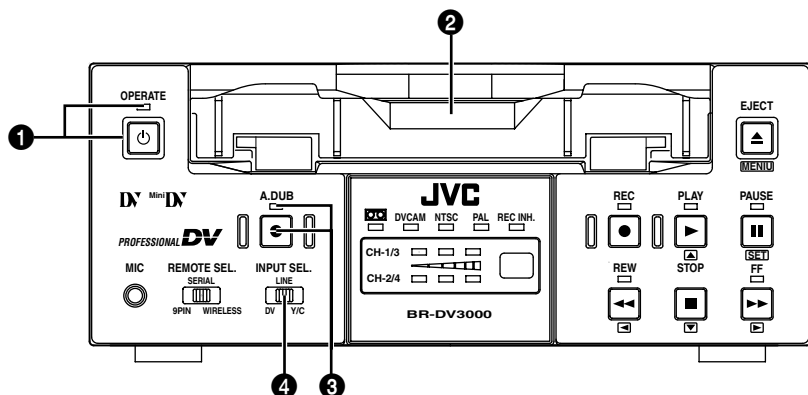

### 1 [OPERATE] Botón/LED Operate

- Pulse este botón para encender y empezar a manejar la unidad (Encendido). Vuélvalo a apretar para apagarla (Apagado).
- EL LED OPERATE se iluminará de la siguiente manera:
 

Encendido	: LED iluminado en verde
Apagado	: LED iluminado en rojo
Error VTR	: LED parpadea en rojo

### Recuerde

- Cuando el elemento DC IN MODE del menú SYSTEM esté ajustado a "OPE ON" y se le suministre energía al terminal 1 DC IN situado en el panel posterior, la unidad se encenderá aunque no se haya pulsado el botón OPERATE.
- Incluso al cortar la corriente con este botón, aún quedará una pequeña cantidad de electricidad que le llegará a la unidad. Por tanto, si la unidad no va a ser utilizada durante un largo periodo de tiempo, quite el adaptador de CA para reducir el consumo de energía.

### 2 Ranura para la cinta

- Introduzca o extraiga las cintas a través de la ranura. Introduzca una cinta DV estándar o una cinta DV pequeña. (Pág. 30)
- Si la unidad está en modo OPERATE OFF y se introduce una cinta, ésta se encenderá automáticamente.

### 3 [A. DUB] Botón/LED de mezcla de audio

- Pulse este botón para hacer mezclas de audio (después de la grabación). Para realizar mezclas de audio, ajuste el elemento AUDIO MODE del menú AUDIO/VIDEO a "32K". El sonido producido por el terminal MIC 6 o el terminal AUDIO IN 9 en el panel posterior se grabará en los canales CH3 y CH4. (Pág. 39)
- Durante la mezcla de audio, el LED A.DUB se iluminará en rojo.
- Si el interruptor INPUT SEL. se coloca en la posición "DV", no se podrá realizar la mezcla de audio. (Pág. 39 "Mezcla de audio")

### 4 [INPUT SEL.] Interruptor de selección de la señal de video de entrada

- Utilice este interruptor para seleccionar la entrada de señal video.
 

Y/C	: señal de vídeo separada del terminal Y/C IN
LINE	: señales de vídeo compuesto del terminal LINE IN
DV	: señales DV del terminal DV IN/OUT (IEEE1394)

### Nota

No toque este interruptor durante la grabación. Aunque lo intente activar, no funcionará.

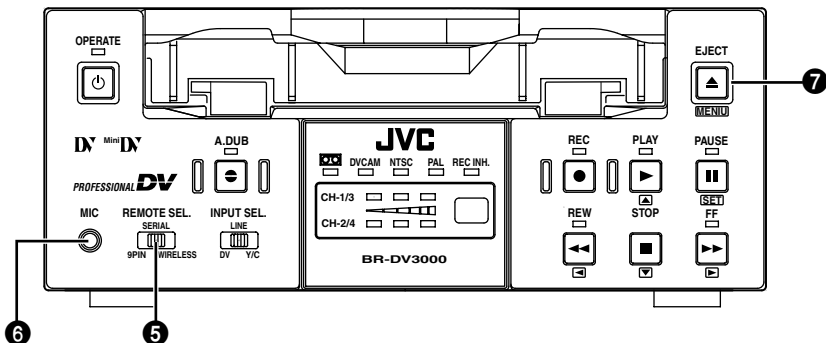

## 5 [REMOTE SEL] Interruptor de selección del mando a distancia

Utilice este interruptor para seleccionar el tipo de mando a distancia.

**9 PIN** : Seleccione esta opción para utilizar el mando a distancia de edición (RM-G820) compatible con la interfaz RS-422-A que se conecta al terminal 4 9 PIN REMOTE, situado en el panel posterior. Utilice esta unidad como reproductora.

\*Esta configuración sólo es válida cuando el elemento REMOTE del menú REMOTE está ajustado a ON.

**SERIAL** : Seleccione esta opción para utilizar el mando a distancia de serie que se conecta al terminal 3 SERIAL REMOTE, situado en el panel posterior.

\*Esta configuración sólo es válida cuando el elemento REMOTE del menú REMOTE está ajustado a ON.

**WIRELESS** : Seleccione esta opción para utilizar el mando a distancia inalámbrico que se suministra.

### Recuerde

- Cuando se seleccionan las opciones 9 PIN o SERIAL, los botones de la unidad que desea activar se pueden seleccionar desde el elemento LOCAL FUNCTION del menú REMOTE. (Página 59)
- Cuando esté activado el modo OPERATION LOCK, este interruptor no funcionará.
- Se puede llevar el control a través del terminal DV IN/OUT (no le afecta la configuración del interruptor).

## 6 [MIC] Terminal de entrada de micrófono

Este es el mini jack para la entrada del micrófono monoauricular. Cuando este terminal esté conectado a un micrófono, la entrada de sonido a través del terminal AUDIO IN, situado en el panel posterior, no se grabará. El sonido de este terminal se grabará en los canales CH1 y CH2 en modo RECORD y en los canales CH3/CH4 en modo AUDIO DUBBING.

## 7 [EJECT] Botón Eject

- Pulse este botón para expulsar la cinta.

### Recuerde

La cinta tarda 6 segundos en ser expulsada.

- Si no hay ninguna cinta introducida y mantiene pulsado este botón durante al menos 2 segundos, aparecerá un menú en el monitor que esté conectado al terminal VIDEO LINE OUT o al terminal Y/C OUT.
- Vuelva a pulsar este botón para que el menú desaparezca del monitor. (Página 54 "Configuración del menú")



# NOMBRES Y FUNCIONES DE LAS DISTINTAS PARTES - Panel frontal - (continuación)

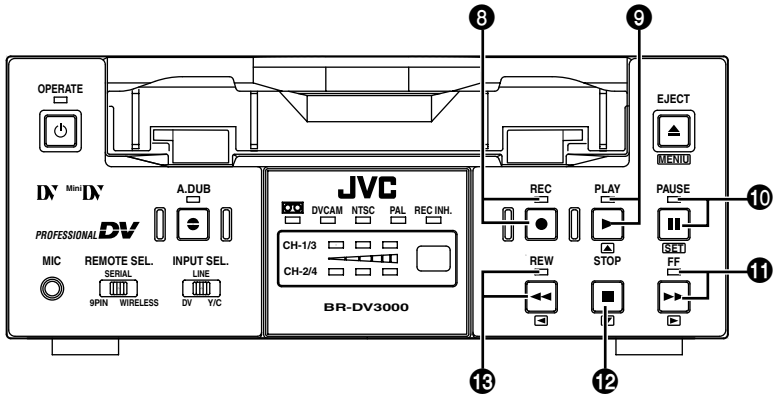

## 8 [REC] Botón/LED de grabación

- Mantenga pulsado este botón y pulse el botón 9 [PLAY] para iniciar la grabación. Durante la grabación, el LED se iluminará en rojo.
- Mantenga pulsado este botón y pulse el botón 10 [PAUSE] para hacer una pausa en la grabación.
- Cuando se pulsa este botón durante la grabación, en la cinta se grabará una señal de índice (válido cuando el elemento INDEX WRITE del menú SYSTEM esté ajustado a ON).
- Cuando detenga la grabación, podrá comprobar el valor del generador del código de tiempo manteniendo pulsado este botón. Si el elemento TC DUPLICATE del menú está ajustado a AUTO o NON DROP, se podrán comprobar las señales EE del código de tiempo de entrada de la señal DV y la fecha/hora.

## 9 [PLAY] Botón/LED de reproducción

- Pulse este botón para iniciar la reproducción de una cinta. Durante la reproducción, el LED se iluminará en verde.
- Al realizar una pausa en la grabación, pulse este botón para reanudarla.
- Cuando se muestre el menú, utilice este botón para seleccionar los elementos del menú o los valores de configuración.

## 10 [PAUSE] Botón/LED de pausa

- Durante la grabación, pulse este botón para realizar una pausa. En modo STOP o de reproducción, podrá activar el modo STILL pulsando este botón. Cuando se realice una pausa en la grabación o se active el modo STILL, el LED se iluminará en verde.
- Si se pulsa este botón al mismo tiempo que el botón A.DUB cuando la unidad esté en modo STILL, se activará el modo Pausa de la Mezcla de Audio.
- Cuando se muestre el menú, utilice este botón para confirmar los elementos del menú o los valores de configuración.

## 11 [FF] Botón/LED de avance rápido

- Cuando la unidad esté en modo STOP, pulse este botón para activar el avance rápido de la cinta.
- Cuando la unidad esté en modo PLAYBACK o STILL, pulse este botón para activar el avance rápido de reproducción. Cada vez que se pulse este botón la velocidad del avance de reproducción cambiará según la siguiente secuencia:  
20X→5X→10X→20X...  
En el modo DVCAM, la velocidad máxima es 15X.
- Durante el avance rápido o la reproducción rápida, el LED se iluminará en verde.
- Cuando se muestre el menú, utilice este botón para visualizar los elementos del menú seleccionados. Cuando configure la fecha, la hora o el código de tiempo, utilice este botón para seleccionar el segmento de datos.

## 12 [STOP] Botón/LED de parada

- Pulse este botón para detener el funcionamiento del aparato (del rebobinado, de la reproducción, etc.).
- Cuando se muestre el menú, utilice este botón para seleccionar los elementos del menú o los valores de configuración.

## 13 [REW] Botón/LED de rebobinado

- Cuando la unidad esté en modo STOP, pulse este botón para rebobinar la cinta.
- Cuando la unidad esté en modo PLAYBACK o STILL, pulse este botón para iniciar el rebobinado con reproducción. Cada vez que se pulse este botón la velocidad del rebobinado con reproducción cambiará según la siguiente secuencia:  
20X→5X→10X→20X...  
En el modo DVCAM, la velocidad máxima es 15X.
- Durante el rebobinado o el rebobinado con reproducción, el LED se iluminará en verde.
- Cuando se muestre el menú, pulse este botón para volver a la pantalla anterior. Cuando configure la fecha, la hora o el código de tiempo, utilice este botón para seleccionar el segmento de datos.

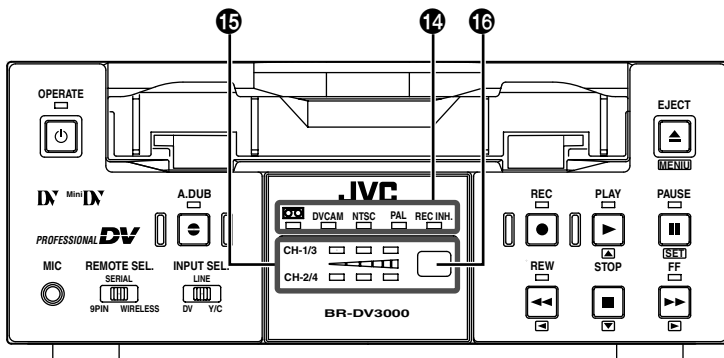

## 14 INDICADOR

: Cuando haya una cinta introducida, el LED se iluminará en verde. (De la misma manera que cuando la unidad está en modo OPERATE OFF) Cuando se introduce o se expulsa una cinta, el LED parpadeará.

**DVCAM** : Cuando la unidad reproduzca una cinta grabada en formato DVCAM, el LED se iluminará en verde.

**NTSC** : El LED se iluminará en verde en los siguientes casos:

- En el modo entrada de señal de vídeo YC o entrada de señal de vídeo compuesto y cuando el interruptor 2 NTSC/PAL esté en la posición "NTSC". (Página 54)
- Cuando se reciban las señales NTSC con el interruptor INPUT SEL. en la posición "DV".

**PAL** : El LED se iluminará en verde en los siguientes casos:

- En el modo entrada de señal de vídeo YC o entrada de señal de vídeo compuesto y cuando el interruptor 2 NTSC/PAL esté en la posición a "PAL".
- Cuando se esté reproduciendo una cinta grabada con señales PAL.
- Cuando se reciban las señales PAL con el interruptor INPUT SEL. en la posición "DV".

**REC INH** : Cuando la unidad se haya puesto a grabar y no efectúe la grabación, el LED se iluminará en rojo durante 5 segundos aproximadamente. Ejemplo: Cuando la pestaña de la cinta esté colocada en la posición "SAVE".

## 15 Indicador de audio

Mediante este indicador el usuario podrá comprobar la disponibilidad de las señales de audio. Hay 3 indicadores para los canales CH1/3 y CH2/4.

## 16 Sensor del mando a distancia inalámbrico

Cuando utilice el mando a distancia inalámbrico, apunte hacia el sensor.

(Página 25 "Utilización del mando a distancia inalámbrico")

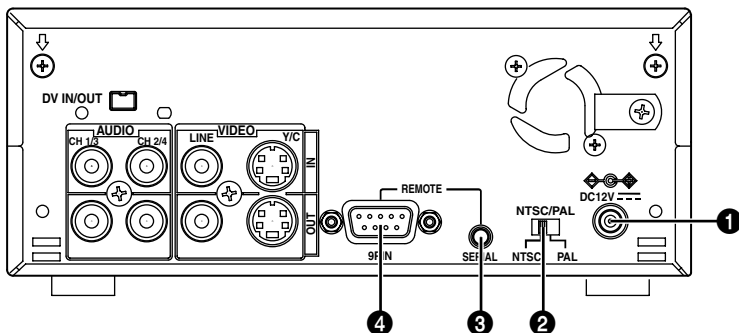

### 1 Terminal de entrada de la alimentación (2P)

Este terminal se utiliza para la entrada de 12V CC. Conecta el cable de alimentación CC con el adaptador CA que se suministra.

#### Recuerde

- Cuando se enchufe este terminal, el indicador OPERATE, situado en el panel frontal, se encenderá (El LED se iluminará en rojo, cuando el indicador OPERATE esté apagado).
- Esta unidad se puede poner en modo OPERATE ON, OPERATE OFF o PLAY cuando el terminal esté enchufado, seleccionando los valores adecuados en la opción DC IN MODE del menú SYSTEM.

### 2 [NTSC/PAL] Interruptor de selección de señal NTSC/PAL

Utilice este interruptor para establecer NTSC o PAL como señal de sistema. Utilícelo para hacer una selección cuando se reciban señales de vídeo separadas YC o señales de vídeo compuesto.

**NTSC** : Utilice esta configuración para la entrada de señal NTSC. El indicador NTSC del panel frontal se encenderá.

**PAL** : Utilice esta configuración para la entrada de señal PAL: El indicador PAL del panel frontal se encenderá.

#### Recuerde

- Para la entrada de señal DV o para la reproducción, las señales se establecen de manera automática, independientemente de la posición en la que esté el interruptor.
- Antes de utilizar este interruptor, ponga la unidad en modo OPERATE OFF. Si se activa el interruptor con el VTR en modo OPERATE ON, el VTR cambiará automáticamente al modo OFF antes de activar el modo ON.
- No se puede utilizar para la conversión NTSC/PAL.

### 3 [SERIAL REMOTE] Terminal del mando a distancia de serie (mini jack)

Conecte este terminal al mando a distancia de serie RM-G30, que no está incluido con la unidad.

Para controlar esta unidad a través de este terminal, establezca los siguientes ajustes.

- Ajuste a "ON" el elemento REMOTE del menú REMOTE.
- Coloque el interruptor REMOTE SEL. del panel frontal en la posición "SERIAL".

#### Recuerde

Para utilizar este terminal como terminal de entrada del interruptor FOOT, ajuste la opción FOOTSW del menú REMOTE (2/2). (Pág. 60)

### 4 [9 PIN REMOTE] Terminal del mando a distancia de 9 clavijas

Utilice este terminal para conectar a la interfaz RS-422A el mando a distancia de edición compatible (RM-G820). Utilice esta unidad como reproductora. Para controlar esta unidad con este terminal, establezca los siguientes ajustes:

- Ajuste a "ON" el elemento REMOTE del menú REMOTE.
- Coloque el interruptor REMOTE SEL. del panel frontal en la posición "9PIN".

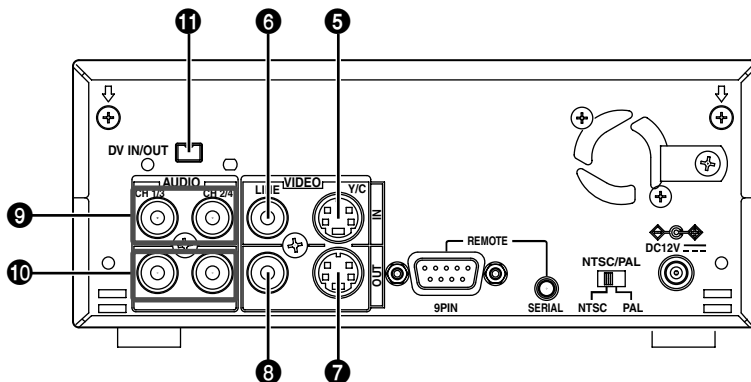

### 5 [VIDEO Y/C IN] Terminal (4P) de entrada de vídeo Y/C

Este es el terminal de entrada para señales de vídeo separadas Y/C.

- Para la entrada de señales de vídeo desde este terminal, coloque el interruptor INPUT SEL. del panel frontal en la posición "Y/C".
- Cuando se reciban señales diferenciadas amplias, se grabarán las señales ID relativas a las señales diferenciadas amplias.

### 6 [VIDEO LINE IN] Terminal (RCA) de entrada de línea de vídeo

Este es el terminal de entrada para señales de vídeo compuesto.

- Para la entrada de señales desde este terminal, coloque el interruptor INPUT SEL. del panel frontal en la posición "LINE".

### 7 [VIDEO Y/C OUT] Terminal de salida de vídeo Y/C

Este es el terminal de salida para señales de vídeo separadas Y/C.

Cuando se reproducen cintas grabadas con señales diferenciadas amplias, se emiten señales ID relacionadas con las señales diferenciadas.

### 8 [VIDEO LINE OUT] Terminal (RCA) de salida de línea de vídeo

Este es el terminal de salida para señales de vídeo compuesto.

#### Recuerde

- Además de las señales de vídeo, se muestran en la pantalla las siguientes señales del terminal VIDEO Y/C OUT y el terminal VIDEO LINE OUT.

- Señales de la pantalla de menú
- Muestra de caracteres de fecha, hora o modos de funcionamiento (pantalla de estado)

El usuario puede activar o desactivar el estado de la visualización pulsando el botón DISPLAY del mando a distancia inalámbrico o seleccionando el elemento DISPLAY del menú DISPLAY.

- El elemento SETUP del menú AUDIO/VIDEO se puede ajustar para establecer si se añadirá la configuración a las señales del terminal VIDEO Y/C OUT y del terminal VIDEO LINE OUT. (Sólo para NTSC).

### 9 [AUDIO IN] Terminal (RCA x 2) de entrada de audio

Este es el terminal de entrada de señal de audio (analógica).

En la mezcla de audio, los sonidos del terminal CH1/3 se grabarán en el canal CH3, mientras los sonidos del terminal CH2/4 se grabarán en el canal CH4.

#### Recuerde

- Cuando se conecte un micrófono al terminal MIC del panel frontal, los sonidos de dicho terminal no se grabarán.

### 10 [AUDIO OUT] Terminal (RCA x 2) de salida de audio

Este es el terminal de salida de señal de audio (analógica).

#### Recuerde

- El canal de audio para la reproducción de cintas grabadas en modo 32K se puede seleccionar con el botón OUT SELECT de mando a distancia inalámbrico o ajustando elemento AUDIO OUT SEL del menú AUDIO/VIDEO.
- El nivel de salida de la reproducción de audio se puede seleccionar con el botón OUT LEVEL del mando a distancia inalámbrico o ajustando el elemento AUDIO OUT LEVEL del menú AUDIO/VIDEO (NORMAL o ATT).

### 11 [DV IN/OUT] Terminal de entrada/salida DV

Este es el terminal de entrada/salida para señales digitales estándar IEEE1394. Se conecta a aparatos de vídeo con terminales DV.

- Para la recepción de señales desde este terminal, coloque el interruptor INPUT SEL. del panel frontal en la posición "DV".
- Este terminal emite señales independientemente de la posición del interruptor.

# NOMBRES Y FUNCIONES DE LAS DISTINTAS PARTES - Mando a distancia inalámbrico -

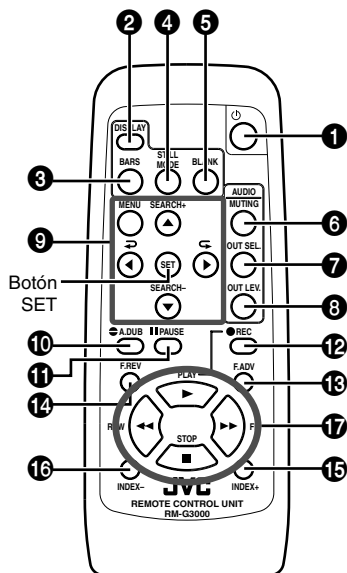

## 1 Botón [OPERATE]

Pulse este botón para encender la unidad. (OPERATE ON)

Pulse este botón nuevamente para apagar la unidad. (OPERATE OFF)

## 2 Botón [DISPLAY]

Pulse este botón para activar o desactivar las visualizaciones en pantalla (por ejemplo, la pantalla de estado), que se muestran en el monitor conectado al terminal VIDEO LINE OUT o al terminal Y/C OUT. Cada vez que pulse este botón, el modo de visualización cambiará según la siguiente secuencia: ON (se activa la visualización) → AUTO (visualización al cambiar de modo) → OFF. (Página 18, "Visualización en pantalla")

## 3 Botón [BARS]

Al pulsar este botón con el aparato en modo Stop o REC-Pause, aparecerá la barra de color del generador de señal integrado. Al pulsarlo nuevamente, la pantalla volverá a su estado inicial. Durante la recepción de la señal DV, la barra de color no se mostrará.

### Nota

No lo utilice como señal estándar porque se puede producir una simplificación de las señales.

## 4 Botón [STILL MODE]

Utilice este botón para seleccionar las imágenes en el modo STILL.

Cuando la unidad esté en modo STILL, pulse este botón para cambiar las imágenes en el siguiente orden.

Imagen de campo (1<sup>o</sup> y 2<sup>o</sup> cambio de imagen congelada) → 1<sup>a</sup> imagen de campo → 2<sup>a</sup> imagen de campo → fotograma

## 5 Botón [BLANK]

Cuando la unidad esté en modo STOP, pulse este botón para realizar la búsqueda de un segmento de la cinta no-grabado. Una vez que encuentre un segmento de la cinta no-grabado, se activará el modo STILL. (Página 47)

## 6 Botón [AUDIO MUTING]

Pulse este botón durante la reproducción para cerrar la salida de audio. Vuelva a pulsarlo para volver a abrir la salida de audio.

## 7 Botón [AUDIO OUT SEL.]

Cuando reproduzca cintas grabadas en modo 32k, utilice este botón para seleccionar el canal de audio que permita la salida del terminal AUDIO OUT.

CH1/2 → CH3/4 → MIX

## 8 Botón [AUDIO OUT LEV.]

Utilice este botón para cambiar el nivel estándar de reproducción o la salida de audio EE (NORMAL o ATT). Cuando se selecciona ATT, el nivel de salida se reduce en 8dB.

## 9 Botones relacionados con la configuración del menú y la velocidad de reproducción variable

### ■ Botón [MENU]

Cuando la unidad esté en modo STOP y se pulse este botón, aparecerá un menú en el monitor conectado al terminal VIDEO LINE o al terminal Y/C OUT. Cuando aparezca el menú, pulse este botón para volver a la visualización de pantalla habitual.

### ■ Botón ▲ / [SEARCH +]

- Cuando la unidad esté en modo de reproducción, en modo STILL o en modo de reproducción de velocidad variable hacia adelante, pulse este botón para aumentar la velocidad de reproducción.
- Cuando la unidad esté en modo reproducción hacia atrás o en modo de reproducción de velocidad variable hacia atrás, pulse este botón para disminuir la velocidad de reproducción. (Página 46)
- Cuando se muestre el menú, utilice este botón para seleccionar los elementos del menú o los valores de configuración.

### ■ Botón ▼ / [SEARCH-]

- Cuando la unidad esté en modo de reproducción, en modo STILL o en modo reproducción de velocidad variable hacia adelante, pulse este botón para disminuir la velocidad de reproducción.
- Cuando la unidad esté en modo reproducción hacia atrás, o en modo reproducción de velocidad variable hacia atrás, pulse este botón para aumentar la velocidad de reproducción. (☞ Página 46)
- Cuando se muestre el menú, utilice este botón para seleccionar los elementos del menú o los valores de configuración.

### ■ Botón [◀] / ▶

- Cuando la unidad esté en modo reproducción hacia atrás/reproducción de velocidad variable, pulse este botón para ejecutar el modo reproducción hacia adelante.
- Cuando se muestre el menú, utilice este botón para visualizar los elementos del menú seleccionados.  
Cuando esté configurando la fecha/hora o el código de tiempo, pulse este botón para desplazar el cursor hacia la derecha.

### ■ Botón [▶] / ◀

- Cuando la unidad esté en modo reproducción hacia adelante/reproducción de velocidad variable, pulse este botón para ejecutar el modo de reproducción hacia atrás.
- Cuando se muestre el menú, utilice este botón para visualizar el menú anterior.  
Cuando esté configurando la fecha/hora o el código de tiempo, pulse este botón para desplazar el cursor hacia la izquierda.

### ■ Botón [SET]

Cuando visualice el menú, pulse este botón para establecer los elementos del menú o los valores de configuración.

## 10 Botón [A.DUB]

Pulse este botón para ejecutar la mezcla de audio (después de la grabación). (☞ Página 39, "Mezcla de audio")

## 11 Botón [PAUSE]

Durante la grabación, pulse este botón para grabar un índice en la cinta (el elemento INDEX WRITE del menú SYSTEM tendrá que ajustarse a ON).

Si se pulsa este botón cuando la unidad esté en modo STOP, se activará el modo STILL.

## 12 Botón [REC]

- Mantenga pulsado este botón y pulse el botón PLAY para iniciar una grabación.
- Durante la grabación, pulse este botón para grabar un índice en la cinta. (el elemento INDEX WRITE del menú SYSTEM tendrá que estar ajustado a ON)
- Si mantiene este botón pulsado, cuando la unidad esté en modo STOP, podrá comprobar el valor del generador de código de tiempo.

## 13 Botón [F.ADV]

Cada vez que se pulse este botón con la unidad en modo STILL, la imagen avanzará un fotograma. Si mantiene pulsado este botón, la imagen avanzará fotograma a fotograma de manera continua.

## 14 Botón [F. REV]

Cada vez que pulse este botón con la unidad en modo STILL, la imagen retrocederá un fotograma. Si mantiene pulsado este botón, la imagen retrocederá fotograma a fotograma de manera continuada.

### Recuerde

La imagen de reproducción de fotograma hacia adelante o de reproducción de fotograma hacia atrás se puede seleccionar con el elemento STL/.FADV MODE del menú SYSTEM o con el botón STILL MODE del mando a distancia inalámbrico.

## 15 Botón [INDEX +]

Pulse este botón para realizar una búsqueda de índice hacia adelante. (☞ Página 47)

## 16 Botón [INDEX -]

Pulse este botón para realizar una búsqueda de índice hacia atrás. (☞ Página 47)

## 17 Botones de funcionamiento

### ■ Botón [PLAY] (▶)

- Pulse este botón para iniciar la reproducción.
- Pulse este botón para reanudar la grabación cuando la unidad esté en modo PAUSE.

### ■ Botón [FF] (▶▶)

- Pulse este botón para que la cinta avance de forma rápida, cuando la unidad esté en modo STOP.
- Pulse este botón para ejecutar la función de reproducción rápida, cuando la unidad esté en modo PLAY o STILL.

### ■ Botón [REW] (◀◀)

- Pulse este botón para rebobinar la cinta, cuando la unidad esté en modo STOP.
- Pulse este botón para ejecutar la función de rebobinado con reproducción, cuando la unidad esté en modo PLAY o STILL.

### ■ Botón [STOP] (■)

- Pulse este botón para detener la cinta.

# VISUALIZACIÓN EN PANTALLA - A propósito de la visualización en pantalla -

Además de las imágenes E-E y las imágenes de reproducción, el monitor conectado al terminal VIDEO LINE OUT y al terminal Y/C OUT mostrará la siguiente información en pantalla.

## Mando a distancia inalámbrico

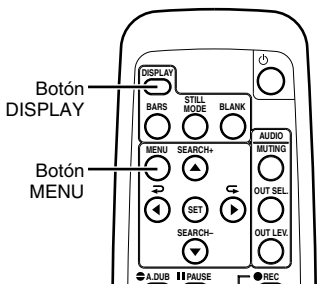

## Pantalla del menú DISPLAY (1/2)

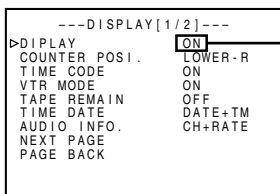

Ajustar a o AUTO

Visualización en pantalla	Contenido	Método
<b>Visualización de estado</b>	Muestra el estado de la configuración de la fecha/hora, código de tiempo y modo de funcionamiento del VTR.	<p><b>Desde la unidad principal</b></p> <p>Ajuste el elemento DISPLAY del menú DISPLAY (1/2) a las posiciones que se indican a continuación:</p> <p><b>ON</b> : Siempre visible. Dependiendo de los elementos, las visualizaciones de Acciones y Aviso se muestran durante 3 segundos aproximadamente.</p> <p><b>AUTO</b> : Se muestra durante 4 segundos aproximadamente durante el cambio entre modos.</p> <p><b>OFF</b> : Se desactiva la visualización en pantalla.</p>
<b>Visualización de acciones</b>	Muestra el estado de funcionamiento de la búsqueda de segmento sin grabar y la búsqueda de índices de grabación, etc., o el estado de funcionamiento del mando a distancia inalámbrico.	<p><b>Desde el mando a distancia</b></p> <p>La visualización se puede activar o desactivar pulsando el botón DISPLAY; el modo de visualización cambia según el siguiente orden: ON (siempre visible) → AUTO → OFF.</p> <p>*La configuración del menú DISPLAY también cambiará en consecuencia.</p>
<b>Mensajes de aviso</b>	Muestra mensajes de aviso como consecuencia de errores o si el nivel de funcionamiento de la unidad es insuficiente.	
<b>Mensajes de advertencia</b>	Muestra mensajes de advertencia en el caso de la existencia de anomalías en el VTR. (☞ Página 66)	Se muestra automáticamente cuando surge algún problema.
<b>Visualización del menú</b>	Muestra la pantalla de configuración del menú. (☞ Página 53)	<p><b>Desde la unidad principal</b></p> <p>Cuando no haya ninguna cinta en la unidad y se pulse el botón EJECT durante al menos 2 segundos, aparecerá el menú</p> <p><b>Desde la unidad principal</b></p> <p>Cuando la unidad esté en modo STOP y se pulse el botón menú, se mostrará la pantalla del menú.</p>

# VISUALIZACIÓN EN PANTALLA - Visualización de estado -

■ **Visualización de estado:** Muestra la configuración actual y el estado de funcionamiento.

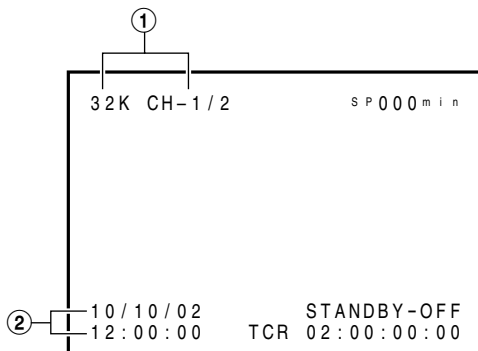

Nº	Elemento	Contenido
①	<p><b>Frecuencia de muestreo/Canal de salida de audio</b></p> <div style="border: 1px solid black; padding: 5px; margin-top: 10px;"> <p><b>Recuerde</b></p> <p>Si la posición del código de tiempo es la esquina superior izquierda, este elemento se mostrará en la esquina superior derecha.</p> </div>	<ul style="list-style-type: none"> <li>• Frecuencia de muestreo Durante la grabación, se mostrará el valor de ajuste del elemento AUDIO MODE del menú AUDIO/VIDEO (32K ó 48K). Durante la recepción de la señal DV, no se mostrará la frecuencia de muestreo de la entrada de sonido.</li> <li>• A.LOCK Se iluminará cuando los relojes de muestreo de audio y vídeo (a 48kHz) estén sincronizados con la unidad en modo PLAY. Se iluminará cuando la unidad esté en modo RECORDING o en modo EE. No se iluminará cuando la frecuencia de muestreo sea 32kHz o 44,1 kHz.</li> <li>• Canal de salida de audio Durante la grabación, se mostrará el canal de audio grabado en la cinta. Durante la reproducción, se mostrará el canal de salida de audio del terminal AUDIO OUT (CH1/2, CH3/4, MIX) (sólo en modo 32K).</li> <li>• El elemento AUDIO INFO. del menú display se puede ajustar para activar/desactivar la visualización.</li> </ul>
②	<p><b>Fecha/hora</b></p> <div style="border: 1px solid black; padding: 5px; margin-top: 10px;"> <p><b>Recuerde</b></p> <p>Si la posición del código de tiempo es la esquina inferior izquierda, este elemento se mostrará en la esquina superior derecha.</p> </div>	<ul style="list-style-type: none"> <li>• Muestra la fecha (DD/MM/AA) y la hora (HR:MM:SS).</li> <li>• Cuando la unidad esté en modo STOP o RECORDING, mostrará los datos del reloj integrado.</li> <li>• Durante la reproducción, el avance rápido o el rebobinado, se mostrarán los datos grabados en la cinta.</li> <li>• Durante la grabación de la señal DV, se mostrarán los datos del terminal DV. Si se pulsa el botón REC con el terminal en modo STOP, se mostrarán los datos de entrada del terminal DV.</li> <li>• El aspecto de la visualización de la fecha y la hora se puede seleccionar desde los elementos DATE STYLE y TIME STYLE del menú DISPLAY.</li> <li>• La configuración TIME/DATE del menú DISPLAY se puede ajustar para activar o desactivar la visualización de la fecha y la hora o para la selección el aspecto.</li> <li>• Si no se ha ajustado la fecha y la hora, se mostrará el siguiente símbolo: “_ _” Si se reproduce una cinta sin fecha ni hora, se mostrará el siguiente símbolo: “_ _”</li> </ul>



# VISUALIZACIÓN EN PANTALLA - Visualización de estado - (continuación)

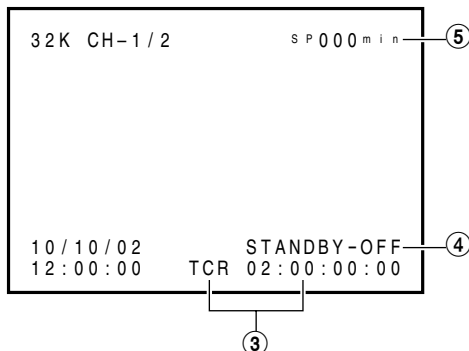

Nº	Elemento	Contenido
③	<b>Código de tiempo</b>	<ul style="list-style-type: none"> <li>Muestra el código de tiempo (hora, minuto, segundo y fotograma). Durante la reproducción, se mostrarán los códigos de tiempo grabados en la cinta. <ul style="list-style-type: none"> <li>TCR : datos de lector del código de tiempo</li> <li>TCG : datos del generador del código de tiempo</li> <li>DTCG : código de tiempo de entrada de datos desde un terminal DV IN</li> </ul> </li> <li>Los símbolos de los segundos y los fotogramas variarán según los modos de fotograma. (sólo NTSC) <p style="text-align: center;"><b>00 : 00 : 00 : 00</b></p> <ul style="list-style-type: none"> <li>punto (.) se utiliza para un fotograma omitido.</li> <li>dos puntos (:) se utiliza para un fotograma no omitido.</li> </ul> </li> <li>La posición de visualización del código de tiempo se puede ajustar mediante el elemento COUNTER POSI. del menú DISPLAY.</li> <li>El elemento TIME CODE se puede ajustar para activar o desactivar la visualización del código de tiempo.</li> <li>La entrada del usuario no se muestra.</li> </ul>
④	<b>Modo de funcionamiento del VTR</b>	<p>Muestra los modos de funcionamiento del VTR, entre los que se incluyen: PLAY, EJECT, FF, REW, STANDBY-ON, STANDBY-OFF, STILL, REC, REC PAUSE, A. DUB, A. DUB PAUSE, SHTL (búsqueda de enlace) NO CASSETE (ninguna cinta introducida), OPERATE OFF.</p> <p>Cuando aparezca SHTL o JOG, se mostrará la velocidad al mismo tiempo.</p> <ul style="list-style-type: none"> <li>El elemento VTR MODE del menú DISPLAY se puede ajustar para activar o desactivar la visualización del modo de funcionamiento del VTR.</li> </ul>
⑤	<b>Cinta restante</b>  <div style="border: 1px solid black; padding: 5px; margin-top: 10px;"> <b>Recuerde</b>                      Si la posición del código de tiempo es la esquina superior derecha, este elemento se mostrará en la esquina inferior derecha.                 </div>	<p>Muestra el tiempo de cinta restante (minutos). Si no se identifica, se mostrará el siguiente símbolo "----".</p> <ul style="list-style-type: none"> <li>El elemento TAPE REMAIN del menú DISPLAY se puede ajustar para activar o desactivar la visualización del tiempo de cinta restante.</li> <li>La visualización del SP desaparecerá cuando se está reproduciendo una cinta DVCAM.</li> <li>El tiempo de cinta restante le servirá de referencia.</li> </ul>

# VISUALIZACIÓN EN PANTALLA - Visualización de acciones -

■ **Visualización de acciones** : Cuando esté activada una función específica o cuando se cambie el estado de funcionamiento desde el mando a distancia, etc. las acciones se visualizarán siguiendo las posiciones indicadas a continuación.

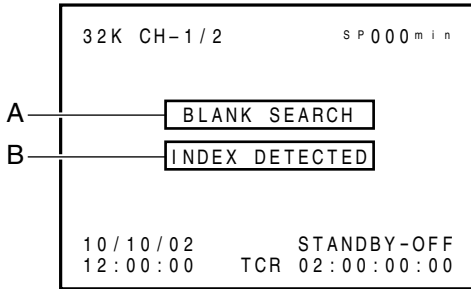

## ■ Visualización en posición A ...Operación en curso

VISUALIZACIÓN	Contenido
<b>BLANK SEARCH</b>	Búsqueda de segmentos no grabados en curso.
<b>INDEX + 1</b>	Búsqueda de índices en curso. El número indica la posición de la búsqueda de índice.
<b>INDEX MARK</b>	Cuando se graba un índice en la cinta durante la grabación.

## ■ Visualización en posición B ...Visualización durante 3 segundos aproximadamente

VISUALIZACIÓN	Contenido
<b>INDEX DETECTED</b>	Localización de un índice durante la operación de repetición de índice.
<b>VIDEO END DETECTED</b>	Localización del final del vídeo durante una operación de repetición de final de vídeo.
<b>AUDIO MUTING ON</b>	Audio desactivado desde el mando a distancia.
<b>AUDIO MUTING OFF</b>	Audio activado desde el mando a distancia.

VISUALIZACIÓN	Contenido
<b>AUDIO OUT LEVEL NORM</b>	El nivel estándar de reproducción o el nivel de audio EE ha sido ajustado a NORMAL o ATT desde el mando a distancia.
<b>AUDIO OUT LEVEL ATT</b>	
<b>AUDIO OUT CH-1/2</b>	Se ha seleccionado el canal CH 1/2, CH3/4 o MIX desde el mando a distancia como canal de reproducción de audio.
<b>AUDIO OUT CH-3/4</b>	
<b>AUDIO OUT MIX</b>	
<b>DISPLAY ON</b>	Se ha activado la visualización en pantalla desde el mando a distancia.
<b>DISPLAY AUTO</b>	La visualización en pantalla se ha ajustado a AUTO desde el mando a distancia. En modo AUTO, la visualización en pantalla dura 4 segundos aproximadamente entre los cambios de modo.
<b>DISPLAY OFF</b>	La visualización en pantalla se ha ajustado a OFF desde el mando a distancia.
<b>FIELD STEP</b>	Se ha seleccionado la reproducción campo a campo desde el mando a distancia.
<b>1<sup>st</sup> FIELD STILL</b>	Cuando se selecciona la imagen congelada o la reproducción de avance por fotogramas desde el mando a distancia, se muestra el tipo de imagen detenida.
<b>2<sup>nd</sup> FIELD STILL</b>	
<b>FRAME STILL</b>	<ul style="list-style-type: none"> <li>• 1<sup>st</sup> FIELD STILL</li> <li>• 2<sup>nd</sup> FIELD STILL</li> <li>• FRAME STILL</li> </ul>

# VISUALIZACIÓN EN PANTALLA - Visualización de avisos -

- Visualización de avisos** : Los mensajes de aviso se visualizan tal y como se muestra más adelante, cuando se produce un error de funcionamiento o cuando el nivel de funcionamiento de la unidad es insuficiente. Ej: cabezal sucio.

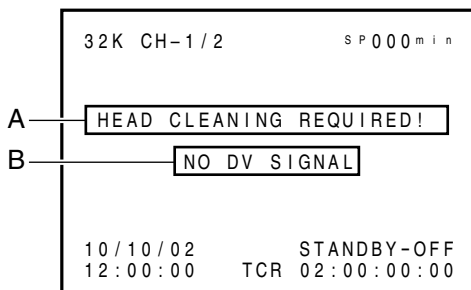

- Visualización en posición A** : Se trata de cuadros que muestran el estado de la unidad (y que no se ajustan mediante el modo DISPLAY) y que se mantendrán visualizados hasta que se corrija el error en cuestión.

Visualización	Contenido
<b>LOW VOLTAGE</b>	La tensión de alimentación del CC es baja. Si se continúa utilizando la unidad, se activará el modo OPERATE OFF.
<b>HEAD CLEANING REQUIRED!</b>	El cabezal del vídeo está sucio. Límpielo con la cinta limpiadora correspondiente. (Página 8) Si se ha atascado el cabezal, se detectará cuando la unidad esté en modo PLAYBACK y se visualizará el mensaje. Cuando la unidad pase a modo STOP o se expulse la cinta, el mensaje desaparecerá.
<b>OVERHEATING!</b>	La temperatura del interior de la unidad ha sobrepasado el valor regulado. Desconecte la alimentación y coloque la unidad en un lugar fresco. Si se muestra este mensaje de nuevo, puede que la unidad haya sufrido algún daño. En este caso consulte a su proveedor JVC.

- Visualización en posición B** : Los mensajes que informan sobre algún error se muestran durante 3 segundos aproximadamente. Se muestran cuando el modo DISPLAY es ON o AUTO.

Visualización	Contenido
<b>INVALID TAPE!</b>	Se han introducido cintas para PC o DVC PRO. La cinta será expulsada.
<b>LP TAPE!</b>	Se pretende reproducir una cinta grabada en modo LP. Esta unidad no puede grabar o reproducir en modo LP.
<b>NO DV SIGNAL</b>	Se pretende realizar una grabación sin entrada de señal DV.

Visualización	Contenido
<b>COPY INHIBIT</b>	Se pretende grabar señales protegidas con la protección de copia.
<b>REC INHIBIT</b>	Se pretende realizar una grabación en una cinta protegida contra escritura (la pestaña de la parte trasera está en la posición "SAVE").
<b>A. DUB INHIBIT (REC TAB)</b>	Se pretende realizar una mezcla de audio en una cinta protegida contra escritura (la pestaña de la parte trasera está en la posición "SAVE").
<b>A. DUB INHIBIT (48K)</b>	Este mensaje se muestra cuando la mezcla de audio se intenta realizar en las siguientes condiciones: <ul style="list-style-type: none"> <li>• La opción AUDIO MODE del menú AUDIO/VIDEO está ajustada a 48K.</li> <li>• La cinta está grabada con una frecuencia de muestreo de 48kHz.</li> </ul>
<b>A. DUB INHIBIT (LP)</b>	Se pretende realizar una mezcla de audio en una cinta grabada en modo LP.
<b>A. DUB INHIBIT (BLANK)</b>	Se pretende realizar una mezcla de audio en una cinta sin grabar.
<b>A. DUB INHIBIT (DV)</b>	Se pretende realizar una mezcla de audio durante la recepción de una señal DV. (el interruptor INPUT SEL está en la posición DV)
<b>A. DUB INHIBIT (NTSC/PAL)</b>	Este mensaje se muestra cuando el sistema de señal se cambia durante la mezcla de audio (NTSC o PAL).
<b>A. DUB INHIBIT (DVCAM)</b>	Se pretende realizar una mezcla de audio en una cinta de formato DVCAM.
<b>OPERATION LOCK</b>	Este mensaje se muestra cuando se pulsa un botón de la unidad mientras está activada la función OPERATION LOCK (ej: el valor del elemento OPERATION del menú SYSTEM (2/2) está ajustado a "ON").

■ **Visualización de advertencia** : Cuando haya alguna anomalía en el VTR, se mostrarán mensajes de advertencia con el código de error.

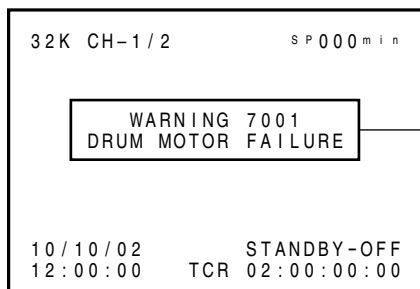

#### Visualización de advertencia

Para obtener más detalles, consulte la página 66, "Visualización de advertencia".

# PREPARACIÓN - Mando a distancia inalámbrico proporcionado -

## Introducción de las pilas

Antes de utilizar el mando a distancia inalámbrico, asegúrese de haberle puesto 2 pilas (AA/R6).

### 1 Abra el receptáculo de las pilas.

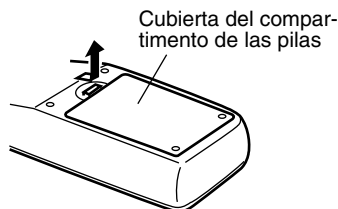

### 2 Introduzca 2 pilas (AA/R6).

- Inserte el polo  $\ominus$  en primer lugar

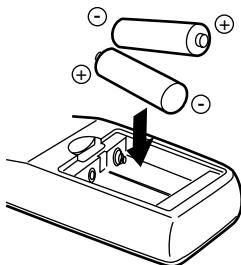

### 3 Cierre el receptáculo.

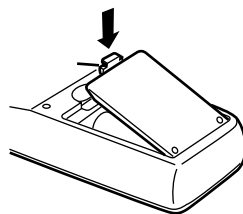

## Recuerde

### Guía para el cambio de pilas

Las pilas estarán agotadas cuando disminuya la distancia de funcionamiento del mando a distancia. Sustitúyalas.

Frecuencia de recambio: Aproximadamente cada 3 meses sobre una base de un promedio de uso de 1.000 veces al día.

### Cuando sustituya las pilas

- Utilice pilas AA/R6.
- Utilice 2 pilas nuevas.  
(no mezcle una pila nueva con una usada)
- Coloque las pilas correctamente según los símbolos  $\oplus$  y  $\ominus$ .
- Lea las precauciones que acompañan a las pilas.

## Precauciones sobre el uso de pilas

- Las pilas suministradas se utilizan para confirmar el funcionamiento.
- Si el mando a distancia no se va a utilizar durante un amplio periodo de tiempo, quite las pilas del receptáculo.
- Si el mando a distancia no funciona como debería, quite las pilas y vuelva a colocarlas pasados 5 minutos.

## Nota

Si hay fugas en las pilas, limpie a conciencia el receptáculo de las pilas.

Si el líquido entra en contacto con su cuerpo, limpie la zona afectada con agua abundante.

## Utilización del mando a distancia inalámbrico

Antes de utilizar el mando a distancia inalámbrico, coloque el interruptor REMOTE SEL. en la posición "WIRELESS".

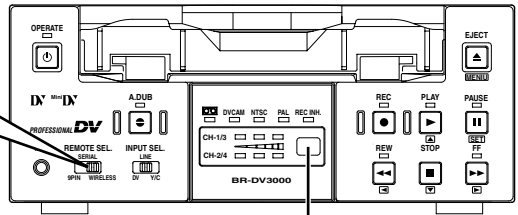

Sensor del mando a distancia inalámbrico

### Advertencia sobre el uso del mando a distancia inalámbrico

Cuando se estén utilizando más de 2 VTR de manera individual en un mismo sitio, asegúrese de que el único interruptor REMOTE SEL del panel frontal en la posición "WIRELESS" sea el del VTR que se está utilizando.

### Distancia de funcionamiento del mando a distancia inalámbrico

#### Sensor del mando a distancia inalámbrico

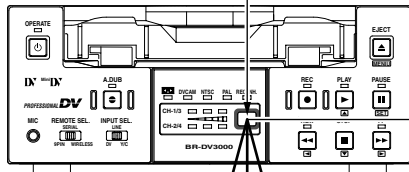

Distancia máxima hasta el sensor  
de la unidad : 6 metros  
Ángulo : 30°

No superior a 6 metros

Alrededor de 30°

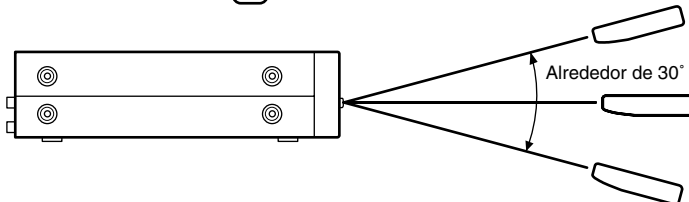
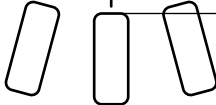

### Notas

- Si hay algún objetivo situado entre el mando a distancia y el sensor de la unidad principal, el funcionamiento del mismo será defectuoso.
- Si el sensor de la unidad principal recibe directamente luz solar o fuertes rayos de luz, el funcionamiento del mando será defectuoso.
- No pulse los botones del mando a distancia y los de la unidad principal de manera simultánea, puesto que puede provocar alguna avería.

# PREPARACIÓN - Alimentación -

## Conexión del adaptador CA

Conecte el adaptador CA suministrado a la unidad.

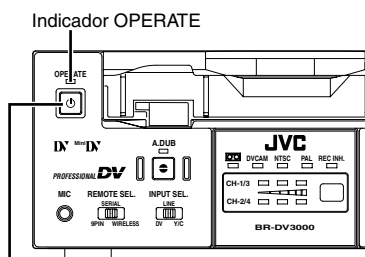
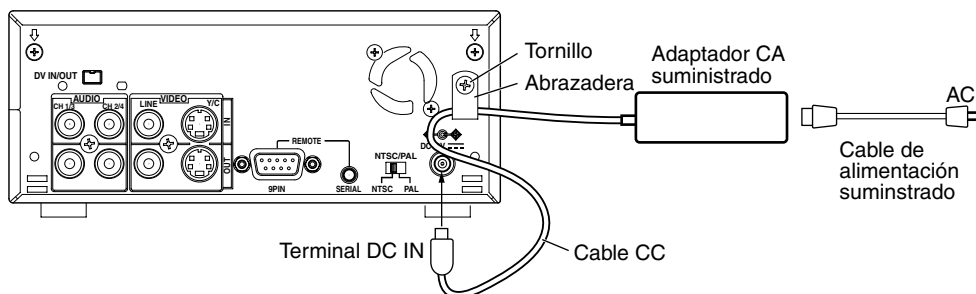

Botón OPERATE

### Recuerde

- Aunque la unidad esté en modo OPERATE OFF, ésta seguirá teniendo un pequeño flujo de electricidad.
- Cuando la unidad esté en modo OPERATE OFF, no se podrá realizar ninguna acción, excepto la que realizan los botones OPERATE (el de la unidad principal y el del mando a distancia) y la introducción/expulsión de la cinta.

**1. Conecte el cable CC del adaptador CA al terminal DC IN de la unidad principal.**

**2. Para evitar una desconexión accidental del cable CC, sujete el cable CC con una abrazadera.**

① Desmonte 1 tornillo y, a continuación, la abrazadera.

② Pase el cable CC por la abrazadera y fíjela a la unidad principal.

**3. Conecte el cable de alimentación suministrado al terminal AC IN del adaptado CA.**

**4. Conecte el cable de alimentación a la toma de corriente.**

• Cuando la corriente llegue a la unidad el indicador OPERATE se iluminará en rojo. (modo OPERATE OFF)

• Si la opción DC IN MODE del menú SYSTEM (2/2) se ajusta a "OPE ON" o "PLAY", el indicador se iluminará en verde. (modo OPERATE ON)

Si se ajusta a PLAY, el VTR empezará a reproducir la cinta de manera automática.

### Notas

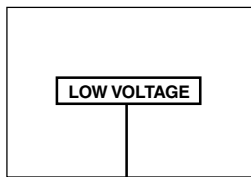

Mensaje de aviso

- El suministro de energía debe llegar a la unidad a través del adaptador CA suministrado. No utilice otras fuentes de alimentación.
- Durante la grabación o reproducción, no desconecte el cable CC o el cable de alimentación.
- Cuando la tensión de suministro sea baja, se mostrará el mensaje de aviso "LOW VOLTAGE". ( Págs. 66)

## Conexión de la alimentación

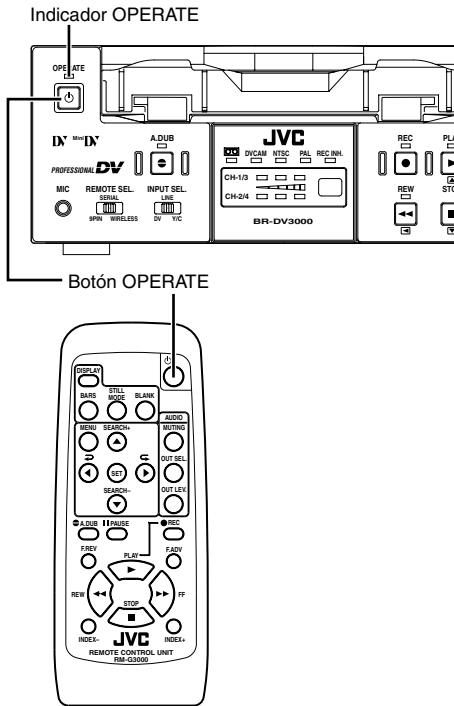

■ Cuando la unidad esté en modo **OPERATE OFF** (el indicador **OPERATE** se iluminará en rojo), pulse el botón **OPERATE** de la unidad o del mando a distancia.

- El aparato se enciende y la luz del indicador **OPERATE** se ilumina en verde.  
(Modo **OPERATE ON**)

### Recuerde

- Una vez introducida la cinta con la unidad en modo **OPERATE OFF**, ésta se encenderá, activándose el modo **OPERATE ON**.
- El mando a distancia sólo funciona cuando el interruptor **REMOTE SEL.** está en la posición **"WIRELESS"**.

### Nota

- Después de pulsar el botón **OPERATE** (**ACCIONAR**) y encender la corriente, si la LED parpadea en verde o se visualiza en el monitor **"UNPLUG MAIN POWER, PLUG BACK IN AFTER A WHILE"**, por favor desconecte el cable de corriente de la toma de pared y luego espere durante algún tiempo antes de volver a conectarlo.

## Apagado

■ Parada de todas las actividades de funcionamiento de la unidad.

**1.** Pulse el botón **OPERATE** de la unidad o del mando a distancia.

- Se activará el modo **OPERATE OFF** y el indicador **OPERATE** se iluminará en rojo.

**2.** Si la unidad no se va a utilizar durante un amplio periodo de tiempo, desconecte el adaptador **CA**.

- Para desconectar el adaptador **CA**, desconecte primero el cable de alimentación de la toma de corriente.



# PREPARACIÓN - Selección de la señal de sistema NTSC/PAL -

Esta unidad es compatible con las señales de sistema NTSC y PAL.

Antes del envío de señales analógicas (señales de vídeo separadas Y/C o compuesto), seleccione la señal de sistema.

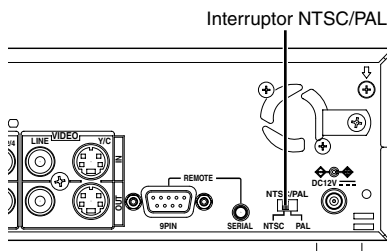
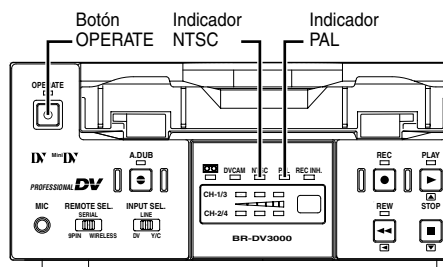

## Pasos

1. Ponga la unidad en modo OPERATE OFF.
2. Seleccione la señal de sistema mediante el interruptor NTSC/PAL del panel posterior.
3. Pulse el botón OPERATE para activar el modo OPERATE ON. Se iluminará uno de los dos indicadores NTSC o PAL del panel frontal, según la posición del interruptor NTSC/PAL.

## Recuerde

- En el modo de reproducción, la señal de sistema de la cinta se detecta automáticamente, independientemente de la posición del interruptor NTSC/PAL.
- Durante la recepción de la señal DV, el sistema de señal de la señal de entrada se identifica automáticamente, independientemente de la posición del interruptor NTSC/PAL.
- Esta unidad está equipada con una función que detecta automáticamente el sistema de señales de la cinta que se está reproduciendo o la señal que se está recibiendo en el conector de entrada DV. Sin embargo, esta función puede no funcionar correctamente en algunos casos.  
Para asegurarse de que está seleccionando el sistema correcto, es recomendable que ajuste el interruptor NTSC/PAL del panel trasero con el sistema de señales de la señal de entrada o cinta de reproducción.
- Cuando se active el modo STOP de la unidad, se activará el sistema de señal en el que esté colocado el interruptor NTSC/PAL.
- Si se reproduce una cinta grabada en los dos sistemas de señal NTSC/PAL, se pueden producir distorsiones en el vídeo, sonido y código de tiempo debido a la posición del interruptor del sistema de señal.
- Cuando la señal de sistema de la cinta y la configuración NTSC/PAL no sean las mismas, se puede producir un desfase de 5 segundos en el vídeo o en el sonido después de haber iniciado o parado la reproducción.
- No se puede utilizar para la conversión NTSC/PAL.

# PREPARACIÓN - Modo OPERATION LOCK -

Esta unidad está equipada con una función de bloqueo de funcionamiento para evitar la activación de la unidad de forma accidental o errónea. Con la unidad en modo OPERATION LOCK, los botones de la misma se desactivan. Sin embargo, las funciones OPERATE ON y MENU siguen estando disponibles.

## Menú SYSTEM (2/2)

```
---SYSTEM[2/2]---  
DC IN MODE      OPE OFF  
▷OPERATION LOCK  ON  
PAGE BACK
```

```
OPERATION LOCK
```

### ■ Para poner la unidad en modo OPERATION LOCK, siga las siguientes instrucciones:

Ajuste a "ON" la opción OPERATION LOCK del menú SYSTEM (2/2). (☞ Página 54, "Configuración del Menú")

- Cuando se pulse un botón de la unidad con ésta en modo OPERATION LOCK, aparecerá en pantalla el mensaje "OPERATION LOCK" durante aproximadamente 3 segundos.

### ■ Para desactivar el modo OPERATION LOCK, siga las siguientes instrucciones:

Ajuste a "OFF" la opción OPERATION LOCK del menú SYSTEM (2/2). Si se pulsa el botón EJECT con la unidad en modo OPERATION LOCK, aparecerá en pantalla el mensaje "OPERATION LOCK". Sin embargo, si pulsa repetidamente el botón EJECT, aparecerá la pantalla MENÚ.

# PREPARACIÓN - Introducción/expulsión de cintas -

Utilice cintas DV estándar o cintas DV pequeñas.

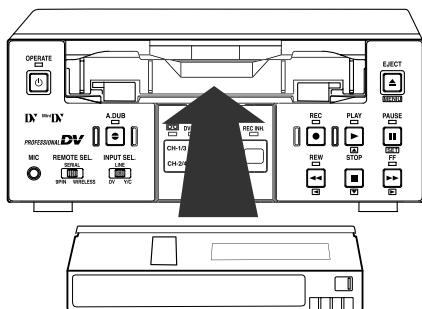

Cintas DV estándar

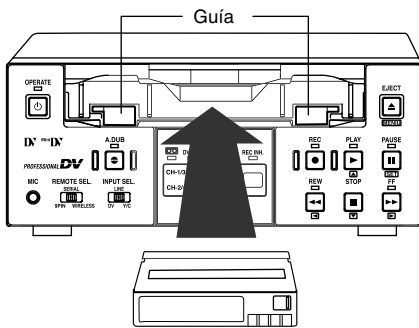

Cintas DV pequeñas

Pestaña

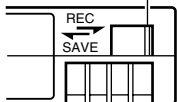

Clip

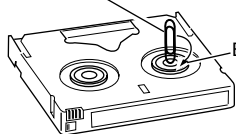

Bobina

Indicador de cinta

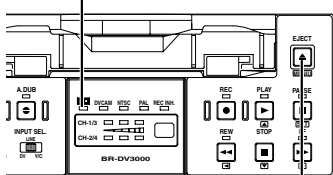

Botón EJECT

## Recuerde

- La cinta se puede introducir/expulsar incluso si la unidad está en modo OPERATE OFF.
- El proceso de introducción/expulsión dura 6 segundos aproximadamente.
- La cinta no se puede expulsar con el mando a distancia.

## Introducción de la cinta

### 1. Compruebe la cinta.

- Colocación de la pestaña.  
Coloque la pestaña en la posición "REC" para realizar una grabación o en la posición "SAVE" para evitar la pérdida accidental de material grabado.
- Asegúrese de que la cinta no esté floja.  
Utilice un objeto, como por ejemplo un clip, para girar la bobina en el sentido de la flecha. Si la cinta está tensa, la bobina no girará.

### 2. Compruebe que el indicador de cinta no esté iluminado.

Cuando se introduzca una cinta, el indicador de cinta se iluminará.

### 3. Introduzca una cinta.

- Para introducir una cinta DV estándar, encárela con la ranura de la cinta e introdúzcala.
- Para introducir una cinta DV pequeña, apóyela sobre las guías izquierda y derecha. Coloque la cinta, levante la compuerta y empújela lentamente hasta que el aparato la coja automáticamente.  
→ Mientras se introduzca la cinta, el indicador de cinta parpadeará.  
El indicador se iluminará cuando la cinta se haya introducido por completo.

## Expulsión de la cinta

### 1. Pulse el botón EJECT de la unidad.

→ Se iniciará la expulsión. Durante la misma, el indicador de cinta parpadeará.

### 2. Saque la cinta.

# PREPARACIÓN - Configuración/visualización de fecha y hora -

Mediante esta función se configura la fecha y la hora del reloj integrado. Gracias a la batería integrada recargable, la configuración de la fecha y la hora se mantiene aún cuando se corta la alimentación de la unidad. La fecha se mostrará en el monitor según la configuración del menú. Durante la reproducción, se registra la hora y la fecha.

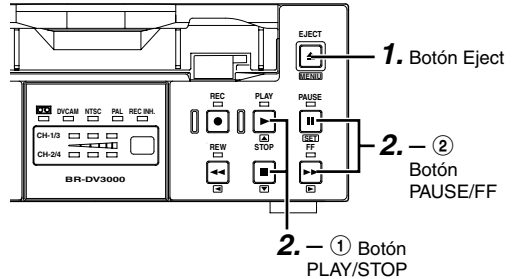
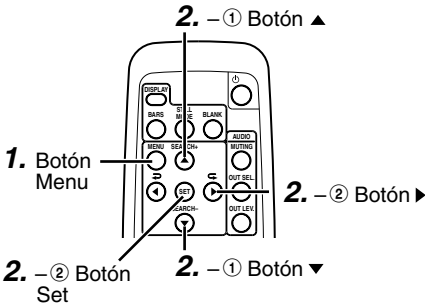

## Cursor del MENÚ PRINCIPAL

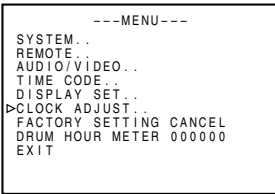

## CLOCK ADJUST menu

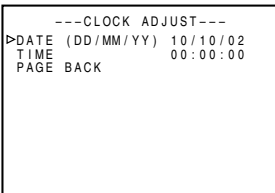

## Configuración de la fecha y la hora

La fecha y la hora se configuran mediante el menú CLOCK ADJUST. La configuración se puede realizar viendo la pantalla del monitor conectado al terminal VIDEO LINE OUT o al terminal Y/C OUT.

- La fecha y la hora se pueden configurar con el mando a distancia o desde la unidad.

### ■ Pulse el botón OPERATE de la distancia par encender la unidad y póngala en modo STOP.

\* Si cuando esté configurando la fecha y la hora hay alguna cinta en la unidad, expúlsela.

## 1. Visualización del MENÚ PRINCIPAL.

### Desde el mando a distancia

Pulse el botón MENU.

### Desde la unidad principal

Pulse el botón EJECT durante 2 segundos aproximadamente.

## 2. Visualización del menú ADJUST MENU.

### Desde el mando a distancia

- ① Pulse el botón ▲ o ▼ y lleve el cursor hasta la opción CLOCK ADJUST.
- ② Pulse el botón SET o el botón ►.

### Desde la unidad principal

- ① Pulse el botón PLAY o STOP y lleve el cursor hasta la opción CLOCK ADJUST.
- ② Pulse el botón PAUSE o FF.

# PREPARACIÓN – Configuración/visualización de fecha y hora – (continuación)

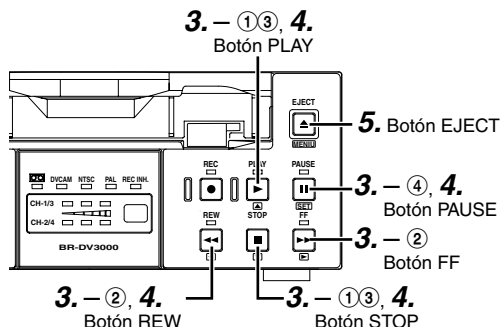
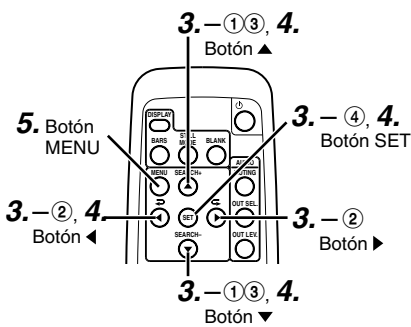

## 3. Configuración de fecha y hora en el menú CLOCK ADJUST.

### Desde el mando a distancia

- ① Pulse el botón ▲ o ▼ y lleve el cursor hasta la opción DATE o TIME. A continuación, pulse el botón ► o el botón SET.
- ② Pulse el botón ► o ◀ y seleccione el segmento de datos a configurar.
  - El segmento de datos empezará a parpadear.
- ③ Pulse el botón ▲ o ▼ para seleccionar los valores.
- ④ Repite los pasos ① y ③. Una vez establecida la configuración deseada, pulse el botón SET.

### Desde la unidad principal

- ① Pulse el botón PLAY o STOP y lleve el cursor hasta la opción DATE o TIME. A continuación pulse el botón FF o PAUSE.
- ② Pulse el botón FF o REW y seleccione el segmento de datos a configurar.
  - El valor seleccionado empezará a parpadear.
- ③ Pulse el botón PLAY o STOP para establecer el valor.
- ④ Repita los pasos ① - ③. Una vez establecida la configuración deseada, pulse el botón PAUSE.

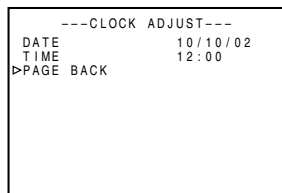
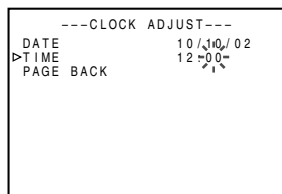
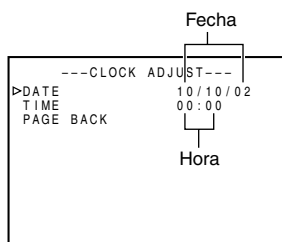

## Recuerde

El segmento "segundos" no se puede modificar. Una vez finalizada la configuración, pulse el botón SET (desde el mando a distancia) o el botón PAUSE (desde la unidad principal) comprobando la hora con otro reloj.

## 4. Para volver al MENÚ PRINCIPAL una vez finalizada la configuración, siga las siguientes instrucciones:

### Desde el mando a distancia

- Pulse el botón ◀.
- o
- Pulse el botón ▲ o ▼ para llevar cursor hasta PAGE BACK y, a continuación, pulse el botón SET.

### Desde la unidad principal

- Pulse el botón REW.
- o
- Pulse el botón PLAY o STOP para llevar el cursor hasta PAGE BACK y, a continuación, pulse el botón PAUSE.

## 5. Para volver al menú habitual, siga las siguientes instrucciones.

### Desde el mando a distancia

- Pulse el botón MENU.
- o
- Lleve el cursor hasta la opción EXIT del MENÚ PRINCIPAL y pulse el botón SET.

### Desde la unidad principal

- Pulse el botón EJECT.
- o
- Lleve el cursor hasta la opción EXIT del MENÚ PRINCIPAL y pulse el botón PAUSE.

## Selección de la visualización de fecha y hora

La fecha y la hora se muestran en la pantalla del monitor conectado al terminal VIDEO LINE OUT o al terminal Y/C OUT. La configuración se puede realizar mediante el menú DISPLAY (1/2) para activar/desactivar la visualización y mediante el menú DISPLAY (2/2) para establecer el aspecto de la visualización. (Página 54)

### Visualización del Menú PRINCIPAL

```
---MENU---
SYSTEM. . .
REMOTE. . .
AUDIO/VIDEO. . .
TIME CODE. . .
▶ DISPLAY SET. . .
CLOCK ADJUST. . .
FACTORY SETTING CANCEL
DRUM HOUR METER 000000
EXIT
```

### Menú DISPLAY (1/2)

```
---DISPLAY[1/2]---
DIPLAY OFF
COUNTER POSI. LOWER-R
TIME CODE ON
VTR MODE ON
TAPE REMAIN OFF
▶ TIME DATE DATE+TM
AUDIO INFO. CH+RATE
NEXT PAGE
PAGE BACK
```

### Menú DISPLAY (2/2)

```
---DISPLAY[2/2]---
▶ DATE STYLE DD/MM/YY
TIME STYLE 24H
BARS OFF
PAGE BACK
```

### Botón DISPLAY

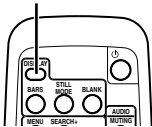

### Visualización en pantalla

```
32K CH-1/2          SP000=1=
[10/10/02]          STANDBY-OFF
[12:00:00]          TCR 02:00:00:00
```

Visualización de fecha/hora

## Configuración

**1. Seleccione el elemento DISPLAY SET del menú PRINCIPAL. Aparecerá el menú DISPLAY (1/2).**

**2. Configure la opción TIME/DATE del menú DISPLAY (1/2)**

#### ■ TIME DATE

OFF : No visualiza la fecha ni la hora.  
TIME : Visualiza sólo la hora.  
DATE : Visualiza sólo la fecha.  
DATE + TM : Visualiza la hora y la fecha.

**3. Seleccione el elemento NEXT PAGE del menú DISPLAY (1/2) para pasar al menú DISPLAY (2/2).**

**4. Configure los elementos DATE STYLE y TIME STYLE del menú DISPLAY (2/2).**

#### ■ DATE STYLE... Configure el orden de visualización de la fecha.

AA/MM/DD: Año / mes / día  
MM/DD/AA: Mes / día / año  
DD/MM/AA: Día / mes / año

#### ■ TIME STYLE... Seleccione la visualización de la hora.

24H: modo 24 horas  
12H: modo 12 horas

## Visualización en pantalla:

### Desde el mando a distancia

- Pulse el botón DISPLAY.

### Desde la unidad principal

- Configure la opción DISPLAY del menú DISPLAY (1/2) en ON o AUTO.

## Recuerde

- Modo RECORDING o STOP : Se muestran los datos en el reloj incorporado.
- Durante la reproducción : Se muestra la fecha/hora grabada en la cinta.
- Durante la grabación de la señal DV : Se muestran los datos de fecha/hora del terminal DV.

# GRABACIÓN - Conexión y configuración -

En este capítulo se explican los métodos de conexión, configuración y operación necesarios para utilizar esta unidad como grabadora.

Esta unidad no puede utilizarse como grabadora de sistema de edición.

## Conexión

### ■ Cuando se conecta a un aparato de vídeo equipado con un terminal DV

Las imágenes se pueden grabar casi sin deterioro de la calidad de imagen.

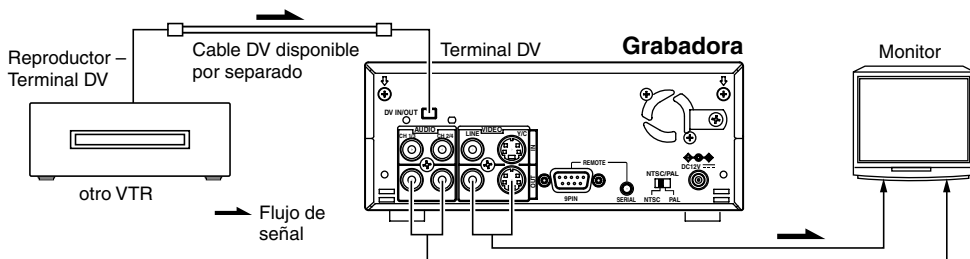

### Recuerde

- Apague ambos dispositivos y conecte el cable DV.
- No coloque el extremo del cable DV al puerto DV de ambos dispositivos de forma incorrecta (al revés).
- Cuando se reciban las señales del terminal DV, el modo de grabación de sonido de la grabadora será el mismo que el del reproductor.
- Se grabarán los datos de fecha y hora del terminal DV.
- Para grabar los datos de código de tiempo del terminal DV, configure la opción TC DUPLICATE del menú TIME CODE en AUTO o NON DROP. (Página 62)
- Cuando se cambia el reproductor BR-DV600 de modo STILL a PLAY, la salida de audio quedará silenciada brevemente tras ponerse en marcha. Después funcionará con normalidad (esto no ocurre con el BR-DV600A).
- Cuando se conecta a un D9VTR (equipado con SA-DV60), no es posible cambiar la información de fecha/hora.

### ■ Esta unidad está conectada a un aparato de vídeo sin terminal DV (entrada analógica):

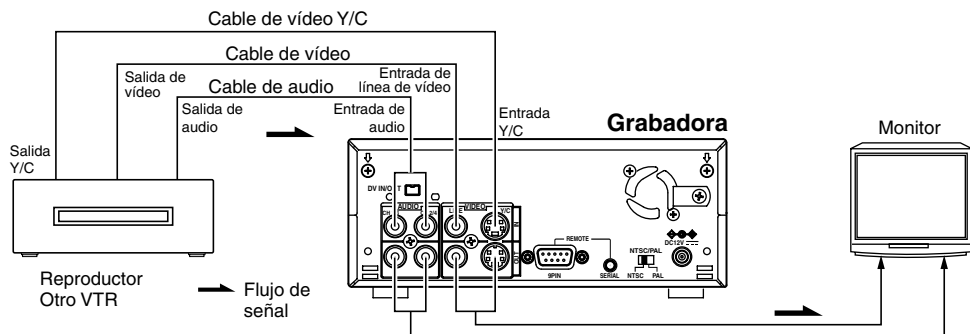

### Recuerde

Cuando se reciban señales de vídeo de baja calidad o imágenes de búsqueda, la salida de vídeo y sonido puede distorsionarse temporalmente. Por favor, reciba señales estables a través de TBC, etc.

# Configuración

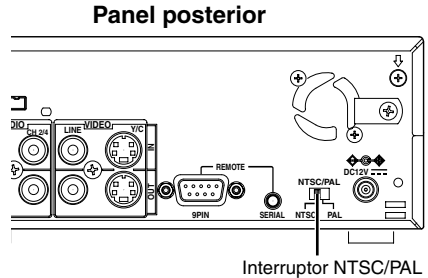
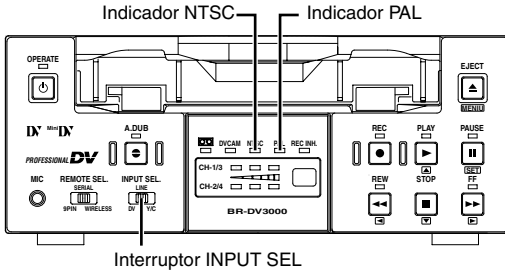

## Recuerde

- Para recibir señales DV, el sistema de señales (NTSC/PAL) se identifica automáticamente.
- Para recibir señales DV, la opción AUDIO MODE no puede configurarse. Se quedará en el mismo modo que el de la señal de entrada. (48K o 32K)

## Menú AUDIO/VIDEO

```

---AUDIO VIDEO---
▷AUDIO MODE      48K
A OUT AT SEARCH  ON
AUDIO OUT SEL    CH-1/2
AUDIO OUT LEVEL  NORM
SET UP (NTSC)    OFF
PAGE BACK
    
```

## Menú Sistema (1/2)

```

---SYSTEM[1/2]---
STL/F.ADV        2ND
BACKUP REC TIME  OFF
▷LONG PAUSE TIME 5MIN
LONG PAUSE MODE  F.ADV
INDEX WRITE      ON
REPEAT MODE      BLANK
NEXT PAGE
PAGE BACK
    
```

## ■ Configuración del sistema de señales (NTSC/PAL)

El sistema de señales para entrada analógica se fija con el interruptor NTSC/PAL situado en el panel posterior. Se iluminará el indicador NTSC o PAL en el panel frontal dependiendo de la configuración.

\* Antes de fijar el interruptor NTSC/PAL, fije la unidad en modo OPERATE OFF.

## ■ Selección de la señal de entrada de vídeo

Utilice el interruptor INPUT SEL. del panel frontal.

Y/C : Señales de vídeo separadas de entrada Y/C.

LINE : Señales de vídeo de entrada compuesto.

DV : Señales de entrada DV.

## ■ Configuración del menú AUDIO/VIDEO (☞ Página 61)

### • Modo audio

Utilice este elemento del menú para configurar la frecuencia de muestreo de audio para la grabación.

32K : Realiza la grabación con una frecuencia de muestreo de audio de 32 kHz. Utilice esta configuración cuando realice una mezcla de audio en los canales CH3 y CH4.

48K : Realiza la grabación con una frecuencia de muestreo de audio de 48 kHz. No está disponible la mezcla de audio.

### • SET UP (sólo NTSC)

Configure este elemento para aceptar/rechazar la configuración de señales de vídeo compuesto o vídeo Y/C separado durante la grabación.

## ■ Configuración del menú SYSTEM (☞ Página 57)

### • LONG PAUSE TIME

Establece el periodo de tiempo después del cual la unidad se configurará en modo de protección de la cinta cuando se active una pausa durante un periodo de tiempo extenso.

### • INDEX WRITE

Este ajuste conecta/desconecta la grabación automática de señales de índice al comenzar la grabación.

## ■ Configuración de la grabación con código de tiempo durante la entrada de señal DV

Selecione la opción TC DUPLICATE del menú TIME CODE para determinar si utiliza el código de tiempo del reloj y el generador de código de tiempo interno o los datos del terminal DV.

(☞ Página 62)



# GRABACIÓN - Configuración de códigos de tiempo -

## Grabación con código de tiempo

Esta unidad posee un generador/lector de código de tiempo interno. Graba códigos de tiempo durante la grabación. No graba el bit del usuario.

Los códigos de tiempo se graban de acuerdo con la siguiente condición de grabación:

Los códigos de tiempo se graban en modo REC RUN. (REC RUN: los códigos de tiempo sólo funcionan durante la grabación).

Condición	Grabación de código de tiempo
El código de tiempo se preprograma en esta unidad.	<ul style="list-style-type: none"> <li>Se graban los códigos de tiempo preprogramados en el generador de código de tiempo interno (sólo la primera vez).</li> <li>Cuando finaliza la grabación, el código de tiempo establecido se borra y se produce una regeneración.</li> </ul> <p>— Recuerde —</p> <p>El modo fotograma se selecciona la opción NDF/DF del menú TIME CODE. (sólo NTSC)</p>
El código de tiempo no se preprograma.	<ul style="list-style-type: none"> <li>Lee los códigos de tiempo grabados en la cinta y continúa grabando los códigos de tiempo de esos valores. (regeneración)</li> <li>Si no se graba ningún código de tiempo, empieza desde "00".</li> <li>* A veces no se pueden leer los códigos de tiempo grabados al principio de la cinta.</li> </ul>

## Códigos de tiempo preprogramados

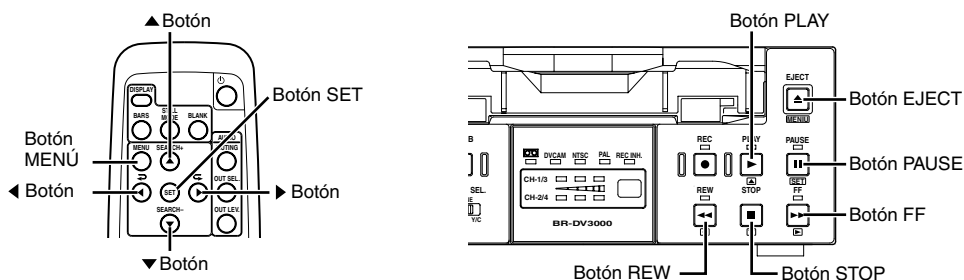

### Recuerde

Si mantiene apretado el botón REC en modo STOP, aparecerá el valor del generador de código de tiempo interno.

Los códigos de tiempo se preprograman a través del menú TIME CODE. Puede programarse a través del mando a distancia o de la unidad Principal.

■ Pulse el botón OPERATE de la unidad Principal o del mando a distancia para conectar la alimentación y programar la unidad en modo STOP.

\* Para programarlo con la unidad principal, primero saque la cinta de la unidad si ésta estuviese dentro.

## MENÚ PRINCIPAL

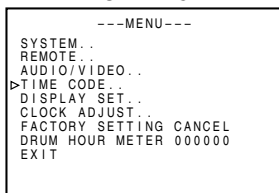

## MENÚ TIME CODE



### ■ Puesta a cero del código de tiempo:

- 1 Seleccione el menú CLEAR.
- 2 Establezca el valor en EXECUTE y pulse el botón SET (mando a distancia) o el botón PAUSE (unidad principal).

### Recuerde

Modo fotograma (sólo NTSC)

#### DROP

:Códigos de tiempo que coinciden con la hora actual.

#### NON DROP

:Use esta configuración si el número de fotogramas es importante.

## 1. Visualizar MENÚ PRINCIPAL.

### Desde el mando a distancia

Pulse el botón MENU.

### Desde la unidad principal

Pulse el botón EJECT durante al menos 2 segundos.

## 2. Visualizar el menú TIME CODE.

### Desde el mando a distancia

Seleccione la opción TIME CODE con el botón ▲/▼ y pulse el botón SET o ►.

### Desde la unidad principal

Seleccione la opción TIME CODE con el botón PLAY/STOP y pulse el botón PAUSE o FF.

## 3. Preprograme el código de tiempo (hora, minuto, segundo, fotograma).

### Desde el mando a distancia

- 1 Seleccione la opción TC con el botón ▲/▼ y pulse el botón SET o ►.  
→ Los dígitos de la hora parpadearán.
- 2 Pulse el botón ►/◀ para cambiar al siguiente segmento de dígitos.
- 3 Pulse el botón ▲/▼ para cambiar el valor de los dígitos que parpadearán.
- 4 Repita los pasos 2 y 3 previos y configure todos los valores. Pulse el botón SET.

### Desde la unidad principal

- 1 Seleccione la opción TIME CODE con el botón PLAY/STOP y pulse el botón PAUSE o FF.
- 2 Pulse el botón FF o REW para cambiar al siguiente segmento de dígitos.
- 3 Pulse el botón PLAY/STOP para cambiar el valor de los dígitos que parpadearán.
- 4 Repita los pasos 2 y 3 previos y configure todos los valores. Pulse el botón PAUSE.

## 4. Configure el modo fotograma (NON DROP/DROP) ... (sólo NTSC)

### Desde el mando a distancia

- 1 Seleccione la opción NDF/DF con el botón ▲/▼ y pulse el botón SET o ►.
- 2 Pulse el botón ▲/▼ para seleccionar el valor.
- 3 Pulse el botón SET para confirmar el valor configurado.

### Desde la unidad principal

- 1 Seleccione la opción NDF/DF con el botón PLAY/STOP y pulse el botón SET o FF.
- 2 Pulse el botón PLAY/STOP para seleccionar el valor.
- 3 Pulse el botón PAUSE para confirmar la configuración.

## 5. Regreso a la pantalla usual.

### Desde el mando a distancia

Pulse el botón MENU.

### Desde la unidad principal

Pulse el botón EJECT.

## Grabación de códigos de tiempo de un terminal de entrada DV:

- Seleccione la opción TC DUPLICATE del menú TIME CODE en AUTO.
- Para grabar códigos de tiempo en el modo de fotograma Non-drop de BR-DV600, GY-DV500 o GY-DV700W, establezca la configuración de TC DUPLICATE en NON DROP.

### Recuerde

Si mantiene pulsado el botón REC en modo STOP cuando la opción TC DUPLICATE está configurado en AUTO o NON DROP, las señales EE de los códigos de tiempo del terminal de entrada DV podrán ser revisadas.

# GRABACIÓN - Métodos de grabación -

## Desde el mando a distancia

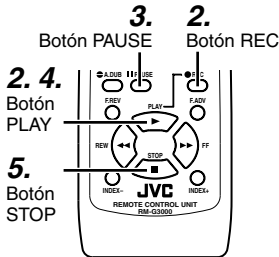

## Desde la unidad principal

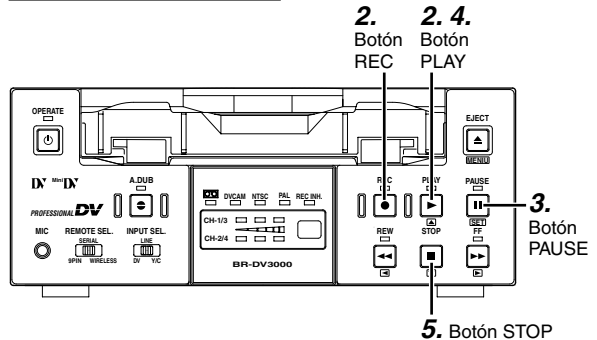

### Recuerde

- Si se ha detenido la grabación en pausa durante un periodo de tiempo extenso, la unidad se pondrá directamente en modo STOP para proteger la cinta. El periodo de tiempo tras el cual la unidad cambiará a modo STOP puede ser configurada a través de la opción LONG PAUSE TIME del menú SYSTEM (1/2).
- Esta unidad no puede ejecutar funciones de edición.

### Recuerde

Si se realiza la grabación justo después del estado RECORDING PAUSE, las señales de índice no se grabarán.

### 1. Introduzca la cinta.

- Antes de introducir la cinta, compruebe que la pestaña posterior de la cinta se sitúa en REC.  
→ La unidad principal está encendida.

### 2. Comience la grabación.

- Mantenga pulsado el botón REC y pulse el botón PLAY.

### 3. Detenga la grabación en pausa.

- Pulse el botón PAUSE.

### 4. Reanude la grabación.

- Pulse el botón PLAY.

### 5. Detenga la grabación.

- Pulse el botón STOP.

## Grabación de señales de índice

Cuando la opción INDEX WRITE del menú SYSTEM (1/2) está configurado como ON, se grabará una señal de índice en el punto inicial de grabación.

En modo PLAYBACK, podrá detectarse la posición donde esté grabada la señal de índice (buscar índice).

### ■ Durante la grabación, pulse el botón REC para grabar la señal de índice.

\* Deje al menos un intervalo de un minuto entre la grabación de señales de índice.

No es posible la grabación de señales de índice después de la grabación de la cinta.

# GRABACIÓN - Mezcla de audio -

Con cintas grabadas en modo audio de 32kHz, la mezcla de audio puede realizarse en los canales CH3 y CH4 después de la grabación.

## Notas

- En cintas grabadas en modo audio de 48 kHz no se podrá realizar la mezcla de audio.
- La mezcla de audio no se puede realizar con señales de entrada DV.

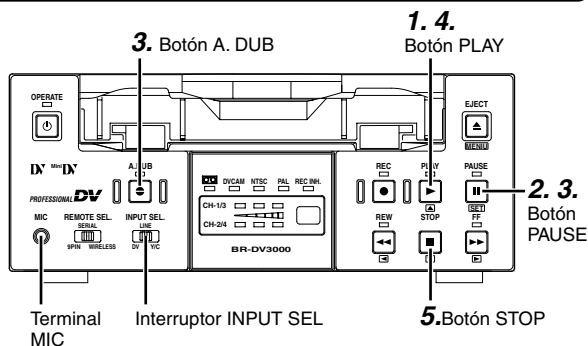
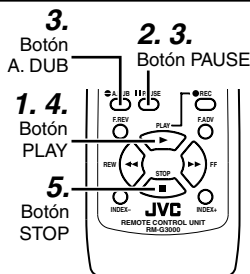

## Conexión

Los sonidos de mezcla de audio se reciben desde el terminal AUDIO IN en el panel posterior o el terminal MIC del panel frontal. El terminal MIC prevalece sobre el terminal AUDIO IN.

## Configuración

- Establezca la opción AUDIO del menú AUDIO/VIDEO a "32K".
- No coloque el interruptor INPUT SEL del panel frontal en "DV".

## Operación

- 1. Pulse el botón PLAY para reproducir la cinta.**
  - 2. En la posición que desee mezclar audio, pulse el botón PAUSE.**  
→ La unidad pasa a modo STILL.
  - 3. Mantenga pulsado el botón PAUSE y pulse el botón A. DUB.**  
→ La unidad pasa a modo de pausa de mezcla de audio.
  - 4. Pulse el botón PLAY.**  
→ Comienza la mezcla de audio. Las señales de audio se graban en los canales CH3 y CH4.
- **Para detener temporalmente la mezcla de audio, pulse el botón PAUSE.**
- 5. Para finalizar la mezcla de audio, pulse el botón STOP.**

## Recuerde

- Durante la mezcla de audio, si la cinta llega a una parte grabada en un modo que no permite la mezcla (como modo LP o modo audio de 48kHz), el VTR pasará a modo STOP. Cuando esto ocurra, escuchará un ruido de volumen elevado desde la salida DV. Por ello, antes de realizar la mezcla de audio, compruebe el modo de grabación de la cinta.
- En caso de que haya un micrófono conectado al terminal MIC, la salida de sonido de este terminal quedará grabada. Si no hay entrada MIC, se grabarán las señales del terminal AUDIO IN CH1/3, CH2/4 del panel posterior.
- Cuando no se puede realizar la mezcla de audio, se visualizará un mensaje de alarma en el monitor. (véase Página 23)
- La pausa en la mezcla de audio no puede realizarse en modo STOP. Por favor, realícela en modo STILL.  
Durante la pausa en la mezcla de audio, se emitirá un sonido desde los canales CH3/CH4 a través del monitor, pero la salida de sonido del terminal DV no será posible.
- Si se repite la mezcla de audio en una sección pequeña de la cinta, puede que se oiga ruido durante un instante cuando se reproduzca esa sección.
- Durante la mezcla de audio puede escucharse ruido en el vídeo de reproducción o sonido EE pero la grabación será normal.
- El sonido de la reproducción de CH1/2 no puede grabarse en CH3/4 (sonido sobre sonido).
- Durante la operación de retroceso en la mezcla de audio, la mezcla no podrá realizarse sobre partes no grabadas.
- Cuando se realiza la mezcla de audio en cintas grabadas con otros aparatos, puede que la grabación no resulte correcta. Realice una grabación con esta unidad antes de hacer la mezcla de audio.

# GRABACIÓN - Función de grabación de seguridad -

Al conectar esta unidad a otros aparatos DV, ésta podrá realizar grabaciones continuas y más largas. Esta unidad puede fijarse como una unidad conectada a una videocámara (GY-DV300/DV500/DV550/DV5000, etc.). Cuando se acaba la grabación en la cinta de la unidad de origen, esta unidad puede comenzar a grabar, lo que permite mayor número de horas de grabación.

## Unidad de seguridad: unidad principal

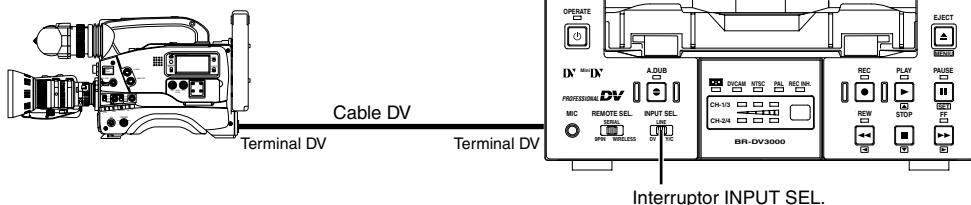

## Conexión

Conecte el terminal DV de la fuente de la unidad de origen al terminal DV de esta unidad con un cable DV.

## Configuración de esta unidad

■ Fije el interruptor **INPUT SEL.** del panel frontal en “DV”.

■ Active la función **BACKUP REC TIME** del menú **SYSTEM (1/2)**.

Utilice las siguientes configuraciones de acuerdo a la longitud de la cinta de la unidad de origen.

Para cintas DV o mini DV:

25MIN : cinta 30 minutos

55MIN : cinta 60 minutos

75MIN : cinta 80 minutos

115MIN : cinta 120 minutos

175MIN : cinta 180 minutos

265MIN : cinta 270 minutos

OFF : No grabación de seguridad

■ Ajuste la opción **TC DUPLICATE** del menú **TIME CODE** en “OFF”.

- Graba los datos del generador de código de tiempo interno o del reloj interno.

- Cuando la opción del menú **TC DUPLICATE** se encuentra en “AUTO” o “NON DROP”, el código de tiempo de la videocámara DV dejará de pasar hacia delante. Si el cable DV está desconectado, el código de tiempo de la grabación de seguridad dejará de pasar hacia delante.

## Operación

**1. La grabación comienza en la unidad de origen.**

\* Grabe desde el principio de la cinta de grabación.

**2. Esta unidad comienza a grabar cuando la cinta de la unidad de origen está a punto de acabar (unos 5 minutos antes del final de la cinta).**

- Esta unidad comienza a grabar cuando el tiempo de grabación de la unidad de origen alcanza el tiempo configurado por el ajuste **BACKUP TIME**.

## Recuerde

- La grabación de seguridad graba la imagen y el sonido de la unidad de origen a la principal.

Mientras esta unidad esté realizando una grabación de seguridad, continúe rodando desde la unidad de origen.

- El modo audio es el modo configurado en la unidad de origen (32K/48K).
- Establezca la función **BACKUP REC TIME** en “OFF” si la unidad no realiza una grabación de seguridad.

# GRABACIÓN - Grabar utilizando el terminal remoto de serie -

Puede comenzar y detener la grabación con el mando a distancia en serie o con el interruptor FOOT conectado al terminal remoto de serie del panel posterior.

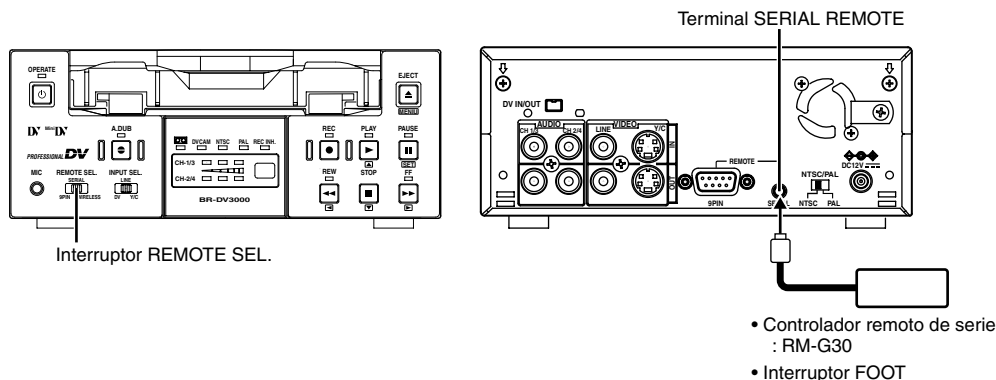

## Menú REMOTE (1/2)

```
---REMOTE[1/2]---
▶REMOTE          ON
LOCAL FUNCTION  ALL KEYS
PREROLL         SS
REM FF/REW MODE FF/REW
REM STOP SEL    EE
PB START DELAY  OF
SYNCHRONIZATION ON
NEXT PAGE
PAGE BACK
```

## Recuerde

- El mando a distancia en serie puede realizar otras operaciones distintas de la de grabación.
- Los botones de la unidad que puedan ser operables podrán configurarse a través de la función LOCAL FUNCTION del menú REMOTE (1/2).

## Menú REMOTE (2/2)

```
---REMOTE[2/2]---
CONTROLLER SEL TYPE1
▶FOOT SW           OFF
PAGE BACK
```

## Conexión

Conecte el mando a distancia (disponible por separado: RM-G30) o el interruptor FOOT al terminal SERIAL REMOTE del panel posterior.

## Configuración

■ Coloque el interruptor REMOTE SEL. del panel frontal en "SERIAL".

■ Establezca la función REMOTE del menú REMOTE (1/2) en "ON".

■ Establezca el elemento FOOT SW del menú REMOTE (2/2) de la forma en que se use el terminal remoto de serie.

- OFF : Póngalo en "OFF" cuando utilice el mando a distancia en serie.
- L EDGE : Las operaciones de grabación y grabación en pausa son activadas en la parte baja LOW de la señal del interruptor FOOT.
- H EDGE : Las operaciones de grabación y grabación en pausa son activadas en la parte alta HIGH de la señal del interruptor FOOT.
- L LEVEL : Graba en la parte baja y hace una pausa en la grabación en la parte alta de la señal del interruptor FOOT.

## Operación

Antes de utilizar el interruptor FOOT, establezca el modo de grabación o grabación con pausa a través de los botones de la unidad principal.

## Recuerde

- El interruptor FOOT sólo puede utilizarse para cambiar la operación de grabación de ON a OFF.
- Las funciones del interruptor FOOT funcionan independientemente de las configuraciones del interruptor REMOTE SEL.

# REPRODUCCIÓN - Conexión/Configuración -

Esta sección explica el método de operación, la configuración y la conexión necesarios para utilizar esta unidad como reproductor.

## Conexión

### ■ Utilice esta unidad como aparato autónomo

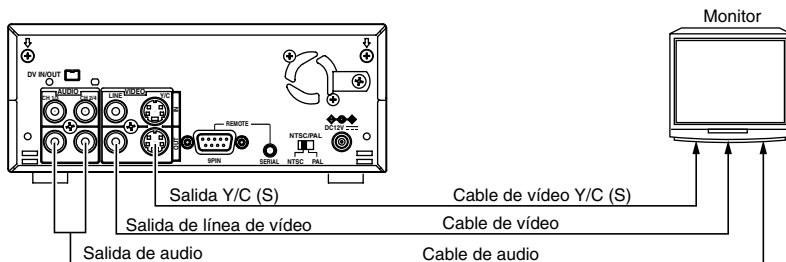

### ■ Conexión de esta unidad a un aparato de vídeo con un terminal DV

Puede grabar casi sin pérdida de calidad de imagen o sonido.

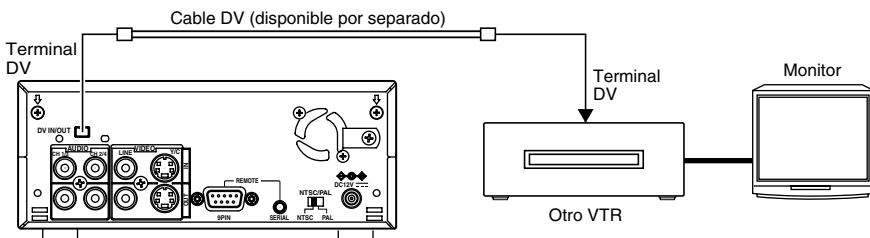

Reproductora: panel posterior de la unidad principal

## Recuerde

- Apague ambos dispositivos y conecte el cable DV.
- No coloque el extremo del cable DV al puerto DV de ambos dispositivos de forma incorrecta (al revés).
- Si la grabadora es una GY-DV500 o GY-DV700W, y activa el PLAY del BR-DV3000 desde el modo STOP, la fase de la salida de audio EE desde la videocámara se verá desplazada.
- No es posible la entrada DV para las GY-DV300E y GY-DV700W.

### ■ Conexión de esta unidad a un aparato de vídeo sin terminal DV (señal analógica):

Reproductora: panel posterior de la unidad principal

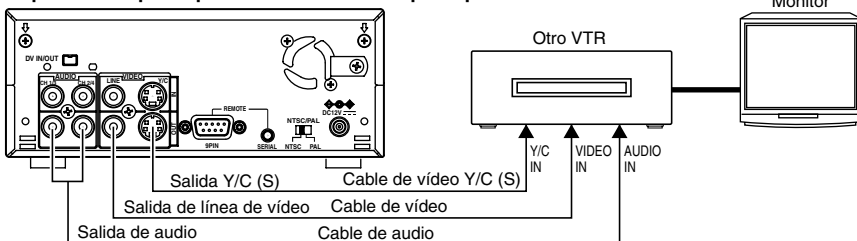

## Configuración

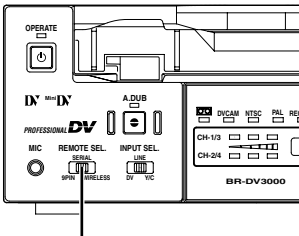

Interruptor REMOTE SEL.

### Menú SYSTEM (1/2)

```

---SYSTEM[1/2]---
>STL/F.ADV      2ND
BACKUP REC TIME  OFF
LONG PAUSE TIME 5MIN
LONG PAUSE MODE  F-ADV
INDEX WRITE      ON
REPEAT MODE      BLANK
NEXT PAGE
PAGE BACK
    
```

### Menú AUDIO / VIDEO

```

---AUDIO VIDEO---
AUDIO MODE      48K
>A OUT AT SEARCH ON
AUDIO OUT SEL   CH-1/2
AUDIO OUT LEVEL NORM
SET UP (NTSC)  OFF
PAGE BACK
    
```

### Recuerde

Las funciones AUDIO OUT SEL o AUDIO OUT LEVEL también pueden ajustarse a través del botón AUDIO OUT SEL o AUDIO OUT LEV del mando a distancia inalámbrico.

### ■ Interruptor REMOTE SEL. del panel frontal

Para utilizar el mando a distancia inalámbrico, ponga el interruptor en "WIRELESS".

### Recuerde

Para controlar la unidad con los 9 PIN REMOTE o el terminal SERIAL REMOTE, configure el menú REMOTE en "ON".

### ■ Menú SYSTEM

#### • STL/F.ADV MODE

Utilice esta opción para seleccionar el tipo de imagen para la reproducción de imagen fija o reproducción avanzada de fotografías.

(Imagen de campo, 1ª imagen de campo, 2ª imagen de campo e imagen de fotograma)

**Nota:** Las imágenes fijas también pueden seleccionarse con el botón STILL MODE del mando a distancia inalámbrico.

#### • LONG PAUSE TIME

Utilice esta función del menú para configurar el intervalo de tiempo tras el cual la unidad pasará al modo de protección de la cinta (5, 3, 2, o 1 minutos, 30 segundos).

#### • LONG PAUSE MODE

Utilice este modo para seleccionar el estado de la operación cuando pasa a modo de protección de cinta tras un extenso periodo en modo STILL. (F.ADV o STBY-OFF)

#### • REPEAT MODE

Utilice este menú para activar/desactivar la función REPEAT PLAYBACK o para seleccionar el tipo REPEAT PLAYBACK. Para deshabilitar REPEAT PLAYBACK, cambie a OFF. (OFF, INDEX, VIDEO END, TAPE END)

### ■ Menú AUDIO/VIDEO

#### • A. OUT AT SEARCH

Utilice esta opción del menú para activar/desactivar (ON/OFF) la salida de audio durante una reproducción a velocidad variable.

#### • AUDIO OUT SEL

Utilice esta opción del menú para seleccionar el canal de salida de audio cuando reproduzca cintas grabadas en modo 32kHz (CH1/2, CH3/4, MIX).

#### • AUDIO OUT LEVEL

Utilice este elemento del menú para seleccionar el nivel de salida de audio (NORM, ATT). Establezca el nivel ATT cuando desee reproducir cintas grabadas a -12dB con dispositivos DV del consumidor.

#### • SETUP (solo NTSC)

Utilice esta configuración para determinar si debe aplicar las configuraciones a las señales de salida de vídeo compuesto o de vídeo separado Y/C.



# REPRODUCCIÓN - Método de reproducción básico -

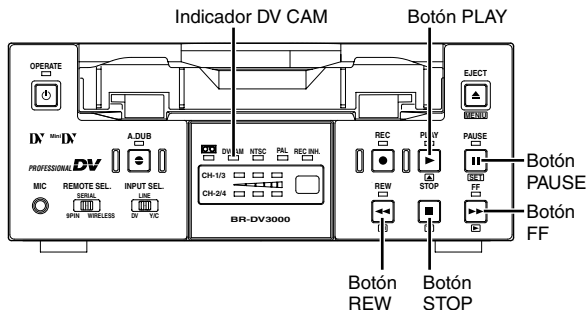
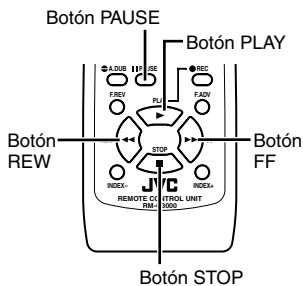

## Nota

Las cintas grabadas en modo LP no pueden volver a reproducirse. El monitor mostrará el mensaje de aviso: "LP TAPE!".

## Recuerde

Cuando la salida de imagen fija continúa durante un periodo de tiempo prolongado, la unidad pasará automáticamente al modo de protección de la cinta.

El lapso de tiempo puede seleccionarse desde la opción LONG PAUSE TIME del menú SYSTEM.

## 1. Introduzca la cinta grabada.

→ Se enciende la unidad.

## 2. Comience la reproducción.

Pulse el botón PLAY.

→ Comienza la reproducción. Si la cinta está grabada en formato DVCAM, el indicador DVCAM se iluminará.

## 3. Pausa.

Pulse el botón PAUSE.

→ Se emite una imagen fija.

## ■ Para cambiar el tipo de imagen fija

### Mando a distancia

Pulse el botón STILL MODE. La imagen fija cambia de la siguiente forma cada vez que se pulsa el botón.

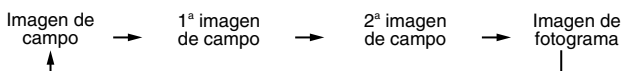

## 4. Reanude la reproducción.

Pulse el botón PLAY.

## 5. Detenga la reproducción.

Pulse el botón STOP.

### Adelantar o rebobinar de forma rápida

■ Cuando la unidad está en modo STOP, pulse el botón FF y adelantará la cinta de forma rápida.

■ Cuando la unidad está en modo STOP, pulse el botón REW y rebobinará la cinta de forma rápida.

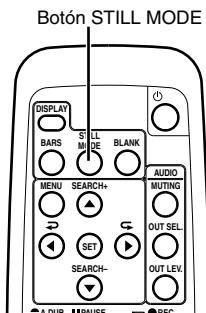

# REPRODUCCIÓN - Función de reproducción especial -

## Reproducción de fotogramas avanzada (marcha atrás)

Utilice el mando a distancia.

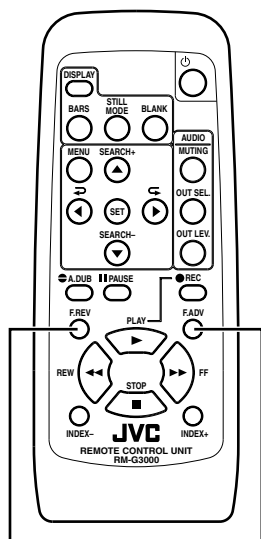

Botón  
F.REV

Botón  
F.ADV

### Recuerde

Cuando pulse el botón PAUSE de la unidad principal en el modo STILL, la imagen avanzará fotograma a fotograma.

### Configuración

#### ■ La opción STL/F. ADV MODE del menú SYSTEM

Seleccione la cantidad de reproducción avanzada de fotogramas e imagen fija.

- FIELD** : La imagen avanza campo por campo (1°/2° alterno).  
**1<sup>st</sup> FIELD** : La imagen avanza fotograma por fotograma y se muestra la primera imagen de campo.  
**2<sup>nd</sup> FIELD** : La imagen avanza fotograma a fotograma, y se muestra la segunda imagen de campo.  
**FRAME** : La imagen avanza fotograma por fotograma, y se muestra la imagen del fotograma.

### Operación

1. Configure la unidad en modo STILL.
2. Pase los fotogramas hacia delante.

Pulse el botón F. ADV.

Cuando mantenga el botón F. ADV, la imagen pasará hacia delante de forma continua.

#### ■ Pase los fotogramas hacia atrás.

Pulse el botón F. REV.

Cuando mantenga el botón F. REV, la imagen pasará hacia atrás de forma continua.

# REPRODUCCIÓN - Reproducción especial - (continuación)

## Reproducción a velocidad variable

Utilice el mando a distancia.

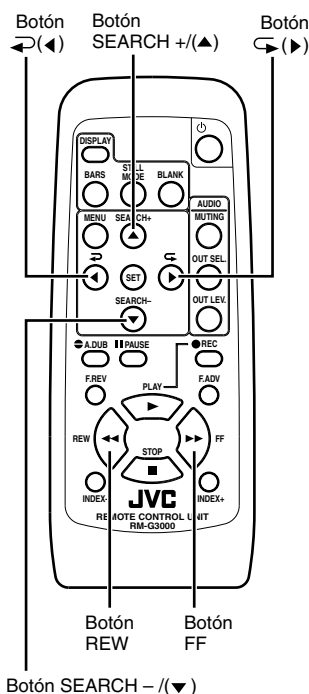

### Configure la unidad en modo de búsqueda.

El botón de la unidad principal también puede utilizarse para fijar la unidad en modo de búsqueda.

1. Ponga la unidad en modo **PLAYBACK** o **STILL**.
2. Pulse el botón **FF** para ejecutar la reproducción rápida.  
Pulse el botón **REW** para ejecutar la reproducción hacia atrás.

■ La velocidad de búsqueda cambia de acuerdo con la siguiente secuencia cada vez que pulse el botón **FF** o **REW**:

X20→X5→X10→X20

En modo **DVCAM**, la velocidad máxima es de 15X.

### Cambio de la velocidad de reproducción de rápida hacia atrás:

■ Durante la reproducción normal o la búsqueda hacia delante:

Si pulsa los botones **SEARCH + (▲)**, la velocidad de reproducción aumenta.

Si pulsa los botones **SEARCH - (▼)**, la velocidad de reproducción disminuye.

■ Durante la reproducción hacia atrás o la búsqueda hacia atrás:

Si pulsa los botones **SEARCH + (▲)**, la velocidad de reproducción disminuye.

Si pulsa los botones **SEARCH - (▼)**, la velocidad de reproducción aumenta.

La velocidad de reproducción variable cambia de la siguiente forma en la dirección hacia delante y hacia atrás.

Velocidad 0→0.1→0.33→0.5→1→2→5→10→20X

(Fija)

\* La velocidad 0,1 X indica la reproducción lenta (avance continuo de fotogramas).

■ Durante el modo **STILL**:

Si pulsa los botones **SEARCH + (▲)**, la cinta se reproducirá en dirección hacia delante.

Si pulsa los botones **SEARCH - (▼)**, la cinta se reproducirá en dirección hacia atrás.

### Cambio de dirección o reproducción

■ Para cambiar la reproducción de normal o rápida a reproducción hacia atrás:

- Pulse el botón (◀) ⇨.

Si pulsa este botón durante la reproducción, pasará a reproducción hacia atrás.

■ Para cambiar de reproducción hacia atrás o rebobinado a reproducción hacia delante.

- Pulse el botón (▶) ⇨.

Si pulsa este botón durante la reproducción hacia atrás, pasará a reproducción normal.

Si pulsa este botón durante la reproducción hacia delante, pasará a reproducción rápida hacia delante.

### Recuerde

- La opción **A. OUT AT SEARCH** del menú **AUDIO/VIDEO** puede establecerse para conectar/desconectar la salida de audio durante el modo de búsqueda.
- Si la velocidad de reproducción de 0,1 X (paso lento) ha sido continua durante unos 40 segundos, la unidad cambiará automáticamente a velocidad de reproducción 0,2 X (lineal lenta) para así proteger la cinta.

# REPRODUCCIÓN - Función de localización -

## Búsqueda de índice

Esta función localiza y avanza/rebobina hasta la posición donde haya grabada una señal de índice. Utilice el mando a distancia.

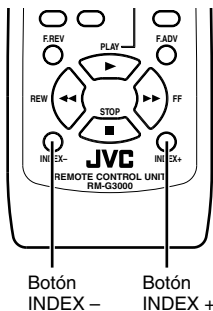

Pantalla del monitor

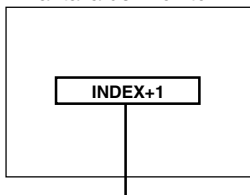

Durante la búsqueda por índices, este mensaje se muestra en el monitor (el número representa la posición del índice).

### ■ Para localizar un índice en dirección hacia delante con respecto a la posición actual de la cinta:

- Pulse el botón INDEX +.

La posición de índice que hay que localizar podrá especificarse por el número de veces que pulse este botón. (máx. 99)

### ■ Para localizar un índice en dirección hacia atrás con respecto a la posición actual de la cinta:

- Pulse el botón INDEX -.

La posición de índice que hay que localizar podrá especificarse por el número de veces que pulse este botón. (máx. 99)

### ■ Cuando pulse el botón INDEX + o INDEX -, la unidad pasará hacia delante o hacia atrás hasta una posición de índice especificada y comenzará su reproducción.

#### Recuerde

- Si el intervalo entre las señales de índice es menor de 1 minuto, es posible que la función no funcione bien.
- Las especificaciones para la grabación de señal de índice varían con el aparato utilizado.

## Búsqueda en blanco

Esta función localiza partes no grabadas en la cinta. Utilice el mando a distancia.

Botón BLANK

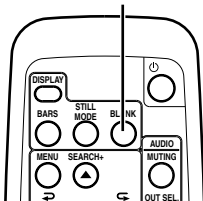

Pantalla del monitor



### ■ En modo STOP, pulse el botón BLANK.

- Si la posición actual se encuentra en una parte de la cinta grabada, la unidad pasa hacia delante hasta que llega a una parte no grabada y pasa a modo STOP.
- Si la posición actual de la cinta es de no grabada, la unidad avanzará primero en la cinta en dirección hacia delante para su confirmación y después rebobinará y pasará a modo STILL en la última posición grabada.
- Durante una búsqueda en blanco, aparecerá "BLANK SEARCH" en el monitor.

# REPRODUCCIÓN - Repetición de la reproducción -

Esta unidad es capaz de realizar 3 tipos de repetición de la reproducción.

La función de repetición de la reproducción se configura a través de la opción REPEAT MODE del menú SYSTEM (1/2).

## Menú SYSTEM (1/2)

---SYSTEM[1/2]---	
STL/F.ADV	2ND
BACKUP REC TIME	OFF
LONG PAUSE TIME	5MIN
LONG PAUSE MODE	F.ADV
INDEX WRITE	ON
▷REPEAT MODE	BLANK
NEXT PAGE	
PAGE BACK	

## Configuración

### ■ Opción REPEAT MODE del menú SYSTEM (1/2)

- OFF** :No repite la reproducción.
- INDEX** :Repite la reproducción entre las posiciones donde hay grabadas señales de índice.
- VIDEO END** :Repite la reproducción desde el principio al final de la cinta hasta la posición donde finalice la grabación de la señal de vídeo.
- TAPE END** :Repite la reproducción desde el principio hasta el final de la cinta.

## Repetición de reproducción con ÍNDICE

- Si no se detecta señal de índice durante la reproducción, la cinta pasará hasta el final. Si no se detecta señal de índice durante el rebobinado, la cinta se rebobinará hasta el principio.
- Si el intervalo entre las señales de índice es menor de 1 minuto, puede que la función no funcione bien.

## Recuerde

Si hay polvo adherido a los cabezales, la repetición de la reproducción puede que no funcione bien.

## Operación

**1.** Pulse el botón **REW** y rebobine la cinta hasta el principio.

**2.** Pulse el botón **PLAY** para comenzar la repetición.

→ Cuando llega a la posición fijada en la opción REPEAT MODE, la cinta se rebobina y se vuelve a reproducir.

■ Para suspender la función de repetición de reproducción, pulse el botón **STOP**.

## Repita la operación

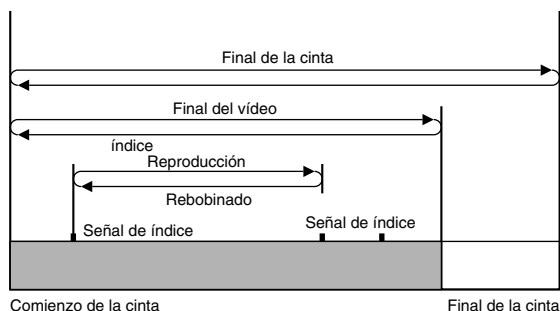

# REPRODUCCIÓN – Selección de la salida para reproducción de audio –

El modo de salida para la reproducción de audio puede seleccionarse con el mando a distancia.

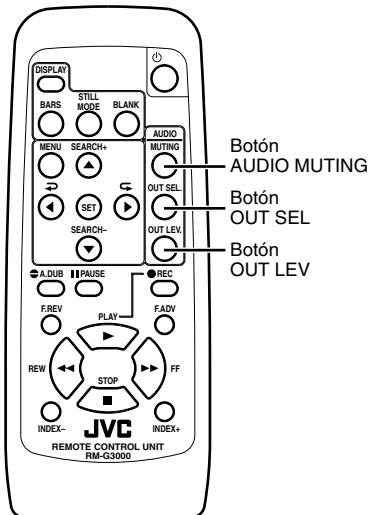

## ■ Para conectar/desconectar la función de audio de silencio o para silenciar el audio EE, pulse el botón AUDIO MUTING.

Para finalizar la salida de audio, pulse nuevamente el botón.

## ■ Selección del canal de salida de audio para reproducción de cintas grabadas en modo 32kHz.

Cada vez que pulse el botón OUT SEL, el canal cambia en la siguiente secuencia:

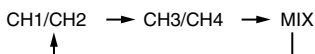

- CH3/CH4: el canal de audio CH3 se emite a través del terminal CH1/3 AUDIO OUT, mientras que el canal de audio CH4 se emite a través del terminal CH2/4 AUDIO OUT.
- MIX: Los sonidos mezclados desde CH1 y CH3 se emiten a través del terminal CH1/3 AUDIO OUT, mientras que los sonidos mezclados desde CH2 y CH4 se emiten a través del terminal CH2/4 AUDIO OUT.

## Recuerde

- El canal de salida para la reproducción de audio o de cintas grabadas en modo 32kHz también puede ajustarse a través del elemento AUDIO OUT SEL, del menú AUDIO/VIDEO, en la unidad principal.
- El nivel de salida de audio puede establecerse a través del elemento AUDIO OUT LEVEL, del menú AUDIO/VIDEO.  
(Página 61: "Menú AUDIO/VIDEO")

## Nota

Dependiendo de la fuente de sonido, puede que se escuche ruido en el modo MIX. En tal caso, utilice CH1/CH2 o CH3/CH4.

## ■ Seleccione el nivel de salida para la reproducción de audio.

Cada vez que pulse el botón OUT LEV, el nivel estándar para el nivel de salida de audio cambia. (NORMAL o ATT)

- Para reproducir cintas grabadas a nivel estándar de  $-12\text{dB}$  (usando un aparato DV habitual), configure el nivel de salida a ATT, y al hacer esto disminuirá el nivel de salida de audio.
- Para reproducir cintas grabadas en esta unidad, configure el nivel de salida a NORMAL.

# EDICIÓN - Utilización de la unidad como un sistema de edición -

## Sistema de corte y edición

Esta unidad puede utilizarse como alimentador (reproductor) para un sistema de edición que utiliza un mando a distancia de edición compatible RS-422A (RM-G820).

### Modelo aplicable

Edición del mando a distancia : RM-G820

Grabadora

: VHS(S-VHS) ... BR-S800 (equipado con SA-K26 o SA-R50), BR-S822

\* Las señales DV no pueden recibirse.

D9 (S. digital) ... BR-D80, BR-D85, BR-D750

\* Para recibir señales DV, instale SA-DV60 a D9VTR.

### Ejemplo de conexión

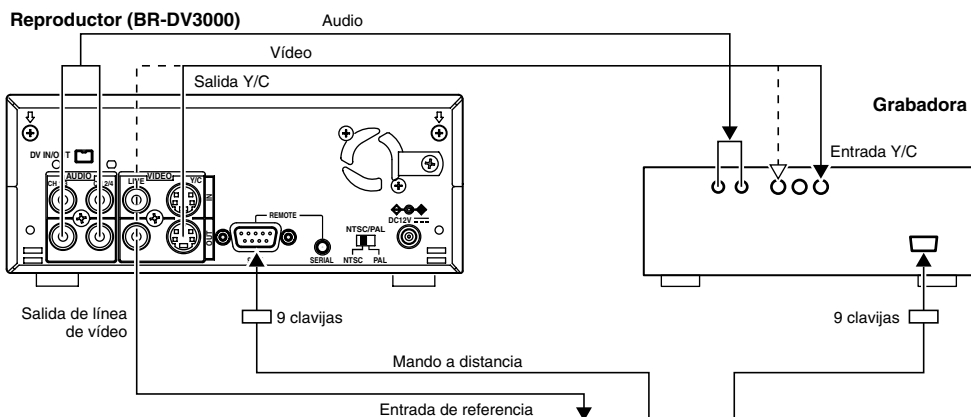

### Recuerde

Si la precisión de edición es fundamental, introduzca las señales de vídeo compuesto del VIDEO LINE OUT del BR-DV3000 como señales de sincronización estándar en el mando a distancia. Utilice el terminal Y/C OUT para señales de vídeo.

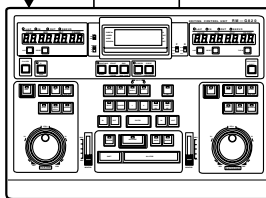

RM-G820

### Configuración de la unidad principal

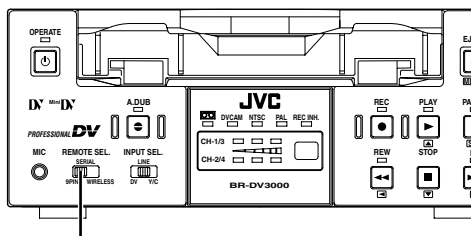

Interruptor REMOTE SEL.

■ Ponga el interruptor REMOTE SEL del panel frontal en "9 PIN".

■ Coloque el interruptor NTSC/PAL de forma acorde a las señales de reproducción.

■ Configure el menú REMOTE

- REMOTE : Configúrelo en "ON".
- PREROLL : Configure la hora pre-roll (segundo). Se aconseja que esta configuración sea de al menos 7 segundos.

### Recuerde

La configuración será la que esté fijada (si la hay) a través del mando a distancia para edición.

## Menú REMOTE (1/2)

```
---REMOTE [ 1 / 2 ] ---
▶REMOTE          ON
LOCAL FUNCTION   ALL KEYS
PREROLL          SS
REM FF/REW MODE  FF /REW
REM STOP SEL     EE
PB START DELAY   OF
SYNCHRONIZATION ON
NEXT PAGE
PAGE BACK
```

### Recuerde

#### FUNCIÓN LOCAL:

- Para controlar a través del terminal REMOTE, utilice esta opción del menú para seleccionar los botones de la unidad que vaya a ser operativa.

#### REM FF/REM MODE:

- Utilice este menú para seleccionar la acción a ejecutar cuando se reciba un comando FF o REW durante la reproducción (FF/REW o búsqueda).

#### • REM STOP SEL:

Utilice esta opción del menú para configurar el modo de operación a la recepción de una señal standby-on.

**EE** : modo EE (modo STOP)

**PB** : modo PLAYBACK (modo STILL)

#### • PB START DELAY:

Utilice esta opción del menú para configurar el tiempo de edición. Si se produjese un retraso en el inicio de la edición, corrija esta diferencia de tiempo ajustando el tiempo para el inicio de la reproducción.

**OF** : Sin compensación. Suele seleccionarse esta opción.

**1F a 15F** : Retraso por el número de fotogramas configurado por el usuario. En caso de que la unidad esté conectada a un mando a distancia para la edición sin función BUMP, utilice esta configuración para ajustar la precisión de edición.

#### • SYNCHRONIZATION

Utilice esta opción del menú para activar/desactivar la función (BUMP) y destacar la precisión de edición.

**OFF** : Sin ajustes para la sincronización.

**ON** : Ejecute los ajustes para sincronizar. La operación de edición podría llevar más tiempo.

#### • CONTROLLER SEL [menú REMOTE (2/2)]

Utilice esta opción del menú para configurar el tipo de controlador conectado. (☞ página 60)

Configúrelo a TYPE 1 cuando utilice el RM-G820.

### ■ Configuración de la opción TC ADJUST del menú TIME CODE

Para editar señales DV, configure la temporización la salida del código de tiempo desde BR-DV3000 hasta el controlador de edición.

• Se suele configurar a OFF.

• Para editar señales DV con D9 VTR (equipado con SA-DV60), configúrelo a -2F.

## Configuración RM-G820

PREROLL

: Se recomiendan al menos 7 segundos.

BUMP

: ON

CONTADOR

: LTC (reproductor)

Tras realizar la configuración, active la función LEARN.

MENU N. 18 BUMP SELECT

: Seleccione PLAYER si la grabadora utilizada no está equipada con la función BUMP.

### Notas

- Por favor, no utilice esta unidad como grabadora.
- No es compatible con edición de rollos AB.
- No es compatible con las siguientes tareas de edición:
  - Búsqueda variable
  - Edición de movimiento lento
  - Edición CTL
- Cuando realice una operación de jog usando el mando a distancia para edición, hágalo lentamente. De lo contrario, el VTR no podrá continuar.
- Con ciertos controladores, la opción LEARN no funcionará con normalidad.
  - SONY : RM-450, PVE-500Activación de la función LEARN:  
Inserte la cinta con el código de tiempo grabado hasta 23:59:00:00 - 00:01:00:00 en el BR-DV3000 antes de activar la función LEARN.



# EDICIÓN - Utilización de la unidad como sistema de edición - (continuación)

## Utilización de la unidad en un sistema no lineal

Este es un sistema que captura el contenido de la cinta de origen en un sistema de edición no lineal que graba en la unidad principal los contenidos no lineales editados.

### Conexión

- Apague ambos dispositivos y conecte el cable DV.
- No coloque el extremo del cable DV al puerto DV de ambos dispositivos de forma incorrecta (al revés).

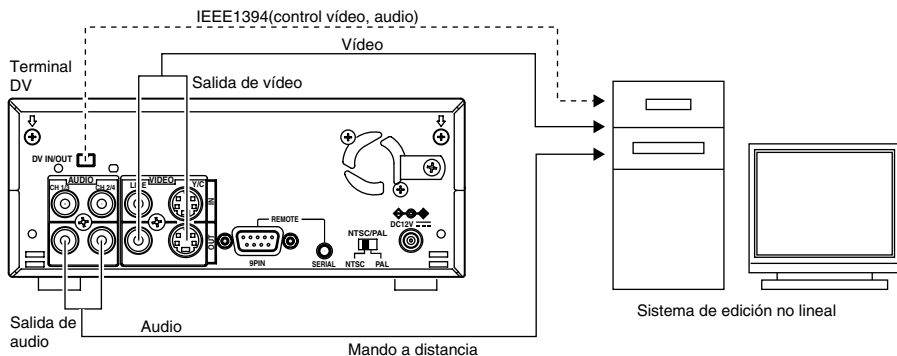

### Configuración de esta unidad

■ El interruptor **REMOTE SEL** del panel frontal puede configurarse en cualquier situación.

■ Configure el menú **REMOTE**.

- **REMOTE:**  
Fíjelo en "ON".
- **REMOTE FF/REW MODE:**  
Utilice esta opción del menú para seleccionar la acción a ejecutar cuando se reciba un comando FF o REW durante la reproducción (FF/REW o búsqueda).

Si la función de búsqueda y localización no funciona bien, configúrela en SEARCH.

- **CONTROLLER TYPE** (menú REMOTE 2/2):  
Configúrelo en "TYPE 1".

### Recuerde

Si se produce un error en el código de tiempo del BR-DV3000 cuando esté avanzando/rebobinando la cinta por un fotograma a través del sistema de edición no lineal, ajuste el modo STILL de la unidad principal a "FRAME".

# PANTALLA DE MENÚ - Estructura del menú-

La jerarquía de menús se visualiza en el monitor.

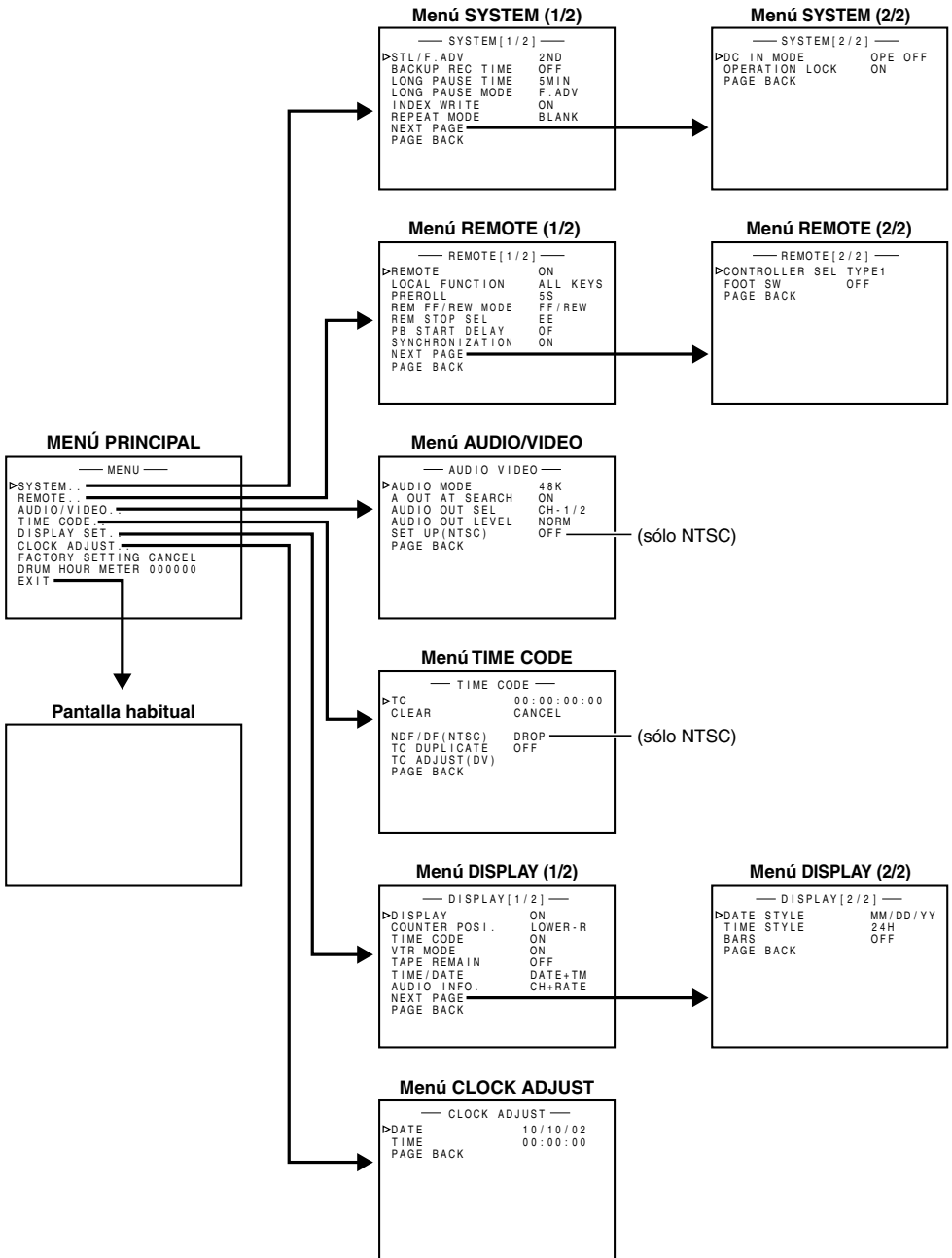

# PANTALLA DEL MENÚ - Configuración del menú -

Las distintas funciones de esta unidad pueden configurarse desde el menú. Los ajustes configurados se graban en la memoria de la unidad y se mantienen incluso después de haber apagado la alimentación.

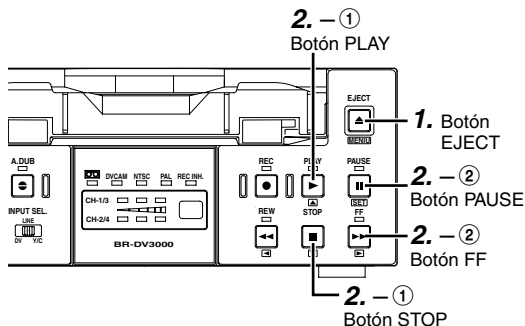
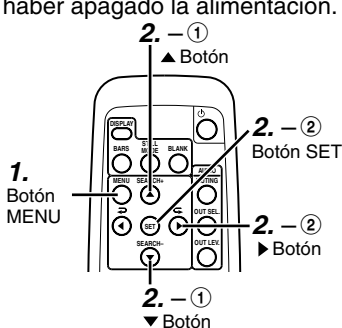

Las configuraciones de la pantalla de menú pueden realizarse mientras se ve el monitor conectado al terminal VIDEO LINE OUT o Y/C OUT, utilizando el mando a distancia o los botones de la unidad principal.

## ■ Ajuste la unidad en el modo STOP.

Para realizar este ajuste con los botones de funcionamiento de la unidad principal, en primer lugar, extraiga la cinta, en el caso de que haya alguna en el interior de la unidad.

### 1. Mostrar MENÚ PRINCIPAL.

#### Desde el mando a distancia

Pulse el botón MENU.

#### Desde la unidad principal

Pulse el botón EJECT al menos durante 2 segundos.

### 2. Mostrar el menú para su configuración

#### Desde el mando a distancia

① Pulse el botón ▲ / ▼ y coloque el cursor en la opción que vaya a configurar.

② Pulse el botón SET o ►.

#### Desde la unidad principal

① Pulse el botón PLAY/STOP y coloque el cursor en la opción del menú.

② Pulse el botón PAUSE o FF.

#### MENÚ PRINCIPAL

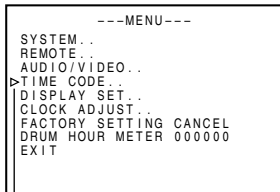

Cursor

#### Menú SYSTEM (1/2)

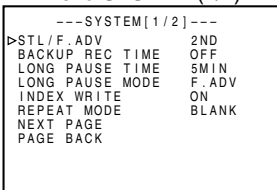

- Si selecciona la opción EXIT del menú PRINCIPAL, reanudará la pantalla usual.
- Si la opción FACTORY SETTING del menú PRINCIPAL se fija en EXECUTE, los valores establecidos en el menú se volverán a configurar como estaban al salir de fábrica (excepto DRUM HOUR METER).
- La opción DRUM HOUR METER no puede configurarse.

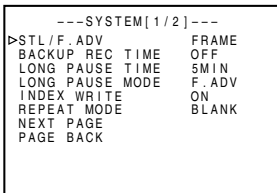
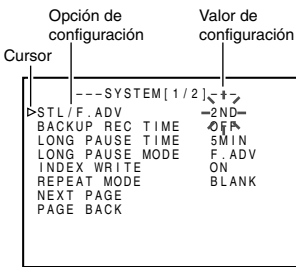
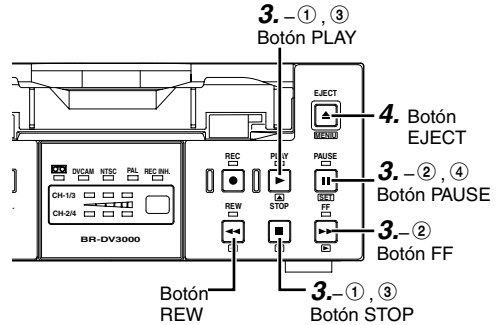
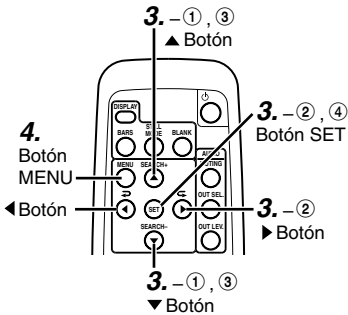

### Menú PRINCIPAL

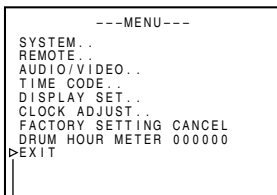

Cursor

## 3. Configurar las opciones del menú.

### Desde el mando a distancia

- 1 Pulse el botón ▲ / ▼ y coloque el cursor en la opción a configurar.
- 2 Pulse el botón SET o ►.

→ El valor seleccionado parpadea y permite ser cambiado.

- 3 Pulse el botón ▲ / ▼ para cambiar el valor como de-see.
- 4 Pulse el botón SET para confirmar el valor.

→ El valor deja de parpadear y queda confirmado.

- 5 Repita los pasos ①- ④ anteriores y realice los ajustes necesarios.

### Desde la unidad principal

- 1 Pulse el botón PLAY/STOP y coloque el cursor en la opción a configurar.
- 2 Pulse el botón PAUSE o FF.

- 3 Pulse el botón PLAY/STOP para cambiar el valor como de-see.

- 4 Pulse el botón PAUSE para confirmar el valor.

■ Para visualizar el menú del siguiente nivel de jerarquía, seleccione NEXT PAGE.

■ Para volver a la pantalla anterior, realice una de las siguientes operaciones:

### Desde el mando a distancia

- Pulse el botón ◀.
- o
- Seleccione PAGE BACK.

### Desde la unidad principal

- Pulse el botón REW.
- o
- Seleccione PAGE BACK.

4. Para volver a la pantalla habitual, realice una de las siguientes operaciones:

### Desde el mando a distancia

- Pulse el botón MENU.
- o
- Seleccione EXIT del menú PRINCIPAL.

### Desde la unidad principal

- Pulse el botón EJECT.
- o
- Seleccione EXIT del menú PRINCIPAL.

# PANTALLA DE MENÚ - Contenidos de los menús -

En las descripciones del menú mostrado a continuación, las configuraciones con las marcas ● son ajustes de fábrica.

## MENÚ PRINCIPAL

Elementos	Ajuste	Contenidos
SYSTEM		Muestra los menús relacionados con el sistema de funcionamiento de esta unidad.
REMOTE		Muestra los menús relacionados con el mando a distancia.
AUDIO/VIDEO		Muestra los menús relacionados con el audio y vídeo.
TIME CODE		Muestra el menú para la configuración de los códigos de tiempo.
DISPLAY		Muestra el menú relacionado con las visualizaciones en los monitores conectados al terminal VIDEO LINE OUT o al terminal Y/C OUT.
CLOCK ADJUST		Muestra el menú para la configuración de fecha y hora. Para obtener más información sobre el método de configuración, consulte la página 31, "Configuración de fecha y hora".
FACTORY SETTING	● CANCEL EXECUTE	Ofrece la posibilidad de ajustar los valores del menú a aquellos establecidos en la fabricación: CANCEL :No utilizar los valores de ajuste de fábrica. EXECUTE :Utilizar los valores de ajuste de fábrica.
DRUM HOUR METER		Muestra las horas de uso de las bobinas. *El cursor de este elemento no se puede mover.
EXIT		Permite volver a la pantalla habitual.

## Menú SYSTEM

El menú SYSTEM está formado por las 2 pantallas siguientes. (Menús 1/2 y 2/2)

### ■ Menús SYSTEM (1/2)

Elementos	Ajuste	Contenidos
STL/FADV MODE	FIELD 1st ● 2nd FRAME	<p>Utilice este elemento para seleccionar el tipo de imagen cuando la unidad esté en modo STILL o reproducción avanzada de fotogramas:</p> <p>FIELD : Muestra la imagen de campo. Durante la reproducción avanzada de fotogramas las 1ª y 2ª imágenes de campo se muestran de manera alterna.</p> <p>1st : muestra la 1ª imagen de campo. 2nd : muestra la 2ª imagen de campo. FRAME : muestra la imagen de fotograma.</p> <p>— <b>Recuerde</b> —</p> <p>El tipo de imagen del modo STILL también se puede seleccionar a través del botón STILL MODE del mando a distancia inalámbrico.</p>
BACKUP REC TIME	● OFF 25 MIN 55 MIN 75 MIN 115 MIN 175 MIN 265 MIN	<p>Ajuste este elemento según el tiempo de grabación de la cinta principal durante la grabación de seguridad de la entrada de señal DV:</p> <p>OFF : Sin grabación de seguridad.</p> <p>25 MIN : Utilice este ajuste si el tiempo de grabación de la cinta principal es de 30 minutos.</p> <p>55 MIN : Utilice este ajuste si el tiempo de grabación de la cinta principal es de 60 minutos.</p> <p>75 MIN : Utilice este ajuste si el tiempo de grabación de la cinta principal es de 80 minutos.</p> <p>115 MIN : Utilice este ajuste si el tiempo de grabación de la cinta principal es de 120 minutos.</p> <p>175 MIN : Utilice este ajuste si el tiempo de grabación de la cinta principal es de 180 minutos.</p> <p>265 MIN : Utilice este ajuste si el tiempo de grabación de la cinta principal es de 270 minutos.</p> <p>(☞ Página 40 “Función de grabación de seguridad”)</p>
LONG PAUSE TIME	30 SEC 1 MIN 2 MIN 3 MIN ● 5 MIN	<p>Esta función sirve para ajustar el intervalo de tiempo que tardará en activarse el modo de protección de cinta cuando la unidad haya estado de manera continuada de modo STILL, modo STOP o en modo pausa de grabación. El ajuste para el modo STILL se puede realizar a través del elemento del menú LONG PAUSE MODE:</p> <p>30 SEC : 30 segundos 1 MIN: 1 minuto      3 MIN: 3 minutos 2 MIN: 2 minutos    5 MIN: 5 minutos</p> <p>— <b>Recuerde</b> —</p> <p>Para evitar cualquier avería, establezca un intervalo de tiempo lo más corto posible.</p>
LONG PAUSE MODE	● F.ADV STBY- OFF	<p>Utilice elemento del menú para establecer la acción a realizar cuando la unidad se haya dejado en modo STILL durante un largo periodo de tiempo. En caso de que la unidad se haya dejado en modo pausa de grabación o modo STOP, la unidad se pondrá en modo Standby Off:</p> <p>F.ADV : Avanza hacia adelante. Al 6º avance la unidad se pone en STOP. STBY-OFF : La unidad se pone en STOP.</p>

# PANTALLA DE MENÚ - Contenidos de los menús - (continuación)

## SYSTEM Menu (continuación)

Elementos	Ajuste	Contenidos
INDEX WRITE	<input type="radio"/> OFF <input checked="" type="radio"/> ON	Utilice este ajuste para activar o desactivar la grabación de la señal de índice: OFF : No se graba la señal de índice. ON : Utilice este ajuste para grabar señales de índice. La señal de índice se registra automáticamente en la posición en que se inicia la grabación.
REPEAT MODE	<input checked="" type="radio"/> OFF <input type="radio"/> INDEX <input type="radio"/> VIDEO OUT <input type="radio"/> TAPE END	Utilice este ajuste para activar y desactivar la función repetición de reproducción: OFF : Sin repetición de reproducción. INDEX : Se repite la reproducción entre las posiciones en las que hay señales de índice grabadas. VIDEO OUT : Se repite la reproducción desde el principio de la cinta hasta la posición en la que finaliza la grabación de señales de vídeo. TAPE END : Se repite la reproducción desde el principio hasta el final de la cinta.
NEXT PAGE		Muestra página del menú SYSTEM (2/2).
PAGE BACK		Vuelve al menú principal.

### ■ Menú SYSTEM (2/2)

Elementos	Ajuste	Contenidos
DC IN MODE	<input checked="" type="radio"/> OPE OFF <input type="radio"/> OPE ON <input type="radio"/> PLAY	A través de este elemento puede seleccionar la acción a realizar cuando la energía se suministra por el terminal DC IN: OPE OFF : Pone la unidad en modo OPERATE OFF. OPE ON : Pone la unidad en modo OPERATE ON. PLAY : Si se ha introducido una cinta, el VTR se pondrá en modo PLAY. (AUTO PLAY).
OPERATION LOCK	<input checked="" type="radio"/> OFF <input type="radio"/> ON	Activa/Desactiva el modo OPERATION LOCK: OFF : Desactiva el modo OPERATION LOCK y activa los botones de la unidad principal. ON : El VTR se pone en modo OPERATION LOCK. Se desactivan las funciones de los botones y del interruptor de la unidad principal. Sin embargo, aún se puede acceder a las funciones del menú y del modo OPERATE ON. <hr/> <b>— Recuerde —</b> Incluso cuando este ajuste esté en OFF, la desactivación de los botones de la unidad principal cuando ésta se maneje con el mando a distancia conectado al terminal 9 PIN REMOTE o al terminal SERIAL REMOTE aún es posible, si se selecciona el elemento LOCAL FUNCTION del menú REMOTE.
PAGE BACK		Vuelve a la página del menú SYSTEM (1/2).
EXIT		Permite volver a la pantalla habitual.

## Menú REMOTE

El menú REMOTE está formado por dos menús. (menú 1/2 y 2/2)

### ■ Menú REMOTE (1/2)

Elementos	Ajuste	Contenidos
REMOTE	ON ● OFF	Utilice este elemento para activar/desactivar el interruptor REMOTE SEL. del panel frontal: OFF : Desactiva el ajuste 9 PIN/SERIAL del interruptor REMOTE SEL. ON : Activa el ajuste 9 PIN/SERIAL del interruptor REMOTE SEL. Utilice este ajuste cuando la unidad se controle a través del mando a distancia conectado al terminal 9 PIN o al terminal SERIAL.
LOCAL FUNCTION	NO KEY EJECT STP + EJT ● ALL KEYS	Utilice este elemento para seleccionar los botones de la unidad principal que desee activar cuando ésta se controle a través de mando a distancia conectado al terminal 9 PIN REMOTE o al terminal SERIAL REMOTE: NO KEY : Ningún botón activado. EJECT : Sólo está activado el botón EJECT. STP + EJT: Sólo están activados los botones STOP y EJECT. ALL KEYS : Activados todos los botones de funcionamiento. <b>— Recuerde —</b> Si el elemento OPERATION LOCK del menú SYSTEM (2/2) está ajustado a ON, los botones de la unidad principal estarán desactivados independientemente de la configuración de esta función.
PREROLL	3SEC 5SEC ● 7SEC 10SEC	Cuando la unidad se controle a través del mando a distancia conectado al terminal 9 PIN REMOTE, utilice este elemento para ajustar el tiempo Preroll (prebobinado) de la unidad. Las configuraciones realizadas a través del mando a distancia de edición prevalecerán sobre otras configuraciones: 3SEC : 3 segundos 5SEC : 5 segundos 7SEC : 7 segundos 10SEC : 10 segundos <b>— Recuerde —</b> Para mejorar la precisión de edición, utilice el ajuste de 7 segundos.
REM FF/REW MODE	● FF/REW SEARCH	Utilice este elemento del menú para establecer la acción a realizar cuando la unidad reciba el comando REW/FF a través del terminal 9 PIN REMOTE o el terminal DV: FF/REW : La unidad ejecuta la acción REW/FF cuando se recibe un comando. Este es el ajuste habitual. SEARCH: La unidad ejecuta la función SEARCH cuando se recibe un comando. Utilice este ajuste cuando la función lo cate (cue up) no funcione bien.



# PANTALLA DE MENÚ - Contenidos de los menús - (continuación)

## Menú REMOTE

Elementos	Ajuste	Contenidos
REM STOP SEL	● EE PB	Utilice este elemento del menú para establecer la acción a realizar cuando la unidad recibe el comando STANDBY ON a través del terminal 9 PIN REMOTE o el terminal DV: EE : Pone la unidad en modo EE. (La unidad se pondrá en modo STOP.) PB : Pone la unidad en modo PLAY. (La unidad se pondrá en modo STILL.)
PB START DELAY	● 0F   15F	Utilice este elemento del menú para ajustar el tiempo de edición. Cuando se utiliza un mando a distancia suele haber un ligero desfase de sincronización antes de iniciar la edición. Para rectificar este desfase, ajuste la sincronización para iniciar la reproducción: 0F : Sin compensación. 1F to 15F : Desfase según el número de fotogramas establecidos por el usuario. Cuando la unidad está conectada a un mando a distancia de edición sin función BUMP (sincronización), utilice este ajuste para ajustar la precisión de edición.
SYNCHRONIZATION	● OFF ON	Utilice este ajuste para activar/desactivar la función BUMP cuando la unidad está conectada a un mando a distancia de edición: OFF : Sin sincronización. ON : Se ejecuta la sincronización. SE consigue una mejora de la precisión de edición. Ajuste el tiempo de preroll (prebobinado) a al menos 7 segundos.
NEXT PAGE		Muestra la página del menú REMOTE (2/2).
PAGE BACK		Vuelve al menú principal.

## ■ Menú REMOTE (2/2)

Elementos	Ajuste	Contenidos
CONTROLLER SEL	● TYPE1- TYPE7	Cuando el control a distancia se ejecuta a través de una interfaz RS-422A, utilice este menú para establecer el tipo de mando a distancia que se ha conectado: TYPE1: RM-G820 TYPE2: RM-G-860 TYPE3: AG-A850 TYPE4: RM-450, PVE-500 TYPE5 - TYPE7: No se utilizan.
FOOT SW	● OFF L EDGE H EDGE L LEVEL	Ajuste este menú cuando haya conectado un interruptor externo (por ejemplo, un interruptor de pie) al terminal SERIAL REMOTE. Antes de utilizar un interruptor externo (interruptor de pie), active el modo pausa de grabación o modo de grabación: OFF : Establezca este ajuste si no se utiliza ningún interruptor externo. L EDGE : La función grabación y pausa de grabación está activada en el extremo LOW de la señal del interruptor externo. H EDGE : La función grabación y pausa de grabación está activada en el extremo HIGH de la señal del interruptor externo. L LEVEL : La función grabación está activada en el extremo LOW de la señal del interruptor externo y la función pausa de grabación está activada en el extremo HIGH del mismo.
PAGE BACK		Vuelve a la página del menú REMOTE (1/2).

## Menú AUDIO/VIDEO

Elementos	Ajuste	Contenidos
AUDIO MODE	<input checked="" type="radio"/> 48k <input type="radio"/> 32k	<p>Seleccione la frecuencia de muestreo para la grabación:</p> <p>48K : La grabación se realiza a 48K. Se utiliza el canal 2 modo estéreo.</p> <p>32K : La grabación se realiza a 32K. Se utiliza el canal modo 4. Para realizar una mezcla de audio en los canales CH3 y CH4 más tarde, utilice este ajuste.</p> <p>— <b>Recuerde</b> —</p> <p>Este ajuste no es necesario para la entrada de señal DV.</p>
A.OUT AT SEARCH	<input type="radio"/> OFF <input checked="" type="radio"/> ON	<p>Utilice este elemento del menú para activar/desactivar la entrada de audio del canal AUDIO OUT durante una búsqueda:</p> <p>OFF : Sin entrada.</p> <p>ON : Con entrada.</p>
AUDIO OUT SEL	<input checked="" type="radio"/> CH1/CH2 <input type="radio"/> MIX <input type="radio"/> CH3/CH4	<p>Utilice este elemento del menú para seleccionar el canal de salida de audio desde el terminal AUDIO OUT cuando las cintas que se estén reproduciendo hayan sido grabadas en modo 32K:</p> <p>CH1/CH2 : Envía la señal de audio del canal CH1 y CH2.</p> <p>MIX : Envía la señal de audio mezclado del canal CH1 y CH3 y la señal de audio mezclado del canal CH2 y CH4.</p> <p>CH3/CH4 : Envía la señal de audio del canal CH3 y CH4.</p> <p>— <b>Recuerde</b> —</p> <p>Este ajuste también se puede seleccionar desde el botón AUDIO OUT SEL del mando a distancia inalámbrico.</p>
AUDIO OUT LEVEL	<input type="radio"/> ATT <input checked="" type="radio"/> NORM	<p>Utilice este elemento del menú para seleccionar el nivel estándar de salida de reproducción de audio:</p> <p>ATT : Atenúa el nivel estándar a -12db. Utilice este ajuste cuando reproduzca cintas que hayan sido grabadas a un nivel estándar de -12db. El nivel de reproducción disminuye 8db.</p> <p>NORM : Pone el nivel estándar a -20db. Esta opción es la que se selecciona habitualmente.</p> <p>— <b>Recuerde</b> —</p> <p>Este ajuste también se puede seleccionar desde el botón AUDIO OUT LEV. del mando a distancia inalámbrico.</p>
SET UP (sólo NTSC)	<input checked="" type="radio"/> ON <input type="radio"/> OFF	<p>Utilice este ajuste para determinar si se han de aplicar las configuraciones a las señales de vídeo analógicas (compuesto, Y/C). (Para grabación y reproducción):</p> <p>OFF : No se aplican las configuraciones.</p> <p>ON : Sí se aplican las configuraciones.</p> <p>— <b>Recuerde</b> —</p> <ul style="list-style-type: none"> <li>• Si se realizan mezclas de forma continuada con las configuraciones de señales de grabación de vídeo o reproducción distintas a esta configuración, se pueden producir anomalías en el brillo y el contraste del vídeo.</li> </ul>
PAGE BACK		Vuelve al MENU PRINCIPAL.

### Recuerde

Cuando está ajustado a modo MIX, puede que se produzca algún ruido. Si esto sucede, seleccione los canales CH1/CH2 o CH3/CH4.

## PANTALLA DE MENÚ - Contenidos de los menús - (continuación)

### Menú TIME CODE

Elementos	Ajuste	Contenidos
TC		Preestablece el código de tiempo. Para obtener más detalles, consulte la Página 36 "Preestablecimiento de los códigos de tiempo".
CLEAR	<ul style="list-style-type: none"> <li>● CANCEL</li> <li>EXECUTE</li> </ul>	Utilice este elemento del menú para elegir si desea borrar los valores del código de tiempo: CANCEL : No borrar. EXECUTE : borrar.
NDF/DF (SÓLO NTSC)	<ul style="list-style-type: none"> <li>NDF</li> <li>● DF</li> </ul>	Selecciona el modo de fotograma para el generador de código de tiempo: NDF : Pone la unidad en modo no omisión de fotogramas. Utilice este ajuste cuando el número de fotogramas del código de tiempo sea importante. DF : Pone la unidad en modo omisión de fotogramas. Utilice este ajuste para códigos de tiempo a tiempo real.
TC DUPLICATE	<ul style="list-style-type: none"> <li>● OFF</li> <li>AUTO</li> <li>NON DROP</li> </ul>	Utilice este elemento del menú para seleccionar el tipo de código de tiempo que se grabará para la entrada de señal DV: OFF : Graba los códigos de tiempo del generador de código de tiempo integrado de la unidad principal. AUTO : Graba la entrada de código de tiempo en el terminal DV IN. El modo de fotograma del código de tiempo se establecerá automáticamente a los fotogramas de la entrada de código de tiempo. NON DROP : Graba la entrada de código de tiempo en el terminal DV IN. El modo de fotograma del código de tiempo se ajustará al modo no omisión de fotogramas. Utilice este ajuste cuando haga mezclas en cintas grabadas con BR-DV600, GY-DV500, GY-DV550 o CY-DV700W en modo no omisión de fotogramas. (sólo NTSC)
TC ADJUST	<ul style="list-style-type: none"> <li>● OFF</li> <li>+1F</li> <li>+2F</li> <li>-2F</li> <li>-1F</li> </ul>	Utilice este elemento del menú para ajustar la sincronización de la salida de códigos de tiempo del terminal 9PIN REMOTE de la unidad principal en el mando a distancia de edición: OFF : Esta es la selección que se hace habitualmente. +1F : Establece la sincronización a 1 fotograma más rápido. +2F : Establece la sincronización a 2 fotogramas más rápido. -2F : Establece la sincronización a 2 fotogramas más lento. Utilice este ajuste cuando haga edición de vídeo o audio con señales DV. -1F : Establece la sincronización a 1 fotograma más lento.
PAGE BACK		Vuelve al menú PRINCIPAL.

## Menú DISPLAY

El menú DISPLAY está formado por dos menús (menú 1/2 y 2/2)

### ■ Menú DISPLAY (1/2)

Elementos	Ajuste	Contenidos
DISPLAY	OFF <input checked="" type="radio"/> ON AUTO	Utilice este elemento del menú para seleccionar si desea que se visualicen los caracteres de la pantalla de estado en el monitor conectado al terminal VIDEO LINE OUT o al terminal Y/C: OFF : Ninguna visualización en pantalla. Sólo la visualización del vídeo. ON : Visualización siempre disponible. AUTO : Ofrece una visualización en pantalla durante aproximadamente 4 segundos durante el cambio de modos. <hr/> <b>– Recuerde</b> Este ajuste también se puede seleccionar desde el botón DISPLAY del mando a distancia inalámbrico.
COUNTER POSI	<input checked="" type="radio"/> LOWER-R LOWER-L UPPER-R UPPER-L CENTER	Utilice este elemento del menú para seleccionar la posición en la que se visualizará el código de tiempo en la pantalla: LOWER-R : Esquina inferior derecha. LOWER-L : Esquina inferior izquierda. UPPER-R : Esquina superior derecha. UPPER-L : Esquina superior izquierda. CENTER : Centrado.
TIME CODE	OFF <input checked="" type="radio"/> ON	Utilice este elemento del menú para activar/desactivar la visualización de los códigos de tiempo en el monitor: OFF : No visible. ON : Visible.
VTR MODE	OFF <input checked="" type="radio"/> ON	Utilice este elemento del menú para activar/desactivar la visualización del modo VTR en el monitor: OFF : No visible. ON : Visible.
TAPE REMAIN	OFF <input checked="" type="radio"/> ON	Utilice este elemento del menú para activar/desactivar la visualización en el monitor del tiempo restante de cinta: OFF : No visible. ON : Visible.
TIME/DATE	OFF TIME DATE <input checked="" type="radio"/> DATE +TM	Utilice este elemento del menú para activar/desactivar la visualización de la fecha/hora en el monitor y para seleccionar el formato de visualización: OFF : Fecha/Hora no visible. TIME : Sólo visible la hora. DATE : Sólo visible la fecha. DATE + TM : Visibles fecha/hora.

## PANTALLA DE MENÚ - Contenidos de los menús - (continuación)

### Menú DISPLAY (continuación)

Elementos	Ajuste	Contenidos
AUDIO INFO	OFF ● ON	Utilice este ajuste para activar/desactivar la visualización del canal de audio o la frecuencia de muestreo en el monitor: OFF : No visible. ON : Visible.
NEXT PAGE		Muestra la página del menú DISPLAY (2/2).
PAGE BACK		Vuelve al menú principal.

### ■ DISPLAY (2/2) menu

Elementos	Ajuste	Contenidos
DATE STYLE	YY/MM/DD MM/DD/YY ● DD/MM/YY	Selecciona el formato de fecha: YY/MM/DD : Muestra el año/mes/día. MM/DD/YY : Muestra el mes/día/año. DD/MM/YY : Muestre el día/mes/año.
TIME STYLE	● 24HOUR 12HOUR	Selecciona el formato de hora: 24HOUR: Muestra la hora en modo 24 horas. 12HOUR: Muestra la hora en modo 12 horas.
BARS	● OFF ON	Utilice este elemento del menú para seleccionar si desea que se envíen, a modo de señales de prueba, las señales de la barra de colores del generador de señales integrado: OFF : Sin envío de señal. ON : Con envío de señal. <b>— Recuerde —</b> <ul style="list-style-type: none"><li>• Esta barra de colores no se puede utilizar como señal estándar para el ajuste de contraste.</li><li>• Este ajuste también se puede seleccionar desde el botón BARS del mando a distancia inalámbrico.</li><li>• Durante la salida de señal DV, el barra de colores no se visualizará aunque está opción esté ajustada a "ON".</li></ul>
PAGE BACK		Vuelve a la página del menú DISPLAY (1/2).

## **OTROS - Colocación de la unidad en posición vertical -**

La siguiente ilustración muestra cómo se puede colocar la unidad en posición vertical utilizando el soporte que se proporciona.

El lado izquierdo debe estar encarado al suelo.

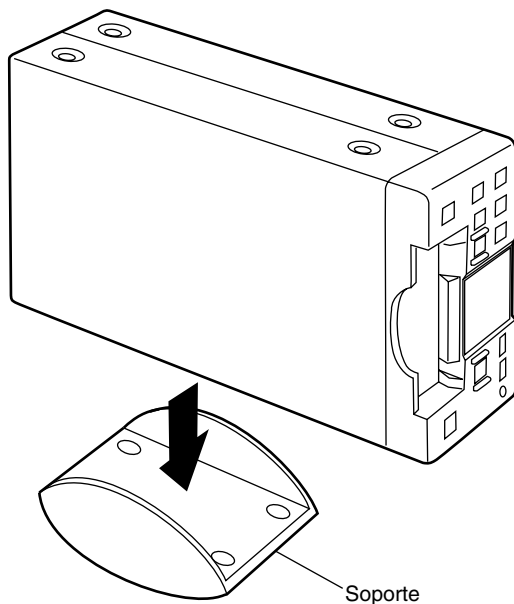

### **Notas**

- Utilice el soporte que se proporciona para colocar el VTR en posición vertical. Si no lo utiliza, la unidad puede caerse y causar algún daño personal o averiarse.
- Coloque la unidad en una superficie nivelada.

## OTROS - Visualización de advertencia -

Cuando se produce algún fallo, la unidad identifica automáticamente la causa y muestra en el monitor un mensaje de advertencia con su correspondiente código.

**Mensaje de advertencia**

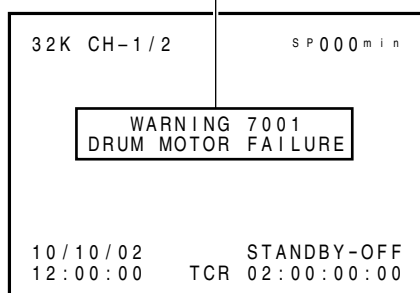

**Mensaje de aviso**

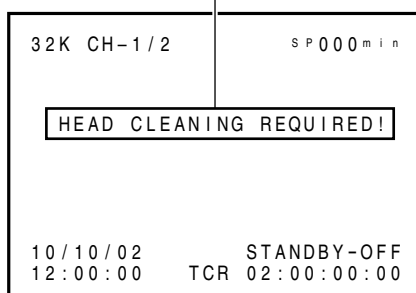

### ■ Mensajes de aviso (Se mostrarán independientemente del estado del modo DISPLAY)

Mensaje	Estado	Acción correctiva
LOW VOLTAGE	La tensión de la alimentación CC es baja. La unidad se pondrá en modo OPERATE OFF si continúa en funcionamiento.	Compruebe la tensión de la alimentación.
HEAD CLEANING REQUIRED!	El cabezal de vídeo está sucio. Si está atascado, también se detectará y el mensaje de aviso se mostrará cuando la unidad esté en modo PLAYBACK. Cuando se active el modo STOP o cuando se expulse la cinta, el mensaje desaparecerá. El mensaje desaparecerá, cuando el cabezal ya no esté atascado.	Limpie el cabezal con la correspondiente cinta limpiadora. (Página 8) Si después de la limpieza sigue apareciendo el mensaje, puede que las causas estén en una grabación defectuosa, una cinta en mal estado o que el cabezal esté defectuoso.
OVER HEATING!	La temperatura interna de la unidad ha sobrepasado el valor de temperatura regulado.	Desconecte la alimentación de la unidad y colóquela en un lugar fresco. Si el mensaje se muestra de nuevo, puede que haya alguna avería en la unidad. Por favor, consulte a su distribuidor JVC autorizado.
UNPLUG MAIN POWER, PLUG BACK IN AFTER A WHILE	Este es un error de sistema que tiene lugar cuando se enciende la corriente. El indicador OPERATE de esta unidad parpadea en verde. La unidad no aceptará ninguna orden de funcionamiento.	Desconecte el cable de corriente de la toma de corriente de pared y espere durante algún tiempo antes de volverlo a conectar.

- Para obtener más detalles sobre los mensajes de aviso causados por errores de funcionamiento, consulte la página 22.

## ■ Mensajes de advertencia (Se mostrarán independientemente del estado del modo DISPLAY)

Cuando aparezca un mensaje de advertencia, se detendrá el funcionamiento de la unidad y no aceptará ningún comando de funcionamiento. Cuando se muestre el mensaje TAPE DEFECTIVE (5605 - 5609), se detendrá el funcionamiento de la unidad, pero aceptará el comando EJECT.

Mensaje	Estado	Acción correctiva
CONDENSATION ON DRUM	Condensación.	Deje la unidad encendida y espera a que desaparezca el mensaje.
WARNING 3200 LOADING FAILURE	No se puede introducir la cinta.	Este fallo se puede subsanar reiniciando la unidad. Sin embargo, en algunos casos esta acción puede dañar la cinta. Consulte a su distribuidor JVC autorizado.
WARNING 3300 UNLOADING FAILURE	No se puede expulsar la cinta.	
WARNING 4100 CASSETTE EJECT FAILURE	Error de expulsión de cinta.	
DEFECTIVE TAPE! 5605 - 5609	La cinta está cortada.	Pulse el botón EJECT y retire la cinta. A continuación, cámbiela por otra.
WARNING 5702 TAPE END DET. ERROR!	Fallo del sensor de final de cinta.	Este fallo se puede subsanar reiniciando la unidad. Sin embargo, en algunos casos esta acción puede dañar la cinta. Consulte a su distribuidor JVC autorizado.
WARNING 5802 TAPE BEGIN DET. ERROR!	Fallo del sensor de principio de cinta.	
WARNING 7001 DRUM MOTOR FAILURE	Fallo en la rotación de la bobina.	
WARNING 7101 CAP MOTOR FAILURE	Fallo de rotación del capstan.	
WARNING 7202 - 7203 SUPPLY REEL FAILURE	Fallo de rotación del carrete de alimentación.	
WARNING 7302 - 7303 TAKE UP REEL FAILURE	Fallo de rotación del carrete receptor.	
WARNING 7305 TAKE UP REEL FAILURE	Fallo en el bobinado de la de la cinta durante la introducción.	
WARNING 7401 REEL MOTOR FAILURE	Fallo de rotación en el motor del carrete.	

### Recuerde

Esta unidad utiliza un microordenador. Los ruidos externos pueden provocar anomalías en su funcionamiento. Si esto sucediera, apague la unidad y vuélvala a encender.



## OTROS - Solución de problemas -

Síntoma	Acción correctiva
<b>La unidad no se enciende</b>	¿Está el adaptador CA conectado correctamente?
<b>La cinta no se puede introducir</b>	¿Está encendido el indicador de cinta? Si así es, ya hay una cinta introducida. Saque esta cinta. Empuje la cinta desde el centro y asegúrese de que entra de forma nivelada.
<b>La unidad efectúa ninguna grabación</b>	¿Está la pestaña de la cinta en la posición "REC"? Si está en la posición "SAVE", coloque dicha pestaña en la posición "REC".
<b>Los botones de funcionamiento de la unidad principal no responden</b>	¿Está el elemento OPERATION LOCK del menú SYSTEM (2/2) ajustado a "ON"? Ajústelo a "OFF" para activar los botones de funcionamiento de la unidad. Con la unidad en modo REMOTE, utilice el elemento del menú LOCAL para seleccionar los botones que desee activar.
<b>El mando a distancia 9PIN REMOTE o SERIAL REMOTE no se puede activar con el interruptor REMOTE SEL.</b>	¿Está el elemento REMOTE del menú REMOTE (1/2) ajustado a "OFF"? Para utilizar el mando a distancia 9PIN REMOTE o SERIAL REMOTE, ajústelo a "ON". Cuando el elemento OPERATE LOCK del menú SYSTEM (2/2) esté ajustado a "ON", el interruptor "REMOTE SEL." no funcionará.
<b>Aparece niebla en la pantalla durante la reproducción. La reproducción de audio es defectuosa</b>	<ul style="list-style-type: none"> <li>• ¿Está deteriorada la cinta? Cámbiela por otra en buen estado.</li> <li>• ¿Está sucio el cabezal? Límpielo con la cinta limpiadora correspondiente. (☞ Página 8)</li> </ul>
<b>Los códigos de tiempo no se graban correctamente durante la entrada de la señal DV.</b>	Está el elemento TC DUPLICATE del menú TIME CODE ajustado correctamente?
<b>Después de mantener pulsado el botón EJECT durante más de dos segundos, la pantalla no muestra el menú de pantalla.</b>	¿Hay un cinta introducida? Antes de intentar la activación de la pantalla de menú con el botón EJECT, extraiga la cinta.
<b>Se producen distorsiones en el sonido y en el vídeo unos segundos después del inicio de la reproducción.</b>	Esto sucede si la señal de sistema de la cinta que se está reproduciendo es diferente a la configuración NTSC/PAL.
<b>El mando a distancia inalámbrico no funciona.</b>	<ul style="list-style-type: none"> <li>• ¿Está el interruptor REMOTE SEL de la unidad principal colocado en la posición "WIRELESS"?</li> <li>• ¿Están agotadas las pilas?</li> </ul>
<b>La unidad no se enciende ni siquiera cuando se pulsa el botón OPERATE.</b>	¿Está colocado el interruptor REMOTE SEL en la posición "SERIAL" o "9 PIN" cuando el elemento LOCAL FUNCTION del menú REMOTE está ajustado a una opción diferente de ALL KEYS? Coloque el interruptor REMOTE SEL en la posición "WIRELESS".

## OTROS - Comprobación de contador horario -

Esta unidad muestra el tiempo de uso de la bobina en el elemento DRUM HOUR METER del MENÚ PRINCIPAL. Utilícelo como referencia para llevar a cabo el mantenimiento periódico. (Página 7)

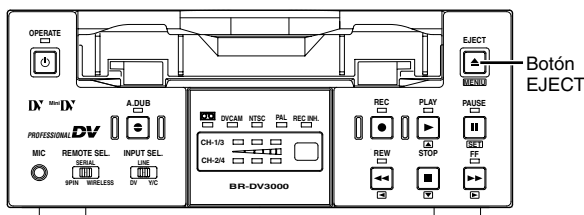
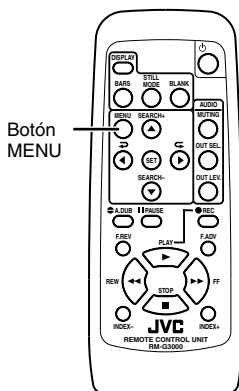

Menú PRINCIPAL

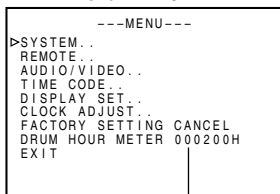

Opción de DRUM HOUR METER

### Funcionamiento

#### ■ Para poner la unidad en modo STOP:

Cuando esté manejando el aparato con los botones de la unidad principal, extraiga la cinta.

#### 1. Para visualizar el MENU PRINCIPAL.

##### Desde el mando a distancia

Pulse el botón MENU.

##### Desde la unidad principal

Mantenga pulsado el botón EJECT durante al menos 2 segundos.

- Se muestra el tiempo de uso en el elemento DRUM HOUR METER del MENU PRINCIPAL.

#### 2. Para volver a la pantalla habitual.

##### Desde el mando a distancia

Pulse el botón MENU.

##### Desde la unidad principal

Pulse el botón EJECT.

# OTROS - Especificaciones -

## ■ General

**Sistema de grabación** : Sistema DV (sólo modo SP)

**Señal de sistema** : NTSC/PAL

**Cintas** : Cintas DV estándar y pequeñas

**Anchura de la cinta** : 6,35 mm

**Velocidad de la cinta** : 18,812 mm/s (NTSC)  
18,831 mm/s (PAL)

**Tiempo de grabación/reproducción**  
: 276 minutos (LA-DV276)  
60 minutos (M-DV60)

**Tiempo de bobinado/rebobinado**  
: Alrededor de 3 minutos  
(LA-DV276) Alrededor de  
1 minuto (M-DV60)

**Alimentación** : 12V CC (transmitida a  
través del adaptador CA  
suministrado)

**Consumo eléctrico** : 14W, 1,17A

**Dimensiones externas**  
: 174 mm (Ancho) × 68 mm  
(Alto) × 260 mm (Profun-  
didad) (Sin incluir las  
piezas que sobresalen)

**Peso** : Alrededor de 2,5 Kg

**Temperatura de funcionamiento aconsejada**  
: Entre 5°C y 40°C

**Temperatura de almacenamiento aconsejada**  
: Entre -20°C y 60°C

**Humedad relativa de funcionamiento aconsejada**  
: Entre 30% y 80%

## ■ Vídeo

**Formato de grabación** : 8 bit, 13,5 MHz,  
4:1:1 (NTSC)  
4:2:0 (PAL)

### Entrada de vídeo

**Línea(compuesto)** : 1,0V (p-p), 75Ω  
descompensación

**Y/C Y** : 1,0V (p-p), 75Ω  
descompensación

**C** : 0,286V (p-p) (NTSC) /  
0,3V (p-p) (PAL) 75Ω  
descompensación

### Salida de vídeo

**Línea(compuesto)** : 1,0V (p-p), 75Ω  
descompensación

**Y/C Y** : 1,0V (p-p), 75Ω  
descompensación

**C** : 0,286V (p-p) (NTSC) /  
0,3V (p-p) (PAL) 75Ω  
descompensación

### Resolución horizontal

: 500 líneas o más

**S/N** : 48dB o superior

## ■ Audio

**Formato de grabación** : 16 bit, 48kHz, 2 canales  
audio PCM /12 bit, 32kHz  
Audio PCM de 4 canales

**Número de pista** : 2 (16 bit, 48kHz) /  
4 (12 bit, 32kHz)

**Entrada de audio** : -8dBs, 10kΩ  
descompensación

**Entrada de micro** : -60dBs, 3kΩ  
descompensación

**Salida de audio** : -8dBs, 1kΩ  
descompensación

**Características de la frecuencia**  
: Entre 20Hz y 20kHz  
(48kHz)  
Entre 20Hz y 16kHz  
(32kHz)

## ■ Interfaz DV

**Entrada/salida:** IEEE1394

## ■ Parte del Adaptador AC

**Entrada** : Entre 100V y 240V CA~,  
50Hz/60Hz, 1,7 A

**Salida** : 12V CC = 4,6 A

## ■ Accesorios

Mando a distancia inalámbrico ..... × 1  
Adaptador CA ..... × 1  
Cable de alimentación ..... × 2  
Pilas (AA/R6) ..... × 2  
Soporte ..... × 1

# OTROS - Especificaciones - (continuación)

## ■ Diagrama de las dimensiones externas (Unidad: mm)

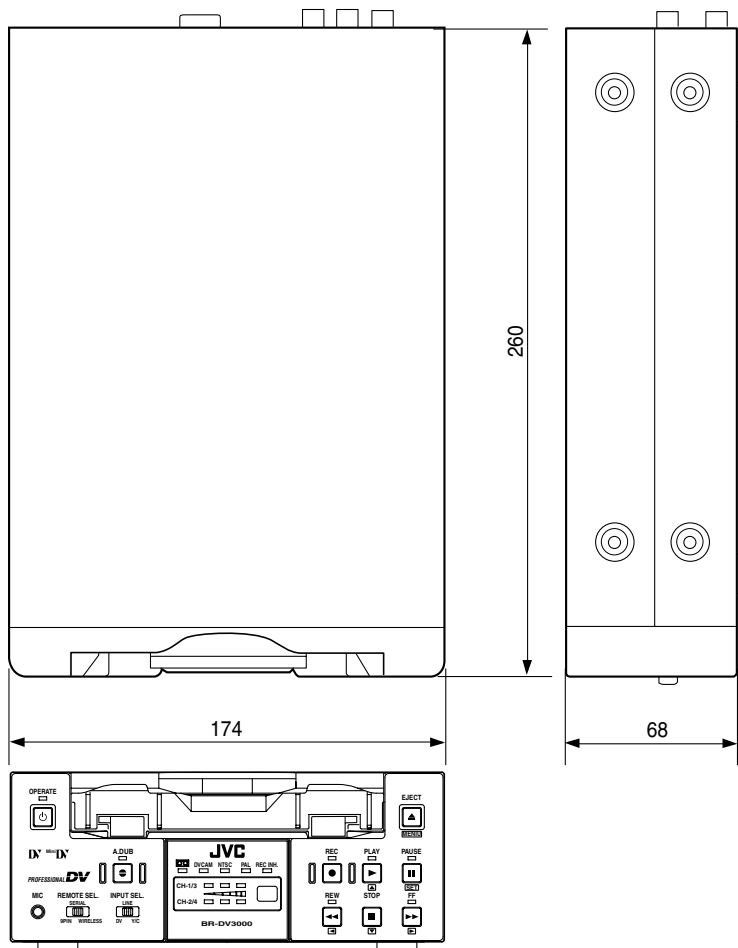

Diseño y especificaciones sujetos a cambio sin previo aviso.

# JVC

## DV videoregistratore

# BR-DV3000E

## ISTRUZIONI PER L'USO

# DV Mini DV

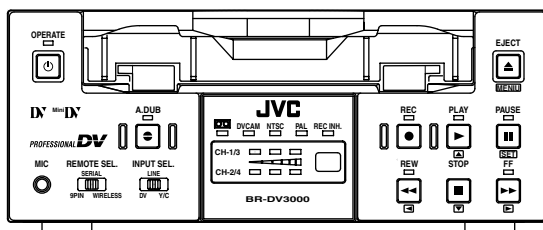

Grazie per aver scelto questo prodotto JVC.  
Prima di impiegare l'apparecchio, si consiglia di leggere attentamente le "Istruzioni per l'uso".

---

---

# Supplemento

Questa apparecchiatura è conforme ai provvedimenti e ai requisiti di protezione delle corrispondenti Direttive Europee. L'unità è stata creata per apparecchiature video professionali e può essere usata nei seguenti ambienti:

- Aree residenziali ( che comprende entrambi i tipi di locali di classe 1 e 2, dalla Norma IEC 1000-2-5)
- Ambienti commerciali e industriali leggeri (ad esempio, teatri)
- Esterni urbani (basato sulla definizione del tipo di locali di classe 6, dalla Norma IEC 1000-2-5)

L'apparecchio è stato ideato per essere posto su un piano, ed usato vicino ad altre apparecchiature.

Per mantenere al meglio le prestazioni in particolare ai fini dei requisiti relativi alla compatibilità elettromagnetica, raccomandiamo di usare cavi che non eccedano le seguenti lunghezze:

Pres a	Cavo	Lunghezza
AUDIO	CAVO SCHERMATO	10 metri
LINE	CAVO COASSIALE	10 metri
Y/C	CAVO COASSIALE	10 metri
DV	CAVO DOPPIO SCHERMATO INTRECCIATO	4 metri
REMOTE	CAVO DOPPIO INTRECCIATO	5 metri

La corrente interna dell'apparecchio è 12,1 ampere.

## Precauzioni:

- Qualora vi siano forti onde elettromagnetiche o magnetismo, per esempio vicino a trasmettitori radio o TV, trasformatori, motori ecc., le immagini e il suono potrebbero risultare disturbati. In tal caso si prega di porre l'apparecchio lontano dalle sorgenti delle interferenze.

Gentile Cliente,

Questa apparecchiatura è conforme alle direttive e alle norme europee relative alla compatibilità elettromagnetica e alla sicurezza elettrica.

Il rappresentante europeo di Victor Company of Japan, Limited è:

JVC Technical Services Europe GmbH

Postfach 10 05 04

61145 Friedberg

Germania

# Norme di sicurezza

## Per l'Australia: ATTENZIONE!

### Per la vostra sicurezza:

1. Inserire la presa solo in una presa a tre spine effettivamente messa a terra.
2. In caso di dubbi circa la messa a terra consultatevi con un elettricista qualificato.
3. Se dovessero venire usate delle prolunghe, queste devono essere composte da cavi a tre conduttori con guaina protettiva.

## Per la Gran Bretagna: IMPORTANTE! Alimentazione principale (AC 230 V ~) ATTENZIONE! L'UNITA' ESIGE UNA MESSA A TERRA

I fili di questi cavi vengono colorati secondo la seguente codifica:

VERDE e GIALLO : TERRA  
BLU : NEUTRO  
MARRONE : CONDUTTORE

Se i colori dei fili nei cavi principali di questo apparecchio non dovessero corrispondere ai contrassegni colorati che identificano i terminali della vostra spina procedete come segue:

Il filo VERDE E GIALLO deve essere collegato al terminale della spina siglato dalla lettera E o dal simbolo di sicurezza della presa a terra  $\perp$ , oppure di colore VERDE o VERDE E GIALLO. Il filo BLU deve essere collegato al terminale marcato dalla lettera N, o di colore NERO. Il filo di colore MARRONE deve essere collegato al terminale marcato con la lettera L o di color ROSSO.

## SISTEMA DI ALIMENTAZIONE

### Connessione all'alimentazione principale

L'unità funziona con un voltaggio da 220V a 240V, con una frequenza di 50Hz/60Hz.

## AVVERTENZA:

**PER RIDURRE IL RISCHIO DI INCENDIO O DI FOLGORAZIONE NON ESPORRE L'APPARECCHIO ALLA PIOGGIA O ALL'UMIDITA'.**

## ATTENZIONE!

Per prevenire le scosse elettriche, non aprire il pannello di copertura (o la parte posteriore). All'interno non vi sono parti funzionali per l'utente. Affidare la manutenzione a personale qualificato.

## NOTA:

La potenza e le norme di sicurezza sono riportate sul fondo dell'apparecchio.

Il tasto OPERATE non elimina completamente la corrente principale dall'apparecchio, ma semplicemente permette (o meno) la circolazione della corrente.

## AVVERTENZA:

Si ricorda che potrebbe essere illegale la registrazione di cassette o di dischi registrati senza il consenso di chi ne detiene i diritti sulla registrazione visiva o sonora, sulla loro diffusione, anche cablata, e su lavori letterari, teatrali, musicali o artistici in essi presenti.

## Precauzioni di sicurezza per alimentazioni principali AC

### PER LA VOSTRA SICUREZZA, LEGGERE ATTENTAMENTE LE SEGUENTI INDICAZIONI.

Questo prodotto è dotato di 2 tipi di cavo di alimentazione AC, da usare in Europa continentale e in Gran Bretagna.

Utilizzare il cavo appropriato in base alla località (l'altro non potrà essere usato).

### PER L'EUROPA CONTINENTALE

Non è utilizzabile in Gran Bretagna.

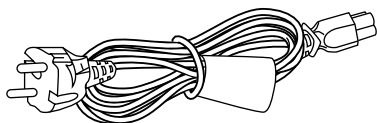

### SOLO PER LA GRAN BRETAGNA

Se il cavo in dotazione non è adatto per il vostro tipo di presa, deve essere sostituito con uno appropriato.

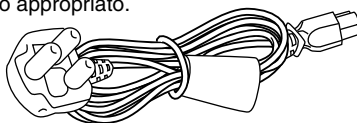

## Grazie per aver acquistato questo DV-Videoregistratore BR-DV3000.

**DV** Mini **DV**

Questo videoregistratore ha un sistema DV. Non sono utilizzabili videocassette che non abbiano il marchio **DV** oppure **Mini DV**. Per le cassette DVCAM è possibile effettuare la registrazione in formato DV.

L'apparecchio riceve sia segnali NTSC che PAL. Le voci che funzionano solo in uno dei due sistemi sono precisate con (solo NTSC) oppure (solo PAL).

- Per registrazioni di notevole importanza evitare di registrare nei 2~3 minuti successivi dopo l'inizio o prima della fine del nastro, in modo da evitare problemi di qualità di immagine e suono.
- Qualsiasi riproduzione che esuli dall'uso privato è regolata dai diritti d'autore ed è vietata, salvo previo accordo con chi li detiene.
- La garanzia non risponde dell'impossibilità di registrare o riprodurre correttamente immagini / suoni quando tale impossibilità sia dovuta a cattive condizioni dell'apparecchio o delle cassette.

## CARATTERISTICHE PRINCIPALI

- **Funzione formato DV**  
Immagini e suoni di alta qualità grazie alla tecnologia digitale.
- **Meccanismo compatibile cassette standard e Mini DV.**  
Registrazione e riproduzione di cassette DV in formato standard e mini. (solo in modalità SP). Per le cassette DVCAM è possibile effettuare la registrazione in formato DV. Per le cassette registrate in formato DVCAM è possibile la sola riproduzione.
- **Dotato di ingressi di entrata e uscita compositi e Y/C**
- **Dotato di prese DV IN/OUT. (IEEE 1394)**  
È possibile lo scambio di segnali digitali da e per apparecchiature dotato di ingressi IEEE 1394.
- **Doppio sistema NTSC e PAL**  
Impostare l'interruttore su NTSC o PAL in base alla necessità. Questo agevola la compatibilità con i prodotti disponibili sul mercato internazionale e il trasferimento a sistemi non lineari per l'editing. Si possono registrare cassette Standard DV o Mini DV, sia con il sistema NTSC, sia con il sistema PAL.
- **Telecomando con/senza cavo**  
È possibile effettuare il controllo tramite il telecomando senza cavo in dotazione, o con il telecomando con cavo RM-G30 (in vendita separatamente).
- **Interfaccia per RS-422A**  
Possibilità di utilizzare l'apparecchio come lettore per il sistema di editing e montaggio tramite il telecomando RM-G820 per RS-422A.
- **Possibilità di registrare e riprodurre il contatore.**
- **Funzione di doppiaggio audio**  
Con una frequenza di campionamento del segnale di 32 kHz è possibile doppiare l'audio su CH3 o CH4 (eccetto il caso in entrata DV).
- **Funzione di registrazione di back-up**  
È possibile una registrazione continuata per lungo tempo tramite il collegamento ad un apparecchio DV.
- **Funzione ricerca segnali indice e ricerca spazi vuoti**  
Individua le posizioni in cui sono registrati i segnali indice, e le parti non ancora registrate.
- **Funzione di riproduzione con ripetizione**  
3 diverse funzioni di riproduzione ripetuta. (INDEX/ VIDEO END/ TAPE END)
- **Posizione verticale**  
Posizionabile verticalmente usando la base in dotazione.



# INDICE

---

## INTRODUZIONE

Precauzioni d'uso .....	6
Manutenzione quotidiana e periodica .....	7
Precauzioni per l'uso di cassette di pulizia delle testine .....	8
Cassette utilizzabili .....	8
Condensa .....	9

## COMANDI E CARATTERISTICHE

Frontale .....	10
Parte posteriore .....	14
Telecomando senza cavi (wireless) .....	16

## INDICAZIONI SULLO SCHERMO

Visualizzazione delle indicazioni .....	18
Indicazioni di stato .....	19
Indicazioni evento .....	21
Messaggi d'avviso .....	22

## PREPARAZIONE

Telecomando senza cavi in dotazione .....	24
Alimentazione .....	26
Selezione del sistema di segnali NTSC/PAL .....	28
Modalità Blocco operazioni .....	29
Inserimento/espulsione cassette .....	30
Impostazione di data e ora .....	31

## REGISTRAZIONE

Collegamento/impostazioni .....	34
Impostazioni contaore .....	36
Procedura di registrazione .....	38
Doppiaggio dell'audio .....	39
Registrazione di back-up .....	40
Registrazione tramite l'ingresso SERIAL REMOTE .....	41

## RIPRODUZIONE

Collegamento/impostazione .....	42
Riproduzione di base .....	44
Riproduzioni particolari .....	45
Funzione di ricerca dei segnali indice .....	47
Riproduzione ripetuta .....	48
Selezione dell'uscita audio nella riproduzione .....	49

## EDITING E MONTAGGIO

Utilizzo con il sistema di editing e montaggio .....	50
---	----

## MENU SCHERMO

Composizione schermo menu .....	53
Impostazione schermo menu .....	54
Contenuti schermo menu .....	56

## VARIE

Utilizzo in verticale .....	65
Indicazioni d'allarme .....	66
Individuazione e risoluzione dei problemi ....	68
Controllo del contaore .....	69
Caratteristiche tecniche .....	70

# INTRODUZIONE

## Precauzioni d'uso

### ■ Custodia ed uso

Per la custodia o l'uso evitare le seguenti condizioni:

- Caldo o freddo estremi: evitare l'uso dell'apparecchio con temperature al di fuori del range di funzionamento 5°C – 40°C.
- Alta umidità o siccità: evitare l'uso dell'apparecchio con range di umidità al di fuori di 30% – 80% RH.
- Polvere e sabbia
- Vapori acquee o oleosi ( es. in cucina)
- Vibrazioni forti o instabilità
- Facile condensazione
- Vicinanza di campi magnetici (ad es. vicinanza di trasformatori o motori)
- Vicinanza a sorgenti elettromagnetiche (es. vicinanza di ricetrasmittenti o telefoni cellulari)
- Emissione di radiazioni, raggi X, gas corrosivi

### ■ Modalità d'uso

- Non appoggiare il televisore o altri oggetti pesanti sull'apparecchio.
- Non inserire oggetti estranei nell'apertura di inserimento cassette.
- Non mettere le dita nell'apertura durante l'inserimento delle cassette.  
Mettere le dita nell'apertura di inserimento, potrebbe causare delle lesioni.
- Posizionare l'apparecchio lontano dalla portata dei bambini.  
I bambini potrebbero inserire le mani nell'apertura inserimento cassette e questo causerebbe delle lesioni. Evitare che i bambini tocchino l'apparecchio.
- Non coprire la presa d'aria.
- Evitare urti e cadute.
- Rimuovere la cassetta prima del trasporto.
- Per evitare sprechi di energia, scollegare l'adattatore AC dalla rete di alimentazione quando l'apparecchio non viene usato.

### ■ Pulizia dell'apparecchio (da effettuare dopo aver staccato la presa di alimentazione)

Adoperare un panno morbido. Non usare benzina o solventi per evitare che il telaio si fonda o si appanni. Se particolarmente sporco, passare lievemente con un detergente non aggressivo diluito in acqua, e asciugare delicatamente.

### ■ Per l'alimentazione usare l'adattatore AC in dotazione

### ■ Utilizzare solo il cavo di alimentazione in dotazione. L'utilizzo di un altro tipo di cavo o di un cavo danneggiato potrebbe causare incendi o scosse elettriche.

## Manutenzione quotidiana e periodica

L'apparecchio utilizza componenti di precisione. L'uso continuato senza manutenzione potrebbe provocare danni. Per evitarli, si prega di effettuare una manutenzione quotidiana di pulizia con una cassetta di pulizia delle testine. Con la sola cassetta di pulizia delle testine non si puliscono completamente tutte le parti a contatto con la cassetta:

si prega pertanto di effettuare una manutenzione periodica.

### ■ Controllo periodico (manutenzione)

Manutenzione: equivale al cambio dell'olio o dei pneumatici di un'autovettura.

In base al periodo di utilizzo, pulire, controllare o sostituire i seguenti componenti:

Ore d'uso	500H	1000H	1500H	2000H	4000H
Blocco tamburo (testina inclusa)	○	○	○	●	●
Pulitore testina	☆	●	☆	●	●
Guida nastro, dispositivi di rotazione	○	☆	☆	●	●
Disco di avvolgimento • banda di tensione	—	☆	—	●	●

— : controllo

○ : controllo pulizia, regolazione

☆ : controllo pulizia, eventuale sostituzione

● : sostituzione

**Il controllo e le parti da sostituire differiscono in base al modo e alle condizioni d'uso. Vi preghiamo di considerare lo schema come punto di riferimento.**

**Controllo periodo d'uso** : si può controllare tramite l'indicazione del contaore (tempo d'uso dei tamburi). (Vedi pag. 69 "Controllo del contaore")

**Richiesta di manutenzione** : per un programma e preventivo di manutenzione, rivolgersi al proprio rivenditore oppure ai Centri di Assistenza JVC riportati nell'allegato "Sportelli per l'Assistenza tecnica".

### ■ Disturbi dell'Immagine

- L'uso della testina sporca può provocare disturbi dell'immagine o interruzioni audio. Per avere immagini e suoni di buona qualità effettuare periodicamente la pulizia della testina.

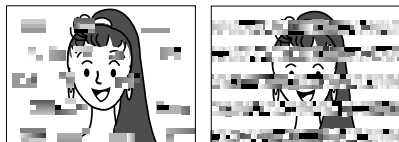

Disturbi dell'Immagine

- In caso di testina sporca l'apparecchio indica "HEAD CLEANING REQUIRED!"

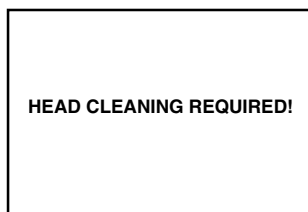

- Per l'uso e le precauzioni d'uso della cassetta di pulizia delle testine (Vedi pag. 8 "Precauzioni per l'uso di cassette di pulizia delle testine").

# INTRODUZIONE

## Precauzioni per l'uso di cassette di pulizia delle testine

Si prega di usare le cassette di pulizia delle testine JVC vendute separatamente e di rispettare quanto segue.

Seguire le seguenti istruzioni quando si usa la cassetta di pulizia delle testine.

1. La cassetta funziona in modalità PLAY per 10 secondi alla volta (dopo di che si ferma automaticamente ed entra in modalità STOP)
  - Premere il tasto PLAY dopo l'inserimento completo della cassetta di pulizia.
2. Utilizzare la cassetta fino ad un massimo di 4 volte.
3. Effettuare la pulizia periodicamente secondo quanto indicato in tabella:

Ambiente d'uso	Basse temp. 5°C – 10°C	Medie temp. 10°C – 35°C	Alte temp. 35°C – 40°C
Standard Pulizia	1 – 2 volte ogni 5 h	1 – 2 volte ogni 20–30 h	1 – 2 volte ogni 5 h

### Memo:

1. Se si usa l'apparecchio in ambienti a bassa umidità (10%RH~30%RH), effettuare la pulizia ad intervalli dimezzati rispetto a quelli standard.
2. Se si usa una cassetta M-DV80 subito dopo la pulizia, la scritta d'avviso "HEAD CLEANING REQUIRED!" potrebbe rimanere accesa: sarà sufficiente far andare la cassetta per un po' perché l'indicazione scompaia.
3. Usare la cassetta di pulizia delle testine a temperatura media (10°C – 35°C).
4. Si prega di seguire le istruzioni d'uso del presente libretto, anche in presenza di istruzioni d'uso diverse nella custodia della cassetta.

## Cassette utilizzabili

L'apparecchio registra e riproduce solo cassette DV standard o cassette Mini-DV. (solo modalità SP).

Si prega di usare le seguenti cassette JVC il marchio **DV** o **MiniDV**:

- **Cassette Standard DV**
  - LA-DV276
  - LA-DV186
  - LA-DV124
- **Cassette Mini-DV**
  - M-DV63PR0
  - M-DV60
  - M-DV30

### ■ Cancellazioni accidentali

Le cassette DV su un lato hanno una levetta per prevenire cancellazioni accidentali

- Se non volete cancellare registrazioni importanti spostare la levetta su "SAVE".
- Se si desidera registrare spostare la levetta su "REC".

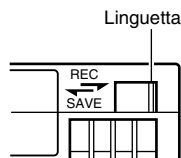

### Memo

- Per le cassette DVCAM è possibile effettuare la registrazione in formato DV.  
Per le cassette registrate in formato DVCAM è possibile la sola riproduzione.
- Non è possibile usare cassette M-DV 80. (Cassette Mini-DV da 80 min)

### Avvertenze per l'uso delle cassette

- Non inserire al contrario.
- Evitare di custodirle senza averle riavvolte, potrebbero danneggiarsi. Riavvolgere [sempre].
- Custodire le cassette in luogo ventilato e asciutto, al riparo dal possibile insorgere di muffe.
- Se si usa più volte la medesima cassetta potrebbero aumentare i disturbi dell'immagine e quindi si potrebbe verificare un deterioramento della qualità della riproduzione. L'uso di cassette sporche o danneggiate accorcia la vita della testina.

## ■ Per registrare e salvare le immagini in modo ottimale

Seguendo i consigli sotto riportati, potrete registrare e conservare le immagini in modo ottimale.

- Ambiente consigliato per l'utilizzo e la conservazione delle video cassette.
- Si consiglia di rispettare le condizioni atmosferiche (temperatura e umidità) descritte in tabella.

	Ambiente per la registrazione	Ambiente per la conservazione	
		Periodi limitati (max. 10 anni)	Periodi illimitati (più di 10 anni)
Temperatura	17°C ~ 25°C	15°C ~ 23°C	15°C ~ 19°C
Umidità	30% ~ 70%	40% ~ 55%	25% ~ 35%
Oscillazioni di temperatura in 1 ora	Max. 10°C	–	–
Oscillazioni di umidità in 1 ora	Max. 10%	–	–

- Riavvolgere la cassetta almeno una volta all'anno. L'inutilizzo della cassetta per lunghi periodi, potrebbe causare la deformazione o l'attaccamento del nastro. Si consiglia di riavvolgere la cassetta almeno una volta all'anno, per arieggiare il nastro.
- Conservare la cassetta nell'apposita custodia e tenerla in posizione verticale. La custodia protegge la cassetta dall'umidità, dalla polvere e dai raggi solari. Tenere quindi la cassetta nell'apposita custodia. Si consiglia inoltre di tenerla in posizione verticale; la sovrapposizione di diverse cassette in posizione orizzontale, potrebbe causare delle deformazioni dovute alle pressioni esercitate.

## Condensa

- Se si sposta improvvisamente l'apparecchio da un posto freddo ad uno caldo, il vapore acqueo presente nell'aria calda potrebbe depositarsi sui tamburi della testina o sulle guide del nastro formando delle goccioline. Questo fenomeno si definisce "condensa". Quando si verifica, il nastro si potrebbe attaccare al tamburo della testina o alle guide del nastro, con conseguente danneggiamento.
- La condensa si verifica nelle seguenti condizioni
  - Quando si porta improvvisamente l'unità da un luogo freddo ad un luogo caldo.
  - Quando l'apparecchio a diretto contatto con l'aria fredda del condizionatore viene spostato in una stanza calda.
  - Qualora si usi l'apparecchio in ambienti umidi
- In condizioni di condensa appare sullo schermo la seguente indicazione "CONDENSATION ON DRUM".

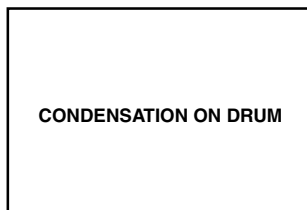

Lasciare acceso finché la dicitura WARNING scompare.

- Come evitare la condensa  
Prima di trasportare l'apparecchio in un luogo a temperatura diversa, disinserire la cassetta, e mettere l'apparecchio in un sacchetto di plastica ben chiuso. Si eviterà la formazione di condensa se lo si estrarrà dal sacchetto solo dopo che avrà raggiunto la stessa temperatura del nuovo ambiente.



Evitare di trasportare l'apparecchio con la cassetta inserita da un luogo freddo ad un luogo caldo, o di fargli subire una forte escursione termica.

In caso di trasferimenti dell'apparecchiatura non utilizzare fino a quando le parti interne non si siano assestate (raffreddate).

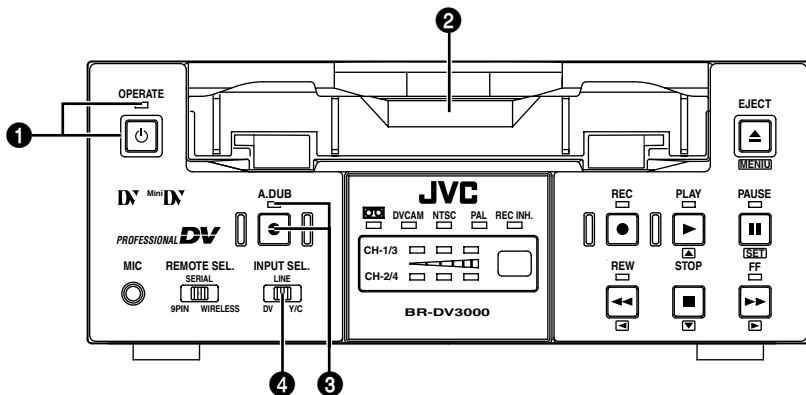

## 1 il tasto [OPERATE] "Funzionamento" (LED)

- Premendo il tasto l'apparecchio si accende e diviene operativo (operazione ON). Premendolo di nuovo si spegne (operazione OFF).
- OPERATE LED si illumina come segue:  
 operazione ON : luce verde  
 operazione OFF : luce rossa  
 In caso di anomalie al VTR : luce rossa intermittente

### Memo

- Quando si imposta nella schermata menu SYSTEM la voce DC IN MODE su "OPE ON", quando l'ingresso 1 DC IN sul retro viene alimentato, l'apparecchio si accende ed entra in modalità operativa ON senza dover premere il tasto OPERATE.
- Anche se spento tramite il tasto OPERATE, l'apparecchio continua ad essere alimentato. Qualora rimanga in disuso per lungo tempo, si prega di disinserire il adattatore AC.

## 2 Apertura inserimento cassette

- Per inserire ed estrarre le cassette Si prega di inserire cassette DV Standard o Mini. (Vedi pag. 30)
- Se l'apparecchio è in modalità OFF, inserendo la cassetta esso commuta in modalità ON.

## 3 [A. DUB] doppiaggio dell'audio (LED)

- Si utilizza per il doppiaggio dell'audio Per il doppiaggio dell'audio si imposta su "32K" la voce AUDIO MODE della schermata menu AUDIO/VIDEO. Si registra il suono del terminale 6 o 9 AUDIO IN (sul retro) su CH3 o CH4. (Vedi pag. 15)
- Durante il doppiaggio dell'audio A. DUB LED lampeggerà con una luce rossa.
- Quando l'interruttore INPUT SEL. è impostato su "DV", non si può effettuare il doppiaggio audio. (Vedi pag. 39, "Doppiaggio dell'audio")

## 4 [INPUT SEL.] interruttore di selezione per l'immissione di immagini

- Seleziona il segnale di ingresso video con questo interruttore.  
 Y/C : riceve segnali video separati YC dal terminale Y/C IN  
 LINE : riceve segnali video composti dal terminale LINE IN  
 DV : segnali DV dal terminale DV IN/OUT (IEEE1394)

### Note

Questo interruttore è disabilitato durante la registrazione.

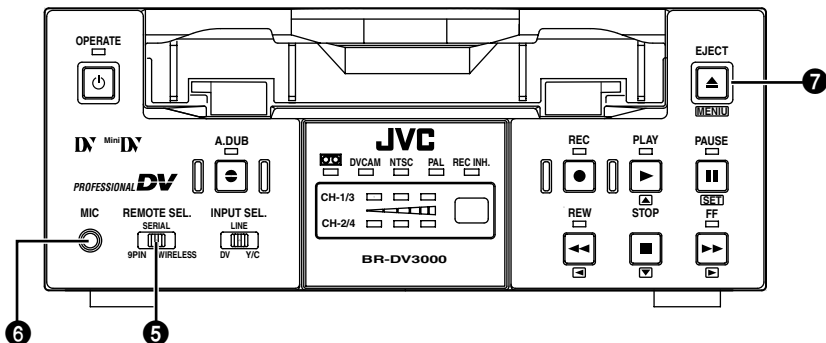

## 5 [REMOTE SEL.] selezione telecomando

Seleziona il modo di telecomandare l'apparecchio.

**9 PIN** : Controlla tramite il telecomando editing (RM-G820) per RS-422A connesso alla presa 4 9 PIN REMOTE sul retro. Si prega di usare l'apparecchio come lettore.

\* Questa impostazione è attiva quando la voce REMOTE della schermata menu REMOTE è su ON.

**SERIAL** : Controlla tramite il telecomando seriale (del tipo RM-G30) connesso alla porta 3 SERIAL REMOTE sul retro.

\* Questa impostazione è valida quando la voce REMOTE del menu REMOTE è su ON.

**WIRELESS** : Controlla con il telecomando senza cavi (in dotazione).

### Memo

- Quando impostato su 9PIN o su SERIAL si possono selezionare i tasti utilizzabili sull'apparecchio con la voce LOCAL FUNCTION nella schermata menu REMOTE. (Vedi pag. 59)
- Quando è impostato il Blocco Operazione, questo interruttore viene disabilitato.
- Il comando tramite la presa DV IN/OUT è possibile indipendentemente dall'impostazione di questo interruttore.

## 6 [MIC] presa d'inserimento microfono

Porta d'inserimento minijack per microfoni mono. Inserendo in questa porta il microfono, il suono in entrata dalla porta AUDIO IN sul retro non viene registrato.

Il suono in entrata da questa porta viene registrato su CH1/CH2 se in modalità di registrazione, su CH3/CH4 se in modalità di doppiaggio audio.

## 7 [EJECT] tasto espulsione

- Premere per espellere la cassetta.

### Memo

L'espulsione della cassetta dura circa 6 secondi.

- Se si preme questo tasto per più di 2 secondi a cassetta disinserita, sul monitor collegato alla porta VIDEO LINE OUT o Y/C OUT, apparirà la schermata Menu
- Quando appare la schermata Menu premendo nuovamente questo tasto si ritorna alla schermata normale. (Vedi pag. 54, "Impostazione schermo menu")

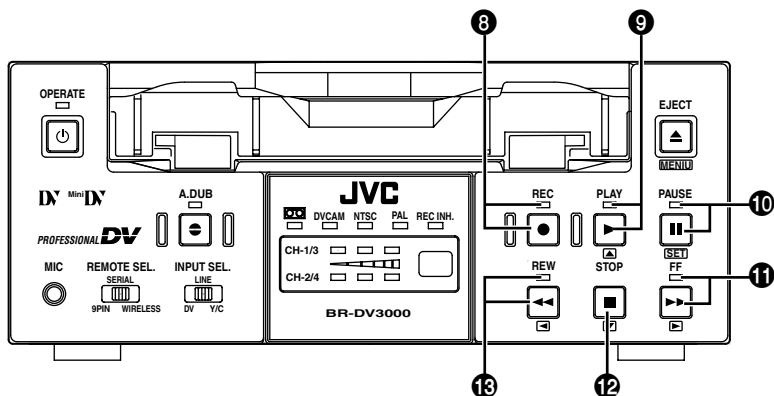

### 8 [REC] tasto registrazione (LED)

- Tenendolo premuto e premendo il tasto 9 PLAY, inizia la registrazione. Durante la registrazione il LED lampeggia con luce rossa.
  - Tenendolo premuto e premendo il tasto 0 PAUSE si entra in modalità pausa.
  - Premendolo durante la registrazione si registra sul nastro il segnale di indice (se la voce INDEX WRITE del menu SYSTEM è su ON)
  - Premendolo mentre si è in modalità d'arresto, si può verificare il valore del generatore del contatore.
- Si possono verificare i dati relativi al contatore, alla data e all'ora trasmessi tramite l'ingresso DV quando la voce TC DUPLICATE è su AUTO o NON DROP.

### 9 [PLAY] tasto di riproduzione (LED)

- Premendolo inizia la riproduzione: luce verde lampeggiante.
- Quando la registrazione va in modalità pausa, premendolo ricomincia la registrazione.
- Durante la schermata Menu, seleziona le voci e le impostazioni.

### 10 [PAUSE] Tasto pausa (LED)

- Premendolo durante la registrazione si entra in modalità pausa.
- Premendolo durante la riproduzione o lo stato d'arresto si entra in modalità fermo-immagine. In modalità Pausa o Fermo-immagine lampeggia con luce verde.
- Durante il fermo-immagine, premendolo contemporaneamente al tasto A.DUB, entra in modalità pausa doppiaggio dell'audio.
  - Durante la schermata Menu, seleziona le voci e le impostazioni.

### 11 [FF] tasto di avanzamento (LED)

- In fase d'arresto, porta avanti velocemente il nastro.
  - Durante la riproduzione o il fermo immagine, riproduce l'immagine velocemente. Ogni qualvolta si preme questo tasto, cambia la velocità della riproduzione rapida con la seguente sequenza:  
X20→X5→X10→X20...
- In modalità DVCAM, la velocità massima è di x 15.
- Luce verde lampeggiante durante l'avanzamento rapido e la riproduzione rapida.
  - Visualizzando la schermata Menu, seleziona le voci e le impostazioni. Seleziona l'elemento da impostare durante l'impostazione di ora e data.

### 12 [STOP] tasto d'arresto (LED)

- Premendolo si entra in modalità arresto.
- Visualizzando la schermata Menu, seleziona le voci e le impostazioni.

### 13 [REW] tasto di riavvolgimento (LED)

- In fase d'arresto riavvolge il nastro.
  - In fase di riproduzione o fermo-immagine riproduce rapidamente tornando indietro. Ogni qualvolta si preme questo tasto, cambia la velocità della riproduzione rapida con la seguente sequenza:  
X20→X5→X10→X20...
- In modalità DVCAM, la velocità massima è di X15.
- Luce verde lampeggiante durante il riavvolgimento o la riproduzione rapida al contrario.
  - Premendolo durante la visualizzazione del Menu si torna al menu precedente. Seleziona l'elemento da impostare durante l'impostazione di ora e data.



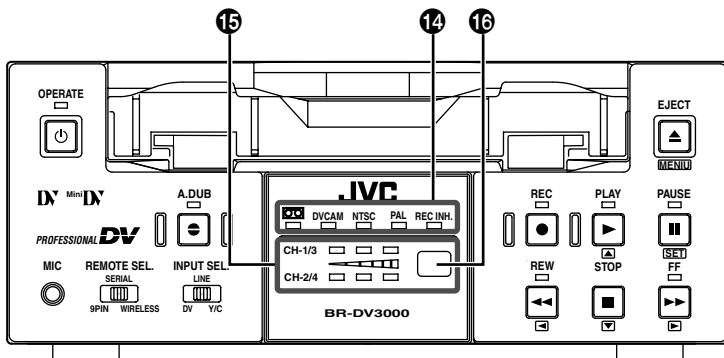

## 14 Indicatori



: Spia verde fissa: cassetta inserita (spia accesa anche se l'apparecchio è in OFF).

Luce verde lampeggiante: durante il caricamento e l'espulsione.

**DVCAM** : Spia verde accesa: riproduzione di nastri in formato DVCAM.

**NTSC** : Spia verde accesa nei seguenti casi:

- Quando vengono inseriti i segnali in ingresso video compositi o YC, e l'interruttore NTSC/PAL ② sul retro è impostato su "NTSC".

(☞ Vedi pag. 14)

- Quando si riproduce una cassetta registrata in modalità NTSC.

- Quando l'interruttore INPUT SEL. è impostato su "DV" e vengono inseriti i segnali DV in modalità NTSC.

**PAL** : Spia verde accesa nei seguenti casi:

- Quando vengono inseriti i segnali in ingresso video compositi o YC, e l'interruttore NTSC/PAL ② sul retro è stato impostato su "PAL".

- Quando si riproduce una cassetta registrata in modalità PAL.

- Quando l'interruttore INPUT SEL. è impostato su "DV" e vengono inseriti i segnali DV in modalità PAL.

**REC INH** : Spia rossa accesa per circa 5 secondi quando, in modalità di registrazione, non si riesce a registrare (ad es. se l'interruttore sul dorso della cassetta è su "SAVE").

## 15 INDICATORI AUDIO

Indicatori per verificare se ci sono o meno segnali audio.

Tre indicatori (uno per ciascun canale CH1/2 e CH2/4).

## 16 SENSORE a raggi infrarossi del telecomando senza cavi

Rivolgere il telecomando in dotazione in direzione dell'apparecchio per l'azionamento.

(☞ Vedi pag. 25, "Come usare il telecomando senza cavi")

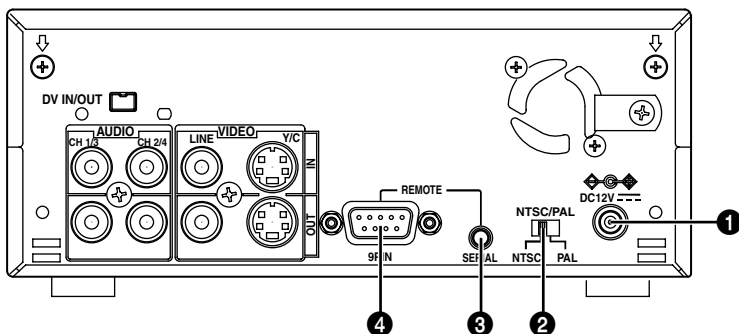

## 1 Presa per immissione corrente DC (2P)

Ingresso per corrente a 12V DC. Vi va collegato il cavo elettrico DC del trasformatore in dotazione.

### Memo

- Quando si collega questa presa alla corrente, l'indicatore OPERATE sul fronte dell'apparecchio si accende (spia rossa se in modalità operazione OFF).
- Quando si collega questa presa alla corrente, si può selezionare tramite la voce DC IN MODE della schermata menu SYSTEM, la modalità dell'apparecchio (ON, OFF, o PLAY).

## 2 [NTSC/PAL] interruttore per selezionare segnali NTSC/PAL

Interruttore per selezionare il tipo di segnale (NTSC o PAL). Selezionare quando si immettono segnali video combinati o separati Y/C.

**NTSC** : selezionare quando si immettono segnali in modalità NTSC. Si accenderà l'indicatore NTSC sul fronte dell'apparecchio.

**PAL** : selezionare quando si immettono segnali in modalità PAL. Si accenderà l'indicatore PAL sul fronte dell'apparecchio.

### Memo

- Durante la riproduzione, o quando si immettono segnali DV la modalità viene selezionata automaticamente, indipendentemente dall'impostazione di questo interruttore.
- Si prega di impostare l'interruttore quando si è in modalità operativa OFF, ovvero ad apparecchio spento. Se si cambia l'impostazione dell'interruttore in modalità operativa ON, l'apparecchio entra automaticamente in modalità OFF.
- Non si può convertire la modalità NTSC/PAL.

## 3 [SERIAL REMOTE] presa per telecomando seriale (mini jack)

Collega il telecomando RM-G30 (in opzione). Per comandare l'apparecchio tramite questa presa impostare come segue:

- Impostare la voce REMOTE dello schermo menu REMOTE su "ON".
- Impostare l'interruttore REMOTE SEL. sul fronte dell'apparecchio su "SERIAL".

### Memo

Nel caso in cui si usi questa presa come presa d'ingresso FOOT switch (interruttore a pedale), selezionare la voce FOOT SW dallo schermo menu REMOTE 2/2.

(☞ Vedi pag. 60)

## 4 [9 PIN REMOTE] presa telecomando 9PIN (D-SUB).

Collega il telecomando editing (RM-G820) per RS-422A. Si prega di usare l'apparecchio come lettore. Per controllare l'apparecchio tramite questa presa impostare come segue:

- Impostare la voce REMOTE della schermata menu REMOTE su "ON".
- Impostare l'interruttore REMOTE SEL. sul fronte dell'apparecchio su "9PIN".

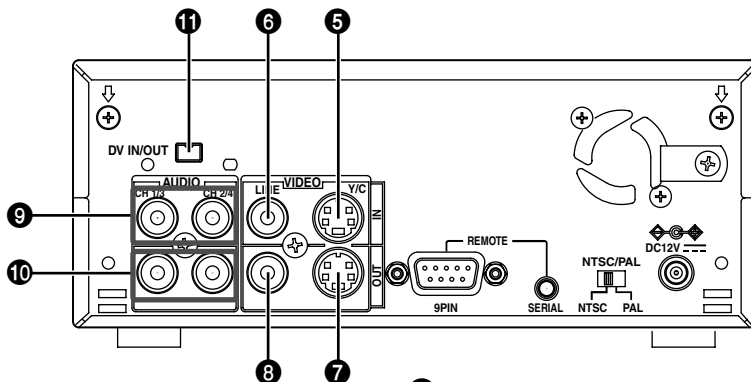

### 5 [VIDEO Y/C IN] presa d'ingresso video Y/C (4P)

È una presa d'ingresso per immagini YC separate.

- In caso di immissione d'immagini tramite questa presa selezionare "Y/C" con l'interruttore INPUT SEL sul fronte dell'apparecchio.

- Quando si inseriscono segnali discriminanti di tipo Wide (larga banda), vengono registrati segnali ID per i segnali discriminati Wide.

### 6 [VIDEO LINE IN] presa d'ingresso della linea video (RCA)

È una presa di ingresso di segnali video composti.

- In caso si immettano immagini da questa presa, impostare l'interruttore INPUT SEL posto sul retro su "LINE".

### 7 [VIDEO Y/C OUT] presa d'uscita video Y/C (4P)

È una presa d'uscita di segnali separati YC.

Quando si riproduce la cassetta in cui sono registrati i segnali discriminanti Wide, in uscita si avranno segnali ID discriminanti Wide.

### 8 [VIDEO LINE OUT] presa d'uscita cavo video (RCA)

È una presa che presenta in uscita segnali video composti.

#### Memo

- Dalla presa VIDEO Y/C OUT e VIDEO LINE OUT, oltre ai segnali video, appaiono sul video le seguenti schermate:

- **Schermata menu**

- **Schermata stato: data/ora e modalità operative**

Si può selezionare l'apparizione o meno della schermata di stato usando il telecomando senza cavi o selezionando la voce DISPLAY della schermata menu DISPLAY.

- Si può aggiungere o meno l'impostazione SET UP ai segnali delle prese di uscita VIDEO Y/C OUT e VIDEO LINE OUT selezionando SET UP dalla schermata menu AUDIO/VIDEO. (solo NTSC)

### 9 [AUDIO IN] presa d'ingresso audio (RCA × 2)

È una presa per immettere segnali audio (analogici).

Quando si doppia l'audio i suoni della presa CH1/3 vengono registrati sul canale CH3, quelli della presa CH2/4 sul canale CH4.

#### Memo

- Quando il microfono è inserito nella presa sul fronte dell'apparecchio, i suoni immessi da questa presa non vengono registrati.

### 10 [AUDIO OUT] presa d'uscita audio (RCA × 2)

È una presa per l'uscita dei segnali audio (analogici)

#### Memo

- Il canale di riproduzione audio di nastri registrati in modalità 32K può essere impostato con il tasto OUTSELECT del telecomando senza cavi, oppure selezionando la voce AUDIO OUT SEL. della schermata menu AUDIO/VIDEO.

- Si può selezionare il livello d'uscita audio con il tasto OUT LEVEL del telecomando senza cavi, oppure selezionando la voce AUDIO OUT LEVEL (NORMAL oppure ATT).

### 11 [DV IN/OUT] presa d'entrata/uscita DV

È una presa per immettere o far uscire segnali digitali IEEE1344. Permette il collegamento con apparecchi video attrezzati di prese DV.

- Per immettere segnali da questa presa posizionare l'interruttore INPUT SEL sul fronte dell'unità su "DV".

- Il segnale in uscita verrà emesso indipendentemente dall'impostazione dell'interruttore INPUT SEL.

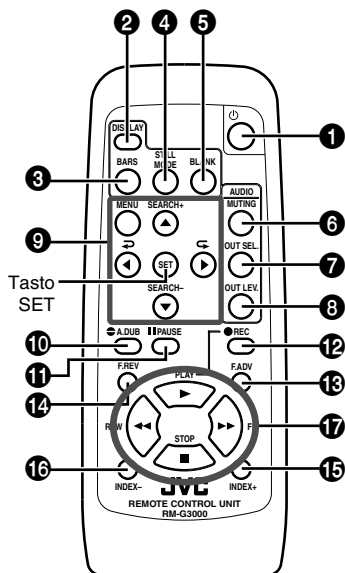

## 1 Tasto [OPERATE]

Premendo questo tasto si immette la corrente e l'apparecchio diviene operativo.

(Operatività ON)

Premendolo quando si è in modalità ON, l'apparecchio non sarà più alimentato.

(Operatività OFF)

## 2 Tasto [DISPLAY]

Permette di scegliere se visualizzare o meno la schermata di stato sullo schermo collegato alla presa VIDEO LINE OUT o Y/C OUT. Premendolo consecutivamente cambia le modalità in ON (visualizzazione normale) → AUTO (visualizzazione sullo schermo solo quando si cambia modalità operativa) → OFF.

(☞ Vedi pag. 18, "Visualizzazione delle indicazioni")

## 3 Tasto [BARS]

Premendo questo tasto quando si è in arresto o registrazione, appare la barra colorata del trasmettitore di segnali. Premendolo nuovamente si torna alla schermata normale.

La barra colorata non appare con il segnale DV in ingresso.

### Note

Poiché si tratta di segnale semplice, non usare come segnale standard.

## 4 Tasto [STILL MODE]

Con questo tasto si selezionano le immagini durante il fermo-immagine.

Premendolo consecutivamente quando si è in modalità fermo-immagine cambia da "quadro" (fermo-immagine alternato 1°/2°) → 1° quadro → 2° quadro → inquadratura fotogramma

## 5 Tasto [BLANK]

Premendo questo tasto quando si è in modalità di fermo-immagine, ha inizio la ricerca di spazi vuoti. Una volta individuate le parti del nastro non registrate, l'apparecchio torna in modalità d'arresto. (☞ Vedi pag. 47)

## 6 Tasto [AUDIO MUTING]

Premendo questo tasto durante la riproduzione, si disattiva il sonoro. Premendolo di nuovo, il sonoro si riattiva.

## 7 Tasto [AUDIO OUT SEL.]

Seleziona il canale audio in uscita dalla presa AUDIO OUT durante la riproduzione di un nastro registrato a 32K. Premendo consecutivamente questo tasto, il canale cambia come segue:

CH1/2 → CH3/4 → MIX

## 8 Tasto [AUDIO OUT LEV.]

Cambia il livello d'uscita dell'audio EE e del segnale riprodotto (NORMAL o ATT). Se si posiziona su ATT il livello d'uscita diminuisce a 8dB.

## 9 Tasti di impostazione menu e di cambio velocità di riproduzione

### ■ Tasto [MENU]

Premendo questo tasto quando si è in modalità d'arresto si visualizza la schermata menu sul monitor collegato alle prese VIDEO LINE OUT o Y/C OUT. Premendolo di nuovo si torna alla schermata normale.

### ■ Tasto [SEARCH+] / ▲

- Si può aumentare la velocità premendo questo tasto durante la riproduzione, il fermo-immagine, o la riproduzione a velocità variabile in avanti.

- Si può ridurre la velocità premendo questo tasto durante la riproduzione, il fermo-immagine, o la riproduzione all'indietro a velocità variabile. (☞ Vedi pag. 46)

- Premendolo durante la schermata menu si selezionano le voci del menu e le impostazioni.

### ■ Tasto [SEARCH-] / ▼

- Si può aumentare la velocità premendo questo tasto durante la riproduzione, il fermo-immagine, o la riproduzione a velocità variabile in avanti.
- Si può ridurre la velocità premendo questo tasto durante la riproduzione, il fermo-immagine, o la riproduzione all'indietro a velocità variabile. (☞ Vedi pag. 46)
- Premendolo durante la schermata menu, si selezionano le voci del menu e le impostazioni.

### ■ Tasto [C] / ►

- Premendo questo tasto durante la riproduzione o la riproduzione a velocità variabile in direzione "indietro", si avrà la riproduzione in direzione "avanti".
- Premendolo durante la schermata menu, visualizza le voci del menu selezionate. Durante l'impostazione di data/ora e del cronometro sposta il cursore verso destra.

### ■ Tasto [D] / ◀

- Premendo questo tasto durante la riproduzione o la riproduzione a velocità variabile in direzione "avanti", si avrà la riproduzione in direzione "indietro".
- Premendolo durante la schermata menu, si torna al menu precedente. Durante l'impostazione di data/ora e del cronometro sposta il cursore verso sinistra.

### ■ Tasto [SET]

Premendo questo tasto durante la schermata menu si confermano le voci del menu e le impostazioni.

### 10 Tasto [A. DUB]

Premere questo tasto per il doppiaggio dell'audio. (☞ Vedi pag. 39 "Doppiaggio dell'audio")

### 11 Tasto [PAUSE]

Premendo questo tasto durante la registrazione, il doppiaggio audio o la riproduzione, si va rispettivamente in modalità pausa registrazione, pausa doppiaggio audio o fermo-immagine.

Premendo questo tasto durante la modalità d'arresto, si va in modalità fermo-immagine.

### 12 Tasto [REC]

- Se tenendo premuto questo tasto si preme il tasto PLAY, si inizia a registrare.
- Premendolo durante la registrazione, si inserisce un segnale indice. (se la voce INDEX WRITE della schermata SYSTEM è su ON)
- Mantenendolo premuto quando si è in modalità d'arresto si possono verificare i valori del generatore contaore.

### 13 Tasto [F. ADV]

Premendo questo tasto quando si è in modalità fermo-immagine, si va avanti di un fotogramma. Continuando a premerlo si avanza fotogramma per fotogramma.

### 14 Tasto [F. REV]

Premendo questo tasto quando si è in modalità fermo-immagine, si va indietro di un fotogramma. Continuando a premerlo si retrocede fotogramma per fotogramma.

### Memo

L'avanzamento o la retrocessione delle immagini fotogramma per fotogramma, può essere selezionato tramite STL/F. ADV MODE, dalla schermata menu SYSTEM, oppure tramite il tasto STILL MODE del telecomando.

### 15 Tasto [INDEX+]

Premere questo tasto per ricercare i segnali indice in direzione "avanti". (☞ Vedi pag. 47)

### 16 Tasto [INDEX-]

Premere questo tasto per ricercare i segnali indice in direzione "indietro". (☞ Vedi pag. 47)

### 17 Tasti [INDEX]

#### ■ Tasto [PLAY] (►)

- Premere questo tasto per riprodurre una cassetta.
- Premendolo in modalità pausa, la registrazione riprende.

#### ■ Tasto [FF] (►►)

- Premendo questo tasto in modalità d'arresto il nastro avanza rapidamente.
- Premendolo in modalità riproduzione o fermo-immagine, ha inizio la riproduzione rapida.

#### ■ Tasto [REW] (◀◀)

- Premendo questo tasto in modalità d'arresto, la cassetta si riavvolge.
- Premendolo durante la riproduzione o il fermo-immagine, ha inizio la riproduzione all'indietro.

#### ■ Tasto [STOP] (■)

- Premere questo tasto per entrare in modalità d'arresto.

# INDICAZIONI SULLO SCHERMO - Visualizzazione delle indicazioni -

Sul monitor collegato alle prese VIDEO LINE OUT e Y/C, oltre alle immagini E-E e di riproduzione, si possono visualizzare le seguenti schermate informative.

## telecomando senza cavi

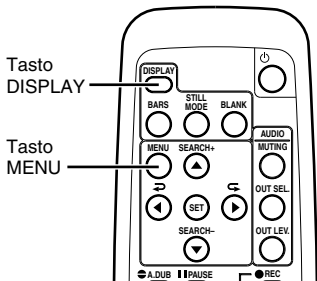

## Menu DISPLAY 1/2

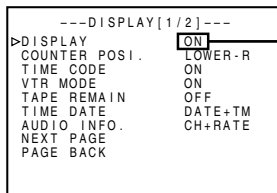

impostazione su ON oppure su AUTO

Tipo del messaggio	Contenuti	Procedura per la visualizzazione
<b>Indicazioni di stato</b>	Visualizzano le impostazioni di data/ ora, contatore, modalità VTR, ecc.	<p><b>Apparecchio</b></p> <p>Selezionare la voce DISPLAY nella schermata DISPLAY (1/2):</p> <p>ON : Schermata normale: in base alla voce, le indicazioni di evento o avviso compaiono per circa 3 secondi.</p> <p>AUTO : quando si cambia modalità l'indicazione compare per circa 4 secondi.</p> <p>OFF : L'indicazione non appare.</p> <p><b>Telecomando</b></p> <p>Con il tasto DISPLAY si può scegliere se visualizzare o meno le indicazioni. Premendolo ripetutamente si ha la successione: ON (indicazione normale) → AUTO → OFF.</p> <p>*Anche le impostazioni delle voci del menu DISPLAY vengono modificate contestualmente.</p>
<b>Indicazioni evento</b>	Visualizzano lo stato dell'operazione durante la ricerca degli spazi vuoti, la registrazione o ricerca di segnali indice, e durante le operazioni effettuate con il telecomando senza cavi.	
<b>Indicazioni d'avviso</b>	Visualizzano un avviso quando si effettuano operazioni sbagliate o l'apparecchio è in cattive condizioni.	
<b>Indicazioni d'allarme</b>	Visualizzano un allarme con numero di codice in caso di anomalie al VTR. (☞ Vedi pag. 66)	Appaiono automaticamente quando ci sono anomalie al VTR.
<b>Schermate menu</b>	Visualizzano le schermate menu per le impostazioni. (☞ Vedi pag. 53)	<p><b>Apparecchio</b></p> <p>La schermata menu appare premendo il tasto EJECT per più di 2 secondi a cassetta disinserita.</p> <p><b>Telecomando</b></p> <p>La schermata menu appare premendo il tasto MENU in modalità di arresto.</p>

# INDICAZIONI SULLO SCHERMO - Indicazioni di stato

■ **Indicazioni di stato:** visualizzano le impostazioni e lo stato operativo attuale.

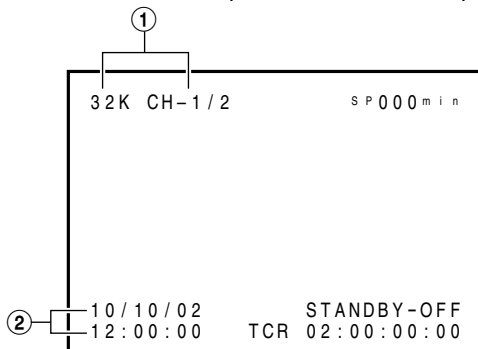

No.	Voce	Contenuto
①	<p><b>Frequenza di campionamento/ Canale di uscita audio.</b></p> <div style="border: 1px solid black; padding: 5px; margin-top: 10px;"> <p><b>Memo</b></p> <p>Se si è impostato il cronometro in alto a sinistra, questa voce appare in basso a destra.</p> </div>	<ul style="list-style-type: none"> <li>• <b>Frequenza di campionamento:</b> In registrazione indica il valore impostato alla voce AUDIO MODE della schermata menu AUDIO/VIDEO (32K oppure 48K). In riproduzione indica la frequenza di campionamento dell'audio registrato sul nastro (32K, 48K, 44.1K). Durante l'entrata di segnali DV indica la frequenza di campionamento con cui viene immesso il sonoro.</li> <li>• <b>A.LOCK</b> Si accende quando gli impulsi di campionamento audio e video (a 48 kHz) sono sincronizzati durante la riproduzione. Rimane acceso durante la registrazione e in modalità EE. Si spegne quando la frequenza di campionamento è di 32 kHz o di 44.1 kHz.</li> <li>• <b>Canale d'uscita audio</b> In registrazione indica il canale audio registrato sul nastro. In riproduzione indica il canale audio in uscita dalla presa AUDIO OUT (CH1/2, CH3/4, MIX)...solo in modalità 32K.</li> <li>• Si può selezionare la visualizzazione dell'indicazione o meno selezionando la voce AUDIO INFO. dal menu DISPLAY.</li> </ul>
②	<p><b>Data/ Ora</b></p> <div style="border: 1px solid black; padding: 5px; margin-top: 10px;"> <p><b>Memo</b></p> <p>Se si è impostato il cronometro in basso a sinistra, questa voce appare in basso a destra.</p> </div>	<ul style="list-style-type: none"> <li>• Visualizza la data (G/M/A) e l'ora (H:M:S).</li> <li>• In registrazione o in arresto visualizza i dati dell'orologio interno.</li> <li>• Durante la riproduzione, l'avanzamento rapido o il riavvolgimento, visualizza i dati registrati sul nastro.</li> <li>• Durante la registrazione di segnali DV visualizza i dati ricevuti dalla presa DV. Premendo il tasto REC in modalità d'arresto, permette di visualizzare i dati immessi tramite la presa DV.</li> <li>• Si possono selezionare gli stili di data e ora con le voci DATA STYLE e TIME STYLE dalla schermata menu DISPLAY.</li> <li>• La comparsa o meno delle indicazioni di data e orario, e la loro forma si possono selezionare con la voce TIME/DATE della schermata menu DISPLAY.</li> <li>• Se non sono state impostate data e ora oppure quando si riproduce una cassetta in cui non sono stati registrati data e ora, verrà visualizzato " _ _ ".</li> </ul>

# INDICAZIONI SULLO SCHERMO - Indicazioni di stato - (continua)

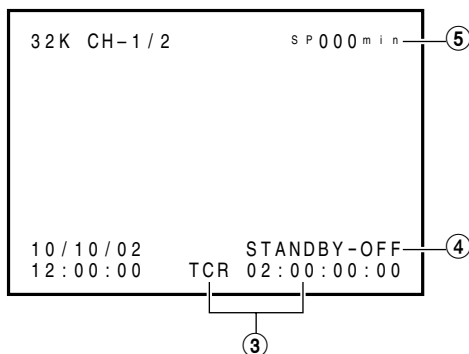

No.	Voce	Contenuto
③	<b>Contaore</b>	<ul style="list-style-type: none"> <li>Indica il contaore (ore, minuti, secondi, fotogrammi) Durante la riproduzione indica il valore del contaore registrato sul nastro. TCR : time code reader (dati lettore contaore) TCG : time code generator (dati generatore cronometro) DTCG : dati contaore immessi attraverso la presa DV IN</li> <li>A seconda della modalit� framming (inquadratura), i segnali dei secondi e dei fotogrammi possono differire. <b>00 : 00 : 00 : 00</b>  <ul style="list-style-type: none"> <li>(.) Punto se in DROP-FRAME</li> <li>(:) Due punti se in NON-DROP-FRAME</li> </ul> </li> <li>Si pu� scegliere la posizione dell'indicazione del contaore con la voce COUNTER POSI. della schermata menu DISPLAY.</li> <li>Si pu� scegliere se visualizzare o meno l'indicazione del contaore con la voce TIME CODE della schermata menu DISPLAY.</li> <li>Non vengono visualizzati i valori del contaore impostati dall'utente.</li> </ul>
④	<b>Modalit� operazioni VTR</b>	<p>Indica la modalit� operativa del VTR PLAY, EJECT, FF, REW, STANDBY-ON, STANDBY-OFF, STILL, REC, REC PAUSE, A. DUB, A. DUB PAUSE, SHTL (ricerca bidirezionale), BLANK SRH (ricerca bidirezionale), JOG (F.ADV, R.ADV), BLANK SRH (ricerca spazi vuoti), NO CASSETTE (cassetta non inserita), OPERATE OFF. In modalit� SHTL e JOG viene anche visualizzata la velocit�.</p> <ul style="list-style-type: none"> <li>Si pu� scegliere se visualizzare o meno l'indicazione selezionando la voce VTR MODE della schermata menu DISPLAY.</li> </ul>
⑤	<b>Rimanenza nastro</b> <div style="border: 1px solid black; padding: 5px; margin-top: 10px;"> <b>Memo</b>                      Se si � impostato il cronometro in alto a destra, questa voce sar� indicata in basso a destra.                 </div>	<p>Indica il tempo (minuti) rimanenti nel nastro. Qualora non fosse individuato indica "----".</p> <ul style="list-style-type: none"> <li>Si pu� scegliere se visualizzare o meno l'indicazione selezionando la voce TAPE REMAIN della schermata menu DISPLAY.</li> <li>L'indicazione SP scompare quando si riproducono cassette DVCAM.</li> <li>Il tempo rimanente del nastro � indicativo.</li> </ul>



# INDICAZIONI SULLO SCHERMO - indicazioni evento -

■ **Indicazioni evento** : quando è attiva una funzione particolare o si cambia modalità utilizzando il telecomando senza cavi , appaiono le indicazioni riportate di seguito.

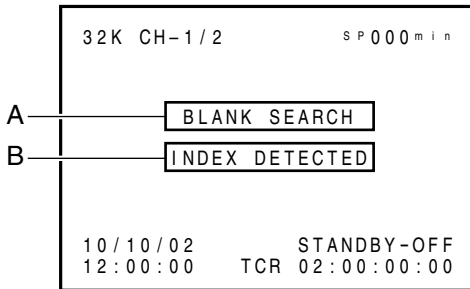

■ **Indicazioni in posizione A: appaiono durante le operazioni**

Indicazione	Contenuto
<b>BLANK SEARCH</b>	Ricerca spazi vuoti.
<b>INDEX + 1</b>	Durante la ricerca degli indici i numeri indicano il punto in cui è la ricerca.
<b>INDEX MARK</b>	Quando, in registrazione, si contrassegnano gli indici sul nastro.

■ **Indicazioni in posizione B: appaiono per circa 3 secondi**

Indicazione	Contenuto
<b>INDEX DETECTED</b>	Se durante l'operazione di ripetizione indici, si sono individuati gli indici.
<b>VIDEO END DETECTED</b>	Se durante l'operazione di ripetizione fine video si è identificata la fine del nastro.
<b>AUDIO MUTING ON</b>	Se si estromette l'audio utilizzando il telecomando.
<b>AUDIO MUTING OFF</b>	Se si è ripristinato l'audio utilizzando il telecomando.

Indicazione	Contenuto
<b>AUDIO OUT LEVEL NORM</b>	Livello audio della riproduzione e dell'EE fissato a NORMAL o ATT.
<b>AUDIO OUT LEVEL ATT</b>	
<b>AUDIO OUT CH-1/2</b>	Si è impostato con il telecomando il canale di riproduzione audio su CH1/2 o CH3/4.
<b>AUDIO OUT CH-3/4</b>	
<b>AUDIO OUT MIX</b>	
<b>DISPLAY ON</b>	Si è attivata con il telecomando la visualizzazione dei messaggi sullo schermo.
<b>DISPLAY AUTO</b>	Si è impostata la visualizzazione automatica dei messaggi sullo schermo. Quando si cambia una modalità, e si è in modalità AUTO, il messaggio rimane visualizzato per circa 4 secondi.
<b>DISPLAY OFF</b>	Si è disattivata la visualizzazione sullo schermo dei messaggi.
<b>FIELD STEP</b>	È stato selezionato con il telecomando l'avanzamento per campi dei fotogrammi.
<b>1ST FIELD STILL</b>	Indica il formato di fermo immagine qualora con il telecomando si sia selezionato STILL o l'avanzamento per fotogramma.
<b>2ND FIELD STILL</b>	
<b>FRAME STILL</b>	

# INDICAZIONI SULLO SCHERMO - Messaggi d'avviso -

■ **Messaggi d'avviso** : quando vi sono malfunzionamenti dell'apparecchio come errori di operazione o testina sporca, appaiono degli avvisi nella posizione della schermata sotto indicata.

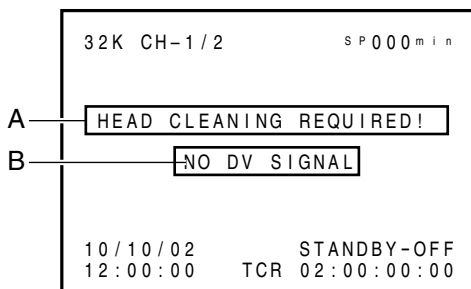

■ **Visualizzazione in posizione A** : Indica le condizioni dell'apparecchio. Il messaggio rimane visualizzato fino alla risoluzione del problema. Appare indipendentemente dall'impostazione della modalità DISPLAY.

Indicazione	Contenuto
<b>LOW VOLTAGE</b>	Il voltaggio della corrente immessa è basso. Se si continua l'operazione, l'apparecchio va in modalità operativa OFF.
<b>HEAD CLEANING REQUIRED!</b>	La testina è sporca. Si prega di pulirla con una cassetta specifica per la pulizia della testina. (☞ Vedi pag. 8) L'ostruzione della testina viene rilevata durante la riproduzione, ed appare l'avviso. Se si arresta o si disinserisce la cassetta, l'avviso scompare.
<b>OVERHEATING!</b>	La temperatura interna dell'apparecchio ha superato i livelli stabiliti. Togliere la spina e lasciare in luogo fresco. Se il messaggio dovesse apparire di nuovo c'è la possibilità di un guasto; si prega quindi di rivolgersi ai centri di assistenza JVC.

■ **Visualizzazione in posizione B** : indica per circa 3 secondi l'avviso di operazioni errate. Appare se la modalità DISPLAY è impostata su ON o AUTO.

Indicazione	Contenuto
<b>INVALID TAPE!</b>	Si sta usando una cassetta per personal computer o DVC PRO.
<b>LP TAPE!</b>	Quando si vuole riprodurre una cassetta registrata in modalità LP. L'apparecchio non consente la registrazione o la riproduzione di cassette in modalità LP.
<b>NO DV SIGNAL</b>	Si sta registrando senza immettere segnali DV.

Indicazione	Contenuto
<b>COPY INHIBIT</b>	Si stanno registrando segnali protetti contro la copiatura.
<b>REC INHIBIT</b>	Si sta registrando una cassetta non registrabile. (la linguetta sul dorso è impostata su "SAVE")
<b>A. DUB INHIBIT (REC TAB)</b>	Si sta doppiando l'audio su una cassetta non registrabile. (la linguetta sul dorso è impostata su "SAVE")
<b>A. DUB INHIBIT (48K)</b>	Appare quando si vuole eseguire un doppiaggio audio nelle seguenti condizioni: <ul style="list-style-type: none"> <li>• La voce AUDIO MODE del menu AUDIO/VIDEO è impostata su 48K.</li> <li>• La cassetta è registrata con frequenza di campionamento di 48kHz.</li> </ul>
<b>A. DUB INHIBIT (LP)</b>	Si sta doppiando l'audio su una cassetta registrata in modalità LP.
<b>A. DUB INHIBIT (BLANK)</b>	Si sta doppiando l'audio su una cassetta non registrata.
<b>A. DUB INHIBIT (DV)</b>	Si sta doppiando l'audio quando è selezionata l'immissione di segnali DV (l'interruttore INPUT SEL è su "DV").
<b>A. DUB INHIBIT (NTSC/PAL)</b>	Appare quando si è cambiato il sistema di segnali (NTSC oppure PAL) durante il doppiaggio audio.
<b>A. DUB INHIBIT (DVCAM)</b>	Si sta doppiando l'audio su una cassetta registrata in formato DVCAM.
<b>OPERATION LOCK</b>	Si è premuto un tasto operativo dell'apparecchio quando era impostato il blocco delle operazioni (la voce OPERATION del menu SYSTEM2/2 era impostata su "ON").

■ **Messaggi d'allarme** : in caso di anomalie al VTR, appaiono messaggi d'allarme con codice errore.

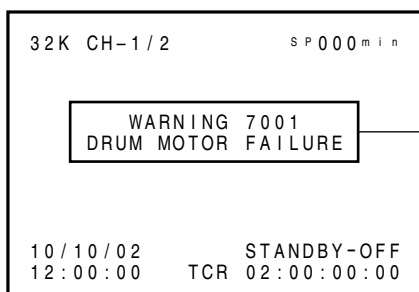

**Messaggi d'allarme.** Per i dettagli vedere a pag. 66 "Indicazioni d'allarme"

# PREPARAZIONE - Telecomando senza cavi in dotazione -

## Inserire le batterie nel telecomando

Prima dell'utilizzo del telecomando, inserire due batterie AA/R6 o equivalenti.

**1** Rimuovere il coperchio del vano batterie.

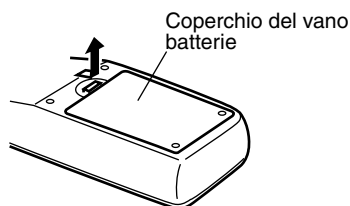

**2** Posizionare due batterie AA/R6 o equivalenti.

- inserire prima l'estremità con il polo negativo  $\ominus$ .

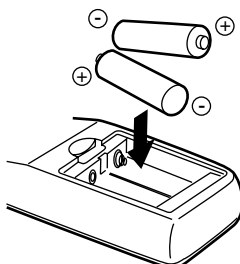

**3** Coperchio del vano batterie.

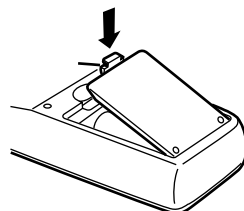

### Memo

#### Durata delle batterie

Se il telecomando funziona a distanze progressivamente inferiori, ciò può essere dovuto allo scaricamento delle batterie. In tal caso sostituire con delle nuove batterie.

La durata delle batterie è di circa 3 mesi, con un impiego in media di 1000 azionamenti al giorno.

#### Per sostituire le batterie

- Utilizzare sempre le batterie AA/R6 o equivalenti.
- Non adoperare batterie nuove insieme a batterie già impiegate.
- Posizionare le batterie in modo che corrispondano alle polarità indicate (corrispondenti ai segni  $\oplus$  e  $\ominus$ ).
- Leggere attentamente anche le avvertenze d'uso riportate sulla confezione delle batterie.

### Precauzioni d'uso delle batterie

- Le batterie in dotazione hanno lo scopo di permettere la verifica di funzionamento dell'apparecchio.
- Vi consigliamo di togliere le batterie dal telecomando nel caso esso non venga utilizzato per un lungo periodo.
- Se si verifica un'anomalia durante l'uso, rimuovere le batterie dal telecomando, aspettare circa 5 minuti, e poi reinserirle.

### Note

Nel caso di fuoriuscita di liquido dalle batterie, pulire bene il vano batterie.

Se tali liquidi vengono in contatto con la pelle, sciacquare abbondantemente la parte interessata con acqua.

## Come usare il telecomando senza cavi

Quando si utilizza il telecomando, impostare l'interruttore "REMOTE SEL." sul lato "WIRELESS".

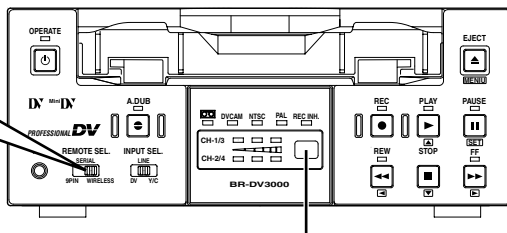

Sensore telecomando

### Precauzioni per l'uso del telecomando senza cavo

- Nel caso in cui vengono adoperati più di 2 registratori singolarmente nello stesso luogo, assicurarsi che l'interruttore REMOTE SEL degli altri apparecchi non sia impostato su "WIRELESS".

### ■ Distanza operativa del telecomando

Dal sensore telecomando dell'apparecchio

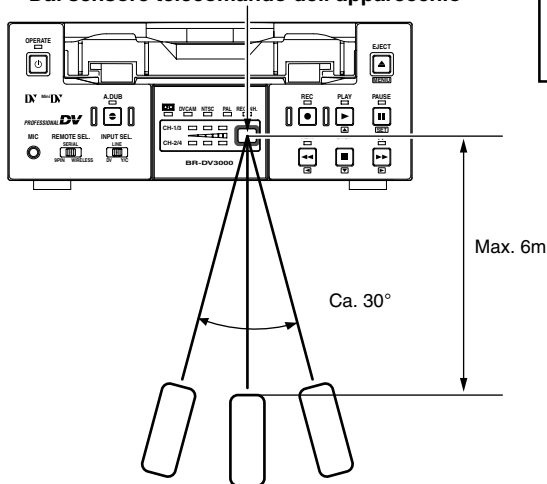

Dal sensore telecomando  
distanza operativa : max.6m  
Angolazione : max. 30°

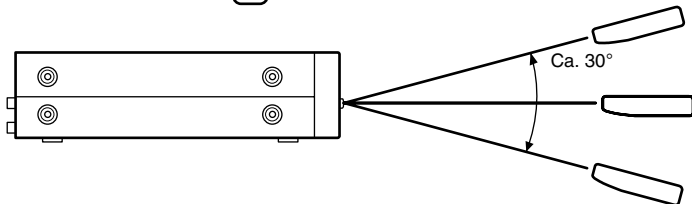

### Notes

- Il telecomando non funziona correttamente se è presente qualche ostacolo tra il sensore e il telecomando.
- Il telecomando non funziona correttamente se il sensore è investito da raggi solari o da eccessiva illuminazione.
- Non premere contemporaneamente i tasti dell'apparecchio e quelli del telecomando. Ciò potrebbe generare comandi errati.

# PREPARAZIONE - Alimentazione -

## Collegamento del cavo di alimentazione

Collegare l'adattatore AC fornito in dotazione all'apparecchio.

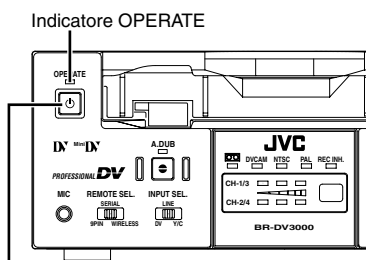
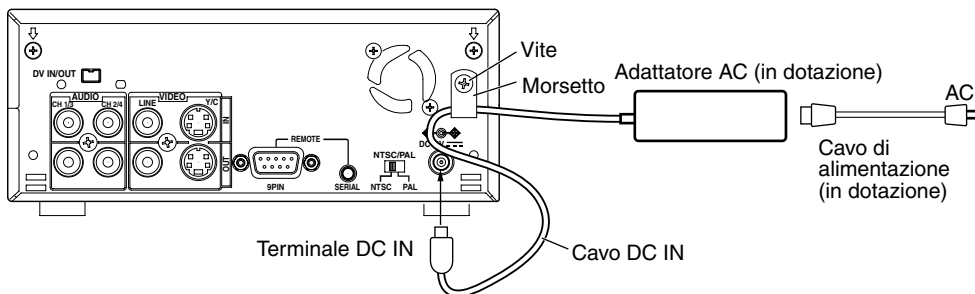

Tasto OPERATE

- 1. Collegare il cavo DC dell'adattatore AC all'ingresso DC IN.**
- 2. Fissare il cavo DC al morsetto in modo che il cavo DC non venga staccato.**
  - ① Svitare una vite e togliere il morsetto.
  - ② Inserire il cavo DC all'interno del morsetto, e fissare il morsetto all'apparecchio.
- 3. Collegare il cavo di alimentazione fornito in dotazione al terminale ACIN dell'adattatore.**
- 4. Collegare il cavo di alimentazione alla presa di corrente.**

### Memo

- Quando è impostata la modalità operativa OFF, l'apparecchio è comunque in carica.
- Quando è impostata la modalità operativa OFF, sono attivabili le sole operazioni dal tasto OPERATE, sia dall'apparecchio sia dal telecomando, e l'inserimento della cassetta.

### Notes

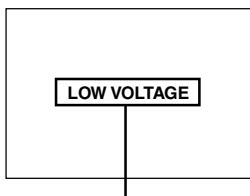

Messaggio d'allarme

- Per l'alimentazione, utilizzare solo l'adattatore AC fornito in dotazione. Non utilizzare altre fonti di alimentazione.
- Non staccare il cavo di alimentazione o il cavo DC durante la riproduzione o la registrazione.
- Nel caso in cui il voltaggio di alimentazione risulti basso, apparirà l'indicazione "LOW VOLTAGE". (Vedi pag. 66)

## Accensione

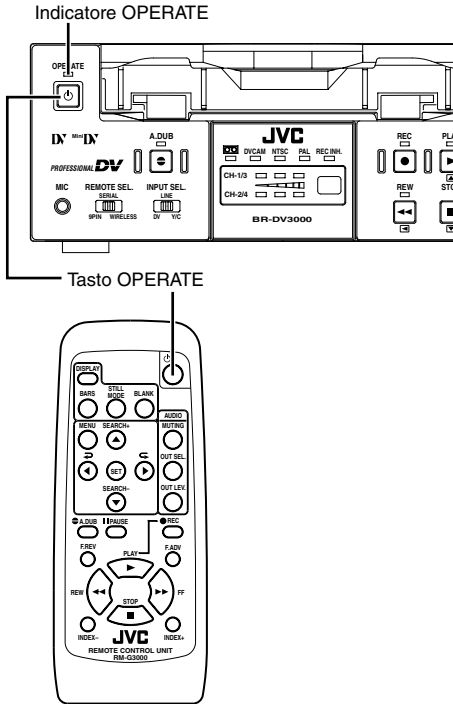

■ Quando è impostata la modalità operativa OFF (l'indicatore OPERATE è acceso, luce rossa), premere il tasto OPERATE dell'apparecchio o del telecomando.

- L'apparecchio si accenderà, e l'indicatore OPERATE assumerà il colore verde; ora si può procedere con le operazioni (modalità operativa ON).

### Memo

- Quando è impostata la modalità operativa OFF, inserendo la cassetta si accende l'apparecchio che entra in modalità operativa ON.
- L'utilizzo del telecomando sarà possibile solo se il tasto REMOTE SEL è impostato in posizione "WIRELESS".

### Note

- Se, dopo aver premuto il tasto OPERATE ed acceso l'apparecchio, il LED verde lampeggia oppure appare sul monitor il messaggio "UNPLUG MAIN POWER, PLUG BACK IN AFTER A WHILE", staccare il cavo di alimentazione dalla rete elettrica, attendere, e ricollegare nuovamente.

## Spegnimento

■ Per spegnere l'apparecchio.

**1.** Premere il tasto OPERATE dell'apparecchio o del telecomando.

- Esso entrerà in modalità operativa OFF, e l'indicatore OPERATE assumerà il colore rosso.

**2.** Se non utilizzate l'apparecchio per un lungo periodo, vi consigliamo di scollegare il cavo dell'adattatore AC.

- Quando si scollega l'adattatore AC, staccare prima il cavo di alimentazione dalla corrente.

# PREPARAZIONE - Selezione del sistema di segnali NTSC/PAL-

Questo apparecchio è compatibile sia con il segnale NTSC che con il segnale PAL. Selezionare preliminarmente il sistema di segnali, prima di collegare i segnali analogici (compositi o segnali d'immagine Y/C separati).

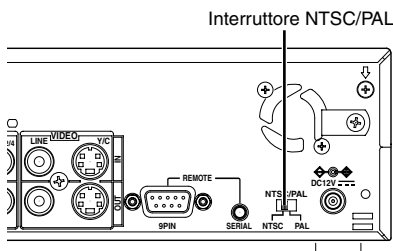
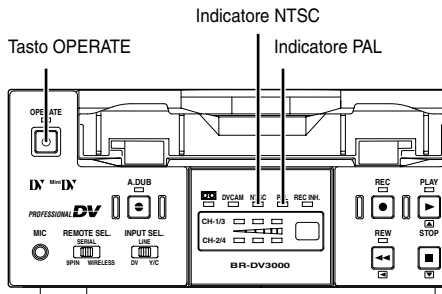

## PROCEDURA:

1. Impostare la modalità operativa OFF sull'apparecchio.
2. Selezionare il sistema di segnali tramite l'interruttore NTSC/PAL sul retro dell'apparecchio.
3. Se viene selezionata la modalità operativa ON tramite il tasto OPERATE, si accenderanno l'indicatore NTSC o PAL, presenti sulla parte anteriore dell'apparecchio, in base all'impostazione selezionata.

## Memo

- In modalità "riproduzione", il sistema di segnali della cassetta verrà riconosciuto automaticamente.
  - Quando si imposta il segnale DV, il sistema di segnali in ingresso verrà riconosciuto automaticamente.
  - Questo apparecchio è dotato di una funzione automatica che rivela il sistema relativo al segnale della cassetta in riproduzione o trasmesso dall'ingresso DV. In taluni casi tuttavia questa funzione potrebbe non funzionare correttamente.
- Per assicurare la corretta selezione del sistema, si raccomanda di impostare l'interruttore NTSC/PAL presente sul retro, in base al sistema del segnale in ingresso o alla cassetta in riproduzione.
- Quando è impostata la modalità "fermo riproduzione", l'apparecchio entra nella modalità di impostazione dell'interruttore NTSC/PAL.
  - Se viene riprodotto un nastro nel quale sono presenti sia segnali PAL e NTSC, le immagini, l'audio e il Time Code diventano instabili nei momenti di cambio segnale.
  - Se il segnale da riprodurre è diverso dal segnale impostato con l'interruttore NTSC/PAL, le immagini e l'audio potrebbero diventare instabili per circa 5 secondi all'inizio o alla fine della riproduzione.
  - L'apparecchio non è in grado di convertire il sistema di segnali da NTSC a PAL e viceversa.



Questo apparecchio è dotato di un dispositivo di Blocco Operazioni per evitare malfunzionamenti o danni a seguito di manovre errate.

Quando è impostata la modalità Blocco Operazioni tutti i tasti dell'apparecchio e l'impostazione dell'interruttore sono disabilitati. Sono abilitati comunque la modalità operativa ON e le operazioni su MENU.

## Menu SYSTEM (2/2)

```
---SYSTEM[2/2]---  
DC IN MODE           OPE OFF  
▷OPERATION LOCK      ON  
PAGE BACK
```

```
OPERATION LOCK
```

### ■ Per entrare nella modalità “Blocco Operazioni”

Impostare la voce OPERATION LOCK ad “ON” nel Menu System (2/2). (☞ Vedi pag. 54 “Impostazione schermo menu”)

- Quando è impostata la modalità “OPERATION LOCK” se si preme un tasto qualsiasi dell'apparecchio, sullo schermo appare la dicitura OPERATION LOCK per circa 3 secondi.

### ■ Per sbloccare la modalità “Blocco Operazioni” impostare la voce OPERATION LOCK ad OFF nel menu System (2/2)

Premendo il tasto EJECT in modalità Blocco Operazioni, viene visualizzata la dicitura “OPERATION LOCK”, ma tenendolo premuto apparirà la schermata MENU.

# PREPARAZIONE - Inserimento/espulsione cassette -

Utilizzare solo la cassetta Standard DV o Mini DV.

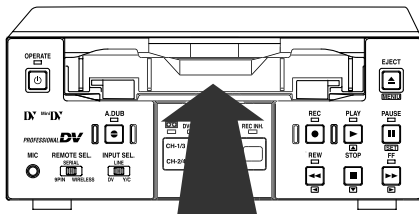

Cassetta Standard DV

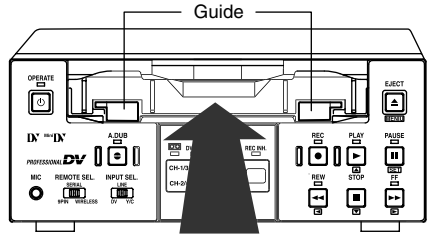

Cassetta Mini DV

Interruttore

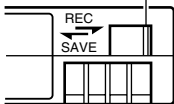

Graffetta

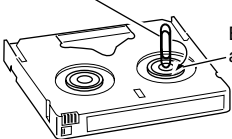

Bobina di avvolgimento

Indicatore Cassetta

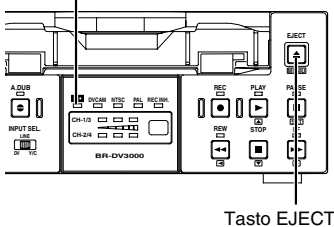

Tasto EJECT

## Inserimento di una cassetta

### 1. Verificare la cassetta.

- Impostazione REC/SAVE sul retro della cassetta. Per registrare impostare a "REC". Per conservare le immagini registrate, impostare a "SAVE".
- Verificare che il nastro della cassetta non sia allentato. Ruotare con una graffetta, o qualcosa di simile, la bobina di avvolgimento della cassetta verso la freccia indicata. Se il nastro non è allentato, la bobina di avvolgimento non girerà.

### 2. Verificare che l'indicatore Cassetta sull'apparecchio sia spento.

Se vi è già una cassetta inserita, l'indicatore sarà acceso.

### 3. Inserire la cassetta.

- Nel caso di una cassetta Standard DV, inserirla nell'apertura del lettore.
- Nel caso di una cassetta Mini DV, inserirla posizionandola tra le guide. Premere leggermente la cassetta con il lato del nastro visibile posto verso l'alto, finché essa non venga trainata automaticamente.  
→ Durante l'inserimento di una cassetta, l'indicatore Cassetta lampeggerà.  
Al termine dell'inserimento l'indicatore rimane acceso.

## Espulsione della cassetta

### 1. Premere il tasto EJECT sull'apparecchio.

→ L'apparecchio comincerà ad espellere la cassetta, e l'indicatore Cassetta lampeggerà.

### 2. Rimuovere la cassetta.

## Memo

- L'inserimento o l'espulsione della cassetta è possibile anche nella modalità operativa OFF.
- Si impiegano circa 6 secondi per l'inserimento o l'espulsione.
- Non si può effettuare l'espulsione tramite il telecomando senza cavo.

# PREPARAZIONE - Impostazione di data e ora -

La data e l'ora vengono impostate sull'orologio interno dell'apparecchio. Questo orologio è alimentato tramite una batteria interna ricaricabile, quindi la data e l'ora impostate restano memorizzate anche dopo lo spegnimento dell'apparecchio.

La data e l'ora possono essere visualizzate sullo schermo in base all'impostazione del menu. Durante la registrazione, vengono memorizzate anche la data e l'ora.

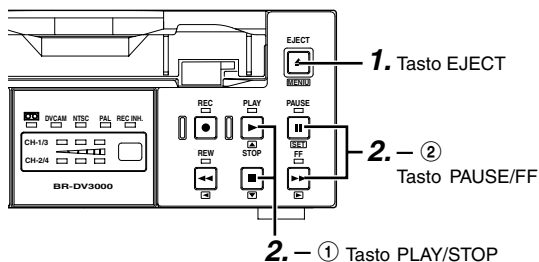
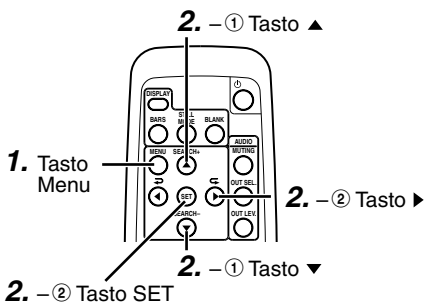

## Top MENU

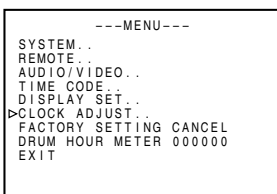

## Menu CLOCK ADJUST

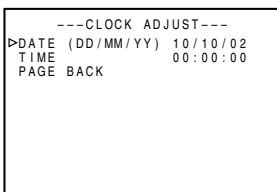

## Regolazione della data e dell'ora

Effettuare la regolazione sul Menu CLOCK ADJUST. Impostare la data visualizzata sullo schermo collegato all'ingresso VIDEO LINE OUT, oppure Y/C OUT.

- Si può regolare sia tramite il telecomando che sull'apparecchio.

### ■ Accendere l'apparecchio premendo il tasto OPERATE (sul frontale o sul telecomando).

\* Quando si effettua l'impostazione sull'apparecchio, verificare che non vi siano cassette inserite.

## 1. Visualizzare il top MENU.

### Telecomando

Premere il tasto MENU.

### Apparecchio

Premere il tasto EJECT per almeno 2 secondi.

## 2. Visualizzare il menu CLOCK ADJUST.

### Telecomando

- ① Premere i tasti ▲ o ▼ per selezionare la voce CLOCK ADJUST.
- ② Premere il tasto SET o ►.

### Apparecchio

- ① Premere il tasto PLAY o STOP per selezionare la voce CLOCK ADJUST.
- ② Premere il tasto PAUSE o FF.

# PREPARAZIONE - Impostazione di data e ora - (continua)

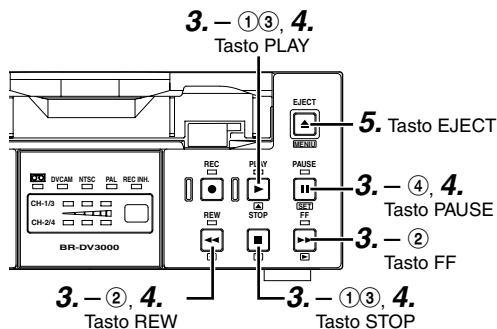
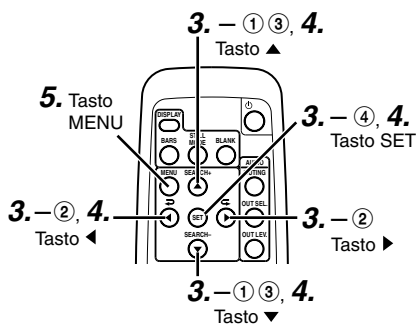

## 3. Regolare la data e l'ora sul display CLOCK ADJUST.

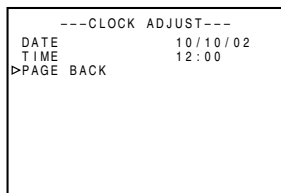
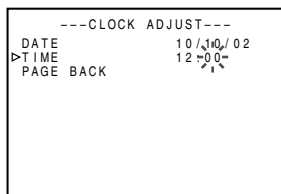
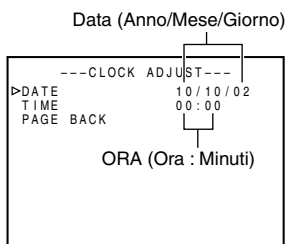

### Telecomando

- ① Premere il tasto ▲ o ▼ per selezionare la voce DATE o TIME e premere il tasto SET.
- ② Premere il tasto ▶ o ◀ fl per selezionare il giorno, il mese, l'anno, l'ora e i minuti.
  - L'opzione selezionata lampeggerà.
- ③ Premere il tasto ▲ o ▼ per aumentare o diminuire i valori.
- ④ Ripetere le operazioni ① – ③ per impostare le altre opzioni. Alla fine premere il tasto SET.

### Apparecchio

- ① Premere il tasto PLAY o STOP per selezionare la voce DATE o TIME, e premere il tasto FF o PAUSE.
- ② Premere il tasto FF o REW per selezionare il giorno, il mese, l'anno, l'ora e i minuti.
  - L'opzione selezionata lampeggerà.
- ③ Premere il tasto PLAY o STOP per aumentare o diminuire i valori.
- ④ Ripetere le operazioni ① – ③ per impostare le altre opzioni. Alla fine premere il tasto PAUSE.

### Memo

Non si possono regolare i secondi. Dopo aver regolato i minuti, premere il tasto SET (telecomando) o PAUSE (apparecchio), contemporaneamente ad un segnale orario.

## 4. Alla fine della regolazione, per tornare al top MENU:

### Telecomando

- Premere il tasto ◀.
- oppure
- Premere il tasto ▲ o ▼ per selezionare PAGE BACK, e poi premere il tasto SET.

### Apparecchio

- Premere il tasto REW.
- oppure
- Premere il tasto PLAY o STOP per selezionare PAGE BACK, e poi premere il tasto PAUSE.

## 5. Per tornare al display normale:

### Telecomando

- Premere il tasto MENU.
- oppure
- Selezionare la voce EXIT del top MENU, e poi premere il tasto SET.

### Apparecchio

- Premere il tasto EJECT.
- oppure
- Selezionare la voce EXIT del top MENU, e poi premere il tasto PAUSE.

## Opzioni per la visualizzazione di data e ora

La data e l'ora possono essere visualizzate sullo schermo collegato all'uscita VIDEO LINE OUT o quello di Y/C OUT. Si può impostare l'opzione di visualizzazione sul Menu DISPLAY (1/2) e il modo di visualizzazione sul Menu DISPLAY (2/2). (Per i dettagli  vedi pag. 54)

### Top MENU

```

---MENU---
SYSTEM . . .
REMOTE . . .
AUDIO/VIDEO . . .
TIME CODE . . .
▶ DISPLAY SET . . .
CLOCK ADJUST . . .
FACTORY SETTING CANCEL
DRUM HOUR METER 000000
EXIT
    
```

### Menu DISPLAY (1/2)

```

---DISPLAY[1/2]---
DIPLAY OFF
COUNTER POSI. LOWER-R
TIME CODE ON
VTR MODE ON
TAPE REMAIN OFF
▶ TIME DATE DATE+TM
AUDIO INFO. CH+RATE
NEXT PAGE
PAGE BACK
    
```

### Menu DISPLAY (2/2)

```

---DISPLAY[2/2]---
▶ DATE STYLE DD/MM/YY
TIME STYLE 24H
BARS OFF
PAGE BACK
    
```

### Tasto DISPLAY

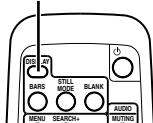

### ON SCREEN

```

32K CH-1/2          SP000=11
10/10/02           STANDBY-OFF
12:00:00           TCR 02:00:00:00
    
```

Indicazione data e ora

## Impostazione

**1. Selezionare la voce DISPLAY SET sul TOP MENU, e apparirà il menu DISPLAY (1/2).**

**2. Impostare la voce TIME/DATE sul Menu DISPLAY (1/2).**

#### ■ Voce TIME DATE

- OFF : Non vengono visualizzate ne data ne ora.
- TIME : Viene visualizzata solo l'ora.
- DATE : Viene visualizzata solo la data.
- DATE + TM : Vengono visualizzate la data e l'ora.

**3. Selezionare la voce NEXT PAGE sul Menu DISPLAY (1/2); verrà visualizzato il Menu DISPLAY (2/2).**

**4. Impostare il modo di visualizzazione della data e dell'ora, selezionando le voci DATE STYLE o TIME STYLE sul Menu DISPLAY (2/2).**

#### ■ DATE STYLE... per selezionare il formato della data.

- YY/MM/DD: ANNO/ MESE/ GIORNO
- MM/DD/YY: MESE/ GIORNO/ ANNO
- DD/MM/YY: GIORNO/ MESE/ ANNO

#### ■ TIME STYLE... per selezionare il modo di visualizzazione dell'ora.

- 24H: 24 ore
- 12H: 12 ore

## Visualizzazione ON SCREEN

### Telecomando

- Premere il tasto DISPLAY.

### Apparecchio

- Selezionare ON oppure AUTO della voce DISPLAY sul Menu DISPLAY (1/2).

### Memo

- Durante la registrazione o in attesa : viene visualizzata l'ora attuale dell'orologio interno.
- Durante la riproduzione : viene visualizzata la data e l'ora della registrazione.
- Quando si registra il segnale DV : viene visualizzata la data e l'ora trasmesse dall'ingresso DV.

# REGISTRAZIONE - Collegamento/ impostazioni -

In questo capitolo vengono illustrati i collegamenti, le impostazioni e le procedure necessari per la registrazione.

Questo apparecchio non può essere impiegato per l'editing e il montaggio delle immagini.

## Collegamento

### ■ Collegamento agli apparecchi dotati di ingresso DV

La qualità delle immagini che verranno registrate non si deteriora.

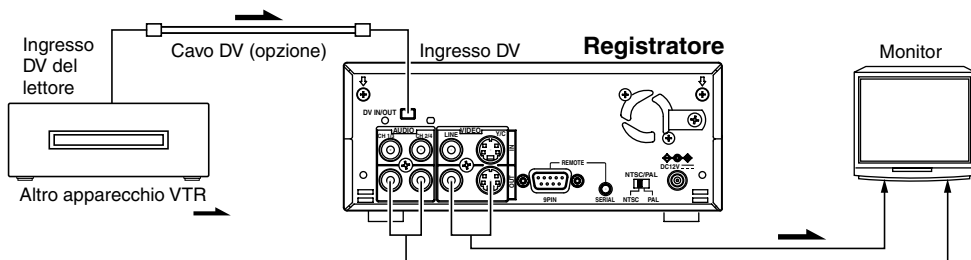

### Memo

- Spegnere entrambi i dispositivi e collegare il cavo DV.
- Fare attenzione a inserire correttamente (e non in posizione invertita) l'estremità del cavo DV nella porta DV dei due dispositivi.
- Nel caso di collegamento all'ingresso DV, la modalità di registrazione audio da parte del registratore sarà la stessa del lettore. La data e l'ora verranno registrati dall'ingresso DV.
- Se registrate i dati del contatore attraverso l'ingresso DV, impostare l'opzione TC DUPLICATE del Menu TIME CODE ad AUTO o NON DROP. (☞ vedi pag. 62)
- Nel caso in cui il lettore fosse il modello BR-DV600, se impostate il lettore STILL' PLAY, inizialmente vi sarà la riproduzione dell'audio, seguita dalla modalità "Mute" (assenza di audio), cui fa seguito il ripristino dell'audio (con il modello BR-DV600A ciò non succede).
- Quando viene collegato al modello D9VTR (dotato di SA-DV60), entrambi gli apparecchi non possono scambiarsi le informazioni relative a data e ora.

### ■ Collegamento ad apparecchi video non dotati di ingresso DV (collegamenti analogici):

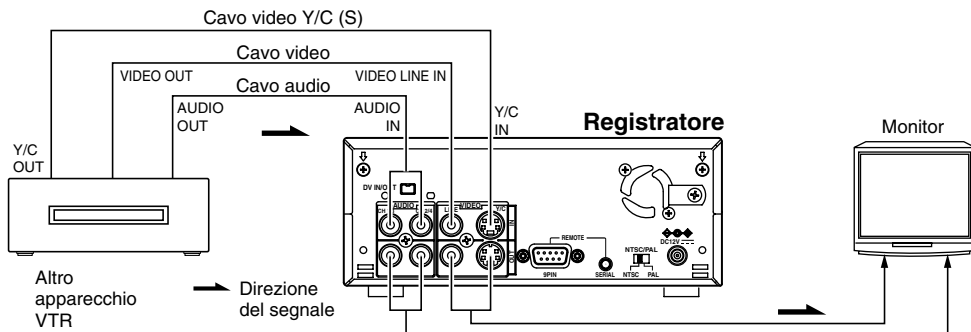

### Memo

Se vengono riprodotti i segnali relativi alla ricerca di immagini o ad immagini contenenti sfarfallii, le immagini o l'audio potrebbero diventare temporaneamente instabili. Occorre quindi imputare un segnale stabile, come quello trasmesso tramite TBC.

# Impostazione

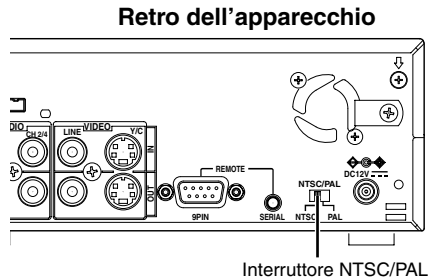
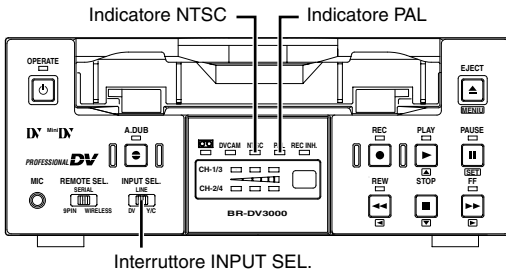

## Memo

- Quando si inserisce il segnale DV, il sistema di segnali in ingresso (NTSC/PAL) verrà riconosciuto automaticamente.
- Quando si inserisce il segnale DV, non è possibile impostare la voce AUDIO MODE. Verrà impostata la stessa modalità del segnale in ingresso (48 o 32K).

### Menu AUDIO/VIDEO

```

---AUDIO VIDEO---
▷AUDIO MODE          48K
A OUT AT SEARCH     ON
AUDIO OUT SEL       CH-1/2
AUDIO OUT LEVEL     NORM
SET UP (NTSC)      OFF
PAGE BACK
    
```

### Menu SYSTEM (1/2)

```

---SYSTEM[1/2]---
STL/F. ADV          2ND
BACKUP REC TIME    OFF
▷LONG PAUSE TIME   5MIN
LONG PAUSE MODE    F. ADV
INDEX WRITE        ON
REPEAT MODE        BLANK
NEXT PAGE
PAGE BACK
    
```

## ■ Impostazione del sistema segnale (NTSC/PAL)

Impostare il sistema del segnale con l'interruttore NTSC/PAL che è presente sul retro dell'apparecchio per il collegamento analogico. A seconda dell'impostazione, si accenderà l'indicatore NTSC o PAL presente sul frontale.

\* Effettuare l'impostazione dell'interruttore NTSC/PAL nella modalità operativa OFF.

## ■ Selezione del segnale video

Si seleziona con l'interruttore INSUTSEL presente sul frontale.

Y/C : trasmette i segnali video Y/C separati.

LINE: trasmette i segnali video Compositi.

DV : trasmette i segnali DV.

## ■ Impostazione del Menu AUDIO/VIDEO (☞ Vedi pag. 61)

### • Opzione AUDIO MODE

Selezionare la frequenza di campionamento del segnale audio per la registrazione.

32k : Viene registrato con 32kHz di frequenza. Tale impostazione va selezionata quando viene doppiato l'audio nel canale CH3 o CH4.

48k : Viene registrato con 48kHz di frequenza. Non è possibile effettuare il doppiaggio dell'audio.

### • Opzione SET UP (solo NTSC)

Si può impostare l'opzione SET-UP nei segnali compositi o nei segnali video Y/C separati durante la registrazione.

## ■ Impostazione del menu SYSTEM (☞ Vedi pag. 57)

### • Opzione LONG PAUSE TIME

Con questa opzione si può impostare il tempo che intercorre prima di entrare nella modalità di protezione della cassetta, nel caso in cui vi sia una pausa durante la registrazione.

### • Opzione INDEX WRITE

Con questa opzione si può scegliere di memorizzare i segnali indice (INDEX) automaticamente, al momento di avvio della registrazione.

## ■ Impostazione per la registrazione del contatore con il segnale DV

Si possono impostare il generatore contatore interno, oppure i dati trasmessi attraverso l'ingresso DV1, tramite l'opzione TC DUPLICATION del menu TIME CODE.

(☞ Vedi pag. 62)

# REGISTRAZIONE - Impostazioni contaore -

## Per la registrazione del contaore

Questo apparecchio è dotato all'interno di un lettore/generatore contaore. Quindi si può memorizzare il contaore durante la registrazione. Non vengono visualizzati i valori del contaore impostati dall'utente.

A seconda della condizione della registrazione, il contaore verrà registrato come segue. Il contaore viene registrato in modalità REC – riproduzione (REC – riproduzione: solo durante la registrazione vi è l'incremento del contaore).

Condizione	Memorizzazione contaore
<b>Contaore preimpostato sull'apparecchio.</b>	<ul style="list-style-type: none"> <li>• Viene memorizzato il contaore presettato nel generatore contaore interno (solo per la prima volta).</li> <li>• Quando termina la registrazione, il contaore impostato viene resettato e si inizia da 0.</li> </ul> <p>— <b>Memo</b> — Selezionare la modalità framing nell'opzione NDF/DF del menu TIME CODE. (solo NTSC)</p>
<b>Contaore non preimpostato.</b>	<ul style="list-style-type: none"> <li>• Verrà letto il contaore memorizzato, e in base a tale valore verrà memorizzato il valore incrementale del contaore (rigenerazione).</li> <li>• Se il contaore non era stato memorizzato precedentemente, esso partirà da "00".</li> <li>* Talvolta il contaore memorizzato nella parte già utilizzata del nastro potrebbe non essere riconosciuto.</li> </ul>

## Presettare il contaore

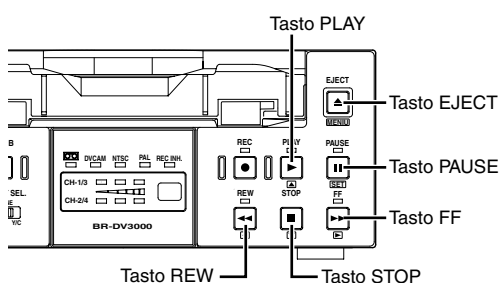
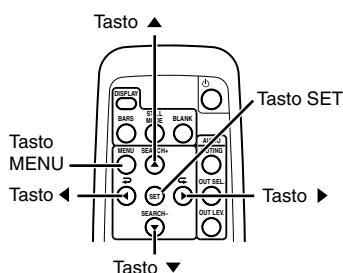

### Memo

In fase d'arresto, se si tiene premuto il tasto REC per qualche istante, verrà visualizzato sul display il valore del generatore interno del contaore.

Presettare il contaore nel menu TIME CODE. Si può impostare sia sull'apparecchio sia tramite telecomando.

■ **Premendo il tasto OPERATE dell'apparecchio o del telecomando, si accende l'apparecchio ponendosi in fase d'arresto.**

\* Quando si imposta il contaore sull'apparecchio, verificare che non vi siano delle cassette inserite.



## Top MENU

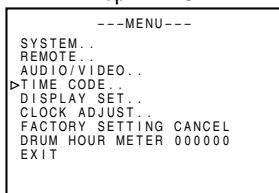

## Menu TIME CODE

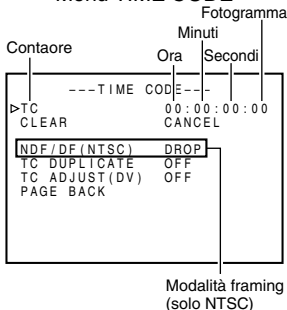

### ■ Per azzerare il contaore:

1. Selezionare la voce CLEAR.
2. Selezionare l'opzione EXECUTE, e premere il tasto SET (telecomando) oppure il tasto PAUSE (apparecchio).

### Memo

Modalità framing (solo NTSC)

#### DROP

: Fornisce il contaore corrispondente al tempo reale.

#### NON DROP

: Selezionare questa opzione per ottenere il numero dei fotogrammi.

## 1. Sullo schermo visualizzare il top MENU

### Telecomando

Premere il tasto MENU.

### Apparecchio

Premere il tasto EJECT per almeno 2 secondi.

## 2. Sullo schermo visualizzare il menu TIME CODE

### Telecomando

Selezionare la voce TIME CODE con il tasto ▲ o ▼, e premere il tasto SET o ►.

### Apparecchio

Selezionare la voce TIME CODE con il tasto PLAY/STOP, e premere il tasto PAUSE o FF.

## 3. Presettare il contaore (ore, minuti, secondi, fotogrammi)

### Telecomando

1. Selezionare la voce TC con il tasto ▲ o ▼, e premere il tasto SET o ►.

→ Il valore delle ore lampeggerà.

2. Premere il tasto ► o ◀ o fl per selezionare il giorno, il mese, l'anno, l'ora e i minuti. L'opzione selezionata lampeggerà.

3. Premere il tasto ▲ o ▼ per aumentare o diminuire il valore.

4. Ripetere le operazioni 2 - 3 per impostare le altre opzioni. Alla fine premere il tasto SET.

### Apparecchio

1. Premere il tasto PLAY o STOP per selezionare la voce TIME CODE, e poi premere il tasto FF o PAUSE.

2. Premendo il tasto FF o REW per selezionare il giorno, il mese, l'anno, l'ora e i minuti. L'opzione selezionata lampeggerà.

3. Premere il tasto PLAY o STOP per aumentare o diminuire i valori.

4. Ripetere le operazioni 2 - 3 per impostare le altre opzioni. Alla fine premere il tasto PAUSE.

## 4. Impostare la modalità framing (NON DROP / DROP) ... (solo NTSC)

### Telecomando

1. Selezionare la voce NDF/DF con il tasto ▲ o ▼, e premere il tasto SET o ►.

2. Selezionare il valore da impostare premendo il tasto ▲ o ▼.

3. Premendo il tasto SET, confermare il valore impostato.

### Apparecchio

1. Selezionare la voce NDF/DF con il tasto PLAY/STOP, e premere il tasto SET o FF.

2. Selezionare il valore da impostare premendo il tasto PLAY o STOP.

3. Premendo il tasto PAUSE, confermare il valore impostato.

## 5. Alla fine della regolazione, per tornare al top MENU

### Telecomando

Premere il tasto MENU.

### Apparecchio

Premere il tasto EJECT.

## Per memorizzare il contaore trasmesso dall'ingresso DV

- Impostare ad AUTO le voci TC DUPLICATE dal menu TIME CODE.
- Nel caso in cui si memorizza il contaore nella modalità NON DROP FRAME dai modelli BR-DV600, GY-DV500, GY-DV700W, selezionare la voce NON DROP dell'opzione TC DUPLICATE.

### Memo

Quando è impostato l'opzione TC DUPLICATE ad AUTO o NON DROP, in fase d'arresto, tenendo premuto il tasto REC, si può visualizzare il segnale EE del contaore trasmesso dall'ingresso DV.

# REGISTRAZIONE - Procedura di registrazione -

## Telecomando

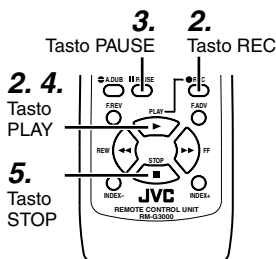

## Apparecchio

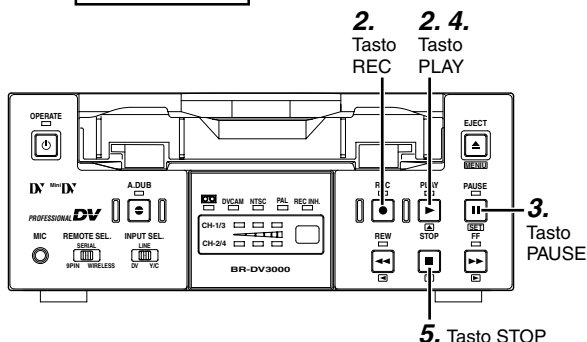

## Memo

- Se vi è una pausa prolungata durante la registrazione, l'apparecchio entrerà automaticamente in fase d'arresto per proteggere il nastro. Il tempo per permettere l'arresto si può impostare con l'opzione LONG PAUSE TIME del menu SYSTEM (1/2).
- Con questo apparecchio non è possibile effettuare l'editing e montaggio delle immagini.

## Memo

Se la registrazione viene effettuata in modalità pausa registrazione, il segnale indice non viene memorizzato.

## 1. Inserire la cassetta.

- Prima di inserire la cassetta, verificare che la levetta posta sul retro della cassetta sia posizionata su REC.  
→ L'apparecchio si accenderà.

## 2. Per iniziare la registrazione.

- Premere il tasto REC, contemporaneamente al tasto PLAY.

## 3. Per interrompere temporaneamente la registrazione.

- Premere il tasto PAUSE.

## 4. Per riprendere la registrazione.

- Premere il tasto PLAY.

## 5. Per terminare la registrazione.

- Premere il tasto STOP.

## Registrazione del segnale indice (index)

Quando l'opzione INDEX WRITE del menu SYSTEM (1/2) è impostata ad ON, il segnale indice verrà memorizzato al punto di inizio della registrazione.

In modalità di riproduzione, si può individuare l'inizio della registrazione (ricerca indice).

### ■ Per registrare il segnale indice durante la registrazione, premere il tasto REC.

\* Due segnali indice devono essere separati da almeno 1 minuto di tempo.

Una volta terminata la registrazione non si può più registrare il segnale indice.

# REGISTRAZIONE - Doppiaggio dell'audio -

Si può effettuare il doppiaggio audio sui canali 3 e 4, con il nastro registrato in modalità 32kHz di frequenza audio.

## Notes

- Non si può effettuare il doppiaggio audio sul nastro registrato in modalità 48kHz di frequenza.
- Non si può effettuare il doppiaggio audio di un segnale trasmesso da un ingresso DV.

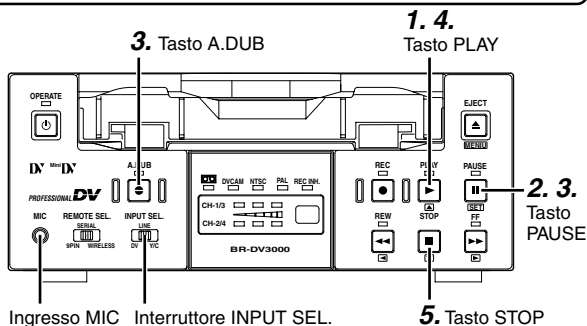
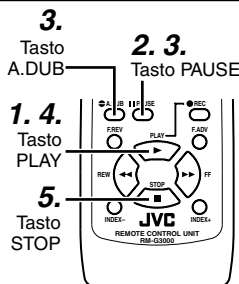

## Collegamenti

Trasmettere l'audio da duplicare tramite l'ingresso AUDIO IN presente sulla parte posteriore dell'apparecchio o quello di MIC presente sul frontale. L'ingresso MIC ha la precedenza sull'altro segnale.

## Impostazione

- Impostare la voce AUDIO a "32K" del menu AUDIO/VIDEO.
- Impostare l'interruttore INPUT SEL. presente sul frontale in qualsiasi posizione, eccetto "DV".

## Procedura

- 1. Riprodurre il nastro premendo il tasto PLAY.**
  - 2. Premere il tasto PAUSE nel punto in cui si desidera inserire il doppiaggio audio.**  
→ L'apparecchio entra in modalità di attesa (STILL).
  - 3. Tenendo premuto il tasto PAUSE, premere il tasto A.DUB.**  
→ L'apparecchio entrerà in modalità pausa doppiaggio audio.
  - 4. Premere il tasto PLAY.**  
→ Si inizierà il doppiaggio, e il segnale audio verrà registrato sui canali 3 e 4.
- Per interrompere temporaneamente premere il tasto PAUSE.
- 5. Per terminare il doppiaggio audio, premere il tasto STOP.**

## Memo

- Durante il doppiaggio audio, se il nastro arriva in un punto registrato in modalità non abilitata al doppiaggio (come quella di LP oppure quella di audio a 48 kHz) l'apparecchio entra in modalità d'arresto. Potrebbe emettere dall'uscita DV un forte rumore. Verificare la modalità del nastro prima del doppiaggio.
- Se un microfono è connesso all'ingresso MIC, verrà registrato il suono che giunge da questo ingresso. Nel caso in cui non si connette nulla all'ingresso MIC, verrà registrato il segnale dagli ingressi AUDIO IN dei canali 1/3 e 2/4.
- Nel caso in cui non si può effettuare il doppiaggio, apparirà sul monitor il messaggio d'allarme. (E3) Vedi pag. 23)
- Non si può effettuare la pausa doppiaggio audio in modalità STOP. Impostare prima la modalità di attesa (STILL) e poi riprovare. Durante la pausa doppiaggio audio, i suoni dai canali 3 e 4 potrebbero essere monitorati, ma non è possibile emettere i suoni dall'ingresso DV.
- Se si ripete il doppiaggio in una sezione di nastro molto corto, potrebbe generarsi dei disturbi durante la riproduzione di tale sezione.
- Durante il doppiaggio audio, le immagini riprodotte o l'audio EE potrebbero diventare instabili, anche se il doppiaggio avviene correttamente.
- I suoni riprodotti dai canali CH1/2 non possono essere registrati sui canali CH3/4 (sound on sound).
- Durante la modalità back space del doppiaggio audio, non si può effettuare il doppiaggio qualora siano presenti delle parti non registrate.
- Se il nastro è stato registrato con un altro apparecchio, il doppiaggio audio potrebbe non essere effettuato correttamente. Utilizzare lo stesso apparecchio sia per la registrazione che per il doppiaggio audio.

# REGISTRAZIONE - Registrazione di back-up -

Questo apparecchio consente di effettuare una registrazione continua per un lungo tempo collegandolo agli altri apparecchi DV.

Utilizzando l'apparecchio come registratore di back-up e collegandolo con un codificatore DV CAM (GY-DV300/DV500/DV550/DV5000, ecc), quando il nastro della parte trasmittente (codificatore CAM) arriva verso la fine, inizia la registrazione sull'apparecchio, in modo da consentire la continuazione della registrazione.

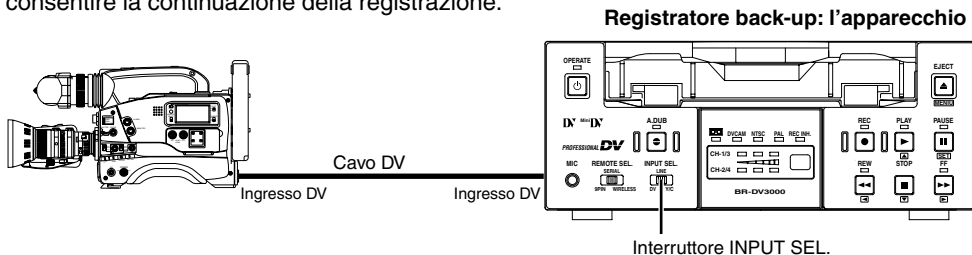

## Collegamenti

Collegare gli ingressi della parte trasmittente e quello dell'apparecchio con un cavo DV.

## Impostazione sull'apparecchio

■ Impostare a "DV" l'interruttore INPUT SEL. presente sul fronte.

■ Impostare l'opzione BACKUP RECTIME del menu SYSTEM (1/2) a seconda della lunghezza del nastro della parte del trasmettente.

In caso di cassetta DV o Mini DV:

25MIN	: nastro da 30 minuti
55MIN	: nastro da 60 minuti
75MIN	: nastro da 80 minuti
115MIN	: nastro da 120 minuti
175MIN	: nastro da 180 minuti
265MIN	: nastro da 270 minuti
OFF	: non utilizzare la modalità di funzionamento "registrazione back-up"

■ Impostare l'opzione TC DUPLICATE ad "OFF" dal menu TIME CODE.

- Verranno memorizzati i dati del generatore contatore interno oppure dell'orologio interno.
- Quando è impostata l'opzione TC DUPLICATE ad "AUTO" o "NON DROP", se il cavo DV è staccato il contatore del codificatore DVCAM oppure il contatore della registrazione di back-up potrebbero fermarsi.

## Procedura

**1. Iniziare la registrazione con l'apparecchio trasmittente.**

\* Il nastro da registrare deve essere riavvolto completamente.

**2. Verso la fine del nastro del trasmettente (5 minuti prima dalla fine) l'apparecchio inizierà la registrazione.**

- Quando terminerà il tempo di registrazione del trasmettente come impostato nell'opzione BACKUP REC TIME, l'apparecchio inizierà la registrazione.

## Memo

- Con la modalità di registrazione back-up sull'apparecchio verranno registrati le immagini ed i suoni ricevuti al trasmettente.

Durante la registrazione di back-up, l'apparecchio trasmittente deve continuare la ripresa.

- La modalità audio dell'apparecchio deve essere la stessa di quella impostata sul trasmettente (32K/48K).
- Quando non si effettua la registrazione di back-up, impostare l'opzione BACKUP REC TIME ad "OFF".

# REGISTRAZIONE - Registrazione tramite l'ingresso SERIAL REMOTE -

Si può effettuare la registrazione anche tramite il telecomando seriale o footswitch collegati all'ingresso SERIAL REMOTE presente sul retro dell'apparecchio.

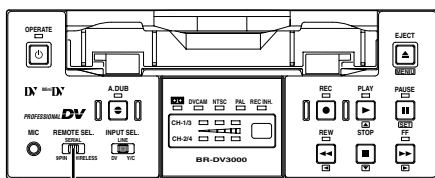

Interruttore REMOTE SEL.

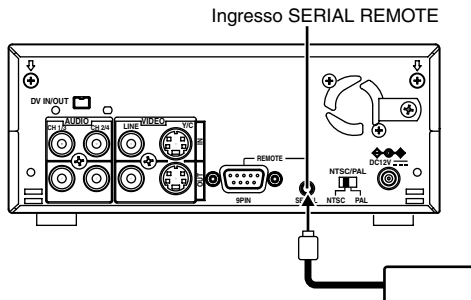

- Telecomando seriale : RM-G30
- Interruttore a pedale

## Menu REMOTE (1/2)

```
---REMOTE[1/2]---
▶REMOTE          ON
LOCAL FUNCTION  ALL KEYS
PREROLL         SS
REM FF/REW MODE FF/REW
REM STOP SEL    EE
PB START DELAY  OF
SYNCHRONIZATION ON
NEXT PAGE
PAGE BACK
```

## Memo

- Il telecomando seriale potrebbe essere utilizzato anche per effettuare altre operazioni oltre alla registrazione.
- Nella voce LOCAL FUNCTION del menu REMOTE (1/2) si possono selezionare i tasti operativi dell'apparecchio.

## Menu REMOTE (2/2)

```
---REMOTE[2/2]---
CONTROLLER SEL TYPE1
▶FOOT SW          OFF
PAGE BACK
```

## Collegamenti

Collegare i terminali del telecomando seriale (opzionale: RM-G30) o del footswitch all'ingresso SERIAL REMOTE.

## Impostazione

- Impostare l'interruttore REMOTE SEL. presente sul fronte a "SERIAL".
- Impostare ad ON la voce REMOTE del menu REMOTE (1/2).
- A secondo della modalità d'utilizzo dell'ingresso remoto seriale, impostare l'opzione FOOT SW del menu REMOTE (2/2).

- OFF : Selezionare questa opzione quando si utilizza il telecomando seriale. Non si può utilizzare l'interruttore a pedale.
- L EDGE : permette lo scambio tra la registrazione e la pausa registrazione al LOW edge.
- H EDGE : permette lo scambio tra la registrazione e la pausa registrazione al HIGH edge.
- L LEVEL : quando il segnale footswitch è impostato al LOW edge entra in modalità registrazione, se impostato al HIGH edge entra in modalità pausa registrazione.

## Procedura

Quando si usa l'interruttore a pedale, impostare preliminarmente la modalità registrazione o la modalità pausa registrazione, agendo sui tasti sull'apparecchio.

## Memo

- Si può utilizzare l'interruttore a pedale solo per impostare le opzioni ON/OFF per la registrazione.
- L'Interruttore a pedale è operativo indipendentemente dall'impostazione dell'interruttore REMOTE SEL.

# RIPRODUZIONE - Collegamento/impostazione -

In questo capitolo vengono illustrati i collegamenti e le impostazioni necessari per la riproduzione.

## Collegamento

### ■ Uso singolo dell'apparecchio

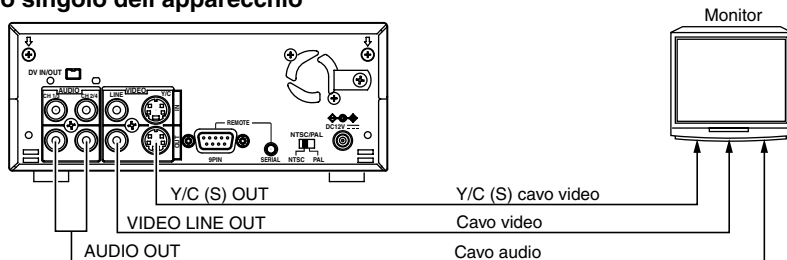

### ■ Collegamento con altro apparecchio dotato di ingresso DV

La registrazione verrà realizzata senza alcun deterioramento della qualità dell'audio o dell'immagine.

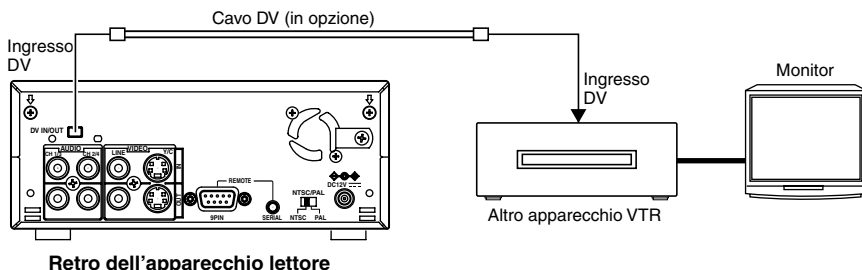

### Memo

- Spegnerne entrambi i dispositivi e collegare il cavo DV.
- Fare attenzione a inserire correttamente (e non in posizione invertita) l'estremità del cavo DV nella porta DV dei due dispositivi.
- In caso di utilizzo dell'apparecchio del tipo GY-DV500, GY-DV700W, BR-DV3000 come apparecchio ricevitore, all'inizio della riproduzione la fase dei suoni in uscita EE potrebbe spostarsi. In ogni caso non viene influenzata la qualità dei segnali registrati.
- Invece, in caso di utilizzo di apparecchi GY-DV300E, GY-DV500E, GY-DV700W come apparecchio ricevitore, non è possibile registrare con i segnali DV.

### ■ Collegamento al videoregistratore senza ricevitore DV (Segnali analogici):

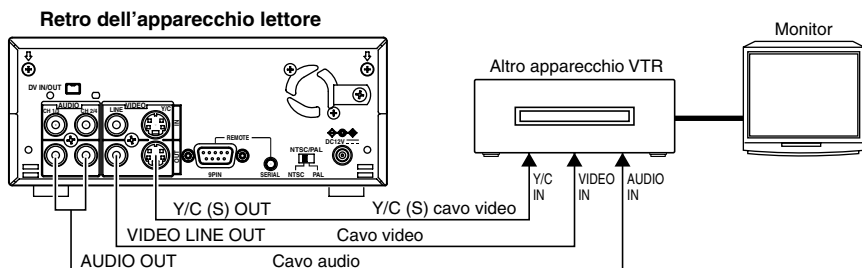

## Impostazione

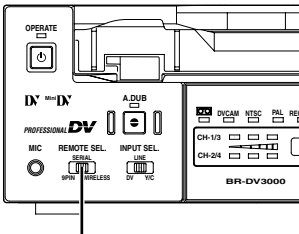

Interruttore REMOTE SEL.

### Menu SYSTEM (1/2)

--- SYSTEM [ 1 / 2 ] ---	
▷ STL / F. ADV	2ND
BACKUP REC TIME	OFF
LONG PAUSE TIME	5MIN
LONG PAUSE MODE	F-ADV
INDEX WRITE	ON
REPEAT MODE	BLANK
NEXT PAGE	
PAGE BACK	

### Menu AUDIO/VIDEO

--- AUDIO VIDEO ---	
AUDIO MODE	48K
▷ A OUT AT SEARCH	ON
AUDIO OUT SEL	CH - 1 / 2
AUDIO OUT LEVEL	NORM
SET UP (NTSC)	OFF
PAGE BACK	

### Memo

Le voci AUDIO OUT SEL e AUDIO OUT LEVEL possono essere impostate utilizzando i tasti AUDIO OUT SEL e AUDIO OUT LEV sul telecomando senza cavo.

### ■ Interruttore REMOTE SEL. presente sul frontale

Impostare su "WIRELESS" quando si utilizza con il telecomando senza cavo.

### Memo

Per il controllo mediante i terminali 9 PIN REMOTE oppure SERIAL REMOTE, la voce menu REMOTE va impostata su "ON"

### ■ Schermata menu SYSTEM

- Voce STL/F.ADV MODE  
Permette la scelta dell'immagine in caso di utilizzo del fermo immagine o di immagini trasmesse fotogramma per fotogramma. (Immagine quadro, immagine 1° quadro, immagine 2° quadro, immagine fotogramma)  
**Note:** E' possibile selezionare il fermo immagine con il tasto STILL MODE dal telecomando senza cavo.

- Voce LONG PAUSE TIME  
Permette l'impostazione del tempo per avviare la protezione delle cassette in caso di utilizzo prolungato del fermo immagine. (5min, 3min, 2min, 1min, 30secondi)
- Voce LONG PAUSE MODE  
Per proteggere le cassette, permette di passare al sistema di protezione delle cassette in caso di utilizzo prolungato del fermo immagine. Selezionare nei due modi seguenti : ( F. ADV oppure STBY-OFF )
- Voce REPEAT MODE  
Permette se selezionare la riproduzione ripetuta (ON/OFF) oppure il tipo di riproduzione ripetuta.  
Impostare ad "OFF" se non si effettua la riproduzione ripetuta. (OFF, INDEX, VIDEO END ,TAPE END )

### ■ Schermata menu AUDIO/VIDEO

- Voce A. OUT AT SEARCH  
Permette di selezionare la presenza o meno di suoni durante la riproduzione a velocità variabile.
- Voce AUDIO OUT SEL  
Permette di scegliere i canali di uscita per la riproduzione di una registrazione in modalità 32KHz. ( CH1/2, CH3/4, MIX)
- Voce AUDIO OUT LEVEL  
Stabilisce il livello base di potenza per i suoni in uscita (NORM, ATT). In caso di riproduzione della cassetta registrata da un registratore DV a -12dB, impostare su "ATT".
- Voce SETUP (solo NTSC)  
Seleziona i segnali di uscita Video Compositi oppure Y/C Separati con o senza set up.

# RIPRODUZIONE - Riproduzione di base -

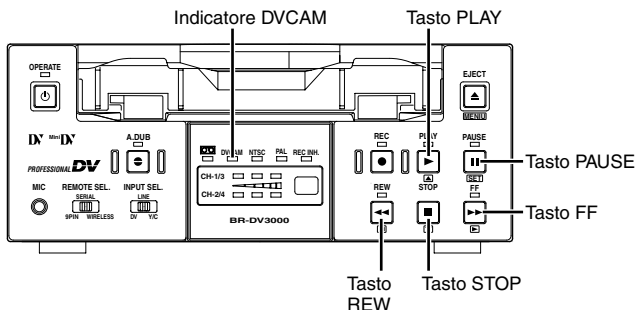
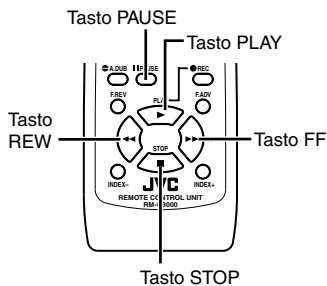

## Note

Non e' possibile la riproduzione della cassetta registrata con modalit  LP; in tal caso viene segnalato sullo schermo "LP TAPE!".

## Memo

Continuando la riproduzione del fermo immagine si passa alla modalit  sistema di protezione delle cassette.

Selezionare il tempo sulla schermata menu SYSTEM con la voce LONG PAUSE TIME.

## 1. Inserire una cassetta registrata.

→ L'apparecchio si accende.

## 2. Iniziare la riproduzione

Premere il tasto PLAY.

→ Inizia la riproduzione. In caso di cassette registrate con il sistema DVCAM format si accende l'indicatore DVCAM.

## 3. Interrompere la riproduzione.

Premere il tasto PAUSE.

→ L'immagine si ferma all'istante.

## ■ Per cambiare il fermo immagine

### Telecomando

Premere il tasto STILL MODE. Ogni volta che si preme il tasto il fermo immagine cambia nel seguente ordine.

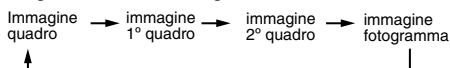

## 4. Ripartire con la riproduzione

Premere il tasto PLAY.

## 5. Fermare la riproduzione

Premere il tasto STOP.

### Per il riavvolgimento/avvolgimento veloce

■ In fase d'arresto premere il tasto FF per l'avvolgimento della cassetta.

■ In fase d'arresto premere il tasto REW per il riavvolgimento della cassetta.

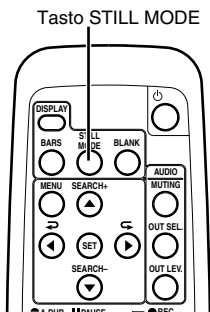



# RIPRODUZIONE - Riproduzioni particolari -

## Riproduzione bidirezionale di fotogramma

Si imposta con il telecomando.

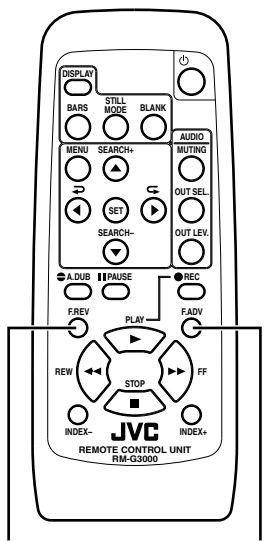

Tasto F.REV

Tasto F.ADV

### Impostazione

#### ■ Voce STL/F.ADV MODE del menu SYSTEM

Seleziona la porzione di nastro da visualizzare fotogramma per fotogramma o fermo-immagine.

E' possibile la scelta tra:

**FIELD** : avanzamento ad unità di quadro (1° e 2° alternati).

**1st FIELD** : avanzamento ad unità di fotogramma con visualizzazione del 1° quadro.

**2nd FIELD** : avanzamento ad unità di fotogramma con visualizzazione del 2° quadro.

**FRAME** : avanzamento ad unità di fotogramma con visualizzazione del fotogramma.

### Procedure

1. **Mettere in funzione il fermo immagine.**
2. **Per mandare avanti fotogramma per fotogramma.**

Premere il tasto F. ADV.

Tenendo premuto questo tasto si manda avanti il fotogramma in modo continuo.

- **Per mandare indietro fotogramma per fotogramma.**

Premere il tasto F. REV.

Tenendo premuto questo tasto si manda indietro il fotogramma in modo continuo.

### Memo

Con il fermo immagine premendo il tasto PAUSE dell' apparecchio si manda l'immagine in avanti fotogramma per fotogramma.

# RIPRODUZIONE - Riproduzioni particolari - (continua)

## Riproduzione a velocità variabile

Si imposta con il telecomando. **Selezionare la modalità ricerca.**

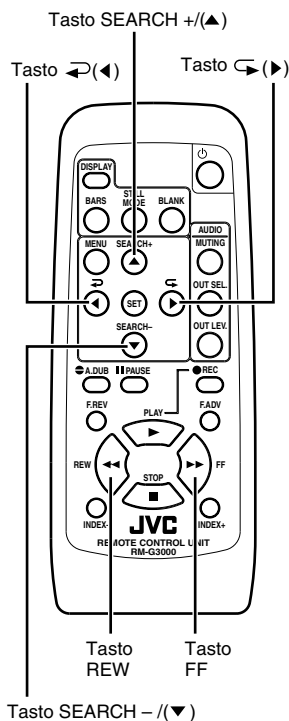

L'entrata in modalità ricerca, si può effettuare anche tramite i tasti dell'apparecchio

**1. Mettere in stato Riproduzione o Fermo Immagine.**

**2. Premendo il tasto FF si riproduce a velocità superiore.**

Premendo il tasto REW si riproduce all'indietro a velocità accelerata.

■ **Ogni volta che si preme il tasto FF o REW, la velocità di ricerca cambia con il seguente ordine:**

X20→X5→X10→X20...

In modalità DVCAM, la velocità massima è di X15.

**Per variare la velocità della riproduzione con avanzamento rapido o arretramento.**

■ **Durante la riproduzione o la ricerca in avanti:**

Premendo il tasto SEARCH +/(▲), aumenta la velocità della riproduzione.

Premendo il tasto SEARCH -/(▼), riduce la velocità della riproduzione.

■ **Durante la riproduzione o la ricerca all'indietro:**

Premendo il tasto SEARCH +/(▲), riduce la velocità della riproduzione.

Premendo il tasto SEARCH -/(▼), aumenta la velocità della riproduzione.

La velocità di riproduzione può essere variata sia in avanti che indietro come segue:

0→0.1→0.33→0.5→1→2→5→10→X20 volte  
(Fermo Immagine)

\* Con la velocità a 0,1volte si verifica lo STEP SLOW (immagine continua a scatti).

■ **In fermo-immagine:**

Premendo il tasto SEARCH +/(▲), riproduce in avanti.

Premendo il tasto SEARCH -/(▼), riproduce all'indietro.

**Variare la direzione di riproduzione**

■ **Per cambiare la direzione di riproduzione all'indietro o di riproduzione avanzamento rapido in fase di riproduzione:**

• Premere il tasto (◀).

Premuto durante la riproduzione, l'immagine ritorna indietro.

■ **Per cambiare la direzione durante la riproduzione all'indietro:**

• Premere il tasto (▶).

Nella riproduzione all'indietro premendo questi tasti si ritorna alla riproduzione normale. Durante la riproduzione all'indietro premendo questi tasti si passa alla riproduzione in velocità.

### Memo

- La possibilità di abilitare o meno i suoni in uscita durante la modalità SEARCH, si determina sulla schermata menu AUDIO/VIDEO alla voce A.OUT AT SEARCH.
- Dopo 40secondi di riproduzione a velocità 0,1 (STEP SLOW), si passa alla velocità 0,2 volte(LINEAR SLOW) per la protezione della cassetta

# RIPRODUZIONE - Funzione di ricerca dei segnali indice -

## Ricerca indice

Ricerca dove sono registrati i segnali indice.  
Impostare con il telecomando.

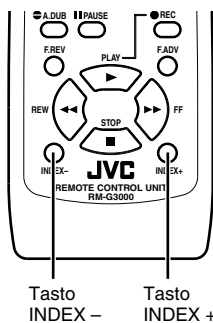

Tasto INDEX -      Tasto INDEX +

Schermo Monitor

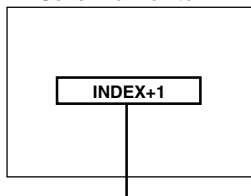

**Durante la ricerca, compare sul Monitor INDEX**  
( I numeri indicano i punti indice)

### ■ Per la ricerca del segnale indice in avanti rispetto all'attuale posizione della cassetta:

- Premere il tasto INDEX +.  
Premendo più volte questo tasto ci si può posizionare sul punto di inizio della ricerca . (fino a 99)

### ■ Per la ricerca di un punto precedente rispetto all'attuale posizione della cassetta:

- Premere il tasto INDEX -.  
Premendo più volte questo tasto ci si può posizionare sul punto di inizio della ricerca . (fino a 99)

### ■ Con i tasti INDEX + o INDEX - si passa alla riproduzione veloce o alla riproduzione all'indietro, fino al posizionamento sul punto prestabilito dall' INDEX; quindi si può ricominciare con la riproduzione normale.

### Memo

- Quando i segnali indice sono posizionati a distanza inferiore ad 1 minuto, può verificarsi una funzione anomala.
- In base al tipo di apparecchio, il modo di registrazione dei segnali indice potrebbe essere diverso.

## Blank search (ricerca di spazi vuoti)

Ricerca degli spazi registrati (fino a sei spazi) con fermata all'inizio di ogni spazio non registrato. Si imposta con il telecomando.

Tasto BLANK

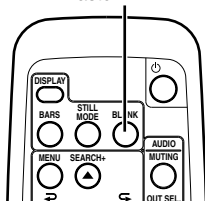

Schermo Monitor



### ■ In fase d'arresto premere il tasto BLANK.

- Se ci si trova su un punto della cassetta in presenza di registrazione, la cassetta comincia ad andare avanti fino al punto di inizio di uno spazio non registrato, fermandosi.
- Invece se ci si trova su un punto della cassetta in assenza di registrazione, la cassetta esegue una ricerca in avanti e quindi ritorna indietro fino a posizionarsi sull'ultimo punto registrato, per entrare poi in modalità fermo-immagine.
- Durante la ricerca compare sullo schermo "BLANK SEARCH".

# RIPRODUZIONE - Riproduzione ripetuta -

Questo apparecchio consente l'utilizzo di tre tipi di riproduzione ripetuta. Si seleziona dalla schermata menu SYSTEM (1/2) sotto la voce REPEAT MODE.

## Menu SYSTEM (1/2)

---SYSTEM[1/2]---	
STL / F. ADV	2ND
BACKUP REC TIME	OFF
LONG PAUSE TIME	5MIN
LONG PAUSE MODE	F. ADV
INDEX WRITE	ON
▷REPEAT MODE	BLANK
NEXT PAGE	
PAGE BACK	

### Riproduzione indice ripetuta

- Qualora non si trovino i segnali indice durante la riproduzione, si giunge al termine della cassetta. Durante il riavvolgimento in assenza dei segnali indice si riavvolge completamente.
- In caso dei segnali con distanza inferiore ad un minuto può verificarsi una funzione anomala.

### Memo

Durante la riproduzione, se le testine sono sporche la riproduzione ripetuta può non funzionare correttamente.

## Impostazione

### ■ Voce REPEAT MODE del menu SYSTEM (1/2)

- OFF** : non riproduce ripetutamente.
- INDEX** : riproduce ripetutamente tra diversi punti dei segnali indice.
- VIDEO END** : riproduce ripetutamente tra l'inizio della cassetta e la fine delle immagini registrate.
- TAPE END** : riproduzione ripetuta dall'inizio alla fine della cassetta.

## Procedura

- 1. Premendo il tasto REW si ritorna all'inizio della cassetta.**
- 2. Premendo il tasto PLAY parte la riproduzione.**  
→ Quando arriva al punto prestabilito dalla voce REPEAT MODE riavvolge la cassetta e ricomincia la riproduzione.

- Per fermare la riproduzione ripetuta a metà si preme il tasto STOP.

## Operazioni ripetute

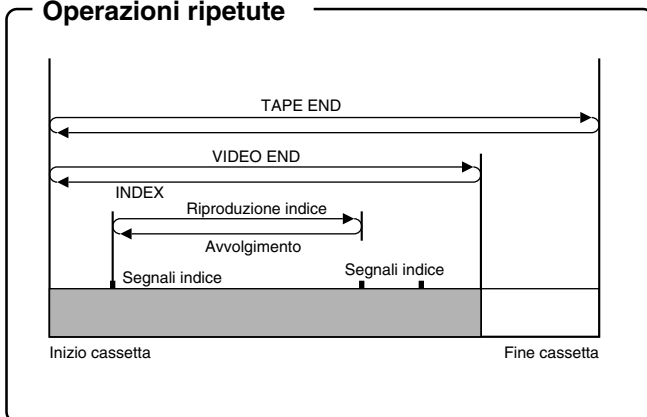

# RIPRODUZIONE - Selezione dell'uscita audio nella riproduzione -

Si può selezionare con il telecomando la modalità dell'audio in uscita della riproduzione.

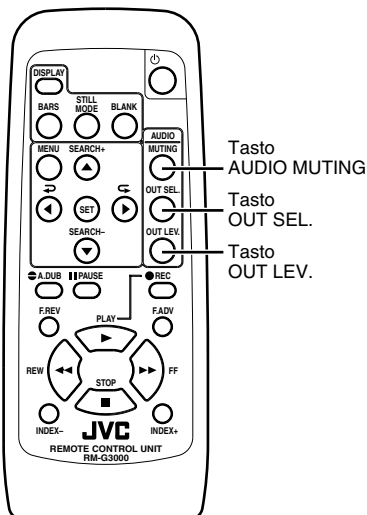

## ■ Per l'attivazione/ disattivazione (ON/OFF) della funzione Audio Muting o dei suoni EE, premere il tasto AUDIO MUTING.

Premendo di nuovo questo tasto si riproducono i suoni.

## ■ Per la selezione dei canali di uscita in caso di registrazione nella modalità 32kHz.

Ogni volta che si preme il tasto OUT SEL. cambiano i canali di uscita dei suoni come segue:

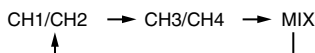

- CH3/CH4 : CH1/3 AUDIO OUT ricevono suoni CH3, il terminale CH2/4 AUDIO OUT riceve suoni CH4.
- MIX : CH1/3 AUDIO OUT riceve suoni misti CH1 CH3, il terminale CH2/4 AUDIO OUT riceve suoni misti CH2 CH4.

### Memo

- Il canale di uscita audio di riproduzione della cassetta registrata nella modalità 32kHz ,può essere selezionato direttamente sull'apparecchio sulla schermata menu AUDIO/VIDEO alla voce AUDIO OUT SEL.
- La selezione dei livelli di potenza del suono in uscita può essere effettuata sempre dalla schermata menu AUDIO/VIDEO alla voce AUDIO OUT LEVEL.  
(Vedi pag. 61 "Schermata menu AUDIO/VIDEO")

### Note

Secondo il tipo di registrazione, durante la riproduzione mista i suoni possono essere disturbati. In questo caso si consiglia di ascoltare sui canali CH1/2 o CH3/4.

## ■ Selezione della potenza per i suoni in uscita

Ogni qualvolta si preme il tasto OUT LEV variano i livelli di potenza media dei suoni in uscita. (NORMAL o ATT)

- Per la riproduzione delle cassette registrate con potenza media di 12dB (cassetta registrata con apparecchi comuni DV etc.) si seleziona il livello ATT. Selezionando questo livello si abbassa il volume del suono.
- Per la riproduzione delle cassette registrate con questo apparecchio si seleziona il livello NORMAL.

# EDITING E MONTAGGIO - Utilizzo con il sistema di editing e montaggio -

## Sistema di editing e montaggio

Questo apparecchio può essere utilizzato come lettore con il sistema di editing e montaggio, tramite il telecomando (RM-G820) integrato RS-422A.

### Modelli abilitati:

**Telecomando** : RM-G820

**Registratore** : VHS/S-VHS ..... BR-S800 (integrato di SA-K26, SA-R50), BR-S822

\* Non si ricevono i segnali DV.

D9 (Digitale S) .. BR-D80, BR-D85, BR-D750

\* Per ricevere i segnali DV bisogna integrare SA-DV60 sul D9VTR.

## Esempio di collegamento

### Apparecchio (BR-DV 3000)

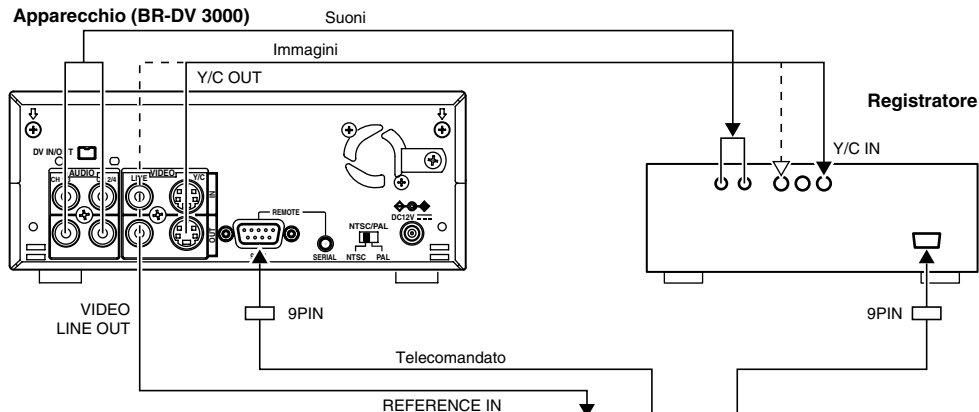

### Memo

Per ottenere il risultato migliore, si consiglia di inserire, come segnali standard, i segnali composti dal terminale VIDEO LINE OUT del modello BR-DV3000, nel telecomando. In questo caso utilizzare l'uscita Y/C OUT per i segnali video.

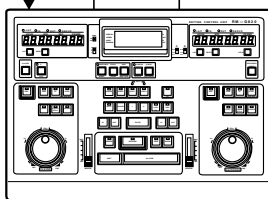

RM-G820

## Impostazione dell'apparecchio

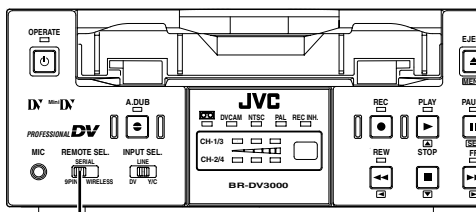

Interruttore  
REMOTE SEL.

■ Si mette sul lato 9PIN l'interruttore **REMOTE SEL.** del pannello frontale.

■ Posizionare l'interruttore **NTSC/PAL** posto sul retro in base al sistema segnale della riproduzione.

■ Selezionare la schermata menu **REMOTE.**

- Voce **REMOTE** : Selezionare "ON".
- Voce **PREROLL** : Selezionare il tempo PREROLL. Si consiglia la selezione superiore a 7 secondi.

### Memo

In caso di impostazione dal telecomando integrato, la funzione di montaggio segue l'impostazione telecomandata.

## Menu REMOTE ( 1/2 )

---REMOTE[1/2]---		
▷PREMOT E	ON	
LOCAL FUNCTION	ALL KEYS	
PREROLL	SS	
REM FF/REW MODE	FF/REW	
REM STOP SEL	EE	
PB START DELAY	OF	
SYNCHRONIZATION	ON	
NEXT PAGE		
PAGE BACK		

### Memo

#### Voce LOCAL FUNCTION:

- Seleziona i tasti che si possono usare durante l'operazione con il terminale REMOTE.

#### Voce REM FF/REM MODE:

- Seleziona l'azione durante la riproduzione se riceve i comandi dai tasti FF o REW. ( FF/REW o SEARCH )

#### • Voce REM STOP SEL:

Seleziona la modalità di operazione dell'apparecchio quando riceve il segnale di STANDBY ON.

**EE** : Modalità EE (modalità di arresto )

**PB** : Modalità di riproduzione (modalità di Fermo Immagine)

#### • Voce PB START DELAY:

Seleziona il momento del montaggio. Qualora ci siano delle incongruenze al punto di avvio del montaggio, sincronizzare cambiando il momento di avviamento della cassetta.

**0F** : senza regolazione. Selezione di base.

**1F ~ 15F** : Parte con un ritardo pari al numero di fotogrammi preimpostato. Si imposta per ottenere la massima precisione di montaggio quando il telecomando collegato non è dotato del funzionamento di fasatura.

#### • Voce SYNCHRONIZATION

Seleziona se utilizzare o no la funzione di sincronizzazione per migliorare la qualità del montaggio.

**OFF** : Non sincronizza.

**ON** : Effettua la sincronizzazione. Potrebbe richiedere un tempo maggiore per l'operazione di montaggio.

#### • Voce CONTROLLER SEL [Menu REMOTE (2/2)]

Permette la selezione del tipo di regolatore usato per il collegamento. (☞ Vedi pag. 60)

Impostare a TYPE1 quando si usa il telecomando RM-G820.

### ■ Impostazione della voce TC ADJUST del menu TIME CODE

Per il montaggio dei segnali DV si imposta la sincronizzazione del registro di tempo in uscita dal BR-DV3000 verso il regolatore di montaggio.

• La selezione di base è su "OFF".

• Selezionare -2F per il montaggio tra D9 VTR (SA-DV60 incorporato) e i segnali DV.

### Impostazione del RM-G826:

PREROLL : Si consiglia di impostare più di 7 secondi.

BUMP : ON

Contatore : LTC (lettore)

Terminata l'impostazione, attivare il funzionamento LEARN.

MENU No.18 BUMP SELECT : Selezionare PLAYER in caso di impiego di un registratore non dotato della funzione di fasatura.

### Notes

- Non usare questo apparecchio come registratore.
- Non è compatibile al montaggio AB roll.
- Non dispone delle funzioni sotto elencate:
  - Ricerca variabile
  - Montaggio con velocità rallentata
  - Montaggio CTL
- Eseguire lentamente le operazioni tramite il telecomando di montaggio. Un'operazione affrettata o brusca potrebbe non essere seguita dalla funzione VTR.
- Con alcuni tipi di telecomando, la funzione LEARN ne' agisce correttamente:
  - SONY: RM-450, PVE-500Per attivare la funzione LEARN:
  - Inserire una cassetta in cui è stato registrato il contatore dalle 23:59:00:00 ~ 00:01:00:00 nell'apparecchio BR-DV3000, e poi attivare la funzione LEARN.

## Uso del sistema di montaggio non lineare

Si tratta di un sistema che permette di catturare le immagini provenienti dalle cassette registrate con l'apparecchio nel sistema di montaggio non lineare, e di registrare sull'apparecchio il contenuto montato.

### Collegamento

- Spegnere entrambi i dispositivi e collegare il cavo DV.
- Fare attenzione a inserire correttamente (e non in posizione invertita) l'estremità del cavo DV nella porta DV dei due dispositivi.

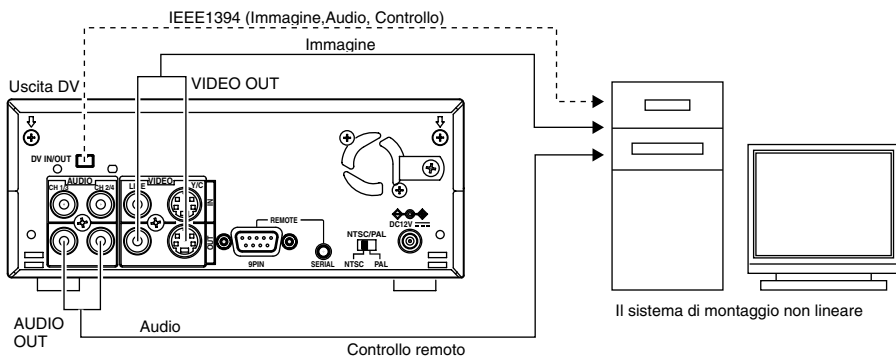

### Impostazione dell'apparecchio

#### ■ Impostare l'interruttore REMOTE SEL. su una posizione qualsiasi.

#### ■ Impostare il menu REMOTE.

- Voce REMOTE:  
Selezionare ON.
- Voce REMOTE FF/REW MODE:  
Seleziona l'operazione al momento del ricevimento dei segnali di comando FF o REW. (FF o SEARCH) Qualora non si riesce ad ottenere un funzionamento corretto della ricerca indice, selezionare SEARCH.
- Voce CONTROLLER TYPE (menu REMOTE 2/2):  
Selezionare TYPE1.

#### Memo

Nel caso in cui si verifica una anomalia nella visualizzazione del contatore nell'apparecchio BR-DV3000, con il nastro avvolto o avanzato ad unità di quadro nel sistema di montaggio non lineare, impostare la modalità STILL dell'apparecchio su "FRAME".



# MENU SCHERMO - Composizione schermo menu -

La schermata menu a multilivello come appare sul display.

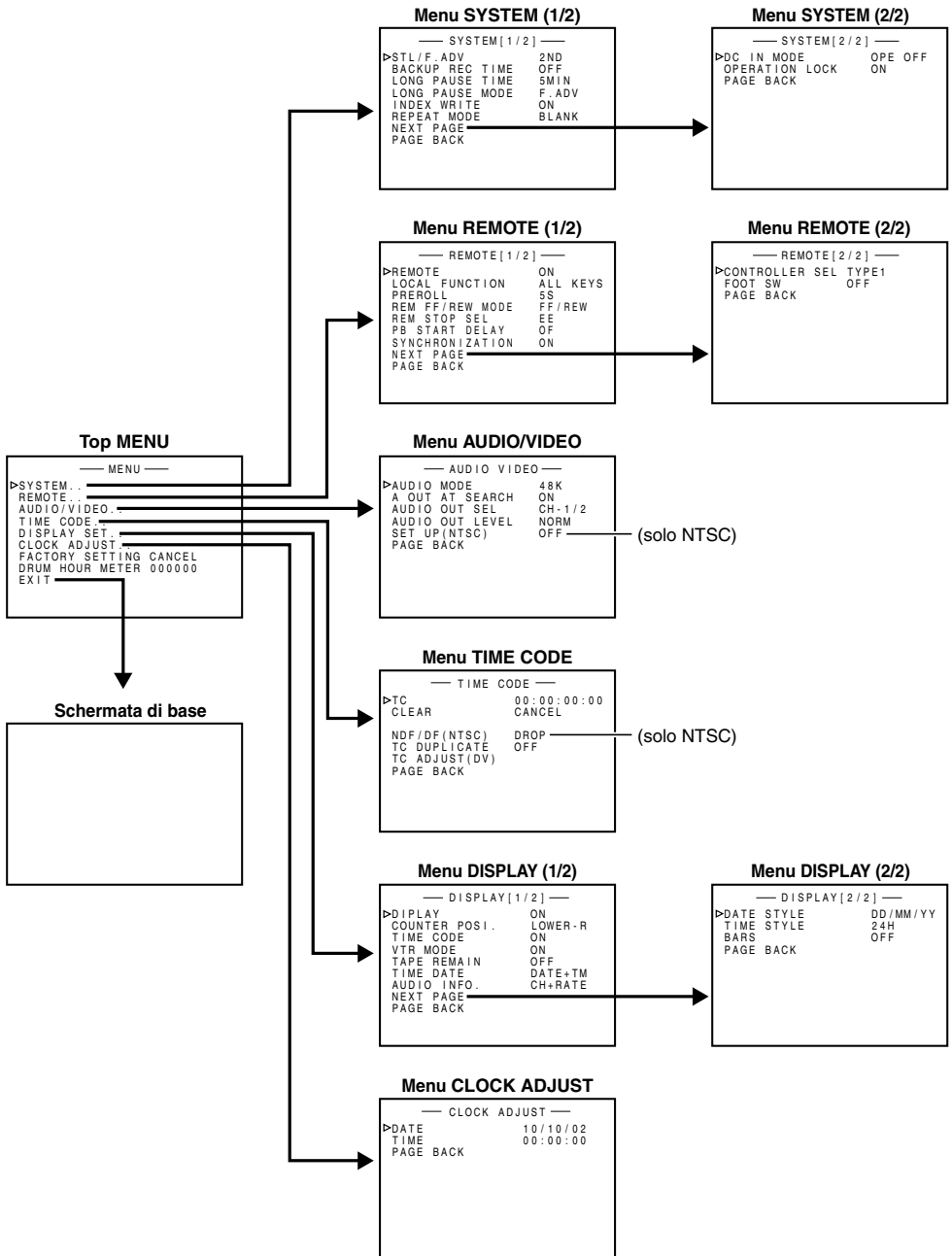

# MENU SCHERMO - Impostazione schermo menu -

Le vari funzioni vengono impostate sulle schermate menu. I contenuti impostati vengono memorizzati nella memoria dell'apparecchio e salvati anche dopo lo spegnimento dell'apparecchio.

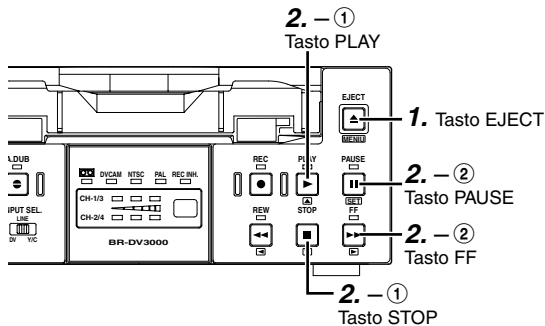
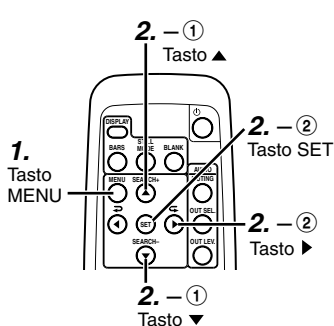

L'impostazione delle schermate menu viene effettuata attraverso lo schermo collegato alla presa d'uscita VIDEO LINE OUT o Y/C OUT. Si può impostare sia dall'apparecchio sia dal telecomando.

## ■ Posizionamento in fase d'arresto.

In caso di impostazione dai tasti dell'apparecchio occorre accertarsi che non ci sia una cassetta già inserita.

### 1. Richiamare la schermata top MENU.

#### Telecomando

Premere il tasto MENU.

#### Apparecchio

Premere il tasto EJECT per almeno 2 secondi.

### 2. Richiamare la schermata menu da modificare.

#### Telecomando

- ① Premendo i tasti ▲/▼ portare il cursore sulla voce da modificare.
- ② Premere il tasto SET o il tasto ►.

#### Apparecchio

- ① Premendo il tasto PLAY/STOP portare il cursore sulla voce da modificare.
- ② Premere il tasto PAUSE o il tasto FF.

#### Top MENU

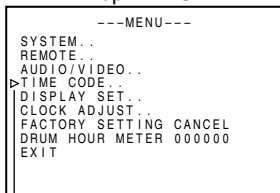

Cursore

#### Menu SYSTEM (1/2)

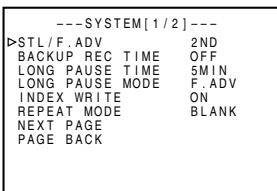

- Selezionando la voce EXIT sulla schermata top MENU si ritorna alla schermata di base.
- Selezionando la voce FACTORY SETTING sulla schermata top MENU e selezionando l'opzione EXECUTE, il valore stabilito sullo schermo viene reimpostato al valore di fabbrica (eccetto DRUM HOUR METER).
- Non e' possibile selezionare la voce DRUM HOUR METER.

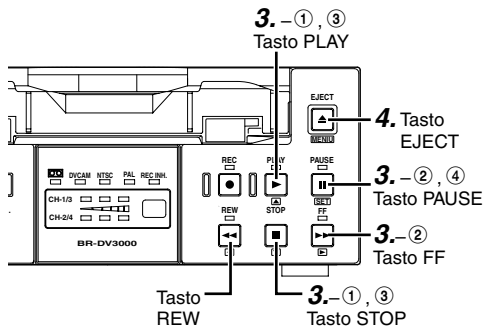
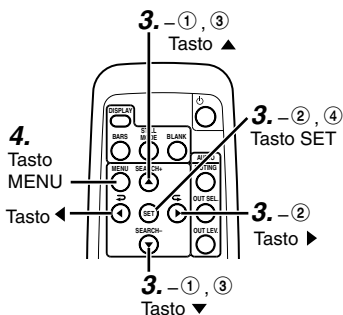

### 3. Impostare le varie voci del menu

#### Telecomando

#### Apparecchio

① Premendo i tasti ▲/▼ portare il cursore sulla voce da modificare.

① Premendo i tasti PLAY/STOP portare il cursore sulla voce da modificare.

② Premere i tasti SET o ▶.

② Premere i tasti PAUSE o FF.

→ L'opzione selezionata lampeggia, e si possono eseguire le modifiche.

③ Premendo il tasto ▲/▼ modificare l'opzione.

③ Premendo il tasto PLAY/STOP modificare l'opzione.

④ Premere il tasto SET per confermare l'opzione selezionata.

④ Premere il tasto PAUSE per confermare l'opzione selezionata.

→ L'opzione rimane accesa.

⑤ Ripetere le operazioni ① - ④ per eseguire le impostazioni necessarie.

■ Per visualizzare il livello successivo della schermata menu Selezionare la voce NEXT PAGE.

■ Per ritornare alla schermata precedente scegliere l'operazione tra i seguenti modi.

#### Telecomando

#### Apparecchio

- Premere il tasto ◀.
- Oppure
- Selezionare la voce PAGE BACK.

- Premere il tasto REW.
- Oppure
- Selezionare la voce PAGE BACK.

4. Per ritornare alla schermata di base utilizzare i seguenti modi.

#### Telecomando

#### Apparecchio

- Premere il tasto MENU.
- Oppure
- Selezionare la voce EXIT del top MENU.

- Premere il tasto EJECT.
- Oppure
- Selezionare la voce EXIT del top MENU.

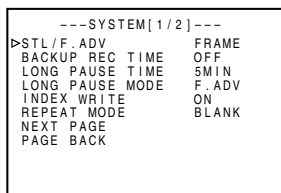
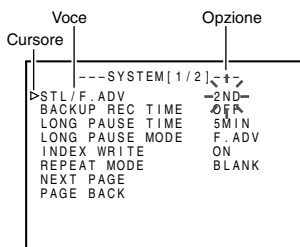

#### Top MENU

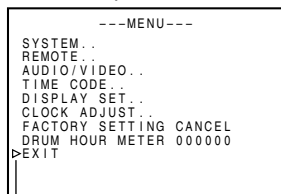

Cursore

## MENU SCHERMO - Contenuti schermo menu -

Nella spiegazione della schermata menu il simbolo ● indica il valore prestabilito al momento della spedizione dalla fabbrica.

### Top MENU

Voce	Opzione	Contenuto
SYSTEM		Compare la schermata menu delle varie funzioni di questo apparecchio.
REMOTE		Compare la schermata menu del telecomando.
AUDIO/VIDEO		Compare la schermata menu dell'audio e dell'immagine.
TIME CODE		Compare la schermata menu per l'impostazione del contatore.
DISPLAY		Compare la schermata menu del display collegato all'uscita Y/C OUT o VIDEO LINE OUT.
CLOCK ADJUST		Compare la schermata menu per regolarizzare l'ora e la data. Per la regolazione si prega di consultare pagina 31 "Impostazione di data e ora".
FACTORY SETTING	● CANCEL EXECUTE	Seleziona l'impostazione della schermata menu sul valore prestabilito al momento di fabbricazione: CANCEL : non si imposta al valore preimpostato. EXECUTE : si imposta sul valore preimpostato.
DRUM HOUR METER		Compare il tempo d'uso dei tamburi. *Il cursore non si sposta su questa voce.
EXIT		Ritornare sulla schermata di base.

## Menu SYSTEM

La menu SYSTEM è composta dalle due schermate(1/2, 2/2).

### ■ Menu SYSTEM (1/2)

Voce	Opzione	Contenuto
STL/FADV MODE	FIELD 1st ● 2nd FRAME	<p>Seleziona il tipo di immagine per il fermo immagine e per la riproduzione fotogramma per fotogramma:</p> <p>FIELD : Riproduce il quadro d'immagine. Per la riproduzione fotogramma per fotogramma riproduce in sequenza il primo quadro e il secondo quadro..</p> <p>1st : Riproduce l'immagine 1° quadro.</p> <p>2nd : Riproduce l'immagine 2° quadro.</p> <p>FRAME : Riproduce il fotogramma.</p> <hr/> <p>– Memo –</p> <p>E' possibile selezionare l'immagine di Fermo Immagine tramite il telecomando senza cavo premendo il tasto STILL MODE.</p>
BACKUP REC TIME	● OFF 25MIN 55MIN 75MIN 115MIN 175MIN 265MIN	<p>Quando si esegue la registrazione di back-up con i segnali DV in entrata, impostare questa opzione a seconda della durata del nastro di registrazione dell'apparecchio trasmittente:</p> <p>OFF : Non esegue la registrazione di back-up.</p> <p>25MIN : Selezionare questa opzione quando la durata del nastro dell'apparecchio trasmittente è di 30 minuti.</p> <p>55MIN : Selezionare questa opzione quando la durata del nastro dell'apparecchio trasmittente è di 60 minuti.</p> <p>75MIN : Selezionare questa opzione quando la durata del nastro dell'apparecchio trasmittente è di 80 minuti.</p> <p>115MIN : Selezionare questa opzione quando la durata del nastro dell'apparecchio trasmittente è di 120 minuti.</p> <p>175MIN : Selezionare questa opzione quando la durata del nastro dell'apparecchio trasmittente è di 180 minuti.</p> <p>265MIN : Selezionare questa opzione quando la durata del nastro dell'apparecchio trasmittente è di 270 minuti.</p> <p>( Vedi pag. 40 "Registrazione di back-up")</p>
LONG PAUSE TIME	30SEC 1MIN 2MIN 3MIN ● 5MIN	<p>Nel caso in cui gli stati di fermo immagine, di arresto o di pausa registrazione dovessero perdurare , con questa opzione si può selezionare il tempo limite per entrare in modalità di protezione cassetta. La modalità di protezione della cassetta viene selezionato sotto la voce LONG PAUSE MODE:</p> <p>30SEC: 30 secondi</p> <p>1MIN : 1 minuto      3MIN : 3 minuti</p> <p>2MIN : 2 minuti      5MIN : 5 minuti</p> <hr/> <p>– Memo –</p> <p>Per evitare danni alla cassetta e alle testine si consiglia di selezionare il tempo piu' breve possibile.</p>
LONG PAUSE MODE	● F.ADV STBY-OFF	<p>Seleziona l'azione nel caso di Fermo Immagine prolungato. Nel caso di pausa registrazione o durante la fase d'arresto entrerà in modalità STANDBY OFF:</p> <p>F.ADV : Avanza di una sequenza fotogramma per fotogramma. Ripete fino a 6 volte le stesse operazioni e alla sesta ripetizione si arresta.</p> <p>STBY-OFF : L'apparecchio si arresta.</p>

## MENU SCHERMO - Contenuti schermo - (continua)

### Menu SYSTEM (continua)

Voce	Opzione	Contenuto
INDEX WRITE	<input type="checkbox"/> OFF <input checked="" type="checkbox"/> ON	Permette la selezione o meno della registrazione dei segnali indice (INDEX): OFF : Non registra i segnali indice. ON : Seleziona quando si desidera registrare con i segnali indice. Registra automaticamente un segnale indice all'inizio di ogni registrazione.
REPEAT MODE	<input checked="" type="checkbox"/> OFF <input type="checkbox"/> INDEX <input type="checkbox"/> VIDEO OUT <input type="checkbox"/> TAPE END	Seleziona la riproduzione con o senza ripetizione, ed il tipo di ripetizione desiderata: OFF : non riproduce ripetutamente. INDEX : Riproduce ripetutamente tra i segnali indice. VIDEO OUT : Riproduce ripetutamente dall'inizio della cassetta fino al termine dei segnali di registrazione. TAPE END : Riproduce ripetutamente dall'inizio alla fine della cassetta.
NEXT PAGE		Richiama la schermata menu SYSTEM (2/2).
PAGE BACK		Ritorna alla schermata top MENU.

### ■ La menu SYSTEM (2/2)

Voce	Opzione	Contenuto
DC IN MODE	<input checked="" type="checkbox"/> OPE OFF <input type="checkbox"/> OPE ON <input type="checkbox"/> PLAY	Seleziona le funzioni in caso di alimentazione tramite ingresso DC IN: OPE OFF : Modalità operativa OFF. OPE ON : Modalità operativa ON. PLAY : Con la cassetta inserita inizia la riproduzione automaticamente. (AUTO PLAY)
OPERATION LOCK	<input checked="" type="checkbox"/> OFF <input type="checkbox"/> ON	Seleziona la funzione Blocco Operazioni ( ON/ OFF ): OFF : Disinserisce il bloccaggio; l'operazione si può impostare mediante l'uso dei tasti sull'apparecchio. ON : Inserisce il bloccaggio, l'operazione quindi non può essere impostata attraverso l'uso dei tasti e degli interruttori sull'apparecchio ad esclusione dei tasti OPERATE e MENU. <hr/> <b>- Memo -</b> Con la selezione OFF di questa funzione si può comunque selezionare la voce LOCAL FUNCTION sulla schermata menu REMOTE in caso di comandi mediante connettori 9PIN REMOTE o SERIAL REMOTE.
PAGE BACK		Permette di ritornare alla schermata menu SYSTEM ( 1/2 ).

## Menu REMOTE

La menu REMOTE è composta dalle due schermate:

### ■ La menu REMOTE (1/2)

Voce	Opzione	Contenuto
REMOTE	OFF <input checked="" type="radio"/> ON	Seleziona la validità dei comandi tramite il tasto REMOTE SEL. situato nella parte anteriore: OFF : Annulla l'impostazione di 9PINo SERIAL del tasto REMOTE SEL. ON : Convalida l'impostazione di 9PINo SERIAL del tasto REMOTE SEL. Per telecomandare con i terminali 9PIN REMOTE o SERIAL REMOTE selezionare ON.
LOCAL FUNCTION	NO KEY EJECT STP + EJT <input checked="" type="radio"/> ALL KEYS	Seleziona i tasti operativi dell'apparecchio quando si telecomanda mediante i terminali 9PIN REMOTE o SERIAL REMOTE: NO KEY : non accetta nessuna operazione sui tasti. EJECT : Accetta solo il comando sul tasto EJECT. STP + EJT : Accetta solo il comando dai tasti STOP e EJECT. ALL KEYS : Accetta tutti i comandi dai tasti. – <b>Memo</b> – Quando viene impostata la voce OPERATION LOCK della schermata menu SYSTEM ( 2/2 ) indipendentemente dall'impostazione di questa voce non viene accettata nessuna operazione dai tasti.
PREROLL	3SEC 5SEC <input checked="" type="radio"/> 7SEC 10SE	Seleziona il tempo PREROLL quando si telecomanda mediante il terminale 9PIN REMOTE. Se viene impostato l'utilizzo del telecomando per il montaggio, è preferibile l'impostazione dal telecomando di montaggio: 3SEC : 3 secondi 5SEC : 5 secondi 7SEC : 7 secondi 10SEC : 10 secondi – <b>Memo</b> – Per una migliore qualità del montaggio si consiglia di impostare un tempo superiore a 7 secondi.
REM FF/REW MODE	<input checked="" type="radio"/> FF/REW SEARCH	Seleziona l'operazione nel momento di comando FF/REW dai terminali 9PIN REMOTE o DV durante la riproduzione: FF/REW : Selezione di base. Ricevendo il comando si passa alla modalità FF/REW. SEARCH : Ricevendo il comando si passa alla modalità SEARCH. Selezionando FF/REW si imposta la ricerca dell'inizio del segnale indice quando non funziona.

# MENU SCHERMO - Contenuti schermo - (continua)

## Menu REMOTE (continua)

Voce	Opzione	Contenuto
REM STOP SEL	● EE PB	Seleziona l'operazione tramite l'opzione STANDBY ON, telecomandata dai terminali 9PIN REMOTE o DV: EE: Passa alla modalità EE. (si arresta) PB: Passa alla riproduzione. (Fermo Immagine)
PB START DELAY	● 0F   15F	Sincronizza il momento del montaggio. Se nell'operazione di montaggio tramite il telecomando si ha qualche differenza di tempo al momento dell'inizio di riproduzione della cassetta, sincronizzare il tutto cambiando il tempo di partenza nella riproduzione: 0F : Non regola. 1F ~ 15F : Parte con un ritardo pari al numero di fotogrammi preimpostato. Si imposta per ottenere la massima precisione di montaggio quando il telecomando collegato non è dotato del funzionamento di fasatura.
SYNCHRONIZATION	OFF ● ON	Seleziona tramite il telecomando se durante il montaggio l'apparecchio deve eseguire la fasatura: OFF : Non esegue la fasatura. ON : Esegue la fasatura. Si ottiene il risultato migliore. Impostare il tempo di PREROLL a più di 7 secondi.
NEXT PAGE		Richiama la schermata menu (2/2).
PAGE BACK		Ritorna alla schermata menu Top MENU.

## ■ Menu REMOTE (2/2)

Voce	Opzione	Contenuto
CONTROLLER SEL	● TYPE1- TYPE7	Permette la selezione del tipo di controllo collegato tramite il telecomando dal connettore RS-422A: TYPE1 : RM-G820 TYPE2 : RM-G860 TYPE3 : AG-A850 TYPE4 : RM-450, PVE-500 TYPE5 - TYPE7 : non programmato
FOOT SW	● OFF L EDGE H EDGE L LEVEL	Permette la selezione in caso di collegamento al terminale con dispositivi esterni (interruttore a pedale, ecc.) SERIAL REMOTE. In caso di utilizzo dell'interruttore esterno (a pedale) impostare l'apparecchio in modalità di pausa registrazione o in modalità di registrazione: OFF : non utilizza i tasti esterni. L EDGE : Permette la Selezione con i segnali low edge dall'interruttore esterno tra la registrazione e la registrazione in pausa. H EDGE : Permette la selezione con i segnali high edge dall'interruttore esterno tra la registrazione e la registrazione in pausa. L LEVEL : Imposta la registrazione con i segnali low-edge dall'interruttore esterno, o la registrazione in pausa con i segnali high edge dall'interruttore esterno.
PAGE BACK		Ritorna alla schermata menu REMOTE (1/2).



## Menu AUDIO/VIDEO

Voce	Opzione	Contenuto
AUDIO MODE	<input checked="" type="radio"/> 48k <input type="radio"/> 32k	Seleziona la frequenza standard di audio durante la registrazione: 48k : Registra alla frequenza di 48kHz e doppi canali in modalità stereo. Non e' possibile il doppiaggio audio. 32k : Registra alla frequenza di 32kHz e canali quadrupli in modalità stereo. Selezionare questa opzione se si imposta il doppiaggio audio nei canali 3 e 4 in un secondo momento. <b>— Memo —</b> Quando registra i segnali DV non è necessaria l'impostazione di questa voce.
A.OUT AT SEARCH	<input type="radio"/> OFF <input checked="" type="radio"/> ON	Seleziona se riprodurre o meno i suoni dal terminale AUDIO OUT durante la ricerca: OFF : Non riproduce i suoni durante la ricerca. ON : Riproduce i suoni durante la ricerca.
AUDIO OUT SEL	<input checked="" type="radio"/> CH1/CH2 <input type="radio"/> MIX <input type="radio"/> CH3/CH4	Seleziona i canali di uscita dei suoni durante la riproduzione di una cassetta registrata con modalità 32K: CH1/CH2 : Riproduce i suoni dai canali 1 e 2. MIX : Riproduce i suoni misti dai canali 1 e 3 e i suoni misti dai canali 2 e 4. CH3/CH4 : Riproduce i suoni dai canali 3 e 4. <b>— Memo —</b> E' possibile la selezione dal tasto AUDIO OUT SEL del telecomando senza cavo.
<div style="border: 1px solid black; padding: 5px; width: fit-content;"> <p><b>Memo</b></p> <p>Quando è impostato la modalità MIX, l'audio potrebbe avere dei disturbi. In questo caso impostare l'opzione a CH1/CH2 o CH3/CH4.</p> </div>		
AUDIO OUT LEVEL	<input type="radio"/> ATT <input checked="" type="radio"/> NORM	Seleziona il livello standard di uscita audio della riproduzione: ATT : Mantiene il livello standard a -12dB. Selezionare questa opzione per riprodurre il nastro di cui il livello è stato registrato a -12dB. NORM : Imposta il livello standard a -20dB. Normalmente selezionare questa opzione. Il livello di riproduzione si abbassa di 8dB <b>— Memo —</b> E' possibile selezionare dal tasto AUDIO OUT LEV. del telecomando senza cavo.
SET UP (solo NTSC)	<input checked="" type="radio"/> OFF <input type="radio"/> ON	Seleziona la funzione di abbinamento Set Up ai segnali analogici (Compositi, Y/C ) durante la registrazione e la riproduzione. OFF : Non abbina Set Up. ON : Abbina Set Up. <b>— Memo —</b> • Il doppiaggio ripetuto di una cassetta senza l'impostazione di questa voce può provocare anomalie ai colori e alla luminosità di riproduzione o registrazione.
PAGE BACK		Si ritorna alla schermata menu top MENU.

## MENU SCHERMO - Contenuti schermo - (continua)

### La menu TIME CODE

Voce	Opzione	Contenuto
TC		Preseleziona il contaore: (☞ Vedi pag. 36 "Impostazioni contaore")
CLEAR	● CANCEL EXECUTE	Seleziona se cancellare o meno il contaore preselezionato: CANCEL : Non cancella il contaore. EXECUTE : Cancella il contaore.
NDF/DF (solo NTSC)	● NDF ● DF	Seleziona la modalità framing del generatore contaore: NDF : Permette di entrare in modalità NON DROP FRAME. Selezionare questa opzione per avere il numero di fotogrammi del contaore. DF : Permette di entrare in modalità DROP FRAME. Selezionare questa opzione per avere l'indicazione del tempo reale del contaore.
TC DUPLICATE	● OFF AUTO NON DROP	Quando riceve i segnali DV seleziona i tipi di contaore. OFF : Registra i dati del generatore contaore. AUTO : Registra i dati del contaore trasmessi dal terminale DV. La modalità framing del contaore viene automaticamente associata a quella del contaore trasmesso. NON DROP : Registra i dati del contaore trasmessi dal terminale DV. La modalità viene fissato dalla modalità NON DROP FRAME. Selezionare questa opzione, per la duplicazione del nastro registrato in modalità NON DROP FRAME con i modelli BR-DV600,GY-DV500,GY-DV550, o GY-DV700W (solo NTSC).
TC ADJUST (DV)	● OFF +1F +2F -2F -1F	Seleziona il momento di trasferire i dati Time code trasmessi dal terminale 9PIN dell'apparecchio al telecomando di montaggio. +1F : Selezione di base. +2F : Avanza di 1 fotogramma. -2F : Ritarda di 2 fotogrammi. Permette la selezione per il montaggio effettuato con l'apparecchio del modello D9 (SA-DV60 integrato ) e i segnali DV. -1F : Ritarda di 1 fotogramma.
PAGE BACK		Ritorna alla schermata top MENU.

## Menu DISPLAY

La menu DISPLAY e' composta dalle due schermate. (1/2, 2/2).

### ■ Menu DISPLAY (1/2)

Voce	Opzione	Contenuto
DISPLAY	OFF <input checked="" type="radio"/> ON AUTO	Seleziona e trasmette i caratteri della schermata status al monitor collegato con i terminali VIDEO LINE OUT e Y/C OUT: OFF : Non trasmette sullo schermo. Trasmette solo l'immagine. ON : Trasmette sempre sullo schermo. AUTO : Quando passa da una modalit� alla altra trasmette per 4 secondi. – <b>Memo</b> _____ E' possibile selezionare con il tasto DISPLAY dal telecomando senza cavo.
COUNTER POSI.	<input checked="" type="radio"/> LOWER-R LOWER-L <input type="radio"/> UPPER-R <input type="radio"/> UPPER-L <input type="radio"/> CENTER	Seleziona la posizione del contaore sullo schermo monitor: LOWER-R : Parte inferiore destra LOWER-L : Parte inferiore sinistra UPPER-R : Parte superiore destra UPPER-L : Parte superiore sinistra CENTER : Parte centrale
TIME CODE	OFF <input checked="" type="radio"/> ON	Seleziona se visualizzare o meno il contaore sullo schermo monitor: OFF : Non visualizza il contaore. ON : Visualizza il contaore.
VTR MODE	OFF <input checked="" type="radio"/> ON	Seleziona se visualizzare o meno la modalit� VTR sullo schermo monitor: OFF : Non visualizza. ON : Visualizza.
TAPE REMAIN	OFF <input checked="" type="radio"/> ON	Seleziona se visualizzare o meno il tempo residuo della cassetta sullo schermo monitor: OFF : Non visualizza. ON : Visualizza.
TIME/DATE	OFF TIME DATE <input checked="" type="radio"/> DATE +TM	Seleziona se visualizzare o meno sullo schermo monitor la data e l'ora , ed i tipi di visualizzazione: OFF : Non visualizza la data e l' ora. TIME : Visualizza solo l'ora. DATE : Visualizza solo la data. DATE +TM : Visualizza la data e l'ora.

## MENU SCHERMO - Contenuti schermo - (continua)

### Menu Display ( continua )

Voce	Opzione	Contenuto
AUDIO INFO.	OFF ● ON	Seleziona se visualizzare o meno il canale audio o la frequenza di campionamento: OFF : Non visualizza. ON : Visualizza.
NEXT PAGE		Richiama la schermata menu DISPLAY ( 2/2 ).
PAGE BACK		Ritorna alla schermata top MENU.

### ■ Menu DISPLAY ( 2/2 )

Voce	Opzione	Contenuto
DATE STYLE	YY/MM/DD MM/DD/YY ● DD/MM/YY	Seleziona il formato della data: YY/MM/DD : Visualizza secondo l' ordine anno, mese , data. MM/DD/YY : Visualizza secondo l' ordine mese , data, anno. DD/MM/YY : Visualizza secondo l' ordine data, mese, anno.
TIME STYLE	● 24HOUR 12HOUR	Seleziona il formato dell'ora: 24HOUR : Visualizza nella modalità 24ore. 12HOUR : Visualizza nella modalità 12ore.
BARS	● OFF ON	Seleziona se riprodurre o meno come prova il segnale della barra colore del trasmettitore di segnali: OFF : Non riproduce. ON : Riproduce il segnale della barra colorata. - <b>Memo</b> _____ • Questo segnale non si può utilizzare come segnale di base per regolare i colori sullo schermo monitor. • Questa impostazione può essere selezionata con il tasto BARS dal telecomando senza cavo. • La barra colorata non viene visualizzata durante l'inserimento del segnale DV.
PAGE BACK		Ritorna alla schermata menu DISPLAY ( 1/2 ).

## **VARIE - Utilizzo in verticale -**

Per l'uso in posizione verticale appoggiare sulla base in dotazione come indicato nel disegno sotto. Posizionare sotto il lato sinistro.

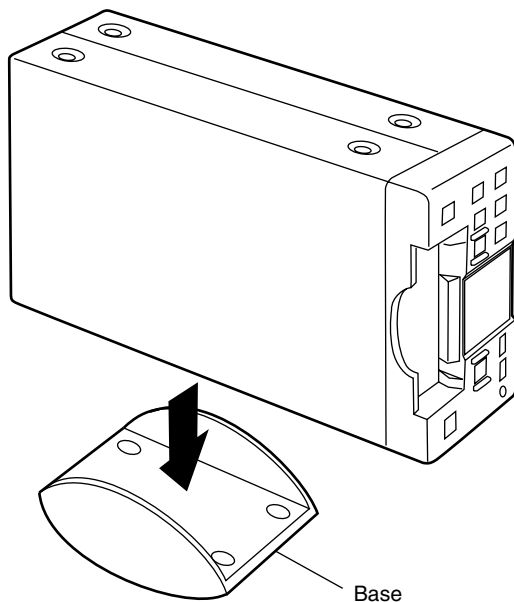

### **Notes**

- Per l'uso verticale appoggiare sempre sull' apposita base in dotazione. L'uso senza la base in dotazione potrebbe causare guasti o incidenti.
- Mettere sempre su di un piano d'appoggio orizzontale.

## VARIE - Indicazioni d'allarme -

Questo apparecchio è in grado di auto-diagnosticare la causa di un funzionamento anomalo avvertendo gli utenti con un "messaggio di avviso" con il codice numerico dell' errore visualizzato sullo schermo. Inoltre, quando l'apparecchio non è in stato ottimale o se l'operazione effettuata è errata l'utente viene avvertito con un messaggio che appare sullo schermo.

### Messaggio di avvertenza

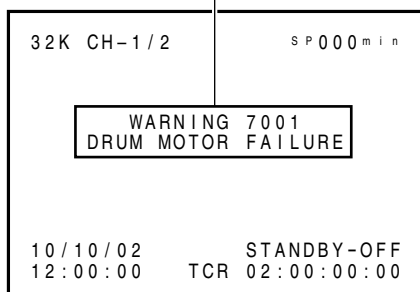

### Messaggio di allarme

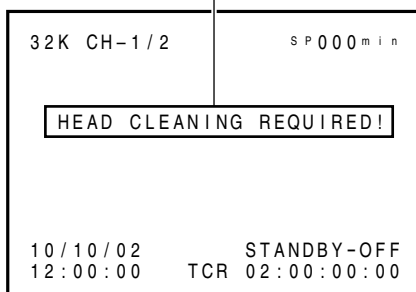

### ■ Messaggi di Allarme (Compaiono indipendentemente dalla modalità DISPLAY)

Messaggi	Cause	Contromisure
LOW VOLTAGE	Indica il basso voltaggio della fonte di elettricità DC. Continuando l'operazione il sistema si potrebbe arrestare del tutto.	Controllare l'alimentazione.
HEAD CLEANING REQUIRED!	Sono sporche le testine video. L'anomalia viene ricercata e segnalata durante la riproduzione. Il messaggio scompare con i comandi di arresto o di espulsione del nastro (EJECT). Scompare il messaggio quando viene risolto il problema.	Pulire le testine con l'apposita cassetta di pulizia delle testine. (Vedi pag. 8) Se questo messaggio dovesse comparire ancora dopo la pulizia, ciò potrebbe essere dovuto alla bassa qualità della registrazione o della cassetta, oppure all'invecchiamento delle testine.
OVER HEATING!	La temperatura interna dell'apparecchio supera il limite consentito.	Staccare la spina di alimentazione e lasciare raffreddare in ambiente fresco. Se si ripete il messaggio si può sospettare un possibile guasto. Consultare il centro di assistenza JVC più vicino.
UNPLUG MAIN POWER, PLUG BACK IN AFTER A WHILE	Questo errore può verificarsi all'accensione dell'apparecchio. L'indicatore OPERATE lampeggerà in verde. L'apparecchio non accetta nessun comando operativo.	Staccare il cavo di alimentazione dalla rete elettrica, attendere, e ricollegare nuovamente.

• Per i messaggi in caso di operazione errata, vedere pagina 22.

## ■ Messaggi di avvertenza. ( Compaiono indipendentemente dalla modalità DISPLAY )

Quando compaiono messaggi di questo tipo l'apparecchio arresta l'operazione in atto e non accetta nessun tipo di comando ad eccezione del comando del tasto di espulsione della cassetta.

Messaggi	Stato	Contromisure
CONDENSATION ON DRUM	Indica lo stato di condensa.	Aspettare senza spegnere l'apparecchio fino a quando il messaggio non scompare.
WARNING 3200 LOADING FAILURE	Non si può inserire il nastro.	Problema risolvibile accendendo e spegnendo la corrente, ma la cassetta potrebbe danneggiarsi. Si consiglia di rivolgersi al proprio rivenditore oppure contattare il centro di assistenza JVC più vicino.
WARNING 3300 UNLOADING FAILURE	Non si può espellere la cassetta.	
WARNING 4100 CASSETTE EJECT FAILURE	Anomalia nella funzione di espulsione.	
DEFECTIVE TAPE! 5605 - 5609	Cassetta danneggiata.	
WARNING 5702 TAPE END DET. ERROR!	Anomalia della funzione di ricerca di fine cassetta.	Problema risolvibile accendendo e spegnendo la corrente, ma la cassetta potrebbe danneggiarsi. Si consiglia di rivolgersi al proprio rivenditore oppure consultare il centro di assistenza JVC più vicino.
WARNING 5802 TAPE BEGIN DET. ERROR!	Anomalia della funzione di ricerca di inizio cassetta.	
WARNING 7001 DRUM MOTOR FAILURE	Irregolarità nei giri del motore tamburo.	
WARNING 7101 CAP MOTOR FAILURE	Irregolarità nei giri del motorino di avvolgimento.	
WARNING7202 - 7203 SUPPLY REEL FAILURE	Irregolarità nei giri della bobina di rilascio.	
WARNING7302 - 7303 TAKE UP REEL FAILURE	Irregolarità nei giri della bobina di avvolgimento.	
WARNING7305 TAKE UP REEL FAILURE	Irregolarità nei giri di riavvolgimento in fase di espulsione.	
WARNING 7401 REEL MOTOR FAILURE	Irregolarità nei giri del motore della bobina di avvolgimento.	

### Memo

Questo apparecchio ha delle funzioni computerizzate. I rumori esterni possono interferire negativamente sul meccanismo delicato e sofisticato. In questo caso si consiglia di spegnere e riaccendere l'apparecchio.

## **VARIE - Individuazione e risoluzione dei problemi -**

<b>Stato</b>	<b>Contromisure</b>
<b>Non si accende.</b>	Controllare se l'adattatore AC e' collegato correttamente.
<b>Non si può inserire la cassetta.</b>	Controllare se la spia indicatrice di cassetta indica la presenza di un'altra cassetta precedentemente inserita. In questo caso basta disinserire la prima. Inserire la cassetta in posizione diretta premendo leggermente la parte centrale.
<b>Non si riesce a riprodurre.</b>	Controllare che la leva della cassetta sia impostata alla posizione "REC " piuttosto di "SAVE".
<b>Non accetta i comandi dai tasti dell'apparecchio.</b>	Se la voce OPERATION LOCK nel menu SYSTEM (2/2) è impostata su ON, impostare su OFF per usufruire dei comandi dai tasti dell'apparecchio. In modalità REMOTE, selezionare i tasti attivi nel menu LOCAL FUNCTION.
<b>Premendo il tasto REMOTE SEL non si passa ne' al 9PIN REMOTE ne' al SERIAL REMOTE.</b>	<ul style="list-style-type: none"> <li>• Controllare se la voce REMOTE nel menu REMOTE (1/2) non sia impostata su OFF. Impostare su ON nel caso vengano utilizzati 9PIN REMOTE o SERIAL REMOTE.</li> <li>• Quando la voce OPERATION LOCK nel menu SYSTEM (2/2) è impostata su ON, l'interruttore REMOTE SEL non viene abilitato automaticamente.</li> </ul>
<b>Si visualizza un'interferenza nell'immagine riprodotta. Scompare il suono durante la riproduzione.</b>	<ul style="list-style-type: none"> <li>• La cassetta è danneggiata. Sostituire la cassetta.</li> <li>• La testina è sporca. Pulire le testine con l' apposita cassetta pulisce testine. (☞ Vedi pag. 8)</li> </ul>
<b>Non viene registrato correttamente il contaore nei segnali DV in entrata.</b>	Controllare la programmazione della voce TC DUPLICATE sulla schermata menu TIME CODE.
<b>Non compare lo schermo menu dopo 2 secondi di pressione sul tasto EJECT dell'apparecchio.</b>	Con la cassetta inserita non si può usufruire di questa funzione. Disinserire la cassetta.
<b>Per i primi secondi l'immagine e il suono sono instabili.</b>	Causa di questo problema potrebbe essere il sistema di segnali diversi da NTSC/PAL usati da questo apparecchio.
<b>Non funziona il telecomando senza cavo.</b>	<ul style="list-style-type: none"> <li>• Controllare che l'interruttore REMOTE SEL sull'apparecchio sia impostato su "WIRELESS".</li> <li>• Controllare che le batterie non siano scariche.</li> </ul>
<b>L'apparecchio non si accende con il tasto OPERATE.</b>	Controllare che l'interruttore REMOTE SEL non sia impostato su "9PIN" o "SERIAL" REMOTE, con la voce LOCAL FUNCTION del menu REMOTE non impostata su ALL KEYS. Impostare l'interruttore REMOTE SEL su "WIRELESS".



## VARIE - Controllo del contaore -

Questo apparecchio ha la funzione “contatore di tempo” e “tempo d’uso dei tamburi”. È visualizzabile sulla voce DRUM HOUR METER della schermata MENU top. Può essere utile come valore indicativo per i controlli periodici. (Vedi pag. 7)

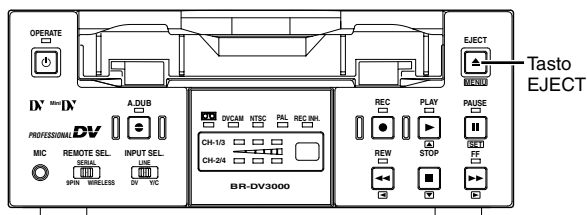
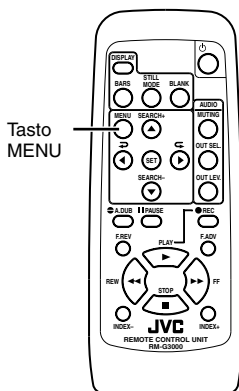

### Top MENU

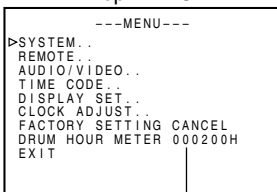

Il tempo d’uso dei tamburi

## Procedura

### ■ Mettere l’apparecchio in stato di arresto:

Per utilizzare i tasti sull’apparecchio estrarre la cassetta.

### 1. Richiamare la schermata top MENU.

#### Telecomando

Premere il tasto MENU.

#### Apparecchio

Premere il tasto EJECT per almeno 2 secondi.

- Viene visualizzata il tempo d’uso del tamburo sulla voce DRUM HOUR METER del top MENU.

### 2. Per ritornare sulla schermata di base:

#### Telecomando

Premere il tasto MENU.

#### Apparecchio

Premere il tasto EJECT.

# VARIE - Caratteristiche tecniche -

## ■ Notizie generali

**Sistema di registrazione** : DV (solo SP)  
**Sistema di segnali** : NTSC/PAL  
**Cassette utilizzabili** : Standard/ mini DV cassette  
**Larghezza nastro** : 6.35mm  
**Velocità della cassetta** : 18.812mm/s (NTSC)  
18.831mm/s (PAL)

**Tempo di registrazione/riproduzione**  
: 276 min.(cassetta LA-DV276)  
60 min. (cassetta M-DV60)

**Tempo di riavvolgimento/ avvolgimento rapido**

: Circa 3 min.  
(cassetta LA-DV276)  
Circa 1 min.  
(cassetta M-DV60)

**Alimentazione** : 12Vc.a.⎓ (viene fornito dall' adattatore AC in dotazione)

**Consumo di corrente** : 14W 1.17A

**Dimensione esterna** : 174mm (larg.) x 68mm (alt.) x  
260 mm (prof.) (escluse le parti  
sporgenti )

**Peso** : 2.5Kg circa

**Temperatura operativa** : 5°C - 40°C

**Temperatura di immagazzinamento**

: -20°C - 60°C

**Umidità operativa** : 30%RH - 80%RH

## ■ Immagine

**Formato immagine** : 8 bit, 13.5MHz,  
4:1:1 (NTSC)  
4:2:0 (PAL)

**Ingresso dell'immagine**

**Linea (Composita)** : 1.0V (p-p), 75Ω asimmetrica

**Y/C** **Y** : 1.0V (p-p), 75Ω asimmetrica

**C** : 0.286V (p-p) (NTSC) /  
0.3V (p-p) (PAL)  
75Ω asimmetrica

**Uscita dell'immagine**

**Linea (Composita)** : 1.0V (p-p), 75Ω asimmetrica

**Y/C** **Y** : 1.0V (p-p), 75Ω asimmetrica

**C** : 0.286V (p-p) (NTSC) /  
0.3V (p-p) (PAL)  
75Ω asimmetrica

**Risoluzione orizzontale** : Più di 500 linee

**S/N** : Min. 48dB

## ■ Audio

**Formato registrazione** : 16 bit, 48kHz, 2 Canali  
PCM Audio/12 bit, 32kHz,  
4 Canali PCM Audio

**Numeri track** : 2 (16 bit, 48kHz) /  
4 (12 bit, 32kHz)

**Entrata** : -8dBs, 10kΩ asimmetrica

**Entrata con microfono** : -60dBs, 3kΩ asimmetrica

**Uscita** : -8dBs, 1kΩ asimmetrica

**Risposta in frequenza**

: 20Hz - 20kHz (48kHz)  
20Hz - 16kHz (32kHz)

## ■ DV Connettore

**Ingresso/Uscita** : IEEE1394

## ■ Adattatore AC

**Ingresso** : 100V ~ 240Vc.a.~,  
50Hz/60Hz, 1.7A

**Uscita** : 12Vc.c.⎓ 4.6A

## ■ Accessori

Telecomando senza cavo ..... ×1

Adattatore AC ..... ×1

Cavi di alimentazione ..... ×2

Batterie(AA/R6) ..... ×2

Base ..... ×1

## VARIE - Caratteristiche tecniche - (continua)

### ■ Disegno della dimensione esterna ( in mm )

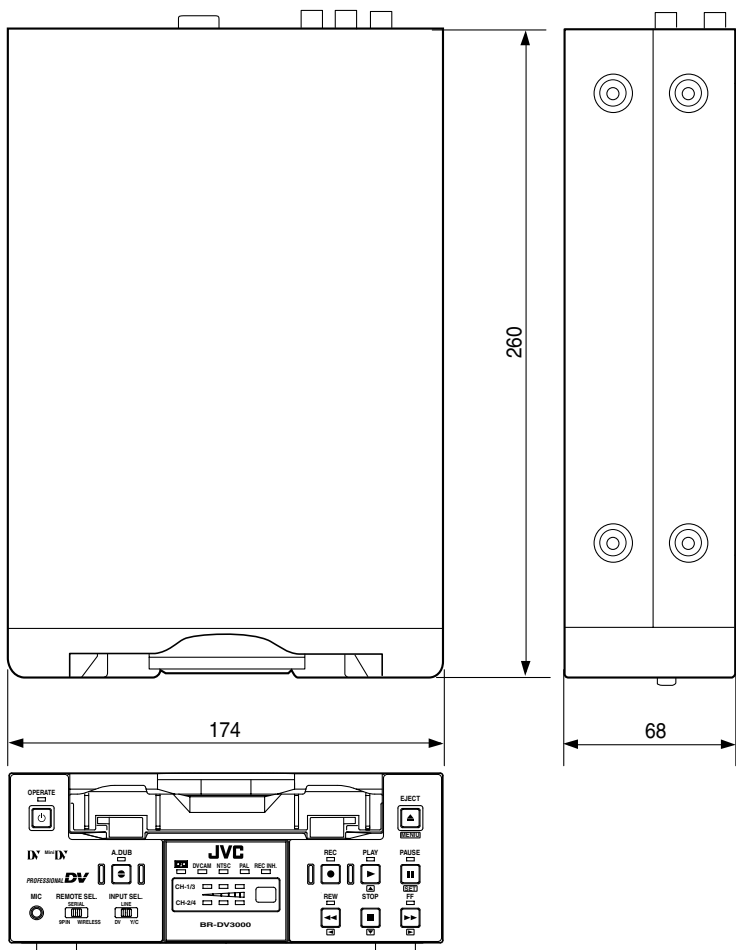

Le caratteristiche del modello e le specifiche tecniche possono essere modificate senza preavviso.

---

**JVC**

## Free Manuals Download Website

<http://myh66.com>

<http://usermanuals.us>

<http://www.somanuals.com>

<http://www.4manuals.cc>

<http://www.manual-lib.com>

<http://www.404manual.com>

<http://www.luxmanual.com>

<http://aubethermostatmanual.com>

Golf course search by state

<http://golfingnear.com>

Email search by domain

<http://emailbydomain.com>

Auto manuals search

<http://auto.somanuals.com>

TV manuals search

<http://tv.somanuals.com>