

REFERENCE

SURROUND LOUDSPEAKERS

OWNER'S MANUAL



REFERENCE SERIES



IMPORTANT SAFETY INSTRUCTIONS

1. READ these instructions.
2. KEEP these instructions.
3. HEED all warnings.
4. FOLLOW all instructions.
5. DO NOT use this apparatus near water.
6. CLEAN ONLY with dry cloth.
7. DO NOT block any ventilation openings. Install in accordance with the manufacturer's instructions.
8. DO NOT install near any heat sources such as radiators, heat registers, stoves, or other apparatus (including amplifiers) that produce heat.
9. DO NOT defeat the safety purpose of the polarized or grounding type plug. A polarized plug has two blades with one wider than the other. A grounding type plug has two blades and a third grounding prong. The wider blade or the third prong are provided for your safety. If the provided plug does not fit into your outlet, consult an electrician for replacement of the obsolete outlet.
10. PROTECT the power cord from being walked on or pinched, particularly at plugs, convenience receptacles, and the point where they exit from the apparatus.
11. ONLY USE attachments/accessories specified by the manufacturer.
 12. USE only with a cart, stand, tripod, bracket, or table specified by the manufacturer, or sold with the apparatus. When a cart is used, use caution when moving the cart/apparatus combination to avoid injury from tip-over.
13. UNPLUG this apparatus during lightning storms or when unused for long periods of time.
14. REFER all servicing to qualified service personnel. Servicing is required when the apparatus has been damaged in any way, such as power-supply cord or plug is damaged, liquid has been spilled or objects have fallen into the apparatus, the apparatus has been exposed to rain or moisture, does not operate normally, or has been dropped.



This symbol indicates that there are important operating and maintenance instructions in the literature accompanying this unit.



This symbol indicates that dangerous voltage constituting a risk of electric shock is present within this unit.

WARNING : To reduce the risk of fire or electrical shock, do not expose this apparatus to rain or moisture.



WARNING: Voltages in this equipment are hazardous to life. No user-serviceable parts inside. Refer all servicing to qualified service personnel.

CAUTION: Changes or modifications not expressly approved by the manufacturer could void the user's authority to operate this device.

ABOUT YOUR KLIPSCH PURCHASE

Thank you for your purchase of Klipsch surround loudspeakers. After reading this manual and connecting your system, you will hear the result of over 55 years of stringent engineering and class-leading research and development. Like all Klipsch products, your surround speakers feature Klipsch Tractrix® Horn-loaded Technology—the guiding design for the first Klipschorn® developed in 1946 and for every product that has followed. Horn-loading allows your speakers to deliver high sensitivity, low distortion, flat frequency response and wide dispersion, which translates to unequalled power, detail and dynamics, the hallmarks of "The Klipsch Sound." Please be sure to fill out the warranty card at the back of this manual or online at www.klipsch.com so we are better able to serve you. Again, thank you for choosing Klipsch and we hope that your speakers bring life to your music and movies for many years.

UNPACKING

The easiest way to remove the speaker from its carton is to turn the open side of the box down so that it is resting on a table or the floor, with the flaps spread out and away. Then pull the box straight up and off. Remove any packing material from the speaker, place it back in the carton, and store in case you ever need to ship the loudspeaker.

PLACEMENT

The best locations for Klipsch Wide Dispersion Surround Technology™ surround speakers in a typical 5.1-channel system are on or against the walls to the sides of the seating area, anywhere from adjacent to the listening position to about 20 degrees behind. (See Figure 1.) It is also desirable that they be mounted above the ear height of seated listeners (5'-7' high). Their WDST™ design allows great flexibility, however, and good results can be achieved with configurations that depart significantly from the ideal. The speakers can even be mounted on the ceiling if necessary using an adjustable bracket (not included) connected to the threaded insert only.

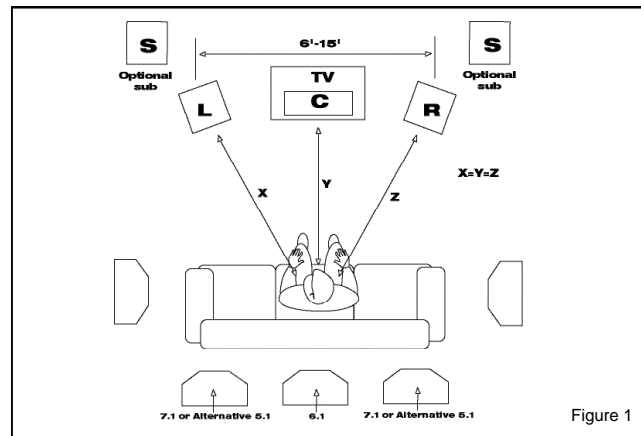

Figure 1

If you are assembling a 6.1- or 7.1-channel system, you will need one or two additional surround speakers at the back of the room. As with the left and right surrounds, the optimum location is above seated ear level. If you are using just one back surround speaker, it should be centered behind the listening area; if you are using two, they should be spaced a few feet apart. If practical, the regular left and right surrounds should be almost directly out to the sides of the seating area rather than slightly behind. (See Figure 1.)

WALL AND CEILING MOUNTING

Some models have threaded inserts for use with wall or ceiling brackets, as well as back-panel keyholes for flush wall-mounting. If you will be using brackets, see their instructions for mounting details. (See Figure 2.)

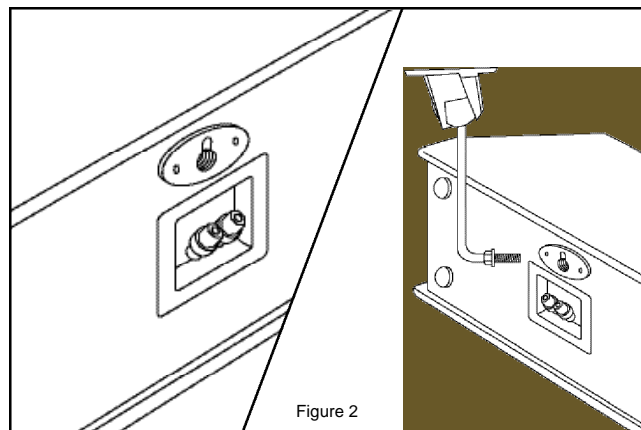

Figure 2



To use the keyhole, all you need is a screw head of the appropriate size protruding slightly from the wall. If possible, the screw should be driven into a wall stud; if not, be sure to use appropriate anchors in the drywall or plaster. (See Figure 3.)

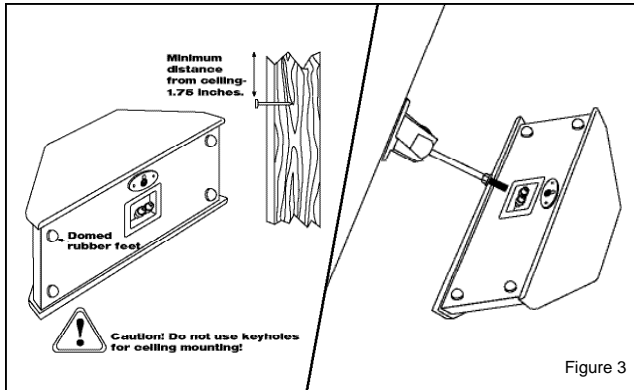

Figure 3

CONNECTIONS

Note: Proper connection of your speakers to your amplifier or receiver is vital to obtaining good sound quality. Please follow these directions carefully. Sloppy connections can cause amplifier malfunction or damage.

Klipsch Reference Series speakers are wired internally with Bandwidth Balanced™ Monster® Cable. Bandwidth Balanced technology employs multiple gauges of high-purity copper wire, carefully selected and wound to ensure optimum signal transfer at all frequencies. You will obtain best performance from your speakers if you connect them to your amplifier or receiver with Monster Cable or similar quality wire available from your dealer. We recommend that you use 16-gauge or heavier stranded copper wire. Use a lower gauge (heavier) wire for longer runs to reduce the amount of amplifier power lost due to the wire's resistance.

BUT FIRST: TYPES OF CONNECTORS

Bare wire. Pull the two conductors apart for about an inch and strip approximately 1/4-inch of insulation from the end of each. (A wire stripper will simplify this, but you can use an ordinary pocket knife to cut around and through the insulation down to the wire.) Twist the strands of wire on each individual conductor tightly together. Loosen the nuts on a pair of binding posts until the holes through the metal posts are exposed, then insert the bare wire through the holes. Screw the nuts down finger-tight on the wire. Make sure that no strands of wire are touching from one binding post to the other or to any strands from the other conductor. Failure to observe this precaution at either end of the connection can result in amplifier malfunction or damage.

Pins. Many pre-made speaker cables are terminated with metal pins. Loosen the nuts on a pair of binding posts until the holes through the metal posts are exposed, then insert the pins through the holes. Screw the nuts down finger-tight on the pins — do not overtighten. Make sure that there is no metal-to-metal contact between the two pins or binding posts. Failure to observe this precaution at either end of the connection can result in amplifier malfunction or damage.

Spade lugs. Some speaker cables are terminated with U-shaped connectors called spade lugs. Loosen the nuts on a pair of binding posts and slip the spade lugs around the metal posts. Screw the nuts down finger-tight on the lugs and inspect to ensure they have remained firmly in place. Make sure that there is no metal-to-metal contact between the two lugs or binding posts. Failure to observe this precaution at either end of the connection can result in amplifier malfunction or damage.

OTHER TYPES OF SPECIALTY CONNECTORS ARE AVAILABLE TO FACILITATE HOOKING UP YOUR SPEAKERS. PLEASE CONSULT YOUR AUTHORIZED KLIPSCH DEALER FOR SUGGESTIONS AND FURTHER DETAILS.

SPEAKERS TO AMPLIFIER: KEEPING IT STRAIGHT

One of the most important things about hooking up your speakers is keeping them in the same polarity, or phase. If they are connected out of phase, bass and sound imaging will be degraded.

The easiest way to ensure that your speakers are wired in phase is to always connect the positive and negative output terminals on your amplifier or receiver to the matching input terminals on your speakers: positive (“+”, color-coded red) to positive (“-”, color-coded black) to negative. (See Figure 4.)

Most pre-terminated speaker cables have color-coded connectors that make it easy to match output and inputs correctly. If yours do not, or if you are making your own out of paired, two-conductor wire, look for identifying marks on the insulation of the two conductors. Normally there will be printing, a stripe or a molded ridge along one of the conductors.

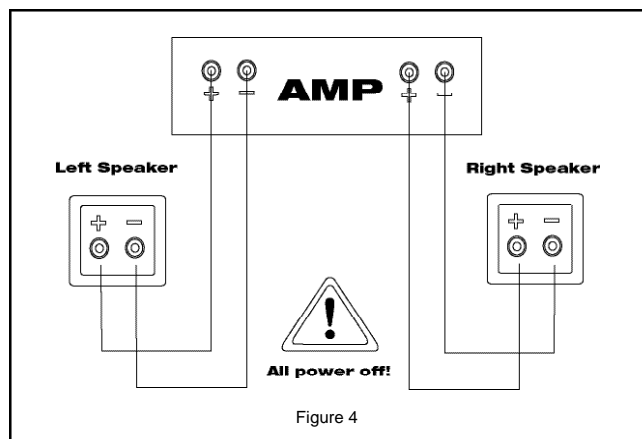

Figure 4

BASS MANAGEMENT SETTINGS

Surround-sound receivers and processors use what is known as bass management to ensure that low frequencies in the various channels are sent to speakers that can handle them well and away from small speakers that cannot. Any of the Klipsch Reference Series surround speakers can be set to Large in your receiver or processor's speaker setup menu if necessary. But if your system includes a good powered subwoofer or floorstanding front left and right speakers, you probably will get better overall performance by using the Small setting and letting the sub or the front speakers handle the low bass, especially when the woofers in the surrounds are less than 6.5 inches in diameter.

CARE AND CLEANING

The only thing you should ever need to do to your speakers is dust them occasionally. Never apply any abrasive or solvent-based cleaner or any harsh detergent. You can clean the grilles with the brush attachment of a vacuum cleaner.

WARRANTY— U.S. AND CANADA ONLY

The Warranty below is valid only for sales to consumers in the United States or Canada. KLIPSCH, L.L.C. (“KLIPSCH”) warrants this product to be free from defects in materials and workmanship (subject to the terms set forth below) for a period of five (5) years from the date of purchase. During the Warranty period, KLIPSCH will repair or replace (at KLIPSCH's option) this product or any defective parts (excluding electronics and amplifiers). For products that have electronics or amplifiers, the Warranty on those parts is for a period of two (2) years from the date of purchase.

To obtain Warranty service, please contact the KLIPSCH authorized dealer from which you purchased this product. If your dealer is not equipped to perform the repair of your KLIPSCH product, it can be returned, freight paid, to KLIPSCH for repair.

REFERENCE SERIES



Please call KLIPSCH at 1-800-KLIPSCH for instructions. You will need to ship this product in either its original packaging or packaging affording an equal degree of protection.

Proof of purchase in the form of a bill of sale or receipted invoice, which is evidence that this product is within the Warranty period, must be presented or included to obtain Warranty service.

This Warranty is invalid if (a) the factory-applied serial number has been altered or removed from this product or (b) this product was not purchased from a KLIPSCH authorized dealer. You may call 1-800-KLIPSCH to confirm that you have an unaltered serial number and/or you purchased from a KLIPSCH authorized dealer.

This Warranty is only valid for the original purchaser and will automatically terminate prior to expiration if this product is sold or otherwise transferred to another party.

This Warranty does not cover cosmetic damage or damage due to misuse, abuse, negligence, acts of God, accident, commercial use or modification of, or to any part of, the product. This Warranty does not cover damage due to improper operation, maintenance or installation, or attempted repair by anyone other than KLIPSCH or a KLIPSCH dealer which is authorized to do KLIPSCH warranty work. Any unauthorized repairs will void this Warranty. This Warranty does not cover product sold AS IS or WITH ALL FAULTS.

REPAIRS OR REPLACEMENTS AS PROVIDED UNDER THIS WARRANTY ARE THE EXCLUSIVE REMEDY OF THE CONSUMER. KLIPSCH SHALL NOT BE LIABLE FOR ANY INCIDENTAL OR CONSEQUENTIAL DAMAGES FOR BREACH OF ANY EXPRESS OR IMPLIED WARRANTY ON THIS PRODUCT. EXCEPT TO THE EXTENT PROHIBITED BY LAW, THIS WARRANTY IS EXCLUSIVE AND IN LIEU OF ALL OTHER EXPRESS AND IMPLIED WARRANTIES WHATSOEVER, INCLUDING BUT NOT LIMITED TO, THE WARRANTY OF MERCHANTABILITY AND FITNESS FOR A PRACTICAL PURPOSE.

Some states do not allow the exclusion or limitation of incidental or consequential damages or implied warranties so the above exclusions may not apply to you. This Warranty gives you specific legal rights, and you may have other rights, which vary from state to state.

WARRANTY OUTSIDE THE UNITED STATES AND CANADA

The warranty on this product if it is sold to a consumer outside of the United States or Canada shall comply with applicable law and shall be the sole responsibility of the distributor that supplied this product. To obtain any applicable warranty service, please contact the dealer from which you purchased this product, or the distributor that supplied this product.

IMPORTANTES CONSIGNES DE SÉCURITÉ

1. LIRE ces instructions.
2. CONSERVER ces instructions.
3. RESPECTER tous les avertissements.
4. SUIVRE toutes les instructions.
5. NE PAS utiliser cet appareil à proximité de l'eau.
6. NETTOYER UNIQUEMENT avec un chiffon sec.
7. NE PAS OBSTRUER les ouies de ventilation. Installer conformément aux instructions du constructeur.
8. Ne pas installer à proximité de sources de chaleur telles que les radiateurs, les grilles de chauffage, les cuisinières et les autres appareils (notamment les amplificateurs) dégageant de la chaleur.
9. NE PAS neutraliser le dispositif de sécurité que constitue la fiche polarisée ou à broche de terre. Une fiche polarisée a une lame plus large que l'autre. Une fiche à broche de terre est munie de deux lames et d'une troisième broche pour la terre. La lame large et la troisième broche sont prévues pour la sécurité de l'utilisateur. Si la fiche fournie ne rentre pas dans votre prise de courant, demander à un électricien de remplacer cette prise d'un type ancien.
10. PROTÉGER le cordon d'alimentation en s'assurant qu'il ne risque pas d'être piétiné ou écrasé, en particulier près des fiches, des blocs multiprises et de son point de sortie de l'appareil.
11. UTILISER UNIQUEMENT les accessoires préconisés par le constructeur.
12. UTILISER exclusivement avec un chariot, un support, un trépied, une console ou un bâti recommandé par le fabricant ou vendu avec l'appareil. Lorsqu'un chariot est utilisé, faire preuve de prudence pour déplacer l'ensemble chariot/appareil afin d'éviter un renversement pouvant causer des blessures.
13. DÉBRANCHER cet appareil en cas d'orage ou lorsqu'il reste inutilisé pendant une longue durée.
14. CONFIER tout travail de dépannage à un réparateur professionnel compétent. En cas de dommages, il faut faire réparer l'appareil, par exemple si la fiche ou le cordon d'alimentation a été endommagé, si un liquide a été renversé ou si un objet a pénétré à l'intérieur de l'appareil, si l'appareil a été exposé à la pluie ou à l'humidité, s'il ne fonctionne pas normalement ou s'il a subi une chute.



Ce symbole indique d'importantes instructions d'utilisation et d'entretien dans l'accompagnement cet appareil.



Ce symbole indique qu'une tension dangereuse présentant un risque d'électrocution est présente dans l'appareil.

AVERTISSEMENT: Pour réduire les risques d'incendie et d'électrocution, ne pas exposer cet appareil à la pluie ni à l'humidité.



AVERTISSEMENT: Les tensions présentes dans cet appareil peuvent être mortelles. Cet appareil ne contient pas de pièces pouvant être remplacées par l'utilisateur. Tout travail de dépannage doit être confié à un réparateur professionnel compétent.

ATTENTION: Les changements ou modifications non expressément approuvés par le fabricant pourraient annuler le droit de l'utilisateur à utiliser cet appareil.

À PROPOS DE VOTRE ACHAT DE PRODUIT KLIPSCH

Merci d'avoir acheté ces enceintes ambiophoniques Klipsch. Après avoir lu ce manuel et raccordé votre système, vous entendrez le résultat de plus de 55 ans d'étude technique rigoureuse et de recherche et développement de pointe. Comme tous les produits Klipsch, ces enceintes ambiophoniques bénéficient de la technologie de haut-parleur à pavillon Klipsch Tracrix® qui a servi de ligne directrice au premier modèle Klipschorn® développé en 1946 et à tous les produits qui ont suivi. Le haut-parleur à pavillon permet aux enceintes d'offrir une réponse dotée de haute sensibilité, faible distorsion, réponse en fréquence uniforme et large dispersion, ce qui se traduit par une supériorité inégalée du « son Klipsch » au niveau de la puissance, des détails et de la dynamique. N'oubliez pas de remplir la fiche de garantie à la fin de ce manuel ou en ligne sur www.klipsch.com, afin que nous puissions mieux vous servir. Encore une fois, merci d'avoir choisi Klipsch. Nous espérons que ces enceintes vous permettront d'apprécier pleinement votre musique et vos films pendant de nombreuses années.

DÉBALLAGE

La manière la plus simple de retirer l'enceinte de son carton d'emballage est de retourner celui-ci de façon à avoir le côté ouvert posé sur une table ou le sol, avec les rabats bien écartés. Puis enlevez le carton en le tirant vers le haut. Retirez tous les matériaux d'emballage autour de l'enceinte et remettez-les dans le carton. Conservez le tout pour le cas où il faudrait expédier l'enceinte.

PLACEMENT

Le meilleur emplacement des enceintes ambiophoniques WDST™ de Klipsch dans un système 5.1 typique se trouve sur ou contre les murs latéraux de l'espace d'écoute, n'importe où entre le niveau de la position d'écoute et à environ 20 degrés en arrière. (Voir la figure 1.) En outre, il est souhaitable de les installer à une hauteur supérieure à celle de l'oreille d'un auditeur assis (150 à 210 cm de haut). Toutefois, la conception de ces enceintes suivant la technologie ambiophonique à large dispersion permet une grande souplesse, et de bons résultats peuvent être obtenus avec des configurations nettement différentes de la situation idéale. Les enceintes peuvent même être montées au plafond si besoin, en utilisant des équerres réglables (non fournies) et en y fixant les enceintes à l'aide de la douille taraudée uniquement.

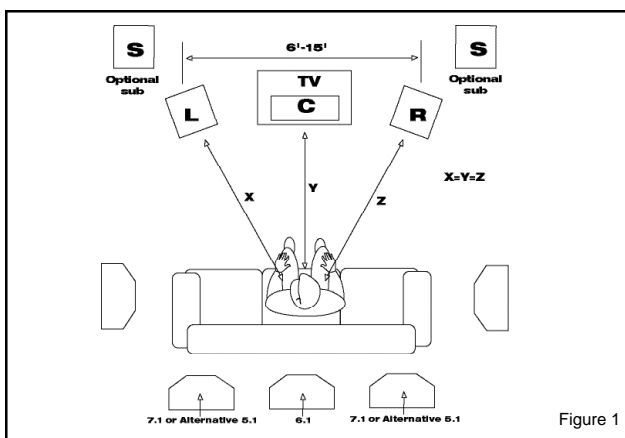

Figure 1

Si vous assemblez un système de type 6.1 ou 7.1, il vous faut une ou deux enceintes ambiophoniques supplémentaires au fond de la pièce. Comme pour les enceintes ambiophoniques gauche et droite, l'emplacement optimal se trouve au-dessus du niveau de l'oreille d'un auditeur assis. Si vous n'utilisez qu'une enceinte ambiophonique arrière, elle doit être centrée derrière la zone d'écoute ; si vous en utilisez deux, elles doivent être espacées d'un à trois mètres. Dans la mesure du possible, les enceintes ambiophoniques principales gauche et droite doivent être juste à côté de la zone d'écoute et non légèrement en arrière. (Voir la figure 1.)

MONTAGE AU MUR ET AU PLAFOND

Certains modèles comportent des douilles taraudées prévues pour un montage à l'aide d'équerres de murs ou de plafond, ainsi que des encoches en trou de serrure en face arrière pour le montage

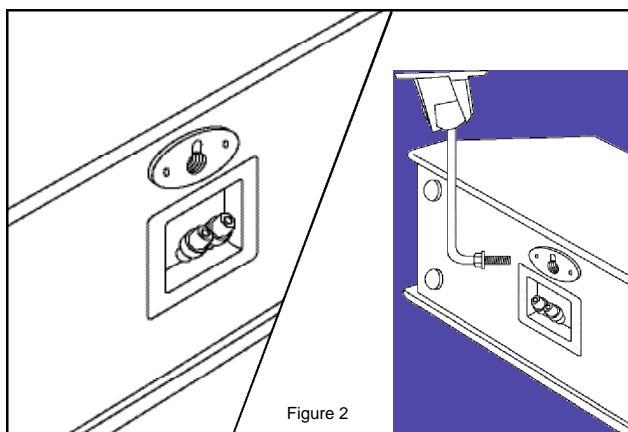
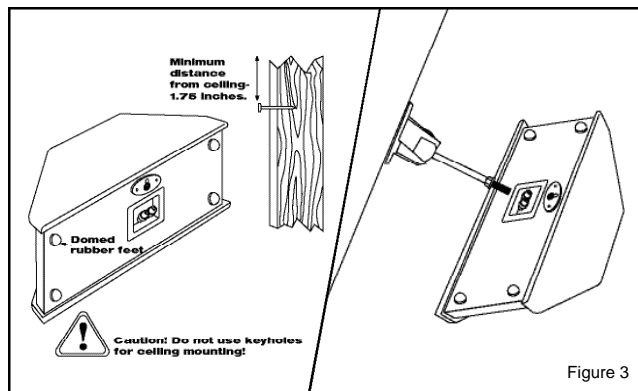

Figure 2

REFERENCE SERIES



mural direct. Si vous utilisez des équerres, consultez les instructions qui les accompagnent pour connaître les détails de montage. (Voir la figure 2.) Pour utiliser l'encoche en trou de serrure, il suffit d'une vis à la tête de taille requise qui dépasse légèrement du mur. Dans la mesure du possible, la vis doit être fixée dans un poteau mural ; si ce n'est pas le cas, pour les murs en plâtre ou en plaques de plâtre, veillez à utiliser des ancrages adaptés. (Voir la figure 3.)



RACCORDEMENTS

Remarque : Un bon raccordement des enceintes à l'amplificateur ou au récepteur est essentiel pour l'obtention d'un son de qualité supérieure. Suivez attentivement les instructions ci-dessous. Des raccordements mal réalisés risquent d'entraîner un mauvais fonctionnement de l'amplificateur ou de l'endommager.

Le câblage interne des enceintes Klipsch de la gamme Reference est effectué avec un câble de type Bandwidth Balanced™ Monster®. La technologie Bandwidth Balanced™ fait appel à des fils de cuivre de grande pureté et de différents diamètres, soigneusement sélectionnés et bobinés de façon à assurer une transmission optimale des signaux de différentes fréquences. Vous tirerez le maximum de vos enceintes en les reliant à l'amplificateur ou au récepteur à l'aide de fils de type Monster Cable ou de qualité identique, en vente chez un détaillant. Nous recommandons d'utiliser des fils de cuivre multibrin d'au moins 2 mm² de section (calibre 16). Utilisez un plus grand diamètre de fil pour les plus grandes longueurs afin de réduire la puissance perdue à cause de la résistance du fil.

TYPES DE CONNECTEURS

Fil nu. Séparez les deux conducteurs sur environ 25 mm, puis dénudez leurs extrémités sur environ 6 mm. (Une pince à dénuder simplifie cette opération, mais vous pouvez aussi entailler le pourtour de l'isolant jusqu'au fil à l'aide d'un canif ordinaire.) Torsadez en serrant bien les brins de chaque conducteur. Desserrez les écrous d'une paire de bornes de connexion de façon à voir apparaître les trous qui les traversent, puis insérez dans ces trous les extrémités dénudées des fils. Vissez chaque écrou sur le fil en serrant à la main. Vérifiez à chaque extrémité du raccordement qu'aucun brin de fil ne met en contact les deux bornes entre elles ni ne touche un brin de l'autre conducteur, afin d'éviter un mauvais fonctionnement ou un endommagement de l'amplificateur.

Broches. Beaucoup de câbles d'enceintes préfabriqués sont pourvus de terminaisons à broches métalliques. Desserrez les écrous d'une paire de bornes de connexion de façon à voir apparaître les trous qui les traversent, puis insérez les broches dans ces trous. Vissez chaque écrou sur la broche en serrant à la main. Ne serrez pas trop. Vérifiez à chaque extrémité du raccordement qu'il n'y a aucun contact métallique entre les deux broches, entre les deux bornes ou entre une broche et une borne, afin d'éviter un mauvais fonctionnement ou un endommagement de l'amplificateur.

Cosses à fourche. Certains câbles d'enceintes sont pourvus de connecteurs en U appelés cosses à fourche. Desserrez les écrous d'une paire de bornes de connexion et mettez chaque cosse à fourche à cheval sur la borne. Vissez chaque écrou sur la cosse en serrant à la main et inspectez les cosses pour vous assurer qu'elles sont bien en place. Vérifiez à chaque extrémité du raccordement qu'il n'y a aucun contact métallique entre les deux cosses, entre les deux bornes ou entre une cosse et une borne, afin d'éviter un mauvais fonctionnement ou un endommagement de l'amplificateur.

IL EXISTE D'AUTRES TYPES DE CONNECTEURS SPECIAUX PERMETTANT DE FACILITER LE RACCORDEMENT DES ENCEINTES. ADRESSEZ-VOUS A UN REVENDEUR AGREE KLIPSCH POUR OBTENIR DES SUGGESTIONS ET DE PLUS AMPLES DETAILS.

ENCEINTES À AMPLIFICATEUR : RESPECT DE LA POLARITÉ

Le respect de la polarité ou phase est primordial pour le raccordement des enceintes. En effet, si le raccordement est déphasé, les graves et l'image acoustique sont dégradés.

La façon la plus simple d'assurer le raccordement en phase des enceintes est de toujours relier les bornes de sortie positive et négative de l'amplificateur ou du récepteur aux bornes d'entrée correspondantes des enceintes : borne positive (« + », rouge) à la borne positive et borne négative (« - », noire) à la borne négative. (Voir la figure 4.)

La plupart des câbles préfabriqués possèdent des connecteurs de couleur facilitant le raccorde-

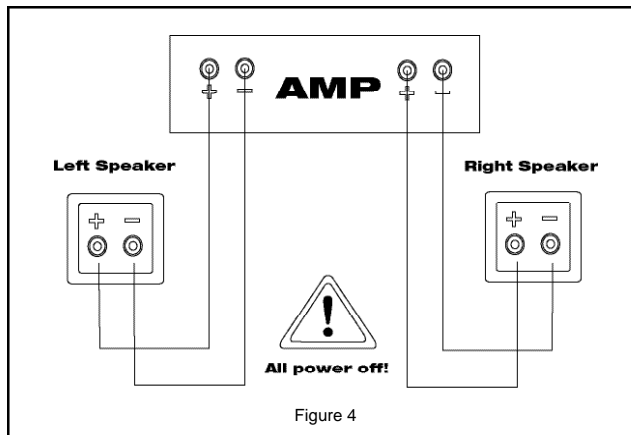

ment adéquat des entrées et des sorties. Si ce n'est pas le cas des vôtres ou si vous fabriquez vous-même vos câbles à partir de fil à deux conducteurs, recherchez sur ceux-ci des repères d'identification. Ils sont, en général, constitués de caractères imprimés, d'une bande ou d'une ligne en relief le long de l'un des conducteurs.

RÉGLAGES DE GESTION DES GRAVES

Les processeurs et les récepteurs ambiophoniques utilisent ce que l'on appelle la gestion des graves : il s'agit de faire en sorte que les basses fréquences des différents canaux soient envoyées aux enceintes capables de bien les reproduire et qu'elles évitent les petites enceintes qui ne le peuvent pas. Le cas échéant, tout modèle d'enceinte ambiophonique de la gamme Reference de Klipsch peut être réglé sur Large dans le récepteur ou le processeur, sous le menu de configuration des enceintes. Mais si votre système comporte un bon caisson de graves amplifié ou des enceintes avant gauche et droite posées au sol, vous obtiendrez sans doute un meilleur fonctionnement d'ensemble en utilisant le réglage Small et en réservant à ce caisson ou aux enceintes avant la reproduction des extrêmes graves, particulièrement dans le cas des enceintes ambiophoniques à haut-parleurs de graves de moins de 16,5 cm de diamètre.

ENTRETIEN ET NETTOYAGE

Le nettoyage de vos enceintes ne demande qu'un éponsetage de temps en temps. N'utilisez jamais de produits de nettoyage abrasifs ou à base de solvant ni de détergents puissants. Vous pouvez nettoyer les grilles à l'aide d'une brosse d'aspirateur.

GARANTIE (ÉTATS-UNIS ET CANADA SEULEMENT)

La garantie ci-dessous est valable exclusivement pour les articles vendus aux consommateurs aux États-Unis et au Canada.

KLIPSCH AUDIO TECHNOLOGIES (KLIPSCH dans ce qui suit) garantit cet article contre tout défaut de fabrication ou de matériau (sous réserve des conditions énoncées ci-dessous) pour une période de cinq (5) ans à compter de la date d'achat. Pendant cette période de garantie, KLIPSCH réparera ou remplacera, à sa discrétion, l'article ou la pièce défectueuse (à l'exception des amplificateurs et autres appareils électroniques). Pour les articles comportant des amplificateurs ou d'autres composants électroniques, la période de garantie de ces composants est de deux (2) ans à compter de la date d'achat.



Pour tout service entrant dans le cadre de la garantie, veuillez prendre contact avec le concessionnaire agr KLIPSCH auprès duquel l'article a été acheté. Si le concessionnaire ne dispose pas des moyens d'effectuer la réparation de l'article KLIPSCH, celui-ci peut être renvoyé à KLIPSCH en port payé pour réparation. Veuillez appeler KLIPSCH au 1-800-KLIPSCH pour recevoir des instructions à ce propos. L'article devra être expédié dans son emballage d'origine ou dans un emballage offrant le même niveau de protection.

Toute demande de réparation ou de remplacement dans le cadre de la garantie doit être accompagnée d'une preuve d'achat datée (facture ou ticket de caisse) attestant que la période de garantie n'a pas expiré.

Cette garantie est annulée si (a) le numéro de série apposé à l'usine est modifié ou retiré de l'article ou (b) l'article n'a pas été acheté auprès d'un concessionnaire agr KLIPSCH. Il est possible d'appeler le 1-800-KLIPSCH pour vérifier que le numéro de série n'a pas été modifié ou que le vendeur est bien un concessionnaire agr KLIPSCH.

Cette garantie ne couvre pas les dommages superficiels ou résultant d'une mauvaise utilisation, d'un mauvais traitement, d'une utilisation commerciale ou d'une modification de cet article ou de toute pièce de celui-ci, ou encore d'une négligence, d'une catastrophe naturelle ou d'un accident. Cette garantie ne couvre pas les dommages résultant d'un emploi, d'une installation ou d'un entretien inadéquats, ou d'une tentative de réparation par toute personne non autorisée par KLIPSCH à effectuer des réparations dans le cadre de la garantie. Toute réparation non autorisée annule cette garantie. Cette garantie ne couvre pas les articles vendus EN L TAT ou SANS GARANTIE .

LES RÉPARATIONS OU REMPLACEMENTS OFFERTS DANS LE CADRE DE CETTE GARANTIE CONSTITUENT LE SEUL RECOURS DE L'ACHETEUR. KLIPSCH DÉCLINE TOUTE RESPONSABILITÉ EN CAS DE DOMMAGES INDIRECTS OU ACCESSOIRES POUR MANQUEMENT À TOUTE GARANTIE EXPRESSE OU IMPLICITE DE CE PRODUIT. SAUF DISPOSITIONS CONTRAIRES PRÉVUES PAR LA LOI, CETTE GARANTIE EXCLUE ET REMPLACE TOUTE AUTRE GARANTIE EXPRESSE OU IMPLICITE, Y COMPRIS, MAIS DE FAÇON NON LIMITATIVE, LES GARANTIES DE QUALITÉ MARCHANDE ET D'ADAPTATION À UN USAGE PARTICULIER.

Certaines collectivités territoriales n'autorisant pas l'exclusion ou la limitation des dommages indirects ou accessoires ou des garanties implicites, il est possible que les limitations ou exclusions ci-dessus ne s'appliquent pas à votre cas. Cette garantie vous donne des droits particuliers. Vous bénéficiez peut-être d'autres droits selon votre lieu de résidence.

GARANTIE À L'EXTÉRIEUR DES ÉTATS-UNIS ET DU CANADA

Si ce produit est vendu à l'extérieur des États-Unis et du Canada, la garantie doit être conforme aux lois en vigueur et n'engage que la responsabilité du distributeur qui a fourni ce produit. Pour obtenir un service en garantie, contactez le détaillant chez qui vous avez acheté ce produit ou le distributeur qui l'a fourni.

REFERENCE SERIES



WICHTIGER SICHERHEITSHINWEIS

1. LESEN Sie diese Anweisungen durch.
2. BEHALTEN Sie diese Anweisungen.
3. BEACHTEN Sie alle Warnhinweise.
4. FOLGEN Sie allen Anweisungen.
5. Verwenden Sie diese Geräte NICHT in der Nähe von Wasser.
6. Reinigen Sie sie NUR mit einem trockenen Tuch.
7. Blockieren Sie KEINE Lüftungsöffnungen. Installieren Sie die Geräte entsprechend den Herstelleranweisungen.
8. Installieren Sie sie nicht in der Nähe von Wärmequellen wie Heizkörpern, Warmlufteintrittsöffnungen, Öfen oder anderen wärmeerzeugenden Geräten (einschließlich Verstärkern).
9. Sie dürfen die Sicherheitsfunktion polarisierter oder geerdeter Stecker NICHT außer Kraft setzen. Ein polarisierter Stecker hat zwei Stifte, wobei einer dicker ist als der andere. Ein geerdeter Stecker hat zwei Stifte und einen dritten Erdungsstift. Der dickere Stift oder der dritte Stift dienen zu Ihrer Sicherheit. Wenn der mitgelieferte Stecker nicht in Ihre Steckdose passt, sollten Sie die veraltete Steckdose durch einen Elektriker ersetzen lassen.
10. VERMEIDEN Sie, dass das Netzkabel belastet oder geknickt wird, vor allem bei Steckern, Zusatzsteckdosen und beim Ausgang aus dem Gerät
11. Verwenden Sie AUSSCHLIESSLICH vom Hersteller empfohlene Zusatzgeräte/Zubehör.
12. Verwenden Sie beim Transport ausschließlich Wagen, Ständer, Stative, Halterungen oder Tische, die vom Hersteller empfohlen oder mit dem Gerät verkauft wurden. Bei Verwendung eines Wagens sollten Sie vorsichtig sein, damit Wagen und Gerät nicht umkippen und Verletzungen verursachen.
13. Trennen Sie dieses Gerät bei Gewitter vom Netz, oder wenn es längere Zeit nicht benutzt wird.
14. Lassen Sie alle Wartungen bzw. Reparaturen von geschulten Kundendiensttechnikern durchführen. Eine Wartung bzw. Reparatur ist nötig, wenn das Gerät auf irgendeine Weise beschädigt wurde, z.B. durch Schäden am Netzkabel oder -stecker, durch Verschütten von Flüssigkeiten, durch das Hineinfallen von Gegenständen, durch Regen oder Feuchtigkeit, wenn es nicht richtig funktioniert oder wenn es fallen gelassen wurde.



Dieses Symbol weist darauf hin, dass die dieser Einheit beiliegenden Anleitungen wichtige Betriebs- und Wartungsanweisungen enthalten.



Dieses Symbol weist auf die Gefahr eines Stromschlags aufgrund von gefährlichen Spannungen in dieser Einheit hin.

WARNUNG: Um die Gefahr eines Feuers oder Stromschlags zu verringern, ist dieses Gerät vor Regen oder Feuchtigkeit zu schützen.



WARNUNG: In diesem Gerät gibt es lebensgefährliche Stromspannung. Das Gerät enthält keine durch den Benutzer zu wartenden Teile. Lassen Sie alle Wartungen bzw. Reparaturen von geschulten Kundendiensttechnikern durchführen.

WARNUNG: Änderungen oder Modifikationen, die nicht ausdrücklich vom Hersteller genehmigt sind, könnten das Recht des Benutzers zum Betrieb des Geräts ungültig werden lassen.

ÜBER IHR KLIPSCH-PRODUKT

Vielen Dank, dass Sie Klipsch-Surround-Lautsprecher gekauft haben. Nach der Lektüre dieses Handbuchs und dem Anschluss Ihres Systems werden Sie das Ergebnis von über 55 Jahren herausragender Technologie und führender Forschungs- und Entwicklungsarbeit hören können. Wie alle Produkte von Klipsch verfügen auch Ihre Surround-Lautsprecher über die Klipsch Tracrix® Horn-Load-Technologie – das Grund-Design für das erste, 1946 entwickelte Klipschhorn®, und für jedes darauf folgende Produkt. Horn-Loading ermöglicht es Ihrem Lautsprecher, hohe Empfindlichkeit, niedrige Verzerrung, einen ebenen Frequenzgang und ein breites Abstrahlverhalten zu bieten, was zu unvergleichlicher Leistung, Klangtreue und Dynamik führt, eben den Merkmalen des „Klipsch-Sound“. Füllen Sie bitte die Garantiekarte auf der Rückseite dieses Handbuchs aus, oder tun Sie dies online bei www.klipsch.com, so dass wir Ihnen besser helfen können. Nochmals vielen Dank, dass Sie Klipsch gewählt haben. Wir hoffen, dass Ihre Lautsprecher viele Jahre lang Ihre Musik und Ihre Filme zum Leben erwecken werden.

AUSPACKEN

Die einfachste Methode, den Lautsprecher aus dem Karton zu bringen, besteht darin, die offene Seite der Schachtel nach unten zu richten, so dass sie auf einem Tisch oder dem Boden aufsitzt, wobei die Deckelklappen nach außen geklappt sind. Ziehen Sie dann den Karton direkt nach oben. Entfernen Sie das Verpackungsmaterial vom Lautsprecher, legen Sie es in den Karton, und heben Sie es für den Fall auf, dass Sie den Lautsprecher versenden müssen.

PLATZIERUNG

Die beste Position für Klipsch WDST™ Surround-Lautsprecher in einem typischen 5.1-Kanal-System wäre an der oder gegen die Wand an den Seiten des Sitzbereichs, von einem Punkt direkt neben der Hörposition bis zu etwa 20 Grad dahinter. (Siehe Abbildung 1). Es ist auch sehr zu empfehlen, sie über der Ohrhöhe sitzender Hörer zu montieren (1,5 - 2,2 m hoch). Ihr Design mit Wide Dispersion Surround Technology ermöglicht allerdings große Flexibilität, und selbst mit nicht gerade idealen Konfigurationen können gute Ergebnisse erzielt werden. Dieser Lautsprecher können sogar, falls nötig, mit Hilfe einer verstellbaren Halterung (nicht im Lieferumfang eingeschlossen), die nur über das Einsteckgewinde verbunden ist, an der Decke montiert werden. Wenn Sie ein 6.1- oder 7.1-Kanal-System aufbauen, benötigen Sie einen oder zwei zusätzliche

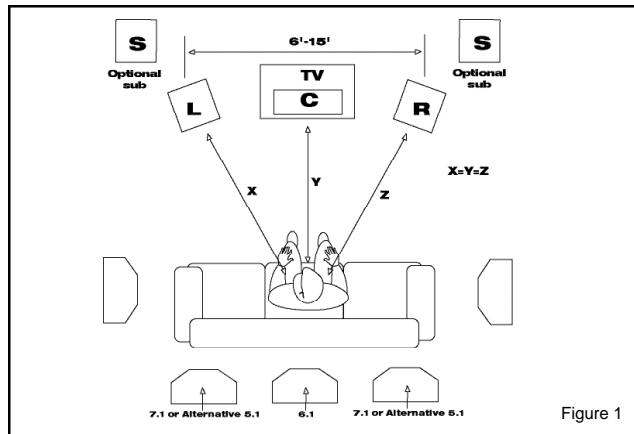

Figure 1

Surround-Lautsprecher im hinteren Teil des Raums. Wie bei den rechten und linken Surround-Lautsprechern, befindet sich die optimale Position oberhalb der Ohrhöhe einer sitzenden Person. Wenn Sie nur einen hinteren Surround-Lautsprecher verwenden, sollte er hinter dem Hörbereich zentriert sein. Wenn Sie zwei verwenden, sollten diese ungefähr einen Meter voneinander entfernt sein. Wenn möglich sollten die normalen rechten und linken Surround-Lautsprecher fast direkt an der Seite des Sitzbereichs sein, statt etwas dahinter. (Siehe Abbildung 1).

WAND- UND DECKENMONTAGE

Manche Modelle verfügen über Gewindebohrungen, damit man sie mit Wand- oder Deckenhalterungen verwenden kann, sowie Befestigungslöcher an der Rückseite, die eine bündige Wandmontage ermöglichen. Lesen Sie die entsprechenden Anweisungen durch, wenn Sie

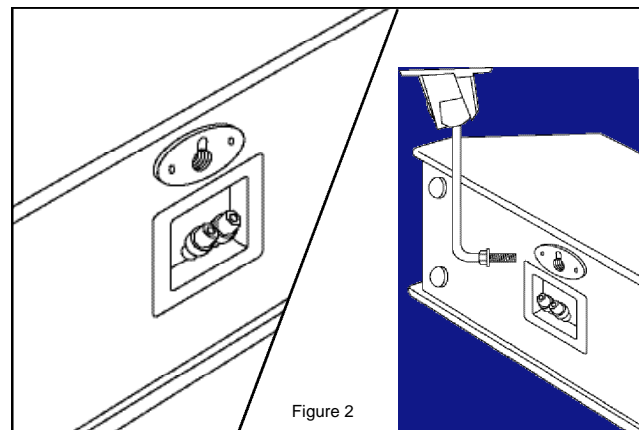

Figure 2



Halterungen montieren wollen. (sSiehe Abbildung 2.). Für das Befestigungsloch brauchen Sie nur einen Schraubenkopf entsprechender Größe, der etwas aus der Wand hervorsteht. Bei Gipskartonwänden sollte die Schraube an einem Ständerprofil befestigt werden, ansonsten sind entsprechende Dübel/Anker zu verwenden. (sSiehe Abbildung 3.).

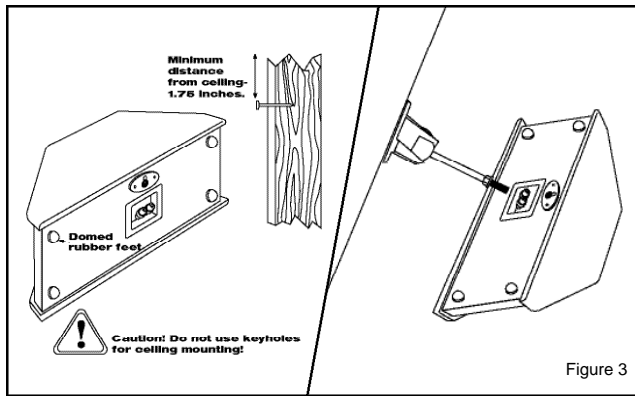

Figure 3

ANSCHLÜSSE

Hinweis: Der korrekte Anschluss Ihrer Lautsprecher an den Verstärker oder Receiver ist entscheidend für eine gute Tonqualität. Folgen Sie bitte sorgfältig diesen Anweisungen. Schlechte Anschlüsse können zu Fehlfunktionen oder Beschädigungen des Verstärkers führen.

Lautsprecher der Klipsch Reference-Serie sind intern mit Bandwidth Balanced™ Monster® Cable Kabel verdrahtet. Die Bandwidth Balanced™-Technologie verwendet mehrere Drähte aus hochreinem hochreinem Kupfer, die sorgfältig ausgewählt und verflochten wurden, um eine optimale Signalübertragung über den gesamten Frequenzbereich hinweg zu gewährleisten. Sie können die beste Leistung aus Ihren Lautsprechern herausholen, wenn Sie sie mit Monster Cable Kabel oder einem ähnlich guten, durch Ihren Fachhändler erhältlichen, Kabel mit dem Verstärker oder Receiver verbinden. Wir empfehlen die Verwendung von geflochtenen Kupferkabeln (16 Gauge oder schwerer). Verwenden Sie ein Kabel mit schwererem Draht (niedrigerem Gauge-Wert) für längere Entfernungen, um den durch den Kabelwiderstand erzeugten Verlust der Verstärkerleistung zu reduzieren.

ANSCHLUSSARTEN

Blanker Draht. Ziehen Sie die zwei Adern auf einer Länge von etwa 2,5 cm auseinander und entfernen Sie am Ende jeweils ca. 7 mm der Isolierung. (Das geht mit einer Abisolierzange einfacher, aber Sie können auch ein normales Taschenmesser verwenden, um die Isolierung vom Draht abzuschneiden.) Drehen Sie die Drahtfasern jeder Ader fest zusammen. Lösen Sie die Muttern an einem Paar Anschluss terminals, bis die Löcher in den Metallstiften frei sind, und stecken Sie dann den blanken Draht in die Löcher. Drehen Sie die Muttern fingerfest auf den Draht hinunter. Stellen Sie sicher, dass keine Kupferfasern von einem Terminal zum anderen, oder zu einer Faser der anderen Ader verlaufen. Wenn diese Vorsichtsmaßnahme an einem der Anschlussenden missachtet wird, kann es zu Fehlfunktionen oder Beschädigungen des Verstärkers kommen.

Stifte. Viele im Handel erhältliche Lautsprecherkabel haben am Ende Metallstifte. Lösen Sie die Muttern an einem Paar Anschluss terminals, bis die Löcher in den Metallstiften frei sind, und stecken Sie dann die Stifte in die Löcher. Drehen Sie die Muttern fingerfest auf die Stifte hinunter, aber drehen Sie sie nicht zu fest an. Stellen Sie sicher, dass kein Metall-zu-Metall-Kontakt zwischen den beiden Stiften oder Anschluss terminals besteht. Wenn diese Vorsichtsmaßnahme an einem der Anschlussenden missachtet wird, kann es zu Fehlfunktionen oder Beschädigungen des Verstärkers kommen.

Gabelschuhe. Manche Lautsprecherkabel haben am Ende U-förmige Anschlüsse, die als Gabelschuhe bezeichnet werden. Lösen Sie die Muttern an einem Paar Anschluss terminals und schieben Sie die Gabelschuhe um die Metallstifte herum. Drehen Sie die Muttern fingerfest auf die Gabelschuhe hinunter und prüfen Sie, ob diese richtig festgeschraubt sind. Stellen Sie sicher, dass kein Metall-zu-Metall-Kontakt zwischen den beiden Gabelschuhen oder Anschluss terminals besteht. Wenn diese Vorsichtsmaßnahme an einem der Anschlussenden missachtet wird, kann es zu Fehlfunktionen oder Beschädigungen des Verstärkers kommen.

ES GIBT ANDERE ARTEN SPEZIELLER VERBINDUNGEN, DIE DAS ANSCHLIESSEN IHRER LAUTSPRECHER ERLEICHTERN. SETZEN SIE SICH BITTE MIT IHREM KLIPSCH-FACHHÄNDLER IN VERBINDUNG, DER IHNEN RATSCHLÄGE UND WEITERE INFORMATIONEN GEBEN KANN.

LAUTSPRECHER ZU VERSTÄRKER: DIREKTE VERBINDUNG

Einer der wichtigsten Faktoren beim Anschluss Ihrer Lautsprecher ist die richtige Polung. Wenn der Lautsprecheranschluss falsch gepolt ist, wirken der Bass und das Klangbild schwächer.

Die einfachste Methode, um einen richtig gepolten Lautsprecheranschluss sicherzustellen, besteht darin, die positiven und negativen Ausgangsterminals an Ihrem Verstärker oder Receiver immer mit den entsprechenden Anschluss terminals an Ihren Lautsprechern zu verbinden. positiv ("+" (+, "+" Farbmarkierung rot) zu positiv, und negativ ("-" (-, "-" Farbmarkierung schwarz) zu negativ. (sSiehe Abbildung 4).

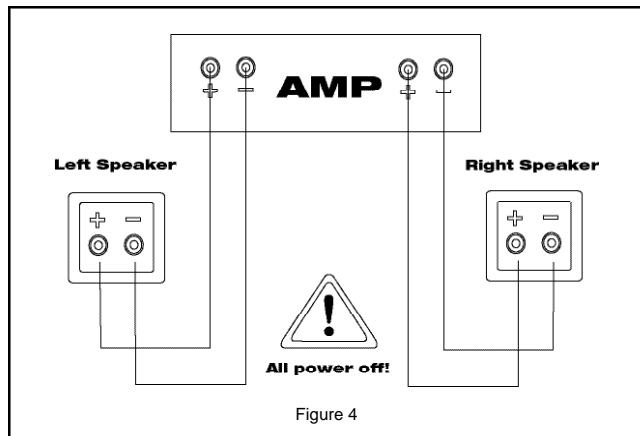

Figure 4

Die meisten mit Anschlüssen versehenen Lautsprecherkabel haben farblich markierte Adern, die es einfach machen, die Ausgänge und Eingänge korrekt zu verbinden. Wenn das bei Ihren Kabeln nicht der Fall ist, oder wenn Sie ihre eigenen Kabel aus zweidrahtigen Draht herstellen, sollten Sie auf der Isolierung der beiden Adern nach Merkmalen suchen. Normalerweise befindet sich aufgedruckter Text, ein Streifen, oder ein erhöhter Kamm entlang einer Ader.

BASS-MANAGEMENT-EINSTELLUNGEN

Surround-Sound-Receiver und -Prozessoren verwenden das so genannte Bass-Management-Verfahren, das sicherstellt, dass die niedrigen Frequenzen in den verschiedenen Kanälen an Lautsprecher übertragen werden, die diese gut wiedergeben können, und dass sie bei kleinen Lautsprechern, die dazu nicht in der Lage sind, weggelassen werden. Alle Surround-Lautsprecher der Klipsch Reference-Serie können ggf. im Lautsprecher-Setup-Menü Ihres Receivers oder Prozessors auf Large (groß) eingestellt werden. Wenn Ihr System aber einen guten Aktiv-Subwoofer oder vordere linke und rechte Standlautsprecher besitzt, können Sie die Gesamtsystemleistung wahrscheinlich dadurch verbessern, dass Sie die Einstellung Small (klein) wählen, damit der Subwoofer oder die vorderen Lautsprecher die tiefen Bassfrequenzen übernimmt, vor allem im Fall von Surround-Lautsprechern mit einzelnen Basslautsprechern mit weniger als 16,5 cm Durchmesser.

PFLEGE UND REINIGUNG

Die einzig nötige Pflege Ihrer Lautsprecher besteht darin, sie gelegentlich abzustauben. Verwenden Sie nie Scheuermittel, Lösungsmittel enthaltende oder aggressive Reinigungsmittel. Sie können die Lautsprechergrills mit dem Bürstenaufsatz eines Staubsaugers reinigen.

AUSSERHALB DER USA UND KANADA

Falls dieses Produkt an Kunden außerhalb der USA oder Kanada verkauft wurde, entspricht die Garantie für dieses Produkt dem jeweils geltenden Recht und liegt ausschließlich in der Verantwortung des Distributors, der dieses Produkt geliefert hat. Zur Inanspruchnahme von Garantieleistungen den Händler, der dieses Produkt verkauft hat, oder den Distributor, der dieses Produkt geliefert hat, kontaktieren.

REFERENCE SERIES



LEGGERE QUESTE ISTRUZIONI

1. CONSERVARLE.
2. RISPETTARE tutte le avvertenze.
3. SEGUIRE tutte le istruzioni.
4. NON usare questo apparecchio vicino all'acqua.
5. PULIRE SOLO con un panno asciutto.
6. NON ostruire nessuna apertura per l'aria. Installare seguendo le istruzioni del produttore.
7. Non installare presso fonti di calore come ad esempio radiatori, bocchette di uscita dell'aria di riscaldamento, forni o altri apparecchi (compresi amplificatori) che generano calore.
8. NON annullare la funzione di sicurezza offerta da una spina polarizzata o con presa di terra. Le spine polarizzate hanno due spinotti lamellari, uno più largo dell'altro, mentre le spine con presa di terra hanno due spinotti cilindrici e un terzo, anch'esso cilindrico, per il collegamento all'impianto di messa a terra. Lo spinotto più largo e il terzo spinotto proteggono l'incolumità personale. Se la spina in dotazione non si adatta alla presa di corrente, rivolgersi a un elettricista.
9. PROTEGGERE il cordone di alimentazione in modo che non possa essere pestato o schiacciato, particolarmente in corrispondenza della spina, della presa di corrente e del punto di uscita dall'apparecchio.
10. USARE SOLO gli accessori specificati dal produttore.
11. USARE solo con i supporti (carrello, sostegno, treppiede, staffa o tavolo) specificati dal produttore o venduti con l'apparecchio. Se si usa un carrello, fare attenzione quando lo si sposta assieme all'apparecchio, per prevenire infortuni causati da un ribaltamento.
12. SCOLLEGARE dalla presa di corrente questo apparecchio durante i temporali o se non verrà usato per lunghi periodi.
13. RIVOLGERSI a personale qualificato per qualsiasi intervento. Occorre intervenire sull'apparecchio ogni volta che viene danneggiato in modo qualsiasi, per esempio se la spina o il cordone di alimentazione si danneggiano, se si versa un liquido o cadono oggetti sull'apparecchio, se l'apparecchio è rimasto esposto alla pioggia o all'umidità, non funziona normalmente o è caduto.



Questo simbolo indica che la documentazione allegata a questo apparecchio contiene istruzioni importanti per l'uso e la manutenzione.



Questo simbolo indica che all'interno di questo apparecchio è presente una tensione pericolosa, che comporta il rischio di scosse elettriche.

ATTENZIONE: per ridurre il rischio di scosse elettriche, non esporre questo apparecchio né alla pioggia né all'umidità.



ATTENZIONE: le tensioni all'interno di questo apparecchio sono mortali. All'interno non vi sono parti riparabili dall'utente. Per qualsiasi intervento rivolgersi a personale qualificato.

ATTENZIONE: eventuali modifiche non approvate espressamente dal produttore potrebbero annullare l'autorizzazione concessa all'utente per l'uso di questo apparecchio.

INFORMAZIONI RELATIVE ALL'ACQUISTO DEL PRODOTTO KLIPSCH

Grazie per l'acquisto di questi altoparlanti surround Klipsch. Una volta letto questo manuale e collegato l'impianto, potrete provare i risultati di oltre 55 anni di tecniche avanzate e di ricerche e sviluppi di classe mondiale. Come tutti i prodotti Klipsch, questi altoparlanti sono basati sulla tecnologia "con caricamento a tromba" Tractrix® sviluppata da Klipsch con il primo Klipschorn®, nel 1946, e perfezionata in tutti i prodotti che lo hanno seguito. Grazie al sistema a tromba gli altoparlanti offrono alta sensibilità, bassa distorsione, risposta piatta in frequenza e ampia dispersione. Queste caratteristiche si traducono nelle qualità distintive del suono Klipsch: potenza, dettagli e dinamica ineguagliati. Vi preghiamo di riempire il modulo della garanzia, sul retro di questo manuale, oppure on line sul sito www.klipsch.com. Di nuovo, grazie per la preferenza accordataci: gli altoparlanti Klipsch daranno vita ai vostri dischi e film per anni e anni.

DISIMBALLAGGIO

Il metodo più semplice per disimballare l'altoparlante consiste nel capovolgere la scatola in modo che il lato aperto poggi su un tavolo o sul pavimento con i lembi spiegati: a questo punto estraete la scatola tirandola verso l'alto. Rimuovete il materiale d'imballaggio dall'altoparlante e dalla griglia e rimettetelo nella scatola, conservando il tutto nel caso occorra spedire l'altoparlante.

COLLOCAZIONE

Il punto migliore in cui collocare gli altoparlanti surround Klipsch WDST™ per un tipico impianto a 5.1 canali è sulle pareti o contro di esse, ai lati dell'area di ascolto o a un certo angolo dietro di essa, fino a 20 gradi (vedi Figura 1). Inoltre è desiderabile che siano situati sopra il livello delle orecchie degli ascoltatori seduti (a un'altezza di 152 - 213 centimetri). La tecnologia Wide Dispersion Surround su cui sono basati consente tuttavia grande flessibilità, così che si possono ottenere buoni risultati con configurazioni che si discostino significativamente da quella ideale. Gli altoparlanti possono anche essere fissati al soffitto, se necessario, mediante una staffa regolabile (non inclusa) che va collegata solo all'inserto filettato.

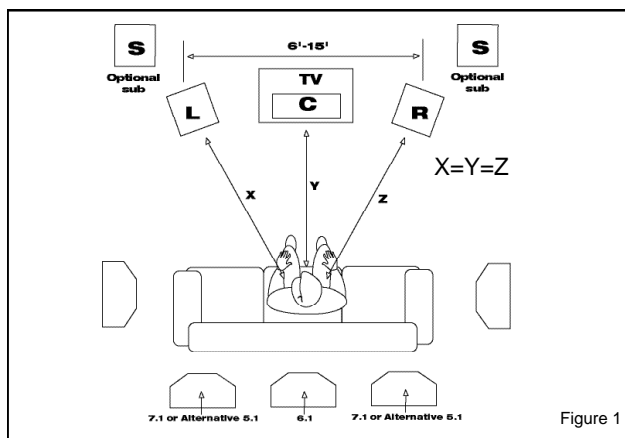

Se state predisponendo un impianto a 6.1 o 7.1 canali, avrete bisogno di uno o due altoparlanti surround aggiuntivi nella parte posteriore della stanza. Così come per gli altoparlanti surround sinistro e destro, la posizione ottimale è sopra il livello delle orecchie degli ascoltatori seduti. Se userete un solo altoparlante surround posteriore, centratelo dietro l'area di ascolto; se ne userete due, distanziateli di qualche metro fra di loro. Se possibile, collocate i regolari altoparlanti surround sinistro e destro quasi direttamente ai lati dell'area di ascolto anziché leggermente dietro (vedi Figura 1).

MONTAGGIO A PARETE E SUL SOFFITTO

Alcuni modelli sono dotati di inserti filettati per il fissaggio a staffe da parete o soffitto, nonché di fori sul pannello posteriore che consentono di montarli a filo sulle pareti. Se intendete usare staffe, seguite le apposite istruzioni (vedi Figura 2). Per adoperare un foro

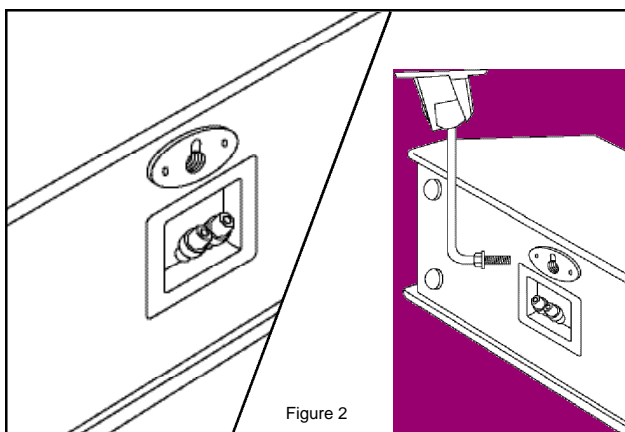

basta inserire nella parete una vite con una testa di dimensioni adatte, lasciando sporgere quest'ultima leggermente dalla parete. La vite va inserita nella parte in muratura o in un montante di legno; se ciò non è possibile, adoperate tasselli per cartongesso adeguati (vedi Figura 3).

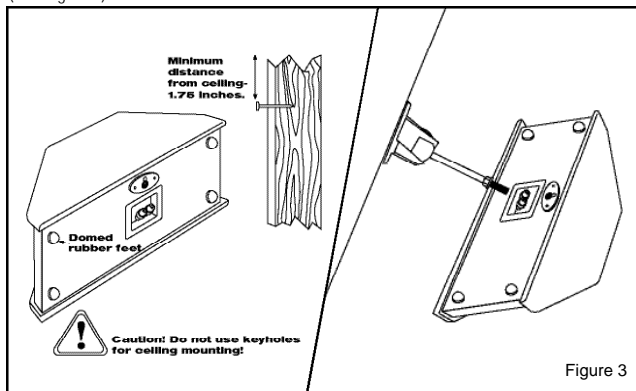

Figure 3

CONNESSIONI

Nota: per ottenere una buona qualità del suono, è essenziale collegare correttamente gli altoparlanti all'amplificatore o al ricevitore. Seguite scrupolosamente queste istruzioni. Connessioni inadeguate possono causare un malfunzionamento dell'amplificatore o anche danneggiarlo.

Gli altoparlanti Klipsch serie Reference impiegano internamente cavi Bandwidth Balanced™ Monster Cable®. La tecnologia Bandwidth Balanced™ è basata sull'utilizzo di conduttori di rame di grande purezza di vari diametri, selezionati accuratamente e attorcigliati in modo da assicurare una propagazione ottimale del segnale a tutte le frequenze. Potrete ottenere i migliori risultati dagli altoparlanti se li collegate all'amplificatore o al ricevitore con cavi Monster Cable o di qualità simile, reperibili presso il rivenditore. Vi suggeriamo di adoperare cavi di rame in trefoli, con diametro uguale o maggiore di 1,29 mm (misura americana AWG uguale o minore di 16). Usate cavi di diametro maggiore per i percorsi più lunghi, in modo da ridurre l'attenuazione del segnale dell'amplificatore causata dalla resistenza dei cavi.

TIPI DI CONNETTORE

Conduttori nudi. Staccate i due cavi l'uno dall'altro per circa 2,5 centimetri e asportate circa 6 mm di isolante dall'estremità di ciascuno (l'operazione risulta più facile usando una pinza spellafili, ma si può utilizzare un normale temperino multiuso per tagliare l'isolante lungo il diametro sino al conduttore nudo). Attorcigliate bene tra di loro i trefoli di ciascun conduttore. Allentate i dadi di una coppia di terminali cilindrici fino a esporre i fori praticati su di essi e infilate i conduttori nei fori. Serrate bene i dadi a mano. Accertatevi che nessun trefolo di un conduttore tocchi il terminale cilindrico a cui è connesso l'altro conduttore o i trefoli di quest'ultimo. La mancata osservanza di questa precauzione può causare un malfunzionamento dell'amplificatore o anche danneggiarlo.

Pin. Molti tipi di cavi da altoparlante preassemblati sono terminati con spinotti metallici (pin). Allentate i dadi di una coppia di terminali cilindrici fino a esporre i fori praticati su di essi e infilate i pin nei fori. Serrate bene i dadi a mano; non serrate eccessivamente. Accertatevi che nessun pin di un cavo tocchi il terminale cilindrico a cui è connesso l'altro cavo o il pin di quest'ultimo. La mancata osservanza di questa precauzione può causare un malfunzionamento dell'amplificatore o anche danneggiarlo.

Terminali a forcella. Alcuni tipi di cavi da altoparlante hanno terminali a forcella. Allentate i dadi di una coppia di terminali cilindrici e inserite su questi i terminali a forcella. Serrate i dadi a mano e verificate che i terminali a forcella rimangano bloccati. Accertatevi che nessun terminale a forcella di un cavo tocchi il terminale cilindrico a cui è connesso l'altro cavo o il terminale a forcella di quest'ultimo. La mancata osservanza di questa precauzione può causare un malfunzionamento dell'amplificatore o anche danneggiarlo.

SONO DISPONIBILI ALTRI TIPI DI CONNETTORI SPECIALI PER FACILITARE IL COLLEGAMENTO DEGLI ALTOPARLANTI. PER SUGGERIMENTI E ULTERIORI INFORMAZIONI RIVOLGETEVI AL RIVENDITORE KLIPSCH.

MANTENIMENTO DELLA POLARITÀ TRA ALTOPARLANTI E AMPLIFICATORE

Uno degli aspetti più importanti, per quanto riguarda il collegamento degli altoparlanti, è mantenerli alla stessa polarità, ossia in fase. Lo sfasamento può infatti causare una degradazione dei bassi e dell'immagine audio.

Il metodo più facile per assicurarsi che gli altoparlanti siano cablati in fase consiste nel collegare sempre i terminali di uscita positivo e negativo dell'amplificatore o del ricevitore ai terminali di ingresso corrispondenti degli altoparlanti: positivo ("+", colore rosso) con positivo e negativo ("—", colore nero) con negativo (vedi Figura 4)

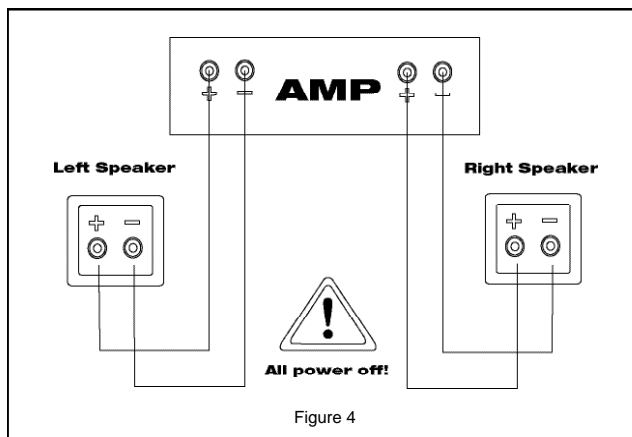

Figure 4

La maggior parte dei cavi da altoparlante pre-terminati hanno connettori colorati per facilitare il giusto collegamento tra ingressi e uscite. Se i connettori che intendete usare non sono codificati a colori o se costruirete voi stessi i cavi utilizzando coppie di cavi a due conduttori, controllate i segni di identificazione sull'isolante dei due conduttori; in genere su uno di essi c'è un codice stampato, una striscia o una nervatura.

IMPOSTAZIONI PER LA GESTIONE DEI BASSI

I ricevitori e i processori surround utilizzano un sistema detto "gestione dei bassi" per assicurare che le basse frequenze sui vari canali siano trasmesse agli altoparlanti in grado di riprodurle bene e non agli altoparlanti più piccoli, che non possono riprodurle adeguatamente. Qualsiasi modello di altoparlante surround Klipsch serie Reference è impostabile, se necessario, su Large dall'apposito menu disponibile sul ricevitore o sul processore. Ma se il vostro impianto include un subwoofer con potenza adeguata o altoparlanti frontali sinistro e destro collocati sul pavimento, probabilmente otterrete risultati migliori utilizzando l'impostazione Small e lasciando riprodurre i bassi estremi dal subwoofer o dagli altoparlanti frontali. Questo vale specialmente nel caso in cui i woofer degli altoparlanti surround abbiano diametro inferiore a 16,5 centimetri.

CURA E PULIZIA

Per pulire gli altoparlanti basta spolverarli di tanto in tanto. Non applicate mai abrasivi o detersivi forti o a base di solvente. Potete pulire le griglie con l'accessorio a spazzola di un aspirapolvere.

GARANZIA APPLICABILE FUORI DEGLI USA E DEL CANADA

Se questo prodotto viene venduto fuori degli USA o del Canada, esso è coperto da una garanzia conforme alle leggi locali e la validità di tale garanzia è di esclusiva responsabilità del distributore del prodotto stesso. Per richiedere un intervento in garanzia rivolgersi al rivenditore o al distributore.

REFERENCE SERIES



INSTRUÇÕES IMPORTANTES DE SEGURANÇA

1. LEIA estas instruções.
2. GUARDE estas instruções.
3. SIGA todos os avisos.
4. SIGA todas as instruções.
5. NÃO USE este equipamento próximo de água.
6. LIMPE SOMENTE com um pano seco.
7. NÃO bloqueie nenhuma saída de ventilação. Faça a instalação de acordo com as instruções do fabricante.
8. Não instale próximo de nenhuma fonte de calor, como radiadores, fornos ou outros equipamentos (incluindo amplificadores) que produzam calor.
9. NÃO anule o efeito de segurança do plugue de aterramento ou polarizado. Um plugue polarizado tem dois terminais planos, um mais largo que o outro. Um plugue do tipo aterramento tem dois terminais planos e um terceiro pino para aterramento. O terminal plano mais largo e o terceiro pino são fornecidos para sua segurança. Se o plugue fornecido não encaixar na tomada, peça para um electricista trocar a tomada da parede.
10. PROTEJA o fio de energia para que ele não seja pisado ou esmagado, especialmente nos plugues, adaptadores e no ponto em que eles saem do equipamento.
11. USE SOMENTE acessórios/conexões especificados pelo fabricante.
12. USE somente com uma base, tripé, suporte ou mesa especificada pelo fabricante, ou vendida com o equipamento. Quando for usada uma base móvel, tenha cuidado ao movimentar a combinação base/equipamento para evitar ferimentos causados pelo tombamento da caixa.
13. DESCONECTE o equipamento durante tempestades de raios ou quando o equipamento não estiver sendo usado por um longo período de tempo.
14. Toda manutenção deve ser feita por pessoal qualificado. A manutenção só é necessária se o equipamento for danificado de alguma forma, como danos no cabo de energia, líquidos derramados ou objetos caídos dentro do equipamento, exposição do equipamento à chuva ou umidade, operação anormal ou queda do equipamento.



Este símbolo indica que existem importantes instruções de manutenção e operação na literatura que acompanha a unidade.



Este símbolo indica a presença de tensão perigosa que constitui um risco de choque elétrico.

ATENÇÃO: Para reduzir o risco de incêndio ou choques elétricos, não exponha o equipamento à umidade ou à chuva.



ATENÇÃO: Existem tensões perigosas neste equipamento. Não existem no equipamento peças que possam ser reparadas pelo usuário. Toda manutenção deve ser feita por pessoal qualificado. **ATENÇÃO:** Alterações ou modificações que não tenham sido expressamente aprovadas pelo fabricante podem tornar inválida a autoridade do usuário para operação deste dispositivo.

SOBRE A SUA COMPRA DE PRODUTOS KLIPSCH

Obrigado por comprar as caixas acústicas surround Klipsch. Depois de ler este manual e fazer as conexões de seu sistema, você irá ouvir o resultado de 55 anos de rigorosa engenharia e de pesquisa e desenvolvimento sem concorrência na área. Como todos os produtos Klipsch, suas caixas acústicas surround apresentam a tecnologia Klipsch Tracrix® de corneta carregada – o design que serviu de base para o primeiro Klipschorn® desenvolvido em 1946 e para todos os outros produtos que se seguiram. O carregamento de corneta permite que suas caixas acústicas tenham um desempenho com alta sensibilidade, baixa distorção, resposta em frequência plana e ampla dispersão, o que se traduz em potência, detalhes e dinâmica incomparáveis, as marcas de identificação do "Som Klipsch". Preencha, por favor, o cartão de garantia no final deste manual ou no site www.klipsch.com, para que você possa receber um atendimento ainda melhor. Novamente, obrigado por escolher Klipsch. Esperamos que suas caixas acústicas tragam vida à sua música e a seus filmes por muitos anos.

DESEMBALAGEM

A forma mais fácil de remover a caixa acústica da embalagem é colocar a face aberta da caixa para baixo, de forma que esteja apoiada em uma mesa ou no chão, com as abas viradas para fora. Em seguida, puxe a embalagem para cima e retire-a. Retire todos os materiais de embalagem da caixa acústica e da grade e coloque-os de volta na caixa e guarde, caso necessite remeter a caixa acústica para conserto.

DISPOSIÇÃO

A melhor localização para as caixas acústicas surround Klipsch WDST® em um sistema típico de canais 5.1 é junto às paredes nos lados da área onde você estará sentado, em qualquer ponto adjacente à área onde estará sentado até 20 graus para trás. (Veja a Figura 1.) Também é interessante que elas sejam montadas mais altas que a posição do ouvido das pessoas sentadas (1,5 m a 2 m). O design baseado na Tecnologia de Ampla Dispersão Surround (WDST) permite grande flexibilidade e pode-se obter bons resultados com configurações que variam bastante em relação à ideal. As caixas acústicas podem até mesmo ser montadas no teto, se necessário, usando um suporte ajustável (não incluído) conectado somente ao furo rosqueado.

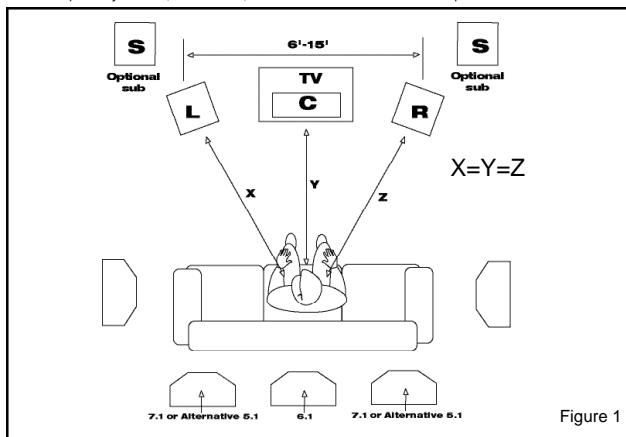

Figure 1

Se você estiver montando um sistema de canais 6.1 ou 7.1, precisará de uma ou duas caixas surround no fundo da sala. Como as caixas surround à direita e à esquerda, a posição ideal é acima do nível do ouvido das pessoas sentadas. Se você estiver usando apenas uma caixa acústica surround traseira, ela deve ficar centralizada, atrás da área onde estiver sentado. Se você estiver usando duas, elas devem estar separadas por cerca de 1 m. Se for possível, as caixas surround à direita e à esquerda devem ficar diretamente dos lados da área onde você estará sentado, em vez de ficarem mais para trás. (Veja a Figura 1.)

MONTAGEM NA PAREDE E NO TETO

Alguns modelos possuem furos com rosca, para serem usados em suportes de parede ou de teto, além de furos de encaixe no painel traseiro para montagem embutida na parede. Se você for usar suportes, consulte as instruções para detalhes de montagem. (Veja a Figura 2.)

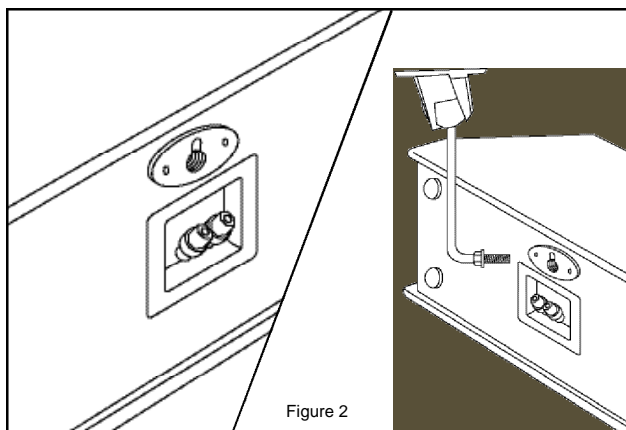

Figure 2

Para usar o furo de encaixe, tudo que você precisa é uma cabeça de parafuso de tamanho apropriado, ligeiramente saliente em relação à parede. Se possível, o parafuso deve ser fixado a uma viga da parede (em casas de madeira). Se não, use buchas e parafusos apropriados para o tamanho e peso da caixa. (Veja a Figura 3.)

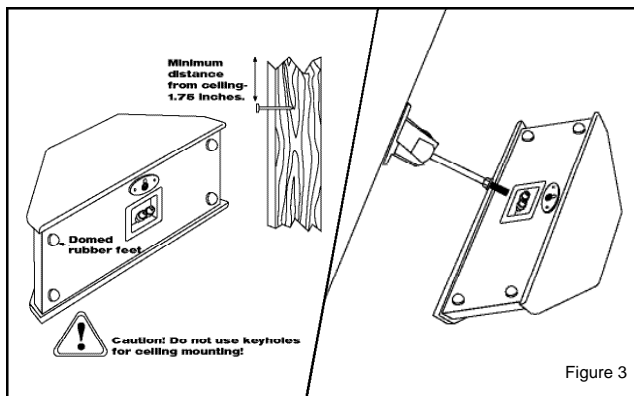

Figure 3

CONEXÕES

Observação: A conexão apropriada de suas caixas acústicas a seu amplificador ou receptor é vital para a obtenção de boa qualidade de som. Siga cuidadosamente estas instruções. Conexões mal feitas podem causar o mau funcionamento do amplificador ou danificá-lo.

As caixas acústicas da linha Reference da Klipsch têm sua fiação interna feita com cabo Bandwidth Balanced® Monster®. A tecnologia Bandwidth Balanced® utiliza várias bitolas de fio de cobre de alta pureza, selecionados e enrolados de forma a obter ótima transferência de sinal em todas as frequências. Você obterá o melhor desempenho de suas caixas acústicas se conectá-las ao seu amplificador ou receptor com o cabo Monster ou outro de qualidade similar. Recomendamos que você use fios de cobre de bitola 16 AWG (1,0 mm) ou trançado de bitola mais grossa. Utilize uma bitola mais grossa para trechos mais longos, para reduzir a perda de potência do amplificador devida à resistência do fio.

MAS PRIMEIRO: TIPOS DE CONECTORES

Fio nu. Separe os dois fios por cerca de 3 cm e retire a cobertura de aproximadamente 1 cm na extremidade de cada fio, deixando este trecho do fio nu. (Um descascador de fios simplificaria esta operação, mas você pode usar um canivete, uma faca pequena ou um alicate para cortar a isolamento.) Torça os filamentos de cada fio para que fiquem bem em contato uns com os outros. Solte as porcas de um par de conectores até que os furos através dos conectores fiquem visíveis. Em seguida, insira os fios nus através dos furos. Rosqueie de volta as porcas até que apertem os fios. Certifique-se de que nenhum filamento de um fio esteja em contato com o outro conector ou com qualquer filamento do outro fio. Se você não tiver este cuidado em cada conexão, pode ocorrer o mau funcionamento ou o dano do amplificador.

Pinos. Muitos cabos para caixas acústicas pré-fabricados têm a extremidade em pinos de metal. Solte as porcas de um par de conectores até que os furos através dos conectores fiquem visíveis. Em seguida, insira os pinos através dos furos. Rosqueie de volta as porcas até que apertem os pinos, sem apertar demais. Certifique-se de que não há contato de metal com metal entre os dois pinos ou conectores. Se você não tiver este cuidado em cada conexão, pode ocorrer o mau funcionamento ou o dano do amplificador.

Terminais abertos. Alguns cabos para caixas acústicas têm a extremidade feita com terminais em forma de U chamados terminais abertos. Solte as porcas em um par de conectores e deslize o terminal aberto ao redor do metal do conector. Rosqueie de volta as porcas e aperte-as nos terminais. Certifique-se de que os terminais estão bem presos e imóveis. Certifique-se de que não há contato de metal com metal entre os dois terminais ou conectores. Se você não tiver este cuidado em cada conexão, pode ocorrer o mau funcionamento ou o dano do amplificador.

EXISTEM OUTROS TIPOS DE CONECTORES ESPECIAIS DISPONÍVEIS QUE FACILITAM A CONEXÃO DE SUAS CAIXAS ACÚSTICAS. CONSULTE SEU REVENDEDOR AUTORIZADO KLIPSCH PARA OBTER SUGESTÕES E INFORMAÇÕES DETALHADAS.

DA CAIXA ACÚSTICA PARA O AMPLIFICADOR: MANTENDO ALINHADO

Uma das coisas mais importantes sobre a conexão de suas caixas acústicas é mantê-las na mesma polaridade, ou fase. Se elas forem conectadas fora de fase, haverá uma degradação no som em geral e nos graves em particular.

A maneira mais fácil de assegurar que suas caixas acústicas estão ligadas com os fios em fase é conectar sempre os terminais positivo e negativo de saída no seu amplificador ou receptor aos correspondentes terminais de entrada nas caixas acústicas: positivo (+, vermelho) ao positivo e negativo (-, preto) ao negativo. (Veja a Figura 4.)

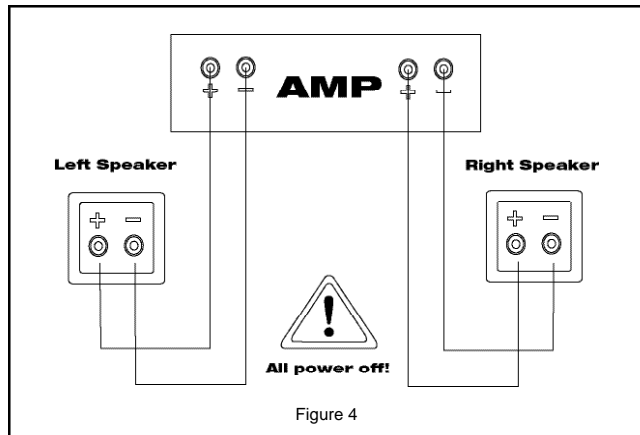

Figure 4

A maioria dos cabos para caixas acústicas pré-fabricados tem conectores coloridos que facilitam a correspondência correta das entradas e saídas. Se o seu cabo não tem, ou se você está fazendo seu próprio cabo a partir de um cabo com dois fios, procure marcas de identificação na cobertura do cabo. Normalmente existem impressões, uma faixa ou uma saliência ao longo de um dos fios.

CONFIGURAÇÕES DE GERENCIAMENTO DE GRAVES

Os receivers e processadores de som surround usam o que é conhecido como gerenciamento de graves para assegurar que as baixas frequências nos vários canais sejam enviadas às caixas acústicas que podem lidar bem com esse tipo de som e não sejam enviadas às caixas pequenas que não lidam bem com isso. Qualquer modelo de caixa acústica surround da linha Reference da Klipsch pode ser configurado como Large ou Grande no menu de configuração do seu receptor ou processador, se necessário. Mas se o seu sistema contém um bom subwoofer ativo ou caixas tipo torre frontais, você provavelmente terá melhores resultados se usar a configuração Small ou Pequena e deixar o subwoofer ou as caixas frontais cuidar dos graves, especialmente no caso de caixas acústicas que contenham um único woofer com menos de 6,5 pol. (16,5 cm) de diâmetro.

MANUTENÇÃO E LIMPEZA

A única coisa que você vai precisar fazer com suas caixas acústicas é remover a poeira delas de vez em quando. Nunca use limpadores abrasivos ou a base de solventes e detergentes fortes. Você pode limpar as grades com o acessório de escova de um aspirador de pó.

GARANTIA FORA DOS ESTADOS UNIDOS E CANADÁ

A garantia deste produto, quando vendido para um cliente fora dos Estados Unidos ou Canadá, deve estar de acordo com a legislação em vigor e é de inteira responsabilidade do distribuidor que vendeu o produto. Para obter os serviços aplicáveis previstos na garantia, entre em contato com o representante de quem você comprou o produto ou com o distribuidor do produto.

REFERENCE SERIES



IMPORANTES INSTRUCCIONES DE SEGURIDAD

1. LEA estas instrucciones.
2. GUARDE estas instrucciones.
3. RESPETE todas las advertencias.
4. SIGA todas las instrucciones.
5. NO use este dispositivo cerca del agua.
6. LÍMPIELO SOLAMENTE con un paño seco.
7. NO bloquee los orificios de ventilación. Instálelo de acuerdo con las instrucciones del fabricante.
8. NO lo instale cerca de fuentes de calor tales como radiadores, rejillas de calefacción, cocinas u otros aparatos (incluyendo amplificadores) que generen calor.
9. NO neutralice la característica de seguridad del enchufe polarizado o con clavija de conexión a tierra. Los enchufes polarizados tienen dos patas y una es más ancha que la otra. Los enchufes con clavija de conexión a tierra tienen dos patas y una clavija de conexión a tierra. La pata ancha o la clavija son características de seguridad. Si el enchufe del dispositivo no entra en el enchufe de pared, consulte a un electricista para que cambie el enchufe de pared obsoleto.
10. PROTEJA el cordón de alimentación. Evite que lo aprieten o lo doblen en exceso o que lo pisén, especialmente en el punto en que el cordón se une al enchufe, el punto en que el cordón sale del dispositivo y cuando el dispositivo está enchufado.
11. USE SOLAMENTE los accesorios especificados por el fabricante.
12. USE este dispositivo solamente en un carrito, base, trípode, soporte o mesa especificado por el fabricante o vendido con el producto. Cuando use un carrito, tenga cuidado al mover el carrito con el dispositivo encima para evitar lesiones si el conjunto se vuelca.
13. DESENCHUFE este dispositivo cuando haya tormentas eléctricas o cuando no se durante largos periodos de tiempo.
14. REMITA todas las reparaciones al personal de servicio calificado. Acuda a un profesional si el dispositivo ha sufrido desperfectos tales como que se ha dañado el enchufe o el cordón de alimentación, el dispositivo se ha dejado caer, parece no funcionar correctamente o ha estado expuesto a la lluvia o a la humedad, o han caído objetos o se ha derramado líquido en su interior.



Este símbolo indica que el manual que acompaña a esta unidad contiene instrucciones importantes sobre operación y mantenimiento.



Este símbolo indica que hay voltaje peligroso que constituye un peligro de descarga eléctrica dentro de esta unidad

ADVERTENCIA: Para reducir el riesgo de incendio o descarga eléctrica, no exponga este aparato a la lluvia o a la humedad.



ADVERTENCIA: Los voltajes de este equipo constituyen un peligro de muerte. No hay piezas que el usuario pueda reparar dentro del dispositivo. Remita todas las reparaciones al personal de servicio calificado.

PRECAUCIÓN: Los cambios o modificaciones que el fabricante no apruebe expresamente pueden anular la autoridad del usuario para operar este dispositivo.

ACERCA DE SU COMPRA KLIPSCH

Gracias por comprar estos altavoces surround de Klipsch. Después de leer este manual y conectar el sistema, usted podrá escuchar el resultado de más de 55 años de rigurosa ingeniería acompañada de investigación y desarrollo a la vanguardia de su clase. Como todos los productos Klipsch, los altavoces surround tienen tecnología de acoplamiento a la trompeta Klipsch Tractrix®, que es el diseño en que se basó el primer Klipschorn® desarrollado en 1946 y todos los productos que han venido después. El acoplamiento a la trompeta permite a los altavoces producir alta sensibilidad, baja distorsión, respuesta de frecuencias bajas y amplia dispersión, lo cual se traduce en la potencia, el detalle y la dinámica sin igual que son las marcas distintivas del "Sonido Klipsch". No olvide llenar la tarjeta de garantía en línea en www.klipsch.com o al dorso de este manual para que podamos prestarle mejor servicio. Nuevamente le agradecemos que haya escogido a Klipsch y esperamos que sus altavoces den vida a su música y a sus películas durante muchos años.

DESEMPAQUE

La manera más fácil de desempacar el altavoz es invertir la caja sobre una mesa o sobre el piso con las tapas abiertas y dispuestas hacia los lados. Luego se puede tirar de la caja hacia arriba. Quite el material de empaque del altavoz y de la rejilla, vuelva a poner el material en la caja y luego guarde caja y material por si alguna vez necesita enviar el altavoz a alguna parte.

UBICACIÓN

La mejor posición para los altavoces surround WDST™ de Klipsch en un sistema típico de 5.1 canales es en las paredes o contra ellas a los lados del oyente, entre 0 grados y 20 grados hacia atrás. (Vea la Figura 1). También es recomendable que estén montados más arriba del oído del oyente sentado (de 13 cm a 18 cm de altura). Sin embargo, el diseño basado en tecnología surround de alta dispersión (Wide Dispersión Surround Technology, WDSTM) permite gran flexibilidad y se pueden obtener buenos resultados con configuraciones muy diferentes de la ideal. Si es necesario, los altavoces se pueden montar hasta en el cielo raso por medio de un soporte ajustable (que no se incluye) conectado sólo al inserto roscado

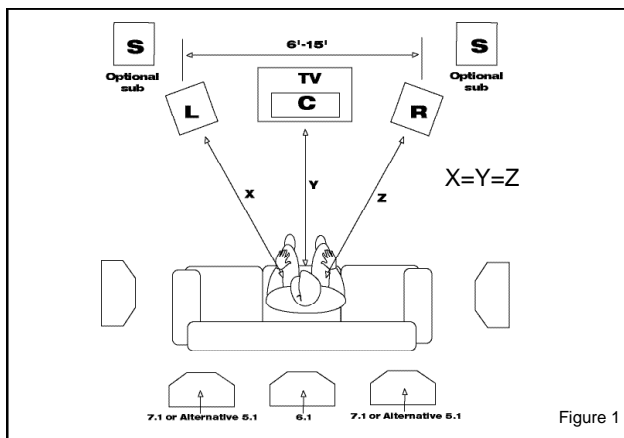

Figure 1

Si usted está armando un sistema de 6.1 ó 7.1 canales, va a necesitar uno o dos altavoces surround adicionales en la parte de atrás de la sala. Tal como con los altavoces surround izquierdo y derecho, la posición óptima es por encima del nivel del oído del oyente sentado. Si usted está usando sólo un altavoz surround atrás, tal altavoz debe estar centrado detrás del oyente; si está usando dos, deben estar a aproximadamente un metro de distancia uno de otro. Si es práctico, los altavoces surround normales izquierdo y derecho deben estar casi directamente a los lados del oyente en vez de estar ligeramente detrás. (Vea la Figura 1).

MONTAJE EN LA PARED Y EN EL CIELO RASO

Algunos modelos tienen insertos roscados para soportes de pared o de cielo raso y también agujeros en forma de cerradura para montarlos al ras de la pared. Si va a usar soportes, vea los detalles en las instrucciones de montaje. (Vea la figura 2).

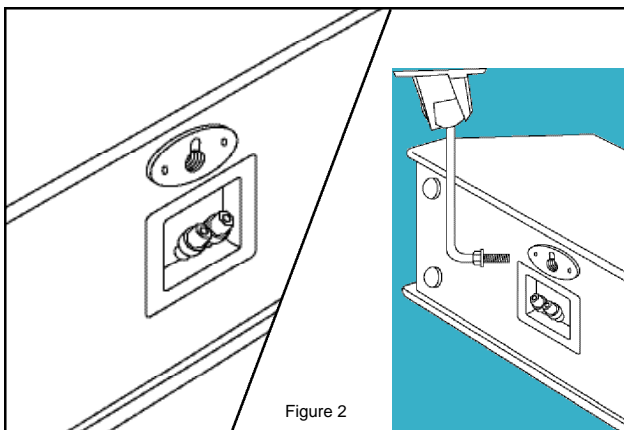

Figure 2

En el caso de los agujeros en forma de cerradura, lo único que se necesita es un tornillo cuya cabeza, de tamaño apropiado, sobresalga ligeramente de la pared. Si es posible, el tornillo debe ir atornillado en uno de los parales internos de la pared; de no ser así, se deben usar tornillos con ancla de un tamaño que corresponda al peso del altavoz sobre la pirca. (Vea la figura 3).

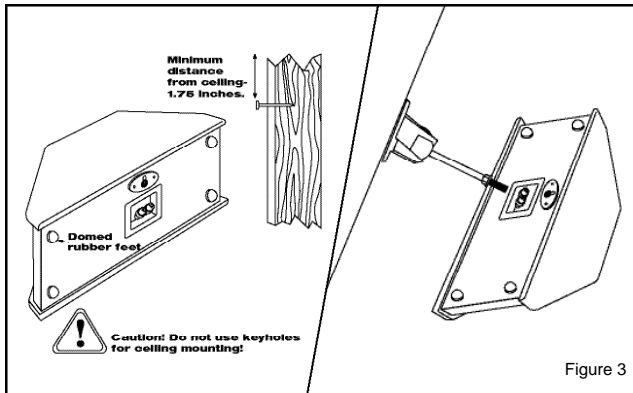

Figure 3

CONEXIONES

Nota: Conectar correctamente los altavoces al amplificador es de importancia fundamental para obtener buena calidad de sonido. Siga al pie de la letra estas instrucciones. Las malas conexiones pueden causar daños o falla de amplificador.

Los altavoces de la serie Reference de Klipsch tienen cableado interno con cable Bandwidth Balanced™ Monster®. La tecnología Bandwidth Balanced™ emplea varios cables de cobre de alta pureza y distinto calibre cuidadosamente seleccionados y enrollados para que haya transferencia óptima de la señal a todas las frecuencias. El mejor rendimiento se obtiene si los altavoces se conectan al amplificador o receptor con cable Monster o con un cable de calidad similar que tenga su distribuidor. Recomendamos que use cable de cobre trenzado calibre 16 o más grueso. Si hay que cubrir grandes distancias, usar cable de menor calibre (más grueso) reduce la potencia de amplificación que se pierde debido a la resistencia del cable.

TIPOS DE CONECTORES

Pele el cable. Separe los dos conductores una pulgada más o menos y pélelos aproximadamente 6 mm (1/4 de pulgada). (Esto es más fácil con un pelacables, pero también se puede usar una cortaplumas común y corriente para cortar alrededor del aislamiento). Trece apretadamente las hebras de los dos conductores. Afloje las tuercas de los tornillos de presión hasta que aparezca el agujero del tornillo, luego inserte los cables pelados a través de los agujeros. Apriete las tuercas a mano sobre el cable. Las hebras no deben hacer contacto de un tornillo de presión a otro ni de un conductor a otro. No seguir esta recomendación en cualquiera de los dos extremos de la conexión puede causar daños o falla de amplificador.

Clavijas. Hay muchos cables que vienen con clavijas de metal en los extremos. Afloje las tuercas de los tornillos de presión hasta que aparezca el agujero del tornillo, luego inserte las clavijas a través de los agujeros. Apriete las tuercas a mano sobre las clavijas. No las apriete en exceso. No debe haber contacto de metal a metal entre las clavijas ni con los tornillos de presión. No seguir esta recomendación en cualquiera de los dos extremos de la conexión puede causar daños o falla de amplificador.

Conectores en U. Hay cables de altavoz que tienen conectores en forma de U en los extremos. Afloje las tuercas de un par de tornillos de presión y coloque los conectores alrededor de los tornillos. Apriete las tuercas a mano sobre los conectores y asegúrese de que éstos queden firmemente en posición. No debe haber contacto de metal a metal entre los conectores ni con los tornillos de presión. No seguir esta recomendación en cualquiera de los dos extremos de la conexión puede causar daños o falla de amplificador.

HAY OTROS TIPOS DE CONECTORES ESPECIALES PARA FACILITAR LA CONEXIÓN DE LOS ALTAVOCES. SU DISTRIBUIDOR AUTORIZADO KLIPSCH LE PUEDE DAR SUGERENCIAS O MÁS DETALLES.

DE LOS ALTAVOCES AL AMPLIFICADOR: CONSERVACIÓN DE LA POLARIDAD O FASE

Uno de los aspectos más importantes al conectar los altavoces es mantener la polaridad o fase. Si los altavoces no se conectan en fase, los bajos o la imagen de sonido se deterioran.

La manera más fácil de que los altavoces queden conectados en fase es conectar siempre los terminales de salida positivo y negativo del amplificador o receptor a los terminales de entrada correspondientes de los altavoces: positivo ("+" de color rojo) y negativo ("- de color negro). (Vea la figura 4).

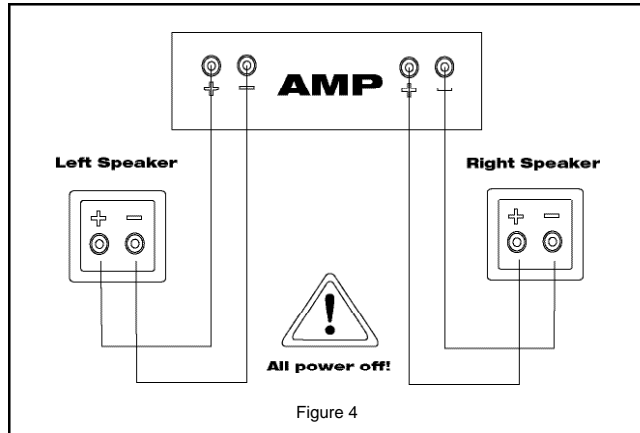

Figure 4

La mayoría de los cables de altavoz con terminales tienen conectores de colores que facilitan la correspondencia correcta entre entradas y salidas. Si los suyos no son así, o si usted está haciendo sus propios cables con cable de conductor doble, busque las marcas de identificación en el aislamiento de los conductores. Normalmente hay una banda, una cresta moldeada o letras impresas en uno de los conductores.

CONFIGURACIÓN DE ADMINISTRACIÓN DE BAJOS

Los receptores y procesadores de sonido surround hacen uso de lo que se conoce como administración de bajos para que las frecuencias bajas de los diversos canales se envíen a los altavoces que pueden reproducirlas bien y no a los altavoces pequeños, que no pueden. Todos los modelos de altavoces surround de la serie Reference de Klipsch se pueden poner en la configuración Grande (Large) del menú de configuración de altavoces de su receptor o procesador, si es necesario. Pero si su sistema tiene un buen subwoofer con alimentación o altavoces de piso frontales izquierdo y derecho, es probable que se pueda obtener mejor rendimiento en la configuración Pequeño (Small) y dejar que el sub o los altavoces frontales se ocupen de los bajos profundos, especialmente cuando los woofers de los altavoces de surround tienen menos de 6,5 pulgadas de diámetro.

CUIDADO Y LIMPIEZA

Lo único que se necesita para limpiar los altavoces es quitarles el polvo de vez en cuando. No les aplique nunca limpiadores a base de solvente o detergentes fuertes. Las rejillas se pueden limpiar con el accesorio de escobilla de la aspiradora.

GARANTÍA FUERA DE LOS ESTADOS UNIDOS Y CANADÁ

Si este producto se vende a un consumidor fuera de los Estados Unidos o Canadá, la garantía deberá cumplir con las leyes correspondientes y será responsabilidad exclusiva del distribuidor que lo suministró. Para obtener cualquier servicio de garantía aplicable, comuníquese con el minorista que le vendió este producto o con el distribuidor que lo suministró.

有關安全的重要說明

1. 請閱讀這些說明。
2. 請保留這些說明。
3. 請向車所有廣告。
4. 請遵守所有說明。
5. 請勿在本機使用此裝置。
6. 僅使用乾布清潔。
7. 請勿堵塞任何通風孔。請按圖所示安裝。
8. 請勿把該裝置安裝在靠近熱源的地方，例如：散熱器、保溫裝置、火爐或其他產生熱量的裝置（包括焚火器）。
9. 請勿破壞氣性通風或接地線的安全功能。氣性通風有兩個網罩片，其中一個比另一個寬。接地線有兩個網罩片外加一個接地線。採用寬的網罩片外加接地線是出於安全考慮。如果所提供的網罩不能合適地裝到您的機器上，請聯絡電氣技術人員更換款式網罩。
10. 請防止走動時觸碰到電線。防止電線處於疲勞狀態，特別是在通風處、在平穩處和其他有使用電線的地方。
11. 請僅使用商家指定的附件。
12. 請僅使用商家指定的手推車、支架、三腳架、折疊桌或手，或與此裝置一起出售的置室物品。當使用手推車時，請確保有後備的車輪時要小心，以防止車輛翻倒。
13. 買時或裝置長期不用時，請拔下裝置的電源線。
14. 有關所有維修事宜請接洽有資格的維修人員。無論因為何原因造成裝置損壞時，均需要對裝置進行維修。當知電線或插頭損壞，或發現任何裝置上或物體堵塞至裝置上，或裝置處於潮濕或油膩中，或裝置無法正常運行，或裝置曾經跌落。

此標記表示在該裝置提供的文件中有重要的操作等說明。

此標記表示裝置內有危險電壓，可導致觸電。

警告：降低了火災或觸電的危險，請勿把該物暴露于雨水或濕氣中。

警告：此設備中的電壓對人身構成危險，設備內僅有專業用戶維修的條件，有關維修事宜請接洽有資格的維修人員。

注意：未經檢查或明確認可的改變或修改有可能使本設備的用戶使用權獲得拒收。

關於原裝原裝 Klipsch 產品

學習和購買 Klipsch 專業式揚聲器。在買說明本手冊並獲得好音響系統之後，您將聽到該音響系統發出的美妙聲音，這種美妙聽覺的聲音源自五十五年來嚴格的工程研發和車內領先的研發成果。與所有 Klipsch 產品一樣，每顆貝的喇叭式揚聲器採用了 Klipsch Tractrix® 號角原理 (horn-loading) 技術。在 1944 年開發出的首台 Klipsch® 產品以及所有後續產品的主導設計中也均採用了這項技術。使用號角原理 (horn-loading) 技術能提高揚聲器的輸出度，降低失真，獲得平滑的頻率響應和真實的頻率效果，因而能您獲得無與倫比的效果、聆聽到精緻的細節和絕美的聽覺效果，建立了“Klipsch 之聲”的品質。請務必認準本手冊後面的質量保證卡，或訪問 www.klipsch.com 網站填寫質量保證卡，以便我們能更好地為您服務。再次感謝您購買 Klipsch 產品，我們希望 Klipsch 揚聲器能伴您數十年。並在您享受音樂和電影時，帶給您身臨其境的奇妙感受。

拆裝

拆卸揚聲器包裝紙箱的最簡便方法如下：把紙箱蓋翻開，把紙箱兩口的一面朝下置於桌子或地板上，然後直接把紙箱拉開並取在。要拆卸揚聲器的包裝箱，把包裝紙箱放入紙箱中存放，以備將來搬運車時使用。

擺放

在通常的 6.1 聲道系統中，Klipsch WOBST (m) 環繞揚聲器最好擺放在前區域兩個的牆壁上或貼牆擺放，可將距椅位置擺放或靠後 30 度擺放 (見圖 1)。另外還有兩個耳朵安裝所有的耳朵高度安裝 (英尺至 7 英尺 高)。揚聲器採用高度精確喇叭技術設計，使產品直直性佳，但是採用高喇叭擺放亦非不同的擺放方式可能獲得良好效果。如果必要，您甚至可以利用從該揚聲器附件的可調距離 (桌板) 把揚聲器安裝到天花板上。

如果您想裝 6.1 或 7.1 聲道系統，您需要在房間的後部再加一個或兩個環繞揚聲器。左右環繞揚聲器的最佳擺放位置是每個耳朵安裝所有的耳朵高度的

地方。如果您只使用一個後環繞揚聲器，那麼該揚聲器應擺放在收聲區域後部中的位置；如果您使用兩個後環繞揚聲器，這兩個揚聲器應擺放在英尺的距離。如果可行，正常的左右環繞揚聲器應擺放於直接與兩聲道區側面，而不是遠離後部。(見圖 1)

安裝在牆壁或天花板上

某些型號具有掛板附件，可以用來把揚聲器安裝在牆壁或天花板上的位置。有的具有後板鎖死，可以用來把揚聲器平齊地安裝在牆壁上。使用高壓時，請參看其詳細安裝說明 (如圖 2)，使用時請時，牆上要有尺寸合適

的凸出螺絲頭。可能的話，應把螺絲穿進牆上的螺絲套；如果牆上沒有螺絲，一定要在牆上使用圓釘（如圖 3）。

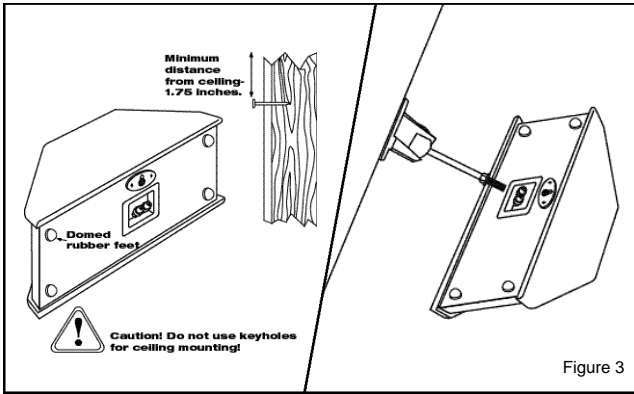

Figure 3

掛牆方法

請注意：把揚聲器正確地掛到功率放大器或接收器對於獲得好的音質至關重要。應嚴格按照下述方法進行連接。隨意的連接可能引起功率放大器異常工作或損壞。

Klipsch Reference揚聲器的內部連接採用Berglöth's Esigspeed™ Master™ 電線。該電線採用多層屏蔽的鍍銀高純度銅線製成以保證在任何頻率下的最佳信號傳輸。採用該電線或從揚聲器經銷商處所購置的類似質量線材連接揚聲器到功率放大器或接收器能使揚聲器得到最好的播放效果。我們建議使用18號或更粗的軟銅線。進行延長連接時使用低損耗（更粗）的線材以減少由線材電阻引起的功率放大器功率損耗。

揚聲器安裝

螺絲：將兩塊螺絲套一英吋長，分別從底部到頂部1/4英吋的螺絲層。（使用剝皮鉗操作起來更簡單，但也可使用普通的小刀把螺絲層沿四圍劃開。）分別把螺絲套在螺絲層上。將螺絲一對螺絲套上的螺絲至露出螺絲套圓柱的小孔，然後把螺絲套過小孔。用手把螺絲套擰在螺絲上。確保兩層螺絲套之間處一螺絲套柱與另一螺絲套柱之間的螺絲不會互相接觸。把螺絲套兩端固定此操作，則可能導致功率放大器異常工作或損壞。

螺絲：許多型號的揚聲器底座未端具有金屬螺絲。將螺絲一對螺絲套上的螺絲至露出螺絲套圓柱的小孔，然後把螺絲套插入小孔。用手把螺絲套擰在螺絲上。不要擰得太緊。確保兩層螺絲套柱之間沒有金屬接觸。把螺絲套兩端固定此操作，則可能導致功率放大器異常工作或損壞。

平拉插片：某些揚聲器底座未端具有類似平拉插片的V形連接器。將螺絲一對螺絲套上的螺絲，把平拉插片放在金屬柱內圓。用手把螺絲套擰在螺絲片上。檢查其是否鬆動。確保兩層螺絲套柱或螺絲套柱之間沒有金屬接觸。把螺絲套兩端固定此操作，則可能導致功率放大器異常工作或損壞。

您可應用其他原理的專用掛架來進行揚聲器安裝。請與經銷商或經銷商聯繫。

雙揚聲器功率輸出線：雙揚聲器線

連接雙揚聲器時，最重要的是使其極性或相位相同。假如連接時相位相反，低音和高音成像質量將會下降。

確保雙揚聲器連接時相位相同的最佳方法是把功率放大器或接收器上的正負極輸出端子連接到揚聲器上的相應輸入端子上：正極（紅色為“+”）接正極，負極（黑色為“-”）接負極（如圖4）。

有些型號的揚聲器線線有帶色的連接頭以把正確連接輸出輸入端子上。假如您的揚聲器有帶色標的連接頭，或您採用帶色相同的自製線時，可以在兩揚聲器的線線標上找到線區編號。通常情況下，線線上會印有一條色帶或有其他標識。

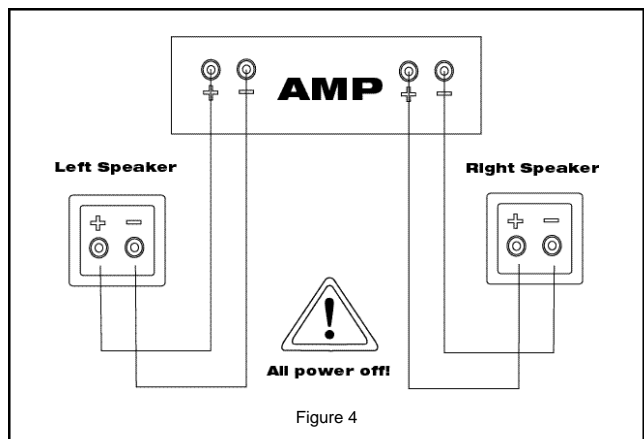

Figure 4

低音管理設置

環繞聲接收機和處理器使用所謂的低音管理標準和不同頻道中的低頻信號被送到能對其進行良好處理的揚聲器，並且避免把其送到無法對其進行處理的小揚聲器。對於Klipsch Reference Series環繞聲揚聲器的所有型號，您可以在必要時在功能表上把環繞聲接收機或處理器的揚聲器設置到Large（大）。但如果所使用環繞聲內有大功率的低音喇叭或落地式前置左右喇叭，特別是環繞低音喇叭直徑小於6.5英吋時，使用Small（小）設置並能讓喇叭處理低音信號或信號的效果會更好。

包圍性設置

您一需要定期做的事就是給揚聲器增加。不要使用任何磨擦性或腐蝕性清潔劑以及任何粗糙的去污劑。高爾可以使用真空吸塵器的刷頭裝置進行清潔。

包圍性（適用於加拿大以外的地區）

如果您購買本產品的時賣賣住在美國或加拿大以外的地方，本產品保證將符合適用法律，而且提供該產品的經銷商對該保證負有全部責任。如果您有任何適用的產品保證問題，請與您購買本產品的經銷商聯絡，或與提供本產品的代理商聯絡。

Register your new Klipsch product now at www.klipsch.com!

Cut along dotted line and mail.

For multiple speaker purchases, please fill out only one warranty card.

Name: _____

Street Address: _____

City/State/Zip: _____

Home Phone: _____

Work Phone: _____

E-mail Address: _____

Would you like to receive the latest product updates and news via e-mail? Yes No

Product Purchase

Model and serial number must be included to honor your warranty card. For multiple speaker purchases, please fill out only one warranty card.

Model _____ **Serial Number** _____

Model _____ **Serial Number** _____

Model _____ **Serial Number** _____

Model _____ **Serial Number** _____

Model _____ **Serial Number** _____

Model _____ **Serial Number** _____

What store did you purchase your Klipsch products from?

Store Name: _____ **State:** _____

How did you hear about Klipsch? Audio/Home Theater Magazine Other Magazine TV

Radio Newspaper Trade Show Friend Retail Dealer Direct Mail

Have you purchased Klipsch products before? Yes No

If yes, what products?

Product Name(s): _____

When do you hope to purchase additional loudspeakers? 6 mos.– 1 yr. 1–2 yrs.

How likely are you to consider Klipsch products for your upcoming purchases?

Very likely Somewhat likely Doubtful

If doubtful, why? Don't carry product I'm looking for Too expensive

Klipsch dealer too far away Other

Please tell us about you!

Married Single Student Male Female

Age: 15-17 18-24 25-35 36-45 46-55 55-64 65+

Annual Household Income: Under \$25,000 \$25-35,000 \$35-50,000 \$50-75,000

\$75-100,000 \$100,000+



3502 Woodview Trace, Suite 200
Indianapolis, Indiana 46268 USA
1-800-KLIPSCH • www.klipsch.com

Make sure you return your warranty card so that we may keep you up-to-date on new Klipsch products and promotions. If you have any questions, contact your local authorized Klipsch dealer.

For your records:

Model: _____

Date Purchased: _____

Klipsch Audio Technologies
3502 Woodview Trace, Suite 200
Indianapolis, IN 46268 USA

Place
FIRST CLASS
Postage
Stamp Here

6M0303
193141

Free Manuals Download Website

<http://myh66.com>

<http://usermanuals.us>

<http://www.somanuals.com>

<http://www.4manuals.cc>

<http://www.manual-lib.com>

<http://www.404manual.com>

<http://www.luxmanual.com>

<http://aubethermostatmanual.com>

Golf course search by state

<http://golfingnear.com>

Email search by domain

<http://emailbydomain.com>

Auto manuals search

<http://auto.somanuals.com>

TV manuals search

<http://tv.somanuals.com>