



## INSTALLATION INSTRUCTIONS FOR PART 95-3305

### APPLICATIONS

#### CHEVROLET

Avalanche 2007-10/Equinox 2007-09  
 Express Van 2008-10/Impala 2006-10  
 Monte Carlo 2006-07/Tahoe 2007-11  
 Silverado 2007-11 (Excluding Classic Models)  
 Suburban 2007-10/Traverse 2009-11

BUICK Enclave 2008-11, Lucerne 2006-10

GMC Acadia 2007-11  
 Savanna 2008-10

HUMMER H2 2008-09

PONTIAC Torrent 2007-09

Sierra Denali 2007-11 (Excluding Classic Models)

SATURN Outlook 2007-09/Vue 2008-09

Yukon Denali/XL 2007-10

# 95-3305

#### KIT FEATURES

- Double DIN Radio Provision
- Stacked ISO Units Provision

#### KIT COMPONENTS

A) Double DIN Trim Plate B) Double DIN Brackets

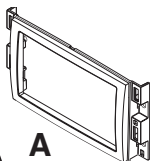

A

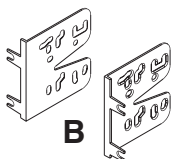

B

#### WIRING AND ANTENNA CONNECTIONS

(Sold Separately)

#### Wiring Harness:

- See [www.metraonline.com](http://www.metraonline.com) for specific interface

#### Antenna Adapter:

- 40-CR10 - Chrysler antenna adapter 2002-up

#### TOOLS REQUIRED:

- Small Flat Blade Screwdriver • Panel Removal Tool  
 • Phillips Screwdriver • Socket Set • Torx Driver • Allen Wrench

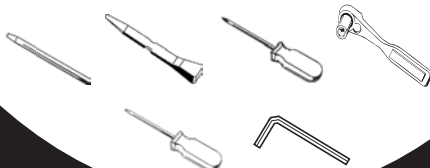

1-800-221-0932



[www.metraonline.com](http://www.metraonline.com)

© COPYRIGHT 2004-2011 METRA ELECTRONICS CORPORATION



# TABLE OF CONTENTS

## Dash Disassembly

- Chevrolet Impala 2006-2010..... 1
- Chevrolet Monte Carlo 2006-2007 .....1
- Buick Lucerne 2006-2010 ..... 1
- Chevrolet Avalanche 2007-2010 .....2
- Chevrolet Silverado (Excluding Classic Models) 2007-2011 .....2
- Chevrolet Suburban 2007-2010 .....2
- Chevrolet Tahoe 2007-2011 ..... 2
- GMC Sierra/Denali (Excluding Classic Models) 2007-2011 ..... 2
- GMC Yukon/XL Denali 2007-2010 .....2
- Chevrolet Express Van 2008-10/GMC Savanna 2008-10 ..... 3
- Suzuki XL-7 2007-2009 .....4
- Chevrolet Equinox 2007-09/Pontiac Torrent 2007-09 ..... 5
- Buick Enclave 2008-11/ GMC Acadia 2007-11/Saturn Outlook 2007-09 ..... 6
- Chevy Traverse 2009-11 ..... 6
- Hummer H2 2008-2009 .....7
- Saturn Vue 2008-2009 .....8

## Kit Assembly

- Double DIN Radio Provision ..... 9
- Stacked ISO Units Provision ..... 9

- Final Assembly .....10**

**\*Note:**  
**Refer also to the instructions included with the aftermarket radio.**



**KNOWLEDGE IS POWER**  
 Enhance your installation and fabrication skills by enrolling in the most recognized and respected mobile electronics school in our industry. Log onto [www.installerinstitute.com](http://www.installerinstitute.com) or call 800-354-6782 for more information and take steps toward a better tomorrow.

## **BUICK LUCERNE** **CHEVY IMPALA / MONTE CARLO 2006-2010**

- 1 Disconnect the negative battery terminal to prevent an accidental short circuit.
- 2 Unclip and remove the trim panel around radio and a/c control.  
(Figure A)

A

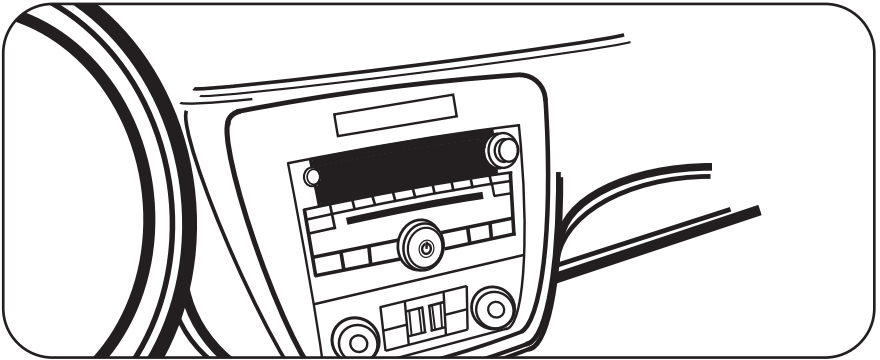

- 3 Remove (6) 9/32" screws to extract radio and a/c control from sub dash.  
(Figure B)

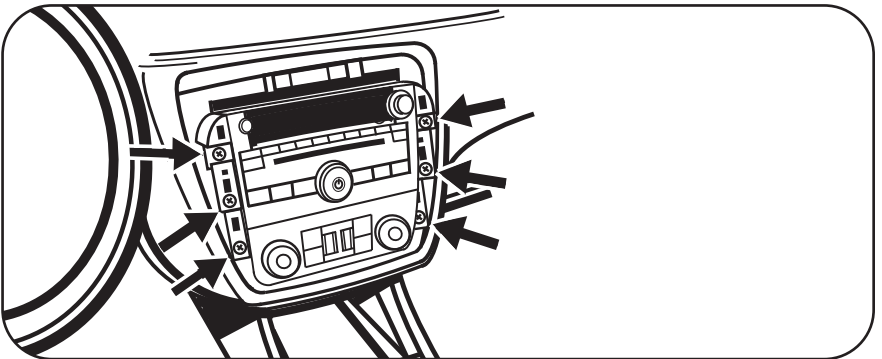

*Continue to kit assembly.*

## **SILVERADO (Excluding Classic Models)/SUBURBAN CHEVY AVALANCHE/TAHOE GMC YUKON/SIERRA (Excluding Classic Models) 2007-11**

*\*Note: Refer also to the instructions included with the aftermarket radio.*

- 1 Disconnect the negative battery terminal to prevent an accidental short circuit.
- 2 Unclip and remove radio trim panel. (Figure A)
- 3 Remove (2) 8mm screws securing switch panel below climate controls. Unplug and remove switch panel. (Figure B)
- 4 Remove (2) 8mm screws securing climate controls. Unplug and remove climate controls. (Figure B)
- 5 Remove (4) 9/32" screws securing radio. Unplug and remove the radio. (Figure C)

*Continue to kit assembly.*

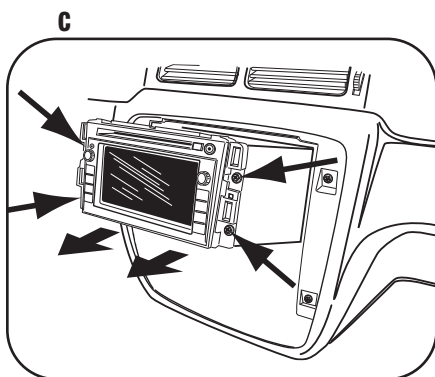
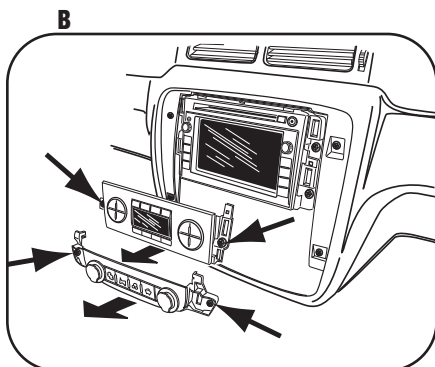
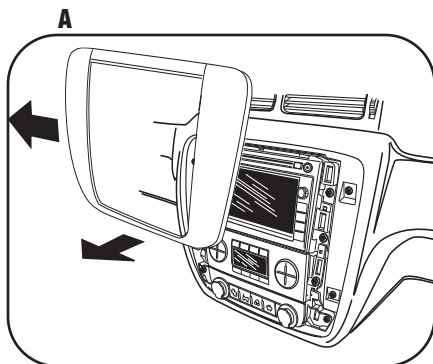

**CHEVY EXPRESS VAN / GMC SAVANNA 2008-10**

*\*Note: Refer also to the instructions included with the aftermarket radio.*

- 1 Disconnect the negative battery terminal to prevent an accidental short circuit.
- 2 Remove (2)10mm bolts from below knee bolster under steering column and remove panel.
- 3 Remove (2)10mm bolts from panel below passenger dash airbag and remove panel.
- 4 Unsnap and remove radio and instrument cluster panel. (May not be necessary to completely remove radio and instrument cluster panel to access radio.)
- 5 Remove (4) 9/32" bolts to remove radio.

*Continue to kit assembly.*

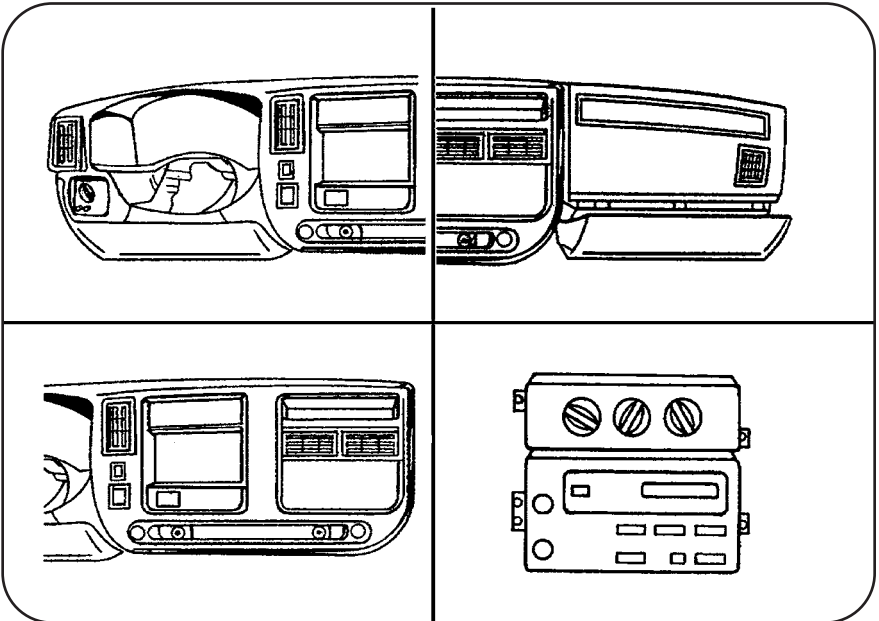

**SUZUKI XL-7 2007-09**

*\*Note: Refer also to the instructions included with the aftermarket radio.*

- 1** Disconnect the negative battery terminal to prevent an accidental short circuit.
- 2** Press in on sides of the shifter boot to release it from the shifter trim panel. (Figure A)
- 3** Lift the boot up to access the Allen screw securing the shifter knob to the shifter lever. Loosen the Allen screw and remove the shifter knob.
- 4** Remove (1) torx screw from the shifter trim panel (Figure C), then using a panel removal tool unsnap the shifter trim panel. Unplug and remove the panel. (Figure D)
- 5** Using a panel removal tool unsnap the radio trim panel. Unplug and remove the panel. (Figure E)
- 6** Remove (4) 9/32" screws securing the radio. Unplug and remove the radio.

*Continue to kit assembly.*

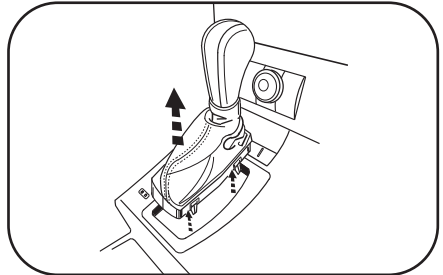
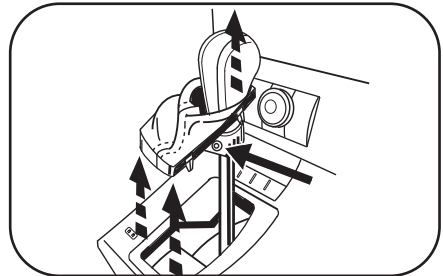
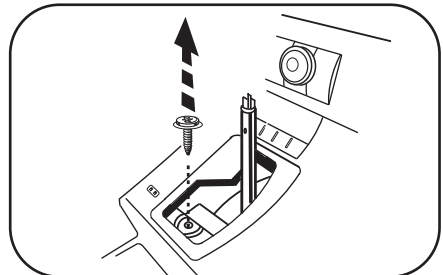
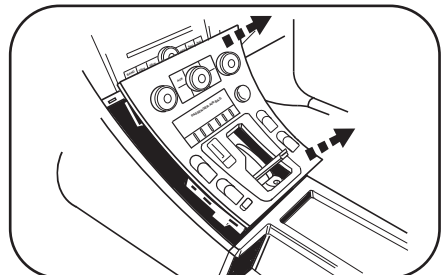
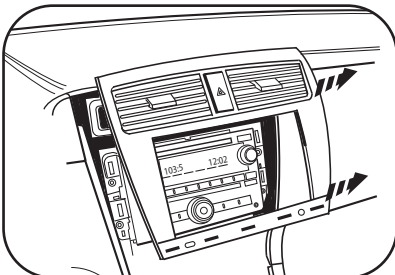
**A**

**B**

**C**

**D**

**E**

## CHEVROLET EQUINOX 2007-09

### PONTIAC TORRENT 2007-09

*\*Note: Refer also to the instructions included with the aftermarket radio.*

- 1 Disconnect the negative battery terminal to prevent an accidental short circuit.
- 2 Unsnap panel below power window switch and remove. **Note:** This allows you to unplug the window switch easier. (Figure A)
- 3 Unsnap and remove entire panel surrounding radio and shifter. (Figure B)
- 4 Remove (4) 9/32 screws securing radio. Unplug and remove the radio. (Figure C)

*Continue to kit assembly.*

A

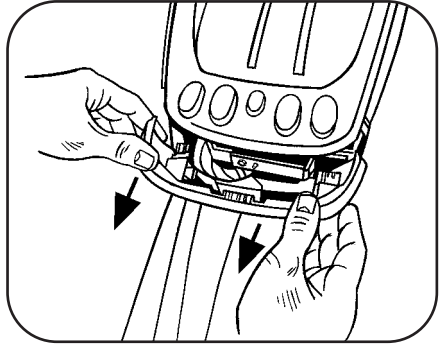

B

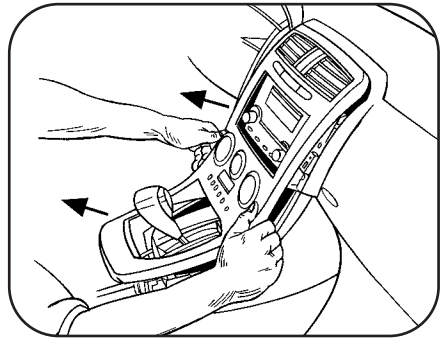

C

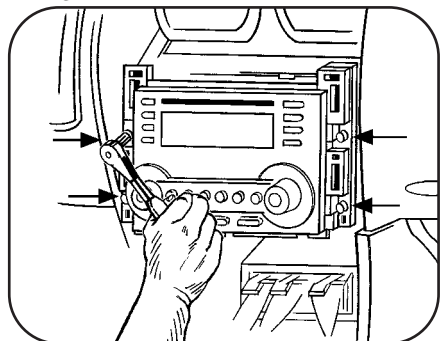

**BUICK ENCLAVE 2008-11 / GMC ACADIA 2007-11**  
**SATURN OUTLOOK 2007-09**

*\*Note: Refer also to the instructions included with the aftermarket radio.*

- 1 Disconnect the negative battery terminal to prevent an accidental short circuit.
- 2 Unclip the radio trim panel including the climate controls. Unplug the climate controls and remove the panel. (See drawings)
- 3 Remove (4) 9/32 screws securing the radio. Unplug and remove the radio.

*Continue to kit assembly.*

**BUICK ENCLAVE / CHEVY TRAVERSE**

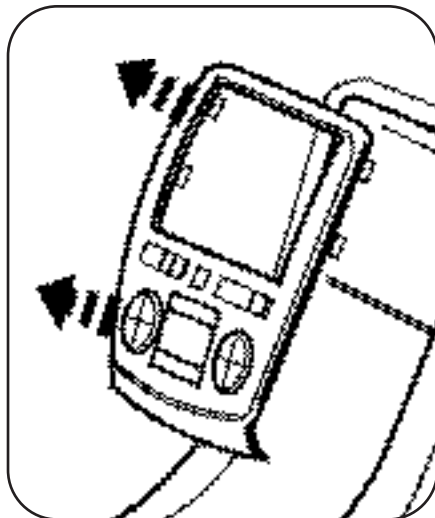

**SATURN OUTLOOK**

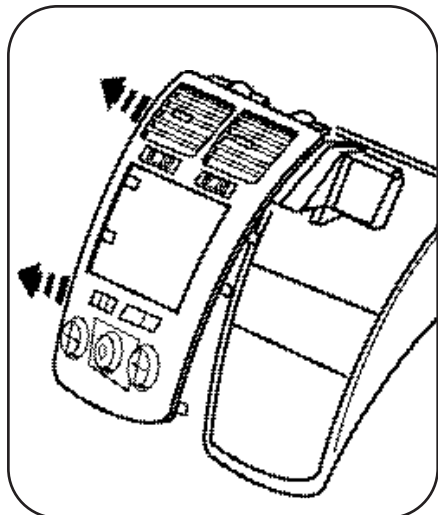

**GMC ACADIA**

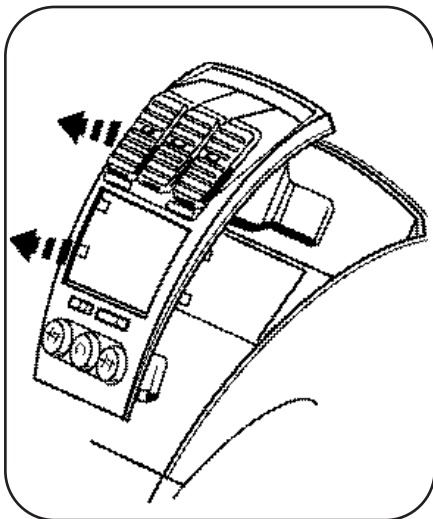



## **HUMMER H2 2008-09**

***\*Note: Refer also to the instructions included with the aftermarket radio.***

- 1** Disconnect the negative battery terminal to prevent an accidental short circuit.
- 2** Unclip the radio trim panel including the a/c vents. Unplug any harnesses connected to the panel and remove the panel. (Figure A)
- 3** Remove (4) 9/32" screws securing the climate controls. Unplug and remove the climate controls.
- 4** Remove (4) 9/32 screws securing the radio. Unplug and remove the radio.

*Continue to kit assembly.*

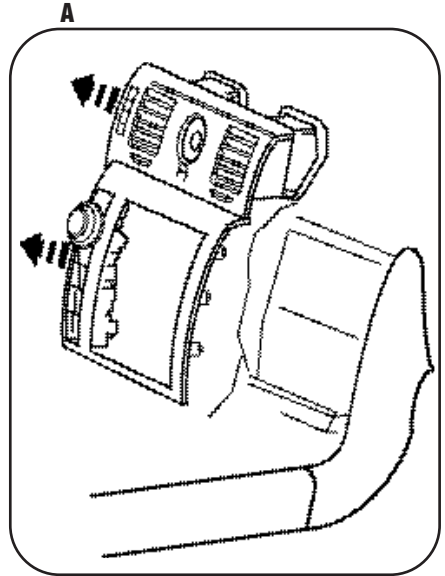

## SATURN VUE 2008-09

*\*Note: Refer also to the instructions included with the aftermarket radio.*

- 1 Disconnect the negative battery terminal to prevent an accidental short circuit.
- 2 Unclip and remove the trim panel on top of the radio trim panel. (Figure A)
- 3 Remove (2) Phillips screws exposed under panel removed in step 2. (Figure B)
- 4 Unclip and remove the radio trim panel including the a/c vents. (Figure B)
- 5 Unclip and remove the trim panel surrounding the shifter including the climate controls. (Figure C)
- 6 Remove (4) 9/32 screws securing the radio. Unplug and remove the radio.

*Continue to kit assembly.*

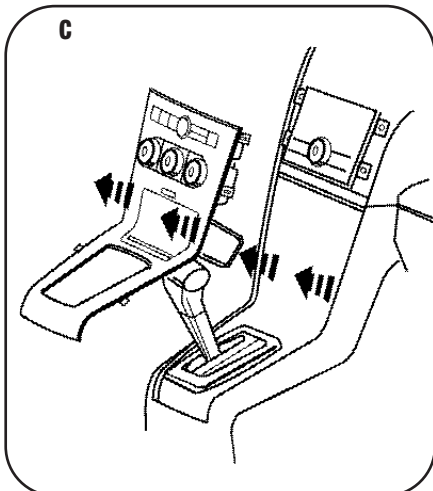
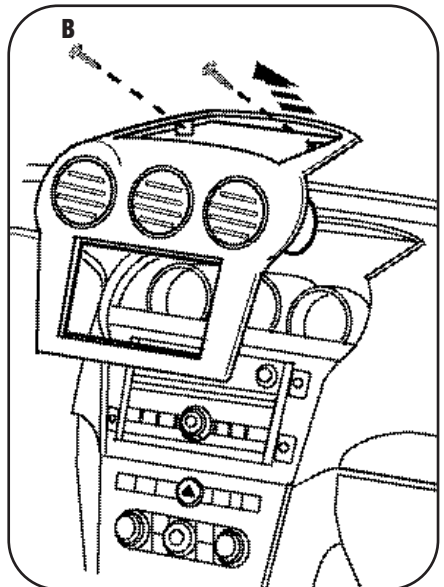
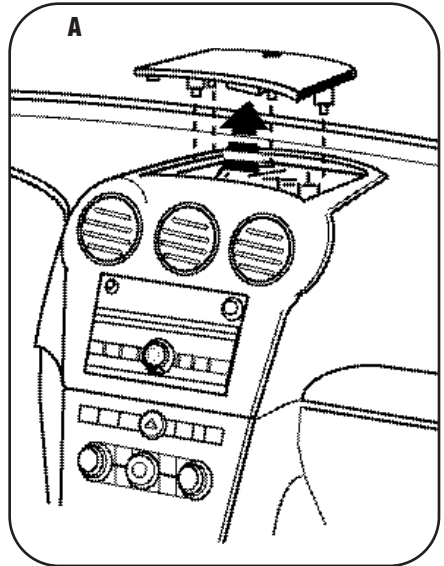

## DOUBLE DIN RADIO PROVISION

*\*Note: Refer also to the instructions included with the aftermarket radio.*

**NOTE: XL-7 ONLY**

Trim top corners of radio housing.  
(Figure A)

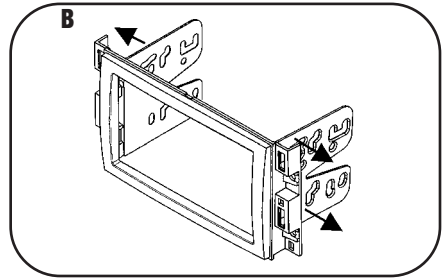
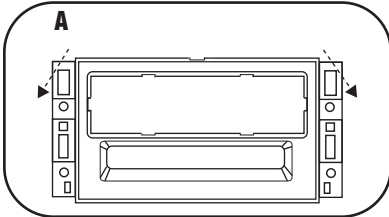

1 Slide the appropriate bracket into the trim plate aligning the holes in the trim plate to the clips on the bracket.  
(Figure B)

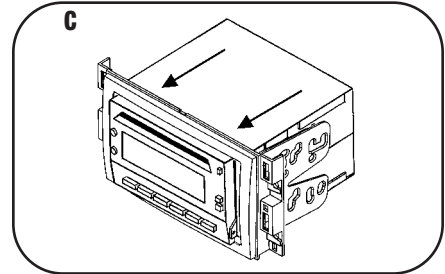

2 Slide the DDIN radio unit into the trim plate bracket assembly and secure the unit to the kit using the screws supplied with the head unit.  
(Figure C)

## STACKED ISO UNITS PROVISION

**NOTE: XL-7 ONLY**

Trim top corners of radio housing.  
(Figure A)

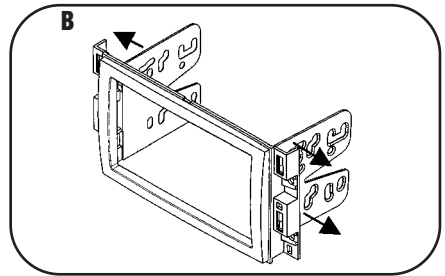
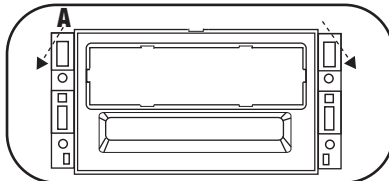

1 Slide the appropriate bracket into the trim plate aligning the holes in the trim plate to the clips on the bracket.

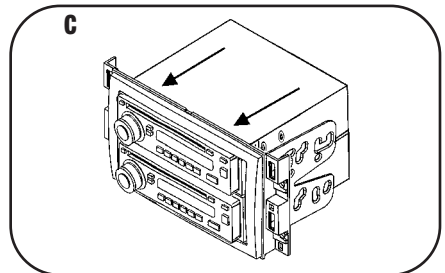

2 Slide the stacked ISO DIN units into the trim plate bracket assembly and secure the units to the kit using the screws supplied with the head units.  
(Figure C)

*Continue to final assembly.*

# FINAL ASSEMBLY

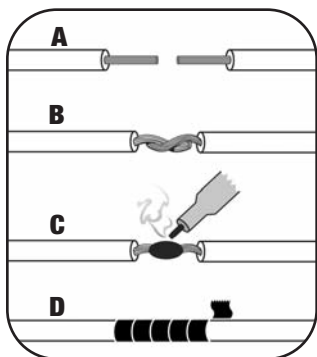

- (A) Strip wire ends back 1/2"**
- B) Twist ends together**
- C) Solder**
- D) Tape**

- 1** Locate the factory wiring harness in the dash. Metra recommends using the proper mating adapter and making connections as shown. (Isolate and individually tape off the ends of any unused wires to prevent electrical short circuit.)
- 2** Re-connect the negative battery terminal and test the unit for proper operation.
- 3** Reassemble radio and dash assemblies in reverse order of disassembly.

## FINAL WIRING CONNECTIONS

Make wiring connections using the EIA color code chart shown below and the instructions included with the head unit. Metra recommends making connections as shown below; Strip, Splice, Solder, Tape. Isolate and individually tape off ends of any unused wires to prevent electrical short circuit.

### METRA / EIA WIRING CODE

12V Ignition / Acc. . . . . Red	Right Front (+) . . . . . Gray
12V Batt / Memory. . . . . Yellow	Right Front (-). . . . . Gray/ Black
Ground. . . . . Black*	Left Front (+) . . . . . White
Power Antenna. . . . . Blue	Left Front (-). . . . . White / Black
Amp Turn-On . . . . . Blue / White	Right Rear (+) . . . . . Violet
Amp Ground. . . . . Black / White	Right Rear (-). . . . . Violet / Black
Illumination . . . . . Orange	Left Rear (+) . . . . . Green
Dimmer . . . . . Orange / White	

**\*NOTE:** When a Black wire is not present, ground radio to vehicle chassis.  
All colors may not be present on all leads due to manufacturer's specifications.



## INSTRUCCIONES DE INSTALACIÓN PARA LA PIEZA 95-3305

### APLICACIONES

#### CHEVROLET

Avalanche 2007-10/Equinox 2007-09  
 Express Van 2008-10/Impala 2006-10  
 Monte Carlo 2006-07/Tahoe 2007-11  
 Silverado 2007-11 (excl. Classic models)  
 Suburban 2007-10/Traverse 2009-11

BUICK Enclave 2008-11, Lucerne 2006-10

GMC Acadia 2007-11

Savanna 2008-10

Sierra/Denali 2007-11 (excluding classic models)

Yukon/Denali/XL 2007-10

HUMMER H2 2008-09

PONTIAC Torrent 2007-09

SATURN Outlook 2007-09/Vue 2008-09

SUZUKI XL7 2007-09

# 95-3305

### CARACTERÍSTICAS DEL KIT

- Accesorio para radio DIN doble
- Accesorio para unidades ISO apiladas

### COMPONENTES DEL KIT

A) Placa de terminación DIN doble B) Soportes DIN dobles

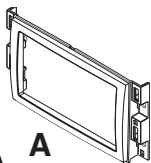

A

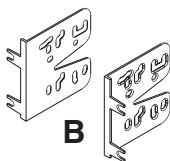

B

### CONEXIONES DE CABLEADO Y ANTENA

(se venden por separado)

#### Arnés del cableado:

- Vea [www.metraonline.com](http://www.metraonline.com) para la interfaz específica

#### Adaptador de antena:

- Adaptador de antena Chrysler 40-CR10 2002 y modelos

### HERRAMIENTAS REQUERIDAS:

- Destornillador de hoja plana pequeño
- Herramienta para retirar paneles
- Destornillador Phillips
- Juego de soportes
- Destornillador Torx
- Llave Allen

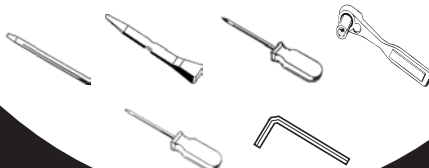

1-800-221-0932



[www.metraonline.com](http://www.metraonline.com)

© COPYRIGHT 2004-2010 METRA ELECTRONICS CORPORATION

## INDICE

### Desmontaje del tablero

- Chevrolet Impala 2006-2010.....	1
- Chevrolet Monte Carlo 2006-2007 .....	1
- Buick Lucerne 2006-2010 .....	1
- Chevrolet Avalanche 2007-2010 .....	2
- Chevrolet Silverado (no incluye los modelos básicos) 2007-2011 .....	2
- Chevrolet Suburban 2007-2011 .....	2
- Chevrolet Tahoe 2007-2011 .....	2
- GMC Sierra (no incluye los modelos básicos) 2007-2011 .....	2
- GMC Yukon/XL Denali 2007-2010 .....	2
- Chevrolet Express Van 2008-10/GMC Savanna 2008-10 .....	3
- Suzuki XL-7 2007-2009 .....	4
- Chevrolet Equinox 2007-09/Pontiac Torrent 2007-09 .....	5
- Buick Enclave 2008-10/ GMC Acadia 2007-11/Saturn Outlook 2007-09 .....	6
- Chevy Traverse 2009-11 .....	6
- Hummer H2 2008-2009 .....	7
- Saturn Vue 2008-2009 .....	8

### Montaje del kit

- Accesorio para radio DIN doble .....	9
- Accesorio para unidades ISO apiladas .....	9

<u>Montaje final</u> .....	10
----------------------------	----

#### \*Nota:

Asimismo, remítase a las instrucciones incluidas con el radio de posventa.



### **KNOWLEDGE IS POWER**

Enhance your installation and fabrication skills by enrolling in the most recognized and respected mobile electronics school in our industry. Log onto [www.installerinstitute.com](http://www.installerinstitute.com) or call 800-354-6782 for more information and take steps toward a better tomorrow.

## **BUICK LUCERNE** **CHEVY IMPALA / MONTE CARLO 2006-2010**

- 1 Desconecte el terminal negativo de la batería, a fin de evitar un cortocircuito accidental.
- 2 Desenganche y retire el panel de terminación que rodea el control del radio y del aire acondicionado. (Figura A)

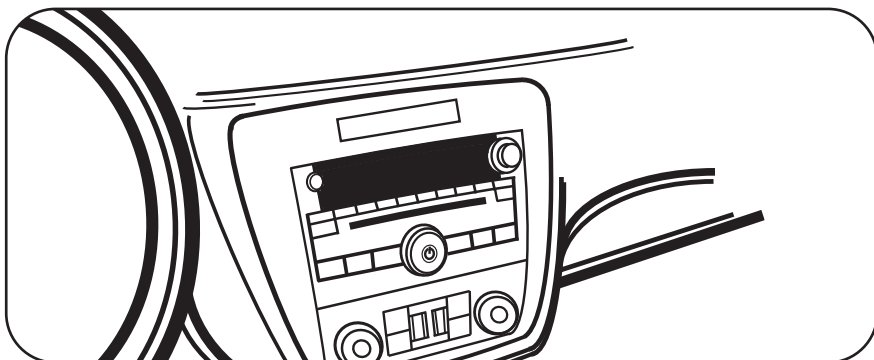
**A**

- 3 Retire (6) tornillos de 9/32 in para extraer el control del radio y del aire acondicionado del subtablero. (Figura B)

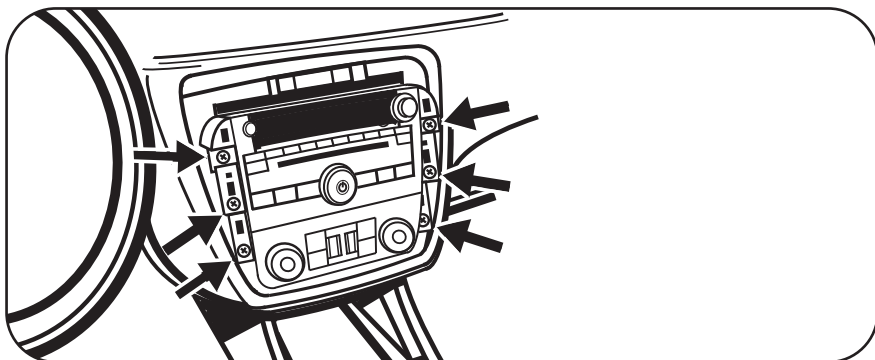
**B**

*Continúe con el montaje del kit.*

**SILVERADO (no incluye los clásicos) / SUBURBAN  
CHEVY AVALANCHE/TAHOE  
GMC YUKON/SIERRA (no incluye los clásicos) 2007-10**

*Nota: Asimismo, remítase a las instrucciones incluidas con el radio de posventa.*

- 1 Desconecte el terminal negativo de la batería, a fin de evitar un cortocircuito accidental.
- 2 Desenganche y retire el panel de terminación del radio. (Figura A)
- 3 Retire (2) tornillos de 8 mm que sujetan el panel de interruptores debajo de los controles de clima. Desenchufe y retire el panel de interruptores. (Figura B)
- 4 Retire (2) tornillos de 8 mm que sujetan los controles de clima. Desenchufe y retire los controles de clima. (Figura B)
- 5 Retire (4) tornillos de 9/32 in que sujetan el radio. Desenchufe y retire el radio. (Figura C)

*Continúe con el montaje del kit.*

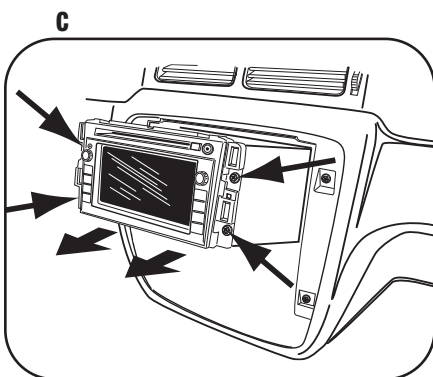
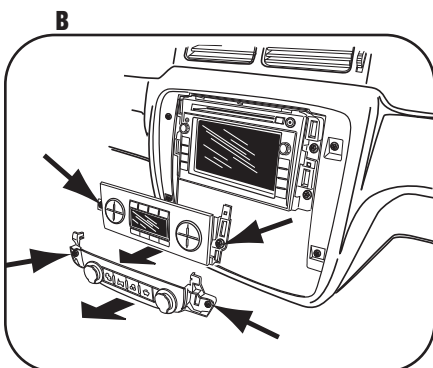
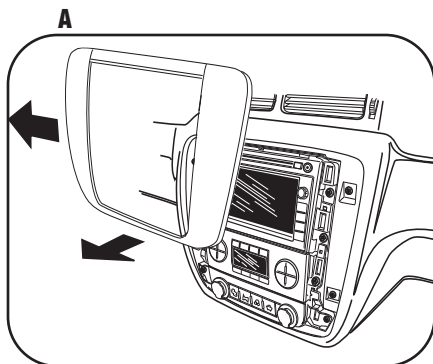



## **CHEVY EXPRESS VAN / GMC SAVANNA 2008-10**

*\*Nota: Asimismo, remítase a las instrucciones incluidas con el radio de posventa.*

- 1 Desconecte el terminal negativo de la batería, a fin de evitar un cortocircuito accidental.
- 2 Retire (2) pernos de 10 mm de la parte de abajo del amortiguador para las rodillas que se encuentra debajo de la columna de la dirección y retire el panel.
- 3 Retire (2) pernos de 10 mm del panel que se encuentra debajo del airbag del tablero del pasajero y retire el panel.
- 4 Quite a presión y retire el panel del radio y del grupo de instrumentos. (Es posible que no sea necesario retirar completamente el panel del radio y del grupo de instrumentos para tener acceso al radio).
- 5 Retire (4) pernos de 9/32 in para retirar el radio.

Continúe con el montaje del kit.

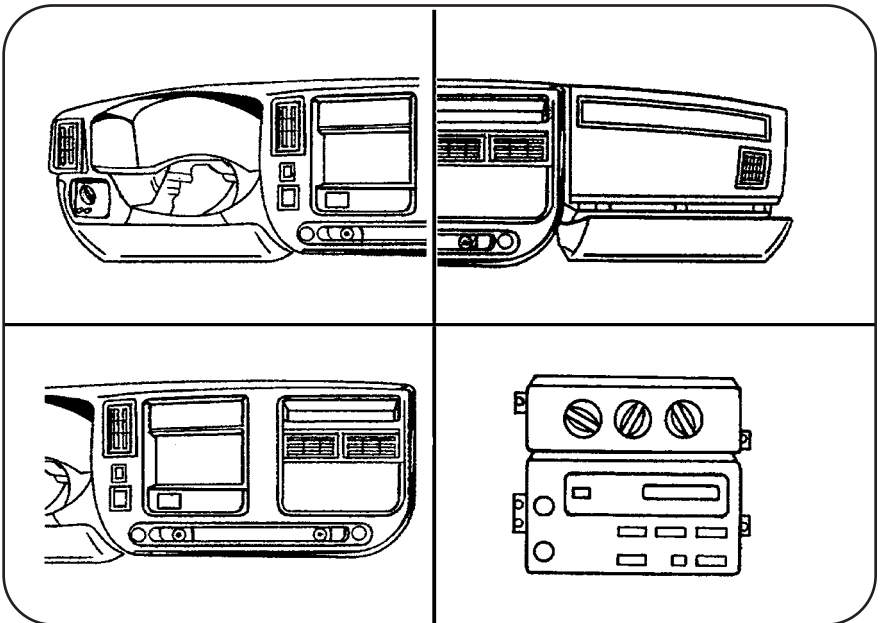

## SUZUKI XL-7 2007-09

*\*Nota: Asimismo, remítase a las instrucciones incluidas con el radio de posventa.*

- 1 Desconecte el terminal negativo de la batería, a fin de evitar un cortocircuito accidental.
- 2 Presione los lados de la cubierta de protección de la palanca de velocidades para liberarla del panel de terminación de la palanca de velocidades. (Figura A)
- 3 Levante la cubierta de protección para poder acceder al tornillo Allen, que sujeta la perilla de la palanca de velocidades a la palanca de velocidades. Afloje el tornillo Allen y retire la perilla de la palanca de velocidades. (Figura B)
- 4 Retire (1) tornillo Torx del panel de terminación de la palanca de velocidades (Figura C), y luego use una herramienta para retirar paneles para quitar a presión el panel de terminación de la palanca de velocidades. Desenchufe y retire el panel. (Figura D)
- 5 Con una herramienta para retirar paneles, quite a presión el panel de terminación del radio. Desenchufe y retire el panel. (Figura E)
- 6 Retire (4) tornillos de 9/32 in que sujetan el radio. Desenchufe y retire el radio.

*Continúe con el montaje del kit.*

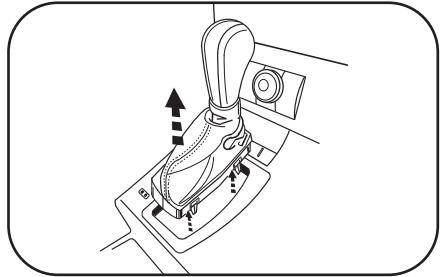
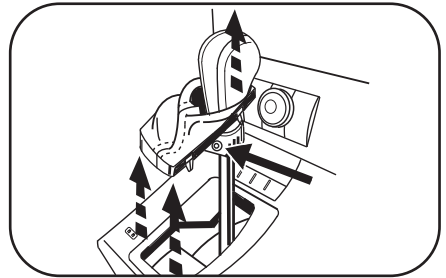
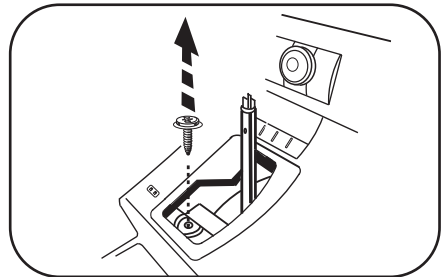
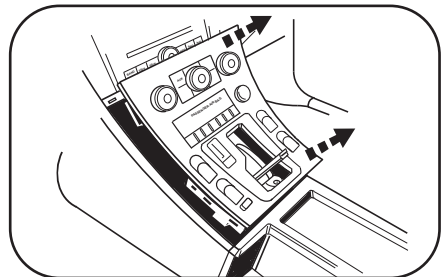
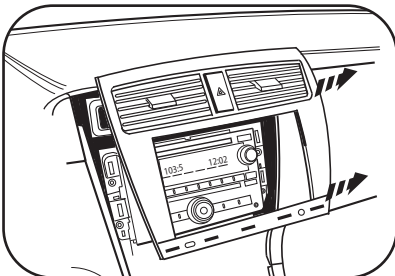
**A**

**B**

**C**

**D**

**E**

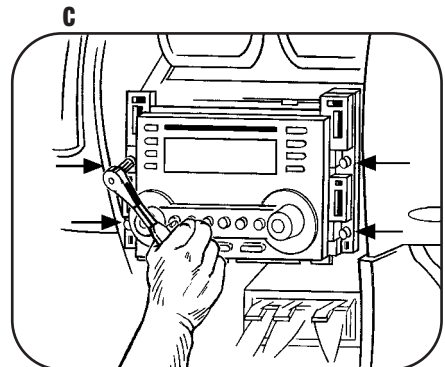
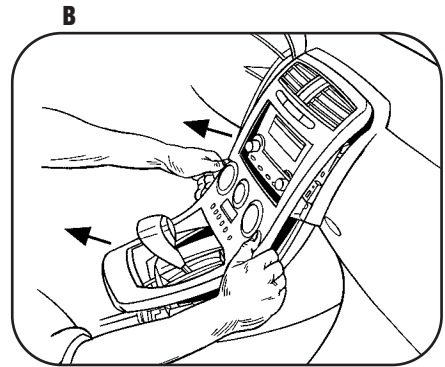
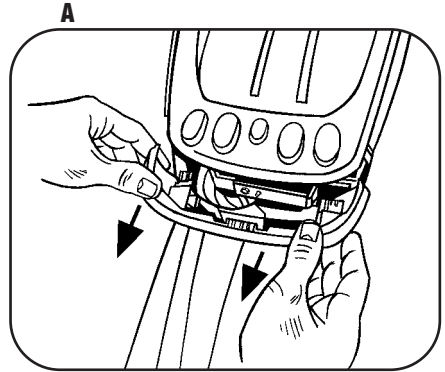
**CHEVROLET EQUINOX 2007-09****PONTIAC TORRENT 2007-09**

*\*Nota: Asimismo, remítase a las instrucciones incluidas con el radio de posventa.*

- 1 Desconecte el terminal negativo de la batería, a fin de evitar un cortocircuito accidental.
- 2 Quite a presión el panel que se encuentra debajo del interruptor del alzacristales y retírelo. Nota: Esto le permite desenchufar el interruptor de las ventanas con mayor facilidad. (Figura A)
- 3 Quite a presión y retire el panel completo que rodea el radio y la palanca de velocidades. (Figura B)
- 4 Retire (4) tornillos de 9/32 in que sujetan el radio. Desenchufe y retire el radio. (Figura C)

*Continúe con el montaje del kit.*



**BUICK ENCLAVE 2008-11 / GMC ACADIA 2007-11**  
**SATURN OUTLOOK 2007-09**

*\*Nota: Asimismo, remítase a las instrucciones incluidas con el radio de posventa.*

- 1 Desconecte el terminal negativo de la batería, a fin de evitar un cortocircuito accidental.
- 2 Desenganche el panel de terminación del radio, incluidos los controles de clima. Desenchufe los controles de clima y retire el panel. (Vea los dibujos)
- 3 Retire (4) tornillos de 9/32 in que sujetan el radio. Desenchufe y retire el radio.

*Continúe con el montaje del kit.*

**BUICK ENCLAVE / CHEVY TRAVERSE**

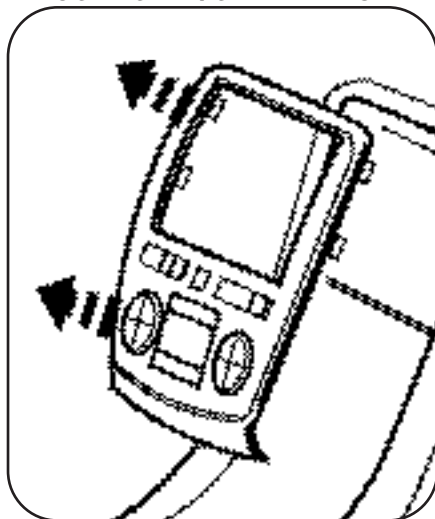

**SATURN OUTLOOK**

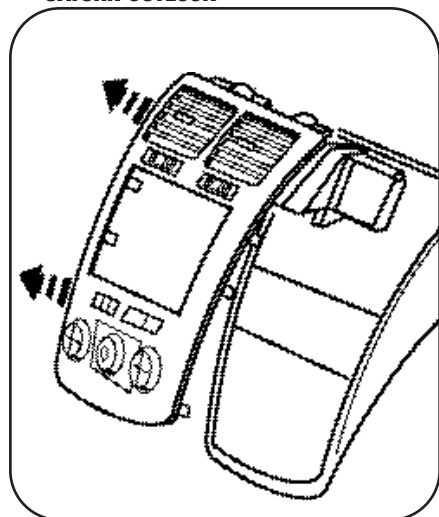

**GMC ACADIA**

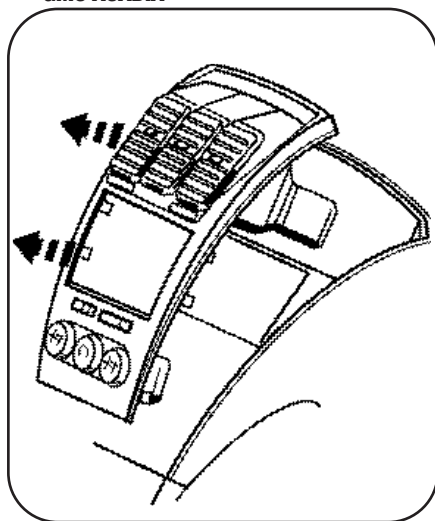

## **HUMMER H2 2008-09**

*\*Nota: Asimismo, remítase a las instrucciones incluidas con el radio de posventa.*

- 1** Desconecte el terminal negativo de la batería, a fin de evitar un cortocircuito accidental.
- 2** Desenganche el panel de terminación del radio, incluidas las rejillas de ventilación del aire acondicionado. Desenchufe cualquier arnés que esté conectado al panel y retire el panel. (Figura A)
- 3** Retire (4) tornillos de 9/32 in que sujetan los controles de clima. Desenchufe y retire los controles de clima.
- 4** Retire (4) tornillos de 9/32 in que sujetan el radio. Desenchufe y retire el radio.

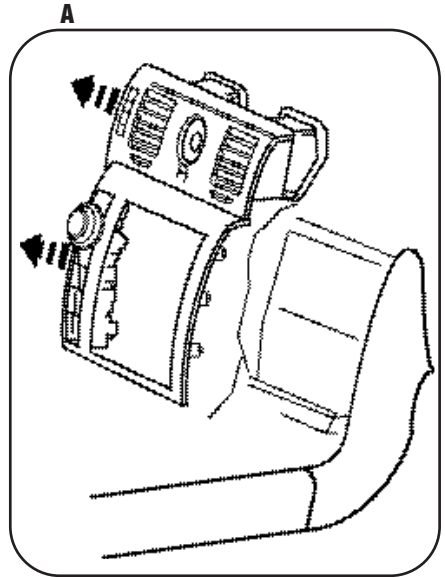

*Continúe con el montaje del kit.*

## SATURN VUE 2008-09

*\*Nota: Asimismo, remítase a las instrucciones incluidas con el radio de posventa.*

- 1 Desconecte el terminal negativo de la batería, a fin de evitar un cortocircuito accidental.
- 2 Desenganche y retire el panel de terminación que está en la parte superior del panel de terminación del radio. (Figura A)
- 3 Retire (2) tornillos Phillips expuestos que se encuentran debajo del panel que se retiró en el paso 2. (Figura B)
- 4 Desenganche y retire el panel de terminación del radio, incluidas las rejillas de ventilación del aire acondicionado. (Figura B)
- 5 Desenganche y retire el panel de terminación que rodea la palanca de velocidades, incluidos los controles de clima. (Figura C)
- 6 Retire (4) tornillos de 9/32 in que sujetan el radio. Desenchufe y retire el radio.

*Continúe con el montaje del kit.*

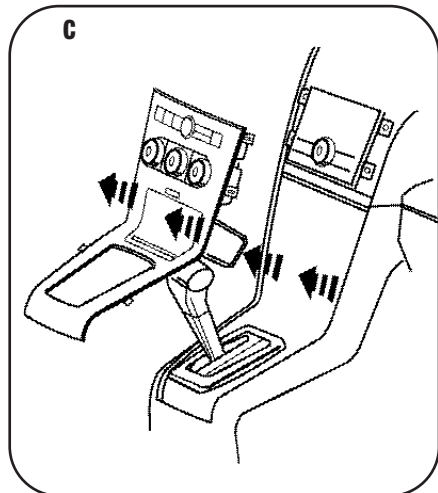
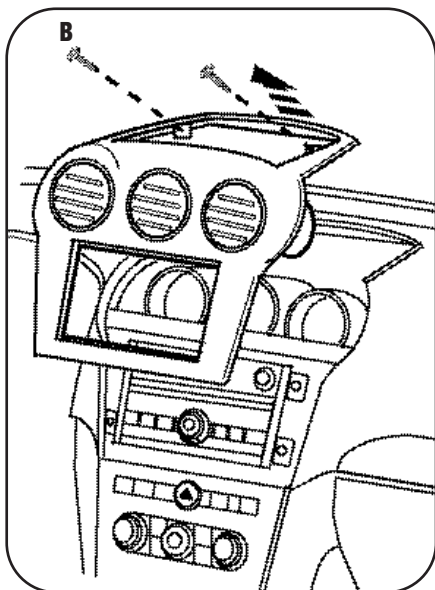
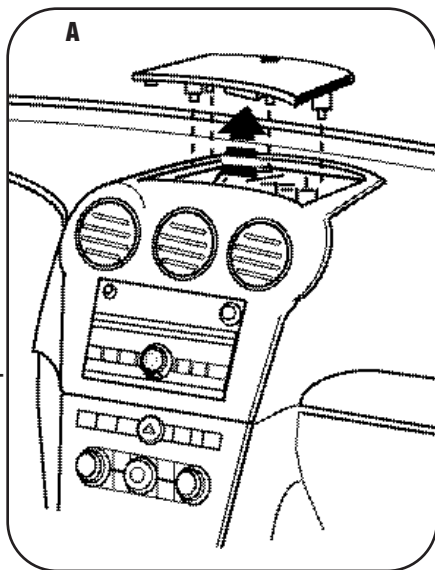

## ACCESORIO PARA RADIO DIN DOBLE

*\*Nota: Asimismo, remítase a las instrucciones incluidas con el radio de posventa.*

**NOTA: SOLO PARA XL-7**

Esquinas superiores de las terminaciones del alojamiento del radio. (Figura A)

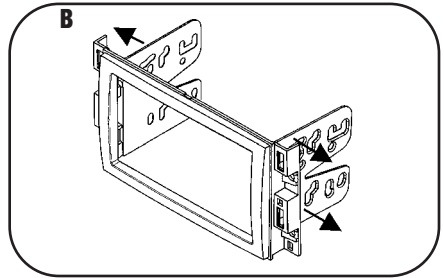
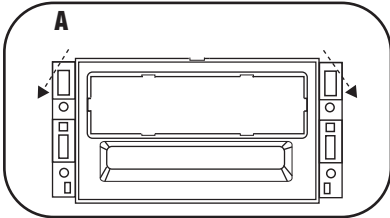

- 1 Deslice el soporte adecuado en la placa de terminación alineando los orificios de la placa de terminación con los ganchos del soporte. (Figura B)
- 2 Deslice la unidad del radio DDIN en el conjunto del soporte de la placa de terminación y sujete la unidad en el kit usando los tornillos suministrados con la unidad central. (Figura C)

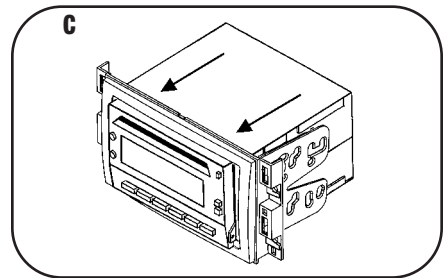

## ACCESORIO PARA UNIDADES ISO APILADAS

**NOTA: SOLO PARA XL-7**

Esquinas superiores de las terminaciones del alojamiento del radio. (Figura A)

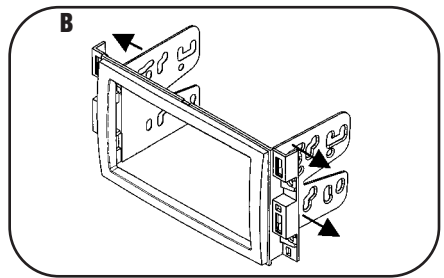
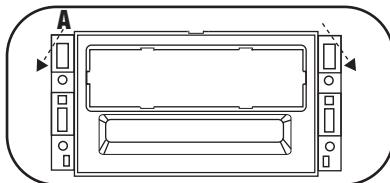

- 1 Deslice el soporte adecuado en la placa de terminación alineando los orificios de la placa de terminación con los ganchos del soporte. (Figura B)
- 2 Deslice las unidades DIN ISO apiladas en el conjunto del soporte de la placa de terminación y sujete las unidades al kit usando los tornillos suministrados con las unidades centrales. (Figura C)

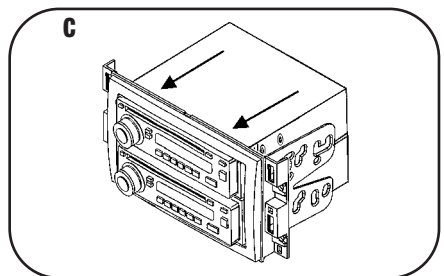

*Continúe con el montaje final.*

# MONTAJE FINAL

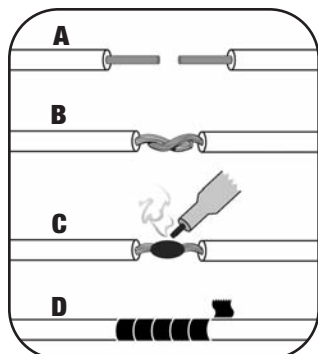

**A) Pele 1/2 in de los extremos de los cables.**

**B) Tuerza los extremos juntos.**

**C) Suelde.**

**D) Encinte.**

- 1 Ubique el arnés del cableado de fábrica en el tablero. Metra recomienda usar el adaptador de acoplamiento adecuado y realizar las conexiones como se muestra. (Aísle y encinte individualmente los extremos de cualquier cable que no esté en uso, a fin de evitar un cortocircuito eléctrico).
- 2 Vuelva a conectar el terminal negativo de la batería y pruebe la unidad para verificar que funcione correctamente.
- 3 Vuelva a montar los conjuntos del radio y tablero en forma inversa al desmontaje.

## CONEXIONES DE CABLEADO FINALES

Realice las conexiones de cableado utilizando el cuadro de códigos de colores de la Alianza de industrias electrónicas (Electronic Industries Alliance, EIA) que se muestra a continuación y las instrucciones incluidas con la unidad central. Metra recomienda realizar las conexiones como se muestra a continuación: Pelar, empalmar, soldar, encintar. Aísle y encinte individualmente los extremos de cualquier cable que no esté en uso, a fin de evitar un cortocircuito eléctrico.

### CÓDIGO DE CABLEADO DE METRA/EIA

Ignición de 12 V/Acc. . . . .	Rojo	Parte delantera derecha (+).....	Gris
Batería de 12 V/memoria.....	Amarillo	Parte delantera derecha (-).....	Gris/negro
Conexión a tierra.....	Negro*	Parte delantera izquierda (+).....	Blanco
Antena eléctrica.....	Azul	Parte delantera izquierda (-).....	Blanco/negro
Encendido Amp.....	Azul/blanco	Parte trasera derecha (+).....	Violeta
Conexión a tierra Amp.....	Negro/blanco	Parte trasera derecha (-) .....	Violeta/negro
Iluminación.....	Naranja	Parte trasera izquierda (+).....	Verde
Atenuador.....	Naranja/blanco	Parte trasera izquierda (-).....	Verde/negro

**\*NOTE:** Cuando no haya un cable negro, conecte a tierra el radio con el chasis del vehículo.

Es posible que no se encuentren todos los colores en todos los conductores como consecuencia de las especificaciones del fabricante.



## Free Manuals Download Website

<http://myh66.com>

<http://usermanuals.us>

<http://www.somanuals.com>

<http://www.4manuals.cc>

<http://www.manual-lib.com>

<http://www.404manual.com>

<http://www.luxmanual.com>

<http://aubethermostatmanual.com>

Golf course search by state

<http://golfingnear.com>

Email search by domain

<http://emailbydomain.com>

Auto manuals search

<http://auto.somanuals.com>

TV manuals search

<http://tv.somanuals.com>