



## MECABLITZ 34 CS-2 digital

Bedienungsanleitung  
Mode d'emploi  
Handleiding

Operating instructions  
Norme per l'uso  
Instrucciones del manejo

<b>1. Sicherheitshinweise</b> .....	<b>6</b>
<b>2. Vorbereiten</b> .....	<b>8</b>
2.1 Stromversorgung .....	8
2.2 Einlegen und Auswechseln der Batterien .....	8
2.3 Montieren / Abnehmen des mecablitz .....	8
2.4 Synchronisation .....	10
2.5 Ein- und Ausschalten des mecablitz .....	10
Automatische Geräteabschaltung .....	10
2.6 Wahl der Betriebsart .....	10
2.7 SLAVE-Funktionsschalter .....	12
<b>3. Automatik-Blitzbetrieb</b> .....	<b>14</b>
<b>4. Manueller Blitzbetrieb</b> .....	<b>16</b>
<b>5. Aufhellblitzen bei Tageslicht</b> .....	<b>18</b>
5.1 Aufhellblitzen im Automatik-Betrieb .....	18
<b>6. Blitz-Belichtungskorrektur</b> .....	<b>20</b>
6.1 Blitz-Belichtungskorrektur im A-Blitzbetrieb .....	20
<b>7. Die Belichtungskontrollanzeige</b> .....	<b>20</b>
<b>8. Ausleuchtung und Vorsatzscheibe</b> .....	<b>22</b>
8.1 Demontage/Montageder Vorsatzscheiben .....	22
<b>9. Drahtloser SLAVE-Betrieb</b> .....	<b>24</b>
1. mecalux-SLAVE-Funktion .....	26
2. mecalux-SLAVE-Funktion mit Messvorblitzunterdrückung .....	28
3. SLAVE-Funktion im drahtlosen Metz-Remote-System .....	28
Drahtloser Controller-Blitzbetrieb .....	32
<b>10. Fehler und Abhilfe, Kundendienst</b> .....	<b>34</b>
<b>11. Technische Daten</b> .....	<b>38</b>

<b>1. Consignes de sécurité</b>	<b>7</b>
<b>2. Préparatifs</b>	<b>9</b>
2.1 Alimentation en courant	9
2.2 Mise en place et remplacement des piles	9
2.3 Fixation/démontage du flash	9
2.4 Synchronisation	11
2.5 Mise en marche et coupure du mecablitz	11
Coupure automatique du flash	11
2.6 Sélection du mode au moyen du sélecteur de mode	11
2.7 Sélecteur de fonction „SLAVE“	13
<b>3. Mode automatique</b>	<b>15</b>
<b>4. Mode manuel du flash</b>	<b>17</b>
<b>5. Fill-in au flash</b>	<b>19</b>
5.1 Fill-in au flash en mode automatique non TTL	19
<b>6. Correction d'exposition</b>	<b>21</b>
6.1 Correction d'exposition en mode automatique	21
<b>7. L'allumage du témoin</b>	<b>21</b>
<b>8. Couverture et complément</b>	<b>23</b>
8.1 Démontage ou montage du diffuseur grand-angle/ complément télé	23
<b>9. Fonctionnement en mode esclave sans cordon</b>	<b>25</b>
1. Fonction esclave mecalux	27
2. Fonction esclave mecalux avec inhibition du pré-éclair de mesure	29
3. Fonction esclave en mode multiframe sans cordon Metz Remote	29
Fonctionnement en mode maître sans cordon	33
<b>10. Erreurs de fonctionnement et solutions, SAV</b>	<b>35</b>
<b>11. Caractéristiques techniques</b>	<b>39</b>

<b>1. Voor uw veiligheid</b>	<b>7</b>
<b>2. Voorbereiden</b>	<b>9</b>
2.1 Voeding	9
2.2 Inleggen en vervangen van de batterijen	9
2.3 Opzetten en afnemen van de mecablitz	9
2.4 Synchronisatie	11
2.5 In- en uitschakelen van de mecablitz.	11
Automatisch uitschakelen.	11
2.6 Keuze van de flitsfunctie met de keuzeschakelaar	11
2.7 SLAVE functieschakelaar	13
<b>3. Automatisch flitsen</b>	<b>15</b>
<b>4. Flitsen met handinstelling</b>	<b>17</b>
<b>5. Invulflitsen bij daglicht</b>	<b>19</b>
5.1 Invulflitsen bij automatisch flitsen.	19
<b>6. Corrigeren van de flitsbelichting</b>	<b>21</b>
6.1 Belichtingscorrectie bij automatisch flitsen	21
<b>7. Aanduiding van de flitscontrole.</b>	<b>21</b>
<b>8. Verlichtingshoek en voorzetvenster</b>	<b>23</b>
8.1 Opzetten, c.q. afnemen van de voorzetvensters	23
<b>9. Draadloos SLAVE-flitsen</b>	<b>25</b>
1. mecalux SLAVE-functie:	27
2. mecalux SLAVE-functie met onderdrukken van de meethulpflits	29
3. SLAVE-functie in het draadloos Metz-Remote-systeem	29
Draadloze Controllerflitsfunctie	33
<b>10. Fouten, remedie, service</b>	<b>35</b>
<b>11. Technische gegevens</b>	<b>39</b>

**Vorwort**  
**Avant-propos**  
**Voorwoord**

**Sehr geehrter Kunde!**

Wir freuen uns, dass Sie sich für unseren mecablitz 34 CS-2 digital entschieden haben.

Um Ihnen den Umgang mit dem mecablitz zu erleichtern, geben wir Ihnen auf den folgenden Seiten eine Anleitung zur Bedienung des Blitzgerätes, sowie einen kurzen Überblick über die verschiedenen Einsatzmöglichkeiten.

Lesen Sie bitte diese Bedienungsanleitung genau durch, auch wenn Ihnen manches auf den ersten Blick nicht so interessant erscheint. Wir haben zwar bei der Konstruktion Wert darauf gelegt, die Handhabung des mecablitz möglichst einfach zu gestalten, aber die Kameras auf denen das Blitzgerät zum Einsatz kommt, bieten doch recht vielfältige Möglichkeiten.

**Schlagen Sie bitte auch die Bildseite am Ende der Bedienungsanleitung auf.**

Wir wünschen Ihnen viel Freude mit dem neuen Metz Blitzgerät.

**Cher client,**

Nous nous réjouissons que vous ayez opté pour l'achat de notre mecablitz 34 CS-2 digital.

Afin de vous faciliter l'utilisation du mecablitz, nous vous proposons aux pages suivantes un mode d'emploi du flash ainsi qu'un bref aperçu des diverses possibilités d'utilisation.

Veuillez lire attentivement ce mode d'emploi, même si certains passages ne vous paraissent pas très intéressants à première vue. Lors de la construction du flash, nous avons certes accordé une grande importance à la facilité d'emploi mais les appareils sur lesquels on l'utilise présentent, eux aussi, de multiples possibilités.

**Tenez également compte des fig. qui se trouvent à la fin de ce mode d'emploi!**

Nous vous souhaitons beaucoup de plaisir avec votre nouveau flash Metz.

**Geachte klant!**

Wij zijn blij, dat u onze mecablitz 34 CS-2 digital hebt gekozen.

Om u het gebruiken van deze mecablitz te vergemakkelijken, geven we u op de volgende bladzijden aanwijzingen voor de omgang met de flitser alsmede een kort overzicht over de verschillende mogelijkheden die deze flitser u biedt.

Lees s.v.p. de gebruiksaanwijzing zorgvuldig door, ook al lijken sommige dingen op het eerste gezicht wellicht minder interessant. We mogen er bij de fabricage dan wel speciaal op hebben gelet de bediening van de flitser zo eenvoudig mogelijk te houden, de camera's waarmee de flitser samen moet werken bieden zoveel mogelijkheden.

**Sla vooral ook de fotopagina achter in de gebruiksaanwijzing open.**

Wij wensen u veel plezier met de nieuwe Metz mecablitz.

## 1. Sicherheitshinweise

- Das Blitzgerät ist ausschließlich zur Verwendung im fotografischen Bereich vorgesehen und zugelassen.
- Nicht aus sehr kurzer Entfernung direkt in die Augen blitzen! Direktes Blitzen in die Augen von Personen und Tieren kann zu Netzhautschädigungen führen und schwere Sehstörungen verursachen – bis hin zur Blindheit!
- In Umgebung von entflammbaren Gasen oder Flüssigkeiten (Benzin, Lösungsmittel etc.) darf das Blitzgerät keinesfalls ausgelöst werden. EXPLOSIONSGEFAHR!
- Auto-, Bus-, Fahrrad-, Motorrad-, oder Zugfahrer etc. niemals während der Fahrt mit einem Blitzgerät fotografieren. Durch die Blendung kann der Fahrer einen Unfall verursachen!
- Nur die in der Bedienungsanleitung bezeichneten und zugelassenen Stromquellen verwenden.
- Batterien nicht öffnen oder kurzschließen!
- Batterien keinesfalls hohen Temperaturen wie intensiver Sonneneinstrahlung, Feuer oder dergleichen aussetzen!
- Verbrauchte Batterien sofort aus dem Gerät entnehmen! Aus verbrauchten Batterien können Chemikalien austreten (sogenanntes „Auslaufen“) und zur Beschädigung des Gerätes führen!
- Batterien dürfen nicht geladen werden.
- Das Blitzgerät nicht Tropf- oder Spritzwasser aussetzen!
- Schützen Sie Ihr Blitzgerät vor großer Hitze und hoher Luftfeuchtigkeit! Bewahren Sie es z.B. nicht im Handschuhfach Ihres Autos auf.
- Nach mehrfachem Blitzen die Vorsatzscheibe nicht berühren. Verbrennungsgefahr!
- Bei Serienblitzaufnahmen mit voller Lichtleistung und kurzen Blitzfolgezeiten nach jeweils 20 Blitzen eine Pause von mindestens 3 Minuten einhalten.
- Wenn Sie den Blitz auslösen, darf kein lichtundurchlässiges Material unmittelbar vor- oder direkt auf der Reflektorscheibe (Blitzfenster) sein. Die Reflektorscheibe darf nicht verschmutzt sein. Es kann sonst wegen des hohen Energieausstoßes zu Verbrennungen oder Fleckenbildung des Materials bzw. der Reflektorscheibe kommen.
- Blitzgerät nicht zerlegen! HOCHSPANNUNG! Reparaturen sollten ausschließlich von einem autorisierten Service ausgeführt werden.
- Anschlußkontakte des Blitzgerätes nicht berühren.
- Wurde das Gehäuse so stark beschädigt, dass Innenteile freiliegen, darf das Blitzgerät nicht mehr betrieben werden. Batterien entnehmen!

## 1. Consignes de sécurité

- L'utilisation du flash est uniquement prévue et autorisée pour le domaine de la photographie.
- Ne jamais déclencher le flash à proximité des yeux! L'amorçage d'un éclair directement devant les yeux de personnes ou d'animaux peut entraîner une lésion de la rétine et occasionner de graves troubles visuels pouvant aller jusqu'à l'aveuglement!
- Le flash ne doit en aucun cas être déclenché à proximité de gaz ou liquides inflammables (essence, dissolvants, etc.) DANGER D'EXPLOSION!
- Les conducteurs de voiture, bus, bicyclette, moto, train, etc. ne devront jamais photographier au flash lorsque le véhicule est en marche. Du fait de l'éblouissement, le conducteur pourrait causer un accident!
- N'utiliser que les sources de courant décrites dans le mode d'emploi et autorisées
- Ne jamais ouvrir ou court-circuiter les piles!
- Ne jamais exposer les piles à une très haute température telle qu'un fort rayonnement solaire, un feu ou autre!
- Retirer immédiatement les piles usées de l'appareil! Des substances chimiques peuvent s'écouler des piles usées (ce que l'on appelle une « fuite ») et causer des dommages au flash!
- Ne pas recharger les piles.
- Maintenir le flash à l'abri des gouttes d'eau et des éclaboussures!
- Ne pas soumettre le flash à une trop grande chaleur ou à une trop forte humidité de l'air! Ne pas ranger le flash dans la boîte à gants de la voiture p. ex.
- En cas d'utilisation répétée du flash, ne pas toucher à la glace diffusante. Danger de brûlure!
- En cas de séries de photos veiller à faire une pause d'au moins 3 minutes après 20 éclairs.
- Au moment de déclencher un éclair, il ne doit pas y avoir de matière opaque directement devant ni sur la glace du réflecteur (fenêtre du flash) La glace du réflecteur ne doit pas être souillée. L'énergie de l'éclair peut en effet provoquer des brûlures ou des taches sur la matière opaque ou sur la glace du réflecteur.
- Ne pas démonter le flash! HAUTE TENSION! Les réparations ne devront être effectuées que par un agent autorisé.
- Ne pas toucher aux contacts du flash.
- Au cas où le boîtier serait si fortement endommagé que les éléments intérieurs seraient visibles, ne plus utiliser le flash. Enlever les piles!

## 1. Voor uw veiligheid

- De flitser is alleen bedoeld en toegelaten voor gebruik binnen het fotografische bereik.
- Nooit vanaf korte afstand in iemands ogen flitsen! Een flits vlak voor de ogen van mens of dier kan tot beschadiging van het netvlies leiden en zware oogafwijkingen veroorzaken - tot blindheid toe.
- De flitser mag in geen geval worden ontstoken in een omgeving waarin zich makkelijk ontvlambare gassen of vloeistoffen (benzine, oplosmiddelen enz.) bevinden. GEVAAR VOOR EXPLOESIE !
- Auto- of buschauffeurs, treinbestuurders of motorrijders nooit tijdens het rijden met een flitser fotograferen. Door de verblinding zou deze een ongeluk kunnen veroorzaken!
- Gebruik alleen de in de gebruiksaanwijzing opgegeven en toegelaten voedingsbronnen.
- Batterijen, accu's enz. niet openen of kortsluiten!
- Stel batterijen, accu's in geen geval bloot aan hoge temperaturen zoals intensieve zonbestraling, vuur o.i.d.!
- Gooi lege batterijen, accu's enz. niet in vuur!
- Neem lege batterijen onmiddellijk uit het apparaat! Uit „lege“ batterijen kunnen chemicaliën lekken (het zogenaamde „uitlopen“) die het apparaat kunnen beschadigen!
- Batterijen alleen verwisselen als het apparaat is uitgeschakeld!
- Batterijen mogen niet worden opgeladen!
- Stel flitser en oplaadapparaat niet bloot aan drup- of spatwater!
- Bescherm uw flitser tegen grote hitte en hoge luchtvochtigheid! Laat de flitser niet in het handschoenkastje van de auto liggen!
- Na meerdere flitsen achterelkaar niet aan het lichtvenster komen. Gevaar voor verbranden!
- Wanneer u een flits ontsteekt mag er zich geen ondoorzichtig materiaal direct of vlak bij het lichtvenster bevinden. Het lichtvenster mag niet vuil zijn. Als u hier niet op let, kan dat materiaal of het lichtvenster zelf door de hoge energie van het flitslicht in brand raken of brandvlekken oplopen.
- Bij flitsseries met vol vermogen wordt het lichtvenster door de hoge lichtenergie sterk verhit. De mecablitz is tegen oververhitting beschermd doordat hij de oplaadtijden dan verlengt.
- Voer geen elektrische, mechanische of wat voor veranderingen ook, uit.
- Gebruik alleen originele METZ accessoires.
- Haal de flitser niet uit elkaar! HOOGSPANNING! Binnen in het apparaat bevinden zich geen onderdelen die door leken kunnen worden gerepareerd.
- Raak de aansluitcontacten van de flitser niet aan.
- Als de flitser eens zo beschadigd zou raken, dat zijn „ingewanden“ zichtbaar zijn, mag de flitser niet meer worden gebruikt. Neem de batterijen er uit!

## 2. Vorbereiten

### 2.1 Stromversorgung

Das Blitzgerät wird mit 2 Lithium Batterien Typ CR2 betrieben werden. Dieser Batterietyp ist viele Jahre fast ohne Energieverlust lagerfähig und somit für gelegentlichen Amateurlitzzbetrieb sehr geeignet.

Die Batterien sind leer bzw. verbraucht, wenn die Blitzfolgezeit bei Vollblitzen über 60 Sek. ansteigt. Wenn Sie den mecablitz längere Zeit nicht benutzen, entfernen Sie bitte die Batterien aus dem Gerät.



Bild 1  
Fig. 1  
Afb. 1

### 2.2 Einlegen und Auswechseln der Batterien

- Schalten Sie das Blitzgerät mit dem Hauptschalter (3) aus.
- Drücken Sie den Entriegelungsknopf (5) (Bild 1), schieben den Batteriefachdeckel nach rechts und klappen diesen auf (Bild 2).
- Setzen Sie die Batterien entsprechend den angegebenen Batteriesymbolen ein.

Die beiliegenden Lithium-Batterien sind Verbrauchsmaterialien und unterliegen nicht unseren Garantieb Bestimmungen.

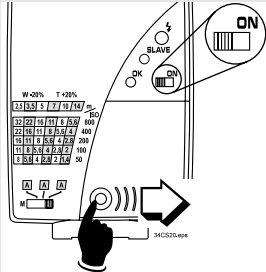
Nach dem Einlegen der Batterien den Batteriefachdeckel zuklappen und nach links verschieben, bis Entriegelungsknopf hörbar einrastet.



Bild 2  
Fig. 2  
Afb. 2

- ☞ **Achten Sie beim Einsetzen der Batterien darauf, dass + Pol und - Pol wie auf den Symbolen angezeigt liegen. Vertauschte Pole können zur Zerstörung des Gerätes führen! Ersetzen Sie immer beide Batterien durch gleiche Batterien desselben Herstellertyps mit gleicher Kapazität!**

**Verbrauchte Batterien gehören nicht in den Hausmüll! Geben Sie verbrauchte Batterien bei den entsprechenden Sammelstellen ab.**

### 2.3 Montieren/ Abnehmen des mecablitz

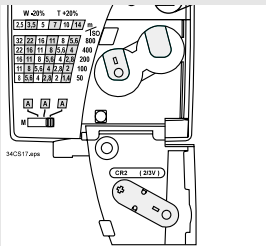
- ☞ **Verschiedene Sony-Kameras haben einen Zubehörschuh, der nicht der DIN-Norm entspricht. Bei Verwendung eines „34 CS-2 digital“ empfehlen wir ausschliesslich die Verwendung der mitgelieferten Kameraschiene.**

### Montieren:

- mecablitz mit dem Hauptschalter (3) ausschalten.
- Klemmscheibe (9) gegen das Gehäuse ganz nach oben drehen.

### Batterie-Entsorgung

Deutschland: Als Verbraucher sind Sie gesetzlich verpflichtet, gebrauchte Batterien zurückzugeben.

Diese Zeichen finden Sie auf schadstoffhaltigen Batterien:

- Pb = Batterie enthält Blei
- Cd = Batterie enthält Cadmium
- Hg = Batterie enthält Quecksilber
- Li = Batterie enthält Lithium





## 2. Préparatifs

### 2.1 Alimentation en courant

Le flash ne peut fonctionner qu'avec 2 piles au lithium type CR2. Ce type de piles peut être stocké pendant des années sans perte de capacité, ce qui est idéal pour l'utilisation sporadique du flash.

Les piles sont vides ou usées lorsque le temps de recyclage à pleine puissance dépasse 60 sec. Si vous n'utilisez pas le mecablitz pendant un certain temps, enlevez les piles du flash.

### 2.2 Mise en place et remplacement des piles

- Couper le flash avec l'interrupteur général ③.
- Presser le bouton de déverrouillage ⑤ (fig. 1). Repousser le couvercle du compartiment des piles vers la droite et l'ouvrir en le soulevant (fig. 2).
- Introduire les piles en veillant à respecter les symboles.

Les piles au lithium jointes au flash sont des matériels que nous utilisons seulement mais ne fabriquons pas et ne sont pas soumises à nos clauses de garantie.

Après la mise en place des piles, refermer le couvercle du compartiment des piles et le repousser vers la gauche jusqu'à ce le bouton de déverrouillage produise un déclic.

 **Lors de la mise en place des piles, veillez à respecter les symboles + et -. L'inversion des pôles peut causer au flash des dommages irréparables ! Remplacez toujours les deux piles par deux mêmes piles du même fabricant et de même capacité ! Ne jetez pas les piles usées à la poubelle ! Apportez les piles usées à un point de collecte.**

### 2.3 Fixation/démontage du flash

 **Différents appareils Sony sont munis d'une griffe porte-accessoires qui ne correspond pas aux normes DIN. En cas d'utilisation d'un appareil "34 CS-2 digital", nous recommandons d'utiliser exclusivement la barrette comprise dans la livraison.**

#### Fixation:

- Couper le mecablitz avec l'interrupteur général ③.
- Tourner le disque de serrage ⑨ vers le haut jusqu'en butée contre le boîtier.
- Engager le mecablitz avec son sabot ⑩ à fond dans la barrette, dans le support esclave ou dans la griffe porte-accessoires de l'appareil photo.

## 2. Vorbereiden

### 2.1 Voeding

De flitser werkt alleen met 2 lithiumbatterijen, type CR2. Dit type batterij kan vele jaren zonder zelfontlading worden opgeslagen en is dus voor het amateur-gebruik van af en toe een paar flitsen, uitstekend geschikt.

De batterijen zijn leeg, c.q. verbruikt, als de tijd tussen opeenvolgende flitsen langer wordt dan 60 s. Als u de mecablitz gedurende langere tijd niet denkt te gebruiken, neem dan s.v.p. de batterijen uit het apparaat.

### 2.2 Inleggen en vervangen van de batterijen

- Schakel de flitser uit met de hoofdschakelaar ③.
- Druk op de ontgrendelingsknop ⑤ (afb. 1), schuif het deksel van het batterijvak naar rechts en klap het op (afb. 2).
- Leg de batterijen overeenkomstig de aangegeven symbolen in.

De meegeleverde lithiumbatterijen zijn verbruiksmateriaal en vallen niet onder onze garantiebepalingen.

Na het inleggen van de batterijen het deksel van het batterijvak dichtklappen en naar links schuiven tot de ontgrendelingsknop hoorbaar inklikt.

 **Let er bij het inzetten van de batterijen op, dat de + en de - polen liggen zoals door de symbolen wordt aangegeven. Als ze omgekeerd liggen kan de flitser kapot gaan! Vervang altijd beide batterijen tegelijk door nieuwe van een zelfde type van dezelfde fabrikant en met een zelfde capaciteit! Verbruikte batterijen horen niet bij het huisvuil! Lever ze in op het adres waar u nieuwe koopt.**

### 2.3 Opzetten en afnemen van de mecablitz

 **Sommige Sony camera's hebben een accessoirischoen die niet met de DIN-norm overeenkomt. Bij gebruik van een "34 CS-2 digital" bevelen wij aan, uitsluitend de meegeleverde camerabeugel toe te passen.**

#### Opzetten:

- Schakel de mecablitz uit met de hoofdschakelaar ③
- draai de klemschijf ⑨ van de flitser geheel naar boven tegen het flitserhuis;
- Schuif de mecablitz met de aansluitvoet ⑩ tot de aanslag in de flitsbeugel, in de SLAVE-standaardvoet of in de flitsschoen van de camera.
- Draai nu de klemschijf ⑨ geheel tegen de flitsbeugel, de slave-standaardvoet of het camerahuis zodat de flitser vastgeklemd wordt.

## Vorbereiten Préparatifs Vorbereiden

- Schieben Sie den mecablitz mit dem Anschlußfuß ⑩ bis zum Anschlag in die Blitzschiene, den Slave-Standfuß oder in den Blitzschuh der Kamera.
- Klemmscheibe ⑨ gegen die Blitzschiene, den Slave-Standfuß oder das Gehäuse der Kamera ganz nach unten drehen damit das Blitzgerät festklemmt.

### **Abnehmen:**

- vor dem Abnehmen das Blitzgerät ausschalten.
- Klemmscheibe ⑨ gegen das Gehäuse des Blitzgerätes ganz nach oben drehen und das Blitzgerät von der Kamera abziehen.

**⚠** *Ein in die Kamera eingebauter Blitz darf nur dann zusätzlich verwendet werden, wenn er vollständig in seine Arbeitsposition ausgeklappt werden kann! Ein nicht vollständig ausgeklapptes Kamerablitzgerät kann u.U. beim Auslösen der Kamera beschädigt werden.*

## 2.4 Synchronisation

Die Synchronverbindung vom Blitzgerät zur Kamera wird beim Einschieben des Blitzgerätes in den Zubehörschuh der Kamera automatisch hergestellt.

Bei Kameras ohne Mittenkontakt kann die Synchronverbindung auch mit einem Synchronkabel (36-50 normal oder 36-52 Spiral, Sonderzubehör) hergestellt werden.

## 2.5 Ein- und Ausschalten des mecablitz

Zum Einschalten den Hauptschalter ③ in die Position „ON“ schieben (Bild 3). Wenn die Blitzbereitschaft erreicht ist, leuchtet die grüne Blitzbereitschaftsanzeige.

Zum Ausschalten den Hauptschalter ③ nach links schieben.

### **Automatische Geräteabschaltung**

Um eine versehentliche Entladung der Batterien zu vermeiden, schaltet das Gerät ca. 8 Minuten -

- nach dem Einschalten,
- nach dem Auslösen eines Blitzes ab, um Strom zu sparen.

**⚠** *Beachten Sie, dass die automatische Geräteabschaltung auch im SLAVE-Betrieb wirksam ist!*

Die grüne Blitzbereitschaftsanzeige ① erlischt.

Zum Wiedereinschalten den mecablitz mit dem Hauptschalter ③ aus- und einschalten.

**⚠** *Wenn Sie den mecablitz nicht betreiben, so schalten Sie ihn grundsätzlich mit dem Hauptschalter ③ aus!*



Bild 3  
Fig. 3  
Afb. 3

- Tourner le disque de serrage ⑨ pour l'appliquer contre la barrette, le support esclave ou la griffe porte-accessoires en vue de bloquer le flash.

### Démontage:

- Débrancher le flash avant de le démonter.
- Tourner le disque de serrage ⑨ vers le haut jusqu'en butée contre le boîtier et enlever le flash de l'appareil photo.

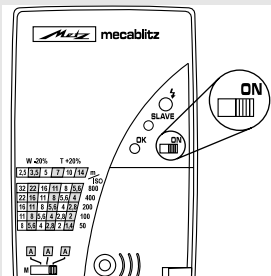
☞ **Pour pouvoir utiliser en supplément un flash intégré dans l'appareil photo, il faut que ce flash puisse être entièrement sorti en position de travail! Un flash intégré qui ne peut pas être entièrement sorti peut éventuellement être endommagé au moment du déclenchement de l'appareil photo.**

## 2.4 Synchronisation

La liaison de synchronisation entre le flash et l'appareil photo est établie automatiquement lors de la mise en place du flash dans la griffe.

Pour les boîtiers sans contact central, on peut également l'établir au moyen d'un câble de synchronisation (36-50 normal ou 36-52 spiralé, accessoires en option).

## 2.5 Mise en marche et coupure du mecablitz

Pour mettre le flash en marche, mettre l'interrupteur général ③ sur la position «ON» (fig. 3). Lorsque le flash est prêt à fonctionner, le témoin de recyclage vert s'allume.

Pour couper le mecablitz, repousser l'interrupteur général ③ vers la gauche sur la position «OFF».

### Coupure automatique du flash

Pour éviter la décharge involontaire des piles, l'appareil s'éteint au bout d'env. 8 minutes

- après la mise en marche

- après le déclenchement d'un éclairce qui économise du courant.

☞ **Notez que la coupure automatique du flash est également active dans la fonction ESCLAVE !**

Le témoin de recyclage vert du flash ① s'éteint.

Pour remettre le mecablitz en marche, le brancher et le débrancher avec l'interrupteur général ③.

☞ **Si vous n'utilisez pas le mecablitz, coupez-le au moyen de l'interrupteur général ③ !**

## 2.6 Sélection du mode au moyen du sélecteur de mode ⑥

Le sélecteur de mode ⑥ permet de commuter le mecablitz dans le mode automatique A (3 diaphragmes automa-

### Afnemen:

- Vóór het afnemen de flitser uitschakelen.
- draai de klemschijf ⑨ van de flitser geheel naar boven tegen het flitserhuis en neem de flitser los van de camera.

☞ **Een in de camera ingebouwde flitser mag alleen worden gebruikt als deze geheel uitgekapt kan worden! Een niet helemaal uitgekapte ingebouwde cameraflitser kan onder bepaalde omstandigheden bij het ontspannen van de camera beschadigd worden.**

## 2.4 Synchronisatie

De synchronverbinding tussen camera en flitser vindt, als de flitser in de flitsschoen van de camera wordt gestoken, automatisch plaats.

Bij camera's zonder middencontact kan de synchronverbinding ook met een flitskabel (36 - 50 normaal of 36 - 52 gespiraliseerd, accessoires) plaatsvinden.

## 2.5 In- en uitschakelen van de mecablitz

Voor het inschakelen van de flitser schuift u de hoofdschakelaar ③ in de stand „ON“ (afb. 3). Als de flitser opgeladen is, licht de groene LED als paraatheidsaanduiding op.

Voor het uitschakelen de schakelaar ③ in de „OFF“ stand schuiven.

### Automatisch uitschakelen

Om te voorkomen dat de batterijen per ongeluk leeg lopen schakelt het apparaat zich ong. 8 min.

- na het inschakelen of

- na het ontsteken van een flits uit, om stroom te besparen.

☞ **Let er op, dat de automatische uitschakeling ook in de SLAVE-functies werkzaam is!**

De groene paraatheidsaanduiding ① dooft. Om de mecablitz opnieuw in te schakelen, zet u de hoofdschakelaar ③ op uit (OFF) en weer op aan (ON).

☞ **Als u de mecablitz niet gebruikt, schakel hem dan in principe met de hoofdschakelaar ③ uit!**

## 2.6 Keuze van de flitsfunctie met de keuzeschakelaar ⑥

Met de keuzeschakelaar ⑥ wordt de mecablitz in de automatisch flitsfunctie A (u kunt uit 3 werkdiagramma's kiezen) of in de flitsfunctie met handinstelling M gezet.

☞ **De stand van de keuzeschakelaar ⑥ is in de SLAVE-functie in het draadloos Metz-Remote-systeem van geen betekenis.**

## **2.6 Wahl der Betriebsart mit dem Betriebsartenschalter ⑥**

Mit dem Betriebsartenschalter ⑥ wird der Mecablitz in den Automatik-Blitzbetrieb A (3 Automatikblenden stehen zur Auswahl) oder den manuellen Betrieb M geschaltet.

 **Der Schalterstellung des Betriebsartenschalters ⑥ hat in der SLAVE-Funktion im drahtlosen Metz-Remote-System keine Bedeutung.**

## **2.7 SLAVE-Funktionsschalter ⑫**

Im normalen Blitzbetrieb wird der Mecablitz im Zubehörschuh der Kamera montiert und über den Synchronkontakt im Blitzgerätefuß bzw. über eine Synchronkabelverbindung zur Kamera ausgelöst. Für diesen Betrieb ist der SLAVE-Funktionsschalter ⑫ in die Position 0 zu schalten.

Für den Betrieb als SLAVE-Blitzgerät mit drahtloser Blitzauslösung ist der SLAVE-Funktionsschalter ⑫ je nach SLAVE-Betriebsart in die Position 1 bzw. die Position 2 zu schalten. Näheres zu den SLAVE-Betriebsarten siehe Seite 24.

tiques ai choix) ou dans le mode manuel M.

 **La position du sélecteur de mode ⑥ est sans importance pour la fonction „esclave“ dans le mode multiflash sans cordon Metz Remote.**

## 2.7 Sélecteur de fonction „SLAVE“ ⑫

En utilisation normale, le mecablitz se place dans la griffe porte-accessoires de l'appareil et est déclenché par le contact de synchronisation dans le sabot du flash ou par un cordon de synchronisation qui le relie à l'appareil. Pour ce mode d'utilisation, le sélecteur SLAVE ⑫ sera placé sur la position 0.

Pour l'emploi en flash „esclave“ avec déclenchement sans cordon, le sélecteur SLAVE ⑫ sera placé sur la position 1 ou 2 selon le mode „esclave“ voulu. Pour plus de détails concernant les modes „SLAVE“, voir page 25.

## 2.7 SLAVE functieschakelaar ⑫

In de normale flitsfuncties wordt de mecablitz in de accessoireschoen van de camera gezet en via het synchrooncontact in de voet dan de flitser, c.q. via een flitskabel met de camera, ontspannen. Voor deze functie moet de SLAVE-functieschakelaar ⑫ in de stand 0 worden gezet.

Voor de functie als SLAVE-flitser met draadloze flitsontsteking moet de SLAVE-functieschakelaar ⑫ afhankelijk van de SLAVE-functie in stand 1, c.q. in stand 2 worden gezet. Zie pag. 25 voor details betreffende de SLAVE-functies

### 3. Automatik-Blitzbetrieb

**i** Im Automatik-Blitzbetrieb mißt der Foto-Sensor <sup>⑬</sup> des Blitzgerätes das vom Objekt reflektierte Licht. Das Blitzgerät unterbricht die Lichtabstrahlung nach Erreichen der erforderlichen Lichtmenge.

Dadurch muss bei einer Entfernungsänderung keine neue Blendenberechnung und Einstellung vorgenommen werden, solange sich das Objekt innerhalb des Automatik-Blitzbereichs befindet.

#### Einstellvorgang für den Automatik-Betrieb (Bild 4):

Beispiel: Objektabstand 5 m

Filmempfindlichkeit ISO 100/21° <sup>②</sup>

Objektivbrennweite z.B. 50mm (Kleinbildformat)

Der mecablitz wird ohne vorgeschwenkte Reflektorsatzscheibe <sup>⑧</sup> betrieben.

Der Beleuchtungsabstand von 5 m erlaubt, bei Beachtung der max. Reichweite <sup>①</sup>, die Automatikblenden <sup>③</sup> 4 und 2 (siehe Tabelle auf Geräterückwand). Die max. Reichweite bei der Automatikblende 4 beträgt 7 m, bei Automatikblende 2 beträgt die Reichweite 14 m. Der min. Beleuchtungsabstand beträgt etwa 10% der max. Reichweite.

**☞ Das Objekt sollte sich im mittleren Drittel des Entfernungsbereiches befinden. Damit wird der Elektronik genügend Spielraum zum Ausgleich gegeben, wenn es erforderlich ist.**

- Betriebsartenschalter <sup>④</sup> auf die gewünschte Automatikblende stellen.

Mit Rücksicht auf einen kleinstmöglichen Schärfentiefenbereich (bei Portraitaufnahmen erwünscht) empfehlen wir die Automatikblende 2. Für Gruppenaufnahmen, bei denen viele Personen hintereinander versetzt sind, empfehlen wir die Automatikblende 4 wegen des größeren Schärfentiefenbereichs.

- Blitzgerät mit dem Hauptschalter <sup>③</sup> einschalten.
- Den Slave-Funktionsschalter <sup>⑫</sup> auf die Position 0 stellen.
- gewählte Automatikblende auch am Objektiv der Kamera einstellen.
- Kamera auf Blitzsynchronzeit oder länger einstellen.
- Blitzbereitschaft abwarten - grüne Blitzbereitschaftsanzeige <sup>①</sup> leuchtet.

**☞ Vorsicht bei Zoomobjektiven !**

**Diese können bauartbedingt einen Lichtverlust von bis zu einer Blendenstufe verursachen. Sie können auch bei unterschiedlichen Brennweitereinstellungen verschiedene effektive Blendenwerte haben. Dies gegebenenfalls durch manuelle Korrektur der Blendeneinstellung am Blitzgerät kompensieren !**

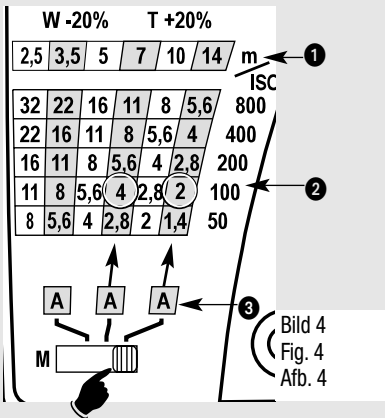

### 3. Mode automatique

i

*En mode automatique non TTL, le senseur ③ incorporé au flash mesure la lumière réfléchie par le sujet et commande l'interruption de l'éclair dès que la quantité de lumière est suffisante pour une exposition correcte.*

Ceci évite d'avoir à recalculer l'ouverture et à corriger les réglages à chaque modification de l'éloignement du sujet, tant que ce dernier se situe dans la zone de portée affichée en automatique.

#### Procédure de réglage du mode automatique (fig. 4)

Exemple : distance flash-sujet 5 m

sensibilité du film 100 ISO / 21° ②

distance focale par ex. 50 mm (en 24x36)

Le mecablitz est utilisé sans le complément ③.

*Pour une distance flash-sujet de 5 m on peut, en respectant la portée maximale ①, sélectionner des ouvertures automatiques ③ de 4 et 2 (voir tableau au dos de l'appareil). La portée maximale est de 7 m avec une ouverture automatique de 4 et de 14 m avec une ouverture automatique de 2. La distance minimum flash-objet doit correspondre à env. 10 % de la portée maximum.*

 **Le sujet devrait se situer dans le tiers médian de la zone de portée. L'électronique disposera ainsi d'une marge d'adaptation suffisante dans les situations où cela est nécessaire.**

- Mettre le sélectionneur ④ sur l'ouverture automatique souhaitée.

*Pour une profondeur de champ minimum (souhaitable pour les portraits), nous recommandons une ouverture automatique de 2. Pour photographier des groupes de personnes les unes derrière les autres, nous recommandons une ouverture automatique de 4 du fait de la plus grande profondeur du champ.*

- Mettre le flash en marche à l'aide de l'interrupteur général ③.
- Placer le sélecteur de fonction SLAVE ⑫ sur la position 0
- Régler l'ouverture automatique souhaitée sur l'objectif de l'appareil photo.
- Régler l'appareil photo sur la vitesse de synchro ou sur des vitesses d'obturation plus lentes.
- Attendre que le témoin de recyclage vert ↓ ① s'allume.

 **Les zooms demandent une attention particulière ! Suivant leur construction, ils peuvent occasionner une perte de lumière pouvant atteindre une valeur équivalente à une division du diaphragme. De plus, l'ouverture réelle peut varier avec la distance focale. Le cas échéant, il faudra corriger manuellement l'ouverture sur le flash.**

### 3. Automatisch flitsen

i

*Bij automatisch flitsen meet de fotosensor ③ van de flitser het door het onderwerp gereflecteerde licht. De flitser stopt de flits zodra hij voldoende licht heeft gegeven.*

Bij het veranderen van de flitsafstand hoeft daarom het diafragma niet opnieuw te worden berekend, zolang het onderwerp zich maar binnen het bereik voor automatisch flitsen van de flitser bevindt.

#### Instellen voor automatisch flitsen (afb. 4):

Voorbeeld: onderwerpsafstand 5 m

Filmgevoeligheid ISO 100/21° ②

Objectiebrandpuntsafstand bijv. 50 mm (kleinbeeld)

De mecablitz wordt zonder voorzetvenster ③ gebruikt.

*De flitsafstand van 5 m maakt het mogelijk, met inachtneming van de max. flitsreikwijdte ① 4 en 2 als werkdiafragma's ③ te gebruiken (zie de tabel aan de achterzijde van de flitser). De flits reikt bij diafragma 4 tot max. 7m en bij diafragma 2 tot max. 14 m. De minimale flitsafstand bedraagt ongeveer 10% van de maximale reikwijdte.*

 **Het onderwerp moet zich ongeveer in het middelste derde deel van het afstandsbereik bevinden. Daarmee krijgt de elektronica voldoende speelruimte om zich bij te stellen indien dat nodig is.**

- De functieschakelaar ⑥ op het gewenste werkdiafragma zetten.

*Met het oog op een zo klein mogelijk scherptediepte (vooral wenselijk bij portretopnamen) bevelen wij daarvoor diafragma 2 aan. Voor groepsopnamen waarbij veel personen achterelkaar zijn opgesteld, diafragma 4 wegens het grotere scherptedieptebereik.*

- Schakel de flitser in met de hoofdschakelaar ③;
- Zet de SLAVE-functieschakelaar ⑫ in de stand 0!
- stel het gekozen diafragma ook op de camera in;
- stel op de camera de flitsynchronisatietijd in of een langere;
- even afwachten tot de flitser is opgeladen - de groene paraatheidsaanduiding ↓ ① licht op.

 **Voorzichtig bij zoomobjectieven!**

**Deze kunnen, afhankelijk van hun bouw, een verlies aan licht van een hele diafragmastop veroorzaken. Ze kunnen ook bij verschillende brandpuntsafstanden een verschillende effectieve diafragmawaarde hebben. Dit eventueel met de hand corrigeren door de diafragma-instelling op de flitser te veranderen!**

**Manueller Blitzbetrieb**  
**Mode manuel du flash**  
**Flitsen met handinstelling**

## 4. Manueller Blitzbetrieb

**i** In der manuellen Betriebsart wird vom Blitzgerät immer die volle Energie abgestrahlt. Die Anpassung an die Aufnahmesituation kann durch die Blendeneinstellung an der Kamera durchgeführt werden.

### Einstellvorgang für den manuellen Blitzbetrieb (Bild 5):

Beispiel: Objektabstand 5 m

Filmempfindlichkeit ISO 100/21° ②

Objektivbrennweite z.B. 50mm (Kleinbildformat)

Der Mecablitz wird ohne vorgeschwenkte Reflektorsatzscheibe ⑧ betrieben.

Der Beleuchtungsabstand ① von 5 m erfordert im manuellen Betrieb die Blende 5,6.

- Betriebsartenschalter ④ auf **M** stellen.
- Den Slave-Funktionsschalter ② auf die Position 0 stellen.
- Blitzgerät mit dem Hauptschalter ③ einschalten.
- entsprechende Blende am Objektiv einstellen und Kamera auf Blitzsynchronzeit oder länger einstellen.

Die Kamerablende kann auch mit der folgenden Formel ermittelt werden:

$$\text{Blende} = \frac{\text{Leitzahl}}{\text{Objektabstand}}$$

Die Leitzahl kann aus der Tabelle des Kapitels „Technische Daten“ für die verwendbaren Filmempfindlichkeiten entnommen werden.

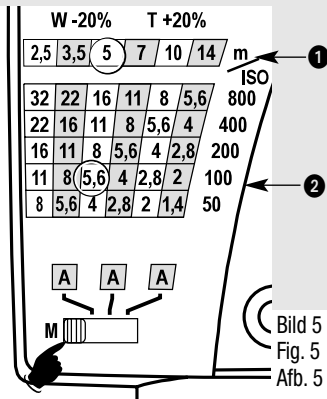



## 4. Mode manuel du flash

Dans le mode manuel, le flash émet toujours sa pleine puissance. L'adaptation à la situation s'opère en agissant sur l'ouverture du diaphragme sur l'appareil.

**i**

### Procédure de réglage pour le mode manuel (fig. 5):

Exemple : distance flash-sujet 5 m  
sensibilité du film 100 ISO / 21° ②  
distance focale par ex. 50 mm (en 24x36)  
Le mecablitz est utilisé sans le complément ⑧.

Pour une distance flash-sujet ① de 5 m, l'ouverture du diaphragme doit être de 5,6 en mode manuel.

- Positionner le sélecteur ⑥ sur **M**.
- Placer le sélecteur de fonction SLAVE ⑫ sur la position 0
- Mettre le flash en marche à l'aide de l'interrupteur général ③.
- Régler l'ouverture adéquate sur l'objectif et régler l'appareil photo sur la vitesse de synchro ou sur des vitesses d'obturation plus lentes.

L'ouverture du diaphragme de l'appareil photo peut être calculée avec la formule suivante:

$$\text{Ouverture} = \frac{\text{Nombre-guide}}{\text{Distance au sujet}}$$

Pour trouver le nombre-guide correspondant aux films de sensibilités diverses, se référer au tableau du chapitre «caractéristiques techniques».

## 4. Flitsen met handinstelling

**i**

Bij het flitsen met handinstelling wordt door de flitser altijd alle energie uitgestraald. Aanpassing aan de opnamesituatie moet door instelling van het diafragma aan de camera plaatsvinden.

### Het instellen voor flitsen met handinstelling (afb. 5):

Voorbeeld: onderwerpsafstand 5 m

Filmgevoeligheid ISO 100/21° ②

Objectiebrandpuntsafstand bijv. 50 mm (kleinbeeld)

De mecablitz wordt zonder voorzetvenster ⑧ gebruikt.

De flitsafstand ① van 5 m vereist bij handinstelling diafragma waarde 5,6.

- Zet de functieschakelaar ⑥ van de flitser op **M**;
- Zet de SLAVE-functieschakelaar ⑫ in de stand 0!
- schakel de flitser in met de hoofdschakelaar ③;
- stel het diafragma op de camera in en zet de camera op de flitsynchronisatietijd.

Het diafragma op de camera kan ook met de volgende formule worden bepaald:

$$\text{diafragma waarde} = \frac{\text{richtgetal}}{\text{afstand tot het onderwerp}}$$

Het richtgetal voor de te gebruiken films vindt u in de tabel van het hoofdstuk „Technische gegevens“.

**Auffhellblitzen bei Tageslicht**  
**Fill-in au flash**  
**Invulflitsen bij daglicht**



## 5. Auffhellblitzen bei Tageslicht

Der Mecablitz kann auch zum Auffhellblitzen bei Tageslicht verwendet werden, um Schatten zu beseitigen und eine ausgeglichene Belichtung auch bei Gegenlichtaufnahmen zu erreichen.

### 5.1 Auffhellblitzen im Automatik-Betrieb

Ermitteln Sie mit der Kamera oder einem Belichtungsmesser die notwendige Blende und die Verschlusszeit für eine normale Belichtung.

Dabei ist darauf zu achten, dass die Kameraverschlusszeit gleich oder länger als die kürzeste Blitzsynchronzeit (Kameratypenabhängig) ist.

*Beispiel: Ermittelte Blende = 8*  
*Ermittelte Kameraverschlusszeit = 1/60 Sek.*  
*Blitzsynchronzeit der Kamera z. B. 1/100 Sek.*  
*(siehe Kamera-Anleitung)*

Die beiden ermittelten Werte für Blende und Verschlusszeit können an der Kamera eingestellt werden, da die Kameraverschlusszeit länger ist als die Blitzsynchronzeit der Kamera.

Um eine abgestufte Aufhellung zu erreichen, um z. B. den Charakter der Schatten zu erhalten, empfiehlt sich, die am Blitzgerät eingestellte Automatikblende um eine Stufe niedriger zu wählen als die an der Kamera eingestellte Blendenzahl. Im Beispiel wurde die Kamerablende 8 eingestellt. Wir empfehlen Ihnen, die Blende am Blitzgerät auf 5,6 einzustellen.

#### Tip:

Steht am Blitzgerät die Automatik-Blende 5,6 aufgrund der eingestellten Filmempfindlichkeit nicht zur Verfügung, so kann man sich wie folgt helfen:

Wählen Sie am Mecablitz die Automatik-Blende 8 und stellen an der Kamera eine Verschlusszeit von 1/30 Sek. bei Kamerablende 11 ein.

Wenn Sie am Mecablitz die Automatik-Blende 4 wählen, so ergibt sich im Beispiel eine Kameraverschlusszeit von 1/125 Sek. bei Kamerablende 5,6. Die Blitzsynchronzeit der Kamera von 1/100 Sek. würde dabei unterschritten werden.

 **Achten Sie darauf, dass die Gegenlichtquelle nicht direkt auf den Fotosensor des Blitzgerätes scheint, die Elektronik des Sensors wird dadurch getäuscht.**

## 5. Fill-in au flash

Le mecablitz peut aussi être utilisé en flash d'appoint pour la technique du « fill-in », c'est-à-dire pour délivrer en plein jour un éclair d'appoint pour déboucher les ombres et obtenir un éclairage plus équilibré dans les contre-jours.

### 5.1 Fill-in au flash en mode automatique non TTL

Déterminez à l'aide de l'appareil photo ou d'un posomètre l'ouverture et la vitesse requises pour une exposition normale.

Veillez à ce que cette vitesse ne soit pas supérieure à la vitesse de synchro-flash (elle varie d'un appareil à l'autre).

*Exemple: ouverture et vitesse déterminée par la mesure: f/8; 1/60e. Vitesse de synchro-flash de l'appareil p.ex. 1/100e (voir notice de l'appareil)*

Les valeurs d'ouverture et de vitesse ainsi déterminées peuvent être réglées sur l'appareil puisque la vitesse reste en-deça de la vitesse de synchronisation de l'appareil.

Pour obtenir un éclairage d'appoint réduit, par exemple pour conserver le caractère des ombres, il est recommandé de régler sur le flash un diaphragme automatique fermé d'une division par rapport à l'ouverture réglée sur l'appareil. Dans notre exemple (8 sur l'appareil), on réglera donc le flash sur 5,6.

#### Conseil:

Si, du fait de la sensibilité du film réglée sur l'appareil, on ne peut pas utiliser une ouverture automatique de 5,6 sur le flash, on peut procéder de la manière suivante :

Sélectionner sur le mecablitz l'ouverture automatique 8 et régler l'appareil photo sur une vitesse d'obturation de 1/30 sec. et une ouverture de 11.

Si vous choisissiez sur le mecablitz une ouverture automatique de 4, vous auriez pour l'exemple ci-dessus une vitesse d'obturation de 1/125 sec. pour une ouverture de 5,6. On serait alors en deça de la vitesse de synchronisation de l'appareil qui est de 1/100 sec.

 **Veillez à ce que la source de lumière en contre-jour ne rayonne pas directement sur le senseur du flash, pour ne pas fausser la mesure.**

## 5. Invulflitsen bij daglicht

De mecablitz kan ook worden gebruikt om bij daglicht in te flitsen. Invulflitsen is een techniek om zware schaduwen te vermijden en om ook bij tegenlichtopnamen een goede, uitgebalanceerde belichting te krijgen.

### 5.1 Invulflitsen bij automatisch flitsen

Bepaal met de camera of met een losse belichtingsmeter de benodigde combinatie van diafragma en belichtingstijd voor een normale belichting.

Let er daarbij op, dat de belichtingstijd net zo lang is als, of langer dan de kortste flitssynchronisatietijd (hangt van het type camera af).

*Voorbeeld: berekend diafragma = 8;  
belichtingstijd = 1/60s.  
Flitssynchronisatietijd bijv. 1/100 s. (zie de gebruiksaanwijzing van de camera).*

Beide berekende waarden voor diafragma en belichtingstijd kunnen op de camera worden ingesteld, omdat de belichtingstijd langer is dan de flitssynchronisatietijd van de camera.

Om een uitgewogen invulling van de schaduwen te verkrijgen, om bijv. hun karakter te behouden wordt aanbevolen de op de flitser ingestelde diafragma-waarde een stop lager te kiezen dan die welke op de camera is ingesteld. Heeft u op de camera bijv. 8 ingesteld, stel de diafragma-waarde op de flitser dan in op 5,6.

#### Tip:

Staat 5,6 als werkdiafragma niet op de flitser ter beschikking vanwege de ingestelde filmgevoeligheid, dan kunt u als volgt te werk gaan:

kies op de mecablitz werkdiafragma 8 en stel op de camera een belichtingstijd van 1/30 s bij diafragma 11 in.

Zou u op de mecablitz werkdiafragma 4 kiezen, dan zou in het voorbeeld de belichtingstijd 1/125 s. moeten worden bij diafragma 5,6. De flitssynchronisatietijd van de voorbeeld-camera is echter 1/100 s. en dat is langer dan 1/125 s.

 **Let er op, dat de bron van het tegenlicht niet rechtstreeks op de fotosensor van de flitser valt, de elektronica van de sensor zou daardoor in verwarring worden gebracht.**

**Blitz-Belichtungskorrektur**  
**Correction d'exposition**  
**Corrigeren van de flitsbelichting**

## 6. Blitz-Belichtungskorrektur

Die Belichtungsautomatiken sind auf einen Reflexionsgrad des Aufnahmeobjektes von 25 % (durchschnittlicher Reflexionsgrad von Blitzmotiven) eingestellt. Ein dunkler Hintergrund, der viel Licht absorbiert, und ein heller Hintergrund, der stark reflektiert (z. B. Gegenlichtaufnahmen), können zu Über- bzw. Unterbelichtung des Aufnahmeobjektes führen.

### 6.1 Belichtungskorrektur im Automatik-Blitzbetrieb

Um den oben genannten Effekt zu kompensieren, kann die Belichtung durch Öffnen und Schließen der Kamerablende korrigiert werden. Bei einem überwiegend hellen Hintergrund unterbricht der Foto-Sensor <sup>13</sup> des Blitzgerätes die Lichtabstrahlung zu früh, und das eigentlich zu fotografierende Objekt wird zu dunkel. Bei einem dunklen Hintergrund wird die Lichtabstrahlung zu spät unterbrochen, und das Objekt wird zu hell.

**heller Hintergrund:**  
**Kamerablende um 1/2 bis 1 Wert öffnen**  
(z. B. von 5,6 auf 4)

**dunkler Hintergrund:**  
**Kamerablende um 1/2 bis 1 Wert schließen**  
(z. B. von 8 auf 11)

**Die Belichtungskontrollanzeige**  
**L'allumage du témoin**  
**Aanduiding van de flitscontrole**

## 7. Die Belichtungskontrollanzeige

Die Belichtungskontrollanzeige <sup>7</sup> leuchtet nur auf, wenn die Aufnahme im Automatik-Blitzbetrieb richtig belichtet wurde.

Der Probelitz wird mit der Handauslösetaste <sup>1</sup> ausgelöst. Bleibt die Belichtungskontrollanzeige <sup>7</sup> nach dem Probelitz dunkel, müssen Sie die nächstkleinere Blendenzahl einstellen oder die Entfernung zur Reflexfläche bzw. zum Objekt verkleinern und den Probelitz wiederholen.

Der so ermittelte Blendenwert ist auch an der Kamera einzustellen.

**Halten Sie beim Probelitz Kamera und Blitzgerät wie bei der späteren Aufnahme. Im drahtlosen Metz-Remote-Betrieb erfolgt am Slave-Blitzgerät keine Belichtungskontrollanzeige. Für die Belichtungskontrolle ist nur die Anzeige am Controller relevant.**



Bild 6  
Fig. 6  
Afb. 6

## 6. Correction d'exposition

L'automatisme d'exposition est calibré pour une réflectance de 25% (réflectance moyenne des sujets pris au flash).

Un fond sombre qui absorbe beaucoup de lumière et un fond clair très réfléchissant peuvent se traduire respectivement par une sous-exposition ou une surexposition.

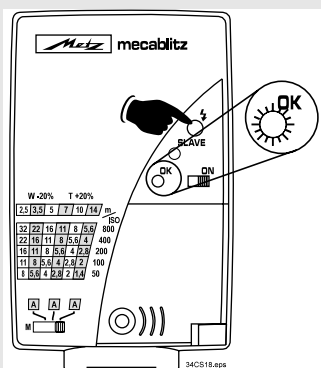
### 6.1 Correction d'exposition en mode automatique

On rattrapera l'erreur d'exposition mentionnée ci-dessus en ouvrant ou en fermant le diaphragme sur l'objectif. Pour un fond très clair, le senseur ⑬ interrompt l'éclair trop tôt et le sujet est sous-exposé. Dans le cas contraire (fond sombre), l'éclair est coupé trop tard, ce qui entraîne une surexposition du sujet.

**fond clair:**

**ouvrir le diaphragme de 2 à 1 division**  
(p.ex. de 5,6 à 4)

**fond sombre:**

**fermer le diaphragme de 2 à 1 division**  
(p.ex. de 8 à 11)

## 7. L'allumage du témoin

L'allumage du témoin ⑦ signale en mode automatique non TTL que le film a été correctement exposé.

Déclencher un éclair de test au moyen du bouton d'essai ①. Si le témoin de bonne exposition ⑦ ne s'allume pas, il faudra sélectionner une plus grande ouverture du diaphragme ou rapprocher le flash de la surface réfléchissante ou du sujet et effectuer un nouvel essai.

La valeur d'ouverture ainsi déterminée sera ensuite reportée sur le boîtier.



**Orientez le boîtier et le flash comme plus tard lors de la prise de vue.**

**En mode multiflash sans cordon Metz Remote, le témoin de bonne exposition du flash esclave n'a pas de fonction. Seule l'indication du témoin sur le flash maître (contrôleur) est valable.**

## 6. Corrigeren van de flitsbelichting

De belichtingsautomatieken zijn berekend op een reflectie van 25% van het op een onderwerp vallende hoeveelheid licht (gemiddelde reflectiegraad van te flitsen onderwerpen). Een donkere achtergrond die veel licht absorbeert en een lichte achtergrond die sterk reflecteert (bijv. bij tegenlichtopnamen), kunnen tot over- resp. onderbelichting voeren van het onderwerp zelf.

### 6.1 Belichtingscorrectie bij automatisch flitsen

Om bovengenoemd effect te compenseren, kan de belichting door verder openen of verder sluiten van het diafragma van de camera worden gecorrigeerd. Bij een overwegend lichte achtergrond onderbreekt de fotosensor ⑬ van de flitser de uitstraling van het licht te vroeg en het eigenlijk te fotograferen onderwerp wordt te donker weergegeven. Bij een donkere achtergrond wordt die uitstraling van licht te laat onderbroken en wordt het onderwerp te licht weergegeven.

**Lichte achtergrond:**

**cameradiafragma 1/2 tot 1 stop verder openen (bijv. van 5,6 naar 4);**

**donkere achtergrond:**

**cameradiafragma 1/2 tot 1 stop verder sluiten (bijv. van 8 naar 11).**

## 7. Aanduiding van de flitscontrole

De flitscontrole ⑦ licht alleen op als bij automatisch flitsen de opname correct werd (of wordt) belicht.

Een proefflits wordt met de ontspanknop voor handbediening ① ontstoken. Blijf de flitscontrole ⑦ na de proefflits donker, dan moet u een lager diafragma getal instellen of de afstand tot het te fotograferen onderwerp of tot het reflecterende vlak verkleinen en de proefflits herhalen.

Een langs deze weg bepaalde diafragma waarde moet ook op de camera worden ingesteld.



**Richt camera en flitser bij de proefflits en de eigenlijke opname op dezelfde wijze.**

**Bij de draadloze Metz-Remote-functie verschijnt er op de slave-flitser geen aanduiding van belichtingscontrole. Voor de belichtingscontrole is alleen de aanduiding op de controllerflitser van betekenis.**

## 8. Ausleuchtung und Vorsatzscheibe

Der Mecablitz leuchtet ohne Vorsatzscheibe vor dem Blitzreflektor normale Kleinbilddaufnahmen (24x36mm) mit Objektivbrennweiten ab 35mm oder größer vollständig aus.

Durch Vorschwenken der Weitwinkelvorsatzscheibe (Kennzeichen W) ⑧ vor den Blitzreflektor werden Aufnahmen mit Objektivbrennweiten von 24mm und größer ausgeleuchtet.

Durch Vorschwenken der Televorsatzscheibe (Kennzeichen T) ⑧ vor den Blitzreflektor werden Aufnahmen mit Objektivbrennweiten von 85mm und größer ausgeleuchtet.

Wird der Mecablitz ...

- auf der Kamera (im Zubehör- bzw. Blitzschuh) oder
- mit der Blitzschiene 34-36 unmittelbar neben der Kamera betrieben,

so sollte bei der Wahl der Vorsatzscheibe ⑧ die Brennweite des Kameraobjektives berücksichtigt werden. Damit wird eine optimale Ausleuchtung der Aufnahme bei gleichzeitiger maximaler Reichweite des Blitzlichtes erreicht.

**☞ Beachten Sie dabei, dass sich die Reichweite des Blitzlichtes durch den Einsatz der Weitwinkelvorsatzscheibe verringert (ca. -20%) bzw. durch die Televorsatzscheibe erhöht (ca. +20%) Siehe hierzu auch die Tabelle für die maximale Beleuchtungsentfernung (Seite 38)! Bei Digitalkameras beachten Sie bitte die auf das Kleinbildformat umgerechneten Objektivbrennweiten (siehe Kamerabedienungsanleitung)!**

### 8.1 Demontage / Montage der Vorsatzscheiben

Zur Demontage die Vorsatzscheibe über die Haltefedern herausdrehen (siehe Bild 7) und die Vorsatzscheibe abziehen.

Die Vorsatzscheibe ⑧ im ausgeschwenkten Zustand (siehe Bild) in den Bajonettverschluss einsetzen. Vorsatzscheibe im Uhrzeigersinn drehen und die Führungsleiste in den Gehäusespalt einführen.

Bild 7  
Fig. 7  
Afb. 7

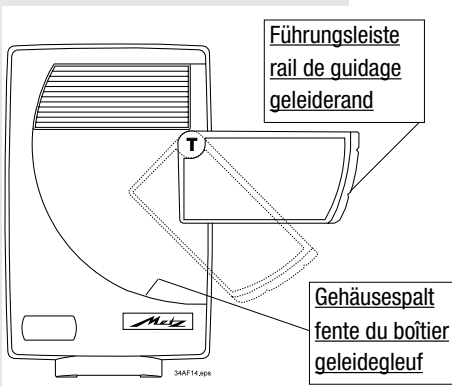

## 8. Couverture et complément

Sans le complément devant le réflecteur, le mecablitz a une couverture équivalente à une focale de 35 mm pour le format 24x36.

En plaçant le diffuseur grand angle (repère W) ⑧ devant le réflecteur, la couverture de l'éclair descend jusqu'à la focale de 24 mm.

Avec le complément télé (repère T) ⑨ placé devant le réflecteur, l'éclair a une couverture équivalente à une focale de 85 mm.

Si le mecablitz est monté

- sur la griffe porte-accessoires de l'appareil ou

- sur la barrette 34-36 directement à côté de l'appareil,

il est conseillé de choisir le complément W ou T ⑧ en fonction de la distance focale de l'objectif de l'appareil photo. On obtient ainsi un éclairage optimal de la scène et en même temps la portée maximale de l'éclair dans la situation considérée.

☞ **Notez que le diffuseur grand angle a pour effet de réduire la portée de l'éclair (env. - 20 %) et que le complément télé l'accroît (env. + 20 %). Voir à ce sujet le tableau des portées maximales (page 38).**

**Si vous avez un appareil numérique, notez qu'ici les distances focales sont données pour le format 24x36 (voir le mode d'emploi de votre appareil).**

### 8.1 Démontage ou montage du diffuseur grand-angle/ complément télé

Pour démonter le diffuseur ou le complément télé, le tourner pour le dégager des ressorts de retenue (voir fig.7) et le sortir.

Faire pivoter le diffuseur grand-angle ou le complément télé ⑧ (voir fig.7) et l'insérer dans le joint à baïonnette. Tourner le diffuseur ou le complément télé dans le sens des aiguilles d'une montre et introduire le rail de guidage dans la fente du boîtier.

## 8. Verlichtingshoek en voorzetvenster

De mecablitz heeft zonder voorzetvenster voor de flitsreflector een verlichtingshoek voor normale kleinbeeldopnamen (24 x 36 mm) die overeenkomt met brandpuntsafstanden van 35 mm en langer.

Door het voordraaien van het groothoekvoorzetvenster (kenmerk W) ⑧ voor de reflector worden opnamen met brandpuntsafstanden van 24 mm en langer uitgelicht.

Door het voordraaien van het televoorzetvenster (kenmerk T) ⑨ voor de reflector worden opnamen met brandpuntsafstanden van 85 mm en langer uitgelicht.

Wordt de mecablitz ...

- Op de camera (in de accessoire-, c.q. flits schoen of

- Met de "flitsbeugel 34-36" direct naast de camera gebruikt,

Dan met bij de keuze van het voorzetvenster ⑧ de brandpuntsafstand van het objectief op de camera in acht worden genomen. Daardoor wordt een optimale uitlichting van de opname bij tegelijkertijd maximale reikwijdte van het flitslicht verkregen.

☞ **Let er daarbij op, dat de reikwijdte van de flitser door de inzet van het groothoekvoorzetvenster kleiner wordt (ong. 20%) en door het televoorzetvenster wordt vergroot (ong. 20%). Zie hiervoor ook de tabel voor de maximale flitsafstanden (pag. 38)! Let bij digitale camera's op de naar kleinbeeldformaat omgerekende brandpuntsafstanden (zie gebruiksaanwijzing van de camera)!**

### 8.1 Opzetten, c.q. afnemen van de voorzetvensters

Voor het afnemen het voorzetvenster over de vasthoudver-en uitdraaien (zie afb.7) en het venster afnemen.

Het voorzetvenster ⑧ in uitgezwaaide stand (zie afb.7) in de bajonetvatting zetten. De voorzetvenster in de richting van de wijzers van een klok draaien en de geleiderand in de geleidegleuf steken.

## 9. Drahtloser SLAVE-Betrieb

**i**

Der SLAVE-Betrieb dient zur drahtlosen, verzögerungsfreien Fernauslösung von einem oder mehreren zusätzlichen SLAVE-Blitzgeräten. Der Vorteil für den Fotografen:

- beweglicher Einsatz mehrerer Blitzgeräte.
- keine Synchronkabelverbindung zur Kamera.
- plastische Ausleuchtung.

Das Auslösen des SLAVE-Blitzgerätes erfolgt durch den Lichtimpuls des steuernden Blitzgerätes (Controller) auf der Kamera, bzw. den eingebauten Kamerablitz.



**Beim Einsatz des mecablitz als SLAVE-Blitzgerät darf am Controller bzw. an der Kamera keine Rote-Augen-Vorblitzfunktion aktiviert sein! Der SLAVE-Betrieb des mecablitz in Kombination mit Stroboskop-Blitzbetrieb, Kurzzeit-synchronisation (FP- bzw. HSS-Blitzbetrieb), Canon A-TTL und E-TTL, Minolta-ADI oder Nikon-3D-Blitzbetrieb ist systembedingt nicht möglich! Gegebenenfalls sind diese Blitzbetriebsarten an der Kamera bzw. am SCA-Adapter des Controllers oder am Controller-Blitzgerät zu deaktivieren (siehe die entsprechende Geräte-Bedienungsanleitung). Mittenkontakt und seitliche Massekontakte im Anschlußfuß ⑩ dürfen nicht kurzgeschlossen werden.**

Beim Betätigen des Kameraauslösers wird das SLAVE-Blitzgerät zusammen mit dem Controller ausgelöst. Zum Zeitpunkt der Aufnahme müssen Controller und SLAVE-Blitzgerät blitzbereit sein (Blitzbereitschaftsanzeige der Blitzgeräte leuchtet).

Für eine zuverlässige Funktion muss sichergestellt sein, dass der SLAVE-Sensor ⑩ im mecablitz ausreichend Licht vom Controller empfängt! Bei Fehlfunktion muss eventuell die Position des SLAVE-Blitzgerätes so geändert werden, dass der SLAVE-Sensor ⑩ mehr Licht erhält.

Für den SLAVE-Betrieb wird der mecablitz auf dem mitgelieferten Ständer oder zusammen mit der Kamera auf die Blitzschiene 34-36 montiert.

Der mecablitz wird mit dem Ständer an der gewünschten Position aufgestellt bzw. auf einem Stativ montiert. Im Normalfall zeigt der Reflektor des SLAVE-Blitzgerätes in Richtung des Aufnahmeobjektes.

Unser Tipp:

Im entfesselten Betrieb (der mecablitz wird als SLAVE in einigem Abstand von der Kamera betrieben) sollte für eine möglichst breite Ausleuchtung des Aufnahmeobjektes die



## 9. Fonctionnement en mode esclave sans cordon

i

Le mode esclave permet la télécommande sans retardement de plusieurs flashes esclaves (SLAVE) ou à servocommande. L'avantage pour le photographe:

- Emploi flexible de plusieurs flashes
- Pas de liaison par câble de synchronisation avec l'appareil photo
- Eclairage plastique

Le déclenchement du flash esclave s'effectue par l'impulsion de lumière émise par le flash maître (controller) placé sur l'appareil ou intégré.

☞

**Si le mecablitz est utilisé comme flash esclave, la fonction de pré-éclair anti-yeux rouges ne doit pas être activée sur le flash maître ou sur l'appareil photo. L'utilisation conjointe du mecablitz en mode esclave avec la fonction stroboscope, avec la synchronisation en vitesse rapide (flash FP ou HSS) ou avec les modes Canon A-TTL et E-TTL, Minolta ADI ou Nikon 3D n'est pas possible de par le système. Le cas échéant, il faudra désactiver ces modes de fonctionnement sur l'appareil, sur l'adaptateur SCA du flash maître ou sur le flash maître lui-même (voir le mode d'emploi des appareils). Le contact central et les contacts de masse sur le côté dans le sabot ⑩ ne doivent pas être court-circuités.**

L'actionnement du déclencheur de l'appareil a pour effet de déclencher le flash esclave en même temps que le flash maître. Au moment de la prise de vue, le flash esclave et le flash maître doivent être recyclés (le témoin de disponibilité doit être allumé).

Pour un fonctionnement fiable, il faut s'assurer que le senseur ⑪ du mecablitz esclave sera bien frappé par la lumière du flash maître. En cas de mauvais fonctionnement, il faut éventuellement changer l'orientation du flash esclave de manière que son senseur ⑪ reçoive davantage de lumière.

Pour le mode esclave, le mecablitz est monté sur le support fourni ou est monté conjointement avec l'appareil photo sur la barrette 34-36.

Le mecablitz sur le support est posé à l'endroit voulu ou est monté sur un trépied. En cas normal, le réflecteur du flash esclave est dirigé vers le sujet.

Conseil :

Lorsque le flash est utilisé en extension (le mecablitz

## 9. Draadloos SLAVE-flitsen

i

De SLAVE-functie dient om een of meerdere SLAVE- of Servoflitsers zonder vertraging vanaf een afstand te laten ontsteken. Voordeel voor de fotograaf:

- mobiele inzet van meerdere flitsers;
- geen flitskabelverbinding met de camera;
- plastische verlichting van het onderwerp.

De SLAVE-flitser wordt ontstoken door de lichtimpuls van de hoofdflitser (Controller) op de camera, c.q. diens ingebouwde flitser.

☞

**Bij de inzet van de mecablitz als SLAVE-flitser mag op de Controller, c.q. op de camera geen anti rode ogen voorflits worden ontstoken! De SLAVE-functie van de mecablitz in combinatie met de stroboscoopfunctie, de flitsen met korte belichtingstijden (de zogenoemde FP-, c.q. HSS-flitsfuncties), de Canon A-TTL en E-TTL, Minolta ADI of de Nikon 3D flitsfuncties zijn met dit systeem niet mogelijk! Eventueel moeten deze flitsfuncties op de camera, c.q. aan de SCA-adapter van de Controller of op de Controllerflitser zelf, worden uitgezet (zie de gebruiksaanwijzing van de betreffende apparaten).**

**Het middencontact in de aansluitvoet ⑩ mag niet worden kortgesloten met de massacontacten aan de zijkant.**

Bij het bedienen van de ontspanknop op de camera wordt de SLAVE-flitser tegelijk met de Controllerflitser ontstoken. Op het moment van de opname moeten de Controllerflitser en de SLAVE-flitser beide flitsparaat zijn. (Zie de aanduidingen van flitsparaatheid.)

Voor een betrouwbaar functioneren moet u zich ervan overtuigen, dat de SLAVE-sensor ⑪ in de mecablitz voldoende licht vanuit de Controllerflitser kan ontvangen! Als een en ander niet goed functioneert moet de stand van de SLAVE-flitser zo worden veranderd, dat de SLAVE-sensor ⑪ meer licht ontvangt.

Voor de SLAVE-functie moet de mecablitz op de meegeleverde standaard of samen met de camera op de "flitsbeugel 34-36" worden gezet.

De mecablitz wordt met de standaard op de gewenste plaats neergezet, c.q. op een statief gemonteerd. Normaal gesproken staat de reflector van de SLAVE-flitser daarbij in de richting van het onderwerp.

Onze tip:

Bij losstaand gebruik (de mecablitz wordt als SLAVE op enige afstand van de camera bediend) kunt u voor een zo breed mogelijke uitlichting van het onderwerp zorgen door

**Drahtloser SLAVE-Betrieb**  
**Fonctionnement en mode esclave sans cordon**  
**Draadloos SLAVE-flitsen**

Weitwinkelvorsatzscheibe W ⑧ vor den Blitzreflektor geschwenkt sein.

Es stehen drei SLAVE-Funktionsarten zur Verfügung:

Die Wahl der SLAVE-Funktionsart erfolgt am mecablitz durch den SLAVE-Funktionsschalter ⑫.

**1. mecalex-SLAVE-Funktion:**

**i** Diese SLAVE-Betriebsart ist für alle Kameras ohne Messvorblitz geeignet. Bei Kameras mit Messvorblitz muss dieser an der Kamera ausgeschaltet werden. Man kann jedes beliebige Blitzgerät (einschließlich eines kamerainternen Blitzgerätes) als Controller verwenden. Das SLAVE-Blitzgerät wird zeitgleich mit dem Controller ausgelöst. Die Lichtregelung erfolgt am SLAVE-Blitzgerät gemäß der Schalterstellung des Betriebsartenschalters ⑥ (Automatik-Blitzbetrieb A oder manueller Blitzbetrieb M).

**Aktivierung des mecalex-SLAVE-Betriebes:**

- Das SLAVE-Blitzgerät wie beschrieben montieren und aufstellen.
- Das SLAVE-Blitzgerät mit dem Hauptschalter ③ einschalten.
- Den SLAVE-Funktionsschalter ⑫ in Position 1 schalten (siehe Bild 8). Die SLAVE-Anzeige ② am mecablitz leuchtet stetig (siehe Bild 9).
- Mit dem Betriebsartenschalter ⑥ am SLAVE-Blitzgerät Automatikbetrieb A oder manuellen Betrieb M wählen.
- Controller an der Kamera aktivieren. Kamera auf Blitzsynchronzeit oder eine längere Verschlusszeit einstellen.

**☞ Blitzgeräte von anderen Fotografen, die im selben Aktionsradius des mecablitz (SLAVE-Funktionsschalter in Position 1) arbeiten, können den mecablitz unbeabsichtigt auslösen.**

Für den Automatik-Blitzbetrieb A den Betriebsartenschalter ⑥ auf eine der drei Automatikblenden A einstellen. Die Automatikblende sollte der am Objektiv bzw. der an der Kamera eingestellten Blende entsprechen. Beachten Sie dabei die Filmempfindlichkeit ISO des in die Kamera eingelegten Filmes bzw. bei Digitalkameras die Filmempfindlichkeitsangabe (siehe Kamerabedienungsanleitung). Wählen Sie bei (Zoom-)Kompaktkameras ohne Einstellmöglichkeiten für die Blende die größte Blendenöffnung (entspricht der kleinsten Blendenzahl; siehe Kamerabedienungsanleitung) für die Blendeneinstellung am mecablitz! Im Automatikbetrieb regelt der Fotosensor ③ des mecablitz die Blitzlichtabgabe.

Für den manuellen Blitzbetrieb M den Betriebsartenschalter ⑥ auf M stellen. Der mecablitz gibt nach Ansteuerung einen



Bild 8 / Fig. 8 / Afb. 8



Bild 9  
 Fig. 9  
 Afb. 9

esclave est placé à une certaine distance de l'appareil photo), il est conseillé de placer le diffuseur grand angle W ⑧ devant le réflecteur pour obtenir une bonne couverture du sujet par l'éclair.

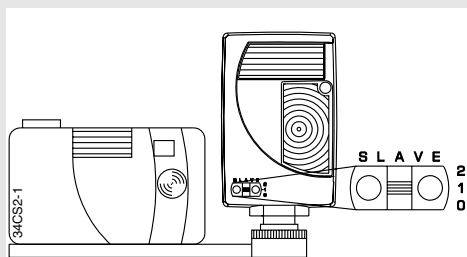
On dispose de trois modes de fonctionnement esclave :

Le choix du mode esclave s'effectue au moyen du sélecteur de fonction SLAVE ⑫.

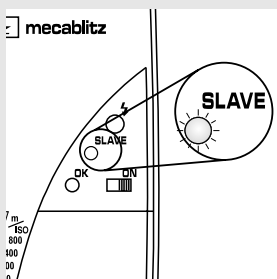
## 1. Fonction esclave mecalux

**i**

Ce mode esclave convient pour tous les appareils photos sans pré-éclair de mesure. Dans le cas des appareils émettant un pré-éclair de mesure, celui-ci doit être désactivé sur l'appareil. On peut utiliser n'importe quel flash (y compris le flash intégré) comme flash maître. Le flash esclave est déclenché en même temps que le flash maître. Le dosage de la lumière s'effectue au niveau du flash esclave en fonction de la position du sélecteur de mode ⑥ (mode automatique A ou manuel M).

### Activation du mode esclave mecalux :

- Monter et installer le flash esclave comme décrit plus haut.
- Allumer le flash esclave au moyen de l'interrupteur ③.
- Placer le sélecteur de fonction SLAVE ⑫ sur la position 1 (voir figure 8). Le témoin SLAVE ② sur le mecablitz est allumé en feu fixe (voir figure 9).
- Avec le sélecteur ⑥ sur le flash esclave, sélectionner le mode automatique A ou le mode manuel M.
- Allumer le flash maître lié à l'appareil. Régler sur l'appareil la vitesse de synchro flash ou une vitesse plus lente.

 **Les flashes d'autres photographes travaillant dans le rayon d'action du mecablitz (sélecteur de fonction SLAVE sur la position 1) peuvent provoquer un déclenchement intempestif du mecablitz.**

En mode automatique A, positionner le sélecteur de mode ⑥ sur l'un des trois diaphragmes automatiques A. Le diaphragme sélectionné devrait correspondre à l'ouverture sélectionnée sur l'appareil photo ou sur l'objectif. Tenez compte de la sensibilité du film en place dans l'appareil ou de la sensibilité sélectionnée sur les appareils numériques (voir mode d'emploi de l'appareil). Dans le cas des compacts (zoom) sans possibilité de réglage du diaphragme, sélectionner sur le mecablitz la plus grande ouverture (correspond à l'indice de diaphragme le plus petit, voir le mode d'emploi de l'appareil). En mode automatique, le senseur ⑬ du mecablitz dose la quantité de lumière.

Pour le mode manuel M, placer le sélecteur de mode ⑥ sur M. Lorsqu'il est déclenché, le mecablitz émet un éclair

het groothoekvoorzetwijnster W ⑧ voor de reflector te draaien.

Er zijn drie verschillende SLAVE-functies mogelijk:

De keuze van de SLAVE-functie vindt op de mecablitz plaats met behulp van de SLAVE-functieschakelaar ⑫.

## 1. mecalux SLAVE-functie:

**i**

Deze SLAVE-functie is voor alle camera's zonder meethulpflits geschikt. Bij camera's met meethulpflits moet deze op de camera worden uitgeschakeld. U kunt elke willekeurige flitser (inclusief een in de camera ingebouwde flitser) als Controller gebruiken. De SLAVE-flitser wordt tegelijkertijd met de Controller ontstoken. De regeling van het licht vindt op de SLAVE-flitser overeenkomstig de stand van de functieschakelaar ⑥ plaats (automatisch-flitsenfunctie A of flitsen met handinstelling M).

### Activeren van de mecalux SLAVE-functie:

- De SLAVE flitser als beschreven monteren en opstellen.
- De SLAVE-flitser met de hoofdschakelaar ③ inschakelen.
- De SLAVE-functieschakelaar ⑫ in stand 1 schakelen (zie afbeelding 8). De SLAVE-aanduiding ② op de mecablitz licht constant op (zie afbeelding 9).
- Met de functieschakelaar op de SLAVE-flitser de automatisch-flitsenfunctie A of de met de hand in te stellen functie M kiezen.
- Schakel de Controller op de camera in. Stel de camera in op de flitsynchronisatie- of een langere belichtingstijd.



**Flitsers van andere fotografen die binnen dezelfde actieradius van de mecablitz (met de SLAVE-functieschakelaar in stand 1) werken, zullen de mecablitz per ongeluk laten meeflitsen.**

Voor de automatisch-flitsenfunctie A de functieschakelaar ⑥ op een van de drie werkdiafragma's instellen. Het werkdiafragma moet overeenkomen met de op het objectief of de camera ingestelde waarde. Let daarbij op de Filmgevoeligheid ISO van de in de camera ingelegde film, c.q. bij digitale camera's de opgave van de filmgevoeligheid (zie de gebruiksaanwijzing van de camera).

Kies bij een (zoom-)compactcamera zonder instelmogelijkheden voor het diafragma de grootste diafragmaopening (komt overeen met het laagste diafragmagetal; zie de gebruiksaanwijzing van de camera) voor de instelling van het diafragmagetal op de mecablitz! Bij de automatische functie regelt de flitsensor ⑬ van de mecablitz de hoeveelheid af te geven licht.

Zet voor het met de hand instellen (M) de functieschake-

**Drahtloser SLAVE-Betrieb**  
**Fonctionnement en mode esclave sans cordon**  
**Draadloos SLAVE-flitsen**



Bild 10 / Fig. 10 / Afb. 10

ungeregelten Blitz mit voller Lichtleistung ab. Im Wesentlichen gilt für den Abstand zwischen Blitzgerät und Aufnahmeobjekt sowie die einzustellende Kamerablende das gleiche wie für den manuellen Blitzbetrieb (siehe Seite 16).

## 2. mecalux-SLAVE-Funktion mit Messvorblitz-Unterdrückung

**i** Diese SLAVE-Betriebsart ist speziell für Digitalkameras mit Messvorblitz-Funktion geeignet: Verschiedene Digitalkameras lösen einen Sekundenbruchteil vor der eigentlichen Blitzlichtaufnahme einen Messvorblitz aus. Damit der mecablitz nicht bereits zeitgleich mit diesem Messvorblitz ausgelöst wird, erfolgt in der Position 2 des SLAVE-Funktionsschalters (2) die Auslösung des mecablitz erst zum Zeitpunkt des Hauptblitzes, der die Aufnahme belichtet. Die Lichtregelung erfolgt am SLAVE-Blitzgerät gemäß der Schalterstellung des Betriebsartenschalters (3) (Automatik-Blitzbetrieb A oder manueller Blitzbetrieb M; näheres siehe „mecalux-SLAVE-Funktion“).

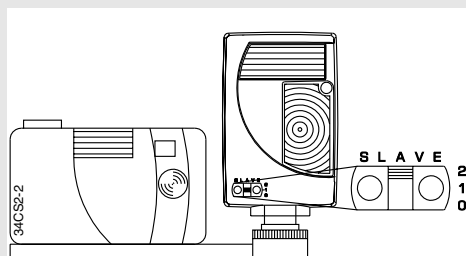
### Aktivierung des mecalux-SLAVE-Betriebes mit Messvorblitz-Unterdrückung:

- Das SLAVE-Blitzgerät wie beschrieben montieren und aufstellen.
- Das SLAVE-Blitzgerät mit dem Hauptschalter (3) einschalten.
- Den SLAVE-Funktionsschalter (2) in Position 2 schalten (siehe Bild 10). Die SLAVE-Anzeige (2) am mecablitz leuchtet und wird etwa im Sekundenabstand von zwei kurzen Pausen (SLAVE-Anzeige 2 verlischt kurzzeitig zweimal) unterbrochen.
- Mit dem Betriebsartenschalter (3) am SLAVE-Blitzgerät Automatikbetrieb A oder manuellen Betrieb M wählen.
- Controller an der Kamera aktivieren. Kamera auf Blitzsynchronzeit oder eine längere Verschlusszeit einstellen.

**☞ Das SLAVE-Blitzgerät reagiert nur auf Lichtimpulse vom Controller innerhalb eines bestimmten Zeitraumes (Sekundenbruchteil). Dadurch ist der mecablitz in dieser Betriebsart weitgehend störungssicher gegen das Blitzlicht anderer Fotografen die nicht mit Messvorblitz-Technik arbeiten.**

## 3. SLAVE-Funktion im drahtlosen Metz-Remote-System

**i** Diese SLAVE-Betriebsart ist ausschließlich für das drahtlose Metz-Remote-System geeignet. Das Controllerblitzgerät auf der Kamera muss das drahtlose Metz-Remote-System unterstützen (nur mecablitz 40 MZ-..., 50 MZ-5, 54 MZ-3, 70 MZ-...) und in die ent-

à pleine puissance. Pour l'essentiel, ce qui a été dit dans le mode automatique pour la distance entre flash et sujet et pour l'ouverture de diaphragme à régler s'applique aussi au mode manuel (voir page 17).

## 2. Fonction esclave mecalux avec inhibition du pré-éclair de mesure

i

Ce mode esclave convient particulièrement aux appareils numériques avec pré-éclair de mesure. En effet, certains appareils numériques émettent quelques fractions de seconde avec la prise de vue au flash un pré-éclair de mesure. La position 2 du sélecteur de fonction SLAVE ⑫ a pour effet d'éviter le déclenchement du mecablitz par ce pré-éclair et de ne le déclencher qu'avec l'éclair principal. Le dosage de la lumière s'effectue sur le flash esclave en fonction de la position du sélecteur de mode ⑥ (mode automatique A ou mode manuel M ; pour plus de détails voir „Fonction esclave mecalux“).

### Activation du mode esclave mecalux avec inhibition du pré-éclair de mesure :

- Monter et installer le flash esclave comme décrit plus haut.
- Allumer le flash esclave au moyen de l'interrupteur ③.
- Placer le sélecteur de fonction SLAVE ⑫ sur la position 2 (voir figure 10). Le témoin SLAVE ② sur le mecablitz s'allume et se ré-éteint brièvement deux fois de suite toutes les secondes.
- Avec le sélecteur ⑥ sur le flash esclave, sélectionner le mode automatique A ou le mode manuel M.
- Allumer le flash maître lié à l'appareil. Régler sur l'appareil la vitesse de synchro flash ou une vitesse plus lente.

☞ *Le flash esclave ne réagit qu'aux impulsions de lumière du flash maître qu'à l'intérieur d'une certaine fenêtre de temps (fraction de seconde). De ce fait, dans ce mode de fonctionnement, le mecablitz est largement insensible aux éclairs des flashes d'autres photographes qui n'utilisent pas la technique du pré-éclair de mesure.*

## 3. Fonction esclave en mode multiflash sans cordon Metz Remote

i

Ce mode esclave convient exclusivement au mode multiflash sans cordon Metz Remote. Le flash maître sur l'appareil doit supporter le contrôle multiflash sans cordon Metz Remote (uniquement mecablitz 40 MZ-..., 50 MZ-5, 54 MZ-3, 70 MZ-...) et se trouver dans ce mode de fonctionnement (voir le mode d'emploi du flash maître). Le dosage de la lumière est

laar ⑥ op M. De mecablitz geeft bij het ontsteken een niet-geregelde flits met vol vermogen af. In principe geldt voor de afstand tussen flitser en onderwerp en het op de camera in te stellen diafragma hetzelfde als voor flitsen met handinstelling (zie pag. 17).

## 2. mecalux SLAVE-functie met onderdrukken van de meethulflits

i

Deze SLAVE-functie is speciaal bedoeld voor digitale camera's met meethulflitsfunctie: sommige digitale camera's vuren een onderdeel van een seconde vóór de eigenlijke flitsopname een meetflits af. Om nu de mecablitz niet reeds tegelijk met die meetflits te ontsteken, vindt in stand 2 van de SLAVE-functieschakelaar ⑫ het ontsteken pas plaats op het moment van de hoofdflits die de opname belicht. De regeling van het licht vindt op de SLAVE-flitser plaats, overeenkomstig de stand van de functieschakelaar ⑥ (automatisch-flitsenfunctie A of flitsen met handinstelling M; zie voor details de "mecalux-SLAVE-functie").

### Inschakelen van de mecalux SLAVE-functie met onderdrukken van de meethulflits:

- De SLAVE flitser als beschreven monteren en opstellen.
- De SLAVE-flitser met de hoofdschakelaar ③ inschakelen.
- De SLAVE-functieschakelaar ⑫ in stand 2 schakelen (zie afbeelding 10). De SLAVE-aanduiding ② op de mecablitz licht op en wordt met tussenpozen van ongeveer een seconde door twee korte pauzes (de SLAVE-aanduiding 2 verdwijnt twee keer voor korte tijd) onderbroken.
- Met de functieschakelaar ⑥ op de SLAVE-flitser de automatisch-flitsenfunctie A of de met de hand in te stellen functie M kiezen.
- Schakel de Controller op de camera in. Stel de camera in op de flitsynchronisatie- of een langere belichtingstijd.

☞

*De SLAVE-flitser reageert alleen op de door de Controller binnen een bepaalde tijd (onderdeel van een seconde) afgegeven lichtimpulsen. Daardoor is de mecablitz in deze functie voor een groot deel storingvrij tegen het flitslicht van andere fotografen beschermd die niet met een hulpmeeftlits werken.*

## 3. SLAVE-functie in het draadloos Metz-Remote-systeem

i

Deze SLAVE-functie is uitsluitend voor het draadloos Metz-Remote-systeem geschikt. De Controllerflitser op de camera moet het draadloos Metz-Remote-systeem ondersteunen (alleen met mecablitz 40 MZ- ..., 50 MZ-5, 54 MZ-3 en 70 MZ- ..) en in de overeenkomstige





**i**

assuré par l'appareil photo (contrôle TTL Metz Remote) ou par un capteur sur le flash maître (contrôle Automatique Metz Remote). La position du sélecteur de mode ⑥ sur le mecablitz est indifférente.

### Activation du mode multiflash sans cordon Metz Remote :

- Monter et installer le flash esclave comme décrit plus haut.
- Couper le flash esclave au moyen de l'interrupteur ③.
- Maintenir enfoncé le bouton d'essai ①.
- Allumer le flash esclave au moyen de l'interrupteur ③.
- Relâcher le bouton d'essai ①.
- Placer le sélecteur de fonction SLAVE ⑫ sur la position 2 (voir figure 10). Le témoin SLAVE ② sur le mecablitz clignote (voir figure 11) avec des périodes „allumé“ et „éteint“ sensiblement égales.
- Allumer le flash maître lié à l'appareil. Régler sur l'appareil la vitesse de synchro flash ou une vitesse plus lente.

 **Après la coupure du mecablitz avec l'interrupteur ③ ou après une coupure automatique, il faut reprendre depuis le début l'activation du mode esclave avec contrôle sans cordon Metz Remote (voir ci-dessus !).**

 **Notez qu'en mode esclave avec contrôle sans cordon Metz Remote, le mecablitz ne supporte que l'adresse de flash maître 1 ! Le mecablitz ne peut pas être utilisé comme flash maître dans une configuration multiflash sans cordon Metz Remote.**

### Testez le contrôle Metz Remote sans cordon avant de prendre la photo :

- Orientez le mecablitz (esclave) comme pour la prise de vue.
- Tenez l'appareil portant le flash maître comme pour la prise de vue.
- Attendez que les témoins de disponibilité s'allument sur le flash esclave et sur le flash maître.
- Appuyez sur le bouton d'essai du flash maître pour déclencher un éclair de test.
- Le mecablitz 34 CS-2 digital (esclave) répond à retardement par un éclair, signalant ainsi qu'il est prêt. Si on utilise une configuration avec plusieurs flashes esclaves, tous les flashes esclaves répondent en même temps.
- Si un flash esclave ne déclenche pas d'éclair en retour, c'est que son capteur n'a pas été frappé par l'impulsion lumineuse de déclenchement. Orientez ce flash esclave de manière que son capteur puisse recevoir l'impulsion

**i**

flitsfonctie worden gezet (zie de gebruiksaanwijzing van de Controller). De sturing van de hoeveelheid flitslicht geschiedt door de camera (Metz-TTL-Remote-systeem). De stand van de functieschakelaar ⑥ op de mecablitz is hierbij van geen belang.

### Activeren van de SLAVE-functie in het draadloos Metz-Remote-systeem:

- De SLAVE flitser als beschreven monteren en opstellen.
- De SLAVE-flitser met de hoofdschakelaar ③ uitschakelen.
- Druk op de handontspanknop ① en houd die ingedrukt.
- Druk op de handontspanknop ① en houd die ingedrukt.
- De mecablitz met hoofdschakelaar ③ inschakelen.
- Laat de handontspanknop ① los.
- Met de functieschakelaar op de SLAVE-flitser de automatisch-flitsfunctie A (zie pag. 4) of de met de hand in te stellen functie M kiezen. Om de mecablitz als Controller-flitser in te stellen zijn geen extra-instellingen nodig.
- Controllerflitser op de camera aanzetten. Stel op de camera de flitssynchronisatietijd of een langere tijd in.

 **Na het uitschakelen van de mecablitz met de hoofdschakelaar ③, c.q. na een evt. automatische uitschakeling moet de SLAVE-functie in het Metz Remote-systeem weer opnieuw geactiveerd worden (zie boven).**

 **Let er op, dat de mecablitz als SLAVE in het draadloos Metz-Remote-systeem alleen Controller-radres 1 ondersteunt! Het is niet mogelijk de mecablitz als Controller in het draadloos Metz-Remote-systeem in te zetten!**

### Test vóór de eigenlijke opname het draadloos Metz-Remote-systeem:

- Plaats de mecablitz (SLAVE) zoals dat voor de opname wenselijk is.
- Houd de camera met de Controllerflitser als bij de eigenlijke opname.
- Wacht tot de Controllerflitser en de SLAVE(S) gereed zijn om te flitsen (op elke flitser licht de aanduiding van flitspariteit op).
- Druk bij de mecablitz op de camera (Controllerflitser) op de handontspanknop en ontsteek een proefflits.
- De mecablitz 34 CS-2 digital (SLAVE) antwoordt met een in tijd vertraagde flits en geeft daarmee aan, dat hij gereed is. Als u meerdere SLAVES tegelijkertijd gebruikt, antwoorden alle SLAVES gelijktijdig.
- Geeft een van de SLAVES geen in tijd vertraagde flits af, dan heeft de sensor van die flitser geen lichtimpuls ont-

so erfolgt die Quittierung aller SLAVES gleichzeitig.

- Gibt ein SLAVE keinen zeitverzögerten Blitz ab, so hat der Sensor des SLAVE keinen Lichtimpuls empfangen. Drehen Sie den SLAVE so, dass der Sensor ⑪ einen Lichtimpuls empfangen kann und wiederholen Sie den Test.

 **Große Umgebungshelligkeit oder / und große Blendenöffnung am Kameraobjektiv können dazu führen, dass bei der anschließenden Aufnahme der Lichtimpuls nicht vollständig vom SLAVE empfangen wird, weil die Elektronik die Lichtabgabe vorher unterbricht. In diesem Fall das Kameraobjektiv abblenden oder einen Neutral-Grau-Filter vor dem Objektiv anbringen.**

Um den mecablitz von der „SLAVE-Funktion im drahtlosen Metz-Remote-System“ in die „mecalux-Funktion mit Messvorblitz-Unterdrückung“ zu schalten (SLAVE-Funktionsschalter jeweils in Position 2), genügt es den mecablitz mit dem Hauptschalter ③ kurzzeitig aus- und wieder einzuschalten. In der Position 1 des SLAVE-Funktionsschalters ⑫ arbeitet der mecablitz stets mit „mecalux-SLAVE-Funktion“.

 **Das SLAVE-Blitzgerät reagiert nur auf den Lichtimpuls vom Controller. Blitzgeräte anderer Fotografen im selben Aktionsradius können den SLAVE nicht auslösen.**

 **Im drahtlosen Metz-Remote-Betrieb erfolgt am Slave-Blitzgerät keine Belichtungskontrollanzeige. Für die Belichtungskontrolle ist nur die Anzeige am Controller relevant.**

## Drahtloser Controller-Blitzbetrieb

**i**

Im Controller-Blitzbetrieb steuert das Blitzlicht des mecablitz drahtlos die Auslösung eines oder mehrerer SLAVE-Blitzgeräte. Der Controller wird im Zubehör- bzw. Blitzschuh der Kamera oder auf der Kameraschiene montiert oder über ein Synchronkabel mit dem Synchronkontakt (X-Kontakt) der Kamera verbunden (siehe 2.4 Synchronisation). Der mecablitz 34 CS-2 digital unterstützt als Controller nur die mecalux-SLAVE-Funktion: SLAVE-Funktionsschalter des mecablitz 34 CS-2 digital auf bzw. an der Kamera in Position 0.

 **Der SLAVE-Funktionsschalter ⑫ des Slave-Blitzgerätes auf die Position 1 stellen!**

Der mecablitz wird entweder in der Automatik-Blitzbetriebsart A oder der manuellen Betriebsart M betrieben. Für den Einsatz als Controller-Blitzgerät sind keine zusätzlichen Einstellungen erforderlich.



lumineuse, et répétez le test.

 **Dans le cas d'une forte lumière ambiante ou / et d'une grande ouverture de diaphragme sur l'objectif de l'appareil photo, il peut arriver qu'au moment de la prise de vue le flash esclave ne reçoive pas la pleine impulsion lumineuse en raison de la coupure prématurée de l'éclair principal. Pour remédier à cette situation, fermer le diaphragme sur l'objectif ou placer un filtre gris neutre devant l'objectif.**

Pour commuter le mecablitz de la „fonction esclave en mode multiflash sans cordon Metz Remote“ dans la „fonction esclave mecalux avec inhibition du pré-éclair de mesure“ (le sélecteur de fonction SLAVE étant dans les deux cas sur la position 2), il suffit d'éteindre passagèrement le mecablitz au moyen de l'interrupteur ③ puis de le rallumer. Sur la position 1 du sélecteur de fonction SLAVE ⑫, le mecablitz fonctionne toujours avec la „fonction esclave mecalux“.

 **Le flash esclave ne réagit qu'à l'impulsion lumineuse du flash maître. Les flashes des autres photographes se trouvant dans le même rayon d'action ne peuvent pas déclencher le flash esclave.**

 **En mode multiflash sans cordon Metz Remote, le témoin de bonne exposition du flash esclave n'a pas de fonction. Seule l'indication du témoin sur le flash maître est valable.**

## Fonctionnement en mode maître sans cordon

 En mode maître dans une configuration multiflash, l'éclair du mecablitz commande à distance (sans cordon) le déclenchement d'un ou plusieurs flashes esclaves. Le flash maître est monté sur la griffe porte-accessoires de l'appareil photo ou sur la barrette ou est relié par un câble de synchronisation au contact de synchronisation (contact X) de l'appareil (voir 2.4 Synchronisation). Le mecablitz 34 CS-2 digital en tant que flash maître ne supporte que la fonction esclave mecalux : le sélecteur de fonction SLAVE du mecablitz 34 CS-2 lié à l'appareil photo doit être positionné sur 0.

 **Placer le sélecteur de fonction SLAVE ⑫ du flash esclave sur la position 1.**

Le mecablitz est utilisé soit en mode automatique A ou en mode manuel M. L'utilisation en flash maître ne requiert pas d'autres réglages.

vangen. Draai hem dan zo, dat de sensor ⑪ een lichtimpuls kan ontvangen en herhaal de test.

 **Een zeer heldere omgeving en/of een grote diafragmaopening op de camera kunnen ertoe leiden, dat bij de aansluitende opname de lichtimpuls niet geheel door de SLAVE wordt ontvangen omdat de elektronica de lichtafgifte te vroeg onderbreekt. In dit geval moet u het cameraobjectief verder diafrageren of een neutraal grijsfilter voor het objectief plaatsen.**

Om de mecablitz voor de SLAVE-functie in het draadloos Metz-Remote-systeem in de functie "mecalux-functie met onderdrukking van de meethulpflits" te schakelen (functieschakelaar van de SLAVE dan in stand 2), is het voldoende de mecablitz heel even met de hoofdschakelaar ③ uit en meteen weer aan te zetten. Met de functieschakelaar ⑫ van de SLAVE in stand 1 werkt de mecablitz altijd in de "mecalux-SLAVE-functie".

 **De SLAVE-flitser reageert alleen op de lichtimpuls van de Controllerflitser, flitsen van andere fotografen binnen dezelfde actieradius kunnen de SLAVE-flits niet ontsteken.**

 **In het draadloos Metz-Remote-systeem verschijnt er op de SLAVE-flitser geen aanduiding van de belichtingscontrole. Voor controle op de belichting is alleen de aanduiding op de Controllerflitser relevant.**

## Draadloze Controllerflitsfunctie

 In de Controllerflitsfunctie stuurt de flits van de mecablitz draadloos het ontsteken van een of meerdere SLAVE-flitsers aan. De Controllerflitser wordt in de accessoireschoen van de camera of op de flitsbeugel gemonteerd of via een flitskabel met het flitscontact (X-contact) van de camera verbonden. (zie 2.4 Synchronisatie). De mecablitz 34 CS-2 digital ondersteunt als Controllerflitser alleen de mecalux-SLAVE-functie: functieschakelaar van de SLAVE mecablitz 34 CS-digital op, c.q. aan de camera in stand 0.

 **Zet de functieschakelaar ⑫ van de SLAVE-flitser in stand 1!**

De mecablitz werkt in de automatisch-flitsfunctie A of in of de met de hand in te stellen functie M. Voor het gebruik als Controllerflitser zijn geen extra instellingen nodig.

## 10. Fehler und Abhilfe, Kundendienst

Entfernen Sie Schmutz und Staub mit einem weichen, trockenen Tuch. Verwenden Sie keine Reinigungsmittel – die Kunststoffteile könnten beschädigt werden.

### Formieren des Blitz-Kondensators

Aus technischen Gründen ist es notwendig, den mecablitz in vierteljährlichem Abstand für ca. 10 Minuten einzuschalten und ein paar Blitze abzugeben (Der im mecablitz eingebaute Kondensator verändert sich physikalisch, wenn das Gerät längere Zeit nicht eingeschaltet wird).

Die Batterien müssen dabei mindestens so viel Energie liefern, dass die Blitzbereitschaftsanzeige spätestens 1 Minute nach dem Einschalten aufleuchtet.

Vor Inanspruchnahme des Kundendienstes sollten Sie zunächst die folgenden Hinweise beachten:

### Wenn der mecablitz auf einer Kamera montiert ist und kein Blitzlicht abgibt:

- sind die Batterien richtig eingelegt ?
- sind die Batterien leer ?
- hat das Blitzgerät automatisch abgeschaltet ?
- besteht der Synchronkontakt zur Kamera ?
- Ist der SLAVE-Funktionsschalter ⑫ auf „0“ eingestellt ?
- steckt ein Synchronkabel in der Synchronbuchse des mecablitz, dann ist der Mittenkontakt deaktiviert !

### Wenn der mecablitz als SLAVE- Blitzgerät eingesetzt ist und kein Blitzlicht abgibt:

- sind die Batterien richtig eingelegt ?
- sind die Batterien leer ?
- hat sich das Blitzgerät automatisch in den Stand-by Modus geschaltet ?
- empfängt der Sensor für den drahtlosen Blitzbetrieb einen Lichtimpuls ? Event. Aufstellort verändern oder Kamera abblenden oder Umgebungshelligkeit mindern.
- ist der SLAVE-Funktionsschalter ⑫ richtig eingestellt ?
  - (Digital-)Kamera ohne Messvorblitz-Technik: SLAVE-Funktionsschalter ⑫ in Position 1.
  - Digitalkamera mit Messvorblitz-Technik: SLAVE-Funktionsschalter ⑫ in Position 2.
- Bei der SLAVE-Funktion im drahtlosen Metz-Remote-System muss beim Controller-Blitzgerät die Adresse 1 eingestellt sein!

## 10. Erreurs de fonctionnement et solutions, SAV

Nettoyer le flash à l'aide d'un torchon doux et sec. Ne pas utiliser de produits de nettoyage qui pourraient endommager les éléments en plastique.

### Formation du condensateur du flash

Pour des raisons techniques, il est nécessaire de mettre le mecablitz en marche pendant 10 minutes env. à intervalles de trois mois à peu près pour qu'il produise quelques éclairs (le condensateur intégré dans le mecablitz subit des changements physiques lorsque l'appareil n'est pas utilisé pendant longtemps). La charge des piles doit être suffisante pour que le témoin de recyclage du flash s'allume au plus tard 1 minute après la mise en marche du flash.

Avant de faire appel au service après-vente, veuillez tenir compte des indications suivantes:

### Lorsque le mecablitz est installé sur un appareil photo mais ne produit pas d'éclair:

- les piles ont-elles été mises correctement ?
- les piles sont-elles vides ?
- le flash s'est-il débranché automatiquement ?
- y-a-t-il un contact de synchronisation avec l'appareil photo ?
- le sélecteur de fonction SLAVE I est-il positionné sur 0 ?
- si un câble de synchronisation est connecté sur la prise du mecablitz, le contact central est désactivé !

### Lorsque le mecablitz est utilisé comme flash esclave ou à servocommande et ne produit pas d'éclair:

- les piles ont-elles été mises correctement ?
- les piles sont-elles vides ?
- le flash s'est-il débranché automatiquement ?
- le capteur pour le fonctionnement sans cordon reçoit-il une impulsion lumineuse ? Changer éventuellement de place, réduire l'ouverture de l'appareil photo ou diminuer l'intensité lumineuse.
- Est-ce que le sélecteur de fonction SLAVE ⑫ est correctement réglé ?
  - Appareil (numérique) sans pré-éclair de mesure >>> sélecteur de fonction SLAVE ⑫ sur position 1.
  - Appareil (numérique) avec pré-éclair de mesure >>> sélecteur de fonction SLAVE ⑫ sur position 2.
- Dans le cas de la fonction esclave en mode multiflash sans cordon Metz Remote, il faut que l'adresse 1 soit réglée sur le flash maître.

## 10. Fouten, remedie, service

Verwijder vuil en stof met een zachte, droge doek. Gebruik geen reinigingsmiddelen - deze zouden de kunststofdelen aan kunnen tasten.

### Formeren van de flitscondensator

Om technische redenen is het noodzakelijk, de mecablitz elk kwartaal gedurende 10 minuten in te schakelen en een paar flitsen te ontsteken (de in de mecablitz ingebouwde condensator verandert natuurkundig als het apparaat langere tijd niet wordt ingeschakeld). De batterijen moeten daarbij minstens zoveel energie leveren, dat de flitser op zijn laatst binnen 1 minuut aanduidt, paraat te zijn.

Voordat u de service aanspreekt, kunt u zelf de volgende controles uitvoeren:

### Als de mecablitz op een camera zit en geen flits ontsteekt:

- Zijn de batterijen correct ingelegd ?
- Zijn de batterijen leeg ?
- Is de flitser misschien automatisch uitgeschakeld ?
- Is er wel elektrisch contact tussen camera en flitser ?
- Staat de keuzeschakelaar SLAVE ⑫ op „0“ ?
- Zit er een flitskabel in de flitsaansluiting van de mecablitz, dan is het middencontact niet actief !

### Als de mecablitz als SLAVE-flitser is ingezet, en geen flits afgeeft:

- Zijn de batterijen correct ingelegd ?
- Zijn de batterijen leeg ?
- Is de flitser misschien automatisch uitgeschakeld ?
- Ontvangt de sensor voor het draadloze flitsen wel een lichtimpuls ? Eventueel de plaats van opstelling veranderen, de camera verder diafrageren of de helderheid van de omgeving verlagen.
- Is de keuzeschakelaar van de SLAVE ⑫ correct ingesteld ?
  - (Digitale) camera zonder hulpmeetflitsstechniek: >>> SLAVE-functieschakelaar ⑫ in stand 1.
  - (Digitale) camera met hulpmeetflitsstechniek: >>> SLAVE-functieschakelaar ⑫ in stand 2.
- Bij de SLAVE-functie in het draadloos Metz-Remote-systeem moet op de Controller Adres 1 ingesteld zijn. !

**Beim Einsatz des mecablitz als SLAVE mit einer Digitalkamera werden alle Aufnahmen unabhängig von der Stellung des Betriebsartenschalters**

**⑥ zu dunkel belichtet:**

- Digitalkamera arbeitet wahrscheinlich mit Messvorblitz-Technik - SLAVE-Funktionsschalter ⑫ in Position 2 schalten.

**Wenn der mecablitz trotz aller angegebenen Hinweise immer noch nicht funktioniert, dann:**

- mecablitz mit dem Hauptschalter ③ ausschalten, kurze Zeit warten und wieder einschalten.

Sollte der mecablitz trotz aller angegebenen Hinweise immer noch nicht funktionieren, dann wenden Sie sich an einen autorisierten Metz-Fachhändler.

**Lorsque le mecablitz est utilisé en esclave en liaison avec un appareil numérique, toutes les prises de vue sont sous-exposées indépendamment de la position du sélecteur de mode ⑥ :**

- L'appareil numérique fonctionne probablement avec un pré-éclair de mesure >>> placer alors le sélecteur de fonction SLAVE ⑫ sur la position 2.

**Si le mecablitz ne fonctionne toujours pas :**

- Débrancher le flash à l'aide de l'interrupteur général ③, attendre un peu et le remettre en marche.

Si le mecablitz ne fonctionne toujours pas après tout cela, s'adresser à un revendeur Metz agréé.

**Bij het inzetten van de mecablitz als SLAVE met een digitale camera worden alle opnamen onafhankelijk van de stand van de functieschakelaar ⑥ te krap belicht:**

- De digitale camera werkt waarschijnlijk met hulpmeetflitstechniek >>> SLAVE-functieschakelaar ⑫ in stand 2 zetten.

**Als de mecablitz ondanks de hierboven opgevoerde aanwijzingen niet functioneert, dan :**

- Flitser uitschakelen met de hoofdschakelaar ③ , enige tijd wachten en weer inschakelen.

Zou de mecablitz ondanks alle hierboven opgevoerde controles nog steeds niet werken, ga er dan mee naar een geautoriseerde Metz-fotohandelaar.

**Technische Daten**  
**Caractéristiques techniques**  
**Technische gegevens**

## 11. Technische Daten

Leitzahl bei ISO 100/21°:

34 (mit Tele-Vorsatz)

28 (ohne Vorsatz)

20 (mit Weitwinkelvorsatz)

Ausleuchtung für Kleinbild ab 35 mm Brennweite, mit Weitwinkelvorsatz ab 24 mm, mit Televorsatz ab 85 mm Brennweite.

Farbtemperatur: ca. 5600° K

Synchronisation: Niederspannungs-IGBT-Zündung

Blitzleuchtzeit: 1/250 s ... 1/45000 s

Blitzfolgezeit bei Vollblitze ca. 6 s

Ausleuchtung: rechteckig

ohne Scheibe horizontal ca. 56°, vertikal ca. 40°

mit W-Scheibe horizontal ca. 75°, vertikal ca. 55°

mit T-Scheibe horizontal ca. 25°, vertikal ca. 18°

Gewicht: ca. 160 g

Maße (BxHxT): 61 mm x 111 mm x 35 mm

Auslieferungsumfang:

Blitzgerät, Vorsatzscheiben (W=Weitwinkel / T=Tele),  
 Ständer, Blitzschiene, Bedienungsanleitung, 2 Batterien  
 CR 2.

ISO	1,4			2			2,8			4			5,6			8			11			16		
	W	N	T	W	N	T	W	N	T	W	N	T	W	N	T	W	N	T	W	N	T	W	N	T
25/15°	8	10	12	5,5	7	8,5	4	5	6	2,8	3,5	4,2	2	2,5	3	1,4	1,8	2,1	1	1,2	1,4	0,7	0,9	1
50/18°	11	14	17	8	10	12	5,5	7	8,5	4	5	6	2,8	3,5	4,2	2	2,5	3	1,4	1,8	2,1	1	1,2	1,4
100/21°	16	20	24	11	14	17	8	10	12	5,5	7	8,5	4	5	6	2,8	3,5	4,2	2	2,5	3	1,4	1,8	2,1
200/24°	22	28	34	16	20	24	11	14	17	8	10	12	5,5	7	8,5	4	5	6	2,8	3,5	4,2	2	2,5	3
400/27°	32	40	48	22	28	34	16	20	24	11	14	17	8	10	12	5,5	7	8,5	4	5	6	2,8	3,5	4,2
800/30°	45	56	67	32	40	48	22	28	34	16	20	24	11	14	17	8	10	12	5,5	7	8,5	4	5	6
max. Entfernung in m • Distance max. en m • Max. afstand in m																								

Tabelle für max. Beleuchtungsentfernung / Tableau des distances max. flash-sujet /

Tabel voor de max. flitsafstand

W = Weitwinkelvorsatzscheibe W vor den Blitzreflektor geschwenkt

N = Normalbetrieb; Blitzreflektor ohne Vorsatzscheibe

T = Televorsatzscheibe T vor den Blitzreflektor geschwenkt

W = diffuseur grand angle W placé devant le réflecteur du flash

N = utilisation normale, sans complément optique devant le réflecteur

T = complément télé placé devant le réflecteur du flash

W = groothoekvoorzetvenster W voor de reflector gedraaid

N = normale functie; flitser zonder voorzetvenster

T = televoorzetvenster T voor de reflector gedraaid

## 11. Caractéristiques techniques

Nombre-guide pour ISO 100/21°:

34 (avec complément télé)

28 (sans complément)

20 (avec diffuseur grand-angle)

Eclairage pour petit format à partir d'une distance focale de 35 mm, avec diffuseur grand-angle à partir de 24mm, avec complément télé à partir d'une distance focale de 85mm.

Température de couleur: env. 5600° K

Synchronisation: amorçage à basse tension IGBT

Durée de l'éclair: 1/250 s... 1/45000 s

Temps de recyclage à pleine puissance: env. 6 sec.

Eclairage: rectangulaire

Sans complément, horizontal env. 56 °, vertical env. 40°

Avec diffuseur W, horizontal env. 75 °, vertical env. 55°

Avec complément T, horizontal env. 25 °, vertical env. 18°

Poids: env. 160 g

Dimensions (larg. x haut. x prof.): 61 mm x 111 mm x 35 mm

Contenu:

Flash, diffuseur/complément (W = grand-angle, T = télé), support, barrette, mode d'emploi, 2 piles CR 2.

## 11. Technische gegevens

Richtgetal bij ISO 100/21°:

34 (met televoorzetvenster)

28 (zonder voorzetvenster)

20 (m. groothoekvoorzetvenster)

Verlichtingshoek voor kleinbeeld met objectieven vanaf  $f = 35$  mm brandpuntsafstand, met groothoekvoorzetvenster vanaf  $f = 24$  mm, met televoorzetvenster vanaf  $f = 85$  mm brandpuntsafstand.

Kleurtemperatuur: ong. 5600° K

Synchronisatie: laagspannings IGBT-ontsteking

Flitsduur: 1/250 ... 1/45000 s.

Flitsvolgtijd bij flitsen

met volle energie: ong. 6 s.

Verlichtingsvlak: rechthoekig

Zonder voorzetvenster horizontaal ong. 56°, verticaal ong. 40°,

Met W-voorzetvenster horizontaal ong. 75°, verticaal ong. 55°,

Met T-voorzetvenster horizontaal ong. 25°, verticaal ong. 18°.

Gewicht: ong. 160 g

Maten: (B x H x D) 61 mm x 111 mm x 35 mm

De levering bestaat uit:

Flitser, voorzetvensters (W=groothoek / T=tele), standaard, flitsbeugel, gebruiksaanwijzing, 2 batterijen CR 2.

<b>1. Safety instructions</b> .....	<b>44</b>
<b>2. Preparations</b> .....	<b>46</b>
2.1 Power supply .....	46
2.2 Replacing the batteries .....	46
2.3 Mounting/Removing the mecablitz .....	46
2.4 Synchronisation .....	48
2.5 Switching the flash unit on and off .....	48
2.6 Selecting the operating mode with the mode selector .....	48
2.7 SLAVE function switch .....	50
<b>3. Automatic flash mode</b> .....	<b>52</b>
<b>4. Manual flash mode</b> .....	<b>54</b>
<b>5. Fill-in flash with dayligh</b> .....	<b>56</b>
5.1 Fill-in flash in auto mode .....	56
<b>6. Flash exposure correction</b> .....	<b>58</b>
6.1 Exposure corrections in auto mode .....	58
<b>7. Exposure verification</b> .....	<b>58</b>
<b>8. Lighting and diffuser</b> .....	<b>60</b>
8.1 Mounting/removing the attachments .....	60
<b>9. Cordless SLAVE operation</b> .....	<b>62</b>
1. mecalux-SLAVE function .....	64
2. mecalux-SLAVE function with preflash suppression .....	66
3. SLAVE function with cordless Metz remote system ..	66
Cordless controller flash operation .....	70
<b>10. Troubleshooting hints - After-sales service</b> ...	<b>72</b>
<b>11. Technical data</b> .....	<b>76</b>



<b>1. Avvertenze di sicurezza</b>	<b>45</b>
<b>2. Preparazione</b>	<b>47</b>
2.1 Alimentazione	47
2.2 Sostituzione delle batterie	47
2.3 Montaggio/Smontaggio del mecablitz	47
2.4 Sincronizzazione	49
2.5 Accensione e spegnimento del lampeggiatore	49
2.6 Selezione del Modo con il selettore del modo di funzionamento	49
2.7 Selettore di funzionamento SLAVE	51
<b>3. Modo flash Auto</b>	<b>53</b>
<b>4. Modo flash Manuale</b>	<b>55</b>
<b>5. Flash di schiarita alla luce diurna</b>	<b>57</b>
5.1 Lampo di schiarita in modo Auto	57
<b>6. Correzione dell'esposizione flash</b>	<b>59</b>
6.1 Compensazione dell'esposizione in flash Auto	59
<b>7. Indicazione di corretta esposizione</b>	<b>59</b>
<b>8. Illuminazione e diffusore</b>	<b>61</b>
8.1 Montaggio/smottaggio dei diffusori	61
9. Controllo SLAVE senza cavi	63
1. Funzione mecalux SLAVE:	65
2. Funzione mecalux SLAVE con soppressione del prelambo di misurazione	67
3. Funzione SLAVE nel Controllo Metz a distanza senza cavi	67
Modo flash Controller senza cavi	71
<b>10. Soluzione di problemi, servizio assistenza</b>	<b>73</b>
<b>11. Dati tecnici</b>	<b>77</b>

<b>1. Indicaciones de seguridad</b>	<b>45</b>
<b>2. Preparación</b>	<b>47</b>
2.1 Alimentación	47
2.2 Cambio de las fuentes de energía	47
2.3 Montaje/Desmontaje del mecablitz	47
2.4 Sincronización	49
2.5 Conectar y desconectar el flash	49
2.6 Selección del tipo de funcionamiento con el selector	49
2.7 Interruptor de función SLAVE	51
<b>3. Funcionamiento Automático</b>	<b>53</b>
<b>4. Funcionamiento manual</b>	<b>55</b>
<b>5. Destellos de aclaración en luz diurna</b>	<b>57</b>
5.1 Destellos de aclaración en el funcionamiento automático	57
<b>6. Corrección de exposición</b>	<b>59</b>
6.1 Corrección de la exposición en el funcionamiento automático	59
<b>7. Indicación de control de exposición</b>	<b>59</b>
<b>8. Iluminación y difusor</b>	<b>61</b>
8.1 Montaje y desmontaje de los difusores	61
<b>9. Funcionamiento esclavo sin cable</b>	<b>63</b>
1. Función mecalux-SLAVE:	65
2. Función mecalux SLAVE con supresión del predestello de medición	67
3. Función mecalux SLAVE con el sistema sin cables Metz-Remote	67
Funcionamiento del flash controlador sin cables	71
<b>10. Fallos y Soluciones, Servicio al Cliente</b>	<b>73</b>
<b>11. Datos Técnicos</b>	<b>77</b>

## **Foreword**

Congratulations on purchasing our mecablitz 34 CS-2 digital and thank you for the confidence in Metz products.

The following pages give useful instructions for proper operation of the mecablitz and a survey of all its sophisticated functions.

Please read these operating instructions carefully, even if they do not appear to be very interesting at first sight. Although our designers have attached great importance to making the operation of the mecablitz as simple as possible, the cameras on which the flash unit will eventually be mounted often offer a great diversity of capabilities.

**Please fold open the illustrated page at the end of these instructions.**

We wish you great pleasure and success with your new Metz flash unit.

**Gentile Cliente!**

Ci congratuliamo con Lei per l'acquisto del nostro mecablitz 34 CS-2 digital.

Le informazioni che troverà nelle pagine seguenti di questo manuale hanno lo scopo di facilitarLe l'uso del lampeggiatore e anche di offrirLe una breve panoramica delle diverse possibilità d'impiego.

Legga pertanto con attenzione e fino in fondo questo manuale di istruzioni, anche se a prima vista alcuni paragrafi non le sembreranno particolarmente interessanti. E' vero che noi abbiamo tentato durante la progettazione di rendere l'apparecchio relativamente facile da usare, ma le fotocamere con cui il lampeggiatore viene impiegato offrono una vasta serie di possibilità.

**Non dimenticate di sfogliate anche l'ultima pagina del manuale, nella quale è riportata la figura!**

Le auguriamo buon divertimento con il suo nuovo lampeggiatore Metz.

**Estimado Cliente!**

Nos alegramos, que se haya decidido por nuestro mecablitz 34 CS-2 digital.

Para facilitarle a Vd. el manejo del mecablitz, encontrará en las siguientes páginas instrucciones para el manejo del flash, así como una vista general de las distintas aplicaciones.

Lea con detenimiento estas instrucciones, aunque haya temas que a simple vista no parezcan interesantes. Hemos procurado que el manejo sea lo más simple posible, pero las cámaras de sistema en las que se puede utilizar el flash, sin embargo ofrecen múltiples posibilidades.

**Por favor vea también el dibujo al final de las instrucciones.**

Esperamos que disfrute con el nuevo flash Metz.

## 1. Safety instructions

- The flashgun is intended and approved only for photographic use.
- NEVER fire a flash from a very short distance directly into the eyes of persons or animals! This can cause damage to the retina and may even lead to blindness!
- NEVER trigger a flash in the vicinity of flammable gases or liquids (petrol, solvents, etc.), since this may cause EXPLOSIONS!
- NEVER shoot flash pictures of car or bus drivers, cyclists or motorcyclists, or train drivers while the vehicle is moving! This may dazzle the person concerned and result in an accident.
- Only use the approved power sources specified in these operating instructions.
- NEVER attempt to open or short-circuit batteries.
- NEVER expose dry or rechargeable batteries to excessive temperatures such as intensive sunlight or a fire!
- Remove exhausted batteries immediately from the flashgun! Such batteries may leak, releasing chemicals which can damage the flash unit.
- NEVER attempt to recharge dry batteries!
- Do not expose the flashgun and charger to dripping or splashing water.
- Do not expose the flashgun to high temperatures and humidity! Do not keep it in the glove compartment of your car!
- Do not touch the diffuser after firing several flashes at short intervals. Danger of burns!
- When taking flash shots at full light output observe an interval of at least 3 minutes after 20 flashes.
- Never place material that is impervious to light in front of, or directly on the reflector. The reflector must be perfectly clean when a flash is fired. If this is not observed, the high energy of the flash light may cause burning or bleaching of the material or may damage the reflector!
- NEVER dismantle the flashgun! DANGER: HIGH VOLTAGE! Repairs must only be completed by an authorised repair service.
- Do not touch the contacts of the flashgun.
- The flash unit must not be used if the case has been so badly damaged that internal components are exposed. Remove the batteries!

## 1. Avvertenze di sicurezza

- Il lampeggiatore deve essere utilizzato esclusivamente nel settore fotografico.
- Non scattare flash direttamente negli occhi ad una distanza particolarmente ridotta! Il lampo diretto negli occhi di persone e animali può provocare danni alla retina e gravi danni alla vista fino alla cecità!
- Non scattare il flash in prossimità di gas o liquidi infiammabili (benzina, solventi ecc.). PERICOLO DI ESPLOSIONE!
- Non fotografare mai con il lampeggiatore il conducente di un'auto, di un autobus, di una bicicletta, di un motorino o di un treno ecc. durante la guida. A causa dell'abbagliamento il guidatore potrebbe provocare un incidente!
- Utilizzare esclusivamente le fonti di energia descritte e ammesse nelle istruzioni d'uso.
- Non aprire né mettere in cortocircuito le batterie!
- Non esporre le batterie ad alte temperature, ad esempio ai raggi diretti del sole, al fuoco, o a simili!
- Togliere le batterie scariche immediatamente dal lampeggiatore! Dalle batterie scariche possono fuoriuscire delle sostanze chimiche (i cosiddetti „acidi“ delle pile) che danneggiano il lampeggiatore!
- Le batterie non devono essere ricaricate.
- Non esporre il lampeggiatore a gocce e spruzzi d'acqua!
- Proteggere il lampeggiatore dalle alte temperature e dall'elevata umidità dell'aria! Non conservare il lampeggiatore nel vano portaoggetti dell'auto.
- Non toccare il diffusore dopo aver scattato diversi flash. Pericolo di ustione!
- Nel riprese al flash di serie fare una pausa di almeno 3 minuti dopo 20 flash.
- Prima di scattare un flash, accertatevi che non vi sia del materiale impermeabile alla luce davanti alla parabola o direttamente a contatto con il riflettore (finestrella del flash). Il riflettore non deve essere sporco. In caso contrario l'elevata energia del lampo potrebbe incendiarle i materiali o danneggiare il riflettore.
- Non smontare il lampeggiatore! ALTA TENSIONE! Le riparazioni dovrebbero essere effettuate esclusivamente da personale esperto e autorizzato.
- Non toccare i contatti di collegamento del lampeggiatore.
- Se il corpo è stato danneggiato al punto tale che le parti interne sono scoperte, il lampeggiatore non può essere più utilizzato. Togliere le batterie!

## 1. Indicaciones de seguridad

- Solo está permitido y previsto utilizar el flash en el sector fotográfico.
- No dispare el flash desde una distancia muy corta a los ojos! Un disparo de flash directo a los ojos de personas o animales, puede producir defectos en la retina y causar graves deterioros a la vista - hasta una total ceguera.
- En ambientes de gases inflamables o líquidos (gasolina, disolventes etc.) no debe disparar el flash. PELIGRO DE EXPLOSIÓN!
- Nunca fotografíe con flash a los conductores de coches, autobuses, bicicletas, motos o trenes mientras conducen. Por el destello, el conductor puede provocar un accidente!
- Solamente utilizar las fuentes de energía permitidas e indicadas en el manual de instrucciones.
- No abrir las pilas o poner en cortocircuito!
- No exponga pilas a temperaturas altas como la luz del sol, fuego o similares!
- Extraer siempre las pilas gastadas de su compartimento!
- ¡Las pilas gastadas despiden un líquido que puede deteriorar el aparato!
- Las pilas no se deben cargar.
- No exponga el flash a salpicaduras de agua!
- Proteja su flash de gran calor y mucha humedad! No lo guarde p. ejemplo en la guantera de su coche.
- Después de varios destellos no toque el difusor. Peligro de quemadura!
- En tomas de destellos en serie a plena potencia de luz en el funcionamiento con pilas de litio hay que tener en cuenta que después de 20 destellos hay que hacer una pausa de aprox. 3 min.
- No debe colocar ningún material opaco directamente delante o sobre el cristal reflector (ventana del flash) al disparar el flash. El cristal del reflector debe estar siempre limpio. En caso contrario, la alta energía del destello podría producir quemaduras del material o del cristal del reflector.
- ¡No desmontar el flash! ALTA TENSION! Las reparaciones solo deben ser efectuadas por servicios técnicos autorizados.
- No tocar los contactos de conexión del flash.
- Si la carcasa quedó tan dañada, que quedan piezas interiores sueltas, no debe utilizar el flash. Sacar las pilas!

## 2. Preparations

### 2.1 Power supply

The flash unit should only be powered by 2 CR2 lithium batteries. This type of battery can be stored for many years with virtually no loss of power, thus making it ideal for occasional use.

The batteries are exhausted if the recycling time at full light output exceeds 60 seconds. Remove the batteries from the mecablitz if it is not going to be used for an extended period.

### 2.2 Replacing the batteries

- Turn off the flashgun by its main switch ③ .
- Press the unlocking button ⑤ (fig. 1), slide the battery compartment cover to the right and fold open (fig. 2).
- Insert the batteries as indicated by the symbols in the battery compartment.

The supplied lithium batteries are consumables and not subject to our guarantee conditions.

After the batteries have been loaded, fold down the battery compartment cover and push back to the left until it becomes audibly engaged.

-  **When loading the batteries ensure that their + and - poles are aligned with the symbols. Transposed poles can destroy the flash unit! Always exchange both batteries, replacing them with identical batteries of the same capacity from the same manufacturer! Do not dispose of spent batteries in the domestic waste bin. Spent batteries should be handed in to an appropriate collecting point.**

### 2.3 Mounting/Removing the mecablitz

-  **Various Sony cameras have an accessory shoe that does not comply to DIN standards. If a "34 GS-2 digital" is used in conjunction with such a Sony camera we recommend to always utilize the supplied camera bracket.**

#### Mounting:

- Turn off the mecablitz by its main switch ③.
- Turn the clamping disk ⑨ upward against the housing of the flash unit.
- Slide the mecablitz foot ⑩ all the way into the flash bracket, the SLAVE stand or the camera's accessory shoe.

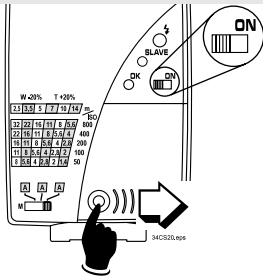

Fig. 1  
Fig. 1  
Grab. 1

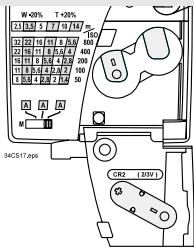

Fig. 2  
Fig. 2  
Grab. 2

## 2. Preparazione

### 2.1 Alimentazione

Il lampeggiatore può essere alimentato solo con 2 batterie al Litio del tipo CR2. Le batterie di questo tipo possono essere conservate per anni con una perdita minima di energia, e sono quindi particolarmente adatte per l'uso occasionale.

Le batterie sono scariche o esaurite, quando l'intervallo di ricarica supera i 60 sec. a carica piena. Se non intendete usare il mecablitz per un lungo periodo, rimuovere le batterie dall'apparecchio.

### 2.2 Sostituzione delle batterie

- Spegnete il lampeggiatore con l'interruttore principale ③.
- Premete il tasto di sblocco ⑤ (Fig.1), spingete il coperchio del vano batteria verso destra e apritelo (Fig.2).
- Inserite le batterie conformemente alle indicazioni dei disegni.

Le batterie al litio in dotazione sono materiali di consumo e non sono coperte dalla nostra garanzia.

Dopo aver inserito le batterie nell'apposito vano, chiudete il coperchio spingendolo verso sinistra fino a quando non sentirete lo scatto di aggancio.

 **Inserendo le batterie fate attenzione che il polo positivo (+) e quello negativo (-) siano disposti come indicato nei disegni. L'inversione dei poli può danneggiare l'apparecchio! Sostituite sempre tutte e 2 le batterie con batterie della stessa marca e con lo stesso stato di carica! Non gettate le batterie esaurite nel contenitore per i rifiuti domestici! Contribuite alla protezione dell'ambiente facendo uso degli appositi contenitori per la raccolta differenziata.**

### 2.3 Montaggio/Smontaggio del mecablitz

 **Alcune camere Sony sono dotate di slitta accessori non corrispondente alla norma DIN. Utilizzando una "34 CS-2 digital", vi raccomandiamo l'impiego esclusivo della staffa della camera compresa in dotazione.**

#### Montaggio:

- Spegnete il mecablitz con l'interruttore principale ③.
- Girate la rotellina di blocco ⑨ contro il corpo completamente verso l'alto.
- Spingete il mecablitz con la base di attacco ⑩ fino all'arresto nella staffa del flash, nella base dello Slave o nella slitta accessori della fotocamera.

## 2. Preparación

### 2.1 Alimentación

Este flash solo funciona con 2 pilas de litio tipo CR 2. Este tipo de pila se puede almacenar durante años casi sin pérdida de capacidad y por ello es adecuado sobre todo para aficionados.

Las pilas están vacías o bien gastadas, si la secuencia de destellos completos sobrepasa los 60 seg. o en el test de pila la indicación de pila ya no se ilumina. Si durante algún tiempo no se utiliza el mecablitz, conviene sacar las pilas del aparato.

### 2.2 Cambio de las fuentes de energía

- Desconecte el flash con el interruptor principal ③.
- Presione sobre el botón de desbloqueo ⑤, aparte la tapa del compartimento de pilas hacia la derecha y abra la tapa. (vea grabado 2).
- Introduzca las pilas según los símbolos señalados.

Las pilas de litio adjuntas no están cubiertas por la garantía del flash.

Después de introducir las pilas cerrar la tapa del compartimento y mover hacia la izquierda, hasta escuchar que el botón de bloqueo vuelve a su posición.

 **Al introducir las pilas tenga en cuenta la polaridad correcta, como muestran los símbolos. Polos cambiados pueden llegar a destruir el aparato! Cambie siempre las 2 pilas. Introduzca solo pilas del mismo fabricante y con el mismo estado de carga. ¡No tire pilas gastadas a la basura! Colabore con el medio ambiente y entregue las pilas gastadas en los lugares correspondientes.**

### 2.3 Montaje/Desmontaje del mecablitz

 **Algunas cámaras Sony van dotadas de una zapata para accesorios que no corresponde a las normas DIN. En caso de usar un "34 CS-2 digital", recomendamos utilizar exclusivamente la regleta de cámara incluida en el suministro.**

#### Montaje:

- Desconectar el mecablitz con el interruptor principal ③.
- Gire la tuerca ribeteada ⑨ totalmente hacia arriba hacia la carcasa.
- Introduzca el mecablitz con el pie de conexión ⑩ hasta el tope en la regleta portaflash, o en el pie soporte del esclavo o en la zapata para flash de la cámara.

**Preparations**  
**Preparazione**  
**Preparación**

- Turn the clamping disk ⑤ against the flash bracket, the SLAVE stand or the camera body to securely clamp the flash unit.

**Removing:**

- Turn off the flash unit before removing it.
- Turn the clamping disk ⑤ upwards against the housing of the flash unit and then remove the flash unit from the camera.

☞ **A flash unit incorporated in a camera must only be used additionally if it is completely folded out into its working position. An incompletely folded out camera flash can be damaged when the shutter is tripped.**

**2.4 Synchronisation**

Synchronisation between flash unit and camera is automatically established when the mecablitz is inserted in the camera's accessory shoe.

A synch cable (36-50 normal, or 36-52 coiled, optional extra) can be used for synchronisation if the camera does not have a hot shoe.

**2.5 Switching the flash unit on and off**

To turn on the flash unit, push the main switch to „ON“ (fig. 3). The green lamp lights up to indicate flash readiness.

To turn off the flash unit, push the main switch leftwards to the „OFF“ position.

**Automatic switch-off**

To avoid inadvertent battery discharge the flash unit is automatically switched off approx. 8 minutes after:

- it was switched on,
- the last flash was fired, thereby saving power.

☞ **Please note that automatic switch-off is effective also in SLAVE mode!**

The green flash-ready light ① is extinguished.

To switch on the mecablitz, first turn off the main switch ③ and then on again.

☞ **If the mecablitz is not being used, always turn it off by its main switch.**

**2.6 Selecting the operating mode with the mode selector ⑥:**

Use the operating mode selector ⑥ to set the mecablitz to auto mode A (a choice of 3 auto working apertures is available) or to manual mode M (see page...)

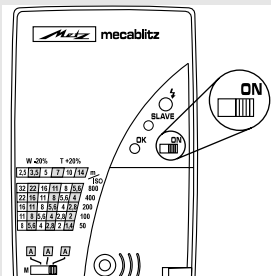

Fig. 3  
Fig. 3  
Grab. 3



- Girate la rotellina di blocco ⑨ contro la staffa del flash, la base dello slave o il corpo della camera in modo che il lampeggiatore sia ben serrato.

### Smontaggio:

- Spegnete il lampeggiatore prima di smontarlo.
- Girate la rotellina di blocco ⑨ contro il corpo del lampeggiatore completamente verso l'alto e togliere il lampeggiatore dalla camera.

☞ **Il flash incorporato nella camera può essere utilizzato in aggiunta solo se può essere estratto completamente nella sua posizione di lavoro. Il flash della fotocamera non estratto completamente può essere danneggiato al momento dello scatto.**

## 2.4 Sincronizzazione

La sincronizzazione del lampeggiatore con la fotocamera avviene automaticamente inserendo il lampeggiatore nella slitta accessori della fotocamera.

Nelle fotocamere senza contatto centrale la sincronizzazione avviene anche con l'apposito cavo (36-50 normale o 36-52 a spirale, accessori speciali).

## 2.5 Accensione e spegnimento del lampeggiatore

Per l'accensione posizionare l'interruttore principale su „ON“ (Fig. 3). Non appena l'apparecchio è pronto, si illuminerà la spia di carica verde.

Per lo spegnimento posizionate l'interruttore principale su „OFF“ a sinistra.

### Spegnimento automatico dell'apparecchio

Per evitare di scaricare inavvertitamente le batterie e per risparmiare corrente l'apparecchio si disattiva circa 8 minuti:

- dopo l'accensione
- dopo l'emissione di un lampo.

☞ **Tenete presente che lo spegnimento automatico del lampeggiatore è attivo anche nel Modo SLAVE!**

La spia di carica verde ① si spegne. Per riattivare il mecablitz spostate l'interruttore principale ③ nella posizione di accensione e spegnimento.

☞ **Servirsi dell'interruttore principale per spegnere l'apparecchio, quando non lo si vuole utilizzare per lungo tempo.**

## 2.6 Selezione del Modo con il selettore del modo di funzionamento ⑥:

Con il selettore del modo di funzionamento ⑥ si può commutare il mecablitz sul Modo flash Auto A (sono disponibili

- Gire la tuercia ribeteada ⑨ hacia la regleta portaflyash, o el pie soporte del esclavo o la carcasa de la cámara, para que el flash quede bien sujeto.

### Desmontaje:

- Antes de extraer el flash hay que desconectarlo.
- Gire la tuercia ribeteada ⑨ totalmente hacia arriba hacia la carcasa del flash y quitar el flash de la cámara.

☞ **El flash incorporado de la cámara solo debe utilizarse simultáneamente si se puede extraer totalmente para su funcionamiento, en caso contrario puede ser dañado al disparar la cámara.**

## 2.4 Sincronización

La conexión de sincro del flash a la cámara se produce automáticamente al introducir el flash en la zapata de la cámara.

En las cámaras sin contacto central también puede haber conexión de sincro con el cable sincro (36-50 normal o 36-52 espiral, accesorios especiales).

## 2.5 Conectar y desconectar el flash

Para conectar coloque el interruptor principal en posición "ON" (Grabado 3). Cuando el flash alcance la disposición de disparo se iluminará un piloto verde.

Para desconectar coloque el interruptor principal en posición "OFF" hacia la izquierda.

### Desconexión automática del aparato

Para evitar una descarga involuntaria de las pilas,

- después de conectarlo
- después de efectuar un destello

el flash se desconecta aprox. a los 8 minutos, para ahorrar energía.

☞ **¡Tenga Vd en cuenta que la desconexión automática del aparato también es eficaz en modo esclavo!**

El piloto verde de disposición de disparo ① se apaga. Para volver a conectarlo encienda y apague el mecablitz con el interruptor principal ③.

☞ **Por principio, cuándo no utilice el mecablitz ¡desconéctelo mediante el interruptor principal!**

## 2.6 Selección del tipo de funcionamiento con el selector ⑥:

Mediante el interruptor de tipo de funcionamiento ⑥ se conmuta el mecablitz a modo automático A (se dispone de 3 diafragmas automáticos) o a funcionamiento manual M

 **The position of the operating mode selector ⑥ is of no significance for the SLAVE function in the cordless Metz remote system.**

### **2.7 SLAVE function switch ⑫:**

For normal flash photography, the mecablitz is mounted in the camera's accessory shoe and triggered by way of the synch contact in the flash unit's foot or a synch cable connected to the camera. For this mode set the SLAVE function switch ⑫ to position 0 (see fig.).

For operation as a SLAVE flash unit with cordless flash triggering, the SLAVE function switch ⑫ must be set to position 1 or 2, depending upon the desired SLAVE mode. For more details about the SLAVE modes see page 62.

3 aperture di diaframma automatiche) o sul Modo flash Manuale M (vedi pagina....).

 **La posizione del selettore del modo di funzionamento ⑥ è irrilevante nel Modo SLAVE nel Controllo Metz a distanza senza cavi.**

### 2.7 Selettore di funzionamento SLAVE ⑫:

Nel funzionamento normale il mecablitz viene montato nella slitta accessori della camera e attivato tramite contatto sincronizzato nella base del lampeggiatore o tramite un collegamento di cavi sincronizzato con la camera. Per il funzionamento normale il selettore di funzionamento SLAVE ⑫ deve essere portato sulla posizione 0 (vedi figura).

Per il funzionamento come lampeggiatore SLAVE con attivazione senza cavi del flash il selettore di funzionamento SLAVE ⑫ deve essere portato sulla posizione 1 o 2 a seconda del Modo di funzionamento SLAVE. Per maggiori informazioni sui Modo di funzionamento SLAVE vedi pagina 63.

(véase página...).

 **En la función esclavo, la posición del selector de tipo de funcionamiento ⑥, con el sistema sin cables Metz-Remote, no tiene ninguna relevancia.**

### 2.7 Interruptor de función SLAVE ⑫:

Para el funcionamiento normal del flash, el mecablitz se monta en la zapata para accesorios de la cámara y se dispara a través del contacto síncrono en la zapata del flash o mediante una unión por cable síncrono a la cámara. Para este modo de funcionamiento, el interruptor de función esclavo ⑫, debe conmutarse a la posición 0, (véase figura).

Para el funcionamiento como flash esclavo con disparo sin cables del flash, conmute el interruptor de función SLAVE ⑫ en la posición 1 o en la posición 2, según el tipo de funcionamiento esclavo. Para más detalles, sobre los tipos de funcionamiento esclavo, vea la página.63.

### 3. Automatic flash mode

**i** In the auto flash mode, the flash unit's sensor  $\textcircled{13}$  measures the light reflected from the subject. The flash is cut off as soon as sufficient light has been emitted for correct exposure.

This eliminates the need to recalculate and readjust the aperture each time the shooting distance is changed, provided that the subject remains within the indicated auto flash range.

#### Setting procedure for automatic mode (fig. 4):

Example: Flash-to-subject distance 5 m

Film speed ISO 100/21°  $\textcircled{2}$

Focal length, e.g. 50mm (35mm format)

The mecablitz is used without a W or T attachment  $\textcircled{8}$  in place.

Taking into account the maximum effective range  $\textcircled{1}$ , a flash-to-subject distance of 5m (see table at the back of the unit) permits the use of the auto-working apertures f/4 or f/2  $\textcircled{3}$ . The maximum range with an auto-working aperture of f/4 is 7 m, and with f/2 up to 14 m. The minimum lighting distance is approx. 10% of the maximum effective range.

**👉** The subject should be in the middle third of the distance range. This gives the electronics sufficient leeway for compensation should this prove to be necessary.

- Set the operating mode selector  $\textcircled{6}$  to the required auto-working aperture.
- For the shortest-possible depth-of-field (as is required in portraiture) the use of an auto-working aperture of f/2 is recommended. For group shots with a number of people standing behind each other, set an auto-working aperture of f/4 to extend the depth-of-field.
- Turn on the flash unit with the main switch  $\textcircled{3}$ .
- Switch the SLAVE function selector  $\textcircled{12}$  to position 0!
- Set the camera to flash synch speed or a slower speed.
- Await flash readiness which is indicated by the green flash-ready light  $\textcircled{1}$ .

**👉** Caution with zoom lenses!

Due to their design they can cause a loss of light in the order of up to one f-stop. Furthermore, the effective aperture can also vary, depending upon the adjusted focal length. This can be compensated by correcting the aperture on the flashgun manually!

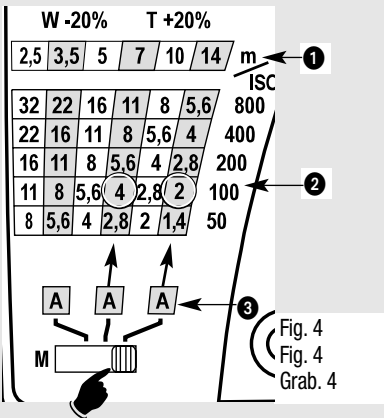

### 3. Modo flash Auto

**i**

*Nel modo flash Auto (automatismo „a computer“), il lampeggiatore misura la luce riflessa dal soggetto tramite il sensore ⑬ incorporato nel flash e interrompe il lampo non appena l'emissione risulta sufficiente per l'esposizione.*

Grazie a questa caratteristica, non è più necessario ripetere il calcolo del diaframma ad ogni variazione della distanza finché il soggetto si trova all'interno del campo di lavoro indicato.

#### Procedura di regolazione per il modo Auto (Fig. 4):

*Esempio: Distanza soggetto 5 m*

*Sensibilità pellicola ISO 100/21° ②*

*Distanza focale obiettivo ad es. 50 mm (riprese formato piccolo)*

*Il mecablitz viene azionato senza il diffusore parabola preorientato ⑧.*

*Rispettando il limite massimo della portata ① la distanza dal soggetto di 5 m consente i diaframmi ③ 4 e 2 (vedi tabella sul retro dell'apparecchio). Il limite massimo della portata con il diaframma 4 è di 7 m, con il diaframma 2 fino a 14 m. La distanza minima flash è di circa il 10% della portata massima.*

**☞** *E' preferibile che il soggetto si trovi nel settore centrale del campo delle distanze, offrendo così ai circuiti elettronici la possibilità di operare le compensazioni eventualmente necessarie.*

- Regolate il selettore del modo di funzionamento ⑥ sul diaframma desiderato.

*Desiderando un campo di profondità minimo (preferibile per i ritratti) vi consigliamo l'utilizzazione del diaframma 2. Per riprese di gruppo con molte persone disposte in posizione sfalsata una dietro l'altra, vi consigliamo l'utilizzo del diaframma 4 per una maggiore profondità di campo.*

- Accendete il lampeggiatore con l'interruttore principale ③.
- Portate il selettore di funzionamento SLAVE ⑫ in posizione 0!
- Regolate la fotocamera sul tempo sincro o su tempi più lunghi.
- Attendete che il flash sia pronto la spia verde ⚡ ① si accende.

**☞** *Gli obiettivi zoom richiando qualche attenzione nell'impiego con il flash!*

*Al variare della lunghezza focale, possono infatti variare la loro luminosità anche di un intero diaframma. E' possibile ovviare a questo problema correggendo manualmente il diaframma sull'obiettivo.*

### 3. Funcionamiento Automático

**i**

*En el funcionamiento automático el sensor ⑬ del flash mide la luz reflejada por el objeto. El flash corta la radiación del destello al llegar a la dosis de luz precisa.*

Por ello no hay necesidad de realizar nuevos cálculos de diafragmas y ajustes en cada variación de la distancia, mientras el objeto se encuentre dentro de la gama de distancias de automatismo de flash indicada.

#### Procedimiento de ajuste para el funcionamiento automático (Grabado 4):

*Ejemplo: Distancia flash- sujeto 5 m*

*Sensibilidad de la película ISO 100 / 21° ②*

*Distancia focal del objetivo, por ej. 50 mm (formato pequeño)*

*El mecablitz se utiliza sin el difusor del reflector ⑧ desplegado.*

*La distancia de iluminación de 5 m permite, teniendo en cuenta el alcance máximo ①, los diafragmas automáticos ③ 4 y 2 (véase la tabla en la parte posterior del aparato). El alcance máximo en el diafragma automático 4 es de 7 m, con diafragma automático 2 hasta 14 m. La distancia de iluminación mínima es aprox. un 10% del alcance máximo.*

**☞** *El objeto debería encontrarse en el tercio central de la gama de distancias. Con ello se da a la electrónica suficiente juego para compensaciones si fueran precisas.*

- Ajustar el selector del tipo de funcionamiento ⑥ al diafragma automático deseado.  
*Teniendo en cuenta un área lo más reducida posible de máxima nitidez (importante en tomas de retratos) le recomendamos el diafragma automático 2. Para tomas de grupos, le recomendamos el diafragma automático 4 por el área más amplia posible de máxima nitidez.*
- Conectar el flash con el interruptor principal ③.
- ¡Conmute el interruptor de función esclavo ⑫ a la posición 0!
- Ajustar la cámara a la velocidad de sincronización de flash o más lenta.
- Esperar la disposición de disparo - se ilumina la indicación de disposición de disparo verde ⚡ ①.

**☞** *¡Atención con objetivos zoom!*

*Estos pueden causar una pérdida de luz de hasta un escalón de diafragma debido a su construcción. Incluso en diferentes ajustes de distancia focal pueden tener diferentes valores de diafragmas efectivos. ¡Esto ha de compensarse eventualmente con una corrección manual del diafragma en el flash!*

## 4. Manual flash mode

**i** Manual flash mode is always associated with full light output. Consequently, the aperture setting on the camera must be used for adaptation to the prevailing lighting conditions.

### Setting procedure for manual flash mode (fig. 5):

Example: Flash-to-subject distance 5 m

Film speed ISO 100/21° ②

Focal length, e.g. 50mm (35mm format)

The mecablitz is used without a W or T attachment ③ in place.

A flash-to-subject distance ① of 5 m in manual mode requires an aperture of f/5.6.

- Set the operating mode selector ⑥ at M.
- Switch the SLAVE function selector ⑫ to position 0!
- Turn on the flash unit with the main switch ③.
- Select the corresponding aperture on the lens and set the camera to flash synch speed or a slower speed.

The aperture to be set on the camera can also be calculated by the following formula:

$$\text{Aperture} = \frac{\text{Guide number}}{\text{Subject distance}}$$

The guide number for the film speed used is indicated in the corresponding table of the „Technical Data“ section.

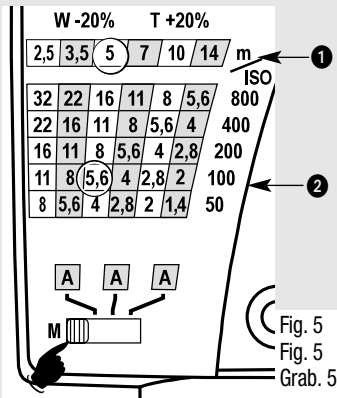

## 4. Modo flash Manuale

**i**

Nel Modo flash Manuale il lampo viene sempre emesso a piena potenza. Per ottenere l'esposizione corretta è quindi necessario modificare l'impostazione del diaframma sulla fotocamera in relazione alla ripresa da fare.

### Impostazione per il Modo flash Manuale (Fig. 5):

Esempio: Distanza soggetto 5 m

Sensibilità pellicola ISO 100/21° ②

Distanza focale obiettivo ad es. 50 mm (riprese formato piccolo)

Il mecablitz viene azionato senza il diffusore parabola preorientato ⑧.

La distanza flash ① di 5 m richiede nel Modo flash Manuale l'apertura di diaframma 5,6.

- Regolate il selettore del modo di funzionamento ④ su **M**.
- Accendete il lampeggiatore con l'interruttore principale ③.
- Impostate l'apertura del diaframma sull'obiettivo e regolate la fotocamera sul tempo sincro o su tempi più lunghi.

L'apertura del diaframma della fotocamera si può calcolare anche con la seguente formula:

$$\text{diaframma} = \frac{\text{numero guida}}{\text{distanza dal soggetto}}$$

Il numero guida per le sensibilità film utilizzabili si può rilevare dalla tabella del capitolo „Dati tecnici“.

## 4. Funcionamiento manual

**i**

En este tipo de funcionamiento el flash radia toda su potencia. La adaptación a la situación de toma puede realizarse a través del ajuste del diafragma en la cámara.

### Procedimiento de ajuste para el funcionamiento manual (Grabado 5)

Ejemplo: Distancia flash- sujeto 5 m

Sensibilidad de la película ISO 100 / 21° ②

Distancia focal del objetivo, por ej. 50 mm (formato pequeño)

El mecablitz se utiliza sin el difusor del reflector ⑧ desplegado.

Con la distancia de iluminación ① de 5 m, es necesario en el funcionamiento manual un diafragma de 5,6.

- Ajustar el selector de tipo de funcionamiento ④ a **M**.
- Conectar el flash con el interruptor principal ③.
- Ajustar el diafragma correspondiente en el objetivo y ajustar la velocidad de sincronización de flash o más lenta en la cámara.

El diafragma de la cámara se puede obtener también mediante la siguiente fórmula:

$$\text{Diafragma} = \frac{\text{Número Guía}}{\text{Distancia al objeto}}$$

El número-guía se puede comprobar con ayuda de la tabla en el capítulo "Datos Técnicos" según las sensibilidades deseadas.

*Fill-in flash with daylight*  
*Flash di schiarita alla luce diurna*  
*Destellos de aclaración en luz diurna*



## 5. Fill-in flash with daylight

The mecablitz can also be used for fill-in flash in daylight to soften harsh shadows and lower the contrast, thereby producing a more balanced exposure when shooting against the light.

### 5.1 Fill-in flash in auto mode

Use the camera, or a hand-held exposure meter, to establish the required aperture and shutter speed for a normal exposure.

Ensure that the camera's shutter speed either equals, or is slower than, the fastest flash synch speed (varies with different camera models).

*Example: Established aperture = f/8; established shutter speed = 1/60th sec. Flash synch speed of the camera e.g. 1/100th sec. (see operating instructions for your camera)*

The two established values for aperture and shutter speed can be set on the camera because the camera's shutter speed is slower than the camera's flash synch speed.

To maintain a balanced range of highlights, for instance in order to retain the character of the shadows, it is advisable to select the automatic aperture on the flashgun one setting lower than the aperture adjusted on the camera. In our example f/8 was set on the camera. Consequently, we recommend an aperture of f/5.6 to be set on the flashgun.

#### Tip:

If the auto-working aperture f/5.6 is not available on the flash unit because of the adjusted film speed, then the problem can be overcome in the following manner:

Select an auto-working aperture of f/8 on the mecablitz and set a shutter speed of 1/30th sec. and f/11 on the camera.

If an auto-working aperture of f/4 were to be set on the mecablitz, then a camera aperture of f/5.6 would result in a shutter speed of 1/125th sec. This would fall short of the camera's flash synch speed of 1/100th sec.

 **When shooting into the light ensure that the backlight does not shine directly onto the sensor as this will confuse the flashgun's electronics.**



## 5. Flash di schiarita alla luce diurna

Il mecablitz può essere impiegato anche in luce diurna per schiarire le ombre (fill-in flash) o per ottenere un'esposizione più equilibrata nel controluce.

### 5.1 Lampo di schiarita in modo Auto

Con l'esposimetro della fotocamera o con uno esterno, rilevate tempo e diaframma richiesti per un'esposizione normale.

Basatevi su un tempo di posa uguale o più lento del tempo sincro-flash della vostra fotocamera.

*Esempio: diaframma calcolato = f/8; tempo di posa calcolato = 1/60 sec. Tempo sincro-flash della fotocamera = 1/100 sec. (ved. manuale istruzioni della fotocamera)*

I due valori rilevati per il diaframma e il tempo possono essere selezionati sulla fotocamera, in quanto il tempo calcolato è più lungo di quello massimo di sincronizzazione consentito dalla fotocamera.

Per ottenere una schiarita corretta tale, ad esempio, da conservare la tridimensionalità delle ombre, è consigliabile regolare sul flash un diaframma più aperto di un valore rispetto a quello selezionato sulla fotocamera. Nell'esempio sopra il diaframma impostato sulla fotocamera è f/8, quello da selezionare sul flash è f/5,6.

#### Consiglio utile:

Se il lampeggiatore non può disporre in Modo Auto del diaframma 5,6 a causa della sensibilità film impostata, si può procedere come segue:

Selezionate sul mecablitz in Modo Auto il diaframma 8 e impostate sulla fotocamera un tempo di posa di 1/30 sec. con apertura di diaframma 11.

Se sul mecablitz selezionaste in Modo Auto il diaframma 4, nel caso dato si dovrebbe impostare sulla fotocamera un tempo di posa di 1/125 sec. con un diaframma 5,6, raggiungendo così un tempo inferiore a quello sincro-flash di 1/100 sec.

 **Nelle riprese in controluce assicuratevi che la sorgente di luce non colpisca direttamente il sensore dell'unità di controllo. In caso contrario la misurazione della riflessione del lampo potrebbe risultare falsata.**

## 5. Destellos de aclaración en luz diurna

Se puede utilizar el mecablitz también para destellos de aclaración en luz diurna para eliminar sombras y poder conseguir exposiciones equilibradas en contraluces.

### 5.1 Destellos de aclaración en el funcionamiento automático

Determine con la cámara o un fotómetro los necesarios diafragmas y velocidad para una exposición normal. Ha de tenerse en cuenta que la velocidad del obturador de la cámara tiene que ser igual o más lenta que la velocidad más corta de sincronización (depende del tipo de cámara).

*Ejemplo: Diafragma encontrado = 8; velocidad encontrada = 1/60 de seg. Velocidad de sincronización de la cámara p.e. 1/100 de seg. (vea las instrucciones de la cámara)*

Los dos valores encontrados de diafragma y velocidad pueden ajustarse en la cámara puesto que la velocidad del obturador es más lenta que la de sincronización de la cámara.

Para conseguir una aclaración escalonada, p.e. para conservar el carácter de sombra, es recomendable rebajar el diafragma automático ajustado en el flash en un escalón con relación al diafragma ajustado en la cámara. En el ejemplo el diafragma era el 8, en el flash sería recomendable el 5,6.

#### Consejo:

Si en el flash no se encuentra disponible el diafragma automático de 5,6 por la sensibilidad de película ajustada, entonces proceda de la siguiente forma:

Elija en el mecablitz el diafragma automático 8 y ajuste en la cámara una velocidad de obturación de 1/30 de seg. con diafragma 11.

Si elige en el mecablitz un diafragma automático 4, entonces obtendría una velocidad de obturación de 1/125 de seg. con diafragma 5,6. La velocidad de sincronización de la cámara de 1/100 de seg. se vería acortada.

 **Observe que la fuente de contraluz no caiga directamente sobre el sensor del flash. Esto confundiría la electrónica del flash.**



## 6. Correzione dell'esposizione flash

I sistemi di esposizione automatica sono regolati per un fattore di riflessione pari al 25%, il fattore medio di riflessione per i soggetti ripresi con il flash. Uno sfondo scuro, che assorbe molta luce, o uno chiaro che invece la riflette (ad esempio riprese in controluce), possono provocare rispettivamente una sovraesposizione o una sottoesposizione del soggetto principale.

### 6.1 Compensazione dell'esposizione in flash Auto

Per correggere l'effetto descritto sopra, è possibile apportare una compensazione dell'esposizione selezionando sulla fotocamera un diaframma più aperto o più chiuso. Se lo sfondo è prevalentemente chiaro, il sensore dell'unità di controllo  interrompe il lampo troppo presto, provocando una sottoesposizione del soggetto. Se lo sfondo è scuro, il lampo viene interrotto in ritardo e di conseguenza il soggetto risulterà eccessivamente illuminato.

**Sfondo chiaro:**

**Aprire il diaframma da 2 a 1 valore**

(ad es. Da f/5,6 a f/4)



**Sfondo scuro:**

**Chiudete il diaframma da 2 a 1 valore**

(ad es. Da f/8 a f/11)

## 7. Indicazione di corretta esposizione

L'indicazione di corretta esposizione  si accende soltanto quando nel modo di funzionamento Auto il lampo emesso è stato sufficiente per una corretta esposizione.

Il lampo di prova viene emesso premendo il pulsante di scatto . Se dopo il lampo di prova la spia  non si accende, aprite il diaframma di un valore, oppure riducete la distanza tra flash e superficie riflettente o soggetto, quindi ripetete il lampo di prova.

La apertura di diaframma rilevata con questa procedura deve essere impostata anche sulla fotocamera.

 **Durante l'emissione del lampo di prova tenete la torcia flash e l'unità di controllo con il sensore orientato come se scattaste effettivamente la fotografia. Il Controllo Metz a distanza senza cavi non viene indicato sul lampeggiatore Slave il controllo dell'esposizione. Per il controllo dell'esposizione è rilevante solo l'indicazione sul Controller.**

## 6. Corrección de exposición

Los automatismos de exposición se basan en un grado de reflexión del objeto de un 25 % (grado de promedio de reflexión de tomas con flash). Un fondo oscuro, que absorbe mucha luz y un fondo claro que refleja fuertemente (p.e. contraluces), pueden producir sobreexposiciones o faltas de luz del objeto.

### 6.1 Corrección de la exposición en el funcionamiento automático

Para compensar el efecto arriba mencionado, la exposición puede corregirse abriendo o cerrando el diafragma de la cámara. Con un fondo muy claro el sensor del flash  corta la radiación de luz demasiado pronto y el objeto principal a fotografiar queda a oscuras. Con un fondo oscuro se interrumpe la radiación de luz demasiado tarde y el objeto resulta demasiado claro.

**Fondo claro:**

**Abrir el diafragma 1/2 a 1 valor**

(p.e. de 5,6 a 4)



**Fondo oscuro:**

**Cerrar el diafragma 1/2 a 1 valor**

(p.e. de 8 a 11)

## 7. Indicación de control de exposición

La indicación de control de exposición  se enciende solo cuando la toma es o fue expuesta correctamente en el funcionamiento automático.

El destello de prueba se efectúa con la tecla de disparo manual . Si la indicación de control de exposición  no se enciende después del destello de prueba, debe ajustar el siguiente diafragma más abierto o reducir la distancia a la superficie de reflexión o al objeto y repetir un destello de prueba.

El diafragma encontrado de esta forma debe ajustarse también en la cámara.

 **Dirija la cámara y el flash como en la toma posterior. Con el funcionamiento Metz-Remote sin cables, en el flash esclavo no se produce ninguna indicación de control de la exposición. Para la vigilancia de la exposición sólo es relevante la indicación en el controlador.**

## 8. Lighting and diffuser

If there is no attachment in front of the reflector, the mecablitz provides full lighting coverage for normal 24x36mm shots with lenses of 35 mm focal length and longer.

If a wide-angle diffuser ⑧ (identified by W) is used in front of the reflector the flash will cover the image angle of a 24mm lens.

When positioning the telephoto attachment ⑧ (identified by T) in front of the reflector the mecablitz will fully illuminate shots taken with a telephoto lens of 85 mm focal length and longer.

If the mecablitz is mounted ...

- on the camera (by the accessory shoe), or
  - by way of the „34-36 flash bracket“ next to the camera,
- then it will be necessary to consider the focal length of the camera's lens when selecting the W or T attachment (8) in order to optimise the illumination and simultaneously maximise the effective range of the flash light.

 **Please note that the effective range of the flash light is diminished by using a wide-angle diffuser (by approx. -20%), and increased with a telephoto attachment (by approx. +20%). See also the table for maximum illumination distances (page 78)!**

**For digital cameras take into account that the focal lengths are given for the 35mm format (see the operating instructions for the individual camera)!**

### 8.1 Mounting/removing the attachments

To remove turn the attachment out of the retaining springs (see fig.7) and withdraw.

Insert the wide-angle diffuser ⑧ or telephoto attachment in a swivelled out state (see fig.7) in the bayonet mount. Turn the attachment clockwise to insert in the guide strip in the housing gap.

Fig. 7  
Fig. 7  
Grab. 7

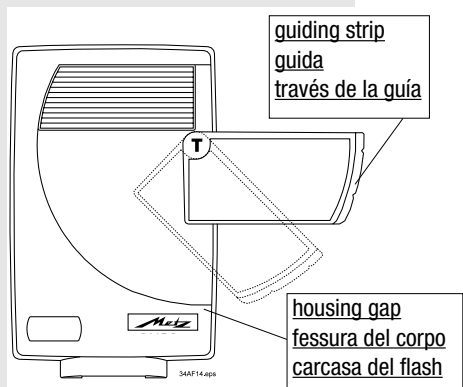

## 8. Illuminazione e diffusore

Il mecablitz illumina perfettamente riprese normali di piccolo formato (24x36mm) con obiettivi a partire da 35 mm di focale o più grandi senza il diffusore davanti alla parabola. Preorientando il diffusore grandangolare (contrassegno W) ⑧ davanti alla parabola si possono illuminare anche riprese con obiettivi da 24 mm di focale o più grandi.

Preorientando il diffusore tele (contrassegno T) ⑧ davanti alla parabola si possono illuminare riprese con obiettivi da 85 mm e più grandi.

Se il mecablitz viene azionato

- sulla camera (sulla slitta accessori) oppure
- con la „staffa flash 34-36“ direttamente accanto alla camera,

si dovrebbe tenere conto, per la scelta del diffusore (8), della focale dell'obiettivo della camera. In tal modo si può ottenere un'illuminazione ottimale della ripresa e la tempo stesso la massima portata della luce flash.

 **Tenete presente che la portata della luce flash si riduce con un diffusore grandangolare di circa il 20% (ca. - 20%) mentre con un diffusore tele aumenta di circa il 20% (ca. + 20%). Vedi al proposito anche la tabella per la massima distanza di illuminazione (pagina 78)! Per le camere digitali tenete presente i valori di focale degli obiettivi convertiti per riprese di piccolo formato (vedi istruzioni per l'uso della camera)!**

### 8.1 Montaggio/smontaggio dei diffusori

Per smontare il diffusore, giratelo verso l'esterno sopra la molla di fermo (vedi figura 7) e sfilatelo.

Inserite il diffusore ⑧ in posizione aperta laterale (vedi figura 7) nell'attacco a baionetta. Ruotate il diffusore in senso orario e inserite la guida nell'apposita fessura del corpo del lampeggiatore.

## 8. Iluminación y difusor

El mecablitz ilumina totalmente, sin difusor delante del reflector del flash, fotografías normales de pequeño formato (24 x 36 mm) con objetivos de distancias focales a partir de 35 mm o más.

Colocando el difusor gran angular (código W) ⑧ delante del reflector del flash, se iluminan fotografías con objetivos de distancias focales de 24 mm o más.

Colocando el difusor Tele (código T) ⑧ delante del reflector del flash, se iluminan fotografías con objetivos de distancias focales de 85 mm o más.

Si el mecablitz se activa...

- sobre la cámara (en la zapata de accesorios o del flash) o bien,
- con la „regleta portaflash 34-36“ inmediatamente al lado de la cámara,

cuándo se selecciona el difusor (8), se ha de tener en cuenta la distancia focal del objetivo de la cámara. Con ello, se consigue una óptima iluminación de las tomas y simultáneamente el máximo alcance del destello.

 **Tenga aquí en cuenta que el alcance del destello se reduce (aprox. - 20%) si se utiliza el difusor gran angular o se incrementa (aprox. + 20%) al usar el difusor Tele. ¡Véase aquí también la tabla para la máxima distancia de iluminación (pág. 78)! ¡Con cámaras digitales, rogamos tenga en cuenta la conversión de las distancias focales al formato pequeño (ver las instrucciones de manejo de la cámara)!**

### 8.1 Montaje y desmontaje de los difusores

Para desmontar el difusor hay que girarlo sobre los muelles de sujeción (vea grabado 7) y tirar del difusor.

Coloque el difusor ⑧ extraído sobre la bayoneta (véase grabado 7). Gire el difusor en el sentido de las agujas del reloj e introdúzcalo a través de la guía en la carcasa del flash.

## 9. Cordless SLAVE operation



The SLAVE mode permits cordless, delay-free remote triggering of several additional SLAVE or servo flash units. Advantages for the photographer:

- Mobile use of several flash units.
- No synch cable connection with the camera.
- Modelling illumination.

The SLAVE flash unit is triggered by a light pulse emitted by the master flash unit (controller) mounted on the camera or by the camera's built-in flash.



***The red-eye reduction preflash function must not be activated on the controller or camera when the mecablitz is used as a SLAVE! SLAVE mode of the mecablitz is not possible in combination with the stroboscopic function, high-speed synchronisation (FP or HSS), Canon A-TTL and E-TTL, Minolta-ADI or Nikon 3D flash mode! If necessary these modes have to be deactivated on the camera, the SCA adapter of the controller or on the controller (see corresponding operating instructions). The hot shoe and the earthing contacts on the side of the mounting foot ⑩ must not be short-circuited.***

The SLAVE flash unit and the controller are both triggered when the camera's shutter release is pressed. Both the controller and the SLAVE flash unit must be ready for firing when the picture is shot (illuminated flash-ready signal on the flash unit).

To ensure reliable operation the sensor ⑪ of the SLAVE mecablitz must receive sufficient light from the controller! In the event of malfunction it may be necessary to change the position of the SLAVE so that its sensor ⑪ receives more light.

The mecablitz must be mounted on the supplied stand or combined with the camera on the „34-36 flash bracket“ for SLAVE mode. The mecablitz with stand is set up in the required position or mounted on a tripod. Normally, the reflector of the SLAVE flash unit will be directed towards the subject.

Our tip:

For off-camera operation (the mecablitz is operated as a SLAVE at a distance from the camera), the wide-angle diffuser W (8) should be positioned in front of the reflector to achieve the widest possible illumination of the subject.

The following three SLAVE functions are available:

The required SLAVE function is set on the mecablitz with the SLAVE function selector ⑫.

## 9. Controllo SLAVE senza cavi

**i**

La modalità SLAVE serve per l'attivazione a distanza sincronizzata di lampeggiatori aggiuntivi SLAVE o servo-lampo. Qui di seguito i vantaggi per il fotografo:

- Impiego mobile di più lampeggiatori.
- Nessun collegamento cavo sincro alla fotocamera.
- Illuminazione plastica.

L'attivazione del lampeggiatore SLAVE avviene tramite impulso luminoso inviato dal lampeggiatore di comando (Controller) disposto sulla camera oppure tramite il flash incorporato nella camera.



**Impiegando il mecablitz come lampeggiatore SLAVE, sul Controller o sulla camera non deve essere attivata la funzione prelambo contro l'effetto occhi rossi! Il Modo SLAVE del mecablitz non è disponibile per motivi legati al sistema stesso in combinazione con il Modo Stroboskop, la sincronizzazione di breve durata (Modo FP o HSS), Canon A-TTL e E-TTL, Minolta-ADI o Nikon-3D! Questi Modi devono essere eventualmente disattivati sulla camera o sull'adattatore SCA del Controller o sul lampeggiatore di comando Controller (vedi le rispettive istruzioni per l'uso dei diversi apparecchi).**

**Il contatto sincro e i contatti di massa nella base di attacco ⑩ non devono essere cortocircuitati.**

Azionando il pulsante di scatto della camera si effettua l'attivazione sincronizzata del lampeggiatore SLAVE e del Controller. Al momento della ripresa il Controller e il lampeggiatore SLAVE devono essere carichi, ossia pronti per il flash (la spia di carica flash dei lampeggiatori si accende).

Per un funzionamento corretto è necessario assicurarsi che il fotosensore del lampeggiatore SLAVE ⑪ nel mecablitz riceva sufficiente luce dal Controller.

In caso di funzionamento sbagliato bisogna eventualmente modificare la posizione del lampeggiatore SLAVE in modo tale che il fotosensore ⑪ riceva più luce.

Per il Modo SLAVE il mecablitz viene montato sul cavalletto in dotazione o insieme alla camera sulla „staffa flash 34-36“.

Il mecablitz viene montato sul cavalletto nella posizione desiderata o su un treppiede. Normalmente la parabola del lampeggiatore SLAVE è indirizzata verso il soggetto da riprendere.

Il nostro consiglio:

Nel Modo asservito (il mecablitz viene azionato come SLAVE ad una certa distanza dalla camera) si consiglia di utilizzare il

## 9. Funcionamiento esclavo sin cable

**i**

El funcionamiento esclavo sirve para disparar a distancia sin cable y sin retardo varios flashes esclavos adicionales. La ventaja para el fotógrafo es:

- colocación más flexible de varios flashes.
- no depender de cables de sincronización a la cámara.
- iluminación más plástica.

El disparo del flash esclavo se produce por un impulso luminoso del flash que controla (controlador) sobre la cámara o el flash incorporado en la cámara.



**Al aplicar el mecablitz como flash esclavo, ¡en el controlador o en la cámara no debe estar activa ninguna función predestello contra ojos rojos! ¡La función SLAVE del mecablitz no es posible, dependiendo del sistema, en combinación con el funcionamiento estroboscópico del flash, la sincronización de corta duración (funcionamiento del flash FP o HSS), Canon A-TTL y E-TTL, Minolta -ADI o el funcionamiento del flash Nikon-3D!. Caso dado, hay que desactivar estos modos de funcionamiento en la cámara o en el adaptador SCA del controlador o en el flash controlador, (véanse las correspondientes instrucciones de servicio del aparato).**

**El contacto central y los contactos laterales a masa del pie de conexión ⑩, no deben estar en cortocircuito.**

Al accionarse el disparador de la cámara, se dispara el flash esclavo, juntamente con el controlador. En el instante de la toma, el controlador y el flash esclavo deben estar en disposición de disparo (el indicador de disponibilidad de los flashes luce).

¡Para que el funcionamiento esté asegurado deberá comprobar que el sensor esclavo ⑪, en el mecablitz, recibe luz suficiente del controlador! Cuando hay fallos de función, se debe modificar eventualmente la posición del flash esclavo, de tal forma que el sensor esclavo ⑪ reciba más luz.

Para el funcionamiento esclavo, el mecablitz se monta sobre el soporte suministrado o juntamente con la cámara sobre la „regleta portaflash 34-36“.

El mecablitz se coloca con el soporte en la posición que se desee, o se monta sobre un trípode. En caso normal, el reflector del flash esclavo está orientado hacia el sujeto de la toma.

Nuestro consejo:

En funcionamiento encadenado (el mecablitz se acciona como esclavo, a cierta distancia de la cámara), el difusor

**Cordless SLAVE operation**  
**Controllo SLAVE senza cavi**  
**Funcionamiento esclavo sin cable**

**1. mecablitz-SLAVE function:**

**i**

This SLAVE mode is suitable for all cameras that do not feature a measuring preflash. On cameras with preflash, the preflash function must be switched off. Any flash unit (including the camera's built-in flash) can be used as a controller. The SLAVE is triggered at the same time as the controller. Light control is performed by the SLAVE and depends on the setting of the operating mode selector ⑥ (auto mode A or manual mode M).

**Activating the mecablitz-SLAVE mode:**

- Mount and set up the SLAVE unit in the described manner.
- Turn on the SLAVE unit with the main switch ③.
- Set the SLAVE function selector ⑫ in Position 1 (see fig. 8). The SLAVE indicator ② on the mecablitz will become continuously illuminated (see fig. 9).
- Select auto mode A or manual mode M with the operating mode selector ⑥ on the SLAVE unit.
- Activate the controller on the camera. Set flash synch speed or a slower shutter speed on the camera.

**NOTE: Flash units of other photographers working within the action radius of the mecablitz (SLAVE function selector in position 1) can inadvertently trigger the mecablitz.**

Set the operating mode selector ⑥ to one of the three auto working apertures A for autoflash mode A. The auto working aperture should match the aperture set on the lens or camera. Take into account the speed of the film (ISO) loaded in the camera or the film speed rating for digital cameras (see camera's operating instructions). For compact (zoom) cameras without aperture setting facilities select the widest aperture on the mecablitz (equalling the smallest aperture number; see operating instructions for the given camera)! The sensor ⑬ controls the light output of the mecablitz when in auto mode.

Set the operating mode selector ⑥ to M for manual flash mode M. When activated the mecablitz will fire a flash at full light output. With regard to the distance of the flash unit to the subject and the camera aperture to be set, the same applies as for the auto mode (see page 54).

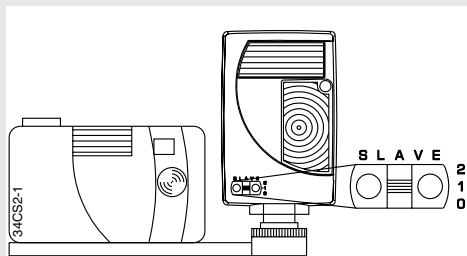

Fig. 8 / Fig. 8 / Grab. 8

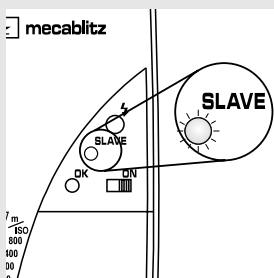

Fig. 9  
 Fig. 8  
 Grab. 8



diffusore grandangolare W ⑧ davanti alla parabola per assicurare un'illuminazione quanto più omogenea dell'oggetto.

Si possono scegliere tre Modalità SLAVE:

La selezione del Modo SLAVE avviene con il selettore di funzionamento SLAVE ⑫ sul mecablitz.

## 1. Funzione mecalux SLAVE:

**i**

Questo Modo SLAVE è adatto per tutte le camere senza prelampe di misurazione. Nelle camere con prelampe di misurazione, questo deve essere disattivato. Si può utilizzare qualsiasi lampeggiatore (incluso un lampeggiatore integrato nella camera) come Controller. L'attivazione del lampeggiatore SLAVE è sincronizzata a quella del Controller. La regolazione della luce avviene sul lampeggiatore SLAVE in base alla posizione del selettore del modo di funzionamento ⑥ (Modo flash Auto A o Modo flash Manuale M).

### Attivazione del Modo mecalux-SLAVE:

- Montate il lampeggiatore SLAVE come descritto.
- Accendete il lampeggiatore SLAVE con l'interruttore principale ③.
- Mettete in posizione 1 il selettore di funzionamento SLAVE ⑫ (vedi fig. 8). La spia SLAVE ② sul mecablitz rimane accesa (vedi fig. 9).
- Con il selettore del modo di funzionamento ⑥ sul lampeggiatore SLAVE selezionate il Modo Auto A o il Modo Manuale M.
- Attivate il Controller sulla camera. Impostate sulla camera il tempo sincro o un tempo di posa più lungo.



***I lampeggiatori di altri fotografi che abbiano lo stesso raggio di azione del mecablitz (selettore di funzionamento SLAVE in Posizione 1) possono inavvertitamente attivarlo.***

Per il Modo flash Auto A impostate il selettore del modo di funzionamento ⑥ su uno dei tre valori di diaframma A. Il valore di diaframma A dovrebbe corrispondere a quello dell'obiettivo o a quello impostato sulla camera. Fate attenzione alla sensibilità ISO della pellicola inserita nella camera o, nelle camere digitali, ai dati relativi alla sensibilità della pellicola (vedi istruzioni per l'uso della camera). Nelle camere compatte (zoom) senza possibilità di regolazione del diaframma selezionate l'apertura di diaframma maggiore (corrisponde al più piccolo numero di apertura del diaframma; vedi istruzioni per l'uso della camera) per impostare il valore di diaframma sul mecablitz! Nel Modo Auto il fotosensore ⑬ del mecablitz regola l'intensità della luce emessa.

Per il Modo flash Manuale M mettete il selettore del modo di funzionamento ⑥ sulla posizione M. Il mecablitz emette

gran angular W (8) deve estar colocado delante del reflector del flash, para conseguir una iluminación lo más amplia posible del sujeto.

Se dispone de tres tipos de funcionamiento esclavo:

La selección del tipo de funcionamiento esclavo se realiza en el mecablitz, mediante el interruptor de función esclavo ⑫

## 1. Función mecalux-SLAVE:

**i**

Este modo de funcionamiento esclavo está indicado para todas las cámaras sin predestello de medición. En cámaras con predestello de medición se ha de desconectar éste en la cámara. Se puede emplear como controlador cualquier flash que se desee (incluso los internos de las cámaras). El flash esclavo se dispara simultáneamente con el controlador. La regulación de la luz se efectúa en el flash esclavo, según la posición del interruptor de tipo de funcionamiento ⑥: modo automático A, o modo manual M.

### Activación del funcionamiento mecalux SLAVE:

- Monte y coloque el flash esclavo como se describe.
- Conecte el flash esclavo con el interruptor principal ①.
- Coloque el interruptor de función esclavo ⑫ en la posición 1 (ver figura 8). La indicación SLAVE ② en el mecablitz luce permanentemente, (ver figura 9).
- Mediante el interruptor de tipo de funcionamiento ⑥ en el flash esclavo, seleccione el modo automático A o el modo manual M.
- Active el controlador en la cámara. Ajuste la cámara a la velocidad de sincronización o a una más lenta.



***Los flashes de otros fotógrafos que operen en el mismo radio de acción que el mecablitz (interruptor de función esclavo, en posición 1), podrían disparar involuntariamente el mecablitz.***

Para el modo de funcionamiento automático A, coloque el interruptor selector de modo ⑥ en uno de los tres diafragmas automáticos A. La abertura automática deberá corresponder a la abertura de diafragma ajustada en el objetivo o en la cámara. Tenga Vd. aquí también en cuenta la sensibilidad ISO de la película cargada en la cámara, o la indicación de la sensibilidad del film en las cámaras digitales (ver las instrucciones de manejo de la cámara). ¡Con cámaras (zoom) compactas sin posibilidades de ajuste para el diafragma, seleccione Vd. la mayor abertura (que corresponde a la más pequeña graduación del diafragma: vea las instrucciones de servicio de la cámara) para el ajuste del diafragma en el mecablitz!. Con funcionamiento automático, el sensor fotoeléctrico ⑬ del mecablitz regula la emisión de luz del flash.

**Cordless SLAVE operation**  
**Controllo SLAVE senza cavi**  
**Funcionamiento esclavo sin cable**

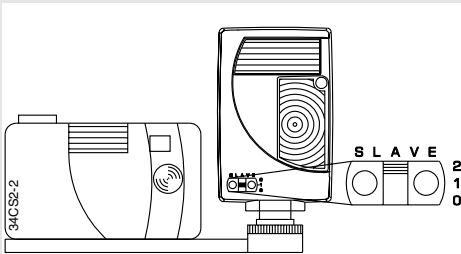

Fig 10 / Fig. 10 / Grab. 10

## 2. mecalux-SLAVE function with preflash suppression:

**i** This SLAVE mode is especially suitable for digital cameras with a measuring preflash function: Various digital camera models fire a measuring preflash fractions of a second before the actual shot. To ensure that the mecablitz is not triggered as a result of this preflash, the SLAVE function selector (12) must be set to position 2 so that the mecablitz will only be triggered by the main flash. Light control is performed on the SLAVE flash unit depending on the setting of the operating mode selector (6) (auto mode A or manual mode M; for details see „mecalux-SLAVE function“).

### Activating the mecalux-SLAVE mode with preflash suppression:

- Mount and set up the SLAVE unit in the described manner.
- Turn on the SLAVE unit with the main switch (3).
- Set the SLAVE function selector (12) in Position 2 (see fig. 10). The SLAVE indicator (2) on the mecablitz will light up and at one second intervals it will be interrupted by two brief pauses (SLAVE indicator 2 is briefly turned off twice).
- Select auto mode A or manual mode M with the operating mode selector (6) on the SLAVE unit.
- Activate the controller mounted on the camera. Set flash synch speed or a slower shutter speed on the camera.

**👉 NOTE: The SLAVE unit only reacts to light pulses from the controlling master within a specific period (fractions of a second). This makes the mecablitz almost insensible to flashes from other photographers who are not working with the measuring preflash method.**

## 3. SLAVE function with cordless Metz remote system

**i** This SLAVE mode is exclusively intended for the cordless Metz remote system. The controlling master flash unit on the camera must support the cordless Metz remote system (only mecablitz 40 MZ-..., 50 MZ-5, 54 MZ-3, 70 MZ-...) and be set to the corresponding operating mode (see the operating instructions for the given controller). The light output is controlled by the camera (Metz TTL remote system) or by a sensor integrated in the controller (Metz automatic remote system). The position of the operating mode selector (6) on the mecablitz is irrelevant.

dopo il comando un lampo incontrollato a piena potenza. Per la distanza tra il lampeggiatore e il soggetto e per l'impostazione di diaframma della fotocamera valgono gli stessi principi descritti per il Modo flash Auto (vedi pagina 55).

## 2. Funzione mecalux SLAVE con soppressione del prelambo di misurazione

**i**

Questo Modo SLAVE è adatto in particolare per le camere digitali con funzione di prelambo di misurazione. Diverse camere digitali attivano un prelambo di misurazione alcune frazioni di secondo prima che venga effettuata la vera e propria ripresa con il lampo principale. Affinché non venga effettuata un'attivazione sincronizzata del mecablitz con il prelambo di misurazione, mettendo il selettore di funzionamento SLAVE ⑫ nella posizione 2 il mecablitz viene attivato solo con il lampo principale. La regolazione della luce avviene sul lampeggiatore SLAVE in base alla posizione del selettore del modo di funzionamento ④ (Modo flash Auto A o Modo flash Manuale M; per maggiori informazioni al proposito vedi „Funzione mecalux-SLAVE“).

### Attivazione del Modo mecalux SLAVE con soppressione del prelambo di misurazione:

- Montate il lampeggiatore SLAVE come descritto.
- Accendete il lampeggiatore SLAVE con l'interruttore principale ③.
- Mettete il selettore di funzionamento SLAVE ⑫ in posizione 2 (vedi fig. 10). La spia SLAVE ② sul mecablitz si accende e viene interrotta da due brevi pause a pochi secondi di distanza l'una dall'altra (la spia SLAVE 2 si spegne brevemente due volte).
- Selezionate con il selettore del modo di funzionamento ④ sul lampeggiatore SLAVE il Modo flash Auto A o il Modo flash Manuale M.
- Attivate il Controller sulla camera. Impostate sulla camera il tempo-sincro o un tempo di posa più lungo.

 **IL lampeggiatore SLAVE reagisce soltanto agli impulsi luminosi del Controller entro un determinato lasso di tempo (frazioni di secondo). In tal modo il mecablitz può operare in questa modalità senza essere disturbato dalla luce flash di altri fotografi che non lavorano con la tecnica del prelambo di misurazione.**

## 3. Funzione SLAVE nel Controllo Metz a distanza senza cavi

**i**

Questo Modo SLAVE è adatto esclusivamente per il Controllo Metz a distanza senza cavi. Il lampeggiatore Controller sulla camera deve supportare il Control-

Para el funcionamiento manual M, colocar el interruptor de tipo de funcionamiento ④ en M. Tras la excitación, el mecablitz emite una luz no regulada, a plena potencia. Básicamente, para la distancia entre el flash y el sujeto de la toma, así como para el diafragma a ajustar en la cámara, sirve lo mismo que para el funcionamiento automático del flash (ver página 55).

## 2. Función mecalux SLAVE con supresión del predestello de medición

**i**

Este modo de funcionamiento esclavo está especialmente indicado para las cámaras digitales con predestello de medición. Existen diversas cámaras digitales que disparan un predestello de medición, una fracción de segundo antes de la propia toma con flash. Para que el mecablitz no dispare también simultáneamente con ese predestello, en la posición 2 del interruptor de función esclavo ⑫ se realiza el disparo del mecablitz únicamente en el instante del destello principal, que ilumina la toma. La regulación de la luz se lleva a cabo en el flash esclavo, según la posición del interruptor de tipo de funcionamiento ④: modo automático A, o modo manual M; para más detalles, ver „Función mecalux SLAVE“.

### Activación del funcionamiento mecalux SLAVE, con supresión del predestello de medición:

- Monte y coloque el flash esclavo como se describe.
- Conecte el flash esclavo con el interruptor principal ③.
- Coloque el interruptor de función esclavo ⑫ en la posición 2 (ver figura 10). La indicación SLAVE ② en el mecablitz luce y se interrumpe por dos breves pausas de aproximadamente unos intervalos de segundo (la indicación esclavo 2 se apaga brevemente dos veces)
- Mediante el interruptor de tipo de funcionamiento ④ en el flash esclavo, seleccione el modo automático A o el modo manual M.
- Active el controlador en la cámara. Ajuste la cámara a la velocidad de sincronización o a una más lenta.



**El flash esclavo reacciona solamente con impulsos de luz del controlador, dentro de un determinado periodo de tiempo (fracción de segundo). Con ello, el mecablitz en este modo de funcionamiento está protegido contra el destello producido por otros fotógrafos que no operan con la técnica del predestello.**

## 3. Función mecalux SLAVE con el sistema sin cables Metz-Remote

**i**

Este modo de funcionamiento esclavo está exclusivamente indicado para el sistema sin cables Metz-Remo-

**Cordless SLAVE operation**  
**Controllo SLAVE senza cavi**  
**Funcionamiento esclavo sin cable**

**Activation of the SLAVE mode with the cordless Metz remote system:**

- Mount and set up the SLAVE unit in the described manner.
- Turn off the SLAVE unit with the main switch ③.
- Press the manual firing button ① and keep depressed.
- Turn on the mecablitz with the main switch ③.
- Release the manual firing button ①.
- Set the SLAVE function selector ② in Position 2 (see fig. 10). The SLAVE indicator ② on the mecablitz will start flashing (see fig. 11); the on/off intervals are approximately the same.
- Activate the controller (master) on the camera. Set the flash synch speed or a slower shutter speed on the camera.

**👉 SLAVE operation with the cordless Metz remote system must be reactivated after the mecablitz has been switched off with the main switch ③ or after automatic switch-off (see above)! NOTE: The mecablitz as a SLAVE in the cordless Metz remote system only supports the controller address 1! Operation of the mecablitz as a controller in the cordless Metz remote system is not possible!**

**Testing the cordless Metz remote function before shooting:**

- Set up the mecablitz (SLAVE) in the position required for picture shooting.
- Point the camera with the controller (master) in the same direction as for the subsequent shot.
- Wait until the controller and the SLAVE(s) are ready for firing (flash ready indicator on the individual flash units is lit).
- Press the manual firing button on the camera-mounted mecablitz controller and fire a test flash.
- The mecablitz 34 CS-2 digital (SLAVE) responds with a delayed flash, thereby indicating operating readiness. If several SLAVES are simultaneously used, then all of them will respond simultaneously.
- If a SLAVE does not fire a delayed flash then this indicates that its sensor did not receive a light pulse. Should this be the case turn the SLAVE until its sensor ① can receive the light pulse, and repeat the test.

**👉 Bright ambient light and/or a wide aperture setting on the camera lens may cause the electronic circuit to cut off the power prematurely**

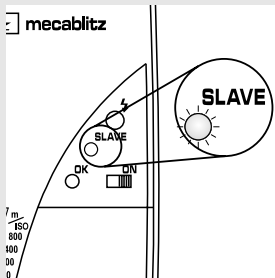

Fig. 11  
 Fig. 11  
 Grab. 11

i

lo Metz a distanza senza cavi (solo mecablitz 40 MZ-..., 50 MZ-5, 54 MZ-3, 70 MZ-...) ed essere impostato nel Modo corrispondente (vedi istruzioni per l'uso del Controller). Il controllo della luce viene effettuato dalla camera (Controllo Metz a distanza TTL) o da un fotosensore nel Controller (Controllo Metz a distanza Auto). La posizione del selettore del modo di funzionamento ④ sul mecablitz è irrilevante.

### Attivazione del Modo SLAVE nel Controllo Metz a distanza senza cavi:

- Montate il lampeggiatore SLAVE come descritto.
- Accendete il lampeggiatore SLAVE con l'interruttore principale.
- Premete il pulsante test ① e tenetelo premuto.
- Accendete il mecablitz con l'interruttore principale ③.
- Rilasciate il pulsante test ①.
- Mettete il selettore di funzionamento SLAVE ⑫ in posizione 2 (vedi fig. 10). La spia SLAVE ② sul mecablitz lampeggia (vedi fig. 11). L'intervallo ON e OFF ha la stessa durata.
- Attivate il Controller sulla camera. Impostate sulla camera il tempo-sincro o un tempo di posa più lungo.

☞ **Dopo lo spegnimento del mecablitz con l'interruttore principale ③ o dopo uno spegnimento automatico dell'apparecchio, il Modo SLAVE nel Controllo Metz a distanza senza cavi deve essere riattivato di nuovo (vedi sopra)!**

**Tenete presente che il mecablitz come SLAVE nel Controllo Metz a distanza senza cavi supporta solo l'ingresso 1 del Controller! Il funzionamento del mecablitz come Controller nel Controllo Metz a distanza senza cavi non è possibile!**

### Sperimentate il Controllo Metz a distanza senza cavi prima di effettuare la ripresa:

- Mettete il mecablitz (SLAVE) nella posizione desiderata per effettuare la ripresa.
- Tenete la camera con il lampeggiatore Controller nella posizione adeguata per la ripresa.
- Aspettate che il lampeggiatore Controller e il(i) lampeggiatore(i) SLAVE(S) siano carichi (le spie di carica flash dei singoli lampeggiatori si accendono).
- Premete il pulsante test sul mecablitz montato sulla camera (Controller) e scattate un flash di prova.
- Il mecablitz 34 CS-2 digital (SLAVE) risponde con un lampo ritardato. Ciò significa che è pronto per l'uso. Se vengono attivati diversi SLAVE contemporaneamente, gli SLAVE rispondono tutti sincronicamente.

i

te. El flash controlador en la cámara debe soportar el sistema sin cables Metz-Remote (sólo mecablitz 40 MZ-..., 50 MZ-5, 54 MZ-3, 70 MZ-...) y estar conmutado al correspondiente modo de funcionamiento, (vea las instrucciones de servicio del controlador). El control de la luz se realiza a través de la cámara (Metz-TTL-Remote-System) o mediante un sensor fotoeléctrico en el controlador (Metz-Automatik-Remote-System). La posición del interruptor de modo de funcionamiento ④ en el mecablitz carece de importancia.

### Activación del funcionamiento mecalux SLAVE, con el sistema sin cables Metz-Remote:

- Monte y coloque el flash esclavo como se describe.
- Desconecte el flash esclavo con el interruptor principal ③.
- Pulse y mantenga pulsado el disparador manual ①.
- Conecte el mecablitz con el interruptor principal ③.
- Deje suelto el disparador manual ①.
- Coloque el interruptor de función esclavo ⑫ en la posición 2 (vea figura 10). La indicación SLAVE ② en el mecablitz parpadea (vea figura 11); los intervalos de parpadeo son aproximadamente de igual duración
- Active el controlador en la cámara. Ajuste la cámara a la velocidad de sincronización o una más lenta.

☞ **Después de la desconexión del mecablitz con el interruptor principal ③ o tras una desconexión automática del aparato, ¡se ha de reactivar de nuevo el funcionamiento esclavo en el sistema sin cables Metz-Remote (ver arriba)!**

**¡Tenga en cuenta que el mecablitz, como esclavo, en el sistema sin cables Metz-Remote, solo soporta la dirección 1 del controlador!. ¡El funcionamiento del mecablitz como esclavo en el sistema sin cables Metz-Remote no es posible!**

### Compruebe el funcionamiento sin cables Metz-Remote, antes de la propia toma

- Posicione Vd. el mecablitz (esclavo) como desee para la toma.
- Mantenga la cámara con el flash controlador como para la toma posterior.
- Espere hasta que el flash controlador y el /o los esclavos estén en posición de disparo (el indicador de disposición de cada flash luce).
- Pulse el disparador manual en el mecablitz sobre la cámara (controlador) y hacer un disparo de prueba.
- El mecablitz 34 CS-2 digital (esclavo) reacciona con un destello retardado, indicando con ello que está preparado para el uso. Si se activan a la vez varios esclavos, la

***Cordless SLAVE operation  
Controllo SLAVE senza cavi  
Funcionamiento esclavo sin cable***

***so that the SLAVE does not receive a complete light pulse. In such an event close down the aperture on the camera or mount a neutral density filter in front of the lens.***

It is quite sufficient to briefly switch the mecablitz off and on again with the main switch ③ to leave the „SLAVE mode with the cordless Metz remote system“ for the „mecalux SLAVE mode with preflash suppression“ (SLAVE function selector in position 2). „ In position 1 of the SLAVE function selector ⑫, the mecablitz always operates with the „mecalux SLAVE mode.

-  ***The SLAVE only reacts to a light pulse from the controlling „master“- . Flash units of other photographers within the same working radius will not trigger the SLAVE.***  
***When in cordless Metz remote mode there is no exposure verification on the SLAVE. Only the indication on the controller (master) is relevant for correct exposure confirmation!***

### **Cordless controller flash operation**

 In the cordless controller flash mode, the flashlight of the mecablitz telecontrols the triggering of one or more SLAVES. The controlling master flash is inserted in the camera's accessory shoe, or mounted on a camera bracket, or is linked with the camera's synch contact (X contact) with a synchronising cable (see page 48: Synchronisation). When used as a „master“, the mecablitz 34 CS-2 digital only supports the mecalux SLAVE function: the SLAVE function selector of the mecablitz 34 CS-2 digital mounted on the camera must be set to position 0.

-  ***Switch the SLAVE function selector ⑫ of the SLAVE unit to position 1!***

The mecablitz is used either in the auto flash mode A or in the manual flash mode M. No additional settings are required to use the mecablitz as a master flash unit (controller).

- Se uno SLAVE non emette un lampo ritardato, significa che il sensore di questo SLAVE non ha ricevuto l'impulso luminoso. Ruotate lo SLAVE in modo tale che il sensore ⑪ possa ricevere l'impulso luminoso e ripetete il test.

 **Se la luminosità ambiente e/o l'apertura del diaframma sull'obiettivo della fotocamera sono troppo grandi, lo SLAVE potrebbe non ricevere completamente l'impulso luminoso nella ripresa successiva, poiché la centralina elettronica interrompe prima l'emissione luminosa. Riducete in questo caso l'apertura del diaframma sull'obiettivo della fotocamera o applicate davanti all'obiettivo un filtro neutrale grigio.**

Per commutare il mecablitz dalla „Funzione SLAVE nel Controllo Metz a distanza senza cavi“ alla „Funzione mecalux con soppressione del prelambo di misurazione“ (selettore di funzionamento SLAVE rispettivamente in posizione 2), non dovete fare altro che spegnere e poco dopo riaccendere il mecablitz con l'interruttore principale ③. Nella posizione 1 del selettore di funzionamento SLAVE ⑫ il mecablitz funziona sempre nella „Funzione mecalux-SLAVE“.

 **Il lampeggiatore SLAVE reagisce solo all'impulso luminoso del Controller. I lampeggiatori di altri fotografi che abbiano lo stesso raggio di azione non possono attivare lo SLAVE.**

 **Nel Controllo Metz a distanza senza cavi sul lampeggiatore SLAVE non viene indicato il controllo dell'esposizione. Per il controllo dell'esposizione è rilevante solo la spia sul Controller.**

## Modo flash Controller senza cavi

**i** Nel Modo flash Controller la luce lampo del mecablitz controlla senza cavi l'attivazione di uno o più apparecchi SLAVE. Il Controller viene montato sulla slitta accessori della camera o sulla staffa della camera oppure collegato tramite cavo sincro con il contatto sincro (contatto X) della camera (vedi pagina 49: sincronizzazione). Il mecablitz 34 CS-2 digital supporta come Controller solo la funzione mecalux-SLAVE: selettore di funzionamento SLAVE del mecablitz 34 CS-2 digital sulla camera in posizione 0.

 **Mettete il selettore di funzionamento SLAVE ⑫ del lampeggiatore SLAVE in posizione 1!**

Il mecablitz funzionerà nel Modo flash Auto A o nel Modo flash Manuale M. Per l'impiego come lampeggiatore Controller non sono necessarie altre impostazioni.

risposta di todos ellos es simultánea.

- En el caso de que un esclavo no emita un destello retardado, significa que su sensor no ha recibido ningún impulso luminoso. Gire el esclavo, de manera que el sensor ⑪ pueda recibir un impulso luminoso y repita Vd. la prueba

 **Una gran luminosidad ambiente y/o una gran apertura del diafragma en el objetivo de la cámara, pueden ocasionar que en la toma consecutiva, el esclavo no reciba plenamente el impulso luminoso, dado que la electrónica ha interrumpido previamente la emisión de luz. En ese caso, diafragma Vd. el objetivo de la cámara, o coloque un filtro neutro - gris delante del objetivo.**

Para conmutar el mecablitz de la „función esclavo en el sistema sin cables Metz-Remote“ a la „función mecalux con supresión del predestello de medición“, (en cada caso, el interruptor de función esclavo en la posición 2), es suficiente desconectar y volver a conectar brevemente el mecablitz con el interruptor principal ③. En la posición 1 del interruptor de función esclavo ⑫, el mecablitz opera siempre con la „función mecalux esclavo“.

 **El flash esclavo reacciona solamente ante el impulso luminoso del controlador. Los flashes de otros fotógrafos en el mismo radio de acción no pueden disparar al esclavo**

 **En el funcionamiento sin cables Metz-Remote, no se produce en el flash esclavo ninguna indicación de control de la exposición. Para el control de la exposición sólo es relevante la indicación en el controlador.**

## Funcionamiento del flash controlador sin cables

**i** En el funcionamiento del flash controlador, la luz de destello del mecablitz activa, sin cables, el disparo de uno o de varios flashes esclavos. El controlador se monta en la zapata para flash o accesorios, o regleta de la cámara o bien, se une a través de un cable sincro con el contacto de sincronización (contacto X) de la cámara (vea la página 49: Sincronización). El mecablitz 34 CS-2 digital soporta como controlador solamente la función mecalux esclavo: el interruptor de función esclavo del mecablitz 34 CS-2 digital, en o de la cámara en posición 0

 **¡Coloque el interruptor de función SLAVE ⑫, del flash esclavo, en la posición 1!**

El mecablitz opera en el modo de funcionamiento automático A o en el modo manual M. Para su aplicación como flash controlador, no es necesario ningún ajuste adicional.

## 10. Troubleshooting hints - After-sales service

Remove dirt and dust with a soft dry cloth. Never use detergents as these may damage the plastic parts of the flashgun!

### Forming the flash capacitor

For technical reasons it is necessary to switch on the mecablitz for approx. 10 minutes every three months and to fire a few flashes (the capacitor of the mecablitz changes physically if the flash unit is not switched on for an extended period).

The batteries must supply sufficient power for flash readiness to be indicated at the latest within 1 minute after the mecablitz was switched on.

Before contacting the After-sales service please check the following points:

### The mecablitz 34 CS-2 is mounted on a camera but does not fire a flash:

- Have the batteries been correctly loaded?
- Are the batteries exhausted?
- Has the flash unit automatically switched itself off?
- Is there synch contact with the camera?
- Has the SLAVE function selector I been set at „0“?
- The hot shoe is deactivated when a synch cable is plugged into the synch socket!

### When the mecablitz 34 CS-2 is used as a SLAVE or servo flash unit and does not fire a flash:

- Have the batteries been correctly loaded?
- Are the batteries exhausted?
- Has the flash unit automatically switched itself off?
- Is the sensor for cordless flash operation receiving a light pulse? Change the location of the flash unit, stop down the aperture on the camera lens or diminish the surrounding brightness.
- Has the SLAVE function selector ⑫ been correctly set?
  - (Digital) camera without measuring preflash: >>> SLAVE function selector ⑫ in position 1.
  - Digital camera with measuring preflash: >>> SLAVE function selector ⑫ in position 2.
- Address 1 must be set on the master for the SLAVE function in the cordless Metz remote system!



## 10. Soluzione di problemi, servizio assistenza

Rimuovete polvere e sporczia con un panno morbido e asciutto. Non utilizzate prodotti detergenti in quanto potrebbero danneggiare le parti in plastica.

### Formatura del condensatore

Per motivi di ordine tecnico è necessario attivare il mecablitz ogni tre mesi lasciandolo acceso per 10 minuti e scattare un paio di flash (il condensatore incorporato nel mecablitz tende a deformarsi se l'apparecchio non viene utilizzato per un lungo periodo).

Le batterie devono poter fornire un'energia sufficiente a far accendere la spia di carica entro un minuto dall'accensione del mecablitz.

Prima di rivolgervi al servizio assistenza, vi preghiamo di osservare le seguenti avvertenze:

### Se il mecablitz 34 CS-2 è montato su una fotocamera e non emette alcun lampo:

- Le batterie sono state inserite in modo corretto?
- Le batterie sono scariche?
- Il lampeggiatore si è spento automaticamente?
- La fotocamera è sincronizzata?
- L'interruttore di funzionamento SLAVE I è impostato sullo „0“?
- Se il cavo sincro è infilato nella presa sincro del mecablitz, il contatto centrale è disattivato!

### Se il mecablitz 34 CS-2 è impiegato come apparecchio SLAVE o servo-lampo e non viene emesso alcun lampo:

- Le batterie sono state inserite in modo corretto?
- Le batterie sono scariche?
- Il lampeggiatore si è spento automaticamente?
- Riceve il sensore per il controllo flash a distanza l'impulso luminoso? Cambiare eventualmente il luogo della ripresa, chiudere il diaframma o ridurre la luminosità ambiente.
- Il selettore di funzionamento SLAVE ⑫ è impostato correttamente?
  - Camera (digitale) senza tecnica del prelambo di misurazione: >>>> selettore di funzionamento SLAVE ⑫ in posizione 1
  - Camera digitale con tecnica del prelambo di misurazione:>>>> selettore di funzionamento SLAVE ⑫ in posizione 2.
- Nella funzione SLAVE con Controllo Metz a distanza

## 10. Fallos y Soluciones, Servicio al Cliente

Quite la suciedad o polvo con un pañuelo suave y seco. No utilice detergentes que pudieran deteriorar la carcasa de plástico.

### Formar el condensador de destello

Por motivos técnicos es necesario conectar el flash en intervalos de 3 meses, durante unos 10 minutos y disparar unos destellos. (El condensador de destello incorporado en el mecablitz se deforma físicamente, si el aparato no es conectado durante períodos largos).

Las pilas han de tener la suficiente capacidad, para que la indicación de disposición de disparo se encienda lo más tarde un minuto después de la conexión.

Antes de contactar con el Servicio al Cliente debería tener en cuenta lo siguiente:

### Si el mecablitz 34 CS-2 está montado sobre una cámara pero no da destellos:

- ¿Se han introducido bien las pilas?
- ¿Están vacías las pilas?
- ¿Se ha desconectado automáticamente el flash?
- ¿Hay contacto de sincronización con la cámara?
- ¿Está ajustado el interruptor esclavo ⑫ a "0"?
- ¡Si en la conexión de sincro del mecablitz hay un cable sincro introducido, entonces el contacto central se desactiva!

### Si el mecablitz 34 CS-2 se utiliza como flash esclavo y no da destellos:

- ¿Se han introducido bien las pilas?
- ¿Están vacías las pilas?
- ¿Se ha desconectado automáticamente el flash?
- ¿El sensor para el funcionamiento de flash sin cable ha recibido un impulso de luz? Cambiar la colocación del flash o reducir la luz ambiente.
- ¿Es correcta la posición del interruptor de funcionamiento esclavo ⑫?
  - Cámara (digital) sin técnica de predestello de medición: >>> interruptor de función esclavo ⑫ en posición 1.
  - Cámara digital con técnica de predestello de medición: >>> interruptor de función esclavo ⑫ en posición 2.
- ¡Con la función esclavo en el sistema sin cables Metz-Remote, en el flash controlador debe estar ajustada la posición 1!

**When the mecablitz is used as a SLAVE unit in conjunction with a digital camera, all pictures will be underexposed, irrespective of the setting of the operating mode selector ⑥:**

- The digital camera probably operates with measuring preflash >>> set the SLAVE function selector ⑫ to position 2.

**If the mecablitz still does not function in spite of all these checks, then:**

- Turn off the flash unit by its main switch ③, wait for a while, and then turn on again.

Should the mecablitz still not operate properly then consult an authorised Metz dealer.

senza cavi deve essere impostato l'ingresso 1 sul Controller!

**Impiegando il mecablitz come SLAVE con una camera digitale tutte le riprese risultano sottoposte indipendentemente dalla posizione del selettore del modo di funzionamento ⑥:**

La camera digitale funziona probabilmente con la tecnica del prelambo di misurazione >>>mettete il selettore di funzionamento SLAVE ⑫ in posizione 2.

**Se il mecablitz non dovesse funzionare nonostante siano state osservate tutte queste avvertenze, effettuare allora le seguenti operazioni:**

- Spegnete il lampeggiatore con l'interruttore principale ③, attendete per un attimo e riaccendetelo.

Se nonostante ciò il mecablitz non dovesse ancora funzionare, rivolgetevi ad un rivenditore Metz autorizzato.

**Cuando se aplica el mecablitz como esclavo con una cámara digital, todas las tomas tienen una exposición demasiado oscura, con independencia de la posición del interruptor de modo de funcionamiento ⑥:**

- La cámara digital trabaja probablemente con la técnica de predestello de medición: >>> conmute el interruptor de función esclavo ⑫ a la posición 2.

**Si con estas indicaciones el mecablitz sigue sin funcionar haga lo siguiente:**

- Desconectar el flash con el interruptor principal c, esperar un tiempo y volver a conectar.

Si aun así sigue teniendo problemas con su flash, entonces acuda a su proveedor Metz autorizado.

## 11. Technical data

Guide number at ISO 100/21°:

34 (with telephoto attachment)

28 (without attachment)

20 (with wide-angle diffuser)

Illumination for 24 x 36 mm shots with lenses of 35 mm focal length and longer; with wide-angle diffuser as of 24 mm focal length; with telephoto attachment as of 85 mm focal length.

Colour temperature: approx. 5600 °K

Synchronisation: Low-voltage IGBT ignition

Flash duration: 1/250 s ... 1/45,000 s

Recycling time with full light output: approx. 6 s

Illumination coverage: rectangular

Without attachment: horizontal approx. 56°, vertical approx. 40°

With W diffuser: horizontal approx. 75°, vertical approx. 55°

With T attachment: horizontal approx. 25°, vertical approx. 18°

Weight: approx. 160 g

Dimensions (w/h/d): 61 x 111 x 35 mm

Supplied:

Flash unit, attachments (W = wide-angle; T = telephoto), stand, flash bracket, operating instructions, 2 CR2-type batteries

## 11. Dati tecnici

Numero guida a ISO 100/21°:

34 (con diffusore tele)

28 (senza diffusore)

20 (con diffusore grandangolare)

Illuminazione per formati ridotti a partire da 35 mm di focale, con diffusore grandangolare a partire da 24 mm di focale, con diffusore tele a partire da 85 mm di focale.

Temperatura colore: ca. 5.600 ° K

Sincronizzazione: scarica a basso voltaggio IGBT

Durata del lampo: 1/250 s ....1/45.000 s

Intervallo di ricarica

a piena carica ca. 6 s

Illuminazione: rettangolare

senza diffusore orizzontale ca. 56°, verticale ca. 40°

con diffusore W orizzontale ca. 75°, verticale ca. 55 °

con diffusore T orizzontale ca. 25°, verticale ca. 18°

Peso: ca. 160 g

Dimensioni: (L x A x P) 61 mm x 111 mm x 35 mm

In dotazione:

lampeggiatore, diffusori (W= grandangolare/T = Tele), cavalletto, staffa, istruzioni per l'uso, 2 batterie CR2.

## 11. Datos Técnicos

Nº-Guía con ISO 100/21°:

34 (con difusor Tele)

28 (sin difusor)

20 (con difusor gran angular)

Illuminación para paso universal desde 35 mm, con difusor gran angular desde 24 mm, con difusor Tele desde 85 mm de distancia focal.

Temperatura de color: aprox. 5600 ° K

Sincronización: Ignición - IGBT - de bajo voltaje

Duración de destello: 1/250 Seg. ... 1/45000 Seg.

Secuencia de destellos

con plena potencia de luz: aprox. 6 seg.

Illuminación: rectangular

Sin difusor horizontal aprox. 56°, vertical aprox. 40°

con difusor (W) horizontal aprox. 75°, vertical aprox. 55°

con difusor (T) horizontal aprox. 25°, vertical aprox. 18°

Peso: aprox. 160 grs.

Dimensiones: 61 mm x 111 mm x 35 mm

Volumen de suministro:

Flash, Difusores (W-Gran angular/T=Tele), Soporte, regleta, Instrucciones, 2 pilas CR 2.

ISO \ 	1,4			2			2,8			4			5,6			8			11			16		
	W	N	T	W	N	T	W	N	T	W	N	T	W	N	T	W	N	T	W	N	T	W	N	T
25/15°	8	10	12	5,5	7	8,5	4	5	6	2,8	3,5	4,2	2	2,5	3	1,4	1,8	2,1	1	1,2	1,4	0,7	0,9	1
50/18°	11	14	17	8	10	12	5,5	7	8,5	4	5	6	2,8	3,5	4,2	2	2,5	3	1,4	1,8	2,1	1	1,2	1,4
100/21°	16	20	24	11	14	17	8	10	12	5,5	7	8,5	4	5	6	2,8	3,5	4,2	2	2,5	3	1,4	1,8	2,1
200/24°	22	28	34	16	20	24	11	14	17	8	10	12	5,5	7	8,5	4	5	6	2,8	3,5	4,2	2	2,5	3
400/27°	32	40	48	22	28	34	16	20	24	11	14	17	8	10	12	5,5	7	8,5	4	5	6	2,8	3,5	4,2
800/30°	45	56	67	32	40	48	22	28	34	16	20	24	11	14	17	8	10	12	5,5	7	8,5	4	5	6
max. Entfernung in m • Distance max. en m • Max. afstand in m																								

Table of maximum illumination distances / Tabella per le portate massime di illuminazione /  
 Tabla para distancias máximas de iluminación

W = Wide-angle diffuser W positioned in front of the reflector

N = Normal mode; reflector without attachment

T = Telephoto attachment T positioned in front of the reflector

W = orientamento diffusore grandangolare W davanti alla parabola

N = funzionamento normale; parabola flash senza diffusore

T = orientamento diffusore tele T davanti alla parabola

W = difusor gran angular W girado delante del reflector del flash

N = funcionamiento normal; reflector del flash sin difusor

T = difusor Tele T girado delante del reflector del flash

Belichtungskontrollanzeige  
Exposition o.k.  
Belichting o.k.-aanduiding  
Exposure o.k.  
Esposizione o.k.  
Indicación de exposición

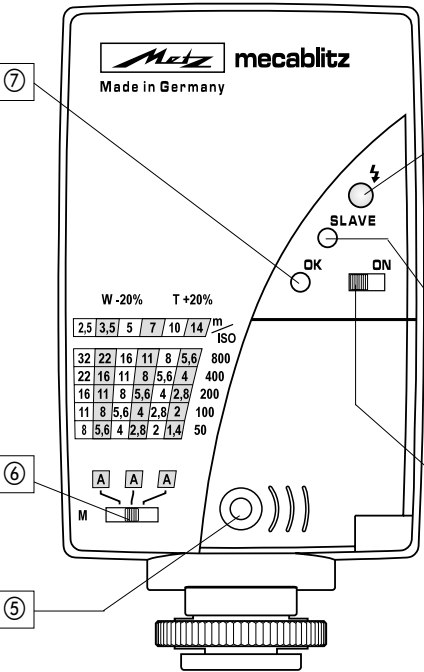

Blitzbereitschaftsanzeige/  
Handauslöser  
Disponibilité du flash/  
Bouton d'essai  
Flitsparaataanduiding/  
handbediening  
Flash-ready-indication/  
manual firing button  
Spia di carica/Pulsante test  
Indicador de disposición/  
Disparador manual

SLAVE-Anzeige  
SLAVE-disponibilité  
SLAVE-aanduiding  
SLAVE-indication  
SLAVE-indicazione  
SLAVE-indicador

Hauptschalter  
Interrupteur  
Hoofdschakelaar  
Main switch  
Interruttore principale  
Interruptor principal

Betriebsartenschalter  
Sélecteur de mode  
Functieschakelaar  
Operating mode selector  
Selettore del modo di funzionamento  
Selector del tipo de funcionamiento

Entriegelungsknopf  
Bouton de déverrouillage  
Ontgrendelknop  
Unlocking catch  
Tasto di sblocco  
Botón de desbloqueo

Foto-Sensor  
Senseur  
Fotosensor  
Sensor  
Sensore Foto  
Sensor

SLAVE-Funktionsschalter  
Sélecteur de fonction SLAVE  
Keuzeschakelaar SLAVE  
SLAVE function selector  
Selettore di funzionamento SLAVE  
Interruptor p. funcionamiento esclavo

Synchronbuchse  
Prise de synchronisation  
Aansluiting flitskabel  
Synch socket  
Presa sincro  
Conexión de sincro

Sensor für drahtlosen Blitzbetrieb  
Cellule pour le mode flash sans fil  
Sensor voor draadloos flitsen  
Sensor for cordless flash control  
Sensore per il contr. flash distanza  
Sensor para el funcionamiento sin cable

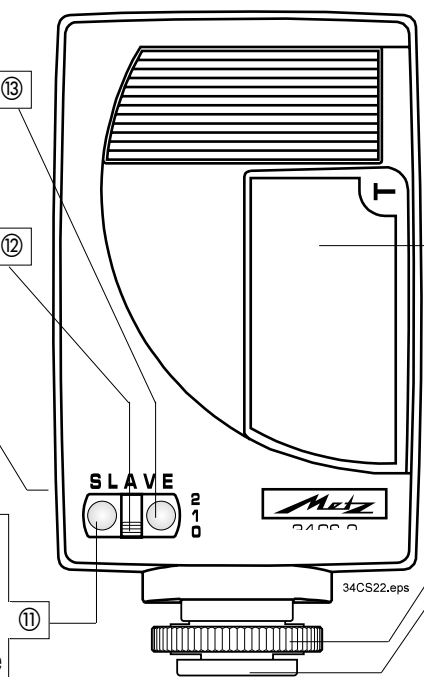

Vorsatzscheibe W / T  
Complément W/T  
Voorzetvenster W / T  
Attachment W/T  
Diffusore W/T  
Difusor W / T

Klemm-Scheibe  
Disque de blocage  
Klemschijf  
Clamping plate  
Rotellina di blocco  
Tuerca ribeteada

Anschlußfuß  
Sabot de raccordement  
Voet  
Mounting foot  
Base di attacco  
Pie de conexión

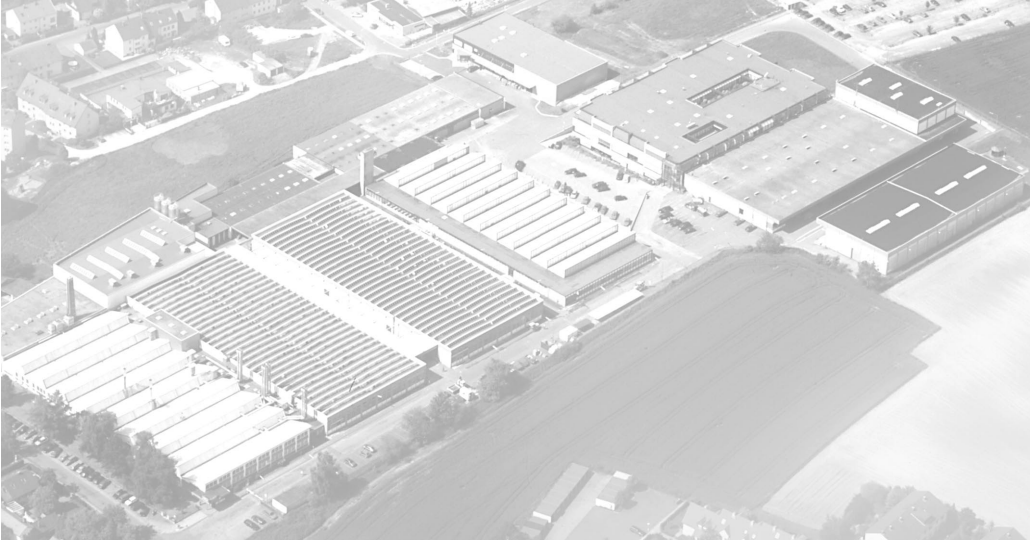

Metz - Werke GmbH & Co KG • Postfach 1267 • D-90506 Zirndorf • info@metz.de • www.metz.de



Unterhaltungselektronik



Fotoelektronik

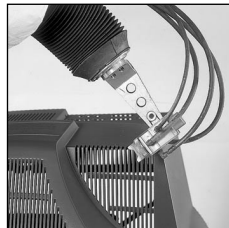

Kunststofftechnik

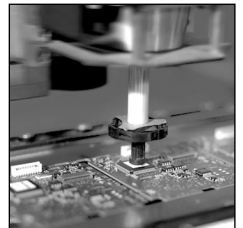

Industrieelektronik

**Metz. Immer erster Klasse.**



701 47 0004.A3





## Free Manuals Download Website

<http://myh66.com>

<http://usermanuals.us>

<http://www.somanuals.com>

<http://www.4manuals.cc>

<http://www.manual-lib.com>

<http://www.404manual.com>

<http://www.luxmanual.com>

<http://aubethermostatmanual.com>

Golf course search by state

<http://golfingnear.com>

Email search by domain

<http://emailbydomain.com>

Auto manuals search

<http://auto.somanuals.com>

TV manuals search

<http://tv.somanuals.com>