

---

 **Cross-Trainer**  
I N S T A L L A T I O N   M A N U A L

---

---

 **Cross-Trainer**  
I N S T R U C T I O N S   D E   M O N T A G E

---

---

 **Cross-Trainer**  
M A N U A L   D E   I N S T A L A C I Ó N

---

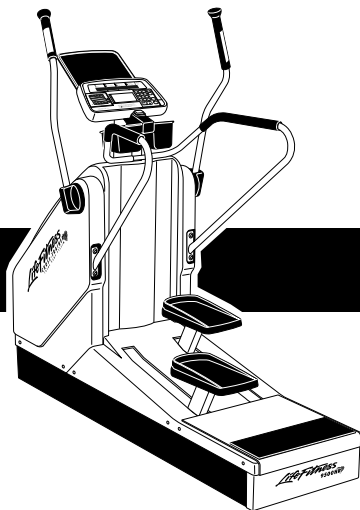

*Life Fitness*  
**9500HR**

## **IMPORTANT SAFETY INSTRUCTIONS! – SECURITÉ AVANT TOUT ! – ¡SEGURIDAD ANTE TODO !**

---

- ⚡ *DO NOT position the rear of the Cross-Trainer within 3 feet ( 1 meters ) of the nearest obstruction. The sides of the Cross-Trainer should maintain a minimum clearance of 8 inches ( 20 cm ) from the nearest Cross-Trainer or other obstruction.*
  - ⚡ *DO NOT locate the Cross-Trainer within 30 inches ( 76 cm ) of a television set.*
  - ⚡ *DO NOT locate the Cross-Trainer outdoors, near swimming pools, or in areas of high humidity.*
  - ⚡ *DO verify the contents of the delivery carton against the following parts listing prior to setting the cartons and shipping material aside. If any parts are missing, contact Life Fitness Customer Support Services at the number listed on the back page of this installation instruction booklet. Save the shipping cartons in case of return.*
  - ⚡ *DO read the entire Operation Manual prior to attempting to operate this machine as this is essential for proper use. The Manual explains how to properly use the Cross-Trainer and helps you to design an aerobic workout tailored to your personal fitness needs or requirements.*
  - ⚡ *DO position unit so the line cord plug is accessible.*
- 
- ⚡ *NE JAMAIS placer le derrière du Cross-Trainer à une distance d'au moins un mètre du plus proche obstacle. Un espace d'au moins 20 cm doit se trouver entre les côtés du Cross-Trainer et le prochain Cross-Trainer ou un obstacle quelconque.*
  - ⚡ *NE JAMAIS placer le Cross-Trainer à moins de 76 cm de distance d'un appareil de télévision.*
  - ⚡ *NE JAMAIS placer le Cross-Trainer ni à l'extérieur, ni près d'une piscine ni dans un endroit très humide.*
  - ⚡ *Avant de jeter l'emballage, vérifier que le contenu du carton corresponde bien aux pièces indiquées sur la liste. Si certaines pièces manquaient, contacter immédiatement le service Après Vente de Life Fitness, vous trouverez les numéros au dos du mode d'emploi. Conserver l'emballage en cas de retour.*
  - ⚡ *Lire le mode d'emploi avec attention avant d'utiliser l'appareil. Ceci est essentiel pour une parfaite utilisation de celui. Le mode d'emploi vous indique comment utiliser le Cross-Trainer et vous aide à choisir l'entraînement Aérobic correspondant le mieux à vos besoins et à vos exigences en ce qui concerne votre condition physique.*
  - ⚡ *Positionner l'appareil de façon que la fiche du câble d'alimentation reste accessible.*
- 
- ⚡ *NO acomode la parte trasera del Cross-Trainer a menos de 3 pies ( 1 metro ) del obstáculo más cercano. Debe mantenerse un espacio libre mínimo de 8 pulgadas ( 20 cm ) entre los costados del Cross-Trainer y el siguiente Cross-Trainer o el obstáculo más cercano.*
  - ⚡ *NO coloque el Cross-Trainer a menos de 30 pulgadas ( 76 cm ) de un aparato de televisión.*
  - ⚡ *NO coloque el Cross-Trainer en exteriores, ni cerca de albercas o de áreas donde haya una humedad elevada.*
  - ⚡ *COTEJE el contenido del empaque de cartón de entrega contra el siguiente listado de partes antes de sacar de las cajas el material transportado. Si faltara cualquiera de las partes, póngase en contacto con el Servicio de Atención a Clientes de Life Fitness al número de teléfono que se indica en la última página de este folleto de instrucciones para la instalación. Guarde las cajas de envío para una eventual devolución.*
  - ⚡ *LEA en su totalidad el Manual de Operación antes de intentar poner en funcionamiento esta máquina, ya que esto es vital para hacer una adecuada utilización de la misma. El Manual explica cómo utilizar adecuadamente el Cross-Trainer y le ayuda a diseñar un entrenamiento aeróbico a la medida de sus necesidades o requerimientos personales de condición física.*
  - ⚡ *Acomode la unidad de tal modo que quede accesible ala clavija del cable de corriente.*

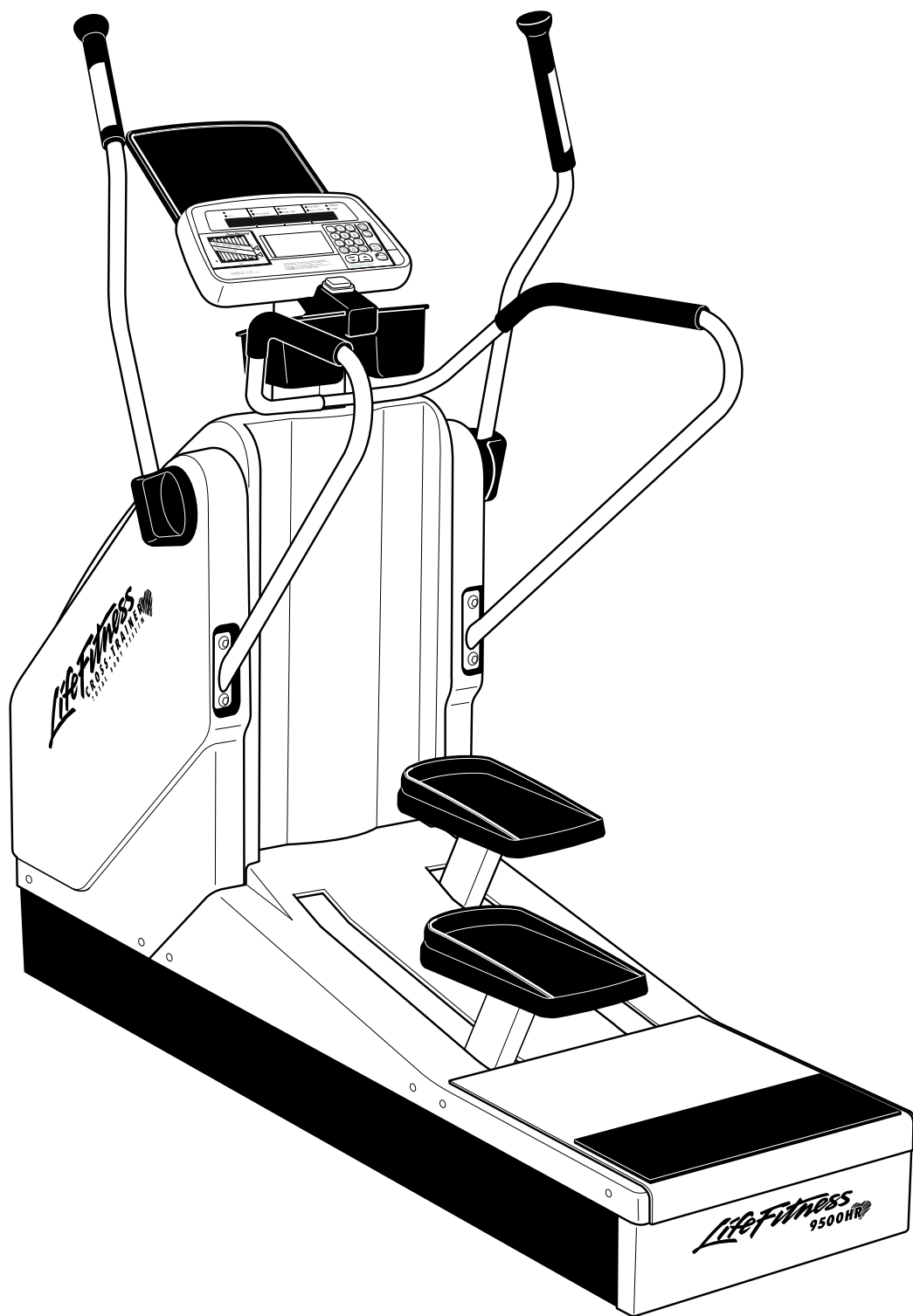

**TOOLS REQUIRED ...** Phillips screwdriver, hex key wrench set, socket and wrench set

**USTENSILES NÉCESSAIRES AU MONTAGE ...** Tournevis à tête, clé pour écrou, serre-écrou, clé à chapeau

**HERRAMIENTAS NECESARIAS PARA EL ARMADO ...** Destornillador de cruz, juego de llaves Allen (hexagonales), maneral y juego de llaves españolas

#1	Display Console Screw (4) Vis de la console (4)  Tornillo del Tablero de Pantalla (4)  8-16 x 5/8" 0017-00101-1538	#2	Arm Assembly Mounting Bolt (4) Boulon pour montage des manettes (4)  Tornillo para Montar Armadura del Brazo (4) 3/8-16 x 2" 0017-00101-0974	#3	Monocolumn Mtg Bolt (3) Boulon Montage Monocolonne-Support (3)  Tornillo p Montar Barandal Inf (3)  5/16-18 x 7/8" 0017-00101-1454
#4	Upper Handrail Mounting Bolt (4) Boulon Montage Levier supérieur (4) Tornillo para Montar Barandal Superior (4)  5/16-18 x 1 1/2" 0017-00101-1609	#5	Heart rate Arm End Cap Screw (4) Vis (4) Pija para Capucha del Brazo Ritmo Card (4) 6-20 x 5/8" 0017-00101-1239	#6	Upper Handrail Mounting Nut (4) Ecrou montage du levier supérieur (4) Tuerca para Montar Barandal Superior (4)  5/16-18 Nylok 0017-00103-0266
#7	Heart Rate Arm Assembly Lock Washer (4) Rondelles du levier-rythme cardiaque (4) Roldana Presión Estr Brazo Ritmo Card (4)  3/8" I.D. 0017-00104-0006	#8	Heart Rate Arm End Cap (8) Capot du levier-rythme cardiaque (8) Capucha para Brazo de Ritmo Cardiac (8)  OK53-01090-0000	#9	Monocolumn Assembly (1) Montage de la monocolonne (1) Armadura del Soporte Central (1)  AK53-00106-0001
#10	Display Console Assembly (1) Montage de la console (1) Armadura del Tablero de Pantalla (1) AK53-00039-0001	#11	Right Handrail (1) Levier de droite (1) Barandal Derecho (1) AK53-00026-0003	#12	Left Handrail (1) Levier de gauche (1) Barandal Izquierdo (1) AK53-00026-0004
#13	Right Heart Rate Arm Assembly (1) Montage levier rythme cardiaque droite (1)  Estructura Brazo Ritmo Cardiac Derecho (1) AK53-00005-0003	#14	Left Heart Rate Arm Assembly (1) Montage levier rythme cardiaque gauche (1)  Estructura Brazo Ritmo Cardiac Izquierdo (1) AK53-00005-0004	#15	Lower Handrail Mtg Bolt (4) Boulon Montage Levier inférieur (4)  Tornillo p Montar Barandal Inf (4) 5/16-18 x 1" 0017-00101-1625
#16	Lock Washer (4) Rondelles (4) Roldana (4) 5/16" I.D. 0017-00104-0412				

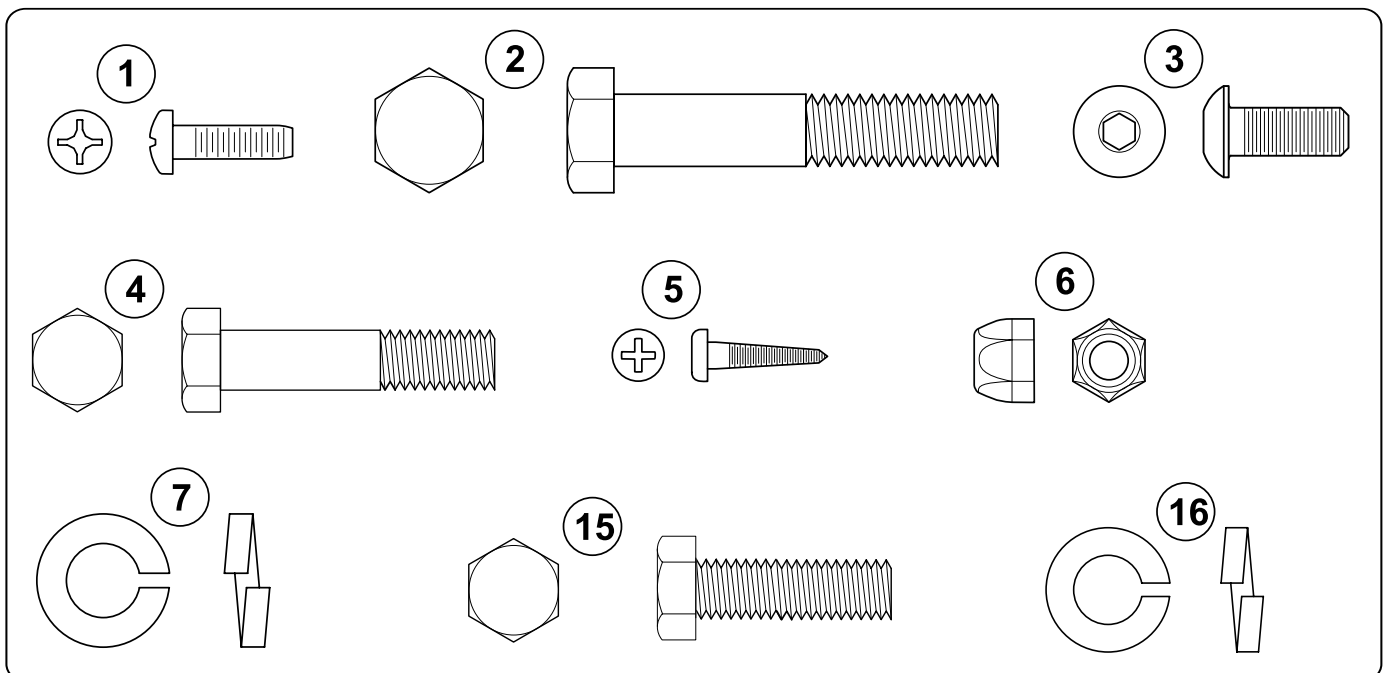

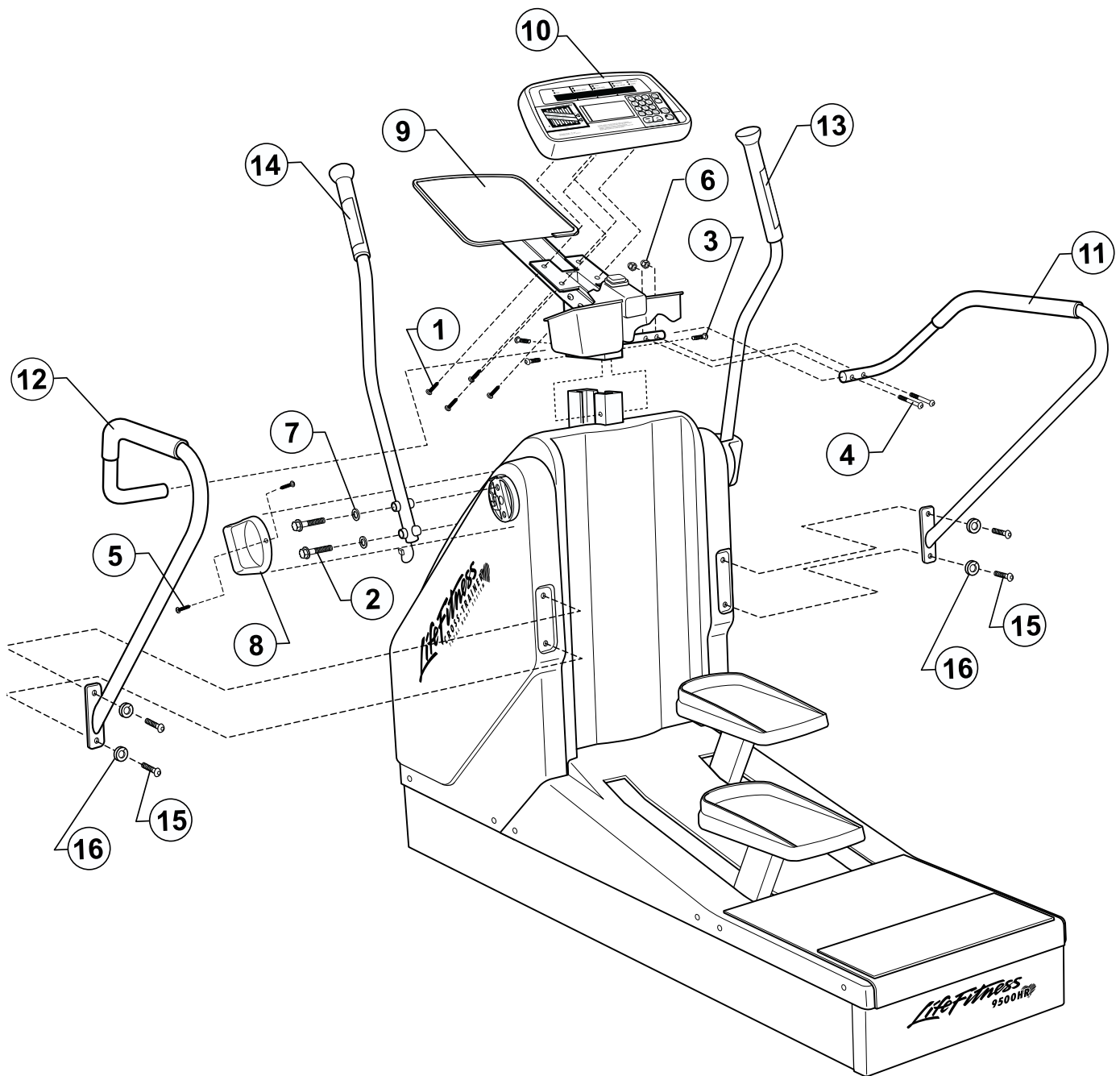

**NOTE:** The four Lower Handrail Mounting Bolts (#15) with washers (#16) are fastened in position on the Handrail Mounting Brackets (D) prior to shipping. They are not included in the Parts Bag and must be removed from the Brackets prior to following the procedures described in Step 2 of the Installation Instructions.

**REMARQUE:** Avant l'expédition de l'appareil, les quatre boulons de montage de levier inférieur (#15) à l'aide des rondelles (#16) ont été fixés au support de montage de l'accoudoir (D). Vous ne les trouverez donc pas parmi les pièces détachées dans le sac. Ils doivent être enlevés des accoudoirs avant de procéder aux instructions de montage dans l'étape 2.

**NOTA:** Antes del envío del aparato, los cuatro tornillos para el armado del Brandal inferior (#15) con sus respectivas roldanas (#16) fueron fijados a las Muecas de Montaje del Barandal (D). No están incluidos en la Boplsa de Partes y deben ser retirados de estas muescas antes de seguir las instrucciones descritas en el Paso 2 de estas Instrucciones del Instalación.

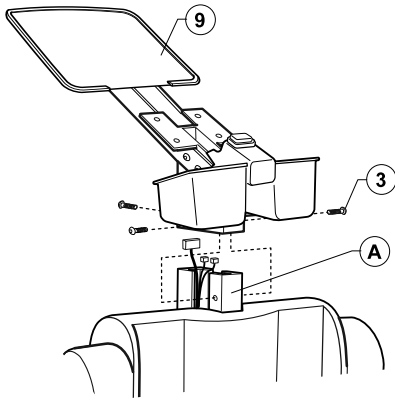

**1** Position the Monocolumn assembly (#9) above the CHANNEL FRAME bracket (A) located at the top of the Cross-Trainer unit. With the tray facing the pedals, slide the MONOCOLUMN assembly down over the CHANNEL FRAME bracket. With three BOLTS (#3), attach the MONOCOLUMN assembly to the CHANNEL FRAME bracket. Tighten the BOLTS securely.

**NOTE:** Be sure to feed all cables leading from the channel frame bracket up and through the monocolumn assembly before mounting the monocolumn assembly to the channel frame bracket.



Be careful not to pitch any of the cables between the monocolumn assembly and the channel frame bracket.

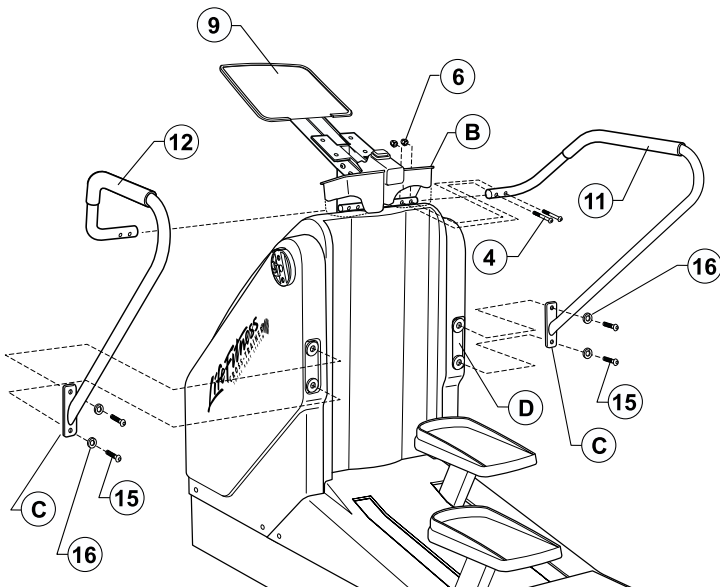

**2** Remove the four HANDRAIL MOUNTING BOLTS (#15) with WASHERS (#16) FROM THE HANDRAIL MOUNTING BRACKET (D). Slide the user-right HANDRAIL (#11) over the HANDRAIL MOUNTING POST (B) as shown until the HANDRAIL MOUNTING PLATE (C) is aligned with the HANDRAIL MOUNTING BRACKET (D) located on the back face of the unit body. With two BOLTS (#15) with WASHERS (#16), attach the user-right HANDRAIL MOUNTING PLATE to the HANDRAIL MOUNTING BRACKET. Tighten the BOLTS until snug. With two BOLTS (#4) and two nuts (#6), attach the user-right HANDRAIL (#11) to the HANDRAIL MOUNTING POST (B). Tighten all four BOLTS securely.

Repeat this step to install the user left HANDRAIL (#12).

**3** Locate the 6-PIN CONNECTOR (6-P) leading from the MONOCOLUMN assembly (#9) and connect it to the 6-PIN CONNECTOR (6-P) on the back of the DISPLAY CONSOLE (#10).

Locate the 5-PIN CONNECTOR (5-P) for the telemetry/stop switch module leading from the MONOCOLUMN assembly (#9) and connect it to the 5-PIN CONNECTOR (5-P) on the back of the DISPLAY CONSOLE (#10).

Locate the 4-PIN CONNECTOR (4-P) for the Heart Rate sensors leading from the MONOCOLUMN assembly (#9) and connect it to the 4-PIN CONNECTOR (4-P) on the wire harness extending from the back of the DISPLAY CONSOLE (#10).

Place the DISPLAY CONSOLE (#10) on the Display Console Bracket (E), insert the four DISPLAY CONSOLE SCREWS (#1) and tighten in a criss-cross manner.

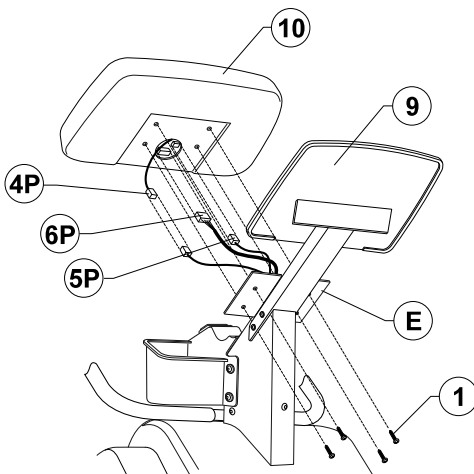

**1** Placer la MONOCOLONNE (#9) au dessus du SUPPORT DE LA MONOCOLONNE (A) qui se trouve au dessus du Cross-Trainer. Le porte-gobelet dirigé vers la pédale, insérez la MONOCOLONNE vers le bas sur le SUPPORT DE LA MONOCOLONNE (A). Fixez la MONOCOLONNE au SUPPORT DE LA MONOCOLONNE (A) à l'aide de trois BOULONS (#3). Bien visser les BOULONS.

REMARQUE: Faites en sorte de brancher tous les câbles qui viennent de la monocolonne avant de fixer la monocolonne et son support.

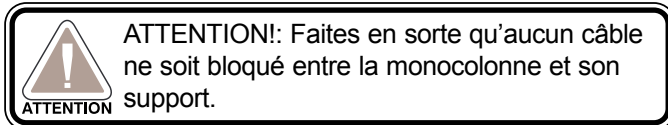

**2** Enlever les 4 BOULONS MONTAGE (#15) à l'aide des RONDELLES (#16) du SUPPORT DE MONTAGE DE L'ACCOUDOIR (D). Insérer le LEVIER droite pour l'utilisateur (#11) sur le MONTANT DU LEVIER (B) comme l'indique la figure jusqu'à ce que le DISQUE DU LEVIER (C) soit au même niveau que le SUPPORT DE MONTAGE DE L'ACCOUDOIR (D) qui se trouve à l'arrière de l'appareil. Fixer le DISQUE DU LEVIER droite au SUPPORT DE MONTAGE DE L'ACCOUDOIR avec deux BOULONS à l'aide des RONDELLES. Visser bien les BOULONS. Fixer L'ACCOUDOIR droit pour l'utilisateur au MONTANT DU LEVIER (B) à l'aide de deux BOULONS (#4) et de deux ÉCROUS (#6). Serrer bien les quatre BOULONS.

Renouveler l'opération pour le montage de L'ACCOUDOIR de gauche pour l'utilisateur (#12).

**3** Prenez le CONNECTEUR À 6 EMBOUTS (6-P) qui vient de la MONOCOLONNE (#9) et liez le au CONNECTEUR À 6 EMBOUTS (6-P) qui se trouve à l'arrière de la CONSOLE (#10).

Prenez le CONNECTEUR À 5 EMBOUTS (5-P) du module à alternance télémétrie/-stop qui vient de la MONOCOLONNE (#9) et liez le au CONNECTEUR À 5 EMBOUTS (5-P) qui se trouve à l'arrière de la CONSOLE (#10).

Prenez le CONNECTEUR À 4 EMBOUTS (4-P) des détecteurs de battements de cœur qui vient de la MONOCOLONNE (#9) et liez le au CONNECTEUR À 4 EMBOUTS (4-P) sur le HARNAIS À CÂBLES qui se trouve à l'arrière de la CONSOLE.

Placez la CONSOLE (#10) sur LE MAINTIEN DE LA CONSOLE (E), posez les quatre VIS (#1) de la CONSOLE et vissez à alternance jusqu'à ce qu'elles soient solidement fixées.

**1** Acomode la ARMADURA DEL SOPORTE CENTRAL (#9) encima de la RANURA DEL BASTIDOR DE CANAL (A) localizada en la parte superior de la unidad del Cross-Trainer. Con el platillo orientado hacia los pedales, deslice hacia abajo la ARMADURA DEL SOPORTE CENTRAL sobre la RANURA DEL BASTIDOR DE CANAL. Fije con tres TORNILLOS (#3) la ARMADURA DEL SOPORTE CENTRAL a la RANURA DEL BASTIDOR DE CANAL. Apriete los TORNILLOS hasta dejarlos bien asentados.

NOTA: Asegúrese de pasar hacia arriba y a través de la armadura del soporte central todos los cables que salen de la ranura del bastidor de canal antes de montar la armadura del soporte central a la ranura del bastidor de canal.

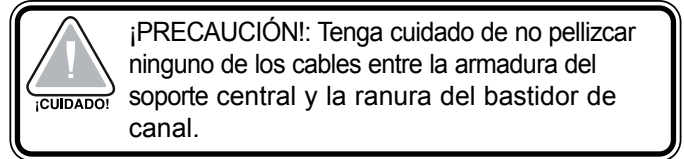

**2** Deslice como se muestra en la figura el BARANDAL (#11) del costado derecho del usuario sobre el PUNTO DE MONTAJE DEL BARANDAL (B) hasta que la PLACA DE MONTAJE DEL BARANDAL (C) quede alineada con la MUESCA DE MONTAJE DEL BARANDAL (D) localizada en la cara posterior del cuerpo de la unidad. Fije con dos TORNILLOS (#15) con sus respectivas ROLDANAS (#16) la PLACA DE MONTAJE DEL BARANDAL del costado derecho del usuario a la MUESCA DE MONTAJE DEL BARANDAL. Apriete los TORNILLOS hasta que ajusten. Fije con dos TORNILLOS (#4) y dos TUERCAS (#6) el BARANDAL (#11) del costado derecho del usuario al PUNTO DE MONTAJE DEL BARANDAL (B). Apriete los cuatro TORNILLOS hasta dejarlos bien asentados.

Repita este paso para instalar el BARANDAL (#12) del costado izquierdo del usuario.

**3** Localice el CONECTOR de 6 PUNTAS (6-P) que sale de la ARMADURA DEL SOPORTE CENTRAL (#9) y conéctelo con el CONECTOR de 6 PUNTAS (6-P) que está en la parte de atrás del TABLERO DE PANTALLA (#10).

Localice el CONECTOR de 5 PUNTAS (5-P) para el módulo del interruptor que activa o desactiva la opción telemetría, el cual sale de la ARMADURA DEL SOPORTE CENTRAL (#9), y conéctelo con el CONECTOR de 5 PUNTAS (5-P) que está en la parte de atrás del TABLERO DE PANTALLA (#10).

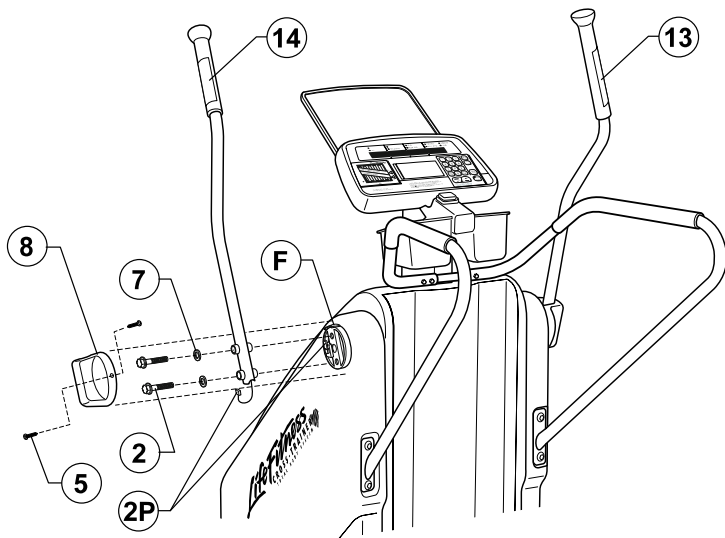

Be careful not to pinch any of the cables between the monocolumn assembly and the display console.



Be careful not to overtighten the screws.

**4** Locate the user-left HEART RATE ARM ASSEMBLY (#14) (labels stating “USER LEFT” or “USER RIGHT” are located between the bolt holes at the mounting end of the HEART RATE ARM ASSEMBLIES ). Position the mounting end of the user left HEART RATE ARM ASSEMBLY (#14) at the user left HEART RATE ARM MOUNTING BRACKET (F).

Insert the two HEART RATE ARM MOUNTING BOLTS (#2) with WASHERS (#7) through the mounting holes and secure the HEART RATE ARM ASSEMBLY (#14) to the HEART RATE ARM MOUNTING BRACKET.

Connect the 2-PIN CONNECTOR (2-P) leading from within the HEART RATE ARM ASSEMBLY (#14) to the 2-PIN CONNECTOR (2-P) located on the HEART RATE ARM MOUNTING BRACKET.

**NOTE:** Be sure the notch located at the mounting end of the heart rate arm assembly is facing away from the pedals before attaching the heart rate arm assembly to the heart rate arm mounting bracket.



Do not disturb the cable clamp retaining the heart rate cable to the heart rate arm mounting bracket.

Slide a HEART RATE ARM END CAP (#8) over the bolted end of the HEART RATE ARM ASSEMBLY (#14). With two HEART RATE ARM END CAP SCREWS (#5), secure the HEART RATE ARM END CAP (#8) to the HEART RATE ARM MOUNTING BRACKET (F).





Be careful not to pinch any wire harnesses between parts or to overtighten the screws.

Repeat this step to install the user right HEART RATE ARM ASSEMBLY (#13).

**NOTE:** It is extremely important the Cross-Trainer be correctly stabilized for proper operation. An unstable unit may cause damage to it.



 ATTENTION!: Faites en sorte qu'aucun câble ne soit bloqué entre le monocolonne et la console.

 ATTENTION!: Faites en sorte de ne pas serrer les vis inconsidérablement.

**4** Prenez le LEVIER RYTHME CARDIAQUE de gauche pour l'utilisateur (#14) (étiquettes "UTILISATEUR GAUCHE" et "UTILISATEUR DROITE" se trouvent entre les encoches des boulons au montage des extrémités des LEVIERS RYTHME CARDIAQUE). Montez l'extrémité du LEVIER RYTHME CARDIAQUE de gauche pour l'utilisateur (#14) sur le SUPPORT DE MONTAGE DU LEVIER RYTHME CARDIAQUE de gauche pour l'utilisateur (F).

Fixez les deux BOULONS DESTINÉS AU MONTAGE DU LEVIER RYTHME CARDIAQUE (#2) à l'aide des RONDELLES (#7) que vous introduisez dans les trous de montage, puis fixez le LEVIER RYTHME CARDIAQUE (#14) au SUPPORT DE MONTAGE DU LEVIER RYTHME-CARDIAQUE.

Prenez le CONNECTEUR À 2 EMBOUTS (2-P) du LEVIER RYTHME CARDIAQUE (#14) et liez le au CONNECTEUR À 2 EMBOUTS (2-P) sur le SUPPORT DE MONTAGE DU LEVIER RYTHME CARDIAQUE.

REMARQUE: Faites en sorte que durant le montage de l'extrémité du levier rythme cardiaque l'encoche ne soit pas tournée vers les pédales avant d'avoir fixé le levier rythme cardiaque à son support.

 ATTENTION!: Faites en sorte que l'attache qui maintient le câble rythme cardiaque au levier rythme cardiaque ne soit pas touchée.

Rabattez le CAPOT DU LEVIER RYTHME CARDIAQUE (#8) sur les extrémités du LEVIER RYTHME CARDIAQUE (#14). Fixez le CAPOT DU LEVIER RYTHME CARDIAQUE (#8) au SUPPORT DE MONTAGE DU LEVIER RYTHME CARDIAQUE (F) en employant les deux VIS correspondantes (#5).

 ATTENTION!: Faites en sorte qu'aucun câble ne soit bloqué entre les diverse pièces et que les vis ne soient pas trop serrées.

Localice el CONECTOR de 4 PUNTAS (4-P) para los sensores de Ritmo Cardíaco que sale de la ARMADURA DEL SOPORTE CENTRAL (#9) y conéctelo con el CONECTOR de 4 PUNTAS (4-P) con arnés para cable que se prolonga desde la parte trasera del TABLERO DE PANTALLA (#10).

Coloque el TABLERO DE PANTALLA (#10) sobre la placa de ENSAMBLE PARA EL TABLERO DE PANTALLA (E), inserte los cuatro TORNILLOS PARA TABLERO DE PANTALLA (#1) y apriételos en secuencia cruzada.

 ¡PRECAUCIÓN!: Tenga cuidado de no pellizcar ninguno de los cables entre la armadura del soporte central y el tablero de pantalla.

 ¡PRECAUCIÓN!: Tenga cuidado de no apretar excesivamente los tornillos.

**4** Localice la ESTRUCTURA DEL BRAZO DE RITMO CARDIACO (#14) del costado izquierdo del usuario (las etiquetas que especifican "IZQUIERDA DEL USUARIO" o "DERECHA DEL USUARIO" se localizan entre los orificios para los Tornillos que están en el extremo de montaje de las ARMADURAS DE LOS BRAZOS DE RITMO CARDIACO). Acomode el extremo de montaje de la ESTRUCTURA DEL BRAZO DE RITMO CARDIACO (#14) del costado izquierdo del usuario en la MUESCA DE MONTAJE DEL BRAZO DE RITMO CARDIACO (F) del costado izquierdo del usuario.

Inserte los dos TORNILLOS DE MONTAJE DEL BRAZO DE RITMO CARDIACO (#2) con sus respectivas ROLDANAS (#7) a través de los orificios de montaje y asegure la ESTRUCTURA DEL BRAZO DE RITMO CARDIACO (#14) a la MUESCA DE MONTAJE DEL BRAZO DE RITMO CARDIACO.

Conecte el CONECTOR DE 2 PUNTAS (2-P) que sale del interior de la ESTRUCTURA DEL BRAZO DE RITMO CARDIACO (#14) al CONECTOR DE 2 PUNTAS (2-P) localizado en la MUESCA DE MONTAJE DEL BRAZO DE RITMO CARDIACO.

**5** After placing the Cross-Trainer in the intended location for use, check the stability of the unit. If the unit is not stable, rotate the FOOT (G) that appears to be higher until the Cross-Trainer is stable.

**6** Plug the POWER CORD into a dedicated electrical outlet (See the Operation Manual for Electrical Requirements). Switch the ON/OFF switch to the ON position.

Renouvelez l'opération pour le montage du LEVIER RYTHME CARDIAQUE de droite pour l'utilisateur (#13).

**REMARQUE:** Avant l'expédition de l'appareil, les quatre boulons de montage de monocolonne/levier inférieur (33) ont été fixés au support de montage de l'accoudeur (D). Vous ne les trouverez donc pas parmi les pièces détachées dans le sac. Ils doivent être enlevés des accoudeurs avant de procéder aux instructions de montage dans l'étape 2.

**5** Si vous avez placé le Cross-Trainer à sa place, contrôlez qu'il soit dans une position bien stable. Si l'appareil bouge, tournez alors les pieds réglables (G) de façon à stabiliser le Cross-Trainer.

**6** Branchez le CORDON D'ALIMENTATION à une prise de contact convenable (voir les recommandations dans le MODE D'EMPLOI). Mettez le bouton de MARCHÉ / ARRÊT dans la position MARCHÉ.

**NOTA:** Asegúrese de que la marca localizada en el extremo de montaje de la estructura del brazo de ritmo cardiaco esté orientada en dirección opuesta de los pedales antes de fijar la estructura del brazo de ritmo cardiaco a la muesca de montaje del brazo de ritmo cardiaco.



**¡PRECAUCIÓN!** No cause alteraciones a la abrazadera que sujeta el cable de ritmo cardiaco a la muesca de montaje del brazo de ritmo cardiaco.

Deslice una CAPUCHA PARA BRAZO DE RITMO CARDIACO (#8) sobre el extremo de la ESTRUCTURA DEL BRAZO DE RITMO CARDIACO (#14) en el que se insertaron los Tornillos. Con dos PIJAS PARA CAPUCHA DEL BRAZO DE RITMO CARDIACO (#5), asegure la CAPUCHA PARA BRAZO DE RITMO CARDIACO (#8) a la MUESCA DE MONTAJE DEL BRAZO DE RITMO CARDIACO (F).



**¡PRECAUCIÓN!** Tenga cuidado de no pelizar ninguno de los arneses para cables entre las diferentes partes armadas y de no apretar excesivamente los tornillos.

Repita este paso para instalar la ESTRUCTURA DEL BRAZO DE RITMO CARDIACO (#13) del costado derecho del usuario.

**NOTA:** Es de extrema importancia para su adecuada operación que el Cross-Trainer esté correctamente estabilizado. Una unidad inestable puede repercutir en daños para la misma.

**5** Después de haber colocado el Cross-Trainer en el sitio destinado para su uso, verifique la estabilidad de la unidad. Si la unidad no está estable, entonces haga girar la PATA (G) que parezca estar más alta hasta que el Cross-Trainer esté estable.

**6** Conecte el CABLE DE LA CORRIENTE a un contacto eléctrico de uso exclusivo (Véase el Manual de Operación para los Requerimientos Eléctricos). Ponga el interruptor de encendido/apagado (ON/OFF) en la posición de encendido (ON).

## Pre-Operation Checklist

- ✓ *Ensure that the MONOCOLUMN and HANDRAIL BOLTS are tight.*
- ✓ *Check the operation of the STOP switch. (Refer to the Operation Manual)*
- ✓ *Test the Display Console to ensure that it is properly set to English or Metric Units. (Refer to the Operation Manual)*

---

### LISTE DE CONTRÔLE AVANT L'EMPLOI

- ✓ *Veillez à ce que la MONOCOLONNE et les VIS DE L'ACCOUDOIR soient bien serrées.*
- ✓ *Contrôlez le fonctionnement du bouton d'ARRÊT. (Voir le MODE D'EMPLOI.)*
- ✓ *Contrôlez le fonctionnement de la console afin de voir si elle est correctement configurée pour les appareils anglais ou métriques. (Voir le MODE D'EMPLOI.)*

---

### LISTA DE REVISIÓN PREVIA A LA OPERACIÓN

- ✓ *Asegúrese de que los TORNILLOS del Soporte Central y del BARANDAL estén ajustados.*
- ✓ *Verifique el funcionamiento del interruptor de ALTO (STOP). (Consulte el Manual de Operación)*
- ✓ *Pruebe el Tablero de Pantalla para asegurarse de que está correctamente ajustado al sistema inglés o al sistema métrico decimal. (Consulte el Manual de Operación)*

Before attempting to operate your Cross-Trainer, it is imperative that you familiarize yourself with the contents of the Operation Manual. If your **Life Fitness 9500HR** Cross-Trainer — Total Body System does not respond as described in the OPERATION MANUAL, contact the nearest Life Fitness Service Center as listed in the OPERATION MANUAL.

Lire le mode d'emploi avec attention avant d'utiliser le Cross-Trainer. Ceci est essentiel pour une parfaite utilisation de celui. Au cas où votre **Life Fitness 9500HR** Cross-Trainer ne fonctionne pas comme décrit dans le MODE D'EMPLOI, contactez le service Après Vente de Life Fitness le plus proche, dont vous trouverez les coordonnées dans la liste du MODE D'EMPLOI.

Antes de intentar poner en funcionamiento su Cross-Trainer, es imperativo que usted se familiarice con el contenido del Manual de Operación. Si su Cross-Trainer — Sistema Corporal Total **9500HR** de **Life Fitness** no responde de la manera que se describe en el MANUAL DE OPERACIÓN, póngase en contacto con el Centro de Servicio Life Fitness más cercano de acuerdo con la lista que aparece en el MANUAL DE OPERACIÓN.



10601 West Belmont Avenue • Franklin Park, IL 60131  
(800) 351-3737 or (847) 451-0036

Copyright 1999 Life Fitness, a division of Brunswick Corporation. All rights reserved. Life Fitness is a trademark of Brunswick Corporation.

M051-00K20-C088

01/99

## Free Manuals Download Website

<http://myh66.com>

<http://usermanuals.us>

<http://www.somanuals.com>

<http://www.4manuals.cc>

<http://www.manual-lib.com>

<http://www.404manual.com>

<http://www.luxmanual.com>

<http://aubethermostatmanual.com>

Golf course search by state

<http://golfingnear.com>

Email search by domain

<http://emailbydomain.com>

Auto manuals search

<http://auto.somanuals.com>

TV manuals search

<http://tv.somanuals.com>