

M-AUDIO

BX5a
Manuale dell'utente

ITALIANO



CAUTION: TO REDUCE THE RISK OF ELECTRIC SHOCK, DO NOT REMOVE COVER (OR BACK). NO USER-SERVICEABLE PARTS INSIDE. REFER SERVICING TO QUALIFIED SERVICE PERSONNEL.



AFIN DEVIÉTER UN CHOC ELECTRIQUE ET LES CONSÉQUENCES GRAVES QUI POURRAIENT EN RÉSULTER, TENÉZ PAS D'OUVRIR L'APPAREIL ET DE TOUCHER AUX COMPOSANTS INTERNES SANS LA PRÉSENCE D'UNE PERSONNE QUALIFIÉE.



PARA REDUCIR EL RIESGO DE SACUDIDAS ELECTRICAS, NO DEBERA QUITARSE LA TAPA (NI PARTE POSTERIOR). CONSULTESE AL PERSONAL CAPACITADO PARA LAS REPARACIONES INTERNAS.

WARNING: TO PREVENT FIRE OR ELECTRIC SHOCK, DO NOT EXPOSE THIS APPLIANCE TO RAIN OR MOISTURE.
ADVERTENCIA: PARA EVITAR EL RIESGO DE INCENDIO O SACUDIDA ELECTRICA, NO DEBERA EXPONER ESTE APARATO A LA LLUVIA O HUMEDAD.

CAUTION: TO PREVENT ELECTRIC SHOCK DO NOT USE THIS (POLARISED) PLUG WITH AN EXTENSION CORD, RECEPTACLE OR OTHER OUTLET UNLESS THE BLADES CAN BE FULLY INSERTED TO PREVENT BLADE EXPOSURE.
ATTENTION: POUR PREVENIR LES CHOCES ELECTRIQUES NE PAS UTILISER CETTE FICHE POLARISEE AVEC UN PROLONGATEUR. UNE PRISE DE COURANT OU UNE AUTRE SORTIE DE COURANT, SAUF SILES LAMES PEUVENT ETRE INSEREES A FOND SANS EN LAISSER AUCUNE PARTIE FOND SANS EN LAISSER AUCUNE PARTIE A DECOUVERT.
PRECAUCION: PARA EVITAR SACUDIDAS ELECTRICAS, NO DEBERA UTILIZARSE ESTA CLAVIJA POLARIZADA CON UN CORDON DE PROLONGACION, RECEPTACULO U OTRO TIPO DE SALIDA A MENOS QUE SE HAYAN INSERTASO COMPLETAMENTE LAS LENGÜETAS PARA EVITAR SU EXPOSICION.

NOTE: Some products are equipped with dual or multi-voltage transformers (which is indicated on the back panel). If you wish to change the voltage, please bring your unit to an authorised service technician for internal conversion.
ATTENTION: Quelques pièces sont munies de transformateurs à double ou à multi-voltage (indiqué au panneau arrière). Si vous voulez changer le voltage, veuillez apporter votre appareil au fournisseur de pour le transformer.
ZUR BEACHTUNG: Einige Geräte sind mit Umschaltern für unterschiedliche Netzspannungen ausgerüstet (Ein Vermerk auf der Rückseite weist darauf hin). Die Anpassung, wenn notwendig, muß von einem qualifizieren Techniker in einer Servicestation vorgenommen werden.
NOTA: Ciertos componentes de están dotados de transformadores de doble tensión o de varias tensiones (lo que se indica en el panel posterior). Si se desea cambiar la tensión, sírvanse llevar el aparato a un técnico autorizado por para su conversión interna.

NOTE TO CATV systems installer: This reminder is provided to call the CATV system installer's attention to Article 820-22 of the NEC that provides guidelines for proper grounding and, in particular, specifies that the cable ground shall be connected to the grounding system of the building, as close to the point of cable entry as practical.
NOTA PARA EL INSTALADOR DE ANTENAS DE TELEVISION COLECTIVAS: La presente advertencia se provee para llamar la atención del instalador al Artículo 820-22 de NEC (Código Eléctrico Nacional) donde se facilitan las directrices para la pertinente puesta a tierra y que especifica en particular que el conductor a tierra del cable debe conectarse al sistema de conexión a tierra del edificio, lo más proximo posible al punto de entrada del cable.

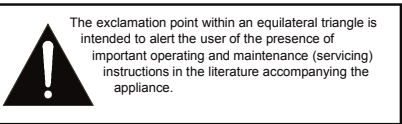
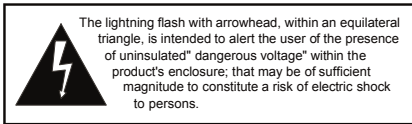

Warning: This speaker shall not be placed in the close area during the operation so that the mains switch can be easily accessed by the user.

IMPORTANT SAFETY INSTRUCTION

1. READ INSTRUCTIONS

All the safety and operating instructions should be read before the appliance is operated.

2. RETAIN INSTRUCTIONS

The safety and operating instructions should be retained for future reference.

3. HEED WARNINGS

All warnings on the appliance and in the operating instructions should be adhered to.

4. FOLLOW INSTRUCTIONS

All operating and use instructions should be followed.

5. WATER AND MOISTURE

The appliance should not be used near water - for example, near a bathtub, washbowl, kitchen sink, laundry tub, in a wet basement, or near a swimming pool, etc.

6. CARTS AND STANDS

The appliance should be used only with a cart or stand that is recommended by the manufacturer.

- 6A. An appliance and cart combination should be moved with care. Quick stops, excessive force, and uneven surfaces may cause the appliance and cart combination to overturn.



7. WALL OR CEILING MOUNTING

This equipment is not designed for use mounted on a wall or a ceiling.

8. VENTILATION

The appliance should be situated so that its location or position does not interfere with its proper ventilation. For example, the appliance should not be situated on a bed, sofa, rug, or similar surface that may block the ventilation openings, or placed in a built-in installation, such as bookcase or cabinet that may impede the flow of air through the ventilation openings.

At least 30cm free space around the unit for normal ventilation is required.

9. HEAT

Do not install near any heat sources such as radiators, heat registers, stoves, or other apparatus (including amplifiers) that produce heat.

10. CLEANING

The appliance should be cleaned only with dry cloth.

11. POWER SOURCES

The appliance should be connected to a power supply only of the type described in the operating instructions or as marked on the appliance.

12. POWER CORD PROTECTION

Power-supply cords should be routed so that they are not likely to be walked on or pinched by items placed upon or against them, paying particular attention to cords at plugs, convenience receptacles, and the point where they exit from the appliance.

13. POLARIZED PLUG

Do not defeat the safety purpose of the polarized or grounding-type plug. A polarized plug has two blades with one wider than the other. A grounding type plug has two blades and a third grounding prong. The wide blade or the third prong are provided for your safety. When the provided plug does not fit into your outlet, consult an electrician for replacement of the obsolete outlet.

14. UNPLUG POWER CORD

Unplug this apparatus during lightning storms or when unused for long periods of time.

15. OBJECT AND LIQUID ENTRY

No object filled with liquids, such as vases, etc. shall be placed on the apparatus.

16. ACCESSORIES

Only use attachments/accessories specified by the manufacturer.

17. SERVICING

The user should not attempt to service the appliance beyond that described in the operating instructions. All other servicing should be referred to qualified service personnel.

18. DAMAGE REQUIRING SERVICE

The appliance should be serviced by qualified service personnel when:

- a) The power-supply cord or the plug has been damaged; or
- b) Objects have fallen, or liquid has been spilled into the appliance; or
- c) The appliance has been exposed to rain; or
- d) The appliance does not appear to operate normally or exhibits a marked change in performance; or
- e) The appliance has been dropped, or the enclosure is damaged.

Introduzione

Grazie per avere scelto i monitor da studio biamplificati Studiophile BX5. M-Audio è molto conosciuta per la tecnologia di interfaccia audio digitale, per i convertitori digitali, per i preamplificatori audio e per i mixer. Oggi, dopo approfondite ricerche e un intenso sviluppo, M-Audio è orgogliosa di presentare i monitor della linea Studiophile BX5a.

I monitor BX5a sono stati progettati e testati da ingegneri audio di elevata esperienza per soddisfare le richieste degli utenti in un ambiente di monitoraggio da studio. Si basano sull'obiettivo funzionale di offrire un suono originale puro senza colorazioni aggiuntive. I monitor BX5a dispongono di amplificatori propri, accettando direttamente un segnale a livello di linea da diverse origini.

Gli Studiophile BX5a sono stati progettati per superare tutti i limiti dei monitor di riferimento convenzionali in ambienti audio digitali. Questo sistema offre un'ampia gamma di risposta in frequenza grazie a due straordinari driver e a un'unica tecnologia crossover brevettata da M-Audio. Il sistema vanta una risposta in frequenze medie-basse stabile e equilibrata, oltre a una risposta in frequenze medie-alte molto ben definita. Entrambi i driver sono schermati magneticamente per la produzione musicale tramite computer.

Essendo utilizzabile sia dagli utenti professionali degli studi commerciali sia dai possessori di studi casalinghi, i monitor Studiophile BX5a introducono un nuovo standard abbordabile per il monitoraggio da studio.

Cosa c'è dentro la scatola?

La confezione degli Studiophile BX5a contiene:

- Due monitor BX5a
- Due cavi di alimentazione scollegabili
- Il presente manuale

Caratteristiche degli Studiophile BX5a

1. Woofer

L'unità woofer ha un diametro di 5" ed è composta da un cono in Kevlar schermato magneticamente, una bobina mobile ad alta temperatura e un anello di sospensione in gomma. Questo woofer è stato appositamente progettato per offrire una risposta equilibrata a frequenze medie e basse. I nuovi monitor BX5a di M-Audio impiegano il Kevlar per la costruzione del driver bassa frequenza. Materiale utilizzato nei giubbotti antiproiettile, l'elevata resilienza del Kevlar lo rende ideale per l'uso nei cono degli altoparlanti-sebbene sia generalmente riservato ai monitor con un prezzo più elevato di quello dei BX5a. Non occorre dire che il Kevlar rappresenta un miglioramento significativo rispetto al polipropilene e alla carta utilizzati nei monitor di questa fascia di prezzo.

2. Tweeter

Grazie a una speciale cupola in seta da 1" con schermatura magnetica, il tweeter può offrire un suono originale privo di distorsioni, offrendo una risposta estremamente naturale. In questo modo viene minimizzato il tempo di reazione utilizzando una cupola in seta specificamente conformata, minimizzando inoltre la risonanza grazie a una tecnologia di smorzamento interno veramente unica.

3. Porta per sub-frequenze

Il foro presente nel pannello posteriore viene denominato porta per sub-frequenze ed è stato progettato per l'uscita di frequenze estremamente basse inferiori ai 60 Hz.

4. Involucro

Come gli altri componenti, l'involucro dei BX5a riveste un ruolo importante nella formazione della risposta sonora complessiva. È stato utilizzato speciale materiale in MDF ad alta densità e un rinforzo interno unico per offrire prestazioni più stabili. L'involucro degli Studiophile BX5a è infatti progettato per sopportare le vibrazioni e gli impatti in condizioni estreme. Il design personalizzato sul pannello frontale agevola la diffrazione e migliora l'immagine stereo.

5. Crossover e amplificatori di potenza

Il divisore di frequenza (crossover) e gli amplificatori di potenza dei BX5a sono stati progettati in modo specifico per questi woofer e tweeter. Il crossover distribuisce in modo corretto ai componenti frequenze basse, medie e alte allo scopo di ridurre la distorsione e la perdita di suono, garantendo in questo modo un suono equilibrato e naturale.

Allo scopo di generare una qualità di suono potente e chiara, sono disponibili due amplificatori di potenza all'interno dei BX5a (per alimentare separatamente woofer e tweeter) in una struttura biamplificata di fascia alta. La potenza erogata al woofer alla distorsione nominale è di 40W, mentre al tweeter vengono erogati 30W.

Caratteristiche del pannello posteriore

Pannello posteriore

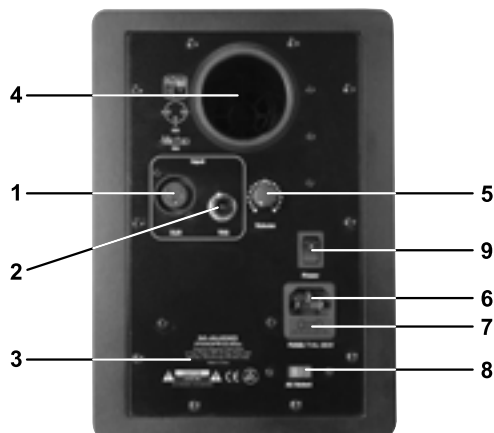

1. **Ingresso XLR:** Questo jack accetta collegamenti di ingressi XLR con cablaggio bilanciato o sbilanciato. Il cablaggio di ingresso di un connettore XLR deve seguire lo schema seguente:

- XLR PIN 1 massa (schermo)
- XLR PIN 2 segnale positivo (+)
- XLR PIN 3 segnale negativo (-)

2. **Ingresso TRS:** Questo ingresso accetta connettori jack 6,35 mm con cablaggio bilanciato o sbilanciato. Per il cablaggio bilanciato è necessario un connettore TRS a tre conduttori. Il cablaggio di ingresso di un connettore TRS deve seguire lo schema seguente:
- TRS TIP segnale positivo (+)
 - TRS RING segnale negativo (-)
 - TRS SLEEVE massa (schermo)

Il cablaggio sbilanciato da 1/4" può essere effettuato con spina a due o tre conduttori (TS o TRS). Un connettore TS a 2 conduttori collega automaticamente a massa l'ingresso di segnale negativo, mentre un connettore TRS a 3 conduttori sbilanciato offre la possibilità di lasciare aperto oppure di collegare a massa il segnale negativo. Si consiglia di mettere a terra l'ingresso negativo inutilizzato, cosa che è possibile fare collegando insieme l'anello e il manicotto della spina TRS.

L'ingresso TRS viene sommato all'ingresso XLR attraverso un amplificatore di ingresso bilanciato, consentendo l'utilizzo simultaneo di entrambi gli ingressi. Le specifiche degli ingressi sono applicabili a entrambi gli ingressi.

3. **ETICHETTA DEL PRODUTTORE:** Questa etichetta contiene il codice a barre e il numero seriale del prodotto.
4. **PORTA D'USCITA D'ARIA:** Si tratta di una porta di supporto per la riproduzione di frequenze molto basse, consentendo di scaricare le frequenze inferiori ai 60 Hz.
5. **CONTROLLO VOLUME:** Utilizzare il controllo del volume per impostare il livello di pressione sonora in uscita in base ai livelli richiesti.
6. **PRESA DI ALIMENTAZIONE:** Accetta il cavo di alimentazione a tre poli scollegabile che serve per alimentare il monitor.
7. **PORTAFUSIBILE:** Alloggio per il fusibile principale esterno.
8. **SELETORE DI TENSIONE:** Offre 2 selezioni - 115V c.a. e 230V c.a. e deve essere impostato in base alla tensione in uso nel paese o nella regione in cui viene utilizzato il monitor. L'impostazione a 115V è corretta per gli USA, mentre quella a 230V viene utilizzata in gran parte di paesi europei.

Caratteristiche pannello frontale

Il pannello frontale dispone di un LED di alimentazione che indica se gli altoparlanti sono accesi o spenti.

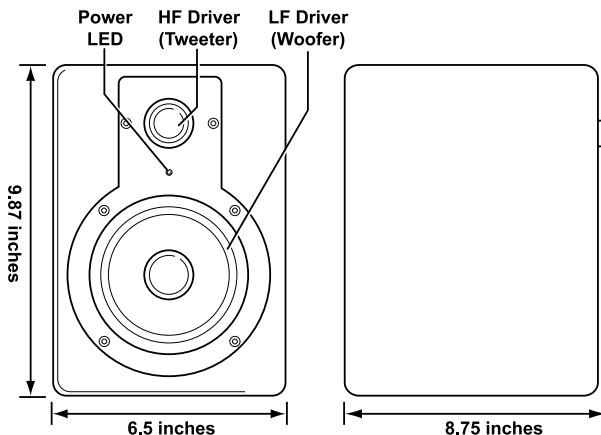

Installazione

Per ottenere prestazioni ottimali dai BX5a, leggere attentamente quanto segue prima dell'installazione.

Precauzioni

Manipolazione: Non toccare mai i coni degli altoparlanti. I BX5a sono stati imballati in modo sicuro, quindi è necessaria particolare attenzione al momento dell'estrazione dei monitor dalla scatola. Per evitare possibili danni agli altoparlanti, afferrare entrambi i lati del monitor allo scopo di estrarlo dalla scatola. Evitare di toccare i coni degli altoparlanti anche dopo aver estratto i monitor della scatola.

Utilizzo corretto dell'alimentazione: Poiché i BX5a contengono un proprio amplificatore, quest'ultimo deve essere collegato a una presa elettrica mediante il cavo c.a. scollegabile fornito nella confezione. Prima di collegare l'alimentazione, assicurarsi che il selettore di tensione presente nel pannello posteriore degli altoparlanti sia stato impostato nella posizione appropriata, come descritto in precedenza in questo manuale.

ATTENZIONE! - L'uso di una tensione inadeguata può comportare condizioni pericolose e/o danni a componenti degli altoparlanti non coperti dalla garanzia.

Collegamenti: È possibile collegare l'ingresso XLR bilanciato o l'ingresso TRS bilanciato/sbilanciato di ciascun monitor BX5a alle uscite corrispondenti di preamplificatore, computer o mixer. È consigliato l'utilizzo di cavi bilanciati o sbilanciati di alta qualità per i collegamenti in ingresso. Spegnerne SEMPRE l'alimentazione degli BX5a e abbassare al minimo il volume prima di eseguire i collegamenti.

Collegamento bilanciato XLR

Assicurarsi che l'interruttore di alimentazione dei BX5a sia stato disattivato e che il controllo del volume sia stato abbassato al minimo. Collegare l'estremità maschio di un cavo bilanciato XLR all'ingresso bilanciato dei BX5a (fare riferimento al diagramma seguente per il collegamento bilanciato).

Collegamento TRS bilanciato / sbilanciato

Assicurarsi che l'interruttore di alimentazione del BX5a sia stato disattivato e che il controllo del volume sia stato abbassato al minimo. Collegare un cavo bilanciato TRS o un cavo sbilanciato TS all'ingresso TRS dei BX5a (fare riferimento al diagramma seguente per il collegamento TRS).

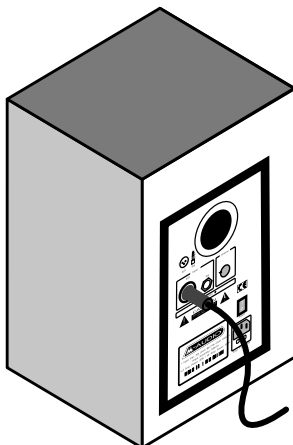

XLR Balanced Connection

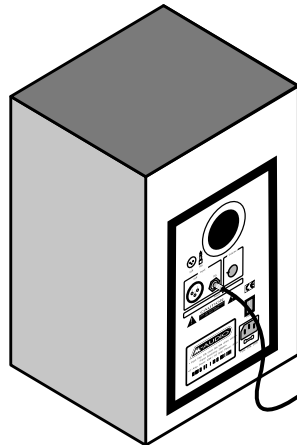

1/4" TRS Balanced or Unbalanced Connection

Collegamento alle uscite del preamplificatore o del computer

Prima di effettuare il collegamento, assicurarsi che l'alimentazione degli impianti d'uscita sia stata disattivata. Collegare il cavo XLR bilanciato, TRS bilanciato o TS sbilanciato ai connettori di uscita corrispondenti di preamplificatore, computer o mixer.

Collocazione dei BX5a

Il posizionamento degli altoparlanti rappresenta una delle procedure più importanti per consentire un monitoraggio preciso del suono. Per sfruttare al massimo le capacità di monitoraggio dei BX5a, è necessario un ambiente di ascolto appropriato e un posizionamento corretto. Fare riferimento a quanto segue per posizionare in modo corretto i BX5a.

1. In generale, le due unità e l'ascoltatore dovrebbero essere allineati in modo da formare un triangolo regolare. Fare riferimento al diagramma seguente.
2. Posizionare i monitor in modo che la parte superiore dei woofer sia a livello delle orecchie in un ambiente di ascolto normale. Fare riferimento al diagramma seguente.
3. Posizionare i monitor BX5a verticalmente con il woofer in basso. Non è infatti consigliato posizionare i monitor orizzontalmente.

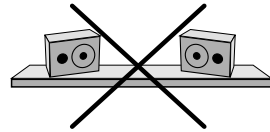
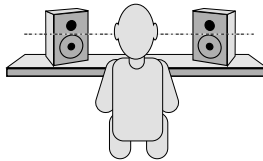
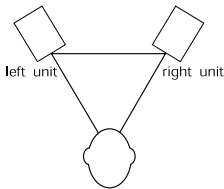

Nota: NON frapponere ostacoli che possano bloccare il flusso d'aria vicino ai monitor. Rimuovere anche eventuali materiali riflettenti quali vetri, specchi o metallo dall'ambiente di monitoraggio. POSIZIONARE QUESTO TIPO DI MATERIALI LONTANO DAL PERCORSO DEL SUONO PROVENIENTE DAI BX5a.

Contatto

Per ulteriore assistenza, è disponibile il supporto tecnico presso il nostro sito all'indirizzo www.m-audio.com, dove è possibile compilare un apposito modulo di richiesta di assistenza tecnica.

In alternativa è possibile inviare un'email all'indirizzo support@m-audio.com, Oppure, contattare M-Audio per telefono al numero: +00-1-(626) 633-9055.

L'assistenza tecnica telefonica è disponibile dalle 7:00 alle 19:00 PST.

<p>M-AUDIO U.S. - 5795 Martin Road, Irwindale, CA 91706-6211, U.S.A.</p> <p>Sales Information: 626-633-9050 Sales (fax): 626-633-9070 Sales Information (email): info@m-audio.com Tech Support (email): techsup1@m-audio.com Tech Support (fax): 626-633-9060 Internet Home Page: http://www.m-audio.com</p>	<p>M-AUDIO Deutschland (Germany) - Kuhallmand 34, D-74613 Ohringen, Germany</p> <p>Sales Information: +49 (0)7941 987000 Sales Information (email): info@m-audio.de Technical Support: +49 (0)7941 9870030 Technical Support (email): support@m-audio.de Technical Support (fax): +49 (0)7941 98 70070 Internet Home Page: http://www.m-audio.de</p>
<p>M-AUDIO U.K. - Floor 6, Gresham House, 53 Clarendon Road, Watford, WD17 1LA, United Kingdom</p> <p>Sales Information (phone): 01923 204010 Sales Information (fax): 01923 204039 Sales Information (email): info@maudio.co.uk Technical Support (PC): 44 (0) 1309 671301 Technical Support (Mac): 44 (0) 1765 650072 Technical Support (email): support@maudio.co.uk Internet Home Page: http://www.maudio.co.uk</p>	<p>M-AUDIO Canada - 1400 St-Jean Baptiste Ave. #150, Quebec City, Quebec G2E 5 B7, Canada</p> <p>Technical Support (e-mail): techcanada@m-audio.com Technical Support (PC): (418) 872-0444 Technical Support (Mac): 1-800-638-2120 Technical Support (fax): (418) 872-0034 Sales (e-mail): infocanada@m-audio.com Sales (phone): (866) 872-0444 Sales (fax): (514) 396-7102 Internet Home Page: http://www.m-audio.ca</p>
<p>M-AUDIO France - Floor 6, Gresham House, 53 Clarendon Road, Watford, WD17 1LA, United Kingdom</p> <p>Assistance Technique (aucune questions reliées aux ventes) courriel (assistance PC): support@m-audio-france.com courriel (assistance Mac): mac@m-audio-france.com téléphone (assistance PC): 0820 000 731 (0,12 Euros par minute) téléphone (assistance Mac): 0820 391 191 (0,12 Euros par minute) télécopieur/fax: 01 72 72 90 52</p> <p>Ventes (aucun appels d'assistance technique) téléphone: 0810 001 105 (Numero Azur) courriel: info@m-audio-france.com télécopieur/fax: 01 72 72 90 52</p>	<p>M-AUDIO Japan - (株式会社エムオーディオジャパン) 460-0002 愛知県名古屋市中区丸の内 2-18-10</p> <p>テクニカルサポート: 052-218-0859 テクニカルサポート (Macintosh): mac-support1@m-audio.co.jp テクニカルサポート (Windows): win-support@m-audio.co.jp Fax: 052-218-0875 ホームページ: http://www.m-audio.co.jp</p>



Appendice A – Specifiche Tecniche

Tipo:	Monitores de estudio de dos vías de campo cercano
Woofers:	Cono de Kevlar de 5" con una bobina móvil de alta resistencia térmica y un aro amortiguador de goma.
Tweeter:	Cúpula de seda natural de 1" con blindaje magnético
Respuesta en frecuencia:	56Hz - 22kHz
Frecuencia de crossover:	3kHz
Amplificador de graves:	40W
Amplificador de agudos:	30W
Relación señal/ruido:	>100 dB (típico, ponderado A)
Conectores de entrada:	1 conector XLR balanceado 1 conector TRS balanceado/ no balanceado
Polaridad:	la señal positiva conectada a la entrada positiva produce el desplazamiento hacia afuera del cono de graves
Impedancia de entrada:	20k ohmios balanceada, 10 k ohmios no balanceada
Sensibilidad de entrada:	una entrada de ruido rosa de 85 mV produce un valor de SPL de 90dBA a una distancia de 1 metro, con el control de volumen al máximo
Protección:	interferencias RF, limitación de corriente de salida, sobrecalentamiento, transitorios de encendido/apagado, filtro subsónico, fusible principal externo
Indicadores:	Indicador de encendido/apagado en el panel trasero
Alimentación:	configurado en fábrica para 115V~50/60Hz, 230V~50/60Hz o 100V~50/60Hz
Recinto:	MDF laminado de vinilo de alta eficiencia acústica
Dimensiones:	250 mm (alto) x 176 mm (ancho) x 200 mm (profundo)
Peso:	5 kg/unidad (embalaje no incluido)

* Le specifiche illustrate sono soggette a modifiche senza preavviso.

Garanzia dei BX5a

Condizioni di garanzia

M-Audio garantisce che i prodotti sono esenti da difetti nei materiali e nella manodopera in condizioni di utilizzo normale e la garanzia è valida a condizione che essi siano in possesso dell'utente originale registrato. Consultate www.m-audio.com/warranty per le condizioni e le limitazioni che si applicano al vostro specifico prodotto.

Registrazione della garanzia

Grazie per effettuare la registrazione del vostro nuovo prodotto M-Audio. Così facendo, si ha immediatamente diritto alla completa copertura di garanzia e si aiuta M-Audio a sviluppare e realizzare prodotti della migliore qualità possibile. Registratevi online presso www.m-audio.com/register per ricevere aggiornamenti GRATUITI sui prodotti e per avere la possibilità di vincere apparecchiature M-AUDIO.

Free Manuals Download Website

<http://myh66.com>

<http://usermanuals.us>

<http://www.somanuals.com>

<http://www.4manuals.cc>

<http://www.manual-lib.com>

<http://www.404manual.com>

<http://www.luxmanual.com>

<http://aubethermostatmanual.com>

Golf course search by state

<http://golfingnear.com>

Email search by domain

<http://emailbydomain.com>

Auto manuals search

<http://auto.somanuals.com>

TV manuals search

<http://tv.somanuals.com>