

# CONNECT 236™

## Scart switcher



**USER MANUAL 3**

**GEBRAUCHSANLEITUNG 17**

**GUIDE UTILISATEUR 31**

**MODO DE EMPLEO 55**

**MANUALE D'ISTRUZIONE 69**

**GEBRUIKSAANWIJZING 83**



# SAFETY WARNINGS

- To prevent short circuits, this product should only be used inside and only in dry spaces. Do not expose the components to rain or moisture. Do not use the product close to a bath, swimming pool etc.
- Do not expose the components of your systems to extremely high temperatures or bright light sources.
- In case of improper usage or if you have altered and repaired the product yourself, all guarantees expire. Marmitek does not accept responsibility in the case of improper usage of the product or when the product is used for purposes other than specified. Marmitek does not accept responsibility for additional damage other than covered by the legal product responsibility.
- This product is not a toy. Keep out of reach of children.
- Do not open the product (battery panel excepted): the device may contain live parts. The product should only be repaired or serviced by a qualified expert.
- Keep batteries out of the reach of children. Dispose of batteries as chemical waste. Never use old and new batteries or different types of batteries together. Remove the batteries when you are not using the system for a longer period of time. Check the polarity (+/-) of the batteries when inserting them in the product. Wrong positioning can cause an explosion.
- Only connect the adapter to the mains after checking whether the mains voltage is the same as the values on the identification tags. Never connect an adapter when it is damaged. In that case, contact your supplier.

## Introduction

Thank you for buying this Marmitek Connect 236. Marmitek products are made with care and are of a high quality. Please read this user manual carefully and follow all the instructions.

## Accessories

After unpacking the carton, make sure that, next to the Scart switcher, all of the following accessories are supplied.



## Front View and Back View

The Connect 236 has a total of six Input Channels. Input 6 is located on the front panel and input 1 to 5 are located on the back panel.

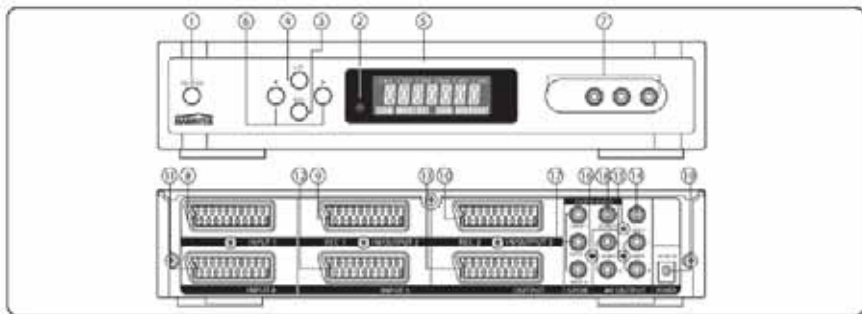

1. Power switch button  
To turn the Scart switcher on and off;
2. Remote Control Sensor  
To receive the wireless remote control signals;
3. REC button  
To change the RECORD function;
4. SET button  
To confirm when changing your settings;
5. LCD Display  
To display the Scart switcher status;
6. </> button  
To change the input 1-6 (or program your settings)
7. Input 6 (External video input jacks)  
To connect the device's Video and Audio jack to the Scart switcher;
8. Scart Input 1  
To connect the device's Scart jack to the Scart switcher;
9. Scart Input/Output 2  
To connect the device's Scart jack to the Scart switcher;
10. Scart Input/Output 3  
To connect the device's Scart jack to the Scart switcher;
11. Scart Input 4  
To connect the device's Scart jack to the Scart switcher;
12. Scart Input 5  
To connect the device's Scart jack to the Scart switcher;
13. Scart Output  
To connect the device's Scart jack to the Scart switcher;

14. Video Output  
To connect the device's Video jacks to the Scart switcher;
15. Audio Output 1  
To connect the device's Audio jack to the Scart switcher.
16. Audio Output 2  
To connect the device's Audio jack to the Scart switcher.
17. Coaxial 1,3,4 Input (Digital Audio)  
To connect the device's Coaxial jack to the Scart switcher;
18. Coaxial Output(Digital Audio)  
To connect the device's Coaxial jack to the Scart switcher;
19. Power  
To connect the AC Power adapter to the Scart switcher.

## Name and Functions

### LCD display and Remote Control

You can select each Input Channel by using the numerical button on the Remote Control.

The "⏻" button is located on the Remote Control, which allows the Connect 236 to be switched on and off.

1. Power switch button  
To turn the Scart switcher on and off.
2. SET button  
To confirm when using the NAME and REC function
3. REC button  
To change the REC function;
4. CH1-CH6 button  
To select the CH1-CH6 directly
5. </> buttons  
To change between Input 1 to 6

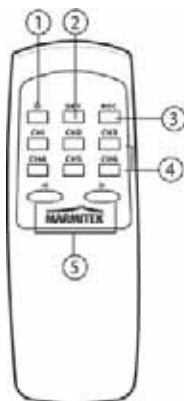

1. CH1-CH6 input indicator
2. Multi display, showing you the name of the device selected
3. REC 1 status
4. REC 2 status



Channel 1

Device name is DVD Player



REC 1 (Ch2) Locking with Ch5

REC 2 (Ch3) Locking with Ch4

Currently watching the Channel 1

### Setup Instructions

Connecting the AC Power adapter

Make connections as shown in the diagram below.

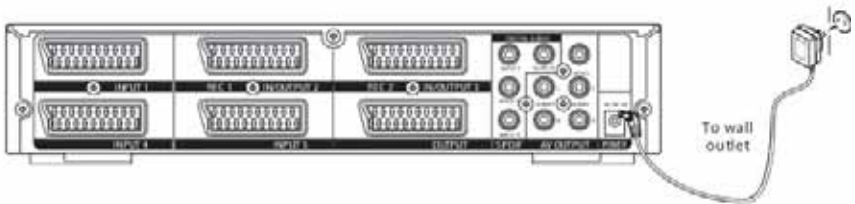

Connecting the AC Power adapter

1. Connect the AC Power adapter plug to the AC9V IN located on the rear panel of the Connect 236.
2. Connect the AC Power adapter into a suitable wall outlet.

**IMPORTANT:** The AC Power adapter must be the correct type. Do not use an AC Power adapter other than the type indicated.

## Battery installation



1. Open the battery cover  
Push and slide the battery cover open.
2. Insert the battery  
Insert two AAA size batteries, observe the correct polarity.
3. Closing the cover  
Close the battery cover until a click is heard.

## System connections

### Note:

1. To prevent any possible problems, always disconnect the power plug or switch Off the POWER button of the Connect 236 before connecting or disconnecting the cables.
2. When connecting the cables, always insert the pin plugs correctly into the connecting jacks. Insufficient insertion may result in no-sound problems or generation of noise.

## Connecting through a Scart, Composite video and Audio

Make connections as the diagram shown below. When connecting the related devices, refer to the related instruction manual.

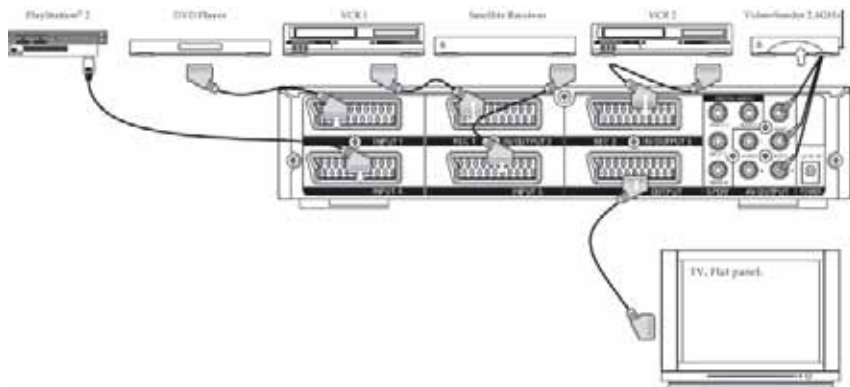

## Connecting directly to a TV

1. Plug the Scart cable into the corresponding input on your TV.
2. Plug the other end of Scart cable into the Connect 236 Scart output.
3. Plug your DVD Player, VCR, Satellite Receiver and Game Console, etc. into any of 5 Scart inputs on the back of the scart switcher.

		OUTPUT		
		SCART (RGB)	SCART (COMPOSITE VIDEO)	COMPOSITE VIDEO
INPUT	SCART (RGB)	YES	YES	YES
	SCART (COMPOSITE VIDEO)	NO	YES	YES
	COMPOSITE VIDEO (Ch6)	NO	YES	YES

## QUICK START

### Example of a typical setup

The Connect 236 has been designed to connect up to six separate AV devices and output their Audio/Video signal on the TV / Hi-Fi. Each device can be selected independently of each other. Once a device has been connected, there is no need to remove any of the cables when selecting an input.

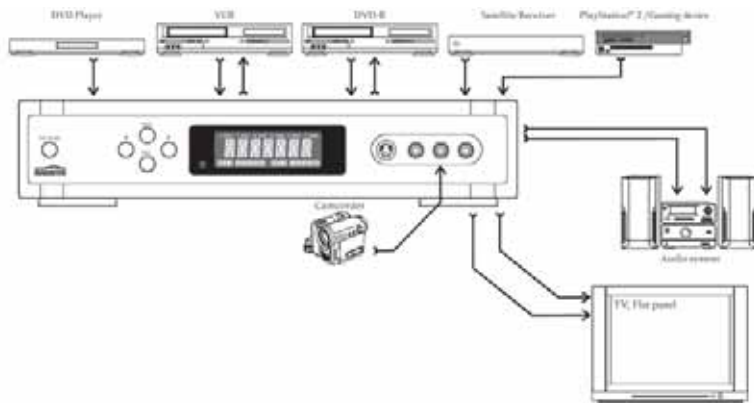

### 1. Press the Power button to On

The back light of the LCD will fade in and the Connect 236 Scart switcher enters the operation mode.

Press the button again and the back light of the LCD will fade out and the Connect 236 Scart switcher will switch off.

### 2. Press the < or > button to select a Channel

The LCD shows CH1, CH2, CH3, CH4, CH5 or CH6.



## Power button standby

A small amount of the power is retained to support the memory and remote control sensor function when the POWER is switched off. This is known as the standby mode. POWER may be switched On/Off by the Remote Control.

**Note:** The above device connections are for reference only. Any suitable devices may be connected to the Input Channels.

## Programming the input channel

For easy identification of the AV device connected to the Connect 236, it is possible to name each of the six inputs on the Input Channel Display.

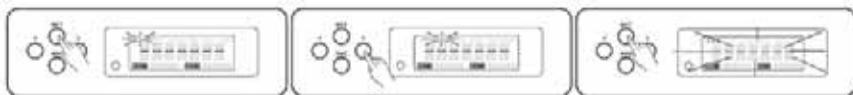

Press and hold the "SET" button for 2 seconds, the "CH1" on the LCD will begin to flash.

Press the "<" or ">" button to select the desired Input channel (1-6).

Press the "SET" button, the "-----" will be flashing.

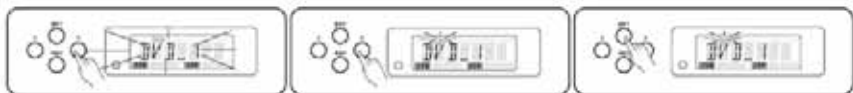

Press the "<" or ">" button, the LCD will show the first available name: "DVD\_1".

Press "<" or ">" button to cycle through all the available names. When the desired name is displayed press the "SET" button. The name will be stored.

## Available names:

Display	Description	Display	Description	Display	Description
-----	Empty	PS	Sony Playstation	PC	Video CD
DVD_1	DVD Player	PS_2	Sony Playstation 2	PC	Computer
DVD_2	DVD Player	PS_3	Sony Playstation 3	IPD	i-Pod
DVD_3	DVD with recording facility	XBOX	Microsoft XBOX	Mp4	Mp4
FCR_1	Video Recorder	XBOX360	Microsoft XBOX 360	AVI	Auxiliary facility
VCR_2	Video Recorder	N_64	Nintendo 64		
SAT_1	Satellite Decoder / Sky	G_GAME	Game cube		
SAT_2	Satellite Decoder / Sky	GAME5	Games Console		
DV	Freeview / Digital TV Receiver	TV/D	Cable TV		
PV2	Freeview with HD built in etc.	CAMERA	Camera / Camcorder		

### Note:

1. Repeat the procedure above each time you wish to rename.
2. During the setting, the mode will return to the previous stage if there is no input for 10 sec.
3. If you want to clear the names on the Connect 236, press and hold "<" and ">" on the Connect 236 for 5 seconds, and all the programmed names will be cleared.
4. You can also use the Remote Control for renaming.

### Before setting the record function

Multi-function A/V switching is possible with 5 input terminals and 2 input/output terminals enabling:

- locking function prevents switching over the device erroneously during recording.
- the recording of one signal on two different recorders at the same time.
- the recording of two different signals on two different recorders at the same time.

### Recording Set Up.

1. Channel 2 and Channel 3 are assigned for RECORD. Connect your record device to Channel 2/3.
2. You can define the name of your RECORD Device, refer to "Programming the input channel" for how to assign the device name.

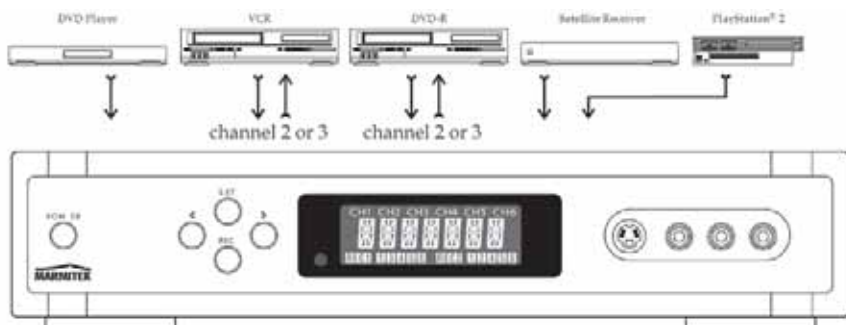

## Setting the record function

Set the REC function as below:



Press and hold the "REC" button 2 sec, and the "REC 1" symbol will flash, the record device name is shown in the LCD if you have assigned one: example: CH2=VCR\_1



Press the "<" or ">" button to select the channel for the input source signal, the device name is shown in the LCD if you have assigned one; example: CH1= DVD\_1



Press the "REC" button to confirm the source channel and finish the setting for "REC1". The "REC 2" symbol will flash, the record device name is shown in the LCD if you assigned one; example: CH3 = DVD\_R



Press the "<" or ">" button to select the channel for the input source signal, the device name is shown in the LCD if you assigned one; example: CH4=SAT\_1

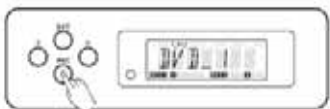

Pressing the "REC" button will confirm the source channel and finish setting up for "REC 2"

### Note:

1. During the setting, the mode will return to the previous stage if there is no input for 10 sec.
2. Unplugging the AC Power adapter, will clear all of the REC settings.
3. In REC mode, the "</>" buttons still will change the channel.
4. You can also use the Remote Control for changing the channel.
5. You can't select channel 2 for REC 1
6. You can't select channel 3 for REC 2

### How to clear the record function

Clear the REC function as below:



Press and hold the "REC" button 2 sec, the "REC 1" symbol will flash, the record device name is shown in the LCD if you assigned one example: CH2=VCR\_1

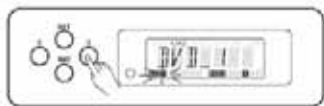

Press the "<" or ">" button to select channel "CH2" for "REC 1".

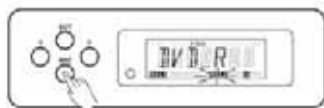

Press the "REC" button. The "REC 2" symbol will flash, the record device name is shown in the LCD if you assigned one. Example: CH3=DVD\_R



Press the "<" or ">" button to select channel "CH3" for "REC 2".



Press the “REC” button, the Control 236 will return to the operation mode.

**Note:**

1. During the setting, the mode will return to the previous stage if there is no input for 10 sec.
2. Unplugging the AC Power adapter will clear the REC settings.
3. In REC mode, the “</>” buttons still will change the channel.
4. You can also use the Remote Control for changing the channel.

## FREQUENTLY ASKED QUESTIONS

### No picture

Check to verify that;

- your Scart Cable is properly connected to your system and the Connect 236.
- your Scart Cable is properly plugged into your TV from the Connect 236 Output.
- you have selected the correct input channel.
- your TV is on the appropriate video input.
- your TV and Connect 236 are turned on.

### No sound

- Check the connecting cables.
- Check the volume setting of the TV.
- Check whether the audio signal is transmitted by the cable used (S-VIDEO cables or partially pinned Scart cables do not transmit audio).
- Check to verify that your TV and system are turned on.

### The image is very grainy/there is background interference

- Switch off equipment which is not being used. Sometimes equipment transmits a very strong signal, which can cause interference.
- Check the quality of the cables used.

# TECHNICAL DATA

## General

Power requirements:	AC 9V 500mA
Power consumption:	2W
Dimensions:	285mm X 260 mm X 55 mm
Mass:	2Kg

## Inputs/Outputs

Inputs on the front:	Ch6= 1 x RCA Video, 2 x RCA Audio (L+R)
Inputs on the back:	CH1-5 = 5 x Scart, 3 x Coaxial RCA audio
Outputs on the back:	OUTPUT, CH2, CH3 = 3 x Scart, 1 x RCA Video, 4 x RCA Audio (2 x L+R), 1 x RCA Coaxial audio

Product modifications may take place without prior notice

## ALSO AVAILABLE

### 1. Wireless audio and video

You can connect a product from the Marmitek GigaVideo series to the OUTPUT or REC1/REC2 connection of the Connect 236 to transmit the audio and video signal wirelessly throughout the entire house. This means you can also transmit the signal to a TV in another room and watch the signals from every device connected to the Connect 236.

The built-in infrared return channel of the GigaVideo series also means you can control the equipment and the Connect 236 remotely, even through walls and ceilings!



### 2. Control your Connect 236 and A/V equipment that is out of sight.

Marmitek offers a range of products to control your equipment in a closed cabinet or from a different room, both wired and wireless.

For these so called infrared extensions, more information can be found at: [www.marmitek.com](http://www.marmitek.com).



### 3. Audio and video via the coax

The Marmitek MegaVideo products give you the possibility to add the OUTPUT or REC1/REC2 signal of your Connect 236 as an extra channel to your coax cable. You can watch the signal of every device connected everywhere in the house where there is a coax connection. The built-in infrared return channel of model



Megavideo55 also means you can control the equipment and the Connect 236 remotely, even through walls and ceilings!

#### 4. No extra remote control

When wanting to control your devices from multiple places or wanting to use only one remote control for all devices, you can use the Marmitek EasyControl 6, 8 or the Marmitek EasyTouch 35 to learn the commands of your Connect 236 remote control. These remote controls replace almost all the controls you now use.



#### 5. S-video to composite video adapter

If the Out connections of devices connected (e.g. a laptop) do not correspond with the In connections of your Connect 236, in many cases the Marmitek S-video to Composite Video Adapter can be used.

For the SCART INPUT/OUTPUT connectors, many different SCART converters can be obtained.



**More information can be found on our web site: [www.marmitek.com](http://www.marmitek.com)**



#### Environmental Information for Customers in the European Union

European Directive 2002/96/EC requires that the equipment bearing this symbol on the product and/or its packaging must not be disposed of with unsorted municipal waste. The symbol indicates that this product should be disposed of separately from regular household waste streams. It is your responsibility to dispose of this and other electric and electronic equipment via designated collection facilities appointed by the government or local authorities. Correct disposal and recycling will help prevent potential negative consequences to the environment and human health. For more detailed information about the disposal of your old equipment, please contact your local authorities, waste disposal service, or the shop where you purchased the product.





# SICHERHEITSHINWEISE

- Um Kurzschluss vorzubeugen, dieses Produkt bitte ausschließlich innerhalb des Hauses und nur in trockenen Räumen nutzen. Setzen Sie die Komponenten nicht Regen oder Feuchtigkeit aus. Nicht neben oder nahe eines Bades, Schwimmbades usw. verwenden.
- Setzen Sie die Komponente Ihres Systems nicht extrem hohen Temperaturen oder starken Lichtquellen aus.
- Bei einer zweckwidrigen Verwendung, selbst angebrachten Veränderungen oder selbst ausgeführten Reparaturen verfallen alle Garantiebestimmungen. Marmitek übernimmt bei einer falschen Verwendung des Produkts oder bei einer anderen Verwendung des Produktes als für den vorgesehenen Zweck keinerlei Produkthaftung. Marmitek übernimmt für Folgeschäden keine andere Haftung als die gesetzliche Produkthaftung.
- Dieses Produkt ist kein Spielzeug. Außer Reichweite von Kindern halten.
- Das Produkt niemals öffnen (ausgen. des Batteriefachs): Das Gerät kann Teile enthalten, worauf lebensgefährliche Stromspannung steht. Überlassen Sie Reparaturen oder Wartung nur Fachleuten.
- Halten Sie die Batterien außerhalb der Reichweite von Kindern. Liefern Sie die Batterien als chemischen Kleinabfall ein. Verwenden Sie niemals alte und neue oder unterschiedliche Typen von Batterien durcheinander. Wenn Sie das System längere Zeit nicht benutzen, entfernen Sie die Batterien. Achten Sie beim Einlegen der Batterien auf die Polarität (+ / -): Ein falsches Einlegen kann zu Explosionsgefahr führen.
- Schließen Sie den Netzadapter erst dann an das Stromnetz an, nachdem Sie überprüft haben, ob die Netzspannung mit dem auf dem Typenschild angegebenen Wert übereinstimmt. Schließen Sie niemals einen Netzadapter an, wenn diese beschädigt sind. In diesem Fall nehmen Sie Kontakt mit Ihrem Lieferanten auf.

## Einführung

Herzlichen Dank, dass Sie sich für diesen Marmitek Connect 236 entschieden haben. Marmitek Produkte werden mit großer Sorgfalt hergestellt und sind von hoher Qualität. Bitte lesen Sie diese Gebrauchsanleitung sorgfältig durch und befolgen Sie alle Anweisungen.

## Zubehör

Prüfen Sie den Verpackungsinhalt neben dem Scart Switcher auch auf alle nachfolgenden Zubehörteile.

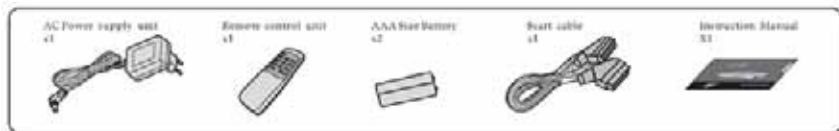

## Vorder- und Rückansicht

Der Connect 236 besitzt sechs Eingabekänäle. Eingang 6 befindet sich an der Frontseite und Eingang 1 bis 5 an der Rückseite.

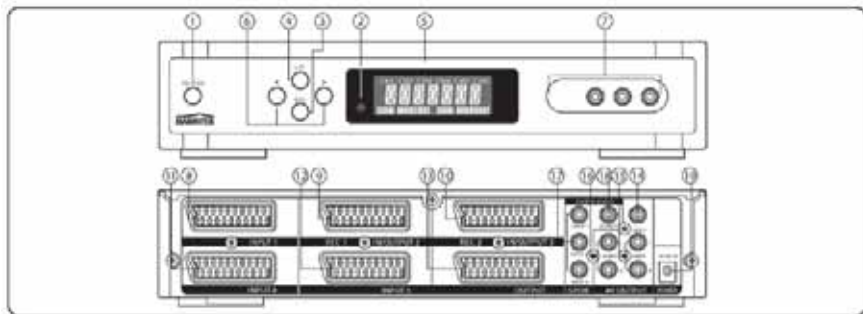

1. Netzschaltertaste  
Hiermit schalten Sie die Einheit aus oder ein;
2. Fernbedienungssensor  
Mit diesem Sensor empfängt die Fernbedienung drahtlos Signale;
3. REC Taste  
Um zur RECORD (Aufzeigen) Funktion zu wechseln;
4. SET Taste  
Bestätigungstaste, nachdem Sie Ihre Einstellung verändert haben;
5. LCD Display  
Gibt den Status der Einheit wieder;
6. </> Taste  
Um die Eingabe 1-6 zu verändern (oder Ihre Einstellungen zu programmieren)
7. Eingang 6 (Externe Videoeingangsbuchsen)  
Verbinden der Videoanschlüsse der Video- und Audioanlage mit der Einheit;
8. Scart-Eingang 1  
Verbinden der Videoanschlüsse des Geräts mit der Einheit;
9. Scart-Ein-/Ausgang 2  
Verbinden der Videoanschlüsse des Geräts mit der Einheit;
10. Scart-Ein-/Ausgang 3  
Verbinden der Videoanschlüsse des Geräts mit der Einheit;
11. Scart-Eingang 4  
Verbinden der Videoanschlüsse des Geräts mit der Einheit;
12. Scart-Eingang 5  
Verbinden der Videoanschlüsse des Geräts mit der Einheit;
13. Scart-Ausgang  
Verbinden der Videoanschlüsse des Geräts mit der Einheit;

14. Video-Ausgang  
Verbinden der Videoanschlüsse des Geräts mit der Einheit;
15. Audio-Ausgang 1  
Verbinden der Audio-Anschlüsse des Geräts mit der Einheit;
16. Audio-Ausgang 2  
Verbinden der Videoanschlüsse des Geräts mit der Einheit;
17. Koaxial 1,3,4 Eingang (Digital Audio)  
Verbinden der Koaxialanschlüsse des Geräts mit der Einheit;
18. Koaxial Ausgang (Digital Audio)  
Verbinden der Koaxialanschlüsse des Geräts mit der Einheit;
19. Stromversorgung  
Verbinden der Netzteiladapter mit der Einheit.

## Bezeichnungen und Funktionen

LCD Display und Fernbedienungseinheit

Sie können jeden Eingangskanal mithilfe der Nummerntasten der Fernbedienung wählen.

Die "⏻" Taste befindet sich auf der Fernbedienung und schaltet den Connect 236 Ein oder Aus.

1. Netzschaltertaste  
Drücken Sie die Taste um die Einheit aus- und einzuschalten;
2. SET Taste  
Zur Bestätigung der NAME und REC Funktion.
3. REC Taste  
Um zur RECORD (Aufzeigen) Funktion zu wechseln;
4. CH1-CH6 Taste  
Direktwahl CH1-CH6
5. </> Tasten  
Um zwischen Eingang 1 bis 6 zu schalten

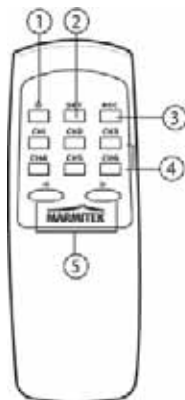

1. CH1-CH6 Eingangsanzeige
2. Multifunktionsdisplay, gibt den Namen und die gewählte Einrichtung wieder.
3. REC 1 Status
4. REC 2 Status



Kanal 1

Name des Geräts ist DVD Player.



REC 1 (Ch2) Einschalten mit Ch5

REC 2 (Ch3) Einschalten mit Ch4

Gegenwärtig ist Kanal 1 angewählt

## Aufbauanleitung

Anschluss des AC Netzteiladapters

Schließen Sie die Einheit gemäß der Darstellung im nachstehenden Diagramm an.



## Anschließen des AC Netzteiladapters

1. Verbinden Sie den AC Netzteiladapter mit dem AC9V IN Anschluss an der Rückseite des Connect 236.
2. Verbinden Sie den AC Netzteiladapter mit einer geeigneten Steckdose.

**ACHTUNG:** Nur ein geeigneter Netzteiladapter darf verwendet werden. Verwenden Sie keinen anderen Netzteiladapter als auf dem Typenschild angegeben.

## Batterien einlegen



1. Öffnen des Batteriefachs  
Drücken und schieben Sie das Batteriefach auf.
2. Einlegen der Batterie  
Legen Sie zwei AAA Batterien ein und achten Sie dabei auf die korrekte Polarität.
3. Das Batteriefach schließen  
Schließen Sie das Fach und lassen Sie den Deckel einrasten.

## Systemanforderungen

### Hinweis:

1. Lösen Sie, um möglichen Problemen vorzubeugen, vor dem Anschließen oder Lösen von Kabeln immer erst den Netzteiladapter oder drücken Sie auf die Ein/Austaste des Connect 236. .
2. Achten Sie bei dem Anschluss der Kabel immer darauf, dass die Stecker ordnungsgemäß eingesteckt sind.

Ein inkorrekter Anschluss kann zu Tonausfall oder Lärmentwicklung führen.

## Verbindung mit Scart, Composite-Video und Audio

Verbinden Sie die Einheit gemäß der Darstellung im nachstehenden Diagramm. Beachten Sie zum Anschließen der entsprechenden Geräte die betreffende Gebrauchsanleitung.

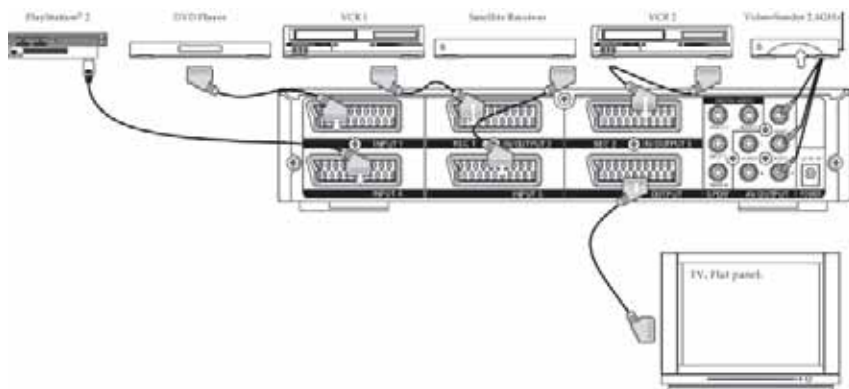

## Direktanschluss an einen TV

1. Verbinden Sie das SCART-Kabel mit dem entsprechenden Eingang Ihres Fernsehers.
2. Verbinden sie das andere Ende des SCART-Kabels mit dem Connect 236 SCART Ausgang.
3. Schließen Sie Ihren DVD Player, VCR, Satellitenempfänger, Spielgerät usw. an einen der 5 SCART Eingänge an der Rückseite der Einheit an.

		AUSGANG		
		SCART (RGB)	SCART (COMPOSITE VIDEO)	COMPOSITE VIDEO
EINGANG	SCART (RGB)	JA	JA	JA
	SCART (COMPOSITE VIDEO)	NEIN	JA	JA
	COMPOSITE VIDEO (K6)	NEIN	JA	JA

## SCHNELLSTART

### Vorbild einer typischen Installation

Der Connect 236 wurde für den Anschluss von bis zu sechs verschiedenen AV Geräten entwickelt, wobei das Audio/Video Signal zum TV / zur Stereoanlage weitergeleitet wird. Jedes Gerät kann unabhängig voneinander bedient werden. Ist ein Gerät einmal angeschlossen, müssen für die Empfangswahl des Geräts keine Kabel mehr umgesteckt werden.

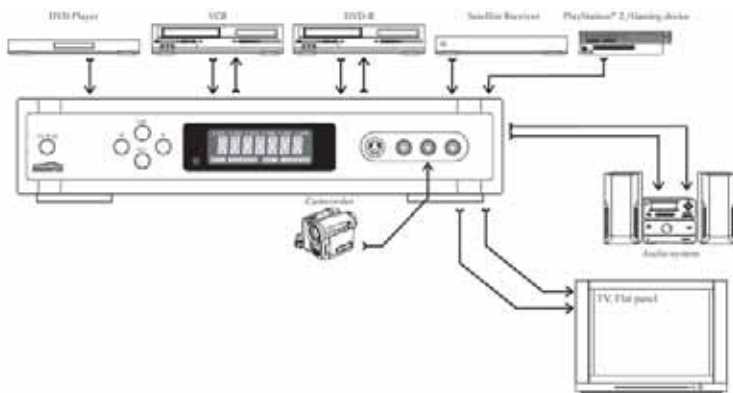

### 1. Schalten Sie die Einheit ein

Die LCD-Anzeige wird leuchten und die Connect 236 Einheit wird aktiviert. Drücken Sie nochmals die Taste, so wird die Leuchtanzeige erlöschen und die Connect 236 abschalten.

### 2. Drücken Sie die < oder > Taste um einen Kanal anzuwählen

Im Display erscheint CH1, CH2, CH3, CH4, CH5 oder CH6.

## Standby Taste

Wenn die Einheit ausgeschaltet ist, wird ein kleiner Reststrom für die Speichereinheit und den Fernbedienungssensor benutzt. Somit befindet sich das Gerät im so genannten Standby-Modus. Sie können den Strom mit der Ein-Ausschalttaste der Fernbedienung ein- oder ausschalten

**Hinweis:** Oben erwähnte Geräteverbindungen sind nur Beispiele. Sie können jedes gewünschte Gerät mit den Eingangskanälen verbinden.

## Programmieren des Eingangskanals

Zur leichten Erkennung eines an den Connect 236 angeschlossenen Geräts können Sie jedes der sechs Geräte im Eingangskanal Display benennen.

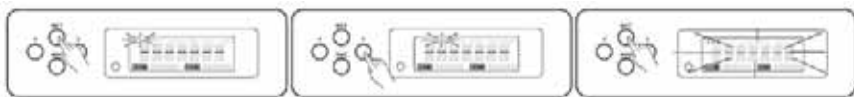

Drücken und halten Sie die „SET“ Taste 2 Sekunden lang fest, der „CH1“ im Display leuchtet auf.

Drücken Sie die „<“ oder „>“ Taste, um den gewünschten Kanal (1-6) zu wählen.

Drücken Sie die „SET“ Taste, „-----“ wird aufleuchten.

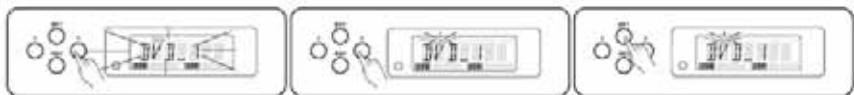

Drücken sie die „<“ oder „>“ Taste, das Display wird den ersten, verfügbaren Namen wiedergeben: „DVD\_1“.

Drücken Sie die „<“ oder „>“ Taste um alle verfügbaren Namen zu durchlaufen. Wird der richtige Name wiedergegeben, drücken Sie dann die „SET“ Taste. Der Name wird nun gespeichert.

## Verfügbare Namen:

Display	Description	Display	Description	Display	Description
-----	Empty	PC	Sony PlayStation	PC 2	Video CD
PC 1	DVD Player	PC 2	Sony PlayStation 2	PC	Computer
PC 2	DVD Player	PC 3	Sony PlayStation 3	PC2	i-Pod
PC 3	DVD with recording facility	PC3	Microsoft XBOX	MP3	Mp4
PC 4	Video Recorder	PC4 HD	Microsoft XBOX 360	HD	Auxiliary facility
PC 5	Video Recorder	PC 5N	Nintendo 64		
SAT-1	Satellite Decoder / Sky	S. FIVE	Gamecube		
SAT-2	Satellite Decoder / Sky	DPE5	Game Console		
TV 1	Tuner / Digital TV Receiver	TV / E	Cable TV		
TV 2	Tuner with HD built in etc	CP00	Camera / Camcorder		

## Hinweis:

1. Wiederholen Sie oben stehendes Verfahren, wenn Sie Geräte umbenennen möchten.
2. Nach 10 Sekunden Pause geht der Modus automatisch in das Hauptmenü zurück.
3. Wenn Sie die Namen im Connect 236 löschen möchten, drücken und halten Sie dann die „<“ und „>“ Taste fünf Sekunden fest. Alle programmierten Namen sind nun gelöscht.
4. Sie können zur Neubenennung auch Ihre Fernbedienung nutzen.

## Vor der Aufzeichnungseinstellung

Zur Multifunktion A/V Umschaltung verfügt die Einheit über 5 Eingangsanschlüsse und 2 Eingang-/Ausgangsanschlüsse:

- Sperrfunktion verhindert versehentliche Umschaltung des Geräts während der Aufzeichnung.
- Ein Signal wird auf zwei verschiedenen Aufnahmegeräten gleichzeitig aufgenommen.
- Zwei verschiedene Signale werden auf zwei verschiedenen Aufnahmegeräten gleichzeitig aufgenommen.

## Das Aufzeichnen.

1. Kanal 2 und Kanal 3 sind für die Aufzeichnung "RECORD" vorgesehen. Verbinden Sie Ihr Aufnahmegerät mit dem Eingang 2 oder 3.
2. Sie können den Namen Ihres Aufnahmegeräts definieren. Unter "Programmieren des Eingangskanals" finden Sie, wie der Gerätenamen bestimmt wird.

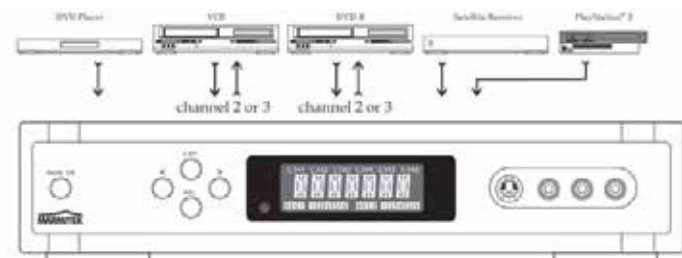



## Einstellen der Aufzeichnungsfunktion

Stellen Sie die REC Funktion wie folgt ein:



Drücken und halten Sie die „REC“ Taste 2 Sek. lang fest. Das „REC 1“ Symbol leuchtet auf, im Display erscheint, wenn bestimmt, der Name des Aufzeichnungsgeräts: Beispielsweise: CH2=VCR\_1



Drücken Sie die „<“ oder „>“ Taste, um den Kanal für das Eingangssignal zu bestimmen. Im Display erscheint, wenn bestimmt, der Gerätename; beispielsweise: CH1= DVD\_1



Drücken Sie die „REC“ Taste zur Bestätigung des Eingangskanals und für die Gerätewahl von „REC1“.

Das „REC 2“ Symbol leuchtet auf, im Display erscheint, wenn bestimmt, der Name des Aufzeichnungsgeräts; beispielsweise: CH3 = DVD\_R



Drücken Sie die „<“ oder „>“ Taste, um den Kanal für das Eingangssignal zu bestimmen. Im Display erscheint, wenn bestimmt, der Gerätename; beispielsweise: CH4=SAT\_1

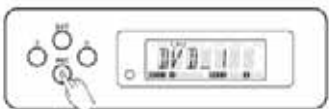

Drücken Sie die „REC“ Taste zur Bestätigung des Eingangskanals und für die Gerätewahl von „REC2“.

### Hinweis:

1. Nach 10 Sekunden Nichtbetätigung geht der Modus automatisch in das Hauptmenü zurück.
2. Wenn Sie das Netzteil lösen, werden alle REC Einstellung gelöscht werden.
3. Im REC Modus können mit den „<“/ „>“ Tasten weiterhin die Kanäle gewechselt werden.
4. Sie können zur Kanalumschaltung auch Ihre Fernbedienung nutzen.
5. Sie können Kanal 2 nicht für REC 1 selektieren
6. Sie können Kanal 3 nicht für REC 2 selektieren

### Löschen der Aufzeichnung

Löschen Sie die REC Einstellung wie folgt:



Drücken und halten Sie die „REC“ Taste 2 Sek. lang fest. Das „REC 1“ Symbol leuchtet auf, im Display erscheint, wenn bestimmt, der Name des Aufzeichnungsgeräts. Beispielsweise: CH2=VCR\_1



Drücken Sie die „<“ oder „>“ Taste um Kanal „CH2“ für „REC 1“ zu wählen.

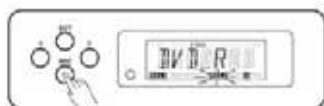

Drücken Sie die „REC“ Taste. Das „REC 2“ Symbol leuchtet auf, im Display erscheint, wenn bestimmt, der Name des Aufzeichnungsgeräts. Beispielsweise: CH3=DVD\_R



Drücken Sie die „<“ oder „>“ Taste um Kanal „CH3“ für „REC 2“ zu wählen.



Drücken Sie die „REC“ Taste, der Control 236 wird in das Hauptmenü zurückgehen.

#### **Hinweis:**

1. Nach 10 Sekunden Nichtbetätigung geht der Modus automatisch in das Hauptmenü zurück.
2. Wenn Sie das Netzteil lösen, werden alle REC Einstellungen gelöscht werden.
3. Im REC Modus können mit den „<“/ „>“ Tasten weiterhin die Kanäle gewechselt werden.
4. Sie können zur Kanalschaltung auch Ihre Fernbedienung nutzen.

## **HÄUFIG GESTELLTE FRAGEN**

#### **Kein Bild**

- Prüfen Sie, ob das Scart Kabel ordnungsgemäß an Ihr System und den Connect 236 angeschlossen ist.
- Prüfen Sie, ob das Scart Kabel vom Connect 236 Ausgang ordnungsgemäß an Ihren Fernseher angeschlossen ist.
- Prüfen Sie, ob Sie den richtigen Eingangskanal gewählt haben.
- Prüfen Sie, ob Ihr Fernseher an den entsprechenden Videoeingang angeschlossen ist.
- Überprüfen Sie, ob Ihr Fernseher und der Connect 236 eingeschaltet sind.

#### **Kein Ton**

- Prüfen Sie die Verbindungskabel.
- Prüfen Sie die Toneinstellung Ihres Fernsehers.
- Prüfen Sie, ob das Audiosignal mit dem verwendeten Kabel versendet wird (S-VIDEO)

#### **Kabel oder teilweise verstiftete Scart Kabel übersenden kein Audio).**

- Überprüfen Sie, ob Ihr Fernseher und System eingeschaltet sind.  
Das Bild ist sehr körnig/stört im Hintergrund
- Schalten Sie nicht verwendete Anlagen aus. Manche Anlagen geben ein sehr starkes Signal ab und können somit Interferenz verursachen.
- Überprüfen Sie den ordnungsgemäßen Zustand der verwendeten Kabel.

# TECHNISCHE DATEN

## Allgemeines

Stromversorgung:	AC 9V 500mA
Stromverbrauch:	2W
Maße :	285mm X 260 mm X 55 mm
Gewicht:	2Kg

## Eingänge/Ausgänge

Eingänge Frontseite:	Ch6= 1 x RCA Video, 2 x RCA Audio (L+R)
Eingänge Rückseite:	CH1-5 = 5 x Scart, 3 x Koaxial RCA Audio
Ausgänge Rückseite:	OUTPUT, CH2, CH3 = 3 x Scart, 1 x RCA Video, 4 x RCA Audio (2 x L+R), 1 x RCA Koaxial Audio

Änderungen von Produkten können ohne vorherige Ankündigung vorgenommen werden.

# ZUSÄTZLICHE MÖGLICHKEITEN

## 1. Drahtloses Audio und Video

Sie können ein Produkt aus der Marmitek GigaVideo Serie mit dem OUTPUT oder dem REC1/REC2 Anschluss des Connect 236 verbinden, um Audio- und Videosignale drahtlos durch das ganze Haus zu versenden. Somit können Sie auch das Signal zu einem Fernseher in einem anderen Raum versenden und Programme jedes an den Connect 236 angeschlossenen Geräts empfangen.

Mit dem eingebauten Infrarotsender der GigaVideo Serien können Sie zudem Geräte und den Connect 236 durch Wände und Decken hindurch fernbedienen!



## 2. Bedienen Ihrer Connect 236 und A/V Geräte, die sich außer Sicht befinden.

Marmitek verfügt über eine große Produktpalette, die Ihnen ermöglicht, Ihre sich in einem verschlossenen Schrank oder anderen Raum befindende Geräte drahtlos oder verdrahtet zu bedienen.

Weitere Infos zu diesen so genannten Infrarot Verlängerungsmöglichkeiten finden Sie unter: [www.marmitek.com](http://www.marmitek.com).



### 3. Audio und Video über Koax

Die Marmitek MegaVideo Produkte ermöglichen Ihnen, das OUTPUT oder REC1/REC2 Signal Ihres Connect 236 als einen zusätzlichen Kanal an Ihr Koaxkabel hinzuzufügen. Sie können das Signal an jedem mit koaxkabel verbundenen Gerät überall im Haus empfangen. Mit dem eingebauten Infrarotsender des MegaVideo55 können Sie zudem Geräte und den Connect 236 durch Wände und Decken hindurch fernbedienen!



### 4. Keine zusätzliche Fernbedienung

Wenn Sie Ihre Geräte von verschiedenen Orten aus bedienen möchten oder nur eine Fernbedienung für all Ihre Geräte verwenden möchten, so können Sie dazu die Marmitek EasyControl 6, 8 oder die Marmitek EasyTouch 35 verwenden, um die Befehle Ihrer Connect 236 Fernbedienung einzulernen. Diese Fernbedienungen können nahezu all Ihre genutzten Fernbedienungen ersetzen.



DEUTSCH

### 5. S-Video zum Composite Videoadapter

Sollten die Ausgänge von angeschlossenen Geräten (z.B. einem Laptop) nicht mit den Eingängen Ihres Connect 236 korrespondieren, so können Sie in vielen Fällen den Marmitek S-Video zum Composite Video Adapter verwenden.

Für die SCART EIN-/AUSGÄNGE sind viele verschiedene SCART Umwandler erhältlich.



**Weitere Infos finden Sie auf unserer Webseite: [www.marmitek.com](http://www.marmitek.com).**



#### Umweltinformation für Kunden innerhalb der Europäischen Union

Die Europäische Richtlinie 2002/96/EC verlangt, dass technische Ausrüstung, die direkt am Gerät und/oder an der Verpackung mit diesem Symbol versehen ist nicht zusammen mit unsortiertem Gemeindeabfall entsorgt werden darf. Das Symbol weist darauf hin, dass das Produkt von regulärem Haushaltsmüll getrennt entsorgt werden sollte. Es liegt in Ihrer Verantwortung, dieses Gerät und andere elektrische und elektronische Geräte über die dafür zuständigen und von der Regierung oder örtlichen Behörden dazu bestimmten Sammelstellen zu entsorgen. Ordnungsgemäßes Entsorgen und Recyceln trägt dazu bei, potentielle negative Folgen für Umwelt und die menschliche Gesundheit zu vermeiden. Wenn Sie weitere Informationen zur Entsorgung Ihrer Altgeräte benötigen, wenden Sie sich bitte an die örtlichen Behörden oder städtischen Entsorgungsdienste oder an den Händler, bei dem Sie das Produkt erworben haben.



# AVERTISSEMENTS DE SECURITE

- Afin d'éviter un court-circuit, ce produit ne doit être utilisé qu'à l'intérieur, et uniquement dans des endroits secs. Ne pas exposer les composants à la pluie ou à l'humidité. Ne pas utiliser à côté de ou près d'une baignoire, une piscine, etc.
- Ne pas exposer les composants de votre système à des températures extrêmement élevées ou à des sources de lumières trop fortes.
- Toute utilisation impropre, toute modification ou réparation effectuée vous-même annule la garantie. Marmitek n'accepte aucune responsabilité dans le cas d'une utilisation impropre du produit ou d'une utilisation autre que celle pour laquelle le produit est destiné. Marmitek n'accepte aucune responsabilité pour dommage conséquent, autre que la responsabilité civile du fait des produits.
- Ce produit n'est pas un jouet et doit être rangé hors de la portée des enfants.
- Ne jamais ouvrir le produit (excepté le compartiment des piles) : Les appareils peuvent comprendre des composants dont la tension est mortelles. Les réparations ou l'entretien ne doivent être effectués que par des personnes compétentes.
- Tenir les piles hors de portée des enfants. Traiter les piles usagées comme des petits déchets chimiques. Ne jamais utiliser simultanément des vieilles piles et des piles neuves, ou des piles de types différents. Enlever les piles lorsque le système sera mis longtemps hors de service. Respecter la polarité en insérant les piles (+/-) : une insertion incorrecte peut engendrer un danger d'explosion.
- Brancher l'adaptateur secteur sur le réseau électrique seulement après avoir vérifié que la tension d'alimentation correspond à la valeur indiquée sur les plaques d'identification. Ne jamais brancher un adaptateur secteur lorsque celui-ci est endommagé. Dans ce cas, veuillez contacter votre fournisseur.

## Introduction

Merci d'avoir acheté ce Marmitek Connect 236. Les produits de Marmitek ont été faits avec attention et sont de haute qualité. Lisez attentivement ce mode d'emploi et suivez toutes les instructions.

## Accessoires

Après avoir déballé la boîte, assurez-vous qu'outre le commutateur Scart, tous les accessoires suivants soient livrés.

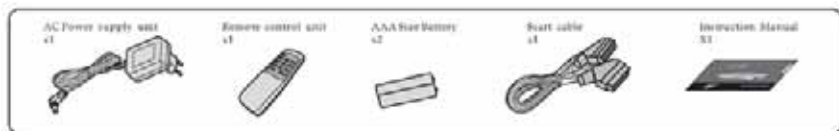

## Vue de face et vue d'arrière

Connect 236 a 6 canaux d'entrée au total. L'entrée 6 se trouve sur le panneau de devant et les entrées 1 à 5 se trouvent sur le panneau arrière.

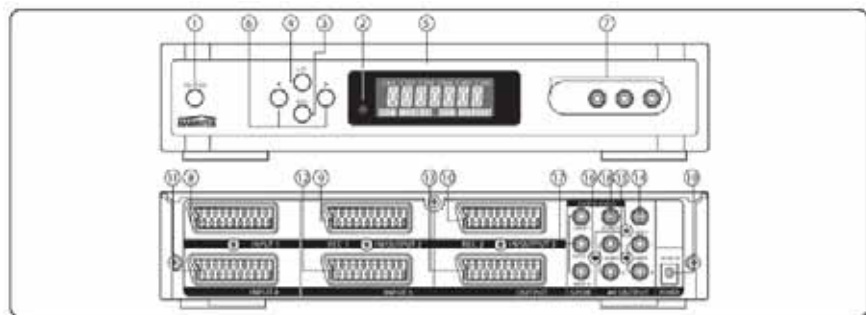

1. Bouton interrupteur  
Appuyez sur le bouton afin d'allumer et éteindre le commutateur Scart
2. Détecteur de télécommande  
C'est le détecteur pour les signaux de télécommande sans fil
3. Bouton REC  
Pour changer la fonction REC (enregistrement)
4. Bouton SET  
Pour confirmer quand vous changez le réglage
5. Affichage ACL  
Pour afficher l'état de l'unité
6. Bouton </>  
Pour changer l'entrée 1-6 (ou programmer vos réglages)
7. Entrée 6 (jacks extérieurs d'entrée vidéo)  
Raccordez les jacks vidéo et audio des appareils au commutateur Scart
8. Entrée scart 1  
Raccordez les jacks scart de l'appareil au commutateur Scart
9. Entrée/sortie scart 2  
Raccordez les jacks scart de l'appareil au commutateur Scart
10. Entrée/sortie scart 3  
Raccordez les jacks scart de l'appareil au commutateur Scart
11. Entrée scart 4  
Raccordez les jacks scart de l'appareil au commutateur Scart
12. Entrée scart 5  
Raccordez les jacks scart de l'appareil au commutateur Scart
13. Sortie scart  
Raccordez les jacks scart de l'appareil au commutateur Scart



14. Sortie vidéo  
Raccordez les jacks vidéo de l'appareil au commutateur Scart
15. Sortie audio 1  
Raccordez les jacks audio de l'appareil au commutateur Scart
16. Sortie audio 2  
Raccordez le jack audio de l'appareil au commutateur Scart
17. Entrée coaxiale 1,3,4 (audio digital)  
Raccordez le jack coaxial de l'appareil au commutateur Scart
18. Sortie coaxiale (audio digital)  
Raccordez le jack coaxial de l'appareil au commutateur Scart
19. Électricité  
Raccordez la distribution d'électricité au commutateur Scart

## Nom et fonctions

Écran ACL et unité de télécommande

Vous pouvez choisir le canal d'entrée de votre choix en utilisant le bouton numérique sur l'unité de télécommande.

Le bouton "⏻" est placé sur l'unité de télécommande, ce qui permet d'allumer ou d'éteindre Connect 236.

1. Bouton interrupteur  
Appuyez sur le bouton afin d'allumer et éteindre l'appareil
2. Bouton SET  
Pour confirmer quand vous utilisez la fonction NAME et REC
3. Bouton REC  
Pour changer la fonction REC
4. Bouton CH1-CH6  
Pour choisir directement CH1-CH6
5. Boutons </>  
Pour changer entre entrée 1 à 6

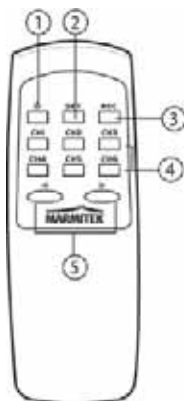

1. indicateur d'entrée CH1-CH6
2. Affichage multiple, montrant le nom ou l'appareil choisi
3. état REC 1
4. état REC 2



Canal 1

Le nom de l'appareil est lecteur DVD



REC 1 (Ch2) fermant avec Ch5

REC 2 (Ch3) fermant avec Ch4

Regardant actuellement le canal 1

### Instructions d'installation

Raccorder le commutateur Scart de distribution d'électricité AC

Faites le raccordement comme indiqué dans le schéma ci-dessous.



### Raccorder l'unité de distribution d'électricité AC

1. Raccordez la prise de l'unité de distribution d'électricité AC au AC9V IN se trouvant dans le panneau arrière de Connect 236.
2. Raccordez l'unité de distribution d'électricité AC dans une sortie murale adéquate.

**IMPORTANT:** L'unité de distribution d'électricité doit être correcte. N'utilisez pas une autre unité que celle du type indiqué.

## Installation de la pile



1. Ouvrez le couvercle de la pile  
Poussez et ouvrez le couvercle de la pile.
2. Placez la pile  
Placez deux piles AAA, vérifiez la polarité adéquate.
3. Fermez le couvercle  
Fermez le couvercle de la pile jusqu'à ce que vous entendiez un clic.

## Raccordements du système

### Note:

1. Afin d'éviter tout problème, débranchez toujours la prise d'électricité ou coupez le bouton POWER de Connect 236 avant de raccorder ou de débrancher les câbles.
2. Quand vous raccordez les câbles, placez toujours correctement les fiches des prises dans les jacks de raccordement.

Si les fiches des prises sont mal placées, cela peut causer des problèmes de non bruit ou produire du bruit.

## Raccorder par Scart, Vidéo composé et Audio

Faites le raccordement ainsi qu'indiqué dans le schéma ci-dessous. Quand vous raccordez les appareils relatifs, consultez le mode d'emploi relatif.

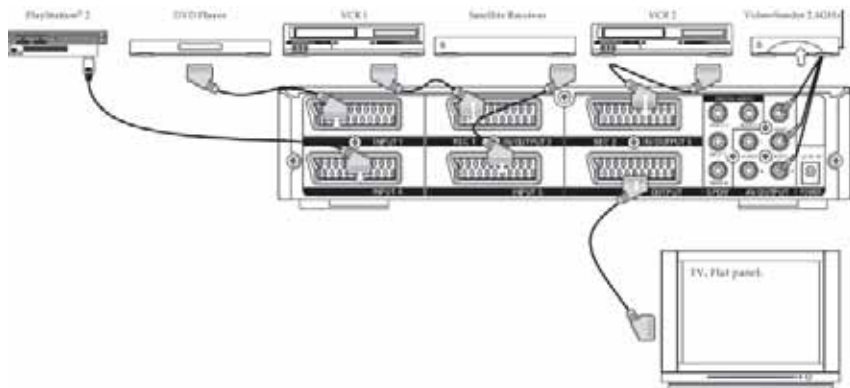

## Raccorder directement à un téléviseur

1. Branchez le câble Scart dans les entrées correspondantes de votre téléviseur.
2. Branchez l'autre bout du câble Scart dans la sortie Scart Connect 236.
3. Branchez votre lecteur DVD, magnétoscope, antenne de réception satellite et console de jeux, etc. dans une des 5 entrées Scart à l'arrière de l'appareil.

		SORTIE		
		SCART (RGB)	SCART (VIDEO COMPOSITE)	VIDEO COMPOSITE
INPUT	SCART (RGB)	OUI	OUI	OUI
	SCART (VIDEO COMPOSITE)	NON	OUI	OUI
	VIDEO COMPOSITE (Ch6)	NON	OUI	OUI

## DÉMARRAGE RAPIDE

### Exemple d'une installation typique

Connect 236 a été conçu de façon à raccorder jusqu'à six différents appareils AV et à sortir leur signal Audio/Vidéo sur télévision et hi-fi. Chaque appareil peut être choisi indépendamment l'un de l'autre. Lorsqu'un appareil est raccordé, il ne faut pas enlever l'un des câbles quand vous choisissez une entrée.

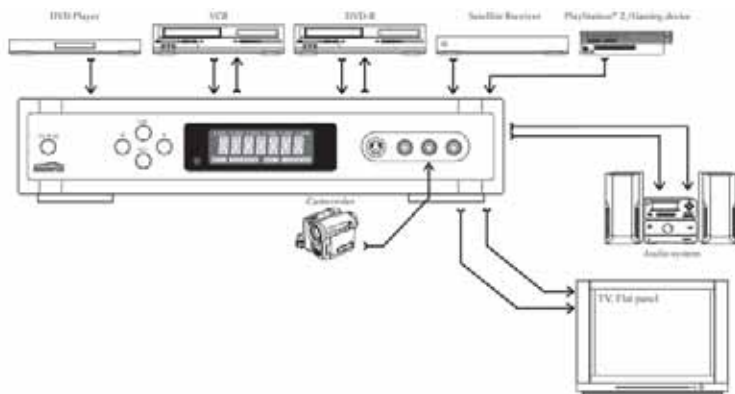

### 1. Appuyez sur le bouton Power sur On

La lampe arrière du LCD apparaît et Connect 236 entre en mode opérationnel.

Appuyez de nouveau sur le bouton et la lampe arrière du LCD disparaît et Connect 236 est éteint.

### 2. Appuyez sur le bouton < ou > pour choisir un canal

Le LCD indique CH1, CH2, CH3, CH4, CH5 ou CH6.

## Bouton Power en stand-by

Une petite quantité de courant est retenue pour supporter la mémoire et la fonction de télécommande quand le courant est éteint. C'est le mode stand-by. POWER peut être allumé/éteint avec l'unité de télécommande.

**Note:** Les raccordements d'appareils ci-dessus sont uniquement utilisés en tant que référence. Tout appareil adéquat peut être raccordé aux canaux d'entrée.

## Programmer le canal d'entrée

Pour une identification facile de l'appareil AV raccordé à Connect 236, il est possible de nommer chacune des six entrées sur l'affichage du canal d'entrée.

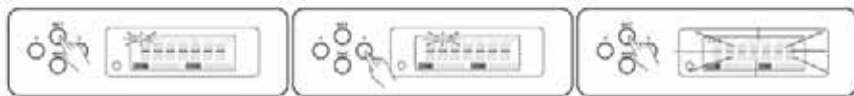

Appuyez et retenez le bouton «SET» pendant 2 secondes, «CH1» sur le LCD va se mettre à clignoter.

Appuyez sur le bouton «<» ou «>» pour choisir le canal d'entrée (1-6) désiré.

Appuyez sur le bouton «SET», «-----» clignotera.



Appuyez sur le bouton «<» ou «>», le LCD montrera le premier nom disponible : «DVD\_1».

Appuyez sur le bouton «<» ou «>» pour voir tous les noms disponibles. Quand le nom désiré est affiché, appuyez sur le bouton «SET». Ce nom sera enregistré.

## Noms disponibles :

Dis play	Description	Dis play	Description	Dis play	Description
-----	Empty	PS	Sony Playstation	PC 1	Video CD
DV1_1	DVD Player	PS_2	Sony Playstation 2	PC	Computer
DV2_2	DVD Player	PS_3	Sony Playstation 3	IPD1	i-Pod
DV3_3	DVD with recording facility	XBOX	Microsoft XBOX	Mp4	Mp4
PC0_1	Video Recorder	XBOX360	Microsoft XBOX 360	AUX	Auxiliary facility
VCR_2	Video Recorder	N. 64	Nintendo 64		
SAT_1	Satellite Decoder / Sky	G. CUBE	Game cube		
SAT_2	Satellite Decoder / Sky	GAME5	Games Console		
DV4	Freeview / Digital TV Receiver	TV / Z. B.	Cable TV		
PV2	Freeview with HD built in etc.	CAMERA	Camera / Camcorder		

## Note:

1. Répétez la procédure ci-dessus chaque fois que vous désirez renommer les canaux.
2. Pendant l'installation, le mode revient à la phase précédente s'il n'y a pas d'entrée pendant 10 secondes.
3. Si vous voulez effacer les noms sur Connect 236, appuyez et retenez «<» et «>» sur Connect 236 pendant 5 secondes, et tous les noms programmés seront effacés.
4. Vous pouvez également utiliser l'unité de télécommande pour renommer.

## Avant d'installer la fonction d'enregistrement

Il est possible de changer la fonction multiple A/V avec 5 bornes d'entrée et 2 bornes d'entrée ou de sortie permettant :

- La fonction de blocage prévient le changement par erreur de l'appareil pendant l'enregistrement.
- Enregistre un signal sur deux appareils en même temps.
- Enregistre deux signaux différents sur deux appareils différents en même temps.

## Installation de l'enregistrement

1. Canal 2 et canal 3 sont destinés pour enregistrer. Raccordez votre appareil d'enregistrement aux canaux 2/3.
2. Vous pouvez définir votre appareil d'enregistrement, consultez "Programmer le canal d'entrée" pour nommer l'appareil.

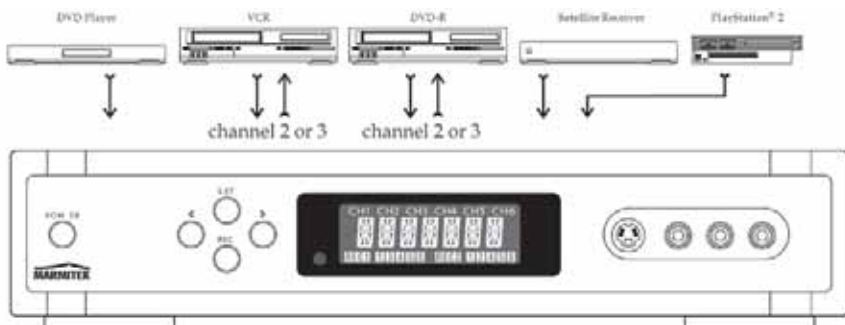

## Installer la fonction d'enregistrement

Installez la fonction REC comme suit:



Appuyez sur et retenez le bouton «REC» pendant 2 secondes, et le symbole «REC 1» clignote, le nom de l'appareil d'enregistrement est indiqué sur le LCD si vous en avez donné un, par exemple : CH2=VCR\_1



Appuyez sur le bouton «<>» ou «>>» pour choisir le canal pour le signal d'entrée d'origine, le nom de l'appareil est visible sur le LCD si vous en avez donné un, par exemple : CH1= DVD\_1



Appuyez sur le bouton «REC» pour confirmer le canal d'origine et terminez l'installation pour «REC1».

Le symbole «REC 2» clignote, le nom de l'appareil d'enregistrement est visible sur le LCD si vous en avez donné un, par exemple : CH3 = DVD\_R



Appuyez sur le bouton «<>» ou «>>» pour choisir le canal pour le signal d'entrée d'origine, le nom de l'appareil est visible sur le LCD si vous en avez donné un, par exemple : CH4= SAT\_1



En appuyant sur le bouton «REC» vous confirmez le canal d'origine et terminez l'installation de «REC 2»

### Note:

1. Pendant l'installation, le mode revient à la phase précédente s'il n'y a pas d'entrée pendant 10 secondes.
2. Si vous débranchez la distribution d'électricité, toutes les données REC seront effacées.
3. Dans le mode REC, les boutons «<»/ «>» changeront le canal.
4. Vous pouvez également utiliser l'unité de télécommande pour changer le canal.
5. Vous ne pouvez pas choisir le canal 2 pour REC 1
6. Vous ne pouvez pas choisir le canal 3 pour REC 2

### Comment effacer la fonction d'enregistrement

Effacez la fonction d'enregistrement comme suit :



Appuyez sur le bouton «REC» et retenez-le pendant 2 secondes, le symbole «REC 1» clignotera, le nom de l'appareil d'enregistrement sera affiché sur le LCD si vous en avez donné un, par exemple : CH2=VCR\_1

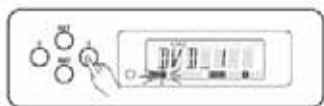

Appuyez sur le bouton «<» ou «>» pour choisir le canal «CH2» pour «REC 1».

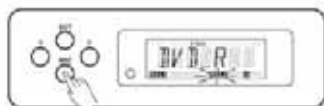

Appuyez sur le bouton «REC». Le symbole «REC 2» clignotera, le nom de l'appareil d'enregistrement sera affiché sur le LCD si vous en avez donné un, par exemple : CH3=DVD\_R



Appuyez sur le bouton «<» ou «>» pour choisir le canal «CH3» pour «REC 2».





Appuyez sur le bouton «REC», Control 236 retournera à l'état de marche.

**Note:**

1. Pendant l'installation, le mode retournera à la phase précédente s'il n'y a pas d'entrée pendant 10 secondes.
2. Si vous débranchez la distribution d'électricité, toutes les données REC seront effacées.
3. Dans le mode REC, les boutons «<»/ «>» changeront le canal.
4. Vous pouvez également utiliser l'unité de télécommande pour changer le canal.

## FOIRE AUX QUESTIONS

### Pas d'image

Vérifiez que

- votre câble scart soit bien raccordé à votre système et à Connect 236.
- votre câble scart soit bien branché dans votre téléviseur depuis la sortie de Connect 236.
- vous ayez choisi le canal d'entrée adéquat.
- votre téléviseur soit sur l'entrée vidéo adéquate.
- votre téléviseur et Connect 236 soient allumés.

### Pas de son

- Contrôlez les câbles de raccordement.
- Contrôlez le volume de votre téléviseur.
- Contrôlez si le signal audio est transmis par le câble utilisé (des câbles S-VIDEO ou des câbles attachés en partie ne transmettent pas en audio).
- Vérifiez que votre téléviseur et le système soient allumés.

### L'image est très floue / il y a une perturbation au second plan

- Éteignez les appareils qui ne sont pas utilisés. Certains appareils ont un signal très puissant qui peut causer une perturbation.
- Contrôlez la qualité des câbles utilisés.

# CARACTÉRISTIQUES TECHNIQUES

## Général

Exigences de la puissance :	AC 9V 500mA
Consommation de puissance :	2W
Dimensions:	285mm X 260 mm X 55 mm
Masse:	2 Kg

## Entrées / sorties

Entrées à l'avant :	CH6= 1 x RCA Vidéo, 2 x RCA Audio (L+R)
Entrées à l'arrière :	CH1-5 = 5 x Scart, 3 x Coaxial RCA audio
Sorties à l'arrière :	SORTIE, CH2, CH3 = 3 x Scart, 1 x RCA Vidéo, 4 x RCA Audio (2 x L+R), 1 x RCA Coaxial audio

Des modifications de produit peuvent avoir lieu sans avis préalable

## OPTIONS ADDITIONNELLES

### 1. Audio et vidéo sans fil

Vous pouvez raccorder un produit de la série GigaVideo de Marmitek au raccordement OUTPUT ou REC1/REC2 de Connect 236 afin de transmettre le signal sans fil audio ou vidéo à travers toute la maison. Cela signifie que vous pouvez également transmettre le signal vers une télévision dans une autre pièce et regarder les signaux depuis chaque appareil raccordé à Connect 236.

Le canal inséré infrarouge de retour de la série GigaVideo signifie également que vous pouvez contrôler les appareils et Connect 236 de loin, même à travers parois et plafonds !



### 2. Contrôlez vos appareils Connect 236 et A/V qui se trouvent hors de vue

Marmitek offre une variété de produits pour contrôler vos appareils dans un placard fermé ou depuis une autre pièce, aussi bien avec que sans fil.

Pour ces rallonges infrarouges, vous trouverez d'autres informations sur notre site : [www.marmitek.com](http://www.marmitek.com).



### 3. Audio et vidéo par câble coax

Les produits MegaVideo de Marmitek vous donnent la possibilité d'ajouter le signal OUTPUT ou REC1/REC2 de votre Connect 236 comme un canal additionnel vers votre câble coax. Vous pouvez regarder le signal de chaque appareil raccordé partout dans la maison où se trouve une rallonge coax. Le canal de retour inséré infrarouge du modèle Megavideo55 signifie également que vous pouvez contrôler les appareils et Connect 236 de loin, même à travers parois et plafonds !



### 4. Pas de télécommande additionnelle

Si vous voulez contrôler vos appareils depuis divers endroits ou utiliser une seule télécommande pour tous les appareils, vous pouvez utiliser Marmitek EasyControl 6, 8 ou Marmitek EasyTouch 35 pour apprendre les commandes de votre télécommande Connect 236. Ces télécommandes remplacent presque toutes les télécommandes que vous utilisez maintenant.



### 5. S-video vers adaptateur de composite video

Si les rallonges de sortie des appareils raccordés (par exemple un ordinateur portable) ne correspondent pas avec les rallonges d'entrée de votre Connect 236, dans beaucoup de cas Marmitek S-video vers l'adaptateur video composite peut être utilisé.

Pour les rallonges scart entrée/sortie, beaucoup d'adaptateurs scart sont en vente.

Adapter



**Vous trouverez d'autres informations sur notre site : [www.marmitek.com](http://www.marmitek.com)**



#### Informations environnementales pour les clients de l'Union européenne

La directive européenne 2002/96/CE exige que l'équipement sur lequel est apposé ce symbole sur le produit et/ou son emballage ne soit pas jeté avec les autres ordures ménagères. Ce symbole indique que le produit doit être éliminé dans un circuit distinct de celui pour les déchets des ménages. Il est de votre responsabilité de jeter ce matériel ainsi que tout autre matériel électrique ou électronique par les moyens de collecte indiqués par le gouvernement et les pouvoirs publics des collectivités territoriales. L'élimination et le recyclage en bonne et due forme ont pour but de lutter contre l'impact néfaste potentiel de ce type de produits sur l'environnement et la santé publique. Pour plus d'informations sur le mode d'élimination de votre ancien équipement, veuillez prendre contact avec les pouvoirs publics locaux, le service de traitement des déchets, ou l'endroit où vous avez acheté le produit.



# AVISOS DE SEGURIDAD

- Para evitar un cortocircuito, este producto solamente se usa en casa y en habitaciones secas. No exponga los componentes del sistema a la lluvia o a la humedad. No se use cerca de una bañera, una piscina, etc.
- No exponga los componentes del sistema a temperaturas extremadamente altas o a focos de luz fuertes.
- En caso de uso indebido o modificaciones y reparaciones montados por su mismo, la garantía se caducará. En caso de uso indebido o impropio, Marmitek no asume ninguna responsabilidad para el producto. Marmitek no asume ninguna responsabilidad para daños que resultan del uso impropio, excepto según la responsabilidad para el producto que es determinada por la ley.
- Este producto no es un juguete. Asegúrese de que está fuera del alcance de los niños.
- Nunca abra el producto (a excepción de compartimiento de pilas): Puede contener piezas que se encuentren bajo una tensión mortal. Deja las reparaciones o servicios a personal experto.
- Ten cuidado que las pilas se encuentran fuera del alcance de niños. Entrega las pilas como residuos químicos. Nunca use pilas nuevas y viejas o pilas de tipos distintos a la vez. Quita las pilas si no usa el sistema durante mucho tiempo. Cuando pone las pilas, presta atención a la polaridad (+ / -): si no son puestas de manera justa, puede causar peligro de explosión.
- No conecte el adaptador de red a la red de alumbrado antes de que haya controlado si la tensión de red corresponde con el valor indicado en la estampa de tipo. Nunca conecte un adaptador de si éste está dañado. En este caso, por favor entre en contacto con su proveedor.

## Introducción

Gracias por la compra del Marmitek Connect 236. Los productos de alta calidad de Marmitek se producen con gran exactitud. Por favor lea este manual cuidadosamente y siga las instrucciones.

## Accesorios

Controle si el embalaje contiene el interruptor SCART y todas otras partes y accesorios.



## Parte delantera y parte trasera

El Connect 236 dispone de seis canales de entrada. Entrada no. 6 se encuentra en la parte delantera y las entradas 1 - 5 están en la parte trasera del Connect 236.

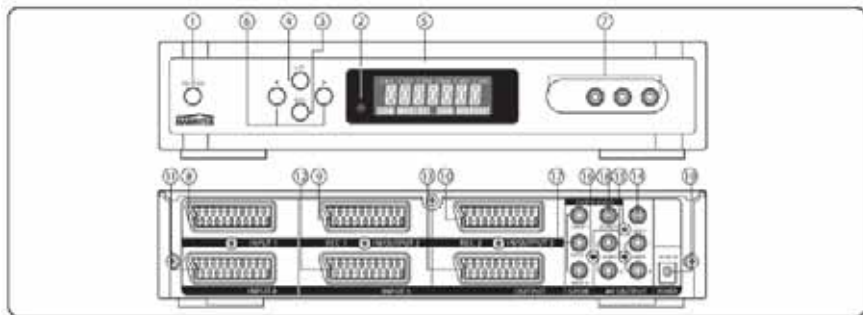

1. Interruptor de energía  
Pulse el botón para encender o apagar la unidad;
2. Sensor de mando a distancia  
Sensor para las señales del mando a distancia inalámbrico;
3. Botón REC  
Para cambiar la función RECORD (grabar);
4. Botón SET  
Botón para confirmar los ajustes;
5. Pantalla LCD  
Muestra el estado de la unidad;
6. Botones </>  
Para cambiar entre las entradas 1-6 (o para la programación de los ajustes);
7. Entrada 6 (entrada de video externa)  
Conecta las conexiones de video e audio del dispositivo a la unidad;
8. Entrada SCART 1  
Conecta la conexión SCART del dispositivo a la unidad;
9. Entrada/Salida SCART 2  
Conecta la conexión SCART del dispositivo a la unidad;
10. Entrada/Salida SCART 3  
Conecta la conexión SCART del dispositivo a la unidad;
11. Entrada SCART 4  
Conecta la conexión SCART del dispositivo a la unidad;
12. Entrada SCART 5  
Conecta la conexión SCART del dispositivo a la unidad;
13. Salida SCART  
Conecta la conexión SCART del dispositivo a la unidad;

14. Salida video  
Conecta las conexiones video del dispositivo a la unidad;
15. Salida audio 1  
Conecta la conexión audio del dispositivo a la unidad.
16. Salida audio 2  
Conecta la conexión audio del dispositivo a la unidad.
17. Entrada Coax 1,3,4 (audio digital)  
Conecta la conexión coax del dispositivo a la unidad;
18. Salida Coax (audio digital)  
Conecta la conexión coax del dispositivo a la unidad
19. Alimentación  
Conecta la unidad de alimentación a la unidad.

## Denominaciones y funciones

Pantalla LCD y unidad de mando a distancia

Con las teclas numéricas en el mando a distancia selecciona los canales de entrada.

Con el botón "⏻" en el mando a distancia se enciende o se apaga el Connect 236.

1. Interruptor de energía  
Pulsar el botón para encender o apagar la unidad;
2. Botón SET  
Para confirmar cuando se utilicen las funciones NAME y REC;
3. Botón REC  
Para cambiar la función REC;
4. Botones CH1-CH6  
Para seleccionar CH1-CH6 (canales 1-6) directamente;
5. Botones </>  
Para cambiar entre las entradas 1 - 6.

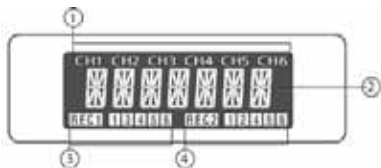
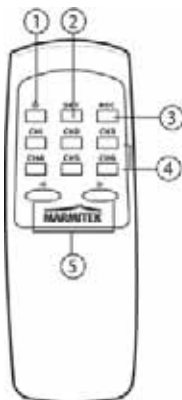

1. Indicador de entrada CH1-CH6
2. La pantalla multifuncional muestra el nombre del dispositivo seleccionado.
3. Estado REC 1
4. Estado REC 2



Canal 1

El nombre del dispositivo es 'DVD Player'



REC 1 (Ch2) Cerrar con Ch5

REC 2 (Ch3) Cerrar con Ch4

Actualmente está viendo canal 1

### Instrucciones de ajustes

Conexión de la unidad de alimentación AC.

Conecte los dispositivos como mostrado en el diagrama abajo.



### Conexión de la unidad de alimentación AC.

1. Conecte la clavija de la unidad de alimentación AC a la entrada AC9V IN en la parte trasera del Connect 236.
2. Enchufe la unidad de alimentación AC.

**IMPORTANTE:** La unidad de alimentación debe ser del tipo correcto. No utilice unidades de alimentación otras que las indicadas.



## Colocación de las pilas



1. Abra la tapa de las pilas  
Presione en la tapa de las baterías y deslízela.
2. Coloque las pilas  
Coloque dos pilas AAA y fíjese en la polaridad correcta.
3. Cierre la tapa de las pilas  
Cierre la tapa de las pilas. Está cerrada cuando se escuche un 'klik'.

## Conexiones del sistema

### Nota:

- Siempre corte la electricidad o apague el Connect 236 antes de conectar o desconectar los cables.
- Cuando conecte los cables, controle si las clavijas están bien enchufadas en las conexiones. Si la conexión no está completa puede resultar en una ausencia de sonido o en ruido.

## Conexión SCART, video & audio compuesto

Conecte los dispositivos como mostrado en el diagrama abajo. Lea el manual del dispositivo en cuestión antes de conectarlo.

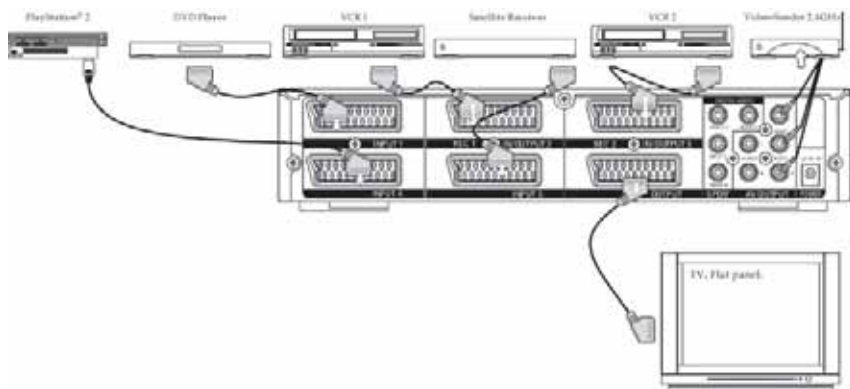

## Conectar directamente al TV

1. Conecte el cable SCART a la entrada correspondiente del TV.
2. Conecte el otro lado del cable SCART a la salida SCART del Connect 236.
3. Conecte el lector de DVD, el VCR, el receptor de satélite, la videoconsola etc. a una de las 5 entradas SCART en la parte trasera de la unidad.

		SALIDA		
		SCART (RGB)	SCART (VIDEO COMPUESTO)	VIDEO COMPUESTO
ENTRADA	SCART (RGB)	SI	SI	SI
	SCART (VIDEO)	NO	SI	SI
	VIDEO COMPUESTO(Ch6)	NO	SI	SI

## EMPEZAR DIRECATAMENTE

### Ejemplo de un ajuste típico

Se pueden conectar hasta seis dispositivos A/V al Connect 236. Las señales audio/video de estos dispositivos se transmiten al equipo TV/Hi-Fi. Todos los dispositivos pueden selectarse independientemente. No es necesario quitar los cables de los dispositivos conectados antes de seleccionar una entrada.

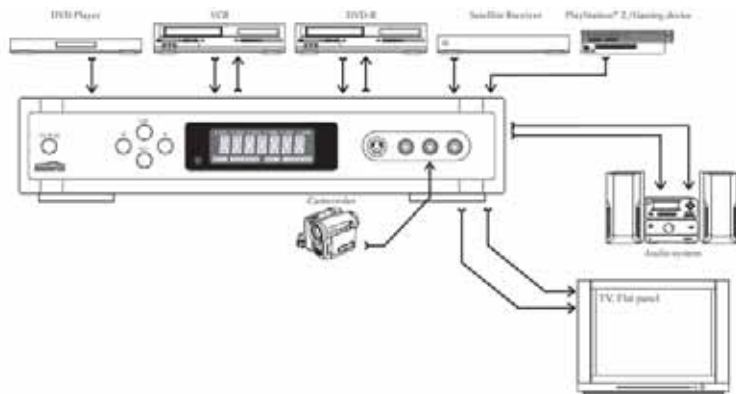

### 1. Ponga el interruptor de energía en posición 'Encendido'

La lámpara en la parte trasera de la pantalla LCD se enciende lentamente y la unidad Connect 236 entra en el modo de operación. Si pulse el botón otra vez, la lámpara se apaga lentamente y el Connect 236 deja el modo de operación.

### 2. Pulse el botón < o el botón > para seleccionar un canal

La pantalla LCD muestra CH1, CH2, CH3, CH4, CH5 o CH6.

## Interruptor de energía en modo 'Standby'

Se utiliza una pequeña cantidad de energía para alimentar la memoria y la función sensor del mando a distancia cuando el interruptor de energía está puesto en posición Apagado. Esto se llama el modo standby. La alimentación se enciende/apaga con el mando a distancia.

**Nota:** Las conexiones que se muestran arriba son un ejemplo. Se pueden conectar todos los dispositivos adecuados a los canales de entrada.

## Programación del canal de entrada

Para poder identificar los dispositivos A/V conectados al Connect 236, cada de las seis entradas puede ser nombrada en la pantalla de canales de entrada.

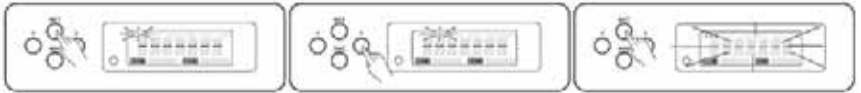

Pulse y mantenga pulsado el botón 'SET' para 2 segundos. Parpadea 'CH1' en la pantalla LCD.

Pulse '<' o '>' para seleccionar el canal de entrada deseado (1-6).

Pulse 'SET', en la pantalla aparece '-----' parpadeando.



Pulse '<' o '>', la pantalla LCD muestra el primer nombre disponible: 'DVD\_1'.

Pulse '<' o '>' para mostrar todos los nombres disponibles. Cuando aparece el nombre deseado, pulse 'SET' y el nombre se guarda.

## Nombres disponibles:

On play	Description	On play	Description	Display	Description
-----	Empty	PS	Sony Playstation	PC	Video-CD
DVD_1	DVD Player	PS_2	Sony Playstation 2	PC	Computer
DVD_2	DVD Player	PS_3	Sony Playstation 3	IPD	i-Pod
DVD_3	DVD with recording facility	XBOX	Microsoft XBOX	Mp4	Mp4
VCR_1	Video Recorder	XBOX360	Microsoft XBOX 360	OTH	Auxiliary facility
VCR_2	Video Recorder	N_64	Nintendo 64		
SAT_1	Satellite Decoder / Sky	G_CUBE	Gamecube		
SAT_2	Satellite Decoder / Sky	GAME5	Games Console		
DV	Freeview / Digital TV Receiver	TV / C B	Cable TV		
PV2	Freeview with HDD built in etc.	GAMEON	Games / Consoles		

### Nota:

1. Repite el procedimiento descrito arriba cada vez que quiere cambiar un nombre.
2. Si no se inserte nada durante el ajuste para 10 segundos, el aparato vuelve al paso anterior.
3. Si quiere borrar los nombres en el Connect 236, pulse '<' y '>' y manténgalos pulsados para 5 segundos. Todos los nombres guardados se borren.
4. Los nombres pueden cambiarse con el mando a distancia.

### Para ajustar la función grabar (record)

Una conexión multifuncional A/V es posible con 5 consolas de entrada y 2 consolas de entrada/salida para activar las siguientes funciones:

- La función cerrar para evitar que el dispositivo pase la conexión durante el proceso de grabar.
- Graba una señal en dos aparatos de grabación distintos al mismo tiempo.
- Graba dos señales en dos aparatos de grabación distintos al mismo tiempo.

### Ajuste función grabar

1. Canal 2 y canal 3 están adjudicados a la función de grabar (RECORD). Conecte el aparato de grabar a canal 2/3.
2. Es posible definir el nombre del aparato de grabación. Consulte el capítulo 'Programar el canal de entrada' para informaciones sobre la adjudicación de un nombre.

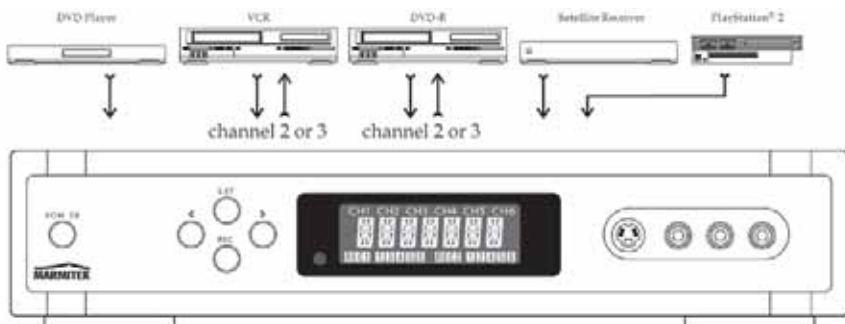

## Ajustar la función grabar

Ajuste la función grabar (REC) de la manera siguiente:



Pulse el botón 'REC' y manténgalo pulsado para 2 segundos. El símbolo 'REC 1' parpadea y el nombre del aparato de grabación aparece en la pantalla. Ejemplo: CH2=VCR\_1



Pulse '←' o '→' para seleccionar el canal para la señal fuente que entra. El nombre del aparato aparece en la pantalla LCD. Ejemplo: CH1= DVD\_1



Pulse 'REC' para confirmar el canal fuente y para terminar el ajuste de 'REC 1'. El símbolo 'REC 2' parpadea y el nombre del aparato de grabación aparece en la pantalla. Ejemplo: CH3 = DVD\_R



Pulse '←' o '→' para seleccionar el canal para la señal fuente que entra. El nombre del aparato aparece en la pantalla LCD. Ejemplo: CH4=SAT\_1

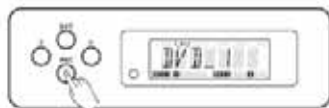

Pulse 'REC' para confirmar el canal fuente y para terminar el ajuste de 'REC 2'.

### Nota:

1. Si no se inserta nada durante el ajuste para 10 segundos, el aparato vuelve al paso anterior.
2. Si se interrumpe la alimentación de energía, todos los ajustes REC se borran.
3. En el modo REC puede cambiar los canales con los botones '</>'.  
</ol></div><div data-bbox="42 224 343 245" data-label="Section-Header"><h3>Borrar la función de grabar</h3></div><div data-bbox="42 265 567 286" data-label="Text"><p>Borre la función grabar (REC) de la manera siguiente:</p></div><div data-bbox="67 299 411 379" data-label="Image"><img alt="Diagrama de un control remoto con tres botones etiquetados REC 1, REC 2 y REC 3. Una mano presiona el botón REC 1. La pantalla muestra 'VCR\_1'." data-bbox="67 299 411 379"/></div><div data-bbox="42 387 953 428" data-label="Text"><p>Pulse 'REC' y manténgalo pulsado para 2 segundos. El símbolo 'REC 1' parpadea y el nombre del aparato de grabación aparece en la pantalla. Ejemplo: CH2=VCR\_1</p></div><div data-bbox="67 462 411 542" data-label="Image"><img alt="Diagrama de un control remoto con tres botones etiquetados REC 1, REC 2 y REC 3. Una mano presiona el botón '</>' a la izquierda. La pantalla muestra 'VCR\_2'." data-bbox="67 462 411 542"/></div><div data-bbox="42 549 593 570" data-label="Text"><p>Pulse '</>' o '>' para seleccionar canal 'CH2' para 'REC 1'.</p></div><div data-bbox="67 601 411 681" data-label="Image"><img alt="Diagrama de un control remoto con tres botones etiquetados REC 1, REC 2 y REC 3. Una mano presiona el botón REC 2. La pantalla muestra 'DVD\_R'." data-bbox="67 601 411 681"/></div><div data-bbox="42 690 953 733" data-label="Text"><p>Pulse 'REC'. El símbolo 'REC 2' parpadea y el nombre del aparato de grabación aparece en la pantalla. Ejemplo: CH3=DVD\_R.</p></div><div data-bbox="67 768 411 847" data-label="Image"><img alt="Diagrama de un control remoto con tres botones etiquetados REC 1, REC 2 y REC 3. Una mano presiona el botón '</>' a la izquierda. La pantalla muestra 'DVD\_R'." data-bbox="67 768 411 847"/></div><div data-bbox="42 853 595 874" data-label="Text"><p>Pulse '</>' o '>' para seleccionar canal 'CH3' para 'REC 2'.</p></div><div data-bbox="42 957 73 975" data-label="Page-Footer"><p>54</p></div><div data-bbox="142 957 968 977" data-label="Page-Footer"><p>Download from Wwww.Somanuals.com. All Manuals Search And Download © MARMITEK</p></div></div>



Pulse 'REC' y el Control 236 vuelve al modo de operación.

#### **Nota:**

1. Si no se inserte nada durante el ajuste para 10 segundos, el aparato vuelve al paso anterior.
2. Si se interrumpe la alimentación de energía, todos los ajustes REC se borran.
3. En el modo REC puede cambiar los canales con los botones '<'/'>'.  
</ol></div><div data-bbox="26 342 436 366" data-label="Section-Header"><h2><b>PREGUNTAS FRECUENTES</b></h2></div><div data-bbox="26 388 150 407" data-label="Section-Header"><h3><b>No imagen</b></h3></div><div data-bbox="26 407 937 549" data-label="List-Group"><ol><li>1. Controle si el cable SCART está correctamente conectado a su sistema y al Connect 236.</li><li>2. Controle si el cable SCART de la salida del Connect 236 está correctamente conectado al TV.</li><li>3. Controle si ha seleccionado el canal de entrada justo.</li><li>4. Controle si el TV está conectado a la entrada de video correcta.</li><li>5. Controle si el TV y el Connect 236 están encendidos.</li></ol></div><div data-bbox="26 570 143 588" data-label="Section-Header"><h3><b>No sonido</b></h3></div><div data-bbox="26 590 350 609" data-label="Text"><p>Controle los cables de conexión.</p></div><div data-bbox="26 610 420 630" data-label="Text"><p>Controle los ajustes de volumen del TV.</p></div><div data-bbox="26 631 937 670" data-label="Text"><p>Controle si la señal audio se transmite a través del cable utilizado (cables S-VIDEO o cables SCART no transmiten señales audio).</p></div><div data-bbox="26 672 550 691" data-label="Text"><p>Controle si el TV y el Connect 236 están encendidos.</p></div><div data-bbox="26 713 489 732" data-label="Section-Header"><h3><b>Imagen granosa/interferencia en el fondo</b></h3></div><div data-bbox="26 733 937 772" data-label="Text"><p>Apague aparatos que no se utilicen. Algunos aparatos emiten una señal tan fuerte que puede causar interferencias.</p></div><div data-bbox="26 773 453 792" data-label="Text"><p>Controle la calidad de los cables utilizados.</p></div><div data-bbox="955 531 979 613" data-label="Page-Footer"><p>ESPAÑOL</p></div><div data-bbox="26 958 853 977" data-label="Page-Footer"><p>CONNECT 236W Download from Wwww.Somanuals.com. All Manuals Search And Download.</p></div><div data-bbox="922 958 952 975" data-label="Page-Footer"><p>55</p></div>

## **PREGUNTAS FRECUENTES**

### **No imagen**

1. Controle si el cable SCART está correctamente conectado a su sistema y al Connect 236.
2. Controle si el cable SCART de la salida del Connect 236 está correctamente conectado al TV.
3. Controle si ha seleccionado el canal de entrada justo.
4. Controle si el TV está conectado a la entrada de video correcta.
5. Controle si el TV y el Connect 236 están encendidos.

### **No sonido**

Controle los cables de conexión.

Controle los ajustes de volumen del TV.

Controle si la señal audio se transmite a través del cable utilizado (cables S-VIDEO o cables SCART no transmiten señales audio).

Controle si el TV y el Connect 236 están encendidos.

### **Imagen granosa/interferencia en el fondo**

Apague aparatos que no se utilicen. Algunos aparatos emiten una señal tan fuerte que puede causar interferencias.

Controle la calidad de los cables utilizados.

# DATOS TÉCNICOS

## General

Exigencias de energía:	AC 9V 500mA
Consumo:	2W
Dimensiones:	285mm X 260 mm X 55 mm
Peso:	2Kg

## Entradas/Salidas

Entradas parte delantera:	Ch6= 1 x RCA video, 2 x RCA audio (L+R)
Entradas parte trasera:	CH1-5 = 5 x SCART, 3 x coax RCA audio
Salidas parte trasera:	OUTPUT, CH2, CH3 = 3 x SCART, 1 x RCA video, 4 x RCA audio (2 x L+R), 1 x RCA coax audio

Se pueden realizar modificaciones del producto sin aviso anterior.

# OPCIONES ADICIONALES

## 1. Audio y video inalámbricos

Los productos de la serie GigaVideo de Marmitek pueden conectarse al OUTPUT o a la conexión REC1/REC2 del Connect 236, para transmitir inalámbricamente la señal video/audio. De esta manera la señal puede también transmitirse a un TV que está colocado en otra habitación y puede verla en cada aparato conectado al Connect 236.

Con el canal de vuelta infrarrojo incorporado de la serie GigaVideo puede además manejar los aparatos y el Connect 236 a distancia, ¡aún a través de muros y techos!



## 2. Manejar el Connect 236 y su equipo A/V también si se encuentran fuera de la vista.

Marmitek le ofrece una variedad de productos para manejar su equipo aún si se encuentra dentro de un armario cerrado u en otra habitación. Es posible con o sin cables.

Información más detallada sobre estas extensiones infrarrojas en: [www.marmitek.com](http://www.marmitek.com).





### 3. Audio y video a traves de coax

Los productos MegaVideo de Marmitek ofrecen la posibilidad de añadir la señal OUTPUT o la señal REC1/REC2 del Connect 236 como canal adicional al cable coax. De esta manera puede ver la señal en cada aparato conectado, en todos lugares en casa que disponen de una conexión coax. Con el canal de vuelta infrarrojo incorporado de la serie GigaVideo puede además manejar los aparatos y el Connect 236 a distancia, ¡aún a través de muros y techos!



### 4. Sin mando a distancia adicional

Si quiere manejar su equipo desde varias habitaciones o si solamente dispone de un solo mando a distancia para todos sus aparatos, puede utilizar el Marmitek EasyControl 6, 8 o el Marmitek EasyTouch 35 para aprender los mandos del mando a distancia del Connect 236. Estos mandos a distancia sustituyen casi todos los demás mandos que utilice ahora.



### 5. Adaptador S-video a video compuesto

Si las conexiones salientes del equipo conectado (p.e. laptop) no corresponden con los conectores del Connect 236, puede en la mayoría de los casos utilizar el adaptador S-video a video compuesto de Marmitek para resolver este problema.

Para las conectores de Entrada/Salida SCART existen una variedad de convertidores SCART.



Para más informatic vea: [www.marmitek.com](http://www.marmitek.com)



#### Información medioambiental para clientes de la Unión Europea

La Directiva 2002/96/CE de la UE exige que los equipos que lleven este símbolo en el propio aparato y/o en su embalaje no deben eliminarse junto con otros residuos urbanos no seleccionados. El símbolo indica que el producto en cuestión debe separarse de los residuos domésticos convencionales con vistas a su eliminación.

Es responsabilidad suya desechar este y cualesquiera otros aparatos eléctricos y electrónicos a través de los puntos de recogida que ponen a su disposición el gobierno y las autoridades locales. Al desechar y reciclar correctamente estos aparatos estará contribuyendo a evitar posibles consecuencias negativas para el medio ambiente y la salud de las personas. Si desea obtener información más detallada sobre la eliminación segura de su aparato usado, consulte a las autoridades locales, al servicio de recogida y eliminación de residuos de su zona o pregunte en la tienda donde adquirió el producto.



# PRECAUZIONI DI SICUREZZA

- Per evitare il pericolo di cortocircuito utilizzare questo prodotto esclusivamente al coperto e in luoghi asciutti. Non esporre i componenti di questo prodotto a pioggia o umidità. Non utilizzare vicino alla vasca da bagno, piscina, ecc.
- Non esporre i componenti del sistema a temperature eccessivamente alte o a fonti intense di luce.
- In caso di utilizzo scorretto, di riparazioni o modifiche apportate personalmente decade qualsiasi garanzia. Marmitek declina ogni responsabilità per i danni derivanti da un utilizzo non appropriato del prodotto o da utilizzo diverso da quello per cui il prodotto è stato creato. Marmitek declina ogni responsabilità per danni consequenziali ad eccezione della responsabilità civile sui prodotti.
- Questo prodotto non è un giocattolo: tenerlo lontano dalla portata dei bambini.
- Non aprire mai il prodotto (vano batteria escluso): L'apparecchio può contenere componenti la cui tensione è estremamente pericolosa. Lasciare fare riparazioni o modifiche esclusivamente a personale esperto.
- Batterie: conservare le batterie fuori dalla portata dei bambini. Consegnare le batterie agli appositi centri per lo smaltimento. Non utilizzare mai in combinazione batterie nuove e vecchie o di tipo diverso. Togliere le batterie quando l'apparecchio non viene utilizzato per un lungo periodo di tempo. Inserire correttamente le batterie prestando attenzione alla polarità (+ / -): un errato posizionamento delle batterie può provocare una esplosione.
- Collegare l'alimentatore alla presa di corrente solamente dopo avere controllato che la tensione della rete elettrica corrisponda alle indicazioni riportate sulla targhetta. Non utilizzare mai un alimentatore danneggiato. In tal caso rivolgersi al proprio rivenditore.

## Introduzione

Vi ringraziamo per aver comprato il Marmitek Connect 236. I prodotti Marmitek sono stati fatti con la massima attenzione e sono di alta qualità. Vi preghiamo di leggere attentamente questo manuale e di seguire tutte le istruzioni.

## Accessori

Dopo il disimballaggio assicurarsi che, accanto al commutatore scart, tutti gli accessori seguenti siano forniti.

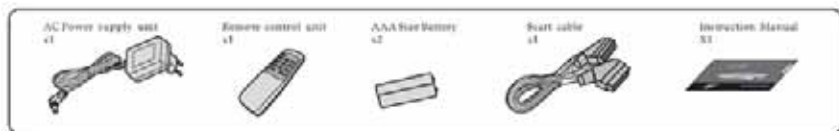

## Vista frontale e vista dal retro

L'unità Connect 236 dispone di sei canali di ingresso. Ingresso 6 si trova sul pannello anteriore e gli ingressi 1 – 5 si trovano sul pannello posteriore.

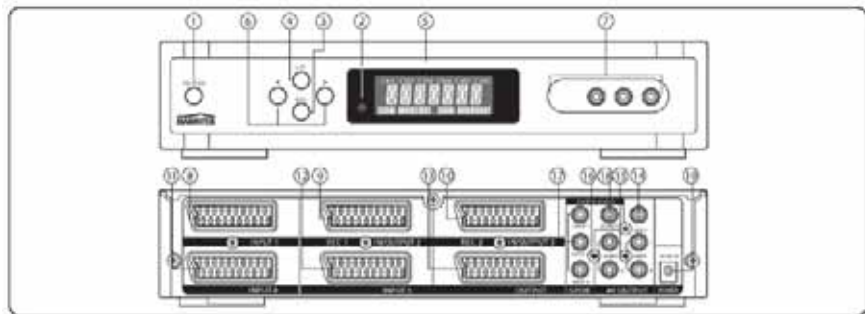

1. Interruttore di alimentazione  
Premere l'interruttore per accendere o spegnere l'unità;
2. Sensore per telecomando  
Questo è il sensore per i segnali del telecomando senza fili;
3. Tasto REC  
Per cambiare la funzione di registrazione;
4. Tasto SET  
Per confermare le impostazioni modificate;
5. Display LCD  
Per visualizzare lo stato del dispositivo;
6. Tasto </>  
Per cambiare l'ingresso 1-6 (o programmare le vostre impostazioni)
7. Ingresso 6 (connettori jack ingresso video esterno)  
Per collegare i connettori jack dell'apparecchio video e audio all'unità;
8. Ingresso scart 1  
Per collegare il connettore scart jack del dispositivo all'unità;
9. Ingresso/uscita scart 2  
Per collegare il connettore scart jack del dispositivo all'unità;
10. Ingresso/uscita scart 3  
Per collegare il connettore scart jack del dispositivo all'unità;
11. Ingresso scart 4  
Per collegare il connettore scart jack del dispositivo all'unità;
12. Ingresso scart 5  
Per collegare il connettore scart jack del dispositivo all'unità;
13. Uscita scart  
Per collegare il connettore jack scart del dispositivo all'unità;

14. Uscita video  
Per collegare i connettori jack video del dispositivo all'unità;
15. Uscita audio 1  
Per collegare il connettore jack audio del dispositivo all'unità;
16. Uscita audio 2  
Per collegare il connettore jack audio del dispositivo all'unità;
17. Ingresso coassiale 1,3,4 (audio digitale)  
Per collegare il connettore jack coassiale del dispositivo all'unità;
18. Uscita coassiale (audio digitale)  
Per collegare il connettore jack coassiale del dispositivo all'unità;
19. Alimentazione  
Per collegare l'alimentatore all'unità.

## Nome e funzioni

Display LCD e telecomando

Si può scegliere ogni canale di ingresso usando il tasto numerico sul telecomando.

Il tasto "⏻" si trova sul telecomando con cui si può accendere e spegnere il 236.

1. Interruttore di alimentazione  
Premere l'interruttore per accendere o spegnere l'unità.
2. Tasto SET  
Per confermare durante l'uso delle funzioni NAME e REC.
3. Tasto REC  
Per cambiare la funzione di registrazione.
4. Tasto CH1-CH6  
Per selezionare direttamente i canali CH1-CH6.
5. Tasti </>  
Per cambiare tra gli ingressi 1 - 6.

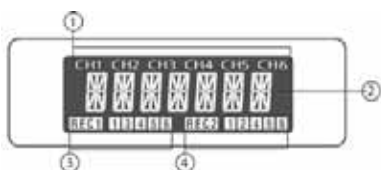
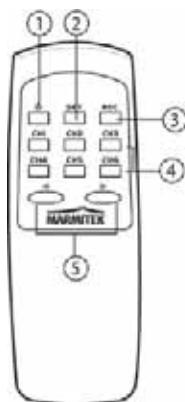

1. Indicatore ingresso CH1 - CH6.
2. Multidisplay, visualizzando il nome del dispositivo scelto.
3. Stato REC 1.
4. Stato REC 2.



Canale 1

Nome del dispositivo è lettore DVD.



REC 1 (Ch2) Bloccando con Ch5

REC 2 (Ch3) Bloccando con Ch4

Attualmente guardando il canale 1

## Istruzioni per l'installazione

Collegare l'alimentatore CA

**Collegare come indicato nel schema qui sotto.**



## Collegare l'alimentatore CA

1. Collegare il connettore dell'alimentatore CA al CA9V IN che si trova sul pannello posteriore del Connect 236.
2. Collegare l'alimentatore CA ad un'appropriata presa a muro.

**IMPORTANTE:** l'alimentatore deve essere del tipo corretto. Non usare un altro tipo di alimentatore di quello indicato.

## Installazione della batteria



1. Aprire il coperchio della batteria  
Spingere e aprire il coperchio della batteria.
2. Inserire la batteria  
Inserire due batterie formato AAA, osservare la polarità corretta.
3. Chiudere il coperchio  
Chiudere il coperchio della batteria finché si sentirà un rumore simile ad un clic.

## Collegamenti sistema

### Nota:

1. Per prevenire qualsiasi problema, sempre scollegare il connettore di alimentazione o disattivare l'interruttore di alimentazione del Connect 236 prima del collegamento o scollegamento dei cavi.
2. Sempre inserire correttamente i connettori a poli nei connettori jack durante il collegamento dei cavi.

Un inserimento insufficiente potrebbe provocare problemi di mancanza di suono o generare rumori.

## Collegamento tramite Scart, Composite video e Audio

Collegare come indicato nel schema seguente. Per il collegamento dei relativi dispositivi, vedere il relativo manuale di istruzioni.

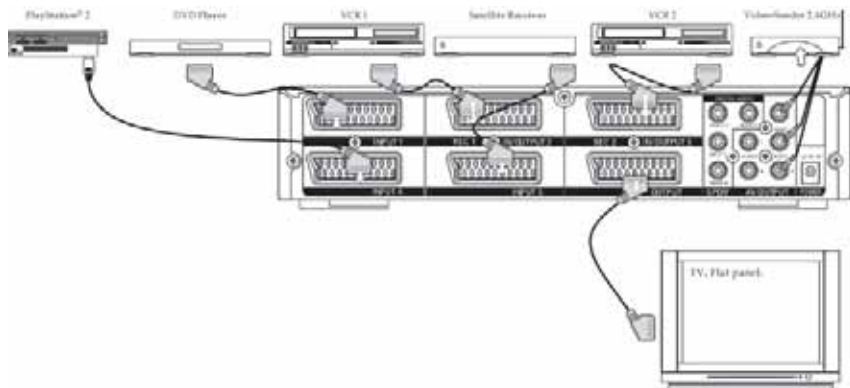

## Collegamento diretto a un TV

1. Inserire il cavo scart nel corrispondente ingresso sul vostro TV.
2. Inserire l'altro lato del cavo scart nell'uscita scart del Connect 236.
3. Inserire il vostro lettore DVD, VCR, ricevitore satellitare e console videogiochi, ecc. in uno dei 5 ingressi scart sul lato posteriore dell'unità.

		USCITA		
		SCART (RGB)	SCART (COMPOSITE VIDEO)	COMPOSITE VIDEO
INGRESSO	SCART (RGB)	SI	SI	SI
	SCART (COMPOSITE VIDEO)	NO	SI	SI
	COMPOSITE VIDEO (Ch6)	NO	SI	SI

## AVVIO RAPIDO

### Esempio di una configurazione tipica

Il Connect 236 è stato sviluppato per collegare fino a sei separati apparecchi AV e per inviare il loro segnale audio/video al TV/HiFi. Ogni apparecchio può essere selezionato separatamente l'uno dall'altro. Dopo il collegamento di un apparecchio, non è necessario rimuovere i cavi quando si seleziona un ingresso.

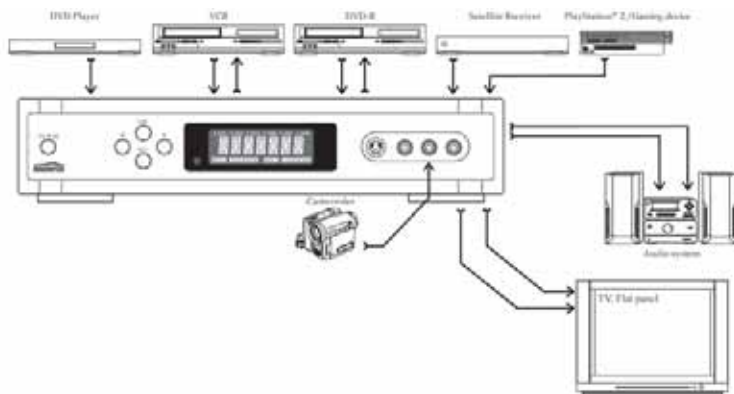

### 1. Premere l'interruttore di alimentazione (On)

La luce di fondo dell'LCD comparirà lentamente e l'unità Connect 236 entra nel modo di funzionamento.

Premere di nuovo il tasto e la luce di fondo dell'LCD scomparirà lentamente e l'unità 236 si spegnerà.

### 2. Premere il tasto < o > per selezionare un canale

L'LCD visualizza CH1, CH2, CH3, CH4, CH5 o CH6.



## Interruttore di alimentazione standby

Una piccola quantità dell'alimentazione è usata per sostenere la memoria e la funzione sensore del telecomando quando l'alimentazione è stata scollegata. Questo è il modo di standby. L'alimentazione può essere collegata/scollegata tramite il telecomando.

**Nota:** I collegamenti dei dispositivi summenzionati valgono solo da riferimento. Qualsiasi dispositivo adatto può essere collegato ai canali di ingresso.

## Programmazione del canale di ingresso

Per un'identificazione facile dell'apparecchio AV collegato al Connect 236, è possibile dare un nome a ogni dei sei ingressi sul display del canale di ingresso.

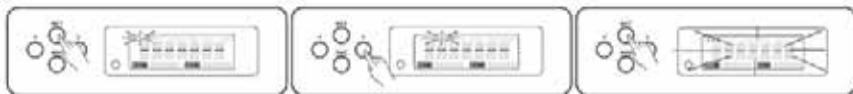

Premere e mantenere premuto durante 2 secondi il tasto "SET", ora "CH1" sull'LCD comincerà a lampeggiare.

Premere il tasto "<" o ">" per selezionare il canale di ingresso desiderato (1-6).

Premere il tasto "SET", ora lampeggerà "-----".

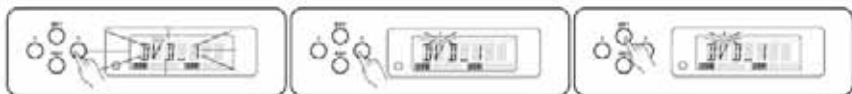

Premere il tasto "<" o ">", l'LCD visualizzerà il primo nome disponibile: "DVD\_1".

Premere il tasto "<" o ">" per scorrere tutti i nomi disponibili. Quando il nome desiderato è visualizzato, premere il tasto "SET". Il nome sarà memorizzato.

## Nomi disponibili:

Display	Description	Display	Description	Display	Description
-----	Empty	PS	Sony Playstation	VCD	Video-CD
DV1_1	DVD Player	PS_2	Sony Playstation 2	PC	Computer
DV2_2	DVD Player	PS_3	Sony Playstation 3	IPD	i-Pod
DV3_3	DVD with recording facility	XBOX	Microsoft XBOX	MP4	Mp4
VR_1	Video Recorder	XBOX360	Microsoft XBOX 360	REX	Auxiliary facility
VR_2	Video Recorder	Nintendo hd	Nintendo hd		
SAT_1	Satellite Decoder / Sky	GC	Game cube		
SAT_2	Satellite Decoder / Sky	GC2	Game Console		
DV	Freeview / Digital TV Receiver	CF	Cable TV		
PV2	Freeview with HD built in etc.	CMR	Camera / Camcorder		

## Nota:

1. Ripetere la procedura di sopra ogni volta quando si vuole dare un nome nuovo.
2. Durante l'impostazione, il modo ritornerà alla fase precedente quando non sono introdotti dei dati durante 10 secondi.
3. Se si vuole eliminare i nomi sul Connect 236, premere e mantenere premuto durante 5 secondi i tasti "<" e ">" sul Connect 236, ora tutti i nomi programmati saranno eliminati.
4. Si può anche usare il telecomando per dare un nome nuovo.

## Prima di impostare la funzione di registrazione

Lo scambio multifunzionale tra apparecchi AV è possibile grazie ai 5 terminali di ingresso ed ai 2 terminali di ingresso/uscita, che abilitano:

- La funzione di bloccaggio che previene lo scambio erroneo del dispositivo durante la registrazione.
- La registrazione contemporanea di un segnale su due registratori diversi.
- La registrazione contemporanea di due segnali differenti su due registratori diversi.

## Impostazione della registrazione

1. Canale 2 e canale 3 sono destinati alla registrazione (RECORD). Collegare il vostro dispositivo di registrazione al canale 2/3.
2. Vedere la parte "Programmazione del canale di ingresso" per definire il nome del vostro dispositivo di registrazione.

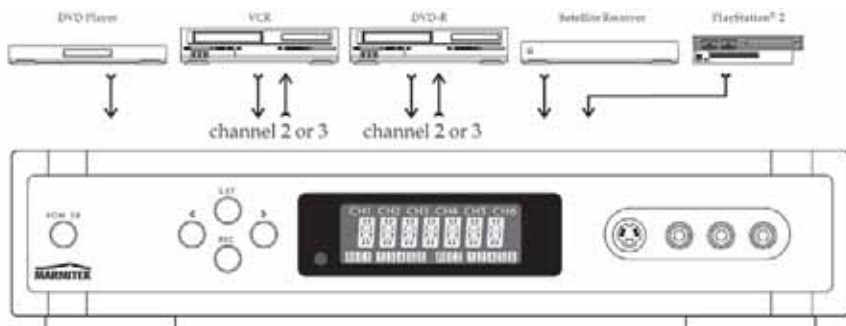

## Impostazione della funzione di registrazione

Impostare la funzione di registrazione come segue:



Premere e mantenere premuto il tasto "REC" durante 2 secondi e il simbolo "REC 1" lampeggerà, poi il nome del dispositivo di registrazione (se assegnato) sarà visualizzato nell'LCD. Esempio: CH2=VCR\_1.



Premere il tasto "<" o ">" per selezionare il canale per il segnale di ingresso della fonte, poi il nome del dispositivo di registrazione (se assegnato) sarà visualizzato nell'LCD. Esempio: CH1= DVD\_1.



Premere il tasto "REC" per confermare il canale di fonte e per finire l'impostazione per "REC1".

Il simbolo "REC 2" lampeggerà, poi il nome del dispositivo di registrazione (se assegnato) sarà visualizzato nell'LCD. Esempio: CH3 = DVD\_R.



Premere il tasto "<" o ">" per selezionare il canale per il segnale di ingresso della fonte, poi il nome del dispositivo di registrazione (se assegnato) sarà visualizzato nell'LCD. Esempio: CH4=SAT\_1.

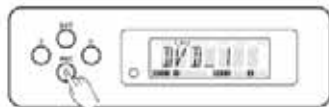

Premere il tasto "REC" per confermare il canale di fonte e per finire l'impostazione per "REC 2".

### Nota:

1. Durante l'impostazione, il modo ritornerà alla fase precedente quando non sono introdotti dei dati durante 10 secondi.
2. Lo scollegamento dell'alimentatore eliminerà tutte le impostazioni di registrazione.
3. Nel modo di registrazione i tasti "</>" cambieranno il canale.
4. Si può anche usare il telecomando per cambiare il canale.
5. Non è possibile selezionare il canale 2 per REC 1.
6. Non è possibile selezionare il canale 3 per REC 2.

### Come eliminare la funzione di registrazione

Eliminare la funzione di registrazione come segue:



Premere e mantenere premuto il tasto "REC" durante 2 secondi e il simbolo "REC 1" lampeggerà, poi il nome del dispositivo di registrazione (se assegnato) sarà visualizzato nell'LCD. Esempio: CH2=VCR\_1.

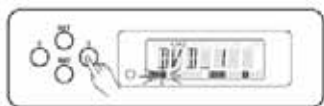

Premere il tasto "<" o ">" per selezionare il canale "CH2" per "REC 1".



Premere il tasto "REC". Il simbolo "REC 2" lampeggerà, poi il nome del dispositivo di registrazione (se assegnato) sarà visualizzato nell'LCD. Esempio: CH3=DVD\_R.



Premere il tasto "<" o ">" per selezionare il canale "CH3" per "REC 2".



Premere il tasto "REC" e il Control 236 ritornerà al modo di funzionamento.

#### **Nota:**

1. Durante l'impostazione, il modo ritornerà alla fase precedente quando non sono introdotti dei dati durante 10 secondi.
2. Lo scollegamento dell'alimentatore eliminerà le impostazioni di registrazione.
3. Nel modo di registrazione i tasti "<" / ">" cambieranno il canale.
4. Si può anche usare il telecomando per cambiare il canale.

## **DOMANDE FREQUENTI**

### **Manca un'immagine**

- Controllare se il cavo scart è stato correttamente collegato al vostro sistema e al Connect 236.
- Controllare se il cavo scart è stato correttamente collegato al vostro TV dall'uscita del Connect 236.
- Controllare se è stato scelto il canale di ingresso appropriato.
- Controllare se il vostro TV è stato collegato all'appropriato ingresso video.
- Controllare se il vostro TV e il Connect 236 sono accesi.

### **Manca il suono**

- Controllare i cavi di collegamento.
- Controllare l'impostazione di volume del TV.
- Controllare se il segnale audio è trasmesso tramite il cavo usato (cavi S-VIDEO o cavi scart parzialmente a poli non trasmettono audio).
- Controllare se il vostro TV e il sistema sono accesi.

### **L'immagine è molto granulosa/c'è dell'interferenza di fondo**

- Spegnerne gli apparecchi che non sono usati. Talvolta gli apparecchi trasmettono un segnale molto forte che può causare l'interferenza.
- Controllare la qualità del cavo usato.

# SPECIFICAZIONI TECNICHE

## Generali

Richieste per l'alimentazione:	CA 9V 500mA
Consumo di alimentazione:	2W
Dimensioni:	285mm X 260 mm X 55 mm
Massa:	2Kg

## Ingressi/Uscite

Ingressi sulla parte anteriore:	Ch6= 1 x RCA Video, 2 x RCA Audio (L+R)
Ingressi sulla parte posteriore:	CH1-5 = 5 x Scart, 3 x Coassiale RCA audio
Uscite sulla parte posteriore:	USCITA, CH2, CH3 = 3 x Scart, 1 x RCA Video, 4 x RCA Audio (2 x L+R), 1 x RCA Coassiale Audio

I prodotti possono subire modificazioni senza preavviso.

## OPZIONI ADDIZIONALI

### 1. Audio e video senza fili

Si può collegare un prodotto della serie Marmitek GigaVideo all'uscita o al collegamento REC1/REC2 del Connect 236 per trasmettere il segnale audio e video senza fili attraverso tutta la casa. Questo significa che si può anche trasmettere il segnale a un TV in un'altra stanza e guardare i segnali da ogni dispositivo collegato al Connect 236.

Il canale di ritorno a infrarosso incorporato della serie GigaVideo significa anche che si può controllare a distanza gli apparecchi e il Connect 236, perfino attraverso pareti e soffitti!



### 2. Controllare il vostro Connect 236 e gli apparecchi AV fuori la vista.

Marmitek offre una gamma di prodotti per controllare i vostri apparecchi in un armadio chiuso o da un'altra stanza, sia con che senza fili.

Per ulteriori informazioni su queste cosiddette estensioni a infrarosso, visitare: [www.marmitek.com](http://www.marmitek.com).



### 3. Audio e video via cavo coassiale

I prodotti Marmitek MegaVideo danno la possibilità di aggiungere il segnale di uscita o REC1/REC2 del vostro Connect 236 come un canale extra al vostro cavo coassiale. Si può guardare il segnale da ogni dispositivo collegato, dappertutto nella casa dove c'è un collegamento coassiale. Il canale di ritorno a infrarosso incorporato del modello MegaVideo 55 significa anche che si può controllare a distanza gli apparecchi e il Connect 236, perfino attraverso pareti e soffitti!



### 4. Senza telecomando aggiuntivo

Quando si vuole controllare i vostri dispositivi da vari luoghi o usare un solo telecomando per tutti i dispositivi, si può usare il Marmitek EasyControl 6, 8 o il Marmitek EasyTouch 35 per venire a sapere i comandi del telecomando del vostro Connect 236. Questi telecomandi possono sostituire quasi tutti i comandi che si usano ora.



### 5. Adattatore S-video a composite video

Se i collegamenti di uscita dei dispositivi collegati (p.e. un portatile) non corrispondono ai collegamenti di ingresso del vostro Connect 236, in molti casi è possibile usare l'adattatore S-video a Composite Video di Marmitek.

Per i connettori scart ingresso/uscita, sono disponibili vari convertitori scart.

Per ulteriori informazioni si può visitare il nostro sito:

[www.marmitek.com](http://www.marmitek.com)



#### Informazioni relative all'ambiente per i clienti residenti nell'Unione Europea

La direttiva europea 2002/96/EC richiede che le apparecchiature contrassegnate con questo simbolo sul prodotto e/o sull'imballaggio non siano smaltite insieme ai rifiuti urbani non differenziati. Il simbolo indica che questo prodotto non deve essere smaltito insieme ai normali rifiuti urbani domestici. È responsabilità del proprietario smaltire sia questi prodotti sia le altre apparecchiature elettriche ed elettroniche mediante le strutture di raccolta indicate dal governo o dagli enti pubblici locali. Il corretto smaltimento ed il riciclaggio aiuteranno a prevenire conseguenze potenzialmente negative per l'ambiente e per la salute dell'essere umano. Per ricevere informazioni più dettagliate circa lo smaltimento delle vecchie apparecchiature in Vostro possesso, Vi invitiamo a contattare gli enti pubblici di competenza, il servizio di smaltimento rifiuti urbani o il negozio nel quale avete acquistato il prodotto.





# VEILIGHEIDSWAARSCHUWINGEN

- Om kortsluiting te voorkomen, dient dit product uitsluitend binnenshuis gebruikt te worden, en alleen in droge ruimten. Stel de componenten niet bloot aan regen of vocht. Niet naast of vlakbij een bad, zwembad, etc. gebruiken.
- Stel de componenten van uw systeem niet bloot aan extreem hoge temperaturen of sterke lichtbronnen.
- Bij oneigenlijk gebruik, zelf aangebrachte veranderingen of reparaties, komen alle garantiebepalingen te vervallen. Marmitek aanvaardt geen productaansprakelijkheid bij onjuist gebruik van het product of door gebruik anders dan waarvoor het product is bestemd. Marmitek aanvaardt geen aansprakelijkheid voor volgschade anders dan de wettelijke productaansprakelijkheid.
- Dit product is geen speelgoed. Buiten bereik van kinderen houden.
- Het product nooit openmaken (m.u.v. het batterijvakje): de apparatuur kan onderdelen bevatten waarop levensgevaarlijke spanning staat. Laat reparatie of service alleen over aan deskundig personeel.
- Houd batterijen buiten bereik van kinderen. Lever batterijen in als klein chemisch afval. Gebruik nooit oude en nieuwe batterijen of verschillende typen batterijen door elkaar. Verwijder de batterijen wanneer u het systeem langere tijd niet gebruikt. Let bij het inleggen van de batterijen op de polariteit (+ / -): verkeerd inleggen kan explosiegevaar opleveren.
- Sluit de voedingsadapter pas op het lichtnet aan nadat u hebt gecontroleerd of de netspanning overeenkomt met de waarde die op de typeplaatjes is aangegeven. Sluit een voedingsadapter nooit aan wanneer deze beschadigd is. Neem in dat geval contact op met uw leverancier.

## Introductie

Bedankt voor de aankoop van deze Marmitek Connect 236. De producten van Marmitek worden met grote zorgvuldigheid gemaakt en zijn van hoge kwaliteit. Leest u a.u.b. deze handleiding nauwlettend door en volg de instructies.

## Toebehoren

Controleer na het uitpakken van de doos of (naast de SCART switcher) de volgende onderdelen en toebehoren aanwezig zijn:



## Voorkant en achterkant

De Connect 236 beschikt in totaal over zes ingangen. Ingang 6 zit aan de voorkant en de ingangen 1 t/m 5 zitten aan de achterkant van de Connect 236.

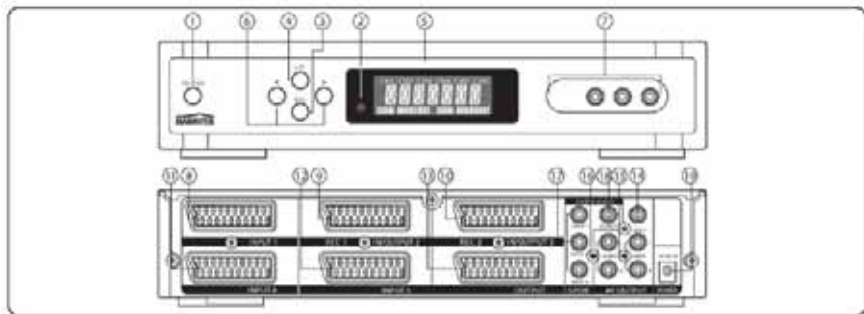

1. Voedingsschakelaar  
Knop indrukken om de scartswitcher aan en uit te zetten;
2. Sensor afstandsbediening  
Sensor voor de signalen van de draadloze afstandsbediening;
3. REC knop  
Knop om de RECORD functie te wisselen;
4. SET knop  
Knop ter bevestiging van veranderingen in de instellingen;
5. LCD scherm  
Geeft de status van de unit weer;
6. </> knop  
Om tussen de ingangen 1-6 te wisselen (of om de instellingen te programmeren)
7. Ingang 6 (externe video ingang).  
Verbind de video en audio aansluiting van het A/V apparaat met de scartswitcher;
8. SCART ingang 1  
Verbind de SCART aansluiting van het A/V apparaat met de scartswitcher;
9. SCART ingang/uitgang 2  
Verbind de SCART aansluiting van het A/V apparaat met de scartswitcher;
10. SCART ingang/uitgang 3  
Verbind de SCART aansluiting van het A/V apparaat met de scartswitcher;
11. SCART ingang 4  
Verbind de SCART aansluiting van het A/V apparaat met de scartswitcher;
12. SCART ingang 5  
Verbind de SCART aansluiting van het A/V apparaat met de scartswitcher;
13. SCART uitgang  
Verbind de SCART aansluiting van het A/V apparaat met de scartswitcher;

14. Video uitgang  
Verbind de video aansluitingen van het A/V apparaat met de scartswitcher;
15. Audio uitgang 1  
Verbind de audio aansluiting van het A/V apparaat met de scartswitcher.
16. Audio uitgang 2  
Verbind de audio aansluiting van het A/V apparaat met de scartswitcher.
17. Coax 1,3,4 ingang (digitale audio)  
Verbind de coax aansluiting van het A/V apparaat met de scartswitcher;
18. Coax uitgang (digitale audio)  
Verbind de coax aansluiting van het A/V apparaat met de scartswitcher;
19. Voeding  
Verbind de voeding met de scartswitcher.

## Benoemingen en functies

### LCD scherm en afstandsbediening

Met de numerieke knop op de afstandsbediening kunt u elk ingangskanaal selecteren.

Met de "⏻" knop op de afstandsbediening kan de Connect 236 in- en uitgeschakeld worden.

1. Voedingschakelaar  
Druk de knop om de scartswitcher in- en uit te schakelen;
2. SET knop  
Ter bevestiging wanneer de NAME en de REC functie gebruikt worden;
3. REC knop  
Wisselt de REC functie;
4. CH1-CH6 knop  
CH1-CH6 (kanalen 1-6) direct selecteren;
5. < / > knoppen  
Wisselen tussen de ingangen 1 t/m 6.

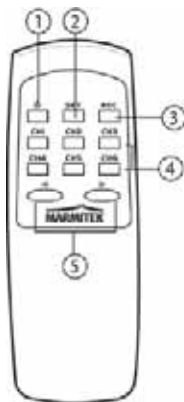

1. CH1-CH6 ingangsindicator
2. Multidisplay geeft de naam van het geselecteerde A/V apparaat weer
3. REC 1 status
4. REC 2 status



Kanaal 1

De A/V apparaat-naam is DVD Player



REC 1 (Ch2) Vastgezet op Ch5

REC 2 (Ch3) Vastgezet op Ch4

Momenteel kijkt u naar kanaal 1

Instructies voor het instellen

### Aansluiting van de AC voedingsadapter.

Sluit de componenten op elkaar aan als getoond in het volgende schema.



### Aansluiting van de AC voedingsadapter

1. Sluit de plug van de AC voedingsadapter aan op de AC9V IN aan de achterzijde van de Connect 236.
2. Plug de AC voedingsadapter in een passend stopcontact.

**BELANGRIJK:** De voedingsadapter moet van het correcte type zijn. Gebruik geen andere voedingsadapter dan het aangegeven type.

## Plaatsen van de batterij



1. Open de batterijklep  
Druk op de batterijklep en schuif deze open.
2. Plaats de batterijen  
Plaats twee AAA batterijen, let op de correcte polariteit.
3. Sluit de batterijklep  
Sluit de batterijklep. Deze is dicht wanneer er een 'klik' te horen is.

## Systemaansluitingen

### Opmerking:

1. Haal, om mogelijke problemen te voorkomen, de voedingsadapter uit het stopcontact of zet de voedingschakelaar van de Connect 236 op Uit, vóór het aansluiten of ontkoppelen van de kabels.
2. Let er bij het aansluiten van de kabels altijd op dat de pluggen correct aangesloten zijn. Wanneer de verbinding niet goed is, kan dat resulteren in de afwezigheid van geluid of in ruis.

## Aansluiting via SCART, composite video & audio

Sluit de componenten op elkaar aan, zoals getoond in het volgende schema. Raadpleeg de handleiding van de betreffende A/V apparaten voor de aansluiting.

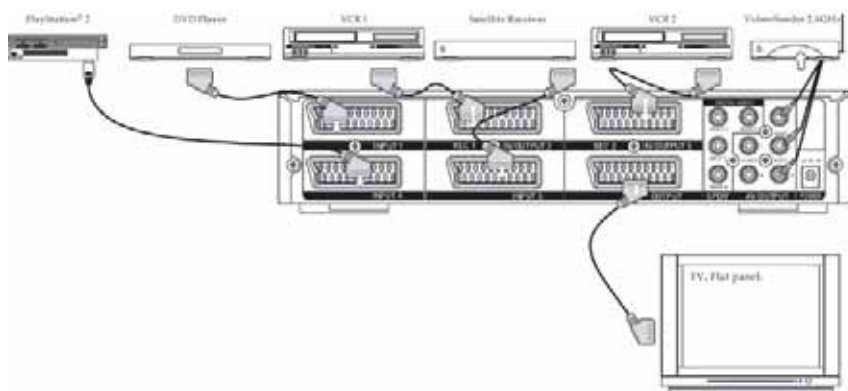

## Direct op een TV aansluiten

1. Sluit de SCART kabel aan op de betreffende ingang van de TV.
2. Sluit de andere kant van de SCART kabel aan op de SCART uitgang van de Connect 236.
3. Sluit de DVD speler, VCR, satellietontvanger, spelconsole, etc. aan op een van de 5 SCART ingangen aan de achterkant van de scartswitcher.

		UITGANG		
		SCART (RGB)	SCART (COMPOSITE VIDEO)	COMPOSITE VIDEO
INGANG	SCART (RGB)	JA	JA	JA
	SCART (COMPOSITE VIDEO)	NEE	JA	JA
	COMPOSITE VIDEO (Ch6)	NEE	JA	JA

## SNELSTART

### Voorbeeld van een typische instelling

U kunt tot zes verschillende A/V apparaten op de Connect 236 aansluiten en hun audio/video signalen worden aan uw TV / Hifi apparatuur doorgegeven. Alle A/V apparaten kunnen onafhankelijk van elkaar geselecteerd worden. Het is niet nodig om de kabels van de aangesloten A/V apparaten te verwijderen voor het selecteren van een ingang.

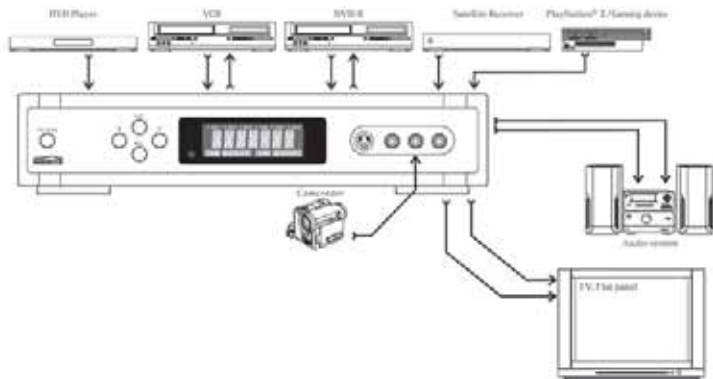

### 1. Zet de voedingschakelaar op Aan

De achtergrondverlichting van het LCD-scherm gaat langzaam aan en de Connect 236 scartswitcher is klaar voor gebruik

Wanneer u de knop nogmaals indrukt, gaat het lampje aan de achterkant van het LCD scherm langzaam uit en de Connect 236 scartswitcher wordt uitgeschakeld.

### 2. Druk de < of de > knop om een kanaal te selecteren

Het LCD scherm toont CH1, CH2, CH3, CH4, CH5 of CH6.

## Voedingsschakelaar knop in stand-by

Een kleine hoeveelheid stroom wordt gebruikt om het geheugen en de afstandsbediening sensor functie te voeden wanneer de voedingsschakelaar op Uit staat. Dit is de stand-by modus. De Connect 236 kan met behulp van de afstandsbediening Aan/Uit geschakeld worden.

**Opmerking:** Boven getoonde aansluitingen zijn slechts een voorbeeld. U kunt alle geschikte A/V apparaten op de ingangskanalen aansluiten.

## Programmeren van het ingangskanaal

Om de A/V apparaten, die op de Connect 236 zijn aangesloten, makkelijk te kunnen identificeren, is het mogelijk om elk van de zes ingangen op het LCD scherm te benoemen.

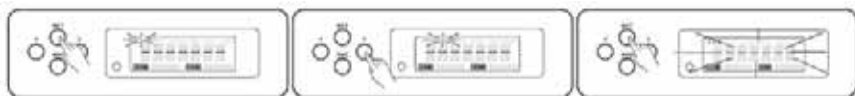

Druk de "SET" knop in en houd deze 2 seconden ingedrukt, op het LCD scherm begint "CH1" te knipperen.

Druk de "<" of de ">" knop in om het gewenste ingangskanaal te selecteren (1-6).

Druk de "SET" knop in en "-----" verschijnt op het scherm en knippert.



Druk de "<" of de ">" knop in, het LCD scherm toont de eerst beschikbare naam: "DVD\_1".

Druk de "<" of de ">" knop in om alle beschikbare namen te doorlopen. Druk de "SET" knop in wanneer de gewenste naam wordt getoond, en de naam wordt opgeslagen.

## Beschikbare namen:

Display	Description	Display	Description	Display	Description
-----	Engels	P5	Sony Playstation	VCD	Video-CD
DV1_1	DVD Player	P5_2	Sony Playstation 2	PC	Computer
DV2_2	DVD Player	P5_3	Sony Playstation 3	IPD	i-Pod
DV3_3	DVD with recording facility	P501	Microsoft XBOX	MP3	Mpa
VCR_1	Video Recorder	KDDI HD	Microsoft XBOX 360	REEL	Auxiliary facility
VCR_2	Video Recorder	N_61	Nintendo 64		
SAT_1	Satellite Decoder / Sky	S_113F	Game cube		
SAT_2	Satellite Decoder / Sky	6PPE5	Games Console		
DV1	Freeview / Digital TV Receiver	TV/TV	Cable TV		
PV2	Freeview with HD built in etc.	LMPE01	Camera / Camcorder		

### Opmerking:

1. Herhaal hierboven omschreven procedure elke keer dat u een naam wilt wijzigen.
2. Wanneer er tijdens de instelling 10 seconden lang niets wordt ingegeven, keert het apparaat terug naar de vorige stap.
3. Wanneer u de namen op de Connect 236 wilt wissen, druk de "<" en de ">" knop in en houd deze 5 seconden lang ingedrukt. Alle geprogrammeerde namen zijn nu gewist.
4. Voor de wijziging van namen kunt u ook gebruik maken van de afstandsbediening.

### Voor het instellen van de opnamefunctie (record)

Multi functie A/V schakeling is mogelijk met 5 ingangsconsoles en 2 ingangs-/uitgangconsoles om de volgende functies te activeren:

- Vastzetfunctie voorkomt dat het A/V apparaat tijdens de opname per ongeluk overschakelt.
- Neemt tegelijkertijd één signaal op twee verschillende recorders op.
- Neemt tegelijkertijd twee verschillende signalen op twee verschillende recorders op.

### Instelling opnamefunctie

1. Kanaal 2 en kanaal 3 zijn toegewezen aan de opnamefunctie (RECORD). Sluit het opnameapparaat aan op kanaal 2/3.
2. U kunt de naam van het opnameapparaat definiëren. Raadpleeg het hoofdstuk "Ingangskanaal programmeren" voor informatie over het toewijzen van een naam.

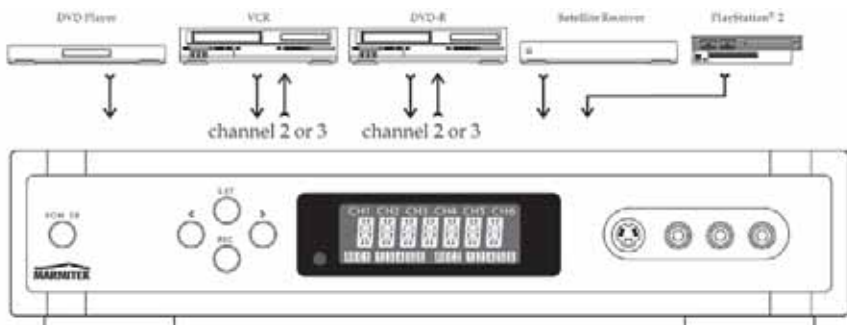



## Instellen van de opnamefunctie

Stel de opnamefunctie (REC) als volgt in:



Druk de "REC" knop in en houd deze 2 seconden lang ingedrukt. Het "REC 1" symbool knippert en de naam van het opnameapparaat wordt op het scherm getoond mits toegewezen. Voorbeeld: CH2=VCR\_1



Druk de "<" of de ">" knop in om het kanaal voor het inkomende bronsignaal te selecteren. De naam van het apparaat wordt op het LCD scherm getoond mits toegewezen. Voorbeeld: CH1= DVD\_1



Door de "REC" knop in te drukken wordt het bronkanaal bevestigd en de instelling van "REC 1" afgesloten.

Het "REC 2" symbool knippert en de naam van de opnameapparaat wordt op het scherm getoond mits toegewezen. Voorbeeld: CH3 = DVD\_R



Druk de "<" of de ">" knop in om het kanaal voor het inkomende bronsignaal te selecteren. De naam van het apparaat wordt op het LCD scherm getoond mits toegewezen. Voorbeeld: CH4=SAT\_1

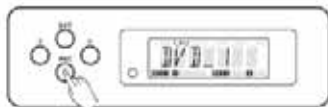

Door de "REC" knop in te drukken wordt het bronkanaal bevestigd en de instelling van "REC 2" afgesloten.

### Opmerking:

1. Wanneer er tijdens het instellen 10 seconden lang niets wordt ingegeven, keert het apparaat terug naar de vorige stap.
2. Door de stekker uit het stopcontact te halen, worden alle REC instellingen gewist.
3. In de REC modus kunt u tussen de kanalen wisselen met de "<" / ">" knoppen.
4. U kunt ook de afstandsbediening gebruiken om tussen de kanalen te wisselen.
5. Kanaal 2 kan niet voor REC 1 geselecteerd worden.
6. Kanaal 3 kan niet voor REC 2 geselecteerd worden.

### Wissen van de opnamefunctie

Wis de opnamefunctie (REC) als volgt:



Druk de "REC" knop in en houd deze 2 seconden ingedrukt. Het "REC 1" symbool knippert en de naam van het opnameapparaat wordt op het scherm getoond mits toegewezen. Voorbeeld: CH2=VCR\_1

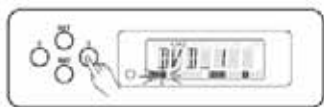

Druk de "<" of de ">" knop in om kanaal "CH2" voor "REC 1" te selecteren.



Druk de "REC" knop in. Het "REC 2" symbool knippert en de naam van het opnameapparaat wordt op het scherm getoond mits toegewezen. Voorbeeld: CH3=DVD\_R



Druk de "<" of de ">" knop in om kanaal "CH3" voor "REC 2" te selecteren.



Druk de "REC" knop in en de Control 236 gaat terug naar de operatiemodus.

### **Opmerking:**

1. Wanneer er tijdens het instellen 10 seconden lang niets wordt ingegeven, keert het apparaat terug naar de vorige stap.
2. Door de stekker uit het stopcontact te halen, worden alle REC instellingen gewist.
3. In de REC modus kunt u tussen de kanalen wisselen met de "</>" knoppen.
4. U kunt ook de afstandsbediening gebruiken om tussen de kanalen te wisselen.

## **FAQ**

### **Geen beeld**

Controleer of

- de SCART kabel correct aangesloten is op uw systeem en de Connect 236.
- de SCART kabel vanuit de Connect 236 uitgang correct is aangesloten op de TV.
- u het juiste ingangskanaal heeft geselecteerd.
- de TV op de juiste video ingang is aangesloten.
- de TV en de Connect 236 aangezet zijn.

### **Geen geluid**

- Controleer de verbindingkabels.
- Controleer de volume-instellingen van de TV.
- Controleer of het audio signaal door de gebruikte kabel verzonden wordt (S-VIDEO kabels of niet volledig bezette SCART kabels verzenden geen audio signalen).
- Controleer of de TV en het systeem aangezet zijn.

### **Het beeld is korrelig/er is storing op de achtergrond**

- Zet apparatuur die niet gebruikt wordt uit. Sommige apparaten geven een zeer sterk signaal af, wat storingen kan veroorzaken.
- Controleer de kwaliteit van de gebruikte kabels.

# TECHNISCHE GEGEVENS

## Algemeen

Voeding:	AC 9V 500mA
Verbruik:	2W
Afmetingen:	285mm X 260 mm X 55 mm
Gewicht:	2Kg

## Ingangen/Uitgangen

Ingangen voorkant:	Ch6= 1 x RCA video, 2 x RCA audio (L+R)
Ingangen achterkant:	CH1-5 = 5 x SCART, 3 x coax RCA audio
Uitgangen achterkant:	OUTPUT, CH2, CH3 = 3 x SCART, 1 x RCA video, 4 x RCA audio (2 x L+R), 1 x RCA coax audio

Product aanpassingen kunnen zonder voorafgaande bekendmaking plaats vinden.

## EXTRA OPTIES

### 1. Draadloos audio en video

Producten uit de Marmitek GigaVideo serie kunnen op de OUTPUT of op de REC1/REC2 connectie van de Connect 236 aangesloten worden om het audio en het video signaal draadloos door het hele huis te verzenden. Het signaal kan dus ook naar een TV die in een andere kamer staat verzonden worden, en u kunt het op elk apparaat dat op de Connect 236 aangesloten is bekijken.

Met het ingebouwde infrarood retourkanaal van de GigaVideo serie kunt u bovendien de apparatuur en de Connect 236 op afstand bedienen, zelfs door muren en plafonds!



### 2. De Connect 236 en uw A/V apparatuur bedienen, ook wanneer deze uit het zicht staan.

Marmitek biedt een verscheidenheid aan producten aan die het u mogelijk maken uw apparatuur ook te bedienen wanneer deze zich in een gesloten kast of zelfs in een andere kamer bevindt. Dit kan met of zonder kabels.

Meer informatie over deze zogenaemde infrarood verlengers kunt u vinden op: [www.marmitek.com](http://www.marmitek.com).



### 3. Audio en video via de coax

De Marmitek MegaVideo producten maken het mogelijk om het OUTPUT of het REC1/REC2 signaal van de Connect 236 als extra kanaal aan uw coax kabel toe te voegen. U kunt het signaal dan op elk aangesloten apparaat overal in huis waar een coax connectie beschikbaar is, bekijken. Met het ingebouwde infrarood retourkanaal van het model Megavideo55 kunt u uw apparatuur en de Connect 236 op afstand bedienen, zelfs door muren en plafonds!



### 4. Geen extra afstandsbediening

Wanneer u uw apparatuur graag vanuit verschillende plekken in huis wilt bedienen, of wanneer u slechts een enkele afstandsbediening voor alle apparaten wilt gebruiken, kunt u met behulp van de Marmitek EasyControl 6, 8 of de Marmitek EasyTouch 35 de bevelen op uw Connect 236 afstandsbediening leren. Deze afstandsbedieningen kunnen bijna alle afstandsbedieningen vervangen die u nu gebruikt.



### 5. S-video naar composite video adapter

Wanneer de uitgaande connecties van de aangesloten apparatuur (b.v. laptop) niet met de connecties van de Connect 236 corresponderen, kan in vele gevallen de Marmitek S-video to composite video adapter een oplossing bieden.

Voor de SCART INGANG/UITGANG connectoren zijn een aantal verschillende SCART convertoren verkrijgbaar.



**Meer informatie vindt u op onze website: [www.marmitek.com](http://www.marmitek.com)**



#### Milieu-informatie voor klanten in de Europese Unie

De Europese Richtlijn 2002/96/EC schrijft voor dat apparatuur die is voorzien van dit symbool op het product of de verpakking, niet mag worden ingezameld met niet-gescheiden huishoudelijk afval. Dit symbool geeft aan dat het product apart moet worden ingezameld. U bent zelf verantwoordelijk voor de vernietiging van deze en andere elektrische en elektronische apparatuur via de daarvoor door de landelijke of plaatselijke overheid aangewezen inzamelingskanalen. De juiste vernietiging en recycling van deze apparatuur voorkomt mogelijke negatieve gevolgen voor het milieu en de gezondheid. Voor meer informatie over het vernietigen van uw oude apparatuur neemt u contact op met de plaatselijke autoriteiten of afvalverwerkingsdienst, of met de winkel waar u het product hebt aangeschaft.

# DECLARATION OF CONFORMITY

Hereby, Marmitek BV, declares that this Connect236 is in compliance with the essential requirements and other relevant provisions of the following Directives:

**DIRECTIVE 2004/108/EC OF THE EUROPEAN PARLIAMENT AND OF THE COUNCIL of 15 December 2004 on the approximation of the laws of the Member States relating to electromagnetic compatibility**

**Council Directive 73/23/EEC of 19 February 1973 on the harmonization of the laws of Member States relating to electrical equipment designed for use within certain voltage limits**

Hiermit erklärt Marmitek BV die Übereinstimmung des Gerätes Connect236 den grundlegenden Anforderungen und den anderen relevanten Festlegungen der Richtlinien:

**RICHTLINIE 2004/108/EG DES EUROPÄISCHEN PARLAMENTS UND DES RATES vom 15. Dezember 2004 zur Angleichung der Rechtsvorschriften der Mitgliedstaaten über die elektromagnetische Verträglichkeit**

**Richtlinie 73/23/EWG des Rates vom 19. Februar 1973 zur Angleichung der Rechtsvorschriften der Mitgliedstaaten betreffend elektrische Betriebsmittel zur Verwendung innerhalb bestimmter Spannungsgrenzen**

Par la présente Marmitek BV déclare que l'appareil Connect236 est conforme aux exigences essentielles et aux autres dispositions pertinentes de la directives:

**DIRECTIVE 2004/108/CE DU PARLEMENT EUROPÉEN ET DU CONSEIL du 15 décembre 2004 relative au rapprochement des législations des États membres concernant la compatibilité électromagnétique**

**Directive 73/23/CEE du Conseil, du 19 février 1973, concernant le rapprochement des législations des États membres relatives au matériel électrique destiné à être employé dans certaines limites de tension**

# DECLARATION OF CONFORMITY

Marmitek BV declara que este Connect236 cumple con las exigencias esenciales y con las demás reglas relevantes de la directriz:

**DIRETTIVA 2004/108/CE DEL PARLAMENTO EUROPEO Y DEL CONSEJO de 15 de diciembre de 2004 relativa a la aproximación de las legislaciones de los Estados miembros en materia de compatibilidad electromagnética**

**Directiva 73/23/CEE del Consejo, de 19 de febrero de 1973, relativa a la aproximación de las legislaciones de los Estados Miembros sobre el material eléctrico destinado a utilizarse con determinados límites de tensión**

Con ciò, Marmitek BV, dichiara che il Connect236 è conforme ai requisiti essenziali ed altre disposizioni relative alla Direttiva :

**DIRETTIVA 2004/108/CE DEL PARLAMENTO EUROPEO E DEL CONSIGLIO del 15 dicembre 2004 concernente il ravvicinamento delle legislazioni degli Stati membri relative alla compatibilità elettromagnetica**

**Direttiva 73/23/CEE del Consiglio, del 19 febbraio 1973, concernente il ravvicinamento delle legislazioni degli Stati Membri relative al materiale elettrico destinato ad essere adoperato entro taluni limiti di tensione**

Bij deze verklaart Marmitek BV, dat deze Connect236 voldoet aan de essentiële eisen en aan de overige relevante bepalingen van Richtlijnen:

**RICHTLIJN 2004/108/EG VAN HET EUROPEES PARLEMENT EN DE RAAD van 15 december 2004 betreffende de onderlinge aanpassing van de wetgevingen van de lidstaten inzake elektromagnetische compatibiliteit**

**Richtlijn 73/23/EEG van de Raad van 19 februari 1973 betreffende de onderlinge aanpassing van de wettelijke voorschriften der Lid-Staten inzake elektrisch materiaal bestemd voor gebruik binnen bepaalde spanningsgrenzen**

MARMITEK BV - P.O. BOX 4257 - 5604 EG EINDHOVEN – NETHERLANDS

## Copyrights

Marmitek is a trademark of Marmidenko B.V. ☒ Connect236 is a trademark of Marmitek B.V.

All rights reserved.

Copyright and all other proprietary rights in the content (including but not limited to model numbers, software, audio, video, text and photographs) rests with Marmitek B.V. Any use of the Content, but without limitation, distribution, reproduction, modification, display or transmission without the prior written consent of Marmitek is strictly prohibited. All copyright and other proprietary notices shall be retained on all reproductions.





## Free Manuals Download Website

<http://myh66.com>

<http://usermanuals.us>

<http://www.somanuals.com>

<http://www.4manuals.cc>

<http://www.manual-lib.com>

<http://www.404manual.com>

<http://www.luxmanual.com>

<http://aubethermostatmanual.com>

Golf course search by state

<http://golfingnear.com>

Email search by domain

<http://emailbydomain.com>

Auto manuals search

<http://auto.somanuals.com>

TV manuals search

<http://tv.somanuals.com>