



**OPERATOR'S MANUAL  
MANUAL DEL OPERADOR  
MANUEL D'UTILISATEUR**

**Cat. No.  
Nro. cat.  
No de catalogue  
4960-24 & 4970-24**



**PORTABLE GENERATOR  
GENERADOR PORTÁTIL  
GÉNÉRATRICE PORTATIVE**

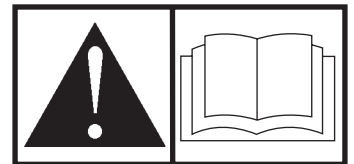

***TO REDUCE THE RISK OF DEATH OR SERIOUS INJURY, USER MUST READ OPERATOR'S MANUAL.***

***PARA REDUCIR EL RIESGO DE MUERTE O LESIONES GRAVES, EL USUARIO DEBE LEER EL MANUAL DEL OPERARIO.***

***L'UTILISATEUR DOIT LIRE LE MANUEL D'UTILISATION AFIN DE RÉDUIRE LES RISQUES DE MORT OU DE BLESSURES GRAVES.***

# Operator Safety

## Equipment Description



Read this manual carefully and become familiar with your generator. Know its applications, its limitations and any hazards involved.

The generator is an engine-driven, revolving field, alternating current (AC) generator. It was designed to supply electrical power for operating compatible electrical lighting, appliances, tools and motor loads. The generator's revolving field is driven at about 3,600 rpm by a single-cylinder engine.

This generator incorporates GFCI (Ground Fault Circuit Interrupter) outlet protection and has its neutral bonded to ground to comply to OSHA inspections on job sites. This generator will not function when connected to a 2 pole transfer switch since the home or building main breaker box also has a neutral bonded to ground. When both the generator and the home or building breaker box contains a neutral bonded to ground, the generators GFCI will open and no outlets will function.

<b>WARNING</b>	
	Removing the neutral bond could result in death, bodily injury and/or property damage.
<ul style="list-style-type: none"> <li>• DO NOT remove the neutral bond.</li> </ul>	

<b>NOTICE</b>	
Exceeding generators wattage/amperage capacity can damage generator and/or electrical devices connected to it.	
<ul style="list-style-type: none"> <li>• DO NOT exceed the generator's wattage/amperage capacity. See <i>Don't Overload Generator</i> in the <i>Operation</i> section.</li> </ul>	

Every effort has been made to ensure that the information in this manual is both accurate and current. However, the manufacturer reserves the right to change, alter or otherwise improve the generator and this documentation at any time without prior notice.

The Emission Control System for this generator is warranted for standards set by the Environmental Protection Agency and the California Air Resources Board.

The manufacturer cannot possibly anticipate every possible circumstance that might involve a hazard. The warnings in this manual, and the tags and decals affixed to the unit are, therefore, not all-inclusive. If you use a procedure, work method or operating technique that the manufacturer does not specifically recommend, you must satisfy yourself that it is safe for you and others. You must also make sure that the procedure, work method or operating technique that you choose does not render the generator unsafe.

## Safety Rules



This is the safety alert symbol. It is used to alert you to potential personal injury hazards. Obey all safety messages that follow this symbol to avoid possible injury or death.



The safety alert symbol (▲) is used with a signal word (**DANGER, WARNING, CAUTION**), a pictorial and/or a safety message to alert you to hazards. **DANGER** indicates a hazard which, if not avoided, *will* result in death or serious injury. **WARNING** indicates a hazard which, if not avoided, *could* result in death or serious injury. **CAUTION** indicates a hazard which, if not avoided, *might* result in minor or moderate injury. **NOTICE** indicates a situation that could result in equipment damage. Follow safety messages to avoid or reduce the risk of injury or death.

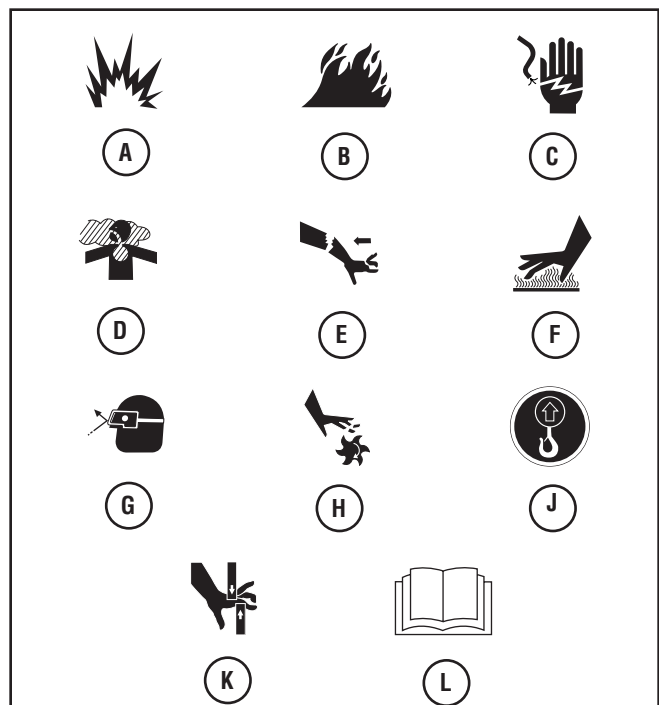

## Hazard Symbols and Meanings





A - Explosion  
 B - Fire  
 C - Electric Shock  
 D - Toxic Fumes  
 E - Kickback  
 F - Hot Surface

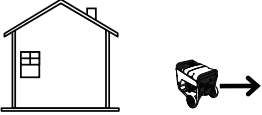

G - Flying Objects  
 H - Moving Parts  
 J - Lift Point  
 K - Hand Crush  
 L - Read Manual



 <b>WARNING</b>	
	<p>Running engine gives off carbon monoxide, an odorless, colorless, poison gas.</p> <p>Breathing carbon monoxide can cause headache, fatigue, dizziness, vomiting, confusion, seizures, nausea, fainting or death.</p>
<ul style="list-style-type: none"> <li>• Operate generator ONLY outdoors.</li> <li>• Install a battery operated carbon monoxide alarm near the bedrooms.</li> <li>• Keep exhaust gas from entering a confined area through windows, doors, ventilation intakes, or other openings.</li> <li>• DO NOT start or run engine indoors or in an enclosed area, (even if windows and doors are open), including the generator compartment of a recreational vehicle (RV).</li> </ul>	

 <b>DANGER</b>	
<p><b>Using a generator indoors CAN KILL YOU IN MINUTES.</b></p> <p><b>Generator exhaust contains carbon monoxide. This is a poison you cannot see or smell.</b></p>	
 	
<p><b>NEVER use inside a home or garage, EVEN IF doors and windows are open.</b></p>	<p><b>Only use OUTSIDE and far away from windows, doors, and vents.</b></p>



 <b>WARNING</b>	
<p><b>The engine exhaust from this product contains chemicals known to the State of California to cause cancer, birth defects, or other reproductive harm.</b></p>	

 <b>WARNING</b>	
	<p>Generator produces hazardous voltage.</p> <p>Failure to isolate generator from power utility can result in death or injury to electric utility workers due to backfeed of electrical energy.</p>
<ul style="list-style-type: none"> <li>• When using generator for backup power, notify utility company. Use approved transfer equipment to isolate generator from electric utility.</li> <li>• Use a ground fault circuit interrupter (GFCI) in any damp or highly conductive area, such as metal decking or steel work.</li> <li>• DO NOT touch bare wires or receptacles.</li> <li>• DO NOT use generator with electrical cords which are worn, frayed, bare or otherwise damaged.</li> <li>• DO NOT operate generator in the rain or wet weather.</li> <li>• DO NOT handle generator or electrical cords while standing in water, while barefoot, or while hands or feet are wet.</li> <li>• DO NOT allow unqualified persons or children to operate or service generator.</li> </ul>	



 <b>WARNING</b>	
	<p>Starter cord kickback (rapid retraction) can result in bodily injury. Kickback will pull hand and arm toward engine faster than you can let go.</p> <p>Broken bones, fractures, bruises, or sprains could result.</p>
<ul style="list-style-type: none"> <li>• When starting engine, pull cord slowly until resistance is felt and then pull rapidly to avoid kickback.</li> <li>• NEVER start or stop engine with electrical devices plugged in and turned on.</li> </ul>	



 <b>WARNING</b>	
	<p>Fuel and its vapors are extremely flammable and explosive.</p>
	<p>Fire or explosion can cause severe burns or death.</p>
<p><b>WHEN ADDING OR DRAINING FUEL</b></p> <ul style="list-style-type: none"> <li>• Turn generator OFF and let it cool at least 2 minutes before removing fuel cap. Loosen cap slowly to relieve pressure in tank.</li> <li>• Fill or drain fuel tank outdoors.</li> <li>• DO NOT overfill tank. Allow minimum 3/4" (2 cm) from top of strainer to avoid fuel spillage from cap. Space remaining in tank provides room for fuel expansion and prevents fuel from spilling out vented fuel cap when generator is wheeled.</li> <li>• If fuel spills, wait until it evaporates before starting engine.</li> <li>• Keep fuel away from sparks, open flames, pilot lights, heat, and other ignition sources.</li> <li>• DO NOT light a cigarette or smoke.</li> </ul>	
<p><b>WHEN STARTING EQUIPMENT</b></p> <ul style="list-style-type: none"> <li>• Ensure spark plug, muffler, fuel cap, and air cleaner are in place.</li> <li>• DO NOT crank engine with spark plug removed.</li> </ul>	
<p><b>WHEN OPERATING EQUIPMENT</b></p> <ul style="list-style-type: none"> <li>• DO NOT tip engine or equipment at angle which causes fuel to spill.</li> <li>• This generator is not for use in mobile equipment or marine applications.</li> </ul>	
<p><b>WHEN TRANSPORTING OR REPAIRING EQUIPMENT</b></p> <ul style="list-style-type: none"> <li>• Transport/repair with fuel tank EMPTY or with fuel shutoff valve OFF.</li> <li>• Disconnect spark plug wire.</li> </ul>	
<p><b>WHEN STORING FUEL OR EQUIPMENT WITH FUEL IN TANK</b></p> <ul style="list-style-type: none"> <li>• Store away from furnaces, stoves, water heaters, clothes dryers, or other appliances that have pilot light or other ignition source because they can ignite fuel vapors.</li> </ul>	



 <b>WARNING</b>	
<ul style="list-style-type: none"> <li>• This generator does not meet U. S. Coast Guard Regulation 33CFR-183 and should not be used on marine applications.</li> <li>• Failure to use the appropriate U. S. Coast Guard approved generator could result in death or serious injury and/or property damage.</li> </ul>	

 <b>WARNING</b>	
	Contact with muffler area can result in serious burns.
	Exhaust heat/gases can ignite combustibles, structures or damage fuel tank causing a fire.
<ul style="list-style-type: none"> <li>• DO NOT touch hot parts and AVOID hot exhaust gases.</li> <li>• Allow equipment to cool before touching.</li> <li>• Keep at least 5 feet (1.5 m) of clearance on all sides of generator including overhead.</li> <li>• Code of Federal Regulation (CFR) Title 36 Parks, Forests, and Public Property require equipment powered by an internal combustion engine to have a spark arrester, maintained in effective working order, complying to USDA Forest service standard 5100-1C or later revision. In the State of California a spark arrester is required under section 4442 of the California Public resources code. Other states may have similar laws.</li> </ul>	

 <b>WARNING</b>	
	Starter and other rotating parts can entangle hands, hair, clothing, or accessories.
<ul style="list-style-type: none"> <li>• NEVER operate generator without protective housing or covers.</li> <li>• DO NOT wear loose clothing, jewelry or anything that may be caught in the starter or other rotating parts.</li> <li>• Tie up long hair and remove jewelry.</li> </ul>	

 <b>WARNING</b>	
	Unintentional sparking can result in fire or electric shock.
<b>WHEN ADJUSTING OR MAKING REPAIRS TO YOUR GENERATOR</b>	
<ul style="list-style-type: none"> <li>• Disconnect the spark plug wire from the spark plug and place the wire where it cannot contact spark plug.</li> </ul>	
<b>WHEN TESTING FOR ENGINE SPARK</b>	
<ul style="list-style-type: none"> <li>• Use approved spark plug tester.</li> <li>• DO NOT check for spark with spark plug removed.</li> </ul>	

 <b>WARNING</b>	
	Lifting Hazard. Falling generator can result in death, bodily injury, and/or property damage.
<ul style="list-style-type: none"> <li>• Stand clear of generator. Center point lift is designed to carry only the weight of the generator.</li> <li>• DO NOT overload center point lift bracket.</li> <li>• DO NOT lift from center point lift gusset.</li> <li>• DO NOT lift from folding handle.</li> </ul>	

 <b>WARNING</b>	
	Crush Hazard. Center point lift bracket can crush and cut resulting in bodily injury.
<ul style="list-style-type: none"> <li>• Keep hands clear of area between bracket and folding handle.</li> </ul>	

 <b>CAUTION</b>	
Excessively high operating speeds increase risk of injury and damage to generator.	
Excessively low speeds impose a heavy load.	
<ul style="list-style-type: none"> <li>• DO NOT tamper with governed speed. Generator supplies correct rated frequency and voltage when running at governed speed.</li> <li>• DO NOT modify generator in any way.</li> </ul>	

<b>NOTICE</b>	
Exceeding generators wattage/amperage capacity can damage generator and/or electrical devices connected to it.	
<ul style="list-style-type: none"> <li>• DO NOT exceed the generator's wattage/amperage capacity. See <i>Don't Overload Generator</i> in the <i>Operation</i> section.</li> <li>• Start generator and let engine stabilize before connecting electrical loads.</li> <li>• Connect electrical loads in OFF position, then turn ON for operation.</li> <li>• Turn electrical loads OFF and disconnect from generator before stopping generator.</li> </ul>	

<b>NOTICE</b>	
Improper treatment of generator can damage it and shorten its life.	
<ul style="list-style-type: none"> <li>• Use generator only for intended uses.</li> <li>• If you have questions about intended use, ask dealer or contact local service center.</li> <li>• Operate generator only on level surfaces.</li> <li>• DO NOT expose generator to excessive moisture, dust, dirt, or corrosive vapors.</li> <li>• DO NOT insert any objects through cooling slots.</li> <li>• If connected devices overheat, turn them off and disconnect them from generator.</li> <li>• Shut off generator if: <ul style="list-style-type: none"> <li>-electrical output is lost;</li> <li>-equipment sparks, smokes, or emits flames;</li> <li>-unit vibrates excessively.</li> </ul> </li> </ul>	

## Specifications

### Product Specifications

#### Cat. No. 4960-24 (Model 030374)

Starting Wattage . . . . . 8,250 Watts  
Wattage . . . . . 5,500 Watts  
AC Voltage . . . . . 120/240 Volts  
    at 240 Volts . . . . . 22.9 Amps  
    at 120 Volts . . . . . 45.8 Amps  
Frequency . . . . . 60 Hz at 3600 rpm  
Phase . . . . . Single Phase  
Fuel Capacity . . . . . 7.5 U.S. Gallons (28.4 Liters)

#### Cat. No. 4970-24 (Model 030375)

Starting Wattage . . . . . 9,750 Watts  
Wattage . . . . . 6,500 Watts  
AC Voltage . . . . . 120/240 Volts  
    at 240 Volts . . . . . 27.0 Amps  
    at 120 Volts . . . . . 54.1 Amps  
Frequency . . . . . 60 Hz at 3600 rpm  
Phase . . . . . Single Phase  
Fuel Capacity . . . . . 7.5 U.S. Gallons (28.4 Liters)

Cat. No. 4960-24 (Model 030374) - This generator is rated for 5500W continuous output in accordance with CSA (Canadian Standards Association) standard C22.2 No. 100-04 (motors and generators).

Cat. No. 4970-24 (Model 030375) - This generator is rated for 6500W continuous output in accordance with CSA (Canadian Standards Association) standard C22.2 No. 100-04 (motors and generators).

## Features and Controls



**Read this Operator's Manual and safety rules before operating your generator.**

Compare the illustrations with your generator, to familiarize yourself with the locations of various controls and adjustments. Save this manual for future reference.

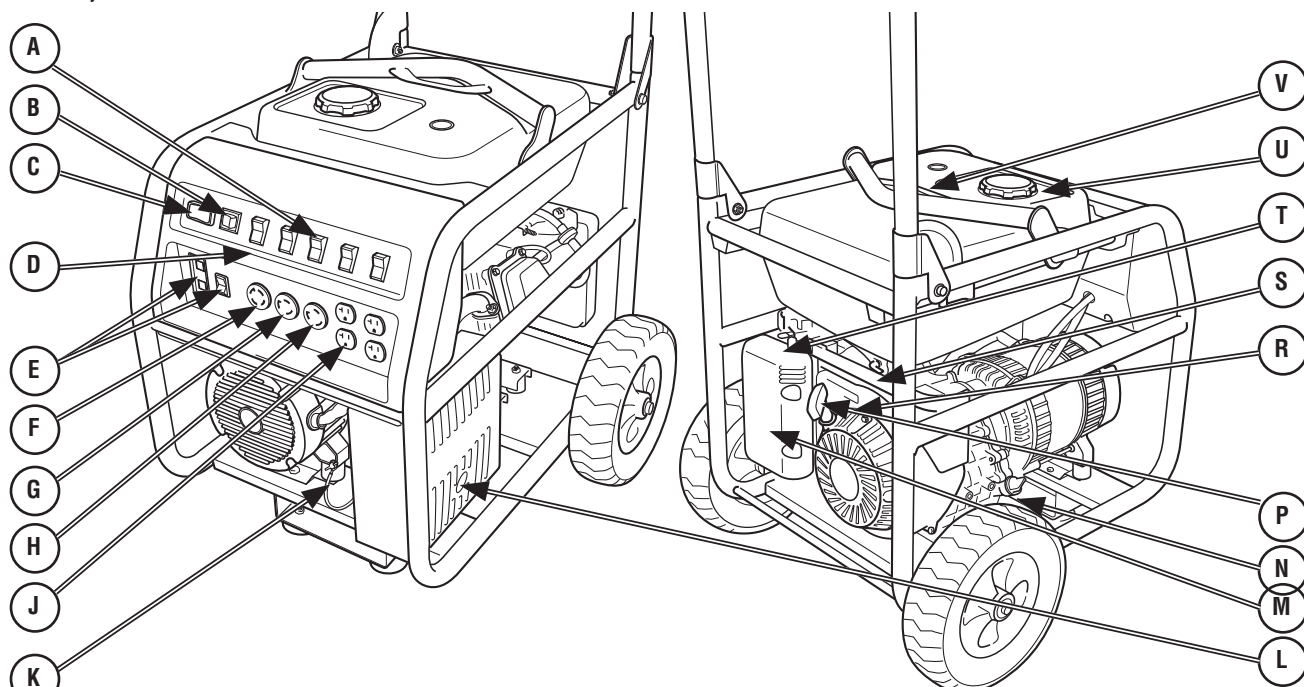

**A - Circuit Breakers (AC)** — The receptacles are provided with circuit breakers to protect the generator against electrical overload.

**B - Idle Control Switch** — Use this switch to turn the idle control feature on and off.

**C - Engine Switch** — Set this switch to “On” before using recoil starter. Set switch to “Off” to stop engine.

**D - Double Pole Circuit Breaker (AC)** — A double pole circuit breaker is provided to protect the 120/240V, 20A receptacle against electrical overload.

**E - GFCI Main Circuit Breaker** — A GFCI circuit breaker is provided to protect against electrical ground fault and protect the generator against electrical overload.

**F - 120/240 Volt AC, 30 Amp Locking Receptacle** — May be used to supply electrical power for the operation of 120 and/or 240 Volt AC, 30 Amp, single phase, 60 Hz electrical, lighting, appliance, tool and motor loads.

**G - 120 Volt AC, 30 Amp Locking Receptacle** — May be used to supply electrical power for the operation of 120 Volt AC, 30 Amp, single phase, 60 Hz electrical lighting, appliance, tool and motor loads.

**H - 120 Volt AC, 20 Amp Locking Receptacle** — May be used to supply electrical power for the operation of 120 Volt AC, 20 Amp, single phase, 60 Hz electrical lighting, appliance, tool and motor loads.

**J - 120 Volt AC, 20 Amp, Duplex Receptacles** — May be used to supply electrical power for the operation of 120 Volt AC, 20 Amp, single phase, 60 Hz electrical, lighting, appliance, tool, and motor loads.

**K - Grounding Fastener** — Consult your local agency having jurisdiction for grounding requirements in your area.

**L - Spark Arrester Muffler** — Exhaust muffler lowers engine noise and is equipped with a spark arrester screen.

**M - Air Cleaner** — Protects engine by filtering dust and debris out of intake air.

**N - Oil Fill Cap/Dipstick** — Check and add engine oil here.

**P - Recoil Starter** — Used to start the engine.

**R - Engine Identification** — Provides model, type and code of engine. Please have these readily available if calling for assistance.

**S - Fuel Valve** — Used to turn fuel supply on and off to engine.

**T - Choke Lever** — Used when starting a cold engine.

**U - Fuel Tank** — Capacity of 7.5 U.S. gallons (28.4 L).

**V - Center Point Lift** — The lift point in the center of the unit makes lifting the machine for transportation and/or relocation easy.

### Items Not Shown:

**Data Tag** — Provides model, revision, and serial number of generator. Please have these readily available when calling for assistance.



**Oil Drain Plug** — Drain engine oil here.

## Cord Sets and Receptacles

Use only high quality, well-insulated, grounded extension cords with the generator's 120 Volt duplex receptacle. Inspect extension cords before each use.

Check the ratings of all extension cords before you use them. Extension cord sets used should be rated for 125 Volt AC loads at 20 Amps or greater for most electrical devices. Some devices, however, may not require this type of extension cord. Check the operator's manuals of those devices for the manufacturer's recommendations.

Keep extension cords as short as possible to minimize voltage drop.

 <b>WARNING</b>	
	Overloaded electrical cords can overheat, arc, and burn resulting in death, bodily injury, and/or property damage.
<ul style="list-style-type: none"> <li>• ONLY use cords rated for your loads.</li> <li>• Follow all safeties on electrical cords.</li> </ul>	

### 120/240 Volt AC, 30 Amp, Locking Receptacle

Use a NEMA L14-30 plug with this receptacle. Connect a 4-wire cord set rated for 250 Volt AC loads at 30 Amps (or greater). You can use the same 4-wire cord if you plan to run a 120 Volt load.

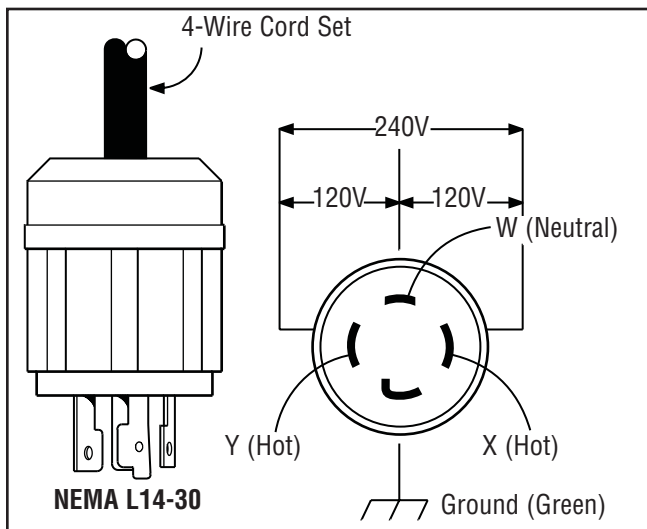

This receptacle powers 120/240 Volt AC, 60 Hz, single phase loads requiring up to 6,500 watts of power (6.5 kW) at 27.0 Amps for 240 Volts or two independent 120 Volt loads at 27.0 Amps each. The outlet is protected by a 2 pole rocker switch circuit breaker and/or a 2 pole GFCI circuit breaker.

<b>NOTICE</b>	
Receptacles may be marked with rating value greater than generator output capacity.	
<ul style="list-style-type: none"> <li>• NEVER attempt to power a device requiring more amperage than generator or receptacle can supply.</li> <li>• DO NOT overload the generator. See <i>Don't Overload Generator</i>.</li> </ul>	

### 120 Volt AC, 30 Amp Locking Receptacle

Use a NEMA L5-30 plug with this receptacle. Connect a 3-wire cord set rated for 125 Volt AC loads at 30 Amps to the plug.

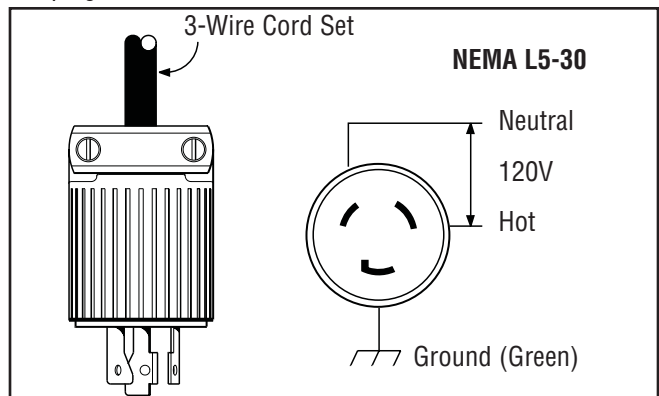

Use this receptacle to operate 120 Volt AC, 60 Hz, single phase loads requiring up to 3,600 watts (3.6 kW) of power at 30 Amps. The outlet is protected by a rocker switch circuit breaker and/or a 2 pole GFCI circuit breaker.

### 120 Volt AC, 20 Amp Locking Receptacle

Use a NEMA L5-20 plug with this receptacle. Connect a 3-wire cord set rated for 125 Volt AC loads at 20 Amps to the plug.

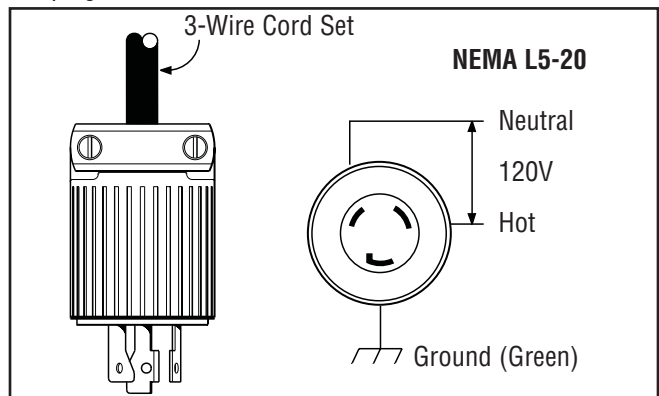

Use this receptacle to operate 120 Volt AC, 60 Hz, single phase loads requiring up to 2,400 watts (2.4 kW) of power at 20 Amps. The outlet is protected by a rocker switch circuit breaker and/or a 2 pole GFCI circuit breaker.

### 120 Volt AC, 20 Amp, Duplex Receptacles

The duplex receptacles are protected against overload by rocker switch circuit breakers and/or a 2 pole GFCI circuit breaker.

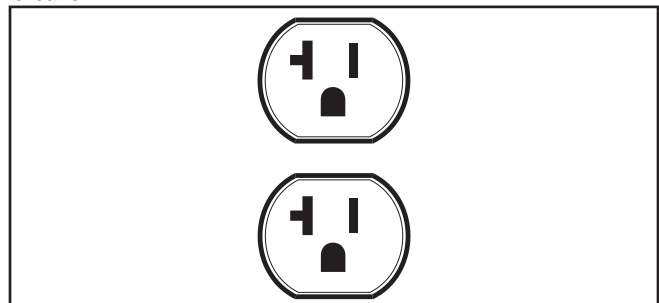



Use each receptacle to operate 120 Volt AC, single-phase, 60 Hz electrical loads requiring up to 2,400 watts (2.4 kW) at 20 Amps of current. Use cord sets that are rated for 125 Volt AC loads at 20 Amps (or greater).

### Ground Fault Protection

This unit is equipped with a Ground Fault Circuit Interrupter (GFCI). This device meets applicable federal, state and local codes.

The GFCI protects against electrical shock that may be caused if your body becomes a path which electricity travels to reach ground. This could happen if you touch a "Live" appliance or wire, or are touching plumbing or other materials that connect to the ground.

When protected by a GFCI, one may still feel a shock, but the GFCI should cut current off quickly enough so that a person in normal health should not suffer any serious electrical injury.

 <b>WARNING</b>	
	Generator produces hazardous voltage/current.
<ul style="list-style-type: none"> <li>The GFCI will not protect you against the following situations:               <ul style="list-style-type: none"> <li>-Line-to-line shocks;</li> <li>-Current overloads or line-to-line short circuits.</li> </ul> </li> <li>The fuse or circuit breaker at the control panel must provide such protection.</li> </ul>	

### Test GFCI Circuit Breaker

Test your GFCI circuit breaker every month, as follows:

- Press "**Reset**" button. The green power LED should be on.
- While generator is running, press "**Test**" button. The green LED should turn off, the red LED should start blinking, and the circuit breaker should trip to "**Off**" position), which will disconnect power to outlets.

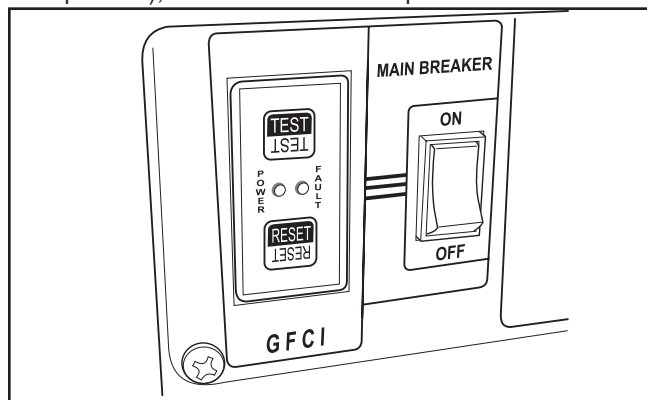

 <b>CAUTION</b>	
If sensing module LED's do not change or circuit breaker does not trip:	
<ul style="list-style-type: none"> <li>DO NOT use generator.</li> <li>Call a Milwaukee Tool service center.</li> </ul>	

- Press "**Reset**" button. The red LED should turn off and the green LED should turn on.
- Press circuit breaker to "**On**" position to restore circuit power.

 <b>CAUTION</b>	
If circuit breaker does not reset properly:	
<ul style="list-style-type: none"> <li>DO NOT use generator.</li> <li>Call a Milwaukee Tool service center.</li> </ul>	

### During Generator Use



If circuit breaker trips during use, it usually indicates faulty electrical equipment or cords. However, test the circuit breaker as follows:

- Disconnect loads, reset and test circuit breaker as described earlier. Let generator run without any loads for 1 minute.

 <b>CAUTION</b>	
If circuit breaker trips in the 1 minute period:	
<ul style="list-style-type: none"> <li>DO NOT use generator.</li> <li>Call a Milwaukee Tool service center.</li> </ul>	

- If circuit breaker tests correctly, the electrical equipment or extension cords may be faulty. Replace faulty electrical equipment and cords before further use.

 <b>CAUTION</b>	
If circuit breaker tests correctly:	
<ul style="list-style-type: none"> <li>Have qualified personnel check all electrical equipment and cords for any defects.</li> <li>Replace electrical equipment and cords or take to a qualified repair center.</li> </ul>	

 <b>WARNING</b>	
	Generator produces hazardous voltage/current.
<ul style="list-style-type: none"> <li>DO NOT touch bare wires or receptacles.</li> <li>DO NOT use generator with electrical cords which are worn, frayed, bare or otherwise damaged.</li> <li>DO NOT operate generator in the rain or wet weather.</li> <li>DO NOT handle generator or electrical cords while standing in water, while barefoot, or while hands or feet are wet.</li> <li>DO NOT allow unqualified persons or children to operate or service generator or electrical loads.</li> </ul>	



# Assembly

Your generator requires some assembly and is ready for use after it has been properly serviced with the recommended fuel and oil.

If you have any problems with the assembly of your generator, please call the generator helpline at **1-800-SAWDUST (1-800-729-3878)**. If calling for assistance, please have the model, revision, and serial number from the data tag available. See *Generator Controls and Features* for data tag location.

## Unpack Generator

1. Set the carton on a rigid, flat surface.
2. Remove everything from carton except generator.
3. Open carton completely by carefully cutting each corner from top to bottom.
4. Leave generator on carton to install wheel kit.

## The generator is supplied with:

- Engine oil bottle
- Operator's manual
- Wheel kit

If any parts are missing or damaged, please call the generator helpline at **1-800-SAWDUST (1-800-729-3878)**.

## Install Wheel Kit

The wheel kit is designed to greatly improve the portability of your generator.

**NOTE:** Wheel kit is not intended for over-the-road use.

You will need the following tools to install these components:

- 1/2" open end wrench

- Pliers
- Safety glasses

## Install the wheel kit as follows:

1. Tip generator so that engine end is up.
2. Slide axle (A) through both mounting brackets.
3. Slide a wheel (B) over axle.

**NOTE:** Be sure to install wheel with raised hub inboard.

4. Place a washer (C) on axle and then place an e-ring (D) in axle groove.

## CAUTION



E-rings can cause eye injury.

E-rings can spring back and become airborne when installing or removing.

- Always wear eye protection when installing/removing e-rings.

5. Install e-ring with pliers, squeezing from top of e-ring to bottom of axle.
6. Repeat steps 3 through 5 to secure second wheel.
7. Tip generator so that engine side is down.
8. Line up holes in support leg (E) with holes in generator frame.
9. Attach support leg using 4 carriage bolts (5/16-18 x .75) (F) and 4 lock hex nuts (G). Tighten with a 1/2" open end wrench.
10. Return generator to normal operating position (resting on wheels and support leg).

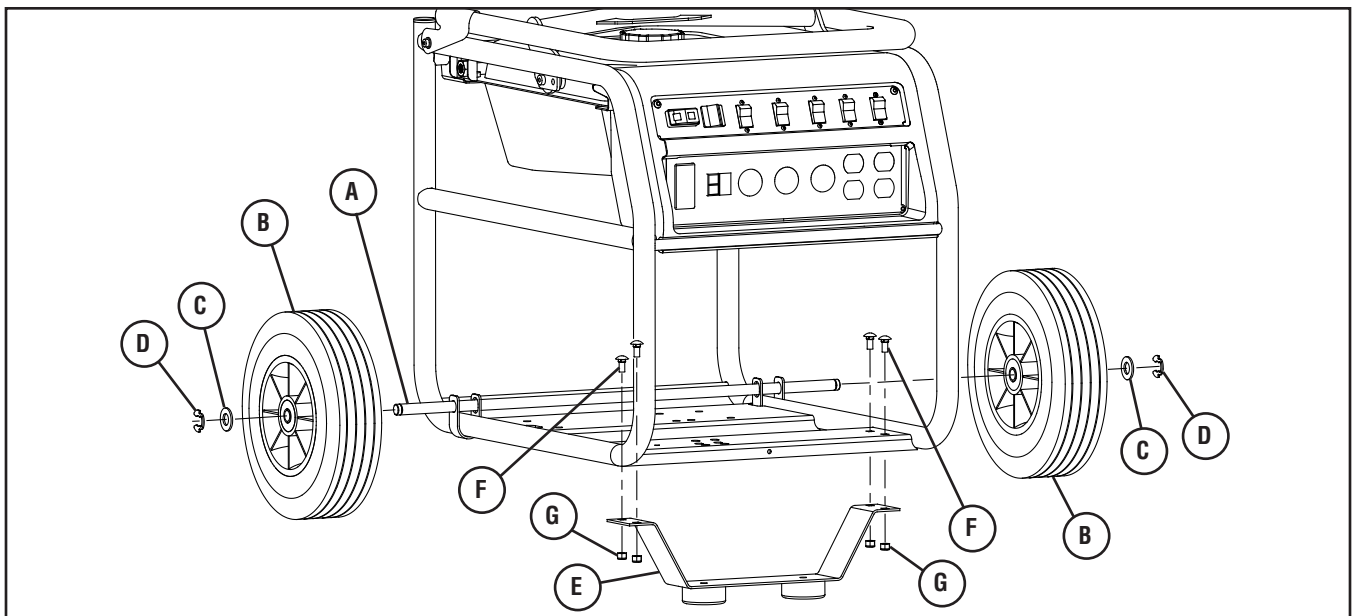

## Moving Generator

1. Pull folding handle to the upright position until spring pin (A) locks into place.

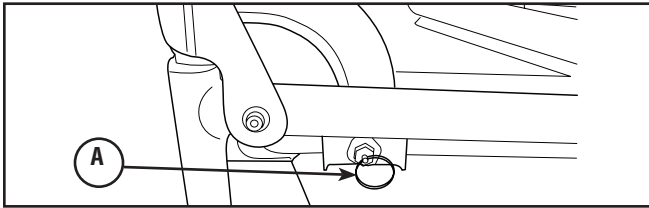

### WARNING



Crush Hazard. Center point lift bracket can crush and cut resulting in bodily injury.

- Keep hands clear of area between bracket and folding handle.

2. Place your foot onto the round bar (B) located under the recoil starter and pull back on the handle.

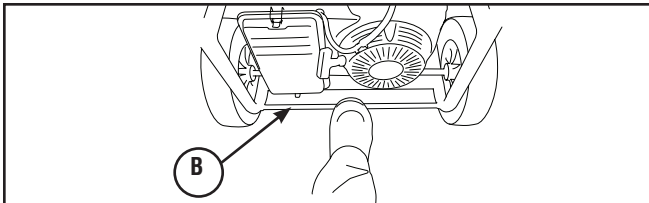

3. Push or pull generator to desired location.
4. Place foot on round bar and gently let generator tip forward to rest on support leg.
5. Pull on spring pin and push handle forward to fold down handle.

## Add Engine Oil

- Place generator on a level surface.

**NOTE:** Verify provided oil bottles are the correct viscosity for current ambient temperature.

- Refer to engine operator's manual and follow oil recommendations and instructions.

### NOTICE

Any attempt to crank or start the engine before it has been properly filled with the recommended oil will result in equipment failure.

- Refer to engine manual for oil information.
- Damage to equipment resulting from failure to follow this instruction will void warranty.

**NOTE:** Check oil often during engine break-in. Refer to engine operator's manual for recommendations.

## Add Fuel

**NOTE:** Refer to engine operator's manual and follow fuel recommendations.

### WARNING



Fuel and its vapors are extremely flammable and explosive.



Fire or explosion can cause severe burns or death.

#### WHEN ADDING FUEL

- Turn generator OFF and let it cool at least 2 minutes before removing fuel cap. Loosen cap slowly to relieve pressure in tank.
- Fill fuel tank outdoors.
- DO NOT overfill tank. Allow minimum 3/4" (2 cm) from top of strainer to avoid fuel spillage from cap. Space remaining in tank provides room for fuel expansion and prevents fuel from spilling out vented fuel cap when generator is wheeled.
- If fuel spills, wait until it evaporates before starting engine.
- Keep fuel away from sparks, open flames, pilot lights, heat, and other ignition sources.
- DO NOT light a cigarette or smoke.

1. Clean area around fuel fill cap, remove cap.
2. Slowly add unleaded gasoline to fuel tank. Be careful not to overfill. Allow minimum 3/4" (2 cm) (C) from top of strainer to avoid fuel spillage from cap.

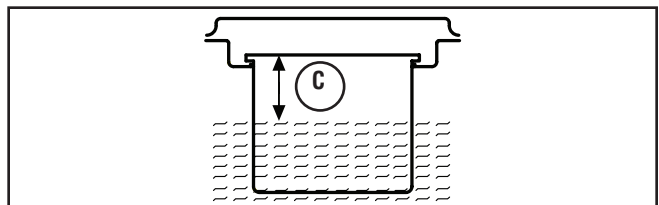

**NOTE:** Occasionally clear the fuel strainer of any dirt, rust, or other particulate matter.

3. Install fuel cap and let any spilled fuel evaporate before starting engine.

## System Ground

The generator has a system ground that connects the generator frame components to the ground terminals on the AC output receptacles. The system ground is connected to the AC neutral wire (the neutral is bonded to the generator frame).



## Special Requirements

There may be Federal or State Occupational Safety and Health Administration (OSHA) regulations, local codes, or ordinances that apply to the intended use of the generator. Please consult a qualified electrician, electrical inspector, or the local agency having jurisdiction:

- In some areas, generators are required to be registered with local utility companies.
- If the generator is used at a construction site, there may be additional regulations which must be observed.



## Connecting to a Building's Electrical System

Connections for standby power to a building's electrical system must be made by a qualified electrician. The connection must isolate the generator power from utility power or other alternative power sources and must comply with all applicable laws and electrical codes.





 <b>WARNING</b>	
	<p>Generator produces hazardous voltage.</p> <p>Failure to isolate generator from power utility can result in death or injury to electric utility workers due to backfeed of electrical energy.</p>
<ul style="list-style-type: none"> <li>• When using generator for backup power, notify utility company. Use approved transfer equipment to isolate generator from electric utility.</li> <li>• Use a ground fault circuit interrupter (GFCI) in any damp or highly conductive area, such as metal decking or steel work.</li> <li>• DO NOT touch bare wires or receptacles.</li> <li>• DO NOT use generator with electrical cords which are worn, frayed, bare or otherwise damaged.</li> <li>• DO NOT operate generator in the rain or wet weather.</li> <li>• DO NOT handle generator or electrical cords while standing in water, while barefoot, or while hands or feet are wet.</li> <li>• DO NOT allow unqualified persons or children to operate or service generator.</li> </ul>	

## Generator Location

### Clearances and Air Movement

 <b>WARNING</b>	
	<p>Exhaust heat/gases can ignite combustibles, structures or damage fuel tank causing a fire.</p>
<ul style="list-style-type: none"> <li>• Keep at least 5 feet (1.5 m) of clearance on all sides of generator including overhead.</li> </ul>	

Place generator outdoors in an area that will not accumulate deadly exhaust gas. DO NOT place generator where exhaust gas (A) could accumulate and enter inside or be drawn into a potentially occupied building. Ensure exhaust gas is kept away from any windows, doors, ventilation intakes, or other openings that can allow exhaust gas to collect in a confined area. Prevailing winds and air currents should be taken into consideration when positioning generator.

 <b>DANGER</b>	
<b>Using a generator indoors CAN KILL YOU IN MINUTES.</b>	
<b>Generator exhaust contains carbon monoxide. This is a poison you cannot see or smell.</b>	
	
	
<p><b>NEVER</b> use inside a home or garage, <b>EVEN IF</b> doors and windows are open.</p>	<p><b>Only use OUTSIDE</b> and far away from windows, doors, and vents.</p>

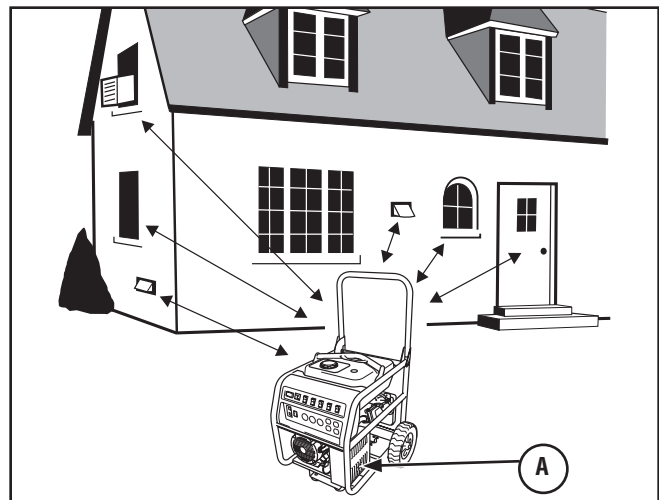

# Operation

## Starting the Engine

Disconnect all electrical loads from the generator. Use the following start instructions:

1. Make sure unit is on a level surface.

**IMPORTANT:** Failure to start and operate the unit on a level surface will cause the unit not to start or shut down during operation.

2. Turn the fuel valve (A) to the "On" position.

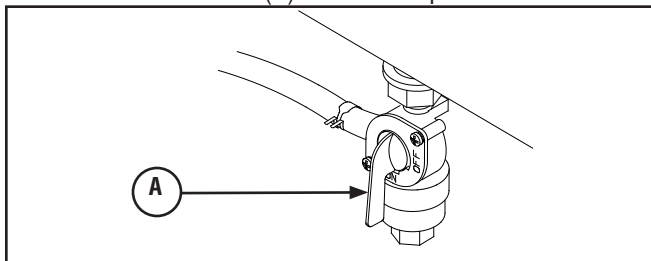

3. Make sure idle control switch is in "Off" position.

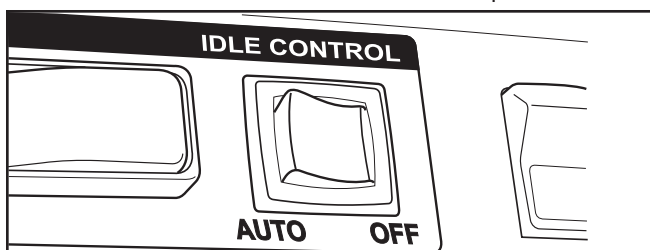

4. Push engine switch to "On" position.

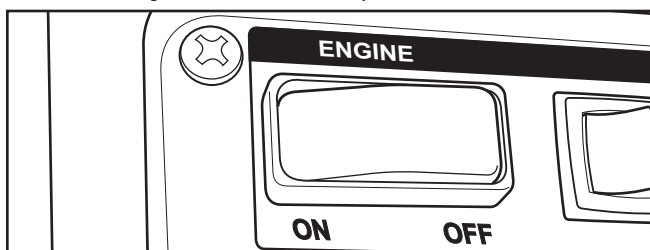

5. Start engine according to instructions given in the engine operator's manual.

### WARNING



Starter cord kickback (rapid retraction) can result in bodily injury. Kickback will pull hand and arm toward engine faster than you can let go.

Broken bones, fractures, bruises, or sprains could result.

- When starting engine, pull cord slowly until resistance is felt and then pull rapidly to avoid kickback.
- NEVER start or stop engine with electrical devices plugged in and turned on.

**NOTE:** If engine starts after 3 pulls but fails to run, or if unit shuts down during operation, make sure unit is on a level surface and check for proper oil level in crankcase. This unit may be equipped with a low oil protection device. See engine operator's manual.

### WARNING



Contact with muffler area can result in serious burns.



Exhaust heat/gases can ignite combustibles, structures or damage fuel tank causing a fire.

- DO NOT touch hot parts and AVOID hot exhaust gases.
- Allow equipment to cool before touching.
- Keep at least 5 feet (1.5 m) of clearance on all sides of generator including overhead.
- Code of Federal Regulation (CFR) Title 36 Parks, Forests, and Public Property require equipment powered by an internal combustion engine to have a spark arrester, maintained in effective working order, complying to USDA Forest service standard 5100-1C or later revision. In the State of California a spark arrester is required under section 4442 of the California Public resources code. Other states may have similar laws.

## Connecting Electrical Loads

1. Let engine stabilize and warm up for a few minutes after starting.
2. Plug in and turn on the desired 120 and/or 240 Volt AC, single phase, 60 Hz electrical loads.

### NOTE:

- DO NOT connect 240 Volt loads to the 120 Volt duplex receptacles.
- DO NOT connect 3-phase loads to the generator.
- DO NOT connect 50 Hz loads to the generator.
- DO NOT OVERLOAD THE GENERATOR. See *Don't Overload Generator*.

### NOTICE

Exceeding generator's wattage/ampere capacity can damage generator and/or electrical devices connected to it.

- DO NOT exceed the generator's wattage/ampere capacity. See *Don't Overload Generator* in the *Operation* section.
- Start generator and let engine stabilize before connecting electrical loads.
- Connect electrical loads in OFF position, then turn ON for operation.
- Turn electrical loads OFF and disconnect from generator before stopping generator.

## Stopping the Engine

1. Turn OFF and unplug all electrical loads from generator panel receptacles. NEVER start or stop engine with electrical devices plugged in.
2. Move idle control switch to "Off" position.
3. Let engine run at no-load for several minutes to stabilize internal temperatures of engine and generator.
4. Turn engine off according to instructions given in the engine operator's manual.
5. Push engine switch to "Off" position.
6. Move fuel valve to "Off" position.

## Operating Automatic Idle Control

This feature is designed to greatly improve fuel economy. When this switch is turned to AUTO, the engine will only run at its normal high governed engine speed when electrical loads are connected. When electrical loads are removed, the engine will run at a reduced speed.

With the switch OFF, the engine will run at the normal high engine speed. Always have the switch off when starting and stopping the engine.

## Using the Center Point Lift

Your generator is equipped with a single center point lift (A). Always lift your generator from the center point lift ONLY. NEVER lift from the center point lift gusset (B) or folding handle (C).

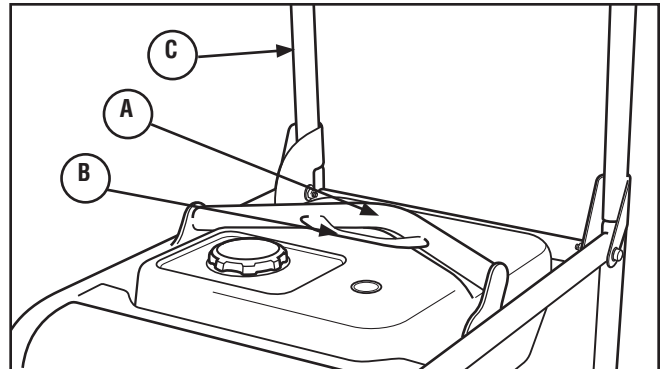

When lifting the generator, make sure no additional weight has been added or is hanging from the generator. Adding weight to the generator can cause damage to the center point lift causing an unsafe condition.

### WARNING



Lifting Hazard. Falling generator can result in death, bodily injury, and/or property damage.

- Stand clear of generator. Center point lift is designed to carry only the weight of the generator.
- DO NOT overload center point lift bracket.
- DO NOT lift from center point lift gusset.
- DO NOT lift from folding handle.

### WARNING



Crush Hazard. Center point lift bracket can crush and cut resulting in bodily injury.

- Keep hands clear of area between bracket and folding handle.

## Don't Overload Generator

### Capacity

You must make sure your generator can supply enough rated (running) and surge (starting) watts for the items you will power at the same time. Follow these simple steps:

1. Select the items you will power at the same time.
2. Total the rated (running) watts of these items. This is the amount of power your generator must produce to keep your items running. See Wattage Reference Guide.
3. Estimate how many surge (starting) watts you will need. Surge wattage is the short burst of power needed to start electric motor-driven tools or appliances such as a circular saw or refrigerator. Because not all motors start at the same time, total surge watts can be estimated by adding only the item(s) with the highest additional surge watts to the total rated watts from step 2.

### Example:

Tool or Appliance	Rated (Running) Watts	Additional Surge (Starting) Watts
Microwave Oven	1000	—
Refrigerator	700	2200
Furnace Fan	800	2350
Light (75 Watts)	75	—
	2575 Total Running Watts	2350 Highest Surge Watts

Total Rated (Running) Watts = 2575  
 Highest Additional Surge Watts = 2350  
 Total Generator Output Required = 4925

### Power Management

To prolong the life of your generator and attached devices, it is important to take care when adding electrical loads to your generator. There should be nothing connected to the generator outlets before starting its engine. The correct and safe way to manage generator power is to sequentially add loads as follows:

1. With nothing connected to the generator, start the engine as described in this manual.
2. Plug in and turn on the first load, preferably the largest load you have.
3. Permit the generator output to stabilize (engine runs smoothly and attached device operates properly).
4. Plug in and turn on the next load.
5. Again, permit the generator to stabilize.
6. Repeat steps 4 and 5 for each additional load.

Model	4960-24
Rated Surge AC Output (Watts)	8,250
Maximum AC Output (Watts)	6,000
Rated/ Continuous AC Output*	5,500
* Per CSA Standard 22.2 No. 100-04	

Model	4970-24
Rated Surge AC Output (Watts)	9,750
Maximum AC Output (Watts)	7,000
Rated/ Continuous AC Output*	6,500
* Per CSA Standard 22.2 No. 100-04	

NEVER add more loads than the generator capacity. Take special care to consider surge loads in generator capacity, as described.

Wattage Reference Guide		
Tool or Appliance	Rated* (Running) Watts	Additional Surge (Starting) Watts
<b>Essentials</b>		
Light Bulb - 75 watt	75	—
Furnace Fan Blower - 1/2 HP	800	2350
Sump Pump - 1/3 hp	800	1300
Refrigerator/Freezer	700	2200
Water Well Pump - 1/2 hp	1000	2100
<b>Heating/Cooling</b>		
Window AC - 10,000 BTU	1200	3600
Central AC - 24,000 BTU	3800	11400
<b>Kitchen</b>		
Microwave Oven - 1000 Watt	1000	—
Coffee Maker	1000	—
<b>Family Room</b>		
DVD/CD Player	100	—
Color Television - 27 in	500	—
Personal Computer w/17 in monitor	800	—
<b>Other</b>		
Security System	500	—
AM/FM Clock Radio	100	—
Garage Door Opener - 1/2 hp	875	2350
<b>DIY/Job Site</b>		
Quartz Halogen Work Light	1000	—
Airless Sprayer - 1/3 hp	600	1200
Reciprocating Saw	960	—
Electric Drill - 1/2 hp, 5.4 Amps	600	900
Circular Saw - 7-1/4 in	1400	2300
Miter Saw - 10 in	1800	1800
Table Planer - 6 in	1800	1800
Table Saw/Radial Arm Saw - 10 in	2000	2000
Air Compressor - 1 hp	1600	4500

\* Wattages listed are approximate only. Check tool or appliance for actual wattage.

# Maintenance

## General Recommendations

Regular maintenance will improve the performance and extend the life of the generator. See an authorized dealer for service.

The generator's warranty does not cover items that have been subjected to operator abuse or negligence. To receive full value from the warranty, the operator must maintain the generator as instructed in this manual and the engine operator's manual.

- Some adjustments will need to be made periodically to properly maintain your generator.
- All maintenance in this manual and the engine operator's manual should be made at least once each season.
- Once a year you should clean or replace the spark plug, clean or replace the air filter. A new spark plug and clean air filter assure proper fuel-air mixture and help your engine run better and last longer. Please refer to your engine operator's manual for more details.

## Generator Maintenance

Generator maintenance consists of keeping the unit clean and dry. Operate and store the unit in a clean dry environment where it will not be exposed to excessive dust, dirt, moisture, or any corrosive vapors. Cooling air slots in the generator must not become clogged with snow, leaves, or any other foreign material.

**NOTE:** DO NOT use water or other liquids to clean generator. Liquids can enter engine fuel system, causing poor performance and/or failure to occur. In addition, if liquid enters generator through cooling air slots, some of the liquid will be retained in voids and cracks of the rotor and stator winding insulation. Liquid and dirt buildup on the generator internal windings will eventually decrease the insulation resistance of these windings.

## Cleaning

Daily or before use, look around and underneath the generator for signs of oil or fuel leaks. Clean accumulated debris from inside and outside the generator. Keep the linkage, spring and other engine controls clean. Inspect cooling air slots and openings on generator. These openings must be kept clean and unobstructed.

Engine parts should be kept clean to reduce the risk of overheating and ignition of accumulated debris:

- Use a damp cloth to wipe exterior surfaces clean.

### NOTICE

Improper treatment of generator can damage it and shorten its life.

- DO NOT expose generator to excessive moisture, dust, dirt, or corrosive vapors.
- DO NOT insert any objects through cooling slots.
  - Use a soft bristle brush to loosen caked on dirt or oil.
  - Use a vacuum cleaner to pick up loose dirt and debris.

## Fuel Valve Maintenance

The fuel valve is equipped with a fuel sediment cup, screen, retaining ring and o-ring that need to be cleaned every 100 hours or once a year (whichever occurs first).

1. Move fuel valve to "Off" position.
2. Remove sediment cup (A) from fuel valve. Remove o-ring (B), retaining ring (C) and screen (D) from fuel valve.

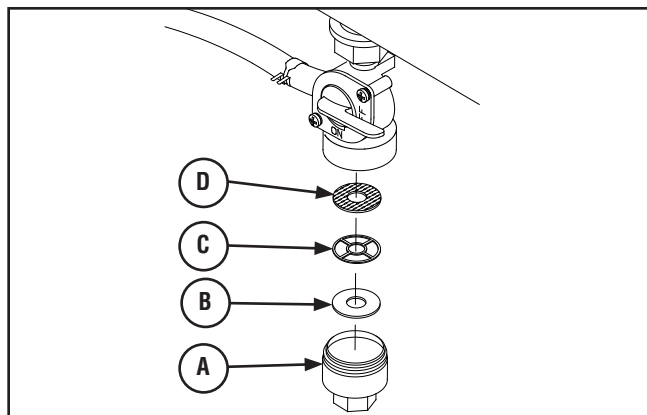

3. Wash sediment cup, o-ring, retaining ring, and screen in a nonflammable solvent. Dry them thoroughly.
4. Place screen, retaining ring, and o-ring into fuel valve. Install sediment cup and tighten securely.
5. Move fuel valve to "On" position, and check for leaks. Replace o-ring if there is any leakage.

## Service Spark Arrester

The engine exhaust muffler has a spark arrester screen. Inspect and clean the screen every 100 hours of operation or once each year, whichever comes first.

If you use your generator on any forest-covered, brush-covered, or grass-covered unimproved land, it must have a spark arrester. The spark arrester must be maintained in good condition by the owner/operator.

If the engine has been running, the muffler will be very hot. Allow the muffler to cool before servicing the spark arrester.

### **WARNING**



Contact with muffler area can result in serious burns.

Exhaust heat/gases can ignite combustibles, structures or damage fuel tank causing a fire.

- DO NOT touch hot parts and AVOID hot exhaust gases.
- Allow equipment to cool before touching.
- Keep at least 5 feet (1.5 m) of clearance on all sides of generator including overhead.
- Code of Federal Regulation (CFR) Title 36 Parks, Forests, and Public Property require equipment powered by an internal combustion engine to have a spark arrester, maintained in effective working order, complying to USDA Forest service standard 5100-1C or later revision. In the State of California a spark arrester is required under section 4442 of the California Public resources code. Other states may have similar laws.

## Clean and inspect the spark arrester as follows:

1. To remove muffler heat shield (A) from muffler (B), remove four screws that connect guard to muffler bracket.

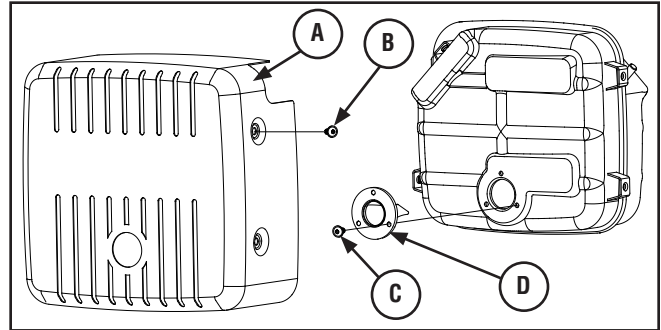

2. Remove three screws (C) that attach spark arrester screen (D).
3. Inspect screen and obtain a replacement if torn, perforated or otherwise damaged. DO NOT use a defective screen. If screen is not damaged, clean it with commercial solvent. Dry thoroughly.
4. Reattach screen and muffler guard.

## Engine Maintenance

See the engine operator's manual for instructions on how to properly maintain the engine.

### **CAUTION**

Avoid prolonged or repeated skin contact with used motor oil.

- Used motor oil has been shown to cause skin cancer in certain laboratory animals.
- Thoroughly wash exposed areas with soap and water.



KEEP OUT OF REACH OF CHILDREN. DON'T POLLUTE. CONSERVE RESOURCES. RETURN USED OIL TO COLLECTION CENTERS.



## Storage

The generator should be started at least once every seven days and allowed to run at least 30 minutes. If this cannot be done and you must store the unit for more than 30 days, use the following guidelines to prepare it for storage.

### Generator Storage



- Clean the generator as outlined in *Cleaning*.
- Check that cooling air slots and openings on generator are open and unobstructed.

### Long Term Storage Instructions

Fuel can become stale when stored over 30 days. Stale fuel causes acid and gum deposits to form in the fuel system or on essential carburetor parts. To keep fuel fresh, use Briggs & Stratton FRESH START™ fuel stabilizer, available as a liquid additive or a drip concentrate cartridge.

There is no need to drain gasoline from the engine if a fuel stabilizer is added according to instructions. Run the engine for 2 minutes to circulate the stabilizer throughout the fuel system. The engine and fuel can then be stored up to 24 months.

If gasoline in the engine has not been treated with a fuel stabilizer, it must be drained into an approved container. Run the engine until it stops from lack of fuel. The use of a fuel stabilizer in the storage container is recommended to maintain freshness.



 <b>WARNING</b>	
	Fuel and its vapors are extremely flammable and explosive.
	Fire or explosion can cause severe burns or death.
<b>WHEN STORING FUEL OR EQUIPMENT WITH FUEL IN TANK</b>	
<ul style="list-style-type: none"><li>• Store away from furnaces, stoves, water heaters, clothes dryers, or other appliances that have pilot light or other ignition source because they can ignite fuel vapors.</li></ul>	
<b>WHEN DRAINING FUEL</b>	
<ul style="list-style-type: none"><li>• Turn generator OFF and let it cool at least 2 minutes before removing fuel cap. Loosen cap slowly to relieve pressure in tank.</li><li>• Drain fuel tank outdoors.</li><li>• Keep fuel away from sparks, open flames, pilot lights, heat, and other ignition sources.</li><li>• DO NOT light a cigarette or smoke.</li></ul>	

## Storing the Engine

See the engine operator's manual for instructions on how to properly prepare the engine for storage.

### Other Storage Tips

1. DO NOT store fuel from one season to another unless it has been treated as described in *Long Term Storage Instructions*.
2. Replace fuel container if it starts to rust. Rust and/or dirt in fuel can cause problems if it's used with this unit.
3. Cover unit with a suitable protective cover that does not retain moisture.

 <b>WARNING</b>	
	Storage covers can be flammable.
<ul style="list-style-type: none"><li>• DO NOT place a storage cover over a hot generator.</li><li>• Let equipment cool for a sufficient time before placing the cover on the equipment.</li></ul>	

4. Store generator in clean, dry area.

# Schematic (Cat. No. 4960-24 (Model 030374))

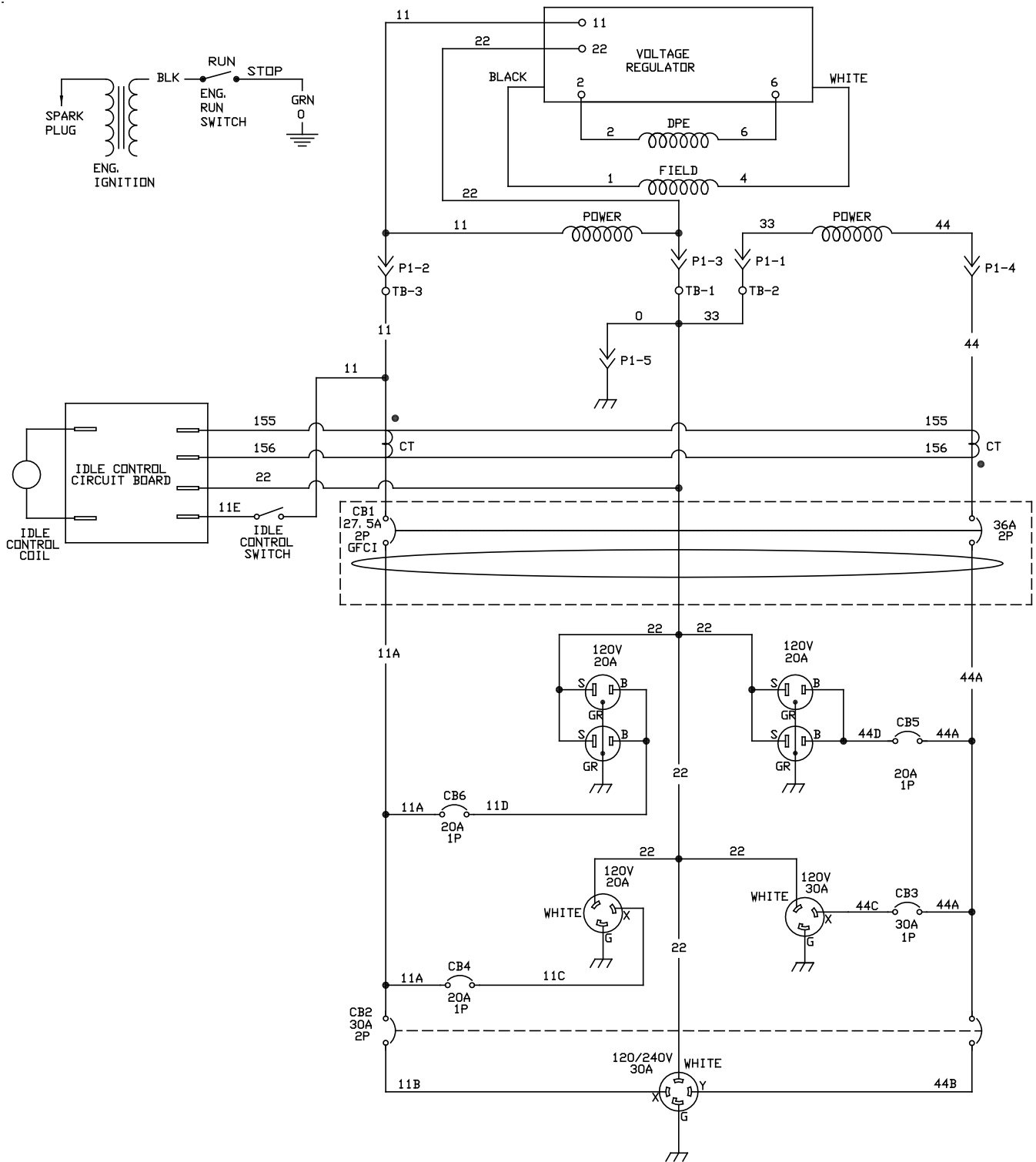



# Schematic (Cat. No. 4970-24 (Model 030375))

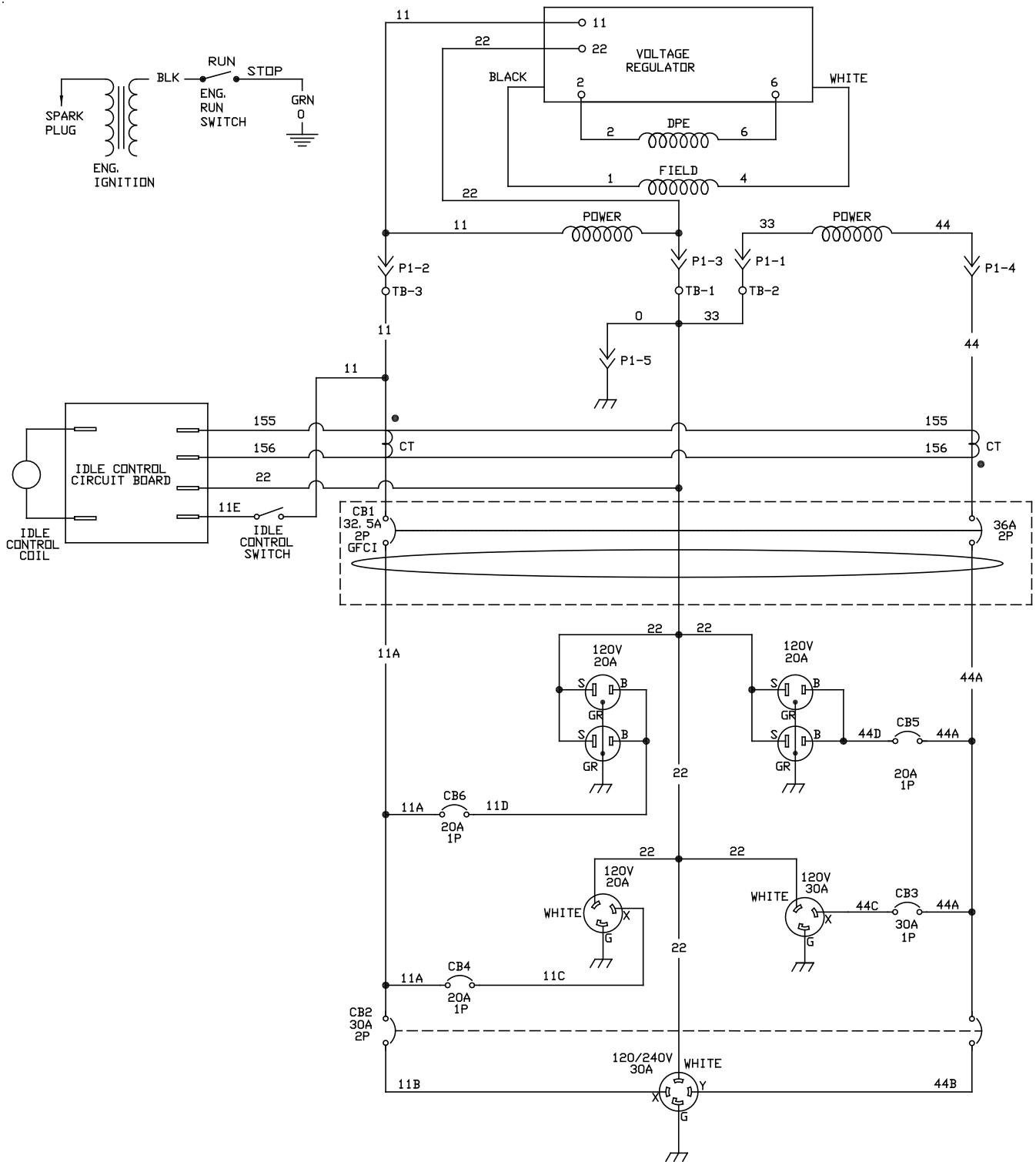



## Troubleshooting

Problem	Cause	Correction
<b>Engine is running, but no AC output is available.</b>	<ol style="list-style-type: none"> <li>1. GFCI circuit breaker is open.</li> <li>2. Fault in generator.</li> <li>3. Poor connection or defective cord set.</li> <li>4. Connected device is bad.</li> </ol>	<ol style="list-style-type: none"> <li>1. Reset circuit breaker.</li> <li>2. Contact authorized service facility.</li> <li>3. Check and repair.</li> <li>4. Connect another device that is in good condition.</li> </ol>
<b>Engine runs good at no-load but “bogs down” when loads are connected.</b>	<ol style="list-style-type: none"> <li>1. Short circuit in a connected load.</li> <li>2. Engine speed is too slow.</li> <li>3. Generator is overloaded.</li> <li>4. Shorted generator circuit.</li> <li>5. Clogged or dirty fuel filter.</li> </ol>	<ol style="list-style-type: none"> <li>1. Disconnect shorted electrical load.</li> <li>2. Contact authorized service facility.</li> <li>3. See <i>Don't Overload Generator</i>.</li> <li>4. Contact authorized service facility.</li> <li>5. Clean or replace fuel filter.</li> </ol>
<b>Engine will not start; or starts and runs rough.</b>	<ol style="list-style-type: none"> <li>1. Engine switch set to “Off” position.</li> <li>2. Fuel valve is in “Off” position.</li> <li>3. Low oil level.</li> <li>4. Dirty air cleaner.</li> <li>5. Clogged or dirty fuel filter.</li> <li>6. Out of fuel.</li> <li>7. Stale fuel.</li> <li>8. Spark plug wire not connected to spark plug.</li> <li>9. Bad spark plug.</li> <li>10. Water in fuel.</li> <li>11. Flooded.</li> <li>12. Excessively rich fuel mixture.</li> <li>13. Intake valve stuck open or closed.</li> <li>14. Engine has lost compression.</li> </ol>	<ol style="list-style-type: none"> <li>1. Set switch to “On” position.</li> <li>2. Turn fuel valve to “On” position.</li> <li>3. Fill crankcase to proper level or place generator on level surface.</li> <li>4. Clean or replace air cleaner.</li> <li>5. Clean or replace fuel filter.</li> <li>6. Fill fuel tank.</li> <li>7. Drain fuel tank and carburetor; fill with fresh fuel.</li> <li>8. Connect wire to spark plug.</li> <li>9. Replace spark plug.</li> <li>10. Drain fuel tank and carburetor; fill with fresh fuel.</li> <li>11. Wait 5 minutes and re-crank engine.</li> <li>12. Contact authorized service facility.</li> <li>13. Contact authorized service facility.</li> <li>14. Contact authorized service facility.</li> </ol>
<b>Engine shuts down when running.</b>	<ol style="list-style-type: none"> <li>1. Out of fuel.</li> <li>2. Clogged or dirty fuel filter.</li> <li>3. Low oil level.</li> </ol>	<ol style="list-style-type: none"> <li>1. Fill fuel tank.</li> <li>2. Clean or replace fuel filter.</li> <li>3. Fill crankcase to proper level or place generator on level surface.</li> </ol>
<b>Engine lacks power.</b>	<ol style="list-style-type: none"> <li>1. Load is too high.</li> <li>2. Dirty air filter.</li> <li>3. Clogged or dirty fuel filter.</li> </ol>	<ol style="list-style-type: none"> <li>1. See <i>Don't Overload Generator</i>.</li> <li>2. Replace air filter.</li> <li>3. Clean or replace fuel filter.</li> </ol>
<b>Engine “hunts” or falters.</b>	<ol style="list-style-type: none"> <li>1. Carburetor is running too rich or too lean.</li> <li>2. Clogged or dirty fuel filter.</li> </ol>	<ol style="list-style-type: none"> <li>1. Contact authorized service facility.</li> <li>2. Clean or replace fuel filter.</li> </ol>

## Warranties

### *Portable Generator*

#### TWO YEAR LIMITED WARRANTY

Every MILWAUKEE *portable generator*\* is warranted to the **original purchaser only** to be free from defects in material and workmanship. Subject to certain exceptions, MILWAUKEE will repair or replace any part on a *portable generator*\* which, after examination, is determined by MILWAUKEE to be defective in material or workmanship for a period of two [2] years after the date of purchase. Return the *portable generator*\* and a copy of proof of purchase to a MILWAUKEE **Authorized Generator Service Station**, freight prepaid and insured, is requested for this warranty to be effective. This warranty does not apply to damage that MILWAUKEE determines to be from repairs made or attempted by anyone other than MILWAUKEE authorized personnel, misuse, alterations, abuse, normal wear and tear, lack of maintenance, or accidents.

MILWAUKEE does **not** cover freight or labor charges associated with the inspection and testing of *portable generators* which are found by MILWAUKEE **not** to be a valid warranty claim. A valid warranty claim **must be substantiated** by the discovery of defective material or workmanship by MILWAUKEE.

**\*Gasoline Engine - Warranty:** The gasoline engine on a *portable generator* is separately warranted by the engine manufacturer and is serviced through the engine manufacturer's authorized service center network. MILWAUKEE is **not** authorized and has no responsibility for warranty service of any nature whatsoever for a gasoline engine. If requested, MILWAUKEE will help you locate your nearest service facility for a gasoline engine.

Warranty Registration is not necessary to obtain the applicable warranty on a MILWAUKEE product. However, proof of purchase in the form of a sales receipt or other information deemed sufficient by MILWAUKEE, is requested. The manufacturing date of the product will be used to determine the warranty period if no proof of purchase is provided at the time warranty service is requested.

**ACCEPTANCE OF THE EXCLUSIVE REPAIR AND REPLACEMENT REMEDIES DESCRIBED HEREIN IS A CONDITION OF THE CONTRACT FOR THE PURCHASE OF EVERY MILWAUKEE PRODUCT. IF YOU DO NOT AGREE TO THIS CONDITION, YOU SHOULD NOT PURCHASE THE PRODUCT. IN NO EVENT SHALL MILWAUKEE BE LIABLE FOR ANY INCIDENTAL, SPECIAL, CONSEQUENTIAL OR PUNITIVE DAMAGES, OR FOR ANY COSTS, ATTORNEY FEES, EXPENSES, LOSSES OR DELAYS ALLEGED TO BE AS A CONSEQUENCE OF ANY DAMAGE TO, FAILURE OF, OR DEFECT IN ANY PRODUCT INCLUDING, BUT NOT LIMITED TO, ANY CLAIMS FOR LOSS OF PROFITS. THIS WARRANTY IS EXCLUSIVE AND IN LIEU OF ALL OTHER WARRANTIES OR CONDITIONS, WRITTEN OR ORAL, EXPRESSED OR IMPLIED. WITHOUT LIMITING THE GENERALITY OF THE FOREGOING, MILWAUKEE DISCLAIMS ANY IMPLIED WARRANTY OF MERCHANTABILITY OR FITNESS FOR A PARTICULAR USE OR PURPOSE, AND ALL OTHER WARRANTIES.**

This warranty applies to **product** sold in the U.S.A., Canada and Mexico only.

Please consult the '**Service Center Search**' in the **Parts & Service** section of MILWAUKEE's website [www.milwaukeetool.com](http://www.milwaukeetool.com) or call 1.800.SAWDUST (1.800.729.3878) to locate your nearest service facility for warranty and non-warranty service on a *portable generator*.

# Seguridad de operario

## Descripción del equipo



Lea atentamente este manual y familiarícese con el generador. Conozca sus aplicaciones, limitaciones y riesgos.

Este generador funciona en base a un motor de campo eléctrico giratorio y de corriente alterna (CA). Fue diseñado con la finalidad de proveer energía eléctrica para lámparas eléctricas, aparatos, herramientas y cargas de motor compatibles. El campo giratorio del generador se mueve a unas 3.600 rpm con un motor de un cilindro.

La toma del generador incorpora una protección GFCI (interruptor de circuito de fallo de conexión a tierra) y sus neutros están conectados a tierra para superar las inspecciones OSHA en los lugares de trabajo. El generador no funcionará si se conecta a un 2 asta conector, ya que el panel del disyuntor principal de la vivienda o del edificio también tendrá un neutro conectado a tierra. Si tanto el generador como el panel del disyuntor de la vivienda o del edificio contienen un neutro conectado a tierra, el GFCI se abre y evita que los enchufes reciban corriente.

 <b>ADVERTENCIA</b>	
	La supresión de la conexión del neutro podría provocar daños materiales, lesiones o incluso la muerte.
<ul style="list-style-type: none"> <li>• NO suprima la conexión del neutro.</li> </ul>	

<b>AVISO</b>	
El sobrepasar la capacidad del amperaje y vataje del generador, puede dañar al generador y los aparatos eléctricos conectados al mismo.	
<ul style="list-style-type: none"> <li>• Vea <i>NO sobrecargue generador</i>.</li> </ul>	

Se ha realizado el máximo esfuerzo para reunir en este documento la información más precisa y actualizada. No obstante, nos reservamos el derecho de modificar, alterar o mejorar de cualquier otra forma el generador en cualquier momento y sin previo aviso.

El Sistema de Control de Emisiones para este generador está garantizado para juegos estándares por la Agencia de Protección Ambiental y el Consejo de recursos de aire de California.

El fabricante no puede anticipar todas las posibles circunstancias que podrían conllevar peligro. Por lo tanto, las advertencias de este manual, así como las etiquetas y placas de la unidad, no incluyen todo. Si usa un procedimiento, método de trabajo o técnica operativa que no esté específicamente recomendada por el fabricante, debe asegurarse de que no entraña peligro para usted ni para otras personas. También debe asegurarse de que el procedimiento, método de trabajo o técnica operativa elegida no hace que el generador deje de ser seguro.

## Reglas de seguridad



Éste es el símbolo de alerta de seguridad. Sirve para advertir al usuario de un posible riesgo para su integridad física. Siga todos los mensajes de seguridad que figuren después de este símbolo para evitar lesiones o incluso la muerte.

El símbolo de alerta de seguridad () se utiliza con una palabra de señalización (**PELIGRO**, **PRECAUCIÓN**, **ADVERTENCIA**), una imagen y/o un mensaje de seguridad para advertir al usuario de un riesgo. **PELIGRO** indica un riesgo que, de no evitarse, provocará la muerte o lesiones de gravedad. **ADVERTENCIA** indica un riesgo que, de no evitarse, puede provocar la muerte o lesiones de gravedad. **PRECAUCIÓN** indica un riesgo que, de no evitarse, puede provocar lesiones moderadas. Cuando se utiliza sin el símbolo de alerta, **AVISO** indica una situación que podría producir daños en el equipo. Siga en todo momento los mensajes de seguridad para evitar o reducir el riesgo de lesiones y de muerte.

## Símbolos de peligro y sus significados

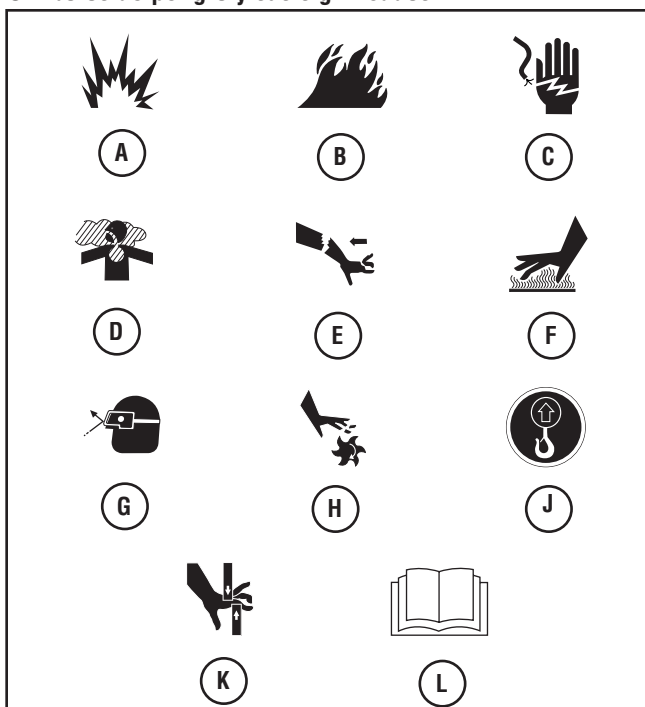

- |                         |                            |
|-------------------------|----------------------------|
| A - Explosión           | G - Objets Volant          |
| B - Fuego               | H - Partes en Movimiento   |
| C - Descarga Eléctrica  | J - Punto de Elevación     |
| D - Gases Tóxicos       | K - Aplastamiento de Manos |
| E - Retroceso           | L - Manual del Operario    |
| F - Superficie Caliente |                            |

 <b>ADVERTENCIA</b>	
El escape del motor de este producto contiene elementos químicos reconocidos en el Estado de California por producir cáncer, defectos de nacimiento u otros daños de tipo reproductivo.	



**⚠ PELIGRO**

**El uso de un generador en un espacio interior PUEDE PROVOCAR LA MUERTE EN POCOS MINUTOS.**

Los gases de escape del generador contienen monóxido de carbono, un veneno invisible e inodoro.



**NUNCA** utilice un generador en el interior de una casa o un garaje, AUNQUE haya ventanas y puertas abiertas.

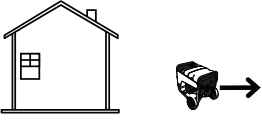

Utilícelo solo en el EXTERIOR, alejado de ventanas, puertas y aberturas de ventilación.

**⚠ ADVERTENCIA**



Al motor funcionar, se produce monóxido de carbono, un gas inodoro y venenoso.

Respirar monóxido de carbono puede provocar dolor de cabeza, fatiga, mareos, vómitos, confusión, ataques, náuseas, desmayos o incluso la muerte.

- Opere el generador SOLAMENTE al aire libre.
- Instale una alarma de monóxido de carbono con batería cerca de los dormitorios.
- Asegúrese de que los gases de escape no puedan entrar por ventanas, puertas, tomas de aire de ventilación u otras aberturas en un espacio cerrado en el que puedan acumularse.
- NO arranque ni deje funcionar el motor en interiores ni en zonas cerradas, (aunque haya ventanas y puertas abiertas), incluyendo el compartimiento del generador en un vehículo recreativo o RV.

**⚠ ADVERTENCIA**



El retroceso (repliegue rápido) del cable del arrancador puede producir lesiones. El retroceso impedirá que el usuario suelte el cable a tiempo y tirará de su mano y brazo hacia el motor.

Como resultado, podrían producirse fracturas, contusiones o esguinces.

- Cuando arranque el motor, tire lentamente del cable hasta sentir una resistencia y, a continuación, tire rápidamente de él para evitar su retroceso.
- NUNCA arranque o pare el motor cuando haya aparatos eléctricos conectados y en funcionamiento.

**⚠ ADVERTENCIA**



Peligro de aplastamiento. El soporte del punto central de elevación puede provocar lesiones por aplastamiento o corte.

- Mantenga las manos alejadas del área entre el soporte y el asa de plegado.

**⚠ ADVERTENCIA**



Los generadores producen un voltaje muy poderoso.

Si no aísla el generador de utilidades de energía, puede hacer que los trabajadores de electricidad sufran heridas graves e inclusive la muerte, debido a la retroalimentación de la energía eléctrica.

- Cuando use un generador como poder de energía auxiliar, notifique a la compañía de utilidades. Use el equipo de transferencia aprobado para aislar el generador de otra utilidad eléctrica.
- Use un interruptor para la falla del circuito de tierra (GFCI) en cualquier área bastante húmeda o que sea altamente conductiva, tales como terrazas de metal o trabajo hecho con acero.
- NO toque los alambres pelados o receptáculos.
- NO use un generador con cables eléctricos que estén malgastados, rotos, pelados o dañados de cualquier forma.
- NO opere el generador bajo la lluvia.
- NO maneje el generador o cables eléctricos mientras esté parado en agua, descalzo o cuando las manos y los pies estén mojados.
- NO permita que personas descalificadas o niños operen o sirvan al generador.

**⚠ ADVERTENCIA**



El contacto con la zona del silenciador puede producir quemaduras graves.



Los gases y el calor de escape pueden inflamar los materiales combustibles y las estructuras o dañar el depósito de combustible y provocar un incendio.



- NO toque las superficies calientes y evite los gases del escape a alta temperatura.
- Permita que el equipo se enfríe antes de tocarlo.
- Deje un espacio mínimo de 1.5 m (5 pies) alrededor del generador, incluida la parte superior.
- El Código de Normativa Federal (CFR, Título 36: Parques, Bosques y Propiedad Pública) obliga a instalar una pantalla apagachispas en los equipos con motor de combustión interno y a mantenerla en buenas condiciones de funcionamiento, conforme a la norma 5100-1C (o posterior) del Servicio Forestal de la USDA. En el Estado de California, la ley exige el uso de una pantalla apagachispas (Sección 4442 del Código de Recursos Públicos de California). En otros estados puede haber leyes similares en vigor.

**⚠ ADVERTENCIA**



El arrancador y otras piezas que rotan pueden enredar las manos, el pelo, la ropa, o los accesorios.

- NUNCA utilice el generador sin sus carcasas o tapas de protección.
- NO use ropa suelta, joyas o elementos que puedan quedar atrapados en el arranque o en otras partes rotatorias.
- Ate para arriba el pelo largo y quite la joyería.

 <b>ADVERTENCIA</b>	
	La combustible y sus vapores son extremadamente inflamables y explosivos.
	El fuego o una explosión pueden causar quemaduras severas e inclusive la muerte.
<b>CUANDO ANADA COMBUSTIBLE O VACÍE EL DEPÓSITO</b>	
<ul style="list-style-type: none"> <li>• Apague el generador (posición OFF) y déjelo enfriar al menos por 2 minutos antes de remover la tapa de la combustible. Afloje la tapa lentamente para dejar que la presión salga del tanque.</li> <li>• Llene o vacíe el depósito de combustible a la intemperie.</li> <li>• NO llene demasiado el tanque. Deje un espacio libre de 2 cm (3/4 de pulgada), como mínimo, desde la parte superior del filtro para evitar que el combustible rebose del tapón. El espacio restante del depósito permite la expansión del combustible y evita que éste rebose por el tapón ventilado cuando el generador se transporta sobre ruedas.</li> <li>• Si se ha derramado combustible, espere a que se evapore antes de arrancar el motor.</li> <li>• Mantenga la combustible alejada de chispas, llamas abiertas, pilotos, calor y otras fuentes de ignición.</li> <li>• NO encienda un cigarrillo o fume.</li> </ul>	
<b>CUANDO PONGA EN FUNCIONAMIENTO EL EQUIPO</b>	
<ul style="list-style-type: none"> <li>• Compruebe que la bujía, el silenciador, el tapón del depósito de combustible y el filtro de aire están instalados.</li> <li>• NO arranque el motor sin la bujía instalada.</li> </ul>	
<b>CUANDO OPERE EL EQUIPO</b>	
<ul style="list-style-type: none"> <li>• NO incline el motor o el equipo, de tal manera que la combustible se pueda derramar.</li> <li>• Este generador no es apto para el uso en equipos móviles ni en aplicaciones marinas.</li> </ul>	
<b>CUANDO TRANSPORTE O REPARE EL EQUIPO</b>	
<ul style="list-style-type: none"> <li>• Transporte o repare el equipo con el tanque de combustible vacío, o con la válvula para apagar el combustible, apagada (posición OFF).</li> <li>• Desconecte el cable de la bujía.</li> </ul>	
<b>CUANDO ALMACENE O GUARDE EL EQUIPO CON COMBUSTIBLE EN EL TANQUE</b>	
<ul style="list-style-type: none"> <li>• Almacene alejado de calderas, estufas, calentadores de agua, secadoras de ropa u otros aparatos electrodomésticos que posean pilotos u otras fuentes de ignición, porque ellos pueden encender los vapores de la combustible.</li> </ul>	

 <b>ADVERTENCIA</b>	
<ul style="list-style-type: none"> <li>• Este generador no cumple la norma 33CFR-183 del cuerpo de guardacostas de EE.UU. y no debe utilizarse en aplicaciones marinas.</li> <li>• El uso de un generador no homologado por cuerpo de guarda costas de EE.UU. puede provocar lesiones y daños materiales.</li> </ul>	

 <b>ADVERTENCIA</b>	
	Peligro de elevación. La caída de un generador podría provocar daños materiales, lesiones o incluso la muerte.
<ul style="list-style-type: none"> <li>• No se sitúe debajo del generador. El punto central de elevación está diseñado para sostener únicamente el peso del generador.</li> <li>• NO sobrecargue el soporte del punto central de elevación.</li> <li>• NO realice la elevación desde la placa triangular de refuerzo del punto central de elevación.</li> <li>• NO use el asa de plegado para realizar la elevación.</li> </ul>	

 <b>ADVERTENCIA</b>	
	Chispear involuntario puede tener como resultado el fuego o el golpe eléctrico.
<b>CUANDO AJUSTE O HAGA REPARACIONES A SU MÁQUINA GENERADOR</b>	
<ul style="list-style-type: none"> <li>• Siempre desconecte el alambre de la bujía y colóquelo donde no pueda entrar en contacto con la bujía.</li> </ul>	
<b>CUANDO PRUEBE LA BUJÍA DEL MOTOR</b>	
<ul style="list-style-type: none"> <li>• Utilice un comprobador de bujías homologado.</li> <li>• NO compruebe la chispa sin la bujía instalada.</li> </ul>	

 <b>PRECAUCIÓN</b>	
Las velocidades de operación en exceso, aumentan los riesgos de heridas y daños al generador.	
Las velocidades bajan en exceso, imponen una carga muy pesada.	
<ul style="list-style-type: none"> <li>• NO cambie ninguna velocidad determinada. El generador suministra una frecuencia y un voltaje calificado cuando funciona a una velocidad determinada.</li> <li>• NO modifique al generador en ninguna forma.</li> </ul>	

<b>AVISO</b>	
El sobrepasar la capacidad del amperaje y vataje del generador, puede dañar al generador y los aparatos eléctricos conectados al mismo.	
<ul style="list-style-type: none"> <li>• Vea <i>NO sobrecargue generador</i>.</li> <li>• Encienda su generador y deje que el motor se estabilice antes de conectar las cargas eléctricas.</li> <li>• Conecte las cargas eléctricas en la posición de apagado (OFF), luego encienda (ON) para su operación.</li> <li>• Apague (OFF) las cargas eléctricas y desconéctelas del generador antes de parar el generador.</li> </ul>	

<b>AVISO</b>	
El tratamiento inadecuado del generador puede dañarlo y acortar su vida productiva.	
<ul style="list-style-type: none"> <li>• Use el generador solamente con la finalidad para el cual fue diseñado.</li> <li>• En caso de dudas sobre su uso, diríjase al distribuidor.</li> <li>• Opere el generador solamente en superficies niveladas.</li> <li>• NO exponga al generador a una humedad excesiva, polvo, suciedad o vapores corrosivos.</li> <li>• NO inserte cualquier objeto a través de las ranuras de enfriamiento.</li> <li>• Si los aparatos conectados se sobrecalientan, apáguelos y desconéctelos del generador.</li> <li>• Apague el generador si: <ul style="list-style-type: none"> <li>-Se pierde la salida eléctrica;</li> <li>-El equipo produce chispas, humo o emite llamas;</li> <li>-La unidad vibra de una manera excesiva.</li> </ul> </li> </ul>	

## Especificaciones

### Especificaciones del producto

#### Nro. cat. 4960-24 (Modelo 030374)

Vataje que Empieza . . . . . 8,250 Vatios  
Vataje . . . . . 5,500 Vatios  
Corriente valorada de Carga de C.A.:  
    a 240 Voltios . . . . . 22.9 Amperios  
    a 120 Voltios . . . . . 45.8 Amperios  
Frecuencia Nominal . . . . . 60 Hz at 3600 rpm  
Fase . . . . . Monofásica  
Peso que Embarca . . . . . 106.6 kg (235 lbs.)  
Capacidad de Gasolina 28.4 Litros (7.5 galones americanos)

#### Nro. cat. 4970-24 (Modelo 030375)

Vataje que Empieza . . . . . 9,750 Vatios  
Vataje . . . . . 6,500 Vatios  
Corriente valorada de Carga de C.A.:  
    a 240 Voltios . . . . . 27.0 Amperios  
    a 120 Voltios . . . . . 54.1 Amperios  
Frecuencia Nominal . . . . . 60 Hz at 3600 rpm  
Fase . . . . . Monofásica  
Peso que Embarca . . . . . 107.9 kg (238 lbs.)  
Capacidad de Gasolina 28.4 Litros (7.5 galones americanos)

Nro. cat. 4960-24 (Modelo 030374) - Este generador se utiliza para salida continua de 5500W, de conformidad con la norma C22.2 No. 100-04 (motores y generadores) de la CSA (Asociación Canadiense de Normalización [Canadian Standards Association]).

Nro. cat. 4970-24 (Modelo 030375) - Este generador se utiliza para salida continua de 6500W, de conformidad con la norma C22.2 No. 100-04 (motores y generadores) de la CSA (Asociación Canadiense de Normalización [Canadian Standards Association]).

## Controles y características



Lea este Manual del Operario y reglas de seguridad antes de poner en marcha su generador.

Compare las ilustraciones con su generador, para familiarizarse con la ubicación de los diversos controles y ajustes. Guarde este manual para futuras consultas.

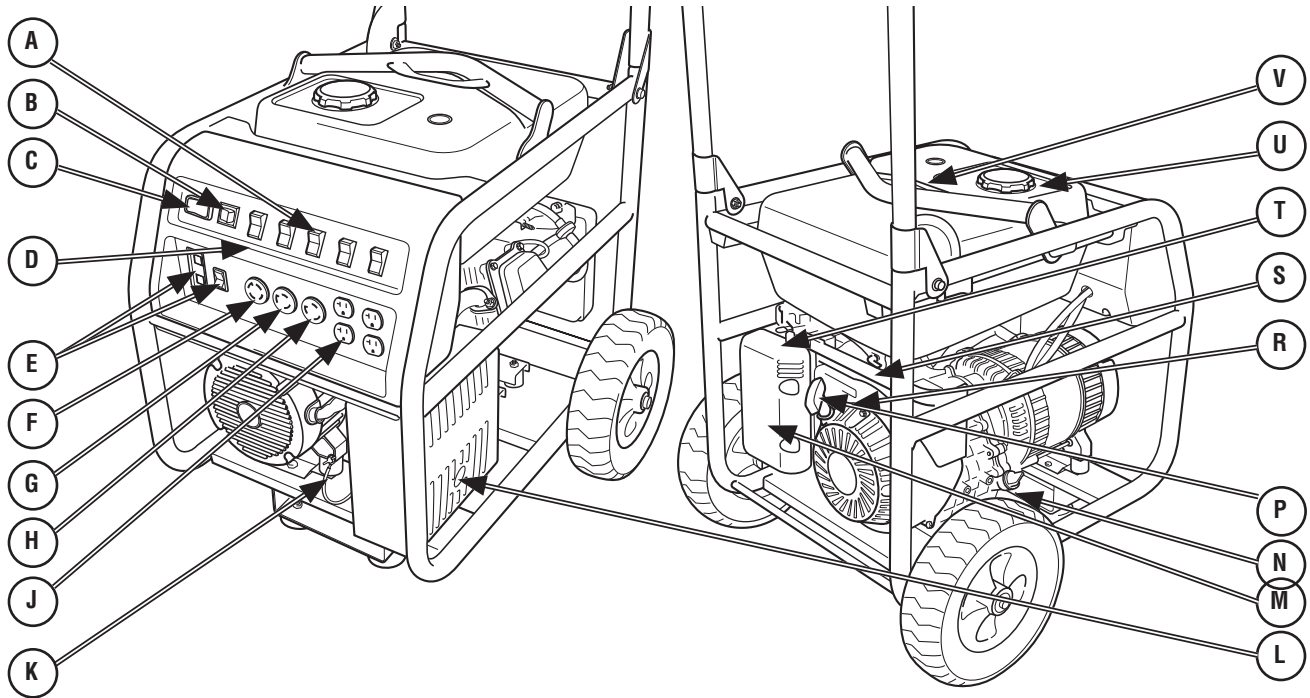

- A - Disyuntores (CA)** — Las tomas disponen de disyuntores para proteger el generador contra sobrecargas eléctricas.
- B - Interruptor de control de ralentí** — Utilice este interruptor para activar y desactivar la función de control de ralentí.
- C - Interruptor de motor** — Sitúe el interruptor en la posición "On" antes de utilizar el arrancador de retroceso. Ponga el interruptor en la posición "Off" para parar el motor.
- D - Disyuntor bipolar** — Hay un disyuntor bipolar que protege la toma de 120/240 V y 20 A contra las sobrecargas eléctricas.
- E - Disyuntor principal GFCI** — Se incluye un disyuntor GFCI como protección contra fallos de conexión a tierra y para proteger el generador contra sobrecargas eléctricas.
- F - Tomacorriente con Dispositivo de Seguridad de 120/240 Voltios, 30 Amp** — Puede ser utilizado para suministrar alimentación eléctrica para el funcionamiento de cargas del motor, herramientas, aparatos especiales e iluminación eléctrica de 120 y/o 240 Voltios AC a 30 Amperios, monofásica de 60 Hz.
- G - Tomacorriente con Dispositivo de Seguridad de 120 Voltios, 30 Amp** — Puede ser utilizado para suministrar alimentación eléctrica para el funcionamiento de cargas del motor, herramientas, aparatos especiales e iluminación eléctrica de 120 Voltios AC a 30 Amperios, monofásica de 60 Hz.
- H - Tomacorriente con Dispositivo de Seguridad de 120 Voltios, 20 Amp** — Puede ser utilizado para suministrar alimentación eléctrica para el funcionamiento de cargas del motor, herramientas, aparatos especiales e iluminación eléctrica de 120 Voltios AC a 20 Amperios, monofásica de 60 Hz.
- J - Tomacorriente Dobles de 120 Voltios AC, 20 Amp** — Pueden ser utilizados para suministrar alimentación eléctrica para el funcionamiento de cargas del motor, herramientas, aparatos

especiales e iluminación eléctrica de 120 Voltios AC a 20 Amperios, monofásica de 60 Hz.

- K - Conector de Tierra** — Consulte con el organismo responsable de la normativa vigente de conexión a tierra.
- L - Silenciador Apagachispas** — El silenciador disminuye el ruido del motor y está equipado con una pantalla apagachispas.
- M - Depurador de Aire** — Filtra el aire de entrada a medida que penetra en el motor.
- N - Tapa del Depósito del Aceite** — Llene el motor con aceite aquí.
- P - Culatazo el Principio** — Usó para comenzar motor.
- R - Identificación del Motor** — Indica el modelo, tipo y código del motor. Tenga por favor estos prontamente disponible cuándo llamar para la ayuda.
- S - Válvula de Combustible** — Permite abrir y cerrar la alimentación de combustible al motor.
- T - Palanca Estranguladora** — Usada cuando se está dando arranque a un motor frío.
- U - Tanque de Combustible** — Capacidad de 28.4 litros (7.5 galones).
- V - Punto central de elevación** — El punto de elevación en el centro de la unidad permite elevar fácilmente la máquina para su transporte y/o cambio de lugar.

### No mostrado:

**Etiqueta de Datos** — Proporciona el modelo, revisión y el número de serie de generador. Tenga por favor estos prontamente disponible cuándo llamar para la ayuda.

**Tapón de Vaciado de Aceite** — Permite vaciar el aceite del motor.

## Juegos de cordones y enchufes conectores

Utilice exclusivamente cables prolongadores de alta calidad, bien aislados y con conexión a tierra para la toma doble de 120 V del generador. Examine los cables prolongadores antes de cada uso.

Revise las capacidades de todos los cordones de extensión antes de usarlos. Los juegos de cordones de extensión utilizados deberán tener una capacidad de 125 Voltios AC a 20 Amperios o mayor para la mayoría de los dispositivos eléctricos. Sin embargo, algunos dispositivos podrían no requerir este tipo de cordón de extensión. Revise el manual del propietario de esos dispositivos para ver las recomendaciones del fabricante.

Utilice cables prolongadores de la menor longitud posible para reducir al mínimo la caída de tensión.

<b>⚠ ADVERTENCIA</b>	
	Los cables eléctricos sobrecargados pueden recalentarse, formar un arco o quemarse, provocando la muerte, lesiones y/o daños materiales.
<ul style="list-style-type: none"> <li>• Utilice exclusivamente cables regulados para las cargas aplicadas.</li> <li>• Respete todas las medidas de seguridad de los cables eléctricos.</li> </ul>	

## Tomacorriente con dispositivo de seguridad de 120/240 voltios de CA y 30 amperios

Utilice un enchufe NEMA L14-30 con este tomacorriente. Conecte un juego de cables de 4 hilos para las cargas de 250 voltios de CA a 30 amperios (o más). Puede utilizar el mismo cable de 4-hilos si planea utilizar una carga de 120 voltios.

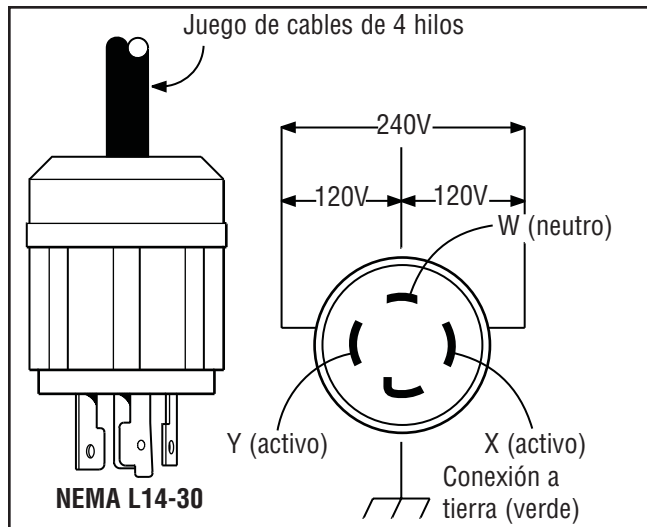

Este tomacorriente suministra cargas monofásicas de 120/240 voltios de CA, 60 Hz que requieren hasta 6,500 vatios de potencia (6.5 kW) a 27.0 amperios para cargas de 240 voltios o dos cargas independientes de 120 voltios a 27.0 amperios cada una. La toma está protegida por un disyuntor basculante bipolar y/o un disyuntor GFCI bipolar.

<b>AVISO</b>	
Las tomas eléctricas pueden marcar un valor nominal mayor que la capacidad de salida del generador.	
<ul style="list-style-type: none"> <li>• NUNCA intente conectar un dispositivo que requiera más amperaje del que el generador o la toma eléctrica pueden suministrar.</li> <li>• NO sobrecargar el generador. Véase <i>NO sobrecargar el generador</i>.</li> </ul>	

## Tomacorrientes de 120 V CA y 30 A

Use un enchufe tipo NEMA L5-30 con este tomacorriente. Conecte un juego de cordones de 3 alambres con una capacidad de 125 Voltios AC a 30 Amperios al enchufe.

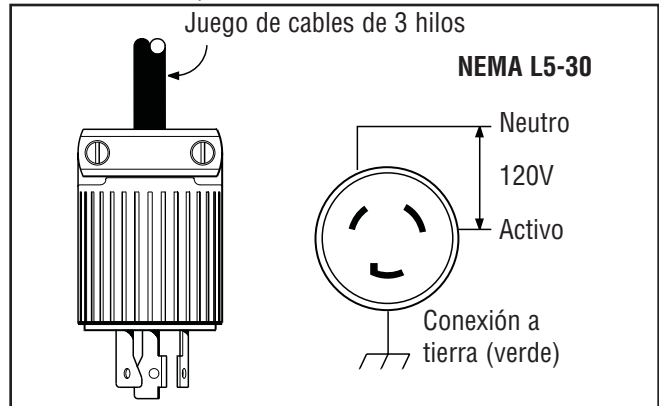

Utilice este tomacorriente para operar cargas eléctricas de 120 Voltios AC, monofásicas de 60 Hz que requieran hasta 3,600 vatios (3.6 kW) a 30 Amperios de corriente. La toma está protegida por un disyuntor basculante bipolar y/o un disyuntor GFCI bipolar.

## Tomacorrientes de 120 V CA y 20 A

Use un enchufe tipo NEMA L5-20 con este tomacorriente. Conecte un juego de cordones de 3 alambres con una capacidad de 125 Voltios AC a 20 Amperios al enchufe.

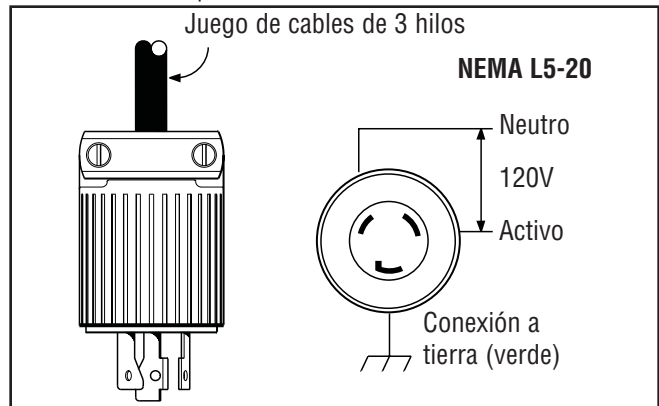

Utilice este tomacorriente para operar cargas eléctricas de 120 Voltios AC, monofásicas de 60 Hz que requieran hasta 2,400 vatios (2.4 kW) a 20 Amperios de corriente. La toma está protegida por un disyuntor basculante bipolar y/o un disyuntor GFCI bipolar.

## Tomas eléctricas dobles de 120 V CA y 20 A

Las tomas dobles están protegidas contra sobrecargas por disyuntores basculantes y/o un disyuntor GFCI bipolar.

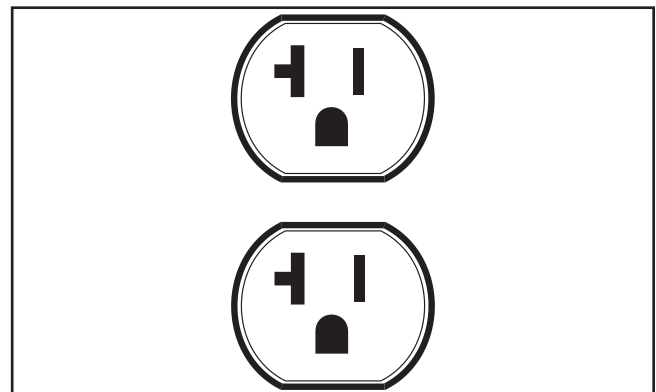



Use cada receptáculo para operar 120 Voltios AC, de fase sencilla, de cargas de 60Hz que requieren hasta 2,400 vatios (2,4 kW) a corrientes de 20 Amps. Use los juegos de cables que son calificados para cargas de 125 Voltios AC, a 20 Amps (o mayores).

### Protección contra fallos de conexión a tierra

La unidad está equipada con un interruptor de circuito de fallo de conexión a tierra (GFCI). Este dispositivo cumple la normativa federal, nacional y local vigente.

El GFCI protege contra las descargas eléctricas que se pueden producir cuando un cuerpo humano se convierte en el medio a través del cual la electricidad llega a tierra. Este fenómeno puede producirse cuando el usuario toca un aparato o un cable con corriente, una cañería u otro material conectado a tierra.

Con la protección de un GFCI, el usuario puede sentir la descarga, pero el dispositivo corta la corriente lo bastante rápido como para que una persona con una salud normal no sufra ningún daño de gravedad.

 <b>ADVERTENCIA</b>	
	El generador produce una tensión muy elevada.
<ul style="list-style-type: none"> <li>El GFCI no protege contra las siguientes situaciones:           <ul style="list-style-type: none"> <li>-Descargas de línea a línea;</li> <li>-Sobrecargas de corriente o cortocircuitos de línea a línea.</li> </ul> </li> <li>El fusible o el disyuntor del panel de control debe proporcionar este tipo de protección.</li> </ul>	

### Compruebe el Disyuntor GFCI

Compruebe el disyuntor GFCI una vez al mes como se indica a continuación:

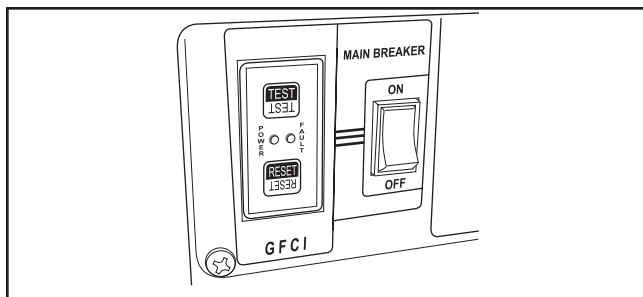

- Pulse el botón **“Reset”** (Rearme). El LED verde de alimentación debe encenderse.
- Pulse el botón **“Test”** (Prueba) con el generador en funcionamiento. El LED verde debe apagarse, el LED rojo debe empezar a parpadear y el disyuntor debe saltar a la posición **“Off”**, lo que desconectará la alimentación eléctrica de las tomas.

 <b>PRECAUCIÓN</b>	
Si los LED del módulo de detección no cambian o el disyuntor no salta:	
<ul style="list-style-type: none"> <li>NO utilice el generador.</li> <li>Póngase en contacto con un centro de servicio técnico de Milwaukee Tool.</li> </ul>	

- Pulse el botón **“Reset”** (Rearme). El LED rojo debe apagarse, y el verde, encenderse.
- Sitúe el disyuntor en la posición **“On”** para restablecer la alimentación del circuito.

 <b>PRECAUCIÓN</b>	
Si el disyuntor no se rearma correctamente:	
<ul style="list-style-type: none"> <li>NO utilice el generador.</li> <li>Póngase en contacto con un centro de servicio técnico de Milwaukee Tool.</li> </ul>	

### Mientras se Utiliza el Generador



Si el disyuntor salta mientras se utiliza el generador, es probable que la causa sea un fallo del equipo eléctrico o de los cables. No obstante, compruebe el disyuntor como se indica a continuación.

- Desconecte las cargas, rearme el disyuntor y realice una prueba como se ha descrito anteriormente. Deje funcionar el generador sin cargas durante 1 minuto.

 <b>PRECAUCIÓN</b>	
Si el disyuntor salta en el intervalo de 1 minuto:	
<ul style="list-style-type: none"> <li>NO utilice el generador.</li> <li>Póngase en contacto con un centro de servicio técnico de Milwaukee Tool.</li> </ul>	

- Si la prueba del disyuntor es satisfactoria, es probable que haya un fallo en el equipo eléctrico o en los cables alargadores. Sustituya el equipo eléctrico y los cables defectuosos antes de volver a utilizar el generador.

 <b>PRECAUCIÓN</b>	
Si la prueba del disyuntor es satisfactoria:	
<ul style="list-style-type: none"> <li>Haga que un técnico cualificado compruebe si hay algún fallo en el equipo eléctrico o en los cables.</li> <li>Sustituya el equipo eléctrico y los cables o acuda a un taller cualificado.</li> </ul>	

 <b>ADVERTENCIA</b>	
	El generador produce una tensión muy elevada.
<ul style="list-style-type: none"> <li>NO toque los cables pelados ni los enchufes hembra.</li> <li>NO utilice el generador con cables eléctricos que estén desgastados, pelados, desnudos o dañados.</li> <li>NO utilice el generador bajo la lluvia.</li> <li>NO toque el generador ni los cables eléctricos en una zona con agua, si está descalzo o si tiene las manos o los pies mojados.</li> <li>EVITE que los niños y las personas no cualificadas utilicen o reparen el generador o los componentes con carga eléctrica.</li> </ul>	

## Montaje

Su generador requiere de ciertos procedimientos de montaje y solo estará listo para ser utilizado después de haberle suministrado servicio con el combustible y aceite recomendados.

Si usted tiene problemas con el montaje de su generador, por favor llame a la línea de ayuda para generadores al **1-800-SAWDUST (1-800-729-3878)**. Si llamar para la ayuda, tiene por favor el modelo, la revisión y el número de serie de etiqueta de datos disponible. Consulte la ubicación en la sección *Controles y características*.

### Desembalaje del generador

1. Coloque la caja de cartón en una superficie rígida y plana.
2. Abra completamente la caja de cartón cortando con cuidado cada una de sus esquinas de arriba abajo.
3. Saque todo el contenido de la caja de cartón, a excepción del generador.
4. Mantenga el generador sobre el cartón para instalar el juego de ruedas.

### El generador se entrega con:

- Aceite del Motor
- Manual del Operario
- Juego de Ruedas

Si alguna pieza falta o está dañada, llame a la línea de atención **1-800-SAWDUST (1-800-729 3878)**.

### Instale el juego de ruedas

**NOTA:** Este Juego de Ruedas no ha sido diseñado para ser usado en la carretera.

Necesitará las siguientes herramientas para instalar estos componentes:

- Llave de 1/2"



- Pinzas
- Gafas de seguridad

### Siga estos pasos para instalar el juego de ruedas:

1. Voltee el generador de forma que el motor quede arriba.
2. Introduzca el eje (A) a través de los dos soportes de montaje.
3. Monte una rueda (B) en el eje.

**NOTA:** Compruebe que instala la rueda con el cubo elevado hacia el interior.

4. Introduzca una arandela (C) por el eje y coloque un anillo-en E (D) en la ranura del eje.

 <b>PRECAUCIÓN</b>	
	Las anillas en "e" pueden provocar lesiones oculares. Las anillas en "e" pueden salir disparadas durante el montaje o el desmontaje.
• Utilice siempre protección ocular para montar o desmontar anillas en "e".	

5. Para ello, apriete con unas pinzas desde la parte superior del anillo-en E hacia la parte inferior del eje.
6. Repita los pasos del 3 al 5 para asegurar la segunda rueda.
7. Voltee el generador de forma que el lado del motor quede abajo.
8. Haga coincidir los orificios de la pata de apoyo (E) con los del armazón del generador.
9. Monte la pata de apoyo usando 4 tornillos de cabeza (5/16-18 x .75) (F) y 4 tuercas hexagonales (G). Apriete con la llave de 1/2".
10. Vuelva a colocar el generador en la posición normal de funcionamiento (apoyado en las ruedas y la pata de apoyo).

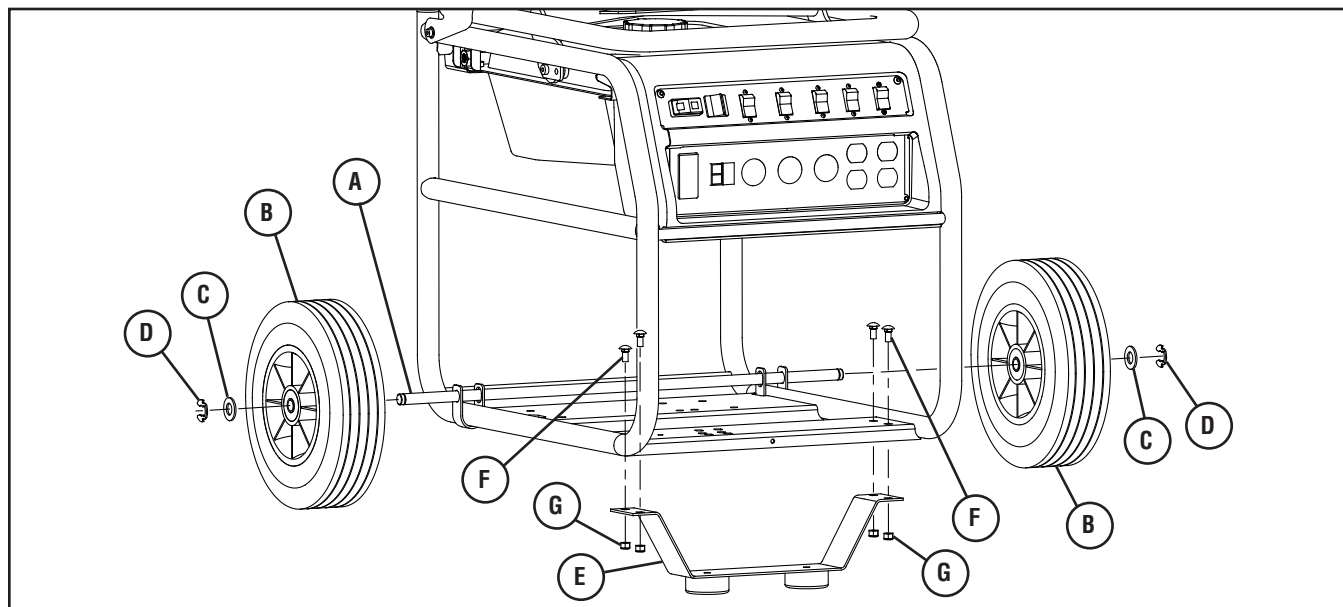

## Traslado del generador

1. Tire del asa plegable hacia arriba para ponerla en posición vertical hasta que el pasador de resorte (A) quede bloqueado en su posición.

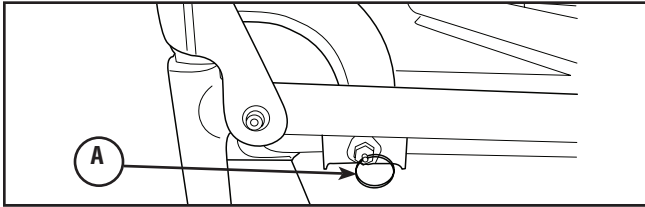

### ⚠ ADVERTENCIA



Peligro de aplastamiento. El soporte del punto central de elevación puede provocar lesiones por aplastamiento o corte.

- Mantenga las manos alejadas del área entre el soporte y el asa de plegado.

2. Inserte el pie en la barra redonda (B) situada bajo el arrancador de retroceso y tire del asa.

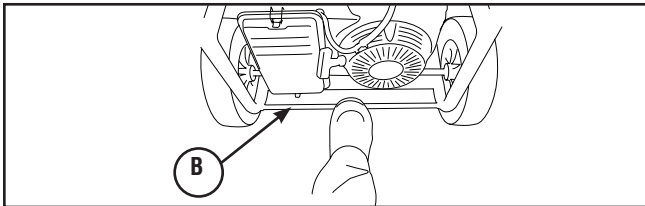

3. Empuje o tire del generador hasta situarlo en la posición deseada.
4. Coloque el pie sobre la barra redonda y deje caer lentamente el generador hasta que quede apoyado en la pata de apoyo.
5. Tire del pasador de resorte y empuje el asa para plegarla.

## Agregar aceite al motor

- Coloque la generador en una superficie plana y nivelada.

**NOTA:** Compruebe que la botellas de aceite suministrada tiene la viscosidad adecuada para la temperatura ambiente actual.

- Consulte el manual del operario del motor para añadir al motor el aceite recomendado.

### AVISO

Cualquier intento para arancar el motor antes de haberle proporcionado el mantenimiento apropiado con el aceite recomendado, podría ocasionar la falla del motor.

- Consulte el manual del operario del motor para añadir al motor el aceite recomendado.
- El daño a la generador, resultado de la desatención a esta precaución, no será cubierto por la garantía.

**NOTA:** Verifique el aceite del motor de manera frecuente cuando éste se esfuerce demasiado. Consulte el manual del operario del motor para conocer cuáles son las recomendaciones al respecto.

## Agregue combustible

**NOTA:** Consulte el manual del operario del motor para añadir al combustible recomendado.



### ADVERTENCIA



La combustible y sus vapores son extremadamente inflamables y explosivos.



El fuego o una explosión pueden causar quemaduras severas e inclusive la muerte.

### CUANDO ANADA COMBUSTIBLE

- Apague el generador (posición OFF) y déjelo enfriar al menos por 2 minutos antes de remover la tapa de la combustible. Afloje la tapa lentamente para dejar que la presión salga del tanque.
- Llene o vacíe el depósito de combustible a la intemperie.
- NO llene demasiado el tanque. Deje un espacio libre de 2 cm (3/4 de pulgada), como mínimo, desde la parte superior del filtro para evitar que el combustible rebose del tapón. El espacio restante del depósito permite la expansión del combustible y evita que éste rebose por el tapón ventilado cuando el generador se transporta sobre ruedas.
- Si se ha derramado combustible, espere a que se evapore antes de arrancar el motor.
- Mantenga la combustible alejada de chispas, llamas abiertas, pilotos, calor y otras fuentes de ignición.
- NO encienda un cigarrillo o fume.

1. Limpie el área alrededor de la tapa de llenado del combustible, retire la tapa.
2. Añada lentamente gasolina sin plomo al depósito de combustible. NO añada combustible en exceso. Deje un espacio (C) libre de 2 cm (3/4 de pulgada), como mínimo, desde la parte superior del filtro para evitar que el combustible rebose del tapón.

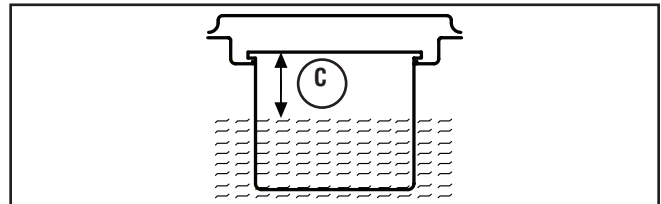

3. Instale la tapa del tanque de combustible y la espera para algún combustible rociado para evaporar.



## Tierra del sistema

El generador dispone de una conexión a tierra del sistema que conecta los componentes del bastidor a los terminales de tierra de los enchufes hembra de salida de CA. La tierra del sistema está conectada al cable de CA neutro que, a su vez, está conectado al bastidor del generador (el neutro está conectado al bastidor del generador).



## Requisitos especiales

Es posible que haya normas u ordenanzas locales y nacionales en materia de seguridad e higiene en el trabajo aplicables al uso del generador. Consulte con un electricista cualificado, un inspector eléctrico o el organismo competente.

- En algunas zonas, es obligatorio registrar los generadores en las compañías eléctricas locales.
- Si el generador se utiliza en una obra, puede ser necesario cumplir normas y requisitos adicionales.



## Conexión al sistema eléctrico de un edificio

Las conexiones a efectos de alimentación de reserva al sistema eléctrico de un edificio deben ser realizadas por un electricista cualificado. La conexión debe aislar la alimentación del generador de la alimentación de la red pública, o de otra fuente de energía alternativa, y debe cumplir todas las leyes y normas eléctricas vigentes.



 <b>ADVERTENCIA</b>	
	<p>Los generadores producen un voltaje muy poderoso.</p> <p>Si no aísla el generador de utilidades de energía, puede hacer que los trabajadores de electricidad sufran heridas graves e inclusive la muerte, debido a la retroalimentación de la energía eléctrica.</p>
<ul style="list-style-type: none"><li>• Cuando use un generador como poder de energía auxiliar, notifique a la compañía de utilidades. Use el equipo de transferencia aprobado para aislar el generador de otra utilidad eléctrica.</li><li>• Use un interruptor para la falla del circuito de tierra (GFCI) en cualquier área bastante húmeda o que sea altamente conductiva, tales como terrazas de metal o trabajo hecho con acero.</li><li>• NO toque los alambres pelados o receptáculos.</li><li>• NO use un generador con cables eléctricos que estén malgastados, rotos, pelados o dañados de cualquier forma.</li><li>• NO opere el generador bajo la lluvia.</li><li>• NO maneje el generador o cables eléctricos mientras esté parado en agua, descalzo o cuando las manos y los pies estén mojados.</li><li>• NO permita que personas descalificadas o niños operen o sirvan al generador.</li></ul>	

## Ubicación del generador

### Espacio libre alrededor del generador

 <b>ADVERTENCIA</b>	
	<p>Los gases y el calor de escape pueden inflamar los materiales combustibles y las estructuras o dañar el depósito de combustible y provocar un incendio.</p>
<ul style="list-style-type: none"><li>• Deje un espacio mínimo de 1.5 m (5 pies) alrededor del generador, incluida la parte superior.</li></ul>	

Coloque el generador a la intemperie en una zona en donde no se acumulen gases de escape mortales. NO instale el generador en lugares en los que los gases de escape (A) se puedan acumular o entrar en un edificio que pueda estar ocupado. Asegúrese de que los gases de escape no puedan entrar por ventanas, puertas, tomas de aire de ventilación u otras aberturas en un espacio cerrado en el que puedan acumularse. Tenga en cuenta los vientos y las corrientes de aire preponderantes cuando elija la ubicación del generador.

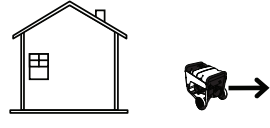
 <b>PELIGRO</b>	
<p><b>El uso de un generador en un espacio interior PUEDE PROVOCAR LA MUERTE EN POCOS MINUTOS.</b></p> <p>Los gases de escape del generador contienen monóxido de carbono, un veneno invisible e inodoro.</p>	
	
<p><b>NUNCA</b> utilice un generador en el interior de una casa o un garaje, AUNQUE haya ventanas y puertas abiertas.</p>	<p>Utilícelo solo en el <b>EXTERIOR</b>, alejado de ventanas, puertas y aberturas de ventilación.</p>

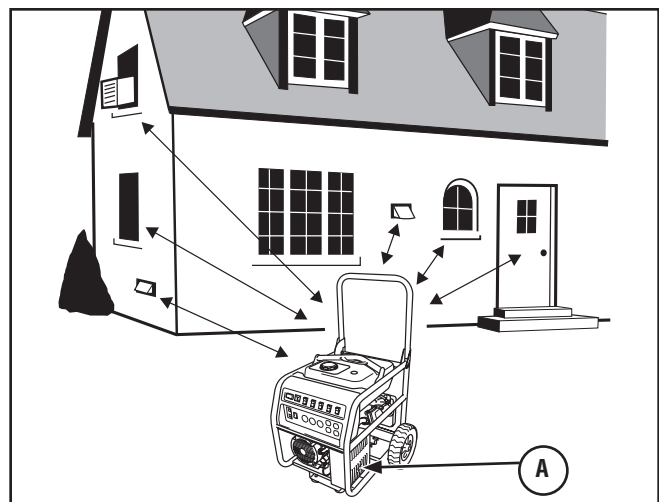

# Operando

## Encienda el motor

Desconecte todas las cargas eléctricas del generador. Use las siguientes instrucciones para encender:

1. Asegúrese de que la unidad está en una superficie plana.

**IMPORTANTE:** Si la unidad no se arranca y utiliza en una superficie plana, se pueden producir problemas de arranque y de parada durante el funcionamiento.

2. Gire la válvula del combustible (A) a la posición "On".

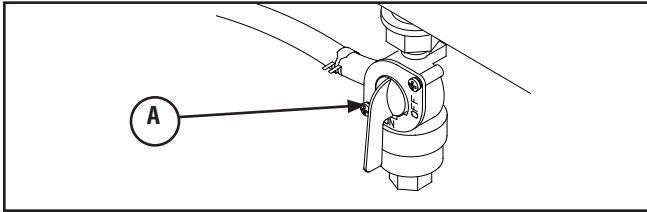

3. Asegúrese de que el interruptor de control de ralentí esté en la posición "Off".

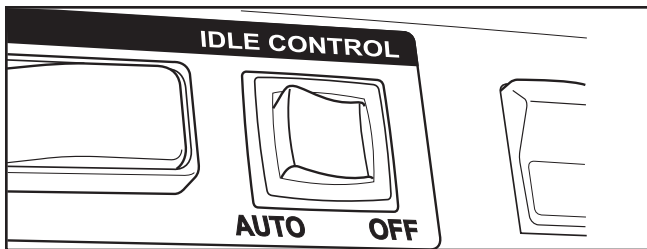

4. Sitúe el interruptor de motor en la posición "On".

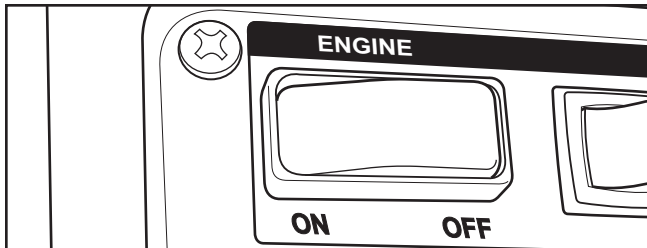

5. Ponga en marcha el motor tal y como se explica en el manual del operario del motor.



## ADVERTENCIA



El retroceso (repliegue rápido) del cable del arrancador puede producir lesiones. El retroceso impedirá que el usuario suelte el cable a tiempo y tirará de su mano y brazo hacia el motor.

Como resultado, podrían producirse fracturas, contusiones o esguinces.

- Cuando arranque el motor, tire lentamente del cable hasta sentir una resistencia y, a continuación, tire rápidamente de él para evitar su retroceso.
- NUNCA arranque o pare el motor cuando haya aparatos eléctricos conectados y en funcionamiento.

**NOTA:** Si el motor arranca después de tirar tres veces del arrancador pero no sigue funcionando, o si la unidad se para en funcionamiento, asegúrese de que la unidad está en una superficie plana y compruebe que el nivel de aceite del cigüeñal es correcto. La unidad puede equiparse con un dispositivo de protección de bajo nivel de aceite. Vea manual del operario del motor.



## ADVERTENCIA



El contacto con la zona del silenciador puede producir quemaduras graves.



Los gases y el calor de escape pueden inflamar los materiales combustibles y las estructuras o dañar el depósito de combustible y provocar un incendio.

- NO toque las superficies calientes y evite los gases del escape a alta temperatura.
- Permita que el equipo se enfríe antes de tocarlo.
- Deje un espacio mínimo de 1.5 m (5 pies) alrededor del generador, incluida la parte superior.
- El Código de Normativa Federal (CFR, Título 36: Parques, Bosques y Propiedad Pública) obliga a instalar una pantalla apagachispas en los equipos con motor de combustión interno y a mantenerla en buenas condiciones de funcionamiento, conforme a la norma 5100-1C (o posterior) del Servicio Forestal de la USDA. En el Estado de California, la ley exige el uso de una pantalla apagachispas (Sección 4442 del Código de Recursos Públicos de California). En otros estados puede haber leyes similares en vigor.

## Conexión de cargas eléctricas

1. Deje que el motor se estabilice y se caliente por dos minutos después del arranque.
2. Enchúfelo y encienda la carga eléctrica deseada (120 y/ o 240 V CA, monofásico, 60 Hz.)

### NOTA:

- NO conectar cargas de 240 V en las tomas eléctricas dobles.
- NO conectar cargas trifásicas al generador.
- NO conectar cargas de 50 Hz al generador.
- NO SOBRECARGAR EL GENERADOR. Véase *NO sobrecargar el generador*.

### AVISO

El sobrepasar la capacidad del amperaje y vataje del generador, puede dañar al generador y los aparatos eléctricos conectados al mismo.

- Vea *NO sobrecargue generador*.
- Encienda su generador y deje que el motor se estabilice antes de conectar las cargas eléctricas.
- Conecte las cargas eléctricas en la posición de apagado (OFF), luego encienda (ON) para su operación.
- Apague (OFF) las cargas eléctricas y desconéctelas del generador antes de parar el generador.

## Parada del motor

1. Desconecte todas las cargas eléctricas de los tomacorrientes del panel del generador. NUNCA de arranque o detenga el motor con todos los dispositivos eléctricos conectados.
2. Asegúrese de que el interruptor de control de ralentí esté en la posición "Off".
3. Deje que el motor funcione sin cargas por algunos minutos para estabilizar las temperaturas internas del motor y el generador.
4. Sitúe el interruptor de motor en la posición "Off".
5. Pare el motor tal y como se explica en el manual del operario del motor.
6. Gire la válvula de combustible hasta la posición "Off".

## Funcionamiento del control automático de marcha en vacío

Esta característica está diseñada para mejorar significativamente el ahorro de combustible. Cuando el interruptor está en la posición AUTO, el motor sólo funciona a su velocidad máxima controlada normal cuando hay cargas eléctricas conectadas. Cuando se retiran las cargas eléctricas, el motor funciona a velocidad reducida.

Si el interruptor está "Off" (Desactivado), el motor funcionará en alta velocidad normal. Siempre tenga el interruptor en la posición off (apagado) cuando arranque y detenga el motor.

## Uso del punto central de elevación

Su generador está equipado con un solo punto central de elevación (A). Eleve siempre el generador usando para ello ÚNICAMENTE el punto central de elevación. NUNCA lo eleve usando la placa triangular de refuerzo del punto central de elevación (B) ni del asa de plegado (C).

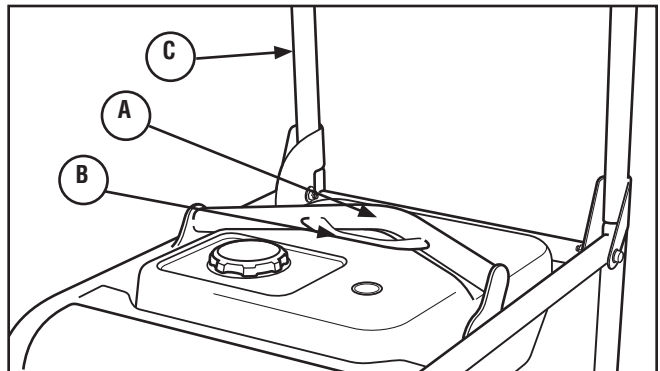

Cuando eleve el generador, asegúrese de que no se le haya añadido peso adicional o colgado algún objeto. La adición de peso al generador puede dañar el punto central de elevación y provocar una situación de inseguridad.



### ADVERTENCIA



Peligro de elevación. La caída de un generador podría provocar daños materiales, lesiones o incluso la muerte.

- No se sitúe debajo del generador. El punto central de elevación está diseñado para sostener únicamente el peso del generador.
- NO sobrecargue el soporte del punto central de elevación.
- NO realice la elevación desde la placa triangular de refuerzo del punto central de elevación.
- NO use el asa de plegado para realizar la elevación.



### ADVERTENCIA



Peligro de aplastamiento. El soporte del punto central de elevación puede provocar lesiones por aplastamiento o corte.

- Mantenga las manos alejadas del área entre el soporte y el asa de plegado.

## No sobrecargar el generador

### Capacidad

Debe asegurarse de que su generador puede proveer los suficientes vatios de potencia continua (vatiaje nominal) y vatios de salida para los elementos que desee alimentar al mismo tiempo. Siga estos sencillos pasos:

1. Seleccione los elementos que quiere alimentar al mismo tiempo.
2. Sume la potencia nominal de esos elementos. Esa es la cantidad de energía que su generador debe producir para mantener sus elementos en funcionamiento. Vea Guía de Referencia de Potencia.
3. Calcule cuántos vatios de salida necesitará. La potencia de salida se refiere al corto arranque de energía que se necesita para arrancar herramientas o dispositivos a motor, como una radial o un refrigerador. Como no todos los motores arrancan al mismo tiempo, el total de vatios de salida puede calcularse añadiendo sólo el elemento con la potencia de salida más alta al total de vatios de potencia continua que obtuvimos en el paso 2.

### Ejemplo:

Herramienta o Aparato Eléctrico	Vatios Calificados (cuando esté funcionando)	Vatios Adicionales de Carga (al encender)
Horno de microondas	1000	—
Frigorífico	700	2200
Ventilador del horno	800	2350
Luz (75 Vatios)	75	—
	Total = 2575 Vatios para funcionar	2350 (Vatios de Carga más alto)

Vatios de potencia continua totales = 2575  
 Potencia de salida adicional más alta = 2350  
 Salida total del generador requerida = 4925

### Control de la energía

Para prolongar la vida de su generador y los aparatos que conecte a él, es muy importante tener cuidado cuando se le añaden cargas eléctricas. No debe haber nada conectado a las tomas del generador antes de encender el motor. El modo seguro y correcto de gestionar la energía del generador es añadir las cargas secuencialmente, como se indica a continuación:

1. Sin tener nada conectado al generador, encienda el motor tal como se describe en este manual.
2. Conecte y encienda la primera carga, preferiblemente la mayor que usted tenga.
3. Permita que la salida del generador se estabilice (el motor funciona suavemente y el aparato funciona adecuadamente).
4. Conecte y encienda la próxima carga.
5. De nuevo, permita que el generador se estabilice.
6. Repita los pasos 4 y 5 para cada carga adicional que usted tenga.

Modelo	4960-24
Salida de CA cuántos (vatios)	8,250
Salida de CA máxima (vatios)	6,000
Salida de CA continua/nominal*	5,500
* Según la Norma 22.2 N°. 100-04 de CSA	

Modelo	4970-24
Salida de CA cuántos (vatios)	9,750
Salida de CA máxima (vatios)	7,000
Salida de CA continua/nominal*	6,500
* Según la Norma 22.2 N°. 100-04 de CSA	

NUNCA añada cargas que sobrepasen la capacidad del generador. Tenga especial cuidado en contar con las cargas adicionales en la capacidad del generador, como se describe arriba.

Guía de Referencia de Potencia		
Herramienta o aparato	Vatios de potencia* continua	Vatios de potencia de salida adicional
<b>Artículos básicos</b>		
Luz (75 vatios)	75	—
Ventilador del horno - 1/2 hp	800	2350
Bomba de sentina- 1/3 hp	800	1300
Refrigerador / Congelador	700	2200
Bomba para pozo de agua - 1/2 HP	1000	2100
<b>Sistema de calefacción/enfriamiento</b>		
Ventana con AC - 10,000 BTU	1200	3600
Humidificador - 49 l (13 gal)	175	—
Aire acondicionado central - 24.000 BTU	3800	11400
<b>Cocina</b>		
Horno de microondas - 1000 vatios	1000	—
Cafetera	1000	—
Estufa eléctrica - 8" pieza	2100	—
Tostadora	850	—
<b>Habitación familiar</b>		
Reproductor de DVD/CD	100	—
VCR	100	—
Receptor estéreo	450	—
Televisión en color - 27"	500	—
Computadora personal con monitor de 17 pulg.	800	—
<b>Otros</b>		
Sistema de seguridad	500	—
Radio-reloj AM/FM	100	—
Control automático para puerta de cochera - 1/2 hp	875	2350
Calentador eléctrico de agua	4700	11700
<b>Taller/lugar de trabajo</b>		
Luz halógena de cuarzo para trabajar	1000	—
Atomizador sin aire - 1/3 hp	600	1200
Sierra recíprocante	960	—
Taladro eléctrico - 1/2 HP	600	900
Sierra circular - 7 - 1/4 pulg.	1400	2300
Sierra ingletadora - 10"	1800	1800
Aplanadora de tablas - 6 pulg.	1800	1800
Sierra de mesa/sierra de brazo radial - 10 pulg.	2000	2000
Compresor de aire - 1 hp	1600	4500

\* La potencia que aparece en la lista es aproximada. Compruebe la herramienta o aparato eléctrico para obtener la potencia real.

# Mantenimiento

## Recomendaciones generales

El mantenimiento periódico mejorará el rendimiento y prolongará la vida útil del generador. Acuda a un distribuidor autorizado para reparar la unidad.

La garantía del generador no cubre los elementos que hayan sido sujetos al abuso o negligencia del operador. Para recibir el valor completo de la garantía, el operador deberá mantener el generador de la forma descrita en este manual y en el manual del operario del motor.

- Se deberán llevar a cabo algunos ajustes periódicamente para mantener correctamente su generador.
- Todos los servicios y ajustes deberán hacerse por lo menos una vez en cada estación.
- Una vez al año, usted deberá limpiar o remplazar la bujía y el filtro de aire. Una bujía nueva y un filtro de aire limpio garantizan una mezcla de combustible-aire adecuada y le ayuda a su motor a funcionar mejor y a tener una vida útil más prolongada. Por favor, para mayores detalles, consulte el manual del operario del motor.

## Mantenimiento del generador

El mantenimiento del generador consiste en conservar la unidad limpia y seca. Opere y almacene la unidad en un ambiente limpio y seco donde no será expuesta al polvo, suciedad, humedad o vapores corrosivos. Las ranuras del aire de enfriamiento del generador no deben estar tapadas con nieve, hojas, o cualquier otro material extraños.

**NOTA:** NO utilice agua u otros líquidos para limpiar el generador. Los líquidos pueden penetrar en el circuito de combustible del motor y provocar pérdidas de rendimiento o fallos. Asimismo, si penetran líquidos en el generador a través de las ranuras del aire de refrigeración, parte del líquido puede permanecer en los huecos y rendijas del aislamiento del devanado del rotor y del estator. El líquido y la acumulación de suciedad en los devanados internos del generador pueden reducir la resistencia del aislamiento.

## Limpieza

Limpie a diario, o antes de cada uso, los residuos acumulados en el generador. Mantenga limpias las conexiones, los muelles y los mandos. Limpie todo resto de combustible de la zona que rodea al silenciador y de detrás del mismo. Inspeccione las ranuras para aire de enfriamiento y la apertura del generador. Estas aperturas deberán mantenerse limpias y despejadas.

Mantenga limpios los componentes del generador para reducir el riesgo de sobrecalentamiento e ignición de los residuos acumulados.

- Utilice un trapo húmedo para limpiar las superficies exteriores.

## AVISO

El tratamiento inadecuado del generador puede dañarlo y acortar su vida productiva.

- NO exponga al generador a una humedad excesiva, polvo, suciedad o vapores corrosivos.
- NO inserte cualquier objeto a través de las ranuras de enfriamiento.

- Puede usar un cepillo de cerdas suaves para retirar la suciedad endurecida, aceite, etc.
- Puede usar una máquina aspiradora para eliminar suciedad y residuos sueltos.

## Mantenimiento de la válvula de combustible

La válvula de combustible está equipada con un recipiente para sedimentos, un filtro, un anillo de retención y una junta tórica que deben limpiarse cada 100 horas de funcionamiento o una vez al año, lo que suceda antes, de ese momento en adelante.

1. Sitúe la válvula de combustible en la posición "Off".
2. Extraiga el recipiente para sedimentos (A) de la válvula de combustible. Retire la junta tórica (B), el anillo de retención (C) y el filtro de la válvula (D).

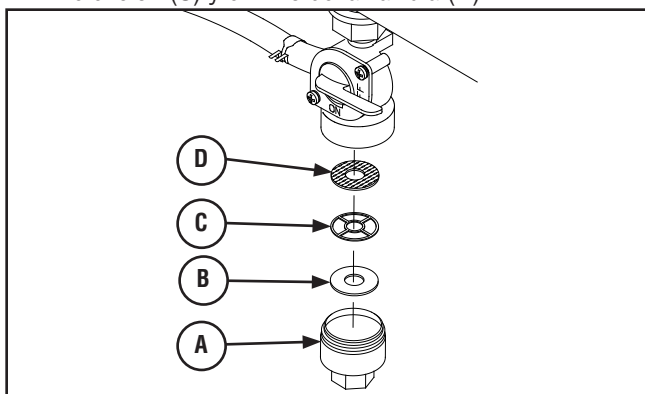

3. Lave el recipiente para sedimentos, la junta tórica, el anillo de retención y el filtro con disolvente no inflamable. Séquelos perfectamente.

- Sitúe el filtro, el anillo de retención y la junta tórica en la válvula de combustible. Instale el recipiente para sedimentos y apriételo firmemente.
- Sitúe la válvula de combustible en la posición "On" y compruebe si hay fugas. En caso afirmativo, sustituya la junta tórica.

### Limpie la pantalla apagachispas

El silenciador del escape del motor posee una pantalla apagachispas. Inspeccione y limpie la pantalla cada 100 horas de operación o una vez al año, lo que suceda primero.

El generador tendrá que tener un apagachispas si lo usa en terrenos no tratados cubiertos de monte, maleza o pasto. El apagachispas deberá ser mantenido en buenas condiciones por parte del propietario/operador.

 <b>ADVERTENCIA</b>	
	<p>El contacto con la zona del silenciador puede producir quemaduras graves.</p> <p>Los gases y el calor de escape pueden inflamar los materiales combustibles y las estructuras o dañar el depósito de combustible y provocar un incendio.</p>
<ul style="list-style-type: none"> <li>NO toque las superficies calientes y evite los gases del escape a alta temperatura.</li> <li>Permita que el equipo se enfríe antes de tocarlo.</li> <li>Deje un espacio mínimo de 1.5 m (5 pies) alrededor del generador, incluida la parte superior.</li> <li>El Código de Normativa Federal (CFR, Título 36: Parques, Bosques y Propiedad Pública) obliga a instalar una pantalla apagachispas en los equipos con motor de combustión interno y a mantenerla en buenas condiciones de funcionamiento, conforme a la norma 5100-1C (o posterior) del Servicio Forestal de la USDA. En el Estado de California, la ley exige el uso de una pantalla apagachispas (Sección 4442 del Código de Recursos Públicos de California). En otros estados puede haber leyes similares en vigor.</li> </ul>	

### Limpie e inspeccione el apagachispas de la siguiente manera:

- Para retirar la protección del silenciador (A) de silenciador (B), retire los cuatro tornillos que conectan la protección a la ménsula del silenciador.

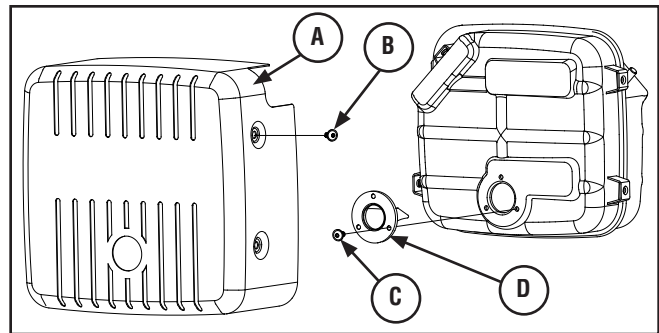

- Retire los tres tornillos (C) que sostienen la pantalla apagachispas (D).
- Inspeccione la pantalla y reemplácela si está rota, perforada o dañada. NO use pantallas defectuosas. Si la pantalla no está dañada, límpiela con un disolvente comercial. Seque a fondo.
- Vuelva a instalar la pantalla y la protección del silenciador.

### Mantenimiento del motor

Consulte el manual del operario del motor para las instrucciones de cómo mantener adecuadamente el motor.

 <b>PRECAUCIÓN</b>	
Evite el contacto prolongado o repetido de piel con aceite usado de motor.	
<ul style="list-style-type: none"> <li>El aceite usado del motor ha sido mostrado al cáncer de la piel de la causa en ciertos animales del laboratorio.</li> <li>Completamente lavado expuso áreas con el jabón y el agua.</li> </ul>	



MANTENER FUERA DEL ALCANCE DE LOS NIÑOS.  
NO CONTAMINE. CONSERVE LOS RECURSOS.  
DEPOSITE EL ACEITE USADO EN UN PUNTO DE RECOGIDA.

## Almacenamiento

El generador deberá ser encendido al menos una vez cada siete días y deberá dejarlo funcionar al menos durante 30 minutos. Si no puede hacer esto y debe almacenar la unidad por más de 30 días, siga las siguientes instrucciones para preparar su unidad para almacenamiento.

### Generador

1. Limpie el generador como está descrito en *Limpieza*.
2. Revise que las ranuras para el aire de enfriamiento y las aperturas del generador se encuentren abiertas y despejadas.

### Almacenamiento para periodos prolongados

El combustible puede estar pasado 30 días después de su almacenamiento. El combustible pasado provoca la formación de residuos ácidos y de carbonilla en el circuito de combustible y en los componentes básicos del carburador. Para mantener el combustible en buen estado, utilice el estabilizador de combustible FRESH START™ de Briggs & Stratton en cualquiera de sus variantes: líquido o cartucho concentrado con goteo.

Si se añade un estabilizador de combustible conforme a las instrucciones, no será necesario vaciar el motor de combustible. Haga funcionar el motor durante dos minutos para que el estabilizador circule por todo el circuito de combustible. El motor y el combustible se pueden almacenar hasta 24 meses.

Si no se ha añadido un estabilizador de combustible a la gasolina, deberá vaciar completamente el motor utilizando un contenedor homologado. Deje funcionar el motor hasta que se agote el combustible. Se recomienda utilizar un estabilizador de combustible en el contenedor de almacenamiento para mantener la gasolina en buen estado.



 <b>ADVERTENCIA</b>	
	La combustible y sus vapores son extremadamente inflamables y explosivos.
	El fuego o una explosión pueden causar quemaduras severas e inclusive la muerte.
<b>CUANDO ALMACENE O GUARDE EL EQUIPO CON COMBUSTIBLE EN EL TANQUE</b>	
<ul style="list-style-type: none"><li>• Almacene alejado de calderas, estufas, calentadores de agua, secadoras de ropa u otros aparatos electrodomésticos que posean pilotos u otras fuentes de ignición, porque ellos pueden encender los vapores de la combustible.</li></ul>	
<b>CUANDO VACÍE EL DEPÓSITO</b>	
<ul style="list-style-type: none"><li>• Apague el generador (posición OFF) y déjelo enfriar al menos por 2 minutos antes de remover la tapa de la combustible. Afloje la tapa lentamente para dejar que la presión salga del tanque.</li><li>• Vacíe el depósito de combustible a la intemperie.</li><li>• Mantenga la combustible alejada de chispas, llamas abiertas, pilotos, calor y otras fuentes de ignición.</li><li>• NO encienda un cigarrillo o fume.</li></ul>	

## Almacenando el motor

Consulte el manual del operario del motor para las instrucciones de cómo preparar adecuadamente el motor para su almacenamiento.

### Otras sugerencias para el almacenamiento

1. NO guarde combustible de una temporada a otra a menos que lo haya tratado como se indica en la sección *Almacenamiento Para Periodos Prolongados*.
2. Reemplace la caneca de gasolina si comienza a oxidarse. El óxido y/o la suciedad en la gasolina le causará problemas.
3. Cubra su unidad con una cubierta de protección adecuada que no retenga humedad.

 <b>ADVERTENCIA</b>	
	Las cubiertas para almacenamiento pueden ser inflamables.
<ul style="list-style-type: none"><li>• NO coloque una cubierta encima de un generador caliente.</li><li>• Deje que la unidad se enfríe lo suficientemente antes de que le coloque la cubierta.</li></ul>	

4. Almacene la unidad en un área limpia y seca.

## Resolución de problemas

Problema	Causa	Acción
<b>El motor está funcionando pero no existe salida de AC disponible.</b>	<ol style="list-style-type: none"> <li>1. El interruptor automático de circuito está abierto.</li> <li>2. Conexión mal o defectuosa del juego de cables.</li> <li>3. El dispositivo conectado está dañado.</li> <li>4. Avería en el generador.</li> </ol>	<ol style="list-style-type: none"> <li>1. Reposicione el interruptor.</li> <li>2. Revise y repare.</li> <li>3. Conecte otro dispositivo que esté buenas condiciones.</li> <li>4. Contacte el distribuidor de servicio autorizado.</li> </ol>
<b>El motor funciona bien sin carga pero "funciona mal" cuando se le conectan cargas.</b>	<ol style="list-style-type: none"> <li>1. Corto circuito en una de las cargas conectadas.</li> <li>2. El generador está sobrecarga.</li> <li>3. Velocidad del motor es muy lenta.</li> <li>4. Circuito del generador en corto.</li> <li>5. Filtro de combustible obstruido o sucio.</li> </ol>	<ol style="list-style-type: none"> <li>1. Desconecte la carga eléctrica en corto.</li> <li>2. <i>Vea No Sobrerecarque Generador.</i></li> <li>3. Contacte el distribuidor de servicio autorizado.</li> <li>4. Contacte el distribuidor de servicio autorizado.</li> <li>5. Limpie o cambie el filtro de combustible.</li> </ol>
<b>El motor no se enciende; o se enciende y funciona mal.</b>	<ol style="list-style-type: none"> <li>1. Válvula del combustible en posición "Off".</li> <li>2. Interruptor basculante en la posición de parada (O).</li> <li>3. Nivel de aceite insuficiente.</li> <li>4. Depurador de aire sucio.</li> <li>5. Filtro de combustible obstruido o sucio.</li> <li>6. Sin combustible.</li> <li>7. Combustible vieja.</li> <li>8. El cable de la bujía no está en malas la bujía.</li> <li>9. Bujía defectuosa.</li> <li>10. Agua en la combustible.</li> <li>11. Sobrecebado.</li> <li>12. Mezcla de combustible excesivamente rica.</li> <li>13. La válvula de entrada está atascada está cerrada.</li> <li>14. El motor ha perdido compresión.</li> </ol>	<ol style="list-style-type: none"> <li>1. Gire la válvula del combustible a la posición "On".</li> <li>2. Coloque del interruptor basculante en la posición de funcionamiento (I).</li> <li>3. Llene el cárter hasta el nivel correcto o sitúe el generador en una superficie plana.</li> <li>4. Limpie o reemplace el depurador de aire.</li> <li>5. Limpie o cambie el filtro de combustible.</li> <li>6. Llénelo con combustible fresco.</li> <li>7. Drene el tanque de gasolina; llénelo con combustible fresco.</li> <li>8. Conecte el cable a la bujía.</li> <li>9. Reemplace la bujía.</li> <li>10. Drene el tanque de gasolina; llénelo con combustible fresco.</li> <li>11. Abra por completo el cebador y haga girar el motor.</li> <li>12. Contacte el distribuidor de servicio autorizado.</li> <li>13. Contacte el distribuidor de servicio autorizado.</li> <li>14. Contacte el distribuidor de servicio autorizado.</li> </ol>
<b>El motor se apaga en pleno funcionamiento.</b>	<ol style="list-style-type: none"> <li>1. Sin gasolina.</li> <li>2. Filtro de combustible obstruido o sucio.</li> <li>3. Nivel de aceite insuficiente.</li> </ol>	<ol style="list-style-type: none"> <li>1. Llene el tanque de combustible.</li> <li>2. Limpie o cambie el filtro de combustible.</li> <li>3. Llene el cárter hasta el nivel correcto o sitúe el generador en una superficie plana.</li> </ol>
<b>Al motor le hace falta potencia.</b>	<ol style="list-style-type: none"> <li>1. La carga es muy alta.</li> <li>2. Filtro de aire sucio.</li> </ol>	<ol style="list-style-type: none"> <li>1. <i>Vea No Sobrerecarque Generador.</i></li> <li>2. Reemplace el filtro de aire.</li> </ol>
<b>El motor "no funciona continuamente" o se detiene.</b>	<ol style="list-style-type: none"> <li>1. Carburador con mezcla de aire-combustible muy rica o muy pobre.</li> <li>2. Filtro de combustible obstruido o sucio.</li> </ol>	<ol style="list-style-type: none"> <li>1. Contacte el distribuidor de servicio autorizado.</li> <li>2. Limpie o cambie el filtro de combustible.</li> </ol>



# Garantías

## *Generador portátil* GARANTÍA LIMITADA DE DOS AÑOS

La garantía de todos los **generadores portátiles\*** MILWAUKEE rige **sólo para el comprador original** y establece que estos artefactos no posean defectos de material ni de mano de obra. Salvo ciertas excepciones, MILWAUKEE reparará o reemplazará cualquier pieza de un **generador portátil\*** que esta empresa, tras una revisión, determine que presenta defectos de material o de mano de obra en un período de dos [2] años posteriores a la fecha de compra. Para que la garantía cobre vigencia, deberá enviar el **generador portátil\*** y una copia del comprobante de la compra en un flete prepagado y asegurado a un **centro de reparaciones autorizado** de **generador portátil** de MILWAUKEE. Esta garantía no cubre daños que MILWAUKEE determine se hayan producido por uso indebido, alteraciones, uso excesivo, desgaste normal, falta de mantenimiento, accidentes o reparaciones realizadas por terceros ajenos al personal autorizado de MILWAUKEE.

MILWAUKEE **no** se hará cargo de los gastos de flete o de mano de obra incurridos para la inspección y prueba de los **generadores portátiles**, cuyo reclamo de garantía **no** resulta válido para MILWAUKEE. Para que MILWAUKEE considere un reclamo de garantía válido, deberá encontrar un defecto de material o de mano de obra.

**\*Motores de gasolina: Garantía:** El motor de gasolina de un **generador portátil** cuenta con una garantía por separado extendida por el fabricante del motor. Para dar servicio al motor, se debe recurrir a la red de centros de servicios autorizados del fabricante mencionado. MILWAUKEE **no** está autorizado ni tiene responsabilidad alguna sobre ningún tipo de servicio de garantía correspondiente al motor de gasolina. Si así lo solicita, MILWAUKEE lo ayudará a ubicar el centro de servicio más cercano para el motor de gasolina.

No se necesita registro de garantía para obtener la garantía correspondiente de los productos MILWAUKEE. Sin embargo, se requiere un comprobante de la compra, como un recibo de venta u otra información que MILWAUKEE considere suficiente. Si no se presenta ningún comprobante de compra cuando se solicita el servicio de garantía, se tendrá en cuenta la fecha de fabricación del producto para establecer el período de garantía.

**LA ACEPTACIÓN DE LOS DERECHOS A REPARACIÓN Y REEMPLAZO EXCLUSIVAMENTE DESCRITOS EN EL PRESENTE DOCUMENTO CONSTITUYE UNA CONDICIÓN DEL CONTRATO POR LA COMPRA DE CADA PRODUCTO MILWAUKEE. SI NO ACEPTA ESTA CONDICIÓN, NO DEBE COMPRAR EL PRODUCTO. MILWAUKEE NO SERÁ EN NINGÚN CASO RESPONSABLE DE DAÑOS INCIDENTALES, ESPECIALES, CONSECUENTES O PUNITIVOS, NI DE COSTOS, HONORARIOS DE ABOGADOS, GASTOS, PÉRDIDAS O DEMORAS SUPUESTAMENTE CAUSADOS COMO CONSECUENCIA DE CUALQUIER DAÑO, FALLA O DEFECTO EN CUALQUIER PRODUCTO, INCLUIDOS, A MODO DE EJEMPLO, RECLAMOS POR PÉRDIDA DE GANANCIAS. ESTA GARANTÍA ES EXCLUSIVA Y SUSTITUYE A TODA OTRA GARANTÍA O CONDICIÓN, ESCRITA U ORAL, EXPRESA O IMPLÍCITA. SIN LIMITAR LA GENERALIDAD DE LO ANTES MENCIONADO, MILWAUKEE SE EXIME DE TODA GARANTÍA IMPLÍCITA DE COMERCIALIZABILIDAD O IDONEIDAD PARA UN USO O PROPÓSITO EN PARTICULAR Y DE CUALQUIER OTRA GARANTÍA.**

Esta garantía se aplica únicamente a los **productos** vendidos en EE. UU., Canadá y México.

Consulte la “**Buscar centro de servicio**” en la sección **Piezas y servicios** del sitio web [www.milwaukeetool.com](http://www.milwaukeetool.com) o llame al 1.800.SAWDUST (1.800.729.3878) para identificar el centro de servicio más cercano a fin de obtener servicio de garantía y fuera de garantía de los **generadores portátiles**.

# Sécurité de l'opérateur

## Description de l'équipement



Lisez avec soin ce manuel et familiarisez-vous avec votre générateur. Connaissez ses applications, ses limitations et les dangers qu'il implique.

Ce générateur est un générateur entraîné par un moteur à champ magnétique rotatif produisant du courant alternatif (c.a.). Il a été conçu pour fournir du courant électrique pour faire marcher des charges compatibles d'éclairage, d'appareils ménagers, d'outil et de moteur. Le champ tournant du générateur est entraîné à 3,600 T/M par un moteur.

Cette génératrice comprend une protection de prise de type GFCI (disjoncteur de fuite de terre) et ses neutres sont raccordés à la terre afin de répondre aux normes de l'OSHA sur les chantiers de construction. Cette génératrice ne fonctionnera pas si elle est branchée à un 2 pôle commutateur de transfert puisque le neutre de la boîte de disjoncteurs principale de la résidence ou de l'édifice est lui aussi raccordé à la terre. Lorsque la génératrice et la boîte de disjoncteurs de la résidence ou de l'édifice ont tous deux le neutre raccordé à la terre, le disjoncteur GFCI de la génératrice s'ouvre et coupe le courant vers les prises.

 <b>AVERTISSEMENT</b>	
	L'enlèvement du raccordement du neutre pourrait entraîner la mort, des blessures corporelles ou des dommages matériels..
<ul style="list-style-type: none"> <li>• N'enlevez pas le raccordement du neutre.</li> </ul>	

<b>AVIS</b>	
Dépasser la capacité en watts/ampères de la génératrice peut endommager la génératrice et/ou les appareils électriques qui y sont branchés.	
<ul style="list-style-type: none"> <li>• NE dépassez PAS la capacité en watts/ampères de la génératrice. Voir la rubrique <i>Ne surchargez pas votre génératrice</i> dans la section <i>Opération</i>.</li> </ul>	

Tout a été mis en oeuvre pour que les informations contenues dans ce manuel soient exactes et à jour. Cependant, nous se réserve le droit de changer, d'altérer ou d'améliorer le produit à n'importe quel moment sans avis préalable.

Le Système de contrôle de l'émission du générateur est garanti pour des normes établies par L'Agence de protection de l'environnement et le California Air Resources Board.

Le fabricant ne peut anticiper toutes les circonstances potentielles pouvant comporter un danger. Par conséquent, les avertissements contenus dans le présent manuel, ainsi que les plaques et les décalques apposés sur l'unité n'englobent pas toutes les possibilités. Si vous utilisez une procédure, une méthode de travail ou une technique d'opération non spécifiquement recommandée par le fabricant, vous devez vous assurer qu'elle ne compromet pas votre sécurité ni celle des autres. Vous devez également vous assurer que la procédure, la méthode de travail ou la technique d'opération que vous choisissez ne rende pas la génératrice dangereuse.

## Règles de sécurité



Ceci est la sûreté le symbole vif. Il est utilisé pour vous alerter aux dangers de blessure personnels potentiels. Obéir tous messages de sûreté qui suivent ce symbole éviter la blessure ou la mort possibles.

Le symbole indiquant un message de sécurité est accompagné d'un mot indicateur (DANGER, ATTENTION, AVERTISSEMENT), d'un message illustré et/ou d'un message de sécurité visant à vous avertir des dangers. DANGER indique un danger qui, s'il n'est pas évité, provoquera des blessures graves, voire fatales. AVERTISSEMENT indique un danger qui, s'il n'est pas évité, peut provoquer des blessures graves, voire fatales. ATTENTION indique un danger qui, s'il n'est pas évité, peut provoquer des blessures mineures ou légères. Le mot AVIS indique une situation pouvant endommager l'équipement. Suivez les messages de sécurité pour éviter ou réduire les risques de blessures ou de mort.

## Symboles de danger et moyens

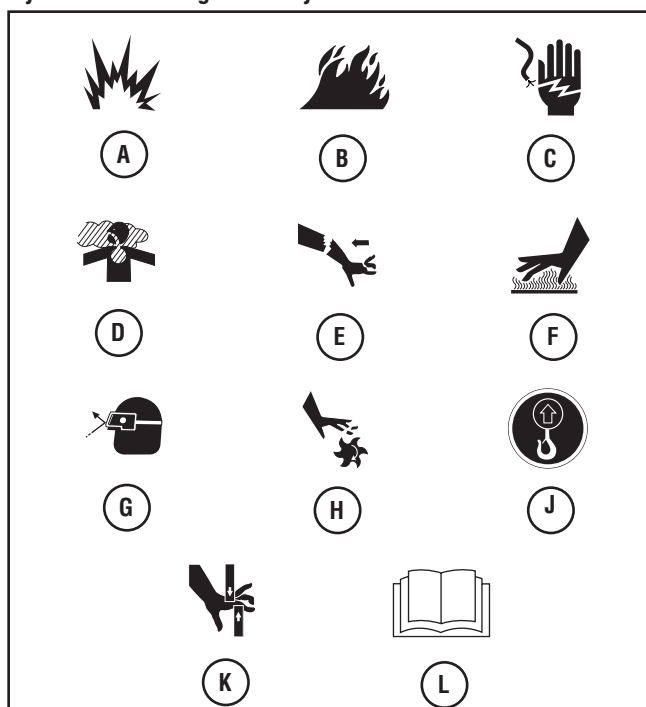

A - Explosion

B - Feu

C - Choc Électrique

D - Emanations Toxiques

E - Effet de Recul

F - Surface Chaude

G - Objets Volant



H - Pression Explosive



J - Point de Levage

K - Écrasement d'une main



L - Manuel d'Utilisation

 <b>AVERTISSEMENT</b>	
L'échappement du moteur de ce produit contient des produits chimiques que l'État de Californie considère comme causant le cancer, des déformations à la naissance ou d'autres dangers concernant la reproduction.	

 <b>AVERTISSEMENT</b>	
	<p>Le moteur, lorsqu'il fonctionne, produit du monoxyde de carbone, un gaz toxique inodore et incolore.</p> <p>L'inhalation du monoxyde de carbone peut causer des maux de tête, de la fatigue, des étourdissements, le vomissement, de la confusion, des crises épileptiques, des nausées, l'évanouissement ou la mort.</p>
<ul style="list-style-type: none"> <li>Faites fonctionner le générateur SEULEMENT à l'extérieur.</li> <li>Installez un avertisseur de monoxyde de carbone à piles près des chambres à coucher.</li> <li>Évitez que les gaz d'échappement entrent dans un espace restreint, par une fenêtre, une porte, une prise d'aération ou toute autre ouverture.</li> <li>NE faites PAS fonctionner le générateur à l'intérieur d'un bâtiment ou d'un abri (même si les fenêtres et les portes sont ouvertes), y compris à l'intérieur du compartiment d'un véhicule de plaisance.</li> </ul>	



 <b>AVERTISSEMENT</b>	
	<p>Le générateur produit une tension élevée.</p> <p>Ne pas isoler le générateur de l'installation électrique risque de provoquer des blessures ou même d'être fatal pour les ouvriers électriciens et de causer des dommages au générateur dus à un "backfeed" d'énergie électrique.</p>
<ul style="list-style-type: none"> <li>Lorsque vous utilisez le générateur comme source d'énergie de secours, il est nécessaire d'aviser les services publics d'électricité.</li> <li>Utilisez un disjoncteur différentiel lorsque vous utilisez l'appareil dans des endroits humides ou extrêmement conductibles, comme les terrasses en métal ou les ouvrages métalliques.</li> <li>NE touchez PAS les fils dénudés ou les boîtiers.</li> <li>N'utilisez PAS le générateur avec des cordons électriques usés, effilochés ou dénudés, ou abîmés de quelque sorte que ce soit.</li> <li>N'utilisez PAS la générateur sous la pluie ou lors de températures pluvieuses.</li> <li>NE manipulez PAS le générateur ou les cordons d'alimentation lorsque vous êtes debout dans l'eau, pieds nus ou avec les mains ou les pieds humides.</li> <li>NE laissez PAS des personnes non qualifiées ou des enfants se servir ou réparer le générateur.</li> </ul>	



 <b>AVERTISSEMENT</b>	
	<p>Un effet de recul (rétroaction rapide) de la corde du démarreur pourrait entraîner des blessures corporelles. L'effet de recul tirera votre main et votre bras vers le moteur plus rapidement que vous ne pouvez relâcher la corde.</p> <p>Vous risquez ainsi de subir des fractures, des ecchymoses ou des entorses.</p>
<ul style="list-style-type: none"> <li>Lors du démarrage du moteur, tirez lentement sur la corde jusqu'à ce que vous sentiez une résistance et tirez alors rapidement afin d'éviter un effet de recul.</li> <li>NE démarrez JAMAIS ni n'arrêtez jamais le moteur alors que des appareils électriques y sont branchés et en fonction.</li> </ul>	

 <b>AVERTISSEMENT</b>	
	L'essence et ses vapeurs sont extrêmement inflammables et explosives.
	Le feu ou l'explosion risque de provoquer des blessures graves, pouvant être fatales.
<p><b>LORS DE L'AJOUT OU DE LA VIDANGE DU CARBURANT</b></p> <ul style="list-style-type: none"> <li>Éteignez le générateur et laissez-le refroidir au moins 2 minutes avant de retirer le capuchon du réservoir de carburant. Desserrez lentement le capuchon pour laisser la pression s'échapper du réservoir.</li> <li>Remplissez ou vidangez le réservoir d'essence à l'extérieur.</li> <li>NE remplissez PAS trop le réservoir. Laissez un espace d'au moins 2 cm (3/4 po) à partir du haut de la crépine afin d'éviter tout déversement à partir du bouchon. L'espace restant dans le réservoir procure de l'espace pour l'expansion de l'essence et empêche l'essence de se déverser de l'évent du réservoir d'essence lorsque la générateur est montée sur des roues.</li> <li>Attendez le carburant renversé pour s'évaporer avant de démarrer le moteur.</li> <li>Éloignez l'essence des étincelles, des flammes, des veilleuses, de la chaleur et de toute autre source d'inflammation.</li> <li>N'allumez PAS de cigarette ou ne fumez pas à proximité de l'appareil.</li> </ul> <p><b>LORS DU DÉMARRAGE DE L'ÉQUIPEMENT</b></p> <ul style="list-style-type: none"> <li>Assurez-vous que la bougie d'allumage, le silencieux, le bouchon à essence et le filtre à air sont en place.</li> <li>NE démarrez PAS le moteur lorsque la bougie d'allumage est enlevée.</li> </ul> <p><b>LORSQUE L'ÉQUIPEMENT FONCTIONNE</b></p> <ul style="list-style-type: none"> <li>NE penchez PAS le moteur ou l'équipement, vous risqueriez de renverser de l'essence.</li> <li>N'utilisez PAS l'étrangleur du carburateur pour arrêter le moteur.</li> <li>Cette générateur n'est pas conçue pour être utilisée dans de l'équipement mobile ou les applications marines.</li> </ul> <p><b>LORSQUE VOUS TRANSPORTEZ OU RÉPAREZ L'ÉQUIPEMENT</b></p> <ul style="list-style-type: none"> <li>Le réservoir d'essence doit être VIDE ou le robinet d'arrêt de carburant doit être à la position fermée (OFF) pendant le transport ou la réparation.</li> <li>Débranchez le câble de bougie.</li> </ul> <p><b>LORSQUE VOUS ENTREPOSEZ L'ESSENCE OU UN ÉQUIPEMENT AVEC UN RÉSERVOIR À ESSENCE</b></p> <ul style="list-style-type: none"> <li>Entreposez-le loin des appareils de chauffage, des fours, des chauffe-eau, des sècheuses ou de tout autre appareil électroménager disposant d'une veilleuse ou de toute autre source d'inflammation risquant d'enflammer les vapeurs d'essence.</li> </ul>	



 <b>AVERTISSEMENT</b>	
<ul style="list-style-type: none"> <li>Cette générateur ne satisfait pas aux normes U. S. Coast Guard Regulation 33CFR-183 et ne doit pas être utilisée pour des applications marines.</li> <li>L'omission d'utiliser une générateur appropriée et approuvée par U. S. Coast Guard pourrait entraîner des blessures corporelles ou des dommages matériels.</li> </ul>	

 <b>AVERTISSEMENT</b>	
 	<p>Tout contact avec la zone du silencieux peut causer des brûlures graves.</p> <p>La chaleur et les gaz d'échappement peuvent enflammer des matériaux combustibles et les structures ainsi que causer des dommages au réservoir d'essence et entraîner un incendie..</p>
<ul style="list-style-type: none"> <li>• NE touchez PAS aux pièces chaudes et évitez le contact avec les gaz d'échappement.</li> <li>• Laissez l'équipement refroidir avant de le toucher.</li> <li>• Laissez un dégagement d'au moins 1,5 m (5 pi) tout autour de la génératrice, y compris au-dessus.</li> <li>• Le Code of Federal Regulation (CFR) Title 36 Parks, Forests, and Public Property exige que de l'équipement alimenté par un moteur à combustion interne soit doté d'un pare-étincelles et constamment maintenu en bon état fonctionnement, conformément à la norme de service 5100-1C de la USDA Forest ou à une révision de celle-ci. Dans l'État de la Californie, un pare-étincelles est requis en vertu de la section 4442 du California Public Resources Code. Il se peut que d'autres États aient des lois semblables aux terres fédérales. Si vous équipez le silencieux d'un pare-étincelles, il doit être en bon état de fonctionnement.</li> </ul>	

 <b>AVERTISSEMENT</b>	
 	<p>Unintentional peut résulter dans feu ou électrique.</p>
<p><b>LORSQUE VOUS RÉGLEZ OU RÉPAREZ VOTRE GÉNÉRATRICE</b></p> <ul style="list-style-type: none"> <li>• Débranchez toujours le câble de bougie et placez-le de façon à ce qu'il ne soit pas en contact avec la bougie.</li> </ul> <p><b>LORS DE TESTS D'ALLUMAGE DU MOTEUR</b></p> <ul style="list-style-type: none"> <li>• Utilisez un vérificateur de bougies d'allumage approuvé.</li> <li>• NE vérifiez PAS l'allumage lorsque la bougie d'allumage est enlevée.</li> </ul>	

 <b>AVERTISSEMENT</b>	
	<p>Risque de levage. La chute d'une génératrice pourrait entraîner la mort, des blessures corporelles ou des dommages matériels.</p>
<ul style="list-style-type: none"> <li>• Demeurez éloigné de la génératrice. L'appareil de levage à charge médiane est conçu pour transporter uniquement le poids de la génératrice.</li> <li>• NE surchargez PAS le support de l'appareil de levage à charge médiane.</li> <li>• NE soulevez PAS à partir du gousset de l'appareil de levage à charge médiane.</li> <li>• NE soulevez PAS à partir de la poignée repliable.</li> </ul>	

 <b>AVERTISSEMENT</b>	
	<p>Risque d'écrasement. Le support de l'appareil de levage pourrait provoquer un écrasement et une coupure entraînant des blessures corporelles.</p>
<ul style="list-style-type: none"> <li>• Gardez les mains éloignées de la zone se trouvant entre le support et la poignée repliable.</li> </ul>	

 <b>AVERTISSEMENT</b>	
	<p>Démarrateur et autre tournantes peut empêtrer mains, cheveux, vêtement, ou accessoires.</p>
<ul style="list-style-type: none"> <li>• N'utilisez JAMAIS un génératrice sans bâti ou couvercles protecteurs.</li> <li>• NE portez PAS de vêtements lâches, de bijoux ou tout ce qui risquerait d'être pris dans le démarreur ou toute autre pièce rotative.</li> <li>• Embouteiller des cheveux longs et enlève la bijouterie.</li> </ul>	

 <b>ATTENTION</b>	
<p>Les vitesses de fonctionnement excessivement élevées augmentent les risques de blessure ou risquent d'endommager la génératrice.</p> <p>Les vitesses extrêmement lentes entraînent une charge importante.</p>	
<ul style="list-style-type: none"> <li>• NE trafiquez PAS la vitesse régulée. Le génératrice produit une fréquence nominale et une tension correctes lorsqu'il fonctionne à une vitesse régulée.</li> <li>• NE modifiez PAS le génératrice d'aucune façon.</li> </ul>	

<b>AVIS</b>	
<p>Dépasser la capacité de puissance ou d'ampérage du génératrice risque d'endommager ce dernier et/ou les autres appareils électriques qui y sont branchés.</p>	
<ul style="list-style-type: none"> <li>• Voir la section <i>Ne Pas Surcharger Génératrice</i>.</li> <li>• Démarrez le génératrice et laissez le moteur se stabiliser avant de brancher les charges électriques.</li> <li>• Branchez les charges électriques en position ARRÊT, puis, remettez en position MARCHÉ.</li> <li>• Éteignez les charges électriques et débranchez-les du génératrice avant de l'arrêter.</li> </ul>	

<b>AVIS</b>	
<p>Un traitement inapproprié du génératrice risque de l'endommager et de raccourcir sa durée d'utilisation.</p>	
<ul style="list-style-type: none"> <li>• Ne vous servez du génératrice que pour les utilisations prévues.</li> <li>• Si vous avez des questions à propos de l'utilisation prévue de cet appareil, consultez votre détaillant ou communiquez avec Milwaukee Tool.</li> <li>• Ne faites fonctionner le génératrice que sur des surfaces horizontales.</li> <li>• N'exposez PAS le génératrice à une humidité excessive, à de la poussière, à de la saleté ou à des vapeurs corrosives.</li> <li>• N'insérez aucun objet dans les fentes de refroidissement.</li> <li>• Si les appareils branchés sont en surchauffe, éteignez-les et débranchez-les du génératrice.</li> <li>• Arrêtez le génératrice si : <ul style="list-style-type: none"> <li>-la puissance électrique est inexistante;</li> <li>-l'équipement produit des étincelles, de la fumée ou des flammes;</li> <li>-l'unité vibre excessivement.</li> </ul> </li> </ul>	

## Caractéristiques

### Caractéristiques du produit

#### No de catalogue 4960-24 (Modèle 030374)

Puissance en watts commençant . . . . . 8,250 Watts  
Puissance en watts . . . . . 5,500 Watts  
Courant nominal  
à 120 Volts CA . . . . . 22.9 Ampères  
à 240 Volts CA . . . . . 45.8 Ampères  
Fréquence c.a. . . . . 60 Hz at 3600 rpm  
Phase . . . . . Monophasé  
Poids à l'expédition. . . . . 106.6 kg (235 lbs.)  
Volume du réservoir . . . . . 28.4 Litres (7.5 gallons US)

#### No de catalogue 4970-24 (Modèle 030375)

Puissance en watts commençant . . . . . 9,750 Watts  
Puissance en watts . . . . . 6,500 Watts  
Courant nominal  
à 120 Volts CA . . . . . 27.0 Ampères  
à 240 Volts CA . . . . . 54.1 Ampères  
Fréquence c.a. . . . . 60 Hz at 3600 rpm  
Phase . . . . . Monophasé  
Poids à l'expédition. . . . . 107.9 kg (238 lbs.)  
Volume du réservoir . . . . . 28.4 Litres (7.5 gallons US)

No de catalogue 4960-24 (Modèle 030374) - Les caractéristiques nominales de cette génératrice de puissance continue de 5 500 watts sont conformes à la norme C22.2 No. 100-04 (moteurs et génératrices) de l'ACNOR (Association canadienne de normalisation).

No de catalogue 4970-24 (Modèle 030375) - Les caractéristiques nominales de cette génératrice de puissance continue de 6 500 watts sont conformes à la norme C22.2 No. 100-04 (moteurs et génératrices) de l'ACNOR (Association canadienne de normalisation).

## Fonctions et commandes



**Lire ce manuel de l'utilisateur et les règles de sécurité avant de faire marcher votre génératrice.**

Comparez les illustrations avec votre génératrice pour vous familiariser avec l'emplacement des diverses commandes et réglages. Gardez ce manuel pour le consulter plus tard.

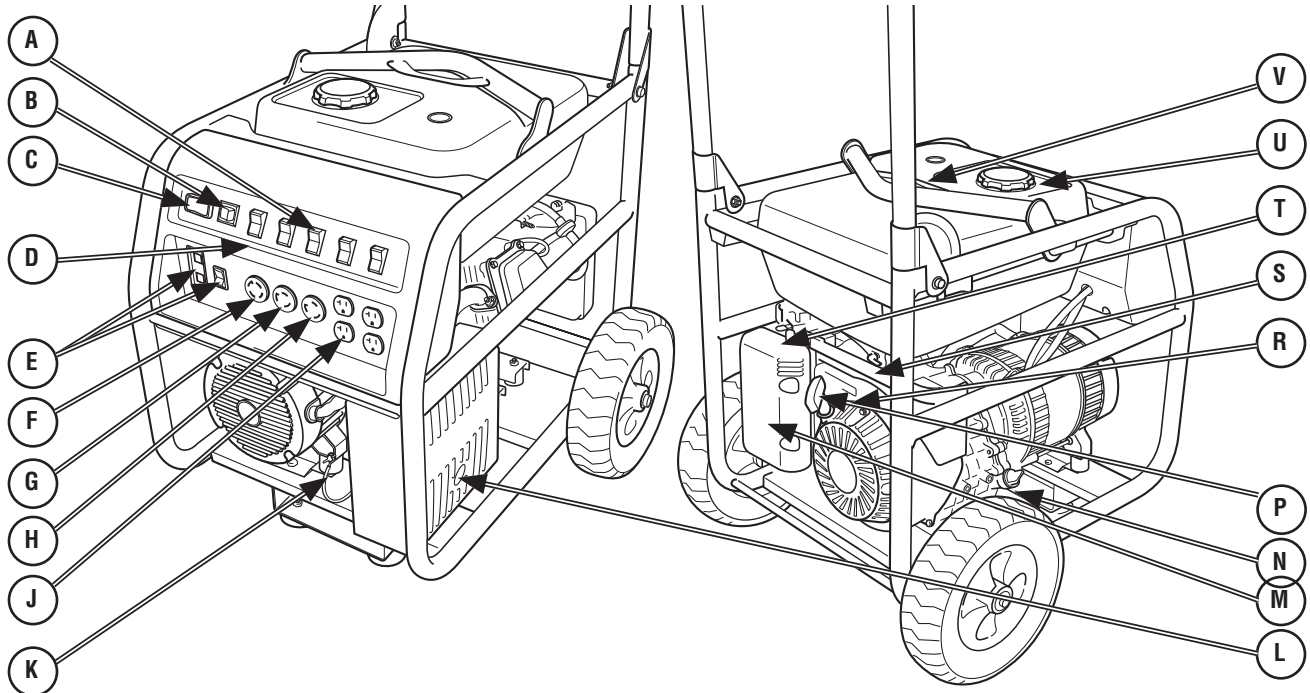

**A - Disjoncteurs (C.A.)** — Les prises sont munies de disjoncteurs afin de protéger la génératrice contre les surtensions.

**B - Interrupteur de la commande de ralenti** — Utilisez cet interrupteur pour mettre en marche ou en arrêt la commande de ralenti.

**C - Interrupteur de moteur** — Réglez cet interrupteur sur "On" avant d'utiliser le lanceur. Réglez l'interrupteur à la position "Off" pour arrêter le moteur.

**D - Disjoncteur bipolaire (C.A.)** — Un disjoncteur bipolaire est fourni afin de protéger la prise 120/240 V, 20 A contre les surtensions.

**E - Disjoncteur principal GFCI** — Un disjoncteur de type GFCI est fourni afin de procurer une protection contre les mises à la masse défectueuse et pour protéger la génératrice contre les surtensions.

**F - Prise de 120/240 Volts c.a., 30 Ampères** — Peut être utilisée pour fournir du courant électrique pour faire marcher des systèmes d'éclairage, des appareils, des outils ou des moteurs nécessitant 120 Volts et/ou 240 Volts c.a., 30 Ampères, monophasés, 60 Hertz.

**G - Prise de 120 Volts c.a., 30 Ampères** — Peut être utilisée pour fournir du courant électrique pour faire marcher des systèmes d'éclairage, des appareils, des outils ou des moteurs nécessitant 120 Volts c.a., 30 Ampères, monophasés, 60 Hertz.

**H - Prises de 120 Volts c.a., 20 Ampères** — Peut être utilisée pour fournir du courant électrique pour faire marcher des systèmes d'éclairage, des appareils, des outils ou des moteurs nécessitant 120 Volts c.a., 20 Ampères, monophasés, 60 Hertz.

**J - Prises de courant double de 120 Volts c.a., 20 Ampères** — Peuvent être utilisées pour fournir l'alimentation électrique de l'éclairage, des électroménagers, des outils ou des moteurs de 120 Volts, 20 Ampères, monophasés, 60 Hz.

**K - Fixation de mise à la masse** — Consultez l'agence compétente de votre région au sujet des exigences de mise à la masse.

**L - Pot d'échappement avec arrêteur d'étincelles** — Le pot d'échappement diminue le bruit du moteur est équipé d'un écran arrêteur d'étincelles.

**M - Filtre à air** — Utilisez un élément de filtre du type sec et un pré-filtre en mousse pour limiter le montant de saleté et de poussières entrant dans le moteur.

**N - Bouchon de remplissage et jauge d'huile** — Vérifiez le niveau d'huile et remplissez l'huile à moteur ici.

**P - Démarrage à recul** — Utilisé pour démarrer le moteur.

**R - Identification du moteur** — Fournit le numéro du modèle, le type et le code du moteur. S'il vous plaît avoir ces facilement disponible si appeler l'assistance.

**S - Robinet de carburant** — Utilisé pour alimenter le moteur en essence ou pour couper l'alimentation en essence du moteur.

**T - Levier d'étrangleur** — Utilisé lorsque vous faites un démarrage à froid du moteur.

**U - Réservoir de carburant** — Capacité de 7.5 gallons Etats-Unis (28.4 l).

**V - Appareil de levage à charge médiane** — Le point de levage situé au centre de l'appareil facilite le levage de la machine à des fins de transport et/ou de déplacement.

### Articles non montrés:

**Données étiquettes** — Fournit le modèle, la révision et le numéro de série de générateur. S'il vous plaît avoir ces facilement disponible si appeler l'assistance.

**Bouchon de vidange d'huile** — Vidangez l'huile du moteur ici.

## Cordons et prises

N'utilisez que des rallonges de haute qualité mises à la terre et bien isolées dans la prise double de 120 Volts de la génératrice. Inspectez les rallonges avant chaque utilisation.

Vérifiez le calibre de chacune des rallonges avant de les utiliser. Les rallonges utilisées doivent pouvoir supporter des charges de 125 Volts CA à 20 ampères (ou plus) pour la plupart des appareils électriques. Cependant, certains appareils n'exigent pas ce type de rallonge. Consultez les manuels d'utilisation de ces appareils pour obtenir les recommandations du fabricant.

Utilisez des rallonges les plus courtes que possible pour minimiser les chutes de tension.

### AVERTISSEMENT



Les cordons électriques surchargés peuvent entraîner une surchauffe, un arc électrique et des brûlures risquant de provoquer la mort, des blessures corporelles et/ou des dommages matériels.

- Utiliser seulement les cordons ayant des valeurs nominales appropriées à vos charges.
- Veuillez suivre toutes les consignes de sécurité relatives aux cordons électriques.

## Prise à verrouillage de 120/240 Volts c.a., 30 Ampères

Utilisez une prise mâle du NEMA L14-30 avec cette prise femelle. Reliez une rallonge à quatre câbles de 250 Volts c.a. à 30 Ampères ou davantage. Vous pouvez utiliser la même rallonge à quatre câbles si vous avez l'intention de ne faire marcher qu'une charge de 120 Volts.

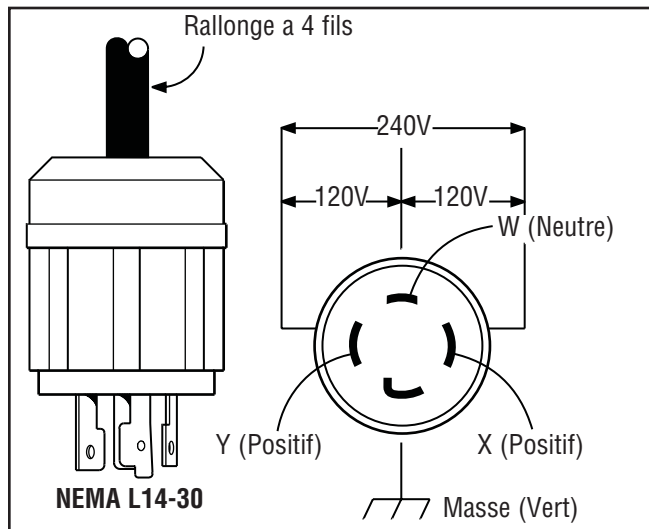

Cette prise donne du courant à des charges de 120/240 Volts c.a., 60 Hertz, monophasées, nécessitant jusqu'à 3,250 watts de puissance (3,25 kW) à 27,0 Ampères pour 120 Volts; 6,500 watts de puissance (6,5 kW) à 27,0 Ampères pour 240 Volts. La prise est protégée par un disjoncteur bipolaire à bascule et/ou un disjoncteur bipolaire de type GFCI.

### AVIS

Il se peut que la capacité nominale des prises soit supérieure à la puissance nominale de la génératrice.

- NE tentez JAMAIS d'alimenter un appareil dont l'intensité nominale est supérieure à la capacité de la génératrice ou des prises.
- NE surchargez PAS la génératrice. Voir la section *Ne Surchargez Pas Générateur*.

## Prise à verrouillage de 120 Volts c.a., 30 Ampères

Utilisez une prise mâle NEMA L5-30 avec cette prise femelle. Reliez une rallonge à trois câbles de 125 Volts c.a. à 30 Ampères à la prise ou davantage à cette prise.

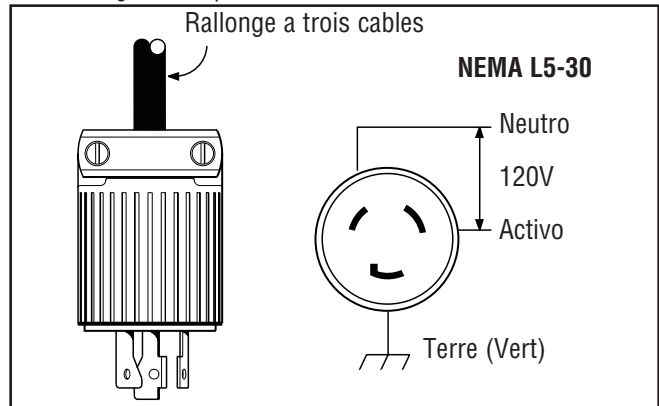

Utilisez cette prise pour faire marcher des charges de 120 Volts c.a., 60 Hertz, monophasées, nécessitant jusqu'à 3,600 watts (3,6 kW) de puissance à 30 Ampères. La prise est protégée par un disjoncteur bipolaire à bascule et/ou un disjoncteur bipolaire de type GFCI.

## Prise à verrouillage de 120 Volts c.a., 20 Ampères

Utilisez une prise mâle NEMA L5-20 avec cette prise femelle. Reliez une rallonge à trois câbles de 125 Volts c.a. à 20 Ampères à la prise ou davantage à cette prise.

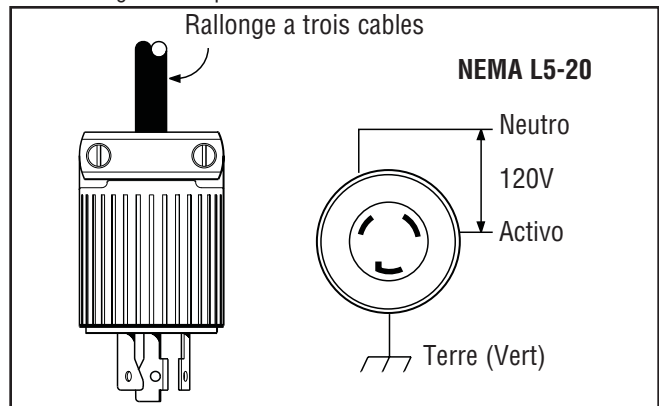

Utilisez cette prise pour faire marcher des charges de 120 Volts c.a., 60 Hertz, monophasées, nécessitant jusqu'à 2,400 watts (2,4 kW) de puissance à 20 Ampères. La prise est protégée par un disjoncteur bipolaire à bascule et/ou un disjoncteur bipolaire de type GFCI.

## 120 Volts c.a., 20 Ampères prise de courant double

Les prises doubles sont protégées contre les surtensions à l'aide de disjoncteurs bipolaires à bascule et/ou d'un disjoncteur bipolaire de type GFCI.

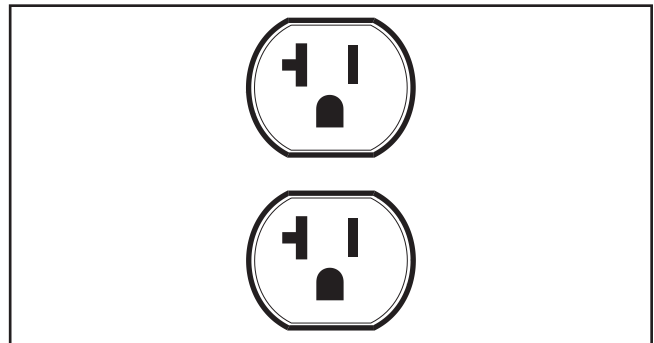



Utilisez chaque prise de courant pour faire fonctionner les charges électriques de 120 volts c.a., monophasées, 60 Hz nécessitant jusqu'à 2,400 watts (2,4 KW) à 20 ampères.

### Protection contre les fuites de terre

Cette génératrice est munie d'un disjoncteur de fuite de terre (GFCI). Ce dispositif répond aux codes fédéraux, provinciaux et locaux.

Le disjoncteur GFCI protège contre les chocs électriques qui pourraient se produire si votre corps devient un conducteur d'électricité à la terre. Cela pourrait se produire si vous touchez un appareil ou un fil chargé ou êtes en contact avec la plomberie ou tout autre élément mis à la terre.

Si une personne subit un choc électrique de ce type alors qu'elle est protégée par un disjoncteur GFCI, il se peut qu'elle sente un choc mais le GFCI devrait couper le courant assez rapidement pour qu'elle ne subisse aucune blessure électrique grave, s'il s'agit d'une personne en santé.

 <b>AVERTISSEMENT</b>	
	Le générateur produit une tension élevée.
<ul style="list-style-type: none"> <li>Le GFCI ne vous protège pas contre les situations suivantes:           <ul style="list-style-type: none"> <li>-Les chocs de phase à phase;</li> <li>-Les surcharges de courant ou les courts-circuits de phase à phase.</li> </ul> </li> <li>C'est le fusible ou le disjoncteur du panneau de commande qui doit assurer une protection contre ces situations.</li> </ul>	

### Mise à l'essai du disjoncteur GFCI

Chaque mois, mettez à l'essai votre disjoncteur GFCI de la manière suivante:

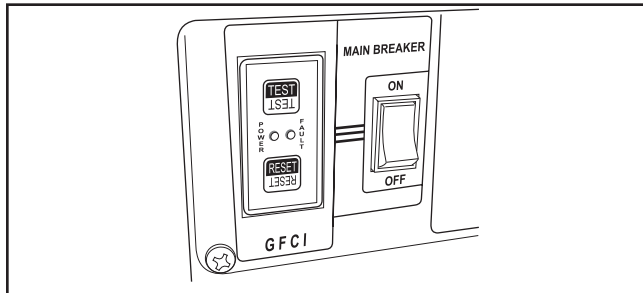

- Appuyez sur le bouton "**Reset**". La DEL d'alimentation devrait être allumée.
- Alors que la génératrice est en marche, appuyez sur le bouton "**Test**". La DEL verte devrait s'éteindre, la DEL rouge devrait commencer à clignoter et le disjoncteur devrait se déplacer à la position "**Off**" coupant du même coup le courant vers les prises.

 <b>ATTENTION</b>	
Si la DEL de module de détection ne change pas ou si le disjoncteur ne se déclenche pas:	
<ul style="list-style-type: none"> <li>N'utilisez PAS la génératrice.</li> <li>Téléphonez à un centre de service Milwaukee Tool.</li> </ul>	

- Appuyez sur le bouton "**Reset**". La DEL rouge devrait s'éteindre et la DEL verte devrait s'allumer.
- Placez l'interrupteur à la position "**On**" pour restaurer l'alimentation au circuit..

 <b>ATTENTION</b>	
Si le disjoncteur ne se réarme pas adéquatement:	
<ul style="list-style-type: none"> <li>N'utilisez PAS la génératrice.</li> <li>Téléphonez à un centre de service Milwaukee Tool.</li> </ul>	

### Mientras se Utiliza el Generador



Si el disyuntor salta mientras se utiliza el generador, es probable que la causa sea un fallo del equipo eléctrico o de los cables. No obstante, compruebe el disyuntor como se indica a continuación.

- Desconecte las cargas, rearme el disyuntor y realice una prueba como se ha descrito anteriormente. Deje funcionar el generador sin cargas durante 1 minuto.

 <b>ATTENTION</b>	
Si le disjoncteur se déclenche durant la période de 1 minute:	
<ul style="list-style-type: none"> <li>N'utilisez PAS la génératrice.</li> <li>Téléphonez à un centre de service Milwaukee Tool.</li> </ul>	

- Si la prueba del disyuntor es satisfactoria, es probable que haya un fallo en el equipo eléctrico o en los cables alargadores. Sustituya el equipo eléctrico y los cables defectuosos antes de volver a utilizar el generador.

 <b>ATTENTION</b>	
Si l'essai du disjoncteur réussit:	
<ul style="list-style-type: none"> <li>Demandez à un électricien qualifié de vérifier la présence de défaut dans tout l'équipement et les rallonges électriques.</li> <li>Remplacez l'équipement et les rallonges électriques défectueux ou faites-les réparer à un centre de réparation.</li> </ul>	

 <b>AVERTISSEMENT</b>	
	Le générateur produit une tension élevée.
<ul style="list-style-type: none"> <li>NE touchez PAS aux fils dénudés ou aux prises.</li> <li>N'utilisez PAS la génératrice avec des rallonges électriques usées, effilochées, dénudées ou autrement endommagées.</li> <li>N'utilisez PAS la génératrice sous la pluie.</li> <li>NE manipulez PAS la génératrice ou les rallonges électriques les pieds dans l'eau ou les pieds nus ou lorsque les mains ou les pieds sont mouillés.</li> <li>NE laissez PAS les personnes non qualifiées ou les enfants opérer ou entretenir la génératrice ou les charges électriques.</li> </ul>	



# Assemblage

Votre génératrice doit être assemblée et vous pourrez l'utiliser après l'avoir correctement remplie d'huile et d'essence recommandées.

Si vous avez n'importe quels problèmes avec l'assemblée de votre générateur, s'il vous plaît appeler le helpline de générateur à **1-800-SAWDUST (1-800-729-3878)**. Si vous téléphonez pour obtenir de l'aide, veuillez avoir disponibles les renseignements du données étiquettent: numéro de modèle, de révision et de série. Consultez la section *Commandes et fonctions* de la génératrice pour connaître l'emplacement de l'étiquette de données.

## Déballez la génératrice

1. Placez la boîte de carton sur une surface plane rigide.
2. Enlevez tous les composants de la boîte d'expédition à l'exception de la génératrice.
3. Ouvrez la boîte d'expédition en entier en coupant soigneusement tous les coins du haut vers le bas.
4. Laissez la génératrice dans la boîte d'expédition afin d'installer les roues.

### La génératrice est livrée avec les éléments suivants:

- Huile à moteur
- Manuel d'utilisation
- Ensemble de roues

Si une pièce est manquante ou endommagée, veuillez communiquer avec le service de dépannage de la génératrice au **1-800-SAWDUST (1-800-729 3878)**.

## Installe la roue la trousse

**REMARQUE:** Les roues n'ont pas été conçues pour le transport de la génératrice sur la route.

Pour installer ces composants, vous aurez besoin des outils suivants:

- Clé de 1/2"
- Pincés

- Lunettes de sécurité

### Installez les roues comme suit:

1. Basculez la génératrice de sorte que l'extrémité du moteur soit vers le haut.
2. Faites glisser l'essieu (A) dans les deux supports de fixation.
3. Faites glisser une roue (B) sur l'essieu.

**REMARQUE :** Assurez-vous de poser les deux roues avec la valve à pneu pointant vers l'extérieur.

4. Insérez une rondelle (C) sur l'essieu et posez l'anneau en E (D) sur la rainure de l'essieu.

## ATTENTION



Les anneaux en E peuvent provoquer des blessures aux yeux.

Les anneaux en E peuvent ressortir et s'envoler lors de l'installation ou du retrait.

- Portez toujours une protection des yeux adéquate lors de l'installation ou du retrait d'anneaux en E.

5. Installez l'anneau en E avec des pincés, en serrant à partir de la partie supérieure de l'anneau en E vers la partie inférieure de l'essieu.
6. Répétez les étapes 3 à 5 pour la pose de la deuxième roue.
7. Basculez la génératrice de sorte que la partie latérale du moteur soit vers le bas.
8. Alignez les trous de la tige portante (E) avec ceux du cadre de la génératrice.
9. Fixez la tige portante à l'aide de 4 vis à tête (5/16-18 x .75) (F) et de 4 écrous hexagonaux (G). Serrez à l'aide d'une clé de 1/2".
10. Remplacez la génératrice à sa position normale (sur les roues et la tige portante).

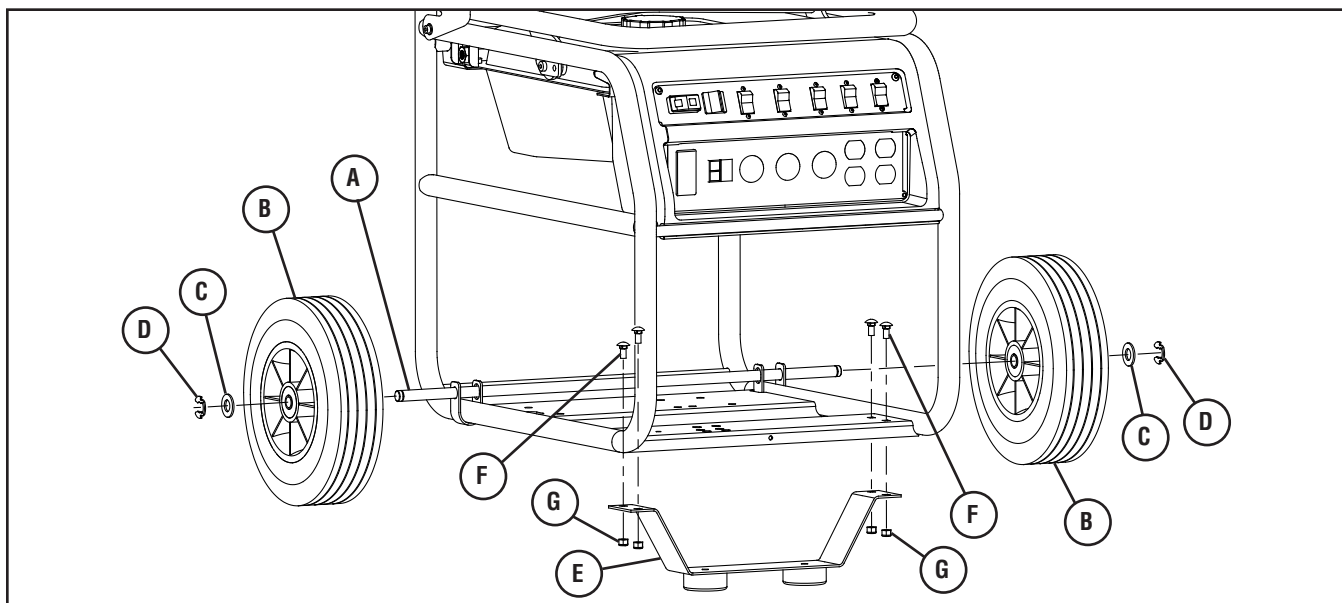

## Déplacement de la génératrice

1. Tirez la poignée repliable en position droite jusqu'à ce que la goupille-ressort (A) se bloque en place.

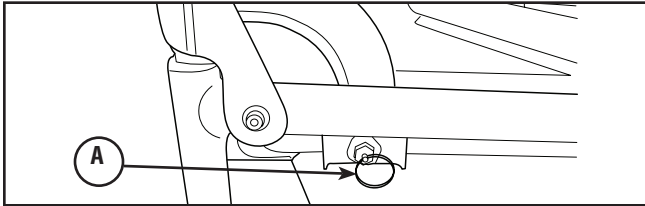

### AVERTISSEMENT



Risque d'écrasement. Le support de l'appareil de levage pourrait provoquer un écrasement et une coupure entraînant des blessures corporelles.

- Gardez les mains éloignées de la zone se trouvant entre le support et la poignée repliable.

2. Placez votre pied sur la barre ronde (B) située sous le lanceur et tirez sur la poignée.

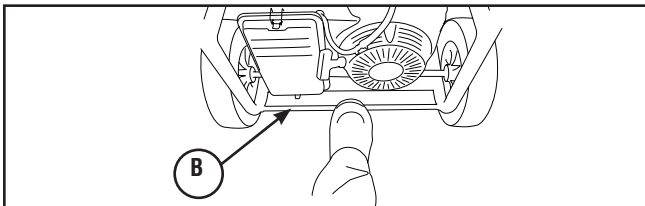

3. Poussez ou tirez la génératrice à l'emplacement désiré.
4. Placez un pied sur la barre ronde et laissez la génératrice basculer doucement vers l'avant, pour qu'elle repose sur la tige portante.
5. Tirez la goupille-ressort et poussez la poignée vers l'avant afin de replier la poignée.

## Ajoutez de l'huile à moteur

- Mettre le générateur sur une surface à niveau.

**REMARQUE:** Vérifiez si la viscosité de la bouteille d'huile fournie est appropriée à la température ambiante.

- Reportez-vous au manuel d'utilisation du moteur et suivez les directives et les recommandations relatives à l'huile.

### AVIS

Toute tentative de démarrer le moteur sans qu'il ait été rempli avec l'huile recommandée entraînera une panne de l'équipement.

- Reportez-vous au manuel d'utilisation du moteur au sujet de l'huile.
- La garantie sera annulée si des dommages à l'équipement sont entraînés par le non-respect de cette directive.

**REMARQUE:** Vérifiez souvent l'huile lors du rodage du moteur. Consultez les recommandations contenues dans le manuel d'utilisation du moteur.

## Ajoutez de l'essence

**REMARQUE:** Reportez-vous au manuel d'utilisation du moteur et suivez les recommandations relatives au combustible.

### AVERTISSEMENT



L'essence et ses vapeurs sont extrêmement inflammables et explosives.



Le feu ou l'explosion risque de provoquer des blessures graves, pouvant être fatales.

### LORS DE L'AJOUT DU CARBURANT

- Éteignez le générateur et laissez-le refroidir au moins 2 minutes avant de retirer le capuchon du réservoir de carburant. Desserrez lentement le capuchon pour laisser la pression s'échapper du réservoir.
- Remplissez ou vidangez le réservoir d'essence à l'extérieur.
- NE remplissez PAS trop le réservoir. Laissez un espace d'au moins 2 cm (3/4 po) à partir du haut de la crépine afin d'éviter tout déversement à partir du bouchon. L'espace restant dans le réservoir procure de l'espace pour l'expansion de l'essence et empêche l'essence de se déverser de l'évent du réservoir d'essence lorsque la génératrice est montée sur des roues.
- Attendez le carburant renversé pour s'évaporer avant de démarrer le moteur.
- Éloignez l'essence des étincelles, des flammes, des veilleuses, de la chaleur et de toute autre source d'inflammation.
- N'allumez PAS de cigarette ou ne fumez pas à proximité de l'appareil.

1. Nettoyez la partie autour du bouchon du réservoir d'essence, enlevez le bouchon.
2. Ajoutez lentement de l'essence sans plomb ordinaire dans le réservoir d'essence. Remplir seulement pour fonder de passoire. Laissez un espace (C) d'au moins 2 cm (3/4 po) à partir du haut de la crépine afin d'éviter tout déversement à partir du bouchon.

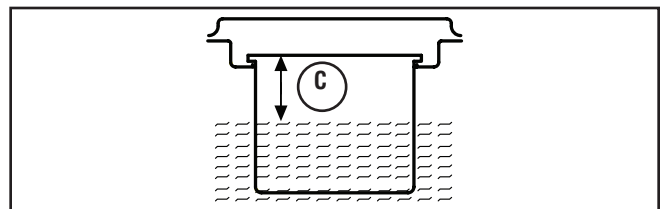

3. Installez le bouchon à essence et attendez le carburant renversé pour s'évaporer.

## Mise à la terre du système

La génératrice possède une mise à la terre du système qui raccorde les éléments du cadre de la génératrice aux bornes de mise à la terre des prises de sortie C.A. La mise à la terre du système est raccordée au fil neutre C.A. (le neutre est raccordé au cadre de la génératrice).



## Exigences spéciales

Il se peut que la réglementation d'une agence fédérale ou provinciale de santé et de sécurité du travail, des codes de sécurité nationaux ou provinciaux ou des ordonnances régissent l'utilisation prévue de la génératrice. Veuillez consulter un électricien qualifié, un inspecteur en électricité ou l'agence compétente de votre région.

- Dans certains territoires, il faut enregistrer la génératrice auprès du fournisseur de l'alimentation de service.
- Des règlements additionnels régissent peut-être l'utilisation de la génératrice sur les chantiers de construction.

## Branchement au système électrique d'un édifice

Seuls les électriciens qualifiés sont habilités à brancher la génératrice au système électrique d'un édifice pour en faire une source d'alimentation de réserve. Il faut que l'alimentation de la génératrice soit isolée de l'alimentation de service ou d'autres sources d'alimentation et que le branchement soit conforme à toute la législation applicable et à tous les codes de l'électricité.



 <b>AVERTISSEMENT</b>	
	<p>Le générateur produit une tension élevée.</p> <p>Ne pas isoler le générateur de l'installation électrique risque de provoquer des blessures ou même d'être fatal pour les ouvriers électriciens et de causer des dommages au générateur dus à un "backfeed" d'énergie électrique.</p>
<ul style="list-style-type: none"><li>• Lorsque vous utilisez le générateur comme source d'énergie de secours, il est nécessaire d'aviser les services publics d'électricité.</li><li>• Utilisez un disjoncteur différentiel lorsque vous utilisez l'appareil dans des endroits humides ou extrêmement conductibles, comme les terrasses en métal ou les ouvrages métalliques.</li><li>• NE touchez PAS les fils dénudés ou les boîtiers.</li><li>• N'utilisez PAS le générateur avec des cordons électriques usés, effilochés ou dénudés, ou abîmés de quelque sorte que ce soit.</li><li>• N'utilisez PAS la génératrice sous la pluie ou lors de températures pluvieuses.</li><li>• NE manipulez PAS le générateur ou les cordons d'alimentation lorsque vous êtes debout dans l'eau, pieds nus ou avec les mains ou les pieds humides.</li><li>• NE laissez PAS des personnes non qualifiées ou des enfants se servir ou réparer le générateur.</li></ul>	

## Emplacement de la génératrice

### Dégagement de la génératrice

 <b>AVERTISSEMENT</b>	
	<p>La chaleur et les gaz d'échappement peuvent enflammer des matériaux combustibles et les structures ainsi que causer des dommages au réservoir d'essence et entraîner un incendie.</p>
<ul style="list-style-type: none"><li>• Laissez un dégagement d'au moins 1,5 m (5 pi) tout autour de la génératrice, y compris au-dessus.</li></ul>	

Placez la génératrice dans un endroit bien ventilé qui permet l'élimination des gaz d'échappement mortels. N'installez PAS la génératrice dans un endroit où les gaz d'échappement (A) pourraient s'accumuler et pénétrer ou être aspirés dans un édifice qui pourrait être occupé. Assurez-vous que les gaz d'échappement ne puissent entrer par une fenêtre, une porte, une prise d'aération ou une autre ouverture qui pourrait leur permettre de s'accumuler dans un espace restreint. Tenez aussi compte des vents dominants et des courants d'air au moment de choisir l'endroit où vous installerez la génératrice.

 <b>AVERTISSEMENT</b>	
	<p>Le moteur, lorsqu'il fonctionne, produit du monoxyde de carbone, un gaz toxique inodore et incolore.</p> <p>L'inhalation du monoxyde de carbone peut causer des maux de tête, de la fatigue, des étourdissements, le vomissement, de la confusion, des crises épileptiques, des nausées, l'évanouissement ou la mort.</p>
<ul style="list-style-type: none"><li>• Faites fonctionner le générateur SEULEMENT à l'extérieur.</li><li>• Installez un avertisseur de monoxyde de carbone à piles près des chambres à coucher.</li><li>• Évitez que les gaz d'échappement entrent dans un espace restreint, par une fenêtre, une porte, une prise d'aération ou toute autre ouverture.</li><li>• NE faites PAS fonctionner le générateur à l'intérieur d'un bâtiment ou d'un abri (même si les fenêtres et les portes sont ouvertes), y compris à l'intérieur du compartiment d'un véhicule de plaisance.</li></ul>	

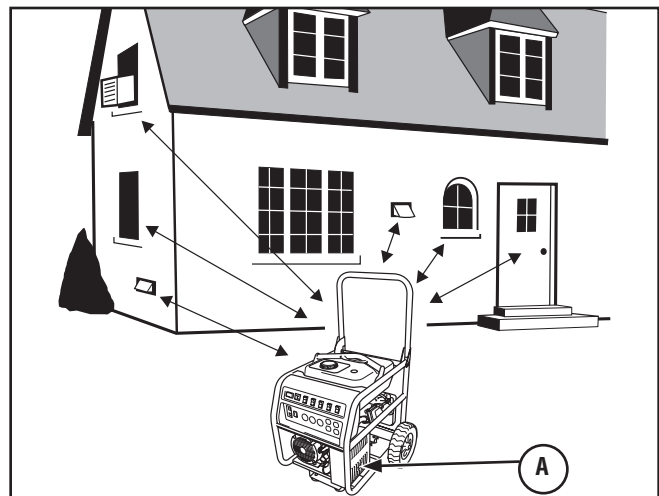

## Opération

### Démarrage du moteur

Déconnectez toutes les charges électriques du générateur. Suivez ces étapes d'instructions de démarrage dans l'ordre numérique:

1. Assurez-vous que la génératrice se trouve sur une surface de niveau.

**IMPORTANT:** Si la génératrice n'est pas sur une surface de niveau, elle pourrait ne pas démarrer ou encore s'arrêter spontanément.

2. Tournez la valve d'essence (A) sur la position "On" (Marche).

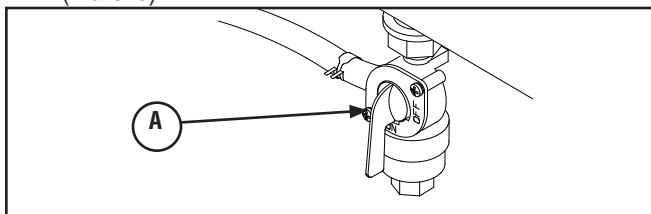

3. Assurez-vous que l'interrupteur de la commande de ralenti est réglé à position "Off".

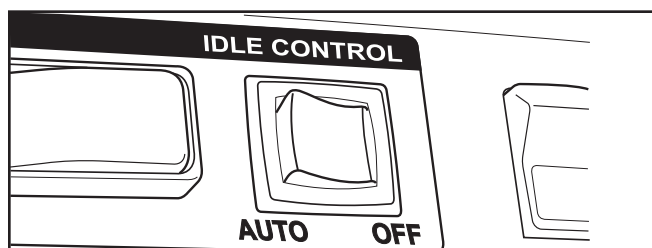

4. Poussez l'interrupteur de moteur à la position "On".

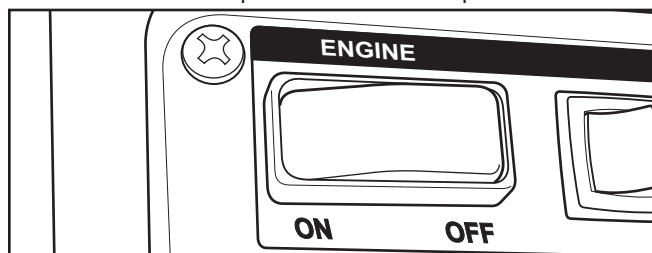

5. Démarrez le moteur tel que décrit dans le manuel d'utilisation du moteur.

### AVERTISSEMENT



Un effet de recul (rétroaction rapide) de la corde du démarreur pourrait entraîner des blessures corporelles. L'effet de recul tirera votre main et votre bras vers le moteur plus rapidement que vous ne pouvez relâcher la corde.

Vous risquez ainsi de subir des fractures, des ecchymoses ou des entorses.

- Lors du démarrage du moteur, tirez lentement sur la corde jusqu'à ce que vous sentiez une résistance et tirez alors rapidement afin d'éviter un effet de recul.
- NE démarrez JAMAIS ni n'arrêtez jamais le moteur alors que des appareils électriques y sont branchés et en fonction.

**REMARQUE:** Si le moteur démarre après 3 essais, mais qu'il ne fonctionne pas, ou qu'il s'arrête, assurez-vous que la génératrice se trouve sur une surface de niveau et vérifiez si le carter du moteur contient suffisamment d'huile. Il se peut que cette génératrice soit munie d'un système de protection en cas de bas niveau d'huile. Consultez le manuel d'utilisation du moteur.

### AVERTISSEMENT



Tout contact avec la zone du silencieux peut causer des brûlures graves.



La chaleur et les gaz d'échappement peuvent enflammer des matériaux combustibles et les structures ainsi que causer des dommages au réservoir d'essence et entraîner un incendie.

- NE touchez PAS aux pièces chaudes et évitez le contact avec les gaz d'échappement.
- Laissez l'équipement refroidir avant de le toucher.
- Laissez un dégagement d'au moins 1,5 m (5 pi) tout autour de la génératrice, y compris au-dessus.
- Le Code of Federal Regulation (CFR) Title 36 Parks, Forests, and Public Property exige que de l'équipement alimenté par un moteur à combustion interne soit doté d'un pare-étincelles et constamment maintenu en bon état fonctionnement, conformément à la norme de service 5100-1C de la USDA Forest ou à une révision de celle-ci. Dans l'État de la Californie, un pare-étincelles est requis en vertu de la section 4442 du California Public Resources Code. Il se peut que d'autres États aient des lois semblables aux terres fédérales. Si vous équipez le silencieux d'un pare-étincelles, il doit être en bon état de fonctionnement.

## Branchement des charges électriques

- Laissez le moteur se stabiliser et chauffer pendant quelques minutes avant de démarrer.
- Brancher et mettre en marche les charges électriques de 120 et/ou 240 Volts CA, monophasées de 60 Hertz désirées.

### REMARQUE:

- NE PAS brancher des charges de 240 Volts à des prises de 120 Volts.
- NE PAS brancher des charges triphasées au générateur.
- NE PAS brancher des charges de 50 Hertz au générateur.
- NE PAS Surcharger Générateur. Voir la section *NE PAS Surcharger Générateur*.

### AVIS

Dépassez la capacité de puissance ou d'ampérage du générateur risque d'endommager ce dernier et/ou les autres appareils électriques qui y sont branchés.

- Voir la section *Ne Pas Surcharger Générateur*.
- Démarrez le générateur et laissez le moteur se stabiliser avant de brancher les charges électriques.
- Branchez les charges électriques en position ARRÊT, puis, remettez en position MARCHÉ.
- Éteignez les charges électriques et débranchez-les du générateur avant de l'arrêter.

## Arrêt du moteur

1. Débrancher toutes les charges électriques des prises du générateur. Ne jamais mettre en route ou arrêter le moteur alors que les appareils électriques sont branchés.
2. Réglez la commande de ralenti en position "Off" (Arrêt).
3. Laissez le moteur tourner à vide pendant deux minutes pour stabiliser les températures internes du moteur et du générateur.
4. Placez l'interrupteur à bascule à la position "Off" (Arrêt).
5. Pour éteindre le moteur, suivez les instructions qui figurent dans le manuel d'utilisation du moteur..
6. Réglez la vanne de combustible à la position "Off" (Arrêt).

## Fonctionnement du contrôle automatique du ralenti

Cette caractéristique est conçue pour rehausser considérablement l'économie d'essence. Lorsque cet interrupteur est réglé à AUTO, le moteur ne fonctionnera à la vitesse maximum régulée du moteur que lorsque les charges électriques seront connectées. Lorsque les charges électriques sont retirées, le moteur ne fonctionnera qu'à une vitesse réduite.

Avec cet interrupteur sur "Off" [Arrêt], le moteur tournera tout le temps à la vitesse normale élevée. Il faut toujours mettre l'interrupteur sur "Off" [Arrêt] lorsque vous démarrez ou arrêtez le moteur.

## Utilisation de l'appareil de levage à charge médiane

Votre générateur est munie d'un appareil de levage à charge médiane unique (A). Soulevez toujours votre générateur à l'aide de l'appareil de levage à charge médiane UNIQUEMENT. NE soulevez JAMAIS à partir du gousset de l'appareil de levage (B) ou de la poignée repliable (C).

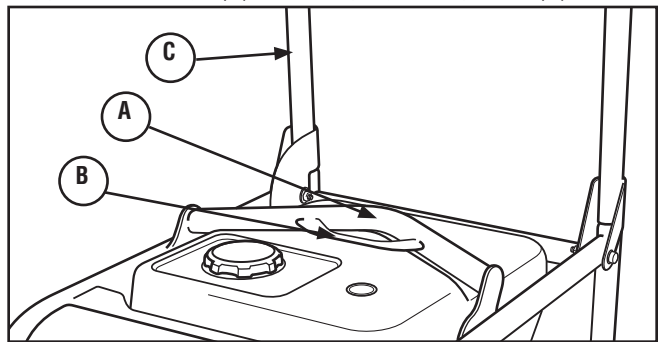

Lors du levage de la générateur, assurez-vous qu'aucun poids additionnel n'a été ajouté ou ne se trouve suspendu à la générateur. L'ajout de poids à la générateur pourrait provoquer un dommage à l'appareil de levage à charge médiane et entraîner des conditions dangereuses.



### AVERTISSEMENT



Risque de levage. La chute d'une générateur pourrait entraîner la mort, des blessures corporelles ou des dommages matériels.

- Demeurez éloigné de la générateur. L'appareil de levage à charge médiane est conçu pour transporter uniquement le poids de la générateur.
- NE surchargez PAS le support de l'appareil de levage à charge médiane.
- NE soulevez PAS à partir du gousset de l'appareil de levage à charge médiane.
- NE soulevez PAS à partir de la poignée repliable.



### AVERTISSEMENT



Risque d'écrasement. Le support de l'appareil de levage pourrait provoquer un écrasement et une coupure entraînant des blessures corporelles.

- Gardez les mains éloignées de la zone se trouvant entre le support et la poignée repliable.

## Ne pas surchargez générateur

### Capacité

Vous devez vous assurer que votre générateur puisse fournir suffisamment de puissance nominale (appareil en marche) et de surtension (au démarrage) pour les appareils que vous voulez alimenter en même temps. Suivez ces étapes simples:

1. Sélectionnez les appareils que vous voulez alimenter simultanément.
2. Additionnez la puissance nominale (en marche) de ces appareils. Vous obtiendrez le montant de puissance que votre générateur doit produire pour faire fonctionner ces appareils. Voir le tableau à droite.
3. Évaluez le nombre de watts de surtension dont vous aurez besoin (au démarrage). La puissance de surtension est la brève explosion de puissance nécessaire pour démarrer les outils à moteur électrique ou les appareils électroménagers comme une scie circulaire ou un réfrigérateur. Parce que tous les moteurs ne démarrent pas au même moment, vous pouvez évaluer la puissance de surtension totale en additionnant seulement le ou les article(s) pour le(s)quel(s) la puissance de surtension supplémentaire est la plus importante, à la puissance nominale indiquée à l'étape 2.

### Exemple:

Outil ou appareil	Puissance de fonctionnement (nominale)	Puissance de démarrage (crête) supplémentaire
Four à micro-ondes	1000	—
Réfrigérateur	700	2200
Ventilateur de fournaise	800	2350
Ampoule électrique (75 watts)	75	—
	Puissance de fonctionnement totale de 2 575 watts	Puissance de démarrage la plus élevée de 2 350 watts

Puissance nominale (appareil en marche) = 2,575

Watts de surtension supplémentaire = 2,350

Puissance totale du générateur supplémentaire = 4,925

### Gestion de la consommation

Afin de prolonger la durée de vie de votre générateur et des accessoires, il est important de faire attention lorsque vous ajoutez des charges électriques à votre générateur. Aucun appareil ne doit être branché aux prises du générateur avant de démarrer le moteur. La manière correcte et sans aucun risque de gérer la consommation du générateur est d'ajouter séquentiellement des charges comme indiqué ci-dessous:

1. Démarrez le moteur comme l'indique ce manuel, sans aucun appareil branché au générateur.
2. Branchez et mettez en marche la première charge, la plus importante de préférence.
3. Laissez la puissance de sortie du générateur se stabiliser (le moteur tourne régulièrement et les dispositifs branchés fonctionnent correctement).
4. Branchez et mettez la charge suivante en marche.
5. De nouveau, laissez le générateur se stabiliser.
6. Répétez les étapes 4 et 5 pour chaque charge supplémentaire.

Modèle	4960-24
Sortie C.A. besoin (Watts)	8,250
Sortie C.A. maximum (Watts)	6,000
Sortie C.A. nominale/continue (Watts)*	5,500
* Selon la norme 22.2 No. 100-04 de l'ACNOR	

Modèle	4970-24
Sortie C.A. besoin (Watts)	9,750
Sortie C.A. maximum (Watts)	7,000
Sortie C.A. nominale/continue (Watts)*	6,500
* Selon la norme 22.2 No. 100-04 de l'ACNOR	

N'AJOUTEZ JAMAIS de charges supérieures à la puissance du générateur. Vérifiez particulièrement les charges de surtension de la capacité du générateur, comme il est indiqué ci-dessus.

### Guide de référence de puissance

Outil ou appareil	Puissance (de fonctionnement) nominale*	Puissance de crête (de démarrage) supplémentaire
<b>Essentiels</b>		
Ampoule électrique - 75 watts	75	—
Ventilateur de fournaise -1/2 HP	800	2350
Pompe de puisard -1/3 HP	800	1300
Réfrigérateur/congélateur	700	2200
Pompe de puits -1/2 HP	1000	2100
<b>Chauffage/refroidissement</b>		
Climatiseur de fenêtre -10 000 BTU	1200	3600
Climatiseur central - 24,000 BTU	3800	11400
<b>Cuisine</b>		
Four à micro-ondes - 1 000 watts	1000	—
Cafetière	1000	—
<b>Salle familiale</b>		
Lecteur DVD/CD	100	—
Téléviseur en couleurs - 27 po	500	—
Ordinateur personnel muni d'un écran de 17 po	800	—
<b>Autre</b>		
Système de sécurité	500	—
Radio-réveil AM/FM	100	—
Ouvre-porte de garage - 1/2 HP	875	2350
<b>Site de travail/bricolage</b>		
Lampe de travail à quartz-halogène	1000	—
Pistolet sans air - 1/3 HP	600	1200
Scie alternative	960	—
Perceuse électrique - 1/2 HP	600	900
Scie circulaire - 7 1/4 po	1400	2300
Scie à onglet - 10 po	1800	1800
Raboteuse - 6 po	1800	1800
Scie d'établi/radiale - 10 po	2000	2000
Compresseur d'air -1 HP	1600	4500

\* La puissance indiquée ci-dessus est approximative. Vérifiez les outils ou les appareils électroménagers pour connaître leur puissance en watts.

# Entretien

## Recommandations générales

Un entretien régulier améliorera la performance et prolongera la durée de vie de la génératrice. Consultez un détaillant autorisé pour l'entretien.

La garantie de la génératrice ne couvre pas les éléments soumis à l'abus ou à la négligence de l'opérateur. Pour qu'elle soit entièrement valide, l'opérateur doit entretenir la génératrice conformément aux instructions contenues dans ce manuel et le manuel d'utilisation du moteur.

- Pour assurer l'entretien adéquat du génératrice, il faut effectuer périodiquement certains réglages.
- Tout l'entretien décrit dans ce manuel et dans le manuel d'utilisation du moteur devrait être fait au moins une fois chaque saison.
- Une fois par année, vous devriez nettoyer ou remplacer la bougie d'allumage et nettoyer ou remplacer le filtre à air. Une nouvelle bougie d'allumage et un filtre à air propre permettent de s'assurer que le mélange combustible-air est adéquat en plus de contribuer au meilleur fonctionnement de votre moteur et d'augmenter sa durée de vie. Veuillez-vous référer à votre manuel d'utilisation du moteur pour obtenir plus de renseignements.

## Entretien de génératrice

L'entretien de la génératrice consiste à garder l'unité propre et sèche. Faites fonctionner et entreposez l'unité dans un environnement propre et sec où elle ne sera pas exposée à la poussière, saletés, humidité excessive ni à des vapeurs corrosives. Les fentes de refroidissement du moteur de la génératrice ne doivent pas être obstruées par de la saleté, des feuilles ou d'autres corps étrangers.

**REMARQUE:** N'utilisez PAS d'eau ou d'autres liquides pour nettoyer la génératrice. Les liquides peuvent s'introduire dans le système d'alimentation en essence et causer une performance médiocre et/ou des pannes. De plus, si des liquides entrent dans la génératrice par les fentes de refroidissement, une partie des liquides peut être retenue dans les parties vides et les fissures du rotor et les couches isolantes d'enroulements du stator. L'accumulation de liquide et de poussière dans les enroulements internes de la génératrice diminuera éventuellement la résistance des couches isolantes des enroulements.

## Nettoyage de génératrice

Nettoyez les débris accumulés sur la génératrice à tous les jours ou avant de l'utiliser. Gardez toujours la tringlerie, le ressort et les commandes propres. Gardez la zone autour et derrière le silencieux libre de débris combustibles. Inspectez les fentes de refroidissement et les orifices de la génératrice. Ces ouvertures doivent demeurer propres et non obstruées.

Les parties du génératrice doivent être gardées propres afin de réduire le risque de surchauffe et d'inflammation des débris accumulés.

- Utilisez un linge humide pour nettoyer les surfaces extérieures.

## AVIS

Un traitement inapproprié du génératrice risque de l'endommager et de raccourcir sa durée d'utilisation.

- N'exposez PAS le génératrice à une humidité excessive, à de la poussière, à de la saleté ou à des vapeurs corrosives.
- N'insérez aucun objet dans les fentes de refroidissement.
- Utilisez une brosse à soies douces pour détacher les accumulations de saletés ou d'huile.
- Utilisez un aspirateur pour ramasser les saletés et débris.

## Entretien de la vanne de combustible

La vanne de combustible comprend une cuvette de sédimentation de combustible, une crépine, un anneau de retenue et un joint torique qu'il faut nettoyer à tous les 100 heures d'utilisation ou une fois par an, le premier des deux prévalant.

1. Réglez la vanne de combustible à la position "Off" (Arrêt).
2. Retirez la cuvette de sédimentation (A) de la vanne de combustible. Retirez le joint torique (B), l'anneau de retenue (C) et la crépine (D) de la vanne de combustible.

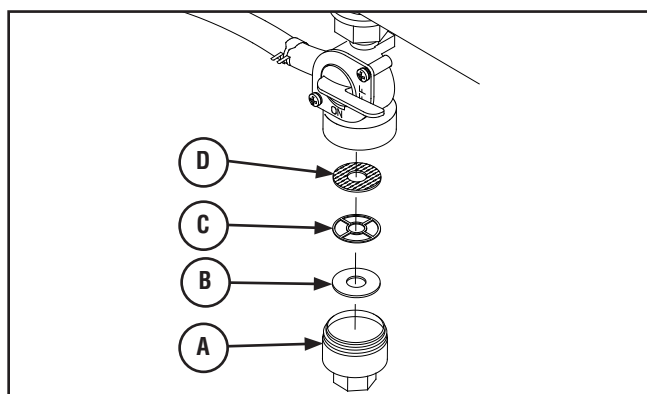

3. Lavez la cuvette de sédimentation, le joint torique, l'anneau de retenue et la crépine dans un solvant ininflammable. Séchez-les complètement.
4. Posez la crépine, l'anneau de retenue et le joint torique sur la vanne de combustible. Installez la cuvette de sédimentation et serrez-la solidement.
5. Réglez la vanne de combustible à la position "On" (Marche), et vérifiez s'il y a une fuite de combustible. Si c'est le cas, remplacez le joint torique.

## Entretien du pare-étincelles

Le silencieux d'échappement du moteur est muni d'un écran pare-étincelles. Examinez et nettoyez l'écran à toutes les 100 heures d'utilisation ou une fois par année, le premier des deux prévalant.

Si vous utilisez votre génératrice sur un terrain boisé, couvert de broussailles ou gazonné non défriché, elle doit être dotée d'un pare-étincelles. Le propriétaire/opérateur doit conserver le pare-étincelles en bon état.

### AVERTISSEMENT



Tout contact avec la zone du silencieux peut causer des brûlures graves.



La chaleur et les gaz d'échappement peuvent enflammer des matériaux combustibles et les structures ainsi que causer des dommages au réservoir d'essence et entraîner un incendie.

- NE touchez PAS aux pièces chaudes et évitez le contact avec les gaz d'échappement.
- Laissez l'équipement refroidir avant de le toucher.
- Laissez un dégagement d'au moins 1,5 m (5 pi) tout autour de la génératrice, y compris au-dessus.
- Le Code of Federal Regulation (CFR) Title 36 Parks, Forests, and Public Property exige que de l'équipement alimenté par un moteur à combustion interne soit doté d'un pare-étincelles et constamment maintenu en bon état fonctionnement, conformément à la norme de service 5100-1C de la USDA Forest ou à une révision de celle-ci. Dans l'État de la Californie, un pare-étincelles est requis en vertu de la section 4442 du California Public Resources Code. Il se peut que d'autres États aient des lois semblables aux terres fédérales. Si vous équipez le silencieux d'un pare-étincelles, il doit être en bon état de fonctionnement.

## Nettoyez et inspectez le pare-étincelles comme suit:

1. Pour retirer l'écran thermique (A) du silencieux (B), enlevez d'abord les quatre vis qui relient le garde au support du silencieux.

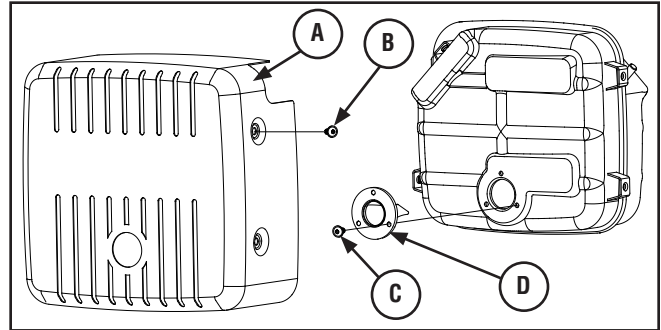

2. Enlevez les trois vis (C) qui fixent l'écran pare-étincelles (D).
3. Vérifiez l'écran et remplacez-le s'il est tordu, troué ou autrement endommagé. N'utilisez PAS un écran défectueux. Si l'écran n'est pas endommagé, nettoyez-le avec du dissolvant commercial. Séchez complètement.
4. Installez l'écran et le garde du silencieux.

## Entretien du moteur

Reportez-vous au manuel d'utilisation du moteur pour obtenir des instructions concernant l'entretien du moteur.

### ATTENTION

Évitez tout contact cutané prolongé ou répété avec l'huile moteur usagée.

- Il a été démontré que l'huile moteur usagée risque de provoquer un cancer de la peau chez certains animaux de laboratoire.
- Rincez consciencieusement les zones exposées avec de l'eau et du savon.



GARDEZ HOS DE PORTÉE DES ENFANTS. NE POLLUEZ PAS. CONSERVEZ LE SURPLUS. RAPPORTEZ L'HUILE USAGÉE AUX CENTRES DE RECYCLAGE.



## Entreposage

Le générateur doit être mise en route au moins une fois tous les sept jours et doit marcher pendant au moins 30 minutes. Si vous ne pouvez pas faire cela et que vous devez remiser le générateur pour plus de 30 jours, utiliser les informations ci-après comme guide pour préparer votre appareil au remisage.

### Entreposage de la génératrice

1. Nettoyez la génératrice tel qu'indiqué à la rubrique *Nettoyage* de la section *Entretien*.
  - Assurez-vous que les fentes d'air de refroidissement et les ouvertures sur la génératrice sont ouvertes et non obstruées.

### Protection du système d'alimentation

Le carburant peut être éventé après un entreposage de plus de 30 jours. Un carburant éventé cause la formation de dépôts acides et de gomme dans le système d'alimentation ou sur les pièces essentielles du carburateur. Pour garder l'essence propre, utilisez le stabilisateur d'essence FRESH START™ de Briggs & Stratton, disponible sous forme d'additif liquide ou de cartouche de liquide concentré.

Il est inutile de vidanger le carburant du moteur lorsque du stabilisateur d'essence est ajouté selon les directives. Faites tourner le moteur pendant 2 minutes pour faire circuler le stabilisateur dans le système de carburant.

Vous pouvez ensuite entreposer le moteur et l'essence durant une période maximale de 24 mois. Si l'essence du moteur n'a pas été traitée avec un stabilisateur d'essence, vous devez la vidanger dans un contenant approuvé. Faites tourner le moteur jusqu'à ce qu'il s'arrête par manque d'essence. L'utilisation d'un stabilisateur d'essence dans un contenant approuvé est recommandée pour conserver la fraîcheur.

 <b>AVERTISSEMENT</b>	
	L'essence et ses vapeurs sont extrêmement inflammables et explosives.
	Le feu ou l'explosion risque de provoquer des blessures graves, pouvant être fatales.
<b>LORSQUE VOUS ENTREPOSEZ L'ESSENCE OU UN ÉQUIPEMENT AVEC UN RÉSERVOIR À ESSENCE</b>	
<ul style="list-style-type: none"><li>• Entrez-le loin des appareils de chauffage, des fours, des chauffe-eau, des sècheuses ou de tout autre appareil électroménager disposant d'une veilleuse ou de toute autre source d'inflammation risquant d'enflammer les vapeurs d'essence.</li></ul>	
<b>LORS DE L'VIDANGE DU CARBURANT</b>	
<ul style="list-style-type: none"><li>• Éteignez le générateur et laissez-le refroidir au moins 2 minutes avant de retirer le capuchon du réservoir de carburant. Desserrez lentement le capuchon pour laisser la pression s'échapper du réservoir.</li><li>• Vidangez le réservoir d'essence à l'extérieur.</li><li>• Éloignez l'essence des étincelles, des flammes, des veilleuses, de la chaleur et de toute autre source d'inflammation.</li><li>• N'allumez PAS de cigarette ou ne fumez pas à proximité de l'appareil.</li></ul>	

## Entreposage du moteur

Reportez-vous au manuel d'utilisation du moteur pour obtenir des instructions concernant la préparation du moteur pour l'entreposage.

### Autres idées de remisage

1. N'entreposez PAS d'essence d'une saison à l'autre à moins qu'elle ne soit traitée tel que décrit dans *Protection du système d'alimentation*.
2. Remplacez le contenant à essence s'il commence à rouiller. Un carburant contaminé peut causer des problèmes de moteur.
3. Si possible, entreposez l'appareil à l'intérieur et couvrez-le pour le protéger contre la poussière et les saletés.
4. Couvrez l'appareil à l'aide d'une housse de protection adéquate qui ne retient pas l'humidité.

 <b>AVERTISSEMENT</b>	
	Les couvertures de rangement peuvent être inflammables.
<ul style="list-style-type: none"><li>• NE placez JAMAIS une couverture de rangement sur un générateur.</li><li>• Laissez l'appareil refroidir suffisamment avant de placer la couverture de rangement dessus.</li></ul>	

4. Entrez la génératrice dans un endroit propre et sec.

## Dépannage

PROBLÈMES	CAUSE	SOLUTION
<b>Le moteur marche, mais il ne se produit pas de courant c.a. dans les prises.</b>	<ol style="list-style-type: none"> <li>1. Disjoncteur est ouvert.</li> <li>2. Problème dans le générateur.</li> <li>3. Pauvre connexion ou rallonge défectueuse.</li> <li>4. L'appareil qui est branché est défectueux.</li> </ol>	<ol style="list-style-type: none"> <li>1. Réenclencher le disjoncteur.</li> <li>2. Contacter négociant de service autorisé.</li> <li>3. Vérifier et réparer.</li> <li>4. Brancher un autre appareil qui ne soit pas défectueux.</li> </ol>
<b>Le moteur marche bien sans charge mais cale quand les charges sont branchées.</b>	<ol style="list-style-type: none"> <li>1. Court-circuit dans une charge branchée.</li> <li>2. Vitesse trop lente du moteur.</li> <li>3. Le générateur est surchargé.</li> <li>4. Court-circuit dans le générateur.</li> <li>5. Filtre à essence encrassé ou sale.</li> </ol>	<ol style="list-style-type: none"> <li>1. Débrancher la charge en court-circuit.</li> <li>2. Contacter négociant de service autorisé.</li> <li>3. Voir <i>Ne Pas Surcharger Générateur</i>.</li> <li>4. Contacter négociant de service autorisé.</li> <li>5. Nettoyez ou remplacez le filtre à essence.</li> </ol>
<b>Le moteur ne veut pas démarrer; ou démarre et marche mal.</b>	<ol style="list-style-type: none"> <li>1. Interrupteur à bascule à la position d'arrêt (O).</li> <li>2. La soupape d'essence est à la position "Off".</li> <li>3. Bas niveau d'huile.</li> <li>4. Filtre à air encrassé.</li> <li>5. Filtre à essence encrassé ou sale.</li> <li>6. Panne d'essence.</li> <li>7. Essence éventée.</li> <li>8. Fil de bougie non branché à la bougie.</li> <li>9. Bougie défectueuse.</li> <li>10. Eau présente dans l'essence.</li> <li>11. Moteur noyé.</li> <li>12. Mélange d'essence trop riche.</li> <li>13. Soupape d'admission bloquée en position ouverte ou fermée.</li> <li>14. Perte de compression du moteur.</li> </ol>	<ol style="list-style-type: none"> <li>1. Placez l'interrupteur à bascule à la position de fonctionnement (I).</li> <li>2. Placez la soupape à essence à la position "On".</li> <li>3. Remplissez le carter au niveau requis ou placez la génératrice sur une surface de niveau.</li> <li>4. Nettoyez ou remplacez le filtre à air.</li> <li>5. Nettoyez ou remplacez le filtre à essence.</li> <li>6. Faites le plein du réservoir.</li> <li>7. Vidangez le réservoir; faites le plein avec de l'essence nouvelle.</li> <li>8. Branchez le fil à la bougie.</li> <li>9. Remplacez la bougie.</li> <li>10. Vidangez le réservoir; faites le plein avec de l'essence nouvelle.</li> <li>11. Attendez 5 minutes et redémarrez le moteur.</li> <li>12. Contacter négociant de service autorisé.</li> <li>13. Contacter négociant de service autorisé.</li> <li>14. Contacter négociant de service autorisé.</li> </ol>
<b>Le moteur s'arrête pendant la marche.</b>	<ol style="list-style-type: none"> <li>1. Plus d'essence.</li> <li>2. Filtre à essence encrassé ou sale.</li> <li>3. Bas niveau d'huile.</li> </ol>	<ol style="list-style-type: none"> <li>1. Remplir le réservoir de carburant.</li> <li>2. Nettoyez ou remplacez le filtre à essence.</li> <li>3. Remplissez le carter au niveau requis ou placez la génératrice sur une surface de niveau.</li> </ol>
<b>Le moteur manque de puissance.</b>	<ol style="list-style-type: none"> <li>1. La charge est trop grande.</li> <li>2. Filtre à air encrassé.</li> <li>3. Filtre à essence encrassé ou sale.</li> </ol>	<ol style="list-style-type: none"> <li>1. Voir <i>Ne Pas Surcharger Générateur</i>.</li> <li>2. Remplacez le filtre à air.</li> <li>3. Nettoyez ou remplacez le filtre à essence.</li> </ol>
<b>Le moteur a des "à-coups" ou des hésitations.</b>	<ol style="list-style-type: none"> <li>1. Le mélange est trop riche ou trop pauvre dans le carburateur.</li> <li>2. Filtre à essence encrassé ou sale.</li> </ol>	<ol style="list-style-type: none"> <li>1. Contacter négociant de service autorisé.</li> <li>2. Nettoyez ou remplacez le filtre à essence.</li> </ol>

# Garanties

## *Génératrice portable*

### GARANTIE LIMITÉE DE DEUX ANS

Chaque ***génératrice portable***\* MILWAUKEE est garantie à l'acheteur d'origine être exempte de vice du matériau et de fabrication. Sous réserve de certaines exceptions, MILWAUKEE réparera ou remplacera toute pièce d'une ***génératrice portable***\* qui, après examen, sera avérée par MILWAUKEE être affectée d'un vice du matériau ou de fabrication pendant une période de deux (2) ans\* après la date d'achat. Le retour de la ***génératrice portable***\*, accompagnée d'une copie de la preuve d'achat à un **poste d'entretien *génératrice portable* agréé** MILWAUKEE, en port prépayé et assuré, est requis pour que cette garantie s'applique. Cette garantie ne couvre pas les dommages que MILWAUKEE détermine être causés par des réparations ou des tentatives de réparation par quiconque autre que le personnel agréé par MILWAUKEE, des utilisations incorrectes, des altérations, des utilisations abusives, une usure normale, une carence d'entretien ou les accidents.

MILWAUKEE n'assume **aucun** frais de transport ou de main d'oeuvre liés à l'inspection et à la vérification des ***génératrices portatives*** qui, de l'avis de MILWAUKEE, ne donnent **pas** droit à une réclamation au titre de la garantie. Pour être admissible, une réclamation au titre de la garantie **doit être justifiée** par un vice du matériau ou de fabrication découvert par MILWAUKEE.

**\*Moteur à essence – Garantie** : Le moteur à essence d'une ***génératrice portable*** est couvert par une garantie distincte de son fabricant et son entretien doit être confié à l'un des centres de service autorisés de ce dernier. MILWAUKEE n'est **pas** autorisé à effectuer toute forme de réparation ou d'entretien pour un moteur à essence sous garantie et n'assume aucune responsabilité à cet égard. Si vous en faite la demande, MILWAUKEE vous aidera à trouver le centre de service de votre région le plus près.

L'enregistrement de la garantie n'est pas nécessaire pour bénéficier de la garantie en vigueur sur un produit MILWAUKEE. Une preuve d'achat sous la forme d'un reçu de vente ou d'autres informations considérées suffisantes par MILWAUKEE est cependant requise. La date de fabrication du produit servira à établir la période de garantie si aucune preuve d'achat n'est fournie lorsqu'une demande de service sous garantie est faite.

**L'ACCEPTATION DES RECOURS EXCLUSIFS DE RÉPARATION ET DE REMPLACEMENT DÉCRITS PAR LES PRÉSENTES EST UNE CONDITION DU CONTRAT D'ACHAT DE TOUT PRODUIT MILWAUKEE. SI VOUS N'ACCEPTEZ PAS CETTE CONDITION, VOUS NE DEVEZ PAS ACHETER LE PRODUIT. EN AUCUN CAS MILWAUKEE NE SAURAIT ÊTRE RESPONSABLE DE TOUT DOMMAGE ACCESSOIRE, SPÉCIAL OU INDIRECT, DE DOMMAGES-INTÉRÊTS PUNITIFS OU DE TOUTE DÉPENSE, D'HONORAIRES D'AVOCATS, DE FRAIS, DE PERTE OU DE DÉLAIS ACCESSOIRES À TOUT DOMMAGE, DÉFAILLANCE OU DÉFAUT DE TOUT PRODUIT, Y COMPRIS NOTAMMENT LES PERTES DE PROFIT. CETTE GARANTIE EST EXCLUSIVE ET REMPLACE TOUTE AUTRE GARANTIE OU CONDITION, ÉCRITE OU VERBALE, EXPRESSE OU IMPLICITE. SANS LIMITER LA GÉNÉRALITÉ DES DISPOSITIONS PRÉCÉDENTES, MILWAUKEE DÉCLINE TOUTE GARANTIE IMPLICITE DE QUALITÉ MARCHANDE OU D'ADAPTATION À UNE UTILISATION OU À UNE FIN PARTICULIÈRE ET TOUTE AUTRE GARANTIE.**

Cette garantie s'applique aux **produits** vendus aux États-Unis, au Canada et au Mexique uniquement.

Veuillez consulter la **rubrique Centre SAV Milwaukee**, dans la section **Pièces & Service** du site Web de MILWAUKEE, à l'adresse [www.milwaukeetool.fr](http://www.milwaukeetool.fr), ou composer le 1-800-SAWDUST (1 800-729-3878) afin de trouver le centre de service de votre région le plus près pour l'entretien, sous garantie ou non, de votre ***génératrice portable***.

## **UNITED STATES**

### **MILWAUKEE Service**

MILWAUKEE prides itself in producing a premium quality product that is **NOTHING BUT HEAVY DUTY®**.

Your satisfaction with our products is very important to us!

If you encounter any problems with the operation of this tool, or you would like to locate the *factory* Service/Sales Support Branch or *authorized service station* nearest you, please call...

# **1-800-SAWDUST**

**(1.800.729.3878)**

NATIONWIDE TOLL FREE

Monday-Friday • 8:00 AM - 4:30 PM • Central Time  
or visit our website at

## **www.milwaukeetool.com**

For service information, use the 'Service Center Search' icon found in the 'Parts & Service' section.

Additionally, we have a nationwide network of *authorized* Distributors ready to assist you with your tool and accessory needs. Check your "Yellow Pages" phone directory under "Tools-Electric" for the names & addresses of those nearest you or see the 'Where To Buy' section of our website.

Corporate After Sales Service - Technical Support  
Brookfield, Wisconsin USA

•Technical Questions •Service/Repair Questions •Warranty

**1-800-SAWDUST**

**(1.800.729.3878)**

**fax:1.800.638.9582**

**email: metproductsupport@milwaukeetool.com**

Monday-Friday • 8:00 AM - 4:30 PM • Central Time

## **CANADA**

### **Service MILWAUKEE**

MILWAUKEE est fier de proposer un produit de première qualité **NOTHING BUT HEAVY DUTY®**. Votre satisfaction est ce qui compte le plus!

En cas de problèmes d'utilisation de l'outil ou pour localiser le centre de service/ventes ou le *centre d'entretien* le plus proche, appelez le...

# **416.439.4181**

fax: 416.439.6210

**Milwaukee Electric Tool (Canada) Ltd**

755 Progress Avenue

Scarborough, Ontario M1H 2W7

Notre réseau national de distributeurs *agréés* se tient à votre disposition pour fournir l'aide technique, l'outillage et les accessoires nécessaires. Composez le 416.439.4181 pour obtenir les noms et adresses des revendeurs les plus proches ou bien consultez la section «Où acheter» sur notre site web à l'adresse

**www.milwaukeetool.com**

## **MEXICO**

### **Soporte de Servicio MILWAUKEE**

**Milwaukee Electric Tool, S.A. de C.V.**

Blvd. Abraham Lincoln no. 13

Colonia Los Reyes Zona Industrial

Tlalnepantla, Edo. México C.P. 54073

Tel. (55) 5565-1414 Fax: (55) 5565-6874

Adicionalmente, tenemos una red nacional de distribuidores autorizados listos para ayudarle con su herramienta y sus accesorios. Por favor, llame al (55) 5565-1414 para obtener los nombres y direcciones de los más cercanos a usted, o consultela sección 'Where to buy' (Dónde comprar) de nuestro sitio web en

**www.milwaukeetool.com**

## **MILWAUKEE ELECTRIC TOOL CORPORATION**

**13135 West Lisbon Road • Brookfield, Wisconsin, U.S.A. 53005**

## Free Manuals Download Website

<http://myh66.com>

<http://usermanuals.us>

<http://www.somanuals.com>

<http://www.4manuals.cc>

<http://www.manual-lib.com>

<http://www.404manual.com>

<http://www.luxmanual.com>

<http://aubethermostatmanual.com>

Golf course search by state

<http://golfingnear.com>

Email search by domain

<http://emailbydomain.com>

Auto manuals search

<http://auto.somanuals.com>

TV manuals search

<http://tv.somanuals.com>