

# *mr Handsfree<sup>®</sup>* *carkit Genius*

SMART MOBILE TECHNOLOGY™



NL GB F

D I E



P GR RU

HU HR DK

[www.mrhandsfree.com](http://www.mrhandsfree.com)

Download from [Www.Somanuals.com](http://Www.Somanuals.com). All Manuals Search And Download.

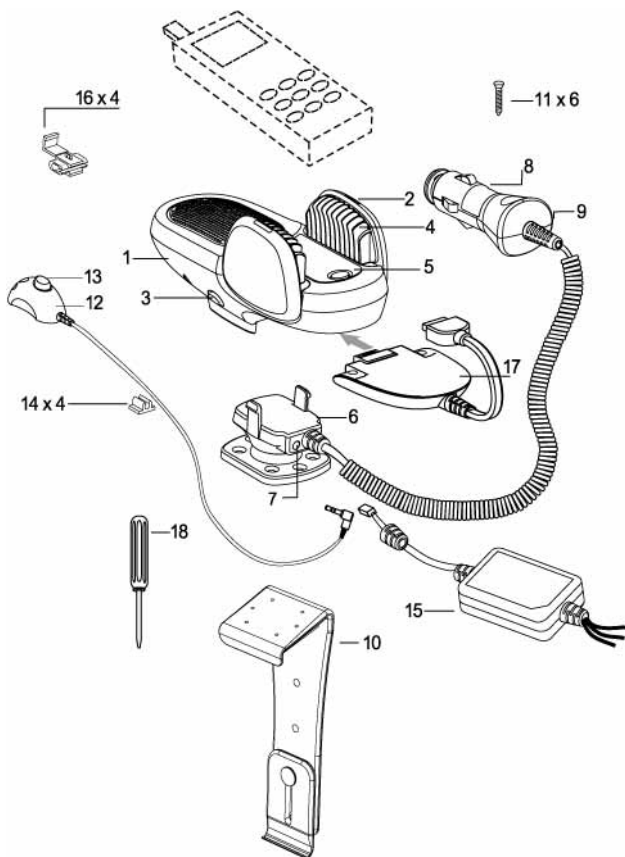

## TABLE OF CONTENTS

WHAT DOES MR HANDSFREE GENIUS INCLUDE?.....	2
INSTALLATION.....	2
OPERATION OF MR HANDSFREE GENIUS.....	6
TROUBLE-SHOOTING .....	7
MAINTENANCE.....	9

## **Dear mr Handsfree Genius owner,**

*Congratulations on your purchase of one of the most sophisticated and easy to use car kits! This model provides you with the highest quality full-duplex voice communication. Now you can enjoy the safest telephone conversations in your car without any inconveniences.*

### **WHAT DOES MR HANDSFREE GENIUS INCLUDE?**

1. Main Unit with built-in speaker.
2. TALK mode LED indicators.
3. Buttons for releasing the Main Unit from the Main unit holder.
4. Holder for Mobile phone.
5. Button to release the cramps of the Holder.
6. Main unit holder.
7. Microphone jack.
8. Power adapter for cigarette plug:
  - 8.1. Curled cord.
  - 8.2. Removable fuse.
9. LED indicator of Power Adapter.
10. Mounting bracket.
11. Long screws (15mm) for fastening the Mounting Unit to the dashboard of your car.
12. Microphone.
13. Button for microphone sensitivity.
14. Clips for guiding the microphone cord.
15. Adapter for connection to car power supply and Mute cord of Car Radio (CRM).
16. Contact clips for connecting the cords.
17. Connector for connecting Mobile Phone to the Main Unit (not included).
18. Screw driver.

### **INSTALLATION**

#### **MOUNTING MR HANDSFREE GENIUS**

- Select the place where you want to install the Genius main unit. The place for the main unit has to be easily accessible for your hands, clearly visible for the phone's display and safe enough in case of accidents and for the operation of Airbags. Under no circumstances should the appliance prevent the driver from controlling or operating the car in any way.
- The mounting for the Genius main unit (this is also the phone holder) has to be done by using a mounting bracket. The Genius main unit has to be removed from the main unit holder. This holder is already screwed to the universal mounting bracket.

## INSTALLATION

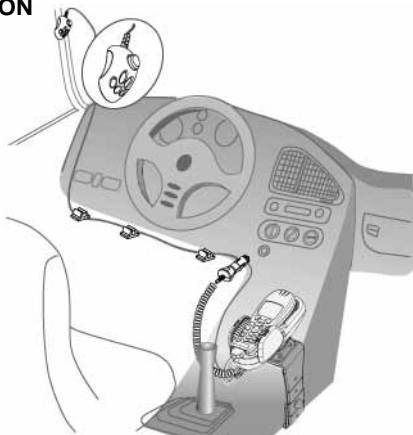

### **Mounting the Genius main unit holder**

The Genius main unit can be mounted in two ways:

- A. You can mount the universal mounting bracket with the supplied screws, or:
- B.
  - Remove the universal mounting bracket from the main unit holder by unscrewing the 6 screws.
  - Screw the main unit holder to the dashboard or a bracket that is designed for your type of car.

### **How to fix the universal mounting bracket?**

In most cars, the universal mounting bracket is placed on the right side of the gear-control console. Make sure that the mounting bracket does not block any airbags!

1. Check for a location in your car (close to the gear-control console) where the mounting bracket fits and where it is comfortable for use.
2. Make sure that the location in your car where you want to install your mr Handsfree Genius is free from dust and dirt. Remove the cover of the adhesive tape on the mounting bracket.
3. Put the upper part of the mounting bracket, with the adhesive tape, over the edge of the console. Put the lower part of the mounting bracket, with the angle, under the edge of the console.
4. Press both parts of the mounting bracket together until the face of the upper part is in a horizontal position. Insert the screw in the appropriate hole. Tighten the screw. Place the enclosed cap over the nut.
5. You have now successfully installed the universal mounting bracket.

### Connecting the electrical wires for power and mute function

- A. When you want to use the cigarette plug with the curled cord, you have to insert this plug in the cigarette lighter of your car.
- B. You can also change the curled cord of the cigarette plug into the straight cord. This way you can hide the cables easily and use the mute functions for your car radio. This mute function has to comply with the standard.
- Unscrew the 4 screws on the main unit holder.
  - Unplug the curled cord and plug the straight cord in the socket.

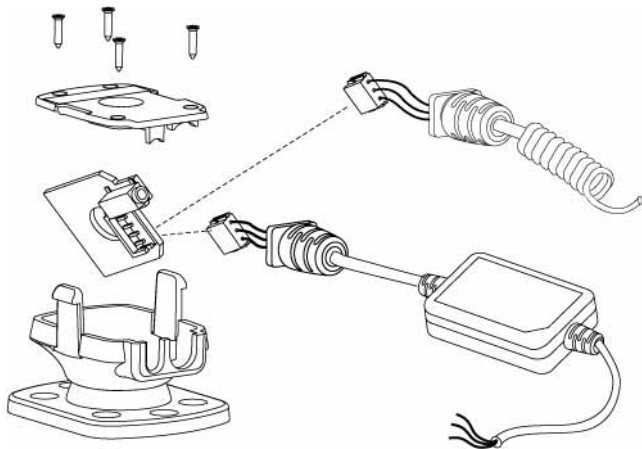

- Screw the cover plate back on the main unit holder.
- Connect the wires of the cord with the radio by using the supplied cable connectors.

**Remark:** We recommend to connect the + wire to the continuous power supply. This makes it able to use the car kit also when your engine is turned off. To prevent your car's battery from getting low, we recommend taking your phone out of the car kit when you leave the car.

- The wires are color coded. They are listed in Table 1 and each wire should be connected to the corresponding item listed in the column B.

Table 1.

A	B
Red wire	The + voltage of the car's power supply
Black wire	The negative GND connection
Brown wire	Used for Car Radio muting (CRM) and is connected to Car Radio.

**Warning:** Connect only to a negative ground electrical system and a +12 Volts power system.

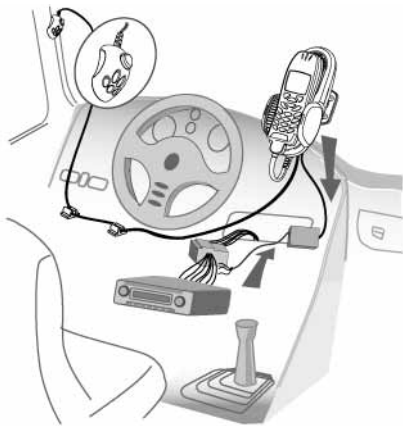

## MICROPHONE CONNECTION

- For optimum performance, the microphone should be located at least 75 cm from the Genius main unit and 40-50 cm from the driver's mouth. Make sure that the holes of the microphone are directed towards the driver and not towards the Genius main unit.
- Place the microphone on its location using Velcro.
- Use the supplied clips to guide the microphone cord.
- Insert the microphone plug into the socket of the Genius main unit holder.
- By default, the button on the microphone is in OUT-position (unpressed position). Only for some telephones it is necessary to put the button in the ON-position.

## ADJUSTMENT OF THE PHONE HOLDER

- Turn the big screw in the centre of the main unit holder to the left to make movements possible.
- Put the main unit holder in the preferred position.
- Fasten the big screw to the right to fix the main unit holder in the preferred position.

**Warning: Do not move the main unit holder without unfastening the big screw. This will damage the fixation rubber inside!**

## CONNECTING A CONNECTOR TO THE GENIUS MAIN UNIT

- Take the Genius main unit of the Genius main unit holder.
- Connect the Genius connector to the Genius main unit.
- Place the Genius main unit back on the main unit holder.

## HOW TO USE THE UNIVERSAL HOLDER?

- Release the cramps of the Genius main unit by pushing the button between the cramps.
- Put your telephone between the cramps.
- Close the cramps in a way that they hold the telephone and it therefore cannot fall.
- Take the telephone out of the holder without releasing the cramps by sliding the telephone to the top side.
- To insert the telephone, you slide it from the top side between the cramps of the Genius.
- You only have to adjust the cramps to the size of your telephone once.

## CONNECTING THE PHONE TO THE CONNECTOR CABLE

- Activate the power supply to the Genius by starting the engine and connecting the cigarette plug (if applicable).
- Connect the Genius connector to the mobile phone after the power supply is activated.
- Charging function is activated now (if applicable).

### Important:

**During installation always make sure that the power cord is inserted into the cigarette lighter and power provided before connecting your mobile phone. The connection of your mobile phone should ALWAYS be the LAST step of complete mr Handsfree installation.**

## HOW TO USE THE ANTI-THEFT SYSTEM

The Genius main unit can be released from the holder. When the two buttons are pressed together, the main unit can be taken of the Genius main unit holder. This way you can remove all important electronics and avoid being robbed.

### IMPORTANT!

- Always read the 'TROUBLE-SHOOTING' chapter carefully.
- The mr Handsfree 'Special Brand' mobile phone connector can be obtained by mail or directly from your local supplier.
- Due to the 'Special Brand' mobile phone connector which can be ordered separately for each mobile phone model (Nokia, Ericsson etc.), your mr Handsfree Genius is suitable for any type of mobile phone.

## OPERATION OF MR HANDSFREE GENIUS

### HOW TO SWITCH ON YOUR GENIUS WHILE USING THE CIGARETTE PLUG?

- Insert your mr Handsfree power cord into the cigarette lighter of your car to switch mr Handsfree in ON-position. Please note that for several brands of cars the engine has to be turned on before the cigarette plug is activated.
- LED indicator lights on the cigarette plug.
- To switch off, you simply plug out your power cord from the cigarette lighter.

**When the Built-in cable is used, and connected to the continuous power, the Genius is always switched on.**



## HOW TO ANSWER A CALL?

- Answer incoming calls as normal on your mobile phone. For most phones it is possible to enable the 'auto answer' function. In this case the phone will answer the call automatically.
- You can start the conversation immediately by speaking into the microphone.
- Adapt to the appropriate speaker-volume by using your mobile phone control panel.

## HOW TO PLACE A CALL?

- Dial the telephone number on your mobile phone as normal.
- You can start the conversation immediately after being connected by speaking into the microphone.

## HOW TO END A CALL?

At the end of your conversation hang up your mobile phone as normal.

## HOW TO USE VOICE DIALING?

If your telephone supports the voice dialing function, you can pronounce the name of the person you want to call after activating the voice dialing function.

## TROUBLE-SHOOTING

Problem	Reason	Elimination
The device does not charge, you don't hear the caller, the caller does not hear you, and the MUTE function does not work.	There is a bad connection between the main unit and the holder.	You should remove main unit from the holder and connect it again. If you made the connection correctly, you will hear a click.
Sometimes a high-frequency noise can be heard in the car radio.	It is possible that your car radio does not have enough RF distortions protection.	Please place the mr Handsfree Genius at least 20 cm from the car radio.

Problem	Reason	Elimination
Mr Handsfree does not work. Green LED of Cigar Adapter is off.	<ul style="list-style-type: none"> <li>• Cigarette lighter jack is damaged.</li> <li>• No contact between Power Adapter and Cigarette lighter jack.</li> <li>• 1.5A fuse in the Power Adapter is burned.</li> <li>• Power Adapter is damaged.</li> </ul>	<ul style="list-style-type: none"> <li>• Check the contact in the connection points.</li> <li>• Use for connection contact clips which correspond to the standard of your car or another suitable type of connection.</li> <li>• Replace the fuse.</li> </ul>
Mr Handsfree Genius does not work. It is connected to Car Radio through Additional Adapter. Car Radio works.	<ul style="list-style-type: none"> <li>• No contact between the wires.</li> <li>• Car Radio wires have smaller diameter than necessary (with cross section area less than 0.75mm<sup>2</sup>).</li> <li>• 1.5A fuse in the Additional Adapter is burned.</li> </ul>	<ul style="list-style-type: none"> <li>• Check if the Cigarette lighter functions normally.</li> <li>• Clean the contact of the Cigarette lighter jack and the Power Adapter.</li> <li>• Remove the Fuse. Unscrew the nut from the Power Adapter, open the housing and take out the Fuse (Illustration p.9.) Insert new 1.5A fuse. Assemble the Power Adapter.</li> <li>• If items 1-3 did not help apply to a service center.</li> </ul>
A caller does not hear you.	<ul style="list-style-type: none"> <li>• The microphone is disconnected.</li> <li>• Microphone's cord is damaged.</li> </ul>	<ul style="list-style-type: none"> <li>• Check the connection of the microphone and the microphone jack of the Mounting unit.</li> <li>• Apply to a service center.</li> </ul>
Your Mobile phone is connected to Mr Handsfree Genius but it does not work.	Telephone or connector contacts are dirty.	Clean the contacts of the telephone and connector.
Mr Handsfree Genius is connected to Car Radio but does not mute it during a call.	Car Radio Mute function needs additional settings to be activated.	Check your Car Radio User's Guide and make necessary settings.

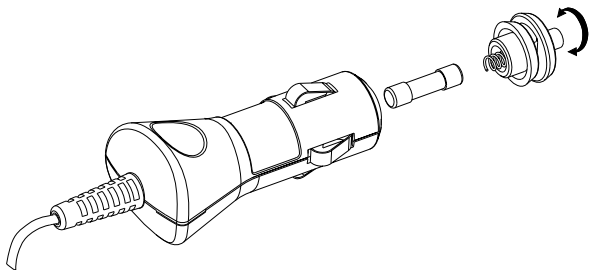

## MAINTENANCE

Please check following mr Handsfree maintenance TIPS to keep your kit in top condition:

- Do not expose the appliance to moisture.
- Always unplug the power cable when not in use.

***mr Handsfree wishes you a nice and safe journey!***

## INHOUDSTAFEL

WAT OMVAT MR HANDSFREE GENIUS?.....	2
INSTALLATIE.....	2
WERKING VAN MR HANDSFREE GENIUS.....	7
VERHELPE VAN PROBLEMEN .....	8
ONDERHOUD.....	9

## **Beste eigenaar van de mr Handsfree Genius,**

*Gefeliciteerd met de aankoop van één van de meest gesofisticeerde en gemakkelijk te hanteren car kits! Dit model biedt u de hoogste kwaliteit op het gebied van full-duplex voice communication. Nu kan u in alle veiligheid en zonder ongemakken vanuit uw wagen telefoneren.*

### **WAT OMVAT MR HANDSFREE GENIUS?**

1. Hoofdeenheid met ingebouwde luidspreker.
2. LED voor de weergave van de TALK-mode.
3. Toetsen om de hoofdeenheid los te maken van de houder.
4. Houder voor de mobiele telefoon.
5. Toets om de armen van de houder los te maken.
6. Houder van de hoofdeenheid.
7. Microfoonaansluiting.
8. Stroomadapter voor sigarenaansteker:
  - 8.1. Krulsnoer.
  - 8.2. Verwijderbare zekering.
9. LED indicator van de stroomadapter.
10. Bevestigingsbeugel.
11. Lange schroeven (15 mm) om de houder van de hoofdeenheid aan het dashboard van uw wagen te bevestigen.
12. Microfoon.
13. Toets voor de microfoongevoeligheid.
14. Clips voor de geleiding van de microfoonkabel.
15. Adapter voor verbinding met de stroomvoorziening van de wagen en de "Mute"- draad van de autoradio.
16. Contact clips voor het verbinden van de draden.
17. Connector om de mobiele telefoon met de hoofdeenheid te verbinden (niet inbegrepen).
18. Schroevendraaier.

### **INSTALLATIE**

#### **HET MONTEREN VAN MR HANDSFREE GENIUS**

- Kies de plaats waar u de hoofdeenheid van de Genius wilt aanbrengen. Deze plaats moet binnen handbereik zijn, duidelijk zichtbaar voor het display van de telefoon en veilig genoeg bij een ongeval en voor de werking van airbags. Het toestel mag in geen geval de bestuurder verhinderen de wagen te beheersen of te bedienen.
- Het monteren van de hoofdeenheid van de Genius (dit is ook de telefoonhouder) gebeurt het best door gebruik te maken van een bevestigingsbeugel. De hoofdeenheid van de Genius dient verwijderd te worden van de houder. Deze houder is al vastgeschroefd aan de universele bevestigingsbeugel.

## INSTALLATIE

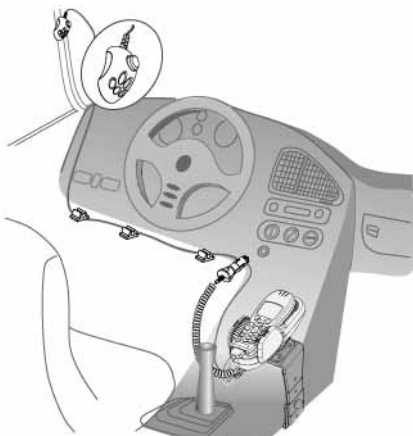

### **Montage van de hoofdeenheid van de Genius**

De hoofdeenheid van de Genius kan op twee manieren gemonteerd worden:

- A. U kan de universele bevestigingsbeugel monteren met behulp van de bijgeleverde schroeven, of:
- B. • Verwijder de universele bevestigingsbeugel van de houder van de hoofdeenheid door de 6 schroeven los te schroeven.  
• Schroef de houder van de hoofdeenheid vast op het dashboard of op een beugel ontworpen voor uw type van wagen.

### **Installeren van de universele bevestigingsbeugel**

In de meeste wagens wordt de universele bevestigingsbeugel aan de rechterkant van de console met de versnellingspook geplaatst. Zorg ervoor dat de bevestigingsbeugel geen airbags blokkeert!

1. Zoek een locatie in uw wagen (dicht bij de console met de versnellingspook) waar de bevestigingsbeugel past en waar deze gemakkelijk te gebruiken is.
2. Zorg ervoor dat de plaats in uw wagen waar u de mr Handsfree Genius wilt installeren stofvrij en schoon is. Verwijder de bescherming van het plakband op de bevestigingsbeugel.
3. Plaats het bovenste gedeelte van de bevestigingsbeugel, met het plakband, over de rand van de console. Plaats het onderste gedeelte van de bevestigingsbeugel, met de hoek, onder de rand van de console.
4. Duw beide delen van de bevestigingsbeugel samen tot het oppervlak van het bovenste gedeelte zich in een horizontale positie bevindt. Plaats de schroef in het geschikte gaatje. Draai de schroef vast. Plaats het bijgesloten dopje op de moer.
5. U hebt nu uw universele bevestigingsbeugel succesvol geïnstalleerd.

### **Het verbinden van de elektrische draden voor stroom- en "Mute"-functie**

- A. Indien u de sigarenaansteker met het gekrulde snoer wenst te gebruiken, dient u deze plug in de stecker van de sigarenaansteker te steken.
- B. U kan het gekrulde snoer van de sigarenaansteker verwisselen met het gladde snoer. Op deze manier kan u de kabels gemakkelijk verbergen en de "Mute"-functies van uw autoradio gebruiken. Deze "Mute"- functie moet overeenstemmen met de standaard:
- Schroef de 4 schroeven op de houder van de hoofdeenheid los.
  - Maak het gekrulde snoer los en steek het gladde snoer in de stecker.

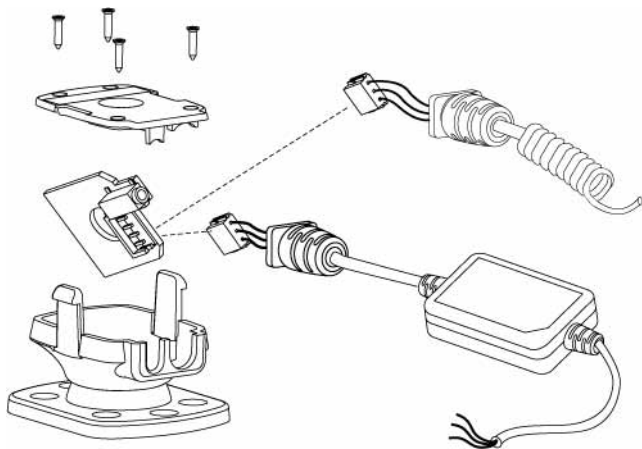

- Schroef de bevestigingsplaat terug op de houder van de hoofdeenheid.
  - Verbind de kabels van het snoer met de radio door gebruik te maken van de bijgeleverde kabelconnectoren.
- Opmerking:** We raden u aan de +kabel te verbinden met de continue stroomvoorziening. Dit maakt het mogelijk uw car kit ook te gebruiken als de motor van uw voertuig uitgeschakeld is. Om te voorkomen dat de accu van uw wagen leeg raakt, raden we u aan uw mobiele telefoon uit uw car kit te halen als u uw wagen verlaat.
- De draden zijn elk voorzien van een kleur. U vindt ze terug in Tabel 1. Elke draad zou verbonden moeten worden met het corresponderende item in kolom B.

**Tabel 1.**

A	B
Rode draad	Het + voltage van de stroomvoorziening van de wagen.
Zwarte draad	De negatieve GND-verbinding.
Bruine draad	Wordt gebruikt voor de "Mute"- functie van uw autoradio en wordt verbonden met de autoradio.

**Waarschuwing: Verbind enkel met een negatief geaard elektrisch systeem en een +12 Volt stroomsysteem.**

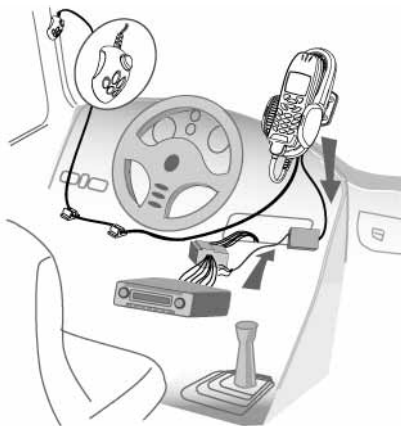

## **MICROFOONAANSLUITING**

- Voor een optimale werking moet de microfoon op minstens 75 cm van de hoofdeenheid van de Genius en op ca. 40-50 cm van de mond van de bestuurder aangebracht zijn. Vergewis u ervan dat de microfoon naar de bestuurder toe gericht is en niet naar de hoofdeenheid van de Genius.
- Plaats de microfoon op de juiste locatie met behulp van Velcro.
- Gebruik de bijgevoegde clips om de microfoonkabel te geleiden.
- Steek de plug van de microfoon in de stekker van de houder van de Genius hoofdeenheid.
- Standaard staat de toets op de microfoon in 'OUT'-positie (niet ingedrukt). Slechts voor enkele telefoons is het noodzakelijk deze toets in 'ON'-positie te plaatsen.

## **AANPASSEN VAN DE TELEFOONHOUDER**

- Draai de grote schroef in het midden van de hoofdeenheid naar links om bewegingen mogelijk te maken.
- Plaats de houder van de hoofdeenheid in de gewenste positie.



- Draai de grote schroef naar rechts om de houder van de hoofdeenheid vast te maken in de gewenste positie.

**Waarschuwing: Verplaats de hoofdeenheid niet zonder de grote schroef los te draaien. Dit zal de fixatierubber aan de binnenkant beschadigen.**

## **EEN CONNECTOR VERBINDEN AAN DE HOOFDEENHEID VAN DE GENIUS**

- Verwijder de hoofdeenheid van de Genius uit de houder.
- Verbind de connector van de Genius met de hoofdeenheid van de Genius.
- Plaats de hoofdeenheid van de Genius terug op de houder.

## **HOE DE UNIVERSELE HOUDER GEBRUIKEN?**

- Maak de armen van de houder van de hoofdeenheid van de Genius los door op de toets tussen de armen te drukken.
- Plaats uw telefoon tussen de armen.
- Sluit de armen zodat ze uw telefoon vastklemmen en deze dus niet kan vallen.
- Neem de telefoon uit de houder zonder de armen los te maken door de telefoon naar de bovenzijde te schuiven.
- Om de telefoon terug tussen de armen van de Genius te bevestigen, schuift u deze er terug tussen vanaf de bovenzijde.
- U dient de armen slechts 1 maal aan de grootte van uw telefoon aan te passen.

## **DE TELEFOON VERBINDEN MET DE CONNECTORKABEL**

- Activeer de stroomvoorziening naar de Genius door de motor te starten en de sigarenplug te verbinden (indien van toepassing).
- Verbind de connector van de Genius met uw mobiele telefoon nadat de stroomvoorziening geactiveerd werd.
- De laadfunctie is nu actief (indien van toepassing).

### **Belangrijk:**

**Tijdens de installatie dient u er steeds voor te zorgen dat de stroomkabel in de stekker van de sigarenaansteker steekt en dat de stroom aanstaat alvorens uw mobiele telefoon aan te sluiten. De aansluiting van uw mobiele telefoon moet ALTIJD de LAATSTE stap zijn van de volledige mr Handsfree installatie.**

## **HOE HET ANTI-DIEFSTAL SYSTEEM GEBRUIKEN?**

De hoofdeenheid van de Genius kan losgemaakt worden van de houder. Wanneer u de twee toetsen tegelijkertijd indrukt, kan de hoofdeenheid van de Genius uit de houder genomen worden. Op deze manier kunt u alle belangrijke elektronica verwijderen en diefstal vermijden.

### **BELANGRIJK!**

- **Lees altijd zorgvuldig het hoofdstuk 'VERHELPEN VAN PROBLEMEN'.**
- **U kunt de speciale connector voor uw mr Handsfree per post of rechtstreeks bij uw plaatselijke leverancier bestellen.**

- Dankzij de speciale connector, die afzonderlijk besteld kan worden voor elk type mobiele telefoon (Nokia, Ericsson etc.), is uw mr Handsfree Genius voor elk type van mobiele telefoon geschikt.

## WERKING VAN MR HANDSFREE GENIUS

### HOE DE GENIUS AANSCHAKELEN BIJ HET GEBRUIK VAN DE SIGARENPLUG?

- Steek de stroomkabel van uw mr Handsfree in de stekker van de sigarenaansteker van uw auto om uw mr Handsfree aan te zetten. Bij verschillende merken van auto's moet de motor van de wagen gestart worden voor de sigarenaansteker geactiveerd wordt.
- De LED indicator van de sigarenaansteker licht op.
- Om uit te zetten dient u enkel de stroomkabel uit de sigarenaansteker te verwijderen.

**Wanneer de ingebouwde kabel gebruikt wordt, en aangesloten is op de continue stroom, staat de Genius altijd aan.**

### HET BEANTWOORDEN VAN EEN OPROEP

- Beantwoord inkomende oproepen zoals u dat normaal met uw mobiele telefoon doet. Voor de meeste telefoons is het mogelijk de 'auto answer' functie aan te schakelen. In dit geval beantwoordt uw telefoon de oproep automatisch.
- U kunt het gesprek nu starten door in de microfoon te spreken.
- Pas het geluidsniveau aan door middel van het controlepaneel op uw mobiele telefoon.

### HET TELEFONEREN

- Vorm een telefoonnummer zoals u dat met uw mobiele telefoon gewend bent.
- Als u verbinding krijgt, kunt u het gesprek beginnen door in de richting van de microfoon te praten.

### HET BEËINDIGEN VAN EEN GESPREK

Aan het einde van een gesprek verbreekt u de verbinding zoals u dat normaal doet met uw mobiele telefoon.

### HOE 'VOICE DIALING' GEBRUIKEN?

Als uw telefoon de 'Voice Dialing' functie ondersteunt, kan u na het activeren van deze functie, de naam van de persoon die u wilt bellen, uitspreken.

## VERHELPEN VAN PROBLEMEN

Probleem	Reden	Oplossing
<p>Het toestel laadt niet op, u hoort uw oproeper niet, uw oproeper hoort u niet en de "Mute"-functie werkt niet.</p>	<p>Er is een slechte verbinding tussen de hoofdeenheid en de houder.</p>	<p>U dient de hoofdeenheid van de houder te verwijderen en deze terug aan te sluiten. Als de verbinding goed gebeurt, hoort u een "klik".</p>
<p>Er is soms een geluid met hoge frequentie hoorbaar op uw autoradio.</p>	<p>Het is mogelijk dat uw autoradio niet voldoende bescherming heeft tegen radiofrequentie vervorming.</p>	<p>Plaats de mr Handsfree Genius op minstens 20 cm van de autoradio.</p>
<p>Mr Handsfree Genius werkt niet. Groene LED van de sigarenplug brandt niet.</p>	<ul style="list-style-type: none"> <li>• Stekker voor sigarenaansteker is beschadigd.</li> <li>• Geen contact tussen stroomadapter en de stekker voor sigarenaansteker.</li> <li>• 1,5A zekering in de stroomadapter is verbrand.</li> <li>• Stroomadapter is beschadigd.</li> </ul>	<ul style="list-style-type: none"> <li>• Controleer of de sigarenaansteker normaal functioneert.</li> <li>• Maak het contact van de stekker voor de sigarenaansteker en van de stroomadapter schoon.</li> <li>• Vervang de zekering. U dient eerst de dop van de zekeringhouder naar beneden te duwen voordat u draait. De afbeelding (p. 9) toont de richting waarin de dop van de houder gedraaid moet worden bij installatie.</li> <li>• Als deze oplossingen niet helpen, neemt u best contact op met een service center.</li> </ul>
<p>Mr Handsfree Genius werkt niet. Het is verbonden met de autoradio via de extra adapter. De autoradio werkt.</p>	<ul style="list-style-type: none"> <li>• Geen contact tussen de draden.</li> <li>• De draden van de autoradio zijn smaller dan nodig (met kruissectie kleiner dan 0,75mm<sup>2</sup>).</li> <li>• 1,5A zekering in de stroomadapter is verbrand.</li> </ul>	<ul style="list-style-type: none"> <li>• Controleer de contacten van de verbindingen.</li> <li>• Gebruik voor de verbinding contact clips die overeenkomen met de standaard van uw voertuig of een ander gebruikt type van verbinding.</li> <li>• Vervang de zekering.</li> </ul>

<p>Uw oproeper hoort u niet.</p>	<ul style="list-style-type: none"> <li>• De microfoon is niet meer verbonden.</li> <li>• Het snoer van de microfoon is beschadigd.</li> </ul>	<ul style="list-style-type: none"> <li>• Controleer de verbinding van de microfoon en de microfoon-aansluiting van de houder van de hoofd-eenheid.</li> <li>• Neem contact op met uw service center.</li> </ul>
<p>Uw mobiele telefoon is verbonden met de mr Handsfree Genius, maar het werkt niet.</p>	<p>De contactjes van de telefoon of de connector zijn vuil.</p>	<p>Maak de contactjes van de telefoon en de connector schoon.</p>
<p>Mr Handsfree Genius is verbonden met de autoradio, maar de "Mute"-functie werkt niet tijdens de oproep.</p>	<p>Bijkomende instellingen dienen geactiveerd te worden voor de "Mute"-functie van de autoradio.</p>	<p>Controleer de handleiding van uw autoradio en activeer de nodige instellingen.</p>

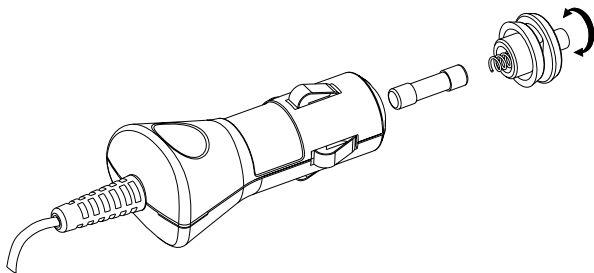

## ONDERHOUD

Gelieve de volgende TIPS ter harte te nemen om uw mr Handsfree in optimale toestand te houden:

- Stel de apparatuur niet bloot aan vocht.
- Trek de stroomkabel altijd uit als u uw car kit niet gebruikt.

***mr Handsfree wenst u een aangename en veilige rit toe!***

## TABLE DES MATIÈRES

QUE CONTIENT LE MR HANDSFREE GENIUS?.....	2
INSTALLATION.....	2
FONCTIONNEMENT DU MR HANDSFREE GENIUS.....	7
RÉSOUTRE DES PROBLÈMES .....	8
ENTRETIEN.....	9

## ***Cher propriétaire du mr Handsfree Genius,***

*Félicitations! Vous venez d'acquérir l'un des kits mains-libres les plus sophistiqués et aisément maniables! Ce modèle vous offre la plus haute qualité au niveau du full-duplex voice communication. Maintenant vous pouvez téléphoner dans votre voiture en toute sécurité et sans inconvénients.*

### **QUE CONTIENT LE MR HANDSFREE GENIUS?**

1. Unité principale avec microphone incorporé.
2. Indication LED du mode TALK.
3. Des touches pour déconnecter l'unité principale du support.
4. Support pour téléphone mobile.
5. Une touche pour détacher les bras du support.
6. Support de l'unité principale.
7. Raccordement pour microphone.
8. Adaptateur pour allume-cigares.
  - 8.1. Cordon spiralé.
  - 8.2. Fusible remplaçable.
9. Indicateur LED de l'adaptateur de courant.
10. Étrier de fixation.
11. Des vis longues (15 mm) pour fixer le support de l'unité principale au tableau de bord de votre voiture.
12. Microphone.
13. Touche pour la sensibilité du microphone.
14. Des clips pour le guidage du câble de microphone.
15. Adaptateur pour la connexion avec l'alimentation en électricité de la voiture et le fil Mute de l'autoradio.
16. Clips de contact pour la connexion des fils.
17. Connecteur pour raccorder le téléphone mobile à l'unité principale (pas inclus).
18. Tourne-vis.

### **INSTALLATION**

#### **MONTAGE DU MR HANDSFREE GENIUS**

- Déterminez la place où vous voulez installer le Genius. Cette place doit se trouver à portée de main, doit être clairement visible pour le display du téléphone et assez sûre en cas d'un accident et pour le fonctionnement des airbags. L'appareil ne peut en aucun cas empêcher le conducteur de maîtriser ou de manier la voiture.
- Le montage de l'unité principale du Genius (ceci est aussi le support du téléphone) se fait de préférence par le moyen d'un étrier de fixation. L'unité principale du Genius doit s'enlever du support. Ce support est déjà vissé à l'étrier de fixation universel.

## INSTALLATION

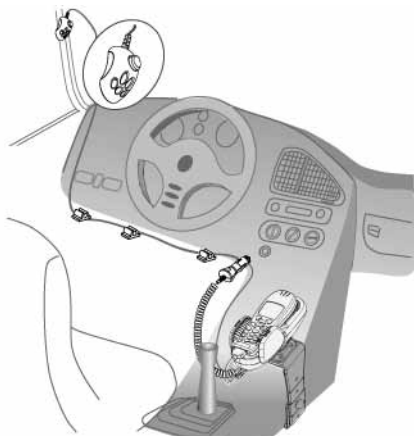

### **Montage de l'unité principale du Genius**

Le montage de l'unité principale du Genius peut se faire de deux façons:

- A. Vous pouvez monter l'étrier de fixation universel par le moyen des vis fournies; ou
- B. • Enlevez l'étrier de fixation universel du support de l'unité principale en dévissant les 6 vis.  
• Vissez le support de l'unité principale au tableau de bord ou à un étrier conçu pour le type de votre voiture.

### **Fixer l'étrier de fixation universel**

Dans la plupart des voitures, l'étrier de fixation universel est placé à droite de la console de la boîte de vitesses. Assurez-vous que l'étrier de fixation ne gêne pas les airbags !

1. Repérez un emplacement dans votre voiture (à proximité de la console centrale) où l'étrier de fixation puisse être fixé et qui est accessible au conducteur.
2. Nettoyez la surface sur laquelle vous souhaitez fixer votre mr Handsfree Genius. Retirez le papier recouvrant la bande adhésive de l'étrier de fixation universel.
3. Placez la partie supérieure de l'étrier de fixation, avec la bande adhésive, au dessus du bord de la console. Placez la partie inférieure de l'étrier de fixation, avec l'angle, sous le bord de la console.
4. Appuyez les deux parties de l'étrier de fixation ensemble jusqu'à ce que la façade de la partie supérieure soit en position horizontale. Positionnez la vis dans le trou approprié, puis vissez à bloc. Placez le bouton inclus sur l'écrou.
5. Vous venez de finir votre installation.

### **Connexion des fils électriques pour le fonction de courant et la fonction Mute**

- A. Si vous voulez utiliser l'allume-cigares avec le cordon spiralé, il faut introduire cette fiche dans la prise de l'allume-cigares.
- B. Vous pouvez échanger le cordon spiralé de l'allume-cigares avec le cordon lisse. De cette façon vous pouvez facilement cacher les câbles et utiliser les fonctions Mute de votre autoradio. Cette fonction Mute doit correspondre au standard:
- Dévissez les 4 vis du support de l'unité principale.
  - Détachez le cordon spiralé et introduisez le cordon lisse dans la fiche.

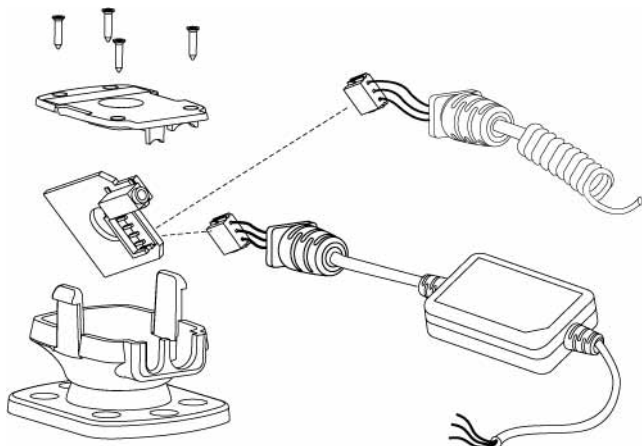

- Vissez le panneau de fixation de nouveau sur le support de l'unité principale.
- Connectez les câbles du cordon avec le radio par le moyen des connecteurs de câbles fournis.

**Remarque :** Nous vous conseillons de brancher le câble+ à l'alimentation en électricité continue. Ceci le rend possible d'utiliser votre kit mainslibres également quand le moteur de votre véhicule est débranché. Afin de prévenir que la batterie de votre voiture soit vide, nous vous conseillons d'enlever votre téléphone mobile de votre kit mains-libres quand vous quittez votre voiture.

- Les fils sont tous pourvus d'une couleur. Vous les retrouvez ici en bas dans le tableau 1. Chaque fil devrait se connecter à l'item correspondant dans la colonne B.



**Tableau 1.**

A	B
Fil rouge	Le voltage + de l'alimentation en électricité de la voiture.
Fil noir	La connexion GND négative.
Fil brun	S'utilise pour la fonction Mute de votre autoradio et se connecte à l'autoradio.

**Avvertissement : Branchez seulement avec un système d'électricité négativement mis à la terre et un système de + 12 Volt.**

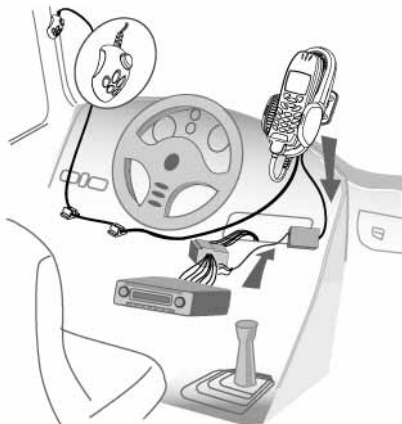

## **RACCORDEMENT DE MICROPHONE**

- Pour un fonctionnement optimal, le microphone doit s'installer à une distance minimale de 75 cm de l'unité principale du Genius et à ca. 40-50 cm de la bouche du conducteur. Assurez-vous que le microphone est mis en direction du conducteur et pas vers l'unité principale du Genius.
- Mettez le microphone sur l'endroit correct par le moyen de Velcro.
- Utilisez les clips fournis pour guider le câble du microphone.
- Introduisez la fiche du microphone dans la prise du support de l'unité principale du Genius.
- Normalement la touche sur le microphone est en position 'OUT' (pas enfoncée). Seulement pour quelques types de téléphones, il est nécessaire de mettre cette touche en position 'ON'.

## **ADAPTER LE SUPPORT DE TÉLÉPHONE**

- Tournez la grande vis au milieu de l'unité principale vers la gauche pour possibiliter des mouvements.
- Mettez le support de l'unité principale dans la position souhaitée.
- Tournez la grande vis vers la droite pour fixer le support de l'unité principale dans la position souhaitée.

**Avertissement : Ne déplacez pas l'unité principale sans dévisser la grande vis. Cela endommagerait le caoutchouc de fixation à l'intérieur.**

## **RACCORDER UN CONNECTEUR À L'UNITÉ PRINCIPALE DU GENIUS**

- Enlevez l'unité principale du Genius du support.
- Connectez le connecteur du Genius avec l'unité principale du Genius.
- Remettez l'unité principale du Genius sur le support.

## **COMMENT UTILISER LE SUPPORT UNIVERSEL ?**

- Détachez les bras du support de l'unité principale du Genius en appuyant sur la touche entre les bras.
- Placez votre téléphone entre les bras.
- Fermez les bras de façon qu'ils serrent votre téléphone et que celui-ci ne puisse donc pas tomber.
- Enlevez le téléphone du support sans détacher les bras, en poussant le téléphone vers le haut.
- Pour remettre le téléphone entre les bras du Genius, vous le repoussez entre les bras à partir du côté supérieur.
- Vous ne devez qu'adapter les bras qu'une seule fois à la taille de votre téléphone.

## **RACCORDER LE TÉLÉPHONE AVEC LE CÂBLE DE CONNEXION**

- Activez l'alimentation en électricité vers le Genius en branchant le moteur et en connectant la fiche de l'allume-cigares (si d'application).
- Raccordez le connecteur du Genius avec votre téléphone mobile après que l'alimentation en électricité soit activée.
- La fonction de charge est maintenant active (si d'application).

### **Important:**

**Pendant l'installation vous devez toujours veiller à ce que le câble de courant est introduit dans la fiche de l'allume-cigares et qu'il y a du courant avant de brancher votre téléphone mobile. Le raccordement de votre téléphone mobile doit TOUJOURS être le DERNIER pas de l'installation complète du mr Handsfree.**

## **COMMENT UTILISER LE SYSTÈME ANTI-VOL ?**

L'unité principale du Genius peut se détacher du support. Quand vous appuyez simultanément sur les deux touches, l'on pourra enlever l'unité principale du Genius du support. De cette façon vous pouvez enlever toute électronique importante et éviter le vol.

### **IMPORTANT!**

- **Lisez toujours attentivement le chapitre 'RÉSoudre DES PROBLÈMES'.**
- **Vous pouvez commander le connecteur spécial pour votre mr Handsfree par poste ou directement auprès de votre fournisseur local.**
- **Grâce au connecteur spécial, qui peut se commander séparément pour tout type de téléphone mobile (Nokia, Ericsson, etc.), votre mr Handsfree est approprié à tout type de téléphone mobile.**

## FUNCTIONNEMENT DU MR HANDSFREE GENIUS

### COMMENT BRANCHER LE GENIUS LORS DE L'USAGE DE LA FICHE D'ALLUME-CIGARES ?

- Introduisez le câble de courant du mr Handsfree dans la fiche de l'allume-cigares de votre voiture pour brancher votre mr Handsfree. Pour des différentes marques de voitures, il faut brancher le moteur de la voiture avant que l'allume-cigares soit activé.
- L'indicateur LED de l'allume-cigares s'illuminera.
- Pour débrancher, il faut seulement écarter le câble de courant de l'allume-cigares.

**Quand l'on utilise le câble incorporé, et l'appareil est branché sur du courant continu, le Genius est toujours branché.**

### RÉPONDRE À UN APPEL

- Répondez aux appels entrants comme vous le faites normalement avec votre téléphone mobile. Pour quelques téléphones, il est possible d'activer la fonction 'auto answer'. Dans ce cas votre téléphone répondra automatiquement aux appels.
- Vous pouvez maintenant commencer la conversation en parlant par le microphone.
- Adaptez le niveau d'intensité du son par le moyen du panneau de contrôle sur votre téléphone mobile.

### TÉLÉPHONER

- Composez un numéro de téléphone comme vous avez l'habitude avec votre téléphone mobile.
- Si vous êtes connectés, vous pouvez commencer la communication en parlant dans la direction du téléphone.

### TERMINER UNE CONVERSATION

À la fin d'une conversation, vous coupez la communication comme vous le faites d'habitude avec votre téléphone mobile.

### COMMENT UTILISER 'VOICE DIALING'?

Si votre téléphone a la fonction 'Voice Dialing', vous pouvez après l'activation de cette fonction, simplement dire le nom de la personne que vous voulez appeler.

## RÉSOUTRE DES PROBLÈMES

Problème	Raison	Solution
L'appareil ne charge pas, vous n'entendez pas votre appelant, votre appelant ne vous entend pas et la fonction "Mute" ne fonctionne pas.	Il y a une mauvaise connexion entre l'unité principale et son support.	Enlevez l'unité principale de son support et reconnectez-la. Si la connexion est faite correctement, vous entendrez un « clic ».
Vous entendez parfois un bruit de haute fréquence sur votre autoradio.	Il se peut que la protection de votre autoradio contre les distorsions de radiofréquence ne suffise pas.	Installez le mr Handsfree Genius à une distance minimale de 20 cm de l'autoradio.
Le mr Handsfree Genius ne fonctionne pas. L'indicateur LED vert de l'allume-cigares n'est pas allumé.	<ul style="list-style-type: none"> <li>• La fiche pour allume-cigares est endommagée.</li> <li>• Pas de contact entre l'adaptateur de courant et la fiche pour allume-cigares.</li> <li>• Le fusible de 1,5A dans l'adaptateur de courant est brûlé.</li> <li>• L'adaptateur de courant est endommagé.</li> </ul>	<ul style="list-style-type: none"> <li>• Contrôlez si l'allume-cigares fonctionne normalement.</li> <li>• Nettoyez le contact de la fiche pour allume-cigares et de l'adaptateur de courant.</li> <li>• Remplacez le fusible. Vous devez d'abord pousser en bas le bouchon du support de fusible avant de tourner. L'image (p.9) vous montre la direction dans laquelle il faut tourner le bouchon du support lors de l'installation.</li> <li>• Si ces solutions n'aident pas, vous contactez le mieux un centre de service.</li> </ul>
Le mr Handsfree Genius ne fonctionne pas. Il est connecté à l'autoradio avec l'adaptateur supplémentaire. L'autoradio fonctionne bien.	<ul style="list-style-type: none"> <li>• Pas de contact entre les fils.</li> <li>• Les fils de l'autoradio sont plus étroits que nécessaire (avec diamètre plus petit que 0,75 mm<sup>2</sup>).</li> <li>• Le fusible de 1,5A dans l'adaptateur de courant est brûlé.</li> </ul>	<ul style="list-style-type: none"> <li>• Contrôlez les contacts des connexions.</li> <li>• Utilisez des clips de contact que correspondent au standard de votre véhicule ou d'un autre type de connexion utilisé.</li> <li>• Remplacez le fusible.</li> </ul>

<p>Votre appelant ne vous entend pas.</p>	<ul style="list-style-type: none"> <li>• Le microphone n'est plus branché.</li> <li>• Le cordon du microphone est endommagé.</li> </ul>	<ul style="list-style-type: none"> <li>• Contrôlez la connexion du microphone et le raccordement de microphone du support de l'unité principale.</li> <li>• Contactez votre centre de service.</li> </ul>
<p>Votre téléphone mobile est connecté au mr Handsfree Genius, mais ça ne fonctionne pas.</p>	<p>Les petits contacts du téléphone ou du connecteur sont sales.</p>	<p>Nettoyez les contacts du téléphone et du connecteur.</p>
<p>Le mr Handsfree Genius est connecté à l'autoradio, mais la fonction Mute ne fonctionne pas pendant un appel.</p>	<p>Il faut activer des réglages supplémentaires pour la fonction Mute de l'autoradio.</p>	<p>Contrôlez le manuel de votre autoradio et activez les réglages nécessaires.</p>

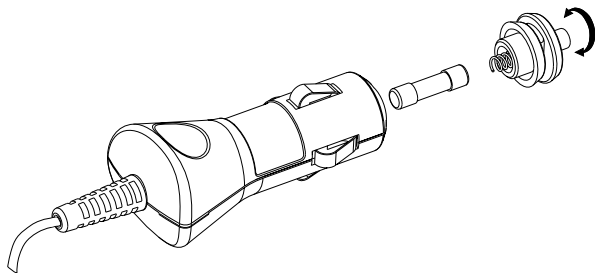

## ENTRETIEN

Veillez prendre les AVIS suivants à coeur afin de maintenir votre mr Handsfree en condition optimale:

- N'exposez pas l'appareillage à l'humidité.
- Débranchez toujours le câble de courant quand vous n'utilisez pas votre kit mains-libres.

***mr Handsfree vous souhaite un voyage agréable en toute sécurité!***

## INHALTSVERZEICHNIS

WAS ENTHÄLT DAS MR HANDSFREE GENIUS?.....	2
INSTALLATION.....	2
FUNKTION DES MR HANDSFREE GENIUS.....	7
BESEITIGEN VON PROBLEMEN.....	8
WARTUNG.....	9

## **Lieber Besitzer des mr Handsfree Genius,**

*Herzlichen Glückwunsch zum Kauf eines der kompliziertesten und leicht zu handhabenden Autogeräte! Dieses Modell bietet Ihnen die höchste Qualität auf dem Gebiet der Voll-Duplex-Sprachkommunikation. Nun können Sie mit voller Sicherheit und ohne Schwierigkeiten von Ihrem Wagen aus telefonieren.*

### **WAS ENTHÄLT DAS MR HANDSFREE GENIUS?**

1. Haupteinheit mit eingebautem Lautsprecher.
2. LED für die Wiedergabe des TALK-(Sprech-) Modus.
3. Tasten zum Lösen der Haupteinheit von der Halterung.
4. Halterung für das Mobiltelefon.
5. Tasten zum Lösen der Arme von der Halterung.
6. Halterung der Haupteinheit.
7. Mikrofonanschluss.
8. Stromadapter für den Zigarrenanzünder:
  - 8.1. Gedrehtes Kabel.
  - 8.2. Herausnehmbare Sicherung.
9. LED-Anzeige des Stromadapters.
10. Befestigungsbügel.
11. Lange Schrauben (15 mm), zum Befestigen der Haupteinheit am Armaturenbrett Ihres Wagens.
12. Mikrofon.
13. Tasten für die Mikrofonempfindlichkeit.
14. Clips für die Führung des Mikrofonkabels.
15. Adapter für die Verbindung mit der Stromversorgung des Wagens und dem Mute-Kabel [Stummschaltung] des Autoradios.
16. Kontaktclips für das Verbinden der Drähte.
17. Stecker zum Verbinden des Mobiltelefons mit der Haupteinheit (nicht enthalten).
18. Schraubendreher.

### **INSTALLATION**

#### **DAS MONTIEREN DES MR HANDSFREE GENIUS**

- Wählen Sie die Stelle, wo Sie die Haupteinheit des Genius anbringen wollen. Diese Stelle muss im Handbereich liegen, das Display des Telefons muss deutlich sichtbar und sicher genug für die Funktion der Airbags bei einem Unfall sein.
- Das Montieren der Haupteinheit des Genius (das ist auch die Telefonhalterung) erfolgt am besten durch Verwendung eines Befestigungsbügels. Die Haupteinheit des Genius muss von der Halterung entfernt werden. Diese Halterung ist bereits an dem universellen Befestigungsbügel festgeschraubt.

## INSTALLATION

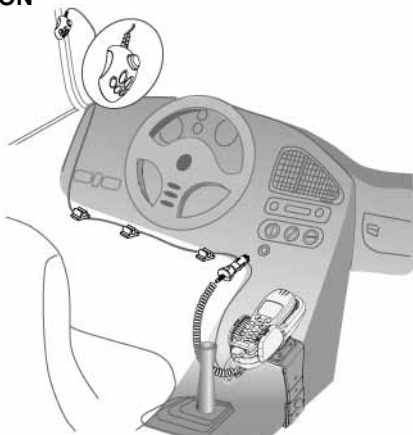

### **Montage der Haupteinheit des Genius**

Die Haupteinheit des Genius kann auf zwei verschiedene Weisen montiert werden:

- A. Sie können den universellen Befestigungsbügel mithilfe der mitgelieferten Schrauben montieren oder:
- B.
  - Sie entfernen den universellen Befestigungsbügel von der Halterung der Haupteinheit, indem Sie die 6 Schrauben losschrauben.
  - Schrauben Sie die Halterung der Haupteinheit fest an das Armaturenbrett oder an einen Bügel, der speziell für Ihren Wagentyp entwickelt wurde.

### **Befestigung des universellen Befestigungsbügels**

In den meisten Fahrzeugen wird zur optimalen Montage, der Befestigungsbügel im Fußraum der Beifahrerseite befestigt. Versichern Sie sich das der Befestigungsbügel keine Airbags o.Ä. blockiert.

1. Entscheiden Sie sich für eine Stelle in Ihrem Fahrzeug (in der Nähe der Schaltkonsole) wo der Befestigungsbügel passt und er gut zu nutzen ist.
2. Reinigen Sie die gewünschte Stelle gründlich von Staub und Schmutz. Entfernen Sie die Schutzfolie des Klebestreifens vom Befestigungsbügel.
3. Plazieren Sie den oberen Teil des Befestigungsbügels (mit dem Klebestreifen) oberhalb der Kante der Konsole. Plazieren Sie den unteren Teil des Befestigungsbügels mit der Ecke unter der Kante der Konsole.
4. Drücken Sie beide Teile zusammen bis die Oberfläche des oberen Teils eine horizontale Position einnimmt. Setzen Sie die Schraube in das vorgebohrte Loch ein und ziehen diese fest. Plazieren Sie die mitgelieferte Abdeckung auf dem Schraubenkopf.
5. Der Befestigungsbügel ist nun ordnungsgemäß installiert.



## Das Verbinden der elektrischen Geräte für die Strom- und Mute-Funktion [Stummschaltung]

- A. Wenn Sie den Zigarrenanzünder mit dem gedrehten Kabel benutzen möchten, müssen Sie diesen Stecker in die Buchse des Zigarrenanzünders stecken.
- B. Sie können das gedrehte Kabel des Zigarrenanzünders gegen das glatte Kabel austauschen. Auf diese Weise können Sie die Kabel leicht verbergen und die Mute-Funktion Ihres Autoradios benutzen. Diese Mute-Funktion muss dem Standard entsprechen:
- Schrauben Sie die 4 Schrauben an der Halterung der Haupteinheit los.
  - Nehmen Sie das gedrehte Kabel ab und stecken Sie das glatte Kabel in die Buchse.

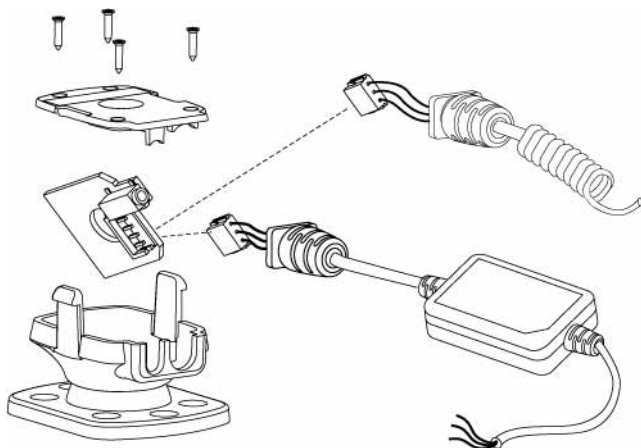

- Schrauben Sie die Befestigungsplatte wieder an die Halterung der Haupteinheit.
- Verbinden Sie die Drähte des Kabels mit dem Radio mithilfe der mitgelieferten Kabelverbinder.

**Bemerkung:** Wir empfehlen Ihnen, das +Kabel mit der ständigen Stromversorgung zu verbinden. Dadurch wird es möglich, Ihr Autogerät auch zu benutzen, wenn der Motor Ihres Fahrzeugs abgeschaltet ist. Um zu vermeiden, dass der Akku Ihres Wagens leer wird, empfehlen wir Ihnen, Ihr Mobiltelefon aus dem Wagen zu nehmen, wenn Sie den Wagen verlassen.

- Die Drähte sind jeweils mit einer Farbe versehen. Sie finden diese hier in Tabelle 1 wieder. Jeder Draht muss mit dem korrespondierenden Teil in Spalte B verbunden werden.

**Tabelle 1.**

A	B
Roter Draht	Die + Spannung der Stromversorgung des Wagens.
Schwarzer Draht	Die negative GND-Verbindung.
Brauner Draht	Benutzt für die Mute-Funktion ihres Autoradios und wird mit dem Autoradio verbunden.

**Warnung: Verbinden Sie nur mit einem negativ geerdeten elektrischen System in einem + 12 Volt-Stromsystem.**

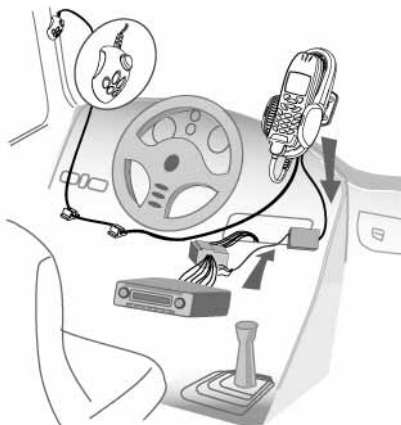

## **MIKROFONANSCHLUSS**

- Für eine optimale Funktion muss das Mikrofon mindestens 75 cm von der Haupteinheit des Genius und in einem Abstand von 40-50 cm von dem Mund des Fahrers angebracht sein. Vergewissern Sie sich, dass das Mikrofon zum Mund des Fahrers gerichtet ist und nicht zur Haupteinheit des Genius.
- Ordnen Sie das Mikrofon an der richtigen Stelle mithilfe der Velcro-Bänder an.
- Benutzen Sie die beigegefügte Clips um das Mikrofonkabel zu führen.
- Stecken Sie den Stecker des Mikrofons in die Buchse der Halterung der Genius-Haupteinheit.
- Standardmäßig steht die Taste am Mikrofon in der 'OUT' (AUS)-Stellung (nicht gedrückt). Nur für einige Telefone ist es erforderlich, diese Taste in die 'ON' (EIN)-Stellung zu bringen.

## **ANPASSEN DES TELEFONHALTERS**

- Drehen Sie die große Schraube in der Mitte der Haupteinheit nach links, um Bewegungen zu ermöglichen.
- Bringen Sie die Halterung der Haupteinheit in die gewünschte Position.
- Drehen Sie die große Schraube nach rechts, um die Halterung der Haupteinheit in der gewünschten Position zu fixieren.

**Warnung: Verändern Sie die Position der Haupteinheit nicht, ohne die große Schraube zu lösen. Das würde den Fixiergummi an der Innenseite beschädigen.**

## **EINEN STECKER MIT DER HAUPT-EINHEIT DES GENIUS VERBINDEN.**

- Nehmen Sie die Haupteinheit des Genius aus der Halterung.
- Verbinden Sie den Stecker des Genius mit der Haupteinheit des Genius.
- Bringen Sie die Haupteinheit des Genius wieder auf die Halterung.

## **WIE IST DIE UNIVERSELLE HALTERUNG ZU BENUTZEN?**

- Lösen Sie die Arme von der Halterung der Haupteinheit des Genius, indem Sie auf die Taste zwischen den Armen drücken.
- Bringen Sie Ihr Telefon zwischen die Arme.
- Schließen Sie die Arme, sodass Sie Ihr Telefon festklemmen und dieses deshalb nicht herunterfallen kann.
- Nehmen Sie das Telefon aus der Halterung, ohne die Arme zu lösen, indem Sie das Telefon nach oben schieben.
- Um das Telefon wieder zwischen den Armen des Genius zu befestigen, schieben Sie dieses von oben zurück.
- Sie brauchen die Arme nur einmal an die Größe Ihres Telefons anzupassen.

## **DAS TELEFON MIT DEM STECKERKABEL VERBINDEN**

- Aktivieren Sie die Stromversorgung des Genius, indem Sie den Motor anlassen und den Zigarrenanzünder anschließen (falls zutreffend).
- Verbinden Sie den Stecker des Genius mit Ihrem Mobiltelefon, nachdem die Stromversorgung aktiviert wurde.
- Die Ladefunktion ist nun aktiv (falls zutreffend).

### **Wichtig:**

**Während der Installation müssen Sie stets dafür sorgen, dass das Stromkabel in der Buchse des Zigarrenanzünder steckt und dass der Strom anliegt, bevor Sie Ihr Mobiltelefon anschließen. Der Anschluss Ihres Mobiltelefons muss STETS der LETZTE Schritt der vollständigen mr Handsfree-Installation sein.**

## **WIE IST DAS ANTIDIEBSTAHLSYSTEM ZU BENUTZEN?**

Die Haupteinheit des Genius kann von der Halterung abgenommen werden. Wenn Sie die beiden Tasten zugleich drücken, kann die Haupteinheit des Genius aus der Halterung genommen werden. Auf diese Weise können Sie alle wichtigen elektronischen Teile entfernen und einen Diebstahl verhindern.

## **WICHTIG!**

- **Lesen Sie immer sorgfältig das Kapitel ' BESEITIGEN VON PROBLEMEN'.**
- **Sie können den speziellen Stecker für Ihr mr Handsfree per Post oder direkt bei Ihrem örtlichen Lieferanten bestellen.**
- **Dank des speziellen Steckers, der gesondert für jeden Mobiltelefon typ bestellt werden kann (Nokia, Ericsson usw.), ist Ihr mr Handsfree für jeden Mobiltelefon typ geeignet.**

## **FUNKTION DES MR HANDSFREE GENIUS**

### **WIE WIRD DAS GENIUS BEI GEBRAUCH DES ZIGARRENANZÜNDERS EINGESCHALTET?**

- Stecken Sie das Stromkabel des mr Handsfree in die Buchse des Zigarrenanzünders Ihres Autos, um Ihr mr Handsfree einzuschalten. Bei einigen Automarken muss der Motor des Wagens gestartet werden, bevor der Zigarrenanzünder aktiviert wird.
- Die LED-Anzeige des Zigarrenanzünders leuchtet auf.
- Zum Abschalten brauchen Sie nur das Stromkabel aus der Zigarrenanzünderbuchse zu ziehen.

**Wenn das eingebaute Kabel benutzt wird und auf Dauerstrom angeschlossen ist, ist das Genius immer eingeschaltet.**

### **DAS BEANTWORTEN EINES ANRUFES**

- Beantworten Sie eingehende Anrufe, wie Sie das normalerweise mit Ihrem Mobiltelefon machen. Bei einigen Telefonen ist es möglich, die Funktion des 'Anrufbeantworters' einzuschalten. In diesem Fall beantwortet Ihr Telefon den Anruf automatisch.
- Sie können das Gespräch nun beginnen, indem Sie in das Mikrofon sprechen.
- Passen Sie die Lautstärke mithilfe der Steuertasten an Ihrem Mobiltelefon an.

### **DAS TELEFONIEREN**

- Wählen Sie eine Telefonnummer, wie Sie es mit Ihrem Mobiltelefon gewöhnt sind.
- Wenn Sie eine Verbindung bekommen, können Sie das Gespräch beginnen, indem Sie in Richtung des Mikrofons sprechen.

### **DAS BEENDEN EINES GESPRÄCHS**

Am Ende eines Gesprächs unterbrechen Sie die Verbindung, wie Sie das normalerweise mit Ihrem Mobiltelefon machen.

### **WIE WIRD DIE "STIMMENWAHL" BENUTZT?**

Wenn Ihr Telefon die 'Stimmenwahl'-Funktion unterstützt, können Sie nach dem Aktivieren dieser Funktion den Namen der Person aussprechen, die Sie anrufen wollen.

## BESEITIGEN VON PROBLEMEN

Problem	Gründe	Lösung
Der Apparat ladet nicht auf, Sie hören den Anrufer nicht, der Anrufer hört Sie nicht und die Mute-funktion arbeitet nicht.	Es gibt eine schlechte Verbindung zwischen der Haupteinheit und der Halterung.	Entfernen Sie die Haupteinheit von der Halterung und verbinden Sie alles wiederum. Wenn die Verbindung korrekt ist, werden Sie einen "Klick" hören.
Es gibt manchmal einen Hochfrequenz-Ton auf ihrem Autoradio.	Es ist möglich dass ihrem Autoradio nicht reichend geschützt ist gegen Radiofrequenz-Verzerrung.	Bringen Sie der mr Handsfree Genius an auf mindestens 20 cm des Autoradios.
Mr Handsfree Genius arbeitet nicht. Die grüne LED des Zigarrenanzündersteckers brennt nicht.	<ul style="list-style-type: none"> <li>• Die Buchse für den Zigarrenanzünder ist beschädigt.</li> <li>• Kein Kontakt zwischen Stromadapter und der Buchse für den Zigarrenanzünder.</li> <li>• 1.5A Sicherung im Stromadapter ist durchgebrannt.</li> <li>• Der Stromadapter ist beschädigt.</li> </ul>	<ul style="list-style-type: none"> <li>• Kontrollieren Sie, ob der Zigarrenanzünder normal funktioniert.</li> <li>• Machen Sie die Kontakte der Buchse für den Zigarrenanzünder und den Stromadapter sauber.</li> <li>• Ersetzen Sie die Sicherung. Sie müssen zuerst den Stopfen des Sicherungshalters nach unten drücken, bevor Sie ihn drehen. Die Abbildung (p. 9) zeigt die Drehrichtung, in der der Stopfen des Halters bei der Installation gedreht werden muss.</li> <li>• Wenn diese Lösungen nicht helfen, setzen Sie sich am besten mit einem Servicecenter in Verbindung.</li> </ul>
Der Anrufer hört Sie nicht.	<ul style="list-style-type: none"> <li>• Das Mikrofon ist nicht mehr angeschlossen.</li> <li>• Das Kabel des Mikrofons ist beschädigt.</li> </ul>	<ul style="list-style-type: none"> <li>• Kontrollieren Sie die Verbindung des Mikrofons und des Mikrofonanschlusses der Halterung der Haupteinheit.</li> <li>• Setzen Sie sich mit Ihrem Servicecenter in Verbindung.</li> </ul>

Problem	Gründe	Lösung
Ihr Mobiltelefon ist mit dem mr Handsfree Genius verbunden, aber es arbeitet nicht.	Die Kontakte des Telefons oder des Steckers sind verschmutzt.	Machen Sie die Kontakte des Telefons und des Steckers sauber.
Das Mr Handsfree Genius ist mit dem Autoradio verbunden, aber die Mute-Funktion arbeitet beim Anruf nicht.	Zusätzliche Einstellungen müssen für die Mute-Funktion des Autoradios aktiviert werden.	Kontrollieren Sie die Anleitung Ihres Autoradios und aktivieren Sie die erforderlichen Einstellungen.

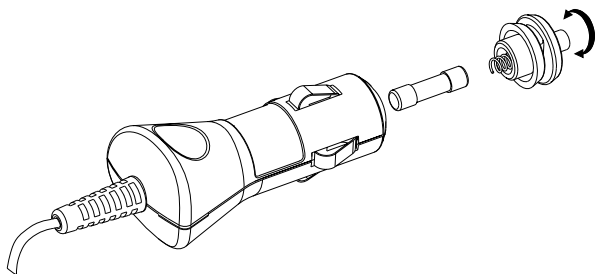

## WARTUNG

Beachten Sie die folgenden TIPPS, um Ihr mr Handsfree in einem optimalen Zustand zu halten:

- Setzen Sie das Gerät nicht der Feuchtigkeit aus.
- Ziehen Sie das Stromkabel immer heraus, wenn Sie Ihr Autogerät nicht benutzen.

***mr Handsfree wünscht Ihnen eine angenehme und sichere Fahrt!***

## INDICE

<b>COME E' COMPOSTO IL MR HANDSFREE GENIUS.....</b>	<b>2</b>
<b>INSTALLAZIONE.....</b>	<b>2</b>
<b>FUNZIONAMENTO DEL MR HANDSFREE GENIUS.....</b>	<b>6</b>
<b>RISOLUZIONE DEI PROBLEMI.....</b>	<b>7</b>
<b>MANUTENZIONE.....</b>	<b>9</b>

## **Caro possessore di mr Handsfree Genius,**

*Congratulazioni per aver acquistato uno dei kit per l'auto più sofisticati e facili da usare! Questo modello vi garantisce una comunicazione vocale full duplex, di altissima qualità. Ora potrete goderVi le conversazioni telefoniche nella Vs. auto mobile senza nessun inconveniente.*

## **DA COSA E' COMPOSTO IL MR HANDSFREE GENIUS?**

1. Unità principale con microfono incorporato.
2. Led indicatori di conversazione in corso.
3. Pulsanti per disinserimento dell'unità principale dal supporto principale.
4. Supporto per il telefono cellulare.
5. Pulsanti per regolazione sostegni laterali del supporto.
6. Supporto dell'unità principale.
7. Presa microfono.
8. Adattatore per presa accendi-sigari.
  - 8.1 Cavo a spirale.
  - 8.2 Spina adattatore removibile.
9. Led indicatore dell'adattatore di alimentazione in funzione.
10. Piastra di fissaggio.
11. Viti lunghe (mm.15).
12. Microfono.
13. Pulsante per sensibilità microfono.
14. Clip passa-cavo per montaggio cavo microfono.
15. Adattatore per collegamento all'alimentazione dell'auto e al cavo Mute dell'autoradio (CRM).
16. Clip per collegamento cavi.
17. Connettore per collegamento tra telefono cellulare ed unità principale (non incluso).
18. Cacciavite.

## **INSTALLAZIONE**

### **MONTAGGIO DEL MR HANDSFREE GENIUS**

- Scegliete il punto dove volete installare l'unità principale del Genius. Il punto dove verrà fissato il Genius deve essere facilmente accessibile, ben visibile, per poter leggere il display del vostro telefono cellulare e non deve essere pericoloso in caso di incidenti e non deve ostacolare il funzionamento dell'airbag. In nessun caso l'apparecchio dovrà disturbare o ostacolare il guidatore dell'automobile.
- Il montaggio dell'unità principale del Genius (che è anche il supporto del telefono), deve essere effettuato utilizzando una staffa di montaggio. L'unità principale del Genius deve poter essere rimossa dal supporto principale. Questo supporto è già avvitato alla staffa universale di montaggio.



## INSTALLAZIONE

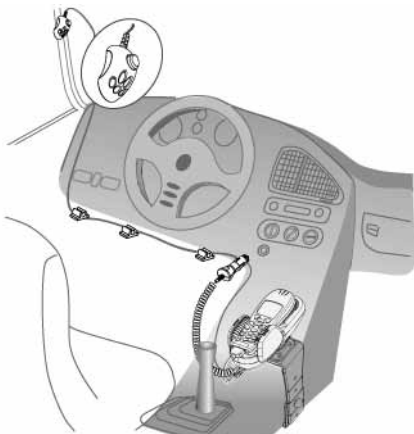

### **Montaggio del supporto principale del Genius**

Potete montare l'unità principale in due modi:

- A. Potete montare la staffa di montaggio universale, usando le viti in dotazione o:
- B.
  - Rimuovete la staffa universale di montaggio dal supporto principale, svitando le sei viti.
  - Avvitare il supporto principale al cruscotto o ad una staffa appositamente disegnata per il cruscotto della vostra automobile.

### **Come fissare il portatore universale?**

In quasi tutte le automobili il portatore universale viene posizionato a destra del cambio. Bisogna assicurarsi che il portatore non blocchi gli airbag!

1. Cercare un punto nella vostra automobile (vicino al cambio) dove il portatore può essere installato e facilmente usato.
2. Assicurarsi che il punto dove si vuole installare il mr Handsfree Genius, sia libero di polvere e di sporco. Eliminare la protezione del nastro adesivo sul portatore.
3. Posizionare la parte superiore del portatore, con il nastro adesivo, sopra il bordo della console del cambio. Posizionare la parte inferiore del portatore, con l'angolo, sotto il bordo della console del cambio.
4. Premere le due parti del portatore l'una contro l'altra finché la parte superiore si trova in posizione orizzontale. Inserire la vite nel foro predisposto. Avvitare la vite. Posizionare il coperchio in dotazione sul dado.
5. A questo punto il portatore universale è stato installato con successo.

### Collegamento dei cavi elettrici per alimentazione e funzione mute

- A. Quando volete usare la spina accendisigari con il cavo a spirale, dovete inserire questa spina nella presa accendisigari della vostra auto.
- B. Potete anche cambiare il cavo a spirale della spina accendisigari, con il cavo dritto. In questo modo potrete nascondere i cavi molto facilmente ed utilizzare la funzione mute della vs. autoradio. Questa funzione mute deve essere conforme allo standard.
- Svitare le 4 viti sul supporto principale.
  - Estraiete il cavo a spirale ed inserite quello dritto nella presa.

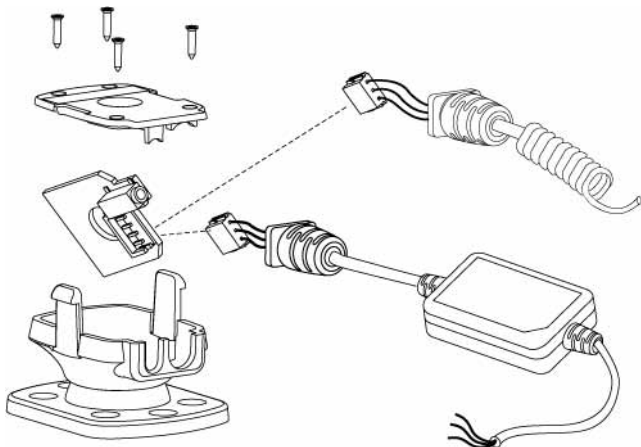

- Avvitare la placca dietro al supporto principale.
- Collegate i fili del cavo con la radio usando i connettori - cavo in dotazione.

**Nota:** Vi raccomandiamo di collegare il filo + alla fonte continua di corrente. Questo farà sì che il Genius funzioni anche a motore spento. Per evitare che la vostra batteria si scarichi, Vi raccomandiamo di togliere il vostro telefono cellulare dal supporto quando lasciate l'automobile.

- I fili per il collegamento hanno colori diversi. Trovate la lista nella tabella 1 ed ogni filo deve essere connesso al corrispondente componente elencato nella colonna B.

Tabella 1.

A	B
Filo rosso	Il voltaggio + dell'alimentazione della macchina
Filo nero	Il collegamento GND negativo
Filo marrone	Usato per la funzione mute dell'autoradio (CRM) ed è connesso all'autoradio.

**Attenzione: Collegare solo ad un sistema elettrico con messa a terra e ad un sistema di alimentazione a 12 Volts.**

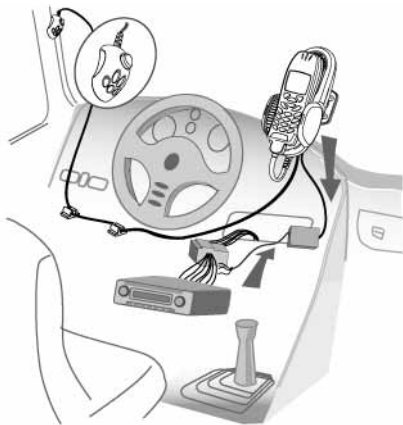

## COLLEGAMENTO DEL MICROFONO

- Per un'ottima prestazione, il microfono dovrebbe essere localizzato almeno a 75 cm. dall'unità principale del Genius e a 40-50 cm. dal guidatore. Assicuratevi che i fori del microfono siano diretti verso il guidatore e non verso l'unità di supporto Genius.
- Fissate il microfono nella posizione scelta usando il velcro.
- Usate le clip passacavo in dotazione, per guidare il cavo del microfono.
- Inserite la spina del microfono nella presa del supporto principale del Genius.
- Il tasto del microfono si trova in posizione OUT (posizione non premuta). Solo per alcuni telefoni è necessario premere il bottone in posizione ON.

## POSIZIONAMENTO DEL SUPPORTO DEL TELEFONO

- Svitare leggermente la vite grande nel centro del supporto principale, per renderne possibile il movimento.
- Regolate il supporto nella posizione desiderata.
- Riavvitare la vite grande per fissare il supporto nella posizione scelta.

**Attenzione: Non muovete il supporto dell'unità principale senza avere svitato la vite grande. Questo potrebbe danneggiare la gomma di fissaggio interna.**

## COLLEGARE UN CONNETTORE ALL'UNITÀ PRINCIPALE DEL GENIUS

- Togliete l'unità principale del Genius dal supporto del Genius.
- Collegate il connettore del Genius all'unità principale del Genius.
- Riposizionate l'unità principale del Genius sul supporto.

## COME UTILIZZARE IL SUPPORTO UNIVERSALE ?

- Rilasciate i sostegni laterali dell'unità principale Genius premendo il pulsante tra i sostegni stessi.
- Mettete il telefono tra i sostegni.
- Chiudete i sostegni in modo tale che possano tenere fermo il telefono e che non lo facciano cadere.
- Per estrarre il cellulare dal supporto non dovrete rilasciare i sostegni, ma dovrete far scivolare il cellulare verso l'alto.
- Per inserire il telefono, fatelo scivolare dalla parte superiore tra i sostegni.
- Dovrete solo regolare la distanza dei sostegni in base alla misura del vostro telefono.

## COLLEGARE IL TELEFONO AL CAVO DEL CONNETTORE

- Attivate l'alimentazione del Genius accendendo il motore della Vostra auto e connettendo la spina accendisigari (se applicabile).
- Collegare il connettore del Genius al telefono cellulare dopo che l'alimentazione è stata attivata.
- La funzione di carica è ora attivata (se applicabile).

### Importante:

**Durante l'installazione assicuratevi sempre che il cavo di alimentazione sia inserito nella presa accendi-sigari e che la corrente sia presente prima di connettere il vostro telefono cellulare. Il collegamento del vostro telefono cellulare dovrà SEMPRE essere l'ULTIMO passo dell'installazione completa del Genius.**

## COME USARE IL SISTEMA ANTI-FURTO

L'unità principale del Genius può essere staccata dal supporto. Quando i due tasti vengono premuti insieme, l'unità principale può essere estratta dal supporto. In questo modo, tutte le parti elettroniche possono essere asportate e quindi evitare che vengano rubate.

### IMPORTANTE!

- **Leggete sempre attentamente il capitolo "RISOLUZIONE DEI PROBLEMI"**
- **Il connettore mr Handsfree "speciale edizione" per telefoni cellulari può essere richiesto via mail o direttamente al vostro fornitore locale.**
- **Grazie al connettore mr Handsfree "speciale edizione" che può essere ordinato separatamente per ogni modello di telefono cellulare (Nokia, Ericsson ecc.), il vostro mr Handsfree Genius, è adatto ad ogni tipo di telefono.**

## FUNZIONAMENTO DEL MR HANDSFREE GENIUS

### COME ACCENDERE IL VOSTRO GENIUS USANDO LA SPINA ACCENDISIGARI?

- Inserite il cavo di alimentazione del vostro mr Handsfree nella presa accendisigari per accenderlo.
- L'indicatore Led della spina accendisigari, si illumina.
- Per spegnerlo, dovete semplicemente estrarre la spina di alimentazione dall'accendi sigari.

**Quando il cavo incorporato viene collegato all'alimentazione continua, il Genius rimane sempre acceso.**

## COME RISPONDERE AD UNA CHIAMATA?

- Rispondete alle chiamate in entrata come fate normalmente col vostro telefono cellulare. Per la maggior parte dei telefoni è possibile abilitare la funzione "risposta automatica". In questo caso il telefono risponderà automaticamente.
- Potete immediatamente iniziare una conversazione, parlando al microfono.
- Adattate il volume d'ascolto tramite la relativa funzione sul vostro telefono cellulare.

## COME EFFETTUARE UNA CHIAMATA?

- Componete il numero telefonico sulla tastiera del vostro telefono come fate di solito.
- Potete iniziare la vostra conversazione immediatamente dopo essere stati connessi, parlando al microfono.

## COME TERMINARE UNA CHIAMATA?

Al termine della conversazione riattaccate il telefono come fate di solito.

## COME USARE LA COMPOSIZIONE VOCALE?

Se il vostro telefono supporta la funzione della composizione vocale, potete pronunciare il nome della persona da chiamare dopo aver attivato tale funzione.

## RISOLUZIONE DEI PROBLEMI

Problema	Causa	Soluzione
L'apparecchio non ricarica, non si sente la persona che chiama, l'altra persona non vi sente e la funzione "Mute" non funziona.	C'è un cattivo collegamento fra l'unità principale e il portatore.	Bisogna allontanare l'unità principale dal portatore e ricollegarlo. Quando il collegamento è eseguito in modo corretto, si sente un "clic".
Qualche volta c'è un suono ad alta frequenza sulla vostra autoradio.	E' possibile che la vostra autoradio non possiede la protezione sufficiente contro le distorsioni di radiofrequenza.	Posizionare il mr Handsfree Genius ad un minimo di 20 cm dall'autoradio.

<b>Problema</b>	<b>Causa</b>	<b>Soluzione</b>
Mr Handsfree non funziona. Il Led verde dell'adattatore accendisigari è spento.	<ul style="list-style-type: none"> <li>• Il jack della presa accendisigari è danneggiato.</li> <li>• Non c'è contatto tra l'adattatore di alimentazione ed il jack dell'accendisigari.</li> <li>• Il fusibile 1.5A dell'adattatore di alimentazione è bruciato.</li> <li>• L'adattatore di alimentazione è danneggiato.</li> </ul>	<ul style="list-style-type: none"> <li>• Controllate che l'accendisigari funzioni correttamente.</li> <li>• Pulite il contatto del jack dell'accendisigari e dell'adattatore di alimentazione.</li> <li>• Rimuovete il fusibile.</li> <li>• Svitare il dado dall'adattatore di alimentazione, aprire l'alloggiamento ed estraete il fusibile (illustrazione p.9). Inserire il nuovo fusibile 1.5A. Assemblate l'adattatore di alimentazione.</li> <li>• Se i passi 1-3 non vi aiutano, rivolgetevi ad un centro assistenza.</li> </ul>
Mr. Handsfree non funziona. È collegato all'autoradio tramite un adattatore addizionale. L'autoradio funziona.	<ul style="list-style-type: none"> <li>• Non c'è contatto tra i fili.</li> <li>• I fili dell'autoradio hanno un diametro inferiore al necessario (con una sezione inferiore a 0,75mm<sup>2</sup>).</li> <li>• Il fusibile 1.5A dell'adattatore addizionale è bruciato.</li> </ul>	<ul style="list-style-type: none"> <li>• Controllate i contatti nei punti di collegamento.</li> <li>• Usate per il collegamento delle clip contatto che corrispondano allo standard della vostra auto o un altro tipo di collegamento.</li> <li>• Sostituite il fusibile.</li> </ul>
Non vi sentono bene.	<ul style="list-style-type: none"> <li>• Il microfono è scollegato.</li> <li>• Il cavo del microfono è danneggiato.</li> </ul>	<ul style="list-style-type: none"> <li>• Controllate il collegamento del microfono ed il jack del microfono dell'unità di montaggio.</li> <li>• Rivolgetevi ad un centro assistenza.</li> </ul>
Il vostro telefono è collegato al mr Handsfree, ma non funziona.	I contatti del telefono o del connettore sono sporchi.	Pulite i contatti del telefono e del connettore.
Il mr Handsfree Genius è collegato all'autoradio, ma non si attiva la funzione mute durante una chiamata.	La funzione mute dell'autoradio ha bisogno di ulteriori settaggi per essere attivata.	Controllate il manuale d'uso della vostra autoradio ed effettuate gli opportuni settaggi.

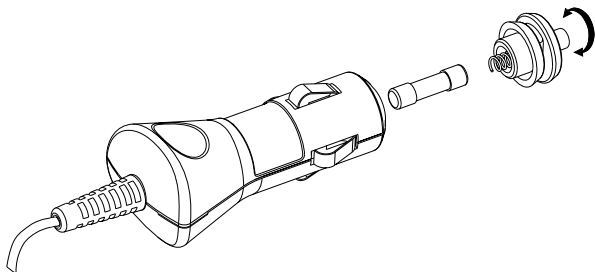

## MANUTENZIONE

Vi preghiamo voler prender nota dei seguenti consigli di manutenzione, per mantenere il vostro apparecchio sempre in perfette condizioni:

- Non esponete l'apparecchio all'umidità.
- Estraete sempre il cavo di alimentazione, quando l'apparecchio non è in uso.

***Mr. Handsfree vi augura un sicuro buon viaggio!***

## ÍNDICE

QUÉ CONTIENE EL MR HANDSFREE GENIUS?.....	2
INSTALACIÓN.....	2
FUNCIONAMIENTO DEL MR HANDSFREE GENIUS.....	7
RESOLVER PROBLEMAS.....	8
MANTENIMIENTO.....	9



## **Querido propietario del mr Handsfree Genius**

*¡Felicidades! ¡Viene de adquirir uno de los car kits más sofisticados y fácilmente manejables! Este modelo le ofrece la calidad superior en materia de full-duplex voice communication. Ahora puede telefonar desde su coche en toda seguridad y sin incomodidades.*

### **¿QUÉ CONTIENE EL MR HANDSFREE GENIUS?**

1. Unidad principal con altavoz incorporado.
2. Indicación LED para la reproducción del modo TALK.
3. Teclas para desenganchar la unidad principal del soporte.
4. Soporte para el teléfono móvil.
5. Tecla para soltar los brazos del soporte.
6. Soporte de la unidad principal.
7. Conexión del micrófono.
8. Adaptador de corriente para mechero.
  - 8.1. Cordón espiral.
  - 8.2. Fusible reemplazable.
9. Indicador LED del adaptador de corriente.
10. Anillo de fijación.
11. Tornillos largos (15 mm) para fijar el soporte de la unidad principal al tablero de instrumentos de su coche.
12. Micrófono.
13. Tecla para la sensibilidad del micrófono.
14. Clips para la conducción del cable de micrófono.
15. Adaptador para la conexión con el suministro de corriente del coche y el hilo Mute de la radio del coche.
16. Clips de contacto para la conexión de los hilos.
17. Conector para conectar el teléfono móvil a la unidad principal (no incluido).
18. Destornillador.

### **INSTALACIÓN**

#### **EL MONTAJE DEL MR HANDSFREE GENIUS**

- Determine el lugar donde quiere instalar la unidad principal del Genius. Este lugar tiene que estar al alcance de la mano, claramente visible para el display del teléfono y bastante seguro en caso de un accidente y para el funcionamiento de airbags. El aparato no puede en ningún caso impedir al conductor de controlar o manejar el coche.
- El montaje de la unidad principal del Genius (esto es también el soporte del teléfono) se hace lo mejor mediante un anillo de fijación. Se tiene que expulsar la unidad principal del Genius del soporte. Este soporte ya está atornillado al anillo de fijación.

## INSTALACIÓN

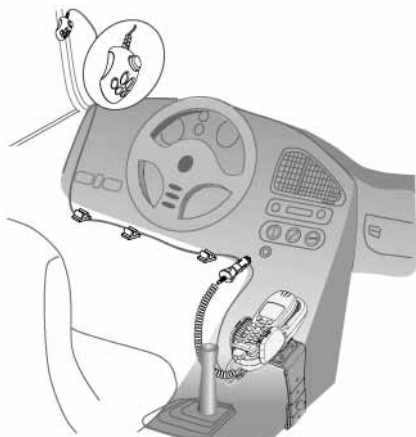

### **Montaje de la unidad principal del Genius**

La unidad principal del Genius puede montarse de dos maneras :

- A. Puede montar el anillo de fijación universal mediante los tornillos suministrados; o
- B. • Quite el anillo de fijación universal del soporte de la unidad principal desatornillando los 6 tornillos.  
• Atornille el soporte de la unidad principal en el tablero de instrumentos o en un anillo concebido para su tipo de coche.

### **¿ Cómo colocar el anillo de fijación universal?**

En la mayoría de los vehículos, el anillo de fijación universal está colocado en la parte derecha de la palanca de cambios. ¡ Asegúrese que el anillo de fijación no bloquee ningún airbag!

1. Busque un sitio en su vehículo (cerca de la palanca de cambios) donde encaje el anillo de fijación y sea cómodo para su uso.
2. Asegúrese que el sitio donde quiera instalar su Mr. Handsfree Genius esté libre de polvo y suciedad. Retire la cubierta protectora del adhesivo del anillo de fijación.
3. Ponga la parte superior del anillo de fijación, con la parte adhesiva sobre el borde de la consola. Ponga la parte inferior del anillo de fijación, con el ángulo, bajo el borde de la consola.
4. Presione ambas partes del anillo de fijación a la vez hasta que la parte inferior esté en posición horizontal. Inserte el tornillo en el correspondiente agujero. Apriete el tornillo. Coloque el embellecedor adjunto para tapar el agujero.
5. Ahora ha instalado con éxito el anillo de fijación universal.

## La conexión de los hilos eléctricos para la función de corriente y la función Mute

- A. Si quiere utilizar el mechero con el cordón espiral, tiene que introducir esta clavija en el enchufe del mechero.
- B. Puede intercambiar el cordón espiral del mechero por el cordón liso. De esta manera puede fácilmente ocultar los cables y utilizar las funciones Mute de su radio del coche. Esta función Mute tiene que corresponder al estandarte :
  - Desatornille los 4 tornillos en el soporte de la unidad principal.
  - Desenganche el cordón espiral e introduzca el cordón liso en el enchufe.

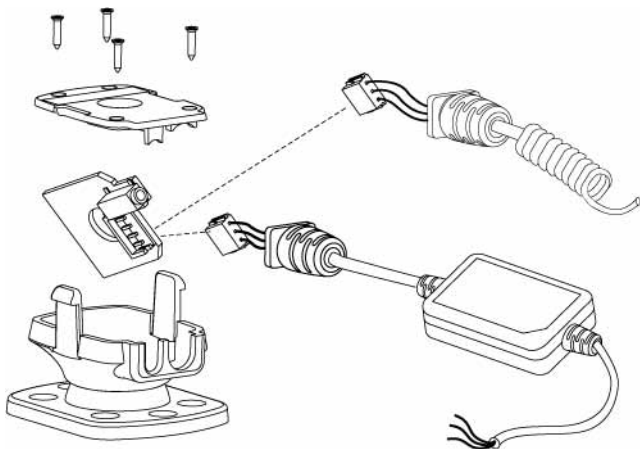

- Atornille la placa de fijación de nuevo en el soporte de la unidad principal.
- Conecte los cables del cordón con la radio mediante los conectores de cables suministrados.

**Observación :** Le aconsejamos conectar el cable+ con el suministro de corriente continuo. Esto lo hace posible utilizar su car-kit también cuando el motor de su vehículo está desconectado. Para prevenir que a batería de su coche se vuelve baja, le aconsejamos tomar su teléfono móvil de su kit manos-libres cuando quita su coche.

- Todos los hilos tienen un color. Los encuentra en la tabla 1 más abajo. Cada hilo tendría que conectarse al ítem correspondiente de la columna B.

**Tabla 1.**

A	B
Hilo rojo	El voltaje+ del suministro de corriente del coche.
Hilo negro	La conexión GND negativa.
Hilo marrón	Se utiliza para la función Mute de su radio del coche y se conecta a la radio del coche.

**Aviso: Conecte solamente con un sistema de electricidad negativa y un sistema de corriente de +12 Volt.**

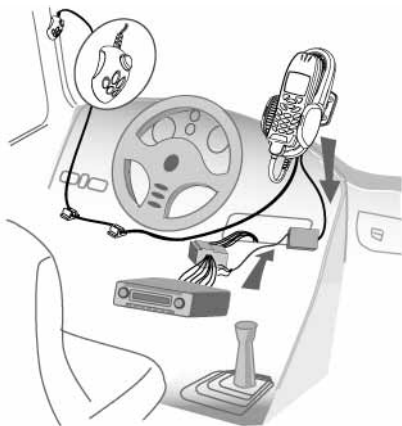

## CONEXIÓN DEL MICRÓFONO

- Para un funcionamiento óptimo, tiene que instalar el micrófono a una distancia de al menos 75 cm de la unidad principal del Genius y a ca 40-50 cm de la boca del conductor. Tiene que cerciorarse de que el micrófono está dirigido hacia el conductor y no hacia la unidad principal del Genius.
- Ponga el micrófono en el lugar correcto mediante el Velcro.
- Utilice los clips suministrados para conducir el cable de micrófono.
- Introduzca la clavija del micrófono en el enchufe del soporte de la unidad principal del Genius.
- Normalmente la tecla del micrófono está en posición 'OUT' (no empujada). Sólo para algunos tipos de teléfonos es necesario poner esta tecla en posición 'ON'.

## ADAPTAR EL SOPORTE DE TELÉFONO

- Gire el tornillo largo al centro de la unidad principal hacia la izquierda para posibilitar movimientos.
- Ponga el soporte de la unidad principal en la posición deseada.

- Gire el tornillo largo hacia la derecha para fijar el soporte de la unidad principal en la posición deseada.

**Aviso: No mueva la unidad principal sin desatornillar el largo tornillo. Esto dañará el caucho de fijación al interior.**

## **UNIR UN CONECTADOR A LA UNIDAD PRINCIPAL DEL GENIUS**

- Saque la unidad principal del Genius del soporte.
- Une el conector del Genius con la unidad principal del Genius.
- Reponga la unidad principal del Genius en el soporte.

## **¿CÓMO UTILIZAR EL SOPORTE UNIVERSAL?**

- Suelte los brazos del soporte de la unidad principal del Genius empujando la tecla entre los brazos.
- Ponga su teléfono entre los brazos.
- Cierre los brazos de manera que sujetan su teléfono y que éste no puede caer.
- Tome el teléfono del soporte sin desenganchar los brazos, empujando el teléfono hacia arriba.
- Para reponer el teléfono entre los brazos del Genius, lo empuja de nuevo entre estos a partir de la parte de arriba.
- Sólo tiene que ajustar los brazos 1 vez al tamaño de su teléfono.

## **CONECTAR EL TELÉFONO AL CABLE DEL CONECTADOR**

- Active el suministro de corriente hacia el Genius encendiendo el motor y conectando la clavija del mechero (si de aplicación).
- Une el conector del Genius con su teléfono móvil después de activar el suministro de corriente.
- La función de la carga ahora está activa (si de aplicación).

### **Importante :**

**Durante la instalación, tiene que encargarse de que el cable de corriente está en el enchufe del mechero y que hay corriente antes de conectar su teléfono móvil. La conexión de su teléfono móvil SIEMPRE tiene que ser el ÚLTIMO paso de la instalación completa del mr Handsfree.**

## **¿CÓMO UTILIZAR EL SISTEMA ANTIRROBO?**

La unidad principal del Genius puede desengancharse del soporte. Cuando pulsa las dos teclas simultáneamente, puede tomar la unidad principal del Genius del soporte. De esta manera puede tomar consigo toda la electrónica importante y evitar el robo.

### **¡IMPORTANTE!**

- **Siempre lea atentamente el capítulo 'RESOLVER PROBLEMAS'.**
- **Puede encargar el conector especial para su mr Handsfree por correo o directamente a su suministrador local.**
- **Gracias a su conector especial, que puede encargarse separadamente para todo tipo de teléfono móvil (Nokia, Ericsson etc), su mr Handsfree está apropiado a todo tipo de teléfono móvil.**

## FUNCIONAMIENTO DEL MR HANDSFREE GENIUS

### ¿CÓMO ENCENDER EL GENIUS AL USO DEL MECHERO?

- Introduzca el cable de corriente del mr Handsfree en el enchufe del mechero de su coche para encender su mr Handsfree. Para diferentes marcas de coches tiene que arrancar el motor del coche para que se active el mechero.
- El indicador LED del mechero se ilumina.
- Para apagar, sólo tiene que tomar el cable de corriente del mechero.

**Cuando se utiliza el cable incorporado, y está conectado al corriente continuo, el Genius siempre está encendido.**

### RESPONDER A UNA LLAMADA

- Responda a las llamadas entrantes como lo hace normalmente con su teléfono móvil. Para algunos teléfonos es posible activar la función 'auto answer'. En este caso su teléfono responde automáticamente a las llamadas.
- Ahora puede empezar la conversación hablando por el micrófono.
- Adapte la intensidad sonora mediante el tablero de mando en su teléfono móvil.

### TELEFONEAR

- Forme un número de teléfono como lo hace normalmente con su teléfono móvil.
- Cuando hay conexión, puede empezar la comunicación hablando en la dirección del micrófono.

### TERMINAR UNA CONVERSACIÓN

Al final de una conversación, se corta la comunicación como se lo hace normalmente con su teléfono móvil.

### ¿CÓMO UTILIZAR 'VOICE DIALING'?

Si su teléfono soporta la función de 'Voice Dialing', puede, después de activar esta función, decir el nombre de la persona que quiere llamar.

## RESOLVER PROBLEMAS

Problema	Causa	Solución
<p>El aparato no carga, Ud. no entiende la persona que le llama, la persona que le llama no le entiende y la función « Mute » no funciona.</p>	<p>Hay una mala conexión entre la unidad principal y su soporte.</p>	<p>Quita la unidad principal de su soporte y conectela de nuevo. Si la conexión se hace de manera correcta, Ud. entiende un "clic".</p>
<p>A veces, se oye un ruido de alta frecuencia en la radio del coche.</p>	<p>Es posible que la protección de la radio de su coche contra las distorsiones de radiofrecuencia no sea suficiente.</p>	<p>Tiene que instalar el mr Handsfree Genius a una distancia de al menos 20 cm de la radio de su coche.</p>
<p>El mr Handsfree Genius no funciona. El indicador LED verde del enchufe de mechero no está encendido.</p>	<ul style="list-style-type: none"> <li>• El enchufe para el mechero es dañado.</li> <li>• No hay contacto entre el adaptador de corriente y el enchufe del mechero.</li> <li>• El fusible de 1,5A en el adaptador de corriente se ha quemado.</li> <li>• El adaptador de corriente está dañado.</li> </ul>	<ul style="list-style-type: none"> <li>• Verifique si el mechero funciona normalmente.</li> <li>• Limpie el contacto del enchufe del mechero y del adaptador de corriente.</li> <li>• Reemplace el fusible. Primero tiene que empujar el tapón del soporte de fusible hacia abajo antes de girar. El imagen (p. 9) muestra la dirección en la que tiene que girarse el tapón del soporte a la instalación.</li> <li>• Si estas soluciones no resuelven el problema, es mejor de ponerse en contacto con un centro de servicio.</li> </ul>
<p>El mr Handsfree Genius no funciona. Es conectado a la radio del coche con el adaptador suplementario. La radio del coche si funciona.</p>	<ul style="list-style-type: none"> <li>• No hay contacto entre los hilos.</li> <li>• Los hilos de la radio del coche están más estrechos que necesario (con diámetro inferior a 0,75 mm<sup>2</sup>).</li> <li>• El fusible de 1,5A en el adaptador de corriente se ha quemado.</li> </ul>	<ul style="list-style-type: none"> <li>• Controle los contactos de las conexiones.</li> <li>• Utilice para la conexión los clips de contacto que corresponden al estandarte de su vehículo o un otro tipo utilizado de conexión.</li> <li>• Reemplace el fusible.</li> </ul>

<p>La persona que le llama, no le entiende.</p>	<ul style="list-style-type: none"> <li>• El micrófono ya no está conectado.</li> <li>• El cordón del micrófono está dañado.</li> </ul>	<ul style="list-style-type: none"> <li>• Verifique la conexión del micrófono y la conexión de micrófono del soporte de la unidad principal.</li> <li>• Póngase en contacto con su centro de servicio.</li> </ul>
<p>Su teléfono móvil está conectado al mr Handsfree Genius, pero no funciona.</p>	<p>Los contactos del teléfono o del conector están sucios.</p>	<p>Limpie los contactos del teléfono y del conector.</p>
<p>El mr Handsfree Genius está conectado a la radio del coche, pero la función Mute no funciona mientras la llamada.</p>	<p>Se tienen que activar reajustes suplementarios para la función Mute de la radio del coche.</p>	<p>Lea el manual de su radio del coche y active los reajustes necesarios.</p>

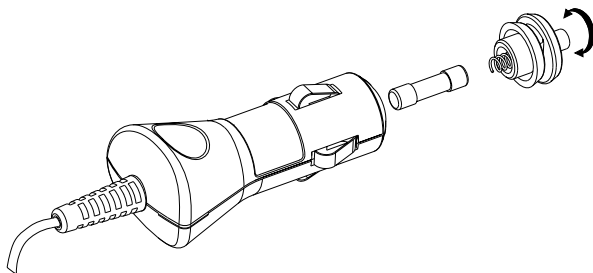

## MANTENIMIENTO

Sírvase tomarse a pecho los CONSEJOS siguientes para mantener su mr Handsfree en condición óptima:

- No exponga el equipo a la humedad.
- Siempre desconecte el cable de corriente cuando no utiliza su car-kit.

***¡mr Handsfree le desea un viaje agradable en toda seguridad!***



## ÍNDICE

O QUE O MR HANDSFREE GENIUS CONTÉM?.....	2
INSTALAÇÃO.....	2
FUNCIONAMENTO DO MR HANDSFREE GENIUS.....	7
RESOLVER PROBLEMAS .....	8
MANUTENÇÃO.....	9

## **Caro proprietário do mr Handsfree Genius,**

*Parabéns! Você acabou de adquirir um dos kits mãos livres mais sofisticados e mais facilmente manejáveis! Este modelo oferece-lhe a mais alta qualidade a nível da comunicação de voz bidireccional simultânea. Agora, pode telefonar no seu carro com toda a segurança e sem inconvenientes.*

### **O QUE O MR HANDSFREE GENIUS CONTÉM?**

1. Unidade principal com microfone incorporado.
2. Indicação LED do modo TALK.
3. Teclas para desligar a unidade principal do suporte.
4. Suporte para telemóvel.
5. Uma tecla para separar os braços do suporte.
6. Suporte da unidade principal.
7. Ligação por microfone.
8. Adaptador para acendedor para veículo.
  - 8.1. Cordão em espiral.
  - 8.2. Fusível substituível.
9. Indicador LED do adaptador da corrente.
10. Estribo de fixação.
11. Parafusos compridos (15 mm) para fixar o suporte da unidade principal no painel de bordo do seu carro.
12. Microfone.
13. Tecla para a sensibilidade do microfone.
14. Clipes para a guindagem do cabo do microfone.
15. Adaptador para a conexão com alimentação em electricidade do carro e o fio Mute do auto-rádio.
16. Clipes de contacto para a conexão dos fios.
17. Conector para ligar o telemóvel à unidade principal (não incluído).
18. Chave de parafusos.

### **INSTALAÇÃO**

#### **MONTAGEM DO MR HANDSFREE GENIUS**

- Determine o sítio em que deseja instalar o Genius. Este sítio deve-se encontrar ao alcance da mão, deve ser claramente visível para o visor do telefone e bastante seguro em caso de um acidente e para o funcionamento dos airbags. O aparelho não pode, em nenhum caso, impedir o condutor de dominar ou manejar o carro.
- A montagem da unidade principal do Genius (este é também o suporte do telefone) é feita, de preferência, por meio de um estribo de fixação. A unidade principal do Genius deve levantar-se do suporte. Este suporte já está aparafusado ao estribo de fixação universal.

## INSTALAÇÃO

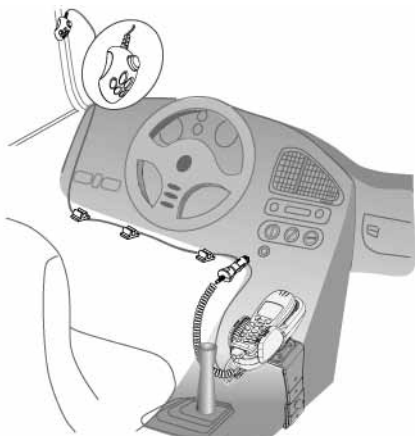

### **Montagem da unidade principal do Genius**

A montagem da unidade principal do Genius pode ser feita de duas maneiras:

- A. Você pode montar o estribo de fixação por meio dos parafusos abaixo ministrados; ou
- B. • Retire o estribo de fixação universal do suporte da unidade principal desparafusando os 6 parafusos.  
• Aparafuse o suporte da unidade principal no painel de bordo ou num estribo concebido para o tipo do seu carro.

### **Como fixar o estribo de fixação universal?**

Na maioria dos carros o estribo de fixação universal é colocado do lado direito da consola do manípulo de velocidades. Certifique-se de que o estribo de fixação não bloqueia nenhum airbag!

1. Verifique se existe algum local no interior do seu carro (normalmente próximo da consola) onde fixar o estribo de fixação e que seja confortável para o uso.
2. Certifique-se de que o local onde pretende instalar o seu mr. Handsfree Genius se encontra limpo sem poeiras nem sujidade. Remova a protecção da fita adesiva do estribo de fixação.
3. Coloque a parte superior do estribo de fixação, com a fita adesiva, sobre a borda da consola. Coloque a parte inferior do estribo de fixação, com o ângulo, sob a borda da consola.
4. Pressione ambas as peças do estribo de fixação ao mesmo tempo até que a face da parte superior fique numa posição horizontal. Introduza o parafuso no furo apropriado. Aperte o parafuso. Coloque a tampa fornecida sobre a porca.
5. Acabou agora de instalar com sucesso o estribo de fixação universal.

### Conexão dos fios eléctricos para a função de corrente e para a função Mute

- A. Se quiser utilizar o acendedor para veículo com o cordão em espiral, convém introduzir esta ficha na tomada do acendedor para veículo.
- B. Você pode trocar o cordão em espiral do acendedor para veículo pelo cordão liso. Desta maneira, você poderá facilmente esconder os cabos e utilizar as funções Mute do seu auto-rádio. Esta função Mute deve corresponder ao modelo:
  - Desparafuse os 4 parafusos do suporte da unidade principal.
  - Desate o cordão em espiral e introduza o cordão liso na ficha.

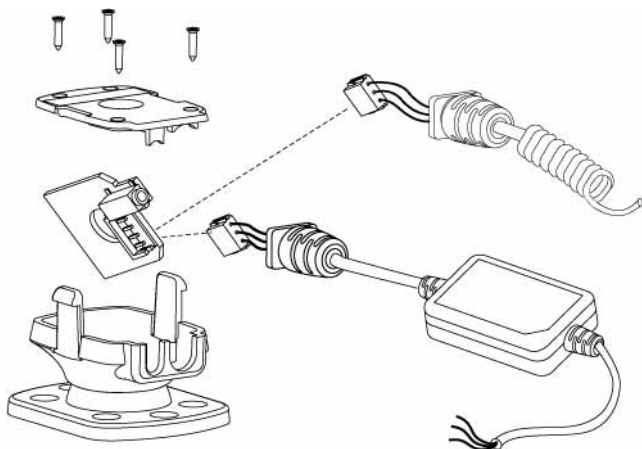

- Aparafuse o painel de fixação de novo no suporte da unidade principal.
- Ligue os cabos do cordão com o rádio por meio dos conectores dos cabos abaixo ministrados.

**Nota :** Aconselhamo-lhe a ligar o cabo + à alimentação em electricidade contínua. Isto torna possível também a utilização do seu kit mãos livres quando o motor do seu veículo estiver desligado. A fim de prevenir que a bateria do seu carro fique vazia, aconselhamo-lhe retirar o telemóvel do kit mãos livres ao sair do carro.

- Todos os fios são providos de uma cor. Você pode reencontrá-los aqui em baixo no quadro 1. Cada fio deve ligar-se ao item correspondente na coluna B.

Tabel 1.

A	B
Fio vermelho	A voltagem + alimentação em electricidade do carro.
Fio preto	A conexão GND negativa.
Fio castanho	É utilizado para a função Mute do auto-rádio e é conectado ao auto-rádio.

**Aviso : Ligue somente a um sistema de electricidade negativamente posto à terra e a um sistema de corrente de + 12 Volt.**

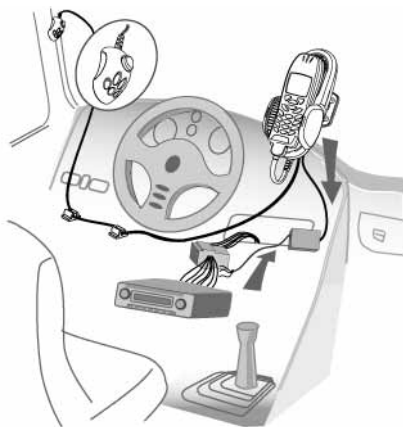

## **LIGAÇÃO DO MICROFONE**

- Para um óptimo funcionamento, o microfone deve ser instalado a uma distância mínima de 75 cm da unidade principal do Genius e a ca. 40-50 cm da boca do condutor. Assegure-se de que o microfone foi posto em direcção do condutor e não em direcção da unidade principal do Genius.
- Ponha o microfone no local correcto por meio do Velcro.
- Utilize os cliques abaixo ministrados para orientar o cabo do microfone.
- Introduza a ficha do microfone na tomada do suporte da unidade principal do Genius.
- Normalmente a tecla em cima do microfone está na posição 'OUT' (não carregada). Somente para alguns tipos de telefones, é necessário pôr esta tecla na posição 'ON'.

## **ADAPTAR O SUPORTE DO TELEFONE**

- Vire o parafuso grande no meio da unidade principal para a esquerda a fim de possibilitar os movimentos.
- Ponha o suporte da unidade principal na posição desejada.
- Vire o parafuso grande para a direita a fim de fixar o suporte da unidade principal na posição desejada.

**Aviso : Não desloque a unidade principal sem desaparafusar o parafuso grande. Isto danificaria a borracha de fixação no interior.**

## LIGAR UM CONECTOR À UNIDADE PRINCIPAL DO GENIUS

- Retire a unidade principal do Genius do suporte.
- Ligue o conector do Genius à unidade principal do Genius.
- Reponha a unidade principal do Genius em cima do suporte.

## COMO UTILIZAR O SUPORTE UNIVERSAL?

- Separe os braços do suporte da unidade principal do Genius carregando na tecla entre os braços.
- Coloque o telefone entre os braços.
- Feche os braços de maneira que eles apertem o telefone e que portanto este não possa cair.
- Retire o telefone do suporte sem separar os braços, empurrando o telefone para cima.
- Para repor o telefone entre os braços do Genius, empurre-o entre os braços a partir do lado superior.
- Você só deve adaptar os braços uma única vez ao tamanho do telefone.

## LIGAR O TELEFONE COM O CABO DE CONEXÃO

- Active a alimentação de electricidade em direcção do Genius ligando o motor e conectando a ficha do acendedor para veículo (se de aplicação).
- Ligue o conector do Genius ao seu telemóvel depois que a alimentação de electricidade tenha sido activada.
- A função de carga foi agora activada (se de aplicação).

### Importante:

**Durante a instalação, você deve sempre cuidar para que o cabo da corrente fique introduzido na ficha do acendedor para veículo e que haja corrente antes de ligar o seu telemóvel. A ligação do seu telemóvel deve SEMPRE ser o ÚLTIMO passo para a instalação completa do mr Handsfree.**

## COMO UTILIZAR O SISTEMA ANTI-ROUBO?

A unidade principal do Genius pode-se desatar do suporte. Quando carregar simultaneamente nas duas teclas, a unidade principal do Genius do suporte poderá ser retirada. Desta maneira, você pode retirar qualquer electrónica importante e evitar o roubo.

### IMPORTANTE!

- **Leia sempre e atentamente o capítulo 'RESOLVER PROBLEMAS'.**
- **Você pode encomendar o conector especial para o seu mr Handsfree pelo correio ou directamente ao pé do seu fornecedor local.**
- **Graças ao conector especial que pode ser encomendado separadamente para qualquer tipo de telemóvel (Nokia, Ericsson, etc.), o seu mr Handsfree estará apropriado para qualquer tipo de telemóvel.**

## FUNCIONAMENTO DO MR HANDSFREE GENIUS

### COMO LIGAR O GENIUS AQUANDO DO USO DA FICHA DO ACENDEADOR PARA VEÍCULO

- Introduza o cabo da corrente do mr Handsfree na ficha do acendedor para veículo do seu carro para ligar o seu mr Handsfree. Para diferentes marcas de carros, convém ligar o motor do carro antes de que o acendedor para veículo seja activado.
- O indicador LED do acendedor para veículo acender-se-á.
- Para desligar, só é preciso afastar o cabo da corrente do acendedor para veículo.

**Quando o cabo incorporado for utilizado, e se o aparelho estiver ligado na corrente contínua, o Genius ficará sempre ligado.**

### ATENDER UMA CHAMADA

- Atenda as chamadas que estão a entrar como o faz normalmente com o seu telemóvel. Para alguns telefones, é possível activar a função 'auto answer'. Neste caso, o seu telefone atenderá automaticamente as chamadas.
- Você pode agora começar a conversa falando pelo microfone.
- Adapte o nível de intensidade do som por meio do painel de controlo no seu telemóvel.

### TELEFONAR

- Marque um número como de costume com o seu telemóvel.
- Se estiver conectado, pode começar a ligação falando na direcção do telefone.

### TERMINAR UMA CONVERSA

Ao fim de uma conversa, você corta a ligação como de costume com o seu telemóvel.

### COMO UTILIZAR 'VOICE DIALING' ?

Se o seu telefone tiver a função 'Voice Dialing', você pode, depois da activação desta função, simplesmente dizer o nome da pessoa para quem deseja telefonar.

## RESOLVER PROBLEMAS

Problema	Razão	Solução
<p>O aparelho não carrega, não consegue ouvir o chamador, o chamador não ouve a si, e a função MUTE não trabalha.</p>	<p>Existe uma má conexão entre a unidade principal e o suporte.</p>	<p>Deverá retirar a unidade principal do suporte e ligá-la de novo. Se a ligação for efectuada correctamente ouvirá um click.</p>
<p>Ocasionalmente aparece no seu rádio um ruído de alta-frequência.</p>	<p>É possível que o seu rádio não tenha uma protecção conveniente para distorções RF.</p>	<p>Coloque o mr. Handsfree Genius, afastado pelo menos 20 cm do rádio.</p>
<p>O mr Handsfree Genius não está a funcionar. O indicador LED verde do acendedor para veículo não está aceso.</p>	<ul style="list-style-type: none"> <li>• A ficha para o acendedor para veículo foi danificada.</li> <li>• Sem contacto entre o adaptador de corrente e a ficha para o acendedor para veículo.</li> <li>• O fusível de 1,5A no adaptador de corrente queimou.</li> <li>• O adaptador de corrente foi danificado.</li> </ul>	<ul style="list-style-type: none"> <li>• Controle se acendedor para veículo está a funcionar normalmente.</li> <li>• Limpe o contacto da ficha para o acendedor para veículo e do adaptador de corrente.</li> <li>• Substitua o fusível. Você deve em primeiro lugar empurrar em baixo a tampa do suporte do fusível antes de virar. A imagem mostra-lhe a direcção na qual é preciso virar a tampa do suporte aquando da instalação.</li> <li>• Se estas soluções não ajudarem, contacte de preferência um centro de serviço.</li> </ul>
<p>O mr Handsfree Genius não está a funcionar. Ele está conectado ao auto-rádio com o adaptador suplementar. O auto-rádio está a funcionar bem.</p>	<ul style="list-style-type: none"> <li>• Sem contacto entre os fios.</li> <li>• Os fios do auto-rádio são mais estreitos do que o necessário (com um diâmetro mais pequeno do que 0,75 mm<sup>2</sup>).</li> <li>• O fusível de 1,5A no adaptador da corrente está queimado.</li> </ul>	<ul style="list-style-type: none"> <li>• Controle os contactos das conexões.</li> <li>• Utilize cliques de contacto que correspondam ao padrão do seu veículo ou de um outro tipo de conexão utilizado.</li> <li>• Substitua o fusível.</li> </ul>



O seu interlocutor não está a ouvir.	<ul style="list-style-type: none"> <li>• O microfone não está mais ligado.</li> <li>• O cordão do microfone está danificado.</li> </ul>	<ul style="list-style-type: none"> <li>• Controle a conexão do microfone e a ligação do microfone do suporte da unidade principal.</li> <li>• Contacte o centro de serviço.</li> </ul>
O seu telemóvel está conectado ao mr Handsfree Genius, mas não está a funcionar.	Os pequenos contactos do telefone ou do conector estão sujos.	Limpe os contactos do telefone e do conector.
O mr Handsfree Genius está conectado ao auto-rádio, mas a função Mute não está a funcionar durante uma chamada.	É preciso activar as regulações suplementares para a função Mute do auto-rádio.	Controle o manual do auto-rádio e active as regulações necessárias.

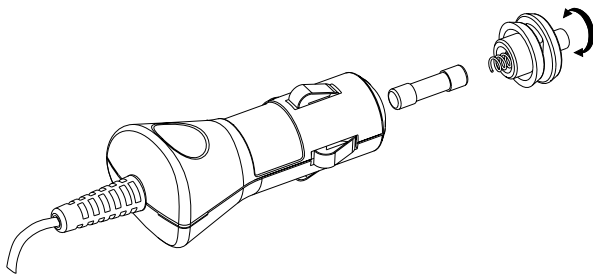

## MANUTENÇÃO

Tenha a bondade de tomar a peito os AVISOS seguintes a fim de manter o mr Handsfree em óptima condição :

- Não exponha a aparelhagem à humidade.
- Desligue sempre o cabo da corrente quando não estiver a utilizar o kit mãos livres.

***O mr Handsfree deseja-lhe uma viagem agradável e com toda a segurança!***

## **ΠΙΝΑΚΑΣ ΠΕΡΙΕΧΟΜΕΝΩΝ**

<b>ΤΙ ΠΕΡΙΛΑΜΒΑΝΕΙ ΤΟ MR HANDSFREE GENIUS.....</b>	<b>2</b>
<b>ΕΓΚΑΤΑΣΤΑΣΗ.....</b>	<b>2</b>
<b>ΛΕΙΤΟΥΡΓΙΑ MR HANDSFREE GENIUS.....</b>	<b>7</b>
<b>ΕΠΙΛΥΣΗ ΠΡΟΒΛΗΜΑΤΩΝ.....</b>	<b>8</b>
<b>ΣΥΝΤΗΡΗΣΗ.....</b>	<b>9</b>

## **Αγαπητέ ιδιοκτήτη του Handsfree Genius,**

Συγχαρητήρια! Μόλις αποκτήσατε μια από τις πιο ευκολόχρηστες και σοφιστικές συσκευές που αφήνει τα χέρια ελεύθερα! Το συγκεκριμένο μοντέλο σας προσφέρει την καλύτερη ποιότητα στο επίπεδο της αμφίδρομης φωνητικής επικοινωνίας. Τώρα μπορείτε πλέον να τηλεφωνείτε από το αυτοκίνητό σας με ασφάλεια και χωρίς προβλήματα.

### **ΤΙ ΠΕΡΙΛΑΜΒΑΝΕΙ ΤΟ MR HANDSFREE GENIUS**

1. Κεντρική μονάδα με ενσωματωμένο μικρόφωνο.
2. Ένδειξη LED της θέσης TALK.
3. Πλήκτρα για αποσύνδεση της κεντρικής μονάδας από τη βάση.
4. Βάση για κινητό τηλέφωνο.
5. Ένα πλήκτρο για απόσπαση των μπράτσων από τη βάση.
6. Βάση της κεντρικής μονάδας.
7. Ένωση για μικρόφωνο.
8. Μετατροπέα για αναπτήρα αυτοκινήτου.
  - 8.1. Καλώδιο σπирάλ.
  - 8.2. Αντικαταστατή ασφάλεια.
9. Δείκτη LED του μετατροπέα ρεύματος.
10. Βάση στερεώματος.
11. Μακριές βίδες (15 mm) για το στερέωμα της κεντρικής μονάδας στην κονσόλα του αυτοκινήτου σας.
12. Μικρόφωνο.
13. Πλήκτρο για την ευαισθησία του μικροφώνου.
14. Κλιπς για την καθοδήγηση του καλωδίου του μικροφώνου.
15. Μετατροπέα για τη σύνδεση με την ηλεκτρική τροφοδοσία του αυτοκινήτου και το καλώδιο Mute του ραδιοκασετόφωνου
16. Κλιπς επαφής για τη σύνδεση των καλωδίων.
17. Σύνδεση για ένωση του κινητού τηλεφώνου με την κεντρική μονάδα (δεν συμπεριλαμβάνεται).
18. Κατσαβίδι.

### **ΕΓΚΑΤΑΣΤΑΣΗ**

#### **ΣΥΝΑΡΜΟΛΟΓΗΣΗ ΤΟΥ MR HANDSFREE GENIUS**

- Αποφασίστε για τη θέση στην οποία θέλετε να εγκαταστήσετε το Genius. Η θέση αυτή πρέπει να βρίσκεται σε σημείο που φτάνουν τα χέρια, πρέπει να είναι ορατή για το display του τηλεφώνου και αρκετά σίγουρη σε περίπτωση ατυχήματος και για τη λειτουργία των αερόσακων. Η συσκευή δεν πρέπει σε καμία περίπτωση να εμποδίζει τον οδηγό να έχει τον πλήρη έλεγχο του αυτοκινήτου.
- Η συναρμολόγηση της κεντρικής μονάδας του Genius (πρόκειται επίσης και για τη βάση του τηλεφώνου) γίνεται κατά προτίμηση με βάση στερέωσης. Η συγκεκριμένη βάση είναι ήδη βιδωμένη στη βάση στερεώματος.

## ΕΓΚΑΤΑΣΤΑΣΗ

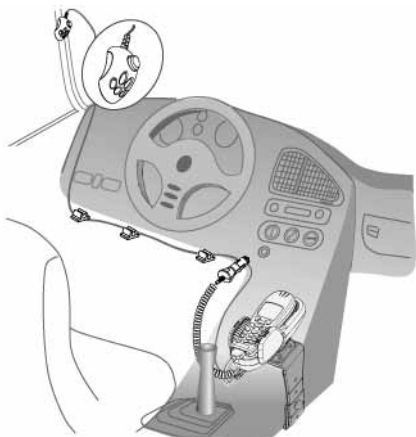

### **Συναρμολόγηση της κεντρικής μονάδας του Genius**

Η Συναρμολόγηση της κεντρικής μονάδας του Genius μπορεί να γίνει με δύο τρόπους:

- A. Μπορείτε να συναρμολογήσετε τη βάση στερεώματος με τις βίδες, ή
- B. • Να αφαιρέσετε τη βάση από τη βάση της κεντρικής μονάδας ξεβιδώνοντας τις 6 βίδες.  
• Να βιδώσετε τη βάση της κεντρικής μονάδας στην κονσόλα ή σε άλλη βάση κατάλληλη για τον τύπο του αυτοκινήτου σας.

### **Τοποθέτηση της βάσης στήριξης**

Στα περισσότερα αυτοκίνητα η βάση στήριξης τοποθετείται στην δεξιά πλευρά της κονσόλας του κιβωτίου ταχυτήτων. Προσέξτε η βάση στήριξης να μην μπλοκαρι τους αερόσακους!

1. Βρες ένα σημείο στο αυτοκίνητο (κοντά στην κονσόλα ταχυτήτων) όπου η βάση στήριξης ταιριάζει και είναι εύκολα στην χρήση της.
2. Προσέξτε ώστε η θέση στην οποία επιθυμείτε να εγκαταστήσετε το mr Handsfree Genius, να είναι καθαρή χωρίς σκόνη. Αναιρέσατε το άλλο προστατευτικό από την ταινίες τις βάσης στήριξης.
3. Τοποθετήστε το πάνω μέρος της βάσης στήριξης με το αυτοκόλλητο, πάνω από την άκρη της κονσόλας. Τοποθετήστε το κάτω μέρος από την βάση στήριξης, με την γωνία, κάτω από την άκρη της κονσόλας.
4. Σπρώξτε πιέστε και τα δυο μέρη της βάσης στήριξης μαζί μέχρι η επιφάνεια του επάνω μέρους σε οριζόντια θέση βρίσκεται. Τοποθετήστε την βίδα στην κατάλληλη τρύπα / θέση. Βιδώστε τώρα την βίδα σφικτά. Τοποθετήστε το καπάκι πάνω στην βίδα.
5. Τώρα έχετε τοποθέτηση την βάση στήριξης με επιτυχία.

## Σύνδεση των ηλεκτρικών καλωδίων για τη λειτουργία του ρεύματος και τη λειτουργία Mute

- A. Εάν θέλετε να χρησιμοποιήσετε τον αναπτήρα με το σπирάλ καλώδιο, πρέπει να βάλετε το φινι στην πρίζα του αναπτήρα.
- B. Μπορείτε να αλλάξετε το σπирάλ καλώδιο του αναπτήρα με το απλό. Με αυτόν τον τρόπο μπορείτε εύκολα να κρύψετε τα καλώδια και να χρησιμοποιήσετε τις λειτουργίες Mute του ραδιοκασετόφωνου σας. Η συγκεκριμένη λειτουργία Mute πρέπει να αντιστοιχεί στο πρότυπο:
- Ξεβιδώστε τις 4 βίδες της βάσης της κεντρικής μονάδας.
  - Βγάλτε το σπирάλ καλώδιο και τοποθετήστε στην πρίζα το απλό.

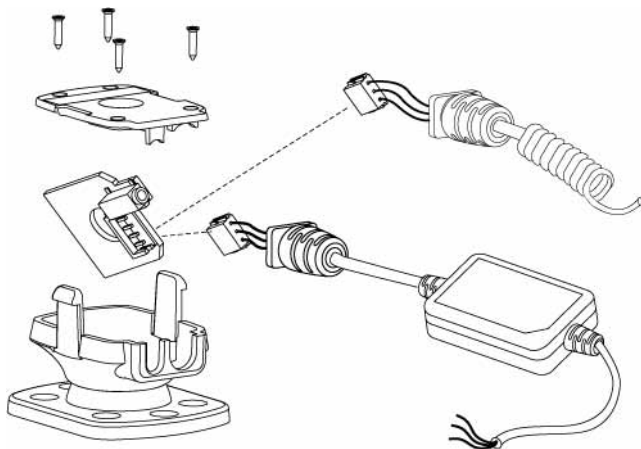

- Βιδώστε τη βάση στερεώματος και πάλι πάνω στη βάση της κεντρικής μονάδας.
- Συνδέστε τα σύρματα του καλωδίου με το ράδιο με τη βοήθεια των συνδέσμων των καλωδίων.

**Παρατήρηση :** Σας συμβουλεύουμε να συνδέσετε το καλώδιο+ με τη συνεχή τροφοδοσία ηλεκτρισμού. Κάτι τέτοιο διευκολύνει τη χρήση της συσκευής επίσης όταν ο κινητήρας του αυτοκινήτου σας είναι σβηστός. Προκειμένου να αποφύγετε να αδειάσει η μπαταρία του αυτοκινήτου σας, σας συμβουλεύουμε να βγάζετε το κινητό σας τηλέφωνο από τη συσκευή όταν εγκαταλείπετε το όχημα.

- Τα καλώδια διαθέτουν όλα ένα χρώμα. Τα βλέπετε πιο κάτω στον πίνακα 1. Κάθε καλώδιο θα πρέπει να συνδεθεί με το αντίστοιχο στοιχείο της κολώνας B.

**Πίνακας 1.**

A	B
Κόκκινο καλώδιο	Το βολτάζ + της ηλεκτρικής τροφοδοσίας του αυτοκινήτου.
Μαύρο καλώδιο	Η σύνδεση GND αρνητική.
Καφέ καλώδιο	Χρησιμοποιείται για τη λειτουργία Mute του ραδιοκασετόφωνού σας και συνδέεται στο ραδιοκασετόφωνο.

**Προειδοποίηση :** Βάλτε στην πρίζα μόνο με ένα σύστημα ηλεκτρισμού αρνητικά στο έδαφος και ένα σύστημα ρεύματος+ 12 Volt.

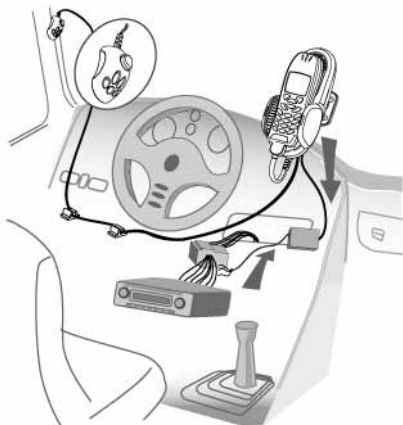

## **ΣΥΝΔΕΣΗ ΤΟΥ ΜΙΚΡΟΦΩΝΟΥ**

- Για καλύτερη λειτουργία, το μικρόφωνο πρέπει να εγκατασταθεί σε ελάχιστη απόσταση 75 εκ. από την κεντρική μονάδα του Genius και σε 40-50 εκ. από το στόμιο του αγωγού. Επιβεβαιωθείτε ότι το μικρόφωνο είναι τοποθετημένο προς την κατεύθυνση του αγωγού και όχι προς την κεντρική μονάδα του.
- Τοποθετείστε το μικρόφωνο στη σωστή θέση με τη βοήθεια των Velcro.
- Χρησιμοποιήστε τα κλιπς για να καθοδηγήσετε το καλώδιο του μικροφώνου.
- Τοποθετείστε το φισ του μικροφώνου στην πρίζα της βάσης της κεντρικής μονάδας του Genius.
- Κανονικά το πλήκτρο πάνω στο μικρόφωνο βρίσκεται στη θέση 'OUT' (όχι πατημένο). Μόνο για ορισμένα είδη τηλεφώνων, είναι απαραίτητο να τίθεται αυτό το πλήκτρο στη θέση 'ON'.

## **ΠΡΟΣΑΡΜΟΓΗ ΤΗΣ ΒΑΣΗΣ ΤΟΥ ΤΗΛΕΦΩΝΟΥ**

- Γυρίστε τη μεγάλη βίδα στη μέση της κεντρικής ομάδας προς τα αριστερά για να διευκολύνετε τις κινήσεις.
- Τοποθετείστε τη βάση της κεντρικής μονάδας στην επιθυμητή θέση.
- Γυρίστε τη μεγάλη βίδα προς τα δεξιά ώστε να στερεώσετε τη βάση της κεντρικής μονάδας στην επιθυμητή θέση.

**Προειδοποίηση :** Μην μετακινείτε την κεντρική μονάδα χωρίς να ξεβιδώσετε τη μεγάλη βίδα. Κάτι τέτοιο θα προκαλούσε ζημιά στο καουτσούκ στερεώματος στο εσωτερικό.

## **ΣΥΝΔΕΣΤΕ ΕΝΑ ΣΥΝΔΕΣΜΟ ΣΤΗΝ ΚΕΝΤΡΙΚΗ ΜΟΝΑΔΑ ΤΟΥ GENIUS**

- Αφαιρέστε την κεντρική μονάδα του Genius από τη βάση.
- Συνδέστε το σύνδεσμο του Genius με την κεντρική μονάδα του Genius.
- Ανατοποθετείστε την κεντρική μονάδα του Genius πάνω στη βάση.

## **ΠΩΣ ΧΡΗΣΙΜΟΠΟΙΕΙΤΑΙ Η ΒΑΣΗ**

- Αποσπάστε τα μπράτσα από τη βάση της κεντρικής μονάδας του Genius πιέζοντας το πλήκτρο ανάμεσα στα μπράτσα.
- Τοποθετείστε το τηλέφωνό σας ανάμεσα στα μπράτσα.
- Κλείστε τα μπράτσα με τρόπο ώστε να σφίξουν το τηλέφωνό σας έτσι ώστε να μην μπορεί να πέσει.
- Σηκώστε το τηλέφωνο από τη βάση χωρίς να αποσπάσετε τα μπράτσα, τραβώντας το τηλέφωνο προς τα πάνω.
- Για να ξαναβάλετε το τηλέφωνο ανάμεσα στα μπράτσα του Genius, το ξανασπρώχνετε ανάμεσά τους από την πάνω πλευρά.
- Μια μόνο φορά πρέπει να προσαρμόσετε τα μπράτσα στο μέγεθος του τηλεφώνου σας.

## **ΣΥΝΔΕΣΤΕ ΤΟ ΤΗΛΕΦΩΝΟ ΜΕ ΤΟ ΚΑΛΩΔΙΟ ΣΥΝΔΕΣΗΣ**

- Ενεργοποιείτε την ηλεκτρική τροφοδοσία προς το Genius ξεκινώντας το μοτέρ και συνδέοντας το φισ του αναπτήρα (εφόσον εφαρμόζεται).
- Συνδέστε το βύσμα του Genius με το κινητό σας τηλέφωνο αφού έχει ενεργοποιηθεί η ηλεκτρική τροφοδοσία.
- Η λειτουργία φόρτισης είναι τώρα ενεργή. (εφόσον εφαρμόζεται).

### **Σημαντικό:**

**Κατά την εγκατάσταση πρέπει πάντοτε φροντίζετε ώστε το καλώδιο του ρεύματος να μπαίνει στην πρίζα του αναπτήρα και να υπάρχει ρεύμα πριν θέτετε σε λειτουργία το κινητό σας τηλέφωνο. Η ένωση του τηλεφώνου σας πρέπει ΠΑΝΤΑ να είναι το ΤΕΛΕΥΤΑΙΟ στάδιο της πλήρους εγκατάστασης του mr Handsfree.**

## **ΠΩΣ ΧΡΗΣΙΜΟΠΟΙΕΙΤΑΙ ΤΟ ΑΝΤΙΚΛΕΠΤΙΚΟ ΣΥΣΤΗΜΑ**

Η κεντρική μονάδα του Genius μπορεί να αποσπαστεί από τη βάση. Όταν πιέζετε ταυτόχρονα τα δύο πλήκτρα, μπορεί να βγει η κεντρική μονάδα του Genius από τη βάση. Κατ' αυτόν τον τρόπο μπορείτε να βγάλετε κάθε σημαντικό ηλεκτρονικό και να αποφύγετε την κλοπή.

## **ΣΗΜΑΝΤΙΚΟ!**

- Διαβάζετε πάντα προσεκτικά το κεφάλαιο 'ΕΠΙΛΥΣΗ ΠΡΟΒΛΗΜΑΤΩΝ'.
- Μπορείτε να παραγγείλετε το ειδικό βύσμα για το mr Handsfree σας ταχυδρομικώς ή απευθείας από τον τοπικό προμηθευτή σας.
- Χάρη στο ειδικό βύσμα, το οποίο μπορεί να παραγγελθεί ξεχωριστά για κάθε τύπο κινητού τηλεφώνου (Nokia, Ericsson, κλπ.), το mr Handsfree σας είναι κατάλληλο για όλους τους τύπους κινητών.

## **ΛΕΙΤΟΥΡΓΙΑ MR HANDSFREE GENIUS**

### **ΠΩΣ ΤΙΘΕΤΑΙ ΣΕ ΛΕΙΤΟΥΡΓΙΑ ΤΟ GENIUS ΚΑΤΑ ΤΗ ΧΡΗΣΗΜΟΠΟΙΗΣΗ ΤΗΣ ΠΡΙΖΑΣ ΤΟΥ ΑΝΑΠΤΗΡΑ**

- Εισάγετε το καλώδιο του ρεύματος του mr Handsfree στην πρίζα του αναπτήρα του αυτοκινήτου σας ώστε να θέσετε σε λειτουργία το mr Handsfree σας. Για πολλές μάρκες αυτοκινήτων, πρέπει να τεθεί σε λειτουργία ο κινητήρας πριν ενεργοποιηθεί ο αναπτήρας.
- Η ένδειξη LED του αναπτήρα θα φωτιστεί.
- Για την αποσύνδεση, αρκεί απλώς να απομακρύνετε το καλώδιο ρεύματος από τον αναπτήρα.

**Όταν χρησιμοποιούμε το ενσωματωμένο καλώδιο, και η συσκευή είναι συνδεδεμένη στο συνεχές ρεύμα, το Genius είναι πάντα σε λειτουργία.**

### **ΑΠΑΝΤΗΣΗ ΣΕ ΚΛΗΣΗ**

- Απαντάτε στις εισερχόμενες κλήσεις όπως κάνετε κανονικά με το κινητό σας τηλέφωνο. Για ορισμένα τηλέφωνα, υπάρχει δυνατότητα ενεργοποίησης του 'auto answer'. Σε τέτοια περίπτωση το τηλέφωνό σας θα απαντά αυτόματα στις κλήσεις.
- Μπορείτε τώρα να ξεκινήσετε τη συζήτηση μιλώντας από το μικρόφωνο.
- Προσαρμόστε το επίπεδο έντασης του ήχου με τη βοήθεια του πίνακα ελέγχου πάνω στο κινητό σας.

### **ΤΗΛΕΦΩΝΗΜΑ**

- Σχηματίστε τον αριθμό του τηλεφώνου όπως συνηθίζετε με το κινητό σας τηλέφωνο.
- Εφόσον συνδεθείτε, μπορείτε να ξεκινήσετε την επικοινωνία μιλώντας προς την κατεύθυνση του τηλεφώνου.

### **ΟΛΟΚΛΗΡΩΣΗ ΣΥΝΟΜΙΛΙΑΣ**

Στο τέλος μιας συνομιλίας, σταματάτε την επικοινωνία όπως κάνετε συνήθως με το κινητό σας.

### **ΠΩΣ ΧΡΗΣΙΜΟΠΟΙΕΙΤΑΙ ΤΟ 'VOICE DIALING'**

Εάν το τηλέφωνό σας διαθέτει τη λειτουργία 'Voice Dialing', μπορείτε έπειτα από την ενεργοποίηση αυτής της λειτουργίας να προφέρετε απλώς το όνομα του ατόμου που θέλετε να καλέσετε.



## ΕΠΙΛΥΣΗ ΠΡΟΒΛΗΜΑΤΩΝ

Πρόβλημα	Αιτία	Λύση
Η συσκευή δεν φορτίζει, δεν ακούτε τον συνομιλητή σας, ο συνομιλητής σας δεν σας ακούει και το "Mute" δεν λειτουργεί.	Υπάρχει κακή σύνδεση ανάμεσα στη βάση και τη συσκευή.	Σηκώστε τη συσκευή από τη βάση και επανατοποθετείστε την. Εφόσον η σύνδεση γίνει σωστά θα ακούσετε ένα «κλικ».
Ορισμένες φορές ακούτε παράσιτα στο ραδιοκασετόφωνό σας.	Υπάρχει περίπτωση να μην είναι επαρκής η προστασία του ραδιοκασετόφωνου σας από τα παράσιτα υψηλής συχνότητας.	Τοποθετείστε το mr Handsfree Genius σε απόσταση τουλάχιστον 20 cm από το ραδιοκασετόφωνο.
Το mr Handsfree Genius δεν λειτουργεί. Η πράσινη ένδειξη LED του αναπτήρα δεν είναι αναμμένη.	<ul style="list-style-type: none"> <li>• Η πρίζα του αναπτήρα είναι χαλασμένη.</li> <li>• Δεν γίνεται επαφή ανάμεσα στο μετατροπέα του ρεύματος και στην πρίζα του αναπτήρα.</li> <li>• Η ασφάλεια 1,5A στον μετατροπέα του ρεύματος είναι καμένη.</li> <li>• Ο μετατροπέας του ρεύματος είναι χαλασμένος.</li> </ul>	<ul style="list-style-type: none"> <li>• Ελέγξτε αν δουλεύει σωστά ο αναπτήρας.</li> <li>• Καθαρίστε την επαφή της πρίζας του αναπτήρα και του μετατροπέα ρεύματος.</li> <li>• Αντικαταστήστε την ασφάλεια. Πρέπει πρώτα να σπρώξετε προς τα κάτω το πώμα της ασφάλειας πριν γυρίσετε. Η εικόνα σας δείχνει την κατεύθυνση προς την οποία πρέπει να γυρίσετε το πώμα της βάσης κατά την εγκατάσταση.</li> <li>• Εφόσον αυτές οι λύσεις δεν βοηθήσουν, επικοινωνήστε καλύτερα με ένα κέντρο εξυπηρέτησης.</li> </ul>
Το mr Handsfree Genius δεν λειτουργεί. Είναι συνδεδεμένο στο ραδιοκασετόφωνο με τον επιπλέον μετατροπέα. Το ραδιοκασετόφωνο λειτουργεί κανονικά.	<ul style="list-style-type: none"> <li>• Δεν υπάρχει επαφή ανάμεσα στα καλώδια.</li> <li>• Τα καλώδια του ραδιοκασετόφωνου είναι πιο στενά απ' όση πρέπει (με διάμετρο μικρότερη των 0,75 mm<sup>2</sup>).</li> <li>• Η ασφάλεια 1,5A στο μετατροπέα ρεύματος είναι καμένη.</li> </ul>	<ul style="list-style-type: none"> <li>• Ελέγξτε τις επαφές των συνδέσεων.</li> <li>• Χρησιμοποιείτε τα κλιπς επαφής που αντιστοιχούν στο πρότυπο του οχήματος σας ή σε έναν άλλο τύπο σύνδεσης.</li> <li>• Αντικαταστήστε την ασφάλεια.</li> </ul>

<p>Ο συνομιλητής σας δεν σας ακούει.</p>	<ul style="list-style-type: none"> <li>• Το μικρόφωνο δεν είναι πλέον ανοικτό.</li> <li>• Το καλώδιο του μικροφώνου είναι χαλασμένο.</li> </ul>	<ul style="list-style-type: none"> <li>• Ελέγξτε τη σύνδεση του μικροφώνου και την ένωση του μικροφώνου της βάσης της κεντρικής μονάδας.</li> <li>• Επικοινωνήστε με το κέντρο εξυπηρέτησης.</li> </ul>
<p>Το κινητό σας τηλέφωνο είναι συνδεδεμένο με το mr Handsfree Genius, αλλά δεν λειτουργεί.</p>	<p>Οι μικρές επαφές του τηλεφώνου ή του βύσματος είναι λερωμένες.</p>	<p>Καθαρίστε τις επαφές του τηλεφώνου και του μετατροπέα.</p>
<p>Το mr Handsfree Genius είναι συνδεδεμένο στο ραδιοκασετόφωνο, αλλά η λειτουργία Mute δεν λειτουργεί κατά τη διάρκεια της κλήσης.</p>	<p>Πρέπει να ενεργοποιηθούν οι επιπλέον ρυθμίσεις για τη λειτουργία Mute του ραδιοκασετόφωνου.</p>	<p>Ελέγξτε το εγχειρίδιο του ραδιοκασετόφωνου σας και ενεργοποιήστε τις απαραίτητες ρυθμίσεις.</p>

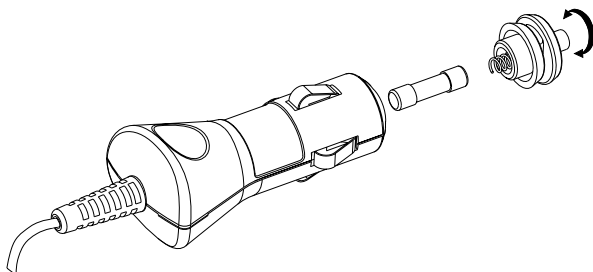

## ΣΥΝΤΗΡΗΣΗ

Παρακαλούμε ακολουθήστε πιστά τις παρακάτω ΣΥΣΤΑΣΕΙΣ προκειμένου να διατηρήσετε σε άριστη κατάσταση το mr Handsfree:

- Μην εκθέτετε τη συσκευή στην υγρασία.
- Αποσυνδέετε πάντα το καλώδιο του ρεύματος όταν δεν χρησιμοποιείτε άλλο τη συσκευή.

***Το mr Handsfree σας εύχεται καλό ταξίδι με απόλυτη ασφάλεια!***

## TARTALOMJEGYZÉK

MIBŐL ÁLL A MR HANDSFREE GENIUS?.....	2
ÜZEMBEHELYEZÉS.....	2
A MR HANDSFREE GENIUS MŰKÖDÉSE.....	6
HIBAELHÁRÍTÁS.....	7
KARBANTARTÁS.....	9

## **Kedves mr Handsfree Genius tulajdonos,**

Gratulálunk a legfejlettebb és legkönnyebben kezelhető autós kihangosító vásárlásához. Ez a modell biztosítja Önnek a nagyon jó minőségű kétirányú hangátvitelt. Mostantól fogva élvezheti a legbiztonságosabb telefon beszélgetést az autójában mindenféle kényelmetlenség nélkül.

## **MIBŐL ÁLL A MR HANDSFREE GENIUS?**

1. Központi egység beépített hangszóróval.
2. LED-es beszélgetés üzemmód kijelző.
3. A központi egységet a tartójából kioldó gomb.
4. Mobil telefontartó.
5. A tartó befogó támláit kioldó gomb.
6. Központi egység tartója.
7. Mikrofon csatlakozó.
8. Cigaretta gyújtóba csatlakoztatható áramellátó adapter:
  - 8.1. Rugós kábel.
  - 8.2. Cserélhető biztosíték.
9. Áramellátó adapter LED-es kijelzője.
10. Rögzítő konzol.
11. Hosszú csavarok (15mm) a rögzítő konzol műszerfalra való szereléséhez.
12. Mikrofon.
13. Mikrofon érzékenységet szabályozó gomb.
14. Mikrofon kábelt megvezető csipeszek.
15. Adapter a gépkocsi táphoz és az autórádió némító vezetékéhez csatlakozásra (CRM).
16. Érintkező saruk a kábelek összekötéséhez.
17. Konnektor a mobil telefon és a központi egység összekötéséhez (nem tartozék).
18. Csavarhúzó.

## **ÜZEMBEHELYEZÉS**

### **A MR HANDSFREE GENIUS RÖGZÍTÉSE**

- Válassza ki a helyet, ahová rögzíteni szeretné a központi egységet. Ügyeljen rá, hogy könnyen elérhető helyet válasszon, jól láthassa a telefon kijelzőjét, elég biztonságos legyen egy esetleges balesetnél, és a légzsákok működésekor. Egyébként a készülék semmilyen körülmények között nem akadályozhatja a vezetőt az autó működtetésében és irányításában.
- A Genius központi egységét (ez egyben a telefontartó is) a rögzítő konzol segítségével kell rögzíteni. A Genius központi egységet el kell távolítani a tartójából. Ez a tartó már eleve hozzá van csavarozva az univerzális rögzítő konzolhoz.



### **A Genius központi egység tartójának rögzítése**

A Genius központi egysége kétféle módon rögzíthető:

- A. Rögzítheti az univerzális rögzítő keretet a mellékelt csavarokkal, vagy:
- B. • Távolítsa el az univerzális rögzítő konzolt a központi egység tartójáról a 6 csavar kicsavarozásával.
- Csavarozza a központi egység tartóját az autója műszerfalára vagy az autója típusához tervezett rögzítő konzolhoz.

### **Hogyan szereljük fel az univerzális rögzítő konzolt?**

A legtöbb autóban az univerzális rögzítő konzolt a sebességváltó konzol jobb oldalán helyezik el. Bizonyosodjon meg róla, hogy a rögzítő konzol nem blokkolja le a légzsákok működését!

1. A gépkocsiban olyan helyet keressen (a sebességváltó konzol mellett), ahol a rögzítő konzol illeszkedik és ahol kényelmesen tudja használni.
2. Bizonyosodjon meg róla, hogy a hely, ahová rögzíteni akarja a mr Handsfree Genius-t portól és szennyeződéstől mentes. Távolítsa el a védőfóliát a rögzítő konzolon lévő öntapadó szalagról.
3. Helyezze a rögzítő konzol felső részét, az öntapadó szalaggal a sebességváltó konzol széle fölé. Helyezze a rögzítő konzol alsó részét, szögben elhajlítva a konzol széle alá.
4. Nyomja meg együtt a rögzítő konzol mindkét részét, amíg a felső rész eleje vízszintes helyzetbe nem kerül. Helyezze a csavart a megfelelő nyílásba, és csavarja be szorosan. A mellékelt sapkát tegye rá a csavarházra.
5. Ezzel sikeresen beüzemelte az univerzális rögzítő konzolt.

### Az elektromos vezetékek bekötése a táphoz és a rádió némításhoz

- A. Ha az autó cigaretta gyújtóját akarja használni tápforrásként, dugja be a rugózó kábellel ellátott csatlakozót a cigaretta gyújtóba.
- B. A rugózó kábelt kicserélheti az egyenes kábelre, így könnyen elrejtetheti a kábelt és használhatja a rádió némító funkciót. A némító funkciónak szabványosnak kell lennie.
- Csavarozza ki a 4 csavart a központi egység tartójából.
  - Cserélje ki a rugózó kábelt az egyenes kábelre és dugja be a foglalatba.

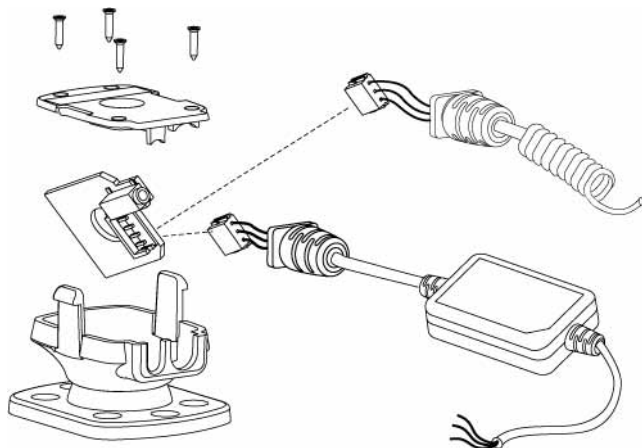

- Csavarozza vissza a fedőlapot a központi egység tartójára.
- Kösse össze a kábel vezetékeit a rádióval a mellékelt kábel csatlakozók segítségével.

**Megjegyzés:** Javasoljuk, hogy a pozitív (+) kábelt egy folyamatosan működő tápforrásra kösse. Így a készüléket akkor is használhatja, ha az autó motorja ki van kapcsolva. Hogy elkerülje az autó akkumulátorának lemerülését, javasoljuk, hogy vegye ki a telefonját a készülékből, amikor kiszáll az autóból.

- A kábelek színekódoltak. A kódok fel vannak sorolva az 1. táblázat A részében, a B oszlopban pedig azok a megfelelő pontok találhatóak, amelyekkel a kábeleket össze kell kötni.

Table 1.

A	B
Vörös kábel	A gépkocsi pozitív (+) feszültségű csatlakozójához.
Fekete kábel	A negatív föld (GND) csatlakozóhoz.
Barna kábel	Az autórádió némító csatlakozójára az autórádió némításhoz.

**Figyelmeztetés: Csak negatív földelésű +12 Voltos tápforráshoz csatlakoztassa!**

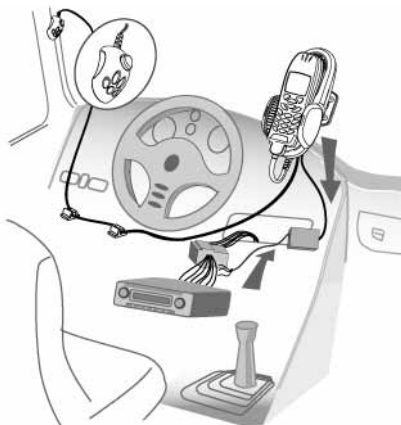

## A MIKROFON CSATLAKOZTATÁSA

- Optimális működéshez a mikrofont legalább 75 cm-re kell elhelyezni a Genius központi egységétől és 40-50 cm-re a vezető szájától. Bizonyosodjon meg róla, hogy a mikrofonon lévő lyukak egyenesen a vezető felé és nem a Genius központi egysége felé irányulnak.
- Helyezze el a mikrofont a kiválasztott helyre a tépőzár segítségével.
- A mellékelt csipeszekkel rögzítse és vezesse el a vezetéket.
- Csatlakoztassa a mikrofon dugóját a Genius központi egység tartójának a csatlakozójába.
- Alap helyzetben a mikrofon gombja 'OUT' (nem benyomott) pozícióban van. Csak néhány telefon esetében szükséges a gombot 'ON' pozícióba kapcsolni.

## A TELEFONTARTÓ BEÁLLÍTÁSA

- A központi egység tartó közepén lévő nagy csavart fordítsa balra, hogy a beállítást lehetővé tegye.
- Állítsa a központi egység tartóját a megfelelő pozícióba.
- Fordítsa a nagy csavart jobbra, hogy rögzítse a központi egység tartóját a beállított pozícióban.

**Figyelmeztetés: Ne mozgassa a központi egység tartóját a nagy csavar kicsavarása nélkül, mert károkat okozhat a belül található rögzítő gumbin!**

## EGY TELEFONSPECIFIKUS KONNEKTOR CSATLAKOZTATÁSA A GENIUS KÖZPONTI EGYSÉGÉHEZ

- Vegye ki a Genius központi egységet a tartójából.
- Csatlakoztassa a Genius konnektort a Genius központi egységéhez.
- Helyezze vissza a központi egységet a tartójába.

## HOGYAN HASZNÁLJA AZ UNIVERZÁLIS TARTÓT?

- Oldja ki a befogó támlákat a Genius központi egységen a támlák közti gomb megnyomásával.
- Helyezze a telefonját a támlák közé.
- Zárja a támlákat úgy, hogy megtartsák a telefonját, ami így nem eshet ki.
- Vegye ki a telefont a tartóból a támlák kinyitása nélkül, úgy, hogy a telefont fölfelé kicsúsztatja a tartóból.
- Visszahelyezéskor a telefont csúsztassa be fentről a Genius támlái közé.
- A támlákat csak egyszer szükséges a telefon méretéhez állítani.

## A TELEFON CSATLAKOZTATÁSA A KONNEKTOR KÁBELÉHEZ

- Aktiválja a Genius tápforrását az autó motorjának bekapcsolásával és a cigaretta gyújtó csatlakozójának bedugásával (ha ezt alkalmazza).
- Csatlakoztassa a Genius konnektort a telefonjához miután a tápforrást bekapcsolta.
- Ezzel most aktiválta a töltés funkciót (ha töltés lehetséges).

### Fontos:

**Az üzembe helyezés során mindig győződjön meg arról, hogy a tápkábel be van-e dugva a cigaretta gyújtó aljzatba, és az áramellátás biztosítva van-e mielőtt a mobil telefonját csatlakoztatja. A telefon csatlakoztatása MINDIG az UTOLSÓ lépése kell, hogy legyen a mr Handsfree teljes beüzemeléskor.**

## A LOPÁSGÁTLÓ RENDSZER ALKALMAZÁSA

A Genius központi egység eltávolítható a tartójából. Ha a két gombot egyszerre nyomja, a központi egységet kiveheti a tartójából, így eltávolítható a tartóból az összes fontos elektromos alkatrész, és elkerülhető hogy esetleg ellopják azokat.

### FONTOS!

- **A 'HIBAE LHÁRÍTÁS' fejezetet mindig gondosan olvassa át.**
- **A mr Handsfree „Telefonspecifikus” mobil telefon konnektort megkaphatja postai úton, vagy közvetlenül a vásárlás helyén.**
- **A „Telefonspecifikus” mobil telefon konnektor, amelyet külön is meg lehet rendelni mindegyik telefon típushoz (Nokia, Ericson stb.) alkalmassá teszi az Ön mr Handsfree készülékét bármelyik telefontal történő használatra.**

## A MR HANDSFREE GENIUS MŰKÖDÉSE

### HOGYAN KAPCSOLJUK BE A GENIUS-t A CIGARETTA GYÚJTÓ CSATLAKOZÓ HASZNÁLATA ESETÉN ?

- Dugja be a mr Handsfree tápkábelét a cigaretta gyújtó aljzatba, hogy a mr Handsfree Genius-t bekapcsolja. Vegye figyelembe hogy sok autó típusnál a motort be kell kapcsolni ahhoz hogy a cigaretta gyújtó aljzat aktiválódjon.
- A 'LED' kijelző világít a cigaretta gyújtóba dugott csatlakozón.
- Ha ki akarja kapcsolni, egyszerűen húzza ki a tápkábelt a cigaretta gyújtó aljzataból.

**Ha a beépített kábelt használja, és az csatlakoztatva van az állandóan jelenlévő feszültséghez, a Genius mindig be van kapcsolva.**



## HOGYAN FOGADJA A BEJÖVŐ HÍVÁST?

- Fogadja a hívást telefonján ugyan úgy, mint máskor. A legtöbb telefonban van lehetőség 'automatikus hívásfogadás' funkció beállítására. Ebben az esetben a telefon automatikusan fogadja a beérkező hívást.
- Azonnal elkezdheti a beszélgetést a mikrofonba beszélve.
- Állítsa be a megfelelő beszélő hangerőt a telefonján található vezérlő gombokkal.

## HOGYAN KEZDEMÉNYEZZEN HÍVÁST?

- Tárcsázza a telefonszámot mobiltelefonján ugyan úgy, mint máskor.
- Amint a kapcsolat létrejött, azonnal elkezdheti a beszélgetést a mikrofonba beszélve.

## HOGYAN FEJEZZE BE A HÍVÁST?

A beszélgetés végén tegye le a telefont ugyan úgy, mint máskor.

## HOGYAN HASZNÁLJA A HANGHÍVÁST

Ha a telefonja rendelkezik hanghívás funkcióval, akkor csak ki kell mondani a nevét annak, akit fel akar hívni, miután aktiválta a hanghívás funkciót.

## HIBAELHÁRÍTÁS

Probléma	Ok	Kiküszöbölés
A készülék nem tölt, nem hallja a hívót, a hívó nem hallja önt, és a némító funkció nem működik.	A központi egység és a tartója rosszul van csatlakoztatva.	Távolítsa el a központi egységet a tartóból és csatlakoztassa újra. Ha jól csatlakoztatta, hallani fog egy kattanást.
Időnként magas frekvenciájú zaj hallható az autórádióban.	Lehet hogy a rádiójának nincs megfelelő rádió-frekvenciás zajvédelme.	Helyezze a mr Handsfree Geniust legalább 20 cm távolságba az autórádiótól.
A Mr Handsfree Genius nem működik. A cigaretta gyújtó adapteren levő zöld LED nem világít.	<ul style="list-style-type: none"><li>• A cigaretta gyújtó aljzat sérült.</li><li>• Nincs kontaktus az adapter és a cigaretta gyújtó aljzat között.</li><li>• A 1.5 Amperes biztosíték a hálózati adapterben kiégett.</li><li>• A tápfeszültség adapter sérült.</li></ul>	<ul style="list-style-type: none"><li>• Ellenőrizze a kontaktust az érintkező pontokon.</li><li>• Használjon az autója típusának megfelelő érintkező sarukat a csatlakoztatáshoz, vagy más megfelelő csatlakozó típust.</li><li>• Cserélje ki a biztosítékot.</li><li>• Ellenőrizze hogy a cigaretta gyújtó normálisan működik-e.</li><li>• Tisztítsa meg a cigaretta gyújtó és az adapter érintkező felületeit.</li></ul>

Probléma	Ok	Kiküszöbölés
		<ul style="list-style-type: none"> <li>• Távolítsa el a biztosítékot. Csavarozza le az adapter borítóját, nyissa ki és vegye ki a biztosítékot (9.-es illusztráció) Tegyen be egy új 1.5 Amperes biztosítékot. Állítsa össze az adaptert újra.</li> <li>• Ha ezek a módszerek nem segítenek, keresse fel a szervizt.</li> </ul>
A Mr Handsfree Genius nem működik. Az autórádióhoz van csatlakoztatva a k i e g é s z í t ő adapterrel. Az autórádió működik.	<ul style="list-style-type: none"> <li>• A kábelek között nincs érintkezés.</li> <li>• Az autórádió kábeleinek kisebb az átmérője a kellenél (a keresztmetszete kisebb, mint 0,75mm<sup>2</sup>).</li> <li>• A 1.5 Amperes biztosíték kiégett az adapterben.</li> </ul>	<ul style="list-style-type: none"> <li>• Ellenőrizze a mikrofon és a csatlakozója közötti kapcsolatot.</li> <li>• Keresse fel a szervizt.</li> </ul>
A hívó fél nem hallja önt.	<ul style="list-style-type: none"> <li>• A mikrofon nincs csatlakoztatva.</li> <li>• A mikrofon vezetéke sérült.</li> </ul>	<ul style="list-style-type: none"> <li>• Ellenőrizze a mikrofon és a csatlakozója aljzat közti kapcsolatot.</li> <li>• Keresse fel a szervizt.</li> </ul>
Csatlakoztatta a telefonját a Mr Handsfree Genius-hoz, de nem működik.	A telefon vagy a konnector érintkezői piszkosak.	Tisztítsa meg a telefon és a konnector érintkezőit.
A Mr Handsfree Genius csatlakoztatva van az autórádióhoz, de nem némítja el a hívás alatt.	Az autórádió némító funkcióját további beállításokkal kell aktívvá tenni.	Nézze meg az autórádiója leírását, hogy elvégezhesse a szükséges beállításokat.

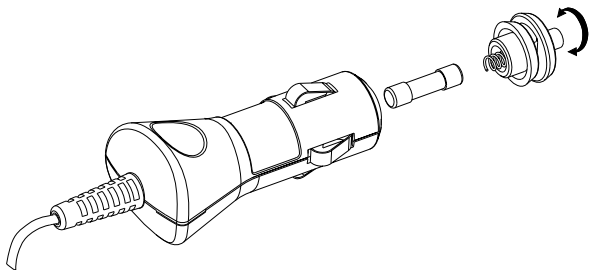

## KARBANTARTÁS

Kövesse az alábbi karbantartási tippeket, hogy az Ön mr Handsfree készüléke mindig jól működjön:

- Ne tegye ki a készüléket nedvesség hatásának.
- Ha nem használja a készüléket, mindig húzza ki a tápkábelét.

***A mr Handsfree kellemes és biztonságos utazást kíván önnek!***

## SADRŽAJ

ŠTO SADRŽI MR HANDSFREE GENIUS?.....	2
INSTALACIJA.....	2
RAD MR HANDSFREE GENIUS-A .....	6
TRAŽENJE GREŠAKA.....	7
ODRŽAVANJE.....	9

## **Dragi korisniče mr Handsfree Genius,**

Čestitamo vam na kupovini jednog od najpromišljenijih kompleta za korištenje u vozilu, a koji se istovremeno jednostavno koristi! Ovaj model vam pruža potpunu dupleks glasovnu komunikaciju najveće kvalitete. Od sada možete uživati u najsigurnijem telefonskom razgovoru u vozilu bez ikakvih smetnji.

## **ŠTO SADRŽI MR HANDSFREE GENIUS?**

1. Osnovna jedinica s ugrađenim zvučnikom.
2. LED indikatori za način rada TALK- razgovor.
3. Tipke za oslobađanje osnovne jedinice od nosača osnovne jedinice.
4. Nosač za mobilni telefon.
5. Tipke za oslobađanje steznika nosača.
6. Nosač osnovne jedinice.
7. Mikrofonska utičnica.
8. Adapter napajanja za upaljač za cigarete:
  - 8.1. Namotani kabel.
  - 8.2. Osigurač za zamjenu.
9. LED indikator za adapter napajanja.
10. Ploča za učvršćivanje.
11. Dugi vijci (15 mm) za učvršćenje jedinice za montažu na armaturnu ploču.
12. Mikrofon.
13. Tipka za osjetljivost mikrofona.
14. Stezaljke za vođenje mikrofonskog kabla.
15. Adapter za spajanje na napajanje vozila i kabel za utišavanje radioaparata u vozilu (CRM).
16. Kontaktne stezaljke za spajanje kablova.
17. Konektor za spajanje mobilnog telefona na osnovnu jedinicu (nije uključen).
18. Odvijač.

## **INSTALACIJA**

### **MONTIRANJE MR HANDSFREE GENIUS-a**

- Odaberite mjesto gdje želite instalirati osnovnu jedinicu Genius. Mjesto za osnovnu jedinicu mora biti takvo, da mu možete jednostavno prići rukama, ekran telefona mora biti jasno vidljiv i mjesto mora biti dovoljno sigurno u slučaju nezgode ili ako se uključe zračni jastuci. Ni u kojem slučaju uređaj ne smije ometati vozača u vožnji i u posluživanju drugih komandi.
- Montažu Genius osnovne jedinice (to je ujedno i nosač telefona) treba napraviti koristeći držače za montažu. Genius osnovna jedinica se treba moći skidati s nosača osnovne jedinice. Nosač je uvijek pričvršćen vijcima na univerzalne držače za montažu.

## INSTALACIJA

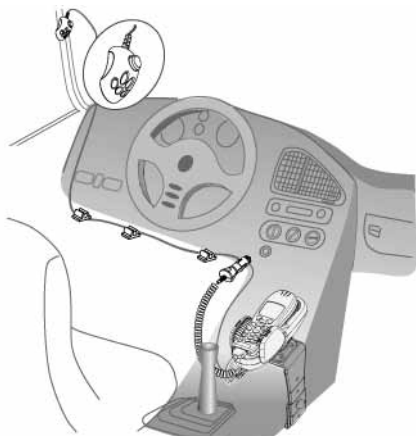

### **Postavljanje nosača osnovne jedinice Geniusa**

Osnovna jedinica Geniusa se može montirati na dva načina:

- A. Možete postaviti univerzalne nosače za montažu s isporučenim vijcima ili:
- B. • Maknuti univerzalne držače za montažu s nosača osnovne jedinice, tako da odvijete 6 vijaka.
  - Pričvrstite nosač osnovne jedinice na armaturnu ploču ili na držač koji je konstruiran posebno za vaše vozilo.

### **Kako učvrstiti univerzalnu konzolu za montažu?**

U većini vozila se univerzalna konzola za montažu postavlja na desno od kutije mjenjača brzina. Provjerite da konzola za montažu ne ometa zračne jastuke!

1. Potražite mjesto u vozilu (u blizini kutije mjenjača brzina), u koje se konzola za montažu uklapa i gdje se ugodno može posluživati.
2. Provjerite da na mjestu gdje želite montirati mr Handsfree Genius nema prašine ni prljavštine. Skinite zaštitnu foliju s konzole za montažu.
3. Postavite gornji dio konzole za montažu, s ljepljivom trakom iznad rube kutije mjenjača. Postavite donji kraj konzole za montažu, pod kutom, ispod ruba kutije mjenjača.
4. Pritisnite oba dijela konzole za montažu, dok prednji dio gornjeg dijela ne bude u vodoravnom položaju. Stavite vijak u odgovarajuću rupu. Pritegnite vijak. Postavite priloženu zaštitnu kapicu iznad glave vijka.
5. Montaža univerzalne konzole je uspješno obavljena.

### **Spajanje žica za napajanje i funkciju utišavanja**

- A. Želite li koristiti utikač za upaljač s namotanom žicom, taj utikač trebate utaknuti na mjesto upaljača za cigarete u vašem vozilu.

B. Također možete zamijeniti namotanu žicu s utikača ravnom žicom. Na taj način možete jednostavno prikriti kablove i koristiti funkcije za utišavanje radio aparata u vozilu. Ta funkcija za utišavanje treba biti sukladna standardu.

- Odvijte 4 vijka na nosaču osnovne jedinice.
- Odspojite namotani kabel, te postavite ravnu žicu u utičnicu.

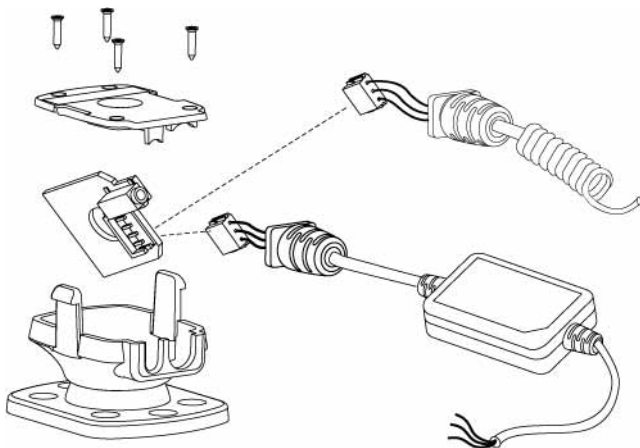

- Pričvrstite ponovno ploču vijcima na nosač osnovne jedinice.
- Spojite žice kabela s radio aparatom, koristeći pri tome isporučene konektore za kabel.

**Opaska:** Preporučujemo, da spojite + žicu na trajno napajanje. To omogućuje korištenje kompleta za vozilo i kada je motor isključen. Kako bi se spriječilo pražnjenje akumulatora vozila, preporučujemo da ponese sa sobom telefon kada napuštate vozilo.

- Žice su označene bojama. Popis boja se nalazi u Tabeli 1, a svaku žicu treba spojiti na odgovarajući dio naveden u stupcu B.

**Tabela 1.**

A	B
Crvena žica	+ pol napajanja vozila
Crna žica	- pol na uzemljenje u vozilu (GND)
Smeđa žica	Koristi se za utišavanje radio aparata u vozilu (CRM) i spaja se na radio aparat

**Upozorenje:** Spajati se smije samo na električni sustav u vozilu, kojem je negativni pol uzemljen i koji koristi + 12V napajanje.

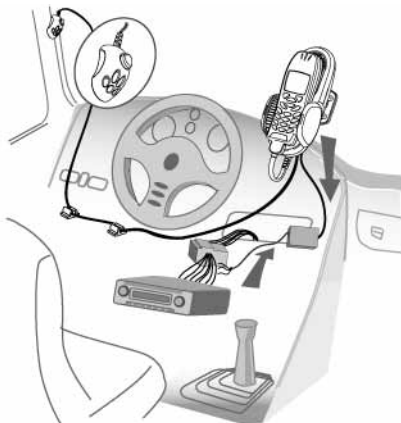

## SPAJANJE MIKROFONA

- Za najbolje rezultate mikrofona treba biti udaljen najviše 75 cm od Genius osnovne jedinice i 40-50 cm od usta vozača. Provjerite, da li je otvor mikrofona usmjeren prema vozaču, a ne prema osnovnoj jedinici Genius.
- Postavite mikrofona na odgovarajuće mjesto koristeći Velcro.
- Upotrijebite isporučene učvršćivače, kako biste proveli mikrofonski kabel.
- Spojite utikač mikrofona u utičnicu nosača osnovne jedinice Genius.
- Tvornički je tipka na mikrofona postavljena u OUT (isključeni) položaj (tipka nije utisnuta). Za neke tipove telefona potrebno je, da tipka bude u ON (uključeni) položaj.

## PODEŠAVANJE NOSAČA TELEFONA

- Zakrenite veliki vijak u sredini nosača osnovne jedinice na lijevo, kako bi se jedinica mogla pomicati.
- Postavite nosač osnovne jedinice u željeni položaj.
- Pritegnite veliki vijak, tako da ga zakrenete u desno, kako biste učvrstili nosač osnovne jedinice u željenom položaju.

**Upozorenje:** Ne zakrećite nosač osnovne jedinice bez otpuštanja velikog vijka. Takvom radnjom možete oštetiti gumu za učvršćenje na unutrašnjoj strani!

## SPAJANJE KONEKTORA NA GENIUS OSNOVNU JEDINICU

- Izvadite Genius osnovnu jedinicu iz nosača osnovne jedinice.
- Spojite Genius konektor na Genius osnovnu jedinicu.
- Postavite ponovno Genius osnovnu jedinicu na nosač osnovne jedinice.



## KAKO KORISTITI UNIVERZALNI NOSAČ?

- Otpustite učvršćivače na Genius osnovnoj jedinici, tako da pritisnete tipku između učvršćivača.
- Postavite telefon između učvršćivača.
- Zatvorite učvršćivače tako da drže telefon, kako ne bi mogao pasti.
- Izvadite telefon iz nosača bez otpuštanja učvršćivača, tako da ga gurnete prema gore.
- Za umetanje telefona trebate ga postaviti na gornju stranu između učvršćivača i gurnuti prema dolje.
- Učvršćivače trebate samo jednom prilagoditi veličini svog telefona.

## SPAJANJE TELEFONA NA KONEKTOR KABELA

- Uključite napajanje na Geniusu tako, da pokrenete motor vozila, te spojite utikač na mjesto upaljača za cigarete (ako postoji).
- Spojite Genius konektor na mobilni telefon, nakon što ste aktivirali napajanje.
- Aktivira se funkcija punjenja telefona (ako je to predviđeno).

### Važno:

Tijekom instalacije uvijek trebate provjeriti, da li je kabel za napajanje spojen na mjesto upaljača za cigarete, te da napajanje postoji prije nego što spojite mobilni telefon. Spajanje mobilnog telefona treba UVIJEK biti ZADNJI korak u mr Handsfree instalaciji.

## KAKO SPRIJEČITI KRAĐU?

Genius osnovna jedinica se može izvaditi iz nosača. Kada se dvije tipke pritisnu jedna prema drugoj, može se izvaditi Genius osnovna jedinica iz nosača. Na taj način možete skinuti sve važne elektroničke dijelove, te spriječiti krađu.

### VAŽNO!

- Uvijek treba pažljivo pročitati poglavlje 'TRAŽENJE GREŠAKA'.
- 'Special Brand' konektor za mobilni telefon se može dobiti poštanskom narudžbom ili direktno kod vašeg lokalnog isporučitelja.
- Obzirom da se konektor 'Special Brand' za mobilni telefon može naručiti posebno za svaku vrstu telefona (Nokia, Ericsson itd.), mr Handsfree Genius je prikladan za bilo koji tip mobilnog telefona.

## RAD MR HANDSFREE GENIUS-A

### KAKO UKLJUČITI GENIUS KORISTEĆI KONEKTOR KOJI SE SPAJA NA UPALJAČ ZA CIGARETE?

- Utaknite mr Handsfree kabel za napajanje na mjesto upaljača za cigarete, kako biste uključili mr Handsfree. Treba zapamtiti da neke marke vozila moraju imati uključen motor, da bi napajanje na upaljaču za cigarete bilo aktivirano.
- LED indikator svijetli utikaču.
- Za isključivanje jednostavno izvucite napajanje iz mjesta predviđenog za upaljač za cigarete.

Ako koristite ugrađeni kabel i spojeni ste na trajno napajanje, Genius je uvijek uključen.

## KAKO ODGOVORITI NA POZIV?

- Na dolazne pozive odgovarate na način koji je uobičajen na vašem mobilnom telefonu. Kod većine telefona moguće je uključiti funkciju 'Auto answer' (automatski odgovor). U tom slučaju telefon automatski odgovara na poziv.
- Razgovor možete odmah započeti, tako da govorite u mikrofon.
- Podesite odgovarajuću glasnoću zvučnika, koristeći komande na mobilnom telefonu.

## KAKO NAZVATI?

- Birajte telefonski broj na mobilnom telefonu kao što to inače radite.
- Razgovor možete započeti odmah nakon što je veza uspostavljena, tako da govorite u mikrofon.

## KAKO ZAVRŠITI RAZGOVOR?

Na kraju razgovora prekinite vezu na mobilnom telefonu kao što to inače činite.

## KAKO OBAVITI BIRANJE GLASOM?

Ukoliko vaš telefon ima funkciju biranja glasom, izgovorite ime osobe koju želite nazvati, nakon što ste aktivirali funkciju biranja glasom.

## TRAŽENJE GREŠAKA

Problem	Uzrok	Otklanjanje
Telefon se ne puni, ne čujete poziv, pozivatelj ne čuje vas, a MUTE –(utišaj) funkcija ne radi.	Veza između osnovne jedinice i nosača je loša.	Skinite osnovnu jedinicu s nosača i spojite ju ponovno. Ukoliko je spoj dobar, čuje se klik.
Koji puta se čuje visoko frekventni šum u radio aparatu.	Moguće je, da vaš radio nema dovoljnu zaštitu od RF smetnji.	Postavite mr Handsfree Genius najmanje 20 cm od radio aparata.
mr Handsfree ne radi. Zeleni LED na adapteru za cigarete ne svijetli.	<ul style="list-style-type: none"><li>• Utičnica upaljača za cigarete je oštećena.</li><li>• Nema kontakta između adaptera za napajanje i utičnice upaljača za cigarete.</li><li>• 1.5A osigurač u adapteru za napajanje je pregorio.</li><li>• Adapter za napajanje je oštećen.</li></ul>	<ul style="list-style-type: none"><li>• Provjerite kontakte.</li><li>• Upotrijebite učvršćivače kako biste ostvarili dobar kontakt ili na drugi način ostvarite dobar kontakt.</li><li>• Zamijenite osigurač.</li></ul>

<b>Problem</b>	<b>Uzrok</b>	<b>Otklanjanje</b>
mr Handfree Genius ne radi. Spojen je na radio aparat pomoću dodatnog adaptera. Radio u vozilu radi.	<ul style="list-style-type: none"> <li>• Nema kontakta između žica.</li> <li>• Žice za auto radio imaju manji promjer, nego što je to potrebno (područje spajanja je manje od 0.75 mm<sup>2</sup>).</li> <li>• 1.5A osigurač u dodatnom adapteru je pregorio.</li> </ul>	<ul style="list-style-type: none"> <li>• Provjerite, da li upaljač za cigarete radi normalno.</li> <li>• Očistite kontakte na utičnici upaljača za cigarete i na adapteru za napajanje.</li> <li>• Zamijenite osigurač. Odvijte maticu na adapteru za napajanje, otvorite kućište i izvadite osigurač (slika na str. 9). Umetnite novi 1.5A osigurač. Sklopite ponovno adapter za napajanje.</li> <li>• Ukoliko to ne pomaže, obratite se servisnom centru.</li> </ul>
Pozivatelj vas ne čuje.	<ul style="list-style-type: none"> <li>• Mikrofon nije spojen.</li> <li>• Kabel mikrofona je oštećen.</li> </ul>	<ul style="list-style-type: none"> <li>• Provjerite spoj mikrofona i mikrofonskog konektora na jedinici za montažu.</li> <li>• Obratite se servisnom centru.</li> </ul>
Mobilni telefon je spojen na mr Handsfree Genius, ali ne radi.	Kontakti na telefonu ili konektoru su prljavi.	Očistite kontakte na telefonu i konektoru.
mr Handsfree Genius je spojen na auto radio, no ne utišava radio tijekom poziva.	Funkcija utišavanja (MUTE) na auto radiju se treba dodatno podesiti.	Provjerite priručnik za auto radio i izvršite potrebna podešavanja.

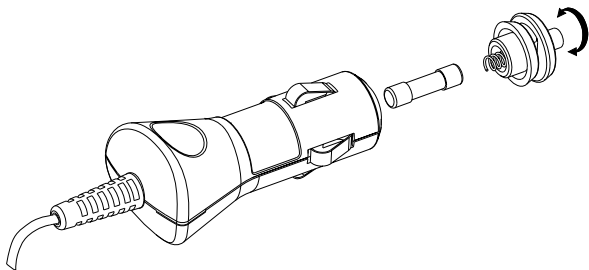

## ODRŽAVANJE

Pridržavajte se, molimo vas, slijedećih SAVJETA, kako bi vaš komplet bio u najboljem stanju:

- Ne izlažite uređaj vlazi.
- Uvijek odspojite kabel za napajanje kada se uređaj ne koristi.

***mr Handsfree vam želi ugodno i sigurno putovanje!***

## INHOLDSFORTEGNELSE

<b>HVAD ER INDBEFATTET I MR HANDSFREE GENIUS?.....</b>	<b>2</b>
<b>INSTALLATION.....</b>	<b>2</b>
<b>BRUG AF MR HANDSFREE GENIUS.....</b>	<b>6</b>
<b>PROBLEMLØSNING.....</b>	<b>7</b>
<b>VEDLIGEHOLDELSE.....</b>	<b>9</b>

## **Kære ejer af mr Handsfree Genius,**

*Tillykke med købet af et af de mest avancerede og brugervenlige car-kits! Denne model tilbyder den bedste kvalitet indenfor full-duplex voice communication. Takket være Deres nye car-kit kan De nu telefonere sikkert og komfortabelt fra Deres bil.*

## **HVAD ER INDBEFATTET I MR HANDSFREE GENIUS?**

1. Hovedapparat med integreret højttaler.
2. LED som viser apparatets TALK-mode.
3. Knapper til løsgøring af hovedapparat fra holder.
4. Holder til mobiltelefon.
5. Knap til løsgøring af holderens arme.
6. Holder til hovedapparat.
7. Mikrofontilslutning.
8. Strømadapter til cigarettænder.
  - 8.1. Spiralledning.
  - 8.2. Sikring der kan fjernes.
9. LED-lampe til strømadapter.
10. Fastgørelsesbøjle.
11. Lange skruer (15 mm) til fastgørelse af hovedapparatholder på bilens instrumentbræt.
12. Mikrofon.
13. Knap til indstilling af mikrofonfølsomhed.
14. Clips til føring af mikrofonledning.
15. Adapter til forbindelse mellem bilens strømforsyning og bilradioens Mute-ledning.
16. Kontaktclips til forbindelse af ledninger.
17. Konnektor til forbindelse af hovedapparat og mobiltelefon (ikke inkl.).
18. Skruetrækker.

## **INSTALLATION**

### **MONTERING AF MR HANDSFREE GENIUS**

- Vælg hvor De vil anbringe Genius-hovedapparatet. Stedet skal være indenfor rækkevidde, og displayet skal være tydeligt synligt. Stedet skal også være sikkert og må ikke være i vejen for bilens airbags. Apparatet må under ingen omstændigheder forhindre chaufføren i at styre eller betjene bilen.
- Det anbefales at montere Genius-hovedapparatet (inkl. telefonholder) ved hjælp af en fastgørelsesbøjle. Fjern først Genius-hovedapparatet fra holderen. Holderen sidder fast på den universelle fastgørelsesbøjle.

## INSTALLATION

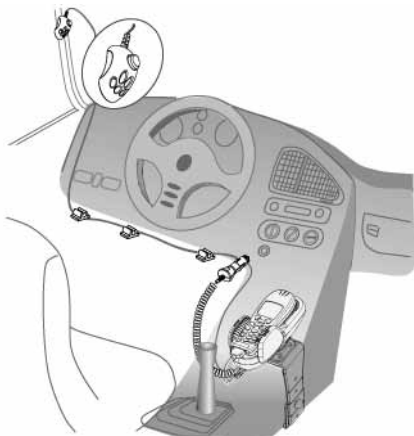

### **Montering af Genius-hovedapparatet**

De kan montere Genius-hovedapparatet på to måder:

- A. De kan enten montere den universelle fastgørelsesbøjle ved hjælp af de vedlagte skruer; eller
- B. • Fjerne den universelle fastgørelsesbøjle fra hovedapparatholderen ved at løsne de 6 skruer.  
• Skru derefter hovedapparatholderen fast på instrumentbrættet, eller på et særligt beslag specielt beregnet til Deres bilmærke.

### **Fastgørelse af universalholderen**

I de fleste biler sidder universalholderen til højre på gear-styrepulten. Kontroller at holderen ikke blokerer for eventuelle airbags!

1. Find et sted i bilen (i nærheden af gear-styrepulten) hvor holderen passer, og hvor brugen af den er komfortabel.
2. Sørg for at det sted i bilen hvor du ønsker at installere din mr Handsfree Genius er fri for støv og snavs. Fjern beskyttelseslaget på den selvklæbende tape på holderen.
3. Sæt den øverste del af holderen, med den selvklæbende tape, over styrepultens kant. Sæt den nederste del af holderen, med vinklen, under styrepultens kant.
4. Tryk holderens to dele sammen indtil forsiden på den øverste del sidder horisontalt. Anbring skruen i hullet. Skru skruen fast. Anbring den vedlagte hætte over møtrikken.
5. Holderen sidder nu korrekt.

### Forbindelse af de elektriske ledninger til strøm- og Mute-funktion

- A. Anbring spiralledningsstikket i cigarettænderstikket, hvis De ønsker at anvende cigarettænderen med spiralledningen.
- B. De kan også vælge at anvende en glat ledning i stedet for spiralledningen. I det tilfælde er det nemmere at gemme ledningerne væk og anvende Mute-funktionerne på Deres bilradio. Mute-funktionen skal svare til standarden:
- Løsn de 4 skruer på hovedapparatholderen.
  - Løsgør spiralledningen, og anbring den glatte lednings stik i stikket.

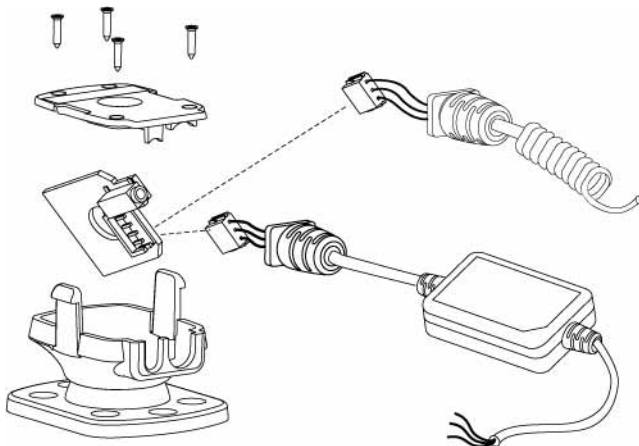

- Skru fastgørelsespladen fast på hovedapparatholderen igen.
- Forbind ledningens kabler med radioen ved hjælp af de vedlagte konnektorer.

**Bemærk:** Vi anbefaler Dem at forbinde +kablet med en kontinuerlig strømforsyning. På den måde kan De også anvende Deres car-kit når Deres bilmotoren er slukket. For at undgå at tømme bilens batteri, anbefaler vi Dem at fjerne mobiltelefonen fra Deres car-kit når De forlader bilen.

- Alle ledninger har en farve, som De kan se nedenunder i skema 1. Hver ledning skal forbindes med det tilsvarende item i kolonne B.

#### Skema 1.

A	B
Rød ledning	+ Volt på bilens strømforsyning.
Sort ledning	Den negative GND-forbindelse.
Brun ledning	Anvendes til bilradioens Mute-funktion, og forbindes med bilradioen.

**Advarsel: Forbind kun med et negativt jordforbundet elektrisk system, og et +12 Volt strømsystem.**



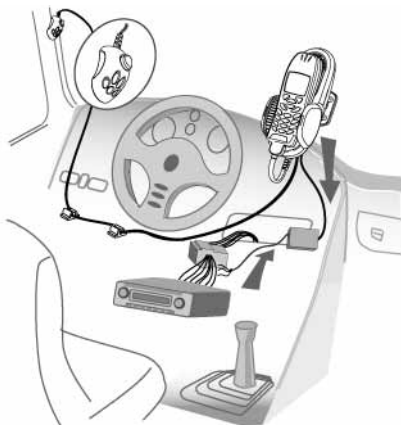

## MIKROFONTILSLUTNING

- Mikrofonen skal anbringes mindst 75 cm fra Genius-hovedapparatet og ca. 40-50 cm fra chaufførens mund. Sørg for at mikrofonen er rettet mod chaufføren og ikke mod Genius-hovedapparatet.
- Fastgør mikrofonen v.h.a. Velcro-båndet.
- Brug de vedlagte clips til at føre mikrofonledningen med.
- Anbring mikrofontikket i stikkontakten på Genius-hovedapparatet.
- Knappen på mikrofonen er standardindstillet i "OUT"-position (ikke indtrykket). For nogle telefoners vedkommende er det nødvendigt at sætte denne knap i "ON"-position.

## JUSTERING AF TELEFONHOLDEREN

- Drej den store skrue der sidder midt på hovedapparatet mod venstre for at kunne bevæge holderen.
- Anbring hovedapparatet i den ønskede position.
- Drej den store skrue mod højre for at fastgøre holderen i den ønskede position.

**Advarsel:** Hovedapparatet må ikke bevæges før den store skrue er løsnet, ellers kan det indvendige forbindelsesgummi gå i stykker.

## FORBINDELSE AF KONNEKTOREN MED GENIUS-HOVEDAPPARATET

- Fjern Genius-hovedapparatet fra holderen.
- Forbind Genius'ens konektor med Genius-hovedapparatet.
- Sæt Genius-hovedapparatet tilbage i holderen.

## BRUG AF DEN UNIVERSELLE HOLDER

- Løsgør armene på Genius-hovedapparatholderen ved at trykke på knappen mellem armene.
- Anbring Deres telefon mellem armene.
- Luk armene om telefonen, så den sidder fast og ikke kan falde.
- Tag telefonen ud af holderen uden at løsne armene ved at skubbe telefonen opad.
- Når De vil sætte telefonen tilbage i Genius'ens arme, skal De skubbe telefonen oppefra og ned.
- Armene skal kun tilpasses telefonen 1 gang.

## FORBINDELSE AF TELEFONEN MED KONNEKTORKABLET

- Aktiver strømtilførslen til Genius-apparatet ved at tænde for motoren og forbinde cigaretstikket (hvis cigarettænderen anvendes).
- Forbind Genius'ens konektor med mobiltelefonen når strømtilførslen er aktiveret.
- Opladningsfunktionen er nu aktiv (hvis den anvendes).

### Vigtigt:

**Sørg altid for at strømforsyningsledningen er anbragt i cigarettænderens stikkontakt under installationen, og at der er tændt for strømmen før De tænder for Deres mobiltelefon. Tilslutningen af Deres mobiltelefon skal ALTID være det SIDSTE trin i installationen af mr Handsfree.**

## BRUG AF TYVERISIKRINGSSYSTEMET

Genius-hovedapparatet kan løsnes fra holderen. Når De trykker ned på de to knapper samtidigt kan Genius-hovedapparatet tages ud af holderen. Således kan De fjerne det vigtigste elektroniske udstyr og undgå tyveri.

### VIGTIGT!

- **Læs kapitlet 'PROBLEMLØSNING' grundigt igennem.**
- **Den særlige konektor til Deres mr Handsfree kan bestilles per post eller direkte hos Deres lokale forhandler.**
- **Takket være den særlige konektor, som kan bestilles separat til alle typer mobiltelefoner (Nokia, Ericsson etc.), egner mr Handsfree sig til alle typer mobiltelefoner.**

## BRUG AF MR HANDSFREE GENIUS

### HVORDAN TÆNDER MAN FOR GENIUS NÅR CIGARETTÆNDEREN ANVENDES

- Anbring strømforsyningsledningen til mr Handsfree i cigarettænderstikket i Deres bil. For nogle bilmærkers vedkommende aktiveres cigarettænderen først når bilmotoren tændes.
- Cigarettænderens LED-lampe lyser.
- Hvis De ønsker at slukke for apparatet skal De blot trække stikket ud af cigarettænderstikket.

**Når den integrerede ledning anvendes, og når apparatet er tilsluttet kontinuerlig strøm, er Genius altid tændt.**

## SVAR PÅ ET OPKALD

- Modtag indkommende opkald på samme måde som med Deres normale mobiltelefon. Nogle telefoner har mulighed for at anvende en 'auto answer' funktion. I det tilfælde besvarer Deres telefon automatisk opkaldet.
- De kan nu begynde samtalen ved at tale i mikrofonen.
- Indstil lydniveauet ved hjælp af kontrolpanelet på Deres mobiltelefon.

## OPRINGNING

- Indtast et telefonnummer ligesom De er vant til på Deres normale mobiltelefon.
- Når De får forbindelse kan De begynde samtalen ved at tale i mikrofonens retning.

## AFSLUTNING AF EN SAMTALE

Når De vil afslutte en samtale skal De afbryde forbindelsen på samme måde som med Deres normale mobiltelefon.

## BRUG AF 'VOICE DIALING'

Hvis Deres telefon råder over funktionen 'Voice Dialing', kan De – efter at have aktiveret denne funktion - indtale navnet på den person De ønsker at ringe til.

## PROBLEMLØSNING

Problem	Årsag	Løsning
Enheden lader ikke, du kan ikke høre den der har ringet op, den der har ringet op kan ikke høre dig, og MUTE funktionen virker ikke.	Der er en dårlig forbindelse mellem hoved enheden og holderen.	Du skal fjerne hoved enheden fra holderen og klikke dem sammen igen. Hvis du har sat dem rigtigt sammen, hører du et klik.
Nogle gange høres en høj lyd fra bilradioen.	Det er muligt at bil radioen ikke sikret godt nok mod radio signaler (RF)	Placer venligst mr Hands-free mindst 20 cm fra bil radionen.

Problem	Årsag	Løsning
<p>Mr Handsfree Genius virker ikke. Den grønne LED-lampe på cigaret-tænderen lyser ikke.</p>	<ul style="list-style-type: none"> <li>• Cigaret-tænderstikket er beskadiget.</li> <li>• Ingen kontakt mellem strømadapteren og cigaret-tænderstikket.</li> <li>• 1,5A-sikring og strømadapter er sprunget.</li> <li>• Strømadapteren er beskadiget.</li> </ul>	<ul style="list-style-type: none"> <li>• Kontroller om cigaret-tænderen virker normalt.</li> <li>• Rengør cigaret-tænderstikkets og strømadapterens kontakter.</li> <li>• Udskift sikringen. Tryk sikringshætten nedad før De drejer. Billedet viser hvilken retning hætten skal drejes ved installation.</li> <li>• Hvis disse løsninger ikke hjælper, anbefaler vi Dem at kontakte et service center.</li> </ul>
<p>Mr Handsfree Genius virker ikke. Den er forbundet med bilradioen med den ekstra Bilradioen virker.</p>	<ul style="list-style-type: none"> <li>• Ingen kontakt mellem ledningerne.</li> <li>• Bilradioens ledninger er for smalle (diameter mindre end 0,75mm<sup>2</sup>).</li> <li>• 1,5A sikring i strømadapteren er sprunget.</li> </ul>	<ul style="list-style-type: none"> <li>• Kontroller forbindelsernes kontakter.</li> <li>• Brug kontaktclips som svarer til standarden for Deres bilmærke, eller anvend en anden type forbindelse.</li> <li>• Skift sikringerne.</li> </ul>
<p>Den De ringer til kan ikke høre Dem.</p>	<ul style="list-style-type: none"> <li>• Mikrofonen er ikke tilsluttet</li> <li>• Mikrofonens ledning er beskadiget.</li> </ul>	<ul style="list-style-type: none"> <li>• Kontroller forbindelsen til mikrofonen og hovedapparatholderens mikrofontilslutning.</li> <li>• Kontakt Deres service center.</li> </ul>
<p>Deres mobiltelefon er forbundet med Mr Handsfree Genius, men virker ikke.</p>	<p>Telefon- eller konektor-kontakterne er beskidte.</p>	<p>Rengør telefonens og konektorens kontakter.</p>
<p>Mr Handsfree Genius er forbundet med bilradioen, men Mute-funktionen virker ikke under opkaldet.</p>	<p>Der mangler at blive aktiveret en række indstillinger til bilradioens Mute-funktion.</p>	<p>Kig i brugsanvisningen til Deres bilradio, og aktiver de nødvendige indstillinger.</p>

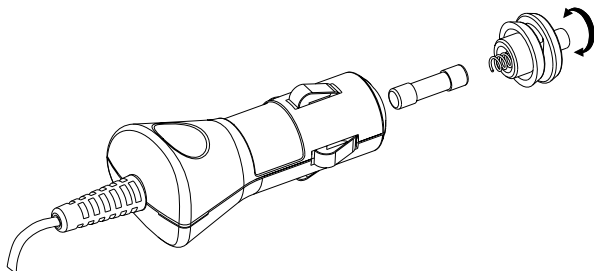

## VEDLIGEHOELDELSE

Følg venligst følgende TIPS til vedligeholdelse af Deres mr Handsfree:

- Sørg for at apparaturet ikke kommer i kontakt med fugt.
- Træk altid strømforsyningsledningen ud når De ikke anvender Deres car-kit .

***mr Handsfree ønsker Dem en sikker tur!***

## СОДЕРЖАНИЕ

<b>КОМПЛЕКТАЦИЯ УСТРОЙСТВА ГРОМКОЙ СВЯЗИ</b>	
<b>MR HANDSFREE GENIUS.....</b>	<b>2</b>
<b>УСТАНОВКА.....</b>	<b>2</b>
<b>РАБОТА С УСТРОЙСТВОМ MR HANDSFREE GENIUS.....</b>	<b>7</b>
<b>ВОЗМОЖНЫЕ НЕИСПРАВНОСТИ И ИХ УСТРАНЕНИЕ.....</b>	<b>8</b>
<b>СОВЕТЫ ПО ЭКСПЛУАТАЦИИ.....</b>	<b>10</b>
<b>ИНСТРУКЦИЯ ПО ПРИОБРЕТЕНИЮ КОННЕКТОРА.....</b>	<b>11</b>
<b>ГАРАНТИЙНЫЙ СЕРТИФИКАТ</b>	
<b>АДРЕСА СЕРВИСНЫХ ЦЕНТРОВ</b>	

## **Уважаемый покупатель!**

Поздравляем Вас с приобретением устройства mr Handsfree Genius – одной из самых совершенных моделей автомобильной громкой связи для мобильных телефонов. mr Handsfree Genius является универсальным устройством, т.е. совместимым с различными моделями телефонов, обеспечивающим высокое качество полной дуплексной связи. Установив комплект mr Handsfree Genius в Вашем автомобиле, вы сможете разговаривать по телефону без каких-либо неудобств и в полной безопасности, так как Вам не потребуется выпускать руль из рук.

## **КОМПЛЕКТАЦИЯ УСТРОЙСТВА ГРОМКОЙ СВЯЗИ MR HANDSFREE GENIUS**

1. Блок громкой связи со встроенным динамиком.
2. Световой индикатор режима разговора.
3. Кнопки отсоединения блока громкой связи от держателя.
4. Держатель мобильного телефона.
5. Кнопка регулировки расстояния между створками держателя телефона.
6. Держатель блока громкой связи.
7. Гнездо подключения микрофона.
8. Адаптер для подключения блока громкой связи к бортовой сети автомобиля через гнездо прикуривателя:
  - 8.1 Витой кабель
  - 8.2 Сменный предохранитель
9. Световой индикатор работы адаптера.
10. Универсальный кронштейн.
11. Набор саморезов (15мм) для фиксации держателя на панели автомобиля.
12. Микрофон громкой связи.
13. Кнопка регулировки чувствительности микрофона.
14. Крепежные клипсы для микрофонного кабеля.
15. Адаптер для подключения блока громкой связи к сети автомобиля и проводу отключения звука автомобильной магнитолы (CRM).
16. Контактные клипсы для подключения проводов.
17. Коннектор для подключения мобильного телефона к блоку громкой связи (не входит в комплект поставки и приобретается отдельно см. стр. 11).
18. Отвертка.

## **УСТАНОВКА**

### **УСТАНОВКА БЛОКА ГРОМКОЙ СВЯЗИ**

- Выбирая место для установки устройства, примите во внимание то, что оно выполняет функцию держателя мобильного телефона, поэтому его рекомендуется расположить на расстоянии вытянутой руки водителя или ближе. При этом необходимо обеспечить хороший обзор дисплея телефона и свободный доступ к его клавиатуре. Проверьте, не мешает ли mr Handsfree Genius срабатыванию подушки безопасности. Блок громкой связи не должен затруднять управление автомобилем ни при каких обстоятельствах!

- При установке mr Handsfree Genius воспользуйтесь входящим в комплект установочным набором. Отсоедините блок громкой связи от держателя. Держатель блока громкой связи уже закреплен на универсальном кронштейне.

## МОНТАЖ

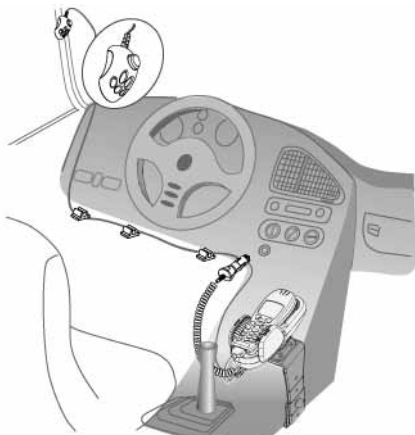

Ввиду того, что некоторые магнитолы имеют слабую защиту от радиочастотной помехи, рекомендуется устанавливать mr Handsfree Genius не ближе 20 см от магнитолы

### **Установка держателя блока mr Handsfree Genius**

Mr Handsfree Genius можно установить двумя способами:

- А. Вы можете закрепить универсальный кронштейн на панели автомобиля с помощью саморезов, входящих в комплект, или:
- Б. Если в Вашем автомобиле предусмотрен штатный кронштейн для установки устройства громкой связи, закрепите держатель непосредственно на нем. Для этого предварительно отсоедините держатель блока mr Handsfree Genius от универсального кронштейна, отвинтив 6 винтов.

### **Как установить универсальный кронштейн?**

В большинстве машин универсальный кронштейн располагают с правой стороны консоли переключения скоростей. Убедитесь, что установленный кронштейн не будет мешать срабатыванию подушек безопасности и затруднять доступ к органам управления автомобилем!

1. Найдите подходящее место для крепления кронштейна.
2. Очистите место крепления от пыли и масляных пятен. Удалите защитное покрытие клеящего слоя с одной стороны кронштейна.
3. Прижмите верхнюю часть кронштейна к углу консоли. Затем прижмите нижнюю часть кронштейна к консоли.



- Сожмите обе части кронштейна, в результате верхняя часть должна занять горизонтальное положение. Вставьте болт в отверстие в скобе и зафиксируйте его гайкой его. Закройте гайку крышечкой .
- Теперь универсальный держатель установлен.

### **Подключение проводов питания и отключения звука автомобильной магнитолы**

#### **Внимание:**

**Устройство громкой связи Mr Handsfree Genius работает только от бортовой сети автомобиля с напряжением 12 В и заземленным отрицательным полюсом источника питания.**

- Если Вы хотите подключить mr Handsfree Genius к сети автомобиля через гнездо прикуривателя, извлеките автомобильный прикуриватель из гнезда и на его место вставьте штекер адаптера.
- Также Вы можете подключить mr Handsfree Genius непосредственно к бортовой сети автомобиля, заменив адаптер прикуривателя с витым шнуром адаптером для внутренней установки с линейным шнуром. Таким образом, Вы скроете шнуры и сможете использовать функцию отключения звука автомобильной магнитолы во время разговора по телефону.
  - Снимите крышку держателя блока громкой связи, отвернув 4 винта крестовой отверткой.
  - Отсоедините витой шнур питания, установленный заводом производителем, и подключите вместо него штекер кабеля питания, прилагаемый в комплекте устройства громкой связи.
  - Закрепите крышку винтами.

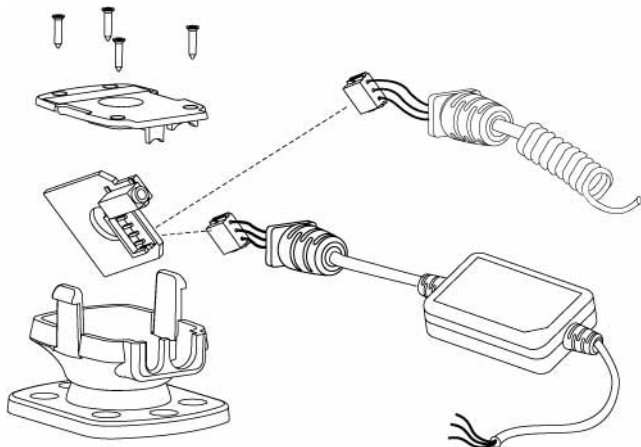

**Примечание:** Если в Вашем автомобиле имеется провод с положительным полюсом (+), в котором сохраняется напряжение питания при отключении зажигания, рекомендуется подключить красный провод устройства громкой связи к нему. При таком соединении сеанс связи не будет прерываться в случае отключения зажигания. Если Вы надолго покидаете автомобиль, рекомендуется отключать телефон от устройства громкой связи во избежание разрядки аккумулятора.

- Провода кабеля имеют цветовую маркировку. Таблица подсоединения проводов приведена в Таблице 1. Во избежание возникновения помех кабеля следует прокладывать как можно дальше от электронных систем автомобиля. Кроме того, следует обратить внимание на то, чтобы кабели не подвергались механическим нагрузкам (например, под сидениями или на острых углах).

**Примечание:** Отключите аккумулятор автомобиля перед началом монтажа (а также перед внесением каких-либо изменений в схему соединений) и не подключайте аккумулятор до окончания работ.

**Таблица 1.**

А	В
Красный провод	Положительный полюс (+) бортовой сети автомобиля
Черный провод	Земля (отрицательный полюс автомобиля)
Коричневый провод	Используется для отключения звука автомобильного радиоприемника (CRM) и подсоединяется к соответствующему проводу (MUTE) радиоприемника. См. раздел "Отключение звука радиоприемника".

- Подключение проводов производится при помощи контактных клипс. Автомобильный провод укладывается в сквозной канал клипсы, а присоединяемый провод устройства громкой связи в канал с ограничивающей переборкой.



## ПОДКЛЮЧЕНИЕ МИКРОФОНА

- Устройство комплектуется однонаправленным микрофоном, поэтому для обеспечения наилучшей связи микрофон рекомендуется устанавливать на расстоянии не более 40-50см от лица водителя. Убедитесь в том, что отверстия микрофона расположены в направлении разговора. Во избежание акустической обратной связи не рекомендуется устанавливать микрофон ближе 75 сантиметров от блока громкой связи.
- При помощи липкой ленты Velcro, установите микрофон на левую стойку (для автомобилей с левым расположением руля), либо на потолок, непосредственно над верхней кромкой ветрового стекла.
- Уложите микрофонный шнур под панелью автомобиля, используя специальные клипсы.
- Подключите штекер микрофонного шнура к гнезду, расположенному в держателе.

**Примечание.** Во избежание возникновения помех не рекомендуется укладывать микрофонный кабель кольцами вблизи электрических цепей автомобиля и автомобильного радио.

- При поставке кнопка на микрофоне находится в состоянии Выкл. (не нажата). В случае, если Ваш собеседник слышит Вас недостаточно громко, рекомендуется нажать кнопку на микрофоне для усиления чувствительности микрофона.

## РЕГУЛИРОВКА ДЕРЖАТЕЛЯ ТЕЛЕФОНА

- Поверните большой винт, расположенный в центре держателя влево, чтобы отрегулировать положение держателя.
- Установите держатель в нужное положение.
- Затяните винт для надежной фиксации положения держателя.

**Внимание: Не пытайтесь менять положение держателя, не ослабив предварительно большой винт. Это может привести к повреждению держателя.**

## ПОДКЛЮЧЕНИЕ КОННЕКТОРА К БЛОКУ ГРОМКОЙ СВЯЗИ

- Отсоедините блок устройства громкой связи от держателя.
- Совместите три фиксатора коннектора с соответствующими пазами на блоке громкой связи, прижмите коннектор к корпусу и сдвиньте его в направлении, указанном стрелкой, до щелчка.
- Снова соедините блок устройства с держателем.

## ИСПОЛЬЗОВАНИЕ УНИВЕРСАЛЬНОГО ДЕРЖАТЕЛЯ ТЕЛЕФОНА

- Нажмите на кнопку регулировки держателя телефона для того, чтобы захваты держателя разошлись на максимальное расстояние.
- Установите телефон в держателе.
- Сдвиньте захваты держателя так, чтобы они плотно зажали телефон.
- Теперь Вы можете вынимать телефон из держателя, не раздвигая захватов, просто потянув телефон вверх.

- Чтобы поместить телефон в держатель, вставьте его между захватами в верхней части держателя и сдвиньте книзу.
- Все что Вам нужно сделать – это один раз отрегулировать положение захватов в соответствии с размерами Вашего телефона.

## **ПОДКЛЮЧЕНИЕ КОННЕКТОРА К МОБИЛЬНОМУ ТЕЛЕФОНУ**

- Заведите машину и вставьте адаптер в прикуриватель (если нужно), чтобы подать напряжение на устройство громкой связи mr Handsfree Genius.
- Подключите коннектор к системному разъему телефона.
- После этого функция зарядки аккумулятора мобильного телефона будет активирована (Некоторые коннекторы к мобильным телефонам могут не поддерживать функцию заряда телефона).

**Внимание: Во время установки перед тем, как подключить Ваш мобильный телефон, убедитесь, что адаптер вставлен в прикуриватель и к mr Handsfree Genius подводится напряжение. Помните, что подключение мобильного телефона ВСЕГДА должно быть ПОСЛЕДНИМ шагом при установке.**

## **РАБОТА С УСТРОЙСТВОМ MR HANDSFREE GENIUS**

### **КАК ПОДКЛЮЧИТЬ УСТРОЙСТВО MR HANDSFREE GENIUS ЧЕРЕЗ ПРИКУРИВАТЕЛЬ?**

- Чтобы включить устройство mr Handsfree Genius, вставьте адаптер в прикуриватель Вашего автомобиля. Для некоторых моделей автомобилей, прежде чем подключать адаптер прикуривателя устройства громкой связи необходимо завести двигатель.
- При этом на адаптере должен загореться световой индикатор режима работы.
- Чтобы отключить mr Handsfree Genius просто выньте адаптер из прикуривателя.

**Если Вы подключили mr Handsfree Genius к источнику постоянного питания, то в этом случае mr Handsfree Genius всегда находится во включенном состоянии.**

### **КАК ОТВЕТИТЬ НА ЗВОНОК?**

- Если Ваш телефон поддерживает автоматический прием вызова, используйте соответствующие установки в меню. В этом случае при поступлении вызова громкая связь будет включена автоматически. Если же телефон не обеспечивает автоматический прием вызова, то для ответа нажмите соответствующую кнопку на клавиатуре Вашего телефона.
- Режим разговора индицируется двумя индикаторами.
- Если блок громкой связи подключен к проводу MUTE автомагнитолы, при поступлении звонка происходит автоматическое отключение звука автомагнитолы на время разговора.
- Говорите прямо перед собой (в направлении движения).  
Установите необходимый уровень громкости динамика устройства громкой связи, используя функции управления Вашего мобильного телефона.

## КАК ВЫПОЛНИТЬ ЗВОНОК?

- Как обычно, наберите необходимый номер телефона и нажмите кнопку вызова на Вашем телефоне.
- Когда произойдет соединение, говорите прямо перед собой (в направлении движения).

## КАК ЗАВЕРШИТЬ РАЗГОВОР?

По окончании разговора нажмите соответствующую кнопку отключения на клавиатуре Вашего мобильного телефона.

## КАК ИСПОЛЬЗОВАТЬ ГОЛОСОВОЙ НАБОР?

Если Ваш телефон поддерживает функцию голосового набора номера, то нажмите кнопку активации голосового набора на телефоне и произнесите голосовую метку набираемого номера.

## ВОЗМОЖНЫЕ НЕИСПРАВНОСТИ И ИХ УСТРАНЕНИЕ

Проблема	Причина	Устранение
Устройство не обеспечивает заряд, вы не слышите собеседника, собеседник не слышит Вас, не обеспечивается функция MUTE.	Блок устройства громкой связи плохо соединен с держателем, в следствие чего отсутствует контакт в разьеме держателя.	Отсоедините блок устройства громкой связи от держателя и присоедините его снова, надавив до щелчка.
Устройство громкой связи не работает, при этом не горит зеленый индикатор на адаптере питания от прикуривателя автомобиля.	<ul style="list-style-type: none"><li>• Неисправно гнездо прикуривателя.</li><li>• Нарушен контакт между адаптером питания и гнездом прикуривателя.</li><li>• Перегорел предохранитель 1.5А в адаптере.</li><li>• Неисправен адаптер питания.</li></ul>	<ul style="list-style-type: none"><li>• Проверьте, исправен ли прикуриватель.</li><li>• Убедитесь в наличии контакта между адаптером и гнездом прикуривателя.</li><li>• Замените предохранитель. Для этого отверните гайку от корпуса адаптера, разъедините корпус, извлеките предохранитель и замените его новым 1.5А. (См. иллюстрацию на стр.10 ). Сборка адаптера производится в обратном порядке.</li><li>• Если выполнены пункты 1-3 и при этом зеленый индикатор адаптера не горит, обратитесь в сервисный центр.</li></ul>

Проблема	Причина	Устранение
<p>Устройство громкой связи не работает при подключении к цепи автомагнитолы через дополнительный адаптер. При этом автомагнитола работает.</p>	<ul style="list-style-type: none"> <li>• Нарушен контакт при подключении проводов.</li> <li>• Провода автомагнитолы имеют меньший диаметр сечения чем 0.75мм<sup>2</sup>, для подключения которых предназначены клипсы.</li> <li>• Перегорел предохранитель в адаптере питания устройства громкой связи.</li> </ul>	<ul style="list-style-type: none"> <li>• Убедитесь в наличии надежного контакта в местах подключения проводов.</li> <li>• Используйте для подключения проводов клипсы, соответствующие стандарту проводов в Вашем автомобиле либо другой тип соединения проводов.</li> <li>• Замените предохранитель 1.5А в адаптере питания. Для этого снимите крышку адаптера, вывинтив 4 винта отверткой.</li> </ul>
<p>В режиме громкой связи собеседник не принимает звукового сигнала.</p>	<ul style="list-style-type: none"> <li>• Микрофон не подсоединен.</li> <li>• Поврежден кабель микрофона.</li> </ul>	<ul style="list-style-type: none"> <li>• Проверьте подключение микрофона к соответствующему гнезду на держателе блока громкой связи.</li> <li>• Обратитесь в сервисный центр.</li> </ul>
<p>После того, как телефон подключен, не работает громкая связь.</p>	<p>Контакты системного разъема телефона или коннектора загрязнены.</p>	<p>Очистите контакты телефонного разъема и коннектора.</p>
<p>Устройство громкой связи подключено к автомагнитоле, но не работает функция приглушения звука динамиков во время телефонного разговора.</p>	<p>Функция приглушения звука в автомагнитоле имеет дополнительные настройки, устанавливаемые через меню автомагнитолы и возможно, не активирована.</p>	<p>Выберите и установите необходимые настройки в меню автомагнитолы.</p>

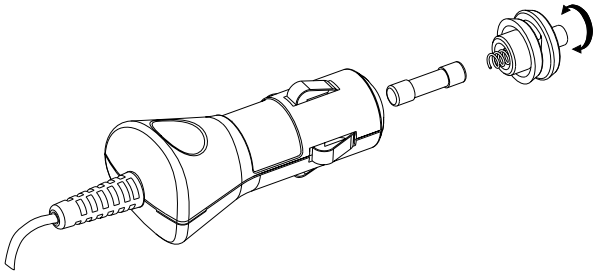

## СОВЕТЫ ПО ЭКСПЛУАТАЦИИ

Для сохранения Вашего устройства mr Handsfree Genius в хорошем состоянии необходимо выполнять следующие правила:

- Не подвергайте его воздействию сырости.
- Отключайте адаптер питания от сети, если Вы не используете устройство mr Handsfree Genius.

***mr Handsfree желает Вам безопасного пути !***

## ИНСТРУКЦИЯ ПО ПРИОБРЕТЕНИЮ КОННЕКТОРА

Устройство **mr Handsfree carkit Genius** совместимо со всеми моделями мобильных телефонов стандарта GSM\* и строго соответствует стандартам качества устройств громкой связи, разработанных фирмами-производителями мобильных телефонов.

Для подключения Вашего мобильного телефона к **mr Handsfree carkit Genius** Вам необходимо отдельно приобрести специальный коннектор, который мы готовы бесплатно доставить по указанному Вами адресу. Цена коннектора не входит в стоимость комплекта громкой связи и составляет:

1. Bluetooth коннектор GBT01-55 у.е.
2. Проводного коннектора (в ассортименте) 25 у.е.  
(оплачивается в рублях по курсу ЦБ РФ на момент заказа).

\* Возможно отсутствие коннекторов к редким или устаревшим моделям мобильных телефонов.

### Как заказать коннектор для **mr Handsfree carkit Genius**?

Выберете наиболее удобный для Вас способ получения коннектора:

- 1. Вы можете приобрести любое количество коннекторов в наших сервисных центрах по адресам:**

**Москва. Сервисный центр Smile Mobile**



1-й Смоленский пер. д.22/10 (ст. м. Смоленская. Филевская линия)  
Пн-Пт с 11-20 часов, Сб с 11-17 часов.  
тел.: **(095) 258 56 87**

**Санкт-Петербург. Сервисный центр Smile Mobile**



Александровский парк д.5 (ст. м. Горьковская)  
оф. 103. (салон мобильной связи)  
Пн-Пт с 10-20 часов, Сб с 10-16 часов.  
тел.: **(812) 346 60 66**

По Вашей просьбе инженер сервисного центра бесплатно продемонстрирует работу Вашего мобильного телефона с **mr Handsfree carkit Genius**.

- 2. Сделайте заявку оператору на доставку коннектора. Передайте контактную информацию, необходимую для доставки и назовите модель Вашего мобильного телефона:**



### **Для жителей Москвы\*\***

По телефону (095) **258 56 87**, электронной почте: **moscow@smile-mobile.ru**, либо заполнив форму "Заказ коннектора" на сайте **www.smile-mobile.com**.

### **Для жителей Санкт-Петербурга\*\***

По телефону (812) 346 60 66, электронной почте: **sm@smile-mobile.ru**, либо заполнив форму "Заказ коннектора" на сайте **www.smile-mobile.com**.

\*\*Курьер бесплатно доставит заказанный Вами коннектор в течение 1-2-х рабочих дней после заказа. При этом Вы оплачиваете только стоимость коннектора. (Внимание! Оплата производится в момент доставки в Российских рублях на основании кассового чека, который Вам предоставит курьер).

### **Для жителей других городов и регионов России.**

По телефону (812) 346 60 66, электронной почте: **sm@smile-mobile.ru**, либо заполнив форму "Заказ коннектора" на сайте **www.smile-mobile.com**. Мы бесплатно вышлем заказанный Вами коннектор почтой России бандеролью наложенным платежом. При этом Вы оплачиваете только стоимость коннектора в момент получения бандероли в Вашем почтовом отделении. Срок доставки зависит от качества работы почты и может составлять от 10 до 14 дней. При необходимости оператор свяжется с Вами для подтверждения отправки коннектора по Вашему адресу.

Более подробную информацию об устройстве универсальной автомобильной громкой связи **mr Handsfree carkit Genius** Вы можете получить на сайте производителя **www.mrhandsfree.com**. Здесь же Вы можете проверить наличие коннектора для Вашей модели мобильного телефона.

---

---

# ГАРАНТИЙНЫЙ СЕРТИФИКАТ

---

---

## УВАЖАЕМЫЙ ПОКУПАТЕЛЬ!

Благодарим Вас за покупку изделия торговой марки, принадлежащей компании TE – Group.

Перед эксплуатацией внимательно ознакомьтесь с инструкцией по применению. Помните, что Ваши неправильные действия при использовании изделия могут привести к потере гарантии.

Компания **TE – Group** предоставляет полномочия по осуществлению гарантийного и сервисного обслуживания авторизованным сервисным центрам. Адреса авторизованных сервисных центров Вы можете узнать:

- **В приложении к настоящему гарантийному сертификату;**
- **По месту приобретения изделия;**
- **На сайте поддержки в сети интернет:  
[www.mrhandsfree.com](http://www.mrhandsfree.com)**
- По телефону: **7 (812) 346 60 66**

**Головной офис TE – Group:**  
**Edward Caertsstraat 39, B-2180, Ekeren, Belgium**  
факс: **32 (3) 664 88 90**

**Представительство TE – Group в Восточной Европе:**  
**Россия, 197046, Санкт-Петербург,**  
**Александровский парк, д 5**  
факс: **7 (812) 346 60 91**  
e-mail: **info@te-group.ru**

### ЗАПОЛНЯЕТСЯ ПРОДАВЦОМ

ГАРАНТИЙНЫЙ СРОК ДЛЯ ИЗДЕЛИЯ ТОРГОВОЙ МАРКИ **mr Handsfree** СОСТАВЛЯЕТ 12 МЕС.

МОДЕЛЬ

Mr Handsfree Genius

СЕРИЙНЫЙ НОМЕР

--	--	--	--	--	--	--	--	--	--

ДАТА ПРОДАЖИ

--	--	--	--	--	--	--	--	--	--

ПРОДАВЕЦ

--	--	--	--	--	--	--	--	--	--

ТЕЛЕФОН ПРОДАВЦА

--	--	--	--	--	--	--	--	--	--

АДРЕС ПРОДАВЦА

--	--	--	--	--	--	--	--	--	--

Штамп магазина

### ЗАПОЛНЯЕТСЯ ПОКУПАТЕЛЕМ

Изделие проверялось во всех режимах в присутствии покупателя.

Покупатель

--

Ф.И.О.

С условиями гарантии ознакомлен

--

### УСЛОВИЯ ГАРАНТИИ

Гарантийный срок для изделия торговой марки **mr Handsfree** составляет 12 мес. со дня продажи покупателю.

Гарантия действительна только при предъявлении правильно заполненного гарантийного сертификата. Данный сертификат дает право на устранение дефектов изделия в течение гарантийного срока, покрывая стоимость запасных частей и работ по ремонту изделия. На гарантийное обслуживание изделие принимается в полной комплектации с заполненным гарантийным сертификатом. Гарантийные требования должны быть предъявлены сразу после обнаружения неисправности или дефекта. Предоставляемая гарантия не обеспечивает возмещение прямых или косвенных убытков, потерь или ущерба. На комплектующие части изделия (антенны, аккумуляторы, зарядные устройства, шнуры) гарантийный срок составляет 6 месяцев.

#### НАСТОЯЩАЯ ГАРАНТИЯ НЕ РАСПРОСТРАНЯЕТСЯ НА:

- расходные материалы;
- повреждения, которые лишь в незначительной степени могут повлиять на стоимость и потребительские свойства изделия;
- повреждения, вызванные отклонением питающего напряжения;
- отказы в работе, вызванные небрежным отношением к изделию;
- механические повреждения изделия;
- попадание влаги внутрь корпуса;
- загрязнения, вызванные бытовыми насекомыми;
- и другие;
- повреждения, вызванные несчастным случаем или стихийным бедствием;
- случаи, когда изделие эксплуатировалось с нарушением правил, изложенных в инструкции по эксплуатации;
- случаи, когда нарушения в работе возникают из-за электромагнитной несовместимости с несертифицированным Министерством Связи или морально устаревшим оборудованием;
- случаи, когда отказы в работе изделия вызваны неправильным вводом PIN-кодов, кодов блокировки и другими действиями, не описанными в инструкции по эксплуатации.

#### ГАРАНТИЯ НЕДЕЙСТВИТЕЛЬНА В СЛЕДУЮЩИХ СЛУЧАЯХ

- при обнаружении дефектов, которые были вызваны неправильным использованием или манипуляциями посторонних лиц;
- гарантийные требования предъявлены не в соответствии с настоящими гарантийными условиями;
- изделие имеет следы вскрытия, в изделие установлены компоненты и дополнительные устройства, не соответствующие требованиям производителя, обслуживание или ремонт изделия выполнены в ремонтной мастерской, не имеющей соответствующих полномочий;
- заводской номер изделия удален или изменен.

Максимальный срок выполнения гарантийного ремонта установлен в соответствии с законом, регулирующим права потребителей.

## Авторизованные сервисные центры

Сеть сервисных центров **Smile-Mobile** с 1995 года осуществляет профессиональный ремонт домашних и мобильных телефонов, предоставляя потребителю весь спектр работ гарантийного и послегарантийного обслуживания, включая высшую категорию сложности. **Smile-Mobile** является ведущей компанией по обслуживанию автомобильной громкой связи **mr Handsfree** на территории России, а также имеет прямую авторизацию от крупнейших мировых производителей мобильных телефонов.

Обратиться в сервисные центры **Smile-Mobile** Вы можете по адресам:

ГОРОД	НАЗВАНИЕ	АДРЕС	ТЕЛЕФОН	ПРИМЕЧАНИЕ
МОСКВА	SMILE MOBILE	1-й СМОЛЕНСКИЙ ПЕР., Д.22/10	(095) 258-56-87	ООО "ТЕЛЕКОМ ПОИНТ"
САНКТ-ПЕТЕРБУРГ	SMILE MOBILE	АЛЕКСАНДРОВСКИЙ ПАРК, Д. 5, ОФИС 102	(812) 346-60-66	ЗАО "ОРИЕНТА-СЕРВИС
САНКТ-ПЕТЕРБУРГ	SMILE MOBILE	СЕННАЯ ПЛ., 1, ПАВИЛЬОН 23Г	(812) 310-57-08	ЗАО "ОРИЕНТА-СЕРВИС
САНКТ-ПЕТЕРБУРГ	SMILE MOBILE	ПР. ПРОСВЕЩЕНИЯ, Д. 19, ТК "НОРД"	(812) 333-31-21	ЗАО "ОРИЕНТА-СЕРВИС

[www.smile-mobile.com](http://www.smile-mobile.com)



## Региональные сервисные центры:

ГОРОД	НАЗВАНИЕ	АДРЕС	ТЕЛЕФОН
ВОРОНЕЖ	ООО "ИРМОС"	УЛ. 20-ЛЕТ ОКТЯБРЯ, 103, ОФИС 222	(0732) 777-314
ВЛАДИВОСТОК	ИП ЮЗЕФОВИЧ В.Г.	НАРОДНЫЙ ПР. 11	(4232) 206-600, 207-700
ЕКАТЕРИНБУРГ	СЦ "МСТRADE"	УЛ. ВИКУЛОВА Д.63,КОРПУС 3	(343) 2-144-060,2-140-785,2-140-713
ЕКАТЕРИНБУРГ	РАДИОИМПОРТ	УЛ. 8 МАРТА, Д. 99	(343) 257-44-62
ИРКУТСК	СЦ "ТЕХНО-ПОРТАЛ"	СОВЕТСКАЯ 58, ТЦ ТРИУМФ, ОФИС 9	(0112) 27-20-54, 27-34-32
КАЛИНИНГРАД	ВЕСТЕР-СЕРВИС ООО	УЛ. ГОРЬКОГО, Д. 50	(3952) 29-11-60
КРАСНОДАР	РЕМИС	УЛ. НОВОКУЗНЕЧНАЯ, 127	(8612) 53-57-86, 55-94-98
КРАСНОДАР	СРС ТЕХНИЧЕСКИЙ ЦЕНТР	УЛ. КРАСНОАРМЕЙСКАЯ, 45	(8312) 13-09-09, 28-09-09
Н. НОВГОРОД	ТЕХЦЕНТР «ЭЛТЕК»	УЛ. ГОРДЕЕВСКАЯ, Д. 2А, ГУМ, 2ЭТАЖ.	(8612) 53-48-51
НОВОСИБИРСК	НГТС РТО	УЛ. ДУСИ КОВАЛЬЧУК , Д.258/2	(383-2) 26-93-11
ОМСК	КОМП. НОВЫЙ ТЕЛЕФОН	УЛ. ДЕКАБРИСТОВ, 45	(3812) 53-45-61
ОРСК	ЗАО "СТАНДАРТ-Н"	ПР. ЛЕНИНА, Д. 46 (ОРЕНБУРГСКАЯ ОБЛ.)	(3537) 21-12-12
РЯЗАНЬ	СЦ "ТЕХСЕРВИС"	УЛ.НОВАЯ, Д.51 Г	(912) 21-02-19, 24-60-12
САМАРА	СЕРВИСНЫЙ ЦЕНТР СК	УЛ. 3-Й ПРОЕЗД, Д. 57, ЦЕНТ. ВХОД	(8462) 60-90-20
САРАТОВ	ООО "АЭЛИТА"	УЛ. МОСКОВСКАЯ 134\146	(8452) 52-37-74
САРАТОВ	ООО "АЭЛИТА"	УЛ. ПУГАЧЁВСКАЯ 137А	(8452) 72-66-22
РОСТОВ-НА-ДОНУ	ВОЛЬТА-СЕРВИС	ПЕР.СЕМАШКО, 25	(8632) 269-80-40
РОСТОВ-НА-ДОНУ	КОНТАКТ-КОМ	УЛ. ВАВИЛОВА, Д.54, ОФИС 21	(8632) 73-25-42, 73-25-67
ЯРОСЛАВЛЬ	КАСКАД	УЛ. Б. ОКТЯБРЬСКАЯ, 28	(0852) 30-78-87

**® Designed & developed by Premier Technology for  
TE-Group nv – Belgium  
Carkit Genius/05-05/V04**

## Free Manuals Download Website

<http://myh66.com>

<http://usermanuals.us>

<http://www.somanuals.com>

<http://www.4manuals.cc>

<http://www.manual-lib.com>

<http://www.404manual.com>

<http://www.luxmanual.com>

<http://aubethermostatmanual.com>

Golf course search by state

<http://golfingnear.com>

Email search by domain

<http://emailbydomain.com>

Auto manuals search

<http://auto.somanuals.com>

TV manuals search

<http://tv.somanuals.com>