

## Wireless Chime with Strobe Light

MODEL: LA-204WH

### MOUNTING THE PUSHBUTTON TRANSMITTER

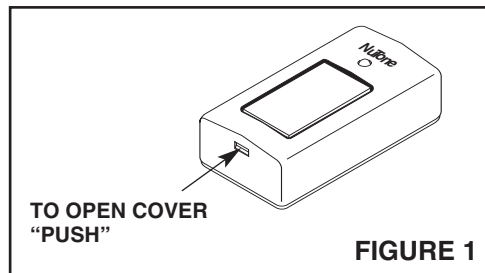

FIGURE 1

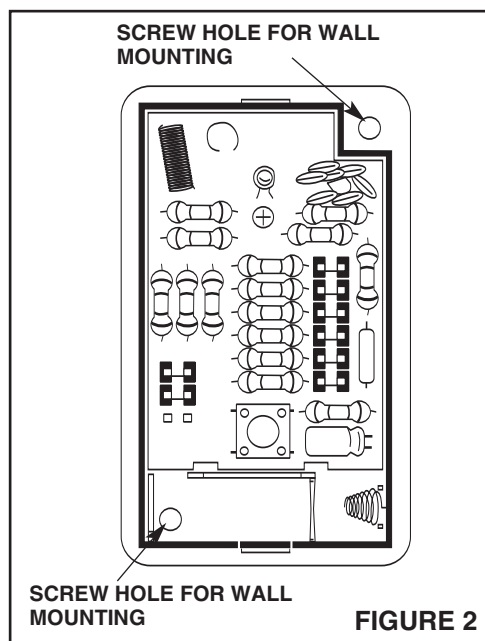

FIGURE 2

This device complies with RSS-210 of Industry Canada. Operation is subject to the following two conditions: (1) this device may not cause interference; and (2) this device must accept any interference, including interference that may cause undesired operation of the device.

Refer to Figures 1 and 2.

1. Locate the Pushbutton next to or near the door.

**Do not mount the pushbutton on a metal surface.**

2. Remove the Pushbutton cover by inserting the tip of a screwdriver in the slot at the bottom of the Pushbutton and then gently rock the Pushbutton cover apart from the Pushbutton base.
3. Choose a level place to locate the Pushbutton base.
4. Position the Pushbutton base, and mark the mounting surface with a pencil through the two holes in the Pushbutton.
5. Drill two  $\frac{3}{16}$ " diameter holes at the previously marked area.
6. Insert the plastic anchors into the  $\frac{3}{16}$ " diameter holes.
7. Place Pushbutton over anchors, and fasten with two screws provided. Do not replace cover at this time.

### PUSHBUTTON SOUND CODING

Refer to Figure 3.

1. The Receiver strobe light will flash with any chime sound selected. The Pushbutton can be coded to sound one of three chime sounds.
2. Select the desired sound as illustrated in Figure 3.
3. Position the plastic jumper straps in the proper location for desired chime sound.

### PUSHBUTTON SECURITY CODING

Refer to Figure 3.

It is not necessary to change the security code of the Pushbutton unless you experience interference from other wireless devices.

1. To change the security code, remove any combination of the six plastic jumper straps.
2. **NOTE: Both the Pushbutton and Receiver codes must match.**

### BATTERY INSTALLATION

Refer to Figure 3.

1. Position the A23 12 volt battery as illustrated. **Be sure to observe polarity (+/-).**

### INSTALLING PUSHBUTTON COVER

Refer to Figure 4.

1. Position the Pushbutton cover over the Pushbutton base. The red light must be lined up over the hole in the Pushbutton cover. Firmly press cover over base.

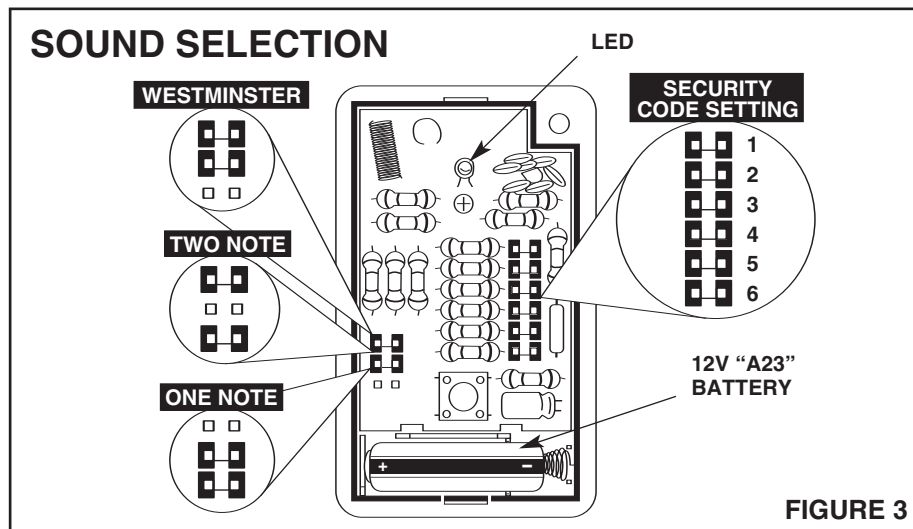

FIGURE 3

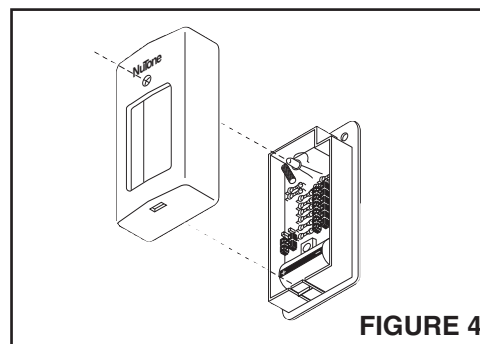

FIGURE 4

# PREPARING THE RECEIVER

## RECEIVER SECURITY CODING

Refer to Figure 5.

Changing the Security Code is not necessary unless you have changed the security code in the Pushbutton. **Both the Pushbutton and Receiver codes must match.**

1. Remove the screw from the code switch cover, then remove cover.
2. Refer to Figure 6. Set the switch in the Receiver to match the jumpers in the Pushbutton. The jumpers that are installed in the Pushbutton must correspond to the switches set to the ON position in the Receiver. For example, if jumper #1 is installed, Switch #1 is in the ON position.
3. After setting the switches, reinstall the code switch cover with screw.

## MOUNTING THE RECEIVER

1. Plug the Receiver into any 120 volt wall outlet. Outlet must be located within 100 feet of the Pushbutton.

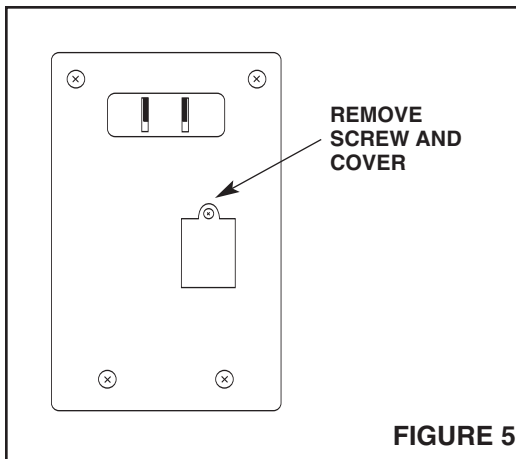
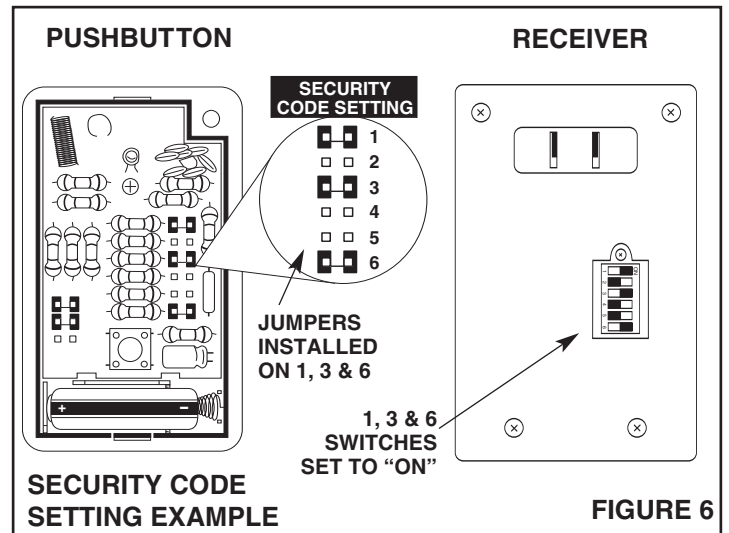

## TROUBLESHOOTING GUIDE

PROBLEM	SOLUTION
1. Chime does not sound.	<ul style="list-style-type: none"> <li>• Check battery and polarity in Pushbutton.</li> <li>• Make sure Pushbutton is not located on a metal surface.</li> <li>• Check that outlet on Receiver has power.</li> <li>• Check Receiver and Pushbutton security codes. <b>These codes must match.</b></li> </ul>
2. Chime is activated by another wireless device.	<ul style="list-style-type: none"> <li>• Change the security code in the Pushbutton and Receiver. <b>These codes must match.</b></li> </ul>
3. When Pushbutton button is pressed, the incorrect chime sound is heard.	<ul style="list-style-type: none"> <li>• Check the sound code jumpers in the Pushbutton.</li> </ul>

# NuTone®

## One Year Limited Warranty

**WARRANTY OWNER:** NuTone warrants to the original consumer purchaser of its products that such products will be free from defects in materials or workmanship for a period of one (1) year from the date of original purchase. **THERE ARE NO OTHER WARRANTIES, EXPRESS OR IMPLIED, INCLUDING, BUT NOT LIMITED TO, IMPLIED WARRANTIES OF MERCHANTABILITY OR FITNESS FOR A PARTICULAR PURPOSE.**

**During this one year period,** NuTone will, at its option, repair or replace, without charge, any product or part which is found to be defective under normal use and service. **THIS WARRANTY DOES NOT EXTEND TO FLUORESCENT LAMP STARTERS OR TUBES, FILTERS, DUCT, ROOF CAPS, WALL CAPS AND OTHER ACCESSORIES FOR DUCTING.** This warranty does not cover (a) normal maintenance and service or (b) any products or parts which have been subject to misuse, negligence, accident, improper maintenance or repair (other than by NuTone), faulty installation or installation contrary to recommended installation instructions.

The duration of any implied warranty is limited to the one year period as specified for the express warranty. Some states do not allow limitation on how long an implied warranty lasts, so the above limitation may not apply to you.

**NUTONE'S OBLIGATION TO REPAIR OR REPLACE, AT NUTONE'S OPTION, SHALL BE THE PURCHASER'S SOLE AND EXCLUSIVE REMEDY UNDER THIS WARRANTY. NUTONE SHALL NOT BE LIABLE FOR INCIDENTAL, CONSEQUENTIAL OR SPECIAL DAMAGES ARISING OUT OF OR IN CONNECTION WITH PRODUCT USE OR PERFORMANCE.** Some states do not allow the exclusion or limitation of incidental or consequential damages, so the above limitation or exclusion may not apply to you. This warranty gives you specific legal rights, and you may also have other rights, which vary from state to state. This warranty supersedes all prior warranties.

**WARRANTY SERVICE:** To qualify for warranty service, you must (a) notify NuTone at the address stated below or telephone 1/800-543-8687, (b) give the model number and part identification and (c) describe the nature of any defect in the product or part. At the time of requesting warranty service, you must present evidence of the original purchase date.

---

Date of Installation \_\_\_\_\_ Builder or Installer \_\_\_\_\_

---

Model No. and Product Description \_\_\_\_\_

**IF YOU NEED ASSISTANCE OR SERVICE:**  
 For the location of your nearest NuTone Independent Authorized Service Center:  
**Residents of the contiguous United States** Dial Free 1-800-543-8687  
 Please be prepared to provide:  
 Product model number • Date and Proof of purchase • The nature of the difficulty

**Residents of Alaska or Hawaii should write to:** NuTone Inc. Attn: Department of National Field Service, 4820 Red Bank Road, Cincinnati Ohio 45227-1599.  
**Residents of Canada should write to:** Broan-NuTone Canada, 1140 Tristar Drive, Mississauga, Ontario, Canada L5T 1H9.

Rev. 01/2005

## Carillon sans fil avec lumière stroboscopique

MODÈLE: LA-204WH

### INSTALLATION DU BOUTON-POUSSOIR/TRANSMETTEUR

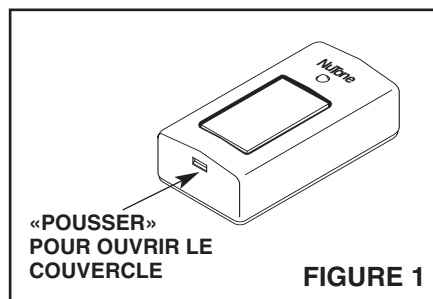

FIGURE 1

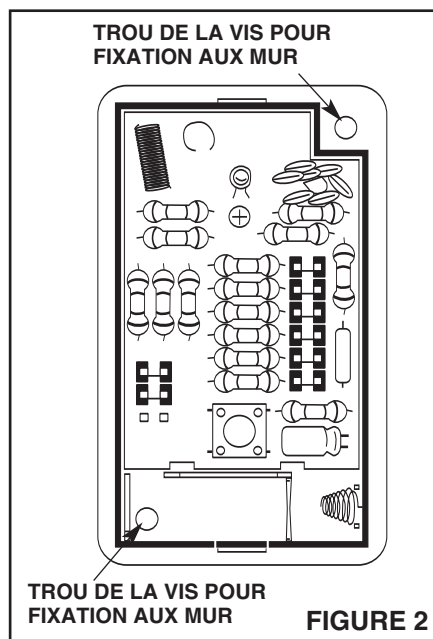

FIGURE 2

Cet appareil est conforme à la norme CNR-210 d'industrie Canada. Son fonctionnement est assujéti aux deux conditions suivantes: (1) Cet appareil ne doit pas causer d'interférence. (2) Cet appareil doit fonctionner en dépit des interférence, y compris les interférences qui pourraient entraîner un fonctionnement non approprié de l'appareil.

Voir les Figures 1 et 2.

1. Placer le bouton-poussoir à côté ou près de la porte. **Ne pas installer le bouton-poussoir sur une surface métallique.**
2. Retirer le couvercle du bouton-poussoir en insérant la pointe d'un tournevis dans la fente au bas du réceptacle, puis en faisant doucement pivoter le couvercle sur le socle.
3. Choisir un endroit de niveau pour placer le socle.
4. Mettre le socle du bouton-poussoir à l'endroit désiré, puis marquer le mur au moyen d'un crayon en utilisant les trous dans le socle.
5. Percer deux trous de  $\frac{3}{16}$  po à l'endroit où le mur est marqué.
6. Insérer les ancrages de plastiques dans les trous de  $\frac{3}{16}$  po.
7. Placer le socle sur les ancrages, puis le fixer en place au moyen des vis fournies. Ne pas remplacer immédiatement le couvercle.

### CODAGE DE LA TONALITÉ DU BOUTON-POUSSOIR

Voir la Figure 3.

1. La lumière stroboscopique du récepteur clignote, quelle que soit la tonalité sélectionnée pour le carillon. Le bouton-poussoir peut être codé pour déclencher l'une des trois tonalités du carillon.
2. Sélectionner la tonalité désirée, comme indiqué à la Figure 3.
3. Placer les cavaliers de plastique à la position correspondant à la tonalité désirée pour le carillon.

### CODAGE DE SÉCURITÉ DU BOUTON-POUSSOIR

Voir la Figure 3.

Il n'est pas nécessaire de modifier le code de sécurité du bouton-poussoir, à moins qu'un autre appareil sans fil ne fasse interférence.

1. Pour modifier le code de sécurité, supprimer l'une ou l'autre des combinaisons des six cavaliers de plastique.
2. **NOTE: Les codes du bouton-poussoir et du récepteur doivent être identiques.**

### INSTALLATION DE LA PILE

Voir la Figure 3.

1. Mettre la pile A23 12 V en place, comme indiqué. **S'assurer de respecter la polarité (+/-).**

### INSTALLATION DU COUVERCLE DU BOUTON-POUSSOIR

Voir la Figure 4.

1. Placer le couvercle du bouton-poussoir sur le socle. Le voyant rouge doit être aligné avec l'orifice du couvercle. Appuyer fermement le couvercle sur le socle.

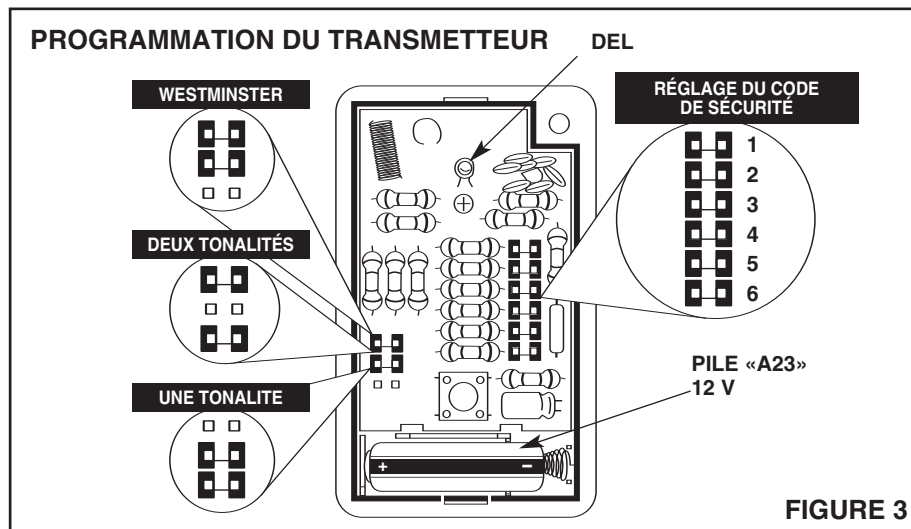

FIGURE 3

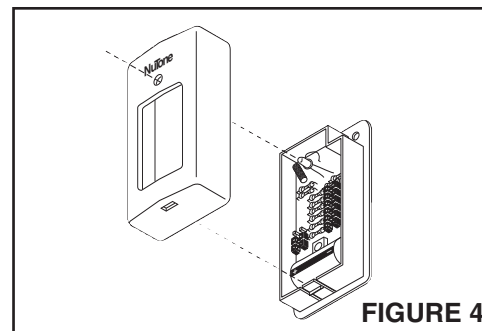

FIGURE 4

# PRÉPARATION DU RÉCEPTEUR

## CODE DE SÉCURITÉ DU RÉCEPTEUR

Voir la Figure 5.

Il n'est pas nécessaire de modifier le code de sécurité, à moins que celui du bouton-poussoir n'ait été aussi modifié. **Les codes du récepteur et du bouton-poussoir doivent être identiques.**

1. Retirer la vis du couvercle recouvrant les commutateurs de sécurité, puis retirer le couvercle.
2. Voir la Figure 6. Régler les commutateurs du récepteur de façon qu'ils correspondent aux cavaliers du bouton-poussoir. Chaque cavalier du bouton-poussoir doit correspondre à un commutateur réglé à ON du récepteur. Par exemple, si le cavalier n° 1 est en place, le commutateur n° 1 doit être à ON.
3. Après avoir réglé les commutateurs, remettre le couvercle en place au moyen de la vis.

## INSTALLATION DU RÉCEPTEUR

1. Brancher le récepteur dans une prise murale 120 V. Cette dernière doit être située à moins de 100 pieds (30 mètres) du bouton-poussoir.

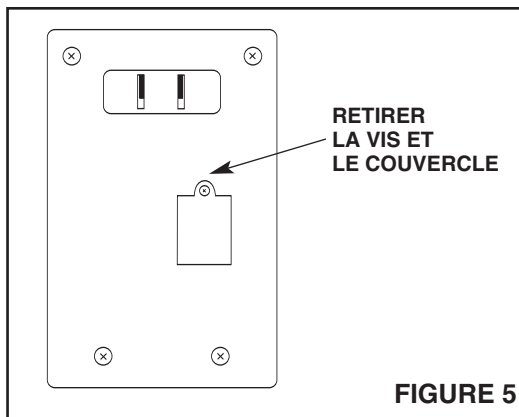

FIGURE 5

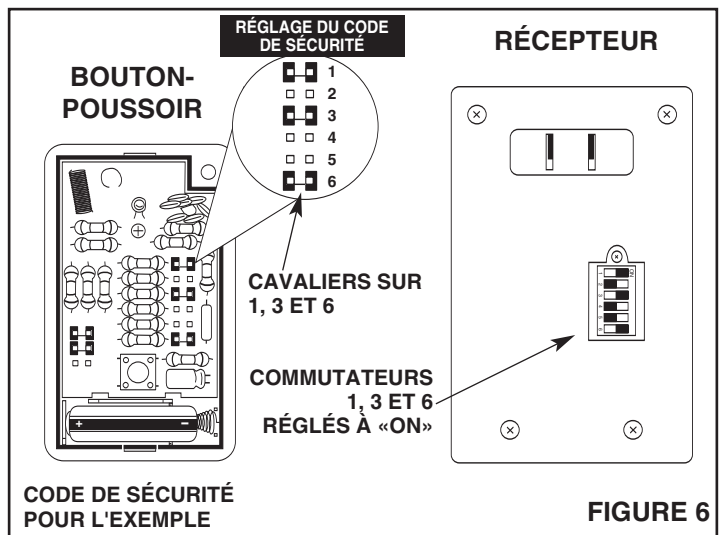

FIGURE 6

## GUIDE DE DÉPANNAGE

PROBLÈME	SOLUTION
1. Le carillon ne sonne pas.	<ul style="list-style-type: none"> <li>• Vérifiez la pile et sa polarité dans le bouton-poussoir.</li> <li>• S'assurer que le bouton-poussoir n'est pas situé sur une surface métallique.</li> <li>• S'assurer que la prise du récepteur est bien alimentée.</li> <li>• Vérifier les codes de sécurité du bouton-poussoir et du récepteur. <b>Ces codes doivent être identiques.</b></li> </ul>
2. Le carillon est déclenché par un autre appareil sans fil.	<ul style="list-style-type: none"> <li>• Modifier les codes de sécurité du bouton-poussoir et du récepteur. <b>Ces codes doivent être identiques.</b></li> </ul>
3. Lorsqu'on appuie sur le bouton-poussoir, ce n'est pas la bonne tonalité qui se fait entendre.	<ul style="list-style-type: none"> <li>• Vérifier les cavaliers du code de tonalité dans le bouton-poussoir.</li> </ul>

# NuTone®

## Garantie limitée d'un an

**GARANTIE DU PROPRIÉTAIRE:** NuTone garantit à l'acheteur original de ses produits que ces derniers seront exempts de tout défaut de matériaux et de fabrication pour une période d'un (1) an à compter de la date d'achat. **AUCUNE AUTRE GARANTIE, IMPLICITE OU EXPRESSE, N'EST DONNÉE, Y COMPRIS, MAIS SANS S'Y LIMITER, GARANTIE DE MARCHANDIBILITÉ OU D'ADAPTATION À UN USAGE PARTICULIER.**

**Pendant cette période d'un an,** NuTone procédera au remplacement ou à la réparation sans aucuns frais, mais à sa propre discrétion, de tout produit ou pièce jugé défectueux dans le cadre d'une utilisation normale. **CETTE GARANTIE NE VISE PAS LES DISPOSITIFS D'AMORÇAGE NI LES TUBES DES LUMINAIRES FLUORESCENTS.** Cette garantie ne couvre pas (a) l'entretien et le service courants ni (b) les produits et les pièces ayant fait l'objet d'un usage abusif, de négligence, d'un accident, d'un entretien ou d'une réparation non appropriée (par du personnel non autorisé par NuTone), d'une mauvaise installation ou d'une installation non conforme aux directives d'installation fournies.

La durée de toute garantie implicite est limitée à la période de deux ans précisée pour la garantie expresse. Certains états ne reconnaissent pas les restrictions relatives à la durée des garanties implicites; il se pourrait donc que cette restriction ne s'applique pas dans votre cas.

**LE REMPLACEMENT OU LA RÉPARATION PAR NUTONE, À SA PROPRE DISCRÉTION, DE TOUT PRODUIT OU PIÈCE DÉFECTUEUX CONSTITUE LE SEUL REMÈDE DE L'ACHETEUR EN VERTU DE CETTE GARANTIE. NUTONE NE PEUT ÊTRE TENUE RESPONSABLE DES DOMMAGES INDIRECTS, CONSÉCUTIFS OU SPÉCIAUX ATTRIBUABLES À L'UTILISATION OU AU RENDEMENT DU PRODUIT.** Certains états ne reconnaissent pas les restrictions ni les exclusions relatives aux dommages indirects, consécutifs ou spéciaux; il se pourrait donc que cette restriction ne s'applique pas dans votre cas. La présente garantie vous accorde des droits spécifiques, mais vous pourriez aussi avoir d'autres droits en fonction de l'état dans lequel vous résidez. Cette garantie remplace toute autre garantie donnée précédemment.

**SERVICE SOUS GARANTIE** Pour être admissible au service sous garantie, vous devez (a) aviser NuTone, à l'adresse fournie ci-dessous ou par téléphone au 1 800 543-3687, (b) fournir le numéro du modèle et la description de la pièce et (c) décrire la nature du défaut de la pièce ou du produit. Au moment de la demande de service sous garantie, vous devez fournir une preuve de la date d'achat originale.

Date d'installation

Entrepreneur ou installateur

N° de modèle et description du produit

### POUR OBTENIR DE L'ASSISTANCE OU DU SERVICE:

Pour connaître le Centre de service NuTone autorisé indépendant le plus proche:

**Résidents des États-Unis continentaux, composez le numéro sans frais: 1 800 543 8687**

Garder à portée de la main le numéro du modèle, la date et la preuve d'achat, le type de problème.

**Résidents de l'Alaska et d'Hawaii:** Écrivez à NuTone Inc. Attn: Department of National Field Service, 4820 Red Bank Road, Cincinnati Ohio USA 45227-1599.

**Résidents du Canada:** Écrivez à Broan-NuTone Canada, 1140 Tristar Drive, Mississauga, Ontario Canada L5T 1H9.

Rev. 01/2005



## Campana Inalámbrica con luz estroboscópica

MODELO: LA-204WH

### MONTAJE DEL PULSADOR DE TRANSMISION



FIGURA 1



FIGURA 2

Este dispositivo cumple con la norma RSS-210 de “Industry Canada”. Su funcionamiento se encuentra sujeto a las dos siguientes condiciones: (1) este dispositivo no debe causar interferencias; y (2) este dispositivo debe aceptar cualquier tipo de interferencia, incluyendo las interferencias que puedan causar el funcionamiento indeseable del mismo.

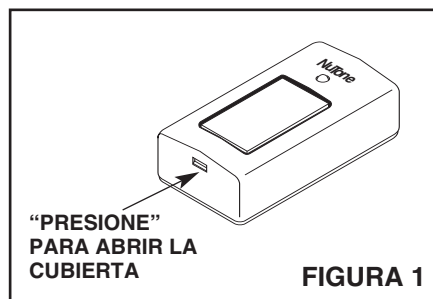
**Vea las Figuras 1 y 2.**

1. Ubique el pulsador junto a la puerta o cerca de ella. **No monte el pulsador sobre una superficie de metal.**
2. Retire la cubierta del pulsador insertando la punta de un destornillador en la ranura ubicada en la parte inferior del mismo. Con un ligero movimiento de vaivén separe la cubierta del pulsador de la base.
3. Escoja un lugar plano donde colocar la base del pulsador.
4. Mantenga la base en posición y marque con un lápiz la superficie de montaje a través de las dos perforaciones ubicadas en el pulsador.
5. Taladre dos huecos de  $\frac{3}{16}$ " de diámetro en donde hizo las marcas.
6. Inserte los anclajes de plástico dentro de ambos huecos de  $\frac{3}{16}$ ".
7. Coloque el pulsador sobre los anclajes y asegúrelo usando los dos tornillos que se suministran. No coloque la cubierta todavía.

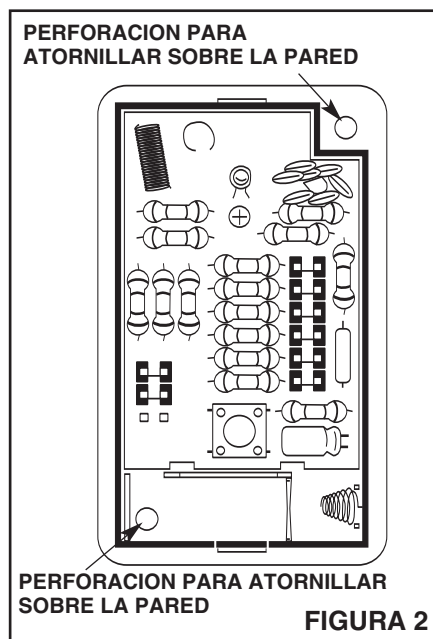
### DESIGNANDO EL CODIGO DE SONIDO DEL PULSADOR

**Vea la figura 3.**

1. La luz estroboscópica del receptor emitirá destellos con cualquier sonido seleccionado. El pulsador puede codificarse para emitir uno de tres sonidos de campana.
2. Seleccione el sonido deseado según se muestra en la figura 3.
3. Para obtener el sonido deseado, haga un puente colocando los conectores plásticos en el lugar apropiado.

### CODIGO DE SEGURIDAD DEL PULSADOR

**Vea la figura 3.**

No es necesario cambiar el código de seguridad del pulsador, a menos que se evidencie interferencias provenientes de otros artefactos inalámbricos.

1. Para cambiar el código de seguridad, remueva cualquiera de los seis conectores plásticos colocados a modo de puente.
2. **NOTA: el código del pulsador y del receptor deben ser los mismos.**

### INSTALACION DE LAS PILAS

**Vea la figura 3.**

1. Coloque la pila A23, de 12 voltios, como se indica en la figura. **Tenga en cuenta la polaridad (+/-).**

### INSTALACION DE LA CUBIERTA DEL PULSADOR

**Vea la figura 4.**

1. Coloque la cubierta del pulsador sobre la base del mismo. La luz roja debe quedar alineada con la perforación que se encuentra en la cubierta del pulsador. Presione la cubierta firmemente sobre la base.



FIGURA 3



FIGURA 4

# PREPARACION DEL RECEPTOR

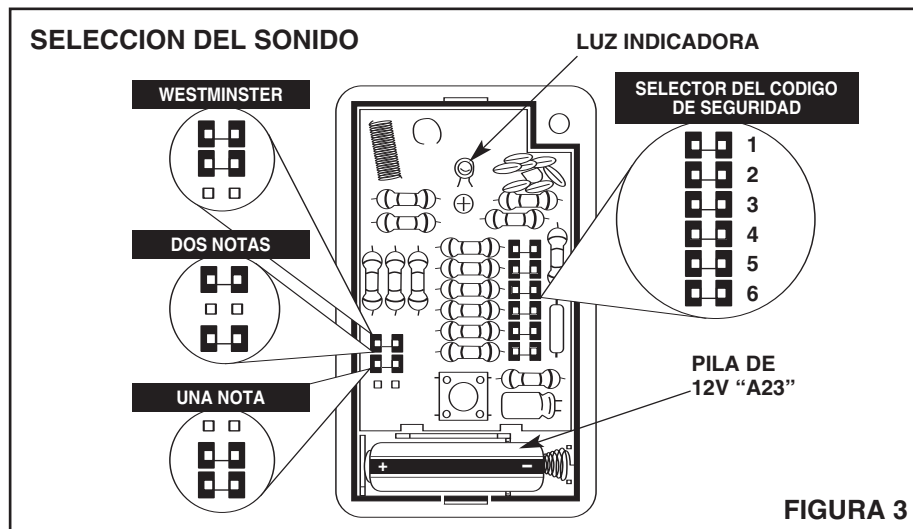
## CODIGO DE SEGURIDAD DEL RECEPTOR

Vea la figura 5.

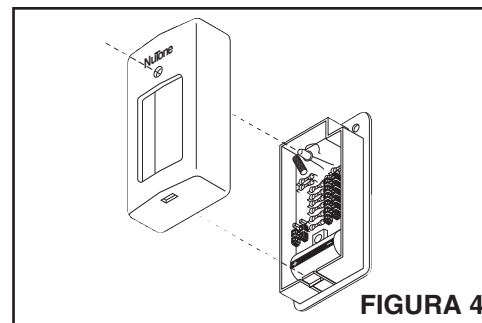
No es necesario cambiar el código de seguridad a menos que haya cambiado el código de seguridad del pulsador. **El código de seguridad del pulsador y del receptor deben coincidir.**

1. Retire el tornillo de la cubierta de los interruptores de códigos y luego retire la cubierta.
2. **Vea la figura 6.** Ajuste el interruptor del receptor para que coincida con los puentes instalados en el pulsador. Los puentes del pulsador deben corresponder con los interruptores del receptor que estén colocados en la posición "ON". Por ejemplo, si se has instalado el puente N° 1, el interruptor N° 1 debe colocarse en la posición "ON".
3. Al terminar de ajusta los interruptores vuelva a colocar la cubierta de los interruptores de códigos.

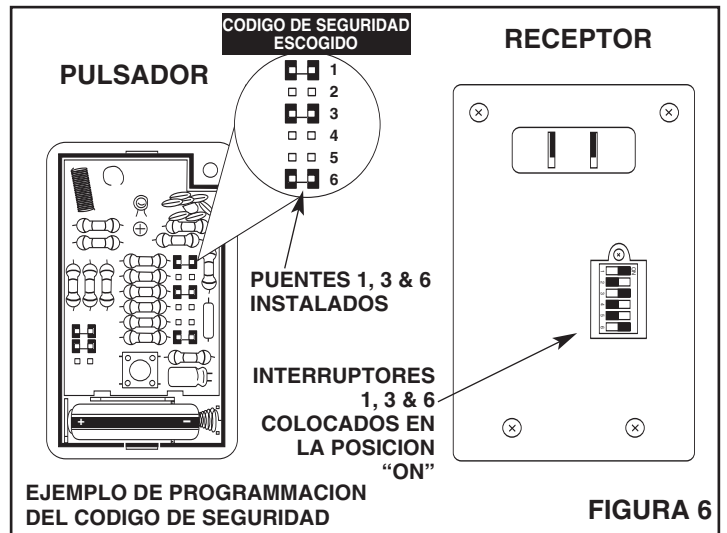

## MONTAJE DEL PULSADOR

1. Enchufe el receptor en cualquier tomacorriente de pared de 120 voltios. El tomacorriente debe estar ubicado dentro de una distancia de 100 pies (30 metros) del pulsador.

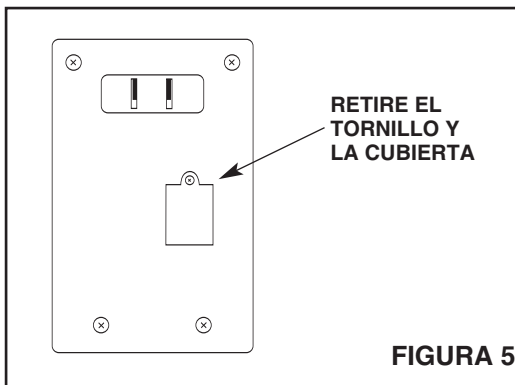

## GUIA DE DETECCION Y SOLUCION DE PROBLEMAS

PROBLEMA	SOLUCION
1. La campana no suena.	<ul style="list-style-type: none"> <li>• Revise las pilas y la polaridad en el receptor.</li> <li>• Verifique que el pulsador no esté sobre una superficie metálica.</li> <li>• Verifique que haya electricidad en el tomacorriente del receptor.</li> <li>• Revise los códigos de seguridad del pulsador y del receptor. <b>Estos códigos deben coincidir.</b></li> </ul>
2. La campana se activa con otro artefacto inalámbrico.	<ul style="list-style-type: none"> <li>• Cambie los códigos de seguridad del pulsador y del receptor. <b>Estos códigos deben coincidir.</b></li> </ul>
3. Al presionar el botón pulsador se emite un sonido incorrector.	<ul style="list-style-type: none"> <li>• Revise los conectores plásticos colocados a modo de puente en el pulsador.</li> </ul>

# NuTone®

## Garantía Limitada de un Año

**GARANTÍA DEL PROPIETARIO:** NuTone garantiza al comprador consumidor original de sus productos, por el periodo de un (1) año desde la fecha original de compra, que tales productos están libres de defectos en material y mano de obra. **NO HAY OTRAS GARANTÍAS, EXPRESADAS O SOBREENTENDIDAS, INCLUYENDO, PERO NO LIMITADAS A, GARANTÍAS NO EXPRESADAS DE MERCANTIBILIDAD O ADAPTABLES A UN PROPÓSITO EN PARTICULAR.**

**Durante este periodo de un año,** NuTone reparará o reemplazará a su opción y sin costo, cualquier producto o parte que se encuentre defectuoso bajo condiciones normales de uso y servicio. **ESTA GARANTÍA NO CUBRE A LOS ARRANCADORES PARA LÁMPARAS FLUORESCENTES O A LOS TUBOS FLUORESCENTES, FILTROS, DUCTOS, TAPAS DE TECHO, TAPAS DE PARED Y OTROS ACCESORIOS PARA CANALIZACIÓN.** Esta garantía no cubre (a) Mantenimiento y servicios normales (b) Productos o partes sujetos al mal uso, negligencia, accidente, mantenimiento inadecuado o reparaciones (por otros ajenos a NuTone), instalación defectuosa o a una instalación contraria a las instrucciones de instalación recomendadas.

La duración de cualquier garantía no expresada está limitada a un periodo de un año según se especifica en la garantía expresada. Algunos estados no permiten limitación en cuanto a la duración de una garantía no expresada, por lo que la limitación arriba indicada puede que no se aplique a Ud.

**LA OBLIGACIÓN DE NUTONE DE REPARAR O REEMPLAZAR A SU OPCIÓN, SERÁ EL ÚNICO Y EXCLUSIVO RECURSO QUE TENDRÁ EL COMPRADOR BAJO ESTA GARANTÍA. NUTONE NO SERÁ RESPONSABLE POR DAÑOS INCIDENTALES, CONSECUENTES O ESPECIALES QUE RESULTEN A CONSECUENCIA O SEAN INDEPENDIENTE DEL USO O DESEMPEÑO DEL PRODUCTO.** Algunos estados no permiten la exclusión o limitación de daños incidentales o consecuentes, de modo que la limitación o exclusión arriba indicada pueda que no se aplique a Ud. Esta garantía le proporciona derechos legales específicos, y Ud. puede tener otros derechos, los cuales varían de estado a estado. Esta garantía reemplaza a todas las garantías anteriores.

**SERVICIO DE GARANTÍA:** Para tener derecho al servicio de garantía, Ud. debe (a) Notificar a NuTone a la dirección indicada más abajo o al teléfono 1/800-543-8687, (b) indicar el número de modelo y la identificación de la parte y (c) describir la naturaleza de cualquier defecto en el producto o parte. Al momento de solicitar el servicio por la garantía, Ud. debe presentar la evidencia de la fecha original de compra.

---

Fecha de instalación \_\_\_\_\_ Constructor o instalado \_\_\_\_\_

---

Nº de modelo y descripción del producto \_\_\_\_\_

**SI NECESITA ASISTENCIA O SERIVIVIO:**  
 Para obtener la localización del Centro de Servicio Autorizado:  
**Los residentes de los Estados Unidos contiguos llaman gratis al: 1 800 543 8687**  
 Por favor, esté preparado para suministrar • Fecha y prueba de compra • La naturaleza de la dificultad

**Los residentes de Alaska o Hawaii deben escribir a:** NuTone Inc. Attn: Department of National Field Service, 4820 Red Bank Road, Cincinnati Ohio USA 45227-1599.  
**Los residentes de Canada:** Écrivez à Broan-NuTone Canada, 1140 Tristar Drive, Mississauga, Ontario Canada L5T 1H9.

Rev. 01/2005

## Free Manuals Download Website

<http://myh66.com>

<http://usermanuals.us>

<http://www.somanuals.com>

<http://www.4manuals.cc>

<http://www.manual-lib.com>

<http://www.404manual.com>

<http://www.luxmanual.com>

<http://aubethermostatmanual.com>

Golf course search by state

<http://golfingnear.com>

Email search by domain

<http://emailbydomain.com>

Auto manuals search

<http://auto.somanuals.com>

TV manuals search

<http://tv.somanuals.com>