

VH760502

JP 取扱説明書

このたびは当社製品をお買い上げいただきありがとうございます。ご使用前に本説明書の内容をよくご理解の上、安全に正しくご使用ください。この説明書はご使用の際にいつでも見られるように大切に保管してください。

- 特長**
 - ・オリンパスデジタルカメラ一眼レフ「フォーサーズシステム」専用の高い描写力を持つレンズです。
 - ・35mmフィルムカメラで28-84mmに相当する標準ズームレンズです。
 - ・非球面レンズ2枚を含む8群10枚のズームレンズです。
 - ・インナーフォーカス機構を採用することで、ズーム全域で最短撮影距離25cmまでの近接撮影が可能です。
 - ・別売のテレコンバータEC-14は、マニュアルフォーカス (MF) で使用できます。
 - ・別売のエクステンションチューブEX-25は下記の範囲で使用できます。
- 撮影時のご注意**
 - ・逆光撮影時はフードを取り付けて撮影してください。
 - ・フィルターを2枚以上重ねたり、厚さのある種類を使用したときには、画面にケラレが生ずることがあります。

主な仕様

焦点距離	ピント合わせ	撮影可能範囲	倍率 <small>(1)は35mmフィルムカメラ用値</small>
14mm	ピントが合わないため使用できません。		1.02X (2.04X)
25mm	MF	13.3cm	0.61~0.69X (1.22~1.38X)
42mm	MF	16.2cm~17.3cm	

- 各部の名称**
 - フード取り付け部
 - フィルター取り付けネジ
 - ズームリング
 - フォーカスリング
 - 取り付け指標
 - 電気回路接点
 - フロントキャップ
 - リアキャップ
 - レンズフード
- ※外観・仕様は改善のため予告なく変更することがありますので、ご了承ください。
- ホームページ <http://www.olympus.co.jp/>
- 電話でのご相談窓口
カスタマーサポートセンター ☎0120-084215
携帯電話・PHSからは TEL 042-642-7499
FAX 042-642-7486
- 修理に関するお問い合わせ・修理品ご送付先 (修理センター)・国内サービスステーション (修理窓口) につきましては、本製品と同梱の「オリンパス代理店リスト」またはオリンパスホームページ <http://www.olympus.co.jp/> から「お客様サポート」のページをご参照ください。

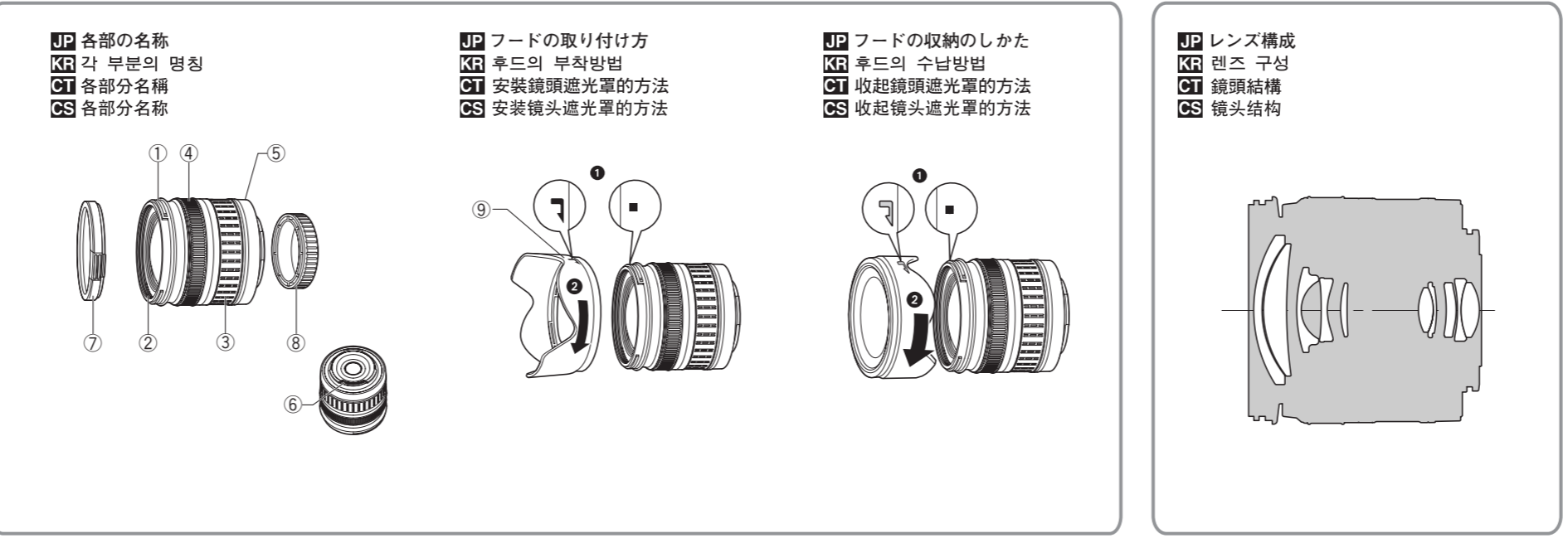

KR 취급설명서

당사 제품을 구입해 주셔서 감사합니다. 사용 전에 본 설명서의 내용을 잘 이해하고 안전하게 사용하십시오. 이 설명서는 사용시에 늘 참조할 수 있도록 잘 보관하여 주십시오.

- 각 부분의 명칭**
 - ・올림푸스 디지털 일인삼사 (Four Thirds 시스템) 전용의 높은 묘사력을 가진 렌즈입니다。
 - ・35mm 필름 카메라에서 28-84mm에 상당 표준 줌 렌즈입니다。
 - ・비구면 렌즈 2매를 포함한 8군 10매의 줌 렌즈입니다。
 - ・이러포커스 시스템을 채용함으로써 줌 전역에 대해 최단 촬영 거리 0.25m의 촬영이 가능합니다。
 - ・별매의 텔레컨버터 EC-14은 메뉴얼 포커스 (MF) 로 사용할 수 있습니다。
 - ・별매의 익스텐션 튜브EX-25는 아래의 범위 내에서 사용할 수 있습니다。
- 촬영시의 주의**
 - ・역광 촬영시는 후드를 부착해서 촬영하십시오。
 - ・필터를 2장 이상 겹치거나 두꺼운 종류를 사용할 때에는 화면 테두리가 비네팅 검게 나타날 수 있습니다。

초점거리	포커스조절	촬영가능범위	배율 <small>(1)은 35mm 필름 카메라 환산</small>
14mm	포커스가 맞지 않으므로 사용할 수 없습니다.		1.02X (2.04X)
25mm	MF	13.3cm	0.61~0.69X (1.22~1.38X)
42mm	MF	16.2cm~17.3cm	

- 각 부분의 명칭**
 - 후드 부착부
 - 필터 부착 나사
 - 줌 링
 - 초점 링
 - 부착 지표
 - 전기회로 접점
 - 프린트 캡
 - 리어 캡
 - 렌즈 후드
- ※ 외관, 사양은 개선을 위해 예고없이 변경되는 경우가 있습니다。
- OLYMPUS KOREA CO., LTD.
9F, Hyundai marines BD, 646-1, Yeoksam-Dong, Gangnam-Gu, Seoul, Korea
<http://www.olympus.co.kr/>
제품 사용 중에 고장이 발생하였을 경우에는 제품에 첨부된 보증서를 지참하시고 가까운 OLYMPUS A/S 센터에 상담하여 주십시오。
- 서울 강남구 역삼동 637-31번지 강남빌딩
올림푸스한국(주) 고객센터
Tel. 1544-3200/080-777-3200(수신자 부담)

CT 使用説明書

感謝您購買奧林巴斯產品。為了確保您的安全，請在使用之前仔細閱讀本使用說明書，併將其妥善保存，以供需要時參考。

- 產品特徵**
 - ・此鏡頭為奧林巴斯數碼單反照相機“4/3系統”專用，具有極強的表現力。
 - ・此鏡頭相當於35毫米膠卷相機的28-84毫米標準變焦鏡頭。
 - ・此變焦鏡頭由8組10枚鏡片構成，其中包括2枚非球面鏡。
 - ・內部對焦系統允許您在全焦距從最小焦距為0.25m處拍攝。
 - ・選購的增距鏡EC-14可以使用手動 (MF) 。
 - ・選購的近攝接環EX-25可以在以下範圍內使用。
- 拍攝時的注意事項**
 - ・逆光拍攝時請裝上鏡頭遮光罩進行拍攝。
 - ・使用2枚以上或比較厚的濾光鏡進行拍攝時，圖像邊緣可能被切除。

焦距	對焦方式	可能拍攝範圍	倍率 <small>(1)內為35毫米膠卷相機用值</small>
14mm	因無法對焦而不可使用。		1.02X (2.04X)
25mm	MF	13.3cm	0.61~0.69X (1.22~1.38X)
42mm	MF	16.2cm~17.3cm	

- 各部分的名稱**
 - 遮光罩安裝部
 - 濾光鏡安裝螺紋
 - 變焦環
 - 對焦環
 - 安裝指示標誌
 - 電路觸點
 - 前蓋
 - 後蓋
 - 鏡頭遮光罩
- ※ 設計和規格可能會進行更改，恕不另行通知

CS 使用说明书

感谢您购买奥林巴斯产品。为了确保您的安全，请在使用之前仔细阅读本使用说明书，并将其妥善保存，以供需要时参考。

- 产品特征**
 - ・此镜头为奥林巴斯数码相机“4/3系统”专用，具有极强的表现力。
 - ・此镜头相当于35毫米胶卷相机的28-84毫米标准变焦镜头。
 - ・此变焦镜头由8组10枚镜片构成，其中包括2枚非球面镜。
 - ・内部对焦系统允许您在全焦距从最小焦距为0.25m处拍摄。
 - ・选购的增距镜EC-14可以使用手动对焦 (MF) 。
 - ・选购的近摄接环EX-25可以在以下范围内使用。
- 拍摄时的注意事项**
 - ・逆光拍摄时请装上镜头遮光罩进行拍摄。
 - ・使用2枚以上或比较厚的滤光镜进行拍摄时，图像边缘可能被切除。

焦距	对焦方式	可能拍摄范围	倍率 <small>(1)内为35毫米胶卷相机用值</small>
14mm	因无法对焦而不可使用。		1.02X (2.04X)
25mm	MF	13.3cm	0.61~0.69X (1.22~1.38X)
42mm	MF	16.2cm~17.3cm	

环保使用期限	部件名称	有毒、有害物质或元素					
		铅(Pb)	汞(Hg)	镉(Cd)	六价铬 (Cr ⁶⁺)	多溴联苯 (PBB)	多溴二苯醚 (PBDE)
10	机体外壳	×	○	○	○	○	○
	电子组装零件	×	○	○	○	○	○
	内部结构零件	×	○	○	○	○	○
	光学零件	○	○	○	○	○	○

※备注
环保使用期限：该标志是根据中华人民共和国【电子信息产品污染控制管理办法】及【电子信息产品环保使用期限通则】的有关规定制定的销售类电子信息产品的环保使用期限。
○：表示该有毒有害物质在该部件所有均质材料中的含量均在SJ/T11363-2006标准规定的限量要求以下。
×：表示该有毒有害物质至少在该部件的某一均质材料中的含量超出SJ/T11363-2006标准规定的限量要求。
本产品中含有的有毒有害物质或元素的部件皆因全球技术发展水平限制而无法实现有毒有害物质或元素的替代。

- 奧林巴斯(上海)映像销售有限公司
主页: www.olympus.com.cn
客户服务中心：北京市朝阳区建国门外大街甲12号
新华保险大厦12层1212室
电话：010-6518-0009 传真：010-6569-3356
邮编：100022
上海：上海市徐汇区淮海中路1010号 嘉华中心4506
电话：021-5170-6300 传真：021-5170-6306
邮编：200031
广州：广州市环市东路403号广州国际电子大厦
1605-1608室
电话：020-6122-7111 传真：020-6122-7120
邮编：510095
免费热线咨询电话：800-810-7776
- 奧林巴斯香港中国有限公司
香港九龙尖沙咀海港城威大厦6座35楼
电话：00852-2730-1505 传真：00852-2730-7976

JP ご注意 必ずお読みください KR 주의 반드시 읽어주십시오 CT 注意: 請務必閱讀 CS 注意: 请务必阅读

JP ⚠ 警告 安全上のご注意
KR ⚠ 경고 안전상의 주의
CT ⚠ 警告 安全防範須知
CS ⚠ 警告 安全防範須知

[JP] レンズを太陽を見ないでください。
[KR] 렌즈로 태양을 보지 마십시오.
[CT] 請勿用鏡頭看太陽。
[CS] 請勿用鏡頭看太陽。

[JP] レンズキャップを付けずに放置しないでください。太陽光が焦点を結んで故障や火災の原因になることがあります。
[KR] 렌즈 뚜껑을 씌우지 않은 채 방치하지 마십시오. 태양광이 초점을 모아 화재의 원인이 되는 일이 있습니다.
[CT] 請勿在未裝上鏡頭蓋的狀態下放置鏡頭。陽光聚集時會引起故障或火災。
[CS] 請勿在未裝上鏡頭蓋的狀態下放置鏡頭。陽光聚集時會引起故障或火災。

[JP] カメラに取り付けた状態でレンズを太陽に向けたままにしないでください。太陽光が焦点を結んで故障や火災の原因になることがあります。
[KR] 카메라에 부착한 상태로 렌즈를 태양으로 향하게 하지 마십시오. 태양광이 초점을 모아 고장이나 화재의 원인이 되는 일이 있습니다.
[CT] 裝上照相機時請勿將鏡頭對準太陽。陽光聚集時會引起故障或火災。
[CS] 裝上照相機時請勿將鏡頭對準太陽。陽光聚集時會引起故障或火災。

[JP] 接点部を下にして置かないでください。
[KR] 접점부를 밑으로 하여 놓지 마십시오.
[CT] 請勿將觸點部分向下安放。
[CS] 請勿將觸點部分向下安放。

JP 取り扱い上のご注意 KR 취급상의 주의 CT 操作防範須知 CS 操作防範須知

[JP] 強い力
[KR] 강한 압력
[CT] 請勿重壓
[CS] 請勿重壓

[JP] 接点部に触れないでください。
[KR] 접점부를 만지지 마십시오.
[CT] 請勿觸摸觸點部分。
[CS] 請勿觸摸觸點部分。

[JP] 落下
[KR] 낙하
[CT] 請勿墮落
[CS] 請勿墮落

[JP] 有機溶剤
[KR] 유기용제
[CT] 請勿接觸有機溶劑
[CS] 請勿接觸有機溶劑

[JP] 多湿
[KR] 다습
[CT] 請勿置於潮濕環境
[CS] 請勿置於潮濕環境

[JP] 磁気
[KR] 자기
[CT] 請勿置於磁場環境
[CS] 請勿置於磁場環境

[JP] ズームやフォーカシング動作により繰り出されたレンズ部でカメラを保持しないでください。
[KR] 줌이나 포커싱 작동에 의해 튀어나온 렌즈 부분으로 카메라를 붙잡지 마십시오.
[CT] 請勿把持推出的照相機鏡頭部操作鏡頭和對焦環。
[CS] 請勿把持推出的照相機鏡頭部操作鏡頭和對焦環。

JP 保管上のご注意 KR 보관상의 주의 CT 存储防範須知 CS 存储防範須知

[JP] 使わないときはレンズキャップを付けておいてください。
[KR] 사용하지 않을 때는 렌즈 뚜껑을 씌워두십시오.
[CT] 鏡頭不使用時請裝上鏡頭蓋。
[CS] 鏡頭不使用時請裝上鏡頭蓋。

[JP] 防虫剤のあるところ
[KR] 방충제가 있는 곳
[CT] 請勿置於有防蟲劑的環境
[CS] 請勿置於有防蟲劑的環境

[JP] レンズの清掃
[KR] 렌즈의 청소
[CT] 清潔鏡頭
[CS] 清潔鏡頭

[JP] 故障したらオリンパス同僚修理センターへ
[KR] 고장나면 올림푸스 서비스 센터에
[CT] 如發生故障請與最近的奧林巴斯維修中心聯系。
[CS] 如發生故障請與最近的奧林巴斯維修中心聯系。

ZUIKO DIGITAL
ED14-42mm f3.5-5.6
CE

EN Nomenclature
FR Nomenclature
DE Bezeichnung der Teile
ES Nomenclatura

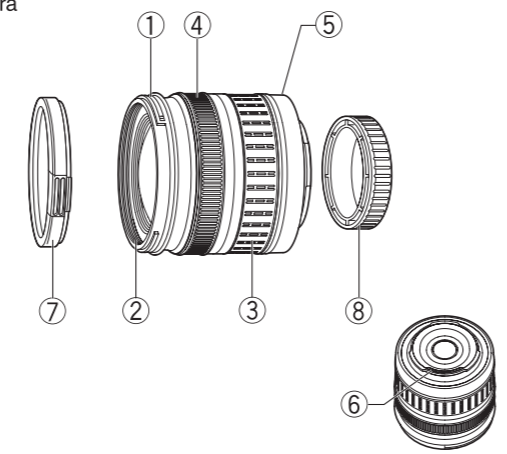

EN Attaching the hood
FR Fixation de la tête
DE Anbringen der Gegenlichtblende
ES Colocar el parasol

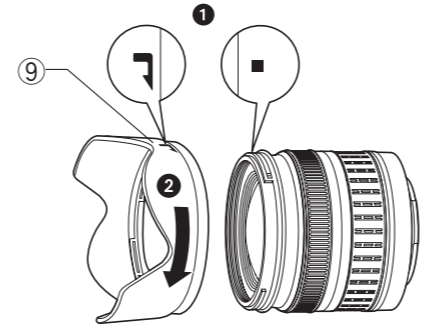

EN Storing the hood
FR Rangement de la tête
DE Aufbewahrung der Gegenlichtblende
ES Guardar el parasol

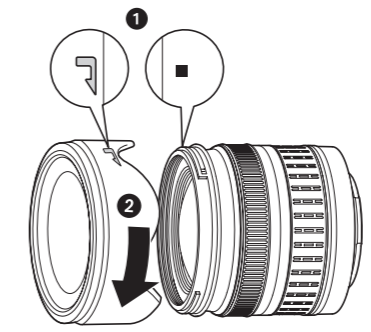

EN Lens configuration
FR Configuration de l'objectif
DE Optische Konstruktion
ES Configuración de objetivo

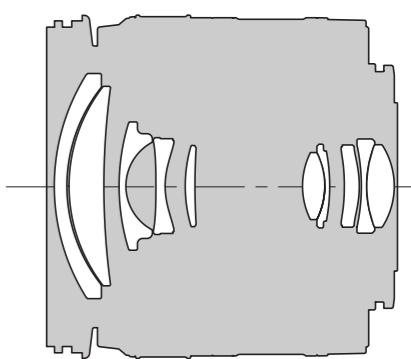

EN INSTRUCTIONS

Thank you for purchasing this Olympus product. To ensure your safety, please read this instruction manual before use, and keep it handy for future reference.

For customers in Europe
The "CE" mark indicates that this product complies with the European requirements for safety, health, environment and customer protection. CE-mark products are for sale in Europe.
For customers in USA
FCC Notice
This device complies with part 15 of the FCC rules. Operation is subject to the following two conditions: (1) This device may not cause harmful interference, and (2) this device must accept any interference received, including interference that may cause undesired operation. Any unauthorized changes or modifications to this equipment would void the user's authority to operate.
For customers in CANADA
This Class B digital apparatus complies with Canadian ICES-003.

Nomenclature

- ① Hood mount section
- ② Filter mount thread
- ③ Zoom ring
- ④ Focus ring
- ⑤ Mount index
- ⑥ Electrical contacts
- ⑦ Front cap
- ⑧ Rear cap
- ⑨ Lens hood

Notes on Shooting

- Use the hood when shooting a backlit subject.
- Edges of pictures may be cut off if more than one filter is used or if a thick filter is used.

Features

- The 14-42 mm is a lens with high imaging capability, designed exclusively for use with Olympus FOUR THIRDS single-lens-reflex digital cameras.
- Standard zoom lens equivalent to a 28-84 mm zoom lens on a 35 mm film camera.
- Zoom lens with 10 elements in 8 groups including two aspherical elements.
- Inner focusing system enables you to shoot from 0.25 m (1.0 in), the minimum focusing distance, at all focal length.
- Can be used with the optional EC-14 teleconverter in manual focusing (MF) mode.
- Can be used with the optional EX-25 extension tube under the following conditions.

Focal length	Focus adjustment	Working distance	Magnification
14mm	Not usable because focusing is impossible.		
25mm	MF	13.3cm (5.2in)	1.02X (2.04X)
42mm	MF	16.2cm - 17.3cm (6.4in - 6.8in)	0.61X - 0.69X (1.22X - 1.38X)

Main Specifications

Mount : Four Thirds Mount
Focal distance : 14 - 42 mm
Max. aperture : f3.5 - 5.6
Image angle : 75° - 29°
Lens configuration : 8 groups, 10 lenses
Multilayer film coating (partially single layered)
Iris control : f3.5 to f22
Shooting range : 0.25 m (1.0 ft) to ∞ (infinity)
Focus adjustment : AF/MF switching
Weight : 190 g (6.7 oz) (excluding hood and cap)
Dimensions : Max. dia. Ø 65.5 x Overall length 61 mm (2.4 in)
Lens hood mount : Bayonet
Filter mount thread diameter : 58 mm

• Specifications are subject to change without any notice or obligation on the part of the manufacturer.

- **Technical Support (USA)**
24/7 online automated help:
<http://www.olympusamerica.com/DSLRF/>
Phone customer support: Tel.1-888-553-4448 (Toll-free)
Our phone customer support is available from 8 am to 10 pm (Monday to Friday) ET
E-Mail: distec@olympus.com
- **European Technical Customer Support**
Please visit our homepage:
<http://www.olympus-europa.com>
or call NUMBER : Tel. 00800 - 67 10 83 00 (Toll-free)
+49 180 5 - 67 10 83 or +49 40 - 237 73 899 (Charged)

FR MODE D'EMPLOI

Nous vous remercions d'avoir choisi Olympus. Veuillez lire ce mode d'emploi avant utilisation pour votre sécurité et conserver ces instructions à portée de main pour un usage ultérieur.

Pour les utilisateurs en Europe
La marque "CE" indique que ce produit est conforme aux exigences européennes en matière de sécurité, santé, environnement et protection du consommateur. Les produits avec la marque "CE" sont pour la vente en Europe.
Pour les consommateurs aux États-Unis
Notice FCC
Cet appareil est conforme aux normes de la Section 15 des directives FCC. Son utilisation est soumise aux deux conditions suivantes: (1) Cet appareil ne doit pas causer de brouillage radioélectrique, et (2) cet appareil doit pouvoir résister à toutes les interférences, y compris celles susceptibles d'entraver son bon fonctionnement. Toute modification non autorisée peut annuler la permission accordée à l'utilisateur de se servir de ce matériel.
Pour les utilisateurs au Canada
Cet appareil numérique de la classe B est conforme à la norme NMB-003 du Canada.

Nomenclature

- ① Section de montage du parasoleil
- ② Filetage de montage du filtre
- ③ Bague de zoom
- ④ Bague de mise au point
- ⑤ Repère de montage
- ⑥ Contacts électriques
- ⑦ Bouchon avant
- ⑧ Bouchon arrière
- ⑨ Parasoleil

Remarques sur la prise de vue

- Utiliser le parasoleil en prenant un sujet en contre-jour.
- Les bords des images risquent d'être coupés si plusieurs filtres sont utilisés ensemble ou en utilisant un filtre épais.

Caractéristiques

- Le 14-42 mm est un objectif avec une capacité d'image élevée, conçu exclusivement pour être utilisé avec des appareils photo numériques reflex FOUR THIRDS Olympus.
- Objectif zoom standard équivalent à un objectif zoom de 28 à 84 mm sur un appareil photo à film de 35 mm.
- Objectif zoom avec 10 lentilles dans 8 groupes comprenant deux lentilles asphériques.
- Le système de mise au point interne vous permet de prendre des photos à partir de 0,25 m, la distance minimale de mise au point pour toutes les longueurs focales.
- Il peut être utilisé avec le téléconvertisseur EC-14 disponible en option en mode de mise au point manuelle (MF).
- Il peut être utilisé avec le tube allonge EX-25 disponible en option dans les conditions suivantes:

Longueur focale	Réglage de mise au point	Plage de fonctionnement	Grossissement
14mm	Non applicable car la mise au point est impossible.		
25mm	MF	13,3cm	1,02X (2,04X)
42mm	MF	16,2cm à 17,3cm	0,61X à 0,69X (1,22X à 1,38X)

- **Support technique européen**
Vistez notre site à l'adresse <http://www.olympus-europa.com> ou appelez le NUMÉRO: 00800 - 67 10 83 00 (d'appel gratuit)
+49 180 5 - 67 10 83 ou +49 40 - 237 73 899 (d'appel payant)

DE BEDIENUNGSANLEITUNG

Wir bedanken uns für den Kauf dieses Olympus Produktes. Um einen sachgemäßen und sicheren Gebrauch zu gewährleisten, empfehlen wir Ihnen, diese Anleitung sorgfältig zu lesen und zur späteren Bezugnahme aufzubewahren.

Für Europe
Das "CE"-Zeichen bestätigt, dass dieses Produkt mit den europäischen Bestimmungen für Sicherheit, Gesundheit, Umweltschutz und Personenschutz übereinstimmt. Mit dem "CE"-Zeichen ausgewiesene Produkte sind für Europa vorgesehen.
Für USA
FCC-Hinweis
Dieses Gerät erfüllt die Auflagen unter Abschnitt 15 der FCC-Bestimmungen. Das Betreiben dieses Geräts ist zulässig, wenn die nachfolgend genannten beiden Auflagen erfüllt werden: 1) Von diesem Gerät dürfen keine schädlichen Störemissionen ausgehen, und 2) dieses Gerät muss die Einwirkung von Störemissionen zulassen. Dies schließt Störemissionen ein, welche Beeinträchtigungen der Funktionsweise oder Betriebsstörungen verursachen können. Werden an diesem Gerät Änderungen und Umbauten ohne ausdrückliche Genehmigung des Herstellers vorgenommen, erlischt die Betriebserlaubnis für dieses Gerät.
Für Kanada
Dieses Gerät wurde als Digitalgerät der Klasse B in Übereinstimmung mit Canadian ICES-003 klassifiziert.

Bezeichnung der Teile

- ① Fassung für Gegenlichtblende
- ② Filtergewinde
- ③ Zoomring
- ④ Schärferring
- ⑤ Ausrichtmarkierung
- ⑥ Elektrische Kontakte
- ⑦ Vorderer Objektivdeckel
- ⑧ Hinterer Objektivdeckel
- ⑨ Gegenlichtblende

Hinweise zum Fotografieren

- Verwenden Sie bei Gegenlicht eine Gegenlichtblende.
- Bei der Verwendung von mehr als einem Filter oder einem dicken Filter kann es zu Randabschattungen kommen.

Besondere Merkmale

- Dieses Zoom mit 14-42 mm ist ein Objektiv mit hoher Bildqualität zur exklusiven Verwendung mit einer Olympus FOUR THIRDS Spiegelreflex-Digitalkamera.
- Standard-Zoom, entspricht 28-84 mm Zoom bei einer 35 mm Kamera.
- Zoomobjektiv mit 10 Elementen in 8 Gruppen einschließlich zwei asphärischen Elementen.
- Durch die Innenfokussierung können Sie Aufnahmen aus 0,25 m Mindestscharfstellabstand mit voller Brennweite erstellen.
- Bei manueller Scharfstellung (MF) zur kombinierten Verwendung mit dem optional erhältlichen Tele-Konverter EC-14 geeignet.
- Die Verwendung mit dem optional erhältlichen Zwischenring EX-25 ist unter den folgenden Bedingungen möglich:

Brennweite	Scharfstellung	Entfernungsbereich	Vergrößerungsfaktor
14mm	Nicht verwendbar, da eine Scharfstellung unmöglich ist.		
25mm	MF	13,3cm	1,02X (2,04X)
42mm	MF	16,2cm - 17,3cm	0,61X - 0,69X (1,22X - 1,38X)

- **Technische Unterstützung für Kunden in Europa**
Bitte besuchen Sie unsere Internetseite <http://www.olympus-europa.com> oder wenden Sie sich telefonisch unter einer dieser Rufnummern an uns:
00800 - 67 10 83 00 (gebührenfrei)
+49 180 5 - 67 10 83 oder +49 40 - 237 73 899 (gebührenpflichtig)

Technische Daten

Fassung : FOUR THIRDS-Anschluss
Brennweite : 14 - 42 mm
Lichtstärke : f3.5 - 5.6
Bildwinkel : 75° - 29°
Optische Konstruktion : 8 Gruppen, 10 Linsen mehrfach beschichtet (teilweise einfach beschichtet)
Blendenskala : f3.5 bis f22
Entfernung : 0.25 m bis ∞ (unendlich)
Scharfstellung : AF/MF-Umschaltung
Gewicht : 190 g (ohne Gegenlichtblende und Kappe)
Abmessungen : Max. Durchmesser Ø65,5 x Gesamtlänge 61 mm
Objektivanschluss : Bajonett
Filtergewindedurchmesser : 58 mm
• Änderungen der technischen Daten ohne Vorankündigung des Herstellers jederzeit vorbehalten.

ES INSTRUCCIONES

Muchas gracias por comprar un producto Olympus. Antes de usarlo, lea este manual de instrucciones para proteger su seguridad, y guárdelo en un lugar práctico para usar como referencia futura.

Para los clientes de Europa
La marca "CE" indica que este producto cumple con los requisitos europeos de seguridad, salud, protección del medio ambiente y del usuario. Los productos de marca CE están en venta en Europa.
Para los clientes de EE.UU.
Aviso FCC
Este dispositivo cumple con la parte 15 de los reglamentos FCC. La operación está sujeta a las siguientes dos condiciones: (1) Este dispositivo no puede ocasionar interferencias que ocasionen daños, y (2) este dispositivo puede aceptar cualquier interferencia, incluyendo interferencia que pueda ocasionar una operación indeseada. Cualquier cambio o modificación sin autorización a este equipo anulará el derecho del usuario a operar.
Para los clientes de Canadá
Este aparato digital de Clase B cumple con la norma canadiense ICES-003.

Nomenclatura

- ① Sección de montura de parasol
- ② Rosca de montura de filtro
- ③ Anillo del zoom
- ④ Anillo de enfoque
- ⑤ Índice de montura
- ⑥ Contactos eléctricos
- ⑦ Tapa delantera
- ⑧ Tapa trasera
- ⑨ Parasol de objetivo

Notas sobre la toma fotográfica

- Cuando tome una fotografía de un sujeto a contraluz utilice el parasol.
- Los bordes de las imágenes pueden cortarse si se usa más de un filtro o un filtro grueso.

Características

- El objetivo de 14-42 mm es un objetivo con una alta capacidad de imagen, diseñado exclusivamente para usar con las cámaras digitales réflex CUATRO TERCIOS Olympus
- Objetivo de zoom estándar equivalente a un objetivo zoom de 28-84 mm en una cámara con película de 35 mm.
- Objetivo zoom con 10 elementos en 8 grupos incluyendo dos elementos de tipo asférico.
- El sistema de enfoque interno le permite tomar fotografías desde 0.25 m (distancia mínima de enfoque) hasta cualquier distancia focal.
- Puede ser usado con el teleconversor EC-14 opcional en el modo de enfoque manual (MF).
- Puede usarse con el tubo de extensión EX-25 bajo las condiciones siguientes:

Longitud focal	Ajuste de enfoque	Distancia de operación	Ampliación
14mm	No aplicable porque el enfoque es imposible.		
25mm	MF	13,3cm	1,02X (2,04X)
42mm	MF	16,2cm - 17,3cm	0,61X - 0,69X (1,22X - 1,38X)

- **Asistencia técnica al cliente en Europa**
Visite nuestro sitio Web <http://www.olympus-europa.com> o llame al NÚMERO: 00800 - 67 10 83 00 (Llamada gratuita)
+49 180 5 - 67 10 83 ó +49 40 - 237 73 899 (Llamada a pagar)

EN Precautions: Be Sure to Read the Following

EN ⚠ Warnings: Safety Precautions
FR ⚠ Avertissements: Précautions de sécurité
DE ⚠ Achtung: Sicherheitshinweise
ES ⚠ Advertencias: Precauciones sobre la seguridad

- NO** Do not view the sun through the lens. Sunlight will converge in the lens and focus inside the camera, possibly causing a malfunction or fire.
FR Ne pas regarder le soleil à travers l'objectif.
DE Das Objektiv nicht direkt auf die Sonne ausrichten.
ES No observe el sol a través del objetivo.
- NO** Do not leave the lens through the cap. If solar light is converged through the lens, a fire may result.
FR Ne pas laisser l'objectif sans le bouchon.
DE Niemals das an der Kamera montierte Objektiv direkt auf die Sonne richten. Andernfalls können die einfallenden Sonnenstrahlen optisch stark gebündelt werden, so dass schwere Schäden auftreten können und/oder Feuergefahr besteht.
ES No deje el objetivo sin la tapa. Si la luz solar se concentra a través del objetivo, puede producir un incendio.
- NO** Do not point the camera lens at the sun. Sunlight will converge in the lens and focus inside the camera, possibly causing a malfunction or fire.
FR Ne pas pointer l'objectif monté sur l'appareil sur le soleil. Les rayons du soleil seraient concentrés dans l'appareil photo, pouvant provoquer un mauvais fonctionnement ou un incendie.
DE Niemals das an der Kamera montierte Objektiv direkt auf die Sonne richten. Andernfalls können die einfallenden Sonnenstrahlen optisch stark gebündelt werden, so dass schwere Schäden auftreten können und/oder Feuergefahr besteht.
ES Evite que el objetivo montado en la cámara apunte hacia el sol, ya que los rayos solares incidirán directamente en la cámara, lo que puede causar su malfuncionamiento y fuego.

FR Précautions: Bien lire la suite

EN Handling Precautions
FR Précautions de manipulation
DE Sicherheitshinweise zur Handhabung
ES Precauciones con la manipulación

- NO** Working temperature range
FR Plage de température de fonctionnement
DE Betriebstemperatur
ES Gama de temperatura de operación
- NO** Too much pressure
FR Trop de pression
DE Zu hohe Druckausübung
ES Demasiada presión
- NO** Do not touch the contacts.
FR Ne pas toucher les contacts.
DE Nicht die Objektivkontakte berühren
ES No toque los contactos.
- NO** Abrupt temperature changes
FR Changements abruptes de température
DE Temperaturschwankungen
ES Cambios de temperatura abruptos
- NO** Do not touch the lens.
FR Ne pas toucher l'objectif.
DE Nicht die Linse berühren.
ES No toque el objetivo.
- NO** Do not put the lens with its contacts facing down.
FR Ne pas mettre l'objectif avec ses contacts tournés vers le bas.
DE Niemals das Objektiv mit nach unten weisenden Kontakten ablegen.
ES No coloque el objetivo con sus contactos hacia abajo.
- NO** Submergence
FR Étanchéité
DE Untertwassertauglichkeit
ES Sumergimiento
- NO** Excessive moisture
FR Beaucoup d'humidité
DE Hohe Feuchtigkeit
ES Mucha humedad
- NO** Do not drop
FR Ne pas laisser tomber.
DE Nicht fallen lassen.
ES No lo deje caer.
- NO** Organic solvents
FR Solvants organiques
DE Organische Lösungsmittel
ES Solventes orgánicos
- NO** Magnetism
FR Magnétisme
DE Magnetismus
ES Magnetismo
- NO** Do not hold the camera by the section of the lens extruded by the focusing operation.
FR Ne pas tenir l'appareil photo par la partie de l'objectif qui a été sortie par le fonctionnement de la mise au point.
DE Die Kamera darf niemals an dem Objektivbereich gehalten werden, der beim Fokussieren ausgeschoben wird.
ES No sostenga la cámara por la parte del objetivo que se ha de extender por la operación de enfoque.
- NO** Moth repellents
FR Produits antimites
DE Mottenkugeln
ES Antipollillas
- NO** Lens cleaning
FR Nettoyage de l'objectif
DE Linsenreinigung
ES Limpieza del objetivo
- NO** If you experience any problems, contact your nearest Olympus service center.
FR En cas de difficulté, contactez le centre de service Olympus le plus proche.
DE Bei Fragen wenden Sie sich bitte an Ihren Olympus Kundendienst.
ES En caso de problema, póngase en contacto con su centro de servicio Olympus más cercano.

ES Precautions: Asegúrese de leer lo siguiente

EN Storage Precautions
FR Précautions de rangement
DE Sicherheitshinweise zur Aufbewahrung
ES Precauciones con el almacenamiento

- NO** Cap the lens when it is not used.
FR Mettre le bouchon sur l'objectif lorsqu'il n'est pas utilisé.
DE Bei Nichtgebrauch die Objektivdeckel anbringen.
ES Tape el objetivo cuando no lo use.
- NO** Lens cleaning
FR Nettoyage de l'objectif
DE Linsenreinigung
ES Limpieza del objetivo
- NO** If you experience any problems, contact your nearest Olympus service center.
FR En cas de difficulté, contactez le centre de service Olympus le plus proche.
DE Bei Fragen wenden Sie sich bitte an Ihren Olympus Kundendienst.
ES En caso de problema, póngase en contacto con su centro de servicio Olympus más cercano.

Free Manuals Download Website

<http://myh66.com>

<http://usermanuals.us>

<http://www.somanuals.com>

<http://www.4manuals.cc>

<http://www.manual-lib.com>

<http://www.404manual.com>

<http://www.luxmanual.com>

<http://aubethermostatmanual.com>

Golf course search by state

<http://golfingnear.com>

Email search by domain

<http://emailbydomain.com>

Auto manuals search

<http://auto.somanuals.com>

TV manuals search

<http://tv.somanuals.com>