

POWER 55

Motorized Wall Mounting System

ULN # UL10378

PN # POWER 55 = L7-UL10378-CON-041609vA



VERSION A



EN	Instruction Manual
ES	Manual De Instrucciones
FR	Manuel D'instructions
DE	Benutzerhandbuch
NL	Instructiehandleiding
IT	Manuale Di Istruzioni
RU	Руководство По Эксплуатации

Maximum screen size: 55"
Maximum weight 110 lbs – 50 KG

CAUTION: DO NOT EXCEED MAXIMUM LISTED WEIGHT CAPACITY. SERIOUS INJURY OR PROPERTY DAMAGE MAY OCCUR!

EN	Images may differ from actual product
ES	El producto real puede variar respecto a la imagen mostrada.
FR	Le produit réel peut différer de l'illustration.
DE	Abbildung weicht möglicherweise von tatsächlichem Produkt
NL	De afbeelding kan verschillend zijn van het eigenlijke product.
IT	L'immagine può non corrispondere al prodotto effettivo.
RU	Изображение товара, представленное в этом документе, может отличаться от реального внешнего вида товара.

WARNING! – ENGLISH

- **WARNING! SEVERE PERSONAL INJURY AND PROPERTY DAMAGE CAN RESULT FROM IMPROPER INSTALLATION OR ASSEMBLY. READ THE FOLLOWING WARNINGS BEFORE BEGINNING.**
- If you do not understand the instructions or have any concerns or questions, please contact a qualified installer. North America residents can contact OmniMount customer service at 800.668.6848 or info@omnimount.com.
- Do not install or assemble if the product or hardware is damaged or missing. If you require replacement parts, contact OmniMount Customer Service at 800.668.6848 or Info@omnimount.com. International customers need to contact a local distributor for assistance.
- **For wall mounted products:** This product has been designed for use on a vertical wall constructed of wood studs or solid concrete. Wood studs being defined as a wall consisting of a minimum of 2" x 4" studs with a maximum of 24" stud spacing and a minimum of 16" stud spacing with a maximum of 1/2" inch of wall covering (drywall, lath, plaster). For custom installations please contact a qualified installer. For safe installation, the wall you are mounting to must support 4 times the weight of the total load. If not, the surface must be reinforced to meet this standard. The installer is responsible for verifying that the wall structure/surface and the anchors used in the installation will safely support the total load. Do not use this product for any application other than those specified by OmniMount.
- This product is not designed to support the load of a CRT Television
- This product may contain moving parts. Use with caution.
- **DO NOT EXCEED THE MAXIMUM WEIGHT CAPACITY FOR THIS PRODUCT.**



¡ADVERTENCIA! – ESPAÑOL

- **¡ADVERTENCIA! LA INSTALACIÓN O EL MONTAJE INAPROPIADOS PUEDEN PROVOCAR LESIONES, DAÑOS MATERIALES O INCLUSO LA MUERTE. ANTES DE COMENZAR, LEA LAS SIGUIENTES ADVERTENCIAS.**
- Si las instrucciones no le resultan claras o si tiene alguna duda o pregunta, comuníquese con un instalador calificado. Los residentes de América del Norte pueden comunicarse con el servicio de Atención al cliente de OmniMount al 800.668.6848 o por escrito a info@omnimount.com.
- Si el producto o el hardware está dañado o no se le envió alguna pieza, no realice la instalación ni el montaje. Si necesita piezas de repuesto, comuníquese con el servicio de Atención al cliente de OmniMount al 800.668.6848 o por escrito a info@omnimount.com. Los clientes internacionales deberán comunicarse con un distribuidor local para recibir asistencia.
- **Información acerca de los productos que se instalan en la pared:** Este producto está diseñado para ser instalado en paredes verticales con paneles de madera u hormigón. Se define a los paneles verticales como una pared que consiste de un mínimo de paneles de 5 x 10 cm con un espacio entre paneles máximo de 60 cm y un espacio mínimo entre paneles de 41 cm, con un máximo de cobertura de pared (hoja de yeso, listón, yeso) de 13 mm. Para instalaciones a medida contacte a un instalador calificado. Para realizar una instalación segura, la pared elegida debe ser capaz de soportar 4 veces el peso de la carga total. De lo contrario, deberá reforzar la superficie para que cumpla con este requisito. El instalador es el responsable de comprobar que la estructura/superficie de la pared y los tacos que se utilizan en la instalación soporten la carga total de manera segura.
- Este producto no está diseñado para soportar la carga de un televisor CTR.
- Este producto puede contener componentes móviles. Úselo con precaución.
- **NO EXCEDA LA CAPACIDAD DE PESO MÁXIMA PARA ESTE PRODUCTO.**



AVERTISSEMENT! – FRANÇAIS

- **AVERTISSEMENT! SI CE PRODUIT N'EST PAS CORRECTEMENT INSTALLÉ OU ASSEMBLÉ, IL RISQUE DE CAUSER DES BLESSURES GRAVES, VOIRE MORTELLES, AINSI QUE DES DOMMAGES MATÉRIELS IMPORTANTS. AVANT DE COMMENCER, LISEZ LES AVERTISSEMENTS SUIVANTS.**
- Si vous ne comprenez pas les instructions, de même que si vous avez un doute ou des questions, veuillez contacter un installateur qualifié. Les personnes qui résident en Amérique du Nord peuvent contacter le service à la clientèle OmniMount au 800.668.6848 ou à info@omnimount.com.
- Si vous découvrez que le produit est endommagé ou que des fixations sont manquantes ou endommagées, n'installez pas le produit. Si vous avez besoin de pièces de rechange, contactez le service à la clientèle OmniMount au 800.668.6848 ou à info@omnimount.com. Les clients habitant hors de l'Amérique du Nord peuvent obtenir de l'aide auprès de leur distributeur local.
- **Produits s'installant au mur :** Ce produit a été conçu pour une installation sur un mur vertical de béton massif ou construit sur une charpente en bois. Une charpente en bois est une structure murale constituée avec des pièces de colombage d'une épaisseur d'au moins 5 cm x 10 cm ayant un espacement de 41 cm à 60 cm et étant recouverte d'un revêtement d'une épaisseur d'au moins 13 mm (cloison sèche, lattes, plâtre). Veuillez contacter un installateur qualifié pour les installations spéciales. Pour que l'installation soit sécuritaire, le mur d'installation doit pouvoir supporter 4 fois le poids de la charge appliquée. Si tel n'est pas le cas, la surface doit être renforcée en conséquence. L'installateur doit s'assurer que la structure/surface du mur d'installation et les chevilles d'ancrage utilisées peuvent supporter sans danger le poids de tous les équipements.
- Ce produit n'est pas conçu pour supporter le poids d'un téléviseur à écran cathodique ou à écran plat.
- Ce produit ne doit pas être utilisé pour un usage autre que ceux spécifiés par OmniMount.
- Ce produit peut contenir des pièces mobiles. Veuillez l'utiliser avec prudence.
- **NE DÉPASSEZ JAMAIS LA CAPACITÉ DE CHARGE MAXIMALE DE CE PRODUIT.**



WARNING! – ENGLISH

- **WARNING! EINE UNSACHGEMASSE MONTAGE BZW. EIN UNSACHGEMÄSSER ZUSAMMENBAU KANN ZU SCHWEREN KÖRPERVERLETZUNGEN, SACHSCHÄDEN ODER SOGAR ZUM TOD FÜHREN! LESEN SIE VOR BEGINN DIE FOLGENDEN WARNHINWEISE.**
- Wenn Sie die Anleitung nicht verstehen oder Bedenken oder Fragen haben, rufen Sie einen qualifizierten Handwerker. Einwohner Nordamerikas können den OmniMount Kundendienst unter der Rufnummer 1.800.668.6848 oder im Internet unter info@omnimount.com erreichen.
- Nehmen Sie die Installation nicht vor, wenn das Produkt oder ein Befestigungsteil beschädigt ist oder fehlt. Falls Ersatzteile erforderlich sind, wenden Sie sich an den OmniMount Kundendienst (Nordamerika) unter der Rufnummer 1.800.668.6848 oder im Internet unter info@omnimount.com. Kunden außerhalb Nordamerikas müssen sich an einen lokalen Vertriebshändler wenden.
- **Bei Wandmontage:** Dieses Produkt ist für die Montage an einer senkrechten Wand (Holzrahmenkonstruktion oder Beton) vorgesehen. „Holzrahmenkonstruktion“ wird definiert als eine Wand mit mindestens 5 x 10 cm-Balken mit maximal 60 cm und mindestens 41 cm Balkenabstand und mit maximal 13 mm Wandbelag (Trockenbauwand, Latten, Putz). Für benutzerspezifische Installationen rufen Sie bitte einen qualifizierten Handwerker. Für eine sichere Installation muss die Tragkraft der Wand, an der die Montage erfolgen soll, mindestens das Vierfache des Gesamtgewichts betragen. Wenn dies nicht der Fall ist, muss die Oberfläche verstärkt werden, um diesen Anforderungen gerecht zu werden. Die Person, die die Halterung montiert, muss sicherstellen, dass die Struktur/Oberfläche der Wand, an der die Halterung montiert werden soll, und die Dübel, die zur Befestigung verwendet werden, das Gesamtgewicht des Geräts sicher tragen.
- Dieses Produkt ist nicht geeignet, um das Gewicht eines Röhren- oder Flachbildfernsehers zu tragen.
- Verwenden Sie dieses Produkt ausschließlich für die von OmniMount angegebenen Anwendungen.
- **DIE FÜR DIESES PRODUKT ANGEGEBENE MAXIMALE TRAGKRAFT DARF NIEMALS ÜBERSCHRITTEN WERDEN.**



WAARSCHUWING! – NEDERLANDS

- **WAARSCHUWING! ALS DE BEVESTIGING NIET OP DE JUISTE MANIER WORDT GEïNSTALLEERD OF IN ELKAAR GEZET, KAN DIT LEIDEN TOT ERNSTIGE VERWONDINGEN, BESCHADIGINGEN OF ZELFS DE DOOD. LEES VOLGENDE WAARSCHUWINGEN VOOR U MET DE ïNSTALLATIE BEGINT.**
- Als u deze instructies niet volledig begrijpt of als u twijfels heeft, dient u contact op te nemen met een erkende installateur. Klanten in Noord-Amerika kunnen contact opnemen met de OmniMount-klantendienst op het nummer 800.668.6848 of via e-mail op info@omnimount.com.
- Installer de monteer het product niet als het product of de bevestigingsmiddelen beschadigd zijn of ontbreken. Als u vervangingsonderdelen nodig heeft, kunt u contact opnemen met de OmniMount-klantendienst op het nummer 800.668.6848 of via e-mail op info@omnimount.com. Internationale klanten dienen contact op te nemen met een plaatselijke leverancier.
- **Voor op de muur gemonteerde producten:** Dit product is bedoeld voor bevestiging op een verticale muur gemaakt uit houten dragers of massief beton. Onder houten dragers wordt verstaan een muur die bestaat uit minimaal 5 x 10 cm dragers met maximaal 60 cm onderlinge afstand en minstens 41 cm onderlinge afstand met maximaal 13 mm wandafdekking (gipsplaat, tegelwerk, pleisterwerk). Neem voor installaties die door de klant dienen te worden uitgevoerd contact op met een erkende installateur. Voor een veilige installatie moet de muur waarop u het product bevestigt 4 keer het gewicht van de totale belasting kunnen dragen. Als dit niet het geval is, moet het oppervlak voldoende worden versterkt. De installateur moet nagaan of de structuur en het oppervlak van de muur en de ankers die door de installatie worden gebruikt, de totale last veilig kunnen dragen. Dit product is niet geschikt voor het ondersteunen van een CRT. Gebruik deze bevestiging enkel voor de uitdrukkelijk door OmniMount voorgeschreven toepassingen.
- Dit product kan bewegende onderdelen bevatten. Wees voorzichtig.
- **OVERSCHRJD DE MAXIMALE GEWICHTSCAPACITEIT VOOR DIT PRODUCT NIET.**



AVVERTENZA! – ITALIANO

- **AVVERTENZA! L'INSTALLAZIONE O L'ASSEMBLAGGIO NON CORRETTI DELLA MONTATURA POSSONO CAUSARE DANNI, LESIONI GRAVI E MORTE. LEGGERE LE SEGUENTI AVVERTENZE PRIMA DI INIZIARE.**
- Se le istruzioni non sono chiare o in caso di dubbi o di domande, rivolgersi ad un installatore qualificato. I residenti nell'America Settentrionale possono rivolgersi all'assistenza clienti OmniMount chiamando il numero 1.800.668.6848 o scrivendo all'indirizzo di posta elettronica info@omnimount.com.
- Non installare o assemblare se il prodotto o le parti sono danneggiati o mancanti. Per richiedere pezzi di ricambio, contattare l'assistenza clienti OmniMount al numero 1.800.668.6848 oppure all'indirizzo di posta elettronica info@omnimount.com. I clienti non residenti nell'America Settentrionale devono rivolgersi al distributore locale per l'assistenza.
- **Per i prodotti montati a parete:** questo prodotto è stato progettato per essere montato su pareti verticali costruite con montanti di legno o pareti in calcestruzzo pieno. Per pareti con montanti in legno si intende una parete con montanti con dimensioni minime di 5 x 10 cm, e distanza tra i montanti tra un minimo di 41 cm e un massimo di 60 cm, con un rivestimento della parete di uno spessore massimo di 13 mm (cartongesso, incannicatura o rete, intonaco). Per le installazioni personalizzate si raccomanda di rivolgersi a un installatore qualificato. Per un'installazione sicura, la parete usata deve essere in grado di sostenere 4 volte il peso del carico complessivo. In caso contrario, la superficie dovrà essere rinforzata fino a tale livello. L'installatore deve verificare che la struttura/superficie della parete e i tasselli utilizzati per l'installazione siano in grado di sostenere in tutta sicurezza il carico complessivo. Questo prodotto non è progettato per sostenere il peso di un televisore a tubo catodico. Non utilizzare questo prodotto per applicazioni diverse da quelle specificate da OmniMount.
- **NON SUPERARE IL CARICO MASSIMO PER QUESTO PRODOTTO.**



ПРЕДОСТЕРЕЖЕНИЕ! - РУССКИЙ

- **ПРЕДОСТЕРЕЖЕНИЕ! НЕПРАВИЛЬНАЯ УСТАНОВКА ОБОРУДОВАНИЯ МОЖЕТ ПОВЛЕЧЬ ЗА СОБОЙ МАТЕРИАЛЬНЫЙ УЩЕРБ, РИСК ПОЛУЧЕНИЯ ТРАВМ И СМЕРТЬ ПЕРСОНАЛА. ПЕРЕД НАЧАЛОМ УСТАНОВКИ ОЗНАКОЬТЕСЬ С ПРЕДУПРЕЖДЕНИЯМИ О ВОЗМОЖНЫХ ОПАСНОСТЯХ.**
- Если вы не уверены, что правильно понимаете какой-либо из пунктов данных инструкций или сомневаетесь в надежности конструкции, обратитесь к сертифицированному специалисту по установке. Жители Северной Америки могут обратиться в службу работы с клиентами по телефону: 800.668.6848 или по электронному адресу: info@omnimount.com.
- Не устанавливайте оборудование, содержащее бракованные детали, а также если в комплекте не хватает деталей. Если у вас возникла потребность в запасных частях, обращайтесь в службу работы с клиентами по телефону: 800.668.6848 или по электронному адресу: info@omnimount.com. Клиентам, проживающим за пределами США, необходимо обратиться к местному дистрибьютору.
- **Для изделий, предназначенных для монтажа на стену.** Данное изделие предназначено для установки на вертикальные стены из деревянных стоек или бетонных блоков. Под стенами из деревянных стоек понимаются стены, состоящие из стоек с размерами 5 x 10 см, расстояние между которыми составляет не более 60 см и не менее 40 см при толщине обшивки стены (гипсокартон, дранка, штукатурка) не более 13 мм. Монтаж проектов, сделанных по заказу, лучше поручить квалифицированному специалисту. Для надежного крепления стена, на которую устанавливается оборудование, должна выдерживать вес, в четыре раза превышающий общий вес конструкции. В противном случае поверхность следует усилить, чтобы она соответствовала данному требованию. Специалист по установке обязан проверить, смогут ли стена (или иная поверхность, на которую устанавливается оборудование) и используемая система крепления выдержать суммарную нагрузку. Конструкция этого изделия не позволяет выдерживать вес телевизора с кинескопом или плоским экраном. Запрещается и использование систем крепления в местах установки, не оговоренных компанией OmniMount.
- В комплект данного оборудования могут входить подвижные детали. Будьте осторожны при использовании.
- **УБЕДИТЕСЬ, ЧТО МАКСИМАЛЬНАЯ НАГРУЗКА НА ДАННОЕ ИЗДЕЛИЕ НЕ ПРЕВЫШЕНА.**

Download from www.Somanuals.com. All Manuals Search And Download.



Maximum Weight	P5
Hardware List	P6-7
Symbol Key	P8
Wood Stud Wall Installation	P9-13
Solid Concrete Wall Installation	P14-17
Slim TV Installation	P18-19
Non-VESA Monitor Installation	P20-24
VESA Monitor Installation	P25-30
IR Receiver	P31-32
Power	P33
Cable Management	P34
Remote Control Functions	P35-41
Trouble Shooting	P42-43
Warranty	P44-45

WEIGHT CAPACITY

MAXIMUM WEIGHT CAPACITY
 MÁXIMA CAPACIDAD DE PESO
 CAPACITE DE CHARGE MAXIMALE
 MAXIMALE BELASTBARKEIT
 MAXIMALE GEWICHTSCAPACITEIT
 PORTATA MASSIMA
 Максимальная грузоподъемность

POUNDS (LBS) / KILOGRAMS (KG)
 LIBRAS (LB) / KILOGRAMOS (KG)
 LIVRES (LB) / KILOGRAMMERS (KG)
 PFUND (lbs)
 AM. PONDEN (LB)
 LIBBRE
 ФУНТЫ

MAXIMUM SCREEN SIZE
 TAMAÑO DE PANTALLA MÁXIMO
 TAILLE D'ÉCRAN MAXIMALE
 MAXIMALE BILDSCHIRMGROSSE
 MAXIMALE SCHERMIGROOTTE
 DIMENSIONI MASSIME DELLO SCHERMO
 Максимальный размер экрана

COMPLETE UNIT

110 (LBS) / 50 (KG)

55 in. (140 cm)

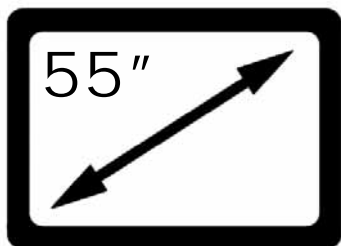

MAXIMUM SCREEN SIZE

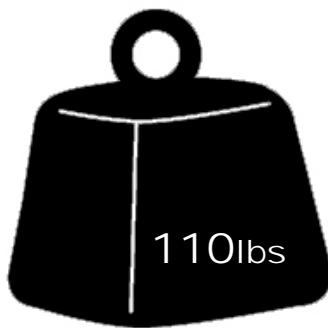

MAXIMUM WEIGHT



CAUTION!



EN

USE WITH PRODUCTS LARGER THAN THE MAXIMUM WEIGHT AND SIZE MAY RESULT IN INSTABILITY CAUSING POSSIBLE INJURY. USER MUST REMOVE TELEVISION OR OBJECT OFF THE BRACKET BEFORE ADJUSTING. IF THE PRODUCT IS A TELEVISION MAXIMUM WEIGHT CAPACITY SUPERSEDES / OUTPLACES RECOMMENDED DIAGONAL MEASURED TELEVISION SIZE!!

ES

EL USO CON EL PRODUCTOS MÁS GRANDE QUE EL PESO MÁXIMO Y TAMAÑO PUEDE CAUSAR INESTABILIDAD Y POSIBLEMENTE HERIDAS. EL USUARIO DEBE QUITAR LA TELEVISIÓN U OBJETO DEL SOPORTE ANTES DEL AJUSTE. SI EL PRODUCTO ES UNA TELEVISIÓN, LA CAPACIDAD DE PESO MÁXIMA REEMPLAZA EL TAMAÑO DIAGONAL RECOMENDADO DE LA TELEVISIÓN

FR

NE PAS UTILISER DES PRODUITS QUI SONT PLUS GRANDS DE LA CAPACITÉ DE CHARGE OU DES DIMENSIONS MAXIMALES – CELA POURRAIT PROVOQUER L'INSTABILITÉ DE PRODUIT ET DES BLESSURES. AVANT TOUT AJUSTEMENT, IL FAUT DÉMONTER LE TÉLÉVISEUR OU L'AUTRE PRODUIT ÉLECTRONIQUE. SI LE PRODUIT EST UN TÉLÉVISEUR, LA CAPACITÉ DE CHARGE MAXIMALE SE SUBSTITUE AU GRANDEUR DIAGONALE RECOMMANDÉ DU TÉLÉVISEUR.

DE

ÜBERSCHREITEN SIE NICHT DIE MAXIMALE TRAGKRAFT FÜR DIESES PRODUKT!

NL

OVERSCHRIJDT HET MAXIMALE DRAAGVERMOGEN VOOR DIT PRODUCT NIET!

IT

NON SUPERARE IL CARICO MASSIMO PER QUESTO PRODOTTO!

RU

УБЕДИТЕСЬ, ЧТО МАКСИМАЛЬНАЯ НАГРУЗКА НА ДАННОЕ ИЗДЕЛИЕ В КГ НЕ ПРЕВЫШЕНА!

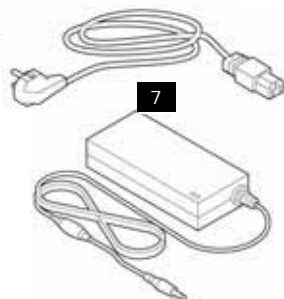
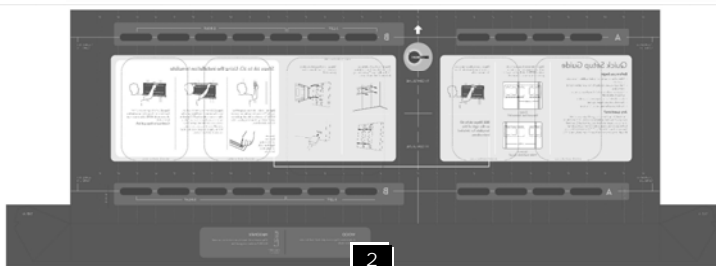
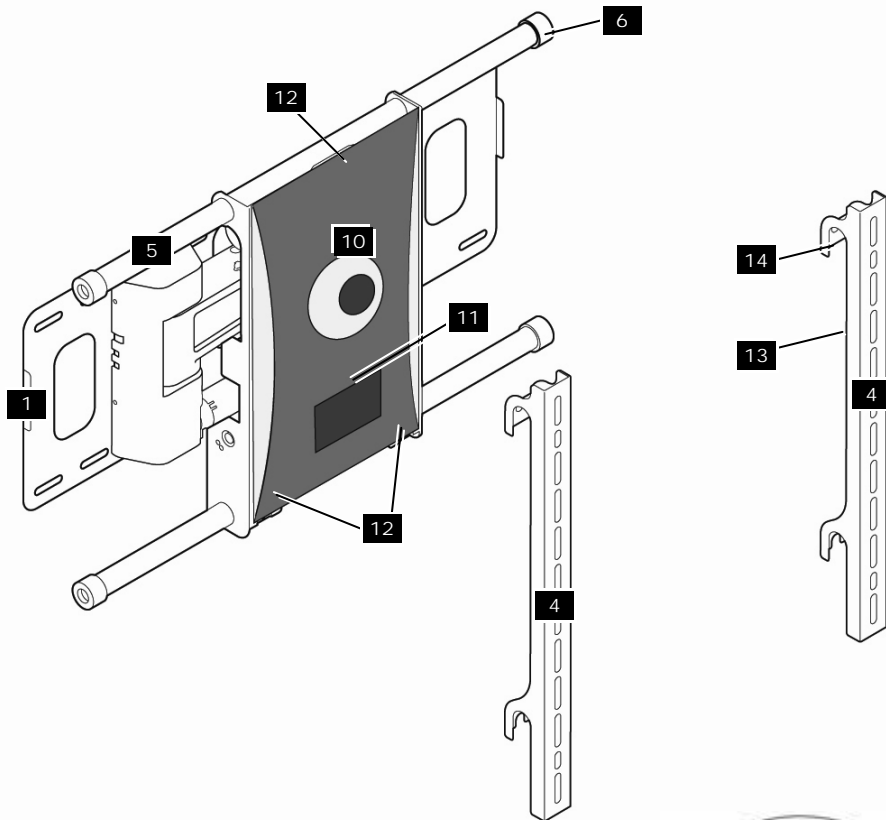

Contents - POWER 55			
Pouch #	Part #	Qty	Description
N/A	1	1	Wall Mount
	2	1	Wall Template
	3	1	Instruction Manual
	4	2	Vertical Rails
	5	2	Horizontal Rails (485mm End Cap to End Cap)
	6	4	End Caps & Screws
	7	1	Power Adapter
	8	1	Remote Control
	9	1	IR Receiver
	10	1	Mylar Sticker
	11	2	Tension Screws (Pre Installed) M6 x 7mm
	12	4	Horizontal Rail Screws (Pre Installed)
	13	2	Vertical Rail Covers (Pre Installed)
	14	8	Vertical Rails Plastic Clips (Pre Installed)

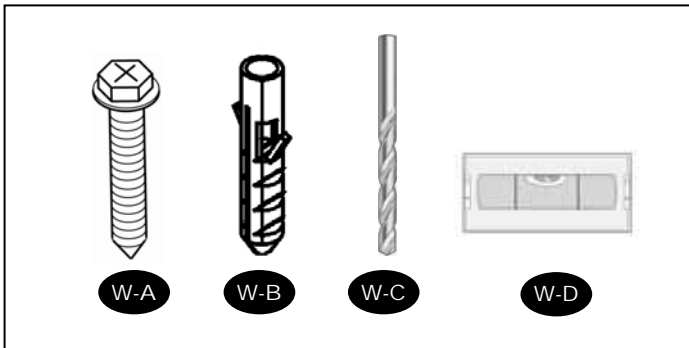
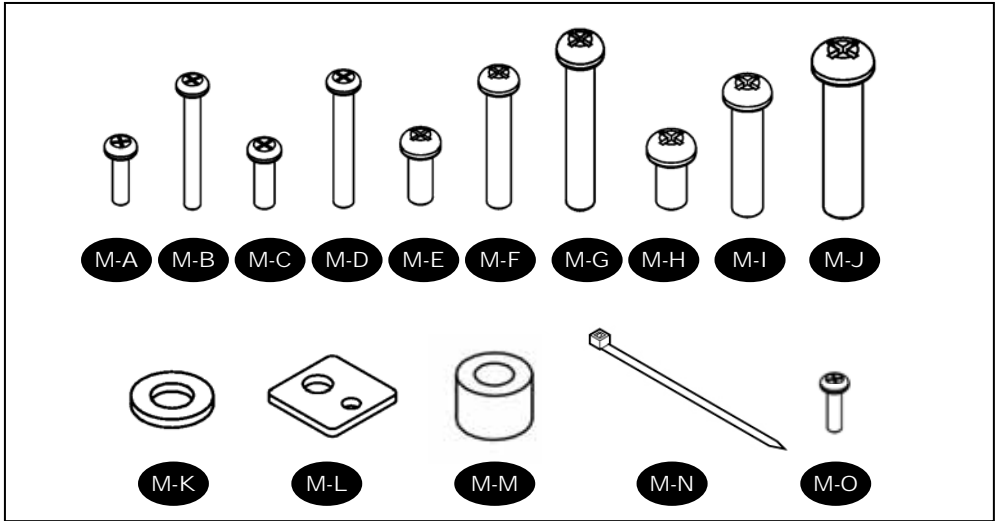

Monitor Kit - POWER 55			
Pouch #	Part #	Qty	Description
M-A	M-A	4	Philips screws M4 x 15mm
M-B	M-B	4	Philips screws M4 x 45mm
M-C	M-C	4	Philips screws M5 x 15mm
M-D	M-D	4	Philips screws M5 x 45mm
M-E	M-E	4	Philips screws M6 x 15mm
M-F	M-F	4	Philips screws M6 X 20mm
M-G	M-G	4	Philips screws M6 x 45mm
M-H	M-H	4	Philips screws M8 x 15mm
M-I	M-I	4	Philips screws M8 x 29mm
M-J	M-J	4	Philips screws M8 x 45mm
M-K	M-K	4	Washer OD 10mm ID 5mm x 1.0mm
M-L	M-L	4	Square Washers
M-M	M-M	4	Circular Spacers: 19.5mm OD x 8.25mm ID x 14.5mm H
M-N	M-N	3	Wire Holders (Zip Ties)
M-O	M-O	2	Philips screws M5 X 12 mm (Locking Screws)
Wall Kit - POWER 55			
Pouch #	Part #	Qty	Description
W-A	W-A	6	Wall Phillips Hex Screw M6 x 50mm
W-B	W-B	6	Wall Anchors M6
W-C	W-C	1	Wood Drill Bit 1/8"
W-D	W-D	1	Bubble Level

SYMBOL KEY



EN	Drill
ES	Agujerear
FR	Perçer
DE	Bohren
NL	Boor
IT	Forare
RU	Сверление

EN	Level
ES	Nivel
FR	Niveau
DE	Wasserwaage
NL	Waterpas
IT	Livellare
RU	Уровень

EN	Caution
ES	Precaución
FR	Attention
DE	Vorsicht
NL	Voorzichtig
IT	Attenzione
RU	Предостережение

EN	Hammer
ES	Martillo
FR	Marteau
DE	Hammer
NL	Hamer
IT	Martello
RU	Молоток

EN	Optional
ES	Opcional
FR	Optionnel
DE	Optional
NL	Optioneel
IT	Opzionale
RU	Дополнительно

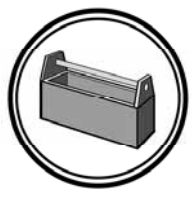

EN	Pencil Mark
ES	Marque con lápiz
FR	Marque de crayon
DE	Bleistiftmarkierung
NL	Potloodmarkering
IT	Segno di matita
RU	Карандашная пометка

EN	Phillips Screwdriver
ES	Destornillador Phillips
FR	Tournevis Phillips
DE	Kreuzschlitzschraubendreher
NL	Phillips schroevendraaier
IT	Cacciavite a croce
RU	Крестовая отвертка

EN	Allen Wrench
ES	Llave Allen
FR	Clé hexagonale
DE	Inbusschlüssel
NL	Inbussleutel
IT	Chiave esagonale
RU	Торцовый ключ

EN	Tools Needed
ES	Herramientas necesarias
FR	Outils requis
DE	Benötigte Werkzeuge
NL	Benodigde gereedschappen
IT	Strumenti necessari
RU	Необходимые инстру



EN	Find Center Position
ES	Encuentre la posición del centro
FR	Repérez la position centrale
DE	Finden Sie die mittige Position
NL	Midden bepalen
IT	Determinare posizione centrale
RU	Найдите центральную точку

EN	Adjust
ES	Ajuste
FR	Ajustez
DE	Justieren Sie
NL	Regel
IT	Regolare
RU	Отрегулируйте

EN	Socket Wrench
ES	Llave española
FR	Clé ouverte
DE	Gabelschlüssel
NL	Open sleutel
IT	Chiave a forchetta
RU	Рожковый ключ

EN	Cable Management
ES	Sistema de organización de cables
FR	Gestion des câbles
DE	Kabelführung
NL	Kabelgoten
IT	Passacavi
RU	Монтаж кабелей

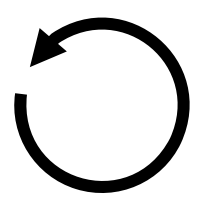
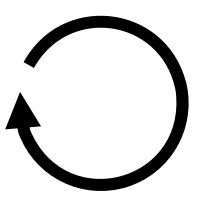

EN	Remove
ES	Retire
FR	Retirez
DE	Entfernen Sie
NL	Verwijder
IT	Rimuovere
RU	Удалите

EN	Tighten Fastener
ES	Ajuste el sujetador
FR	Serrez l'attache
DE	Ziehen Sie die Befestigung fest
NL	Draai de bevestiging vast
IT	Serrare il dispositivo di fissaggio
RU	Затяните крепление

EN	Loosen Fastener
ES	Aloje el sujetador
FR	Desserrez l'attache
DE	Lösen Sie die Befestigung
NL	Draai de bevestiging los
IT	Allentare il dispositivo di
RU	Ослабьте крепление

EN	Hand tighten
ES	Ajuste manual
FR	Serrer avec les doigts
DE	Mit der Hand festziehen
NL	Met de hand vastdraaien
IT	Serrare a mano
RU	Затяжка вручную

WOOD STUD INSTALLATION

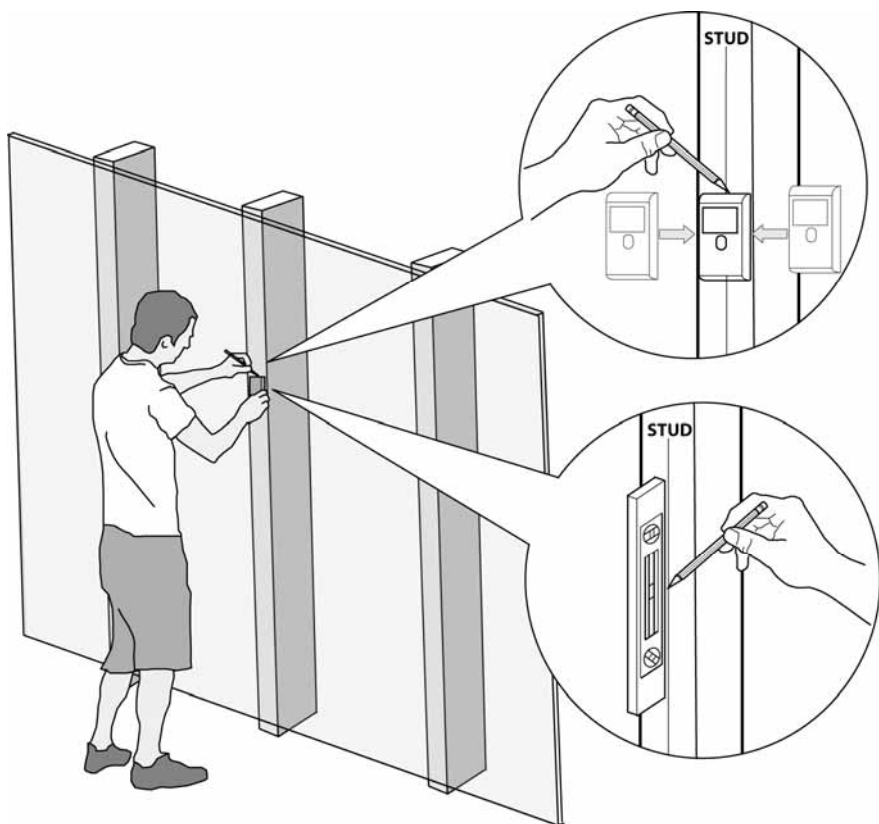

EN	Find stud(s) and mark edge and center locations.
ES	Ubique el panel y marque las ubicaciones de los bordes y el centro.
FR	Repérez l'emplacement d'une poutre, puis marquez l'emplacement des bords et du centre de cette poutre.
DE	Suchen Sie den Balken und markieren Sie Ränder und Mitte.
NL	Zoek de draager en markeer de rand- en middenlocaties.
IT	Individuare il montante e segnare la posizione dei bordi e del centro del montante stesso.
RU	Найдите стойку и отметьте ее центр и края.

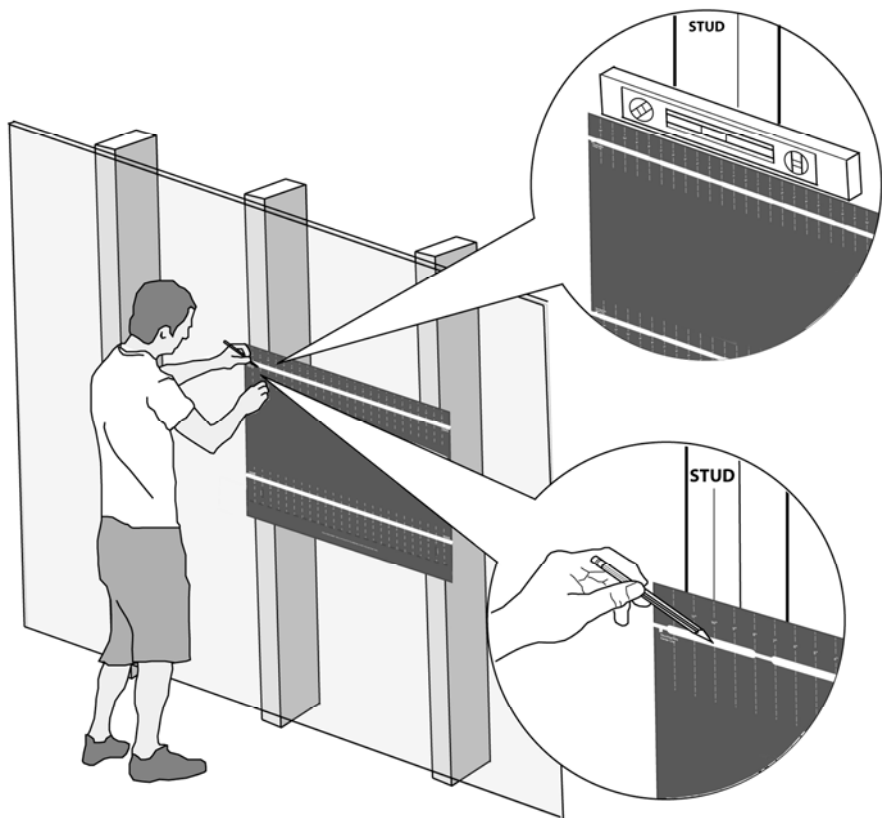

EN	Use wall plate or wall template to mark mounting locations
ES	Use la guía o placa de la pared para marcar el lugar donde se realizará la instalación
FR	Utilisez la plaque ou le gabarit mural pour marquer les emplacements de montage
DE	Verwenden Sie die Wandplatte oder die Wandschablone, um die Montagestellen zu markieren
NL	Wandplaat of wandsjabloon gebruiken om de montageplaatsen af te tekenen
IT	Utilizzare la piastra a muro o la guida per segnare le posizioni di montaggio
RU	Для разметки места крепежа используйте стеновую пластину

WOOD STUD INSTALLATION

EN	CAUTION: Any Wood Stud Installation Greater than 16" Wide Must use a Dry Wall Anchor (Not Included) in the (B-Left) Section of the Wall Template.
ES	ADVERTENCIA: Toda instalación con paneles de madera, cuyo ancho sea superior a 40,64 cm (16 pulgadas) debe llevar un taco de pared (no incluido) en la sección (B izquierda) de la plantilla de pared.
FR	ATTENTION : toute installation de poteau de cloison en bois d'une largeur supérieure à 41 cm doit être équipée d'une bride d'ancrage pour murs secs (non fournie) dans la section (B gauche) du gabarit mural.
DE	ACHTUNG: Für jede Holzbalkenmontage, die breiter als 40,6 cm ist, muss ein Trockenmauerdübel (nicht im Lieferumfang enthalten) in der Öffnung (B-links) der Wandschablone verwendet werden.
NL	VOORZICHTIG: Voor elke installatie op houten dragers verder uit elkaar dan 16 inch moet een hollewandanker worden gebruikt (niet meegeleverd) in het (B-links) gedeelte van het muursjabloon.
IT	ATTENZIONE - Per qualunque installazione su montanti in legno di larghezza superiore a 40,6 cm (16 poll.) occorre utilizzare un tassello da muro a secco (non incluso) nella sezione (B sinistra) della piastra a muro.
RU	ПРЕДОСТЕРЕЖЕНИЕ. При любой установке на деревянную основу шириной более 16 дюймов (41 см) в секции (B-Left) стеновой пластины должны использоваться сухие анкера (не входят в комплект поставки).

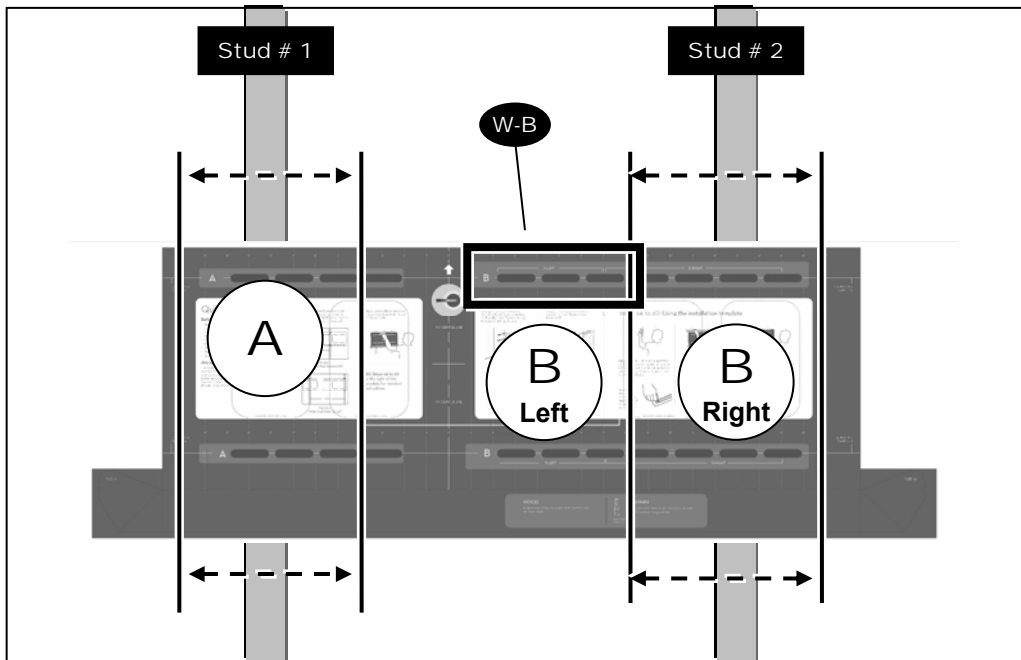

	Adjust wall template (2) to accommodate width of studs. Refer to Wall Template (2) for further instructions.
EN	Stud #1 must be positioned in Section (A) Stud #2 must be positioned in Section (B-Right).
	Ajuste la plantilla de pared (2) según el ancho de los paneles. Para obtener más instrucciones, consulte la plantilla de pared (2). El panel 1 debe estar ubicado en la sección (A) El panel 2 debe estar ubicado en la sección (B derecha).
ES	
	Ajustez le gabarit mural (2) à la largeur des poteaux de cloison. Reportez-vous au gabarit mural (2) pour de plus amples instructions. Placez le poteau de cloison n°1 dans la section (A). Placez le poteau de cloison n°2 dans la section (B droite).
FR	
	Wandschablone (2) an die Breite der Balken anpassen. Weitere Informationen finden Sie auf der Wandschablone (2). Balken mit der Beschriftung 1 muss in Öffnung (A) positioniert werden Balken mit der Beschriftung 2 muss in Öffnung (B-rechts) positioniert werden.
DE	
	Pas het muursjabloon (2) aan voor de afstand tussen de dragers. Zie het muursjabloon (2) voor nadere instructies. Drager nr. 1 moet in gedeelte (A) zijn Drager nr. 2 moet in gedeelte (B-rechts) zijn.
NL	
	Posizionare la piastra a muro (2) in base alla larghezza dei montanti. Vedere Piastra a muro (2) per ulteriori istruzioni. Il montante 1 deve essere posizionato nella sezione (A). Il montante 2 deve essere posizionato nella sezione (B destra).
IT	
	Отрегулируйте стеновую пластину (2) по ширине опор. Дополнительные инструкции указаны на стеновой пластине (2). Опора №1 должна быть расположена в секции (A) Опора №2 должна быть расположена в секции (B-Right).
RU	

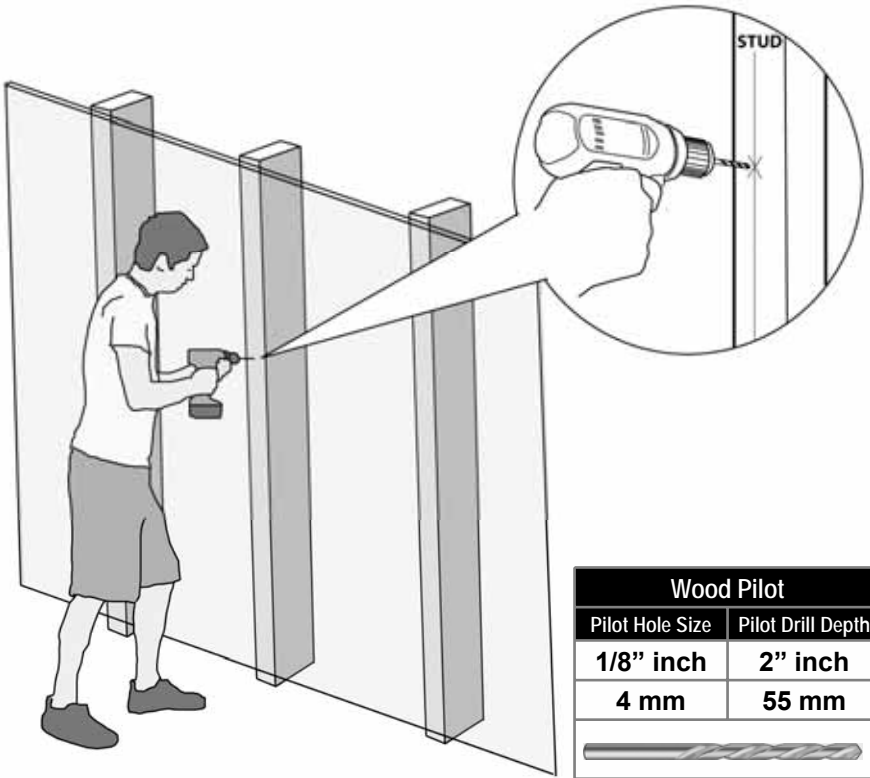

Wood Pilot	
Pilot Hole Size	Pilot Drill Depth
1/8" inch	2" inch
4 mm	55 mm



EN	Wood Stud Wall Installation	Drill pilot hole
ES	Instalación en pared con paneles de madera	Realice el agujero piloto
FR	Installation murale sur poteau de cloison en bois	Percez le trou de guidage
DE	Montage an Holzbalken an der Wand	Bohren Sie die Vorbohrung
NL	Installatie op muur met houten dragers	Boor een montagegat
IT	Installazione su muro con montanti in legno	Trapanare il foro pilota
RU	Установка на стену с деревянными стойками	Проверлите направляющее отверстие

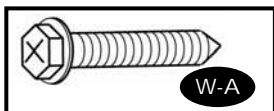
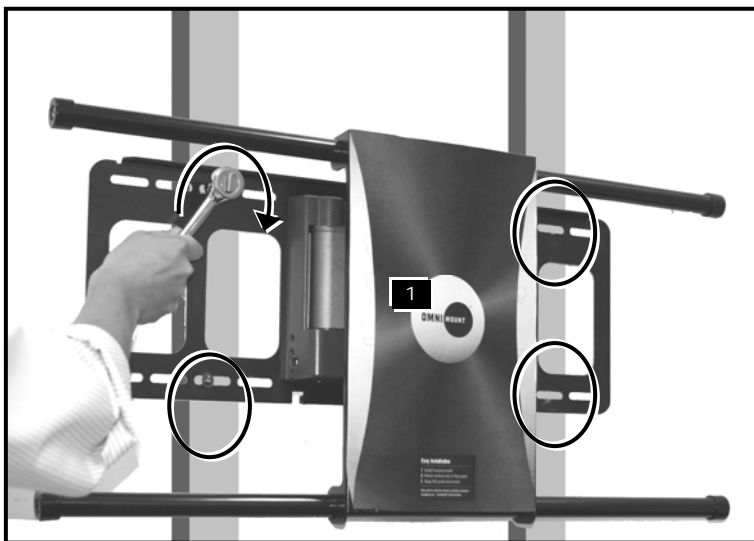

EN	Tighten Fastener
ES	Ajuste el sujetador
FR	Serrez l'attache
DE	Ziehen Sie die Befestigung fest
NL	Draai de bevestiging vast
IT	Serrare il dispositivo di fissaggio
RU	Затяните крепление
EN	Hand tools only
ES	Herramientas de mano solamente
FR	Outils manuels uniquement
DE	Nur Handwerkzeuge
NL	Gebruik alleen handgereedschap
IT	Serrare esclusivamente a mano
RU	Используйте только ручной инструмент

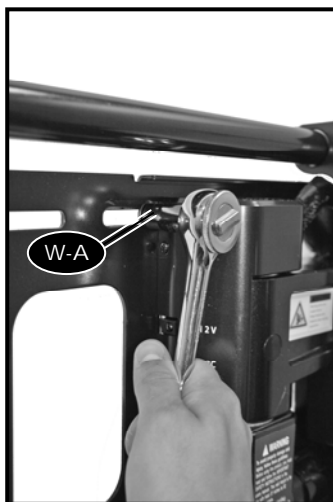

CONCRETE INSTALLATION



Solid Concrete Only
Do Not Drill Into Mortar

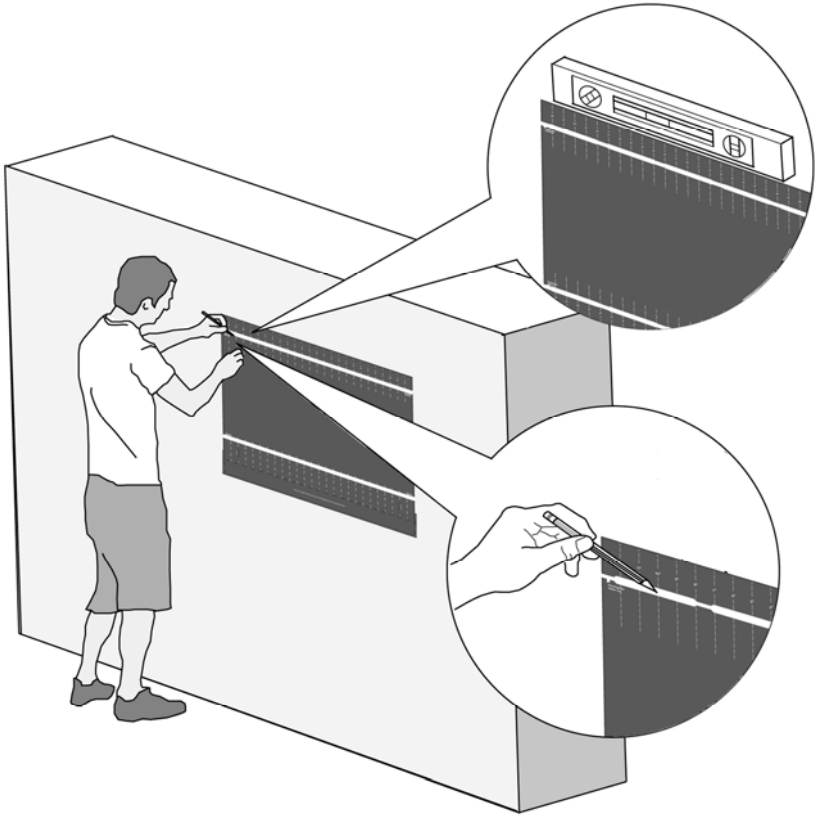

EN	Use wall plate or wall template to mark mounting locations
ES	Use la guía o placa de la pared para marcar el lugar donde se realizará la instalación
FR	Utilisez la plaque ou le gabarit mural pour marquer les emplacements de montage
DE	Verwenden Sie die Wandplatte oder die Wandschablone, um die Montagestellen zu markieren
NL	Wandplaat of wandsjabloon gebruiken om de montageplaatsen af te tekenen
IT	Utilizzare la piastra a muro o la guida per segnare le posizioni di montaggio
RU	Для разметки места крепежа используйте стеновую пластину

EN	For solid concrete wall installation 6 screws and anchors are required.
ES	Para instalar el soporte sobre una pared de hormigón, se necesitan 6 tornillos y tacos.
FR	Pour une installation sur mur plein en béton, 6 vis et brides sont nécessaires.
DE	Für die Montage an einer Betonmauer werden 6 Schrauben und Dübel benötigt.
NL	Voor installatie op een muur van massief beton zijn 6 schroeven en ankers nodig.
IT	Per l'installazione su una parete in calcestruzzo sono necessari 6 viti e tasselli.
RU	Для установки на сплошной бетонной стене требуются 6 болты и анкеры.



CONCRETE INSTALLATION

EN	Place Wall Template (2) on solid concrete wall. A total of 6 Wall Anchors (W-B) and 6 Wall Screws (W-A) must be installed. Refer to Wall Template (2) for further instructions.
ES	Coloque la plantilla (2) sobre una pared de hormigón. Deben colocarse 6 tacos de pared (W-B) y 6 tornillos (W-A) en total. Para obtener más instrucciones, consulte la plantilla de pared (2).
FR	Placez le gabarit mural (2) sur un mur plein en béton. Au total, 6 brides d'ancrage mural (W-B) et 6 vis murales (W-A) doivent être installées. Reportez-vous au gabarit mural (2) pour de plus amples instructions.
DE	Platzieren Sie die Wandschablone (2) an der Betonwand. Es sind insgesamt 6 Dübel (W-B) und 6 Steinschrauben (W-A) zu montieren. Weitere Informationen finden Sie auf der Wandschablone (2).
NL	Plaats het muursjabloon (2) op een muur van massief beton. Er moeten in totaal 6 muurankers (W-B) en 6 muurschroeven (W-A) worden aangebracht. Zie het muursjabloon (2) voor nadere instructies.
IT	Collocare la piastra (2) su una parete in calcestruzzo. Montare un totale di 6 tasselli da muro (W-B) e 6 viti da muro (W-A). Vedere Piastra a muro (2) per ulteriori istruzioni.
RU	Закрепите стеновую пластину (2) на твердой бетонной стене. Должны быть установлены все 6 стеновых анкеров (W-B) и 6 анкерных болтов (W-A). Дополнительные инструкции указаны на стеновой пластине (2).

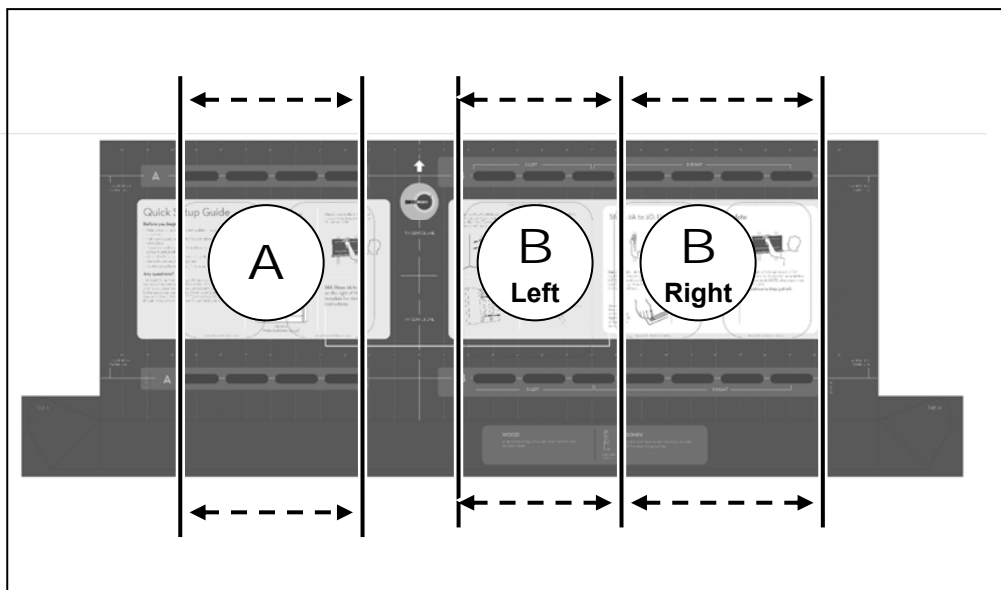

Two Wall Anchors (W-B), Screws (W-A) must be installed in Section (A).
Two Wall Anchors (W-B), Screws (W-A) must be installed in Section (B Left).
Two Wall Anchors (W-B), Screws (W-A) must be installed in Section (B Right).



Solid Concrete Only
Do Not Drill Into Mortar

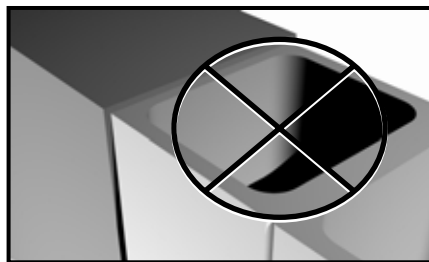

Solid Concrete Only
Do Not Drill Into Mortar

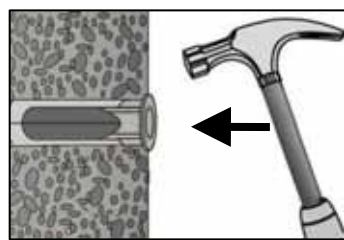
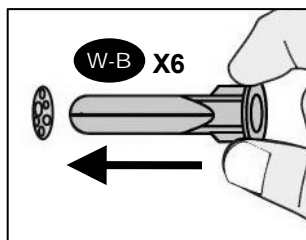
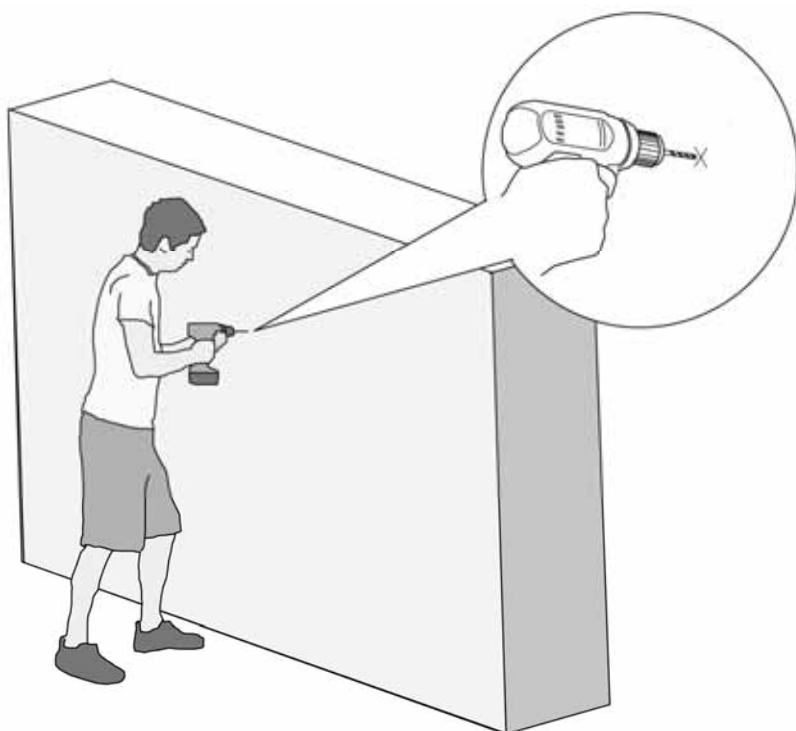

Concrete Pilot	
Pilot Hole Size	Pilot Drill Depth
5/16" inch	2 1/8" inch
8 mm	55 mm
 Not Included	

EN	Concrete Wall Installation	Drill pilot hole	Solid Concrete
ES	Instalación en pared de hormigón	Realice el agujero guía	Concreto sólido
FR	Installation sur mur en béton	Percez le trou de guidage	Béton massif
DE	Montage an Betonwand	Bohren Sie die Vorböhrung	Beton
NL	Installatie op betonnen muur	Boor een montagegat	Massief beton
IT	Installazione su muro di cemento	Trapanare il foro pilota	Calcestruzzo pieno
RU	Установка на бетонную стену	Просверлите направляющее отверстие	Для стен из бетонных блоков

CONCRETE INSTALLATION

EN	For solid concrete wall installation 6 screws and anchors are required.
ES	Para instalar el soporte sobre una pared de hormigón, se necesitan 6 tornillos y tacos.
FR	Pour une installation sur mur plein en béton, 6 vis et brides sont nécessaires.
DE	Für die Montage an einer Betonmauer werden 6 Schrauben und Dübel benötigt.
NL	Voor installatie op een muur van massief beton zijn 6 schroeven en ankers nodig.
IT	Per l'installazione su una parete in calcestruzzo sono necessari 6 viti e tasselli.
RU	Для крепления на твердой бетонной стене требуются 6 болтов и анкеров.

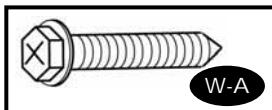
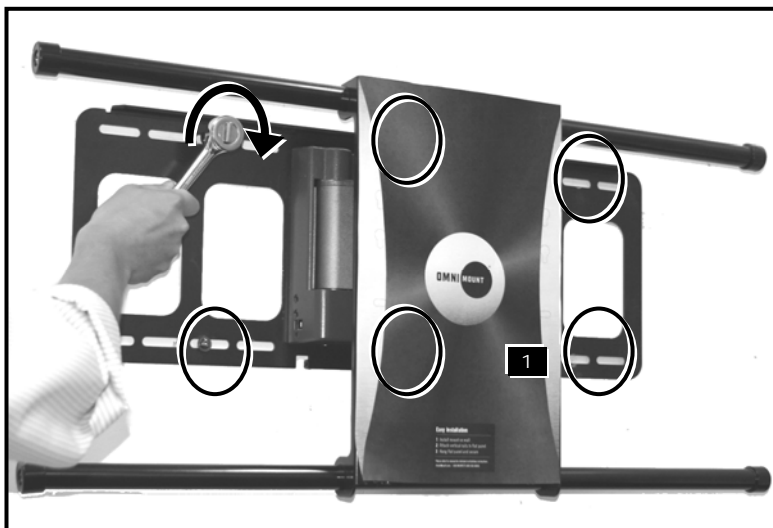

EN	Tighten Fastener
ES	Ajuste el sujetador
FR	Serrez l'attache
DE	Ziehen Sie die Befestigung fest
NL	Draai de bevestiging vast
IT	Serrare il dispositivo di fissaggio
RU	Затяните крепление
EN	Hand tools only
ES	Herramientas de mano solamente
FR	Outils manuels uniquement
DE	Nur Handwerkzeuge
NL	Gebruik alleen handgereedschap
IT	Serrare esclusivamente a mano
RU	Используйте только ручной инструмент

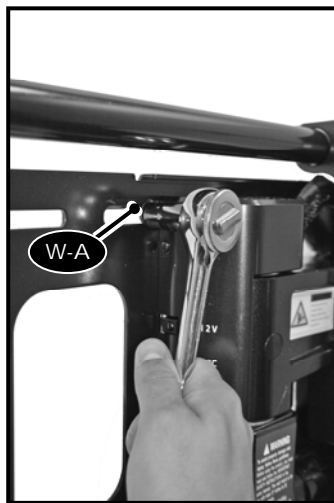

HAND TIGHTEN ONLY!

Failure to do this may result / damage of stripping the Anchors.

READ!!! SLIM TV (6 cm thickness or less only)

EN	Mount comes adjusted factory default suitable to fit most TV's. This step is ONLY Slim Size Televisions with a depth of 2.4 in. (6 cm) or less. Check you TV installation Manual if your TV fits this criteria. You must adjust TV's in this size range in order for the mount to function properly.
ES	El soporte viene regulado de fábrica y se adapta a la mayoría de los televisores. Este paso es SÓLO para televisores de diseño delgado con una profundidad de 6 cm (2,4 pulgadas) o menos. Consulte el manual de instalación de su televisor para verificar si su equipo reúne estas características. Para que el soporte funcione correctamente, deberá ajustar el televisor dentro de este rango.
FR	Le support est livré avec les réglages usine pour s'adapter à la plupart des télévisions. Cette étape concerne UNIQUEMENT les télévisions à écran plat avec une profondeur maximale de 6 cm (2,4 in.). Consultez le Manuel d'installation de votre télévision pour savoir si celle-ci répond à ce critère. Pour que le support fonctionne correctement, celui-ci doit être adapté à la taille de la télévision.
DE	Die Halterung entspricht dem werkseitigen Standard und ist für die meisten Fernseher geeignet. Dieser Schritt ist NUR für Fernseher mit schmalen Design mit einer Tiefe von 6 cm oder schmalere vorgesehen. Überprüfen Sie im Installationshandbuch, ob Ihr Fernseher diese Kriterien erfüllt. Sie können ausschließlich Fernseher in diesem Größenbereich anbringen, um die ordnungsgemäße Funktionsweise der Halterung zu garantieren.
NL	Het montagesysteem wordt vanuit de fabriek standaard geleverd geschikt voor de meest tv's. Deze stap is ALLEEN voor dunne televisies met een diepte van 6 cm (2,2 inch) of dunner. Kijk in de installatiehandleiding van uw tv om te zien of uw tv aan dit criterium voldoet. U moet tv's van deze grootte aanpassen om ervoor te zorgen dat het montagesysteem juist functioneert.
IT	La base di montaggio fornita è già stata regolata in fabbrica ed è idonea per la maggior parte dei televisori. Questa parte della procedura riguarda SOLTANTO i televisori sottili di spessore uguale o inferiore a 6 cm (2,4 poll.). Controllare sul manuale di installazione del televisore se l'apparecchio risponde a questo criterio. Per i televisori in questa fascia di dimensione occorre effettuare una regolazione affinché la base di montaggio funzioni correttamente.
RU	Кронштейн поставляется с обычной заводской регулировкой, подходящей к большинству телевизоров. Этот этап используется ТОЛЬКО для плоских телевизоров с глубиной 2,4 дюйма (6 см) или менее. Чтобы узнать, подходит ли телевизор под эти критерии, см. руководство по установке телевизора. Чтобы крепление правильно функционировало, телевизоры данного диапазона размеров необходимо отрегулировать.

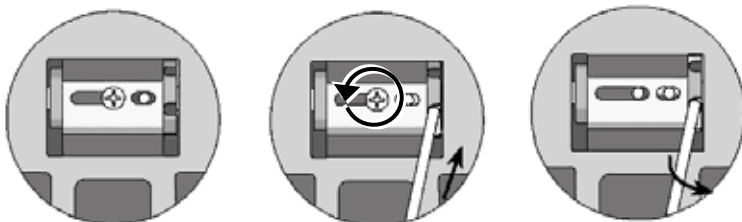
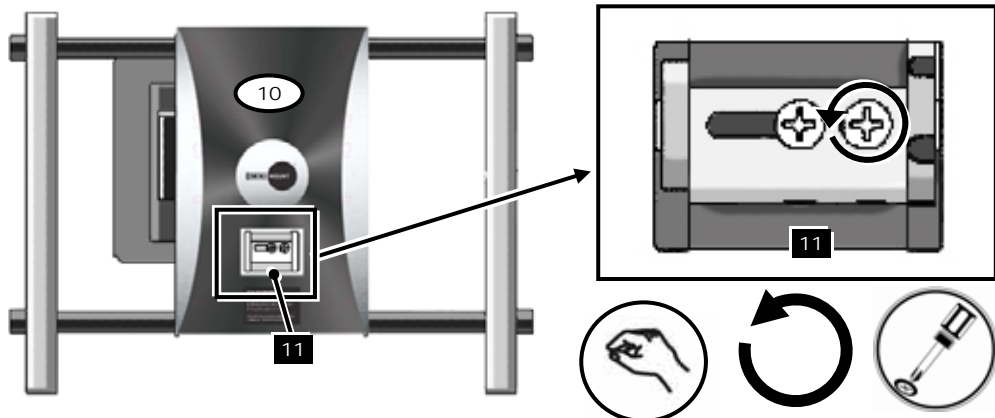

EN	Insert screwdriver or solid rod into slot holes on Right, applying pressure (IMPORTANT!). Assistance Highly Recommended: While applying pressure carefully unscrew second screw.
ES	Inserte un destornillador o una varilla maciza en las ranuras de la derecha y ejerza presión (IMPORTANTE). Se recomienda muy especialmente trabajar con un ayudante: mientras ejerce presión, retire el segundo tornillo con sumo cuidado.
FR	Insérez un tournevis ou une barre solide dans des trous oblongs situés sur la droite, tout en appuyant (IMPORTANT !). Il est fortement conseillé de demander de l'aide : tout en appuyant, dévissez avec précaution la deuxième vis.
DE	Führen Sie einen Schraubenzieher bzw. eine Stange unter Anwendung von Druck (WICHTIG!) in die Langlöcher auf der rechten Seite ein. Hilfestellung wird empfohlen: Lösen Sie unter Ausübung von Druck vorsichtig die zweite Schraube.
NL	Steeek een schroevendraaier of slevige stang in de sleufgaten aan de rechterkant en oefen hier druk op uit (BELANGRIJK!) Hulp is ten zeerste aanbevolen: draai, terwijl er druk wordt uitgeoefend, voorzichtig de tweede schroef los.
IT	Inserire il cacciavite o una barretta nei fori sulla destra, esercitando pressione (IMPORTANTE). Si raccomanda di farsi aiutare da un'altra persona. Tenere premuto mentre si svita con cautela la seconda vite.
RU	Вставьте отвертку или прочную стержень в щелевые отверстия с правой стороны, прикладывая усилие (ВАЖНО!). Рекомендуется использовать помощника: прикладывая усилие, аккуратно выкрутите второй винт.

READ!!! SLIM TV (6 cm thickness or less only)

SPRING TENSION IS HIGH. DO NOT LOOSE GRIP ON SCREWDRIVER / ROD!

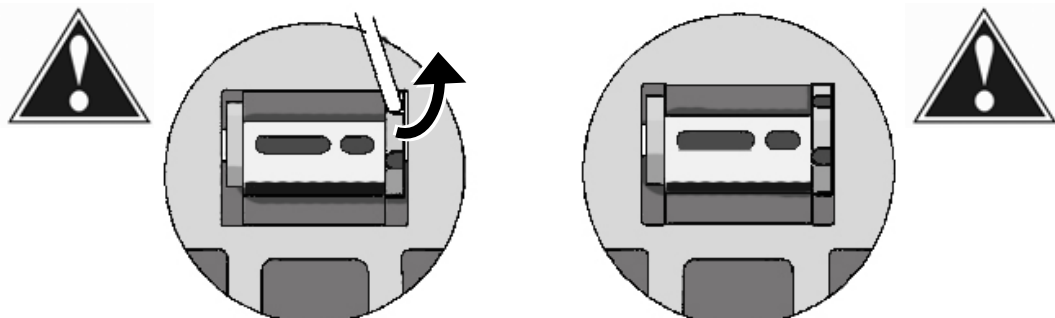

EN	Once second screw is removed, slowly allow the tension spring to unwind upwards. Allow it uncoil until it rests. If in future a larger Monitor / TV are to be installed on Auto Wall Mount, Please Reverse Steps Above to adjust Tension to Springs.
ES	Una vez retirado el segundo tornillo, deje que el resorte se estire lentamente hacia arriba hasta que quede en reposo. Si alguna vez quisiera instalar un monitor o un televisor más grande en el soporte de centrado automático, invierta los pasos antes detallados para ajustar la tensión de los resortes.
FR	Une fois la deuxième vis enlevée, laissez le ressort de tension se détendre doucement vers le haut. Laissez-le se détendre jusqu'à ce qu'il repose sur la plaque. Si, à l'avenir, un moniteur ou une télévision plus grand(e) doit être installé(e) sur le support mural automatique, veuillez inverser les étapes ci-dessus afin d'ajuster la tension des ressorts.
DE	Sobald die zweite Schraube entfernt wurde, kann die Spannfeder langsam nach oben entspannt werden. Warten Sie, bis die Spannfeder vollständig entspannt ist. Wenn Sie später einmal einen größeren Bildschirm / Fernseher an die Automatische Wandhalterung anbringen möchten, führen Sie die oben beschriebenen Schritte zur Anpassung der Federspannung in der umgedrehten Reihenfolge aus.
NL	Nadat de tweede schroef verwijderd is, laat u langzaam de springveer omhoog komen. Laat de veer omhoog komen totdat hij tot rust komt. Als in de toekomst een grotere monitor/tv geïnstalleerd moet worden op de automatische wandmontage, voer bovenstaande stappen in omgekeerde volgorde uit om de spanning op de veren aan te passen.
IT	Dopo aver rimosso la seconda vite, lasciare lentamente che la molla di tensione si svolga verso l'alto e attendere che sia completamente allentata. Se in futuro occorre installare un monitor /televisore di spessore maggiore sulla base di montaggio a muro automatica, ripetere a ritroso la procedura precedente per regolare la tensione delle molle.
RU	После извлечения второго винта дайте пружине растяжения медленно разжаться вверх. Пружина должна разжаться до конца. Если в будущем понадобится установить на кронштейн Auto Wall Mount монитор/телевизор большего размера, выполните в обратном порядке приведенные выше шаги для регулировки сжатия пружин.

NON-VESA / LARGER MONITOR INSTALLATION

CAUTION! - SCREWS BOTTOMING OUT

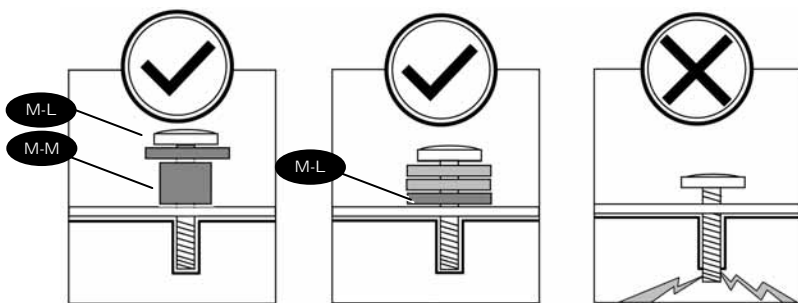
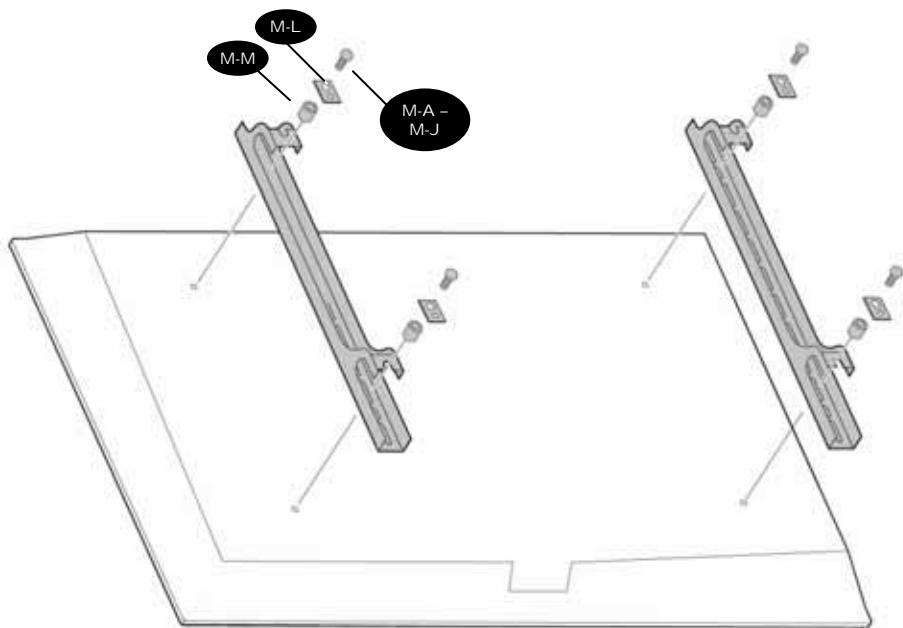

**Extra Steel Washers
(Not Included)**

EN	Attention: If screw "bottoms out" use steel washers (not included) to take up slack
ES	Atención: Si el tornillo hace tope, utilice arandelas (no se incluyen) para ajustarlo al máximo.
FR	Attention : Si les vis dépassent en dessous, utilisez des rondelles (non incluses) pour compenser
DE	Achtung: Falls sich die Schraube „eingräbt“, verwenden Sie Unterlegscheiben (nicht im Lieferumfang enthalten), um die Schraubenkraft auf eine größere Fläche zu verteilen
NL	Opgepast: Indien de schroef los zit, gebruik plaatjes (niet inbegrepen) om de ruimte op te vullen
IT	Attenzione: Se la vite "tocca il fondo", utilizzare delle rondelle (non in dotazione) per lo spazio eccedente
RU	Внимание! В случае применения винтов типа "гайка внизу", для затягивания используйте шайбы (не входят в комплект)

***NOTE**

WHEN INSTALLING FLAT PANEL TV DO NOT OVER TIGHTEN SCREWS AND MAKE SURE THAT SCREWS DO NOT BOTTOM OUT IN MOUNTING HOLES!

Download from www.Somanuals.com. All Manuals Search And Download.



NON-VESA / LARGER MONITOR INSTALLATION SPACERS - OPTIONS

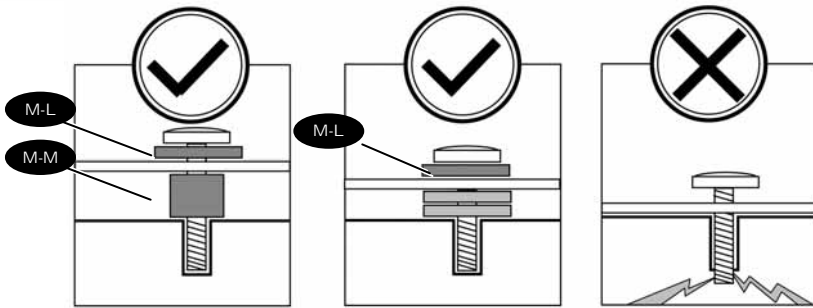
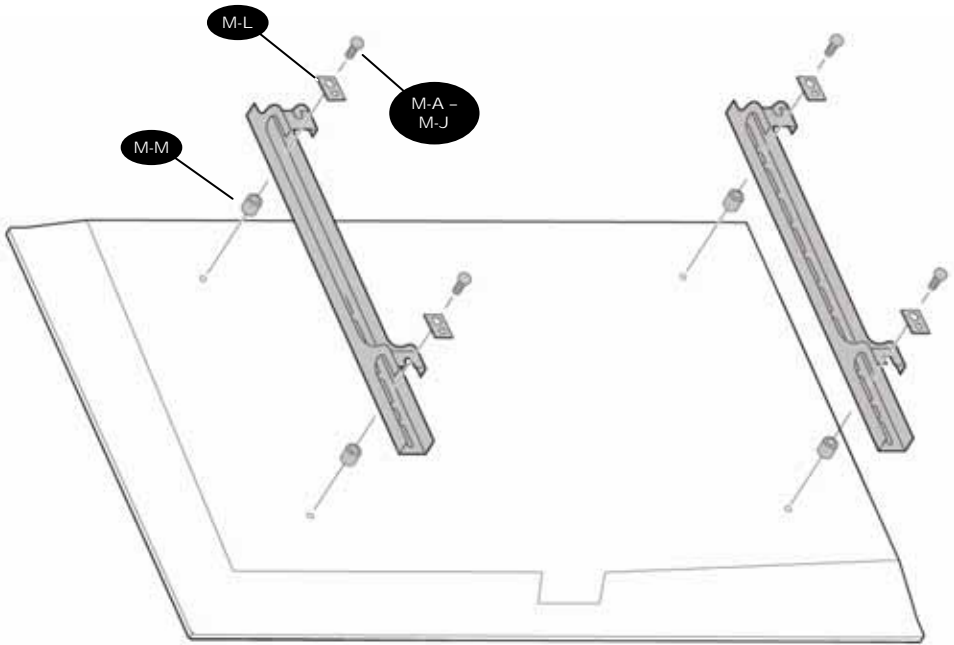

**Extra Steel Washers
(Not Included)**

EN	Use spacers for recessed mounting holes or to access AV inputs
ES	Use los espaciadores para agujeros de montaje empotrados o para acceder a las entradas de AV
FR	Utilisez les entretoises sur les trous de montage encastrés ou pour accéder aux entrées AV
DE	Verwenden Sie Abstandhalter für zurückversetzte Montagebohrungen oder um AV-Eingänge zu erreichen
NL	Gebruik afstandhouders voor verzonken montageopeningen of voor toegang tot AV-ingangen
IT	Usare distanziatori per i fori di montaggio incassati o per accedere a componenti AV
RU	В случае, если крепежные отверстия утоплены, или для доступа к аудио- и видеовходам используйте втулки

NOTE

WHEN INSTALLING FLAT PANEL TV DO NOT OVER TIGHTEN SCREWS AND MAKE SURE THAT SCREWS DO NOT BOTTOM OUT IN MOUNTING HOLES!

Download from www.Soft4u.com. All Manuals Search and Download.

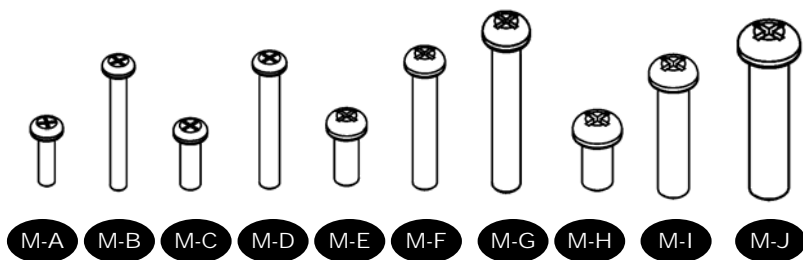
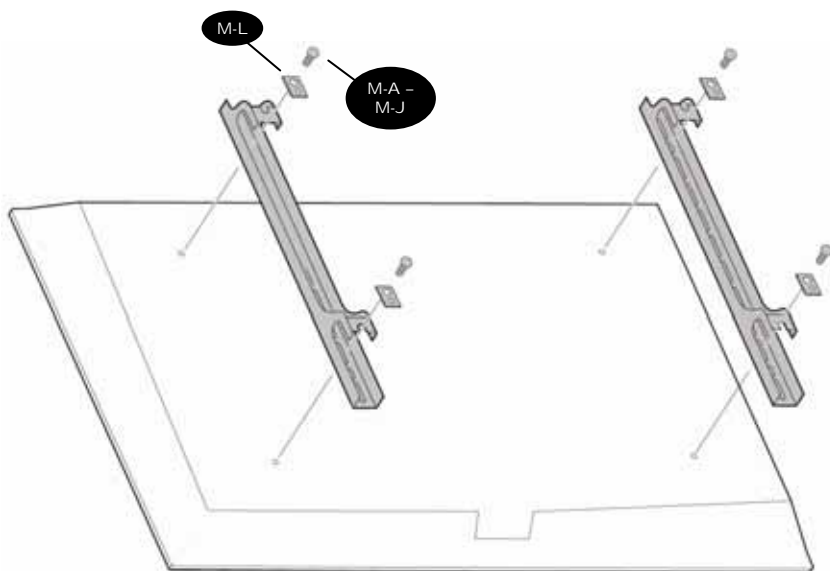

EN	Attach monitor using monitor hardware, M-A, M-B, etc...
ES	Coloque la pantalla utilizando los materiales de instalación de la pantalla, M-A, M-B, etc...
FR	Installez le moniteur avec les fixations de moniteur, M-A, M-B, etc...
DE	Bringen Sie den Bildschirm mit den Bildschirm-Befestigungsteilen M-A, M-B usw. an.
NL	Bevestig monitor via monitor hardware, M-A, M-B, enz...
IT	Fissare il monitor utilizzando i componenti di montaggio, M-A, M-B, ecc...
RU	Прикрепите монитор с помощью крепежа для монитора, M-A, M-B, и т. д.

NOTE

WHEN INSTALLING FLAT PANEL TV DO NOT OVERTIGHTEN SCREWS AND MAKE SURE THAT SCREWS DO NOT BOTTOM OUT IN MOUNTING HOLES!

Download from www.Softmanualse.com. All manuals Search And Download.



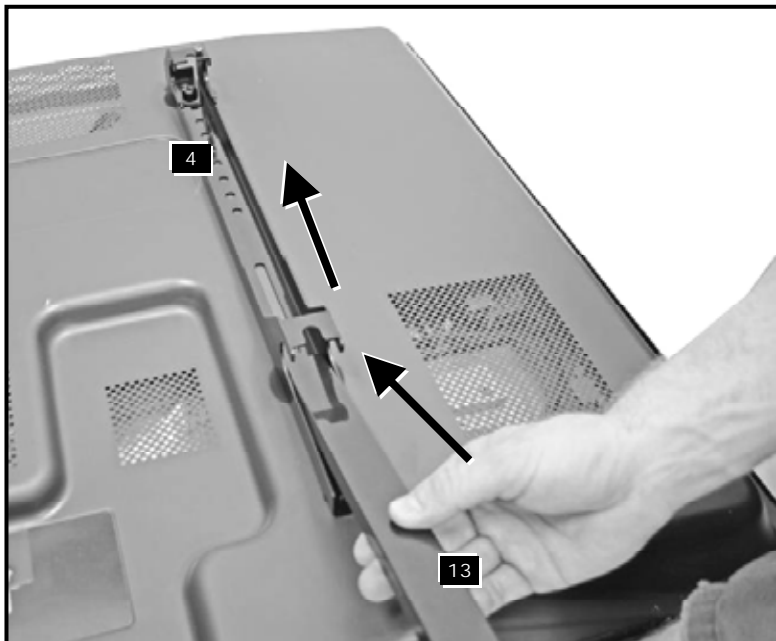

EN	Attach covers
ES	Coloque las cubiertas
FR	Fixez les caches
DE	Befestigen Sie die Abdeckungen
NL	Bevestig de bedekkingen
IT	Montare i coperchi
RU	Установите крышки

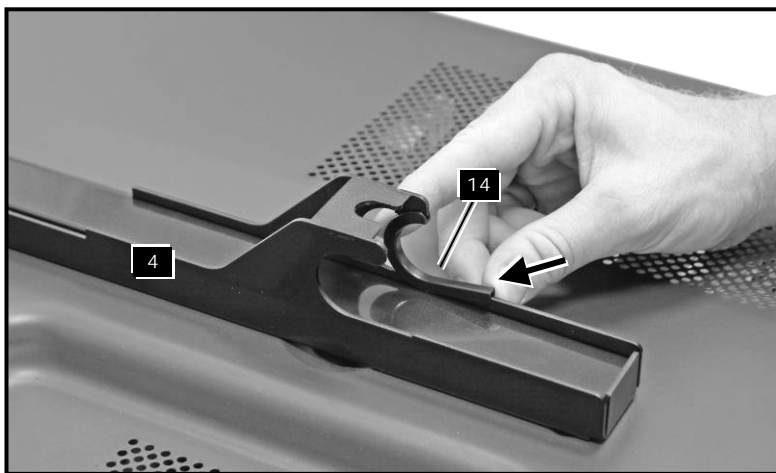

EN	Install
ES	Instale
FR	Installez
DE	Anbringen
NL	Installeer
IT	Installare
RU	Установить

NON-VESA / LARGER MONITOR INSTALLATION



EN	This step may require two people
ES	Este paso podría requerir de dos personas.
FR	Il est possible que deux personnes soient nécessaires pour cette étape
DE	Für diesen Schritt sind eventuell zwei Personen erforderlich
NL	Hiervoor zijn mogelijk twee mensen nodig
IT	Per questa operazione possono essere necessarie due persone
RU	Для выполнения этого действия может потребоваться участие двух человек

EN Hang with monitor attached

ES Cuelgue con el monitor adherido.

FR Accrochez avec le moniteur installé.

DE Mit dem befestigten Monitor aufhängen.

NL Hang op terwijl de monitor is bevestigd.

IT Appendere con lo schermo attaccato.

RU Навесьте с установленным монитором.

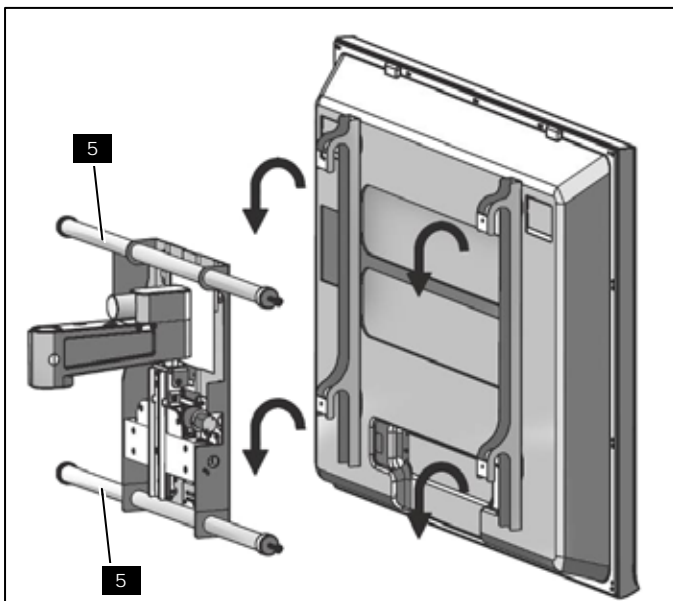

EN Center Monitor / TV by carefully sliding the Monitor / TV Left or Right

ES Centre el monitor o televisor deslizando con cuidado hacia la derecha o hacia la izquierda.

FR Centrez le moniteur ou la télévision en faisant coulisser avec précaution le moniteur ou la télévision vers la gauche ou la droite.

DE Richten Sie den Bildschirm / Fernseher mittig aus, indem Sie den Bildschirm / Fernseher vorsichtig nach links bzw. rechts schieben.

NL Centreer de monitor/tv door deze voorzichtig naar links of rechts te schuiven

IT Centrare lo schermo / il televisore facendolo scivolare con cautela a destra o a sinistra

RU Отцентрируйте монитор/телевизор, аккуратно перемещая монитор/телевизор влево или вправо



EN Tighten Fastener

ES Ajuste el sujetador

FR Serrez l'attache

DE Ziehen Sie die Befestigung fest

NL Draai de bevestiging vast

IT Serrare il dispositivo di fissaggio

RU Затяните крепление

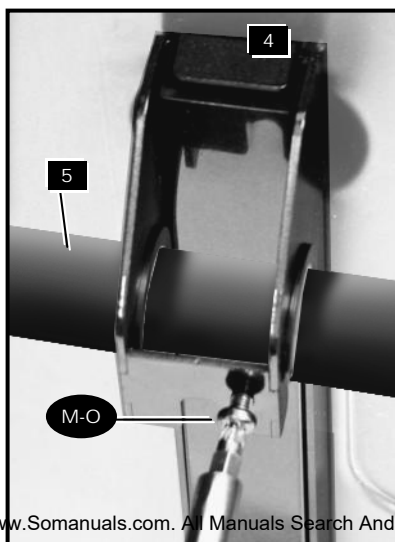

**CONTINUE
INSTALLATION
ON PAGE 31**

VESA MONITOR INSTALLATION

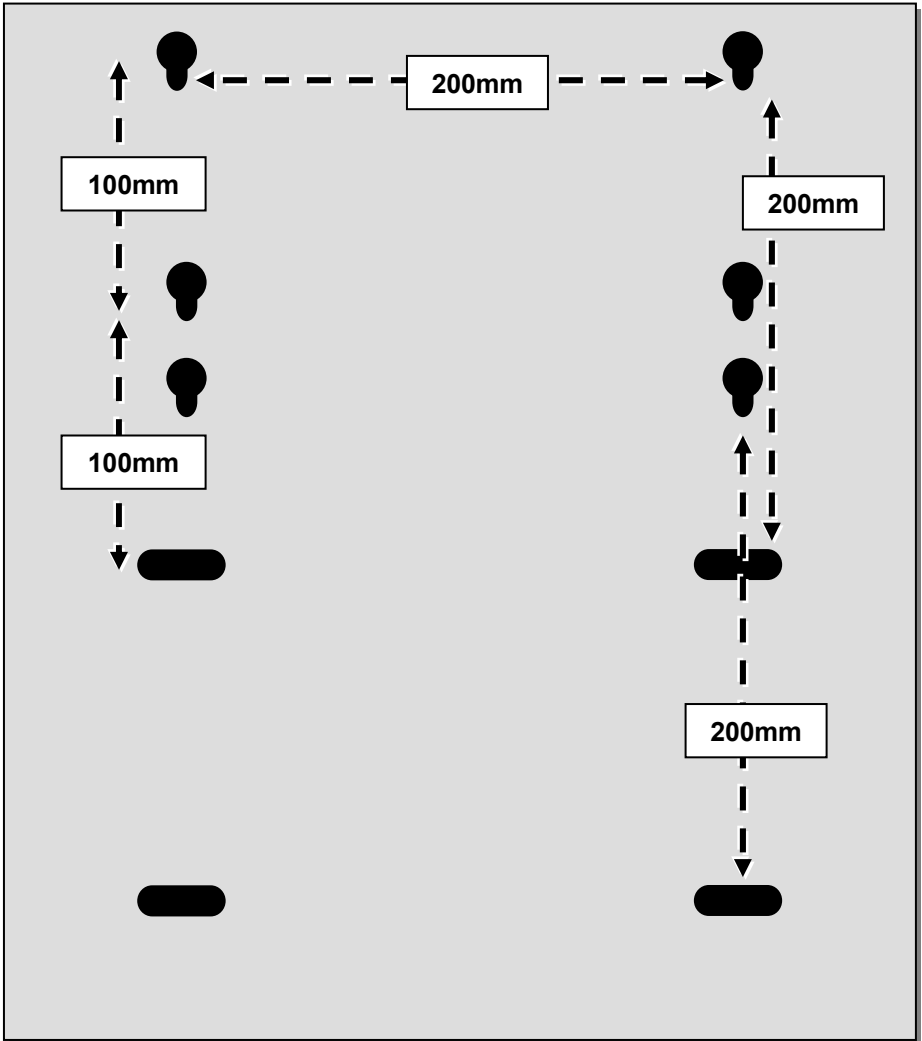

VESA

200mm x 200mm

100mm x 200 mm

EN	Punch out perforated lines to access horizontal rail screws (12).
ES	Troquele las líneas perforadas para acceder a los tornillos del raíl horizontal (12).
FR	Découpez les lignes perforées pour accéder aux vis (12) du raíl horizontal.
DE	Stanzen Sie die perforierten Linien aus, um Zugriff auf die Schrauben der horizontalen Schienen (12) zu erhalten.
NL	Druk de geperforeerde lijnen in om bij de schroeven (12) van de horizontale stang te komen.
IT	Premere sulle linee perforate per accedere alle viti delle guide orizzontali (12).
RU	Выбейте перфорированные элементы для доступа к винтам горизонтальных направляющих (12).

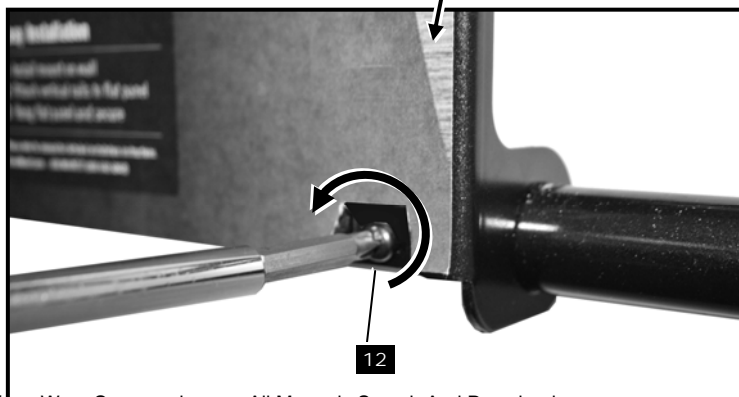
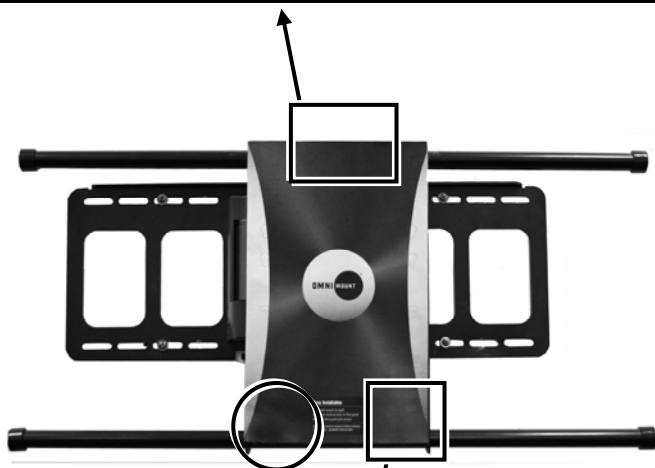
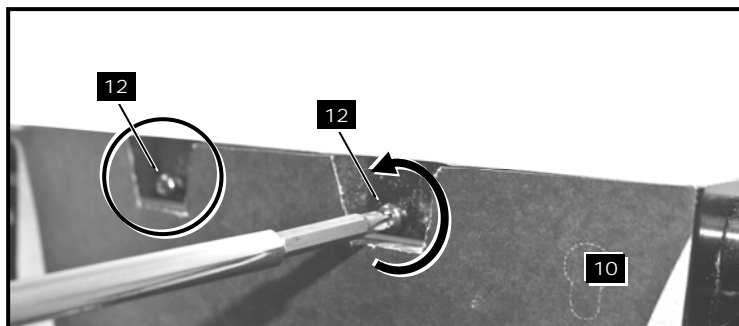
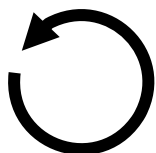
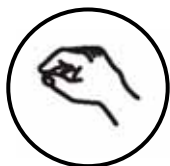

EN	Partially Loosen
ES	Parcialmente flojo
FR	Dévisser partiellement
DE	Teilweise lösen
NL	Maak gedeeltelijk los
IT	Allentare parzialmente
RU	Ослабьте частично

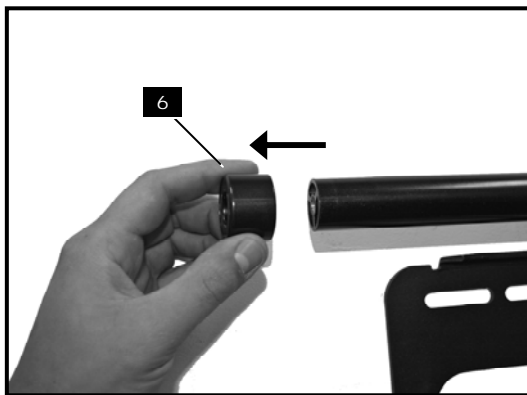
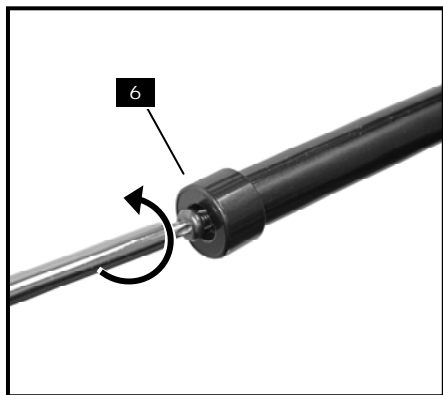

EN	Loosen Fastener
ES	Afloje el sujetador
FR	Desserrez l'attache
DE	Lösen Sie die Befestigung
NL	Draai de bevestiging los
IT	Allentare il dispositivo di fissaggio
RU	Ослабьте крепление

EN	Remove
ES	Retire
FR	Retirez
DE	Entfernen Sie
NL	Verwijder
IT	Rimuovere
RU	Удалите

EN	Remove the End Caps (6) from Horizontal Rails (5). The End Cap Sticker must be peeled back to access the screws. Discard End Cap Stickers.
ES	Quite los topos (6) de los railes horizontales (5). La etiqueta adhesiva de los topos debe ser retirada para poder acceder a los tornillos. Deseche las etiquetas.
FR	Retirez les capuchons (6) des rails horizontaux (5). La vignette de capuchon doit être enlevée afin d'accéder aux vis. Jetez les vignettes de capuchon.
DE	Entfernen Sie die Endstücke (6) von den horizontalen Schienen (5). Entfernen Sie das Endstückklebschild, um Zugriff auf die Schrauben zu erhalten. Entsorgen Sie die Endstückklebschilder.
NL	Verwijder de einddoppen (6) van de horizontale stangen (5). De einddopsticker moet worden losgemaakt om bij de schroeven te komen. Gooi de einddopstickers weg.
IT	Rimuovere le calotte terminali (6) dalle guide orizzontali (5). Per accedere alle viti, è necessario staccare l'adesivo delle calotte terminali. Gettare l'adesivo.
RU	Снимите наконечники (6) с горизонтальных направляющих (5). Для доступа к винтам необходимо снять наклейку колпачка. Утилизировать наклейки колпачков.

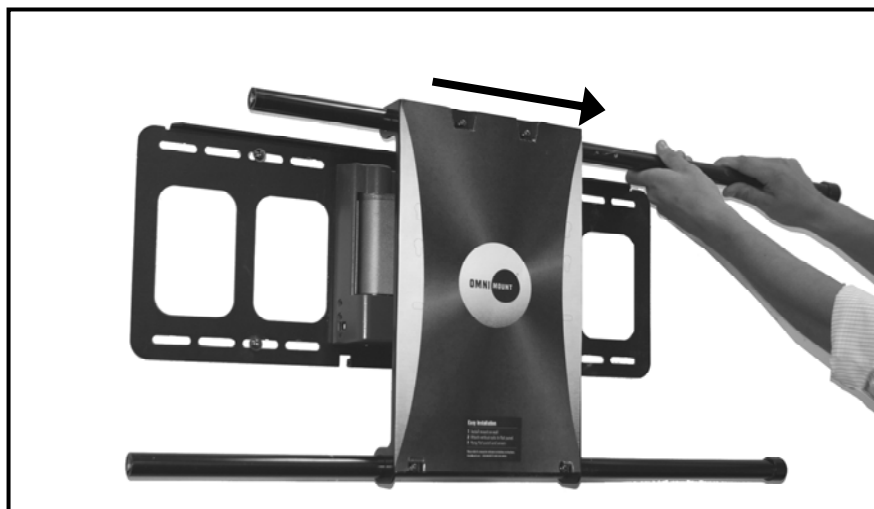

EN	Remove
ES	Retire
FR	Retirez
DE	Entfernen Sie
NL	Venwijder
IT	Rimuovere
RU	Удалите



EN	Remove
ES	Retire
FR	Retirez
DE	Entfernen Sie
NL	Venwijder
IT	Rimuovere
RU	Удалите

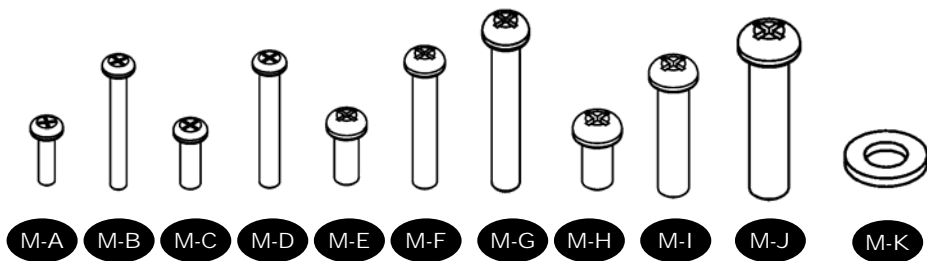
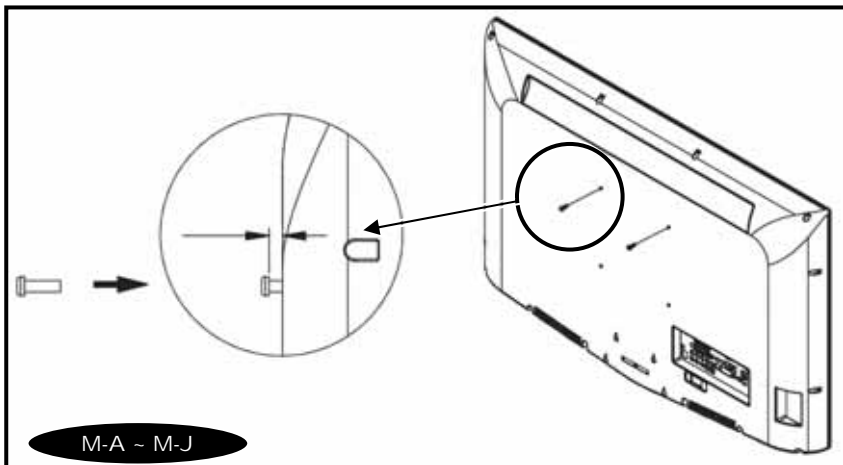

EN	Partially install top two Philips screws (M-A ~ M-J). Please use Washers (M-K) for screw sizes M4 and M5 (M-A ~ MD).
ES	Instale parcialmente los dos tornillos Philips superiores (M-A ~ M-J). Utilice arandelas (M-K) para los tornillos M4 y M5 (M-A ~ MD).
FR	Installez partiellement les deux vis à empreinte cruciforme Philips de la partie supérieure (M-A ~ M-J). Utilisez des rondelles (M-K) pour les tailles de vis M4 et M5 (M-A ~ MD).
DE	Montieren Sie die zwei oberen Kreuzschlitzschrauben (M-A ~ M-J) teilweise. Verwenden Sie Unterlegscheiben (M-K) für die Schraubengrößen M4 und M5 (M-A ~ MD).
NL	Installeer de twee bovenste kruiskopschroeven (M-A ~ M-J) gedeeltelijk. Gebruik borgringen (M-K) voor schroefmaten M4 en M5 (M-A ~ MD).
IT	Installare parzialmente due viti Philips superiori (M-A ~ M-J). Utilizzare delle rondelle (M-K) per viti M4 e M5 (M-A ~ MD).
RU	Частично вкрутите два верхних винта с крестообразным шлицем (M-A ~ M-J). Для винтов размером M4 и M5 (M-A ~ MD) используйте шайбы (M-K).

VESA MONITOR INSTALLATION

EN	Connect monitor and adapter to mount
ES	Conecte el monitor y el adaptador al soporte
FR	Connectez le moniteur et l'adaptateur sur le support
DE	Befestigen Sie den Bildschirm und den Adapter an der Halterung
NL	Sluit de monitor en adapter aan voor de montage
IT	Collegare lo schermo e l'adattatore alla montatura
RU	Установите монитор и адаптер на стойку

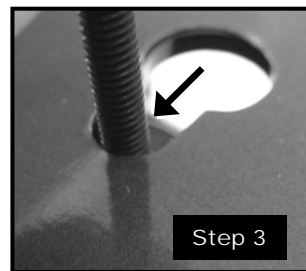
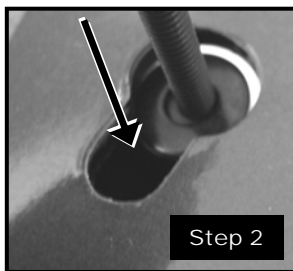
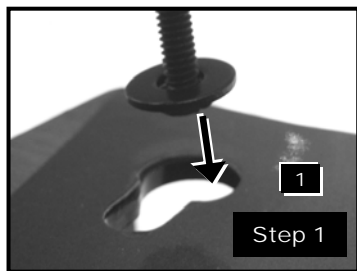
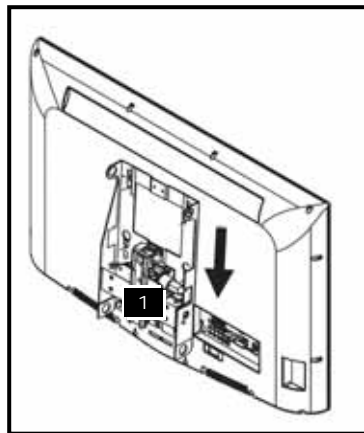
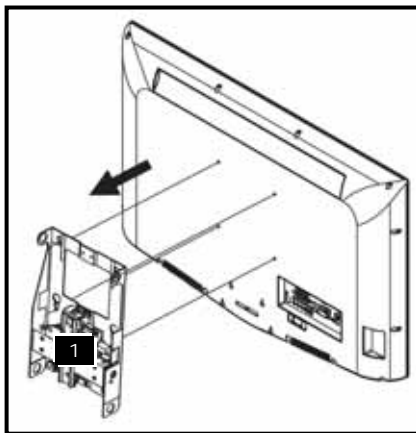

EN	Attach the TV to the Monitor Plate (1) with ONLY the top 2 screws partially installed through the Top 2 Keyhole Openings. Let Monitor Hang from the Top 2 Screws (Support Monitor Weight for safety while installing bottom 2 Screws), Secure the bottom 2 screws. M4 and M5 (M-A - MD) Screws Must use a Washer (M-K).
ES	Fije el televisor a la placa de monitor (1) SOLAMENTE con los 2 tornillos superiores parcialmente pasados por los 2 orificios superiores. Deje que el monitor cuelgue de los 2 tornillos superiores. (Por su seguridad, sostenga el peso del monitor mientras coloca los 2 tornillos inferiores). Ajuste los 2 tornillos inferiores. Los tornillos M4 y M5 (M-A - MD) deben colocarse con arandela (M-K).
FR	Fixez la télévision à la plaque du moniteur (1) uniquement avec les 2 vis du haut installées partiellement dans les ouvertures des 2 orifices de la partie supérieure. Laissez le moniteur pendre depuis les deux vis du haut (par mesure de sécurité, supportez le poids du moniteur pendant l'installation des 2 vis du bas), puis serrez les 2 vis du bas. Utilisez une rondelle (M-K) avec les vis M4 et M5 (M-AA - MD).
DE	Bringen Sie den Fernseher an der Bildschirmplatte (1) an, indem Sie NUR die obersten zwei Schrauben teilweise durch die obersten zwei Schlüsselöffnungen montieren. Hängen Sie den Bildschirm an den obersten 2 Schrauben auf (Stützen Sie das Bildschirmgewicht zu Ihrer Sicherheit, während Sie die untersten 2 Schrauben montieren.). Sichern Sie die unteren 2 Schrauben.
DE	Bei M4- und M5- (M-A - MD) Schrauben müssen Unterlegscheiben (M-K) verwendet werden.
NL	Bevestig de tv aan de monitorplaat (1) met ALLEEN de bovenste 2 schroeven gedeeltelijk geïnstalleerd door de bovenste 2 sleutelgat openingen. Laat de monitor aan de bovenste 2 schroeven hangen (ondersteun voor de veiligheid het gewicht van de monitor terwijl de onderste 2 schroeven worden aangebracht). Draai de onderste 2 schroeven vast. M4- en M5- (M-A -MD) schroeven moeten worden gebruikt met een borgring (M-K).
IT	Fissare il televisore alla piastra dello schermo (1) con SOLO le due viti superiori parzialmente montate attraverso i due fori di aggancio superiori. Lasciare il monitor appeso alle due viti superiori (per sicurezza sostenere il peso del monitor durante il montaggio delle due viti inferiori); fissare le due viti inferiori.
IT	Per le viti M4 ed M5 (M-A - MD) occorre utilizzare una rondella (M-K).
RU	Прикрепите телевизор к пластине монитора (1) ТОЛЬКО с помощью 2 верхних винтов, частично вкрученных через верхние 2 отверстия. Подвесив монитор с помощью 2 верхних винтов (поддерживайте монитор при установке 2 нижних винтов), закрепите 2 нижних винта.
RU	Винты M4 и M5 (M-A - MD) должны сочетаться с шайбой (M-K).

IR RECEIVER

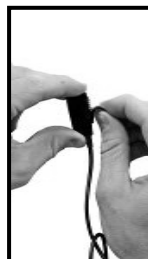
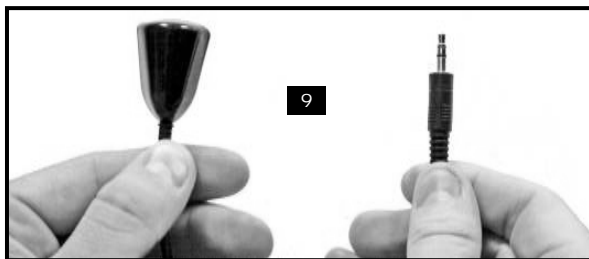

EN	Remove
ES	Retire
FR	Retirez
DE	Entfernen Sie
NL	Verwijder
IT	Rimuovere
RU	Удалите

Figure 1

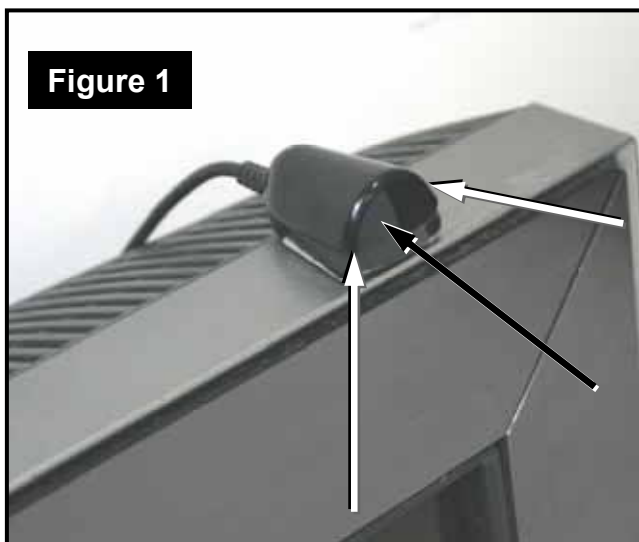

	IMPORTANT NOTE:
EN	The IR Receiver Must be placed with the Top of the Head facing forward
	AVISO IMPORTANTE:
ES	El receptor infrarrojo debe colocarse con la parte superior del cabezal hacia adelante.
	REMARQUE IMPORTANTE :
FR	la partie supérieure de la tête du récepteur IR doit être orientée vers l'avant.
	WICHTIGER HINWEIS:
DE	Der Infrarotempfänger muss mit der Kopfspitze nach vorn ausgerichtet sein.
	BELANGRIJKE OPMERKING:
NL	De infrarood (IR-) ontvanger moet worden geplaatst met de bovenkant van de kop naar voren gericht
	NOTA IMPORTANTE -
IT	Il ricevitore IR deve essere posizionato con la parte superiore della testina rivolta in avanti
	Важное замечание:
RU	ИК-приемник должен быть расположен так, чтобы верхняя часть головки была обращена вперед

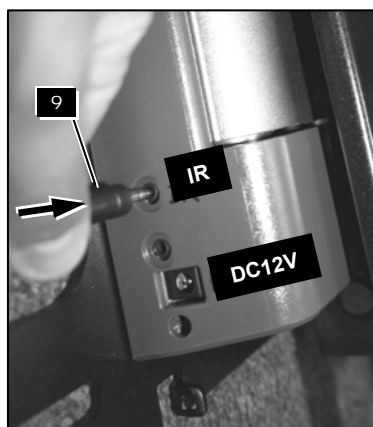

IR RECEIVER

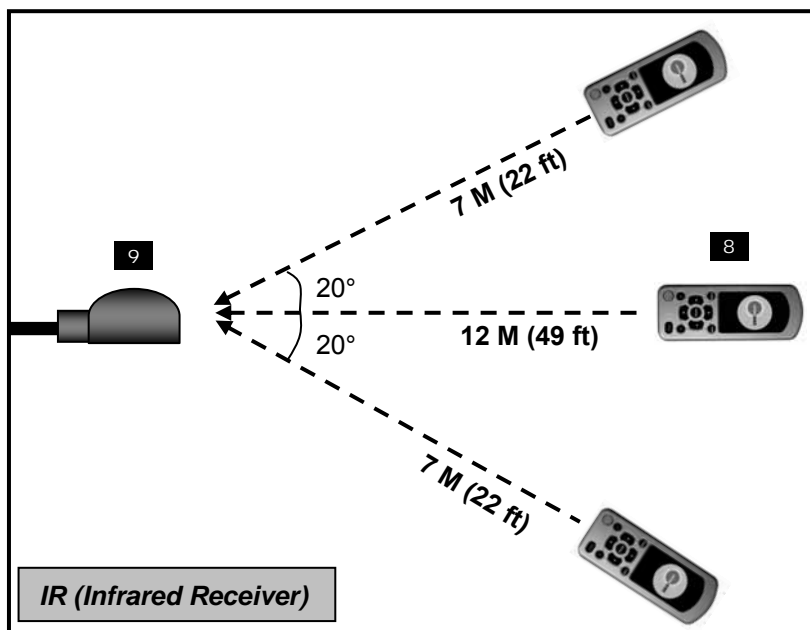

EN	Attach the IR receiver making sure nothing will obstruct the transmission from where the TV will be viewed.
ES	Cuando instale el receptor IR, cerciéndose de que no haya nada entre el televisor y el lugar desde donde éste se verá, que pudiera obstruir la transmisión.
FR	Fixez le récepteur IR en vous assurant que rien ne gênera la transmission depuis l'endroit où la télévision sera visionnée.
DE	Bringen Sie den Infrarotempfänger so an, dass die Übertragung bis zur Stelle, von welcher aus ferngesehen wird, nicht unterbrochen wird.
NL	Bevestig de IR-ontvanger en overtuig u ervan dat niets de transmissie blokkeert vanaf de plaats waar de tv bekeken zal worden
IT	Collegare il ricevitore IR accertandosi che nulla ostruisca la trasmissione rispetto al punto dal quale si guarderà il televisore.
RU	Присоедините ИК-приемник, убедившись, что ничего не помешает передаче сигнала с места зрителя.

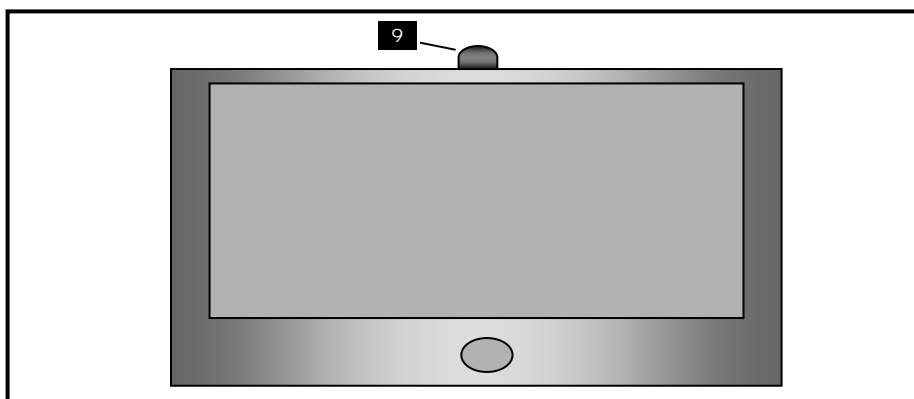

EN	The recommended mounting position is on top of TV.
ES	Se recomienda instalarlo sobre el televisor.
FR	La position de montage conseillée est sur le haut de la télévision.
DE	Es wird empfohlen, den Empfänger auf dem Fernseher zu montieren.
NL	De aanbevolen montageplaats is boven op de tv.
IT	La posizione di montaggio raccomandata è sul piano superiore del televisore.
RU	Рекомендуемое положение для крепления — сверху телевизора.

POWER CORD



EN	WARNING!! DO NOT PLUG IN DC12V (POWER CORD) UNTIL ALL COMMUNICATION CABLES (IR RECIEVER, RS 232 [Not Included]) ARE PLUGGED IN.
ES	ADVERTENCIA NO CONECTE EL DC12V (CABLE DE ALIMENTACIÓN) HASTA QUE TODOS LOS CABLES DE COMUNICACIÓN (RECEPTOR IR, RS 232 [no incluido]) ESTÉN ENCHUFADOS.
FR	AVERTISSEMENT !! NE PAS BRANCHER LES FILS ÉLECTRIQUES (12 V CC) AVANT QUE TOUS LES CÂBLES DE COMMUNICATION (RÉCEPTEUR IR, RS 232 [non fourni]) NE SOIENT BRANCHÉS.
DE	WARNUNG! STECKEN SIE DAS DC 12V (NETZKABEL) NICHT EIN, BIS ALLE KOMMUNIKATIONSKABEL (INFRAROTEMPFÄNGER, RS-232 [Nicht im Lieferumfang enthalten]) EINGESTECKT SIND.
NL	WAARSCHUWING!! SLUIT DE DC 12V (STROOMKABEL) PAS AAN NADAT ALLE COMMUNICATIEKABELS (IR-ONTVANGER, RS-232 [niet meegeleverd]) ZIJN AANGESLOTEN.
IT	AVVERTENZA! NON COLLEGARE IL CAVO DI ALIMENTAZIONE DA 12 V CC FINCHÉ NON SONO STATI COLLEGATI TUTTI I CAVI DI COMUNICAZIONE (RICEVITORE IR, RS 232 [non incluso]).
RU	ПРЕДУПРЕЖДЕНИЕ!! Не подключайте напряжение 12 вольт постоянного тока (силовой кабель) до тех пор, пока не будут подключены все коммуникационные кабели (ИК-приемник, RS 232 [не входит в комплект поставки]).

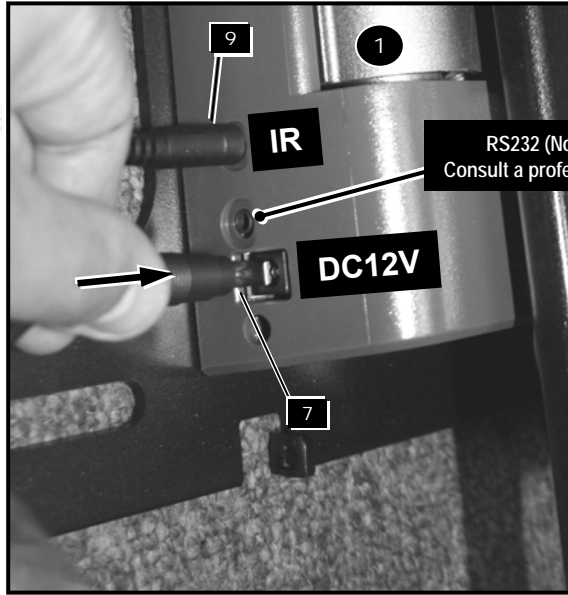
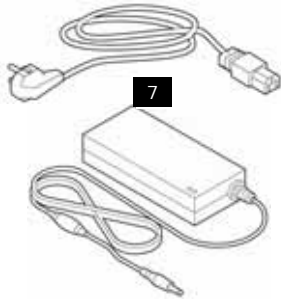

EN	Insert
ES	Inserte
FR	Insérez
DE	Einführen
NL	Invoegen
IT	Inserire
RU	Вставить



EN	Plug / Attach all communication Cables. Plug the DC12V (Power) into Mount.
ES	Enchufe o conecte todos los cables de comunicación. Conecte el DC12V (cable de alimentación) al soporte.
FR	Branchez/fixez tous les câbles de communication. Raccordez les fils électriques (12 V CC) au support.
DE	Stecken / Bringen Sie alle Kommunikationskabel an. Stecken Sie das DC 12V (Netzteil) an die Halterung an.
NL	Sluit alle communicatie kabels aan of bevestig ze. Sluit de DC 12V (stroom) aan op het montagesysteem.
IT	Inserire / Collegare tutti i cavi di comunicazione. Inserire il cavo di alimentazione da 12 V CC nella base di montaggio.
RU	Подключите/подсоедините все коммуникационные кабели. Подключите постоянный ток 12 вольт (силовая линия) к кронштейну.



CABLE MANAGEMENT

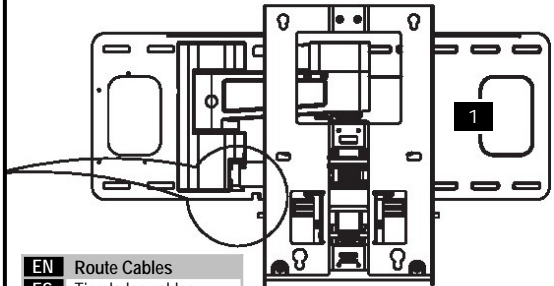
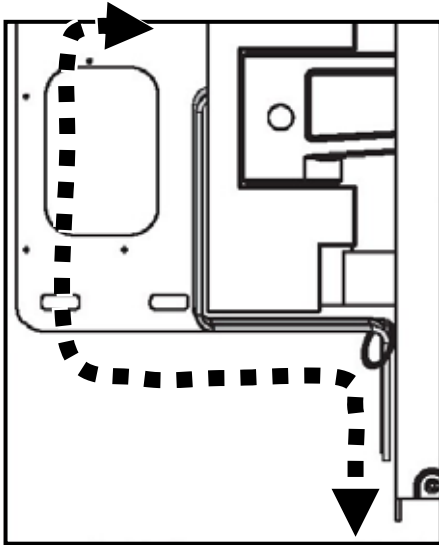

EN	Route Cables
ES	Tienda los cables
FR	Installez les câbles
DE	Verlegen Sie die Kabel
NL	Plaats de kabels
IT	Inserire i cavi
RU	Укладка кабелей

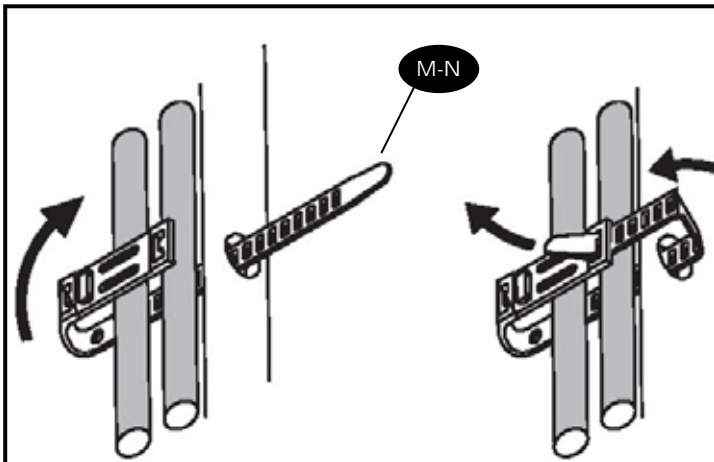

EN	Secure Loose Cables with Zip Ties
ES	Asegure los cables sueltos con precintos plásticos.
FR	Attachez les câbles libres avec des attaches autobloquantes.
DE	Sichern Sie lose Kabel mit Kabelbindern
NL	Maak losse kabels aan elkaar vast met een kabeldas
IT	Fissare i cavi sciolti con fascette fermacavi
RU	Закрепите провисающие кабели стяжками

REMOTE CONTROL PROGRAMMING

(English)

ATTENTION!

Must set WALL DETECT RIGHT first. Failure to do this may result in poor performance of Wall Mount. If set **LEFT WALL DETECT**, please use the **SETUP / RESET** to clear memory

SETUP:

Push / Collapse the Wall Mount Flat against the Wall, Press and Hold for 5 seconds to set the home position (note: this also clears all memorized commands)

RESET: Hold for 5 seconds to clear all commands and memorize HOME position.

STEP 2

WALL DETECT LEFT

Swivel to the closest to the Wall **without** the TV touching the Wall, leave about **1" (25mm)** of space recommended, Hold down Wall Detect for 5 seconds till LED LIGHT color turns solid

LEFT SWIVEL

MEMORY 1:

Hold for 5 Seconds until LED LIGHT color turns solid, memory is set Move to another desired location and repeat above step to memorize again.

TILT UP

LED LIGHT

Flashing LED: Transmitting Signal

Solid Color LED: Memory Set or Cancelled

STEP 1

WALL DETECT RIGHT

Swivel to the closest to the Wall **without** the TV touching the Wall, leave about **1" (25mm)** of space recommended, Hold down Wall Detect for 5 seconds till LED LIGHT color turns solid

RIGHT SWIVEL

TILT DOWN

MEMORY 2:

Hold for 5 Seconds until LED LIGHT color turns solid, memory is set Move to another desired location and repeat above step to memorize again.

HOME

This will bring the wall mount back to the wall of HOME position that user setup, if user needs to set a different Home position, please refer to SETUP button above for details.

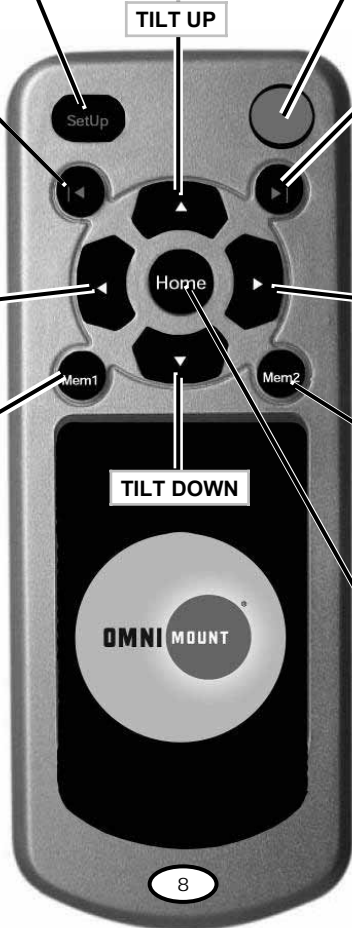

ATTENTION!

Power Loss or interruption **DOES NOT** delete or clear the memory. User must use the **SETUP / RESET** button to clear memory. If Swivel too far **RIGHT** or **LEFT** and hits / makes contact with the wall, the unit will Stop after 2 seconds.

ATENCIÓN!

Primero, se debe establecer la **DETECCIÓN DE PARED** a la **DERECHA**. Cualquier falla que pusiera ocurrir al realizar esto, podría resultar en un escaso rendimiento del Soporte de pared. Si establece la **DETECCIÓN DE PARED** a la **IZQUIERDA**, utilice **SETUP / RESET (INSTALAR / REINICIAR)** para vaciar la memoria.

PASO 1 = INSTALACIÓN

Vacía la memoria y establece la posición cero. Empuje y apoye la parte plana del soporte contra la pared a 0 grados. Presione y mantenga presionado por 5 segundos para establecer a la posición cero (nota: Esto también vacía todos los comandos memorizados).

LUZ DEL LED

LED intermitente: Transmitiendo señal
LED de color inintermittido: Memoria establecida o cancelada

PASO 3 = INSTALACIÓN A LA IZQUIERDA DEL LÍMITE DE LA PARED

Gire a la izquierda hacia la parte más cercana a la pared sin que el televisor toque la pared, deje un espacio de 1" (25 mm.) aproximadamente. Presione el Detector de pared por 5 segundos hasta que el color de la LUZ DEL LED permanezca inintermittido.

PASO 2 = INSTALACIÓN A LA DERECHA DEL LÍMITE DE LA PARED

Gire a la derecha hacia la parte más cercana a la pared sin que el televisor toque la pared, deje un espacio de 1" (25 mm.) aproximadamente. Presione el Detector de pared por 5 segundos hasta que el color de la LUZ DEL LED permanezca inintermittido.

GIRAR BASE HACIA LA IZQUIERDA

PASO 4 = MEMORIA 1 (opcional):

Gire / Incline hasta alcanzar la posición deseada y presione durante 5 segundos hasta que el color de la LUZ DEL LED permanezca inintermittido y la memoria esté establecida.

GIRAR BASE HACIA LA DERECHA

PASO 5 = MEMORIA 2 (opcional):

Gire / Incline hasta alcanzar la posición deseada y presione durante 5 segundos hasta que el color de la LUZ DEL LED permanezca inintermittido y la memoria esté establecida



CERO

Esto llevará el soporte de pared hacia la pared, hacia atrás de la posición CERO que el usuario instaló. Si el usuario necesita establecer una posición cero diferente, remítase al botón de **INSTALACIÓN** que figura más arriba para obtener más información.

ATENCIÓN: La pérdida o interrupción de encendido **NO** elimina o vacía la memoria. El usuario debe utilizar el botón de **SETUP / RESET (INSTALACIÓN / REINICIO)** para vaciar la memoria. Si gira demasiado hacia la **DERECHA** o **IZQUIERDA** y golpea / toca la pared, la unidad se detendrá después de 2 segundos.

ATTENTION!

Vous devez d'abord régler la **DÉTECTION DU MUR DROIT**. Si vous n'y parvenez pas le support pourrait ne pas fonctionner normalement. Pour régler ensuite la **DÉTECTION DU MUR GAUCHE**, vous devez d'abord utiliser la fonction **SETUP / RESET (RÉGLAGE / RÉINITIALISATION)** pour remettre la mémoire à zéro.

ÉTAPE 1 = RÉGLAGE

Remet la mémoire et l'unité TV maison à zéro. Poussez et déployez le support parallèlement au mur, appuyez sur le bouton et maintenez-le enfoncé pendant 5 secondes pour déterminer la position de départ. (remarque : cette action efface également tous les réglages mémorisés auparavant).

VOYANT LUMINEUX

Voyant clignotant: le signal se transmet
Voyant allumé en permanence: Vous êtes en mode de réglage de la mémoire ou d'annulation

ÉTAPE 3 = RÉGLAGE DE DÉTECTION DU MUR GAUCHE

Faites pivoter l'écran vers la gauche jusqu'à 25 mm du mur. Maintenez le bouton de détection de mur pendant 5 secondes jusqu'à ce que le voyant lumineux reste allumé de manière continue

ÉTAPE 2 = RÉGLAGE DE DÉTECTION DU MUR DROIT

Faites pivoter l'écran vers la droite jusqu'à 25 mm du mur. Maintenez le bouton de détection de mur pendant 5 secondes jusqu'à ce que le voyant lumineux reste allumé de manière continue

FAIRE PIVOTEZ VERS LA GAUCHE

FAIRE PIVOTEZ VERS LA DROITE

ÉTAPE 4 = MÉMOIRE 1 (facultatif):

Pivoter / incliner jusqu'à la position désirée puis maintenir pendant 5 secondes jusqu'à ce que le VOYANT LUMINEUX soit allumé de manière continue, la mémoire est maintenant réglée

ÉTAPE 5 = MÉMOIRE 2 (facultatif):

Pivoter / incliner jusqu'à la position désirée puis maintenir pendant 5 secondes jusqu'à ce que le VOYANT LUMINEUX soit allumé de manière continue, la mémoire est maintenant réglée

INCLINEZ VERS LE BAS

POSITION DE DÉPART

Cette fonction ramène le support mural à la position de départ que vous avez déjà choisie, si vous désirez la changer, veuillez consulter les instructions détaillées de la fonction de RÉGLAGE décrites plus haut.

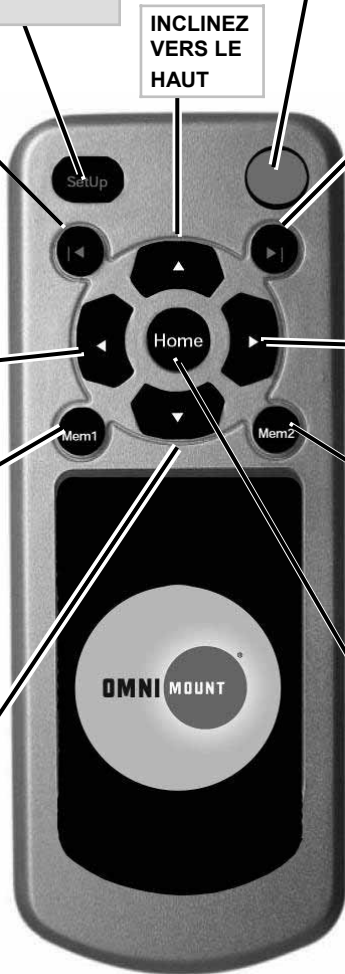

ATTENTION: La mémoire n'est pas affectée par les pannes ou les interruptions de courant électrique. Vous devez utiliser le bouton SETUP / RESET (RÉGLAGE / RÉINITIALISATION) pour remettre la mémoire à zéro. Si l'écran pivote trop vers la GAUCHE ou la DROITE et se cogne ou entre en contact avec le mur, il s'arrêtera de lui-même au bout de 2 secondes.

ACHTUNG!

Die WANDERKENNUNG muss zuerst RECHTS eingestellt werden. Das Nichtbeachten dieser Maßnahme führt möglicherweise zu einer schlechten Leistung der Wandhalterung. Bei der Einstellung der LINKEN WANDERKENNUNG stellen Sie sicher, dass Sie die FUNKTION SETUP / WIEDERHERSTELLEN zum Löschen des Speichers verwenden.

SCHRITT 1 = SETUP

Löscht den Speicher und die eingestellte Startposition – Drücken und klappen Sie die Halterung im Winkel von 0 Grad flach gegen die Wand. Drücken und halten Sie sie für 5 Sekunden lang gedrückt, um die Startposition festzulegen. (Beachten Sie: Dieser Schritt löscht außerdem alle gespeicherten Befehle.)

SCHRITT 3 = SETUP FÜR DIE LINKE WANDBEGRENZUNG

Linksdrehung so weit wie möglich, ohne dass der Fernseher die Wand berührt. Lassen Sie ca. 25 mm Platz. Halten Sie die Wanderkennung für 5 Sekunden lang gedrückt, bis die LED-ANZEIGE kontinuierlich leuchtet.

Neigbar Hoch

SCHRITT 2 = SETUP FÜR DIE RECHTE WANDBEGRENZUNG

Rechtsdrehung so weit wie möglich, ohne dass der Fernseher die Wand berührt. Lassen Sie ca. 25 mm Platz. Halten Sie die Wanderkennung für 5 Sekunden lang gedrückt, bis die LED-ANZEIGE kontinuierlich leuchtet.

Links Drehbar

Rechts Drehbar

SCHRITT 4 = SPEICHER 1

(optional): Drehen/ Neigen Sie das Gerät in die gewünschte Position, und halten Sie sie für 5 Sekunden lang, bis die LED-ANZEIGE kontinuierlich leuchtet. Speicher wurde eingestellt.

Neigbar Runter

SCHRITT 5 = SPEICHER 2

(optional): Drehen/ Neigen Sie das Gerät in die gewünschte Position, und halten Sie sie für 5 Sekunden lang, bis die LED-ANZEIGE kontinuierlich leuchtet. Speicher wurde eingestellt.

START

Diese Funktion setzt die Wandhalterung wieder zurück auf die anfänglich vom Benutzer festgelegte Position. Zur Einstellung einer anderen Startposition, lesen Sie den vorhergehenden Abschnitt SETUP-Schaltfläche.



Vorsicht

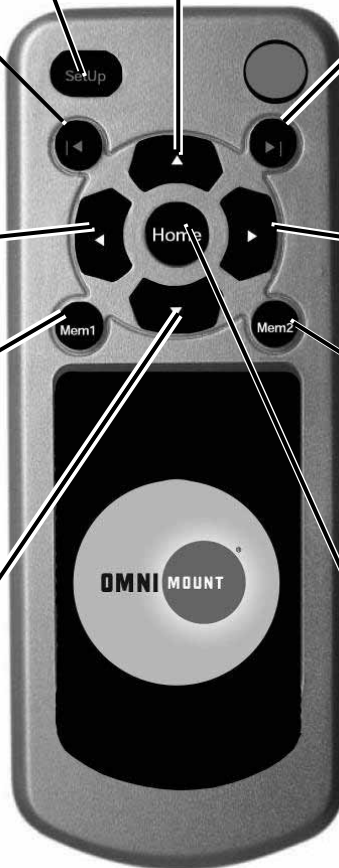

ACHTUNG!

Der Speicher wird NICHT durch Stromausfall bzw. -unterbrechung gelöscht. Der Benutzer muss die Schaltfläche SETUP / WIEDERHERSTELLEN zum Löschen des Speichers verwenden. Wenn die Halterung zu weit nach RECHTS bzw. LINKS schwenkt und anschlägt / die Wand berührt, bricht die Komponente die Bewegung nach 2 Sekunden ab.

OPGEPAST!

"WALL DETECT RIGHT" (muur rechts waarnemen) eerst instellen. Als dit niet gedaan wordt, kan dit een slechte prestatie van het wandmontagesysteem tot gevolg hebben. Indien "LEFT WALL DETECT" (muur links waarnemen) is ingesteld, gebruik dan de knop SETUP/RESET om het geheugen te wissen.

STAP 1 = SETUP

wist het geheugen en "Set Home" (ruststand instellen) - Duw het montagesysteem plat tegen de muur op 0 graden; Houd 5 seconden ingedrukt om de ruststand in te stellen (NB: dit wist ook alle opgeslagen opdrachten)

STAP 3 = INSTELLEN "WALL LIMIT LEFT"

Draai de linkerkant het dichtste naar de muur toe zonder dat de tv de muur aanraakt, houd een afstand van ong. 25 mm (1 inch). Houd de "Wall Detect" 5 seconden ingedrukt totdat het ledje constant blijft branden.

STAP 2 = INSTELLEN "WALL LIMIT RIGHT"

Draai de rechterkant het dichtste naar de muur toe zonder dat de tv de muur aanraakt, houd een afstand van ong. 25 mm (1 inch) aan. Houd de "Wall Detect" 5 seconden ingedrukt totdat het ledje constant blijft branden.

Links Draaien

Rechts Draaien

STAP 4 = GEHEUGEN 1

(optioneel): Draai/kantel naar de gewenste stand en houd 5 seconden vast totdat het ledje constant blijft branden; het geheugen is ingesteld.

STAP 5 = GEHEUGEN 2

(optioneel): Draai/kantel naar de gewente stand en houd 5 seconden vast totdat het ledje constant blijft branden; het geheugen is ingesteld.

Kantelen Naar beneden

HOME (ruststand)

Dit brengt het wandmontagesysteem terug naar de muur in de HOME-stand die de gebruiker heeft ingesteld. Indien de gebruiker een andere ruststand moet instellen, zie dan de knop SETUP hierboven voor details.



Voorzichtig

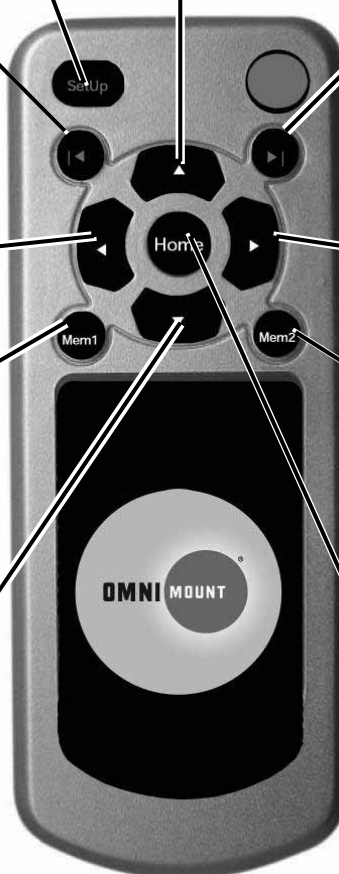

OPGEPAST!

Stroomverlies of stroomonderbreking wist of verwijdert het geheugen NIET. De gebruiker moet de knop SETUP/RESET gebruiken om het geheugen te wissen. Indien draaien te ver naar RECHTS OF LINKS is ingesteld en het montagesysteem de muur aanraakt, stopt de eenheid na 2 seconden.

ATTENZIONE!

Impostare prima il RILEVAMENTO PARETE A DESTRA. La non osservanza di questa istruzione può comportare una scarsa prestazione della base di montaggio a parete. Se è stato impostato il RILEVAMENTO PARETE A SINISTRA, utilizzare il tasto SETUP / RESET per cancellare il contenuto della memoria.

FASE 1 = SETUP

cancela il contenuto della memoria e imposta la posizione iniziale - Spingere e comprimere il pannello di montaggio contro la parete a 0 gradi; tenere premuto per 5 secondi per impostare la posizione iniziale (Nota - Questa operazione cancella anche tutti i comandi memorizzati)

FASE 3 = IMPOSTAZIONE LIMITE PARETE A SINISTRA

Ruotare verso sinistra fino a portare il televisore molto vicino al muro, ma senza toccarlo, lasciando circa 25 mm di spazio. Tenere premuto il tasto di Rilevamento parete per 5 secondi finché la SPIA DEL LED non resta accesa senza lampeggio.

FASE 2 = IMPOSTAZIONE LIMITE PARETE A DESTRA

Ruotare verso destra fino a portare il televisore molto vicino al muro, ma senza toccarlo, lasciando circa 25 mm di spazio. Tenere premuto il tasto di Rilevamento parete per 5 secondi finché la SPIA DEL LED non resta accesa senza lampeggio.

FASE 4 = MEMORIA 1 (opzionale):

Ruotare / Inclinare nella posizione desiderata e tenere premuto per 5 secondi finché la SPIA DEL LED non resta accesa senza lampeggio; la memoria è stata così impostata.

FASE 5 = MEMORIA 2 (opzionale):

Ruotare / Inclinare nella posizione desiderata e tenere premuto per 5 secondi finché la SPIA DEL LED non resta accesa senza lampeggio; la memoria è stata così impostata.



Attenzione

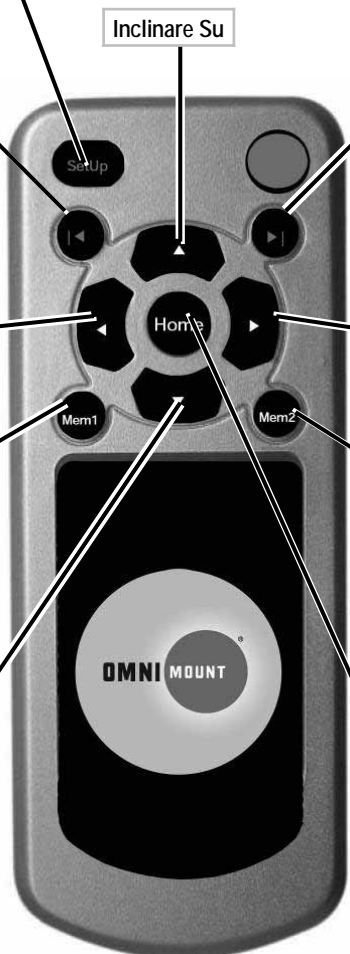

ATTENZIONE!

Una caduta di corrente o l'interruzione dell'alimentazione elettrica NON comportano la cancellazione della memoria. Per cancellare la memoria, occorre utilizzare il pulsante SETUP / RESET. Qualora una rotazione eccessiva a DESTRA o a SINISTRA causi un contatto con la parete, l'unità verrà fermata dopo 2 secondi.

Внимание! Сначала необходимо выполнить ПОДГОНКУ ПО РАССТОЯНИЮ ДО СТЕНЫ СПРАВА. Невыполнение данного указания может привести к низким эксплуатационным характеристикам настенного кронштейна. При выполнении ПОДГОНКИ ПО РАССТОЯНИЮ ДО СТЕНЫ СЛЕВА используйте кнопку SETUP / RESET (УСТАНОВКА/СБРОС) для очистки памяти.

ШАГ 1 = SETUP (УСТАНОВКА) – очистка памяти и установка начального положения – нажмите и поверните монтажную плоскость на 0 градусов относительно стены, нажмите и удерживайте в течение 5 секунд для установки начального положения (примечание: это действие также стирает все команды из памяти)

ШАГ 3 = Установка ЛЕВОГО ПРЕДЕЛЬНОГО ПОЛОЖЕНИЯ ОТНОСИТЕЛЬНО СТЕНЫ, выполните поворот налево к ближайшей к стене точке, не допуская касания телевизором стены, оставьте зазор около 1 дюйма (25 мм). Нажмите вниз Wall Detect (устройство подгонки по расстоянию до стены) на 5 секунд до тех пор, пока цвет СВЕТОДИОДНОГО ИНДИКАТОРА не перестанет изменяться.

ШАГ 2 = Установка ПРАВОГО ПРЕДЕЛЬНОГО ПОЛОЖЕНИЯ ОТНОСИТЕЛЬНО СТЕНЫ, выполните поворот направо к ближайшей к стене точке, не допуская касания телевизором стены, оставьте зазор около 1 дюйма (25 мм). Нажмите вниз Wall Detect (устройство подгонки по расстоянию до стены) на 5 секунд до тех пор, пока цвет СВЕТОДИОДНОГО ИНДИКАТОРА не перестанет изменяться.

Влево Поворот

Вправо Поворот

ШАГ 4 = MEMORY 1 (память 1, дополнительно): Поверните/наклоните в желаемое положение и удерживайте в течение 5 секунд до тех пор, пока цвет СВЕТОДИОДНОГО ИНДИКАТОРА не перестанет изменяться — положение сохранено в памяти.

ШАГ 5 = MEMORY 2 (память 2, дополнительно): Поверните/наклоните в желаемое положение и удерживайте в течение 5 секунд до тех пор, пока цвет СВЕТОДИОДНОГО ИНДИКАТОРА не перестанет изменяться — положение сохранено в памяти.

Наклоните Вниз

Нажмите HOME (НАЧАЛЬНОЕ ПОЛОЖЕНИЕ) – настенный кронштейн вернется в начальное положение, установленное пользователем; если необходимо установить иное начальное положение, см. детальные сведения в вышеприведенной инструкции по использованию кнопки SETUP (УСТАНОВКА).

Предостережение

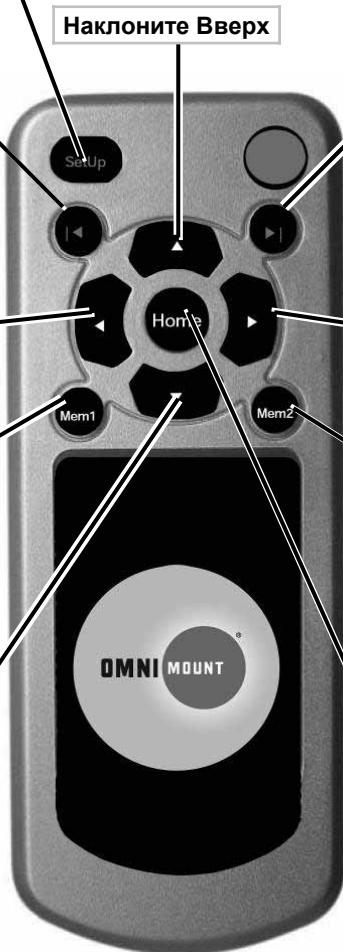

ВНИМАНИЕ!

При потере или прерывании питания данные из памяти НЕ удаляются и НЕ стираются. Для очистки памяти используйте кнопку SETUP / RESET (УСТАНОВКА / СБРОС). При сильном повороте ВПРАВО или ВЛЕВО, когда происходит удар/контакт со стеной, модуль остановится через 2 секунды.

EN	Page Left Blank Intentionally
ES	Esta página se dejó en blanco intencionalmente
FR	Cette page est intentionnellement vierge
DE	Seite absichtlich freigelassen
NL	Pagina werd leeg gehouden
IT	Pagina lasciata intenzionalmente vuota
RU	Пустая страница

EN	Page Left Blank Intentionally
ES	Esta página se dejó en blanco intencionalmente
FR	Cette page est intentionnellement vierge
DE	Seite absichtlich freigelassen
NL	Pagina werd leeg gehouden
IT	Pagina lasciata intenzionalmente vuota
RU	Пустая страница

EN	Page Left Blank Intentionally
ES	Esta página se dejó en blanco intencionalmente
FR	Cette page est intentionnellement vierge
DE	Seite absichtlich freigelassen
NL	Pagina werd leeg gehouden
IT	Pagina lasciata intenzionalmente vuota
RU	Пустая страница

Trouble Shooting – ENGLISH

Unit Must be Level. If not level, TV will lean on one side and Operation Speed will be irregular. Longevity of mount use will be greatly reduced from not properly leveling the wall plate.

Wood Stud: Wall Mount Must have at least 4 Wall Point Location Mounted. Any Wood Stud Installation Greater than 16" Wide Must use a Dry Wall Anchor (Not Included) in the (B-Left) mounting Section - Refer to the Wall Template for additional Information.

If the Tilt function is non-operational on your mount, check the depth of your TV. If the depth is less than 6 cm it is considered a Slim TV, and the Spring Tension screws must be removed (See page 18).

The Power Cord must be installed last after you have already installed the Communication IR cable or RS 232 (Not Included). Installation order should be: IR Receiver or RS232 (Not Included) then Power Cord.

User must set up the Right and Left Swivels Limits. User must setup the Right side FIRST before setting up the Left Side.

Resolución de problemas – ESPAÑOL

La unidad debe estar nivelada. De lo contrario, el televisor se inclinará hacia un lado, y la velocidad de funcionamiento será irregular. La nivelación incorrecta de la placa de pared reduce de manera significativa la vida útil del soporte.

Panel de madera: El soporte debe instalarse sobre, al menos, 4 puntos de montaje. Toda instalación con paneles de madera, cuyo ancho sea superior a 40,64 cm (16 pulgadas) debe llevar un taco de pared (no incluido) en la sección de montaje (B izquierda). Para obtener más información, consulte la plantilla de pared.

Si la función de inclinación del soporte no funciona, compruebe la profundidad del televisor. Si es inferior a 6 cm, usted tiene un televisor de diseño delgado, por lo cual deberá quitar los tornillos que tensan los resortes (ver página 18).

El cable de alimentación debe instalarse al final, una vez que el cable de comunicación IR o el RS 232 (no incluido) ya esté instalado. El orden de instalación debe ser el siguiente: primero el receptor IR o el RS232 (no incluido), y luego el cable de alimentación.

El usuario debe fijar los límites de giro a la derecha y a la izquierda. PRIMERO, debe fijarse el lado derecho y luego el izquierdo

Dépannage – FRANÇAIS

L'unité doit être à niveau. Si elle n'est pas à niveau, la télévision penchera d'un côté et la vitesse de réglage sera irrégulière. La durée de vie du support sera considérablement réduite si la plaque murale n'est pas mise à niveau correctement.

Poteau de cloison en bois : le support mural doit avoir au moins 4 emplacements de points muraux installés. Toute installation de poteau de cloison en bois d'une largeur supérieure à 41 cm doit être équipée d'une bride d'ancrage pour murs secs (non fournie) dans la section d'installation (B gauche) – reportez-vous au gabarit mural pour plus d'informations.

Si la fonction d'inclinaison n'est pas utilisable sur votre support, vérifiez la profondeur de votre télévision. Si la profondeur n'excède pas les 6 cm, votre télévision est considérée comme une télévision à écran plat et les vis de tension du ressort doivent être retirées (voir page 18).

Une fois le câble IR de communication ou le RS 232 (non fourni) installé, procédez à l'installation des fils électriques. Installez-les dans cet ordre : le récepteur IR ou le RS 232 (non fourni) puis les fils électriques.

L'utilisateur doit définir les limites de pivotement vers la droite et vers la gauche. L'utilisateur doit D'ABORD définir le côté droit avant de définir le côté gauche.

Fehlerbehebung – DEUTSCH

Komponente muss ausgerichtet werden. Wenn der Fernseher nicht waagrecht ausgerichtet ist, neigt er zu einer Seite und die Betriebsgeschwindigkeit ist ungleichmäßig. Die Lebensdauer der Halterung wird durch die unangemessene Ausrichtung der Wandplatte entscheidend verkürzt.

Holzbalcken: Für die Wandhalterung müssen mindestens 4 Wandpunkte festgelegt und vorbereitet werden. Für jede Holzbalckenmontage, die breiter als 40,6 cm ist, muss ein Trockenmauerdübel (nicht im Lieferumfang enthalten) im Halterungsbereich (B-links) verwendet werden – Weitere Informationen entnehmen Sie der Wandschablone.

Wenn die Neigung Ihrer Halterung nicht funktioniert, überprüfen Sie die Tiefe Ihres Fernsehers. Beträgt die Tiefe weniger als 6 cm, so handelt es sich um einen Fernseher mit schmalem Design und die Federspannschrauben müssen entfernt werden (siehe Seite 18).

Das Netzkabel darf erst installiert werden, nachdem Sie bereits die Kommunikationskabel, Infrarotempfänger bzw. RS-232, (nicht im Lieferumfang enthalten) installiert haben. Korrekte Installationsreihenfolge: Infrarotempfänger bzw. RS-232 (nicht im Lieferumfang enthalten), dann Netzkabel.

Der Benutzer muss die rechten und linken Drehbegrenzungen einstellen. Der Benutzer muss ZUERST die rechte Seite und dann die linke Seite einstellen.

Problemen opsporen en oplossen– NEDERLANDS

De eenheid moet waterpas zijn. Indien niet waterpas, zal de tv aan de ene kant leunen en zal de werkingssnelheid onregelmatig zijn. Langdurigheid van het gebruik van het montagesysteem wordt enorm verkort als de muurplaat niet goed waterpas is.

Houten drager: Het wandmontagesysteem moet ten minste op 4 punten gemonteerd worden. Voor elke installatie op houten dragers verder uit elkaar dan 16 inch moet een hollewandanker worden gebruikt (niet meegeleverd) in het gedeelte (B-links) van het montagesysteem – zie muursjabloon voor aanvullende informatie.

Indien de kantelfunctie van uw montagesysteem niet werkt, controleer dan de diepte van uw tv. Als de diepte minder dan 6 cm is, wordt uw tv als "dunne tv" beschouwd en moeten de springveerschroeven worden verwijderd (zie pagina 18).

De stroomkabel moet als laatste worden geïnstalleerd nadat u de communicatie IR-kabel of RS 232 (niet meegeleverd) al heeft geïnstalleerd. De installatievolgorde dient als volgt te zijn: IR-ontvanger of RS232 (niet meegeleverd), daarna stroomkabel.

De gebruiker moet de rechte en linkse draailimieten instellen. De gebruiker moet EERST de rechterkant instellen voordat de linkerkant wordt ingesteld.

Diagnostica/Risoluzione problemi – ITALIANO

L'unità deve essere ben livellata. In caso contrario, il televisore risulterà inclinato su un lato e la velocità di funzionamento sarà irregolare. La durata della base di montaggio sarà notevolmente ridotta se la piastra a muro non viene messa correttamente livellata.

Montante in legno - Per il montaggio a muro occorre predisporre una posizione con almeno quattro punti di fissaggio a parete. Per qualunque installazione su montanti in legno di larghezza superiore a 40,6 cm (16 poll.) occorre utilizzare un tassello da muro a secco (non incluso) nella sezione di montaggio (B sinistra) – Vedere Piastra a muro per ulteriori informazioni.

Se la funzione di inclinazione non è applicabile alla propria piastra di montaggio, verificare lo spessore del televisore. Se è inferiore a 6 cm, è considerato un televisore sottile e occorre rimuovere le viti a tensione delle molle (vedere pagina 18).

Il cavo di alimentazione deve essere installato per ultimo, dopo aver installato il cavo di comunicazione IR o RS 232 (non incluso). La sequenza di installazione deve essere la seguente: ricevitore IR o RS232 (non incluso), quindi il cavo di alimentazione.

L'utente deve impostare i limiti di rotazione verso destra e sinistra. La rotazione verso destra deve essere impostata PRIMA di quella verso sinistra.

Поиск и устранение неисправностей - РУССКИЙ

Модуль должен быть выставлен по горизонтали. Если выравнивание по горизонтали отсутствует, телевизор будет наклонен на одну сторону и скорость коммутации будет непостоянной. Неправильное выставление по горизонтали стеновой пластины значительно снизит срок службы кронштейна.

Деревянная стойка: Настенный кронштейн должен прикрепляться к стене не менее чем в 4 точках. При любой установке на деревянную стойку шириной более 16 дюймов (41 см) в секции (B-Left) стеновой пластины должны использоваться сухие анкера (не входят в комплект поставки). Дополнительная информация указана на стеновой пластине.

Если на кронштейне не работает функция наклона, проверьте глубину телевизора. Если глубина наклона менее 6 см, считается, что телевизор плоский, и необходимо извлечь винты сжатия пружин (см. страницу 18).

Силовой кабель должен быть установлен после установки коммуникационного кабеля ИК-приемника или RS 232 (не входит в комплект поставки). Рекомендуемый порядок установки: сначала ИК-приемник или RS232 (не входит в комплект поставки), затем силовой кабель.

Пользователь должен установить ограничители правого и левого поворота. Правую сторону необходимо выставить перед тем, как выставить левую.

- This warranty applies to US Residents who purchase from an authorized OmniMount Dealer. OmniMount products are covered against defects in materials and workmanship for **5 years**. OmniMount will repair or replace the defective component or product, at its sole discretion. Failure to follow product care instructions from OmniMount will result in void of warranty.
- To obtain warranty service, contact OmniMount customer service at 800.MOUNT.IT (800.668.6848) or info@omnimount.com. You must supply a copy of your original receipt. If your product must be shipped to OmniMount for inspection, you will be responsible for the shipping charges. Replacement product shipped to you will be returned freight pre-paid.
- OmniMount disclaims any liability for modifications, improper installations, installations over the specified weight range, or failure to follow care instructions provided by OmniMount. To the maximum extent permitted by law, OmniMount disclaims any other warranties, expressed or implied, including warranties of fitness for a particular purpose and warranties of merchantability. OmniMount will not be liable for any damages arising out of the use of, or inability to use, OmniMount products. OmniMount bears no responsibility for incidental or consequential damages. This includes, but is not limited to, any labor charges for the repair of OmniMount products performed by anyone other than OmniMount.
- This warranty gives you specific legal rights, and you may also have other rights which vary from state to state.
- Specifications are subject to change without prior notice.

ESPAÑOL

- Esta garantía se aplica a los residentes de los Estados Unidos que realizaron la compra en un distribuidor autorizado de OmniMount. Esta garantía cubre los productos OmniMount de los defectos de materiales y de mano de obra por un periodo de 5 años. OmniMount, a su exclusivo criterio, reparará o reemplazará el producto o componente defectuoso. En caso de que no se sigan las instrucciones de Omnimount para el cuidado del producto la garantía quedará anulada.
- Para obtener el servicio de garantía, comuníquese con el servicio de Atención al cliente de OmniMount. Llame al 800.MOUNT.IT (800.668.6848) o escribanos a info@omnimount.com. Deberá proporcionar el recibo original. Si fuera necesario enviar el producto a OmniMount para revisarlo, los gastos de envío correrán por su cuenta. El producto de reemplazo que se le envíe se le devolverá con los gastos de envío pagos.
- OmniMount no se hace responsable de modificaciones, instalaciones inadecuadas o instalaciones que superen el rango de peso especificado ni se hace responsable en casos en los que no se hayan seguido las instrucciones proporcionadas por OmniMount. En la medida en que la ley lo permita, OmniMount no se hace responsable de ninguna otra garantía, expresa o implícita, incluso las garantías de aptitud para un fin determinado o de comercialización. OmniMount no se hace responsable de ningún tipo de daños causados por el uso de los productos OmniMount o por el uso inapropiado de dichos productos. OmniMount no es responsable de los daños incidentales o emergentes. Dentro de éstos se incluyen todo tipo de gastos que pudieran surgir de las reparaciones de productos OmniMount que no se hayan realizado en OmniMount.
- Esta garantía le otorga derechos legales específicos. Es posible que además tenga otros derechos que varían según el estado.
- Las especificaciones están sujetas a cambios sin previo aviso.

FRANÇAIS

- Cette garantie s'applique aux résidents des États-Unis qui achètent un produit OmniMount auprès d'un détaillant OmniMount autorisé. Les produits OmniMount sont garantis 5 ans contre les défauts de matériaux et de fabrication. OmniMount se chargera de réparer ou remplacer, à son entière discrétion, tout produit qui s'avèrera défectueux. Le non-respect des directives d'entretien fournies par OmniMount annulera la garantie.
- Pour obtenir une réparation sous garantie, contactez le service à la clientèle OmniMount au 800.MOUNT.IT (800.668.6848) ou à info@omnimount.com. Vous devrez fournir une copie de votre reçu d'achat original. Si votre produit doit être expédié à un centre de réparation OmniMount pour y être inspecté, vous devrez payer les frais de port. Le produit de remplacement vous sera envoyé en port payé.
- OmniMount rejette toute responsabilité relativement à quelque problème pouvant être associé à une modification d'un produit, à une mauvaise installation ou à une installation ne respectant pas les limites de charge, ou du non-respect des directives d'entretien fournies par OmniMount. Sous réserve des lois en vigueur, OmniMount réfute toute autre garantie expresse ou implicite, notamment toute garantie de commercialisation ou de convenance à un usage quelconque. OmniMount réfute toute responsabilité pour des dommages résultants de l'utilisation ou de l'impossibilité d'utiliser des produits OmniMount. OmniMount réfute également toute responsabilité pour quelque dommage accessoire ou indirect. Ceci s'applique notamment aux frais de main d'œuvre pour la réparation de produits OmniMount par une personne ne travaillant pas pour OmniMount.
- Cette garantie vous accorde des droits juridiques spécifiques, mais il est possible que vous ayez également d'autres droits selon votre lieu de résidence.

EN	NOTICE TO CUSTOMERS OUTSIDE THE UNITED STATES: OMNIMOUNT PRODUCT WARRANTY APPLIES ONLY TO PRODUCTS PURCHASED IN THE UNITED STATES. FOR PURCHASES OUTSIDE OF THE UNITED STATES, PLEASE CONTACT YOUR COUNTRY'S DISTRIBUTOR FOR COUNTRY SPECIFIC WARRANTY INFORMATION.
ES	AVISO PARA CLIENTES QUE SE ENCUENTREN FUERA DE LOS EE.UU.: LA GARANTÍA DEL PRODUCTO DE OMNIMOUNT TIENE VALIDEZ SÓLO PARA LAS COMPRAS REALIZADAS EN LOS EE.UU. SI REALIZÓ LA COMPRA EN EL EXTERIOR, COMUNÍQUESE CON EL DISTRIBUIDOR DE SU PAÍS PARA OBTENER INFORMACIÓN ESPECÍFICA ACERCA DE LA GARANTÍA EN ESE PAÍS.
FR	AVIS AUX CLIENTS DE L'EXTÉRIEUR DES ÉTATS-UNIS: CETTE GARANTIE DE PRODUIT OMNIMOUNT S'APPLIQUE UNIQUEMENT AUX PRODUITS ACHETÉS AUX ÉTATS-UNIS. SI VOTRE PRODUIT A ÉTÉ ACHETÉ À L'EXTÉRIEUR DES ÉTATS-UNIS, LE DISTRIBUTEUR DE VOTRE PAYS POURRA VOUS RENSEIGNER SUR LES DÉTAILS DE LA GARANTIE APPLICABLE.
DE	HINWEIS AN KUNDEN AUSSERHALB DER USA: DIE VON OMNIMOUNT ERTEILTE PRODUKTGARANTIE GILT NUR FÜR PRODUKTE, DIE IN DEN VEREINIGTEN STAATEN GEKAUFT WURDEN. BEI PRODUKTEN, DIE AUSSERHALB DER VEREINIGTEN STAATEN GEKAUFT WURDEN, KONTAKTIEREN SIE DEN VERTRIEBSHÄNDLER IHRES LANDES, UM LANDESSPEZIFISCHE INFORMATIONEN ZUR GARANTIE ZU ERHALTEN.
NL	BERICHT VOOR KLANTEN BUITEN DE VERENIGDE STATEN: DE OMNIMOUNT-PRODUCTGARANTIE GELDT ENKEL VOOR PRODUCTEN AANGEKOCHT IN DE VERENIGDE STATEN. ALS HET PRODUCT WERD AANGEKOCHT BUITEN DE VERENIGDE STATEN, KUNT U BIJ UW PLAATSELIJKE LEVERANCIER TERECHT VOOR DE VOOR UW LAND GELDENDE GARANTIE.
IT	AVVERTENZA PER GLI UTENTI RESIDENTI AL DI FUORI DEGLI STATI UNITI: LA GARANZIA PER I PRODOTTI OMNIMOUNT È VALIDA SOLO PER I PRODOTTI ACQUISTATI NEGLI STATI UNITI. PER ACQUISTI AL DI FUORI DEGLI STATI UNITI, CONTATTARE IL DISTRIBUTORE PER IL VOSTRO PAESE PER RICHIEDERE INFORMAZIONI RELATIVE ALLA GARANZIA DISPONIBILE NEL VOSTRO PAESE.
RU	ПРИМЕЧАНИЕ ДЛЯ КЛИЕНТОВ, НАХОДЯЩИХСЯ ЗА ПРЕДЕЛАМИ США: ДАННАЯ ГАРАНТИЯ РАСПРОСТРАНЯЕТСЯ ТОЛЬКО НА ПРОДУКЦИЮ, ПРИОБРЕТЕННУЮ В США. ДЛЯ ПОЛУЧЕНИЯ ИНФОРМАЦИИ О ГАРАНТИИ ДЛЯ ПРОДУКЦИИ, ПРИОБРЕТЕННОЙ ЗА ПРЕДЕЛАМИ США, ОБРАТИТЕСЬ К ДИСТРИБЬЮТОРУ В ВАШЕЙ СТРАНЕ.

(EN) English	THANK YOU FOR PURCHASING AN OMNIMOUNT PRODUCT
(ES) Spanish	GRACIAS POR ADQUIRIR UN PRODUCTO DE OMNIMOUNT
(FR) French	MERCI D'AVOIR ACHETÉ UN PRODUIT OMNIMOUNT
(DE) Deutsch	VIELEN DANK, DASS SIE EIN OMNIMOUNT-PRODUKT ERWORBEN HABEN
(NL) Netherlands	DANK U VOOR UW AANKOOP VAN EEN OMNIMOUNT-PRODUCT
(IT) Italian	GRAZIE PER AVER PREFERITO UN PRODOTTO OMNIMOUNT
(RU) Russian	БЛАГОДАРИМ ВАС ЗА ПРИОБРЕТЕНИЕ ИЗДЕЛИЯ OMNIMOUNT



OmniMount Systems, Inc.

8201 South 48th Street
Phoenix, AZ 85044-5355

1-800-MOUNT-IT (1-800-668-6848)

www.omnimount.com

Free Manuals Download Website

<http://myh66.com>

<http://usermanuals.us>

<http://www.somanuals.com>

<http://www.4manuals.cc>

<http://www.manual-lib.com>

<http://www.404manual.com>

<http://www.luxmanual.com>

<http://aubethermostatmanual.com>

Golf course search by state

<http://golfingnear.com>

Email search by domain

<http://emailbydomain.com>

Auto manuals search

<http://auto.somanuals.com>

TV manuals search

<http://tv.somanuals.com>