

ORECK®

OptiMax™ Air Purifier

User's Guide

Model:
AIR94 & AIR95



This product earned the ENERGY STAR® by meeting strict energy efficiency guidelines set by the US EPA. US EPA does not endorse any manufacturer claims of healthier indoor air from the use of this product.

The energy efficiency of this ENERGY STAR qualified model is measured based on a ratio between the model's CADR for dust and the electrical energy it consumes, or CADR/Watt.

Important!

Read this manual carefully, and keep for future reference.

Enjoy

Congratulations on your purchase of the Oreck OptiMax™ air purifier. Use this manual to learn the features, operation and maintenance of the Oreck Air Purifier.

Welcome to our **Call, Click** customer service program.
To contact Oreck:

Call



USA: **1•800•989•3535**
Canada: **1•888•676•7325**

Click



On the web, point and click at: **www.oreck.com**
and click locate a store on the top right.
Canada: **www.oreckcanada.com**



Contents

Safety	1
General Warnings	1
Placement Warnings	1
Features	3
Operate	5
Maintain	6
Replacing the Filter	6
Trouble Shoot	7
Warranty	8
French	9
Spanish	20

General Warnings



- Do not operate any fan with a damaged cord or plug. Discard fan or return to an authorized service facility for examination and/or repair.
- Do not run cord under carpeting. Do not cover cord with throw rugs, runners, or similar coverings. Arrange cord away from traffic area and where it will not be tripped over.
- Only use the air purifier as described in this manual. Failure to do so may result in serious injury or death.
- Do not use the air purifier with a damaged cord or plug. Doing so may result in electric shock, serious injury or death. Have a qualified service technician replace any damaged cords or plugs.
- Do not handle the unit with wet hands. Doing so may result in electrical shock, serious injury or death. Thoroughly dry your hands before handling any part of the air purifier.

CAUTION!

- Hair, loose clothing and body parts may get caught in the machine resulting in injury. Keep hair, loose clothing and body parts away from openings and moving parts.
- Do not unplug by pulling on the cord. Doing so may result in electrical sparks and fire. Unplug the unit by grasping, and pulling the plug.

Note: A polarized plug has one rounded prong and one straight prong. The rounded end goes into the longest socket slot.

This appliance has a polarized plug (one blade is wider than the other). To reduce the risk of electric shock, this plug is intended to fit in a polarized outlet only one way. If the plug does not fit fully in the outlet, reverse the plug. If it still does not fit, contact a qualified electrician. Do not attempt to defeat this safety feature.

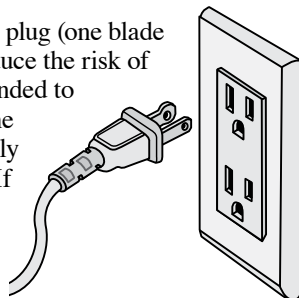

- Do not use an extension cord.
- Do not place the air purifier near sources of heat, such as stove tops, ovens, radiators or computers.

- This equipment should be inspected frequently and collected dirt removed from it regularly to prevent excessive accumulation that may result in flashover or a risk of fire.
- Unplug or disconnect the appliance from the power supply before servicing.

Placement Warnings



WARNING!

- Do not use the air purifier outdoors or on wet surfaces. Doing so may result in electric shock, serious injury or death. Use only indoors and under dry conditions.
- Do not use the air purifier in an enclosed space where flammable, combustible or explosive gases are present.
- Do not use in an area where toxic vapors, flammable dust or oxygen tanks are present. Doing so may result in serious injury or death. Check the location and make sure these elements are not present.
- Warning: Product contains chemicals known to the State of California to cause cancer and birth defects or other reproductive harm.

CAUTION!

- Do not place open flames, including candles, directly in front of the air purifier.
- Keep objects away from the air intake grille.

It is important to consider the following when deciding on where to locate the air purifier:

- Position the air purifier on a flat, solid, stable surface
Never place the unit on soft surfaces such as a bed or sofa.
- Position the air purifier where the dirty air is not drawn across your head or body while sitting or sleeping.
- Position the air purifier so the plug on the power cord easily reaches a standard electrical outlet for a polarized plug.
- Never allow children to insert hand in lighted opening.

READ AND SAVE THESE INSTRUCTIONS

Features

1. **Air Purifier Door:** Easily removed to gain access to the filter.
2. **Main Filter:** Captures particles from the air that passes through the filter.
3. **Odor Filter:** Reduces odors from the air that passes through the filter.
4. **Intake Grille:** Where air enters the unit.
5. **Check Main Filter Light:** Indicates the main filter may need to be replaced when lit.
6. **Check Odor Filter Light:** Indicates the Odor Filter may need to be replaced when lit.
7. **Air Revitalizer Button:** This button activates the Air Revitalizer which is designed to run continuously, but may be turned OFF if desired. The Air Revitalizer provides additional air freshness via the release of negative ions.
8. **Check Light Reset Button:** This button resets both the main filter and odor filter lights.
9. **Timer:** Sets the run time for two, four or eight hours, before automatically turning OFF.
10. **Fan Speed:** The fan runs at three speeds. The lights indicate the current fan speed.
 - **L:** Low for the Silence Technology®
 - **M:** Medium for typical use
 - **H:** High for maximum cleaning
11. **Power:** Turns the unit OFF and ON.
12. **Exhaust Grille:** Directs the flow of air as it exits the unit.

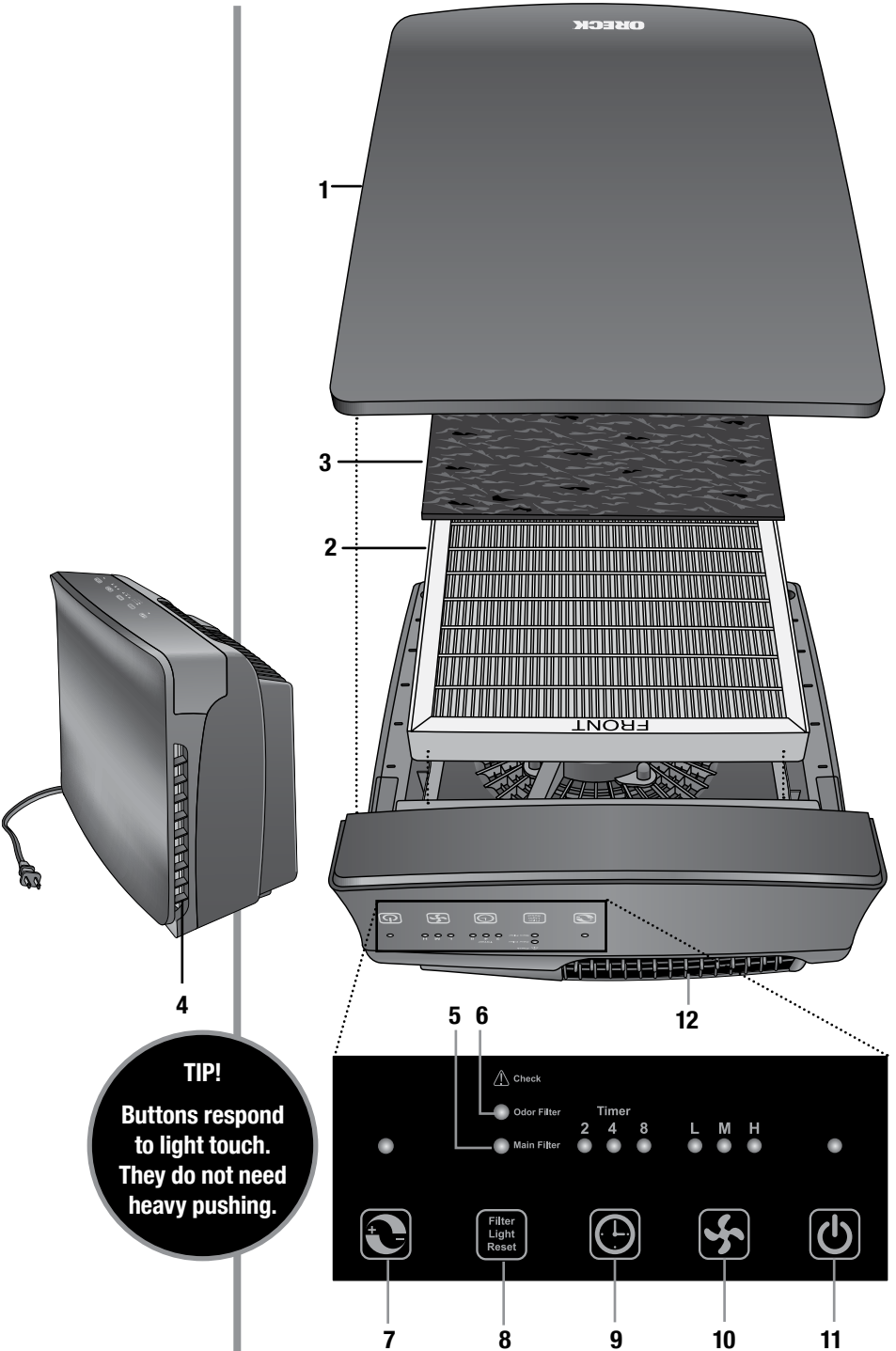

TIP!
 Buttons respond to light touch. They do not need heavy pushing.

Operate

1. **Check** the air purifier for the filters. Be sure the supplied filters are properly in place and all plastic is removed before turning the unit on.

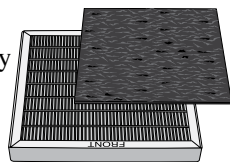

2. **Place** the air purifier on a hard surface such as the floor, a table or desk. Be sure the grilles are not blocked by other objects, and there are no candles or flames near the unit. The air purifier can be placed in a horizontal or vertical position.



horizontal position

3. **Plug in** into nearest standard electrical outlet that accepts a polarized plug.
4. **Lightly Press** the power button to turn the air purifier on. Press the power button again to turn the air purifier off.
5. **Select** the fan speed. To select the speed, lightly press and release the fan speed button until the desired speed is reached.
L = low, Silence Technology®, **M** = medium or **H** = high.
6. **Adjust** the timer feature. The time can be selected from two, four or eight hours. The unit will turn off once it runs for the selected hours.

Note: The unit will run continuously if all the timer lights are off.

7. **The Check Filter Lights** will light up when the filters may need to be replaced. Press and hold the button for several seconds until the filter indicator shuts off.
8. **Choose** to turn the Air Revitalizer feature on or off. Due to the sensitivity of the smart panel, a slight delay may occur for the electronics to respond.

vertical 2 position

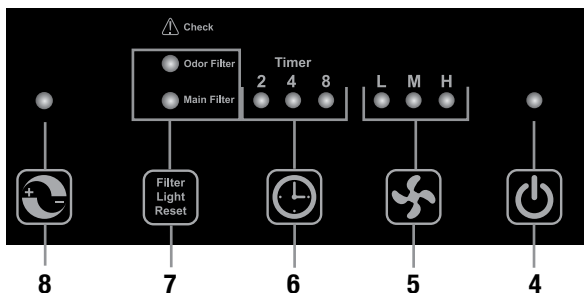
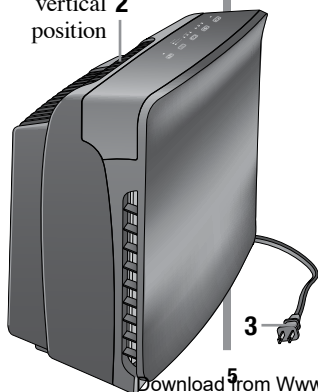

IMPORTANT: This unit is equipped with a **smart panel** that senses your touch. **Heavy pushing is not recommended.**

Maintain

Replacing the Filter

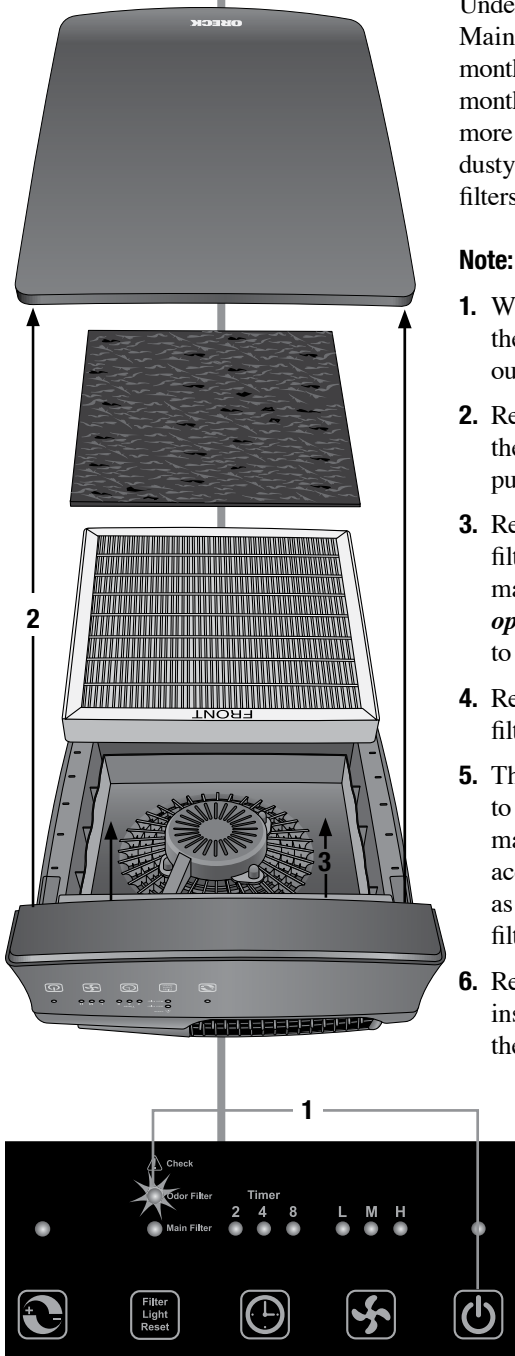

Under normal operating conditions the Main Filter should be changed every six months. Replace Odor Filter every three months. The filters may need to be changed more often in heavy use such as smoke or dusty environments. You should have spare filters available for later replacement.

Note: The filters are NOT washable.

1. When the filter light is illuminated, turn the unit off and unplug it from the power outlet.
2. Remove the door by holding the base of the unit, pull door, rotate forward and pull out.
3. Remove the used filter. **Note:** the Odor filter is attached with Velcro® to the main filter. The Odor Filter is an *optional* feature. The unit will continue to clean the air without it.
4. Remove the packaging from the new filter(s).
5. The odor filter is reversible and attaches to the Velcro® applied to the front of the main filter. Place the filter(s) in the unit according to the air flow direction arrow as indicated on the main filter. Place new filter(s) into the unit.
6. Replace the door by aligning and inserting the two door tabs, located at the bottom of the door, into the holes provided on the unit frame. Rotate the top of the door toward the top of the unit and insure the door snaps into place on both sides.

Velcro® is a registered trademark owned by Velcro Industries B.V. Limited Company Netherlands.

Trouble Shoot

Service problems that appear to be major can often be solved with some troubleshooting. Review the troubleshooting guide below before contacting a service center.

All other servicing should be done by an Oreck authorized service center.

Problem	Check	Solution
Unit does not turn ON.	<ul style="list-style-type: none">• Power Cord• Fan speed• Front Cover• Filters	<ul style="list-style-type: none">• Plug in Power Cord.• Set the fan speed to the desired level.• Make sure the front cover is securely fastened.• Make sure the unit has the filters installed properly.
Unit has high noise level.	Check for a dirty filter.	Replace the filter.
Unit still does not operate properly.	Check all the points above.	Contact Oreck for service. See the inside front cover of this manual for contact information.

Warranty

ORECK MANUFACTURING COMPANY: (Oreck Manufacturing Company gives you the following limited warranty for this product only if it was originally purchased for residential use, not for resale, from Oreck or an Oreck Authorized Retail Dealer.)

Oreck will repair or replace, free of charge, to the original purchaser, any part that is found to be defective in material or workmanship within three (3) years following the date of purchase for all residential models. NOTE: If the unit is used commercially, a one (1) year overall warranty applies.

This limited warranty does not cover the replacement of expendable or consumable parts such as filters, cartridges, and other parts subject to normal wear unless they are defective in material or workmanship.

This limited warranty does not apply to any part subjected to accident, abuse, commercial use, alteration, misuse, damage caused by act of God, the use of voltages other than on the data plate of this product or service of this product by other than Oreck or a participating Factory Authorized Service Center.

Oreck does not authorize any person or representative to assume or grant any other warranty obligation with the sale of this product.

Oreck's limited warranty is valid only if you retain proof of purchase from Oreck or an Oreck Authorized Retail Dealer for this product. If you purchase this product from any other source, your purchase is "AS IS," which means Oreck grants you no warranty, and that you, not Oreck, assume the entire risk of the quality and performance of this product, including the entire cost of any necessary servicing or repairs of any defects.

Oreck's liability for damages to you for any costs whatsoever arising out of this statement of limited warranty shall be limited to the amount paid for this product at the time of original purchase, and Oreck shall not be liable for any direct, indirect, consequential or incidental damages arising out of the use or inability to use this product. Some states do not allow the exclusion or limitation of incidental or consequential damages, so the above limitation or exclusion may not apply to you.

ALL EXPRESS AND IMPLIED WARRANTIES OTHER THAN THE LIMITED WARRANTY SET FORTH ABOVE, FOR THIS PRODUCT, INCLUDING IMPLIED WARRANTIES OF MERCHANTABILITY AND FITNESS FOR A PARTICULAR PURPOSE ARE EXPRESSLY DENIED.

This warranty gives you specific legal rights, and you may also have other rights which vary from state to state.

ORECK®

Purificateur d'air OptiMax™

Guide d'utilisation

Modèle :
AIR94 & AIR95

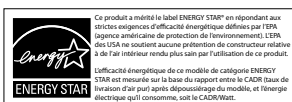
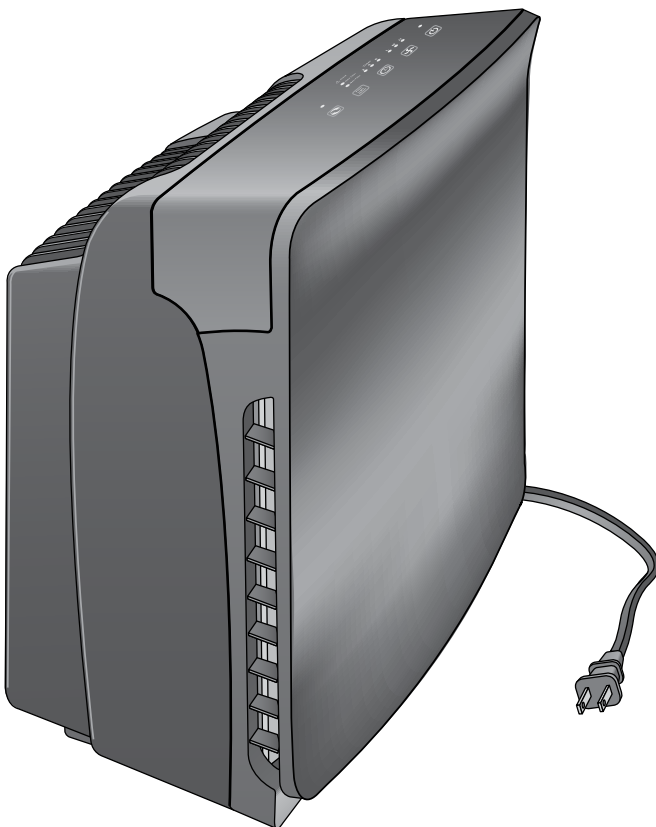

Important!

Lisez attentivement ce manuel, et conservez-le comme référence ultérieure.

Appréciez

Félicitations pour votre achat du purificateur d'air Oreck Opti-Max™. Utilisez ce manuel pour apprendre les caractéristiques, le fonctionnement et l'entretien du purificateur d'air Oreck.

**Bienvenue dans notre programme de service à la clientèle
Call. Click.**

Pour contacter Oreck :

Appelez



USA: **1•800•989•3535**
Canada: **1•888•676•7325**

Cliquez



Sur le Web, allez sur le site **www.oreck.com** et cliquez en haut à droite pour trouver un magasin proche **www.oreck.com** et cliquez sur Canada: **www.oreckcanada.com**



Contenu

Sécurité	12
Avertissements généraux	12
Avertissements pour le placement	12
Caractéristiques	14
Utilisation	16
Entretien	17
Remplacement du filtre	17
Dépannage	18
Garantie	19
Français	9
Español	20



IMPORTANTES INSTRUCTIONS DE SÉCURITÉ

- Deseche el ventilador o devuelva a un establecimiento de servicio autorizado para inspección y/o reparación.
- Ne faites pas passer le cordon d'alimentation sous un tapis. Ne recouvrez pas le cordon avec des carpettes, des tapis de couloir, ou des revêtements similaires. Disposez le cordon à l'écart des zones de passage, pour le placer où il ne fera pas trébucher.
- N'utilisez le purificateur d'air que comme indiqué dans ce manuel. Sinon cela peut entraîner des blessures graves, voire mortelles.
- Ne l'utilisez pas avec un cordon ou une fiche d'alimentation secteur présentant des dommages. Cela peut causer une commotion électrique, une blessure grave ou la mort. Faites remplacer tous les cordons et fiches endommagés par un technicien de service qualifié.
- Ne manipulez pas l'appareil avec des mains humides. Cela peut causer une commotion électrique, une blessure grave ou la mort. Séchez bien vos mains avant de saisir n'importe quelle partie du purificateur d'air.

ATTENTION!

- Des cheveux, des vêtements lâches et des parties du corps peuvent se trouver pris dans la machine et causer des blessures. Maintenez la chevelure, les vêtements lâches, et toutes les parties du corps à l'écart des ouvertures et des pièces en mouvement.
- Ne débranchez pas de la prise secteur en tirant sur le cordon. En procédant ainsi vous pouvez produire des étincelles électriques et provoquer un départ d'incendie. Débranchez l'unité en prenant sa fiche et en la retirant.

Remarque : Une fiche polarisée a une broche arrondie et une broche droite plate. C'est la terminaison arrondie qui entre dans la fente la plus longue de la prise secteur.

Cet appareil comporte une fiche d'alimentation polarisée (une lame est plus large que l'autre). Pour réduire le risque de commotion électrique, cette fiche est prévue pour s'enficher dans une prise secteur également polarisée d'une seule manière. Si la fiche ne veut pas rentrer complètement dans la prise, inversez la fiche. Si elle ne rentre toujours pas, contactez un électricien. N'essayez pas de contourner ce dispositif de sécurité.

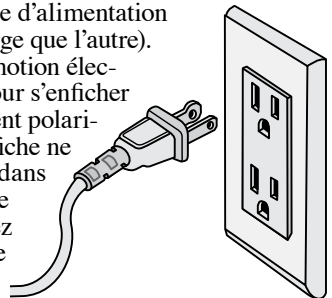

- N'utilisez pas de rallonge d'alimentation électrique.
- Ne placez le purificateur d'air près de sources de chaleur, comme des dessus de poêle, de fours, de radiateurs ou d'ordinateurs.

- Cet équipement doit être inspecté fréquemment, et la saleté collectée doit être enlevée régulièrement, afin d'éviter une accumulation excessive qui pourrait causer un embrasement général ou un risque de départ d'incendie.

Avertissements pour le placement

⚠ AVERTISSEMENT!

- N'utilisez pas le purificateur d'air dehors ou sur des surfaces humides. Cela peut causer une commotion électrique, une blessure grave ou la mort. Ne l'utilisez qu'à l'intérieur et dans des conditions sèches.
- N'utilisez pas le purificateur d'air dans un espace confiné où sont présents des gaz inflammables, combustibles ou explosifs.
- Ne l'utilisez pas dans une zone où il ya des vapeurs toxiques, de la poussière inflammable ou des bouteilles d'oxygène. Cela peut causer une blessure grave ou la mort. Contrôlez l'emplacement et assurez-vous que ces éléments ne sont présents.
- Avertissement : Ce produit contient des éléments chimiques reconnus par l'État de la Californie pour causer le cancer et des anomalies congénitales, ou d'autres atteintes à la reproduction.

ATTENTION!

- Ne placez pas de flammes nues, incluant des bougies, directement devant le purificateur d'air.
- Gardez les objets à l'écart de la grille d'admission d'air.

Il est important de tenir compte de ce qui suit pour la décision d'implantation du purificateur d'air :

- Positionnez le purificateur d'air sur une surface plate, solide et stable. Ne placez jamais l'unité sur des surfaces molles comme un lit ou un divan.
- Positionnez le purificateur d'air là où l'air sale n'est pas amené vers votre tête ou votre corps quand vous êtes assis ou allongé.
- Positionnez le purificateur d'air de façon à ce que le cordon d'alimentation atteigne facilement une prise secteur standard pour la fiche polarisée.
- Ne permettez jamais à des enfants d'insérer une main dans l'ouverture éclairée.

LISEZ ET CONSERVEZ CES INSTRUCTIONS

- 1. Porte du purificateur d'air:** Elle s'enlève facilement pour accéder au filtre.
- 2. Filtre principal:** Capture les particules en suspension dans l'air qui le traverse.
- 3. Filtre anti-odeurs:** Réduit le niveau des odeurs dans l'air qui le traverse.
- 4. Grille d'admission:** C'est par là que l'air pénètre dans l'appareil.
- 5. Voyant témoin du filtre principal:** Il indique en s'allumant que le filtre principal a besoin d'être remplacé.
- 6. Voyant témoin du filtre anti-odeurs:** Il indique en s'allumant que le filtre anti-odeurs a besoin d'être remplacé.
- 7. Bouton de revitalisation de l'air:** Ce bouton active la revitalisation de l'air, qui a été conçue pour tourner en permanence, mais peut être coupée si on le souhaite. Le revitaliseur fournit une fraîcheur additionnelle à l'air par la libération d'ions négatifs.
- 8. Bouton de restauration des voyants témoins:** Ce bouton éteint les voyants de filtre principal et de filtre anti-odeurs.
- 9. Minuterie:** Elle fixe la durée de fonctionnement pour deux, quatre ou huit heures avec à la fin un arrêt automatique.
- 10. Vitesse de ventilateur:** Le ventilateur peut fonctionner à trois vitesses. Les voyants reflètent la vitesse de ventilation en cours.
 - **L:** Faible pour le fonctionnement en Silence Technology®
 - **M:** Moyenne pour l'utilisation habituelle
 - **H:** Élevée pour une épuration maximale
- 11. Marche/Arrêt:** Permet d'activer (ON) ou de désactiver (OFF) l'appareil.
- 12. Grille d'évacuation:** Elle dirige le flux d'air en sortie de l'appareil.

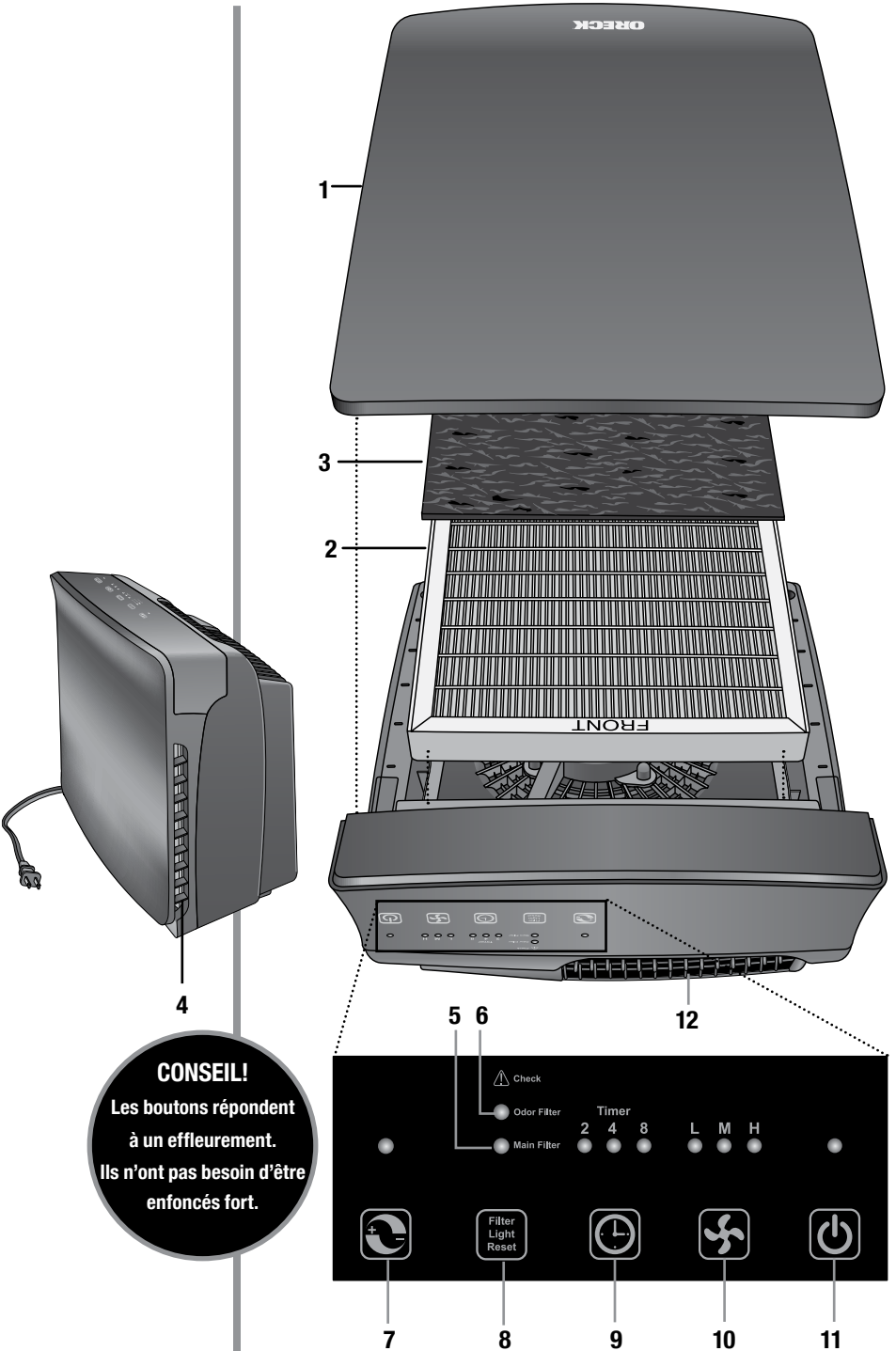

CONSEIL!
 Les boutons répondent
 à un effleurement.
 Ils n'ont pas besoin d'être
 enfoncés fort.

1. **Vérifiez** l'état des filtres du purificateur d'air. Assurez-vous que les filtres fournis sont bien mis en place et que tout le plastique est enlevé avant de mettre l'appareil en marche.

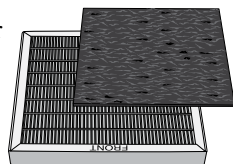

2. **Placez** le purificateur d'air sur une surface dure comme un plancher, une table ou un bureau. Assurez-vous que les grilles ne sont pas obstruées par d'autres objets et qu'il n'y a pas de bougies allumées ou de flammes à côté de l'appareil. Le purificateur d'air peut être mis en position horizontale ou verticale.



position horizontale

3. **Branchez** l'appareil dans la prise secteur standard la plus proche acceptant une fiche d'alimentation polarisée.

4. **Actionnez légèrement** le bouton marche/arrêt pour activer le purificateur d'air. Actionnez de nouveau ce bouton marche/arrêt pour désactiver le purificateur d'air.

5. **Sélectionnez** la vitesse de ventilation. Pour choisir la vitesse, actionnez légèrement et relâchez le bouton de vitesse de ventilateur jusqu'à ce que la sélection voulue soit atteinte.

L = faible (Silence Technology®), M = moyenne, ou H = élevée.

6. **Ajustez** la durée de la minuterie. Vous avez le choix entre deux, quatre et huit heures. L'appareil va s'arrêter après avoir fonctionné pendant le nombre d'heures sélectionné.

Remarque: L'appareil va fonctionner en permanence si tous les voyants de minuterie sont éteints.

7. **Les voyants témoins de filtres** vont s'allumer quand leur filtre a besoin d'être remplacé. Appuyez sur le bouton et maintenez-le enfoncé quelques secondes jusqu'à ce que l'indicateur s'éteigne.

8. **Choisissez** d'activer ou non la revitalisation de l'air. Du fait de la sensibilité de panneau interactif, un court délai peut se produire avant que l'électronique ne réponde.

position verticale

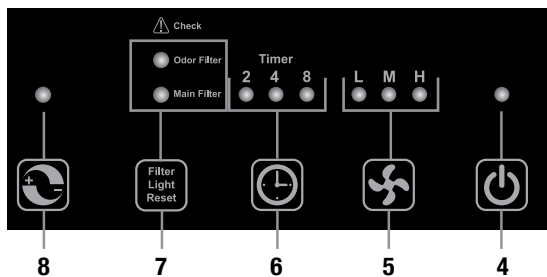
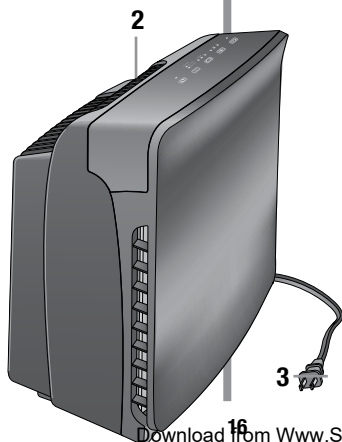

IMPORTANT: Cet appareil est équipé d'un **panneau interactif** qui détecte votre toucher. **Un appui fort dessus n'est pas recommandé.**

Remplacement du filtre

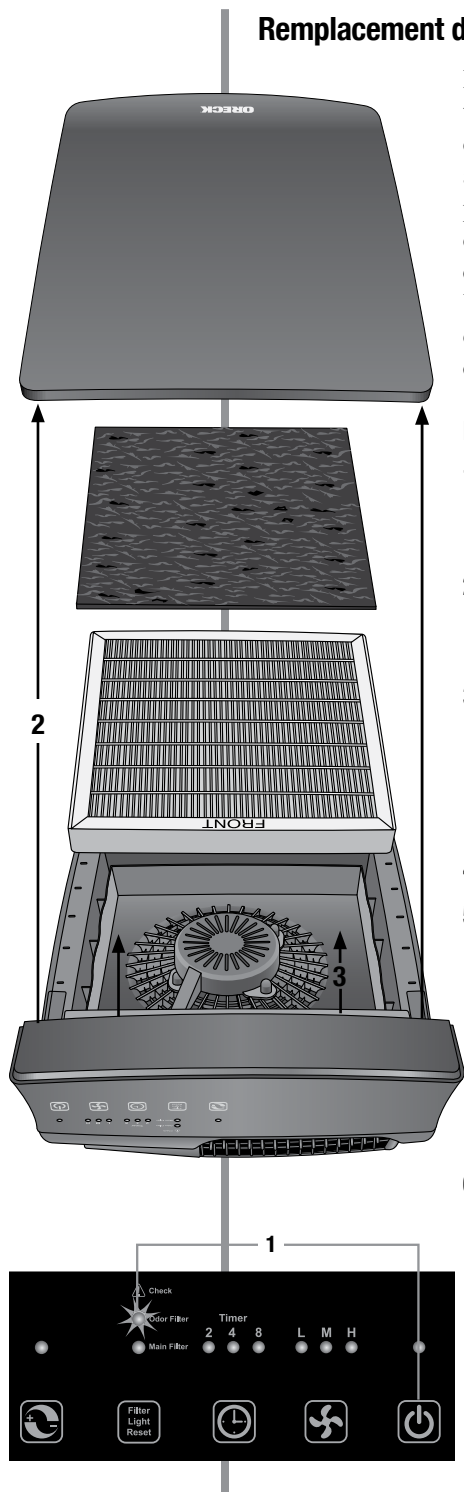

Dans des conditions normales de fonctionnement, le filtre principal doit être changé tous les six mois. Remplacez le filtre anti-odeurs tous les trois mois. Les filtres peuvent avoir à être changés plus souvent en cas d'utilisation intense, comme dans des environnements avec fumée ou poussière. Vous devez garder sous la main des filtres de rechange pour un remplacement ultérieur.

Remarque : Ces filtres ne sont PAS lavables.

1. Quand le voyant du filtre est allumé, arrêtez l'appareil et débranchez-le de la prise secteur.
2. Enlevez la porte en maintenant le socle de l'appareil, tirez la porte, faites-la pivoter vers l'avant et sortez-la.
3. Enlevez le filtre usagé. **Remarque :** Le filtre anti-odeurs est fixé avec du Velcro® sur le filtre principal. Ce filtre anti-odeurs est *optionnel*. L'appareil continuera de nettoyer l'air sans ce filtre.
4. Sortez le filtre(s) neuf de son emballage.
5. Le filtre anti-odeurs est réversible et s'accroche sur le Velcro® appliqué sur l'avant du filtre principal. Placez le(s) filtre(s) dans l'appareil en fonction de la flèche de sens de circulation de l'air comme indiqué sur le filtre principal. Installez le(s) filtre(s) neuf(s) dans l'appareil.
6. Remettez la porte en place en alignant et en insérant ses deux pattes situées sur son bas dans les trous existant sur le carter de l'appareil. Faites pivoter le haut de la porte vers le haut de l'appareil, et assurez-vous qu'elle s'encliquette en place des deux côtés.

Velcro® est une marque commerciale déposée appartenant à la Velcro Industries B.V. Limited Company (Pays-Bas).

Dépannage

Des problèmes de service qui semblent majeurs peuvent souvent être résolus facilement. Passez en revue ce guide de dépannage avant de contacter un centre de réparations.

Toutes les autres interventions doivent être réalisées par un centre de réparations agréé par Oreck.

Problème	Vérification	Solution
L'appareil ne se met pas en marche.	<ul style="list-style-type: none">• Cordon d'alimentation• Vitesse du ventilateur• Couvercle avant• Filtres	<ul style="list-style-type: none">• Branchez le cordon.• Passez la vitesse du ventilateur au niveau voulu.• Assurez-vous que le couvercle avant est bien fermé.• Assurez-vous que l'appareil a ses filtres installés correctement.
Le niveau de bruit de l'appareil est élevé.	Vérifiez si un filtre est sale.	Remplacez le filtre.
L'appareil ne fonctionne toujours pas correctement.	Vérifiez de nouveau tous les points qui précèdent.	Contactez Oreck pour demander du service. Consultez l'intérieur de couverture de ce manuel pour les informations de contact.

Garantie

ORECK MANUFACTURING COMPANY : (Oreck vous procure la garantie limitée qui suit pour ce produit uniquement s'il a été à l'origine acheté pour être utilisé en utilisation résidentielle, et non revendu, chez Oreck ou un détaillant Oreck agréé.)

Oreck réparera ou remplacera, sans frais pour l'acheteur d'origine, toute pièce avérée défectueuse pour cause de matériaux ou de main-d'œuvre, pendant les trois (3) premières années suivant la date d'achat de tous les modèles résidentiels. REMARQUE : Si l'unité est utilisée commercialement, c'est une garantie totale de un (1) an qui s'applique.

Cette garantie limitée ne couvre pas le remplacement de pièces évolutives ou consommables, comme les filtres, les cartouches ou d'autres pièces sujettes à une usure normale, sauf si elles présentent un défaut pour cause de matériaux ou de main-d'œuvre.

Cette garantie limitée ne s'applique pas à toute pièce ayant subi : accident, abus, utilisation commerciale, altération, mésusage, dommages dus à une catastrophe naturelle, alimentation par des tensions autre que celles de la plaque signalétique, intervention sur le produit par un tiers autre qu'Oreck ou un centre de dépannage agréé par l'usine.

Oreck n'autorise aucune personne ou représentation à assumer ou à garantir toute obligation de garantie avec la vente de ce produit.

La garantie limitée d'Oreck n'est valide que si vous avez conservé la preuve de votre achat chez Oreck ou un détaillant Oreck agréé. Si vous avez acheté ce produit d'une autre source quelconque, vous l'avez acheté "TEL QUEL", ce qui signifie qu'ORECK ne vous accorde pas de garantie, et que c'est vous, et non ORECK, qui assumera tout le risque de la qualité et de la performance pour ce produit, y compris le coût complet de toutes les interventions ou réparations nécessaires pour tous défauts.

La responsabilité d'ORECK en cas de dommages pour vous pour toutes les sortes de coûts venant des clauses de cette garantie limitée sera limitée au montant payé pour ce produit au moment de son achat originel, et ORECK ne sera responsable d'aucuns dommages, directs ou indirects, consécutifs ou annexes, venant de l'utilisation de ce produit ou de l'impossibilité de l'utiliser. Certaines provinces ne permettent pas la limitation ou l'exclusion des dommages consécutifs ou annexes, de ce fait la limitation ou exclusion précédente peut ne pas s'appliquer dans votre cas.

TOUTES LES GARANTIES EXPLICITES OU IMPLICITES POUR CE PRODUIT AUTRES QUE LA GARANTIE LIMITÉE DÉCRITE CI-DESSUS, INCLUANT LES GARANTIES IMPLICITES DE VALEUR MARCHANDE ET D'ADÉQUATION POUR UNE FINALITÉ SPÉCIFIQUE, SONT EXPRESSÉMENT REJETÉES.

Cette garantie vous donne des droits légaux spécifiques, et vous pouvez également avoir d'autres droits qui varient d'une province à l'autre.

ORECK®

Purificador de Aire OptiMax™

Guía del usuario

Modelo:
AIR94 & AIR95

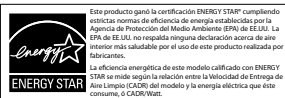

¡Importante!

Lea cuidadosamente este manual, y guarde para futura consulta.

Disfrute

Felicitaciones por su compra del purificador de aire Opti-Max™ de Oreck. Utilice este manual para conocer las características, manejo y mantenimiento del Purificador de Aire Oreck.

Llame



EE.UU.: **1•800•989•3535**
Canadá: **1•888•676•7325**

Haga clic



En la Internet, señale y haga clic en: **www.oreck.com** y haga clic en 'localizar una tienda' (locate a store) en la parte superior derecha.
Canadá: **www.oreckcanada.com**



Contenido

Seguridad	23
Advertencias generales.....	23
Advertencias acerca de la ubicación	23
Características	25
Manejo	27
Mantenimiento	28
Reemplazo del filtro	28
Resolución de problemas	29
Garantía	30
Français	9
Español	20

Advertencias generales



INSTRUCCIONES DE SEGURIDAD IMPORTANTES

- Deseche el ventilador o devuelva a un establecimiento de servicio autorizado para inspección y/o reparación.
- No tienda el cable de energía debajo de alfombras. No cubra el cable de energía con alfombras grandes, tapetes ni cubiertas similares. Coloque el cable alejado de las áreas de tránsito y en un lugar donde éste no cause tropezones.
- Sólo utilice el purificador de aire según se describe en este manual. No cerlo así podría resultar en lesiones graves o la muerte.
- No utilice el purificador de aire con el cable o enchufe dañado. Hacerlo así podría resultar en descarga eléctrica, lesiones graves o la muerte. Solicite a un técnico de servicio calificado que reemplace cualquier cable o enchufe dañado.
- No manipule la unidad con las manos húmedas. Hacerlo así podría resultar en descarga eléctrica, lesiones graves o la muerte. Seque completamente sus manos antes de manipular cualquier parte del purificador de aire.

¡PRECAUCIÓN!

- El pelo, la ropa holgada y cualquier parte del cuerpo podrían ser atrapados por la máquina y producir lesiones. Mantenga el pelo, la ropa holgada y las partes del cuerpo alejados de las aberturas y piezas móviles.
- No hale el cable para desenchufar la unidad. Hacerlo así podría producir chispas eléctricas e incendio. Desenchufe la unidad agarrando y halando el enchufe.

Nota: Un enchufe polarizado tiene una pata redondeada y una pata recta. La pata redondeada ingresa en la ranura más ancha del tomacorriente.

Para reducir el riesgo de descarga eléctrica, este equipo tiene un enchufe polarizado (una pata es más ancha que la otra). Este enchufe sólo enchufará de una manera en un tomacorriente polarizado. Si el enchufe no enchufa totalmente dentro del tomacorriente, invierta el enchufe. Si el enchufe sigue sin enchufar, comuníquese con un electricista calificado para que instale el tomacorriente apropiado. No altere el enchufe de ninguna manera.

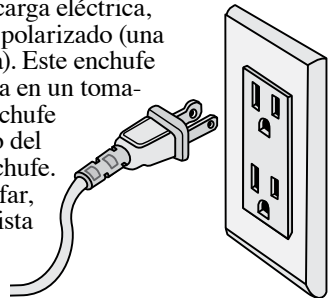

- No utilice cable de extensión.
- No coloque el purificador de aire cerca de fuentes de calor, tales como estufas, hornos, radiadores o computadoras.

- Este equipo debe inspeccionarse frecuentemente y quitársele periódicamente la suciedad recolectada para evitar la acumulación excesiva que podría resultar en incendio súbito o riesgo de incendio.

Advertencias acerca de la ubicación

¡ADVERTENCIA!

- No utilice el purificador de aire en exteriores ni sobre superficies mojadas. Hacerlo así podría resultar en descarga eléctrica, lesiones graves o la muerte. Sólo utilícelo en interiores y bajo condiciones secas.
- No utilice el purificador de aire en un espacio cerrado donde existan gases inflamables, combustibles o explosivos.
- No lo utilice en un área donde existan vapores tóxicos, polvo inflamable o tanques de oxígeno. Hacerlo así podría resultar en lesiones graves o la muerte. Revise la ubicación y verifique que estos elementos no están presentes.
- Advertencia: El producto contiene sustancias químicas conocidas por el Estado de California como causantes de cáncer y defectos de nacimiento, u otros daños en el sistema reproductor.

¡PRECAUCIÓN!

- No coloque llamas expuestas, incluyendo velas, directamente al frente del purificador de aire.
- Mantenga los objetos alejados de la rejilla de entrada de aire.

Es importante tener en cuenta lo siguiente al decidir dónde colocar el purificador de aire:

- Coloque el purificador de aire sobre una superficie plana, sólida y estable. Nunca coloque la unidad sobre superficies blandas tales como una cama o sofá.
- Coloque el purificador de aire en un lugar donde el aire contaminado no sea arrastrado alrededor de su cabeza o cuerpo mientras usted está sentado o durmiendo.
- Coloque el purificador de aire de modo que el enchufe del cable de energía llegue fácilmente a un tomacorriente eléctrico estándar para enchufe polarizado.
- Nunca permita que los niños inserten la mano en la abertura iluminada.

LEA Y GUARDE ESTAS INSTRUCCIONES

- 1. Puerta del purificador de aire:** Se desmonta fácilmente para tener acceso al filtro.
- 2. Filtro principal:** Captura las partículas del aire que pasa a través del filtro.
- 3. Filtro de olores:** Reduce los olores del aire que pasa a través del filtro.
- 4. Rejilla de entrada:** Donde el aire ingresa a la unidad.
- 5. Bombilla indicadora de 'Revise el filtro principal':** Cuando está encendida, indica que el filtro principal podría necesitar reemplazo.
- 6. Bombilla indicadora de 'Revise el filtro de olores':** Cuando está encendida, indica que el Filtro de Olores podría necesitar reemplazo.
- 7. Botón del Revitalizador de Aire:** Este botón activa el Revitalizador de Aire que está diseñado para funcionar continuamente, pero puede apagarse si se desea. El Revitalizador de Aire proporciona frescura adicional al aire mediante la liberación de iones negativos.
- 8. Botón de Reinicio de las bombillas de Filtros:** Este botón reinicia la bombilla del filtro principal y la bombilla del filtro de olores.
- 9. Temporizador:** Establece el tiempo de funcionamiento para dos, cuatro u ocho horas, antes de apagarse automáticamente.
- 10. Velocidad del ventilador:** El ventilador funciona a tres velocidades. Las bombillas indican la velocidad actual del ventilador.
 - **L:** Baja velocidad para la tecnología Silence Technology®
 - **M:** Media para el uso normal
 - **H:** Alta para la máxima limpieza
- 11. Energía:** Apaga y enciende la unidad.
- 12. Rejilla de salida:** Dirige el flujo de aire a medida que sale de la unidad.

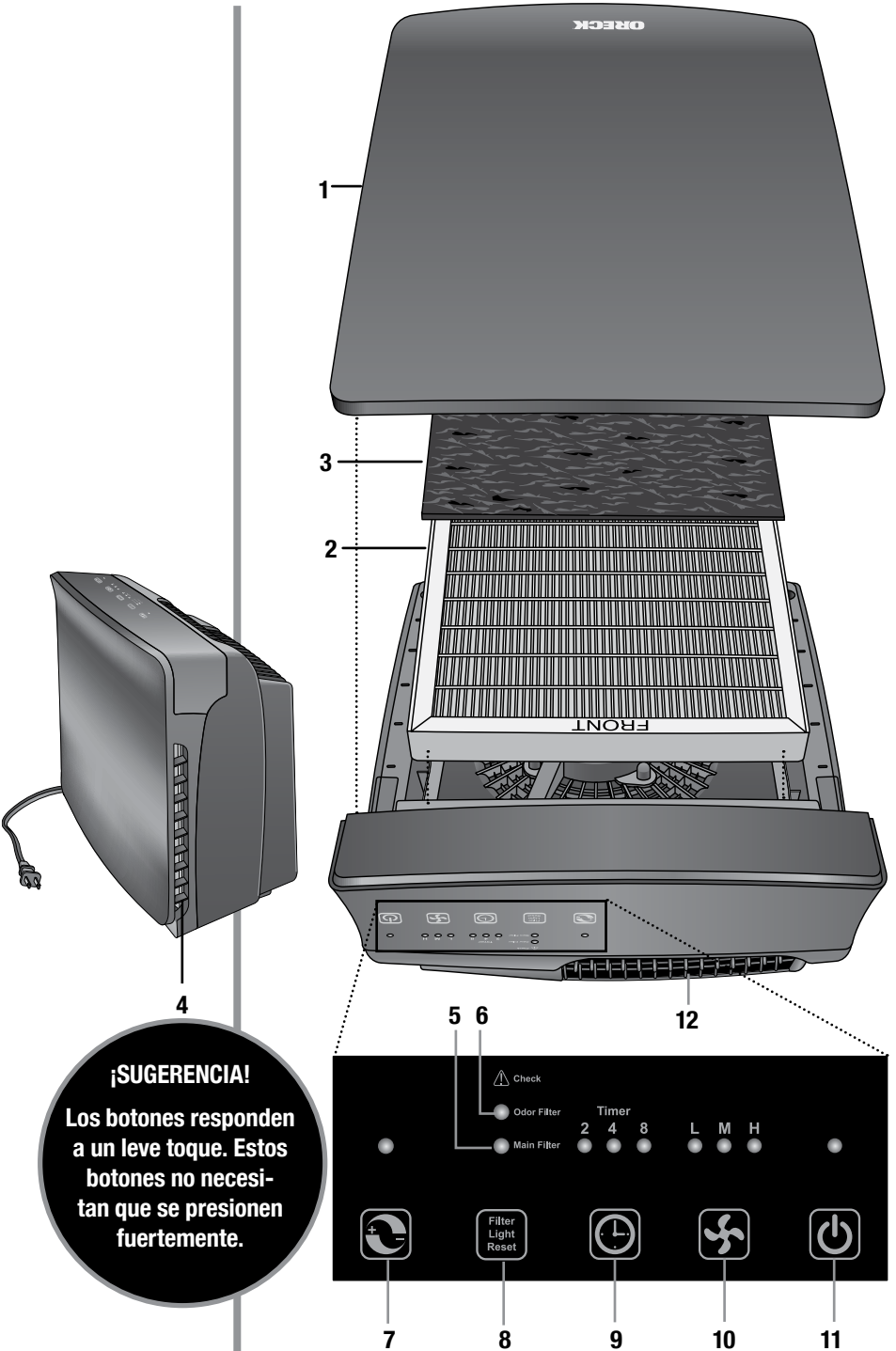

Manejo

1. Revise los filtros del purificador de aire. Antes de encender la unidad, verifique que los filtros suministrados están colocados apropiadamente y que todo el plástico fue removido.

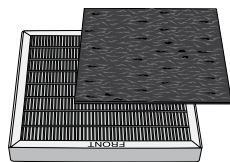

2. Coloque el purificador de aire sobre una superficie dura tal como el piso, una mesa o un escritorio. Verifique que las rejillas no están obstruidas por otros objetos, y que no haya velas o llamas cerca de la unidad. El purificador de aire puede colocarse en posición horizontal o vertical.



posición horizontal

3. Enchufe en el tomacorriente eléctrico estándar más cercano que acepte un enchufe polarizado.

4. Presione levemente el botón de encendido para encender el purificador de aire. Presione nuevamente el botón de encendido para apagar el purificador de aire.

5. Seleccione la velocidad del ventilador. Para seleccionar la velocidad, presione levemente y libere el botón de velocidad del ventilador hasta alcanzar la velocidad deseada.

L = baja, Silence Technology®, **M** = media ó **H** = alta.

6. Ajuste la característica de temporizador. El tiempo puede seleccionarse en dos, cuatro u ocho horas. La unidad se apagará después que funcione durante el tiempo seleccionado.

Nota: La unidad funcionará continuamente si todas las bombillas del temporizador están apagadas.

7. Las bombillas 'Revise el filtro' se encenderán cuando los filtros pudieran necesitar su reemplazo. Presione y mantenga presionado el botón durante varios segundos hasta que el indicador de filtro se apague.

8. Elija tencender o apagar la característica de Revitalizador de Aire. Debido a la sensibilidad del panel inteligente, podría ocurrir un leve retardo en la respuesta del sistema electrónico.

posición vertical

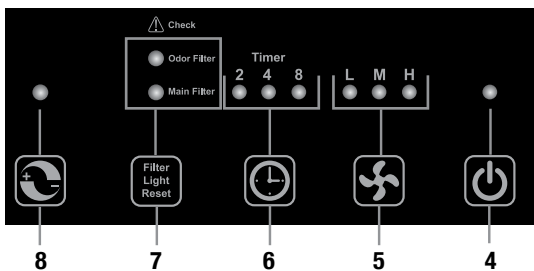
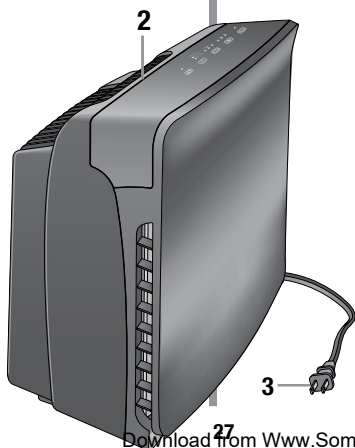

IMPORTANTE: Esta unidad está equipada con un que detecta su toque.

Mantenimiento | Reemplazo del filtro

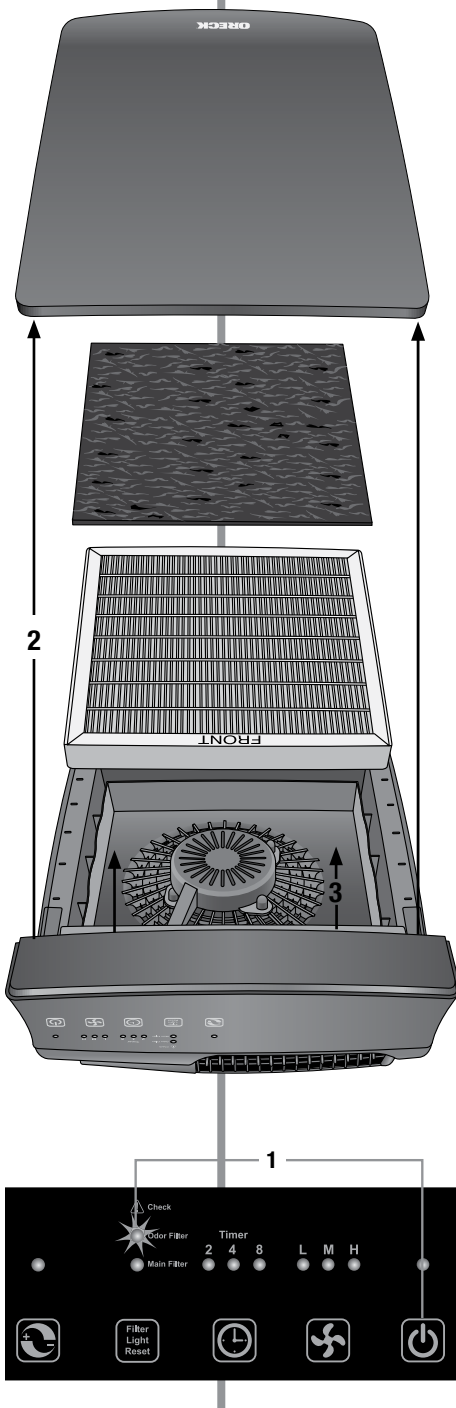

Bajo condiciones normales de funcionamiento, el Filtro Principal debe cambiarse cada seis meses. Reemplace el Filtro de Olores cada tres meses. Tal vez se requiera cambiar los filtros más frecuentemente bajo uso pesado tal como en ambientes con humo o ambientes polvorientos. Usted debe tener filtros de repuesto disponibles para reemplazo futuro.

Nota: Los filtros NO son lavables.

1. Cuando la bombilla de filtro esté encendida, apague la unidad y desenchúfela del tomacorriente.
2. Quite la puerta sosteniendo la base de la unidad, hale la puerta, gire hacia adelante y hale hacia afuera.
3. Retire el filtro usado. **Nota:** el filtro de olores está sujetado con Velcro® al filtro principal. El Filtro de Olores es una característica *opcional*. La unidad continuará limpiando el aire sin éste.
4. Quite el envoltorio/embalaje del filtro(s) nuevo.
5. El filtro de olores es reversible y se fija al Velcro® aplicado a la parte delantera del filtro principal. Coloque el filtro(s) en la unidad de acuerdo con la flecha de dirección del flujo de aire según se indica en el filtro principal. Coloque el(los) filtro(s) nuevo(s) dentro de la unidad.
6. Coloque nuevamente la puerta alineando e insertando las dos lengüetas de la puerta, ubicadas en la parte inferior de la puerta, dentro de los orificios en el marco de la unidad. Gire la parte superior de la puerta hacia la parte superior de la unidad y verifique que la puerta encaja a presión en ambos lados.

Velcro® es una marca comercial registrada de propiedad de Velcro Industries B.V. Sociedad de responsabilidad limitada de los Países Bajos.

Resolución de problemas

Los problemas de servicio que parecen ser grandes frecuentemente pueden solucionarse con algo de búsqueda y resolución de problemas. Estudie la siguiente guía de resolución de problemas antes de comunicarse con un centro de servicio.

Todos los demás servicios de mantenimiento deben ser realizados por un centro de servicio autorizado de Oreck.

Problema	Revisar	Solución
La unidad no enciende.	<ul style="list-style-type: none">• Cable de suministro de energía• Velocidad del ventilador• Cubierta delantera• Filtros	<ul style="list-style-type: none">• Enchufe el cable de suministro de energía.• Ajuste la velocidad del ventilador en el nivel deseado.• Verifique que la cubierta delantera está sujeta firmemente.• Verifique que la unidad tiene los filtros instalados apropiadamente.
La unidad tiene alto nivel de ruido.	Revise en busca de un filtro sucio.	Reemplace el filtro.
La unidad sigue sin funcionar apropiadamente.	Revise todos los puntos anteriores.	Comuníquese con Oreck para obtener servicio. Vea la portada interior de este manual para obtener la información de contacto.

Garantía

ORECK MANUFACTURING COMPANY: (Oreck Manufacturing Company le suministra la siguiente garantía limitada para este producto sólo si se compró originalmente a Oreck o un Distribuidor Minorista Autorizado de Oreck para uso residencial (no para reventa).

Oreck reparará o reemplazará, sin costo, para el comprador original, cualquier pieza que se encuentre está defectuosa por material o fabricación, dentro de un período de tres (3) años después de la fecha de compra, para todos los modelos residenciales. NOTA: Si la unidad se utiliza comercialmente, se aplica una garantía general de un (1) año.

Está garantía limitada no cubre el reemplazo de piezas gastables o consumibles tales como filtros, cartuchos, y otras piezas sometidas a desgaste normal, a menos que estén defectuosas en material o fabricación.

Está garantía limitada no aplica a ninguna pieza sometida a accidente, abuso, uso comercial, alteración, uso incorrecto, daño causado por acto de Dios, el uso de voltajes diferentes a los indicados en la placa de datos de este producto, o servicio de mantenimiento a este producto por parte de alguien diferente a Oreck o un Centro de Servicio Autorizado de Fábrica participante.

Oreck no autoriza ninguna persona o representante para tomar u otorgar ninguna otra obligación de garantía con la venta de este producto.

La garantía limitada de Oreck sólo es válida si usted guarda la prueba de compra a Oreck o un Distribuidor Minorista Autorizado de Oreck para este producto. Si usted compra este producto a cualquier otra entidad, su compra es "TAL COMO ESTÁ", lo que significa que Oreck no le otorga garantía, y que usted, no Oreck, asume todo el riesgo de la calidad y funcionamiento de este producto, incluyendo el costo total de cualquier servicio necesario o reparación de cualquier defecto.

La responsabilidad de Oreck en cuanto a daños ante usted por cualquier costo que surja de este texto de garantía limitada estará limitada a la cantidad pagada por este producto en el momento de la compra original, y Oreck no será responsable de ningún daño directo, indirecto, consiguiente o casual que surja del uso o incapacidad de utilizar este producto. Algunos estados no permiten la exclusión o la limitación de los daños consiguientes o casuales, de modo que la anterior limitación o exclusión podría no aplicarse a usted.

SE NIEGAN EXPRESAMENTE TODAS LAS GARANTÍAS EXPLÍCITAS O IMPLÍCITAS DIFERENTES A LA GARANTÍA LIMITADA ESTABLECIDA ANTERIORMENTE, PARA ESTE PRODUCTO, INCLUYENDO LAS GARANTÍAS IMPLÍCITAS DE COMERCIALIDAD Y CONVENIENCIA PARA UN PROPÓSITO ESPECÍFICO.

Esta garantía le otorga derechos legales específicos, y además, usted podría tener otros derechos que varían de un estado a otro.



ORECK®

ORECK®

© 2011 Oreck Holdings, LLC.

All rights reserved. All marks, text, logo's, product configurations and registered trademarks are owned and used under the authority of Oreck Holdings, LLC.

22082-02 8/11 ECN# 10729

Free Manuals Download Website

<http://myh66.com>

<http://usermanuals.us>

<http://www.somanuals.com>

<http://www.4manuals.cc>

<http://www.manual-lib.com>

<http://www.404manual.com>

<http://www.luxmanual.com>

<http://aubethermostatmanual.com>

Golf course search by state

<http://golfingnear.com>

Email search by domain

<http://emailbydomain.com>

Auto manuals search

<http://auto.somanuals.com>

TV manuals search

<http://tv.somanuals.com>