



ustom

For optimum p  
Before connec



**BD-Video**



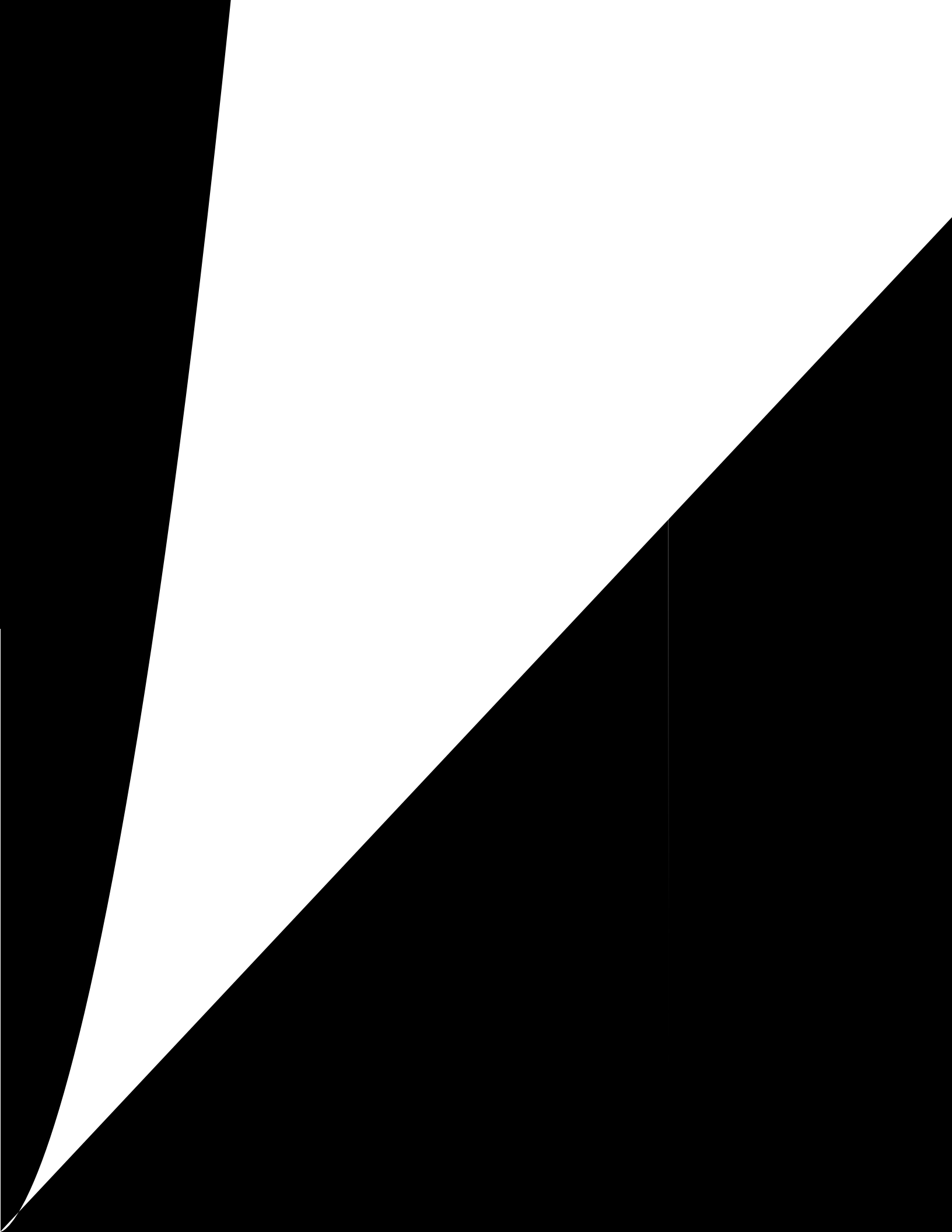

# Table of contents

## Getting started

<b>IMPORTANT SAFETY INSTRUCTIONS</b> .....	2
<b>Accessory information</b> .....	3
<b>Disc information</b> .....	4
<b>Control reference guide</b> .....	6
<b>Connection</b> .....	8
<b>Easy Setting</b> .....	11
<b>Remote control setting</b> .....	11

## Playback

<b>Basic play</b> .....	12
<b>Adjusting picture and sound quality</b> .....	14
<b>Operations using menu screen</b> .....	15
<b>Playing MP3 files and still pictures</b> .....	16
<b>Control with HDMI (EZ Sync™ HDAVI Control)</b> .....	18

## Settings

<b>Changing settings with the On-screen menu</b> .....	19
<b>Changing the unit's settings</b> .....	21

## Reference

<b>Frequently asked questions</b> .....	24
<b>Troubleshooting guide</b> .....	24
<b>Messages</b> .....	27
<b>Disc handling</b> .....	27
<b>Maintenance</b> .....	27
<b>Product Service</b> .....	28
<b>Specifications</b> .....	28
<b>Glossary</b> .....	29
<b>Limited Warranty (ONLY FOR U.S.A.)</b> .....	30
<b>Limited Warranty (ONLY FOR CANADA)</b> .....	31
<b>Referencia rápida en español (Spanish Quick Reference)</b> .....	32
<b>Index</b> .....	33

# Accessory information

and identify the supplied accessories. Use numbers indicated in parentheses when asking for replacement parts.  
(Numbers correct as of July 2006. These may be subject to change.)

To order accessories, refer to "Accessory Purchases" on page 30.

To order accessories, call the dealer from whom you have made your purchase.



Control  
(0)

1 **Audio/video cable**  
(K2KA6BA00003)

2 **Batteries**  
for remote control

1 **AC power supply cord**  
(K2CB2CB00018)

- For use with this unit only. Do not use it with other equipment. Also, do not use cords for other equipment with this unit.

A.)

ation Card

and return the included product registration card, or register via the Internet at: <http://www.prodreg.com/panasonic/>



User memo:

# Disc information

This unit is compatible with a variety of disc types and formats, including both packaged discs and recorded discs. Use the following chart to learn more about the discs that can be played on this unit.

## Packaged discs

This chart shows the different type of retail/commercial discs you can use, and also includes the industry-standard logos that should appear on the discs and/or packaging.

Logo	Features	Indicated as
	High Definition (HD) movie and music discs	<b>BD-V</b>
	High quality movie and music discs.	<b>DVD-V</b>
	High fidelity music discs. Some DVD-Audio discs contain DVD-Video content.*	<b>DVD-A</b> <b>DVD-V</b>
	Compact Discs (CD's) that contain music and video. Including SVCD (Conforming to IEC62107)	<b>VCD</b>
	Compact Discs (CD's) that contain audio and music.	<b>CD</b>

\*To play DVD-Video content, set "Play DVD-Audio in Video Mode" to "Video Mode (Video On)" (➔ 21, "Disc" tab)

This chart shows the different type of discs recorded with DVD recorders, DVD video cameras, personal computers, etc. that you can use.

This mark means you must finalize (➔ 29, Glossary) the disc with the DVD recorder, etc. before playback.

- It may not be possible to play the above discs in some cases due to the type of discs, the condition of the recording, the recording method and how the files were created.

## Regarding BD-Video

- If the audio track of the disc was recorded with Dolby TrueHD, it will be output as Dolby Digital audio.
- If the audio track of the disc was recorded with DTS-HD, it will be output as DTS audio.
- When BD-J application (► 29, Glossary) is executed, operations may take a little more time than usual. Please wait, there is nothing wrong with this unit.
- When playing a two disc set of BD-Video, once the first disc finishes playing, video may continue to display even if playback has been stopped.

## Regarding DVD-Audio

Some multi-channel DVD-Audio will prevent down-mixing (► 29, Glossary) of all or part of their contents if this is the manufacturer's intention. When playing such discs, or such parts of the disc, unless the number of connected speakers is the same as the disc's channel specification, audio will not be output properly (e.g. part of the audio is missing, multi-channel audio cannot be selected and audio is played in two channels). Refer to the disc's jacket for more information.

## Note about using a DualDisc

The digital audio content side of a DualDisc does not meet the technical specifications of the Compact Disc Digital Audio (CD-DA) format so play may not be possible.

## Tips for making MP3/JPEG files

File format	MP3	JPEG
Playable discs	CD-R/RW*1	DVD-RAM*2, CD-R/RW*1
Extension	Files must have the extension ".mp3" or ".MP3".	Files must have the extension ".jpg" or ".JPG".
Number of pixels	—	between 34×34 and 6144×4096 pixels (Sub sampling is 4:2:2 or 4:2:0)
Bit rates	32 kbps to 320 kbps	—
Sampling frequency	44.1 kHz/48 kHz	—
Reference	<ul style="list-style-type: none"> <li>• ID3 tags: not compatible</li> <li>• If there is a large amount of still picture data etc. within a MP3 file, play may not be possible.</li> </ul>	<ul style="list-style-type: none"> <li>• Compatible formats: DCF*3 compliant (Content recorded on a digital camera, etc.)</li> <li>• MOTION JPEG: not compatible</li> </ul>
	<ul style="list-style-type: none"> <li>• English alphabet and Arabic numerals are displayed correctly. Other characters may not be displayed correctly.</li> <li>• The display order on this unit may differ from how the order is displayed on a computer.</li> <li>• Depending on how you create the disc (writing software), files (tracks) and folders (groups) may not play in the order you numbered them.</li> <li>• This unit is not compatible with packet-write format.</li> <li>• Depending on the recording conditions, the disc may not play.</li> <li>• Operation may take time to complete when there are many files (tracks) and/or folders (groups) and some files (tracks) may not display or be playable.</li> </ul>	

\*1 CD-R/RW

- Compatible formats: ISO9660 level 1 or 2 (except for extended formats), Joliet
- This unit is compatible with multi-session but reading or play of the disc may take time if there are a lot of sessions.

\*2 DVD-RAM

- Discs must conform to UDF 2.0.

\*3 Design rule for Camera File system: unified standard established by Japan Electronics and Information Technology Industries Association (JEITA).

**You can play MP3 and still pictures (JPEG) on this unit by making folders as shown below. However depending on how you create the disc (writing software), play may not be in the order you numbered the folders.**

Structure of MP3 folders in CD-R/CD-RW	Structures of still pictures(JPEG) in CD-R/CD-RW
<p>Prefix with 3-digit numbers in the order you want to play them.</p>	<p>Files inside a folder are displayed in the order they were updated or taken.</p> <ul style="list-style-type: none"> <li>• When the highest level folders are "DCIM" folders, they are displayed first on the tree.</li> </ul>

## Discs that cannot be played

- BD-R, BD-RE v1/v2
- 2.6-GB and 5.2-GB DVD-RAM
- DVD-RAM that cannot be removed from their cartridges
- Version 1.0 of DVD-RW
- DVD-ROM, CD-ROM, CDV, CD-G, SACD and Photo CD
- WMA discs
- DivX discs
- PAL discs
- "Chaoji VCD" available on the market including CVD, DVCD and SVCD that do not conform to IEC62107.
- HD DVD
- Other discs that are not specifically supported

# Control reference guide

## Remote control

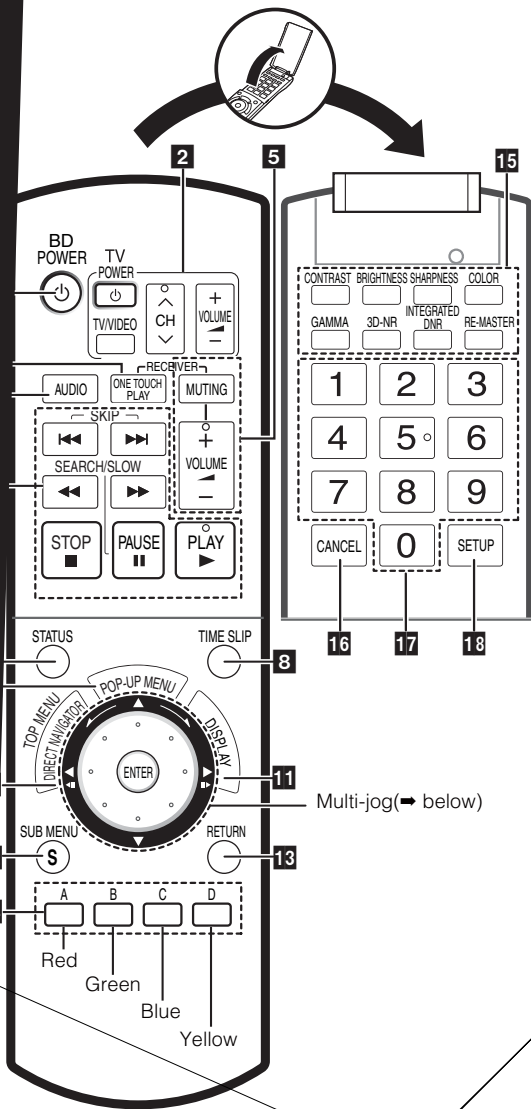

**1** Turn the unit on and off (→ 12)

**2 TV operation buttons**

You can operate the TV through the unit's remote control. See page 11 for the remote control setting.

**3** (→ 18)

Works only with Panasonic EZ Sync HDAVI Control compatible equipment.

**4** Select audio (→ 13)

**5 Receiver operation buttons**

You can operate a Panasonic amplifier/receiver through the unit's remote control.

**6 Basic playback control buttons**

See page 12 for the details.

**7** Show status messages (→ 13)

**8** Skip the specified time (→ 13)

**9** Show Pop-up menu (→ 15)

**10** Show Top menu/Direct Navigator (→ 15)

**11** Show On-screen menu (→ 19)

**12** Show sub menu (→ 15,17)

**13** Return to previous screen

**14** ABCD  
These buttons

**15** Buttons that adjust picture and sound quality  
See page 14 for the details.

**16** Cancel

**17 Numbered buttons**

Select title numbers, etc./Enter numbers (→ 13)

**18** Show Setup menu (→ 21)

### Multi-jog operation

• Select items on menu screens and set items.

[▲, ▼, ◀, ▶]

Press up, down, left or right to select an item.

You can also turn the wheel to select an item.

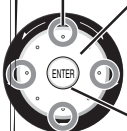

Press [ENTER] to confirm.

See page 13 for the operations during playback.

**NOTE**

If you press it strongly when turning it, [▲, ▼, ◀, ▶] may be mistakenly activated.

**About Multi-jog Setting**

The wheel operation can be turned off.

Set the Multi-jog Setting to "Off" (→ 21, "Setup" tab).

## Main unit

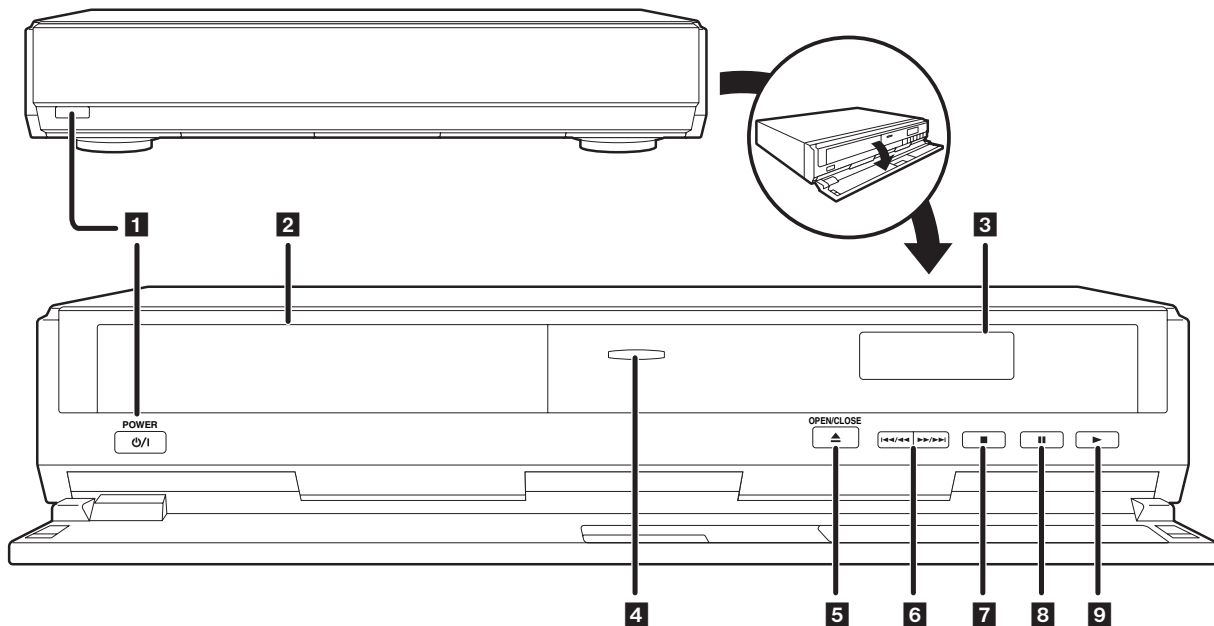

Getting started

**1** POWER  
 POWER button (⏻/⏻ POWER) (→ 12)

Press to switch the unit from on to standby mode or vice versa. In standby mode, the unit is still consuming a small amount of power.

**2** Disc tray (→ 12)

**3** Display

**4** Illumination lamp  
 Lights when the unit is turned on.

**5** OPEN/CLOSE  
 Open/close disc tray (→ 12)

**6**  Search / Skip  
 Search: Press and hold  
 Skip: Press

**7**  Stop (→ 12)

**8**  Pause (→ 12)

**9**  Start play (→ 12)

Rear panel terminals (→ 8–10)

## Using remote control

## Batteries

Insert so the poles (+ and -) match those in the remote control. When closing the lid, insert it from the - (minus) side.

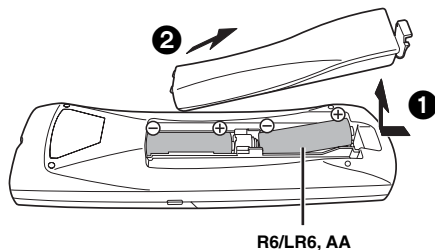

- Do not use rechargeable type batteries.
- Do not mix old and new batteries.
- Do not use different types at the same time.
- Do not heat or expose to flame.
- Do not take apart or short circuit.
- Do not attempt to recharge alkaline or manganese batteries.
- Do not use batteries if the covering has been peeled off.

Mishandling of batteries can cause electrolyte leakage which can damage items the fluid contacts and may cause a fire. Remove batteries if the remote control is not going to be used for a long period of time. Store in a cool, dark place.

## Use

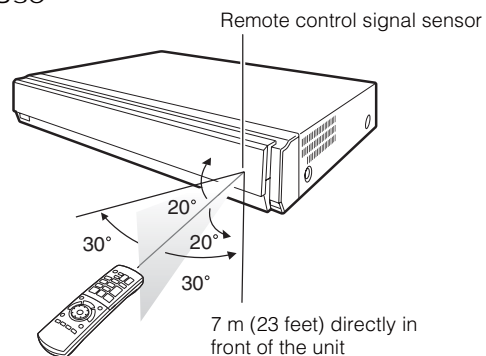

If you cannot operate the unit or television using the remote control after changing the batteries, please re-enter the codes (→ 11).

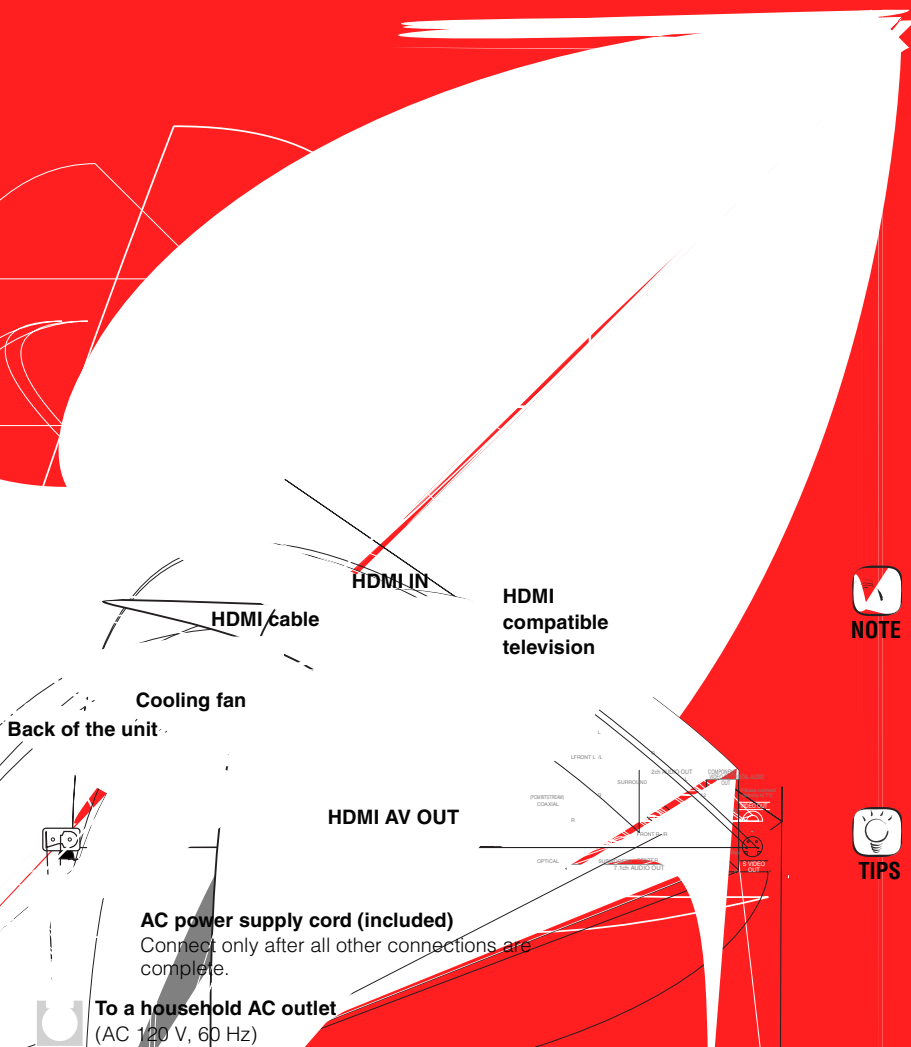



NOTE

HDMI IN

HDMI OUT

HDMI IN

TIPS  
• See page

NOTE

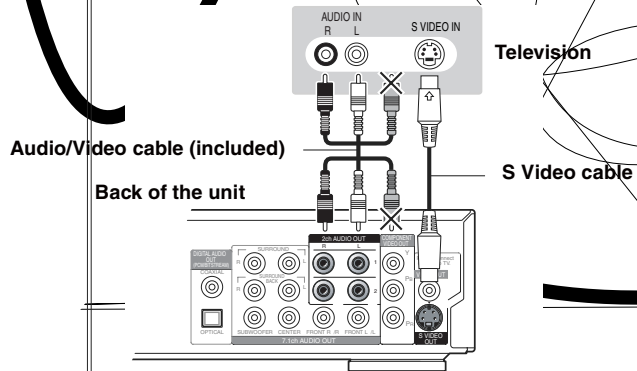

**With COMPONENT VIDEO IN**

These terminals can be used for either interlace or progressive output (→ 29, Glossary) and provide a purer picture than the S VIDEO terminal.

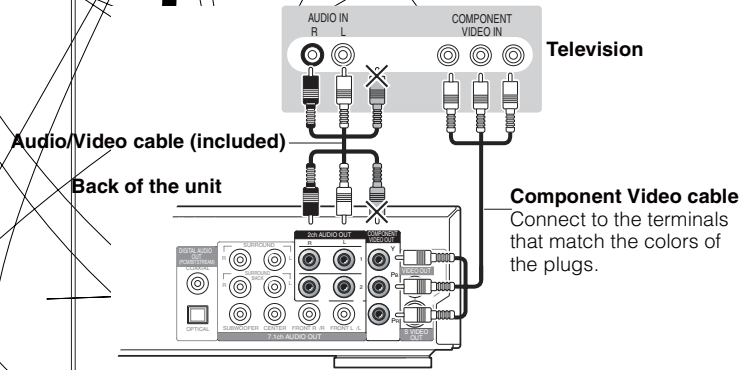

NOTE

- Select "Darker" from the "Black Level Control" (→ 22, "Video" tab)
- Unplug the yellow plug of Audio/Video cable.

Regarding the high definition video output

- Some discs prohibit high definition video output from COMPONENT VIDEO OUT terminals. In this case, video resolution is converted and output as 480p.

TIPS

- To enjoy high definition/progressive video
- Connect to a progressive compatible television.
  - From the Setup menu (→ 22), select "480p", "720p" or "1080i" in "Component Video Resolution" of "Connection" tab.
  - From the Setup menu (→ 23), set "HDMI Video Mode" to "Off". Otherwise, the video is output as

RQT8745

(Continued on the next page)

## Connecting an amplifier/receiver (excluding HDMI connection)

### Ⓔ Connecting to an amplifier/receiver with 7.1ch/5.1ch AUDIO IN terminal

You can enjoy surround sound using the 7.1ch AUDIO OUT terminals. The 7.1ch AUDIO OUT terminals offer you another option for enjoying surround sound.

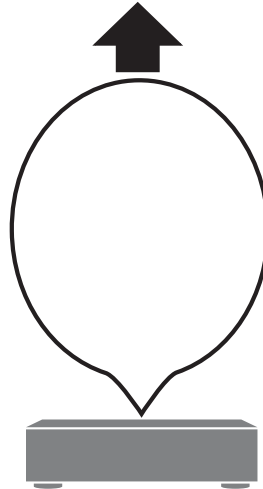
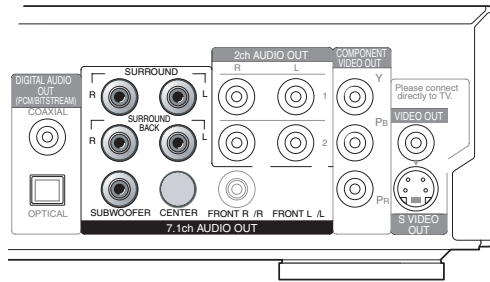

#### Cable connections

- a** Surround speaker (L/R)
- b** Surround back speaker (L/R)  
(Not necessary when connecting to 5.1 channel AUDIO IN)
- c** Subwoofer
- d** Center speaker
- e** Front speaker (L/R)

- This unit supports playback of DVD-Video discs in surround sound up to 5.1 channels.

- Depending on how the disc was recorded, the audio may not be output properly on the number of channels desired.

- When playing BD-Video, only LPCM or Dolby Digital Plus can be output as 7.1ch.

#### NECESSARY SETTINGS

- If the speaker setup cannot be completed on the amplifier/receiver, change multi channel speaker settings by selecting "Multi-channel" in "Speaker" of "Connection" tab (➔ 22).

Only when this unit is connected to an HDMI compatible television (➔ 8, Ⓔ)

- From the Setup menu (➔ 23), set "HDMI Audio Output" to "Off". Otherwise, audio is output as two channels only, and also output from the television's speakers.

### Ⓕ Connecting to an amplifier/receiver with DIGITAL AUDIO IN terminal

You can enjoy surround sound using the DIGITAL AUDIO OUT terminals. The DIGITAL AUDIO OUT terminals offer you another option for enjoying surround sound.

#### With COAXIAL IN

- You cannot use DTS Digital Surround decoders (➔ 29, Glossary) incompatible with DVD.

- Even if using this connection, output will be only 2 channels when playing DVD-Audio. To enjoy multi-channel surround sound, use connections **c** (➔ 9) or **Ⓔ** (➔ above).

- If the audio track of the disc was recorded with Dolby Digital Plus, it will be output as Dolby Digital audio.

#### NECESSARY SETTINGS

- Change the settings in "Digital Audio Output" (➔ 22).

Only when this unit is connected to an HDMI compatible television (➔ 8, Ⓔ)

- From the Setup menu (➔ 23), set "HDMI Audio Output" to "Off". Otherwise, the sound may not be output with the desired settings.

#### With OPTICAL IN

# Easy Setting

After connecting your new player and pressing the power button, a screen will appear prompting you to perform setup for the basic settings. Please follow the guide and perform setup.

## Preparation

Turn on the television and select the appropriate video input on the television.

- 1 Press [⏻ BD POWER].

Setup screen appears.

- 2 Follow the on-screen instructions and make the settings with [▲, ▼, ◀, ▶] and [ENTER].  
"On-screen Language", "TV Aspect" and "Speaker" are set. You can also change their settings individually ( "Display" and "Connection" tab ▶ 22).

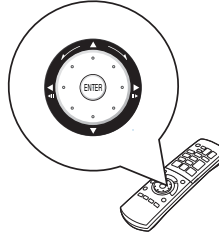

TIPS

- You can perform this setup anytime by selecting "Easy Setting" in Setup menu (▶ 21, "Setup" tab).

Getting started

# Remote control setting

## Setting the television operation

You can configure the remote control TV operation buttons to turn the television on/off, change the television input mode, select the television channel and change the television volume.

Point the remote control at the television.

- 1 While pressing [RETURN], enter the code with the numbered buttons.

e.g., 01: [0] ▶ [1]

- 2 Test by turning on the television and changing channels.



NOTE

- If your television brand has more than one code listed, select the one that allows correct operation.
- If your television brand is not listed or if the code listed for your television does not allow control of your television, this remote control is not compatible with your television. Use the television's remote control.

Manufacturer and Code No			
Panasonic		PHILIPS (RC-5)	03
National	01/02	RCA	05
QUASAR		SAMSUNG	14/18/19
FISHER	10	SANYO	10
GE	05	SHARP	06/07
GOLDSTAR	15/16/17	SONY	08
HITACHI	12	SYLVANIA	03
JVC	11	THOMSON	05
LG	15/16/17	TOSHIBA	09
MAGNAVOX	03	ZENITH	04
MITSUBISHI	13		

## When other Panasonic products respond to this remote control

Change the remote control code on the main unit and the remote control (the two must match) if you place other Panasonic products close together. Use "1", the factory set code, under normal circumstances.

- 1 Press [SETUP].
- 2 Press [▲, ▼] to select "Setup" and press [▶].
- 3 Press [▲, ▼] to select "Remote Control Code" and press [ENTER].
- 4 Press [▲, ▼] to select the code (1, 2, or 3) and press [ENTER].

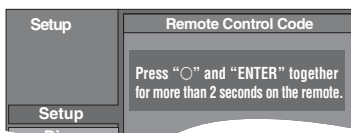

- 5 To change the code on the remote control While pressing [ENTER], press and hold the numbered button ([1], [2] or [3]) for more than 2 seconds.
- 6 Press [ENTER].



NOTE

When the following indicator appears on the unit's display and you are unable to operate the unit



The unit's remote control code

- Press and hold [ENTER] and the indicated number button at the same time for more than 2 seconds.



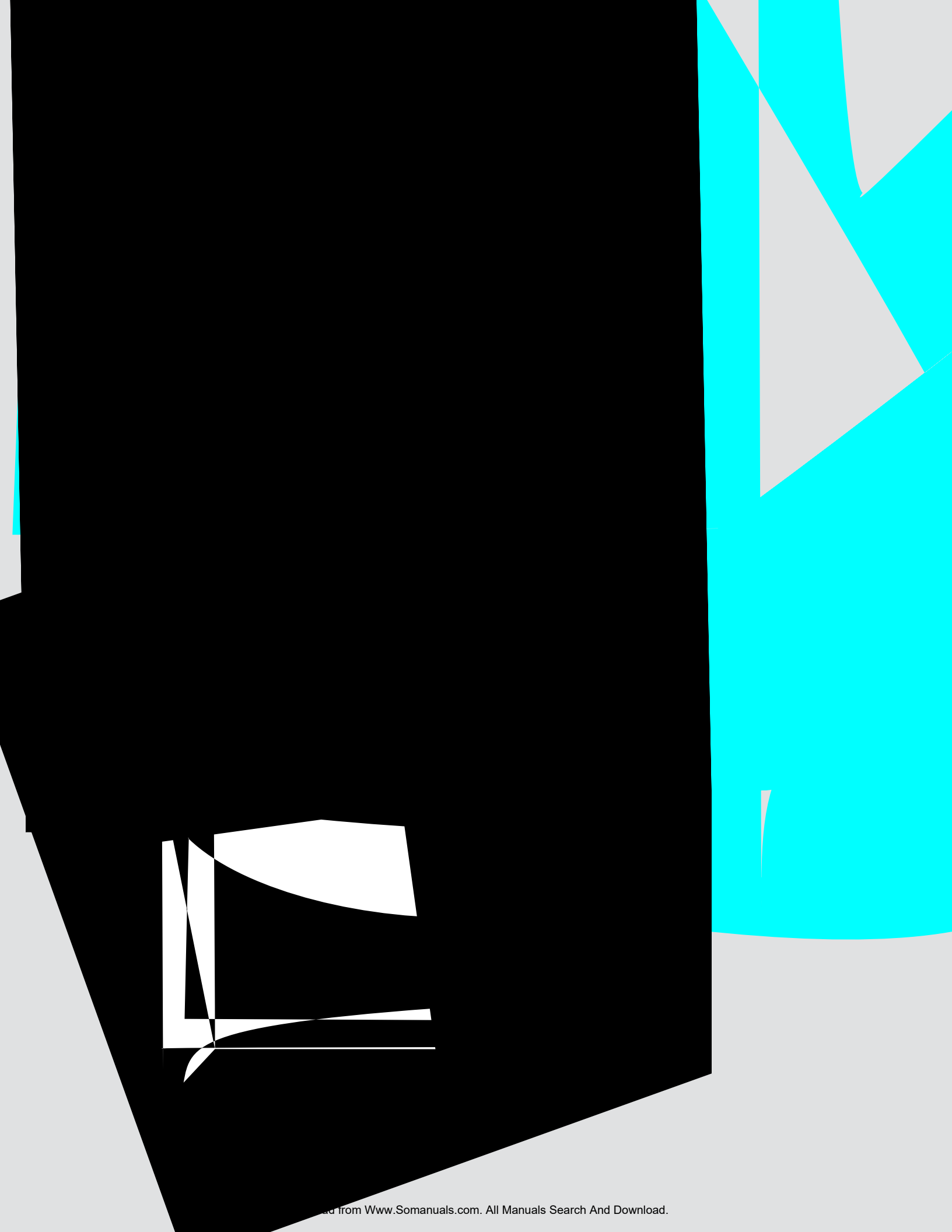

# Adjusting picture and sound quality

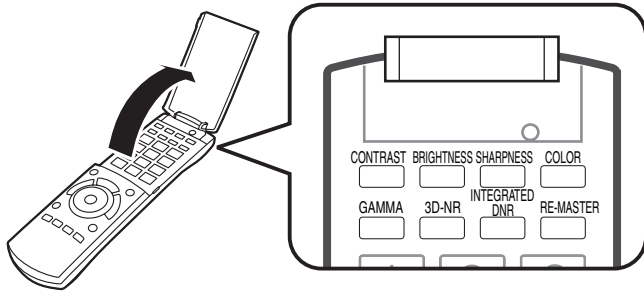

## Adjusting the picture

During video playback, pressing each of the following buttons will display the corresponding on-screen adjustment as shown in the illustration on the right. Adjustments are made in units of 1 each time the button is pressed. You can also make the same adjustments by pressing the left or right cursor keys.



### Press the buttons below.

**CONTRAST**  
 **Contrast**  
 Increases the contrast between light and dark parts of the picture (-7 to +7).

**GAMMA**  
 **Gamma**  
 Adjusts the brightness of dark portions of the screen (0 to +5).

**BRIGHTNESS**  
 **Brightness**  
 Brightens the picture (0 to +15).

**3D-NR**  
 **3D-NR (Noise Reduction)**  
 Reduces the rough noise in the background to give a greater feeling of depth (0 to +4).

**SHARPNESS**  
 **Sharpness**  
 Adjusts the sharpness of the edges of the horizontal lines (-6 to +6).

**INTEGRATED DNR**  
 **Integrated DNR (Digital Noise Reduction)**  
 Smooths block noise and reduces the smudging that appears around contrasting sections of the picture (0 to +3).

**COLOR**  
 **Color**  
 Adjusts the shade of the picture's color (-7 to +7).

## Reproducing more natural audio

The purpose of the Re-master function is to add audio to portions of a track where audio was not recorded, or to reproduce audio signals that were lost in a natural, rich manner.

**RE-MASTER**  
 **Re-master**  
**DVD-V** \* **DVD-VR** \* **CD**

- **During multi-channel output**  
 This feature reproduces the frequencies lost during recording to give you a sound closer to the original.
- **During 2 ch output**  
 This feature gives you a more natural sound by adding higher frequency signals not recorded on the track. (For example, playing DVD-Video recorded with 48 kHz at 96 kHz.)

### Press [RE-MASTER] to select "1", "2" or "3".

"Re-Master" has three different modes. Select the one that you like best.

Setting	When playing LPCM sound Type of music	Other types of sound Effect level
1	High tempo (e.g., pop and rock)	Light
2	Various tempos (e.g., jazz)	Medium
3	Low tempo (e.g., classical)	Strong
Off	Off	Off



**NOTE**

- \* Tracks recorded with 48 kHz only
- This may not work depending on the disc's recording.
- When connecting with DIGITAL AUDIO OUT terminal, the actual output sampling frequency depends on "Digital Audio Output" setting in "Audio" tab (► 22).

# Operations using menu screen

## Showing Pop-up menu **BD-V**

The Pop-up menu is a special feature available with some BD-Video discs. This menu may be different depending on discs, and selectable items may differ as well. For more information on how to operate the menu on your BD-Video discs please read the operating instructions that came with the disc.

### 1 Press [POP-UP MENU].

e.g.,

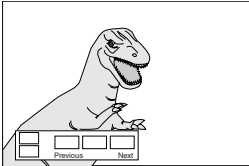

### 2 Press [▲, ▼, ◀, ▶] to select the item and press [ENTER].



•Pop-up menu also appears by pressing [SUB MENU] and selecting "Pop-up menu".

To exit the screen  
•Press [POP-UP MENU].

## Showing disc menu **BD-V DVD-V DVD-A VCD\***

This menu may be different depending on discs, and selectable items may differ as well. For more information on how to operate the menu on your discs, please read the operating instructions that came with the disc.

### 1 Press [TOP MENU].

**VCD\*** Press [RETURN] while playing.

e.g.,

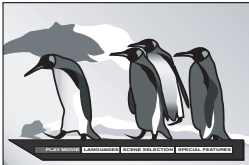

### 2 Press [▲, ▼, ◀, ▶] to select the item and press [ENTER].

**VCD\*** Press the numbered buttons to select the item.

e.g., 5: [0] → [5] 15: [1] → [5]



\* With playback control  
Using the sub menu to show menu screen

① Press [SUB MENU].  
Sub menu appears on the screen.  
② Press [▲, ▼] to select "Pop-up menu", "Top menu" or "Menu" and press [ENTER].  
Items differ depending on the disc type playing.

To exit the screen  
•Press [TOP MENU].

## Playing programs with the menu screen **DVD-VR**

### 1 Press [DIRECT NAVIGATOR].

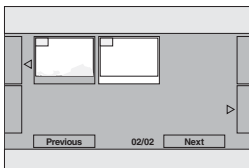

### 2 Press [▲, ▼, ◀, ▶] to select the program and press [ENTER].

Using the sub menu

① While the above screen is displayed  
Press [SUB MENU].  
The sub menu appears.

② Press [▲, ▼] to select the item and press [ENTER].  
③ Only when "View Chapters" or "View Playlists" is selected  
Press [▲, ▼, ◀, ▶] to select the item and press [ENTER].

•Press [◀◀, ▶▶] to show other pages.

•If "Album View" or "Picture View" screen is displayed, press the "A" button to switch to the "Title View" screen.

To exit the screen  
•Press [DIRECT NAVIGATOR].

# Picture and still picture

Yo



Yo



"Album

Selected group



ER].

reen.

. /Total groups

track, "--" is  
number.



•When the JPEG  
perform steps

- 1 Press [DIRECT NAVIGATOR] to exit menu screen
- 2 Set "Mixed Pictures" to "Mixed Pictures" (to "Mixed Pictures" tab).



•You can also set  
the numbered  
Starting from a

- Press [LEFT], [RIGHT], [UP], [DOWN] to move the cursor.

To exit the screen  
Press [DIRECT NAVIGATOR].



•You cannot set  
contain no co



To return to the  
screen  
Press [RETURN].

DVD-RAM

OTI

is displayed

2 Press [▲, ▼, ◀, ▶] to select the album and press [ENTER].

3 Press [▲, ▼, ◀, ▶] to select the still picture and press [ENTER].

•You can also select all pictures in  
the folder (➔ 17)

•You can also select the still  
pictures with the numbered  
buttons. (➔ 13, Starting from a  
selected item)

To return to the previous  
screen  
Press [RETURN].

To exit the screen  
Press [DIRECT NAVIGATOR].



## Useful functions during still picture play

### Start Slideshow

You can display still pictures one by one at a constant interval.

- ① While the "Album View" (DVD-RAM) or "Picture View" (CD-R/RW) screen is displayed  
Press [▲, ▼, ◀, ▶] to select the album (for DVD-RAM) or "Folder" (for CD-R/RW) and press [SUB MENU].
- ② Press [▲, ▼] to select "Start Slideshow" and press [ENTER].
  - DVD-RAM only
  - You can also start slideshow by pressing [▶] (PLAY) after selecting the album

### Slideshow settings

#### To change the display interval

- ① While the "Album View" (DVD-RAM) or "Picture View" (CD-R/RW) screen is displayed  
Press [▲, ▼, ◀, ▶] to select the album (for DVD-RAM) or "Folder" (for CD-R/RW) and press [SUB MENU].
- ② Press [▲, ▼] to select "Slideshow settings" and press [ENTER].
- ③ Press [▲, ▼] to select "Display Interval" and press [◀, ▶] to select the desired interval (0–30 seconds) and press [ENTER].

#### To repeat slideshow

After step ② above

- Press [▲, ▼] to select "Repeat Play" and press [◀, ▶] to select "On" or "Off" and press [ENTER].

### Rotate

- ① While playing  
Press [SUB MENU].
- ② Press [▲, ▼] to select "Rotate Right" or "Rotate Left" and press [ENTER].
  - The rotation information will not be stored.

### Zoom in/Zoom out

This function is only available for still pictures smaller than 640×480 pixels.

- ① While playing  
Press [SUB MENU].
- ② Press [▲, ▼] to select "Zoom in" and press [ENTER].
  - To return the picture to its original size, press [▲, ▼] to select "Zoom out" in step ② and press [ENTER].
  - When zooming in, the picture may be cut off.
  - The enlargement information will not be stored.

### To select the still pictures in another folder

#### DVD-RAM

##### To switch to another higher folder

- (Only if there is a multiple number of higher folders recognizable)
- ① While the "Album View" screen is displayed  
Press [SUB MENU].
  - ② Press [▲, ▼] to select "Select Root folder" and press [ENTER].
  - ③ Press [◀, ▶] to select the higher folder and press [ENTER].

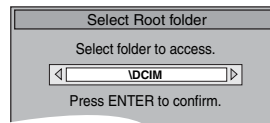

#### CD-R/RW

- ① While the "Picture View" screen is displayed  
Press [▲, ▼, ◀, ▶] to select "Folder" and press [ENTER].
- ② Press [▲, ▼] to select the folder and press [ENTER].



### To show the picture properties

While playing

Press [STATUS] twice.

To exit the picture properties screen, press [STATUS].

e.g. JPEG on DVD-RAM

Shooting date





NOTE

[▶] (PLAY) is pressed on this unit for "Automatic input switching" or "Power on link", the playback image is not immediately displayed on the screen and it may not be possible to watch the contents from where playback started. In this case, press [⏮] or [⏪] to go back to where playback started.

# Changing settings with the On-screen menu

## What is On-screen menu?

The On-screen menu is a menu that appears on screen, regardless of whether a disc is being played or stopped, when [DISPLAY] is pressed. The On-screen menu allows you to turn subtitles on or off, switch audio tracks, and change a variety of other settings.

Disc	Soundtrack	1	Digital 2/0ch
Play	Subtitle	Off	
Video	Audio channel		Stereo
Audio			
Other			

Menus
Items
Settings

## On-screen menu operations

- 1 Press [DISPLAY] to show On-screen menu.
- 2 Press [▲, ▼] to select the menu and press [▶].
- 3 Press [▲, ▼] to select the item and press [▶].
- 4 Press [▲, ▼] to select the setting.



**NOTE**

• Depending on the condition of the unit (playing, stopped, etc.) and disc contents, there may be some items that you cannot select or change.



**TIPS**

• Some items can be changed by pressing [ENTER].

To exit the On-screen menu Press [DISPLAY].

## What you can change with On-screen menu

Menus	Items	Settings and details
Disc	Soundtrack*	<b>BD-V DVD-V DVD-A</b> Select the audio and language (⇒ below, Language, Audio attribute). <b>DVD-VR</b> The disc's audio attributes appear (⇒ below, Audio attribute). <b>VCD</b> (SVCD) Select the soundtrack number. Soundtrack numbers are displayed even when there is only one audio type.
	Subtitle*	<b>BD-V DVD-V</b> Turn the subtitle on/off and select the language (⇒ below, Language). <b>DVD-VR</b> (Only discs that contain subtitle on/off information) Turn the subtitle on/off. <b>VCD</b> (SVCD) Turn the subtitle on/off and select the subtitle number. Subtitle numbers are displayed even if there are not multiple subtitles.
	Subtitle Style	<b>BD-V</b> Select the subtitle style.
	PBC (Playback control ⇒ 29)	<b>VCD</b> Indicates whether menu play (playback control) is on or off.
	Audio channel	<b>DVD-VR VCD</b> ⇒ 13, Changing audio during play
	Angle*	<b>BD-V DVD-V</b> Change the number to select an angle.
	Still-P (Still picture)	<b>DVD-A</b> Selects the play method for still pictures. •Slide Show: Plays according to the default order on the disc. •Page: Select the still picture number and play. •Random: Plays in random order. •Return: Returns to the default still picture on the disc.

\* You may have to use the menus on the disc to make changes (⇒ 15).

Language		
ENG: English	DAN: Danish	THA: Thai
FRA: French	POR: Portuguese	POL: Polish
DEU: German	RUS: Russian	CES: Czech
ITA: Italian	JPN: Japanese	SLK: Slovak
ESP: Spanish	CHI: Chinese	HUN: Hungarian
NLD: Dutch	KOR: Korean	FIN: Finnish
SVE: Swedish	MAL: Malay	*: Others
NOR: Norwegian	VIE: Vietnamese	

Audio attribute	
LPCM/PPCM/Digital/Digital +/ TrueHD/DTS-HD/DTS/MPEG	Signal type
ch (channel)	Number of channels
k (kHz)	Sampling frequency
b (bit)	Number of bits

Playback

Settings

RQT8745

19

(Continued on the next page)

Menus	Items	Settings and details
<b>Play</b>	<b>Repeat play</b>	<p>(Only when the elapsed time is being displayed on the unit display.)                      Selects the item which you want to repeat. The items displayed differ depending on the type of disc.</p> <ul style="list-style-type: none"> <li>● <b>All</b> Entire disc</li> <li>● <b>Chapter</b> Chapter</li> <li>● <b>Group</b> Entire group</li> <li>● <b>PL</b> Playlist</li> <li>● <b>Title</b> Title (DVD-Video, etc.)</li> <li>● <b>Track</b> Track</li> <li>● <b>Off</b></li> </ul> <p>Select "Off" to cancel.</p>
<b>Video</b>	<b>Picture</b>	<p><b>BD-V DVD-V DVD-VR VCD</b></p> <p>Select the picture quality mode during play.</p> <ul style="list-style-type: none"> <li>● <b>Normal:</b> Default setting</li> <li>● <b>Soft:</b> Soft picture with fewer video artifacts</li> <li>● <b>Fine:</b> Details are sharper</li> <li>● <b>Cinema:</b> Mellows movies, enhances detail in dark scenes.</li> <li>● <b>User:</b> You can make further adjustments.                      Press [<b>▲</b>, <b>▼</b>, <b>◀</b>, <b>▶</b>] to select "Picture adjustment" and press [ENTER].                      If the video adjustment buttons on the remote control are used, the setting is automatically changed to "User".</li> </ul> <p><b>Contrast:</b>    <b>Brightness:</b>    <b>Sharpness:</b>    <b>Color:</b>  <b>Gamma:</b>        <b>3D Noise Reduction:</b>    <b>Integrated DNR:</b></p> <p>➔ For details, see page 14</p>
	<b>DNR</b>	<p><b>BD-V DVD-V DVD-VR VCD</b></p> <p>Reduces mosaic-like distortion and picture degradation.                      On ↔ Off</p>
	<b>Progressive*</b>	<p>Select "On" to enable progressive output.</p> <ul style="list-style-type: none"> <li>● Depending on the type of television used, the video may be stretched horizontally when video is output in progressive mode. When this occurs, select "Off" and the video will then be output as "480i".</li> <li>● This setting will be fixed to "On" if you connect with an HDMI cable and set "HDMI Video Mode" to "On" (➔ 23, "HDMI" tab).</li> <li>● When progressive output is on, closed captions cannot be displayed.</li> </ul>
	<b>Transfer*</b>	<p>[When "Progressive" (➔ above) is set to "On".]                      Select the method of conversion for progressive output to suit the type of material being played (➔ 29, Glossary, Film and video).</p> <ul style="list-style-type: none"> <li>● <b>Auto1 (normal):</b> Automatically detects the film and video content, and appropriately converts it.</li> <li>● <b>Auto2:</b> In addition to "Auto1", automatically detects film contents with different frame rates and appropriately converts it.</li> <li>● <b>Video:</b> Select when using "Auto1" and "Auto2", and the content is distorted.</li> </ul>
	<b>4:3 Aspect</b>	<p><b>BD-V DVD-V DVD-VR VCD</b></p> <p>You can select how images made for 4:3 aspect screens are displayed on a 16:9 aspect television.</p> <ul style="list-style-type: none"> <li>● <b>Zoom:</b> Makes 4:3 letterbox video expand to full screen on a wide screen television (16:9).</li> <li>● <b>Normal:</b> The picture is displayed as a 4:3 ratio image in the center of the screen.</li> </ul>
<b>Audio</b>	<b>V. Surround Sound</b>	<p><b>DVD-V DVD-VR</b></p> <p>(Dolby Digital with 2 channels or more only)                      Enjoy a surround-like effect if you are using two front speakers only.</p> <ul style="list-style-type: none"> <li>● <b>Emphasis</b></li> <li>● <b>Natural</b></li> <li>● <b>Off</b></li> </ul> <p>● Turn V. Surround Sound off if it causes distortion.                      ● Do not use in combination with surround effects on other equipment.                      ● V. Surround Sound does not work for bilingual recordings.</p>
	<b>Dialog Enhancer</b>	<p><b>BD-V DVD-V DVD-VR</b></p> <p>(Dolby Digital with 3 channels or more only, including a center channel)                      The volume of the center channel is raised to make dialog easier to hear.                      On ↔ Off</p>
	<b>Re-master</b>	<p><b>DVD-V DVD-VR CD</b></p> <ul style="list-style-type: none"> <li>● 1–3, Off                      (➔ 14, Reproducing more natural audio)</li> </ul>
	<b>Digital Filter</b>	<p>When audio is output from 2ch or 7.1ch AUDIO OUT terminals (➔ 8–10)</p> <ul style="list-style-type: none"> <li>● <b>Normal:</b> A clear timbre.</li> <li>● <b>Slow:</b> Gives music atmosphere, with softness and a feeling of depth.</li> </ul>
<b>Other</b>	<b>Position</b>	<p>Select the position of the On-screen menu.</p> <ul style="list-style-type: none"> <li>● <b>1 (Standard):</b> Highest                      to                      ● <b>5 :</b> Lowest</li> </ul>

# Changing the unit's settings

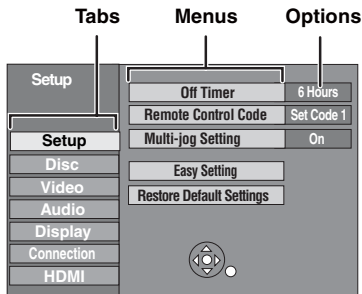

## Setup menu operations

- 1 While stopped  
**Press [SETUP].**
- 2 **Press [▲, ▼] to select the tab and press [▶].**
- 3 **Press [▲, ▼] to select the menu and press [ENTER].**
- 4 **Press [▲, ▼] to select the option and press [ENTER].**



**NOTE**

• There may be differences in operation methods. If this happens, follow the on-screen instructions for the operation.



**TIPS**



To return to the previous screen  
Press [RETURN].

To exit the screen  
Press [SETUP].

## Summary of settings

The settings remain intact even if you switch the unit to standby.

Tabs	Menus	Options (Underlined items are the factory presets.)
<b>Setup</b>	<b>Off Timer</b> Select how long the unit remains on when it is not being used.	•2 Hours    • <u>6 Hours</u> •Off
	<b>Remote Control Code (⇒ 11)</b>	• <u>Set Code 1</u> •Set Code 2    •Set Code 3
	<b>Multi-jog Setting</b> Select "Off" to turn the wheel operation off.	• <u>On</u> •Off
	<b>Easy Setting</b> You can execute basic settings (On-screen Language, TV Aspect, Speaker setting).	•Yes    • <u>No</u>
	<b>Restore Default Settings</b> This returns all values in the Setup menu and the On-screen menu, except for "DVD-Video Ratings" and "Age limit for BD-Video viewing" to the default settings.	•Yes    • <u>No</u>
<b>Disc</b>	<b>DVD-Video Ratings</b> Set a ratings level to limit DVD-Video play.	• <u>8 No Limit</u> : All DVD-Video can be played. •1 to 7: Prohibits play of DVD-Video with corresponding ratings recorded on them. •0 Lock All: Prohibits play of all DVD-Video.
	<b>Age limit for BD-Video viewing</b> Set an age limit of BD-Video play.	• <u>No Limit</u> : All BD-Video can be played. •0 to 254 year(s): Prohibits play of BD-Video with corresponding ratings recorded on them.
	<b>Play DVD-Audio in Video Mode</b> Select "Video Mode (Video On)" to play DVD-Video content on some DVD-Audio.	• <u>Video Mode (Video On)</u> : The setting returns to "Audio Mode (Video Off)" when you change the disc or turn the unit off.
	<b>Mixed Disc-Audio &amp; Pictures</b> When playing a CD-R/RW recorded with both MP3 and JPEG files, you can select which types of files you would like to give priority to.	• <u>MP3</u> •Pictures
	<b>Audio Language</b> Choose the language for audio, subtitle and disc menus. <b>BD-V DVD-V</b>	• <u>English</u> •French    •Spanish •Original: The original language of each disc will be selected. •Other * * * * *
	<b>Subtitle Language</b>	• <u>Automatic</u> : If the language selected for "Audio Language" is not available, subtitles of that language will automatically appear if available on that disc. •English    •French    •Spanish    •Other * * * * *
	<b>Menu Language</b>	• <u>English</u> •French    •Spanish    •Other * * * * *
	<b>Unlock Player</b>	•Change Password •Temporary Unlock
	<b>Change Level</b>	
	<b>Change age limit for viewing</b>	

Tabs	Menus	Options (Underlined items are the factory presets.)
Video	<b>Still Mode ( paused video )</b> <u>BD-V</u> <u>DVD-V</u> Select the type of picture shown when you pause playback (➡ 29, Frames and fields).	<ul style="list-style-type: none"> <li>• <u>Automatic</u></li> <li>• <u>Field</u>: Select if jittering occurs when "Automatic" is selected. (The picture is coarser.)</li> <li>• <u>Frame</u>: Select if small text or fine patterns cannot be seen clearly when "Automatic" is selected. (The picture is clearer and finer.)</li> </ul>
	<b>Seamless Play</b> Select the play mode between playlist chapter segments and partially deleted titles.	<ul style="list-style-type: none"> <li>• <u>On</u>: The chapters in playlists are played seamlessly. This does not work when there are several audio types included on the playlist. Additionally, the positioning of chapter segments may change slightly.</li> <li>• <u>Off</u>: The points where chapters in playlists change are played accurately, but the picture may freeze for a moment.</li> </ul>
	<b>Black Level Control</b> Select lighter or darker for adjusting the black level control to the desired setting for picture enhancement.	<ul style="list-style-type: none"> <li>• <u>Lighter</u>: When video is output from VIDEO OUT or S VIDEO OUT terminal.</li> <li>• <u>Darker</u>: When video is output from COMPONENT VIDEO OUT terminal.</li> </ul>
	<b>Dynamic Range Compression</b> <u>BD-V</u> <u>DVD-V</u> (Dolby Digital and Dolby Digital Plus only) Change the dynamic range (➡ 29, Glossary) for late night viewing.	<ul style="list-style-type: none"> <li>• <u>On</u></li> <li>• <u>Off</u></li> </ul>
Audio	<b>Digital Audio Output</b> Change the settings when you have connected equipment through this unit's digital audio out terminal (➡ 10). • Press [ENTER] to show the following settings.	
	<b>PCM Down Conversion</b> Select how to output audio with a sampling frequency of 96 kHz or 88.2 kHz. • Signals are converted to 48 kHz or 44.1 kHz despite the settings across if the signals have a sampling frequency of over 96 kHz or 88.2 kHz, or the disc has copy protection. • <u>BD-V</u> Refer to "BD-Video Function Sound" (➡ below).	<ul style="list-style-type: none"> <li>• <u>On</u>: Signals are converted to 48 kHz or 44.1 kHz. (Choose when the connected equipment cannot process signals with sampling frequency of 96 kHz or 88.2 kHz.)</li> <li>• <u>Off</u>: Signals are output as 96 kHz or 88.2 kHz. (Choose when the connected equipment can process signals with sampling frequency of 96 kHz or 88.2 kHz.)</li> </ul>
	<b>Dolby Digital</b>  Select how to output the signal. If "Bitstream" is selected, the bitstream is output from the unit and the connected equipment decodes the signal.	<ul style="list-style-type: none"> <li>• <u>Bitstream</u>: When connecting to equipment displaying the Dolby Digital logo.</li> <li>• <u>PCM</u>: When connecting to equipment not displaying the Dolby Digital logo.</li> </ul>
	<b>Dolby Digital Plus</b>  If "PCM" is selected, this unit decodes the signal and output it as 2 channel from DIGITAL AUDIO OUT terminal.	<ul style="list-style-type: none"> <li>• <u>Bitstream</u>: The bitstream signal of Dolby Digital is output.</li> <li>• <u>PCM</u>: Dolby Digital Plus PCM sound is output in 2 channels.</li> </ul>
	<b>DTS</b>  <b>Note</b> Not making the proper settings may result in noise, or some trouble for digital recording.	<ul style="list-style-type: none"> <li>• <u>Bitstream</u>: When connecting to equipment displaying the DTS logo.</li> <li>• <u>PCM</u>: When connecting to equipment not displaying the DTS logo.</li> </ul>
	<b>BD-Video Function Sound</b> <u>BD-V</u> This will set the operation sounds you hear from the menu, etc. while playing a BD-Video disc. Please note that if you have selected "Bitstream" digital audio output (➡ above), these sounds will not be heard even if this is set to "On".	<ul style="list-style-type: none"> <li>• <u>On</u></li> <li>• <u>Off</u></li> <li>• <b>Note</b>: When "On" is selected, sampling frequency is converted to 48kHz. Sound is output at higher than 48kHz sampling frequency only when both this item and "PCM Down Conversion" are set to "Off".</li> </ul>
Display	<b>Status Messages</b> Choose whether to show status messages automatically.	<ul style="list-style-type: none"> <li>• <u>Automatic</u></li> <li>• <u>Off</u></li> </ul>
	<b>On-screen Language</b> Choose the language for these menus and on-screen messages.	<ul style="list-style-type: none"> <li>• <u>English</u></li> <li>• <u>Español</u></li> <li>• <u>Français</u></li> </ul>
	<b>FL Display</b> Changes the brightness of the unit's display.	<ul style="list-style-type: none"> <li>• <u>Bright</u></li> <li>• <u>Dim</u>: The display is dimmed and the illumination lamp is turned off.</li> <li>• <u>Automatic</u>: The display is dimmed and the illumination lamp is turned off during playback, and reappears if a button is pressed.</li> </ul>
	<b>License</b>	Information about the software used by this unit is displayed.
Connection	<b>TV Aspect</b> Set to match the type of television connected.	Regular aspect television (4:3) • <u>4:3 Pan &amp; Scan</u> : Video recorded for a widescreen is played as Pan & Scan (unless prohibited by the producer of the disc). When playing BD-Video, video is output as "4:3 Letterbox". • <u>4:3 Letterbox</u> : Video recorded for a widescreen is played in the letterbox style. Widescreen television (16:9) • <u>16:9</u> : Video recorded for 4:3 aspect screen is displayed as a 4:3 ratio image in the center of the screen. • <u>16:9 Full</u> : Video recorded for 4:3 aspect screen is displayed as a horizontally stretched 16:9 image.
	<b>Component Video Resolution</b> This sets the video output resolution when using the component video terminal.	<ul style="list-style-type: none"> <li>• <u>480i</u></li> <li>• <u>720p</u></li> <li>• <u>480p</u></li> <li>• <u>1080i</u></li> </ul>
	<b>Speaker</b> You can set the unit to output the best possible sound for your speakers. Select "2 Channel" if the speaker settings can be set on the connected equipment.	<ul style="list-style-type: none"> <li>• <u>Multi-channel</u>: When using three or more speakers with equipment that cannot set the speaker settings. You can adjust the settings for speaker size, presence, channel balance and audio-delay (➡ 23).</li> <li>• <u>2 Channel</u>: When using two speakers.</li> <li>• <u>Attenuator</u>: When audio is output from 2ch or 7.1ch AUDIO OUT terminals and sound is distorted.</li> </ul>
		<ul style="list-style-type: none"> <li>• <u>On</u></li> <li>• <u>Off</u></li> </ul>

Tabs	Menus	Options (Underlined items are the factory presets.)
HDMI	<b>HDMI Video Mode</b> Select "On" when video is output from HDMI AV OUT terminal.	<ul style="list-style-type: none"> <li>● <u>On</u>: <b>Note</b>: Video from COMPONENT VIDEO OUT terminal is output as "480i" if this is selected.</li> <li>● Off</li> </ul>
	<b>HDMI Resolution</b> You can only select settings compatible with the connected equipment. This setting normally does not need to be changed. However if you are concerned about output picture quality, it may be improved by changing the setting. Still pictures play at a resolution equivalent to 480p regardless of the settings.	<ul style="list-style-type: none"> <li>● <u>Auto</u>: Automatically selects the output resolution best suited to the connected television (1080p, 1080i, 720p or 480p).</li> <li>● 480p</li> <li>● 720p</li> <li>● 1080i</li> <li>● 1080p</li> </ul>
	<b>HDMI RGB Output Range</b> Effective when connected to a device that only supports RGB output.	<ul style="list-style-type: none"> <li>● <u>Standard</u>:</li> <li>● <u>Enhanced</u>: When the black and white images are not distinct.</li> </ul>
	<b>HDMI Audio Output</b> This setting selects whether or not to output audio from HDMI. <b>Note</b> : If "On" is selected, audio output from the 7.1ch AUDIO OUT terminal will match the number of channels on the equipment connected with HDMI.	<ul style="list-style-type: none"> <li>● <u>On</u>:</li> <li>● <u>Off</u>: When the TV is connected to this unit with an HDMI cable, and you are connected to an amplifier/receiver that does not support HDMI.</li> </ul>
	<b>Ctrl with HDMI</b>	<ul style="list-style-type: none"> <li>● <u>On</u>: When "On" is selected, you can operate other EZ Sync HDAVI control compatible devices (► 18).</li> <li>● <u>Off</u>:</li> </ul>

## Changing the speaker setting to suit your speakers

When connecting to an amplifier/receiver to enjoy multi-channel surround sound, use the following settings on this unit if they cannot be set on the amplifier/receiver.

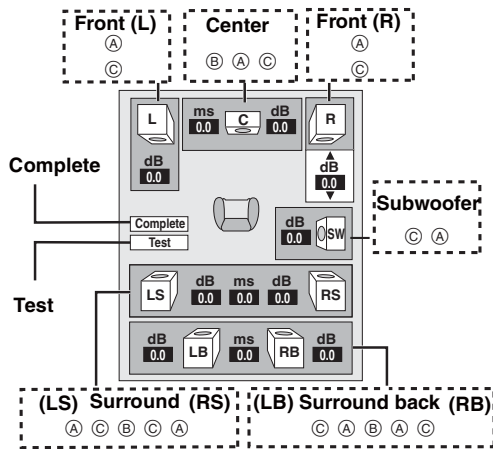

### Speaker presence and size (A)

1 Press [▲, ▼, ◀, ▶] to select the speaker icon (A) and press [ENTER].

2 Press [▲, ▼] to select the setting and press [ENTER].

#### Icon examples:

Surround speaker (LS)

● **Large**: Select when the speaker supports low-frequency (under 100 Hz) reproduction.



● **Small**: Select when the speaker does not support low-frequency reproduction.

In order to make an ideal listening environment, settings of speaker sizes may be automatically adjusted.

For example, if the subwoofer is set to "No", the front speakers will automatically be set to "Large". (In this case, we recommend connecting a speaker that can reproduce bass below 100 Hz.)

### Delay time (B)

(Effective when playing multi-channel audio)  
(Center, surround and surround back speakers only)

For optimum listening with 7.1/5.1-channel sound, all the speakers, except for the subwoofer, should be the same distance from the seating position.

If you have to place the center, surround and surround back speakers closer to the seating position, adjust the delay time to make up for the difference.

If either distance (D) or (F) is less than (E), find the difference in the relevant table and change to the recommended setting.

1 Press [▲, ▼, ◀, ▶] to select the delay time box (B) and press [ENTER].

2 Press [▲, ▼] to select the setting and press [ENTER].

### 5.1ch speaker connection

Approximate room dimensions

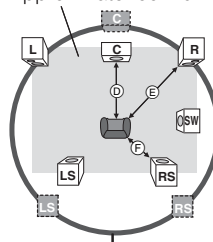

### 7.1ch speaker connection

Approximate room dimensions

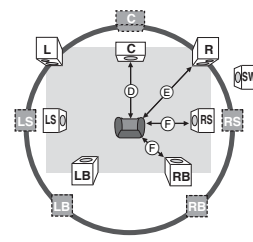

Circle of constant primary listening distance

□: Actual speaker position (D) (E) (F) : Primary listening distance

■: Ideal speaker position

#### (D) Center speaker

Difference	Setting
Approx. 34 cm (1 1/10 feet)	1.0 ms
Approx. 68 cm (2 2/10 feet)	2.0 ms
Approx. 102 cm (3 3/10 feet)	3.0 ms
Approx. 136 cm (4 4/10 feet)	4.0 ms
Approx. 170 cm (5 1/2 feet)	5.0 ms

#### (E) Surround/Surround back speakers

Difference	Setting
Approx. 170 cm (5 1/2 feet)	5.0 ms
Approx. 340 cm (11 feet)	10.0 ms
Approx. 510 cm (16 1/2 feet)	15.0 ms

### Channel balance (C)

(Effective when playing multi-channel audio)

This does not work when connected with HDMI terminals and "HDMI Audio Output" (► above, "HDMI" tab) is set to "On".

1 Select "Test" and press [ENTER].

A test signal is output.

Front (L) → Center → Front (R) → Surround (RS)

↑ ↓  
Surround (LS) ← Surround Back (LB) ← Surround Back (RB)

2 While listening to the test signal, press [▲ ▼] to adjust the volume of each speaker

Front speakers: 0.0 to -6.0 dB

Except for front speakers: 0.0 to -12.0 dB

3 Press [ENTER].

The test signal stops.

● No signal is output for the subwoofer. To adjust its volume, play something, then return to this screen to adjust to suit your taste.

#### To finish the speaker setting

Press [▲ ▼ ◀ ▶] to select "Complete" and press [ENTER].

# Frequently asked questions

Refer to the following items if you have any doubts about unit operations.

		Page
What do I need to play multi channel surround sound?	<ul style="list-style-type: none"> <li>●Connect to...               <ul style="list-style-type: none"> <li>–an amplifier/receiver compatible with HDMI.</li> <li>–an amplifier/receiver with 7.1ch/5.1ch AUDIO IN.</li> <li>–an amplifier/receiver with a built-in (Dolby Digital or DTS) decoder.</li> </ul> </li> </ul>	9, 10
Are headphones and speakers directly connected to the unit?	<ul style="list-style-type: none"> <li>●You cannot directly connect them to the unit. Connect through the amplifier/receiver, etc.</li> </ul>	9, 10
Is my television progressive output compatible?	<ul style="list-style-type: none"> <li>●All Panasonic televisions that have 480p input terminals are compatible. Consult the manufacturer if you have another brand of television.</li> </ul>	—
My television has S VIDEO IN terminal, COMPONENT VIDEO IN terminals and HDMI IN terminal. Which should I connect with?	<ul style="list-style-type: none"> <li>●The different levels of picture quality input are listed below in order from highest to lowest. HDMI IN→COMPONENT VIDEO IN→S VIDEO IN→VIDEO IN. However, it will take longer for the picture output to start up when this unit is connected with the HDMI IN terminal.</li> </ul>	—

## Disc

Can I play BD-Video, DVD-Video, DVD-Audio and Video CDs bought in another country?	<ul style="list-style-type: none"> <li>●You can play them if the video standard is NTSC, however, you cannot play:               <ul style="list-style-type: none"> <li>–BD-Video discs that do not include region "A".</li> <li>–DVD-Video discs that do not include region "1" or "ALL".</li> </ul>               Refer to the disc's jacket for more information.             </li> </ul>	Cover Cover
Can BD-Video/DVD-Video that does not have a region code/number be played?	<ul style="list-style-type: none"> <li>●The region management information for BD-Video/DVD-Video indicates that the disc conforms to industry standards. You cannot play discs that do not conform to industry standards or do not have a region code or number.</li> </ul>	—
Please tell me about disc compatibility with this unit.	<ul style="list-style-type: none"> <li>●This unit plays BD-Video, DVD-Video, DVD-Audio, Video CD, CD, DVD-RAM (DVD Video Recording format/JPEG), DVD-R/RW (DVD-Video format and DVD Video Recording format), DVD-R DL (DVD-Video format and DVD Video Recording format), +R, +RW and +R DL.</li> <li>●This unit also plays CD-R/CD-RW discs which have been recorded in one of the following standards: CD-DA, Video CD, MP3 and still pictures (JPEG). Close the session after recording.</li> <li>●You cannot write to a disc with this unit.</li> </ul>	4 4 —

# Troubleshooting guide

Before requesting service, make the following checks. If you are in doubt about some of the check points, or if the solutions indicated in the chart do not solve the problem, refer to "Customer Services Directory" on page 30 if you reside in the U.S.A., or refer to "Product information" on page 28 if you reside in Canada.

## The following do not indicate a problem with this unit:

- Regular disc rotating sounds.
- Image disturbance during search.

## To reset this unit

		Page
<b>To return to the factory preset (No setting)</b>	<ul style="list-style-type: none"> <li>●Reset the unit as follows:               <ol style="list-style-type: none"> <li>1 Press [⏻/I POWER] on the unit to turn off the unit.</li> <li>2 Press and hold [▶▶/▶▶], [▲ OPEN/CLOSE] and [■] on the unit at the same time until "HELLO" appears on the display.</li> <li>3 Wait until "TEST" appears next.</li> <li>4 Press [⏻/I POWER] on the unit to turn off the unit.</li> <li>5 Disconnect the AC power supply cord. Wait one minute, then reconnect it.</li> </ol> </li> </ul>	—
<b>To return all settings other than the ratings level to the factory preset</b>	<ul style="list-style-type: none"> <li>●Select "Yes" in "Restore Default Settings" in the Setup menu. This returns all values in the Setup menus and On-screen menu, except for the ratings level, to the default settings.</li> </ul>	21
<b>To restore the unit if it freezes due to one of the safety devices being activated</b>	<ul style="list-style-type: none"> <li>●Press and hold [⏻/I POWER] on the main unit for 10 seconds. (The settings remain unchanged.)</li> </ul>	—

## Power

<b>No power.</b>	<ul style="list-style-type: none"> <li>●Insert the AC power supply cord securely into a known active AC outlet.</li> </ul>	8, 9
<b>The unit switches to standby mode.</b>	<ul style="list-style-type: none"> <li>●This is a power saving feature. It can be changed if desired using "Off Timer" in the Setup menu.</li> <li>●One of the unit's safety devices is activated. Press [⏻/I POWER] on the main unit to turn the unit on.</li> </ul>	21 —



Operation		Page
<b>Cannot operate the television.</b>	<ul style="list-style-type: none"> <li>Change the manufacturer code. Some televisions cannot be operated even if you change the code.</li> <li>It may be necessary to set the manufacturer code again after changing the batteries.</li> </ul>	11
<b>The remote control doesn't work properly.</b>	<ul style="list-style-type: none"> <li>The remote control and main unit are using different codes. Change the code on the remote control. Press and hold [ENTER] and the indicated number button at the same time for more than 2 seconds.</li> </ul>  <ul style="list-style-type: none"> <li>The batteries are depleted. Replace them with new ones.</li> <li>You are not pointing the remote control at the main unit's remote control signal sensor during operation.</li> <li>Colored glass may obstruct the signal reception/transmission.</li> <li>Don't place the signal sensor in direct sunlight or in areas that may be subject to sunlight exposure.</li> <li>It may be necessary to set the code on the remote control again after changing the batteries.</li> </ul>	11 7 7 — — 11
<b>The unit is on but cannot be operated.</b>	<ul style="list-style-type: none"> <li>Some operations may be prohibited by the disc.</li> <li>The unit is hot ("U59" appears on the display). Wait for "U59" to disappear.</li> <li>One of the unit's safety devices may have been activated. Reset the unit as follows:             <ol style="list-style-type: none"> <li>Press [⏻/POWER] on the main unit to switch the unit to standby. If the unit doesn't switch to standby, press and hold [⏻/POWER] on the main unit for about 10 seconds. The unit is forcibly switched to standby. Alternatively, disconnect the AC power supply cord, wait one minute, then reconnect it.</li> <li>Press [⏻/POWER] on the main unit to switch it on. If the unit still cannot be operated, consult the dealer.</li> </ol> </li> <li>Condensation has formed: Wait 1 to 2 hours for it to evaporate.</li> </ul>	— — — —
<b>Play fails to start even when [▶] (PLAY) is pressed. Play starts but then stops immediately.</b>	<ul style="list-style-type: none"> <li>Insert the disc correctly with the label facing up.</li> <li>The disc is dirty.</li> <li>You tried to play a blank disc or unplayable disc on this unit.</li> </ul>	12 27 4, 5
<b>Cannot eject disc.</b>	<ul style="list-style-type: none"> <li>The unit may have a problem. While the unit is off, press and hold [■] and [▶▶/▶▶] on the main unit at the same time for about 5 seconds. Remove the disc and consult the dealer.</li> </ul>	—
<b>Startup is slow.</b>	<ul style="list-style-type: none"> <li>Startup takes time in the following situations.             <ul style="list-style-type: none"> <li>Immediately after a power failure or the AC power supply cord is connected.</li> <li>When the unit is connected with an HDMI cable.</li> </ul> </li> </ul>	—
<b>When the unit is turned on, audio and video output takes a long time.</b>		
<b>Takes time to read DVD-RAM.</b>	<ul style="list-style-type: none"> <li>It may take time to read a disc if it is being used for the first time in this unit or it has not been used for a long time.</li> </ul>	—

## Displays

<b>The display is dim.</b>	<ul style="list-style-type: none"> <li>Change "FL Display" in the Setup menu.</li> </ul>	22
<b>The elapsed time displayed is actually less than the playtime.</b>	<ul style="list-style-type: none"> <li>The displayed play time is converted from the number of frames at 29.97 frames (equal to 0.999 seconds) to one second. There will be a slight difference between the time displayed and the actual elapsed time (e.g., actual one-hour elapsed time may display as approximately 59 minutes 56 seconds).</li> </ul>	—

## TV screen and video

<b>The images from this unit do not appear on the television.</b>	<ul style="list-style-type: none"> <li>Make sure that the television is connected to the VIDEO OUT terminal, S VIDEO OUT terminal, COMPONENT VIDEO OUT terminals or HDMI AV OUT terminal on this unit.</li> <li>Make sure that the television's input setting (e.g., VIDEO 1) is correct.</li> </ul>	8, 9
<b>Picture is distorted.</b>	<ul style="list-style-type: none"> <li>Progressive output is set to on but the connected television is not progressive compatible. While stopped, press and hold [■] and [▶] (PLAY) on the main unit at the same time for more than 5 seconds to cancel this setting. The setting will change to interlace.</li> </ul>	— —
<b>Video is not output in high definition.</b>	<ul style="list-style-type: none"> <li>High definition video cannot be output through the VIDEO OUT or S VIDEO OUT terminals.</li> <li>Depending on the BD-Video, output from the COMPONENT VIDEO OUT terminals may be restricted to 480p.</li> </ul>	— —
<b>Status messages do not appear.</b>	<ul style="list-style-type: none"> <li>Select "Automatic" in "Status Messages" in the Setup menu.</li> </ul>	22
<b>The 4:3 aspect ratio picture expands left and right.</b>	<ul style="list-style-type: none"> <li>Use the television to change the aspect. Refer to your television's operating instructions.</li> <li>If connecting with a component video cable, set "Progressive" to "Off" in the Video menu. If this doesn't help or you cannot set it to "Off", then set the "TV Aspect" to "4:3 Pan &amp; Scan" in the Setup menu.</li> </ul>	— 20, 22
<b>Screen size is wrong.</b>		
<b>There is a lot of after-image when playing video.</b>	<ul style="list-style-type: none"> <li>Turn "3D-NR", "Integrated DNR" or "DNR" off if it is on.</li> </ul>	14, 20
<b>When playing DVD-Video using progressive output, one part of the picture momentarily appears to be doubled up.</b>	<ul style="list-style-type: none"> <li>Set "Progressive" in the Video menu to "Off". This problem is caused by the editing method or material used on DVD-Video, but should be corrected if you use interlace output.</li> </ul>	20
<b>There is no apparent change in picture quality when adjusted with the Video menu in the On-screen menu.</b>	<ul style="list-style-type: none"> <li>The effect is less perceivable with some types of video.</li> </ul>	—

Sound		Page
<b>No sound.</b> <b>Low volume.</b> <b>Distorted sound.</b> <b>Cannot hear the desired audio type.</b>	• Check the connections and the "Digital Audio Output" settings. Check the input mode on the amplifier/receiver if you have connected one.	<b>8–10, 22</b>
	• Press [AUDIO] to select the audio.	<b>13</b>
	• Turn off V. Surround Sound in the following cases. – When using discs that do not have surround sound effects such as Karaoke discs. – When playing bilingual broadcast programs.	<b>20</b>
	• <b>DVD-A</b> The disc may have restrictions on the method of audio output. With some multi-channel discs, unless the number of connected speakers is the same as the disc's channel specification, audio will not be output properly. Refer to the disc's jacket for more information.	—
	• Set "Attenuator" in "Connection" tab to "On" if it causes distortion with AUDIO OUT connections.	<b>22</b>
	• Match the speaker settings with the connected equipment. Change multi channel speaker settings by selecting "Multi-channel" in "Speaker" of "Connection" tab.	<b>22</b>
	• The sound effects will not work when the bitstream signal is output from the HDMI AV OUT terminal or the DIGITAL AUDIO OUT terminal.	—
	• If the audio track of the disc was recorded with Dolby TrueHD, it will be output as Dolby Digital audio.	—
	• If the audio track of the disc was recorded with Dolby Digital Plus or Dolby True HD, Dolby Digital audio will be output from the DIGITAL AUDIO OUT terminal.	—
	• If the audio track of the disc was recorded with DTS-HD, it will be output as DTS audio.	—
<b>Cannot switch audio.</b>	• There are discs for which audio cannot be changed because of how the disc was created. • When connecting an amplifier/receiver using a coaxial cable, optical digital audio cable or an HDMI cable, you cannot switch the audio if "Dolby Digital" is set to "Bitstream". Set "Dolby Digital" to "PCM" or connect using audio cables.	— <b>9, 10, 22</b>

### HDMI connections

<b>The images from this unit do not appear on the television.</b>	• To output video from a device connected with an HDMI cable, set "HDMI Video Mode" to "On" in the Setup menu.	<b>23</b>
<b>Picture is distorted.</b>	• Picture may not be seen when more than 4 devices are connected with HDMI cables. Reduce the number of connected devices.	—
<b>The 4:3 aspect ratio picture expands left and right.</b>	• Change "TV Aspect" type to "16:9".	<b>22</b>
<b>Screen size is wrong.</b>		
<b>When playing DVD-Video using progressive output, one part of the picture momentarily appears to be doubled up.</b>	• When you use the HDMI AV OUT terminal for video output, follow the steps below for setting. 1 Connect this unit to the TV with any cable except the HDMI cable 2 Set "HDMI Video Mode" to "Off" in the Setup menu	<b>23</b>
<b>No sound.</b> <b>Low volume.</b> <b>Distorted sound.</b> <b>Cannot hear the desired audio type.</b>	• <b>DVD-A</b> The disc may have a restriction on the method of audio output. This unit cannot playback multi-channel discs that prevent down-mixing unless the unit is connected with an HDMI cable to an amplifier/receiver supporting the HDCP. Refer to the disc jacket for more information.	—
	• Audio may not be heard when more than 4 devices are connected with HDMI cables. Reduce the number of connected devices.	—
	• The sound effects will not work when the bitstream signal is output from the HDMI AV OUT terminal or the DIGITAL AUDIO OUT terminal.	—
	• To output audio from a device connected with an HDMI cable, set "HDMI Audio Output" to "On" in the Setup menu.	<b>23</b>
	• If the unit is connected to a television with an HDMI cable and the audio from the 7.1ch AUDIO OUT terminal is output as two channels only, set "HDMI Audio Output" to "Off" in the Setup menu.	<b>23</b>
	• If the sound is distorted when the unit is connected to an amplifier/receiver with the HDMI cable, adjust the settings in "Speaker" in the Setup menu to match the connection.	<b>22</b>
	• Depending on the connected equipment, the sound may be distorted if this unit is connected with an HDMI cable.	—
	• The sound effects will not work when the bitstream signal is output from the HDMI AV OUT terminal.	—
<b>Cannot switch audio.</b>	• When connecting an amplifier/receiver using a coaxial cable, optical digital audio cable or an HDMI cable, you cannot switch the audio if "Dolby Digital" is set to "Bitstream". Set "Dolby Digital" to "PCM" or connect using audio cables.	<b>9, 10, 22</b>

### Other difficulties with playback

<b>Audio and video momentarily pause.</b>	• This occurs between playlist chapters.	—
<b>DVD-Video is not played.</b>	• You have set a ratings level to limit DVD-Video play. Change this setting.	<b>21</b>
<b>BD-Video is not played.</b>	• You have set a ratings level to limit BD-Video play. Change this setting. • Some BD-Video can only be output with HDMI.	<b>21</b> —
<b>Alternative soundtrack and subtitles cannot be selected.</b>	• The languages are not recorded on the disc. • You may not be able to use the On-screen menu to change the soundtrack and subtitles on some discs. Use the disc's menus to make changes.	— <b>15</b>
<b>No subtitles.</b>	• Subtitles are not recorded on the disc. • Turn the subtitles on. Set "Subtitle" on the On-screen menu to "On". • When progressive output is on, closed captions cannot be displayed.	— <b>19</b> —
<b>The subtitles overlap closed captions recorded on discs.</b>	• Clear the subtitles.	<b>19</b>
<b>Angle cannot be changed.</b>	• Angles can only be changed during scenes where different angles are recorded.	—
<b>The resume play function does not work.</b>	• Memorized positions are canceled when – press [■] several times. – open the disc tray. – <b>DVD-A CD VCD MP3</b> : turn off the power.	—

# Messages

The following messages or service numbers appear on the television or unit's display when something unusual is detected during startup and use.

## On the television

		Page
<b>Cannot play.</b>	●You inserted an incompatible disc (Discs recorded in PAL video, etc.).	4, 5
<b>Cannot display on this unit.</b>	●You tried to play a non-compatible image.	5
<b>Copyrighted material. Audio will not be output from HDMI.</b>	●Should you connect equipment that does not support HDCP the audio from the CPPM copy protected DVD-Audio cannot be output from HDMI AV OUT terminal. Connect the audio cable of the Audio/Video cable (Red, White), optical digital audio cable or coaxial cable to the corresponding terminals.	8-10
<b>No disc</b>	●The disc may be upside down.	—
⊘	●The operation is prohibited by the unit or disc.	—

## On the unit's display

<b>F99</b>	●The unit fails to operate properly. Press [⏻/I POWER] on the main unit to switch the unit to standby. Now press [⏻/I POWER] on the main unit again to turn the unit on.	—
<b>HDMI ONLY*</b>	●Some BD-Video discs can only be output with HDMI.	—
<b>No PLAY</b>	●When there is a viewing restriction on a BD-Video or DVD-Video.	21
<b>No READ</b>	●The disc is dirty or badly scratched. The unit cannot play.	—
<b>PLEASE WAIT*</b>	●Displayed when the unit is started and turned off. This is not a malfunction. ●The unit is carrying out its recovery process. You cannot operate the unit while "PLEASE WAIT" is displayed.	—
<b>SET □</b> ("□" stands for a number.)	●The remote control and main unit are using different codes. Change the code on the remote control.  Press and hold [ENTER] and the indicated number button at the same time for more than 2 seconds.	11
<b>UNFORMAT*</b>	●You inserted an unformatted DVD-RAM, DVD-RW, +RW, an unused +R, +R DL or DVD-RW (DVD-Video format).	—
<b>UNSUPPORT*</b>	●You have inserted a disc the unit cannot play.	4, 5
<b>U59</b>	●The unit is hot. The unit switches to standby for safety reasons. Wait for about 30 minutes until the message disappears. Select a position with good ventilation when installing the unit. Do not block the cooling fan on the rear of the unit.	—
<b>U71</b>	●The connected equipment is not HDMI compatible.	—
<b>U72</b> <b>U73</b>	●The HDMI connection acts unusually. –The connected equipment is not HDMI compatible. –Please use HDMI cables that have the HDMI logo (as shown on the cover). –The HDMI cable is damaged.	—
<b>H□□ or F□□</b>	●There is something unusual. (The service number displayed after H and F depends on the unit's condition.) ●Check the unit using the troubleshooting guide. If the service number does not disappear, do the following. 1. Disconnect the plug from the AC outlet, wait a few seconds, then reconnect it. 2. Press [⏻/I POWER] to turn the power on. (The unit may be fixed.) If the service number does not disappear despite doing the above, request service from the dealer. Inform the dealer of the service number when requesting service.	24-26

\*The messages are alternately displayed.

## Disc handling

### Clean discs

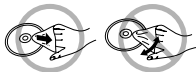

Wipe with a damp cloth and then wipe dry.

### Disc handling precautions

- Do not attach labels or stickers to discs (This may cause disc warping, rendering it unusable).
- Do not write on the label side with a ball-point pen or other writing instrument.
- Do not use record cleaning sprays, benzene, thinner, static electricity prevention liquids or any other solvent.
- Do not use scratch-proof protectors or covers.
- Do not use the following discs:
  - Discs with exposed adhesive from removed stickers or labels (rented discs etc).
  - Discs that are badly warped or cracked.
  - Irregularly shaped discs, such as heart shapes.

## Maintenance

### Clean this unit with a soft, dry cloth

- Never use alcohol, paint thinner or benzene to clean this unit.
- Before using chemically treated cloth, read the instructions that came with the cloth carefully.
- Cleaning of the lens is generally not necessary.
- Do not use any lens cleaners as they may damage the unit.

# Product Service

- 1. Damage requiring service**—The unit should be serviced by qualified service personnel if:
  - (a) The AC power supply cord or AC adaptor has been damaged; or
  - (b) Objects or liquids have gotten into the unit; or
  - (c) The unit has been exposed to rain; or
  - (d) The unit does not operate normally or exhibits a marked change in performance; or
  - (e) The unit has been dropped or the cabinet damaged.
- 2. Servicing**—Do not attempt to service the unit beyond that described in these operating instructions. Refer all other servicing to authorized servicing personnel.

- 3. Replacement parts**—When parts need replacing ensure the servicer uses parts specified by the manufacturer or parts that have the same characteristics as the original parts. Unauthorized substitutes may result in fire, electric shock, or other hazards.
- 4. Safety check**—After repairs or service, ask the servicer to perform safety checks to confirm that the unit is in proper working condition.

## Product information

For product information or assistance with product operation:

In the U.S.A., refer to "Customer Services Directory" on page 30. In Canada, contact the Panasonic Canada Inc. Customer Care Centre at 1-800-561-5505, or visit the website ([www.panasonic.ca](http://www.panasonic.ca)), or an authorized Servicentre closest to you.

# Specifications

**Signal system:** NTSC  
**Operating temperature range:** +5 to +35 °C (+41 to +95 °F)  
**Operating humidity range:** 10 to 80 % RH (no condensation)

## Discs played [8 cm (3") or 12 cm (5")]:

BD (BD-Video)  
 DVD (DVD-Video, DVD-Audio)  
 DVD-RAM (DVD-VR, JPEG\*1, 2, 6)  
 DVD-R/RW (DVD-Video, DVD-VR)  
 +R/+RW (Video)  
 CD, CD-R/RW  
 (CD-DA, Video CD, SVCD\*4, MP3\*3, 5, JPEG\*1, 3, 6)]

## Video output:

Output level: 1 Vp-p (75 Ω)  
 Output connector: Pin jack (1 system)

## S-video output:

Y output level: 1 Vp-p (75 Ω)  
 C output level: 0.286 Vp-p (75 Ω) at Burst  
 Output connector: S terminal (1 system)

## Component video output:

(1080i/720p/480p/480i)  
 Y output level: 1 Vp-p (75 Ω)  
 P<sub>B</sub> output level: 0.7 Vp-p (75 Ω)  
 P<sub>R</sub> output level: 0.7 Vp-p (75 Ω)  
 Output connector: Pin jack (Y: green, P<sub>B</sub>: blue, P<sub>R</sub>: red)  
 (1 system)

## Audio output:

Output level: 2 Vrms (1 kHz, 0 dB)  
 Output connector: Pin jack  
 Number of connectors: 2 channel: 2 system  
 7.1 channel discrete output (7.1 channel): 1 system

## Audio performance:

Frequency response:  
 • DVD (linear audio): 2 Hz to 22 kHz (48 kHz sampling)  
 2 Hz to 44 kHz (96 kHz sampling)  
 • DVD-Audio: 2 Hz to 88 kHz (192 kHz sampling)  
 • CD-Audio: 2 Hz to 20 kHz  
 S/N ratio: 125 dB  
 Dynamic range: 118 dB  
 Total harmonic distortion: 0.0012 %

## Digital audio output:

Optical digital output: Optical terminal  
 Coaxial digital output: Pin jack

## HDMI AV output

Output format:  
 • Video: 1080p/1080i/720p/480p  
 • Audio: 192 kHz/96 kHz/48 kHz/44.1 kHz  
 Output Connector: Type A (19 pin)

## Optical pick-up:

System with 2 lenses

## LASER Specification:

Wave length: 785 nm (CDs)/662 nm (DVDs)/405 nm (BDs)  
 Laser power:

No hazardous radiation is emitted with the safety protection

## Power supply:

AC 120 V, 60 Hz

## Power consumption:

42 W

## Power consumption in standby mode:

less than 1 W

## Dimensions (WxDxH)

**Excluding the projecting parts:** 430 mm×331.6 mm×85 mm  
 (16 15/16"×13 1/16"×3 3/8")

**Including the projecting parts:** 430 mm×338.3 mm×85 mm  
 (16 15/16"×13 3/8"×3 3/8")

## Mass:

approx. 4.5 kg (9.9 lbs)

## Note

Specifications are subject to change without notice.

\*1 Picture resolution: between 34×34 and 6144×4096 pixels (sub sampling is 4:2:2 or 4:2:0)

\*2 The total combined maximum number of recognizable picture contents and folders: 3000 picture contents and 300 folders.

\*3 The total combined maximum number of recognizable audio and picture contents and folders: 999 audio and picture contents and 99 folders.

\*4 Conforming to IEC62107

\*5 Compatible compression rate: between 32 kbps and 320 kbps  
 Compatible sampling rate: 44.1 kHz, 48 kHz

\*6 MOTION JPEG is not supported.

## Language code list

Enter the code with the numbered buttons.

Abkhazian: 6566	Catalan: 6765	Gujarati: 7185	Lingala: 7678	Rhaeto-Romance: 8465	Tamil: 8465
Afar: 6565	Chinese: 9072	Hausa: 7265	Lithuanian: 7684	Tatar: 8484	Tatar: 8484
Afrikaans: 6570	Corsican: 6779	Hebrew: 7387	Macedonian: 7775	Telugu: 8469	Telugu: 8469
Albanian: 8381	Croatian: 7282	Hindi: 7273	Malagasy: 7771	Thai: 8472	Thai: 8472
Ameharic: 6577	Czech: 6783	Hungarian: 7285	Malay: 7783	Tibetan: 6679	Tibetan: 6679
Arabic: 6582	Danish: 6865	Icelandic: 7383	Malayalam: 7776	Tigrinya: 8473	Tigrinya: 8473
Armenian: 7289	Dutch: 7876	Indonesian: 7378	Maltese: 7784	Tonga: 8479	Tonga: 8479
Assamese: 6583	English: 6978	Interlingua: 7365	Maori: 7773	Turkish: 8482	Turkish: 8482
Aymara: 6589	Esperanto: 6979	Irish: 7165	Marathi: 7782	Turkmen: 8475	Turkmen: 8475
Azerbaijani: 6590	Estonian: 6984	Italian: 7384	Moldavian: 7779	Twi: 8487	Twi: 8487
Bashkir: 6665	Faroese: 7079	Japanese: 7465	Mongolian: 7778	Ukrainian: 8575	Ukrainian: 8575
Basque: 6985	Fiji: 7074	Javanese: 7487	Nauru: 7865	Urdu: 8582	Urdu: 8582
Bengali; Bangla: 6678	Finnish: 7073	Kannada: 7578	Nepali: 7869	Uzbek: 8590	Uzbek: 8590
Bhutani: 6890	French: 7082	Kashmiri: 7583	Norwegian: 7879	Vietnamese: 8673	Vietnamese: 8673
Bihari: 6672	Frisian: 7089	Kazakh: 7575	Oriya: 7982	Volapük: 8679	Volapük: 8679
Breton: 6682	Galician: 7176	Kirghiz: 7589	Pashto, Pushto: 8083	Welsh: 6789	Welsh: 6789
Bulgarian: 6671	Georgian: 7565	Korean: 7579	Persian: 7065	Wolof: 8779	Wolof: 8779
Burmese: 7789	German: 6869	Kurdish: 7585	Polish: 8076	Xhosa: 8872	Xhosa: 8872
Byelorussian: 6669	Greek: 6976	Laotian: 7679	Portuguese: 8084	Yiddish: 7473	Yiddish: 7473
Cambodian: 7577	Greenlandic: 7576	Latin: 7665	Punjabi: 8065	Yoruba: 8979	Yoruba: 8979
	Guarani: 7178	Latvian, Lettish: 7686	Quechua: 8185	Zulu: 9085	Zulu: 9085

# Glossary

## **BD-J**

Some BD-Video discs contain Java applications, and these applications are called BD-J. Depending on the BD-J application, you can enjoy various interactive features in addition to playing normal video.

## **Bitstream**

This is the digital form of multi-channel audio data (e.g., 5.1 channel) before it is decoded into its various channels.

## **CPPM (Content Protection for Pre-recorded Media)**

A copy protection system used for DVD-Audio files. This unit supports CPPM.

## **Decoder**

A decoder restores the coded audio signals on DVDs to normal. This is called decoding.

## **Dolby Digital**

This is a method of coding digital signals developed by Dolby Laboratories. Apart from stereo (2-channel) audio, these signals can also be multi-channel audio. A large amount of audio information can be recorded on one disc using this method.

## **Dolby Digital Plus**

Dolby Digital Plus was designed specifically for high definition content, offering surround sound support of up to 7.1 channels, higher bit rate performance, quicker data transfer speeds, and backwards compatibility with current home entertainment systems.

## **Down-mixing**

This is the process of remixing the multi-channel audio found on some discs into two channels. It is useful when you want to listen to the 5.1-channel audio recorded on DVDs through your television's speakers. Some discs prohibit down-mixing and this unit can then only output the front two channels.

**DVD-A** Tracks that do not allow down-mixing will not play correctly on this unit except when connecting with an HDMI cable to an amplifier/receiver that meets HDMI standards (ver. 1.1 or later) and is CPPM compatible.

## **DTS (Digital Theater Systems)**

This surround system is used in many movie theaters. There is good separation between the channels, so realistic sound effects are possible.

## **Dynamic range**

Dynamic range is the difference between the lowest level of sound that can be heard above the noise of the equipment and the highest level of sound before distortion occurs. Dynamic range compression means reducing the gap between the loudest and softest sounds. This means you can listen at low volumes but still hear dialog clearly.

## **Film and video**

DVD-Video are recorded using either film or video. This unit can determine which type has been used, then uses the most suitable method of progressive output.

**Film:** Recorded at 24 frames per second. (Recorded at 30 frames per second as well). Generally appropriate for motion picture films.

**Video:** Recorded at 30 frames/60 fields per second. Generally appropriate for TV drama programs or animation.

## **Finalize**

A process that makes play of a recorded CD-R, CD-RW, DVD-R, etc. possible on equipment that can play such media. After finalizing, the disc becomes play-only and you can no longer record or edit.

## **Frames and fields**

Frames refer to the single images that constitute the video you see on your television. Each frame consists of two fields.



Frame

Field

Field

- A frame still shows two fields, so there may be some blurring, but picture quality is generally better.
- A field still shows less picture information so it may be rougher, but there is no blurring.

## **HDCP (High-Bandwidth Digital Content Protection)**

HDCP is a type of digital rights management developed for use with HDMI connections, etc. HDCP was developed to protect digital content and prevent unsecured transmissions by using a variety of methods such as encryption and authentication.

## **HDMI (High-Definition Multimedia Interface)**

HDMI is a digital interface for consumer electronic products. Unlike conventional connections, it transmits uncompressed digital video and audio signals on a single cable. This unit supports high-definition video output [720p (750p), 1080i (1125i), 1080p (1125p)] from HDMI AV OUT terminals. To enjoy high-definition video a high definition compatible television is required.

## **JPEG (Joint Photographic Experts Group)**

This is a system used for compressing/decoding color still pictures. If you select JPEG as the storage system on digital cameras, etc., the data will be compressed to 1/10–1/100 of its original size. The benefit of JPEG is less deterioration in picture quality considering the degree of compression.

## **LPCM (Linear PCM)**

These are uncompressed digital signals, similar to those found on CDs.

## **MP3 (MPEG Audio Layer 3)**

An audio compression method that compresses audio to approximately one tenth of its size without any considerable loss of audio quality. You can play MP3 you have recorded onto CD-R and CD-RW.

## **Pan&Scan/Letterbox**

In general, DVD-Video are produced with the intention that they be viewed on a widescreen television (16:9 aspect ratio), so images often don't fit regular (4:3 aspect ratio) televisions. Two styles of picture, "Pan & Scan" and "Letterbox", deal with this problem.

**Pan&Scan:** The sides are cut off so the picture fills the screen.

**Letterbox:** Black bands appear at the top and bottom of the picture so the picture itself appears in an aspect ratio of 16:9.

## **Playback control (PBC)**

If a Video CD has playback control, you can select scenes and information with menus. (This unit is compatible with version 2.0 and 1.1.)

## **Progressive/Interlace**

The video signal standard of NTSC has 480 interlaced (i) scan lines, whereas progressive (p) scanning uses twice the number of scan lines, and this is referred to as 480p. Using progressive output, you can enjoy watching high resolution video recorded on disc, such as DVD-Video. Please note that your television must be capable of progressive output to enjoy progressive video.

## **Sampling frequency**

Sampling is the process of converting the heights of sound wave (analog signal) samples taken at set periods into digits (digital encoding). Sampling frequency is the number of samples taken per second, so larger numbers mean more faithful reproduction of the original sound.

## **1080i (1125i)**

In one high definition image, 1080 (1125) alternating scan lines pass every 1/60<sup>th</sup> of a second to create an interlace image. Because 1080i (1125i) more than doubles current television broadcasts of 480i, the detail is much clearer and creates a more realistic and rich image.

## **1080p (1125p)**

In one high definition image, 1080 (1125) scan lines pass at the same time every 1/60<sup>th</sup> of a second to create a progressive image. Since progressive video does not alternate scan lines like interlace, there is a minimal amount of screen flicker.

## **720p (750p)**

In one high definition image, 720 (750) scan lines pass at the same time every 1/60<sup>th</sup> of a second to create a progressive image. Since progressive video does not alternate scan lines like interlace, there is a minimal amount of screen flicker.

# Limited Warranty (ONLY FOR U.S.A.)

**Panasonic Consumer Electronics Company,**  
**Division of Panasonic Corporation of North America**  
 One Panasonic Way Secaucus, New Jersey 07094

**Panasonic Puerto Rico, Inc.**  
 Ave. 65 de Infantería, Km. 9.5  
 San Gabriel Industrial Park, Carolina, Puerto Rico 00985

## Panasonic BD/DVD Player Limited Warranty

### Limited Warranty Coverage

If your product does not work properly because of a defect in materials or workmanship, Panasonic Consumer Electronics Company or Panasonic Puerto Rico, Inc. (collectively referred to as "the warrantor") will, for the length of the period indicated on the chart below, which starts with the date of original purchase ("Limited Warranty period"), at its option either (a) repair your product with new or refurbished parts, or (b) replace it with a new or a refurbished product. The decision to repair or replace will be made by the warrantor.

Product or Part Name	Parts	Labor
BD/DVD Player	One (1) Year	Ninety (90) Days
Rechargeable Batteries (in exchange for defective item)	Ten (10) Days	Not Applicable

During the "Labor" Limited Warranty period there will be no charge for labor. During the "Parts" warranty period, there will be no charge for parts. You must mail-in your product during the warranty period. If non-rechargeable batteries are included, they are not warranted. This Limited Warranty only applies to products purchased and serviced in the United States or Puerto Rico. This Limited Warranty is extended only to the original purchaser and only covers product purchased as new. A purchase receipt or other proof of original purchase date is required for Limited Warranty service.

### Mail-In Service

For assistance in the continental U.S.A. in obtaining repairs please ship the product to:

**Panasonic Services Company**  
**Customer Servicer**  
**Suite B**  
**4900 George McVay Drive**  
**McAllen, TX 78503**

For assistance in Puerto Rico call Panasonic Puerto Rico, Inc. (787)-750-4300 or fax (787)-768-2910.

When shipping the unit carefully pack and send it prepaid, adequately insured and preferably in the original carton. Include a letter detailing the complaint and provide a day time phone and/or email address where you can be reached.

**IF REPAIR IS NEEDED DURING THE LIMITED WARRANTY PERIOD THE PURCHASER WILL BE REQUIRED TO FURNISH A SALES RECEIPT/PROOF OF PURCHASE INDICATING DATE OF PURCHASE, AMOUNT PAID AND PLACE OF PURCHASE. CUSTOMER WILL BE CHARGED FOR THE REPAIR OF ANY UNIT RECEIVED WITHOUT SUCH PROOF OF PURCHASE.**

### Limited Warranty Limits And Exclusions

This Limited Warranty ONLY COVERS failures due to defects in materials or workmanship, and DOES NOT COVER normal wear and tear or cosmetic damage. The Limited Warranty ALSO DOES NOT COVER damages which occurred in shipment, or failures which are caused by products not supplied by the warrantor, or failures which result from accidents, misuse, abuse, neglect, mishandling, misapplication, alteration, faulty installation, set-up adjustments, misadjustment of consumer controls, improper maintenance, power line surge, lightning damage, modification, or commercial use (such as hotel, office, restaurant, or other business), rental use of the product, or service by anyone other than a Factory Servicer or other Authorized Servicer, or damage that is attributable to acts of God.

**THERE ARE NO EXPRESS WARRANTIES EXCEPT AS LISTED UNDER "LIMITED WARRANTY COVERAGE". THE WARRANTOR IS NOT LIABLE FOR INCIDENTAL OR CONSEQUENTIAL DAMAGES RESULTING FROM THE USE OF THIS PRODUCT, OR ARISING OUT OF ANY BREACH OF THIS WARRANTY.** (As examples, this excludes damages for lost time, cost of having someone remove or re-install an installed unit if applicable, travel to and from the servicer, loss of or damage to media or images, data or other recorded content. The items listed are not exclusive, but are for illustration only.)  
**ALL EXPRESS AND IMPLIED WARRANTIES, INCLUDING THE WARRANTY OF MERCHANTABILITY, ARE LIMITED TO THE PERIOD OF THE LIMITED WARRANTY.**

Some states do not allow the exclusion or limitation of incidental or consequential damages, or limitations on how long an implied Limited Warranty lasts, so the exclusions may not apply to you.

This Limited Warranty gives you specific legal rights and you may also have other rights which vary from state to state. If a problem with this product develops during or after the Limited Warranty period, you may contact your dealer or Servicer. If the problem is not handled to your satisfaction, then write to the warrantor's Consumer Affairs Department at the addresses listed for the warrantor.

**PARTS AND SERVICE, WHICH ARE NOT COVERED BY THIS LIMITED WARRANTY, ARE YOUR RESPONSIBILITY.**

### Customer Services Directory

Obtain Product Information and Operating Assistance; locate your nearest Dealer or Servicer; purchase Parts and Accessories; or make Customer Service and Literature requests by visiting our Web Site at:

<http://www.panasonic.com/consumersupport>

or, contact us via the web at:

<http://www.panasonic.com/contactinfo>

You may also contact us directly at:

1-800-211-PANA (7262),

Monday-Friday 9 am-9 pm; Saturday-Sunday 10 am-7 pm, EST.

For hearing or speech impaired TTY users, TTY: 1-877-833-8855

### Accessory Purchases

Purchase Parts, Accessories and Instruction Books online for all Panasonic Products by visiting our Web Site at:

<http://www.pasc.panasonic.com>

or, send your request by E-mail to:

[npcparts@us.panasonic.com](mailto:npcparts@us.panasonic.com)

You may also contact us directly at:

1-800-332-5368 (Phone) 1-800-237-9080 (Fax Only) (Monday – Friday 9 am to 8 pm, EST.)

Panasonic Services Company

20421 84th Avenue South, Kent, WA 98032

(We Accept Visa, MasterCard, Discover Card, American Express, and Personal Checks)

For hearing or speech impaired TTY users, TTY : 1-866-605-1277

### Service in Puerto Rico

**Panasonic Puerto Rico, Inc.**

**Ave. 65 de Infantería, Km. 9.5, San Gabriel Industrial Park, Carolina, Puerto Rico 00985**

**Phone (787)750-4300, Fax (787)768-2910**

# Limited Warranty (ONLY FOR CANADA)

## Panasonic Canada Inc.

### PANASONIC PRODUCT—LIMITED WARRANTY

Panasonic Canada Inc. warrants this product to be free from defects in material and workmanship and agrees to remedy any such defect for a period as stated below from the date of original purchase.

<b>Technics Audio Product</b>	<b>One (1) year, parts and labour</b>
<b>Panasonic Portable/Clock Radio (without Tape, CD, MD)</b>	<b>One (1) year, parts and labour</b>
<b>Panasonic Audio/SD Audio Product</b>	<b>One (1) year, parts and labour</b>
<b>Panasonic BD/DVD Product</b>	<b>One (1) year, parts and labour</b>
<b>Panasonic Combination DVD Player/VCR</b>	<b>One (1) year, parts and labour</b>
<b>Panasonic Combination DVD Recorder/VCR</b>	<b>One (1) year, parts and labour</b>
<b>Accessories including rechargeable batteries</b>	<b>Ninety (90) days</b>

#### **LIMITATIONS AND EXCLUSIONS**

This warranty does not apply to products purchased outside Canada or to any product which has been improperly installed, subjected to usage for which the product was not designed, misused or abused, damaged during shipping, or which has been altered or repaired in any way that affects the reliability or detracts from the performance, nor does it cover any product which is used commercially. Dry cell batteries are also excluded from coverage under this warranty.

This warranty is extended to the original end user purchaser only. A purchase receipt or other proof of date of original purchase is required before warranty service is performed.

**THIS EXPRESS, LIMITED WARRANTY IS IN LIEU OF ALL OTHER WARRANTIES, EXPRESS OR IMPLIED, INCLUDING ANY IMPLIED WARRANTIES OF MERCHANTABILITY AND FITNESS FOR A PARTICULAR PURPOSE.**

**IN NO EVENT WILL PANASONIC CANADA INC. BE LIABLE FOR ANY SPECIAL, INDIRECT OR CONSEQUENTIAL DAMAGES.**

In certain instances, some jurisdictions do not allow the exclusion or limitation of incidental or consequential damages, or the exclusion of implied warranties, so the above limitations and exclusions may not be applicable.

#### **WARRANTY SERVICE**

**FOR PRODUCT OPERATION ASSISTANCE**, please contact:

Our Customer Care Centre: Telephone #:	(905) 624-5505
1-800 #:	1-800-561-5505
Fax #:	(905) 238-2360
Email link:	"Customer support" on <a href="http://www.panasonic.ca">www.panasonic.ca</a>

**FOR PRODUCT REPAIRS**, please locate your nearest Authorized Servicentre at [www.panasonic.ca](http://www.panasonic.ca) :

Link : "Servicentres™ locator" under "Customer support"

#### **IF YOU SHIP THE PRODUCT TO A SERVICENTRE**

Carefully pack and send prepaid, adequately insured and preferably in the original carton.  
Include details of the defect claimed, and proof of date of original purchase.

---

# Conexiones básicas

**A** Conexión a un televisor con un cable para audio/vídeo

**B** Conexión a un televisor con un cable HDMI

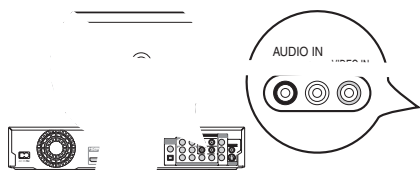

## Reproducción básica



# Index

- A** Age limit for BD-Video viewing ..... 21
- Angle** ..... 19
- Audio**
  - Attribute ..... 19
  - Changing audio ..... 13
  - Channel ..... 19
  - Language ..... 19, 21
- B** BD-J ..... 29
- C** Chapter ..... 15
  - Cleaning**
    - Disc ..... 27
    - Main unit ..... 27
  - Connection**
    - Amplifier/Receiver ..... 9, 10
    - HDMI ..... 8, 9
- D** Dialog Enhancer ..... 20
  - Direct Navigator** ..... 15, 16
  - Dolby Digital** ..... 19, 22
  - Dolby Digital Plus** ..... 19, 22
  - DTS** ..... 19, 22
- E** EZ Sync HDAVI Control ..... 18
- F** Finalize ..... 4, 29
- H** HDCP ..... 29
  - HDMI ..... 8, 9, 29
- J** JPEG ..... 5, 16, 29
- L** Language
  - Audio ..... 19, 21
  - Code list ..... 28
  - On-screen ..... 22
  - Soundtrack ..... 19, 21
  - Subtitle ..... 19, 21
- LPCM** ..... 19, 29
- M** Maintenance ..... 27
  - Menu**
    - On-screen ..... 19
    - Pop-up ..... 15
    - Setup ..... 21
    - Sub ..... 15, 17
- MP3** ..... 5, 16, 29
- N** Noise reduction (NR)
  - DNR ..... 20
  - Integrated DNR ..... 14, 20
  - 3D-NR ..... 14, 20
- O** Off Timer ..... 21
  - On-screen**
    - Language ..... 22
    - Menu ..... 19
    - Status messages ..... 13
- P** PCM Down Conversion ..... 22
  - Picture quality adjustment** ..... 14, 20
  - Playlist** ..... 15
  - Pop-up menu** ..... 15
  - Progressive** ..... 20, 29
  - Properties**
    - Program ..... 15
    - Still picture ..... 17
- R** Ratings level ..... 21
- Re-master** ..... 14
- Remote control code** ..... 11
- Repeat play** ..... 20
- Restore Default Settings** ..... 21
- Resume play function** ..... 12
- S** Setup menu ..... 21
  - Slideshow**
    - CD-R/RW ..... 17
    - DVD-Audio ..... 19
    - DVD-RAM ..... 17
  - Soundtrack** ..... 19
  - Status messages** ..... 13
  - Still pictures** ..... 16
  - Subtitle** ..... 19
- T** Time Slip ..... 13
  - Transfer** ..... 20
- V** V. Surround Sound ..... 20

Java and all Java-based trademarks and logos are trademarks or registered trademarks of Sun Microsystems, Inc. in the United States and other countries.

Manufactured under license from Dolby Laboratories. Dolby and the double-D symbol are trademarks of Dolby Laboratories.

"DTS" and "DTS Digital Surround" are registered trademarks of Digital Theater Systems, Inc.

Apparatus Claims of U.S. Patent Nos. 4,631,603, 4,577,216, and 4,819,098, licensed for limited viewing uses only.

This product incorporates copyright protection technology that is protected by method claims of certain U.S. patents and other intellectual property rights owned by Macrovision Corporation and other rights owners. Use of this copyright protection technology must be authorized by Macrovision Corporation, and is intended for home and other limited viewing uses only unless otherwise authorized by Macrovision Corporation. Reverse engineering or disassembly is prohibited.

HDMI, the HDMI logo and High-Definition Multimedia Interface are trademarks or registered trademarks of HDMI Licensing LLC.

This product is licensed under the AVC patent portfolio license for the personal and non-commercial use of a consumer to (i) encode video in compliance with the AVC Standard ("AVC Video") and/or (ii) decode AVC Video that was encoded by a consumer engaged in a personal and non-commercial activity and/or was obtained from a video provider licensed to provide AVC Video. No license is granted or shall be implied for any other use. Additional information may be obtained from MPEG LA, LLC. See <http://www.mpegla.com>.

HDAVI Control™ is a trademark of Matsushita Electric Industrial Co., Ltd.

## -If you see this symbol-

### Information on Disposal in other Countries outside the European Union



This symbol is only valid in the European Union. If you wish to discard this product, please contact your local authorities or dealer and ask for the correct method of disposal.



This manual was printed with soy based ink.

### For U.S.A.

**Panasonic Consumer Electronics Company, Division of Panasonic Corporation of North America**  
One Panasonic Way Secaucus,  
New Jersey 07094  
<http://www.panasonic.com>

**Panasonic Puerto Rico, Inc.**  
Ave. 65 de Infantería, Km. 9.5  
San Gabriel Industrial Park, Carolina,  
Puerto Rico 00985

### For Canada

**Panasonic Canada Inc.**  
5770 Ambler Drive  
Mississauga, Ontario  
L4W 2T3  
[www.panasonic.ca](http://www.panasonic.ca)

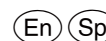

## Manuel d'utilisation

### Lecteur BD/DVD

Modèle **DMP-BD10**

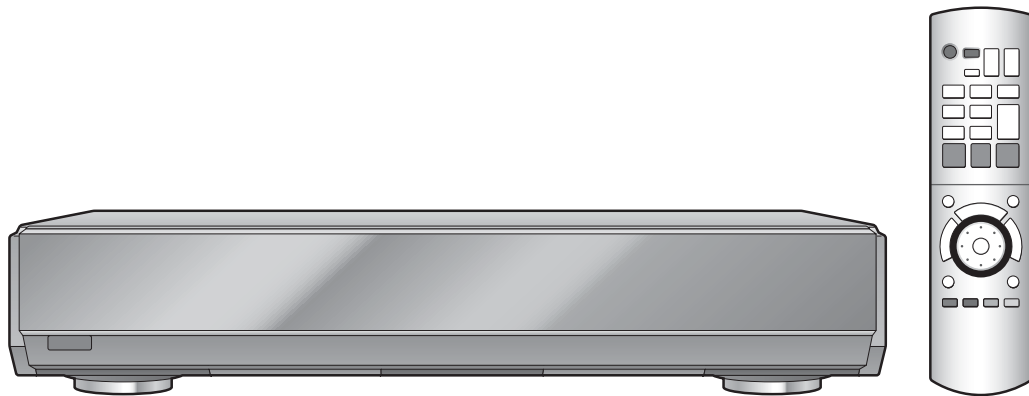

#### ***Cher client***

Nous vous remercions d'avoir arrêté votre choix sur cet appareil.  
Pour en tirer un rendement optimal, lire attentivement le présent manuel.

Avant de raccorder, régler ou utiliser l'appareil, il est recommandé de lire attentivement le manuel d'utilisation.  
Conserver ce manuel.



**BD-Video**



**HDMI™**  
HIGH DEFINITION MULTIMEDIA INTERFACE



#### **Information sur la gestion des régions**

##### **BD-Vidéo**

Cet appareil prend en charge les disques BD-Vidéo identifiés par le code A.

##### **Région A**

##### **DVD-Vidéo**

Cet appareil prend en charge les disques DVD-Vidéo identifiés par le code régional "1" ou par la mention "ALL".

##### **Exemple:**



**Pour toute demande de renseignements, appeler au  
1-800-561-5505**

**La garantie se trouve à la page 30.**



# Table des matières

## Préparatifs

<b>IMPORTANTES MISES EN GARDE</b> .....	2
<b>Accessoires</b> .....	3
<b>Disques compatibles</b> .....	4
<b>Guide des commandes</b> .....	6
<b>Connexions</b> .....	8
<b>Réglage facile</b> .....	11
<b>Réglage de la télécommande</b> .....	11

## Lecture

<b>Fonctions de lecture de base</b> .....	12
<b>Réglage de la qualité de l'image et du son</b> ....	14
<b>Opérations effectuées au moyen du menu</b> ....	15
<b>Lecture de fichiers MP3 et visionnement de photos</b> .....	16
<b>Contrôle par HDMI (EZ Sync™ HDAVI Control)</b> ....	18

## Réglages

<b>Changement des réglages à partir du menu à l'écran</b> .....	19
<b>Changements des réglages de l'appareil</b> .....	21

## Références

<b>Questions fréquemment posées</b> .....	24
<b>Guide de dépannage</b> .....	24
<b>Messages</b> .....	27
<b>Manipulation des disques</b> .....	27
<b>Entretien</b> .....	27
<b>Service après-vente</b> .....	28
<b>Spécifications</b> .....	28
<b>Glossaire</b> .....	29
<b>Certificat de garantie limitée</b> .....	30
<b>Index</b> .....	31

# Accessoires



Vérifier les accessoires en les cochant. Lors de la commande de pièces de rechange, utiliser les numéros indiqués entre parenthèses. (Les numéros de modèle des produits sont à jour en date de juillet 2006. Ces numéros peuvent être modifiés sans préavis.)

**Pour la commande d'accessoires, contacter le détaillant où l'appareil a été acheté.**



**1 Télécommande**  
(EUR7658Y80)



**1 Câble audio/vidéo**  
(K2KA6BA00003)



**2 Piles**  
pour la télécommande

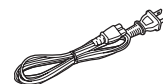

**1 Cordon d'alimentation c.a.**  
(K2CB2CB00018)

- Ne doit être utilisé qu'avec cet appareil. Ne pas l'utiliser avec un autre appareil.  
Ne pas utiliser les cordons fournis avec aucun autre appareil.

Il est recommandé de noter, dans l'espace prévu ci-dessous, le numéro de modèle et le numéro de série inscrits à l'arrière, ou sous le fond de l'appareil, et de conserver ce manuel pour référence ultérieure.

NUMÉRO DE MODÈLE \_\_\_\_\_ DMP-BD10 \_\_\_\_\_

NUMÉRO DE SÉRIE \_\_\_\_\_

### Homologation:

DATE D'ACHAT \_\_\_\_\_

DÉTAILLANT \_\_\_\_\_

ADRESSE DU DÉTAILLANT \_\_\_\_\_











N° DE TÉLÉPHONE \_\_\_\_\_

# Disques compatibles

Cet appareil est compatible avec une large gamme de types et de formats de disques, y compris les disques enregistrés et ceux vendus dans le commerce. Se reporter au tableau ci-dessous pour de plus amples renseignements sur les disques compatibles.

## Disques vendus dans le commerce

Le tableau ci-dessous montre les divers disques disponibles dans le commerce qui sont compatibles avec l'appareil. Le tableau montre également les logos normalisés qui devraient être apposés sur les disques ou l'emballage.









	Logo	Caractéristiques	Symbole
		Films haute définition (HD) et enregistrements musicaux. . . . .	<b>BD-V</b>
		Films haute qualité et enregistrements musicaux. . . . .	<b>DVD-V</b>
		Enregistrements musicaux haute fidélité . . . . . Certains disques DVD-Audio comportent un contenu DVD-Vidéo*. . .	<b>DVD-A</b> <b>DVD-V</b>
		Disques compacts (CD) contenant musique et vidéo Y compris SVCD (conforme à IEC62107) . . . . .	<b>VCD</b>
		Disques compacts (CD) contenant audio et musique . . . . .	<b>CD</b>

\*Pour lire un contenu DVD-Vidéo, passer de "Lecture DVD-Audio – mode vidéo" à "Mode vidéo (vidéo activé)" (► 21, Onglet "Disque").

## Disques enregistrés

Le tableau ci-dessous montre les divers types de disques enregistrés au moyen d'enregistreurs DVD, de caméscopes DVD, d'ordinateurs, etc. qui sont compatibles.

**Finalisé** Cette indication signifie qu'il est nécessaire de finaliser (► 29, Glossaire) le disque sur l'enregistreur DVD, etc. avant de pouvoir en faire la lecture.

	Logo	Formats	Symbole
		<ul style="list-style-type: none"> <li>Disques enregistrés avec la version 1.1 de DVD-Vidéo Recording Format (norme d'enregistrement vidéo) . . . . .</li> <li>Formats JPEG . . . . .</li> </ul>	<b>DVD-VR</b> <b>JPEG</b>
 <b>Finalisé</b>		<ul style="list-style-type: none"> <li>Disques enregistrés au format DVD-Vidéo . . . . .</li> <li>Disques enregistrés avec la version 1.1 de DVD-Vidéo Recording Format (norme d'enregistrement vidéo) . . . . .</li> </ul>	<b>DVD-V</b> <b>DVD-VR</b>
 <b>Finalisé</b>		<ul style="list-style-type: none"> <li>Disques enregistrés au format DVD-Vidéo . . . . .</li> <li>Disques enregistrés avec la version 1.2 de DVD-Vidéo Recording Format (norme d'enregistrement vidéo) . . . . .</li> </ul>	<b>DVD-V</b> <b>DVD-VR</b>
 <b>Finalisé</b>	—	<ul style="list-style-type: none"> <li>Disques enregistrés au format +VR (format d'enregistrement vidéo +R/+RW) . . . . .</li> </ul>	<b>DVD-V</b>
 <b>Finalisé</b>	—	<ul style="list-style-type: none"> <li>Formats CD-DA . . . . .</li> <li>Formats VCD y compris SVCD (conformes à IEC62107) . . . . .</li> <li>Formats MP3 . . . . .</li> <li>Formats JPEG . . . . .</li> </ul>	<b>CD</b> <b>VCD</b> <b>MP3</b> <b>JPEG</b>

• Il pourrait ne pas être possible de lire tous les disques mentionnés plus haut en raison du type de disque, des conditions d'enregistrement, de la méthode d'enregistrement et des modalités de création des fichiers.

## À propos de BD-Vidéo

- Dans le cas où la piste son du disque est enregistrée au format Dolby TrueHD, le rendu sonore sera au format Dolby Digital.
- Dans le cas où la piste son du disque est enregistrée au format DTS-HD, le rendu sonore sera DTS.
- Lorsqu'une application BD-J est utilisée (► 29, Glossaire), les opérations peuvent s'effectuer plus lentement que d'ordinaire. Faire preuve de patience, cela n'est le signe d'aucune anomalie.
- Lors de la lecture d'une paire de disques BD-Vidéo, l'image peut demeurer affichée même si, après la fin de la lecture du premier disque, la lecture a été interrompue.

## À propos de DVD-Audio

Certains disques multicanaux au format DVD-Audio ne permettent pas le mélange-abaissement (► 29, Glossaire) de leur contenu (en tout ou en partie) si c'est là l'intention du producteur. Lors de la lecture de tels disques, ou d'une telle partie d'un disque, à moins que le nombre d'enceintes acoustiques soit le même que le nombre de canaux spécifiés pour le disque, le rendu sonore ne sera pas adéquat (par exemple, une partie du contenu audio ne sera pas reproduit, le rendu multicanaux ne peut être sélectionné ou le signal sonore n'est reproduit que sur deux canaux). Pour de plus amples renseignements, se reporter à la pochette du disque.

## À propos de l'utilisation d'un disque hybride "DualDisc"

La piste son d'un disque hybride n'est pas conforme aux spécifications techniques du format CD-DA (Compact Disc Digital Audio). Par conséquent, sa lecture pourrait être impossible.

## Conseils pratiques pour la création de fichiers MP3/JPEG

Format du fichier	MP3	JPEG
<b>Disques compatibles</b>	CD-R/RW*1	DVD-RAM*2, CD-R/RW*1
<b>Extension</b>	Les noms de fichiers doivent avoir l'extension ".mp3" ou ".MP3".	Les noms de fichiers doivent avoir l'extension ".jpg" ou ".JPG".
<b>Nombre de pixels</b>	—	Entre 34×34 et 6144×4096 pixels (sous-échantillonnage de 4:2:2 ou 4:2:0)
<b>Débit binaire</b>	32 kbit/s à 320 kbit/s	—
<b>Fréquence d'échantillonnage</b>	44.1 kHz/48 kHz	—
<b>Informations supplémentaires</b>	<ul style="list-style-type: none"> <li>• Étiquettes ID3: non compatibles</li> <li>• Si le fichier MP3 comporte une grande quantité d'images fixes, etc., sa lecture pourrait ne pas être possible.</li> </ul>	<ul style="list-style-type: none"> <li>• Formats compatibles: conformes à DCF*3 (contenu enregistré sur un appareil photo numérique, etc.)</li> <li>• MOTION JPEG: non compatible</li> </ul>
	<ul style="list-style-type: none"> <li>• L'alphabet anglais et les chiffres arabes sont affichés adéquatement. Les autres caractères pourraient ne pas être affichés correctement.</li> <li>• L'ordre d'affichage sur cet appareil pourrait être différent de celui sur un ordinateur.</li> <li>• Selon les modalités de création du disque (logiciel d'écriture), les fichiers (plages) et dossiers (groupes) pourraient ne pas être lus dans l'ordre de leur numérotation.</li> <li>• L'appareil ne peut prendre en charge les formats d'écriture par paquets.</li> <li>• Dépendant des conditions d'enregistrement, le disque pourrait ne pas être lu.</li> <li>• L'opération peut être lente si le disque comporte plusieurs fichiers (plages) et dossiers (groupes), et certains fichiers (plages) pourraient ne pas s'afficher ou pouvoir être lus.</li> </ul>	

\*1 CD-R/RW

- Formats compatibles: ISO9660, niveau 1 ou 2 (à l'exception des formats étendus), Joliet
- Cet appareil est compatible avec le format multisession mais la lecture du disque peut être ralentie s'il comporte un grand nombre de sessions.

\*2 DVD-RAM

- Les disques doivent être conformes à UDF 2.0

\*3 Design Rule for Camera File system: norme unifiée établie par la Japan Electronics and Information Technology Association (JEITA).

**Il est possible de lire des fichiers MP3 et des images fixes (JPEG) en créant des fichiers de la manière indiquée ci-dessous. Toutefois, dépendant des modalités de création du disque (logiciel d'écriture), la lecture pourrait ne pas se faire dans l'ordre numérique des fichiers.**

Structure des fichiers MP3 sur CD-R/CD-RW	Structure des fichiers d'images fixes (JPEG) sur CD-R/CD-RW
<p>Utiliser en préfixe un nombre à 3 chiffres pour déterminer l'ordre de lecture.</p>	<p>Les fichiers au sein d'un dossier sont affichés dans l'ordre de leur mise à jour ou de leur création.</p> <ul style="list-style-type: none"> <li>• Lorsque les dossiers du plus haut niveau hiérarchique sont des dossiers "DCIM", ils sont affichés en premier dans l'arborescence.</li> </ul>

## Disques non compatibles

- BD-R, BD-RE v1/v2
- DVD-RAM de 2,6 Go et 5,2 Go
- DVD-RAM ne pouvant être retirés de leur cartouche
- DVD-RW version 1.0
- DVD-ROM, CD-ROM, CDV, CD-G, SACD et CD Photo
- Disques WMA
- Disques DivX
- Disques PAL
- Disques "Chaoyi VCD" disponibles dans le commerce y compris CVD, DVCD et SVCD non conformes à IEC62107.
- DVD HD
- Autres disques qui ne sont pas pris en charge

# Guide des commandes

## Télécommande

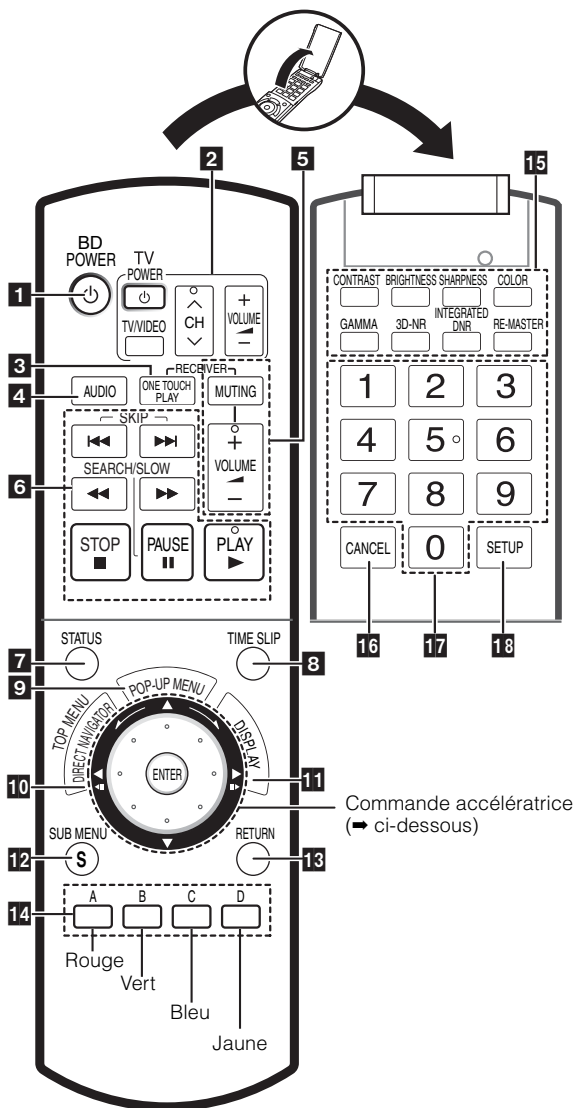

### Commande accélératrice

• **Sélection des rubriques du menu et des paramètres**

[▲, ▼, ◀, ▶]

Appuyer sur la touche du haut, du bas, de gauche ou de droite pour sélectionner une rubrique.

Il est également possible d'effectuer une sélection en tournant la commande.



Appuyer sur [ENTER] pour confirmer la sélection.

**Se reporter à la page 13 pour les opérations en cours de lecture.**



• **Tourner la commande lentement.**

Une pression exercée pendant la rotation peut activer une des commandes [▲, ▼, ◀, ▶] par inadvertance.

• **Réglage de la commande accélératrice**

Il est possible de désactiver la molette. Régler "Réglage commande accélératrice" sur "Non" (► 21, Onglet "Réglage").

**1** Pour mettre l'appareil en et hors marche (► 12)

**2** **Touches de commande du téléviseur**  
Il est possible de piloter les fonctions d'un téléviseur au moyen de la télécommande. Se reporter à la page 11 pour les instructions relatives au paramétrage de la télécommande.

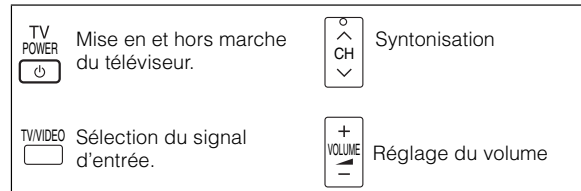

**3** (► 18)  
Fonctionne uniquement avec des appareils compatibles avec la fonction EZ Sync™ HDAVI Control de Panasonic.

**4** Sélection du rendu sonore (► 13)

**5** **Touches de commande du récepteur**  
Il est possible de piloter les fonctions d'un amplificateur/récepteur Panasonic au moyen de la télécommande.

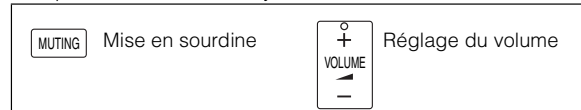

**6** **Touches de commande des fonctions de lecture de base**  
Se reporter à la page 12 pour plus de détails.

**7** Affichage des messages d'état (► 13)

**8** Saut d'une séquence d'une durée déterminée (► 13)

**9** Affichage du menu instantané (► 15)

**10** Affichage du menu principal/Direct Navigator (► 15)

**11** Affichage du menu (► 19)

**12** Affichage du sous-menu (► 15, 17)

**13** Rétablissement de l'affichage précédent

**14**

Ces touches s'utilisent avec un disque BD-Vidéo comportant des applications Java™ (BD-J). Pour de plus amples informations sur l'utilisation de ce type de disque, se reporter à la notice d'utilisation fournie avec le disque. Les touches A et B sont également utilisées avec les écrans "Écran titre", "Vision. image (JPEG)" et "Écran album".

**15** **Touches de réglage de l'image et de la qualité du son**  
Se reporter à la page 14 pour plus de détails.

**16** Annulation

**17** **Touches numériques**  
Sélection des numéros de titre, etc./entrée des numéros (► 13)

**18** Affichage du menu de Configuration (► 21)

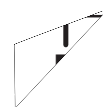

(+, -).  
gatif).

de piles rechargeables.  
er conjointement des piles usagées  
ser conjointement des piles de  
chauffer ou exposer au feu.  
s démonter ou court-circuiter  
pas tenter de recharger les  
pas utiliser des piles d'

mauvaise mani  
trolyte, les  
ndrer

pendan  
et frais.





---

# Connexions

Choisir, dans la liste ci-dessous, la méthode de raccordement convenant le mieux à la configuration de l'installation télévisuelle et suivre les illustrations pour le raccordement du lecteur.

- Avec un raccordement au téléviseur fait au moyen d'un câble audio/vidéo → **A**
- Avec un téléviseur HDMI (→ 29, Glossaire) compatible → **B**
- Avec un téléviseur HDMI compatible et un amplificateur/récepteur HDMI compatible pour un rendu sonore ambiophonique → **C** (→ 9)

Les exemples des connexions (**A B C**) sont les méthodes les plus fréquemment utilisées pour le raccordement du lecteur. Pour d'autres méthodes, se reporter aux pages 9 et 10.

- Ne pas placer l'appareil sur des amplificateurs ou des appareils qui peuvent devenir chauds. La chaleur peut endommager l'appareil.
- **Ne pas faire le raccordement à partir d'un magnéscope à cassettes.** Du fait de la protection contre la copie, l'image pourrait ne pas s'afficher correctement.
- Mettre hors marche tous les appareils avant de faire les raccordements et lire les manuels d'utilisation appropriés.
- Raccorder les prises de mêmes couleurs.

## Conservation d'énergie

Cet appareil consomme une petite quantité d'énergie même s'il est mis hors marche (moins de 1 W). Pour économiser de l'énergie lorsque

## C Avec un téléviseur HDMI compatible et un amplificateur/récepteur HDMI compatible

Il est possible de raccorder le lecteur à un amplificateur HDMI compatible au moyen d'un câble HDMI afin d'obtenir un rendu sonore ambiophonique avec une haute qualité vidéo numérique. Avec un second câble HDMI, il est possible de raccorder l'amplificateur/récepteur à un téléviseur HDMI compatible.

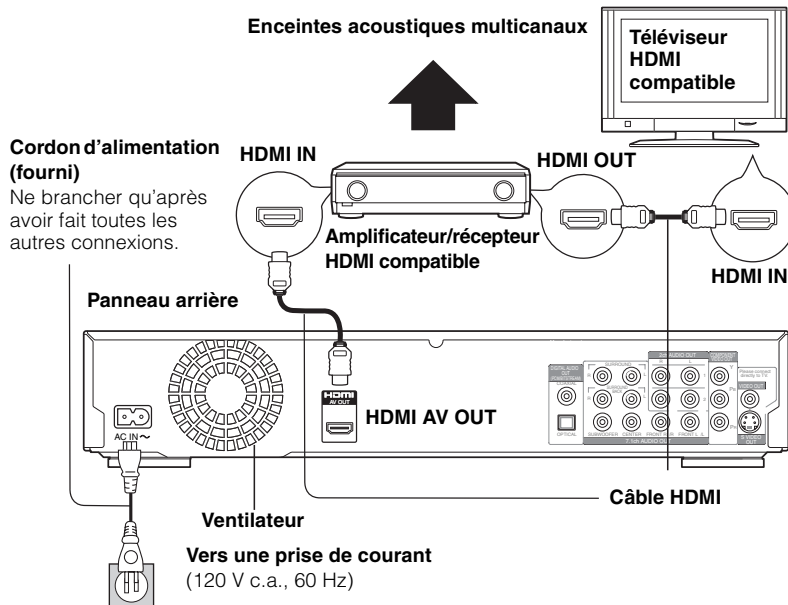

- Lorsqu'une sortie vidéo 1080p (1125p) est utilisée, prière d'utiliser un câble HDMI Panasonic de 5 mètres (16,4 pi) ou moins.
- Lorsque des disques BD-Vidéo sont lus, seuls les signaux LPCM ou Dolby Digital Plus (➔ 29, Glossaire) peuvent être acheminés comme 7.1 canaux.

### Paramétrages requis

- Dans le menu de Configuration (➔ 23), régler "Mode vidéo HDMI" et "Sortie audio HDMI" sur "Oui"
- Si le paramétrage des enceintes acoustiques ne peut être fait sur l'amplificateur/récepteur, changer le paramétrage des enceintes multicanaux en sélectionnant "Multicanaux" sous "Enceinte" de l'onglet "Connexion" (➔ 22).
- Si la connexion est faite à un amplificateur/récepteur non compatible avec HDCP (➔ 29, Glossaire), le signal au format DVD-Audio protégé contre le piratage ne pourra transiter par la prise de sortie HDMI. Faire les connexions à l'amplificateur/récepteur avec des câbles audio (rouge et blanc), un câble coaxial ou un câble audio numérique optique (➔ 10).



Avec cette connexion, il est possible d'utiliser la fonction EZ Sync™ HDAVI Control

- Pour plus de détails, se reporter à la page 18.

## Méthodes de connexion avec d'autres types de prises vidéo

### D S VIDEO IN

La prise de sortie S VIDEO OUT assure une image plus claire qu'avec la prise de sortie VIDEO OUT.

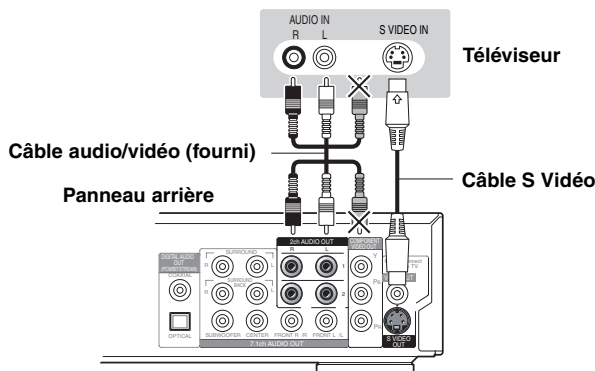

- Le signal vidéo haute définition ne peut pas être acheminé avec cette connexion. Utiliser la connexion B (➔ 8) ou C (➔ ci-dessus) pour le signal vidéo haute définition.
- Débrancher la fiche jaune du câble audio/vidéo.
- La qualité de l'image dépend du téléviseur utilisé.

### E COMPONENT VIDEO IN

Ces prises peuvent être utilisées pour un signal à balayage entrelacé ou progressif (➔ 29, Glossaire) pour obtenir une image plus claire que celle acheminée via la prise S VIDEO OUT.

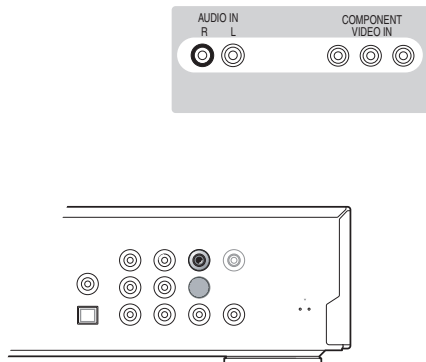

- Sélectionner "Plus foncé" à partir de "Commande de niveau du noir" (➔ 22, Onglet "Vidéo")
- Débrancher la fiche jaune du câble audio/vidéo.

### À propos du signal vidéo haute définition

• Certains disques n'autorisent pas la sortie d'un signal vidéo haute définition via des prises composantes vidéo (COMPONENT VIDEO OUT). Dans un tel cas, la résolution vidéo est abaissée à 480p.

### Pour profiter d'un signal vidéo haute définition/progressif

- Connecter le lecteur à un téléviseur prenant en charge un signal à balayage progressif.
- Dans le menu de Configuration (➔ 22), sélectionner "480p", "720p" ou "1080i" sous la rubrique "Résolution des composants vidéo" de l'onglet "Connexion".
- Dans le menu de Configuration (➔ 23), régler "Mode vidéo HDMI" sur "Non". Autrement, la résolution du signal vidéo sera abaissée à 480i.



(Suite à la page suivante)

## Avec un amplificateur/récepteur (sans connexion HDMI)

### Ⓔ Connexion à un amplificateur/récepteur avec prise d'entrée audio (AUDIO IN) à 7.1/5.1 canaux

Il est possible d'obtenir un rendu ambiophonique en utilisant les prises de sortie audio 7.1 canaux. Les prises de sortie audio 7.1 canaux (7.1ch AUDIO OUT) offrent une autre option pour profiter d'un rendu ambiophonique.

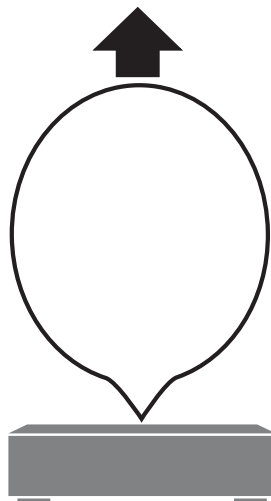
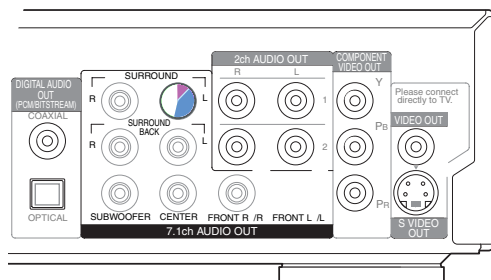

- Ce lecteur prend en charge les disques DVD-Vidéo avec rendu ambiophonique sur jusqu'à 5.1 canaux.
- Dépendant des modalités d'enregistrement du disque, le signal audio pourrait ne pas être reproduit sur le nombre de canaux désiré.
- Lors de la lecture d'un disque BD-Vidéo, seuls les signaux audio au format LPCM ou Dolby Digital Plus peuvent être reproduits sur 7.1 canaux.

#### Paramétrages requis

- Si le paramétrage des enceintes acoustiques ne peut être fait sur l'amplificateur/récepteur, changer le paramétrage des enceintes multicanaux en sélectionnant "Multicanaux" sous "Enceinte" de l'onglet "Connexion" (➔ 22).

Seulement lorsque le lecteur est connecté à un téléviseur HDMI compatible (➔ 8, Ⓔ)

- Dans le menu de Configuration (➔ 23), régler "Sortie audio HDMI" sur "Non". Autrement, le signal audio ne sera émis que sur deux canaux et il sera également reproduit sur les haut-parleurs du téléviseur.

### Ⓕ Connexion à un amplificateur/récepteur avec prise d'entrée audio numérique (DIGITAL AUDIO IN)

Il est possible d'obtenir un rendu ambiophonique en utilisant les prises de sortie DIGITAL AUDIO OUT. Les prises de sortie audio numériques (DIGITAL AUDIO OUT) offrent une autre option pour profiter d'un rendu ambiophonique.

#### Avec la prise COAXIAL IN

- Il n'est pas possible d'utiliser un décodeur ambiophonique numérique DTS (➔ 29, Glossaire) ne convenant pas aux disques DVD.

- Même avec cette connexion, le rendu sonore ne se fera que sur 2 canaux avec un disque au format DVD-Audio. Pour obtenir un rendu ambiophonique multicanal, faire les connexions Ⓒ (➔ 9) ou Ⓔ (➔ ci-dessus).

- Dans le cas où la piste son du disque est au format Dolby Digital Plus, le rendu sonore sera au format Dolby Digital.

#### Paramétrages requis

- Changer les réglages sous "Sortie audio numérique" (➔ 22)

Seulement lorsque le lecteur est connecté à un téléviseur HDMI compatible (➔ 8, Ⓔ)

- Dans le menu Configuration (➔ 23), régler "Sortie audio HDMI" sur "Non". Autrement, le signal audio peut ne pas être reproduit selon les réglages désirés.

# Réglage facile

Après avoir connecté le nouveau lecteur et avoir appuyé sur la touche de mise en marche, un écran s'affiche enjoignant l'utilisateur d'effectuer les paramétrages de base. Suivre les instructions et effectuer les réglages.

## Préparatifs

**Mettre le téléviseur en marche et sélectionner le signal d'entrée approprié.**

- 1 Appuyer sur [**⏻** BD POWER].  
L'écran de configuration s'affiche.
- 2 Suivre les instructions qui s'affichent et effectuer les réglages avec [**▲**, **▼**, **◀**, **▶**] et [**ENTER**].  
"Langue de l'affichage", "Format TV" et "Enceinte" sont déjà réglés. Il est possible de modifier ces réglages séparément. (Onglet "Affichage" et "Connexion" ► 22).

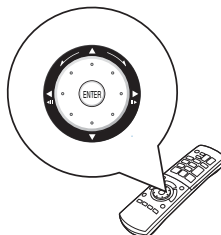

- Il est possible d'effectuer ces réglages en tout temps en sélectionnant "Réglage facile" dans le menu de Configuration (► 21, Onglet "Réglage").

# Réglage de la télécommande

## Pilotage du téléviseur

Il est possible de configurer les touches de commande de la télécommande du téléviseur pour mettre le téléviseur en/hors marche, commuter le signal d'entrée, changer de canal et régler le volume.

### Orienter la télécommande vers le téléviseur

- 1 Tout en maintenant la touche [**RETURN**] enfoncée, entrer le code au moyen des touches numériques  
Ex. : 01: [0] ► [1]
- 2 Faire un essai en mettant le téléviseur en marche et en changeant le canal.



- Si plus d'un code est associé à la marque de téléviseur, sélectionner celui qui permet d'en piloter les fonctions.
- Si la marque du téléviseur ne figure pas sur la liste ou si le code indiqué ne permet pas le pilotage des fonctions du téléviseur, c'est que la télécommande n'est pas compatible avec l'appareil. Il faudra alors utiliser la télécommande fournie avec le téléviseur.

Fabricant et code	
Panasonic	01/02
National	05
QUASAR	14/18/19
FISHER	10
GE	05
GOLDSTAR	15/16/17
HITACHI	12
JVC	11
LG	15/16/17
MAGNAVOX	03
MITSUBISHI	13
PHILIPS (RC-5)	03
RCA	05
SAMSUNG	14/18/19
SANYO	10
SHARP	06/07
SONY	08
SYLVANIA	03
THOMSON	05
TOSHIBA	09
ZENITH	04

## Si d'autres appareils Panasonic répondent aux commandes de la télécommande

Changer le code de télécommande sur l'appareil principal et la télécommande (les deux doivent correspondre) si les appareils Panasonic en question sont placés près les uns des autres. En règle générale, utiliser le code par défaut "1".

- 1 Appuyer sur [**SETUP**].
- 2 Appuyer sur [**▲**, **▼**] pour sélectionner "Réglage", puis appuyer sur [**▶**].
- 3 Appuyer sur [**▲**, **▼**] pour sélectionner "Code de télécommande", puis appuyer sur [**ENTER**].
- 4 Appuyer sur [**▲**, **▼**] pour sélectionner le code (1, 2, ou 3), puis appuyer sur [**ENTER**].

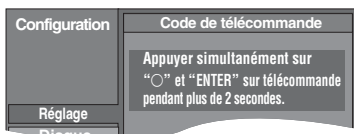

- 5 Pour changer le code sur la télécommande  
Tout en maintenant la touche [**ENTER**], enfoncée, enfoncer la touche numérique ([1], [2] ou [3]) pendant plus de 2 secondes.
- 6 Appuyer sur [**ENTER**].



Lorsque l'indication suivante s'affiche sur l'appareil et qu'il n'est pas possible d'en piloter les fonctions



Code de télécommande de l'appareil

- Maintenir la touche [**ENTER**] enfoncée et la touche correspondant au chiffre indiqué enfoncées pendant plus de 2 secondes.

# Fonctions de lecture de base

Les opérations décrites dans ce manuel sont effectuées au moyen de la télécommande.

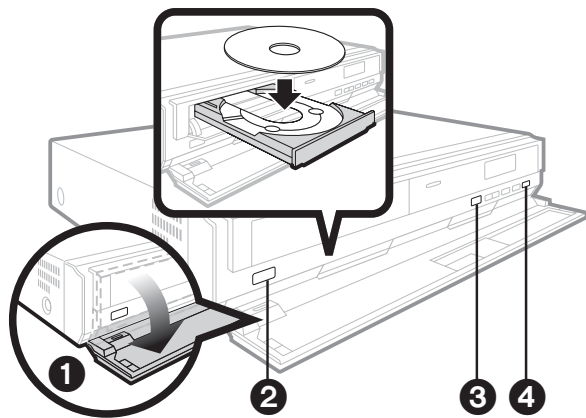

## Lancement de la lecture

### Préparatifs

Mettre le téléviseur en marche et sélectionner le signal d'entrée vidéo approprié sur le téléviseur à l'aide de la télécommande du téléviseur.

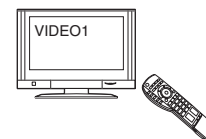

- 1 Ouvrir le couvercle avant.
- 2 Appuyer sur [POWER] pour mettre l'appareil en marche.
- 3 Appuyer sur [OPEN/CLOSE] pour ouvrir le plateau du disque et mettre un disque en place.
  - Placer les disques double face avec la face devant être lue sur le dessus.
  - DVD-RAM: Retirer les disques de leur cartouche avant de les placer sur le plateau.
- 4 Appuyer sur [PLAY] pour lancer la lecture.
  - Lorsqu'un menu d'écran s'affiche ➔ 15, Affichage du menu du disque, étape 2
  - Si l'écran enjoignant d'utiliser les touches de couleur s'affiche, continuer d'utiliser la télécommande avec les touches de couleur s'y trouvant.

## Fonctions de commande de la lecture

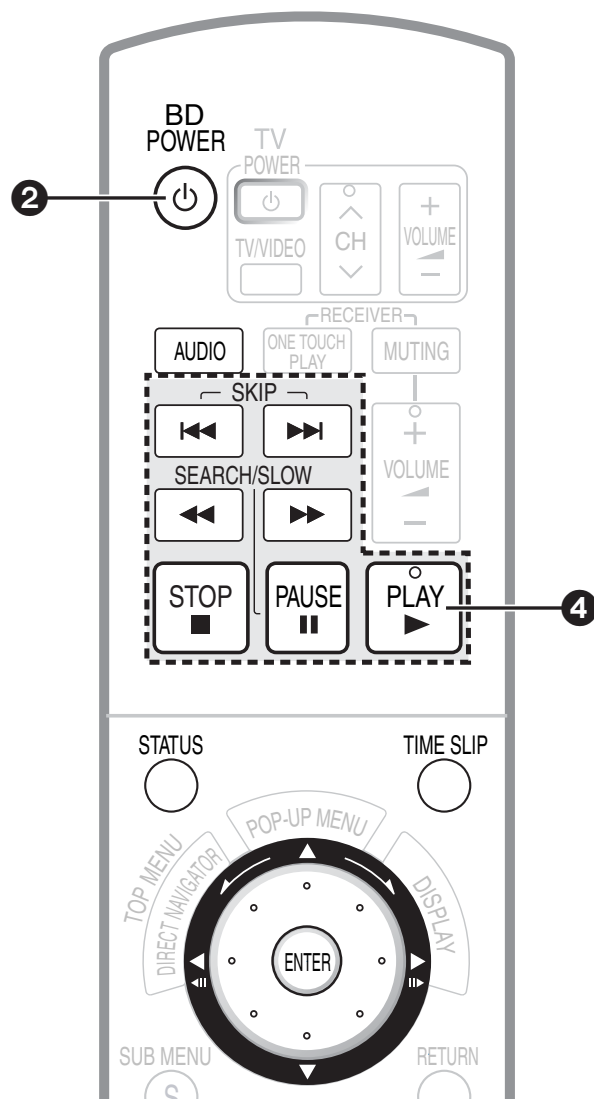

Lancement de la lecture

- Il n'est pas possible de continuer la lecture d'un côté à l'autre du disque à deux côtés. Il faudra retirer le disque et le tourner.



Arrêt

L'endroit où la lecture a été interrompue est mémorisé.

### Fonction de poursuite de la lecture

Appuyer sur [PLAY] pour reprendre la lecture à partir de cet endroit.

- La position sur le disque est supprimée de la mémoire si le plateau du disque est ouvert ou si la touche [STOP] est pressée à plusieurs reprises.
- DVD-A CD VCD MP3 : La position sur le disque est supprimée de la mémoire lorsque l'appareil est mis hors marche.

### Nota

LE DISQUE CONTINUE DE TOURNER PENDANT QUE LES MENUS SONT AFFICHÉS. Appuyer sur [STOP] lorsque la lecture est terminée pour protéger le moteur de l'appareil, l'écran du téléviseur, etc.



Pause

- Appuyer de nouveau sur [PAUSE] ou sur [PLAY] pour reprendre la lecture.



Recherche/Ralenti

### Recherche (en cours de lecture)

L'utilisateur a le choix parmi 5 paliers de vitesse de recherche.

- Appuyer sur [PLAY] pour retourner à la vitesse de lecture normale.
- BD-V : Le son n'est pas entendu à tous les paliers de vitesse de la recherche.

DVD-V DVD-VR VCD : Le son n'est entendu qu'au premier palier de vitesse de recherche avant.

DVD-A CD MP3 : Le son est entendu à tous les paliers de vitesse.

### Ralenti (en mode pause)

L'utilisateur a le choix parmi 5 vitesses de ralenti.

- BD-V VCD : Ralenti en marche avant [PLAY] seulement.
- Appuyer sur [PLAY] pour retourner à la vitesse de lecture normale.

Il est également possible d'utiliser la commande accélératrice effectuer une recherche ou un ralenti. (➔ 13, Recherche/Ralenti)



Saut

- Pour sauter directement à un titre, un chapitre ou une page.
- Chaque pression augmente le nombre de séquences sautées.

## Autres fonctions de lecture



Ouvrir le couvercle de la télécommande



## Lancement de la lecture à partir d'un endroit précis

La lecture s'amorce au début du titre, du chapitre ou de la plage sélectionné.

**MP3 JPEG**

Ex.: 5: [0] → [0] → [5]  
15: [0] → [1] → [5]

Autres disques (il est possible de sélectionner la plage sur un DVD-Audio)

Ex.: 5: [0] → [5]  
15: [1] → [5]

**DVD-A** Sélection de groupes

En mode arrêt (l'économiseur d'écran est affiché sur le téléviseur → ci-contre)

Ex.: 5: [5]

- Avec certains disques, cette fonction ne peut être utilisée qu'en mode arrêt (l'économiseur d'écran est affiché sur le téléviseur → ci-contre).

**VCD** (avec contrôle de lecture)

Si les touches numériques sont pressées en mode arrêt (l'économiseur d'écran est affiché sur le téléviseur), il est possible d'annuler le contrôle de lecture. (Le temps de lecture écoulé s'affiche sur l'appareil.)

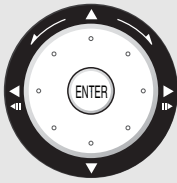

## Image par image

**En mode pause, appuyer sur [◀] (◀||) ou [▶] (||▶).**

Sur chaque pression, l'image suivante s'affiche.

- Maintenir la touche enfoncée pour un défilement en séquence, en marche avant ou arrière.
- Appuyer sur [▶] (PLAY) pour retourner à la vitesse de lecture normale.

**BD-V VCD** Marche avant [▶] (||▶) seulement.

**BD-V** Cette fonction n'a pas d'effet en cours d'exécution de BD-J.

## Recherche/Ralenti

Recherche avant: Dans le cours de la lecture, tourner la commande vers la droite.

Ralenti avant: En mode pause, tourner la commande vers la droite.

Recherche arrière: Dans le cours de la lecture, tourner la commande vers la gauche.

Ralenti arrière: En mode pause, tourner la commande vers la gauche.

- Appuyer sur [▶] (PLAY) pour retourner à la vitesse de lecture normale.
- Tourner la commande lentement. Une pression exercée pendant la rotation peut activer une des commandes [▲, ▼, ◀, ▶] par inadvertance.
- Il est possible de désactiver la commande. Régler la "Réglage commande accélératrice" sur "Non" (→ 21, Onglet "Réglage").

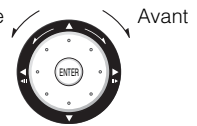

## TIME SLIP

Saut d'une séquence d'une durée déterminée (glissement temporel) **BD-V DVD-VR****1 Appuyer sur [TIME SLIP].****2 Appuyer sur [▲, ▼] pour sélectionner la durée, puis appuyer sur [ENTER].**

L'appareil saute une séquence correspondant à la durée sélectionnée.

- Sur chaque pression de la touche [▲, ▼], la durée augmente [▲] ou diminue [▼] par incréments de une minute. (Maintenir enfoncée pour des incréments de 10 minutes.)
- L'affichage disparaît automatiquement après environ 5 secondes.

-5 min

## STATUS



## Messages d'état

Les messages d'état fournissent des informations sur la lecture en cours. Sur chaque pression de la touche [STATUS], les informations affichées changent.

Ex.: **BD-V**

Type de disque

État de la lecture

BD-Vidéo  
Lecture

T : Titre/Plage PL : Liste de lecture  
C : Chapitre PBC : Contrôle de lecture  
G : Groupe  
Les rubriques changent selon le disque lu.

T1 C1 0:05.14 Temps écoulé

Position actuelle

Selon le type de disque ou l'état de la lecture, cet écran pourrait ne pas s'afficher.

Aucun affichage

## Changement du rendu sonore en cours de lecture

## AUDIO

**DVD-VR VCD**

Stéréo → Mono G → Mono D

**DVD-VR** (bilingue)

Principal ↔ SAP

**BD-V DVD-V DVD-A**

Le numéro de canal audio change sur chaque pression de la touche. Cela permet, par exemple, de changer la langue de la piste audio. (→ 19, Piste son).

Ex. "Stéréo" a été sélectionné.

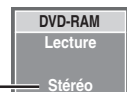

Piste son 1 ANG DD Digital 3/2.1ch

Ex.: Anglais a été sélectionné.

RQT8745

# Réglage de la qualité de l'image et du son

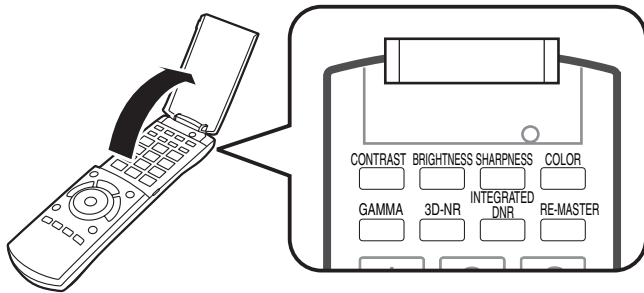

## Réglage de l'image

Au cours de la lecture d'un enregistrement vidéo, une pression sur les touches ci-dessous appelle l'affichage des réglages à l'écran illustrés ci-contre. Les réglages procèdent par incréments de 1 unité sur chaque pression d'une touche. Il est également possible de faire ces réglages avec les touches du curseur de droite et de gauche.



### Appuyer sur les touches ci-dessous.

**CONTRAST**  
 **Contraste**  
 Accentue le contraste entre les parties claires et sombres de l'image (-7 à +7).

**GAMMA**  
 **Gamma**  
 Ajuste la luminosité des parties sombres (0 à +5).

**BRIGHTNESS**  
 **Luminosité**  
 Rend l'image plus lumineuse (0 à +15).

**3D-NR**  
 **Réduc. bruit 3D (Réducteur de bruit)**  
 Atténue le bruit de fond pour créer un effet de profondeur (0 à +4).

**SHARPNESS**  
 **Netteté**  
 Ajuste la netteté des contours des lignes horizontales (-6 à +6).

**INTEGRATED DNR**  
 **Réducteur intégré (Réducteur de bruit numérique)**  
 Atténue le bruit numérique et réduit le maculage autour des sections contrastées de l'image (0 à +3).

**COLOR**  
 **Couleur**  
 Ajuste la nuance de la couleur de l'image (-7 à +7).

## Reproduction d'un rendu sonore plus naturel

La remastérisation a pour but d'ajouter un signal audio sur les portions de la plage sur lesquelles aucun signal n'a été enregistré ou de reproduire des signaux perdus pour conférer à l'ensemble une allure plus naturelle et riche.

**RE-MASTER**  
 **Remastériser**  
**DVD-V** \* **DVD-VR** \* **CD**

### • Avec un signal multicanal

Cette fonction reproduit les fréquences perdues au cours de l'enregistrement pour donner un rendu plus près de l'original.

### • Avec un signal stéréophonique

Cette fonction assure un rendu sonore plus naturel en ajoutant des signaux haute fréquence non enregistrés sur la plage. (Par exemple, pour lire à une fréquence de 96 kHz un enregistrement DVD-Vidéo effectué à 48 kHz.)

### Appuyer sur [RE-MASTER] pour sélectionner "1", "2" ou "3".

Il y a trois modes de remastérisation. Sélectionner celui donnant les meilleurs résultats.

Réglage	Lors de la lecture de signaux audio au format LPCM Type de musique	Autres types de signaux audio Niveau de l'effet
<b>1</b>	Rythme rapide (Ex.: pop et rock)	Léger
<b>2</b>	Rythmes divers (Ex.: jazz)	Moyen
<b>3</b>	Rythme lent (Ex.: classique)	Élevé
<b>Non</b>	Désactivé	Désactivé



\* Pistes enregistrées à 48 kHz seulement.

- Cela pourrait ne pas fonctionner selon les modalités d'enregistrement du disque.
- Lorsque la connexion a été faite aux prises DIGITAL AUDIO OUT, la fréquence d'échantillonnage dépend du réglage effectué sous la rubrique "Sortie audio numérique" de l'onglet "Audio" (► 22).

# Opérations effectuées au moyen du menu

## Affichage du menu instantané **BD-V**

Le menu instantané est une fonctionnalité spéciale disponible sur certains disques BD-Vidéo. Ce menu peut varier selon les disques de même que les rubriques qui s'y trouvent. Pour de plus amples renseignements sur l'utilisation du menu des disques BD-Vidéo, se reporter à la notice d'utilisation accompagnant les disques.

### 1 Appuyer sur [POP-UP MENU].

Ex.:

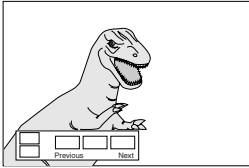

### 2 Appuyer sur [▲, ▼, ◀, ▶] pour sélectionner une rubrique, puis appuyer sur [ENTER].



- Le menu instantané s'affiche également en appuyant sur [SUB MENU] et en sélectionnant "Menu instantané".

Pour quitter l'écran

- Appuyer sur [POP-UP MENU].

## Affichage du menu du disque **BD-V DVD-V DVD-A VCD\***

Ce menu peut varier selon les disques de même que les rubriques qui s'y trouvent. Pour de plus amples renseignements sur l'utilisation du menu des disques, se reporter à la notice d'utilisation accompagnant les disques.

### 1 Appuyer sur [TOP MENU].

**VCD\*** Appuyer sur [RETURN] pendant le visionnement.

Ex.:

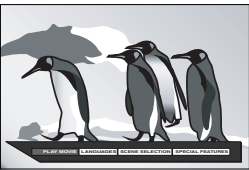

### 2 Appuyer sur [▲, ▼, ◀, ▶] pour sélectionner une rubrique, puis appuyer sur [ENTER].

**VCD\*** Appuyer sur les touches numériques pour sélectionner une rubrique.  
Ex.: 5: [0] → [5]      15: [1] → [5]



\* Avec la fonction de contrôle de la lecture

Utilisation du sous-menu pour afficher l'écran de menu

- ① Appuyer sur [SUB MENU]. Le sous-menu s'affiche à l'écran.
- ② Appuyer sur [▲, ▼] pour sélectionner "Menu instantané", "Menu principal" ou "Menu", puis appuyer sur [ENTER]. Les rubriques varient selon le type de disque en lecture.

Pour quitter l'écran

- Appuyer sur [TOP MENU].

## Lecture de programmes à partir du menu **DVD-VR**

### 1 Appuyer sur [DIRECT NAVIGATOR].

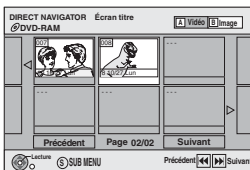

### 2 Appuyer sur [▲, ▼, ◀, ▶] pour sélectionner un programme, puis appuyer sur [ENTER].

#### Utilisation du sous-menu

- ① Pendant l'affichage de l'écran ci-dessus Appuyer sur [SUB MENU]. Le sous-menu s'affiche.

Propriétés	Pour afficher les propriétés du titre (date d'enregistrement, etc.)
Écran chapitre	Pour sélectionner un chapitre.
Écran liste lect.	Pour sélectionner une liste de lecture
Écran album	→ 16, Visionnement de photos

- ② Appuyer sur [▲, ▼] pour sélectionner une rubrique, puis appuyer sur [ENTER].
- ③ Seulement lorsque "Écran chapitre" ou "Écran liste lect." a été sélectionné: Appuyer sur [▲, ▼, ◀, ▶] pour faire la sélection, puis appuyer sur [ENTER].



- Appuyer sur [◀◀, ▶▶] pour afficher d'autres pages.

- Si "Écran album" ou "Vision. image (JPEG)" s'affiche à l'écran, appuyer sur la touche "A" pour sélectionner "Écran titre".

Pour quitter l'écran

- Appuyer sur [DIRECT NAVIGATOR].



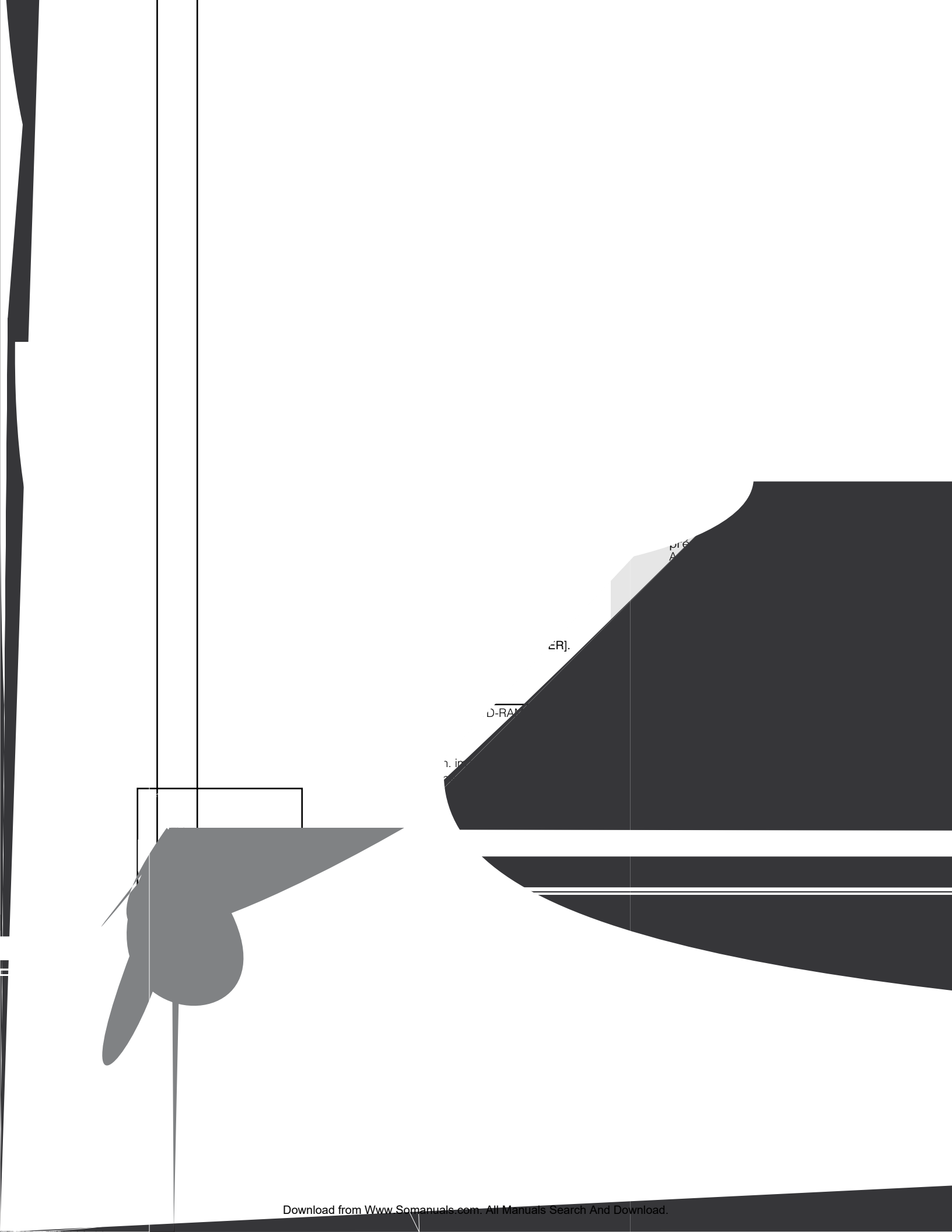

## Fonctions utiles pendant le visionnement de photos

### Débuter diaporama

Il est possible d'afficher les photos en séquence, une à la fois, à intervalles fixes.

- Pendant l'affichage de l'écran "Écran album" (DVD-RAM) ou "Vision. image (JPEG)" (CD-R/RW)  
Appuyer sur [▲, ▼, ◀, ▶] pour sélectionner un album (DVD-RAM) ou "Dossier" (CD-R/RW), puis appuyer sur [SUB MENU].
- Appuyer sur [▲, ▼] pour sélectionner "Débuter diaporama", puis appuyer sur [ENTER].
  - DVD-RAM seulement
 Il est également possible de lancer un diaporama en appuyant sur [▶] (PLAY) après avoir sélectionné un album.

### Régler diaporama

#### Changement de l'intervalle d'affichage

- Pendant l'affichage de l'écran "Écran album" (DVD-RAM) ou "Vision. image (JPEG)" (CD-R/RW)  
Appuyer sur [▲, ▼, ◀, ▶] pour sélectionner un album (DVD-RAM) ou "Dossier" (CD-R/RW), puis appuyer sur [SUB MENU].
- Appuyer sur [▲, ▼] pour sélectionner "Régler diaporama", puis appuyer sur [ENTER].
- Appuyer sur [▲, ▼] pour sélectionner "Intervalle affich." et sur [◀, ▶] pour sélectionner l'intervalle désiré (0 – 30 secondes), puis appuyer sur [ENTER].

#### Diaporama en reprise

Après l'étape ② ci-dessus:

Appuyer sur [▲, ▼] pour sélectionner "Lecture en reprise" et appuyer sur [◀, ▶] pour sélectionner "Oui" ou "Non", puis appuyer sur [ENTER].

### Pivoter

- Pendant le visionnement:  
Appuyer sur [SUB MENU].
- Appuyer sur [▲, ▼] pour sélectionner "Pivoter droite" ou "Pivoter gauche", puis appuyer sur [ENTER].
  - Les données relatives à la rotation ne sont pas mémorisées.

### Zoom avant/Zoom arrière

Cette fonction n'est disponible que pour les photos dont la résolution est inférieure à 640 × 480 pixels.

- Pendant le visionnement  
Appuyer sur [SUB MENU].
- Appuyer sur [▲, ▼] pour sélectionner "Zoom avant", puis appuyer sur [ENTER].
  - Pour rétablir la taille originale de la photo, appuyer sur [▲, ▼] pour sélectionner "Zoom arrière" à l'étape ②, puis appuyer sur [ENTER].
  - Un zoom avant peut avoir pour effet de rogner la photo.
  - Les données relatives à l'agrandissement ne sont pas mémorisées.

### Pour sélectionner des photos dans un autre dossier

#### DVD-RAM

##### Pour passer à un dossier de niveau supérieur

(Seulement s'il y a un nombre multiple de fichiers de niveau supérieur reconnaissables)

- Pendant l'affichage de l'écran "Écran album"  
Appuyer sur [SUB MENU].
- Appuyer sur [▲, ▼] pour sélectionner "Sél. dossier racine", puis appuyer sur [ENTER].
- Appuyer sur [◀, ▶] pour sélectionner un dossier, puis appuyer sur [ENTER].

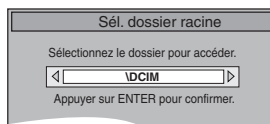

#### CD-R/RW

- Pendant l'affichage de l'écran "Vision. image (JPEG)"  
Appuyer sur [▲, ▼, ◀, ▶] pour sélectionner "Dossier", puis appuyer sur [ENTER].
- Appuyer sur [▲, ▼] pour sélectionner un dossier, puis appuyer sur [ENTER].



### Affichage des propriétés d'une photo

Pendant le visionnement

Appuyer sur [STATUS] à deux reprises.

Pour quitter l'écran des propriétés de la photo, appuyer sur [STATUS].

Ex. : JPEG sur DVD-RAM

Date de création



# Contrôle par HDMI (EZ Sync™ HDAVI Control)

## Qu'est-ce que la fonction EZ Sync™ HDAVI Control?

La fonction EZ Sync™ HDAVI Control est une fonction pratique qui permet de lier les opérations de cet appareil avec celles d'un téléviseur Panasonic (VIERA) ou d'un amplificateur/récepteur. La connexion au moyen d'un câble HDMI permet l'utilisation de cette fonction de contrôle. Pour de plus amples détails, se reporter aux manuels d'utilisation afférents aux appareils utilisés.

### ● Il est recommandé d'utiliser un câble HDMI Panasonic

Numéro de pièce recommandée:  
RP-CDHG15 (1,5 m/4,9 pi), RP-CDHG30 (3,0 m/9,8 pi),  
RP-CDHG50 (5,0 m/16,4 pi), etc.

### ● Ne pas utiliser de câbles non conformes aux spécifications HDMI.

### ● Après avoir connecté le lecteur à un téléviseur au moyen d'un câble HDMI, régler "Ctrl avec HDMI" sur "Oui" (⇒ 23).

### ● Effectuer les opérations sous la fonction EZ Sync™ HDAVI Control sur les appareils connectés (téléviseurs, etc.).

### ● Mettre en marche tous les appareils compatibles avec la fonction EZ Sync™ HDAVI Control, mettre hors marche puis en marche le téléviseur, puis sélectionner le canal d'entrée du lecteur sur le téléviseur de manière que la fonction EZ Sync™ HDAVI Control fonctionne adéquatement. Par ailleurs, recommencer cette procédure après avoir changé les connexions ou les réglages.

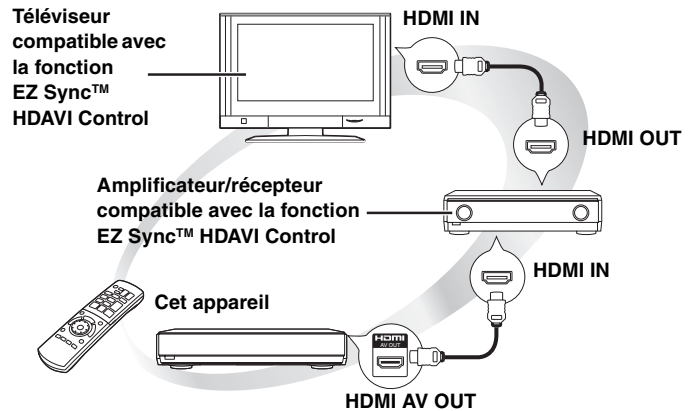

Voir page 8 (connexion ⑤) ou 9 (connexion ⑥) pour une configuration détaillée.

## Fonctions disponibles avec la fonction EZ Sync™ HDAVI Control

### Lecture express

Il est possible, sur simple pression d'une touche, de mettre en marche le lecteur, le téléviseur et l'amplificateur/récepteur et de lancer la lecture du disque.

#### Appuyer sur [ONE TOUCH PLAY].

- Pour piloter l'appareil, orienter la télécommande vers le capteur de signal de la télécommande se trouvant sur l'appareil.



### Commutation automatique du signal d'entrée

Lorsque les opérations décrites ci-dessous sont effectuées, le téléviseur commutera automatiquement le signal d'entrée et affichera l'action entreprise.

- Lancement de la lecture sur l'appareil
- Action effectuée à partir d'un écran de menu (ex. : écran Direct Navigator).

### Lien - En marche

Si le téléviseur est hors marche au moment où les opérations décrites ci-dessous sont effectuées, le téléviseur se met automatiquement en marche et affiche l'action entreprise.

- Lancement de la lecture sur l'appareil
- Action effectuée à partir d'un écran de menu (ex. : écran Direct Navigator).

### Lien - Hors marche

Lorsque le téléviseur est mis hors marche, tous les autres appareils compatibles avec la fonction EZ Sync™ HDAVI Control sont automatiquement mis hors marche.

- Le lecteur est automatiquement mis hors marche même si une lecture ou une autre opération est en cours.
- Seul cet appareil est mis hors marche sur pression de l'interrupteur du lecteur ou de sa télécommande. Les autres appareils compatibles avec la fonction EZ Sync™ HDAVI Control demeurent en marche.



NOTA

- Lorsque la touche [ONE TOUCH PLAY] ou [▶] (PLAY) du lecteur est pressée pour "Commutation automatique du signal d'entrée" ou "Lien - En marche", l'image ne s'affiche pas immédiatement et il pourrait ne pas être possible de visionner le contenu même après l'amorce de la lecture. Dans une telle éventualité, appuyer sur [◀◀] ou [◀◀] pour revenir à la position de lancement de la lecture.



Menus	Rubriques	Réglages et description
<b>Lecture</b>	<b>Lect. reprise</b>	<p>(Seulement pendant l'affichage du temps de lecture écoulé.) Sélectionne la séquence devant être lue en reprise. Les rubriques affichées varient selon le type de disque.</p> <ul style="list-style-type: none"> <li>● <b>Tout</b> Tout le disque</li> <li>● <b>Chapitre</b> Un chapitre</li> <li>● <b>Groupe</b> Un groupe au complet</li> <li>● <b>Listes</b> Liste de lecture</li> <li>● <b>Titre</b> Un titre (DVD-Vidéo, etc.)</li> <li>● <b>Plage</b> Une plage</li> <li>● <b>Non</b></li> </ul> <p>Sélectionner "Non" pour annuler.</p>
<b>Vidéo</b>	<b>Image</b>	<p><b>BD-V DVD-V DVD-VR VCD</b></p> <p>Sélectionner la qualité de l'image pendant le visionnement.</p> <ul style="list-style-type: none"> <li>● <b>Normal:</b> Réglage par défaut</li> <li>● <b>Doux:</b> Image plus lisse avec moins d'artefacts vidéo</li> <li>● <b>Fin:</b> Image plus nette</li> <li>● <b>Cinéma:</b> Image plus lisse, parties sombres plus nettes</li> <li>● <b>Utilisat.:</b> Permet de faire d'autres réglages</li> </ul> <p>Appuyer sur [▲, ▼, ◀, ▶] pour sélectionner "Réglage de l'image" puis appuyer sur [ENTER].</p> <p>Si les touches de réglage de l'image sur la télécommande sont utilisées, le paramétrage est automatiquement commuté sur "Utilisat."</p> <p><b>Contraste:</b>    <b>Luminosité:</b>    <b>Netteté:</b>    <b>Couleur:</b>  <b>Gamma:</b>    <b>Réduc. bruit 3D:</b>    <b>Réducteur intégré:</b></p> <p>► Pour plus de détails, voir à la page 14</p>
	<b>Réd. bruit num.</b>	<p><b>BD-V DVD-V DVD-VR VCD</b></p> <p>Réduit la distorsion de type mosaïque et la dégradation de l'image. Oui ↔ Non</p>
	<b>Progressive*</b>	<p>Sélectionner "Oui" pour activer la sortie d'un signal à balayage progressif.</p> <ul style="list-style-type: none"> <li>● Selon le type de téléviseur utilisé, l'image peut être étirée horizontalement lorsqu'elle est acheminée en mode progressif. Lorsque cela se produit, sélectionner "Non" pour activer la sortie vidéo "480i".</li> <li>● Le réglage sera fixé à "Oui" lors du raccordement d'un câble HDMI et du réglage de "Mode vidéo HDMI" sur "Oui" (► 23, Onglet "HDMI")</li> <li>● Lorsque le signal progressif est activé, les sous-titres ne peuvent être affichés.</li> </ul>
	<b>Transfert*</b>	<p>[Lorsque "Progressive" (► ci-dessus) est sur "Oui".]</p> <p>Sélectionner la méthode de conversion au signal progressif approprié au matériel (► 29, Glossaire, Film et vidéo).</p> <ul style="list-style-type: none"> <li>● <b>Auto1 (normal):</b> Détecte automatiquement le contenu film ou vidéo et effectue la conversion appropriée.</li> <li>● <b>Auto2:</b> En plus de "Auto1", détecte automatiquement les cadences d'images du film et effectue la conversion appropriée.</li> <li>● <b>Vidéo:</b> Sélectionner lorsque "Auto1" et "Auto2" sont sélectionnés et que l'image est distordue.</li> </ul>
	<b>Aspect 4/3</b>	<p><b>BD-V DVD-V DVD-VR VCD</b></p> <p>Permet de sélectionner le mode d'affichage d'images au format 4:3 sur un écran 16:9.</p> <ul style="list-style-type: none"> <li>● <b>Zoom avant:</b> Agrandit le format vidéo 4:3 boîte aux lettres à plein écran sur un téléviseur grand écran (16:9).</li> <li>● <b>Normal:</b> Affiche l'image au format 4:3 au centre de l'écran.</li> </ul>
<b>Audio</b>	<b>Ambio avancée</b>	<p><b>DVD-V DVD-VR</b></p> <p>(Avec signal Dolby Digital sur 2 canaux ou plus seulement) Pour obtenir un effet ambiophonique même avec seulement deux enceintes avant.</p> <ul style="list-style-type: none"> <li>● <b>Accent.</b></li> <li>● <b>Natur.</b></li> <li>● <b>Non</b></li> </ul> <p>● En cas de distorsion, désactiver l'effet ambiophonique virtuel.          ● Ne pas utiliser de concert avec un effet ambiophonique sur d'autres appareils.          ● L'effet ambiophonique virtuel ne fonctionne pas pour les enregistrements bilingues.</p>
	<b>Optim. dialogues</b>	<p><b>BD-V DVD-V DVD-VR</b></p> <p>(Avec signal Dolby Digital sur 3 canaux ou plus, avec canal centre, seulement) Le volume sur le canal centre est monté de manière à rendre les dialogues plus faciles à entendre. Oui ↔ Non</p>
	<b>Remastériser</b>	<p><b>DVD-V DVD-VR CD</b></p> <ul style="list-style-type: none"> <li>● 1-3, Non</li> </ul> <p>(► 14, Réglage du rendu sonore)</p>
	<b>Filtre numérique</b>	<p>Lorsque le signal audio est transmis à des prises AUDIO OUT 2 canaux ou 7.1 canaux (► 8-10)</p> <ul style="list-style-type: none"> <li>● <b>Normal:</b> Timbre clair.</li> <li>● <b>Lent:</b> Confère de l'ambiance en adoucissant la musique et en lui donnant plus de profondeur.</li> </ul>
<b>Autre</b>	<b>Position</b>	<p>Permet de sélectionner l'emplacement du menu sur l'écran.</p> <ul style="list-style-type: none"> <li>● <b>1 (standard):</b> Haut de l'écran</li> <li>à</li> <li>● <b>5:</b> Bas de l'écran</li> </ul>

# Changements des réglages de l'appareil

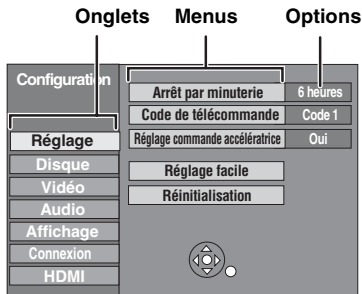

## Menu des réglages

- 1 En mode arrêt  
**Appuyer sur [SETUP].**
- 2 **Appuyer sur [▲, ▼] pour sélectionner un onglet, puis appuyer sur [►].**
- 3 **Appuyer sur [▲, ▼] pour sélectionner un menu, puis appuyer sur [ENTER].**
- 4 **Appuyer sur [▲, ▼] pour sélectionner une option, puis appuyer sur [ENTER].**

**NOTA** Les méthodes d'opération peuvent varier. Dans une telle éventualité, suivre les instructions affichées à l'écran.

**ASTUCES** Pour revenir à l'écran précédent Appuyer sur [RETURN].  
Pour quitter l'écran Appuyer sur [SETUP].

## Guide sommaire des réglages

Les réglages demeurent inchangés même si l'appareil est mis dans le mode de veille.

Onglets	Menus	Options (réglages par défaut soulignés)
<b>Réglage</b>	<b>Arrêt par minuterie</b> Sélectionner le laps de temps pendant lequel l'appareil demeure en marche lorsqu'il n'est pas utilisé.	●2 heures ● <u>6 heures</u> ●Non
	<b>Code de télécommande (⇒ 11)</b>	● <u>Code 1</u> ●Code 2 ●Code 3
	<b>Réglage commande accélératrice</b> Sélectionner "Non" pour désactiver la molette.	● <u>Oui</u> ●Non
	<b>Réglage facile</b> Pour effectuer des réglages de base (Langue de l'affichage, Format TV, Enceinte)	● <u>Oui</u> ● <u>Non</u>
	<b>Réinitialisation</b> Cela rétablit tous les réglages du menu de Configuration et du menu à l'écran à leurs valeurs par défaut, à l'exception des fonctions "Restrictions DVD-Vidéo" et "Âge min. pour visionner BD-Vidéo".	● <u>Oui</u> ● <u>Non</u>
<b>Disque</b>	<b>Restrictions DVD-Vidéo</b> Fixer un niveau de restriction pour la lecture de DVD-Vidéo.	<ul style="list-style-type: none"> <li>●8 Autoriser tous les disques: Tous les DVD-Vidéo peuvent être lus.</li> <li>●1 à 7: Bloque la lecture des DVD-Vidéo dont la classification est supérieure au niveau de restriction.</li> <li>●0 Interdire tous les disques: Bloque la lecture de tous les DVD-Vidéo.</li> </ul>
	<b>Âge min. pour visionner BD-Vidéo</b> Fixer un âge minimum.	<ul style="list-style-type: none"> <li>●Déverrouillage lecteur ●Changer code</li> <li>●Modifier niveau de restriction ●Déverrouillage temporaire</li> <li>●<u>Tout âge:</u> Tous les BD-Vidéo peuvent être lus.</li> <li>●0 à 254 an(s): Bloque la lecture des BD-Vidéo dont la catégorie est supérieure au niveau de restriction.</li> </ul>
	<b>Lecture DVD-Audio – mode vidéo</b> Sélectionner "Mode vidéo (vidéo activé)" pour lire le contenu DVD-Vidéo sur certains DVD-Audio.	<ul style="list-style-type: none"> <li>●Déverrouillage lecteur ●Changer code</li> <li>●Modif. âge min. pour visionner ●Déverrouillage temporaire</li> <li>●Mode vidéo (vidéo activé): Le réglage revient à "Mode audio (vidéo désactivé)" lorsque le disque est changé ou que l'appareil est mis hors marche.</li> <li>●<u>Mode audio (vidéo désactivé)</u></li> </ul>
	<b>Disque mixte–Audio et images</b> Avec un disque comportant des fichiers MP3 et JPEG, il est possible de sélectionner les types de titres qui ont la priorité.	● <u>Musique MP3</u> ●Images
	<b>Signal son</b>	<ul style="list-style-type: none"> <li>●<u>Anglais</u> ●Français ●Espagnol</li> <li>●Version originale: La langue originale de chaque disque sera sélectionnée.</li> <li>●Autre * * * *</li> </ul>
	<b>Langue des sous-titres</b>	<ul style="list-style-type: none"> <li>●<u>Automatique:</u> Si la langue sélectionnée sous "Signal son" n'est pas disponible, les sous-titres dans cette langue s'affichent automatiquement (s'ils sont disponibles).</li> <li>●Anglais ●Français ●Espagnol ●Autre * * * *</li> <li>●<u>Anglais</u> ●Français ●Espagnol ●Autre * * * *</li> </ul>
	<b>Langue du menu</b>	<ul style="list-style-type: none"> <li>●Certains disques font entendre au début une langue sans égard à la sélection de l'utilisateur.</li> <li>●Lorsque la langue sélectionnée n'est pas disponible sur le disque, la langue par défaut est sélectionnée. Certains disques ne permettent la sélection de la langue que dans le menu (⇒ 15).</li> <li>●Entrer un code (⇒ 28) au moyen des touches numériques lorsque "Autre * * * *" est sélectionné.</li> </ul>

Réglages

(Suite à la page suivante.)

Onglets	Menus	Options (réglages par défaut soulignés)
<b>Vidéo</b>	<b>Arrêt sur image (en mode pause) <u>BD-V</u></b> Sélectionner le type d'image affichée après avoir interrompu la lecture (pause) (► 29, Images et champs).	<ul style="list-style-type: none"> <li>● <u>Automatique</u></li> <li>● <u>Champ</u>: Sélectionner en présence de scintillement lorsque "Automatique" a été sélectionné. (La résolution est moins fine.)</li> <li>● <u>Image</u>: Sélectionner si les petits caractères ou les détails de l'image ne sont pas nets lorsque "Automatique" a été sélectionné. (L'image est plus claire et nette.)</li> </ul>
	<b>Lecture sans coupure</b> Sélectionner le mode de lecture entre les segments de chapitres d'une liste de lecture et les titres partiellement supprimés.	<ul style="list-style-type: none"> <li>● <u>Oui</u>: Les chapitres d'une même liste de lecture sont lus sans interruption. Cela ne peut fonctionner si la liste de lecture comporte plusieurs types audio. De plus, l'ordre des chapitres pourrait être quelque peu modifié.</li> <li>● <u>Non</u>: Les endroits où les chapitres d'une liste de lecture changent sont lus correctement, mais l'image pourrait demeurer figée quelques instants.</li> </ul>
	<b>Commande de niveau du noir</b> Sélectionner plus pâle ou plus foncé pour ajuster le niveau du noir donnant la meilleure image.	<ul style="list-style-type: none"> <li>● <u>Plus clair</u>: Lorsque le signal de sortie vidéo est acheminé à partir de la prise VIDEO OUT ou S VIDEO OUT</li> <li>● <u>Plus foncé</u>: Lorsque le signal de sortie vidéo est acheminé à partir de la prise COMPONENT VIDEO OUT</li> </ul>
	<b>Compression dynamique</b> <u>BD-V</u> <u>DVD-V</u> (Dolby Digital et Dolby Digital Plus seulement) Modifier la dynamique (► 29, Glossaire) pour un visionnement plus discret (la nuit, par exemple)	<ul style="list-style-type: none"> <li>● <u>Oui</u></li> <li>● <u>Non</u></li> </ul>
	<b>Sortie audio numérique</b> Modifier les réglages effectués après avoir connecté les appareils à la prise de sortie audio numérique de cet appareil (► 10). ● Appuyer sur [ENTER] pour afficher les réglages suivants:	
	<b>Conv.-abaissement PCM</b> Sélectionner la modalité d'abaissement d'un signal audio avec une fréquence d'échantillonnage de 96 kHz ou 88,2 kHz. ● Les signaux sont abaissés à 48 kHz ou 44,1 kHz malgré les réglages effectués ci-contre si la fréquence d'échantillonnage est supérieure à 96 kHz ou 88,2 kHz ou si le disque est protégé contre le piratage. ● <u>BD-V</u> Reportez-vous à "Tonalité des boutons BD-Vidéo" (► ci-dessous).	<ul style="list-style-type: none"> <li>● <u>Oui</u>: Les signaux sont abaissés à 48 kHz ou 44,1 kHz. (Sélectionner ce réglage lorsque l'équipement connecté ne peut traiter des signaux avec une fréquence d'échantillonnage de 96 kHz ou 88,2 kHz.)</li> <li>● <u>Non</u>: Le signal de sortie est échantillonné à 96 kHz ou 88,2 kHz. (Sélectionner ce réglage lorsque l'équipement connecté peut traiter des signaux avec une fréquence d'échantillonnage de 96 kHz ou 88,2 kHz.)</li> </ul>
	<b>Dolby Digital</b>  Sélectionner le format du signal de sortie. Si "Bitstream" est sélectionné, le flux binaire est transmis du lecteur pour être décodé par l'équipement qui lui est connecté.	<ul style="list-style-type: none"> <li>● <u>Bitstream</u>: Lorsque l'appareil est connecté à un équipement sur lequel est apposé le logo Dolby Digital.</li> <li>● <u>PCM</u>: Lorsque l'appareil est connecté à un équipement sur lequel n'est pas apposé le logo Dolby Digital.</li> </ul>
	<b>Dolby Digital Plus</b>  Si "PCM" est sélectionné, cet appareil décode le signal et le transmet sur 2 canaux à partir de la prise DIGITAL AUDIO OUT.	<ul style="list-style-type: none"> <li>● <u>Bitstream</u>: Le signal de train de bits (bitstream) de Dolby Digital est sorti.</li> <li>● <u>PCM</u>: Le signal PCM de Dolby Digital Plus est acheminé sur 2 canaux.</li> </ul>
	<b>DTS</b>  <b>Nota</b> Un réglage impropre peut entraîner du bruit ou des problèmes lors d'un enregistrement numérique.	<ul style="list-style-type: none"> <li>● <u>Bitstream</u>: Lorsque l'appareil est connecté à un équipement sur lequel est apposé le logo DTS.</li> <li>● <u>PCM</u>: Lorsque l'appareil est connecté à un équipement sur lequel n'est pas apposé le logo DTS.</li> </ul>
	<b>Tonalité des boutons BD-Vidéo <u>BD-V</u></b> Ce réglage active ou désactive les tonalités de confirmation émises lors des opérations dans le menu, etc. pendant la lecture d'un disque BD-Vidéo. Il est à noter que si "Bitstream" (► ci-dessus), a été sélectionné, ces tonalités ne seront pas entendues même si la fonction a été activée.	<ul style="list-style-type: none"> <li>● <u>Oui</u></li> <li>● <u>Non</u></li> <li>● <b>Nota</b>: Lorsque "Oui" est sélectionné, la fréquence d'échantillonnage est convertie à 48 kHz. Le son est émis à une fréquence d'échantillonnage supérieure à 48 kHz uniquement lorsque cette option et "Conv.-abaissement PCM" sont réglées toutes les deux sur "Non".</li> </ul>
<b>Affichage</b>	<b>Messages à l'écran</b> Sélectionner si oui ou non les messages sont automatiquement affichés.	<ul style="list-style-type: none"> <li>● <u>Automatique</u></li> <li>● <u>Non</u></li> </ul>
	<b>Langue de l'affichage</b> Sélectionner la langue d'affichage des menus et des messages à l'écran.	<ul style="list-style-type: none"> <li>● <u>English</u></li> <li>● <u>Español</u></li> <li>● <u>Français</u></li> </ul>
	<b>Affichage fluorescent</b> Change le niveau de luminosité de l'écran d'affichage du lecteur.	<ul style="list-style-type: none"> <li>● <u>Clair</u></li> <li>● <u>Assombri</u>: L'affichage s'assombrit et le témoin lumineux s'éteint.</li> <li>● <u>Auto</u>: L'affichage s'assombrit et le témoin lumineux s'éteint pendant le visionnement et se rallume lorsqu'une touche est enfoncée.</li> </ul>
	<b>Licence</b>	Les informations au sujet du logiciel utilisé par cet appareil sont affichées.
<b>Connexion</b>	<b>Format TV</b> Régler en fonction du type de téléviseur utilisé.	<ul style="list-style-type: none"> <li>Téléviseur au format normal (4:3)</li> <li>● <u>4:3</u> Panoramique et balayage: L'image enregistrée pour un téléviseur grand écran est lu en panoramique et balayage (à moins que le producteur du disque ne l'ait interdit). Lors de la lecture de disque BD-Vidéo, le signal vidéo est transmis comme "4:3 Boîtes aux lettres".</li> <li>● <u>4:3 Boîtes aux lettres</u>: L'image au format est affichée au format boîte aux lettres.</li> <li>Téléviseur plein écran (16:9)</li> <li>● <u>16:9</u>: L'image enregistrée au format 4:3 est affichée au format 4:3 au centre de l'écran.</li> <li>● <u>Plein 16:9</u>: L'image enregistrée au format 4:3 est affichée comme une image 16:9 étirée horizontalement.</li> </ul>
	<b>Résolution des composants vidéo</b> Régler de la résolution du signal vidéo de sortie lorsque la connexion est faite à la prise vidéo composant.	<ul style="list-style-type: none"> <li>● <u>480i</u></li> <li>● <u>720p</u></li> <li>● <u>480p</u></li> <li>● <u>1080i</u></li> </ul>
	<b>Enceinte</b> Il est possible de régler l'appareil en vue d'obtenir le meilleur rendu sonore possible de la part des enceintes. Sélectionner "2 canaux" si le réglage des enceintes peut être effectué sur l'appareil connecté.	<ul style="list-style-type: none"> <li>● <u>Multicanaux</u>: Lorsque trois enceintes ou plus sont utilisées avec un équipement sur lequel il n'est pas possible d'effectuer leur paramétrage. Il est possible de modifier les réglages relatifs à la taille des enceintes, leur présence, l'équilibre et le retard (► 23).</li> <li>● <u>2 canaux</u>: Lorsque deux enceintes sont utilisées.</li> <li>● <u>Atténuateur</u>: Lorsque le signal audio est acheminé via des prises AUDIO OUT sur 2 ou 7,1 canaux et que le son est distordu.</li> </ul>
		<ul style="list-style-type: none"> <li>● <u>Oui</u></li> <li>● <u>Non</u></li> </ul>

### Exemples d'icônes:

Enceinte ambiophonique [L] (G)]

- **Grande:** Sélectionner lorsque l'enceinte prend en charge les basses fréquences (souvent 100 Hz).
- **Petite:** Sélectionner lorsque l'enceinte ne peut prendre en charge les basses fréquences.

Afin de configurer un environnement acoustique optimal, le réglage de la taille des enceintes peut être effectué automatiquement. Par exemple, si le réglage pour l'enceinte d'extrêmes-graves est sur "Non", les enceintes avant seront automatiquement réglées à "Grande". (Dans un tel cas, il est recommandé d'utiliser des enceintes en mesure de reproduire des fréquences inférieures à 100 Hz.)

### Temps de retard (Ⓢ)

(Avec audio multicanal:)

(Enceintes de canal centre, ambiophoniques et ambiophoniques arrière seulement)

Pour un rendu optimal d'un signal réparti sur 7.1/5.1 canaux, toutes les enceintes, à l'exception de celles d'extrêmes-graves, devraient être à égale distance de la position d'écoute.

S'il est nécessaire de placer les enceintes de canal centre, ambiophoniques ou ambiophoniques arrière plus près de la position d'écoute, régler le temps de retard pour compenser les différences. Si la distance Ⓢ ou Ⓣ est inférieure à Ⓢ, repérer la différence dans le tableau pertinente et effectuer le réglage recommandé.

- 1 Appuyer sur [▲, ▼, ◀, ▶] pour sélectionner la boîte du temps de retard (Ⓢ), puis appuyer sur [ENTER].
- 2 Appuyer sur [▲, ▼] pour sélectionner le réglage, puis appuyer sur [ENTER].

est connecté par  
dessus, Onglet



d'extrêmes-graves.  
de la lecture des  
pour fixer le niveau

miner", puis



# Questions fréquemment posées

Se reporter aux questions et réponses ci-dessous en cas de doute concernant les opérations.

Réglage		Page
Que doit-on faire pour obtenir un rendu ambiophonique multicanal?	<ul style="list-style-type: none"> <li>● Connexion à...                             <ul style="list-style-type: none"> <li>– un amplificateur/récepteur HDMI compatible.</li> <li>– un amplificateur/récepteur avec prise AUDIO IN 7.1/5.1 canaux.</li> <li>– un amplificateur/récepteur avec un décodeur (Dolby Digital ou DTS) intégré.</li> </ul> </li> </ul>	9, 10
Peut-on connecter un casque d'écoute et les enceintes directement au lecteur?	<ul style="list-style-type: none"> <li>● Il n'est pas possible de les connecter directement au lecteur. La connexion doit se faire sur un amplificateur/récepteur, etc.</li> </ul>	9, 10
Le signal de sortie à balayage progressif d'un téléviseur peut-il être pris en charge?	<ul style="list-style-type: none"> <li>● Tous les téléviseurs Panasonic avec prises d'entrée 480p sont compatibles. Communiquer avec le fabricant si un téléviseur d'une autre marque est utilisé.</li> </ul>	—
Le téléviseur comporte une prise S VIDEO IN, des prises COMPONENT VIDEO IN et une prise HDMI. Lesquelles utiliser?	<ul style="list-style-type: none"> <li>● Les niveaux de qualité de l'image sont indiqués ci-dessous, en commençant par le plus élevé. HDMI IN → COMPONENT VIDEO IN → S VIDEO IN → VIDEO IN. Il est à noter que l'affichage de l'image sera plus lent lorsque l'appareil est connecté à la prise HDMI IN.</li> </ul>	—

## Disque

Est-il possible de lire des disques BD-Vidéo, DVD-Vidéo, DVD-Audio et CD Vidéo achetés dans un autre pays?	<ul style="list-style-type: none"> <li>● Il est possible de les lire s'ils sont conformes aux spécifications du système NTSC. Toutefois, il n'est pas possible de lire:                             <ul style="list-style-type: none"> <li>– les disques BD-Vidéo dont le code de région n'inclut pas "A".</li> <li>– les disques DVD-Vidéo dont le code de région n'inclut pas "1" ou "ALL".</li> </ul>                             Pour plus de détails, se reporter à la pochette du disque.                         </li> </ul>	Page couverture Page couverture
Est-il possible de lire un disque BD-Vidéo/DVD-Vidéo identifié par aucun code/numéro de région?	<ul style="list-style-type: none"> <li>● La gestion de l'information de la région pour un disque BD-Vidéo/DVD-Vidéo indique que le disque est conforme aux normes de l'industrie. Il n'est pas possible de lire les disques qui ne répondent pas aux normes de l'industrie ou qui ne possèdent pas de code ou numéro de région.</li> </ul>	—
Quels disques peuvent être pris en charge par le lecteur?	<ul style="list-style-type: none"> <li>● Ce lecteur accepte les disques BD-Vidéo, DVD-Vidéo, DVD-Audio, CD Vidéo, CD, DVD-RAM (DVD-Vidéo Recording Format/JPEG), DVD-R/RW (format DVD-Vidéo et DVD-Vidéo Recording Format), DVD-R DL (format DVD-Vidéo et DVD-Vidéo Recording Format), +R, +RW et +R DL.</li> <li>● Ce lecteur accepte également des disques CD-R/CD-RW enregistrés selon les normes suivantes: CD-DA, CD Vidéo, MP3 et images fixes (JPEG). Il convient de fermer la session après la fin de l'enregistrement.</li> <li>● Aucun enregistrement n'est possible sur cet appareil.</li> </ul>	4 4 —

# Guide de dépannage

Avant d'appeler un centre de service, faire les vérifications décrites ci-dessous. En cas de doute sur certains des points de vérification, ou si les solutions proposées dans le tableau ne résolvent pas le problème rencontré, se reporter à la section "Demande d'informations" à la page 28.

## Les phénomènes suivants ne sont le signe d'aucune défectuosité de l'appareil:

- Bruits réguliers entendus pendant la rotation du disque.
- Perturbation de l'image pendant une recherche de scènes.

## Réinitialisation

Page

<b>Rétablissement des réglages par défaut. (Aucun réglage)</b>	<ul style="list-style-type: none"> <li>● Effectuer la réinitialisation comme suit:                             <ol style="list-style-type: none"> <li>1 Appuyer sur la touche [⏻/POWER] de l'appareil pour le mettre hors marche.</li> <li>2 Maintenir enfoncées les touches [▶▶/▶▶], [▲ OPEN/CLOSE] et [</li> </ol> </li> </ul>
--	--

## Alimentation

Opération		Page
<b>Il n'est pas possible de piloter les fonctions du téléviseur.</b>	<ul style="list-style-type: none"> <li>● Changer le code de fabricant. Il est à noter que certains téléviseurs ne peuvent pas être pilotés même si le code de la télécommande est modifié.</li> <li>● Il pourrait être nécessaire de changer le code du fabricant après avoir remplacé les piles de la télécommande.</li> </ul>	11 11
<b>La télécommande ne fonctionne pas adéquatement.</b>	<ul style="list-style-type: none"> <li>● Les codes de commande de la télécommande et de l'appareil ne sont pas les mêmes. Changer le code sur la télécommande. Maintenir simultanément la touche [ENTER] et la touche numérique indiquée enfoncées pendant plus de 2 secondes. </li> <li>● Les piles sont à plat. Les remplacer.</li> <li>● La télécommande n'est pas orientée directement vers le capteur de signal du lecteur.</li> <li>● Un panneau de verre teinté peut bloquer la transmission du signal de la télécommande.</li> <li>● Éviter d'exposer le capteur de signal à la lumière directe du soleil ou dans des endroits qui pourraient être exposés au soleil.</li> <li>● Il pourrait être nécessaire de changer le code de la télécommande après en avoir remplacé les piles.</li> </ul>	11 7 7 — — 11
<b>L'appareil est en marche mais ne répond à aucune commande.</b>	<ul style="list-style-type: none"> <li>● Certaines opérations peuvent être interdites par le producteur du disque.</li> <li>● L'appareil est trop chaud (L'indication "U59" s'affiche). Attendre que l'indication ne soit plus affichée.</li> <li>● L'un des dispositifs de protection s'est peut-être déclenché. Réinitialiser le lecteur comme suit: <ol style="list-style-type: none"> <li>1 Appuyer sur la touche [⏻/POWER] de l'appareil principal pour mettre l'appareil en mode veille. Si l'appareil ne passe dans le mode de veille, maintenir la touche [⏻/POWER] enfoncée pendant 10 secondes. Cela force le mode veille. Il est également possible de débrancher le cordon d'alimentation et de le rebrancher ensuite après une minute d'attente.</li> <li>2 Appuyer sur la touche [⏻/POWER] de l'appareil principal pour mettre l'appareil en marche. Si le problème persiste, communiquer avec le détaillant.</li> </ol> </li> <li>● De la condensation s'est formée: attendre 1 à 2 heures pour qu'elle s'évapore.</li> </ul>	— — —
<b>La lecture ne s'amorce pas même après avoir appuyé sur [▶] (PLAY). La lecture s'amorce mais est immédiatement arrêtée.</b>	<ul style="list-style-type: none"> <li>● Placer le disque correctement, étiquette sur le dessus.</li> <li>● Le disque est sale.</li> <li>● Le disque est vierge ou non compatible avec le lecteur.</li> </ul>	12 27 4, 5
<b>Il n'est pas possible d'éjecter le disque.</b>	<ul style="list-style-type: none"> <li>● L'appareil pourrait être défectueux. Après avoir mis l'appareil hors marche, enfoncer simultanément les touches [■] et [▶/▶▶] sur l'appareil principal pendant environ 5 secondes. Retirer le disque et communiquer avec le détaillant.</li> </ul>	—
<b>Le lancement de la lecture est lent.</b>	<ul style="list-style-type: none"> <li>● Le lancement de la lecture peut prendre un certain temps dans les conditions suivantes. <ul style="list-style-type: none"> <li>–À la suite d'une panne de courant ou immédiatement après le branchement du cordon d'alimentation.</li> <li>–Lorsque l'appareil est connecté au moyen d'un câble HDMI.</li> </ul> </li> </ul>	—
<b>Lorsque l'appareil est mis en marche, l'image et le son ne sont reproduits qu'après un certain laps de temps.</b>		
<b>L'amorce de la lecture d'un DVD-RAM prend un certain temps.</b>	<ul style="list-style-type: none"> <li>● Cela peut prendre du temps si le disque est lu pour la première fois ou encore si l'appareil n'a pas été utilisé pendant une longue période.</li> </ul>	—

## Affichage

<b>La luminosité de l'affichage est faible.</b>	<ul style="list-style-type: none"> <li>● Changer le réglage sous "Affichage fluorescent" dans le menu Configuration.</li> </ul>	22
<b>Le temps écoulé affiché est inférieur au temps de lecture.</b>	<ul style="list-style-type: none"> <li>● Le temps écoulé affiché est converti à partir du nombre d'images sur la base d'une cadence de 29,97 images/seconde (égale à 0,999 seconde). Il y aura donc une petite différence entre la durée affichée et le temps écoulé réel (par exemple, une heure réelle pourra être se traduire par une durée affichée de 59 minutes et 56 secondes).</li> </ul>	—

## Écran du téléviseur et vidéo

<b>Le signal vidéo du lecteur n'est pas affiché à l'écran du téléviseur.</b>	<ul style="list-style-type: none"> <li>● S'assurer que le téléviseur est connecté à la prise VIDEO OUT, S VIDEO OUT, COMPONENT VIDEO OUT ou HDMI AV OUT du lecteur.</li> <li>● S'assurer que la sélection du signal d'entrée (VIDEO 1, par exemple) sur le téléviseur est appropriée.</li> </ul>	8, 9 —
<b>L'image est distordue.</b>	<ul style="list-style-type: none"> <li>● La fonction de signal progressif a été activée, mais le téléviseur ne peut prendre en charge un signal à balayage progressif. En mode arrêt, enfoncer simultanément pendant plus de 5 secondes les touches [■] et [▶] (PLAY) pour annuler ce réglage. L'appareil passe en mode balayage entrelacé.</li> </ul>	—
<b>Le signal vidéo n'est pas rendu en haute définition.</b>	<ul style="list-style-type: none"> <li>● Un signal vidéo haute définition ne peut être acheminé via les prises VIDEO OUT ou S VIDEO OUT.</li> <li>● Dépendant du disque BD-Vidéo, le signal de sortie des prises COMPONENT VIDEO OUT peut être restreint au format 480p.</li> </ul>	— —
<b>Aucun message d'état ne s'affiche.</b>	<ul style="list-style-type: none"> <li>● Sélectionner "Automatique" sous "Messages à l'écran" dans le menu Configuration.</li> </ul>	22
<b>L'image au format 4:3 est étirée sur les côtés gauche et droit.</b>	<ul style="list-style-type: none"> <li>● Régler le format de l'image sur le téléviseur. Se reporter au manuel d'utilisation afférent au téléviseur.</li> <li>● Si la connexion a été faite au moyen d'un câble vidéo composant, régler "Progressive" sur "Non" dans le menu Vidéo. Si le problème persiste ou s'il n'est pas possible de régler le paramètre sur "Non", régler "Format TV" à "4:3 Panoramique et balayage" dans le menu Configuration.</li> </ul>	— 20, 22
<b>Le format d'écran n'est pas le bon.</b>		
<b>Il y a une forte rémanence de l'image à la lecture d'un signal vidéo.</b>	<ul style="list-style-type: none"> <li>● S'il y a lieu, désactiver "Réduc. bruit 3D", "Réducteur intégré" ou "Réd. bruit num."</li> </ul>	14, 20
<b>Lors de la lecture d'un DVD-Vidéo dans le mode balayage progressif, une partie de l'image semble momentanément dédoublée.</b>	<ul style="list-style-type: none"> <li>● Dans le menu Vidéo, régler "Progressive" sur "Non". Le problème est causé par la méthode d'édition ou par le matériel utilisé sur le disque DVD-Vidéo mais devrait être réglé en activant le mode de balayage entrelacé.</li> </ul>	20
<b>Il n'y a aucun changement apparent dans la qualité de l'image lorsque les réglages sont effectués dans le menu Vidéo à partir du menu à l'écran.</b>	<ul style="list-style-type: none"> <li>● L'effet est moins perceptible avec certains types de signal vidéo.</li> </ul>	—

**Rendu sonore**

**Page**

<p><b>Aucun son. Volume faible. Son distordu. Le type audio sélectionné n'est pas entendu.</b></p>	<ul style="list-style-type: none"> <li>• Vérifier les connexions et les réglages "Sortie audio numérique". Vérifier le mode d'entrée sur l'amplificateur/récepteur s'il y a lieu.</li> <li>• Appuyer sur [AUDIO] pour sélectionner le type audio.</li> <li>• Désactiver l'effet ambiophonique virtuel dans les cas suivants.             <ul style="list-style-type: none"> <li>– Lorsque les disques utilisés ne comportent pas d'effets ambiophoniques comme dans le cas de disques Karaoke.</li> <li>– Lorsque des programmes bilingues sont visionnés.</li> </ul> </li> <li>• <b>DVD-A</b> Il se peut que le disque comporte des restrictions quant à la méthode de traitement du signal de sortie. Avec certains disques multicanaux, à moins que le nombre d'enceintes connectées soit le même que le nombre de canaux des spécifications du disque, le signal audio ne sera pas reproduit adéquatement. Pour plus de détails, se reporter à la pochette du disque.</li> <li>• Régler "Atténuateur" sous l'onglet "Connexion" s'il y a distorsion avec les connexions AUDIO OUT.</li> <li>• Faire correspondre les réglages des enceintes avec l'équipement connecté. Changer les réglages des enceintes multicanaux en sélectionnant "Multicanaux" sous "Enceinte" dans l'onglet "Connexion".</li> <li>• Les effets sonores ne fonctionneront pas si un signal à train de bits est acheminé via la prise HDMI AV OUT ou DIGITAL AUDIO OUT.</li> <li>• Dans le cas où la piste son du disque est au format Dolby TrueHD, le rendu sonore sera au format Dolby Digital.</li> <li>• Dans le cas où la piste son du disque est enregistrée au format Dolby Digital Plus ou Dolby TrueHD, le signal audio au format Dolby Digital est acheminé à partir de la prise de sortie audio numérique (DIGITAL AUDIO OUT).</li> <li>• Dans le cas où la piste son du disque est enregistrée au format DTS-HD, le rendu sonore sera DTS.</li> </ul>	<p><b>8–10, 22</b></p> <p><b>13</b></p> <p><b>20</b></p> <p>—</p> <p><b>22</b></p> <p><b>22</b></p> <p>—</p> <p>—</p> <p>—</p> <p>—</p> <p>—</p>
<p><b>Il n'est pas possible de commuter le type de signal audio.</b></p>	<ul style="list-style-type: none"> <li>• En raison des modalités de leur enregistrement, certains disques ne permettent pas le changement du type de signal audio.</li> <li>• Lors de la connexion d'un amplificateur/récepteur en utilisant un câble coaxial, un câble audio optique numérique ou un câble HDMI, il n'est pas possible de commuter le signal audio si "Dolby Digital" est réglé sur "Bitstream". Régler "Dolby Digital" à "PCM" ou faire la connexion en utilisant les câbles audio.</li> </ul>	<p>—</p> <p><b>9, 10, 22</b></p>

**Connexions HDMI**

<p><b>Le signal vidéo du lecteur n'est pas affiché à l'écran du téléviseur.</b></p>	<ul style="list-style-type: none"> <li>• Pour acheminer le signal vidéo d'un appareil connecté au moyen d'un câble HDMI, régler "Mode vidéo HDMI" sur "Oui" dans le menu Configuration.</li> <li>• L'image pourrait ne pas s'afficher si plus de 4 appareils sont connectés au moyen de câbles HDMI. Réduire le nombre d'appareils connectés.</li> </ul>	<p><b>23</b></p> <p>—</p>
<p><b>L'image est distordue. L'image au format 4:3 est étirée sur les côtés gauche et droit.</b></p>	<ul style="list-style-type: none"> <li>• Faire passer "Format TV" à "16:9".</li> </ul>	<p><b>22</b></p>
<p><b>Le format d'écran n'est pas le bon. Lors de la lecture d'un DVD-Vidéo dans le mode balayage progressif, une partie de l'image semble momentanément dédoublée.</b></p>	<ul style="list-style-type: none"> <li>• Lorsque la prise HDMI AV OUT est utilisée pour le signal vidéo, faire les réglages ci-dessous.             <ol style="list-style-type: none"> <li>1 Connecter le lecteur au téléviseur avec un câble autre qu'un câble HDMI.</li> <li>2 Régler "Mode vidéo HDMI" sur "Non" dans le menu Configuration.</li> </ol> </li> </ul>	<p><b>23</b></p>
<p><b>Aucun son. Volume faible. Son distordu. Le type audio sélectionné n'est pas entendu.</b></p>	<ul style="list-style-type: none"> <li>• <b>DVD-A</b> Il se peut que le disque comporte des restrictions quant à la méthode de traitement du signal de sortie. Le lecteur ne peut faire la lecture de disques multicanaux qui empêchent le mélange-abaissement à moins qu'il soit connecté au moyen d'un câble HDMI à un amplificateur/récepteur prenant en charge le système de protection HDCP. Pour plus de détails, se reporter à la pochette du disque.</li> <li>• Le son pourrait ne pas être reproduit si plus de 4 appareils sont connectés au moyen de câbles HDMI. Réduire le nombre d'appareils connectés.</li> <li>• Les effets sonores ne sont pas rendus lorsqu'un signal à train de bits est acheminé à la prise HDMI AV OUT ou DIGITAL AUDIO OUT.</li> <li>• Pour acheminer le signal audio d'un appareil connecté au moyen d'un câble HDMI, régler "Sortie audio HDMI" sur "Oui" dans le menu Configuration.</li> <li>• Lorsque cet appareil est connecté à un téléviseur avec un câble HDMI et que la sortie audio à partir de la prise 7.1 canaux AUDIO OUT est de deux canaux seulement, régler "Sortie audio HDMI" sur "Non" dans le menu Configuration.</li> <li>• Si le son est distordu lorsque le lecteur est connecté à un amplificateur/récepteur au moyen du câble HDMI, régler les paramètres sous "Enceinte" dans le menu Configuration de manière à ce qu'ils correspondent à la connexion.</li> <li>• Dépendant de l'équipement connecté, il se pourrait que le son soit distordu si la connexion a été faite au moyen d'un câble HDMI.</li> <li>• La fonction d'effets ambiophonique ne fonctionnera pas si le signal de train de bits (bitstream) est acheminé à partir de la prise HDMI AV OUT.</li> </ul>	<p>—</p> <p>—</p> <p>—</p> <p><b>23</b></p> <p><b>23</b></p> <p><b>22</b></p> <p>—</p> <p>—</p> <p><b>9, 10, 22</b></p>
<p><b>Il n'est pas possible de commuter le type de signal audio.</b></p>	<ul style="list-style-type: none"> <li>• Lors de la connexion d'un amplificateur/récepteur en utilisant un câble coaxial, un câble audio optique numérique ou un câble HDMI, il n'est pas possible de commuter le signal audio si "Dolby Digital" est réglé sur "Bitstream". Régler "Dolby Digital" à "PCM" ou faire la connexion en utilisant les câbles audio.</li> </ul>	<p><b>9, 10, 22</b></p>

**Autres problèmes à la lecture**

<p><b>Interruption momentanée de la reproduction des signaux audio et vidéo.</b></p>	<ul style="list-style-type: none"> <li>• Cela survient entre deux chapitres d'une liste de lecture.</li> </ul>	<p>—</p>
<p><b>Aucun disque DVD-Vidéo ne peut être lu.</b></p>	<ul style="list-style-type: none"> <li>• Une restriction a été fixée à la lecture des disques DVD-Vidéo. Changer le réglage.</li> </ul>	<p><b>21</b></p>
<p><b>Aucun disque BD-Vidéo ne peut être lu.</b></p>	<ul style="list-style-type: none"> <li>• Une restriction a été fixée à la lecture des disques BD-Vidéo. Changer le réglage.</li> <li>• Certains disques BD-Vidéo ne peuvent être lus qu'avec une connexion HDMI.</li> </ul>	<p><b>21</b></p> <p>—</p>
<p><b>Une piste son alternative et aucune autre langue de sous-titres ne peuvent être sélectionnées.</b></p>	<ul style="list-style-type: none"> <li>• Les langues sélectionnées ne sont pas disponibles sur le disque.</li> <li>• Il se peut que la sélection de la piste son et de la langue des sous-titres ne soit pas possible dans les menus à l'écran. Utiliser le menu du disque pour faire ces sélections.</li> </ul>	<p>—</p> <p><b>15</b></p>
<p><b>Aucuns sous-titres ne sont affichés.</b></p>	<ul style="list-style-type: none"> <li>• Aucuns sous-titres ne sont disponibles sur le disque.</li> <li>• Activer l'affichage des sous-titres. Régler "Sous-titres" sur "Oui".</li> <li>• Si le balayage progressif a été sélectionné, aucuns sous-titres ne peuvent être affichés.</li> </ul>	<p>—</p> <p><b>19</b></p> <p><b>19</b></p>
<p><b>Les sous-titres chevauchent les sous-titres codés enregistrés sur les disques</b></p>	<ul style="list-style-type: none"> <li>• Supprimer les sous-titres.</li> </ul>	<p><b>19</b></p>
<p><b>L'angle de vue ne peut être changé.</b></p>	<ul style="list-style-type: none"> <li>• L'angle de vue ne peut être changé que si la scène en cours a été tournée sous différents angles.</li> </ul>	<p>—</p>
<p><b>La fonction de poursuite de la lecture ne fonctionne pas.</b></p>	<ul style="list-style-type: none"> <li>• Les positions mémorisées sont supprimées lorsque             <ul style="list-style-type: none"> <li>– la touche [■] a été pressée à plusieurs reprises.</li> <li>– le plateau du disque a été ouvert</li> </ul> </li> <li>• <b>DVD-A CD VCD MP3</b> : le lecteur a été mis hors marche.</li> </ul>	<p>—</p>

# Messages

Les messages ou codes de service indiqués ci-dessous s'affichent sur le téléviseur ou l'appareil dans le cas où une situation anormale serait détectée au démarrage ou pendant l'utilisation de l'appareil.

## À l'écran du téléviseur

		Page
<b>Lecture impossible</b>	● Un disque non compatible a été mis en place (disque au format vidéo PAL, etc.)	4, 5
<b>Affichage impossible sur cet appareil.</b>	● Le fichier image n'est pas compatible.	5
<b>Matériel protégé. L'audio ne sera pas acheminé de HDMI.</b>	● Si un appareil connecté ne prend pas en charge le système HDCP contre le piratage, le signal audio en provenance d'un disque DVD-Audio protégé avec le système CPPM contre le piratage ne peut être acheminé via la prise HDMI AV OUT. Connecter le câble audio d'un câble audio/vidéo (rouge, blanc), un câble audio numérique optique ou un câble coaxial aux prises appropriées.	8-10
<b>Pas de disque</b>	● Le disque pourrait être sens dessus dessous.	—
⊙	● L'opération demandée n'est pas autorisée par l'appareil ou le disque.	—

## À l'écran d'affichage du lecteur

<b>F99</b>	● L'appareil ne fonctionne pas adéquatement. Appuyer sur [⏻/I POWER] pour mettre l'appareil en mode veille, puis appuyer de nouveau sur la touche pour mettre le lecteur en marche.	—
<b>HDMI ONLY*</b>	● Certains disques BD-Vidéo peuvent uniquement être acheminés avec HDMI.	—
<b>No PLAY</b>	● Une restriction a été imposée à la lecture des disques BD-Vidéo ou DVD-Vidéo.	21
<b>No READ</b>	● Le disque est sale ou rayé. Le lecteur ne peut le lire.	—
<b>PLEASE WAIT*</b>	● Ce message s'affiche lorsque l'appareil a été mis en marche, puis hors marche. Cela n'est le signe d'aucune défectuosité. ● L'appareil est en cours de récupération. Il n'est pas possible d'utiliser le lecteur tant que ce message est affiché.	—
<b>SET</b> □ (“□” représente un nombre.)	● Les codes de la télécommande et du lecteur ne sont pas identiques. Changer le code sur la télécommande.   Enfoncer simultanément la touche [ENTER] et la touche numérique indiquée pendant plus de 2 secondes.	11
<b>UNFORMAT*</b>	● Un disque DVD-RAM, DVD-RW, +RW non formaté ou un disque +R, +R DL ou DVD-RW (format DVD-Vidéo) non utilisé a été mis en place.	—
<b>UNSUPPORT*</b>	● Le disque mis en place ne peut être pris en charge par le lecteur.	4, 5
<b>U59</b>	● L'appareil est trop chaud. L'appareil passe en mode veille. Attendre environ 30 minutes que le message disparaisse. Installer l'appareil dans un endroit bien aéré. Ne pas obstruer la fente du ventilateur de refroidissement sur le panneau arrière de l'appareil.	—
<b>U71</b>	● L'appareil connecté n'est pas HDMI compatible.	—
<b>U72</b> <b>U73</b>	● La connexion HDMI se comporte anormalement. –L'équipement connecté n'est pas HDMI compatible. –Utiliser des câbles identifiés par le logo HDMI (tel qu'illustré sur la page couverture) –Le câble HDMI est endommagé.	—
<b>H□□ ou F□□</b>	● Une anomalie a été détectée. (Le code de service affiché après les lettres H et F varie selon l'état de l'appareil.) ● Vérifier l'appareil en se rapportant au guide de dépannage. Si le code de service demeure affiché, procéder comme suit: 1. Débrancher le cordon d'alimentation, attendre quelques secondes, puis le rebrancher. 2. Appuyer sur [⏻/I POWER] pour mettre l'appareil en marche. (Le problème est pourrait avoir été résolu.) Si le code de service demeure affiché, communiquer avec le détaillant en lui mentionnant le code de service affiché.	24-26

\* Les messages sont affichés en alternance.

# Manipulation des disques

## Entretien des disques

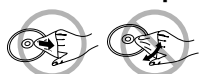

Nettoyer le disque avec un linge humide, puis essuyer.

## Précautions de manipulation des disques

- Ne pas apposer d'étiquettes ni d'autocollants sur les disques. (Cela pourrait entraîner la voilure du disque et rendre le disque inutilisable.)
- Ne pas écrire sur la surface imprimée du disque avec un stylo à bille ou tout autre instrument d'écriture à pointe dure.
- Ne pas utiliser de nettoyeur en vaporisateur, de benzène, de diluant pour peinture, de liquide de prévention d'électricité statique ni aucun autre solvant.
- Ne pas utiliser de protecteur ni de couvercle inrayable.
- Ne pas utiliser les disques suivants:
  - Disques avec des parties exposées d'autocollants ou d'étiquettes enlevés (disques en location, etc.).
  - Disques gondolés ou fissurés.
  - Disques de forme irrégulière (en forme de cœur par exemple).

Download from [www.Somanuals.com](http://www.Somanuals.com). All Manuals Search And Download.

# Entretien

## Pour nettoyer l'appareil, utiliser un chiffon doux et sec.

- Ne jamais utiliser d'alcool, de diluant pour peinture ni de benzène pour nettoyer l'appareil.
- Avant d'utiliser un chiffon traité chimiquement, lire attentivement les directives sur l'emballage du chiffon.
- Le nettoyage de la lentille n'est pas nécessaire.
- Ne pas utiliser de nettoyeur pour lentille; cela pourrait endommager l'appareil.

# Service après-vente

- En cas de dommage** — Confier l'appareil à un technicien qualifié dans les cas suivants:
  - lorsque le cordon d'alimentation ou l'adaptateur secteur a été endommagé;
  - lorsqu'un objet est tombé dans l'appareil ou si ce dernier a été mouillé;
  - lorsque l'appareil a été exposé à la pluie;
  - lorsque l'appareil semble ne pas fonctionner normalement ou que son rendement laisse à désirer;
  - lorsque l'appareil a subi un choc violent ou que son coffret a été endommagé.
- Réparation** — Ne faire aucun réglage ni ajustement autres que ceux décrits dans le présent manuel. Confier toute réparation à un centre de service Panasonic agréé.

- Pièces de rechange** — S'assurer que le technicien utilise des pièces de rechange recommandées par le fabricant ou dont les caractéristiques sont les mêmes. L'utilisation de pièces de rechange non autorisées peut causer un incendie, des chocs électriques ou d'autres dangers.
- Vérification de sécurité** — Demander au technicien qui a réparé l'appareil de soumettre ce dernier à des vérifications pour s'assurer qu'il peut être utilisé en toute sécurité.

## Demande d'informations

Pour toutes réparations, renseignements ou conseils sur le fonctionnement du produit:

Veuillez contacter le service à la clientèle de Panasonic Canada Inc. au 1-800-561-5505, son site web ([www.panasonic.ca](http://www.panasonic.ca)) ou le centre de service agréé le plus proche.

# Spécifications

**Format du signal:** NTSC

**Température de fonctionnement:** +5 °C à +35 °C (+41 °F à +95 °F)

**Hygrométrie:** 10 % à 80 % HR (sans condensation)

**Disques compatibles [8 cm (3 po) ou 12 cm (5 po)]:**

- BD (BD-Vidéo)
- DVD (DVD-Vidéo, DVD-Audio)
- DVD-RAM (DVD-VR, JPEG\*1, 2, 6)
- DVD-R/RW (DVD-Vidéo, DVD-VR)
- +R/+RW (Vidéo)
- CD, CD-R/RW
- (CD-DA, CD Vidéo, SVCD\*4, MP3\*3, 5, JPEG\*1, 3, 6)]

### Sortie vidéo:

Niveau de sortie: 1 V c.-à-c. (75 Ω)  
Connecteur de sortie: Fiche femelle (1 jeu)

### Sortie S-vidéo:

Niveau de sortie Y: 1 V c.-à-c. (75 Ω)  
Niveau de sortie C: 0,286 V c.-à-c. (75 Ω) en salve  
Connecteur de sortie: Prise S (1 jeu)

### Sortie signal vidéo par composants:

(1080i/720p/480p/480i)  
Niveau de sortie Y: 1 V c.-à-c. (75 Ω)  
Niveau de sortie Pb: 0,7 V c.-à-c. (75 Ω)  
Niveau de sortie Pr: 0,7 V c.-à-c. (75 Ω)  
Connecteur de sortie: Fiche femelle (Y: vert, Pb: bleu, Pr: rouge) (1 jeu)

### Sortie audio:

Niveau de sortie: 2 V eff. (1 kHz, 0 dB)  
Connecteur de sortie: Fiche femelle  
Nombre de connecteurs: 2 canaux: 2 jeux  
Sortie discrète 7,1 canaux (7,1 canaux): 1 jeu

### Rendu audio:

Réponse en fréquence:  
• DVD (audio linéaire):  
2 Hz à 22 kHz (échantillonnage à 48 kHz)  
2 Hz à 44 kHz (échantillonnage à 96 kHz)  
• DVD-Audio: 2 Hz à 88 kHz (échantillonnage à 192 kHz)  
• CD-Audio: 2 Hz à 20 kHz  
Rapport signal sur bruit: 125 dB  
Dynamique: 118 dB  
Distorsion harmonique totale: 0,0012 %

### Sortie audio numérique:

Sortie numérique optique: Prise optique  
Sortie numérique coaxiale: Fiche femelle

### Sortie AV HDMI

Format du signal de sortie:  
• Vidéo: 1080p/1080i/720p/480p  
• Audio: 192 kHz/96 kHz/48 kHz/44,1 kHz  
Connecteur de sortie: Type A (19 broches)

### Tête de lecture optique:

À 2 lentilles

### Faisceau laser:

Longueur d'onde: 785 nm (CD)/662 nm (DVD)/405 nm (BD)  
Puissance du faisceau:  
Système de protection empêchant tout rayonnement dangereux

### Alimentation:

120 V c.a., 60 Hz

### Consommation:

42 W

### Consommation dans le mode de veille:

Moins de 1 W

### Dimensions (L×P×H)

**Sans les parties en saillie:** 430 mm×331,6 mm×85 mm  
(16 15/16 po × 13 1/16 po × 3 3/8 po)  
**Avec parties en saillie:** 430 mm×338,3 mm×85 mm  
(16 15/16 po × 13 3/8 po × 3 3/8 po)

### Poids:

Environ 4,5 kg (9,9 lb)

### Nota

Les spécifications peuvent être modifiées sans préavis.

\*1 Résolution de l'image: entre 34×34 pixels et 6144×4096 pixels (sous-échantillonnage de 4:2:2 ou 4:2:0)

\*2 Le total combiné du nombre maximum de contenu vidéo et de dossiers reconnaissables: 3000 images et 300 dossiers.

\*3 Le total combiné du nombre maximum de contenu audio et vidéo reconnaissables et de dossiers: 999 contenus audio et images et 99 dossiers.

\*4 Conforme à IEC62107

\*5 Taux de compression compatible: entre 32 kbit/s et 320 kbit/s  
Fréquences d'échantillonnage compatibles: 44,1 kHz, 48 kHz

\*6 Le format MOTION JPEG n'est pas pris en charge.

## Liste des codes de langue

Entrer le code à l'aide des touches numériques.

Abkhaze: 6566	Bihari: 6672	Frison: 7089	Italien: 7384	Marathi: 7782	Sanskrit: 8365	Thaïlandais: 8472
Afar: 6565	Birman: 7789	Gaélique d'Écosse: 7168	Japonais: 7465	Moldave: 7779	Serbe: 8382	Tibétain: 6679
Afghan, Pachtou: 8083	Bulgare: 6671	Gallois: 6789	Kannara: 7578	Mongol: 7778	Serbo-Croate: 8372	Tigrigna: 8473
Afrikaans: 6570	Cambodgien (khmer): 7577	Géorgien: 7178	Kazakh: 7575	Nauru: 7865	Shona: 8378	Tsonga: 8479
Aimara: 6589	Catalan: 6765	Grec: 6976	Kirghiz: 7589	Népalais: 7869	Sindhi: 8368	Turc: 8482
Albanais: 8381	Chinois: 9072	Groenlandais: 7576	Kurde: 7585	Norvégien: 7879	Singhalais: 8373	Turkmène: 8475
Allemand: 6869	Coréen: 7579	Guarani: 7178	Lao: 7679	Oriya: 7982	Slovaque: 8375	Twi (akan): 8487
Améharic: 6577	Corse: 6779	Gujarati: 7185	Latin: 7665	Ouzbèque: 8590	Slovène: 8376	Ukrainien: 8575
Anglais: 6978	Croate: 7282	Haoussa: 7265	Letton: 7686	Panjabi: 8065	Soudanais: 8385	Vietnamien: 8673
Arabe: 6582	Danois: 6865	Hébreu: 7387	Lingala: 7678	Perse: 7065	Suédois: 8386	Volapük: 8679
Arménien: 7289	Espagnol: 6983	Hindi: 7273	Lithuanien: 7684	Polonais: 8076	Swahili: 8387	Wolof: 8779
Assamais: 6583	Espéranto: 6979	Hollandais: 7876	Macédonien: 7775	Portugais: 8084	Tadjik: 8471	Xhosa: 8872
Azéris: 6590	Estonien: 6984	Hongrois: 7285	Malais: 7783	Quechua: 8185	Tagalog: 8476	Yiddish: 7473
Bachkir: 6665	Féringien: 7079	Indonésien: 7378	Malayalam: 7776	Rhétio-Roman: 8277	Tamoul: 8465	Yorouba: 8979
Basque: 6985	Fidjien: 7074	Interlangue: 7365	Malgache: 7771	Roumain: 8279	Tatar: 8484	Zulu: 9085
Bengali: 6678	Finois: 7073	Irlandais: 7165	Maltais: 7784	Russe: 8285	Tchèque: 6783	
Bhoutan: 6890	Français: 7082	Islandais: 7383	Maori: 7773	Samoan: 8377	Télougou: 8469	
Biélorusse: 6669						

# Glossaire

## BD-J

Certains disques BD-Vidéo contiennent des applications Java; ces applications sont appelées BD-J. Selon l'application BD-J, il est possible de profiter de diverses caractéristiques interactives en plus de pouvoir effectuer la lecture normale de vidéo.

## Bitstream (train de bits)

C'est la forme numérique des signaux audio multicanaux (ex. : 5,1 canaux) avant d'être décodés en divers canaux discrets.

## Contrôle de la lecture (PBC)

Il s'agit d'une méthode de protection des CD-Vidéo. Elle permet de sélectionner les scènes et les informations à l'aide des menus. (Cet appareil est compatible avec les versions 2.0 et 1.1.)

## CPPM (Content Protection for Pre-recorded Media)

CPPM est une technologie de protection pour les fichiers DVD-Audio. Cet appareil prend en charge cette protection.

## Décodeur

Un décodeur restaure les signaux audio codés sur un DVD à leur état normal. Ce processus est appelé décodage.

## Dolby Digital

Il s'agit d'une méthode de codage de signaux numériques mise au point par la société Dolby Laboratories. Les signaux peuvent être au format stéréophonique (2 canaux) ou à multicanaux. Une grande quantité d'information audio peut être enregistrée sur un seul disque avec cette méthode.

## Dolby Digital Plus

Dolby Digital Plus a été conçu spécialement pour le contenu haute définition, offrant un support pour un rendu ambiophonique jusqu'à 7.1 canaux, un rendement plus élevé du taux de bits, des vitesses de transfert de données plus rapides et une compatibilité rétrogradée avec les systèmes de divertissement maison actuels.

## DTS (Digital Theater Systems)

Il s'agit d'une méthode utilisée dans plusieurs salles de cinéma. La séparation des canaux est bonne, ce qui permet de produire des effets sonores réalistes.

## Dynamique

La dynamique est la mesure de la différence entre le plus bas niveau de son pouvant être perçu au-dessus du seuil de bruit d'un appareil donné et le signal le plus élevé avant la production de distorsion.

La compression de la gamme dynamique signifie la réduction de l'écart entre les sons les plus forts et les plus doux. Ainsi, lors de la lecture à faible volume, les dialogues demeurent très audibles.

## Film et vidéo

Les disques DVD-Vidéo sont enregistrés en mode film ou vidéo. Cet appareil peut déterminer le mode utilisé, puis utilise la méthode appropriée de sortie progressive.

Film: Enregistré à une cadence de 24 ou 30 images à la seconde. Cette cadence est généralement celle utilisée pour le cinéma.

Vidéo: Enregistré à 30 images/60 champs à la seconde. Convient aux télévisions et aux films d'animation.

## Finalisation

Un processus rendant la lecture de CD-R, CD-RW, DVD-R, etc., possible par des appareils qui lisent ces médias. Après la finalisation, seule la lecture est possible sur le disque et il est impossible d'enregistrer dessus ou de l'éditer.

## Fréquence d'échantillonnage

L'échantillonnage est un procédé qui convertit la taille des ondes sonores (signal analogique) d'échantillons pris à des périodes prédéfinies en des nombres (codage numérique). La fréquence d'échantillonnage est le nombre d'échantillons pris par seconde. Plus le chiffre est élevé, plus la reproduction sonore est semblable à l'originale.

## HDCP (High-Bandwidth Digital Content Protection)

Le système de protection HDCP est un type de gestion des droits d'auteur numérique développé pour être utilisé avec des connexions HDMI, etc. Le système de protection HDCP a été développé pour protéger le contenu numérique et prévenir les transmissions non sécuritaires par l'entremise d'une variété de méthodes telles que le cryptage et l'authentification.

## HDMI (High-Definition Multimedia Interface)

HDMI est une interface numérique pour les produits électroniques de consommation. Contrairement aux connexions traditionnelles, celle-ci transmet sur un seul câble des signaux audio et vidéo non compressés. Cet appareil prend en charge les signaux de sortie vidéo haute définition [720p (750p), 1080i (1125i), 1080p (1125p)] acheminés depuis la prise HDMI AV OUT. Pour tirer pleinement profit de la vidéo haute définition, il est recommandé d'utiliser un téléviseur compatible avec la haute définition.

## Images et champs

Les images sont les images qui composent les vidéos visionnées sur un téléviseur. Chaque image comprend deux champs.



Image

Champ

Champ

- Un arrêt sur image produit deux champs. Il en résulte une image plus floue mais d'une qualité généralement supérieure.
- Un arrêt sur champ donne une image moins floue mais d'une qualité inférieure.

## JPEG (Joint Photographic Experts Group)

Il s'agit d'un système utilisé pour la compression et le décodage des images fixes en couleur. Lors de la sélection de JPEG comme système de stockage sur un appareil photo numérique, etc., les données seront comprimées du 1/10 au 1/100 de leur taille originale. JPEG offre une faible détérioration de la qualité de l'image pour un degré de compression donné.

## LPCM (PCM linéaire)

Il s'agit de signaux numériques non compressés, similaires à ceux que l'on trouve sur un CD.

## Mélange-abaissement

Ceci est un procédé de remixage multicanaux audio présent sur certains disques en deux canaux pour une sortie stéréo. Fonction particulièrement pratique lors de la lecture sur les haut-parleurs du téléviseur d'enregistrements audio 5.1 canaux sur DVD. Certains disques ne permettent pas le mélange-abaissement. Dans un tel cas, la sortie sera sur les deux canaux avant sur cet appareil.

**DVD-A** Les plages qui ne permettent pas le mélange-abaissement ne seront pas adéquatement lues sur cet appareil sauf s'il est connecté au moyen d'un câble HDMI à un amplificateur/récepteur conforme aux normes HDMI version 1.1 et compatible avec le système CPPM.

## MP3 (audio MPEG de niveau 3)

Une méthode de compression sonore qui réduit les fichiers son au dixième de leur taille sans perte appréciable de qualité. La lecture d'enregistrements MP3 sur CD-R et CD-RW est possible.

## Panoramique et balayage/boîte aux lettres

La DVD-Vidéo est généralement produite pour être projetée sur un téléviseur grand écran au format d'image 16:9. De tels programmes ne conviennent pas à un téléviseur standard dont le format est de 4:3. Deux styles d'images "Panoramique et balayage" et "Boîte aux lettres" permettent de traiter de telles images.

### Panoramique et balayage:

Les deux côtés de l'image sont rognés de manière que l'image puisse remplir l'écran.

### Boîtes aux lettres:

Des bandes noires apparaissent dans le haut et le bas de l'écran de manière que l'image ait l'apparence d'une image au format 16:9.

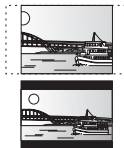

## Progressif / Entrelacé

Le signal vidéo NTSC comporte 480 lignes de balayage entrelacé (i) tandis qu'un signal progressif (p) en comporte le double (désigné par l'indication 480p). Avec un signal à balayage progressif, il est possible d'obtenir un rendu vidéo haute définition de la part d'une vidéo enregistrée sur un disque, tel un DVD-Vidéo. Il est à noter que le téléviseur doit être en mesure de prendre en charge un signal à balayage progressif pour obtenir un rendu haute définition.

## 1080i (1125i)

Une image haute définition comporte 1080 (1125) lignes de balayage entrelacé chaque 1/60<sup>e</sup> de seconde pour créer une image entrelacée.

Puisque 1080i (1125i) lignes est plus de deux fois le nombre des 480i lignes utilisées pour le signal vidéo des émissions diffusées, les détails sont beaucoup plus nets, ce qui rend une image plus réaliste et riche.

## 1080p (1125p)

Une image haute définition comporte 1080 (1125) lignes de balayage progressif à la fois chaque 1/60<sup>e</sup> de seconde pour créer une image progressive. Du fait qu'un signal vidéo progressif n'alterne pas les lignes de balayage comme dans le cas du signal entrelacé, il n'y a qu'un minimum de scintillement de l'image.

## 720p (750p)

Une image haute définition comporte 720 (750) lignes de balayage progressif à la fois chaque 1/60<sup>e</sup> de seconde pour créer une image progressive. La vidéo progressive n'étant pas entrelacée, le scintillement sur l'écran est minimisé.

# Certificat de garantie limitée

## Panasonic Canada Inc.

### Certificat de garantie limitée Panasonic

Panasonic Canada Inc. garantit cet appareil contre tout vice de fabrication et accepte, le cas échéant, de remédier à toute défectuosité pendant la période indiquée ci-dessous et commençant à partir de la date d'achat original.

<b>Appareils audio Technics</b>	<b>Un (1) an, pièces et main-d'œuvre</b>
<b>Radio-réveil / portative Panasonic (sans cassette, lecteur CD / MD)</b>	<b>Un (1) an, pièces et main-d'œuvre</b>
<b>Appareils audio et appareils audio avec carte SD Panasonic</b>	<b>Un (1) an, pièces et main-d'œuvre</b>
<b>Lecteurs BD/DVD Panasonic</b>	<b>Un (1) an, pièces et main-d'œuvre</b>
<b>Combiné lecteur DVD/magnétoscope Panasonic</b>	<b>Un (1) an, pièces et main-d'œuvre</b>
<b>Combiné enregistreur DVD/magnétoscope Panasonic</b>	<b>Un (1) an, pièces et main-d'œuvre</b>
<b>Accessoires incluant les piles rechargeables</b>	<b>Quatre-vingt-dix (90) jours</b>

#### **LIMITATIONS ET EXCLUSIONS**

Cette garantie n'est valide que pour les appareils achetés au Canada et ne couvre pas les dommages résultant d'une installation incorrecte, d'un usage abusif ou impropre ainsi que ceux découlant d'un accident en transit ou de manipulation. De plus, si l'appareil a été altéré ou transformé de façon à modifier l'usage pour lequel il a été conçu ou utilisé à des fins commerciales, cette garantie devient nulle et sans effet. Les piles sèches ne sont pas couvertes sous cette garantie.

Cette garantie est octroyée à l'utilisateur original seulement. La facture ou autre preuve de la date d'achat original sera exigée pour toute réparation sous le couvert de cette garantie.

**CETTE GARANTIE LIMITÉE ET EXPRESSE REMPLACE TOUTE AUTRE GARANTIE, EXPRESSE OU IMPLICITE, INCLUANT LES GARANTIES IMPLICITES DU CARACTÈRE ADÉQUAT POUR LA COMMERCIALISATION ET UN USAGE PARTICULIER.**

**PANASONIC N'AURA D'OBLIGATION EN AUCUNE CIRCONSTANCE POUR TOUT DOMMAGE DIRECT, INDIRECT OU CONSÉCUTIF.**

Certaines juridictions ne reconnaissent pas les exclusions ou limitations de dommages indirects ou consécutifs, ou les exclusions de garanties implicites. Dans de tels cas, les limitations stipulées ci-dessus peuvent ne pas être applicables.

#### **RÉPARATION SOUS GARANTIE**

**Pour de l'aide sur le fonctionnement de l'appareil**, veuillez contacter

notre service à la clientèle au:

N° de téléphone: (905) 624-5505

Ligne sans frais: 1-800-561-5505

N° de télécopieur: (905) 238-2360

Lien courriel: « support à la clientèle » à [www.panasonic.ca](http://www.panasonic.ca)

**Pour la réparation des appareils**, veuillez consulter notre site [www.panasonic.ca](http://www.panasonic.ca) pour connaître le centre de service agréé le plus près de votre domicile:

Lien: «Centres de service» sous «support à la clientèle»

#### **Expédition de l'appareil à un centre de service**

Emballer soigneusement l'appareil, de préférence dans le carton d'origine, et l'expédier port payé et assuré au centre de service.

Inclure la description détaillée de la panne et la preuve de la date d'achat original.

# Index

<b>A</b> À l'écran		
Langue de l'affichage	22	
Menu à l'écran	19	
Messages d'état	13	
<b>Âge min. pour visionner BD-Vidéo</b>	21	
<b>Ambio avancée</b>	20	
<b>Angle</b>	19	
<b>Arrêt par minuterie</b>	21	
<b>Audio</b>		
Attribut	19	
Canal	19	
Changement du réglage audio	13	
Langue	19, 21	
<b>B</b> BD-J	29	
<b>C</b> Chapitre	15	
<b>Code de télécommande</b>	11	
<b>Connexions</b>		
Amplificateur/récepteur	9, 10	
HDMI	8, 9	
<b>Conv.-abaissement PCM</b>	22	
<b>D</b> Diaporama		
CD-R/RW	17	
DVD-Audio	19	
DVD-RAM	17	
<b>Direct Navigator (navigateur direct)</b>	15, 16	
<b>Dolby Digital</b>	19, 22	
<b>Dolby Digital Plus</b>	19, 22	
<b>DTS</b>	19, 22	
<b>E</b> Entretien	27	
<b>EZ Sync™ HDAVI Control</b>	18	
<b>F</b> Finalisation	4, 29	
<b>Fonction de poursuite de la lecture</b>	12	
<b>H</b> HDCP	29	
HDMI	8, 9, 29	
<b>J</b> JPEG	5, 16, 29	
<b>L</b> Langue		
Audio	19, 21	
Langue de l'affichage	22	
Liste des codes de langue	28	
Piste son	19, 21	
Sous-titres	19, 21	
<b>Lect. reprise</b>	20	
<b>Liste de lecture</b>	15	
<b>LPCM</b>	19, 29	
<b>M</b> Menu		
Configuration	21	
Instantané	15	
Menu à l'écran	19	
Sous-menu	15, 17	
<b>Menu de Configuration</b>	21	
<b>Menu instantané</b>	15	
<b>Messages d'état</b>	13	
<b>MP3</b>	5, 16, 29	
<b>N</b> Nettoyage		
Appareil	27	
Disque	27	
<b>Niveaux de restriction</b>	21	
<b>O</b> Optim. dialogues	20	
<b>P</b> Photos	16	
Piste son	19	
<b>Progressive</b>	20, 29	
<b>Propriétés</b>		
Photos	17	
Programme	15	
<b>R</b> Réducteur de bruit		
Rédu. bruit num.	20	
Réduc. bruit 3D	14, 20	
Réducteur intégré (réducteur de bruit numérique)	14, 20	
<b>Réglage de la qualité de l'image</b>	14, 20	
<b>Réinitialisation</b>	21	
<b>Remastériser</b>	14	
<b>S</b> Sous-titres	19	
<b>T</b> Time Slip (glissement temporel)	13	
Transfert	20	

Java et toutes les marques de commerce Java ainsi que les logotypes sont des marques de commerce ou des marques déposées de Sun Microsystems, Inc. aux États-Unis et/ou dans d'autres pays.

Fabriqué sous licence de Dolby Laboratories.

"Dolby" et le symbole double D sont des marques de commerce de Dolby Laboratories.

"DTS" et "DTS Digital Surround" sont des marques déposées de Digital Theater Systems, Inc.

Cet appareil incorpore une technologie anti-piratage protégée par des brevets déposés auprès des autorités du gouvernement américain et d'autres droits de propriété intellectuelle détenus par Macrovision Corporation et d'autres détenteurs de droits. L'utilisation de cette technologie de protection des droits d'auteur doit être autorisée par la société Macrovision et doit se limiter à des fins de divertissement privé à moins d'une autorisation préalable et explicite de Macrovision Corporation. Toute rétro-ingénierie ou tout démontage est interdit.

HDMI, le logo HDMI et High Definition Multimedia Interface sont des marques de commerce ou des marques déposées de HDMI Licensing LLC.

Ce produit est utilisé en vertu de la licence de portefeuille de brevets AVC à des fins d'utilisation strictement personnelles et non commerciales de consommateurs pour (i) le codage vidéo conformément à la norme AVC (AVC Vidéo) et/ou (ii) le décodage de fichiers AVC Vidéo encodés par un consommateur dans le cadre d'activités liées à une utilisation strictement personnelle et non commerciale et/ou obtenus d'un fournisseur licencié pour fournir des fichiers AVC Vidéo. Aucune licence ne sera allouée pour aucun autre usage ni ne doit être considérée comme permettant un autre usage que celui décrit plus haut. Pour tout renseignement supplémentaire, communiquer avec MPEG LA, LLC. Consulter le site <http://www.mpegla.com>.

La fonction HDAVI Control™ est une marque de commerce de Matsushita Electric Industrial Co., Ltd.

## - Si ce symbole apparaît -

### Information sur la mise au rebut dans les pays n'appartenant pas à l'Union européenne



Ce symbole est uniquement valide dans l'Union européenne.  
Si vous désirez mettre ce produit au rebut, contactez l'administration locale ou le revendeur et informez-vous de la bonne façon de procéder.



Ce manuel a été imprimé avec de l'encre à base de soja.

## Panasonic Canada Inc.

5770 Ambler Drive  
Mississauga, Ontario  
L4W 2T3  
[www.panasonic.ca](http://www.panasonic.ca)





## Free Manuals Download Website

<http://myh66.com>

<http://usermanuals.us>

<http://www.somanuals.com>

<http://www.4manuals.cc>

<http://www.manual-lib.com>

<http://www.404manual.com>

<http://www.luxmanual.com>

<http://aubethermostatmanual.com>

Golf course search by state

<http://golfingnear.com>

Email search by domain

<http://emailbydomain.com>

Auto manuals search

<http://auto.somanuals.com>

TV manuals search

<http://tv.somanuals.com>