

# Panasonic

AC/Rechargeable Beard/Hair Trimmer

## Operating Instructions

Model No. ER214/216

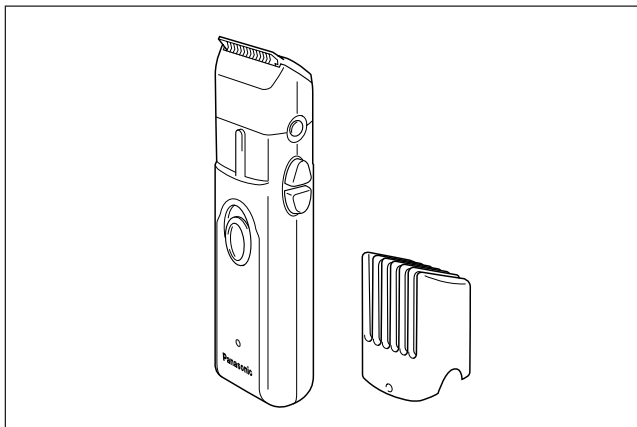

Please read these instructions completely before use.

Always keep these instructions in a safe place.

Download from [Www.Somanuals.com](http://Www.Somanuals.com). All Manuals Search And Download.

## Index

ENGLISH	Page	6
DEUTSCH	Seite	11
FRANCAIS	Page	17
ITALIANO	Pagina	22
NEDERLANDS	Pagina	27
ESPAÑOL	Pagina	32
DANSK	Side	37
PORTUGÊS	Pagina	42
NORSK	Side	47
SVENSKA	Sid	52
SUOMI	Sivu	57

1 ER214/216

G\*

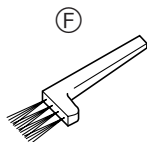
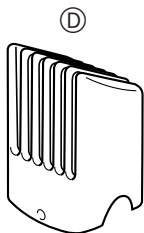
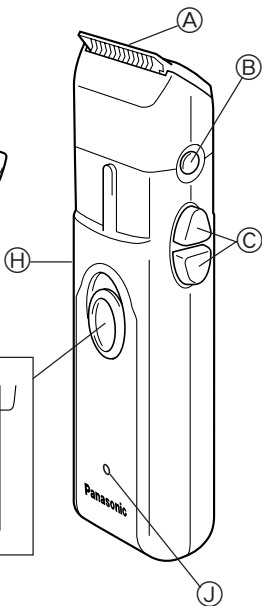
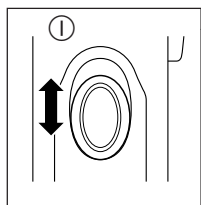
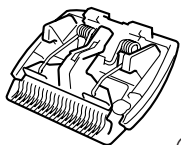

ER216 only

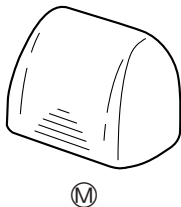
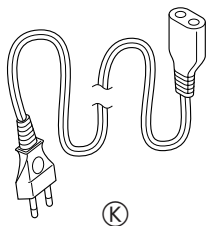

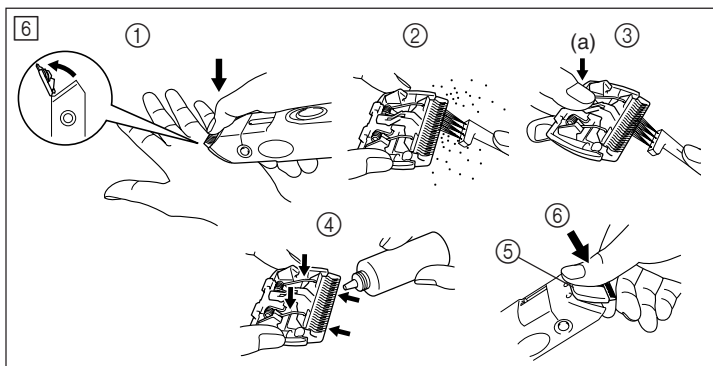
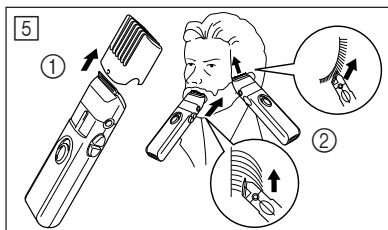
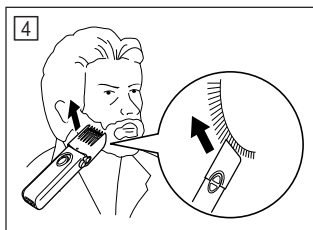
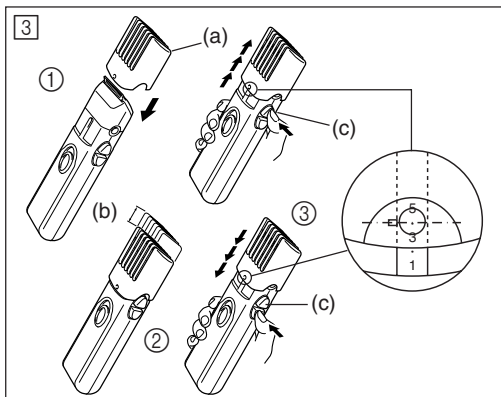
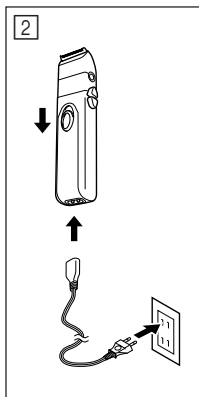

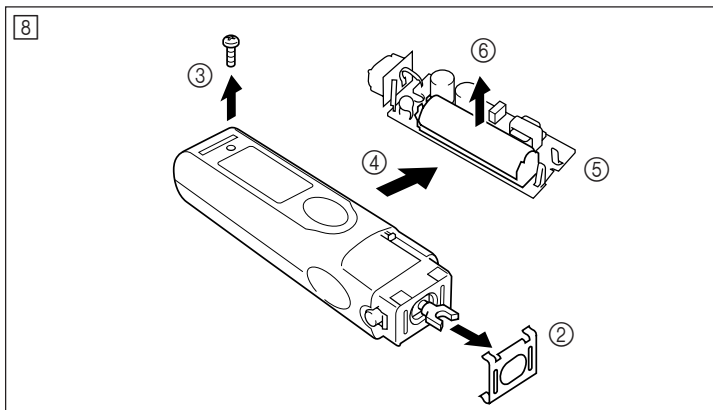
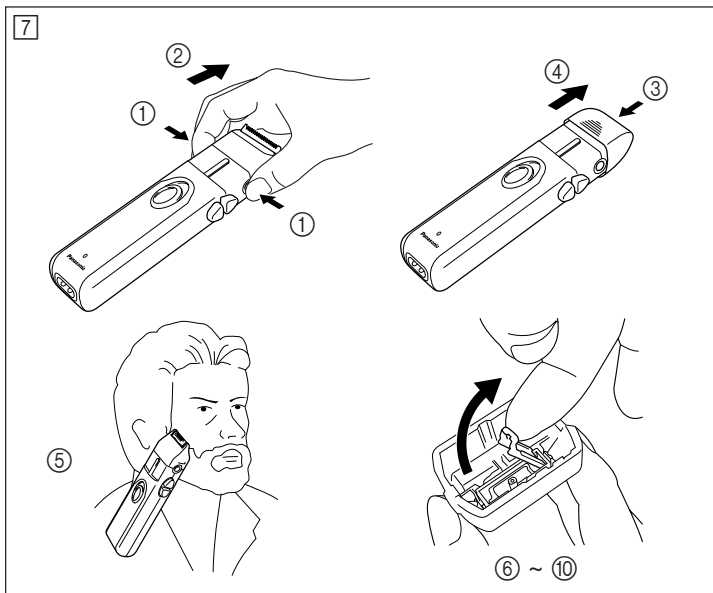



Thank you for purchasing the Panasonic AC/Rechargeable Beard/Hair Trimmer Model No.ER214/216.

## IMPORTANT SAFETY INSTRUCTIONS

Basic safety instructions, including those listed below, must be observed when using electrical appliances.

### Warning

Failure to observe the following may result in death or serious injury.

- 1) Do not use the trimmer in locations subject to high humidity, such as in bathrooms and shower rooms.
  - Failure to observe this may result in electric shocks, fires or malfunctions.
- 2) Disconnect the electric cord from the wall socket when cleaning the trimmer.
  - Failure to observe this may result in electric shocks.
- 3) Do not plug in or disconnect the electric cord with wet hands.
  - Failure to observe this may result in electric shocks.
- 4) Do not place the trimmer or the electric cord in water. Never wash them in water or allow them to get wet.  
Do not wipe it with thinner, benzine or alcohol.
  - Failure to observe this may result in electric shocks.
- 5) Do not disassemble the trimmer. Do not modify the trimmer. Do not attempt repairs.
  - Failure to observe this may re-

sult in fires, electric shocks or other injuries. Repairs must always be requested to your dealer.

- 6) Do not use the trimmer if the electric cord is worn, or if the electric cord does not fit snugly in the wall socket.
  - Failure to observe this may result in electric shocks, short circuits or fires.
- 7) Do not damage, cut, modify, twist, forcibly bend or pull the electric cord. Do not place heavy objects on the electric cord or trap it between objects.
  - Failure to observe this may result in electric shocks or fires.
- 8) Only use the trimmer with 100 – 240 V AC power supplies.
  - Failure to observe this may result in electric shocks or fires.
- 9) Clean the electric plug regularly to remove any dust or dirt.
  - Dust or dirt adhering to the electric plug may reduce insulation capabilities owing to moisture in the air, resulting in fires.

### Caution

Failure to observe the following may result in injuries or physical damage.

- 1) Do not use force to press the blade against the skin, and do not apply excessive pressure to the outer blade.
  - Failure to observe this may result in injuries to the skin or damage to the blades.
- 2) Do not use the trimmer for any purpose other than trimming beards and sideburns.



Do not use to trim the hair of a pet.

- Failure to observe this may result in injuries to the skin.
- 3) Check that the blades are not damaged or deformed before use.
    - Failure to observe this may result in injuries to the skin.
  - 4) When using attachments, do so in accordance with the instructions and set the height setting to the maximum.
    - Failure to observe this may result in the beard being trimmed too much.

#### Important

- 1) When disconnecting the electric cord from the wall socket, always grip the electric plug and not the electric cord.
  - Failure to observe this may result in electric shocks or short circuits.
- 2) Do not store or charge the trimmer in a place exposed to direct sunlight or near a heater or other source of heat.
  - Failure to observe this may result in malfunctions or deformations.
- 3) Lubricate the trimmer before use.
  - Failure to observe this may result in the blades becoming dull or abnormal noises.
  - Failure to observe this may result in the blades becoming hot and the deterioration of cutting performance.
- 4) Never allow charging to continue for longer than 48 hours.

- Failure to observe this may result in shorting the life of the rechargeable battery.

- 5) The trimmer may become warm during operation and/or charging. This is normal.
- 6) Keep out of the reach of children.
- 7) Turn the switch off exchanging the head.
- 8) Do not attempt to charge the trimmer at temperatures below 0°C or above 40°C. Charging cannot be done correctly under such conditions.

This trimmer is indoor use only.

#### 1 Parts identification

- Ⓐ Trimmer head
- Ⓑ Head exchange button (Shaver head is packed with ER216 only.)
- Ⓒ Trimming height adjustment switch
- Ⓓ Trimming height attachment
- Ⓔ Oil
- Ⓕ Cleaning brush
- Ⓖ Blade  
\*Can be removed.
- Ⓗ Body
- Ⓘ On/Off switch
- Ⓙ Charge status lamp
- Ⓚ Electric cord
- Ⓛ Shaver head (ER216 only)
- Ⓜ Protective cap (ER216 only)



## 2 How to charge the battery

### Using the rechargeable battery

Charge the battery by plugging the Trimmer into an AC source using the cord. The switch should be set to "0-charge" during charging. Charge the trimmer fully for 24 hours before using it for the first time, or when it has not been used for more than 6 months. For normal use, charge it fully for 1 hour. A full charge will give 40 minutes of use.

- The lamp lights while the battery is being charged and flashes when the charging is completed.
- The trimmer will become warm while the battery is being charged, but this is not a malfunction.

### Using an AC power source

Plug the Trimmer into an AC power source using the cord with the switch set to "0-charge". Wait about 1 minute, then switch the Trimmer on. After use, return the switch to the "0-charge" position.

## 3 Adjusting the trimming height

- 1 Attach the trimming height attachment (a) to the body.
- 2 The trimming height can be adjusted in 12 steps (b).
- 3 Press the trimming height adjustment switch (c) and adjust to the desired trimming height.

Indicator	Beard Length
1	2.0 mm
•	3.0 mm
3	4.5 mm
•	6.0 mm
5	7.5 mm
•	9.0 mm
7	10.5 mm
•	12.0 mm
9	13.5 mm
•	15.0 mm
11	16.5 mm
•	18.0 mm

## 4 Leveling the beard height

- 1 Adjust the trimming height.
- 2 Trim with upward movements. (Hold the comb part of the trimming height attachment against your skin in the opposite direction to the hair growth.)

When trimming a lot of beard, the beard cuttings accumulate inside the trimming height attachment. If this happens, empty the attachment when necessary.

## 5 Shaping the beard and aligning the edges

Remove the trimming height attachment from the body. Trim with the blade at a 90° angle to the beard. (Trim a little at a time in order to prevent trimming too much.)





## 6 Cleaning

Ensure that the switch is turned off.

### Removing the blade

- 1 Press the blade.

### Maintenance

- 2 Remove the beard cuttings.
- 3 Press the lever (a) and remove the beard cuttings from between the blades.
- 4 Apply 1 or 2 drops of oil to the places indicated by the arrows.

### Attaching the blade

- 5 Insert the projection on the blade into the depression on the body.
- 6 Press until you hear a click.

## 7 Exchanging the shaver head (ER216 only)

### Removing the trimmer head

- 1 Press both buttons.
- 2 Remove the trimmer head (shaver head).

### Attaching the shaver head

- 3 Attach the shaver head while it is still in the protective cap and press until you hear a click.
- 4 Remove the protective cap.

### Shaving around the beard

- 5 Pay extra attention when shaving around the beard.

If the trimmer head is used, 0.6 to 0.8 mm of hair is left. If the shaver head is used, the remaining hair can be shaved.

(Hair longer than this may not be shaved neatly.)

### Cleaning the shaver head

- 6 Lift the set lever with a finger nail.
- 7 Remove the inner blade.

- 8 Clean the inner blade and outer blade.

- 9 Reassemble.

- 10 Lubricate.

- In order to prevent oil residue or oil on the blade surface from getting on your skin, wipe excess oil off with a tissue before using the shaver for the first time and after lubricating it.
- The oil will not affect your skin.

## 8 Removing the Ni-MH battery for disposal

Disconnect the trimmer from the outlet when removing the battery.

\* Fully discharge the battery.

- 1 Remove the trimmer head (shaver head).  
<Use the head exchange button.>
- 2 Remove the metal plate.  
<Use a flat-tipped screwdriver.>
- 3 Remove the screw (PTP2×8).  
<Use a Phillips screwdriver.>
- 4 Remove the housing (A and B).  
<Use your hands.>
- 5 Remove the motor and circuit block.  
<Use your hands.>
- 6 Remove the battery (for recycling).  
<Use your hands.>

## 9 Life of the blade and battery

### Blade Life

Blade life will vary according to the frequency and length of use. For example, using the unit for 10 minutes every 3 days, the life expectancy is approximately 3 years. If cutting effi-

9



ciency is reduced substially despite proper maintenance, the blades have exceeded their service life and should be changed.

### **Battery life**

Battery life will vary according to the frequency and length of use. If the battery is charged 3 times a month, the service life will be approximately 6 years. If the unit is left without being charged for more than 6 months, the charge will drain from the battery and their service life may be shortened. Therefore, even when not in regular use, it is recommended that the unit be recharged at least every 6 months.

### **10 Specifications**

Power source: 100-240 V AC, 50-60 Hz (Automatic voltage conversion)  
Motor voltage: 1.2 V DC  
Charging time: 1 hour



Herzlichen Dank für Ihren Kauf des Panasonic AC/Rechargeable Beard/Hair Trimmer, Modell Nr. ER214/216.

## WICHTIGE SICHERHEITSAUWEISUNGEN

Beim Gebrauch von Elektrogeräten sind grundlegende Sicherheitsanweisungen einschließlich der nachstehend aufgelisteten zu beachten.

### Warnung

Nichtbeachtung der folgenden Hinweise kann Tod oder schwerwiegende Verletzungen zur Folge haben.

- 1) Den Langhaarschneider nicht in Räumen mit hoher Luftfeuchtigkeit, wie etwa in Badezimmern oder Duschräumen, benutzen.
  - Nichtbeachtung kann zu Stromschlägen, Bränden oder Fehlfunktionen führen.
- 2) Beim Reinigen des Langhaarschneiders das Netzkabel aus der Wandsteckdose herausziehen.
  - Nichtbeachtung kann Stromschläge zur Folge haben.
- 3) Das Netzkabel nicht mit feuchten Händen in die Netzsteckdose einstecken oder aus dieser herausziehen.
  - Nichtbeachtung kann Stromschläge zur Folge haben.
- 4) Den Langhaarschneider oder das Netzkabel nicht in Wasser tauchen. Auch niemals in Wasser

waschen oder feucht werden lassen.

Nicht mit Verdünnung, Benzin oder Alkohol abwischen.

- Nichtbeachtung kann Stromschläge zur Folge haben.
- 5) Den Langhaarschneider nicht auseinandernehmen.  
Den Langhaarschneider nicht verändern.  
Nicht zu reparieren versuchen.
    - Nichtbeachtung kann Brände, Stromschläge oder Verletzungen zur Folge haben. Reparaturen müssen immer von Ihrem Fachhändler ausgeführt werden.
  - 6) Den Langhaarschneider nicht benutzen, wenn das Netzkabel verschlissen oder beschädigt ist oder nicht fest in der Netzsteckdose sitzt.
    - Nichtbeachtung kann Stromschläge, Kurzschlüsse oder Brände zur Folge haben.
  - 7) Das Netzkabel nicht beschädigen, einschneiden, verändern, verdrehen, mit Gewalt verbiegen oder daran ziehen. Keine schweren Gegenstände auf das Netzkabel stellen oder es zwischen zwei Gegenständen einklemmen.
    - Nichtbeachtung kann Stromschläge oder Brände zur Folge haben.
  - 8) Den Langhaarschneider nur mit einem Netzanschluß von 100–240 V Wechselstrom benutzen.
    - Nichtbeachtung kann Stromschläge oder Brände zur Folge haben.



- 9) Den Elektrostecker regelmäßig reinigen, um jeglichen Staub oder Schmutz zu entfernen.
- Am Elektrostecker haftender Staub oder Schmutz kann die Isolierfähigkeit aufgrund von Luftfeuchtigkeit beeinträchtigen, was Brände zur Folge haben kann.

#### **Vorsicht**

Nichtbeachtung folgender Hinweise kann Verletzungen oder Schäden am Gerät zur Folge haben.

- 1) Das Schermesser nicht gewaltsam gegen die Haut drücken und keinen übermäßigen Druck auf das äußere Scherblatt ausüben.
  - Nichtbeachtung kann Verletzungen der Haut oder Schäden an den Scherblättern zur Folge haben.
- 2) Den Langhaarschneider zu keinem anderen Zweck als zum Kürzen von Bart und Koteletten verwenden.  
Nicht zum Haartrimmen von Haustieren verwenden.
  - Nichtbeachtung kann Verletzungen der Haut zur Folge haben.
- 3) Vor Gebrauch sicherstellen, daß die Scherblätter nicht beschädigt oder deformiert sind.
  - Nichtbeachtung kann Verletzungen der Haut zur Folge haben.
- 4) Beim Benutzen von Aufsätzen die Anweisungen beachten und die Höheneinstellung auf den Maximalwert vornehmen.
  - Nichtbeachtung kann zur Folge

haben, daß der Bart zu stark gekürzt wird.

#### **Wichtig**

- 1) Beim Herausziehen des Netzkabels aus der Wandsteckdose stets am Stecker anfassen und nicht am Netzkabel selbst.
  - Nichtbeachtung kann Stromschläge oder Kurzschlüsse zur Folge haben.
- 2) Den Langhaarschneider nicht an Orten aufbewahren oder laden, die direktem Sonnenlicht ausgesetzt sind und auch nicht in der Nähe von Heizungen oder anderen Wärmequellen.
  - Nichtbeachtung kann Fehlfunktionen oder Deformationen zur Folge haben.
- 3) Den Langhaarschneider vor Gebrauch schmieren (ölen).
  - Nichtbeachtung kann Stumpfwerden der Schermesser oder abnormale Geräusche zur Folge haben.
  - Nichtbeachtung kann Erhitzen der Schermesser und Beeinträchtigung der Schneidleistung zur Folge haben.
- 4) Das Aufladen darf niemals länger als 48 Stunden dauern.
  - Nichtbeachtung kann Verkürzung der Nutzungsdauer des Akkus zur Folge haben.
- 5) Während des Gebrauchs und/oder des Ladevorgangs kann der Langhaarschneider warm werden.  
Dies ist normal.



- 6) Außerhalb der Reichweite von Kindern aufbewahren.
- 7) Beim Austauschen des Scherkopfes den Schalter ausschalten.
- 8) Nicht versuchen, den Langhaarschneider bei Temperaturen unter 0°C oder über 40°C aufzuladen. Bei diesen Bedingungen kann das Aufladen nicht einwandfrei erfolgen.

Dieser Langhaarschneider ist nur für den Gebrauch in Innenräumen bestimmt.

#### 1 Bezeichnungen der Teile

- A Kopf des Bart-/Haarschneiders
- B Taste für Gerätekopfaustausch (Der Rasierkopf wird nur mit dem Modell ER216 geliefert.)
- C Einstellschalter für Bartlänge
- D Aufsatz für Schnittlänge
- E Öl
- F Reinigungspinsel
- G Klinge  
\*Kann abgenommen werden.
- H Hauptgerät
- I Ein/Aus-Schalter
- J Ladekontrollanzeige
- K Elektrokabel
- L Gerätekopf (Nur ER216)
- M Schutzkappe (Nur ER216)

#### 2 Wie lädt man die Batterie auf

##### Verwendung der aufladbaren Batterie

Das Aufladen des Langhaarschneiders erfolgt mittels Netzkabel durch Einstecken des Netzsteckers in einen Wechselstrom-Netzanschluß.

Während des Aufladens muß der Betriebsschalter auf die Stellung "0-charge" gestellt werden. Vor dem ersten Gebrauch oder bei Nichtgebrauch von länger als 6 Monaten muß die Batterie 24 Stunden lang aufgeladen werden.

Im Normalfall muß die Batterie eine Stunde lang aufgeladen werden; dann kann der Bart-/Haarschneider ca. 40 Minuten verwendet werden.

- Die Kontrolllampe leuchtet beim Aufladen der Batterie und blinkt, wenn der Ladevorgang beendet ist.
- Während des Aufladens der Batterie erwärmt sich der Bart-/Haarschneider. Dies ist aber keine Fehlfunktion.

##### Bart-/Haarschneiden mit Netzkabelanschluß

Den Bart-/Haarschneider mit dem Netzkabel an eine Steckdose anschließen. Hierbei muß der Betriebsschalter auf die Stellung „0-charge“ gestellt werden. Etwa eine Minute warten und dann den Haarschneider einschalten. Nach Gebrauch den Schalter wieder auf die Stellung „0-charge“ stellen.



### 3 Die Schnittlänge einstellen

- 1 Den Schnittlängenaufsatz (a) auf das Gerät aufstecken.
- 2 Die Schnittlänge kann in 12 Stufen eingestellt (b) werden.
- 3 Den Einstellschalter für die Bartlänge (c) drücken und die gewünschte Schnittlänge einstellen.

Anzeige	Bartlänge
1	2.0 mm
•	3.0 mm
3	4.5 mm
•	6.0 mm
5	7.5 mm
•	9.0 mm
7	10.5 mm
•	12.0 mm
9	13.5 mm
•	15.0 mm
11	16.5 mm
•	18.0 mm

### 4 Gleichmäßige Bartlänge einstellen

- 1 Die Schnittlänge einstellen.
- 2 Mit Aufwärtsbewegung trimmen. (Das Kammteil des Schnittlängenaufsatzes in umgekehrter Richtung Ihres Haarwuchses gegen die Haut halten.)

Beim Schneiden eines voluminösen Bartes sammeln sich die Bartabschnitte im Inneren des Schnittlängenaufsatzes an. Wenn dies geschieht, muß der Aufsatz bei Bedarf entleert werden.

### 5 Gestalten des Bartes und Ausrasieren der Kanten

Den Schnittlängenaufsatz vom Gerät selbst abnehmen. Beim Schneiden die Klinge in einem Winkel von 90° zum Bart halten. (Um zu starkes Beschneiden des Bartes zu vermeiden, jeweils nur einen kleinen Teil des Bartes schneiden.)

### 6 Reinigung

Vergewissern, daß der Schalter ausgeschaltet ist.

#### Die Klinge abnehmen

- 1 Die Klinge drücken.

#### Wartung

- 2 Die Bartabschnitte entfernen.
- 3 Den Hebel (a) drücken und die Bartabschnitte zwischen den Klingen entfernen.
- 4 An die mit Pfeilen gekennzeichneten Stellen 1 oder 2 Tropfen Öl aufbringen.

#### Die Klinge anbringen

- 5 Die Ausbuchtung auf der Klinge in die Einbuchtung am Gerät einschieben.
- 6 Drücken bis man das Einrasten hört.

### 7 Den Gerätekopf austauschen (Nur ER216)

#### Den Kopf des Bart-/Haarschneiders abnehmen

- 1 Beide Tasten drücken.
- 2 Den Schneidkopf (Rasierkopf) entfernen.



### Den Gerätekopf anbringen

- 3 Den Rasierkopf in der Schutzkappe aufsetzen und drücken bis er hörbar einrastet.
- 4 Die Schutzkappe abnehmen.

### Um den Bart herum ausrasieren

- 5 Beim Ausrasieren um den Bart herum besondere Aufmerksamkeit walten lassen.

Bei Einsatz des Kopfes des Bart-/Haarschneiders bleiben 0,6 bis 0,8 mm Haar stehen. Bei Verwendung des Rasierkopfes kann das verbleibende Haar abrasiert werden. (Längeres Haar als dieses kann nicht sauber rasiert werden.)

### Den Gerätekopf reinigen

- 6 Den Einstellhebel mit einem Fingernagel anheben.
- 7 Die Innenklinge herausnehmen.
- 8 Die Innenklinge und die Außenklinge säubern.
- 9 Wieder zusammenbauen.
- 10 Schmieren.
  - Überschüssiges Öl vor der ersten Verwendung des Rasierers und nach der Schmierung mit einem Papiertaschentuch o.ä. abwischen, damit Ölrückstände oder Öl von der Klinge nicht auf Ihre Haut geraten.
  - Das Öl beeinflusst Ihre Haut nicht.

### 8 Die Ni-MH-Batterie zum Entsorgen herausnehmen

Das Gerät ist vor dem Entnehmen der Batterie vom Netz zu trennen.  
\* Die Batterie vollständig entladen.

- 1 Den Kopf des Bart-/Haarschneiders (Gerätekopf) abnehmen. <Mit der Kopfaustauschtaste.>
- 2 Die Metallplatte entfernen. <Mit einem Schraubenzieher mit flacher Spitze.>
- 3 Die Schraube abnehmen (PTP2x8). <Mit einem Kreuzschlitzschraubenzieher.>
- 4 Das Gehäuse abnehmen (A und B). <Mit den Händen.>
- 5 Den Motor und den Schaltkreisblock herausnehmen. <Mit den Händen.>
- 6 Die Batterie entfernen (zur Entsorgung). <Mit den Händen.>

### 9 Nutzungsdauer der Klinge und der Batterie

#### Lebensdauer der Klinge

Die Lebensdauer der Klinge ist abhängig von der Häufigkeit und Länge des Gebrauchs. Schneidet der Bart-/Haarschneider nicht mehr gründlich, ist die Klinge möglicherweise abgenutzt und sollte ausgetauscht werden.

#### Lebensdauer der Batterie

Die Nutzungsdauer der Batterie variiert je nach Häufigkeit und Dauer des Gebrauchs. Wenn die Batterie monatlich dreimal aufgeladen wird, beträgt die Nutzungsdauer etwa 6 Jahre. Wenn die Batterie länger als 6 Monate nicht aufgeladen wird, entweicht die Ladung, was zu einer Verkürzung der Nutzungsdauer führt.





ren kann.  
Daher ist es ratsam, die Batterie mindestens alle 6 Monate aufzuladen, auch wenn das Gerät nicht regelmäßig benutzt wird.

#### **10 Technische Daten**

Stromversorgung: 100-240 V AC, 50-60 Hz (Automatische Spannungserkennung)

Motorspannung: 1,2 V DC

Ladezeit: 1 Stunde







Nous vous remercions d'avoir porté votre choix sur la tondeuse ER214/216 de Panasonic alimentée via secteur/pile rechargeable .

### CONSIGNES DE SECURITE

Pendant l'utilisation d'appareils électriques, toujours bien observer les consignes de sécurité, y compris celles indiquées ici.

#### Avertissement

Le non respect de ce qui suit peut être la cause d'un accident grave voire mortel.

- 1) Ne pas utiliser la tondeuse dans des endroits sujets à une forte humidité comme les salles de bain ou les salles de douche.
    - Le non respect de cette précaution présente un risque d'électrocution, d'incendie ou de dysfonction.
  - 2) Débrancher le câble électrique de la prise murale pour nettoyer la tondeuse.
    - Le non respect de cette précaution présente un risque d'électrocution.
  - 3) Ne pas brancher ou débrancher le câble électrique avec les mains humides.
    - Le non respect de cette précaution présente un risque d'électrocution.
  - 4) Ne pas plonger la tondeuse ou le câble électrique dans l'eau. Ne jamais les laver à l'eau ou les exposer à l'humidité  
Ne pas nettoyer à l'aide d'un diluant, de benzine ou d'alcool.
- Le non respect de cette précaution présente un risque d'électrocution.
  - 5) Ne pas démonter la tondeuse. Ne pas modifier la tondeuse. Ne pas tenter de procéder sa même à des réparations.
    - Le non respect de ces précautions présente un risque d'électrocution, d'incendie ou autre. Toujours confier les réparations au revendeur.
  - 6) Ne pas utiliser la tondeuse quand le câble électrique est en mauvais état ou si la prise du câble ne s'enclenche pas parfaitement dans la prise murale.
    - Le non respect de cette précaution présente un risque d'électrocution, de court-circuit ou d'incendie.
  - 7) Ne pas endommager, couper, modifier, tordre, plier en force ou étirer le câble électrique. Ne pas poser d'objets lourds sur ce câble ou le coincer entre des objets.
    - Le non respect de cette précaution présente un risque d'électrocution ou d'incendie.
  - 8) N'utiliser cette tondeuse qu'avec une alimentation électrique 100 – 240 V ca.
    - Le non respect de cette précaution présente un risque d'électrocution ou d'incendie.
  - 9) Nettoyer régulièrement la prise électrique de toute trace de poussière ou saleté.
    - Toute trace de poussière ou de saleté sur la prise électrique ris-



que de réduire les propriétés d'isolation en raison de l'humidité contenue dans l'air et présente un risque d'incendie.

### Précautions

Le non respect de ce qui suit présente un risque de blessure ou de dégât matériel.

- 1) Ne pas forcer la lame contre la peau et ne pas appliquer une force excessive sur la lame extérieure.
  - Le non respect de cette précaution présente un risque de blessure de la peau et de détérioration des lames.
- 2) Ne pas utiliser la tondeuse pour tout autre usage que la taille de la barbe et des favoris. Ne pas l'utiliser pour tondre les animaux domestiques.
  - Le non respect de cette précaution présente un risque de blessure de la peau.
- 3) Avant usage de la tondeuse, vérifier que les lames sont en bon état et ne sont pas déformées.
  - Le non respect de cette précaution présente un risque de blessure de la peau.
- 4) Pour installer des accessoires, procéder conformément aux instructions et régler la hauteur de coupe au maximum.
  - Le non respect de cette précaution présente un risque de taille excessive de la barbe.

### Important

- 1) Pour débrancher le câble électrique de la prise murale, toujours

procéder en tirant sur la prise et non sur le câble.

- Le non respect de cette précaution présente un risque d'électrocution ou de court-circuit.
- 2) Ne pas ranger ou mettre la tondeuse en charge dans un endroit exposé aux rayons directs du soleil ou à proximité d'un appareil de chauffage ou d'une source quelconque de chaleur.
    - Le non respect de cette précaution présente un risque de dysfonction ou de déformation.
  - 3) Lubrifier la tondeuse avant usage.
    - Le non respect de cette précaution présente un risque d'émoissage de la lame ou d'émission de bruits anormaux.
    - Le non respect de cette précaution présente un risque d'échauffement de la lame et de détérioration des performances de coupe.
  - 4) Ne pas laisser en charge pendant plus de 48 heures.
    - Le non respect de cette précaution présente un risque de réduction de la durée de vie de la pile rechargeable.
  - 5) La tondeuse risque de chauffer pendant la marche et/ou la charge. C'est normal.
  - 6) Tenir hors de portée des enfants.
  - 7) Mettre hors tension avant de changer la tête.
  - 8) Ne pas tenter de charger la tondeuse à des températures inférieures à 0°C ou supérieures à 40°C. La charge ne peut pas s'ef-



fectuer correctement dans de telles conditions.

Cette tondeuse est réservée à un usage à l'intérieur uniquement.

### 1 Identification des éléments

- A Tête de tondeuse
- B Bouton d'échange de tête (Seul le modèle ER216 est livré avec une tête de rasoir.)
- C Boutons de réglage de hauteur de tonte
- D Adaptateur de hauteur de tonte
- E Huile
- F Brosse de nettoyage
- G Lame  
\*Amovible
- H Corps de la tondeuse
- I Commutateur marche/arrêt
- J Témoin de charge
- K Cordon secteur
- L Tête de rasoir (ER216 uniquement)
- M Capuchon de protection (ER216 uniquement)

### 2 Charge de la pile rechargeable

#### Alimentation via la pile rechargeable

Charger la pile par raccordement de la tondeuse à une source de courant alternatif à l'aide du câble électrique. Pendant la charge, le commutateur marche/arrêt doit être placé sur la

position "0-charge". Chargez la pile pendant 24 heures avant la première utilisation de la tondeuse et chaque fois que vous ne l'avez pas utilisée pendant plus de 6 mois. Une heure complète de charge devrait suffire pour une utilisation normale de la tondeuse. Une fois chargée à fond, la pile offre environ 40 minutes d'autonomie.

- Le témoin est allumé pendant la charge de la batterie et clignote lorsque la charge est terminée.
- La tondeuse chauffe légèrement durant la charge. Cela n'indique toutefois aucun dysfonctionnement.

#### Alimentation via le secteur

Placez le commutateur marche/arrêt sur "0-charge" et branchez la fiche du cordon secteur fourni à une prise de courant. Attendez environ 1 minute avant de mettre la tondeuse sous tension. Leur contenu pourrait être écrasé. Après utilisation, remettez le commutateur en position "0-charge" et débranchez le cordon de la prise secteur.

### 3 Réglage de la hauteur de tonte

- 1 Fixez l'adaptateur de hauteur de tonte (a) sur le corps de la tondeuse.
- 2 Vous disposez de 12 réglages (b) de hauteur de tonte.
- 3 Réglez la tondeuse à la hauteur voulue avec les boutons de réglage de hauteur de tonte (c).





Position	Longueur de barbe
1	2,0 mm
•	3,0 mm
3	4,5 mm
•	6,0 mm
5	7,5 mm
•	9,0 mm
7	10,5 mm
•	12,0 mm
9	13,5 mm
•	15,0 mm
11	16,5 mm
•	18,0 mm

#### 4 Egalisation de la barbe

- 1 Réglez la hauteur de tonte.
- 2 Coupez en glissant le rasoir de bas en haut.  
(Placez le peigne de l'adaptateur de hauteur contre la barbe et déplacez la tondeuse à contre-poil.)

Quand vous tondez une barbe touffue, les poils coupés s'accumulent dans l'adaptateur. Dans ce cas, retirez les poils de l'adaptateur.

#### 5 Mise en forme de la barbe et égalisation des contours

Retirez l'adaptateur de hauteur du corps de la tondeuse.

Tondez la barbe en inclinant la tondeuse à 90° par rapport au visage. (Tondez progressivement afin d'éviter de couper trop de poils.)

#### 6 Nettoyage

Vérifiez que la tondeuse est hors ten-

sion et débranchée du secteur.

#### Retrait de la lame

- 1 Appuyez sur la lame.

#### Entretien

- 2 Retirez les poils coupés.
- 3 Appuyez sur le levier (a) et éliminez les poils logés entre les lames.
- 4 Appliquez 1 ou 2 gouttes d'huile aux endroits indiqués par une flèche.

#### Installation de la lame

- 5 Insérez la saillie de la lame dans le renforcement situé sur le corps de la tondeuse.
- 6 Appuyez sur la lame jusqu'à ce qu'un déclic se produise.

#### 7 Installation de la tête de rasoir (ER216 uniquement)

##### Retrait de la tête de tondeuse

- 1 Appuyez sur le bouton d'échange de tête.
- 2 Retirez la tête de tondeuse (ou de rasoir).

##### Installation de la tête de rasoir

- 3 Mettre la tête en place sans la sortir de son capuchon protecteur et appuyer jusqu'au clic.
- 4 Retirez le capuchon de protection.

#### Rasage du pourtour de la barbe

- 5 Soyez bien attentif lorsque vous rasez le pourtour de la barbe. Avec la tête de tondeuse, vous obtiendrez une barbe de 0,6 à 0,8 mm.



Si vous avez installé la tête de rasoir, vous pouvez raser complètement la barbe.  
(Pour des poils plus longs, le rasage ne donnera pas des résultats impeccables.)

#### Nettoyage de la tête de rasage

- 6 Glissez le levier avec un ongle.
  - 7 Retirez la lame interne.
  - 8 Nettoyez la lame interne et la lame externe.
  - 9 Réinstallez les lames.
  - 10 Lubrifiez.
- Avant la première utilisation du rasoir et après chaque lubrification, essuyez les lames avec un mouchoir en papier afin de les débarrasser de tout dépôt d'huile.
  - Cette huile n'irrite pas la peau.

#### 8 Retrait de la pile Ni-MH rechargeable

Déconnectez la tondeuse de la prise de courant lors du retrait de la pile.

\* Déchargez complètement la pile.

- 1 Retirez la tête de tondeuse (ou de rasoir).  
<En appuyant sur le bouton d'échange de tête.>
- 2 Retirez la plaque métallique.  
<Utilisez un tournevis à tête plate.>
- 3 Retirez la vis (PTP2x8).  
<Utilisez un tournevis à tête cruciforme.>
- 4 Retirez le logement de la pile (A et B).  
<Effectuez cette opération à la main.>
- 5 Retirez le moteur et le bloc du circuit.

<Effectuez cette opération à la main.>

- 6 Retirez la pile (en vue d'une collecte de recyclage).  
<Effectuez cette opération à la main.>

#### 9 Durée de vie des lames et de la pile

##### Lames

La durée de vie des lames dépend de la fréquence et de la longueur d'utilisation. Pour une utilisation de 10 minutes tous les 3 jours, par exemple, leur durée de vie est d'environ 3 ans. Si, malgré un entretien correct, vous remarquez que la qualité de rasage diminue sensiblement, c'est que les lames sont usées et doivent être remplacées.

##### Pile rechargeable

La durée de vie de la pile dépend de la fréquence et de la durée d'usage de l'appareil. Si la pile est mise en charge 3 fois par mois, sa durée de vie sera d'environ 6 ans. Si l'appareil n'est pas mis en charge pendant plus de 6 mois, la pile va se vider et sa durée de vie risque d'être réduite. Par conséquent, même quand la tondeuse n'est pas utilisée, il est conseillé de mettre la pile en charge au moins une fois tous les 6 mois.

#### 10 Fiche technique

Alimentation: 100-240 V CA, 50-60 Hz (conversion de tension automatique)

Tension du moteur: 1,2 V CC

Durée de charge: 1 heure



Vi ringraziamo per aver acquistato il tagliacapelli/regolarbarba ricaricabile/ a rete Panasonic modello n. ER214/216.

### MISURE DI SICUREZZA

Durante l'uso di questo apparecchio elettrico, occorre rispettare le seguenti norme di sicurezza, oltre alle norme di sicurezza fondamentali.

#### Attenzione

Il mancato rispetto delle seguenti avvertenze può provocare gravi lesioni personali o danni.

- 1) Non utilizzare l'apparecchio in luoghi soggetti ad umidità, come nel bagno e nella doccia.
  - Il mancato rispetto di questa avvertenza può provocare scosse elettriche, un incendio o un cattivo funzionamento.
- 2) Scollegare il cavo elettrico dalla presa di corrente quando si pulisce l'apparecchio.
  - Il mancato rispetto di questa avvertenza può provocare scosse elettriche.
- 3) Non collegare né scollegare il cavo di alimentazione con le mani bagnate.
  - Il mancato rispetto di questa avvertenza può provocare scosse elettriche.
- 4) Non immergere nell'acqua l'apparecchio o il cavo di alimentazione. Non lavarli con l'acqua né bagnarli. Non pulirli con il diluente, la benzina o l'alcool.
  - Il mancato rispetto di questa avvertenza può provocare

- 5) Non smontare l'apparecchio. Non modificare l'apparecchio. Non tentare di eseguire le riparazioni.
  - Il mancato rispetto di questa avvertenza può provocare un incendio, scosse elettriche o lesioni.

Per le riparazioni, rivolgetevi sempre al vostro rivenditore

- 6) Non utilizzare il tagliacapelli/regolarbarba se il cavo di alimentazione è usurato o se la spina del cavo di alimentazione non può essere inserita facilmente nella presa di corrente.
  - Il mancato rispetto di questa avvertenza può provocare scosse elettriche, un cortocircuito o un incendio.
- 7) Non danneggiare, tagliare, modificare, attorcigliare, piegare con forza o tirare il cavo di alimentazione. Non collocare oggetti pesanti sul cavo di alimentazione né bloccarlo fra gli oggetti.
  - Il mancato rispetto di questa avvertenza può provocare scosse elettriche o un incendio.
- 8) Utilizzare l'apparecchio soltanto con un'alimentazione da 100 – 240 V CA.
  - Il mancato rispetto di questa avvertenza può provocare scosse elettriche o un incendio.
- 9) Pulire regolarmente la spina per togliere la polvere o lo sporco.
  - Polvere e sporco sulla spina possono ridurre le capacità di isolamento dall'umidità presente nell'aria con il conseguente rischio di incendio.



### Precauzioni

Il mancato rispetto di questa avvertenza può causare lesioni o danni.

- 1) Non premete con forza la lama contro la pelle e non tentate di applicare una pressione eccessiva alla lama esterna.
  - Il mancato rispetto di questa avvertenza può provocare lesioni alla pelle o danni alle lame.
- 2) Non utilizzare l'apparecchio per scopi diversi da quelli di tagliare capelli, barba e basette. Non utilizzarlo per tagliare il pelo di un animale.
  - Il mancato rispetto di questa avvertenza può provocare lesioni alla pelle.
- 3) Prima dell'uso, verificare che le lame non siano danneggiate o deformate.
  - Il mancato rispetto di questa avvertenza può provocare lesioni alla pelle.
- 4) Quando si utilizzano gli accessori, seguire le istruzioni e regolare l'altezza di taglio al massimo.
  - Il mancato rispetto di questa avvertenza può provocare un taglio eccessivo della barba.

### Importante

- 1) Quando si scollega il cavo di alimentazione dalla presa di corrente, prendere sempre la spina e non il cavo di alimentazione.
  - Il mancato rispetto di questa avvertenza può provocare scosse elettriche o un cortocircuito.

- 2) Non conservate o ricaricate l'apparecchio in un luogo esposto alla luce solare diretta oppure vicino a una fonte di calore.
    - Il mancato rispetto di questa avvertenza può provocare un cattivo funzionamento o la deformazione.
  - 3) Lubrificare il tagliacapelli/regolarbarba prima dell'uso.
    - Il mancato rispetto di questa avvertenza può provocare un'usura eccessiva delle lame o rumori anormali.
    - Il mancato rispetto di questa avvertenza può provocare il surriscaldamento delle lame e compromettere la qualità di taglio.
  - 4) Non ricaricate l'apparecchio per più di 48 ore.
    - Il mancato rispetto di questa avvertenza può ridurre la durata della batteria ricaricabile.
  - 5) L'apparecchio può riscaldarsi durante l'uso e/o la ricarica. Ciò è normale.
  - 6) Tenere l'apparecchio lontano dalla portata dei bambini.
  - 7) Spegnerne l'apparecchio quando si cambia la testina.
  - 8) Non ricaricare il tagliacapelli/regolarbarba a temperature inferiori a 0 C o superiori a 40 C. La carica non può essere effettuata correttamente in tali condizioni.
- Questo apparecchio è esclusivamente per uso domestico.





## 1 Identificazione dei componenti

- A Testina
- B Tasto di sostituzione della testina (La testina di rasatura è in dotazione solo con il modello ER216.)
- C Tasto di regolazione dell'altezza di taglio
- D Pettine regolabile
- E Olio
- F Spazzolino di pulizia
- G Lama  
\*Si può togliere.
- H Corpo
- I Interruttore di accensione/spegnimento
- J Spia stato di carica
- K Cavo di alimentazione
- L Testina di rasatura (solo ER216)
- M Cappuccio protettivo (solo ER216)

## 2 Come caricare la batteria

### Istruzioni per la ricarica

Per caricare la batteria, inserire il cavo di alimentazione nell'apparecchio e collegarlo a una presa di corrente. Impostare l'interruttore su "0 charge" durante la carica. Caricare l'apparecchio completamente per 24 ore prima di usarlo per la prima volta oppure quando non è stato usato per più di 6 mesi. Per l'uso normale, ca-

ricarlo completamente per 1 ora. Una carica completa permetterà di utilizzarlo per 40 minuti.

- La spia è accesa quando la batteria viene caricata e lampeggia quando l'operazione di carica è conclusa.
- L'apparecchio si riscalda quando la batteria viene caricata, ma ciò non significa un cattivo funzionamento dell'apparecchio.

### Funzionamento a rete

Inserire la spina dell'apparecchio in una presa di corrente, con l'interruttore impostato su "0 charge". Attendere circa 1 minuto e poi accendere l'apparecchio. Dopo l'uso, rimettere l'apparecchio nella posizione "0 charge".

## 3 Regolazione dell'altezza di taglio

- 1 Fissare il pettine regolabile sull'apparecchio (a).
- 2 È possibile regolare l'altezza di taglio su 12 posizioni diverse (b).
- 3 Premere il tasto di regolazione dell'altezza di taglio (c) e regolare all'altezza desiderata.





Indicatore	Lunghezza barba
1	2,0 mm
•	3,0 mm
3	4,5 mm
•	6,0 mm
5	7,5 mm
•	9,0 mm
7	10,5 mm
•	12,0 mm
9	13,5 mm
•	15,0 mm
11	16,5 mm
•	18,0 mm

#### 4 Regolare la barba o i capelli

- 1 Regolare l'altezza di taglio.
- 2 Tagliare con spostamenti verso l'alto.

(Tenere il pettine regolabile contro la pelle nella direzione opposta alla crescita dei peli o dei capelli.)

Quando si taglia molta barba, i peli si accumulano all'interno del pettine. Se ciò si verifica, pulire il pettine quando è necessario.

#### 5 Rifornire e modellare la barba

Togliere il pettine regolabile dall'apparecchio. Rifornire tenendo la lama ad un angolo di 90° rispetto alla barba. (Rifornire un po' alla volta per evitare di tagliare troppa barba.)

#### 6 Pulizia

Spegnere l'interruttore.

#### Rimuovere la lama

- 1 Premere la lama.

#### Manutenzione

- 2 Togliere i peli tagliati.
- 3 Premere la leva (a) e togliere i peli dalla lama.
- 4 Applicare 1 o 2 gocce d'olio nelle zone indicate dalle frecce.

#### Fissare la lama

- 5 Inserire le sporgenze della lama negli appositi spazi.
- 6 Premere fino a quando non si avverte un clic.

#### 7 Sostituzione con la testina di rasatura (solo ER216)

##### Togliere la testina dell'apparecchio

- 1 Premere entrambi i pulsanti.
- 2 Togliere la testina dell'apparecchio.

##### Fissare la testina di rasatura

- 3 Fissare la testina di rasatura mentre è ancora nel cappuccio protettivo e premere finché si sente uno scatto.
- 4 Togliere il cappuccio protettivo.

##### Radere i contorni della barba

- 5 Fare molta attenzione nel radere i contorni della barba.

Se si utilizza la testina del regolabarba, la barba avrà una lunghezza di 0,6-0,8 mm. Se si utilizza la testina di rasatura, è possibile radere i peli rimanenti.

(I peli più lunghi potrebbero non essere tagliati accuratamente.)



### **Pulizia della testina di rasatura**

- 6 Sollevare con un dito la leva di regolazione.
  - 7 Togliere la lama interna.
  - 8 Pulire la lama interna e la lama esterna.
  - 9 Rimontare le lame.
  - 10 Lubrificare.
- Per evitare che l'olio presente sulla lama vada sulla pelle, togliere l'eccesso d'olio con un fazzoletto di carta prima di utilizzare l'apparecchio per la prima volta e anche dopo la lubrificazione.
  - L'olio non entrerà in contatto con la pelle.

### **8 Rimuovere la batteria al Ni – MH per lo smaltimento**

Scollegare l'apparecchio dalla presa di corrente quando si toglie la batteria.

\* Scaricare completamente la batteria.

- 1 Togliere la testina dell'apparecchio.  
<Utilizzare il tasto di sostituzione della testina.>
- 2 Togliere la piastrina metallica.  
<Utilizzare un cacciavite a testa piatta.>
- 3 Togliere la vite (PTP2x8).  
<Utilizzare un cacciavite.>
- 4 Togliere l'alloggiamento (A e B).  
<Con le mani.>
- 5 Togliere il motorino e il blocco del circuito.  
<Con le mani.>
- 6 Togliere la batteria (per il riciclaggio).  
<Con le mani.>

### **9 Durata della lama e della batteria**

#### **Durata della lama**

La durata della lama varia in funzione della frequenza e durata di utilizzo. Per esempio, se si utilizza l'apparecchio per 10 minuti ogni 3 giorni, la durata è di circa 3 anni. Se l'efficienza di taglio è notevolmente ridotta, malgrado la manutenzione adeguata, la lama ha superato la durata prevista e va sostituita.

#### **Durata della batteria**

La durata della batteria varia a seconda della frequenza e della lunghezza d'uso. Se si carica la batteria 3 volte al mese, la durata è di circa 6 mesi. Se l'apparecchio viene lasciato senza essere caricato per oltre 6 mesi, la carica della batteria si esaurisce e la durata può diminuire.

Perciò, anche quando non lo si usa regolarmente, si consiglia di caricare l'apparecchio una volta ogni 6 mesi.

### **10 Specifiche**

Alimentazione: 100-240 V CA, 50-60 Hz (conversione automatica della tensione)

Voltaggio motore: 1,2 V CC

Tempo di ricarica: 1 ora



Dank u voor uw aankoop van de Panasonic AC/Oplaadbare Baard/Haartrimmer modelnr. ER214/216.

### **BELANGRIJKE VEILIGHEIDS- VOORSCHRIFTEN**

Bij gebruik van elektrische apparaten dienen altijd de standaard veiligheidsvoorschriften, inclusief de onderstaande, te worden opgevolgd.

#### **Waarschuwing**

Het niet opvolgen van de onderstaande voorschriften kan leiden tot ernstig letsel of de dood.

- 1) Gebruik de trimmer niet in ruimtes met een hoge vochtigheidsgraad, zoals badkamers of doucheruimtes.
  - Dit kan leiden tot elektrische schokken, open vuur of storingen.
- 2) Verwijder de stekker uit het stopcontact voordat u de trimmer gaat reinigen.
  - Dit kan leiden tot elektrische schokken.
- 3) Plaats of verwijder de stekker nooit met natte handen.
  - Dit kan leiden tot elektrische schokken.
- 4) Zorg dat het apparaat en het snoer niet met water in aanraking komen. Reinig het apparaat en het snoer niet in water en laat ze nooit nat worden.  
Maak het apparaat niet schoon met thinner, benzine of alcohol.
  - Dit kan leiden tot elektrische schokken.

- 5) Haal de trimmer niet uit elkaar. Breng geen wijzigingen aan. Probeer de trimmer niet zelf te repareren.
  - Dit kan leiden tot open vuur, elektrische schokken of ander letsel. Laat reparaties uitvoeren door de winkel waar u de trimmer hebt gekocht.
- 6) Gebruik de trimmer niet als het snoer is versleten of als de stekker niet stevig in het stopcontact zit.
  - Dit kan leiden tot elektrische schokken, kortsluiting of open vuur.
- 7) Voorkom beschadiging, verbuiging of verdraaiing van het snoer. Snij er niet in, trek er niet aan en breng er geen wijzigingen in aan. Plaats geen zware voorwerpen op het snoer en zorg dat het niet klem komt te zitten.
  - Dit kan leiden tot elektrische schokken of open vuur.
- 8) Sluit de trimmer uitsluitend aan op een netspanning van 100–240 V AC.
  - Dit kan leiden tot elektrische schokken of open vuur.
- 9) Reinig de stekker regelmatig om stof en vuil te verwijderen.
  - Als er stof of vuil op de stekker zit, kan vocht in de lucht zorgen voor een verminderde isolatie, hetgeen kan leiden tot open vuur.

#### **Voorzichtig**

Het niet opvolgen van de onderstaande voorschriften kan leiden tot letsel of beschadigingen.



- 1) Druk het blad niet te stevig tegen uw huid en duw niet te hard tegen het buitenblad.
  - Dit kan leiden tot verwondingen aan de huid of beschadiging van de bladen.
- 2) Gebruik de trimmer niet voor andere doeleinden dan het trimmen van baarden en bakkebaarden. Gebruik hem niet om de vacht van een huisdier te trimmen.
  - Dit kan leiden tot verwondingen aan de huid.
- 3) Controleer voor gebruik of de bladen niet zijn beschadigd of vervormd.
  - Dit kan leiden tot verwondingen aan de huid.
- 4) Volg bij het gebruik van hulpstukken de instructies op en zet de hoogte-instelling in de maximale stand.
  - Het niet opvolgen van de instructies kan leiden tot een te kort getrimde baard.
- 3) Smeer de trimmer voor gebruik.
  - Onvoldoende smeren kan leiden tot snelle slijtage van de bladen of abnormale geluiden.
  - Dit kan leiden tot het heet worden van de bladen en een verminderde werking van het apparaat.
- 4) Laat het apparaat nooit langer dan 48 uur opladen.
  - Dit er toe leiden dat de levensduur van de oplaadbare accu wordt bekort.
- 5) De trimmer kan bij gebruik of tijdens het opladen warm worden. Dit is normaal.
- 6) Houd het apparaat buiten het bereik van kinderen.
- 7) Schakel de trimmer uit voordat u het hoofd verwisselt.
- 8) Laad de trimmer niet op bij temperaturen onder 0°C of boven 40°C. De trimmer kan dan niet goed worden opgeladen.

De trimmer is uitsluitend bestemd voor gebruik binnenshuis.

### Belangrijk

- 1) Trek bij verwijdering van de stekker uit het stopcontact altijd aan de stekker zelf en niet aan het snoer.
  - Trekken aan het snoer kan leiden tot elektrische schokken of kortsluiting.
- 2) Berg of laad de trimmer niet op in ruimtes waar het apparaat wordt blootgesteld aan direct zonlicht of vlakbij een kachel of andere hittebron.
  - Dit kan leiden tot storingen of vervormingen.

### 1 Onderdelen

- A Trimhoofd
- B Hoofdwisselknop (Scheerhoofd wordt alleen geleverd bij ER216.)
- C Trimhoogteschakelaar
- D Afstandsstuk
- E Olie
- F Borstel
- G Blad
  - \*Kan worden verwijderd.
- H Behuizing



- ① **Aan/uit-schakelaar**
- Ⓝ **Laadstatuslamp**
- Ⓚ **Snoer**
- Ⓛ **Scheerhoofd (alleen ER216)**
- Ⓜ **Beschermkap (alleen ER216)**

## 2 De accu opladen

### De accu gebruiken

Laad de accu op door de trimmer met het snoer op een AC-stroombron aan te sluiten. De schakelaar moet tijdens het laden op "0-charge" staan. Laad de accu 24 uur op voordat u de trimmer voor de eerste keer gebruikt of wanneer de accu langer dan zes maanden niet is opgeladen. Bij normaal gebruik is één uur laden voldoende. Een volle accu is goed voor ongeveer 40 gebruiksminuten.

- Het lampje licht op als de accu wordt opgeladen en knippert als de accu volledig is opgeladen.
- De trimmer wordt warm als de accu wordt opgeladen. Dit is geen storing.

### Een AC-stroombron gebruiken

Sluit de trimmer met het snoer aan op een AC-stroombron met de schakelaar op "0-charge". Wacht ongeveer 1 minuut en schakel dan de trimmer in. Zet na gebruik de schakelaar weer in de "0-charge"-positie.

## 3 De trimhoogte afstellen

- 1 Plaats het afstandsstuk (a) op de behuizing.
- 2 De trimhoogte kan worden afgesteld in 12 stappen (b).

- 3 Druk op de trimhoogteschakelaar (c) om de trimhoogte af te stellen.

Indicator	Baardlengte
1	2,0 mm
•	3,0 mm
3	4,5 mm
•	6,0 mm
5	7,5 mm
•	9,0 mm
7	10,5 mm
•	12,0 mm
9	13,5 mm
•	15,0 mm
11	16,5 mm
•	18,0 mm

## 4 Uw baard trimmen

- 1 Stel de trimhoogte af.
- 2 Trim uw baard met opgaande bewegingen.  
(Houd het kamgedeelte van het afstandsstuk tegen uw huid en beweeg tegen de richting van de haargroei in.)

Bij het trimmen van een zware baard hopen de baardhaartjes zich op in het afstandsstuk. Leeg het afstandsstuk regelmatig als dit gebeurt.

## 5 Uw baard in model brengen

Verwijder het afstandsstuk van de behuizing. Trim uw baard met het blad in een hoek van 90°.  
(Trim steeds kleine hoeveelheden om te voorkomen dat u uw baard te kort trimt.)



## 6 Reinigen

Controleer of de schakelaar uit staat.

### Het blad verwijderen

- 1 Druk op het blad.

### Onderhoud

- 2 Verwijder de baardhaartjes.
- 3 Druk op de hendel (a) en verwijder de baardhaartjes tussen de bladen.
- 4 Breng een of twee druppels olie aan op de aangegeven plaatsen.

### Het blad bevestigen

- 5 Plaats het nokje op het blad in de uitsparing in de behuizing.
- 6 Druk totdat u een klikgeluid hoort.

## 7 Het scheerhoofd verwisselen (alleen ER216)

### Het trimhoofd verwijderen

- 1 Druk op beide knoppen.
- 2 Verwijder het trimhoofd (scheerhoofd).

### Het scheerhoofd bevestigen

- 3 Bevestig het scheerhoofd met de beschermkap erop en druk totdat u een klikgeluid hoort.
- 4 Verwijder de beschermkap.

### Rond de baard scheren

- 5 Let extra goed op wanneer u rond de baard scheert.

Als het trimhoofd wordt gebruikt, blijft 0,6 tot 0,8 mm haar achter. Als het scheerhoofd wordt gebruikt, kan het resterende haar worden afgeschoren. (Langer haar wordt niet altijd goed afgeschoren.)

## Het scheerhoofd reinigen

- 6 Trek de instelhendel omhoog met een vingernagel.
- 7 Verwijder het binnenblad.
- 8 Reinig het binnen- en het buitenblad.
- 9 Monteer het scheerhoofd.
- 10 Smeer het scheerhoofd.
  - Verwijder na het smeren of voordat u de trimmer voor de eerste keer gebruikt overtollige olie met een tissue. Zo voorkomt u dat de olie zich ophoopt of op uw huid terecht komt.
  - De olie is niet schadelijk voor uw huid.

## 8 De Ni-MH-accu verwijderen

Maak de trimmer los van het stopcontact voordat u de batterij verwijderd.

\* Zorg ervoor dat de accu geheel leeg is.

- 1 Verwijder het trimhoofd (scheerhoofd).  
<Gebruik de hoofdwisselknop.>
- 2 Verwijder de metalen plaat.  
<Gebruik een schroevendraaier met een platte kop.>
- 3 Verwijder de schroef (PTP2x8).  
<Gebruik een kruiskop-schroevendraaier.>
- 4 Verwijder de behuizing (A en B).  
<Gebruik uw handen.>
- 5 Verwijder de printplaat met de motor.  
<Gebruik uw handen.>
- 6 Verwijder de accu (voor recycling).  
<Gebruik uw handen.>





## 9 Levensduur van bladen en accu

### Levensduur van de bladen

De levensduur van de bladen varieert met de frequentie en duur van het gebruik. Als het trimhoofd om de drie dagen tien minuten wordt gebruikt, zal het ongeveer drie jaar meegaan. Als het trimhoofd duidelijk slechter presteert ondanks goed onderhoud, zijn de bladen voorbij de slijtagegrens en dienen deze te worden vervangen.

### Levensduur van de accu

De levensduur van de accu varieert afhankelijk van de frequentie en duur van het gebruik. Als de accu 3 keer per maand wordt opgeladen, zal hij ongeveer 6 jaar meegaan. Als de accu meer dan 6 maanden niet wordt opgeladen, zal deze leeglopen en kan de levensduur worden bekort. Wij raden u daarom aan de accu ook bij onregelmatig gebruik ten minste iedere 6 maanden op te laden.

## 10 Specificaties

Stroombron: 100-240 V AC, 50-60 Hz  
(Automatische spanningsomvorming)

Motorspanning: 1,2 V DC

Laadtijd: 1 uur

Bij dit produkt zijn batterijen geleverd. Wanneer deze leeg zijn, moet u ze niet weggooien maar inleveren als KCA.





Le felicitamos por adquirir la máquina recortadora ER214 o la recortadora/afeitadora ER216.

### INSTRUCCIONES IMPORTANTES DE SEGURIDAD

Se deben seguir las instrucciones de seguridad básicas, incluyendo las que aparecen a continuación, cuando se utilicen aparatos eléctricos.

#### Advertencia

Si no sigue las instrucciones puede sufrir graves lesiones que podrían causar la muerte.

- 1) No utilice la recortadora en lugares muy húmedos, como por ejemplo los baños y salas de ducha.
  - Pueden producirse descargas eléctricas, incendios o mal funcionamiento.
- 2) Desenchufe el cable eléctrico del tomacorriente cuando limpie la recortadora.
  - Si no lo respeta esto recibir una descarga eléctrica
- 4) No sumerja la recortadora o el cable eléctrico en agua. Nunca los lave en agua o permita que se mojen.  
No limpie con diluyente, bencina o alcohol.
  - Si no lo respeta esto recibir una descarga eléctrica
- 5) No desarme la recortadora. No modifique la recortadora. No trate de reparar.
  - Si no lo respeta esto puede provocar incendios, recibir una

descarga eléctrica u otras heridas.

Debe solicitar las reparaciones a su distribuidor.

- 6) No utilice la recortadora si el cable de alimentación está desgastado o si el enchufe no encaja en el tomacorriente
  - Si no lo respeta esto recibir una descarga eléctrica, provocar cortocircuitos o incendios.
- 7) No dañe, corte, modifique, retuerza, doble con fuerza ni tire del cable eléctrico. No coloque objetos pesados sobre el cable eléctrico ni lo deje atrapado entre objetos.
  - Si no lo respeta esto recibir una descarga eléctrica o provocar un incendio.
- 8) Utilice la recortadora solamente con fuentes de alimentación de CA de 100-240 V.
  - Si no lo respeta esto recibir una descarga eléctrica o provocar un incendio.
- 9) Limpie el enchufe eléctrico regularmente para quitar el polvo.
  - Si hay polvo adherido en el enchufe eléctrico, éste puede reducir el aislamiento debido a la humedad del aire y así provocar un incendio.

#### Precauciones

Si no respeta esto puede sufrir heridas o causar daños materiales.

- 1) No presione las cuchillas sobre la piel con fuerza ni presione con fuerza la cuchilla exterior.
  - Si no respeta esto puede sufrir





- heridas en la piel o dañar las cuchillas.
- 2) No utilice la recortadora con otro propósito que no sea el de recortar la barba y las patillas. No utilice para recortar el pelo de un animal doméstico.
    - Si no respeta esto puede sufrir heridas en la piel
  - 3) Compruebe que las cuchillas no están dañadas ni deformadas antes de utilizarlas.
    - Si no respeta esto puede sufrir heridas en la piel
  - 4) Cuando utilice accesorios, hágalo de acuerdo con las instrucciones y ajuste la altura al máximo.
    - Si no respeta esto su barba puede recortarse demasiado.

#### Importante

- 1) Cuando desenchufe el cable eléctrico del tomacorriente de la pared, sujete siempre por el enchufe eléctrico y no el cable.
  - Si no respeta esto puede recibir una descarga eléctrica o provocar un cortocircuito.
- 2) No guarde o cargue la recortadora en lugares expuestos directamente a los rayos del sol o cerca de la calefacción u otra fuente de calor.
  - Si no respeta esto puede provocar mal funcionamiento o deformaciones.
- 3) Lubrique la recortadora antes de su uso.
  - Si no respeta esto puede disminuir el filo en las cuchillas o generar ruidos anormales.

- Si no respeta esto las cuchillas pueden calentarse y se deteriorará la capacidad de cortar.
- 4) Nunca deje cargando durante más de 48 horas.
    - Si no respeta esto puede acortar la vida útil de la pila recargable.
  - 5) La recortadora puede calentarse durante el funcionamiento y/o carga. Esto es normal.
  - 6) mantenga fuera del alcance de los niños.
  - 7) Desconecte el interruptor para cambiar la cabeza.
  - 8) No trate de cargar la recortadora a temperaturas por debajo de 0°C o por encima de 40°C. No podrá cargar correctamente en esas circunstancias.

La recortadora es sólo para uso en interiores.

#### 1 Identificación de las piezas

- Ⓐ **Cabezal de la recortadora**
- Ⓑ **Botón de cambio del cabezal (El cabezal de la afeitadora viene con el modelo ER216 únicamente.)**
- Ⓒ **Conmutador de ajuste de altura de la recortadora**
- Ⓓ **Peine de altura de corte ajustable**
- Ⓔ **Aceite**
- Ⓕ **Cepillo de limpieza**
- Ⓖ **Cuchilla**  
**\*Puede extraerse.**





- Ⓜ **Cuerpo**
- Ⓛ **Conmutador de encendido/apagado**
- Ⓜ **Luz del estado de la batería**
- Ⓜ **Cable eléctrico**
- Ⓛ **Cabezal de la afeitadora (modelo ER216 únicamente)**
- Ⓜ **Tapa protectora (modelo ER216 únicamente)**

## 2 Cómo recargar la batería

### Utilización de la batería recargable

Cargue la pila enchufando la recortadora en una fuente de CA con el cable. El conmutador debe estar en la posición "0-charge" durante la carga. Cargue totalmente la recortadora durante 24 horas la primera vez o cuando no haya sido utilizada durante más de 6 meses. Para un uso normal, cárguela durante 1 hora. La carga total permite 40 minutos de utilización.

- La lámpara se iluminará mientras se carga la batería y parpadeará cuando la batería haya terminado de cargarse.
- La recortadora se calentará mientras se carga la batería, pero no supone un mal funcionamiento.

### Utilización de la fuente de alimentación CA

Enchufe la recortadora en una toma de fuente de alimentación eléctrica CA utilizando el cable con el conmutador en la posición "0-charge". Espere aproximadamente 1 minuto y haga funcionar la recortadora.

Después de su utilización, ponga el conmutador en la posición "0-charge".

## 3 Ajuste de la altura de la recortadora

- 1 Ponga el peine ajustable (a) en el cuerpo de la misma.
- 2 La altura de corte puede ajustarse en 12 pasos (b).
- 3 Pulse el conmutador de ajuste de altura de la recortadora (c) y ajuste a la altura deseada.

Indicador	Longitud de corte
1	2,0 mm
•	3,0 mm
3	4,5 mm
•	6,0 mm
5	7,5 mm
•	9,0 mm
7	10,5 mm
•	12,0 mm
9	13,5 mm
•	15,0 mm
11	16,5 mm
•	18,0 mm

## 4 Nivelado de la altura de corte

- 1 Ajuste la altura de la recortadora.
- 2 Recorte con movimientos ascendentes.  
(Sujete la parte del peine ajustable de la recortadora contra la piel en la posición contraria al crecimiento del pelo.)  
Cuando recorte mucho pelo, el pelo



cortado se acumula dentro del accesorio de altura de la recortadora. Si esto ocurre, vacíe el accesorio cuando sea necesario.

#### 5 Arreglo de la barba y perfilado

Extraiga el peine ajustable de la recortadora del cuerpo de la misma. Recorte con la cuchilla en un ángulo de 90° respecto de la barba. (Recorte la barba poco a poco para evitar un recorte excesivo.)

#### 6 Limpieza

Asegúrese de que el aparato esté desconectado.

#### Extracción de la cuchilla

1 Presione la cuchilla.

#### Mantenimiento

- 2 Extraiga el pelo cortado.
- 3 Presione la palanca (a) y extraiga el pelo cortado que hay entre las cuchillas.
- 4 Ponga 1 ó 2 gotas de aceite en los lugares indicados por las flechas.

#### Colocación de la cuchilla

- 5 Inserte la parte saliente de la cuchilla en la hendidura del cuerpo.
- 6 Presione hasta que escuche un clic.

#### 7 Cambio del cabezal de la afeitadora (modelo ER216 únicamente)

#### Extracción del cabezal de corte

- 1 Pulse ambos botones.

- 2 Extraiga el cabezal de la corte (cabezal de la afeitadora).

#### Colocación del cabezal de afeitado

- 3 Instale la cabeza de afeitado cuando todavía está con la tapa protectora y presione hasta que escuche un chasquido.
- 4 Extraiga la tapa protectora.

#### Afeitado alrededor de la barba

- 5 Ponga mucha atención cuando se afeite alrededor de la barba.

Si se utiliza el cabezal de corte, deje de 0,6 a 0,8 mm de vello. Si se utiliza el cabezal de la afeitado, puede afeitar el resto del vello.

(Si la longitud del pelo es superior, es posible que no se afeite con precisión.)

#### Limpieza del cabezal de la afeitado

- 6 Levante la palanca con la uña del dedo.
- 7 Extraiga la cuchilla interior.
- 8 Limpie las cuchillas interior y exterior.
- 9 Vuelva a montarla.
- 10 Lubrique.

- Con el fin de evitar que los residuos de aceite o el aceite de la superficie de la cuchilla penetren en su piel, limpie el resto de aceite con un pañuelo antes de utilizar la afeitadora por primera vez y después de lubricarla.
- El aceite no afectará su piel.



## 8 Extracción y desecho de la batería Ni-MH

Desconecte la recortadora del tomacorriente cuando extraiga la batería.

\* Descargue la batería totalmente.

- 1 Extraiga el cabezal.  
<Utilice el botón de cambio del cabezal.>
- 2 Extraiga la placa de metal.  
<Utilice un destornillador de punta plana.>
- 3 Extraiga el tornillo (PTP2x8).  
<Utilice un destornillador Phillips.>
- 4 Extraiga la cubierta (A y B).  
<Utilice sus manos.>
- 5 Extraiga el motor y el bloque de circuitos.  
<Utilice sus manos.>
- 6 Extraiga la batería (para reciclar).  
<Utilice sus manos.>

uso. Si se carga la batería 3 veces al mes, la longevidad será de unos 6 años. Si se deja la unidad sin cargar durante más de 6 meses, se agotará la carga de la pila y puede acortarse su longevidad.

Por lo tanto, incluso cuando no lo utilice regularmente, se recomienda recargar la unidad por lo menos una vez cada 6 meses.

## 10 Especificaciones

Fuente de alimentación: 100-240 V CA, 50-60 Hz (conversión automática del voltaje)

Voltaje del motor: 1,2 V CC

Tiempo de carga: 1 hora

## 9 Duración de la cuchilla y de la batería

### Duración de la cuchilla

La duración de la cuchilla varía de acuerdo con la frecuencia y tiempo de uso. Por ejemplo, si utiliza la unidad 10 minutos cada 3 días, la duración será aproximadamente de 3 años. Si la efectividad del recorte se reduce notablemente a pesar de un mantenimiento apropiado, significa que las cuchillas han sobrepasado la duración de servicio y deben cambiarse.

### Duración de la batería

La vida de la pila recargable dependerá de la frecuencia y longitud de



Tak fordi du købte Panasonic AC/genopladelige skæg-/hårtrimmer – model nr. ER214/216.

### **VIGTIGE SIKKERHEDS-ANVISNINGER.**

Ved brug af elektriske apparater skal almindelige sikkerhedsforskrifter altid følges. Overhold følgende anvisninger.

#### **Advarsel**

Hvis det følgende ikke overholdes, kan det resultere i alvorlig personskade eller dødsfald.

- 1) Trimmeren må ikke bruges på steder med en høj fugtighedsprocent såsom badeværelser.
  - Dette kan resultere i elektrisk stød, brand eller funktionsfejl.
- 2) Tag stikket ud af vægkontakten, når trimmeren rengøres.
  - Hvis dette ikke overholdes, kan det resultere i elektrisk stød.
- 3) Stikket må ikke berøres med våde hænder.
  - Dette kan resultere i elektrisk stød.
- 4) Trimmeren og stikket må ikke nedsænkes i vand. De må ikke rengøres med vand. Undgå, at de bliver våde. Delene må ikke aftørres med fortyndingsmiddel, rensebenzin eller sprit.
  - Dette kan resultere i elektrisk stød.
- 5) Forsøg ikke selv at adskille, ændre eller reparere trimmeren.
  - Dette kan resultere i brand, elektrisk stød eller andre kvæ-

stelser. Henvend dig hos forhandleren, hvor du købte trimmeren, hvis den skal repareres.

- 6) Brug ikke trimmeren, hvis elledningen eller stikket er slidt, eller hvis stikket ikke går direkte i vægkontakten.
  - Dette kan resultere i elektrisk stød, kortslutning eller brand.
- 7) Elledningen må ikke beskadiges, skæres, ændres, vrides, bøjes eller trækkes med vold. Der må ikke anbringes tunge objekter på elledningen, og den må ikke klemmes mellem to objekter.
  - Dette kan resultere i elektrisk stød eller brand.
- 8) Brug kun trimmeren med 100-240 V-strømforsyning.
  - Hvis dette ikke overholdes, kan det resultere i elektrisk stød eller brand.
- 9) Rengør stikket regelmæssigt for at fjerne støv.
  - Hvis der er støv på stikket, kan det reducere isoleringen pga. luftfugtighed, hvilket kan resultere i brand.

#### **Forsigtig**

Hvis det følgende ikke overholdes, kan det resultere i kvæstelser eller fysisk skade.

- 1) Tryk ikke bladet mod huden med overdreven belastning, og tryk ikke hårdt ned på det ydre blad.
  - Dette kan resultere i hudskader eller beskadigelse af bladet.
- 2) Brug ikke trimmeren til andet end trimning af skæg og bakkenbarter.



- Den må ikke bruges til andre formål, f.eks. trimning af kæledyr.
- Dette kan resultere i hudskade.
- 3) Kontrollér, at bladene ikke er beskadigede eller deforme før brug.
    - Dette kan resultere i hudskade.
  - 4) Brug tilbehøret i overensstemmelse med anvisningerne, og indstil højden til det maksimale.
    - Hvis dette ikke overholdes, kan det resultere i, at skægget bliver trimmet for meget.
  - 6) Skal holdes uden for børns rækkevidde.

#### Vigtigt

- 1) Når stikket fjernes fra vægkontakten, skal man altid holde selve stikket og ikke elledningen.
  - Hvis dette ikke overholdes, kan det resultere i elektrisk stød eller kortslutninger.
- 2) Efterlad ikke trimmeren et sted, hvor den er udsat for direkte sollys eller kraftig varme som f.eks. nær en brændeovn.
  - Dette kan resultere i fejlfunktion eller deformitet.
- 3) Smør trimmeren før brug.
  - Hvis den ikke smøres, kan bladene blive sløve, eller der kan opstå unormal støj.
  - Hvis den ikke smøres, kan bladene blive varme, og trimmeevnen kan blive reduceret.
- 4) Oplad aldrig trimmeren længere end 48 timer.
  - Dette kan resultere i, at det genopladelige batteris levetid forkortes.
- 5) Trimmeren bliver varm, når den bruges og/eller oplades. Dette er ikke en fejl.

#### 1 Delenes betegnelse

- A Trimmehoved
- B Knap til udskiftning af hoved (Ekstra hoved leveres kun med ER216.)
- C Kontakt til justering af trimmehøjde
- D Tilbehør til trimmehøjde
- E Olie
- F Rensebørste
- G Blad  
\*Kan fjernes.
- H Trimmer
- I On/Off-kontakt
- J Ladestatuslampe
- K Elledning
- L Barberhoved (kun ER216)
- M Beskyttelseskappe (kun ER216)



## 2 Sådan oplades batteriet

### Brug af det genopladelige batteri

Oplad batteriet ved at slutte trimmeren til en vekselstrømskilde via elledningen. Kontakten skal stilles på "0-charge" under opladning. Oplad trimmeren i 24 timer, før den tages i brug første gang, eller når den ikke har været brugt i mere end 6 måneder. Til normalt brug skal den oplades i 1 time. En fuld opladning giver 40 minutters brug.

- Indikatoren lyser, mens batteriet oplades, og blinker, når opladningen er gennemført.
- Trimmeren bliver varm, mens batteriet oplades. Dette er ikke en fejl.

### Brug af vekselstrømskilde

Tilslut trimmerens elledning til en vekselstrømskilde med kontakten stillet på "0-charge". Vent ca. 1 minut og tænd derefter for trimmeren. Efter brug sættes kontakten tilbage på "0-charge".

## 3 Justering af trimmehøjden

- 1 Sæt tilbehøret til trimmehøjde (a) på trimmeren.
- 2 Trimmehøjden kan justeres i 12 trin (b).
- 3 Tryk på kontakten til justering af trimmehøjde (c), og indstil til den ønskede trimmehøjde.

Indikator	Skæglængde
1	2,0 mm
•	3,0 mm
3	4,5 mm
•	6,0 mm
5	7,5 mm
•	9,0 mm
7	10,5 mm
•	12,0 mm
9	13,5 mm
•	15,0 mm
11	16,5 mm
•	18,0 mm

## 4 Udjævning af skæglængden

- 1 Juster trimmehøjden.
- 2 Trim med opadgående bevægelse.

(Hold trimmehøjdetilbehørets kamdel mod huden i modsat retning af hår-/skægvæksten.)

Når det er et kraftigt skæg, der skal trimmes, samler skægaffaldet sig i tilbehøret til trimmehøjde. Når dette sker, skal tilbehøret tømmes efter behov.

## 5 Tilpasning af skægget og kanterne

Fjern tilbehøret til trimmehøjde fra trimmeren.

Trim skægget med en bladvinkel på 90°.

(Trim lidt af gangen for at undgå overdreven trimning.)



## 6 Rengøring

Kontroller, at der er slukket for trimmeren.

### Sådan fjernes bladet

- 1 Skub bladet opad.

### Vedligehold

- 2 Fjern skægaffaldet.
- 3 Tryk på tappen (a), og fjern skægaffaldet mellem bladene.
- 4 Tilfør 1 eller 2 dråber olie som anført af pilene.

### Sådan sættes bladet fast

- 5 Indsæt bladets udskydning i trimmerens fordybning.
- 6 Tryk, indtil du hører et klik.

## 7 Sådan udskiftes barberhovedet (kun ER216)

### Sådan fjernes trimmehovedet

- 1 Tryk på begge knapper.
- 2 Fjern trimmehovedet (barberhovedet).

### Sådan sættes barberhovedet fast

- 3 Sæt barberhovedet på, mens det stadig er i beskyttelseskappen, og tryk det nedad, indtil du hører et klik.
- 4 Fjern beskyttelseskappen.

### Sådan barberer man rundt om skægget

- 5 Vær ekstra omhyggelig ved barbering rundt om skægget.

Hvis trimmehovedet bruges, er der 0,6 til 0,8 mm hår tilbage. Hvis barberhovedet bruges, kan det resterende hår barberes.

(Hvis håret er længere, behøver det

ikke blive barberet omhyggeligt.)

## Sådan rengøres barberhovedet

- 6 Løft indstillingstappen med en negl.
- 7 Fjern inderbladet.
- 8 Rengør det indre og det ydre blad.
- 9 Saml.
- 10 Smør.

- For at undgå olierester eller at olie på bladet kommer i kontakt med din hud, tørres overskydende olie væk med et papirlommetørklæde, før trimmeren tages i brug første gang og efter smøring.
- Olien er ikke skadelig for din hud.

## 8 Sådan fjernes Ni Mh-batteriet til bortskaffelse

Tag trimmeren ud af strømforbindelse, når batteriet skal tages ud.

\* Dræn batteriet helt.

- 1 Fjern trimmehovedet (barberhovedet).  
<Brug knappen til udskiftning af hoved.>
- 2 Fjern metalpladen.  
<Brug en skruetrækker med fladt hoved.>
- 3 Fjern skruen (PTP 2x8).  
<Brug en stjerneskrue-trækker.>
- 4 Fjern huset (A og B).  
<Brug hænderne.>
- 5 Fjern pladen med motor og kredsløb.  
<Brug hænderne.>
- 6 Fjern batteriet (til genbrug).  
<Brug hænderne.>





## 9 Bladets og batteriets levetid

### Bladets levetid

Bladets levetid afhænger af, hvor tit og hvor længe trimmeren bruges. Hvis den f.eks. bruges i 10 minutter hver 3. dag, er den forventede levetid ca. 3 år. Hvis bladets effektivitet mindskes betydeligt trods korrekt vedligehold, har bladene overskredet deres levetid og skal udskiftes.

### Batteriets levetid

Batteriets levetid afhænger af, hvor tit og hvor længe trimmeren bruges. Hvis batteriet oplades 3 gange om måneden, vil levetiden være ca. 6 år. Hvis trimmeren ikke oplades i mere end 6 måneder, drænes ladningen fra batteriet, hvorved levetiden kan blive forkortet.

Derfor anbefales det, at trimmeren genoplades mindst hvert halve år, også selvom den ikke bruges regelmæssigt.

## 10 Specifikationer

Strømkilde: 100-240 V AC, 50-60 Hz  
(automatisk spændingsskift)  
Motorens spænding: 1,2 V DC  
Opladningstid: 1 time



Agradecemos por ter adquirido o Aparador de Barba/Cabelo Recarregável da Panasonic Modelo N.º. ER214/216.

## INSTRUÇÕES DE SEGURANÇA IMPORTANTES

Quando se utilizam aparelhos eléctricos devem-se respeitar as instruções de segurança básicas, estas incluem as listadas abaixo.

### Aviso

A falta de cumprimento do seguinte pode provocar a morte ou ferimentos graves.

- 1) Não utilize o corta-patilhas em locais sujeitos a muita humidade, como casas de banho e chuveiros.
  - Se não respeitar isto, pode resultar em choques eléctricos, incêndio ou mau funcionamento.
- 2) Desligue o cabo eléctrico da tomada na parede quando limpar o corta-patilhas.
  - Se não respeitar isto, pode resultar em choques eléctricos.
- 3) Não ligue nem desligue o cabo eléctrico com as mãos molhadas.
  - Se não respeitar isto, pode resultar em choques eléctricos.
- 4) Não coloque o corta-patilhas nem o cabo eléctrico na água. Nunca os lave em água nem permita que fiquem molhados.  
Não o limpe com diluente, gasolina ou álcool.
  - Se não respeitar isto, pode resultar em choques eléctricos.

- 5) Não desmonte o corta-patilhas. Não modifique o corta-patilhas. Não tente efectuar reparações.
  - Se não respeitar isto, pode resultar em incêndio, choques eléctricos ou outros ferimentos. As reparações devem ser pedidas ao revendedor.
- 6) Não utilize o corta-patilhas se o cabo eléctrico estiver desgasto ou se o cabo eléctrico não encaixar bem na tomada de parede.
  - Se não respeitar isto, pode resultar em choques eléctricos, curtos-circuitos ou incêndio.
- 7) Não danifique, não corte, não modifique, não torça, não dobre forçadamente nem puxe pelo cabo eléctrico. Não coloque objectos pesados no cabo eléctrico nem o entale entre objectos.
  - Se não respeitar isto, pode resultar em choques eléctricos ou incêndio.
- 8) Utilize apenas o corta-patilhas com alimentação de 100-240 Vca.
  - Se não respeitar isto, pode resultar em choques eléctricos ou incêndio.
- 9) Limpe a ficha regularmente para remover pó e sujidade.
  - O pó ou sujidade colado à ficha pode reduzir a capacidade de isolamento devido à humidade no ar, resultando em incêndio.

### Cuidados

A falta de cumprimento do seguinte pode provocar ferimentos ou danos físicos.



- 1) Não use força para encostar a lâmina à pele e não aplique força excessiva na lâmina exterior.
  - Se não respeitar isto, pode resultar em ferimentos na pele ou danos nas lâminas.
- 2) Não utilize o corta-patilhas para outro fim que não seja aparar barba e patilhas.  
Não utilize para cortar o cabelo a animais.
  - Se não respeitar isto, pode resultar em ferimentos na pele.
- 3) Antes de usar, verifique se as lâminas não estão danificadas.
  - Se não respeitar isto, pode resultar em ferimentos na pele.
- 4) Quando fixar peças, faça-o de acordo com as instruções e coloque a definição de altura para o máximo.
  - Se não respeitar este conselho, pode cortar demasiado da barba.
- 3) Lubrifique o corta-patilhas antes de o utilizar.
  - Se não respeitar isto, pode resultar em lentidão nas lâminas ou ruído excessivo.
  - Se não respeitar isto, pode resultar no aquecimento das lâminas e deterioração da capacidade de corte.
- 4) Nunca permita que o tempo de carga exceda as 48 horas.
  - Se não respeitar isto, pode fazer com que a vida útil da bateria recarregável seja reduzida.
- 5) O corta-patilhas pode ficar quente durante o funcionamento e/ou carregamento.  
Isto é normal.
- 6) Mantenha fora do alcance das crianças.
- 7) Quando trocar a cabeça desligue o interruptor.
- 8) Não tente carregar o corta-patilhas a temperaturas inferiores a 0 °C ou acima dos 40 °C, porque sob estas condições a carga não poderá ser correctamente feita.

#### Importante

- 1) Quando desligar o cabo eléctrico da tomada na parede, pegue sempre na ficha e nunca no cabo eléctrico.
  - Se não respeitar isto, pode resultar em choques eléctricos ou curtos-circuitos.
- 2) Não guarde nem carregue o corta-patilhas num local exposto directamente à luz do sol nem perto de um aquecedor ou de outra fonte de calor.
  - Se não respeitar isto, pode resultar em mau funcionamento ou deformações.

Este corta-patilhas destina-se apenas para uso doméstico.

#### 1 Identificação de componentes

- A Cabeça do aparador
- B Botão de troca de cabeça (Cabeça de barbear só é fornecida com ER216.)
- C Interruptor de regulação da altura de aparar



- Ⓓ **Componente de altura de aparar**
- Ⓔ **Óleo**
- Ⓕ **Escova de limpeza**
- Ⓖ **Lâmina**  
\*Pode ser removida.
- Ⓗ **Corpo do aparelho**
- Ⓘ **Interruptor de Ligar/Desligar**
- Ⓙ **Lâmpada do estado da carga**
- Ⓚ **Cabo eléctrico**
- Ⓛ **Cabeça de barbear (apenas com ER216)**
- Ⓜ **Cobertura de protecção (apenas com ER216)**

## 2 Como carregar a bateria

**Utilizando a bateria recarregável**  
Carregue a bateria ligando com o cabo o corta-patilhas a uma alimentação de corrente alternada. O interruptor deve estar em "0-charge" (0-carregar) durante o carregamento. Se estiver para utilizar o aparador pela primeira vez ou se o aparador não tiver sido utilizado durante mais de 6 meses, terá que carregar o aparador completamente durante 24 horas antes de o utilizar. Para o uso normal carregue o aparador completamente durante 1 hora. Uma carga completa dá 40 minutos de utilização.

- A lâmpada acende enquanto a bateria está a ser carregada e fica a piscar quando a carga está completa.
- O aparador fica quente quando a

bateria está a ser carregada, mas isto não significa nenhum mau funcionamento.

## Utilizando a fonte de corrente alternada

Introduza a ficha do cabo eléctrico do aparador na fonte de corrente alternada, o interruptor deve estar em "0-charge" (0-carregar). Espere cerca de 1 minuto e, então, ligue o aparelho de barbear. Depois de utilizar leve o interruptor para a posição de "0-charge" (0-carregar).

## 3 Regular a altura de corte para aparar

- 1 Fixe o componente de altura de aparar (a) ao corpo do aparelho.
- 2 A altura de aparar pode ser regulada em 12 passos (b).
- 3 Pressione o interruptor de regulação da altura de aparar (c) e regule a altura de aparar desejada.

Indicador	Comprimento da barba
1	2,0 mm
•	3,0 mm
3	4,5 mm
•	6,0 mm
5	7,5 mm
•	9,0 mm
7	10,5 mm
•	12,0 mm
9	13,5 mm
•	15,0 mm
11	16,5 mm
•	18,0 mm



#### 4 Nivelar a altura da barba

- 1 Regular a altura de aparar.
- 2 Aparar com movimentos para cima.  
(Segure o componente dentado do componente de altura de aparar contra a sua pele no sentido oposto ao sentido de crescimento da barba.)

Quando aparar muita barba, os cabelos cortados acumulam-se no interior do componente de altura de aparar. Se isto acontecer, sempre que for necessário esvazie o componente.

#### 5 Dar forma à barba e alinhar as pontas

Remova o componente de altura de aparar do corpo do aparelho. Apare com uma lâmina a um ângulo de 90° em relação à barba. (Apare um pouco de cada vez para evitar cortar demais.)

#### 6 Limpar

Assegure-se de que o interruptor está desligado.

##### Remover a lâmina

- 1 Pressione a lâmina.

##### Manutenção

- 2 Remova os cabelos cortados.
- 3 Pressione a patilha (a) e remova os cabelos cortados que se encontram entre as lâminas.
- 4 Aplique 1 ou 2 pingos de óleo nos sítios indicados pelas setas.

#### Fixar a lâmina

- 5 Introduza a saliência da lâmina na cavidade do corpo do aparelho.
- 6 Pressione até que ouça um clique.

#### 7 Trocar a cabeça de barbear (apenas com ER216)

##### Remover a cabeça do aparador

- 1 Pressione ambos os botões.
- 2 Remova a cabeça do aparador (cabeça de barbear).

##### Fixar a cabeça de barbear

- 3 Fixe a cabeça enquanto esta está na tampa de protecção e carregue até ouvir um clique.
- 4 Remova a cobertura de protecção.

##### Barbear em volta da barba

- 5 Tenha mais atenção quando barbear em volta da barba.

Se utilizar a cabeça de aparar, é deixada barba com cabelos de 0,6 a 0,8 mm. Ao utilizar a cabeça de barbear, poderá barbear a barba que ficou.

(Cabelos com um comprimento superior poderão não ser cortados devidamente.)

##### Limpar a cabeça de barbear

- 6 Levante a patilha de fixação com a unha do dedo.
- 7 Remova a lâmina interior.
- 8 Limpe a lâmina interior e a lâmina exterior.
- 9 Volte a montar.
- 10 Lubrifique.



- Para evitar que os resíduos de óleo ou o óleo na superfície da lâmina vão para a sua pele, limpe o óleo em excesso com um lenço de papel antes de utilizar a cabeça de barbear pela primeira vez e a seguir à lubrificação.
- O óleo não afecta a sua pele.

#### 8 Remover a bateria de Ni-MH para se desfazer dela

Ao remover a bateria, desconecte o aparelho de barbear da tomada.

\* Descarregue por completo a bateria.

- 1 Remova a cabeça de aparar (ou a cabeça de barbear).  
<Utilize o botão de troca de cabeça.>
- 2 Remova a chapa metálica.  
<Utilize uma chave de fendas.>
- 3 Remova o parafuso (PTP2x8).  
<Utilize uma chave em cruz (Phillips).>
- 4 Remova a caixa (A e B).  
<Utilize as suas mãos.>
- 5 Remova o bloco do circuito e o motor.  
<Utilize as suas mãos.>
- 6 Remova a bateria (para reciclagem).  
<Utilize as suas mãos.>

#### 9 Duração da lâmina e da bateria

##### Duração da lâmina

A duração da lâmina varia de acordo com a frequência e com o tempo que dura cada utilização. Por exem-

plo: se utilizar a máquina durante 10 minutos de três em três dias, a vida útil esperada é de aproximadamente 3 anos. Se a eficácia de corte reduzir substancialmente mesmo que se faça a manutenção adequada, então as lâminas devem ter excedido o seu tempo de serviço e devem ser substituídas.

##### Duração da bateria

A vida da bateria varia conforme a frequência e duração da utilização. Se a bateria for carregada 3 vezes por mês, a duração da bateria é aproximadamente 6 anos. Se a unidade não for carregada durante mais de 6 meses, a carga da bateria perde-se e a vida da bateria pode ser reduzida.

Por isso, mesmo quando não usar com regularidade, recomenda-se que a unidade seja recarregada pelo menos 1 vez cada 6 meses.

#### 10 Especificações

Fonte de alimentação: 100-240 Vca, 50-60 Hz (Conversão automática da voltagem)

Voltagem do motor: 1,2 Vcc

Tempo de carga: 1 hora



Takk for at du kjøpte Panasonics nettdrevne og oppladbare skjegg- og hårtrimmer, modell nr. ER214/216.

## VIKTIGE SIKKERHETSINSTRUKSJONER

Før bruk av elektriske apparater, må det tas grunnleggende sikkerhetsinstruksjoner, inkludert følgende:

### Advarsel

Dersom sikkerhetsinstruksjonene ikke følges kan det føre til død eller alvorlig personskade.

- 1) Ikke bruk trimmeren på steder med høy fuktighet, som baderom og dusjrom.
  - Dersom dette ikke følges, kan det føre til elektrisk støt, brann eller teknisk feil.
- 2) Trekk ut støpselet av vegguttaket før rengjøring av trimmeren.
  - Dersom dette ikke følges, kan det føre til elektrisk støt.
- 3) Ikke sett inn eller trekk ut støpselet med fuktige hender.
  - Dersom dette ikke følges, kan det føre til elektrisk støt.
- 4) Ikke legg trimmeren eller ledningen i vann. De må aldri vaskes i vann eller bli våte.  
Ikke tørk av trimmeren med tynner, rensbensin eller alkohol.
  - Dersom dette ikke følges, kan det føre til elektrisk støt.
- 5) Ikke demonter trimmeren.  
Ikke modifier trimmeren.  
Ikke forsøk å foreta noen reparasjoner.
  - Dersom dette ikke følges, kan det føre til brann, elektrisk støt

eller andre personskader. Kontakt forhandler hvis det blir behov for reparasjoner.

- 6) Ikke bruk trimmeren hvis ledningen eller støpselet er slitt, eller hvis støpselet ikke passer forskriftsmessig i vegguttaket.
  - Dersom dette ikke følges, kan det føre til elektrisk støt, kortslutning eller brann.
- 7) Ledningen må ikke skades, kuttes, modifiseres, vriss, bøyes med makt eller strekkes. Ikke plasser tunge gjenstander på ledningen eller klem den fast mellom gjenstander.
  - Dersom dette ikke følges, kan det føre til elektrisk støt eller brann.
- 8) Trimmeren må kun tilkoples nettspenning med 100-240 V AC strømtilførsel.
  - Dersom dette ikke følges, kan det føre til elektrisk støt eller brann.
- 9) Rengjør støpselet regelmessig for å fjerne eventuelt støv eller smuss.
  - Dersom det fester seg støv eller smuss til støpselet, kan det føre til svekkede isolasjonsegenskaper på grunn av luftfuktigheten, noe som igjen kan forårsake brann.

### Forholdsregler

Dersom sikkerhetsinstruksjonene ikke følges kan det føre til personskade eller skade på apparatet.

- 1) Ikke bruk makt for å presse skjæreknivene mot huden, og



unngå hardt press på den ytre skjærekniven.

- Dersom dette ikke følges, kan det føre til skader på huden eller skjæreknivene.
- 2) Ikke bruk trimmeren til andre formål enn trimming av skjegg og kinnskjegg.  
Ikke bruk trimmeren på kjæledyr.
    - Dersom dette ikke følges, kan det føre til skader på huden.
  - 3) Kontroller at skjærebladene ikke er skadde eller deformerte før bruk.
    - Dersom dette ikke følges, kan det føre til skader på huden.
  - 4) Bruk av tilleggsutstyr må gjøres i henhold til instruksjonene og med maksimal høydejustering.
    - Dersom dette ikke følges, kan det føre til at skjegget trimmes for mye.

#### Viktig

- 1) Hold alltid i støpselet, og ikke ledningen, når støpselet skal trekkes ut av vegguttaket.
  - Dersom dette ikke følges, kan det føre til elektrisk støt eller kortslutning.
- 2) Ikke oppbevar trimmeren i direkte sollys eller i nærheten av en varmekilde.
  - Dersom dette ikke følges, kan det føre til driftsforstyrrelser eller deformasjoner.
- 3) Smør trimmeren før bruk.
  - Dersom dette ikke følges, kan det føre til at bladene blir sløve eller det kan oppstå unormale lyder.
  - Dersom dette ikke følges, kan

det føre til at bladene blir varme og at skjæreevnen reduseres.

- 4) Trimmeren må aldri lades lenger enn 48 timer.
  - Dersom dette ikke følges, kan det føre til redusert levetid for det oppladbare batteriet.
- 5) Trimmeren kan bli varm under bruk og/eller opplading. Dette er normalt.
- 6) Oppbevares utenfor barns rekkevidde.
- 7) Skru av bryteren før du skal skifte trimmerhodet.
- 8) Trimmeren må ikke lades ved temperaturer under 0 °C eller over 40 °C. Slike forhold gjør til at ladingen ikke blir riktig.

Denne trimmeren må kun brukes innendørs.

#### 1 Oversikt over deler

- A Trimmerhode
- B Knapp for skifte av hode (Barberhode leveres kun sammen med ER216.)
- C Justeringsbryter for skjærehøyde
- D Tilbehørsdel for justering av skjærehøyde
- E Olje
- F Rengjøringsbørste
- G Skjærekniv  
\*Kan fjernes.
- H Apparthus
- I På/Av-bryter
- J Indikator for ladestatus
- K Nettkabel





Ⓛ **Barberhode (kun ER216)**

Ⓜ **Beskyttelseshette (kun ER216)**

## 2 Slik lades batteriet

### Bruk av det oppladbare batteriet

Batteriet lades ved å kople støpselet på trimmeren til en AC-strømkilde. Under lading bør bryteren innstilles på "0-charge". Lad opp trimmeren fullstendig i 24 timer innen den tas i bruk for første gang, eller når den ikke har vært i bruk på minst 6 måneder. Ved normalt bruk lades den fullstendig opp i løpet av 1 time. Fullt oppladet gir den 40 minutters brukstid.

- Lampen lyser når batteriet lades og blinker når det er ferdig oppladet.
- Trimmeren blir varm mens batteriet lades, men dette er normalt.

### Bruk av vekselstrømkilde (nettstrøm)

Plugg trimmeren i en veggkontakt ved bruk av nettkabel og med bryteren innstilt på "0-charge". Vent ca. 1 minutt, og slå deretter trimmeren på. Etter bruk settes bryteren tilbake i posisjonen "0-charge".

## 3 Justering av skjærehøyden

- 1 Monter tilbehørsdelen for justering av skjærehøyde (a) på apparathuset.
- 2 Skjærehøyden kan justeres i 12 trinn (b).
- 3 Trykk på justeringsbryteren for skjærehøyde (c) og still inn ønsket høyde.

Indikator	skjeggglengde
1	2,0 mm
•	3,0 mm
3	4,5 mm
•	6,0 mm
5	7,5 mm
•	9,0 mm
7	10,5 mm
•	12,0 mm
9	13,5 mm
•	15,0 mm
11	16,5 mm
•	18,0 mm

## 4 Utjevning av skjegg-lengden

- 1 Juster skjærehøyden.
- 2 Trim med oppadgående bevegelser.  
(Hold kammen på tilbehørsdelen for justering av skjærehøyde mot huden, men i motsatt retning av hårets vekstretning.)

Ved trimming av mye skjeggvekst bygger det seg opp hår på innvendig i tilbehørsdelen for justering av skjærehøyde. Hvis dette forekommer, er det bare å tømme tilbehøret etter behov.

## 5 Forming av skjegg og justering av kanter

Tilbehøret for justering av skjærehøyde demonteres fra apparathuset. Skjegget trimmes med bruk av skjærekniven i 90° vinkel i forhold til skjegget.



(Trim et lite område om gangen slik at du ikke risikerer å ta for mye.)

## 6 Rengjøring

Kontroller at bryteren er slått av.

### Demontering av skjærekniven

- 1 Trykk på skjærekniven.

### Vedlikehold

- 2 Fjern skjeggresten.
- 3 Trykk på hendelen (a) og fjern skjeggresten mellom knivene.
- 4 Påfør 1 eller 2 dråper olje på stedene avmerket med pilene.

### Montering av skjærekniven

- 5 Før forsatsen på kniven inn i fordypningen på apparathuset.
- 6 Trykk inntil du hører et klikk.

## 7 Utskifting av barberhodet (kun ER216)

### Demontering av trimmerhodet

- 1 Trykk på begge knappene.
- 2 Demonter trimmerhodet (barberhodet).

### Montering av barberhodet

- 3 Fest trimmerhodet mens det fortsatt er i beskyttelseshetten, og press til du hører et klikk.
- 4 Ta av beskyttelseshetten.

### Barbering rundt skjegget

- 5 Vær ekstra oppmerksom når du barberer huden i nærheten av skjegget.

Hvis du benytter trimmerhodet, blir 0,6 til 0,8 mm av skjeggveksten værende igjen. Hvis du benytter barberhodet, kan resten av skjeggveksten barberes vekk.

(Det er mulig at skjeggvekst som er lengre enn dette ikke lar seg glattbarberes.)

## Rengjøring av barberhodet

- 6 Løft innstillingshendelen ved hjelp av neglen.
- 7 Demonter den indre skjærekniven.
- 8 Rengjør den indre og ytre skjærekniven.
- 9 Monter delene sammen igjen.
- 10 Smør.

- For å unngå at overskytende olje eller olje fra skjæreknivene kommer i kontakt med huden, tørkes overskytende olje av med en papirserviett innen apparatet tas i bruk første gang eller etter smøring.
- Oljen irriterer ikke huden.

## 8 Demontering av utgått Ni-MH batteri

Trekk ut trimmerens støpsel fra stikkontakten når du tar ut batteriet.

\* Lad ut batteriet fullstendig.

- 1 Demonter trimmerhodet (barberhodet).  
<Bruk knappen for skifte av hode.>
- 2 Fjern metallplaten.  
<Bruk en flat skrutrekker.>
- 3 Ta ut skruen (PTP2x8).  
<Bruk en stjerneskrutrekker.>
- 4 Demonter apparathuset (A og B).  
<Bruk hendene.>
- 5 Ta ut motoren og kretskortet.  
<Bruk hendene.>
- 6 Ta ut batteriet (for gjenvinning).  
<Bruk hendene.>



## 9 Levetid for skjærekniv og batteri

### Skjæreknivens levetid

Skjæreknivens levetid er avhengig av brukshyppighet og brukslengde. Dersom apparatet eksempelvis benyttes 10 minutter hver 3. dag, vil forventet levetid være ca. 3 år. Dersom skjæreegenskapene er betydelig svekket til tross for korrekt vedlikehold, har skjæreknivene overskredet levetiden og bør skiftes ut.

### Batteriets levetid

Batteriets levetid vil variere i henhold til brukshyppighet og brukslengde. Dersom batteriet lades 3 ganger i måneden, vil levetiden være omtrent 6 år. Dersom apparatet ikke lades opp i løpet av en periode på 6 måneder, vil batteriet utlades, og levetiden kan bli forkortet. Det anbefales derfor, selv om apparatet ikke brukes regelmessig, å lade opp batteriet minst en gang hver 6. måned.

## 10 Spesifikasjoner

Energikilde: 100-240 V vekselstrøm, 50-60 Hz (automatisk spenningsomformer)

Motorspenning: 1,2 V likestrøm

Ladetid: 1 time



Tack för att du köpt en Panasonic AC/Rechargable Beard/Hair Trimmer Modell nr. ER214/216.

## VIKTIGA SÄKERHETS-ANVISNINGAR

Grundläggande säkerhetsanvisningar, inklusive de som anges nedan, måste observeras när elektriska apparater används.

### Varning

Underlåtenhet att observera följande kan leda till dödsfall eller allvarliga personskador.

- 1) Använd inte trimmern på platser med hög luftfuktighet, t.ex. bad- och duschrum.
  - Underlåtenhet att observera detta kan leda till elektriska stötar, brand eller felaktig funktion.
- 2) Dra ut nätsladden ur vägguttaget när trimmern rengörs.
  - Underlåtenhet att observera detta kan leda till elektriska stötar.
- 3) Sätt inte in eller dra ut nätsladden med våta händer.
  - Underlåtenhet att observera detta kan leda till elektriska stötar.
- 4) Placera inte trimmern eller nätsladden i vatten. Tvätta dem aldrig i vatten eller låt dem bli blöta. Torka inte apparaten med thinner, bensin eller alkohol.
  - Underlåtenhet att observera detta kan leda till elektriska stötar.
- 5) Ta inte isär trimmern. Gör inga ändringar på trimmern.

Försök inte reparera den.

- Underlåtenhet att observera detta kan leda till brand, elektriska stötar eller andra skador. Reparationer måste alltid utföras av en återförsäljare.
- 6) Använd inte trimmern om nätsladden är sliten eller om den inte sitter fast ordentligt i vägguttaget.
    - Underlåtenhet att observera detta kan leda till elektriska stötar, kortslutningar eller brand.
  - 7) Skada, skär, modifiera, vrid, böj eller dra inte i nätsladden. Placera inte tunga föremål på nätsladden eller kläm den mellan föremål.
    - Underlåtenhet att observera detta kan leda till elektriska stötar eller brand.
  - 8) Använd enbart trimmern med en strömförsörjning på 100 – 240 V AC.
    - Underlåtenhet att observera detta kan leda till elektriska stötar eller brand.
  - 9) Rengör kontakten regelbundet för att avlägsna damm och smuts.
    - Damm eller smuts på kontakten kan försämra isoleringsförmågan på grund av fukt i luften vilket kan leda till brand.

### Försiktighet

Underlåtenhet att observera följande kan leda till person- och egendoms-skador.

- 1) Tryck inte bladet hårt mot huden, tryck inte heller hårt på det yttre bladet.
  - Underlåtenhet att observera detta kan leda till skador på huden eller bladen.



- 2) Använd inte trimmern för andra ändamål än trimning av skägg och polisonger. Använd den inte för att trimma hår på sällskapsdjur.
  - Underlåtenhet att observera detta kan leda till skador på huden.
- 3) Kontrollera att bladen inte är skadade eller deformerade innan användning.
  - Underlåtenhet att observera detta kan leda till skador på huden.
- 4) När tillbehör används bör instruktionerna följas och den maximala höjdinställningen användas.
  - Underlåtenhet att observera detta kan leda till att skägget trimmas för mycket.

#### Viktigt

- 1) Håll alltid i kontakten när nät-sladden dras ut ur vägguttaget, inte i själva sladden.
  - Underlåtenhet att observera detta kan leda till elektriska stötar eller kortslutning.
- 2) Förvara eller ladda inte trimmern på en plats som utsätts för direkt solljus eller i närheten av ett värmelement eller annan värmekälla.
  - Underlåtenhet att observera detta kan leda till felaktig funktion eller deformation.
- 3) Smörj trimmern före användning.
  - Underlåtenhet att observera detta kan leda till att bladen blir slöa eller att apparaten ger ifrån sig ovanliga ljud.

- Underlåtenhet att observera detta kan leda till att bladen blir heta och skärförmågan försämras.
- 4) Ladda aldrig apparaten längre än 48 timmar.
    - Underlåtenhet att observera detta kan leda till att det laddningsbara batteriets liv förkortas.
  - 5) Trimmern blir varm under användning och/eller laddning. Det är normalt.
  - 6) Förvara apparaten utom räckhåll för barn.
  - 7) Stäng av strömbrytaren innan huvudet byts ut.
  - 8) Försök ej ladda apparaten vid temperaturer under 0 C eller över 40 C, det går ej att ladda den korrekt under sådana förhållanden.
- Denna trimmer är enbart avsedd för användning inomhus.

#### 1 Trimmerns huvuddelar

- Ⓐ Trimmerhuvud
- Ⓑ Huvudbytesknapp (Rak-huvudet medföljer enbart ER216)
- Ⓒ Höjdinställningsknapp
- Ⓓ Höjdtillbehör
- Ⓔ Olja
- Ⓕ Rengöringsborste
- Ⓖ Blad
  - \*Kan tas bort
- Ⓗ Hölje
- Ⓘ På-/Av-strömbrytare
- ⓵ Laddningslampa



- Ⓚ Nätsladd
- Ⓛ Rakhuvud (ER216 enbart)
- Ⓜ Skyddskåpa (ER216 enbart)

## 2 Laddning av batteri

### Användning av laddningsbart batteri

Ladda batteriet genom att ansluta trimmern till strömförsörjningen med nätsladden. Strömbrytaren ska vara inställd på "0-charge" under laddningen. Ladda trimmern helt i 24 timmar innan den används för första gången eller om den inte använts på över 6 månader. Vid normal användning ska den laddas helt i 1 timme. En fullständig laddning ger 40 minuters användningstid.

- Lampan lyser när batteriet laddas och blinkar när laddningen är klar.
- Trimmern blir varm när batteriet laddas - det är inte ett fel.

### Användning av växelström

Anslut trimmern till växelströmstillförseln med sladden och strömbrytaren inställd på "0-charge". Vänta i ungefär 1 minut och sätt sedan på rakapparaten. För tillbaks strömbrytaren till läget "0-charge" efter användning.

## 3 Justering av trimningshöjd

- 1 Montera höjdtillbehöret (a) på höljet.
- 2 Trimningshöjden kan justeras i 12 steg (b).
- 3 Tryck in höjdställningsknappen (c) och justera till önskad trimningshöjd.

Indikator	Skägglängd
1	2,0 mm
•	3,0 mm
3	4,5 mm
•	6,0 mm
5	7,5 mm
•	9,0 mm
7	10,5 mm
•	12,0 mm
9	13,5 mm
•	15,0 mm
11	16,5 mm
•	18,0 mm

## 4 Utjämning av skägghöjd

- 1 Justera trimningshöjden.
- 2 Trimma med uppåtriktade rörelser.

(Håll kamdelen på höjdtillbehöret mot huden men i motsatt riktning till hårväxtens riktning.)

När en stor mängd skägg trimmas samlas skäggstråna i höjdtillbehöret. Om detta händer måste tillbehöret tömmas när det behövs.

## 5 Forma skägget och jämna till kanterna

Ta bort höjdtillbehöret från höljet. Trimma med bladet i 90° vinkel till skägget. (Trimma en aning åt gången så att inte för mycket hår avlägsnas.)

## 6 Rengöring

Kontrollera att strömbrytaren är frånslagen.



### Borttagning av blad

- 1 Tryck på bladet.

### Underhåll

- 2 Avlägsna avklippta skäggsstrån.
- 3 Tryck på spaken (a) och avlägsna avklippta skäggsstrån mellan bladen.
- 4 Droppa 1 eller 2 droppar olja på de ställen som anges av pilarna.

### Montering av blad

- 5 För in den utskjutande delen på bladet i försänkningen i höljet.
- 6 Tryck tills ett klick hörs.

### 7 Byte av rakhuvud (ER216 enbart)

#### Borttagning av trimmerhuvud

- 1 Tryck på båda knapparna.
- 2 Tag bort trimmerhuvudet (rakhuvudet).

#### Montering av rakhuvud

- 3 Montera rakhuvudet med skyddskåpan på och tryck tills ett klick hörs.
- 4 Ta bort skyddskåpan.

#### Rakning runt skägg

- 5 Var särskilt uppmärksam vid rakning runt skägget.

Om trimmerhuvudet används lämnas 0,6 till 0,8 mm hår kvar. Om rakhuvudet används kan återstående hår rakas bort.

(Hår som är längre kan ej rakas prydligt.)

#### Rengöring av rakhuvud

- 6 Lyft spaken med en nagel.
- 7 Ta bort innerbladet.
- 8 Rengör innerbladet och ytterbladet.

- 9 Montera ihop.

- 10 Smörj.

- För att förhindra att olja samlas eller att olja på bladets yta hamnar på huden ska överflödiga oljan torkas bort med en servett när rakapparaten används för första gången eller efter smörjning.
- Oljan påverkar inte huden.

### 8 Borttagning av Ni-MH-batteri för avyttring

Koppla bort rakapparaten från nätuttaget när batteriet ska tas ut.

\* Ladda ur batteriet helt.

- 1 Ta bort trimmerhuvudet (rakhuvudet).  
<Använd huvudbytesknappen.>
- 2 Ta bort metallplåten.  
<Använd en platt mejsel.>
- 3 Ta bort skruven (PTP2×8).  
<Använd en kryssmejsel.>
- 4 Ta bort höljet (A och B).  
<Använd händerna.>
- 5 Ta bort motorn och kretskortet.  
<Använd händerna.>
- 6 Ta bort batteriet (för återvinning).  
<Använd händerna.>

### 9 Bladet och batteriets livslängd

#### Bladets livslängd

Bladets livslängd varierar beroende på frekvensen och användningstiden. Om apparaten används t.ex. 10 minuter var tredje dag är livslängden ca. 3 år. Om skärkapaciteten minskar avsevärt trots korrekt underhåll har bladen nått slutet av sin drifttid och bör bytas.



### Batteriets livslängd

Batteriets livstid varierar beroende på användningens frekvens och tidslängd. Om batteriet laddas 3 gånger i månaden kommer dess livstid att vara ungefär 6 år. Om apparaten inte laddas på över 6 månader kommer laddningen att dräneras och batteriets livstid kan förkortas. Därför rekommenderar vi att apparaten laddas minst var 6:e månad.

### **10** Specifikationer

Strömkälla: 100-240 V AC, 50-60 Hz  
(automatisk spänningsovandling)  
Motorspänning: 1,2 V DC  
Laddningstid: 1 timme





Olet tehnyt hyvän valinnan hankkiessasi Panasonicin verkkokäyttöisen/ladattavan parranajokoneen/trimmerin, malli nro ER214/216.

## TÄRKEITÄ TURVAOHJEITA

Kaikkia perusturvaohjeita, mukaan lukien alla esitetyt, pitää noudattaa sähkölaitteiden käsittelyssä.

### Varoitus

Seuraavien ohjeiden laiminlyönti voi johtaa kuolemaan tai vakavaan henkilövahinkoon.

- 1) Älä käytä trimmeriä hyvin kosteissa tiloissa kuten kylpy- ja suihkuhuoneissa.
  - Jos ohjetta ei noudateta, voit saada sähköiskun, voi syttyä tulipalo tai laite voi vaurioitua.
- 2) Irrota virtajohto seinäpistorasiasta, kun puhdistat trimmeriä.
  - Jos ohjetta ei noudateta, voit saada sähköiskun.
- 3) Älä kytke tai irrota virtajohtoa märin käsin.
  - Jos ohjetta ei noudateta, voit saada sähköiskun.
- 4) Älä upota trimmeriä tai virtajohtoa veteen. Älä pese niitä vedessä tai anna niiden kastua.  
Älä pyyhi laitetta tinnerillä, bensiinillä tai alkoholilla.
  - Jos ohjetta ei noudateta, voit saada sähköiskun.
- 5) Älä pura trimmeriä osiin.  
Älä tee trimmeriin mitään muutoksia.

Älä yritä korjata laitetta.

- Jos ohjetta ei noudateta, voi syttyä tulipalo, voit saada sähköiskun tai voi sattua muu tapaturma. Laite on vietävä korjauksia varten jälleenmyyjän huoltoon.
- 6) Älä käytä trimmeriä, jos virtajohto on kulunut tai jos pistotulppa ei sovi kunnolla seinäpistorasiaan.
    - Jos ohjetta ei noudateta, on olemassa sähköiskun, oikosulun tai tulipalon vaara.
  - 7) Älä vaurioita, leikkaa, muuta, kierrä, vedä tai taivuta virtajohtoa väkisin. Älä aseta painavia esineitä virtajohtoon päälle, äläkä jätä johtoa puristuksiin esineiden väliin.
    - Jos ohjetta ei noudateta, voit saada sähköiskun tai voi syttyä tulipalo.
  - 8) Käytä trimmeriä vain 100 - 240 V vaihtovirralla.
    - Jos ohjetta ei noudateta, voit saada sähköiskun tai voi syttyä tulipalo.
  - 9) Puhdista pistotulppa säännöllisesti pölystä ja liasta.
    - Jos pistotulppaan tarttuu pölyä, sen eristys voi heikentyä ilman kosteuden vaikutuksesta, mikä voi aiheuttaa tulipalon.

### Huomautuksia

Seuraavien ohjeiden laiminlyönti voi johtaa kuolemaan tai vakavaan henkilövahinkoon.

- 1) Älä paina terää ihoa vasten liian kovaa äläkä paina ulompaa terää voimakkaasti.



- Jos ohjetta ei noudateta, iho tai terät voivat vaurioitua.
- 2) Älä käytä laitetta muuhun tarkoitukseen kuin parran tai pulisonkien siistimiseen. Älä käytä lemmikkisi turkin trimmaamiseen.
  - Jos ohjetta ei noudateta, iho voi vaurioitua.
- 3) Tarkista terien kunto ennen käyttöä.
  - Jos ohjetta ei noudateta, iho voi vaurioitua.
- 4) Kun säädät laiteasetuksia, toimi ohjeiden mukaisesti ja aseta pituudeksi enimmäisarvo.
  - Jos ohjetta ei noudateta, partaa voidaan leikata liikaa.

#### Tärkeää

- 1) Kun irrotat virtajohdon seinäpistorasiasta, pidä kiinni pistotulpasta älä johdosta.
  - Jos ohjetta ei noudateta, on olemassa sähköiskun tai oikosulun vaara.
- 2) Älä säilytä tai lataa trimmeriä suorassa auringonvalossa tai lähellä sähkölämmittintä tai muuta lämmönlähdettä.
  - Jos ohjetta ei noudateta, laite voi vaurioitua.
- 3) Voitele trimmeri ennen käyttöä.
  - Jos ohjetta ei noudateta, terät voivat tylsyä tai laitteesta voi kuulua epänormaalia ääntä.
  - Jos ohjetta ei noudateta, terät voivat kuumeta liikaa ja laitteen suorituskyky huonontua.
- 4) Trimmeriä ei saa ladata yli 48 tuntia kerrallaan.
  - Jos ohjetta ei noudateta, akun

- 5) Trimmeri voi lämmetä käytön ja/ tai latauksen aikana. Tämä on normaalia.
  - 6) Säilytä lasten ulottumattomissa.
  - 7) Katkaise laitteesta virta, kun vaihdat ajopäähän.
  - 8) Älä lataa trimmeriä alle 0 C:n tai yli 40 C:n lämpötiloissa, sillä lataus ei onnistu tällaisissa oloissa oikein.
- Trimmeri on tarkoitettu vain sisäkäyttöön.

#### 1 Laitteen osat

- Ⓐ **Trimmausterä**
- Ⓑ **Teränvaihtopainike (leikkuuterä mukana vain mallissa ER216)**
- Ⓒ **Trimmauspituuden säätökytkin**
- Ⓓ **Trimmauspituuden rajoitin**
- Ⓔ **Öljy**
- Ⓕ **Puhdistusharja**
- Ⓖ **Terä**  
**\*Voidaan irrottaa.**
- Ⓗ **Runko**
- Ⓘ **Virtakytkin**
- Ⓙ **Lataustilan ilmaisिन**
- Ⓚ **Sähköjohto**
- Ⓛ **Leikkuuterä (vain mallissa ER216)**
- Ⓜ **Suojus (vain mallissa ER216)**



## 2 Akun lataus

### Ladattavan akun käyttö

Lataa akku kytkemällä trimmeri vaihtovirtalähteeseen. Kytkin on latauksen ajaksi asetettava asentoon "0-charge". Lataa laitetta 24 tunnin ajan ennen ensimmäistä käyttökertaa tai jos laite on ollut käyttämättä yli 6 kuukautta. Normaalkäytössä laitteen lataaminen täyteen kestää tunnin. Täyteen ladattuna laitetta voidaan käyttää 40 minuuttia.

- Valo palaa, kun paristoa ladataan ja vilkkuu, kun se on ladattu täyteen.
- Laite lämpenee akun latauksen aikana – tämä on täysin normaalia.

### Verkkovirran käyttö

Kytke laite pistorasiaan johdolla kytkimen ollessa asennossa "0-charge". Odota noin 1 minuutti ja kytke trimmeriin virta. Palauta kytkin käytön jälkeen asentoon "0-charge".

## 3 Trimmauspituuden säätö

- 1 Kiinnitä trimmauspituuden rajoitin (a) runkoon.
- 2 Trimmauspituuden säädössä on 12 eri vaihtoehtoa (b).
- 3 Paina trimmauspituuden säätökytkintä (c) ja säädä haluttu trimmauspituus.

ilmainen	Trimmauspituuden
1	2,0 mm
•	3,0 mm
3	4,5 mm
•	6,0 mm
5	7,5 mm
•	9,0 mm
7	10,5 mm
•	12,0 mm
9	13,5 mm
•	15,0 mm
11	16,5 mm
•	18,0 mm

## 4 Parran tasoitus

- 1 Säädä trimmauspituus.
- 2 Tasoita parta ylöspäin tapahtuvien liikkeiden. (Pidä trimmauspituuden rajoittimen kampaosaa ihoasi vasten ja parran kasvusuuntaa vastaan.)

Ajaessasi paljon partaa trimmauspituuden rajoittimen sisälle kertyy partakarvoja. Jos näin tapahtuu, tyhjennä osa tarvittaessa.

## 5 Parran muotoilu ja reunojen tasoitus

Irrota trimmauspituuden rajoitin rungosta.

Aja partaa terä 90° kulmassa partaa kohden.

(Aja partaa vähän kerrallaan, jotta et aja sitä liikaa.)

## 6 Puhdistus

Varmista, että laitteesta on sammutettu virta.





### Terän irrotus

- 1 Paina terää.

### Kunnossapito

- 2 Poista leikatut partakarvat.
- 3 Paina vipua (a) ja poista leikatut partakarvat terien välistä.
- 4 Lisää 1 tai 2 pisaraa öljyä nuolten osoittamiin kohtiin.

### Terän kiinnitys

- 5 Aseta terän uloke rungossa olevaan uraan.
- 6 Paina kunnes terä napsahtaa paikalleen.

### 7 Leikkuuterän vaihto (vain mallissa ER216)

#### Trimmausterän irrotus

- 1 Paina molempia painikkeita.
- 2 Irrota trimmausterä.  
(Leikkuuterän irrotus tapahtuu samalla tavalla.)

#### Leikkuuterän kiinnitys

- 3 Kiinnitä parranajopää silloin, kun siinä on suojuus ja paina, kunnes kuuluu naksahdus.
- 4 Poista suojuus.

#### Parran ajo parran ympäriltä

- 5 Ole varovainen ajaessasi parran ympäriltä.

Jos käytät trimmausterää, partaa jää jäljelle 0,6–0,8 mm. Leikkuuterällä voit ajaa pois loput parrasta. (Edellä mainittua pidempi parta ei ehkä leikkaudu yhtä siististi.)

#### Leikkuuterän puhdistus

- 6 Nosta asetusvipua kynnelläsi.
- 7 Irrota sisempi terä.
- 8 Puhdista sisempi ja ulompi terä.

- 9 Kiinnitä terä takaisin paikalleen.
- 10 Voitele.

- Jotta välttäisit liian voitelun tai öljyn joutumisen terän pinnalta ihollesi, pyyhi ylimääräinen öljy pois liinalla ennen laitteen ensimmäistä käyttökertaa ja voitelun jälkeen.
- Öljy ei ole haitallista iholle.

### 8 Ni-MH-akun irrotus hävittämistä varten

Irrota trimmeri virtalähteestä, kun otat pariston pois.

\* Pura akun lataus täysin.

- 1 Irrota trimmausterä (tai leikkuuterä).  
<Käytä teränvaihtopainiketta.>
- 2 Irrota metallilevy.  
<Käytä ruuvitalttaa.>
- 3 Irrota ruuvi (PTP2x8).  
<Käytä ristipääruuvitalttaa.>
- 4 Irrota kotelo (A ja B).  
<Käytä käsiäsi.>
- 5 Irrota moottori ja piirilevy.  
<Käytä käsiäsi.>
- 6 Irrota akku (kierrätystä varten).  
<Käytä käsiäsi.>

### 9 Terän ja akun käyttöikä

#### Terän käyttöikä

Terän käyttöikä vaihtelee käyttöiheydestä ja -ajasta riippuen. Jos laitetta käytetään esimerkiksi 10 minuutin ajan joka kolmas päivä, odotettavissa oleva käyttöikä on noin 3 vuotta. Jos leikkuutehokkuus heikkenee huomattavasti asianmukaisesta huollosta huolimatta, terät ovat tulleet käyttöikänsä loppuun, ja ne on vaihdettava.





### Akun käyttöikä

Akun käyttöikä riippuu käyttötiheydestä ja käytön pituudesta. Jos akkua ladataan 3 kertaa kuukaudessa, akun käyttöikä on noin 6 vuotta. Jos laitetta ei ladata yli 6 kuukauteen, akun lataus purkautuu ja akun käyttöikä lyhenee. Vaikka laitetta ei käytetä säännöllisesti, akku kannattaa ladata 6 kuukauden välein.

### **10** Tekniset tiedot

Virtalähde: 100-240 V AC, 50-60 Hz  
(automaattinen jännitteen muunto)  
Moottorin jännite: 1,2 V DC  
Latausaika: 1 tunti



**Matsushita Electric Works, Ltd.**  
1048, Kadoma, Osaka 571-8686, Japan

## Free Manuals Download Website

<http://myh66.com>

<http://usermanuals.us>

<http://www.somanuals.com>

<http://www.4manuals.cc>

<http://www.manual-lib.com>

<http://www.404manual.com>

<http://www.luxmanual.com>

<http://aubethermostatmanual.com>

Golf course search by state

<http://golfingnear.com>

Email search by domain

<http://emailbydomain.com>

Auto manuals search

<http://auto.somanuals.com>

TV manuals search

<http://tv.somanuals.com>