



PHILIPS



Operating instructions
Bedienungsanleitung
Mode d'emploi
Gebruiksaanwijzing
Istruzioni per l'uso
Instrucciones de manejo
Bruksanvisning

S VHS C VHS
PAL
625

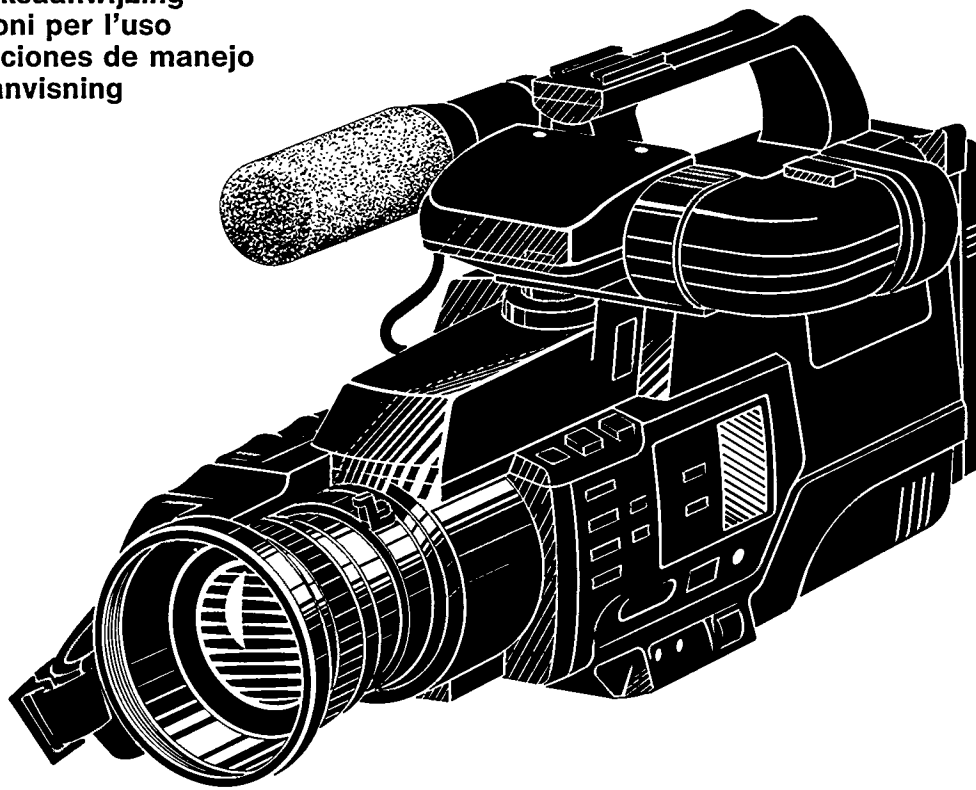

EXPLORER

C A M C O R D E R S

VKR 9300

3
4
5
6
7
8
9
10
11
12
13
14
15
16
17
18
19
20
21
22
23
24
25
26
27
28
29
30
31
32
33
34
35
36
37
38
39
40
41
42
43
44
45
46
47
48
49
50
51
52
53
54
55
56
57
58
59
60
61
62
63
64
65
66
67
68
69
70
71
72
73
74
75
76
77
78
79
80
81
82
83
84
85
86
87
88
89
90
91
92
93
94
95
96
97
98
99
100

Controls and connectors

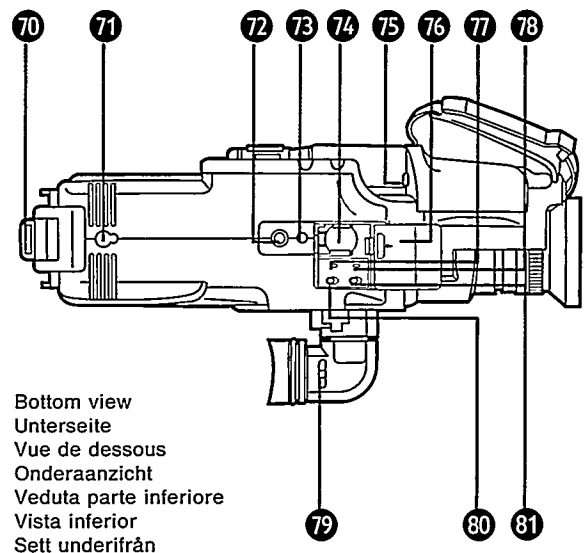
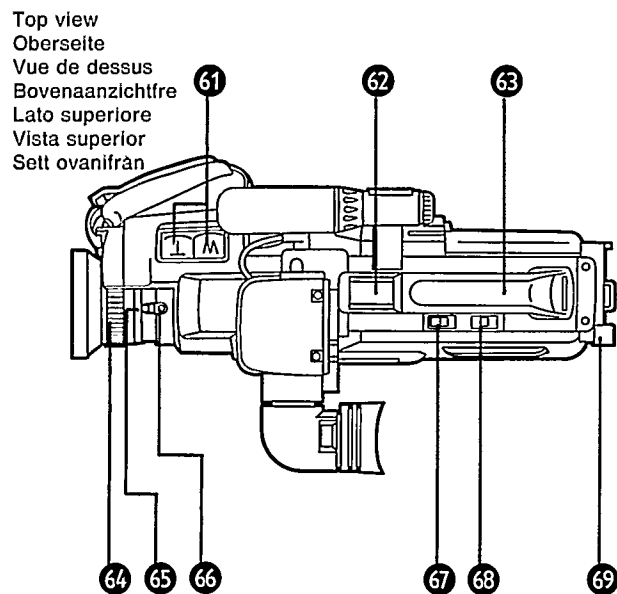
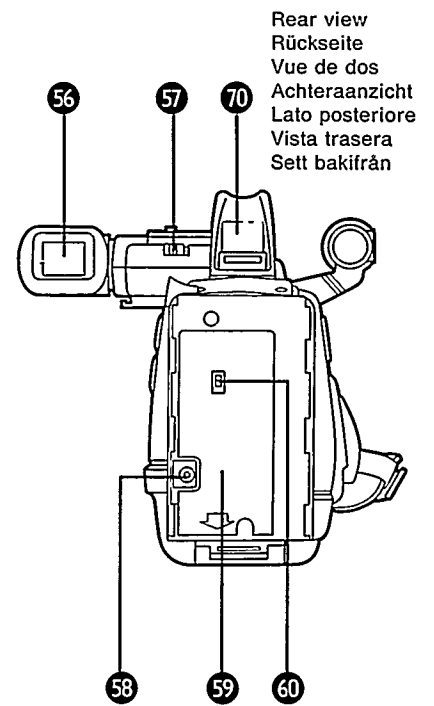
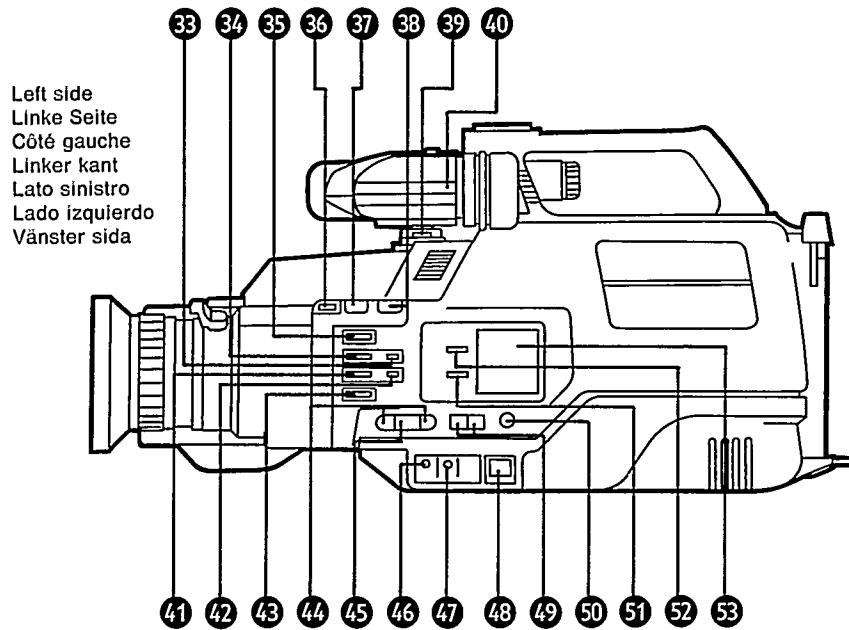
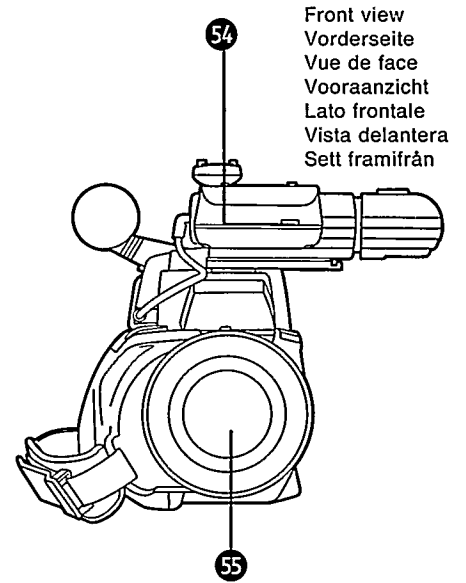
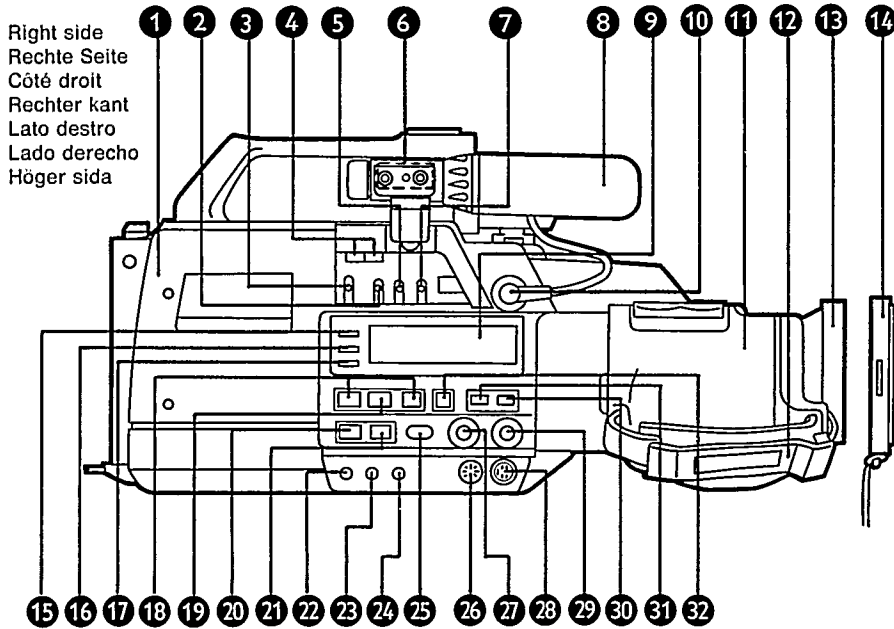

Índice

Características	3
Para su seguridad	4
Precauciones	5
Videocasetes	6
Accesorios de la Camcorder	7
Controles y conectores	8
Indicaciones en el LCD	11
Indicaciones en el visor	12
Preparativos básicos	14
Montaje del visor	14
Colocación de la correa de transporte	15
Ajuste de la correa de empuñadura	15
Sistema de alimentación	16
Carga de la pila	17
Colocación y retirada de una videocasete	18
Para entender mejor S-VHS y VHS	19
La grabación en directo nunca ha sido tan sencilla	21
Operación de grabación completamente automática	22
Circuito economizador de corriente y protector de cinta	25
Técnica 1 de montaje de grabaciones	25
Técnica 2 de montaje de grabaciones	25
Técnica 3 de montaje de grabaciones	25
Técnicas de videografía avanzada	26
Ajuste del equilibrio del blanco	26
A G C	26
Control del iris	27
Bloqueo del iris	27
Compensación de la contraluz	27
Enfoque	28
Aparición/desaparición progresiva de la imagen	30
Cambio rápido de planos (zoom)	30
Macroplanos	31
Obturador electrónico de múltiples velocidades	32
Funciones de grabación especial	33
Grabación de la fecha/hora	33
Filmación de ANIMACIÓN	34
Filmación con AUTODISPARADOR	35
Filmación de INTERVALOS	35
Reproducción	36
Conexiones para reproducción	38
Información sobre el sistema de audio de la Camcorder	41
Técnicas de edición	43
① Edición de inserciones	43
② Copia de cintas	44
③ Copia de audio	45
Funciones de contador de tiempo real	46
Utilización de la Camcorder como videocámara	47
Adaptador de cassetes	48
Utilización de accesorios facultativos	49
Información complementaria	51
En caso de dificultades	52
Especificaciones	53

Características

Diseño orientado al profesional

- Esta Camcorder es la primera Camcorder compacta que utiliza el diseño de colocación en el hombro, el preferido de los usuarios de videocámaras profesionales.
- Super VHS y sonido estéreo hi-fi, junto con un control manual completo de varias funciones, le ofrecen una oportunidad creativa ilimitada, así como también la posibilidad de poder conectar este aparato a una amplia variedad de componentes.
- Tambor de cabeza TS (estabilización de cinta) de tamaño estándar de 62 mm.

Super VHS

- Super VHS suministra la mejor imagen posible en una Camcorder compacta. La resolución horizontal y el color no tienen igual, y los resultados de la copia son extraordinarios.
- Conectores de salida separada para Y/C (luminancia/crominancia), para retener la máxima calidad de la imagen.
- Los resultados son magníficos utilizando esta Camcorder para grabar la acción en directo dondequiera que vaya.
- La Camcorder puede utilizarse también para grabar en VHS o para reproducir grabaciones VHS.

Sonido estéreo Hi-Fi

- Una primicia para las Camcorder compactas, satisface el estándar VHS de Hi-Fi con una gama dinámica de 80 dB y una respuesta de frecuencia de 20 a 20.000 Hz.
- Controles de nivel de grabación de Hi-Fi con indicador de nivel de cresta y conmutador de conexión/desconexión del ALC para realizar la fijación manual o automática según lo desee.
- Micrófono estéreo unidireccional incorporado.
- Entrada de línea de audio para conectar a amplificadores facultativos o a equipos de mezcla equipados con micrófonos especializados.

Consistente calidad de imagen

- Supersistema de azimut doble de 4 cabezas para obtener grabaciones de gran calidad y poder reproducir en el modo SP y LP.
- Cabeza de borrado flotante para efectuar montajes y edición de inserciones precisas y de calidad.

Sistema HQ para el modo VHS

- Circuito del sistema HQ (alta calidad) compuesto de circuito reductor de ruidos de luminancia (YNR), un intensificador de detalles (DE) y un mayor nivel de recorte de los piscos del blanco (WC), para mejorar los resultados de la grabación.

Otras características:

Filmación

- CCD (dispositivo acoplado de carga) de resolución superalta y almacenamiento de campo de 1/2" con 390.000 pixels que proporciona imágenes con una resolución horizontal de más de 400 líneas.
- Potente objetivo zoom 8X F1,2 de dos velocidades con posición para macro.
- Funciones de autodisparador, intervalos y animación.
- Obturador electrónico de alta velocidad variable, STD, 1/250, 1/500 y 1/1000 de seg., para obtener una videorreproducción de efectos especiales nítida y clara.
- Sensibilidad de luz de 8 lux solamente, para obtener buenos resultados incluso de escenas iluminadas por una vela.
- Operación completamente automática con sobrecontrol manual: iris manual, bloqueo del iris con indicación de F-stop, bloqueo del equilibrio del blanco y conexión/desconexión de AGC.

- Atenuador de audio/vídeo enclavado con el gatillo de arranque/parada que suaviza las transiciones entre escenas con la función de aparición y desaparición gradual, para obtener resultados profesionales.
- Compensación de luz de fondo (BLC) para casos de iluminación complicada.
- Indicación del tiempo de reproducción que queda con aviso de fin de cinta.
- Función de repetición de tomas.
- Función de revisión de grabación.
- Contador de cinta de tiempo real.
- Contador del tiempo de una toma.
- Sistema de dos gatillos de arranque/parada para filmar confortablemente desde cualquier posición.
- Lámpara indicadora de grabación (puede conectarse/desconectarse).

Versatilidad y edición

- Cabeza de borrado flotante.
- Edición de inserciones.
- Copia de audio.
- VITC (CÓDIGO DE TIEMPO DE INTERVALO VERTICAL)
Grabación automática, necesaria para editar cuadros con precisión mediante el editor facultativo.
El generador incorporado VITC asigna un código de tiempo único a cada videocuadro, mientras que hace las grabaciones del original con la Camcorder. El código de tiempo VITC utilizado en este sistema ha sido internacionalmente aceptado y satisface las especificaciones estándar de las cadenas de televisión.
- Conmutador de modo de copia para obtener copias con los mejores resultados.
- Conectores exclusivos S-VIDEO OUT, A/V OUT y entrada de línea de audio.
- Búsqueda con velocidad variable.
- Reproducción de imagen fija y a cámara lenta.
- Visor electrónico ajustable con indicaciones y ajuste de dioptrías incorporado.
- Grabación de la fecha/hora para catalogar convenientemente los acontecimientos.
- Tres posibilidades de alimentación: pilas, transformador de CA o batería de automóvil.

Fácil utilización

- Operación completamente automática (mediante una tecla) del enfoque, exposición y equilibrio del blanco.
- Autoenfoco sensor de imagen eficaz para la mayoría de los objetos, incluso sumergidos en agua o detrás de cristal.
- Visualizadores LCD para comprobar los modos de operación con una sola mirada.
- Ajuste del equilibrio del blanco con seguimiento del color automático, para obtener colores naturales tanto en interiores como en exteriores.
- Alarma de gatillo para posibles avisos audibles de las operaciones de arranque/parada de la grabación.
- Mecanismo de espera para grabación con una sola tecla.
- Pesa sólo 2 kg.

Para su seguridad

AVISO:
PARA EVITAR EL PELIGRO DE INCENDIO O DESCARGA ELÉCTRICA, NO EXPONGA ESTE APARATO A LA LLUVIA O A LA HUMEDAD.

Este equipo sólo debe usarse con una pila de CC de 9,6 V.

ATENCIÓN:

Para evitar descargas eléctricas y el riesgo de incendio, NO utilice ninguna otra fuente de alimentación.

El transformador de CA 22AV5191/cargador de pilas debe utilizarse con una tensión de 110—240 V ~, 50/60 Hz solamente.



Las cassetes con la marca **S-VHS** y **VHS** pueden utilizarse con esta Camcorder. Sin embargo, las grabaciones S-VHS sólo pueden realizarse con cassetes que tengan la marca **S-VHS**.

Aviso sobre las pilas de litio

La pila utilizada en este aparato puede causar un incendio o quemaduras químicas si no la trata con cuidado. No la recargue, desarme, caliente a más de 100°C o queme. Cuando sea necesario cambiar la pila, cámbiela siempre por otra original del mismo tipo (CR2025). El uso de otra pila podría causar un incendio o una explosión.

- Cambie pronto la pila gastada.
- Manténgala alejada del alcance de los niños.
- No la desmonte ni tire al fuego.

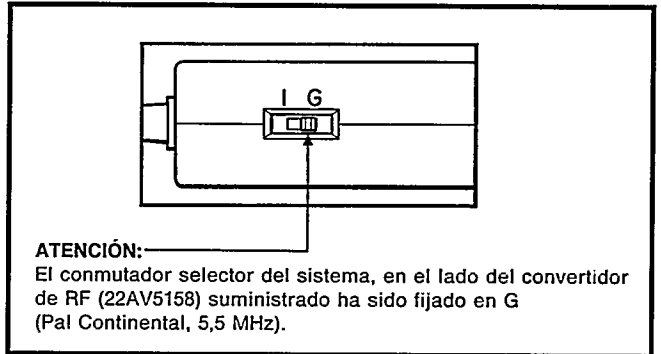

ATENCIÓN:

Para evitar una descarga eléctrica no abra la caja. En su interior no hay piezas que el usuario pueda reparar. Encargue el servicio a personal técnico cualificado.

Notas:

- La placa de tipo (con el número de serie) y aviso de seguridad de la Camcorder están en su parte inferior.
- La placa de tipo (con el número de serie) del visor está en su parte inferior.
- La placa de tipo (con el número de serie) del transformador de CA/cargador de pila está en su parte inferior.

El visor suministrado es el VF9300. No utilice otro visor con esta Camcorder.

Este equipo cumple las disposiciones establecidas por la CEE (82/499).

Precauciones

Para su seguridad, observe al pie de la letra las instrucciones siguientes:

- No desmonte o modifique el aparato.
- Evite que en la caja penetren líquidos inflamables, agua u objetos metálicos.
- No utilice el aparato cuando haya tormenta. Desconecte el cable de la alimentación del equipo conectado.

Procure no utilizar el aparato en las condiciones siguientes:

- En lugares con exceso de humedad o polvo.
- Cerca de aparatos que generen fuertes campos magnéticos o eléctricos (altavoces, antenas de radiodifusión, etc.)
- En lugares con mucho hollín o vapor, por ejemplo, cerca de una cocina.
- En lugares donde el aparato pueda recibir golpes o vibraciones excesivos.
- Cerca de un televisor (esto puede hacer que las imágenes giren o se oiga un silbido).
- En lugares extremadamente calurosos.

No exponga el aparato a temperaturas de más de 40°C durante mucho tiempo:

Si el aparato se expusiera directamente a la luz del sol o se dejara en verano en un automóvil cerrado, o cerca de una fuente de calor, el CCD y el sensor de autoenfoco pueden estropearse y la caja deformarse.

Además, esto puede hacer que funcionen mal los transistores y otros componentes electrónicos y piezas mecánicas. Recuerde lo siguiente:

- No deje el aparato en lugares donde la temperatura esté por encima de 50°C.
- No utilice el aparato en lugares donde la temperatura esté por encima de 40°C.
- No utilice el aparato en lugares donde la temperatura esté por debajo de 0°C.
- Proteja el aparato contra condiciones excesivamente secas o húmedas (menos del 35% o más del 80% de humedad).
- Cuando guarde el aparato durante mucho tiempo, elija un lugar donde la temperatura esté entre -20°C y 30°C.

Tenga mucho cuidado para proteger la Camcorder:

- Impidiendo que se moje.
- No dejándola en automóviles cerrados en días calurosos de verano.
- Teniendo mucho cuidado en que no caiga de sus manos o la golpee contra objetos duros. Protéjala contra sacudidas durante el transporte.

Acostúmbrese a seguir las instrucciones siguientes:

- No saque la pila ni desconecte otra fuente de alimentación mientras graba o reproduce sin haber puesto antes el conmutador POWER en OFF. Si no lo hace así, la cinta se estropeará.
- Cuando no utilice el aparato, saque de él la pila.

Mantenga siempre limpios el objetivo y la pieza ocular del visor:

- Cuando el objetivo esté sucio o tenga polvo, sople primero y después pásele suavemente una escobilla de pelo blando o un papel especial para limpieza de objetivos.
- El objetivo puede emmohecerse si se deja sucio.

Tenga cuidado para no estropear el CCD:

- No exponga por mucho tiempo el objetivo directamente a la acción de los rayos del sol o de otra fuente de luz. Aunque el CCD es menos susceptible a quemarse que una válvula, deberán tomarse las oportunas medidas de precaución cuando se utilice este aparato. También es muy importante mantener siempre tapado el objetivo, excepto cuando esté filmando.
- No oriente al sol la pieza ocular del visor.

El autoenfoco requiere ciertos cuidados:

- No toque el anillo de enfoque mientras funciona el autoenfoco para evitar que se estropee dicho mecanismo.
- Si desea montar en el objetivo un filtro o una lente de efecto especial, desconecte antes la alimentación o pase del modo de autoenfoco al manual. No intente NUNCA montar un filtro o lente mientras está en funcionamiento el mecanismo de autoenfoco pues se estropearía. (El modo de autoenfoco no puede utilizarse si ha montado un objetivo de teleconversión o un gran angular.)

Trate el aparato con cuidado:

- Proteja el micrófono contra fuertes sacudidas.
- No lleve la Camcorder sujeta únicamente del visor.

La condensación por humedad impide el uso de la Camcorder:

- A veces habrá observado Vd. que cuando se echa un líquido frío en un vaso en su parte exterior aparecen unas gotas de agua. Este mismo fenómeno ocurre en el tambor de la cabeza de un vídeo al trasladar éste de un lugar caliente a uno frío, después de calentar una habitación fría, en condiciones de extrema humedad o en lugares con aire frío procedente de un acondicionador de aire.
- La humedad en el tambor de la cabeza puede producir daños graves en la videocinta e incluso estropear la propia Camcorder.
- Si se produce condensación por humedad en el tambor de la cabeza, aparece una indicación de aviso de condensación en el contador de cinta y el aparato se pone en el modo de parada sin poder funcionar. En este caso, espere algunas horas hasta que desaparezca esa indicación.

Mantenimiento:

- Cuando la caja esté sucia, límpiela pasando suavemente un trapo blando.
- Evite usar medios de limpieza fuertes, como por ejemplo, bencina o alcohol porque pueden estropear la caja.
- La limpieza debe efectuarse después de haber sacado la pila o desconectado cualquier aparato de alimentación que hubiera conectado.

Mal funcionamiento:

Si el aparato no funciona como es debido, deje de usarlo inmediatamente y consulte al concesionario de su localidad.

Tapa del conector (suministrado)

Póngala la tapa del conector de la Camcorder mientras funciona y mientras la transporta de un lugar a otro.

Además de dar una apariencia limpia a la Camcorder, la tapa del conector sirve para evitar que entren polvo, suciedad y otros objetos en los conectores.

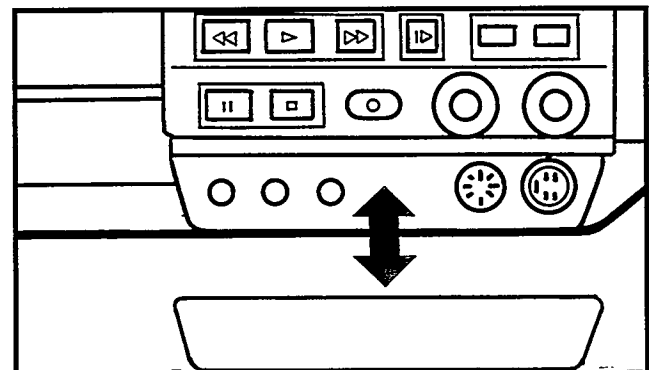

Esta Camcorder ha sido diseñada para ser utilizada con señales de televisión en color PAL. No puede utilizarse para reproducir programas con un televisor de diferente sistema. Sin embargo, si es posible en todo momento tener imagen en el visor y filmar escenas. Utilice las pilas SBC5214 y, para cargarlas, el transformador de CA/cargador de pilas. (En algunos países puede ser necesario emplear un adaptador para enchufes de CA de diferentes modelos.)

Videocasetes

- Esta Camcorder usa únicamente videocasetes que tengan las marcas **S-VHS** y **VHS** respectivamente.
- La grabación en cintas grabadas con anterioridad borra automáticamente las señales de vídeo y audio grabadas.
- Las cassetes no se pueden introducir invertidas.
- No introduzca ni saque la casete repetidas veces sin dejar que la cinta pase en su totalidad. Esto hará que se afloje y se estropee la cinta.
- Antes de introducir la casete cerciórese de que la cinta no esté floja. Si estuviese floja, gire el carrete de la casete en la dirección de la flecha para tensar la cinta.
- La casete tiene una pestaña de seguridad para evitar el borrado accidental. Sin esta pestaña no se puede grabar. Para grabar en una casete de la que se ha quitado la pestaña, pegue un trozo de cinta adhesiva sobre el orificio que deja al quitarla.
- Para evitar la excesiva exposición al polvo o a las huellas dactilares, no abra la tapa delantera de la cinta.

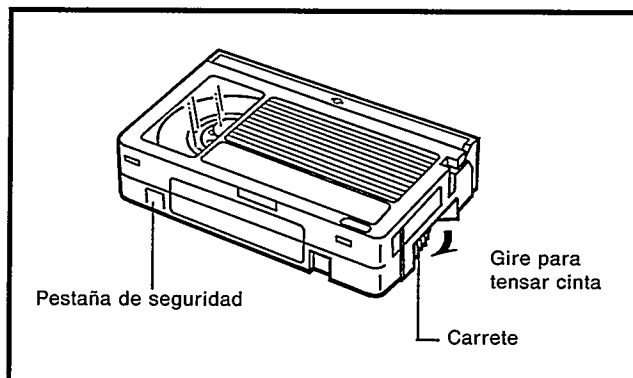

Para guardar las cassetes:

- No esponga las cassetes a la luz directa del sol. Manténgalas apartadas de fuentes de calor.
- Procure no guardar las cassetes en lugares húmedos o polvorientos.
- No deje caer las cassetes. No las esponga a fuertes vibraciones o sacudidas.
- No esponga las cassetes a fuertes campos magnéticos (cerca de un motor, transformador o imán).
- Guarde las cassetes en sus estuches en posición vertical.

Accesorios de la Camcorder

EDITOR DE VÍDEO
Módulo de control IHP6801 (facultativo)
Módulo de memoria IHP6802 (facultativo)

Transformador de CA 22AV5191
(suministrado)

Caja de transporte del sistema 22AV5189
(facultativo)

Respaldo de datos CR2025
(suministrado)

Pila SBC5214
(suministrada)

Estuche de transporte blando 22AV5188
(facultativo)

Eurocable AV SBC5502
(suministrado)

Cable S SBC5500
(suministrado)

Adaptador de cassetes 22AV5146
(suministrado)

Convertidor de señales RGB 22AV5181
(facultativo)

Camcorder

Correa de transporte 22AV5190
(suministrada)

Multicargador para batería de automóvil 22AV5159
(facultativo)

Auricular estéreo 22AV5179
(suministrado)

Adaptador de zapatas 22AV5157
(facultativo)

Videocasete SE-C30
(suministrada)

Cable para batería de automóvil SBC5402
(facultativo)

Pila SBC5214
(facultativo)

Soporte para el hombro SBC5404
(facultativo)

Convertidor de RF 22AV5158
(facultativo)

Micrófono superdireccional SBC3070
(facultativo)

Generador de caracteres universal 22AV5172
(facultativo)

Generador de caracteres 22AV5132
(facultativo)

Cables de interconexión (facultativos)

Número de modelo	Modo de la Camcorder	Entrada	Salida
SBC5500	Reproducción	Y/C (4 clavijas)	Y/C (4 clavijas)
SBC5501	Reproducción	AV (8 clavijas)	Audio en estéreo y vídeo cinch/BNC conv.
22AV5136	Reproducción	AV (8 clavijas)	Audio en mono y vídeo cinch/BNC conv.
SBC5505	Reproducción	Y/C (4 clavijas)	Y/C (4 clavijas)
SBC1059	Audio en grabación	Cinch (2X)	Clavija de enchufe de 3,5 m.

Controles y conectores

Lado derecho

- 1 Portacasete
- 2 **Conmutador DUB MODE**
Póngalo normalmente en OFF. Para hacer copias multigeneracionales, póngalo en ON.
- 3 **Conmutador selector AUDIO OUT**
Seleccione la(s) pista(s) de audio que va a escuchar. Este conmutador sirve para todos los conectores de salida de audio (PHONES y AUDIO OUT).
NORM : Para escuchar el sonido en la pista de audio longitudinal (normal).
MIX : Para escuchar el sonido mezclado en las pistas de Hi-Fi y normal (por ejemplo, para gozar del sonido Hi-Fi mientras escucha una narración grabada en la pista de audio normal).
Hi-Fi : Para escuchar el sonido en la pista de audio de Hi-Fi de FM.
- 4 **Teclas TRACKING -/+**
Si pueden verse barras de ruido, o se nota la distorsión de audio de Hi-Fi durante la reproducción normal, minimice esto pulsando una de las dos teclas. El seguimiento se repone a su fijación normal al pulsar ambas teclas al mismo tiempo, al expulsar un casete o al desconectar la alimentación. En el modo de búsqueda rápida de imagen, utilice estas teclas para seleccionar la velocidad de la búsqueda en ambas direcciones.
- 5 **Tecla selectora REC SPEED**
Póngala en SP para grabar a la velocidad estándar. Póngala en LP para grabar a una velocidad más lenta, permitiendo aumentar el tiempo de grabación hasta en una hora.
- 6 **Jacks MIC**
Para conectar micrófonos exteriores.
MONO : Para conectar un micrófono mono.
STEREO : Para conectar un micrófono estéreo.
- 7 **Conmutador ALC**
Póngalo en AUTO para activar el circuito de control automático de nivel para el audio de Hi-Fi. Para controlar manualmente el nivel de grabación de audio de Hi-Fi, ponga este conmutador en OFF y utilice el control Hi-Fi AUDIO REC LEVEL 2 para hacer los ajustes.
- 8 **Micrófono estéreo**
- 9 **Indicador LCD para operaciones de la sección de la grabadora**
Consulte la página 11.
- 10 **Conector de visor**
- 11 **Empuñadura**
- 12 **Correa para la muñeca**
- 13 **Parasol**
En el parasol pueden colocarse filtros estándar de 72 mm. Estando retirado el parasol pueden colocarse filtros de 52 mm.
- 14 **Tapa del objetivo (tapa de equilibrio del blanco)**
Puede colocarse introduciendo el resalto en la ranura de la hebilla de la correa. Esta tapa puede utilizarse para bloquear el equilibrio del blanco. Consulte la página 26.

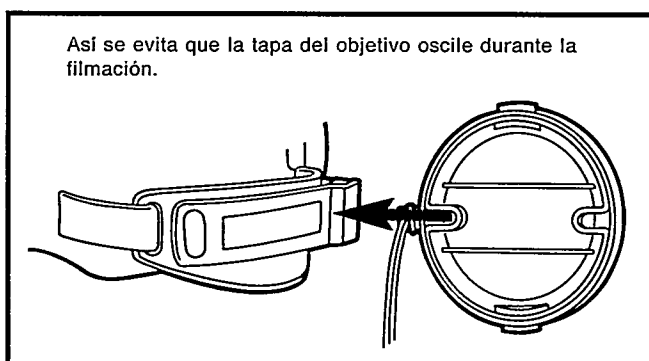

- 15 **Tecla COUNTER/REMAIN**
Selecciona el modo del contador de cinta en el modo de grabación, entre el contador y el tiempo de grabación que queda.
- 16 **Tecla Counter MEMORY**
Pulse esta tecla después de haber repuesto el contador a "00M00S" en un punto de la cinta que desee localizar más tarde. La cinta se detendrá automáticamente cuando la indicación del contador sea aproximadamente "00M00S" durante el rebobinado o el avance rápido (localización progresiva).
La memoria de función se indica en el indicador LCD 9.
- 17 **Tecla Counter RESET**
Púlsela en el modo del contador para poner el contador de cinta en tiempo real a "00M00S".
- 18 **Teclas REW/FF o PICTURE SEARCH**
(localización progresiva/regresiva)
Púlselas en el modo de parada para rebobinar la cinta o hacerla avanzar rápidamente.
Púlselas en el modo de reproducción para buscar escenas en ambas direcciones (Cue/Review) a 7 veces la velocidad normal.
- 19 **Tecla PLAY**
Púlsela para reproducir la cinta o cancelar el modo de pausa de grabación/imagen fija.
Utilice también esta tecla junto con la tecla RECORD 2 para grabar, o con la tecla AUDIO DUB 4 para la copia de audio.
- 20 **Tecla PAUSE/STILL**
Pulse esta tecla para ver una imagen fija durante la reproducción o para parar temporalmente la reproducción. Cada vez que pulsa la tecla, la imagen fija avanzará un poco.
- 21 **Tecla STOP**
Púlsela para activar el modo de parada.
- 22 **Jack para auriculares (PHONES)**
- 23 **Jack REMOTE**
Para conectar el mando a distancia del vídeo mediante el editor facultativo.
- 24 **Borne AUDIO LINE IN (estéreo)**
Para grabar desde una fuente de audio exterior. Conecte una fuente de audio para mezclar la entrada microfónica con la grabación o la copia de audio. (BGM = música de fondo).
- 25 **Tecla RECORD**
Púlsela para activar el modo de espera de grabación cuando esté introducida una casete.
Para iniciar la grabación, pulse la tecla principal de arranque/parada 15 o la segunda tecla de arranque/parada 16, o la tecla PLAY 19.
- 26 **Borne AV OUT**
Utilizando el cable de salida AV SBC5502, conecte este borne a otra videgrabadora, monitor o televisor equipado con un Euroconector para copiar, editar o comprobar las señales AV.

27 Control HI-FI REC LEVEL BALANCE

Este control ajusta los canales izquierdo y derecho. Gírelo hacia la izquierda para reforzar el nivel de grabación de audio de HI-FI del canal izquierdo. Gírelo hacia la derecha para reforzar el nivel de grabación del canal derecho.

28 Borne S OUT

Utilizando el cable S-VIDEO SBC5500, conecte este borde a otro vídeo, monitor o televisor equipado con un borne S VIDEO IN para copiar o comprobar las señales Y/C (luminancia/crominancia).

29 Control HI-FI REC LEVEL

Gire este control fijándose en los indicadores de nivel de audio de la sección de grabación del indicador LCD 9. Cuando los indicadores se enciendan en 1 dB (o cerca de esta posición) para la señal de entrada más intensa, el nivel de grabación será óptimo.

30 Tecla INSERT

Púlsela para editar insercciones. Consulte la página 43.

31 Tecla AUDIO DUB

Pulse esta tecla junto con la tecla PLAY 19 para la copia de audio. Consulte la página 45.

32 Tecla SLOW

Púlsela mientras está en el modo de reproducción para activar el modo de cámara lenta. La velocidad de reproducción se reducirá a 1/17 de la velocidad normal. Para abandonar el modo de cámara lenta, pulse otra vez la tecla PLAY.



Lado izquierdo

33 Tecla White BALANCE LOCK

Púlsela en el modo del equilibrio del blanco para bloquear automáticamente la fijación del equilibrio del blanco ajustada.

34 Tecla selectora White BALANCE

La fijación del equilibrio del blanco se selecciona manualmente mediante esta tecla.

-  : Iluminación con lámparas de halógeno o wolframio.
-  : Iluminación fluorescente.
-  : Iluminación con luz diurna.
- Sin indicación : Equilibrio automático del blanco.

35 Tecla FOCUS

Púlsela una vez para realizar el autoenfoco, y púlsela de nuevo para enfocar manualmente. Consulte la página 29 para obtener más información del enfoque manual.

36 Segunda tecla de arranque/parada de grabación (SUB TRIGGER)

Funciona exactamente como la tecla principal de arranque/parada de grabación 35. Utilícela para filmar desde ángulos bajos.

37 Tecla FADER

Para que la imagen desaparezca gradualmente, hasta hacerse negra la pantalla, pulse esta tecla durante la grabación y luego pulse la tecla de arranque/parada de grabación 36 o 35 para que empiece a desaparecer la imagen. Para que desde una pantalla negra vaya apareciendo gradualmente la imagen, pulse esta tecla cuando la Camcorder esté en el modo de espera de grabación y luego pulse la tecla de arranque/parada para que empiece a aparecer la imagen.

38 Tecla BLC

Para compensar la contraluz pulse esta tecla. Mientras la mantiene pulsada, el iris es de 1 — 2 f-stops más ancho que el del ajuste automático.

39 Soporte del visor

40 Visor electrónico

Para comprobar la escena que está siendo filmada o la imagen de reproducción tras la grabación. En el visor se incluyen varios indicadores, así como también la indicación de la fecha/hora y el tiempo de una toma. Consulte la página 12 — 13.

41 Tecla DATE/TIME DISPLAY ON/OFF

Púlsela para grabar la fecha, la hora, la fecha de forma automática o la fecha y la hora. La grabación continúa hasta que se pulsa de nuevo esta tecla.

Tenga en cuenta que cuando haya elegido la función de grabación automática de la fecha utilizando la tecla DATE/TIME DISPLAY SELECT 42, la fecha se grabará brevemente sin tener en cuenta la fijación de esta tecla.

42 Tecla DATE/TIME DISPLAY SELECT

Pulse esta tecla para seleccionar la indicación de la fecha/hora. La indicación cambia de modos en el orden siguiente:

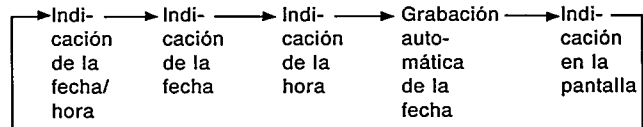

La función de grabación automática de la fecha indica y graba la fecha automáticamente durante 5 segundos al conectar la alimentación y empezar la grabación. Antes de empezar la grabación, este modo se indica en el visor mediante "AUTO DATE".

43 Tecla MONITOR

Púlsela para activar el modo de comprobación. Consulte la página 24.

44 Teclas RETAKE

Pulse una de las teclas (R para inversión o F para avance) mientras está en el modo de espera de grabación para alcanzar rápidamente el punto en el que desea empezar a grabar. Cuando deje de pulsar la tecla, la cámara entrará en el modo de espera de grabación.

45 Tecla RECORD REVIEW

Si desea revisar el final de la última grabación para asegurarse, pulse esta tecla estando el aparato en el modo de espera de grabación. Consulte la página 23.

46 Tecla AGC

Cambia entre los modos AGC automático y AGC desconectado (indicados en el visor). En el modo automático, el circuito AGC empezará a funcionar automáticamente si la iluminación no es suficiente.

47 Tecla selectora de velocidad (SHUTTER)

Púlsela para cambiar la velocidad del obturador. Cada vez que la pulsa, las velocidades cambian en el orden siguiente:

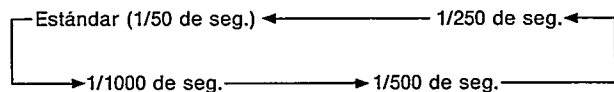

48 Tecla FULL AUTO

Al pulsar esta tecla, el enfoque, el iris, el AGC y el equilibrio del blanco se ponen bajo control automático y se selecciona la velocidad estándar del obturador. El autoenfoco puede cancelarse pulsando la tecla FOCUS 35, el equilibrio del blanco pueden cancelarse pulsando la tecla White BALANCE 34, el iris automático puede cancelarse pulsando la tecla IRIS 49, el AGC puede cancelarse desconectando la tecla AGC 46, la alta velocidad del obturador puede seleccionarse pulsando la tecla selectora de velocidad SHUTTER 47. En el modo completamente automático, esta tecla no causa efecto alguno.

49 Teclas IRIS -/+

La fijación del iris puede compensarse (o cambiarse) para permitir una mayor expresión de la imagen. Pulse la tecla "+" para sobreexponer la imagen o la tecla "-" para subexponerla. Cada vez que pulsa la tecla se abre (o se cierra) la abertura.

50 Tecla IRIS MANUAL/AUTO

Pulse en el modo del iris automático para mantener la fijación del iris actual. El modo de bloqueo del iris puede cancelarse pulsando las teclas IRIS -/+ 49 simultáneamente.

- 51 Tecla SELFTIMER**
Púlsela en el modo de espera de grabación para hacer grabaciones con autodisparador. La fijación inicial es de 15 segundos. Las fijaciones del tiempo pueden ser de 15 seg., 30 seg., 1 min. y 3 min. Al pulsar la tecla después de haber fijado 3 min., el modo del autodisparador se cancela. Utilice esta tecla junto con la tecla REC TIME **52** para hacer grabaciones de intervalo; seleccione el intervalo con la tecla SELFTIMER y el tiempo de grabación con la tecla REC TIME. Los modos y fijaciones de operación de la cámara se indicarán en el LCD.

- 52 Tecla REC TIME**
Púlsela en el modo de espera de grabación para hacer la grabación animada. La fijación inicial es de 1/4 de segundo. Las fijaciones de tiempo disponibles son de 1/4 de seg., 1/2 seg. y 1 seg. Utilice esta tecla en combinación con la tecla SELFTIMER para hacer grabaciones de intervalos.

- 53 Indicador LCD para la operación de la sección de la cámara**
Consulte la página 12.

Delante

- 54 Lámpara indicadora de grabación**
Parpadea para indicar que se está grabando, si el conmutador TALLY **57** está en la posición ON.
- 55 Objetivo zoom automático 8 : 1**
F/1,2 — 1,8 f = 9 — 72 mm, diámetro de filtro: 52 mm

Detrás

- 56 Visera del ocular**
- 57 Conmutador TALLY ON/OFF**
Póngalo en ON si desea que funcione el indicador de grabación.
- 58 Borne DC IN**
Para que el aparato pueda funcionar con alimentación exterior suministrada con un Transformador de CA (suministrado) o un cordón para batería de automóvil (facultativo).
- 59 Base de montaje de la unidad de alimentación**
- 60 Conmutador selector de modo S-VHS**
Póngalo en ON-AUTO para seleccionar (detectar) automáticamente el modo correspondiente a la casete introducida (modo S-VHS para casete S-VHS-C o modo VHS para casete VHS-C). Póngalo en OFF para grabar y reproducir en el modo VHS sin tener en cuenta el tipo de casete.

Arriba

- 61 Teclas del zoom automático (W/T)**
Para un cambio automático lento de la distancia focal, pulse ligeramente. Para un ajuste de la distancia focal a velocidad normal, pulse firmemente. "T" es para teleobjetivo y "W" para gran angular.
- 62 Zapata para accesorios**
Utilice esta zapata para accesorios para colocar accesorios, o para colocar un adaptador de zapata facultativo que permite la colocación de una amplia gama de accesorios facultativos.
- 63 Asa de transporte**
- 64 Anillo de enfoque**
- 65 Palanca de zoom manual**
Utilícela para girar el anillo del zoom con la mano.
- 66 Tecla de macro**
Gire el anillo del zoom mientras pulsa esta tecla para poder entrar en el modo de filmación macro.
- 67 Conmutador POWER**
Para conectar y desconectar la alimentación. Las señales de indicación aparecen en el LCD **9**.
- 68 Conmutador EJECT**
Para abrir el portacasete.
- 69 Pestillo battery release**
Ábralo para extraer la pila instalada.

Debajo

Cuando la tapa del compartimiento de la pila de apoyo esté abierta.

- 70 Orificio para colocar la correa de transporte**
- 71 Receptáculo de montaje del cuadro para el hombro**
- 72 Receptáculo para montar el aparato en un trípode**
- 73 Agujero roscado**
- 74 Compartimiento para la pila de reserva**
En este compartimiento se aloja la pila de litio (CR2025 o su equivalente) que alimenta la función de calendario y reloj. Consulte la página 33.
- 75 Tecla de arranque/parada de grabación**
Pulse esta tecla en el modo de espera de grabación para empezar la grabación. Al pulsarla de nuevo se activa otra vez el modo de espera de grabación.
- 76 Tapa del compartimiento de la pila de reserva**
- 77 Tecla DATE/TIME SET**
Se utiliza para fijar la función del reloj y calendario incorporados.
- 78 Tecla data/time select**
Se utiliza para seleccionar la parte de ajuste de la hora o la fecha que piensa cambiar. Pasa por los ajustes del día, mes, año, horas y minutos. Para finalizar el ajuste púlsela una vez después de seleccionar la parte de los minutos.
- 79 Control de ajuste de dioptrías**
Ajusta el objetivo del visor al grado de visión del operador.
- 80 Conmutador alarm on/off**
Fíjelo para activar el sistema de alarma. La alarma electrónica sonará una vez cuando pulse la tecla de arranque/parada para empezar la grabación, y dos veces cuando pulse la tecla para hacer una pausa de grabación. Esta alarma ayuda a evitar los errores cometidos durante la grabación.
- 81 Conmutador one-shot time counter**
Póngalo en ON para que la indicación del contador de tiempo de una toma aparezca en la pantalla del visor.

Indicaciones en el LCD

Indicador LCD para las operaciones de la sección de la grabadora

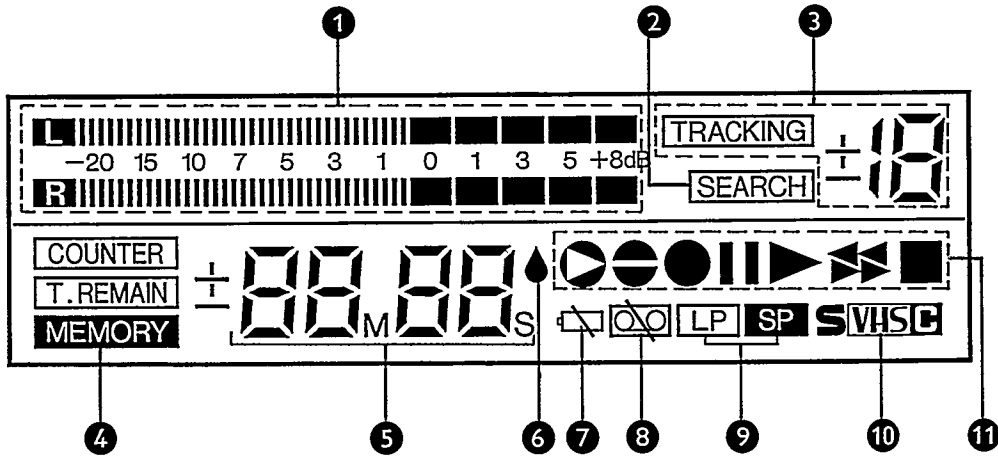

1 Indicadores de nivel de audio de Hi-Fi

2 Indicador de modo de búsqueda

Aparece mientras está activada la función de búsqueda de imágenes. Muestra el bloque de búsqueda (SEARCH) y los pasos secuenciales elegidos mediante los controles de seguimiento +/- 7, 5, 3, ó 1.

3 Indicador de seguimiento

Muestra el bloque de seguimiento (TRACKING) y los ajustes posibles desde -15 hasta +15.

4 Indicador de memoria de contador

Aparece al pulsar la tecla MEMORY.

5 Contador de cinta

En el modo del contador muestra la duración de la cinta en minutos y segundos. En el modo del tiempo que queda indica el tiempo de grabación que aún queda.

Nota:

La indicación del tiempo de cinta que queda, mostrada en minutos, sólo puede ser activada en el modo de grabación. Cuando introduzca una casete o cambie la velocidad de la grabadora, "—" parpadea hasta que se detecta el tiempo que queda.

6 Aviso de condensación

Aparece parpadeando cuando se ha producido un exceso de condensación en el interior del aparato.

7 Aviso de la pila

Parpadea cuando la energía de la pila no es suficiente para realizar una operación normal.

8 Marca de aviso de la casete

Parpadea si no ha introducido una casete, o si ésta no dispone de pestañas de seguridad.

9 Indicador de velocidad de grabación

10 Indicador de modo S-VHS



Se enciende cuando el conmutador selector del modo de grabación S-VHS se fija en ON-AUTO e introduce una casete S-VHS-C para grabarla o reproducirla.

11 Indicadores de modo simbólico

PARADA :		REBOBINADO :	
REPRODUCCIÓN :		AVANCE RÁPIDO :	
PAUSA : (IMAGEN FIJA)		LOCALIZACIÓN REGRESIVA :	
GRABACIÓN :		LOCALIZACIÓN PROGRESIVA :	
PAUSA DE GRABACIÓN :		COPIA DE AUDIO :	
CÁMARA LENTA :		EDICIÓN DE INSERCIÓN :	

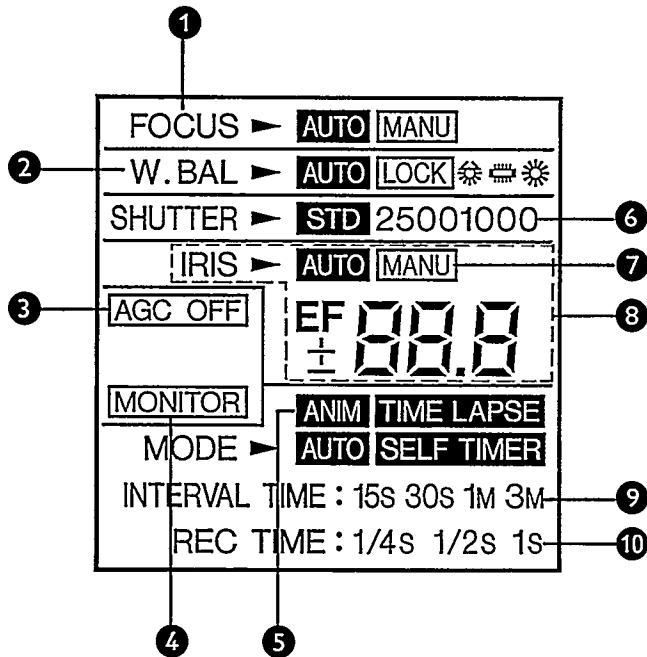
Indicador LCD para la operación de la cámara



- 1 Indicador de modo de enfoque
AUTO o MANUAL.
- 2 Indicador de modo del equilibrio del blanco
Fijaciones AUTO, LOCK o manuales para iluminación con lámparas de wolframio o de halógeno , iluminación fluorescente  o iluminación diurna .

- 3 Indicador AGC OFF
Aparece al poner la tecla AGC en OFF. En el modo automático del AGC no aparece ninguna indicación.
- 4 Indicador del modo de comprobación
Aparece cuando se pulsa la tecla MONITOR para comprobar la filmación sin grabar en la cinta.
- 5 Indicador del modo de la cámara
AUTO para la grabación continua normal, ANIM para la grabación de animación (activada pulsando la tecla REC TIME), TIME LAPSE para la grabación de intervalo (activada pulsando las teclas REC TIME y SELFTIMER), SELF TIMER para la grabación con autodisparador (activada pulsando la tecla SELFTIMER).
- 6 Indicador de velocidad del obturador
STD para la velocidad estándar de 1/50 de seg., 250 para 1/250 de seg., 500 para 1/500 de seg. y 1000 para 1/1000 de seg.
- 7 Indicador de modo del iris
AUTO o MANU.
- 8 Indicador de control del iris
En el modo del iris (activado pulsando las teclas IRIS -/+  simultáneamente), este indicador muestra los valores de compensación del iris, desde -14 hasta +14, por ejemplo, "EF +2".
En el modo de bloqueo del iris (activado pulsando la tecla IRIS LOCK mientras el aparato está en el modo de iris automático), este indicador muestra un número f-stop correspondiente a la fijación actual, por ejemplo, F1,4.
Las indicaciones disponibles incluyen: F1,2, F1,4, F2, F2,8, F4, F5,6, F8, F11 y F16.
- 9 Indicador del tiempo de intervalo
Muestra el tiempo de intervalo seleccionado para el autodisparador o la grabación de intervalos.
- 10 Indicador del tiempo de grabación
Muestra el tiempo de grabación seleccionado para las grabaciones de animación o intervalos.

Indicaciones en el visor

El visor ofrece indicaciones completas necesarias mientras filma.

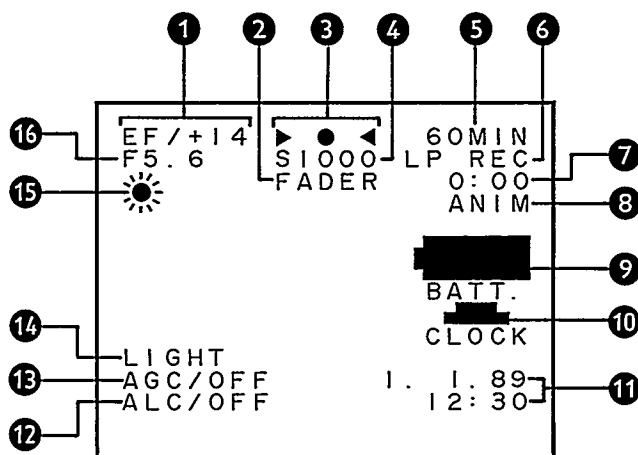

- 1 **Indicación del iris**
Sin indicación: Modo de iris automático
En el modo de iris manual (activado pulsando las teclas IRIS -/+ simultáneamente), las indicaciones siguientes se muestran al aplicar manualmente la compensación de abertura pulsando bien la tecla IRIS "-" o "+".

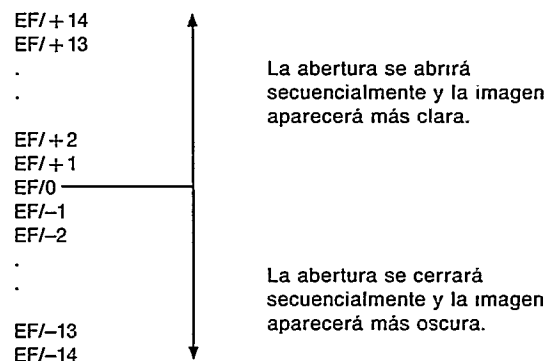

Nota:
Los números dados indican solamente los diferentes pasos en los que Vd. se ha introducido.

2 Indicación del atenuador

FADER : Aparece al pulsar la tecla FADER para hacer una "reserva" de aparición gradual o desaparición gradual.

3 Indicación de enfoque

Sin indicación: Modo de autoenfoco

En el modo de enfoque manual aparecen las indicaciones siguientes:

▶ : Enfoque detrás del objeto. Gire el anillo de enfoque hacia la derecha hasta que aparezca ●.

● : Enfoque correcto

◀ : Enfoque delante del objeto. Gire el anillo de enfoque hacia la izquierda hasta que aparezca ●.

▶ ● ◀ : Aviso de bajo contraste. Este símbolo aparece y parpadea cuando no es posible hacer un buen enfoque. Calcule la distancia que le separa del objeto y utilice el anillo de enfoque consultando la escala de distancias marcada en él.

4 Indicación de velocidad del disparador

Sin indicación : Velocidad estándar del disparador (1/50 de seg.)

S1000 : 1/1000 de seg.

S500 : 1/500 de seg.

S250 : 1/250 de seg.

5 Indicación del tiempo de cinta que queda

Cuando introduzca una casete o cambie la velocidad de la grabadora, "—" aparecerá hasta que pueda ser detectado el tiempo que queda. Las indicaciones disponibles son: 60, 50, 40, 30, 20, 15, 10, 5, 4, 3, 2, 1 y 0 MIN, y, como aviso de fin de cinta, 2, 1 y 0 MIN parpadearán.

6 Indicador de grabación

— : Modo de espera de grabación en SP.

LP — : Modo de espera de grabación en LP.

REC : Grabación en progreso en el modo SP.

LP REC : Grabación en progreso en el modo LP.

7 Contador de tiempo de una toma

Muestra la duración de una toma en minutos y segundos, si el conmutador ONE-SHOT TIME COUNTER está en ON. Cada vez que pulsa el gatillo para empezar la grabación, el contador se repone a "0:00" y cuenta en pasos de un segundo hasta que el gatillo se pulsa otra vez para hacer una pausa de grabación.

8 Indicador de modo y aviso de casete

Sin indicación Modo de parada, reproducción o comprobación.

CASSETTE : Parpadea para avisar que no ha introducido un casete o que éste no dispone de las pestañas de seguridad.

ANIM : Parpadea en el modo de animación.

T. LAPSE : Parpadea en el modo de intervalo.

SELF T. : Parpadea en el modo de autodisparador.

9 Aviso de la pila

Parpadea cuando la energía de la pila no es suficiente para realizar una operación normal.

10 Aviso de la pila de litio

Parpadea cuando la pila de reserva de litio no está colocada o está agotada. Bajo esta condición no podrá utilizar la función de la fecha/hora.

11 Indicación de la fecha/hora

Consulte la página 33.

12 Indicación ALC

ALC/OFF : La tecla ALC está en la posición OFF. El nivel de grabación de audio de Hi-Fi debe fijarse manualmente.

Sin indicación : El nivel de grabación de audio de Hi-Fi se controla automáticamente.

13 Indicación AGC

AGC/OFF : La tecla AGC está en la posición OFF.

Sin indicación : El AGC está funcionando para realizar la compensación automática debido a la falta de iluminación.

14 Aviso de falta de iluminación

LIGHT aparece y parpadea cuando la iluminación no sea suficiente para realizar una operación normal.

15 Indicación del equilibrio del blanco

Sin indicación : Modo del equilibrio automático del blanco

W. B. LOCK : Indica que ha sido bloqueada la fijación del equilibrio del blanco ajustada automáticamente. El modo de bloqueo del equilibrio del blanco se activa pulsando W. BALANCE LOCK durante el modo de equilibrio automático del blanco.

 : Indica que la fijación del equilibrio del blanco preajustada para iluminación diurna (5500 K) ha sido seleccionada pulsando la tecla W. BALANCE.

 : Indica que la fijación del equilibrio del blanco preajustada para luz fluorescente (4500 K) ha sido seleccionada.

 : Indica que la fijación preajustada para lámpara de halógeno o wolframio (3200 K) ha sido seleccionada.

16 Indicación de número f-stop

Sin indicación: Modo de iris automático

Cuando pulse la tecla IRIS MANUAL/AUTO en el modo del iris automático, se indica el número f-stop correspondiente a la fijación actual del iris.

F1,2, F1,4, F2, F2,8, F4, F5,6, F8, F11 y F16.

Preparativos básicos

Montaje del visor

Desconecte la alimentación antes de montar o desmontar el visor.

Montaje del visor

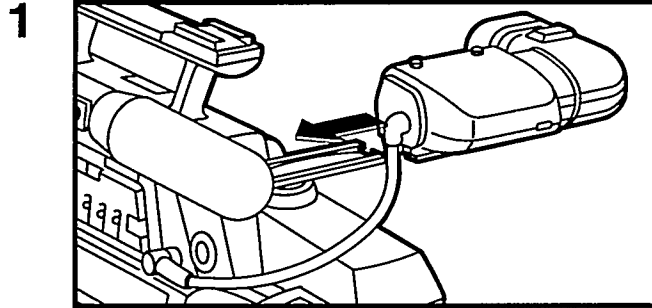

Deslice el soporte del visor para colocarlo en la zapata de montaje, hasta que pase el pestillo.

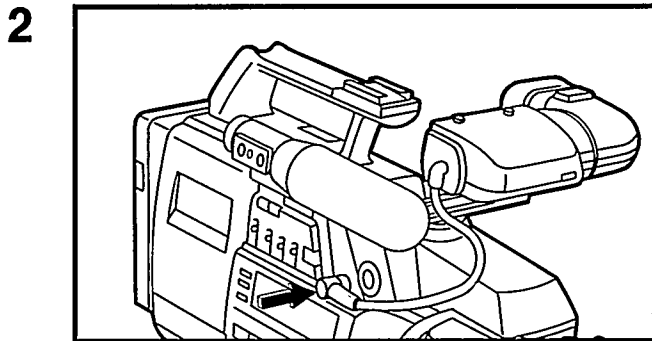

Conecte el cable del visor en su conector.

Desmontaje del visor

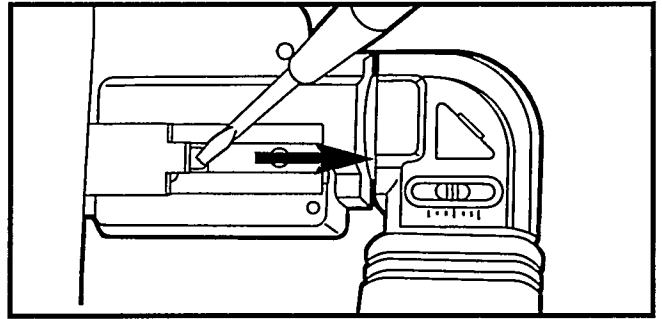

Deslice hacia afuera el soporte del visor hasta que quede trabado por el pestillo de la zapata de montaje. Empuje el pestillo del soporte del visor con un pequeño objeto puntiagudo (un bolígrafo por ejemplo) y retire el visor.

Colocación del visor

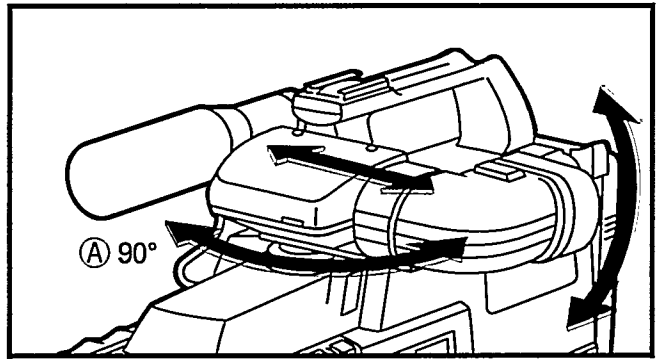

El visor puede colocarse para obtener la mejor visión posible. Puede deslizarse hacia la izquierda o derecha, girarse 90° e inclinarse 180°. La posición horizontal más exterior permite comprobar también con el ojo izquierdo. Cuando guarde o transporte la cámara, gire y mantenga el visor en la posición (A).

Ajuste de dioptrías

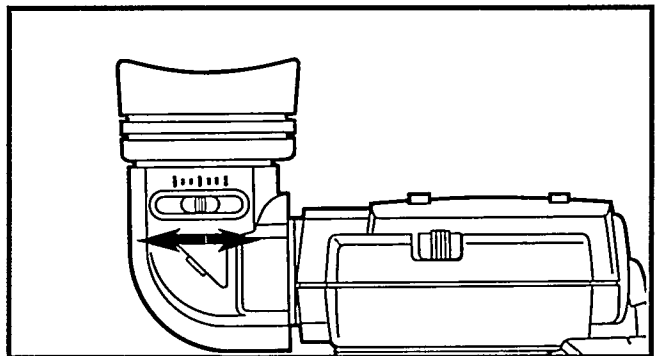

El objetivo del visor puede ajustarse al grado de visión del operador moviendo el control de ajuste de dioptrías situado debajo de la visera del ocular.

Colocación de la correa de transporte

1

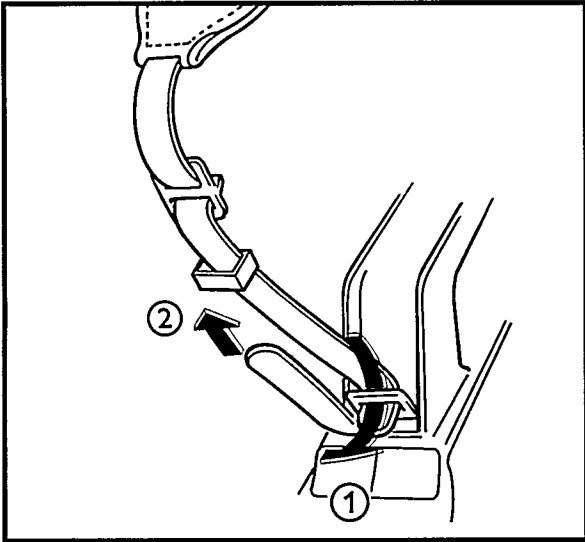

Inserte la correa para el hombro a través del orificio superior de la Camcorder ❶, ❶ y el fijador ❷.

2

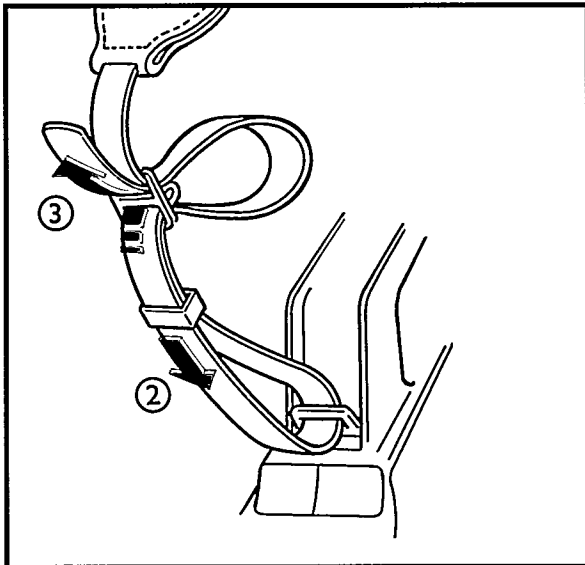

Inserte la correa para el hombro a través de la hebilla ajustable ❸ para fijar la correa para el hombro a la longitud deseada. Luego deslice el fijador ❷ todo lo posible hasta el lazo colocado al lado de la Camcorder para que la correa quede fija.

3

Extraiga la pila y haga el mismo procedimiento para el orificio inferior.

Ajuste de la correa de empuñadura

1

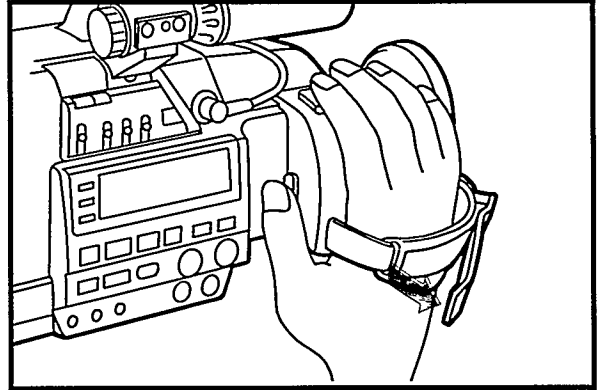

Separe la banda Velcro para aumentar el lazo.

2

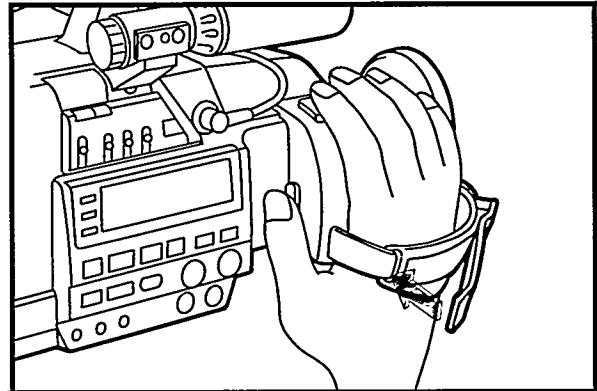

Pase su mano derecha a través del lazo y sujete la empuñadura. Ajuste la longitud de la correa al tamaño de su mano y apriete de nuevo la banda Velcro.

Sistema de alimentación

El conveniente sistema de 3 fuentes de alimentación le permite elegir la más apropiada, según la aplicación.

ATENCIÓN:

- Sin alimentación no puede efectuar ninguna función.
- No utilice otra fuente de alimentación diferente de la especificada.
- No utilice nunca estas fuentes de alimentación con otro equipo que no sea la Camcorder.

Con CA

Utilice el transformador de CA/cargador de pilas 22AV5191 suministrado.

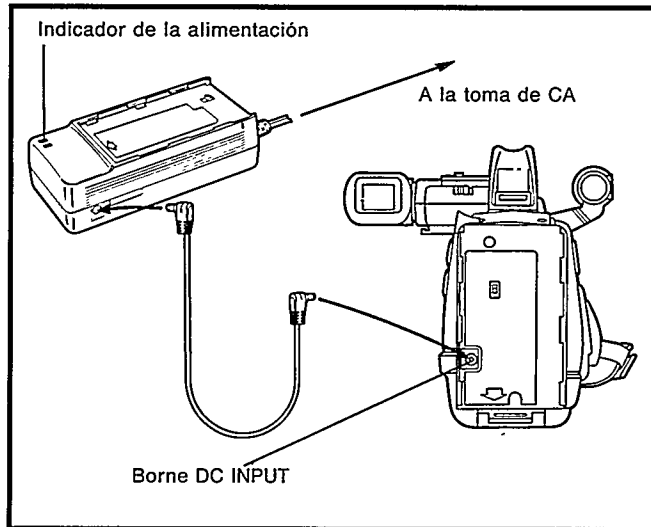

- 1** Conecte el cable de la alimentación de CA a una toma de CA. (El indicador POWER se encenderá.)
- 2** Conecte la Camcorder al adaptador de alimentación de CA utilizando el cable de CC suministrado.
- 3** Desenchufe el cable de alimentación de CA una vez finalizada la operación.

Nota:

Si el cable de CC suministrado está conectado al adaptador de alimentación de CA, la pila no se cargará y el indicador CHARGE se apagará.

Cuando no disponga de CA

Utilice la pila:

- SBC5214 (capacidad superalta)

Colocación de la pila

- ① Fije el conmutador S-VHS en "ON-AUTO".
- ② Tire hacia abajo del pestillo de liberación de la pila.
- ③ Alinee la pila con el perfil de su montura y deslice la pila en la dirección de la flecha hasta que el pestillo se mueva hacia arriba bloqueando firmemente la pila en su lugar.

Para extraer la pila, tire hacia abajo del pestillo de liberación de la pila y saque la pila.

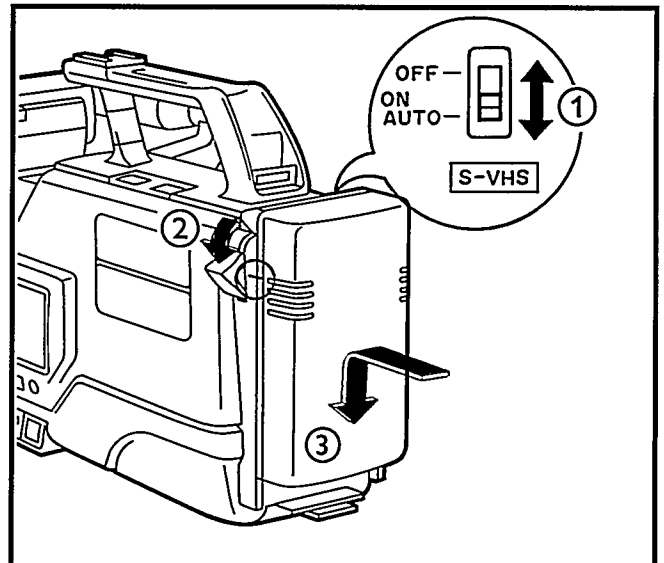

En un automóvil

Utilice el cordón de baterías de automóviles SBC5402.

- Deje el motor del vehículo al ralenti cuando utilice la batería del automóvil. (Para utilizar con automóviles con puesta a tierra negativa y batería de 12 V.)

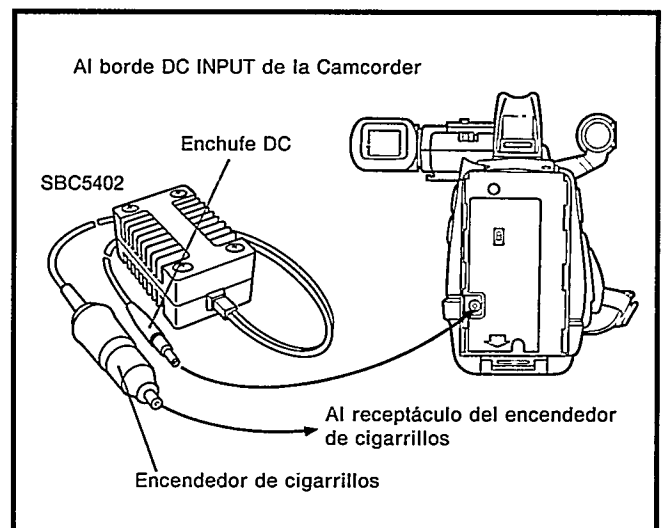

Nota:

La pila ha estado sin cargarse desde que salió de fábrica. Por lo tanto, antes de usarla, no se olvide de cargarla. Consulte la página 17.

Carga de la pila

Para cargar la pila utilice únicamente el transformador de CA/cargador de pilas 22AV5191 (suministrado) o el multicargador de pilas 22AV5159 (facultativo).

UNAS PALABRAS SOBRE LA PILA SBC5214 ÚNICA EN SU CLASE

La pila SBC5214 es una pila de níquel-cadmio. Para sacar el máximo provecho de sus características debe tener en cuenta los puntos siguientes.

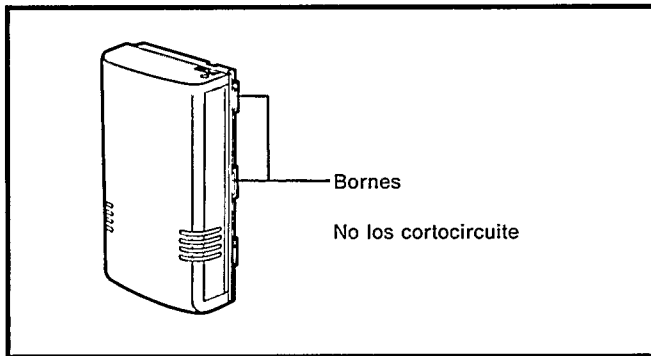

ATENCIÓN

Para evitar peligros:

1. No queme la pila.
2. No cortocircuite los terminales.
3. No modifique ni desmonte la pila.
4. Utilice solamente los cargadores especificados.

Para evitar daños y aumentar la duración:

1. Evite dejarla caer y golpearla.
2. Evite cargarla repetidamente sin no está descargada primero.

Esta unidad es de duración limitada:

Cuando la pila se acerque al límite de utilización, cuando el tiempo de grabación se reduzca continuamente después de cada carga, compre una pila de recambio.

Es normal que la pila esté caliente después de cargarla o utilizarla.

Esta pila es del tipo de reacción química; sus propiedades se mantienen de la mejor forma bajo las condiciones siguientes:

1. La carga óptima se realiza a temperaturas de entre 10°C y 35°C. A temperaturas inferiores no se realiza la reacción química. A temperaturas superiores la carga no será completa.
2. Guarde la pila en un lugar fresco y seco. Si la pila queda expuesta a altas temperaturas, la descarga natural aumentará y la duración se reducirá.
3. Cuando la pila permanezca guardada durante mucho tiempo quizá se descargue de forma natural (se recomienda guardar la pila estando ésta descargada; cárguela un día antes de utilizarla).
4. Quite la pila del cargador o aparato en el que funciona cuando no la utilice. Algunos aparatos consumen corriente incluso cuando están apagados.

Márgenes de temperaturas:

El tiempo de carga se basa en la temperatura ambiente de una habitación de unos 20°C.

Cuando más baja es la temperatura, mayor será el tiempo de carga.

- | | |
|----------------|----------------|
| Para cargarla | : 10°C a 35°C. |
| Para usarla | : 0°C a 40°C |
| Para guardarla | : -10°C a 30°C |

La pila ha estado sin cargarse desde que salió de fábrica. Por lo tanto, antes de usarla, no se olvide de cargarla.

NO SE OLVIDE DE LEER CUIDADOSAMENTE LAS INDICACIONES ADJUNTAS A LA PILA.

Procedimiento de carga

Tiempo de carga: **SBC5214 80 minutos**

- El tiempo de carga depende de la temperatura ambiente y del estado de la pila.

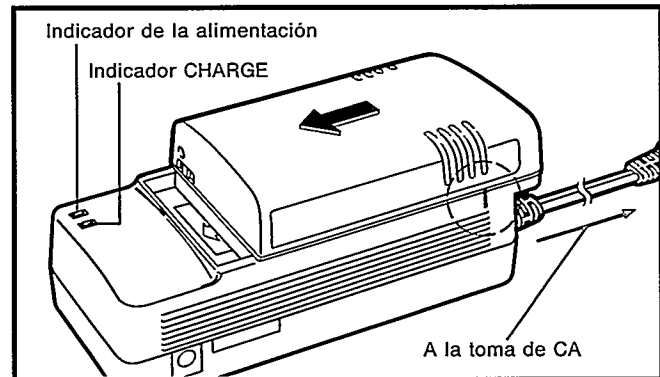

- 1 Conecte el cable de alimentación a una salida de CA. (El indicador POWER se encenderá.)
- 2 Alinee las marcas de la pila y el adaptador.
- 3 Deslice la pila en la dirección de la flecha hasta que quede bloqueada.
- 4 Una vez finalizada la carga, el indicador CHARGE se enciende en verde.

Nota:

Si carga la pila después de haber estado guardada ésta durante mucho tiempo, la indicación de carga quizá tarde en encenderse unos pocos minutos.

Tiempo de grabación para la Camcorder:
SBC5214 60 minutos

PRECAUCIONES

- Si utiliza el transformador de CA/cargador de pilas 22AV5191 cerca de una radio la recepción tendrá interferencias.
- Evite que líquidos inflamables, agua u objetos metálicos puedan entrar en el aparato.
- No desarme ni modifique el aparato.
- No golpee el aparato.
- No exponga el aparato a los rayos directos del sol.
- Evite utilizar el aparato en lugares extremadamente calurosos o húmedos.
- Evite utilizar el aparato en lugares sometidos a vibraciones.
- Cuando el cable de alimentación de CA esté conectado a una toma de CA del hogar, el indicador de la alimentación o el indicador de espera se encenderá.

Nota:

El cargador facultativo para baterías de automóvil 22AV5159 puede cargar una pila con la batería de un automóvil. Para obtener más detalles consulte las instrucciones del 22AV5159.

Colocación y retirada de una videocasete

Colocación

1

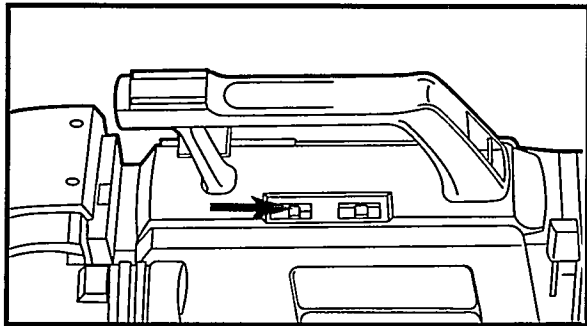

Deslice el conmutador POWER para conectar la alimentación.

2

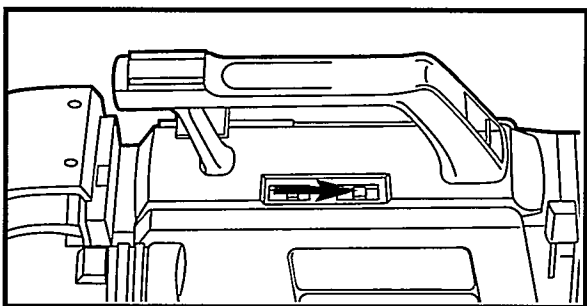

Abra el portacasete deslizando la tecla EJECT.

3

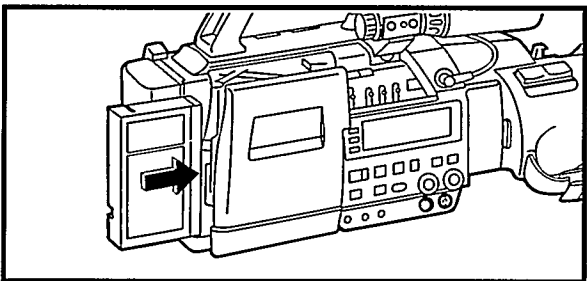

Coloque el casete con la flecha hacia el exterior.
Cerciórese, antes de colocar el casete, de que la cinta no esté floja. Consulte la página 6.

4

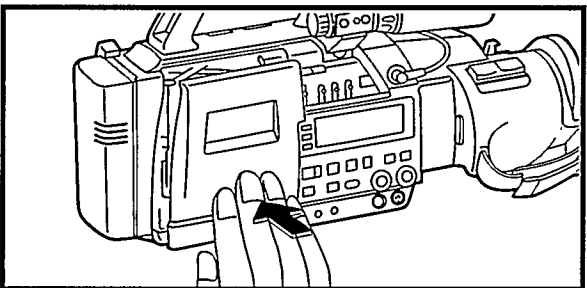

Cierre el portacasete empujando sobre su zona central.

Retirada

1

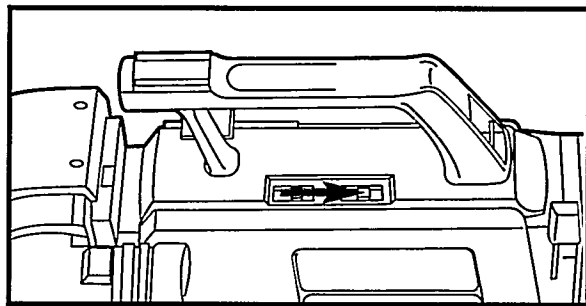

Cerciórese de que el aparato esté en el modo de parada.
Deslice la tecla EJECT. El portacasete se abrirá.

2

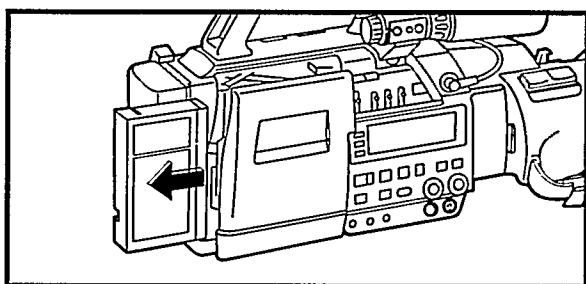

Retire la casete.

3

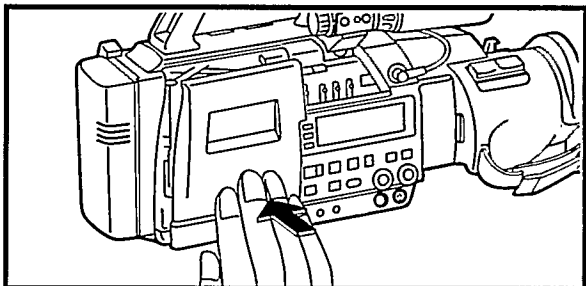

Cierre el portacasete empujando su zona central.
● Desconecte la alimentación cuando no utilice el aparato.

Nota:

No repita la colocación y retirada de la casete sin que se haya movido la cinta porque ésta se aflojará y podrían producirse daños.

Para entender mejor S-VHS y VHS

S-VHS contra VHS

- VHS es el formato de vídeo más utilizado en todo el mundo. Si Vd. ya posee un vídeo lo más probable es que éste sea un VHS.
- S-VHS es un nuevo subformato de vídeo basado en VHS. Ofrece una calidad de imagen muy superior con mayor resolución horizontal, cambiando la frecuencia de portadora de FM de la señal de luminancia desde la gama convencional de 3,8-4,8 MHz a una gama superior de 5,4 — 7 MHz.
- Esta Camcorder puede grabar y reproducir en ambos formatos: el S-VHS y el VHS. Por lo tanto, podrá seguir reproduciendo las grabaciones realizadas previamente en el formato VHS.
- Puede introducirse en el mundo S-VHS y obtener unas grabaciones con una calidad de imagen extraordinarias. Y para intercambiar grabaciones con otra persona cuyo vídeo no sea S-VHS, grabe simplemente en el modo VHS con una casete VHS normal o una casete S-VHS.

Espectro de la señal de grabación

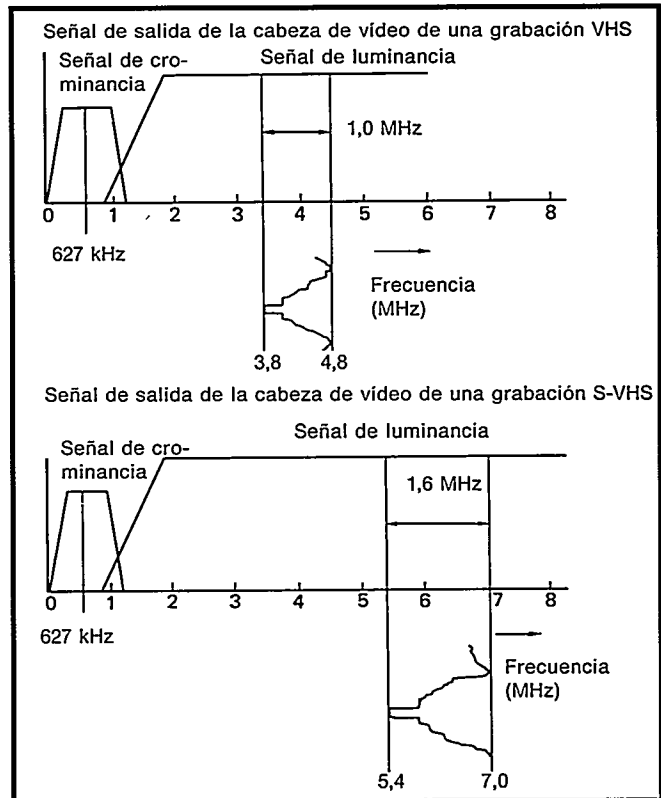

Compatibilidad entre S-VHS y VHS

Grabación

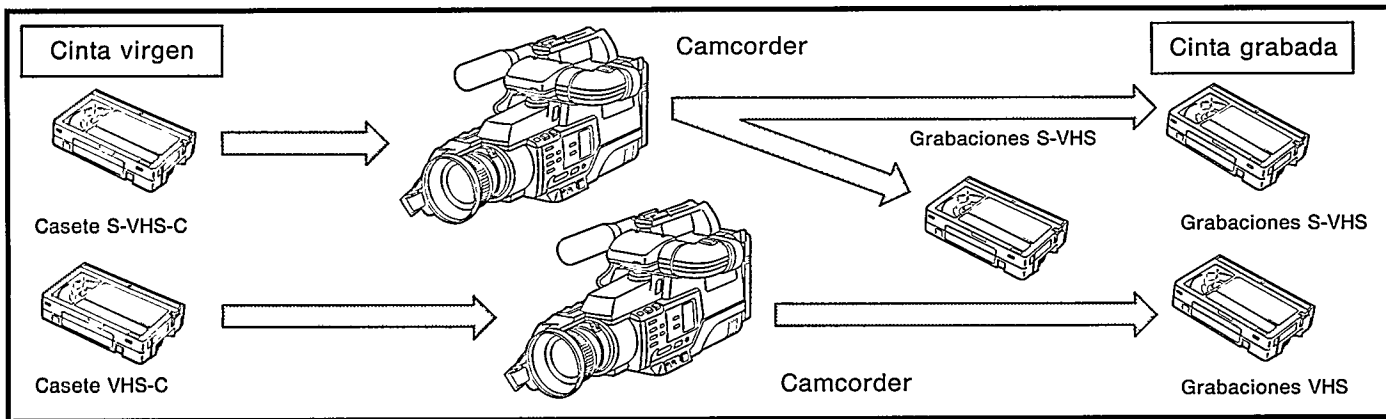

Reproducción

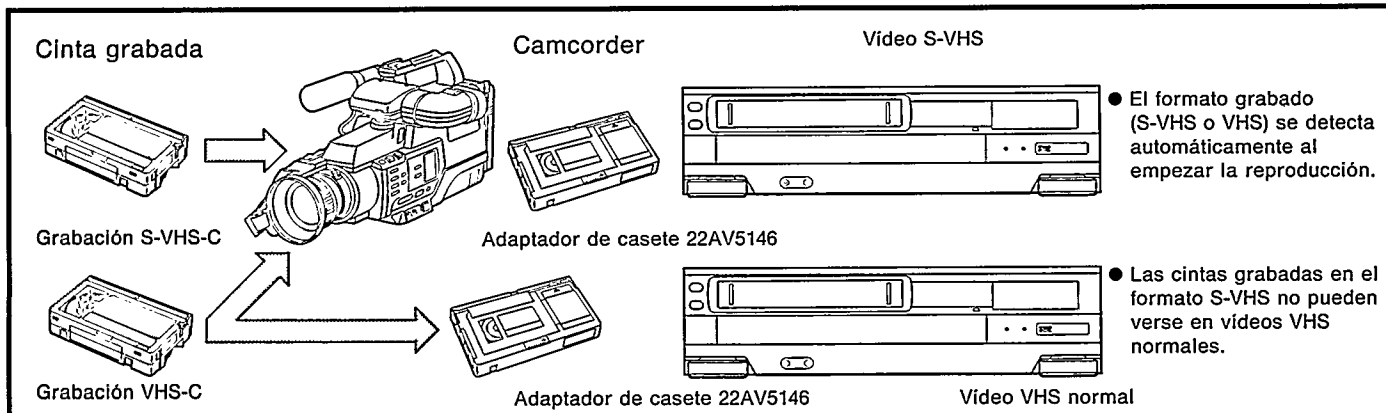

Español

Selección del modo S-VHS/VHS

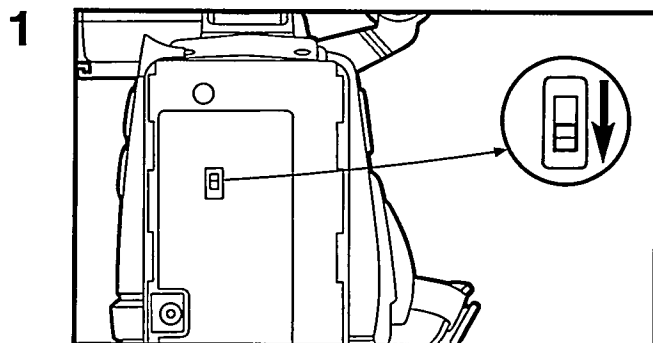

Ponga el conmutador selector de modo en "ON-AUTO". La Camcorder detectará automáticamente el tipo de casete y seleccionará el modo más apropiado también de forma automática.

Con una casete marcada S-VHS-C: Modo S-VHS (El indicador de modo S-VHS se enciende.)

Con una casete marcada VHS-C: Modo VHS.

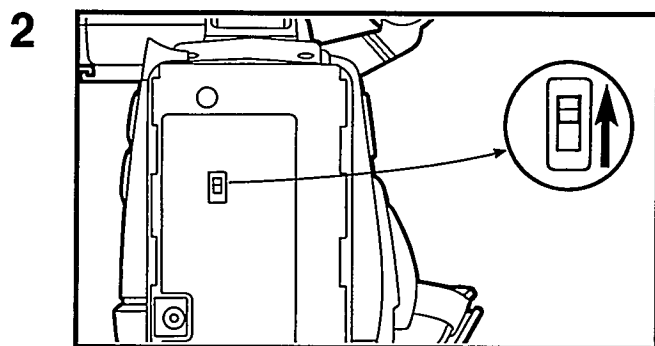

Ponga el conmutador en "OFF". El modo VHS siempre está conectado, no importa el casete que se utilice.

Indicador de modo S-VHS

El indicador de modo S-VHS permanece encendido mientras la Camcorder está en el modo S-VHS. (Cuando el conmutador selector del modo S-VHS esté en "ON-AUTO" y se encuentre insertada una casete S-VHS-C.) También permanece encendido cuando reproduzca programas S-VHS grabados en una casete S-VHS-C.

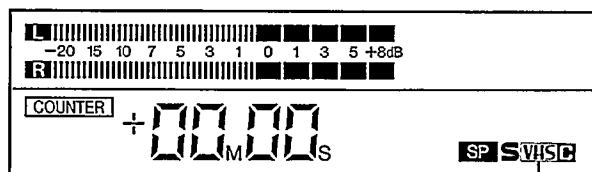

Indicador del modo S-VHS

Nota:

Estando el selector en "ON-AUTO" durante la reproducción, si las señales VHS normales se graban en una casete S-VHS-C, la Camcorder cambia automáticamente al modo VHS. Al mismo tiempo, el indicador de modo S-VHS se apaga.

Cómo sacar el mayor provecho de las imágenes S-VHS

Para mayor flexibilidad, la Camcorder tiene un borne AV-OUT de 8 clavijas y un borne S-OUT de 4 clavijas .

La señal S-VHS se divide en las señales Y y C (luminancia y crominancia), mientras que la señal de vídeo normal es una señal de vídeo compuesta en la que las señales de luminancia y crominancia se encuentran mezcladas. El borne de 4 clavijas S-OUT es exclusivamente para las señales Y/C separadas.

El otro borne de 8 clavijas es un borne que da salida a la señal de vídeo compuesta.

Utilización de un televisor con entrada S-VIDEO

Si su televisor está equipado con un borne de entrada S-VIDEO (señales Y/C separadas), Vd. podrá gozar de la mejor imagen S-VHS posible, porque no se producen interferencias entre las señales de luminancia y crominancia.

Conecte el borne S-OUT de la Camcorder al borne S-VIDEO IN de su televisor. Para ver la reproducción de casetes con esta conexión, ponga el televisor en el modo AV.

Conector S-OUT

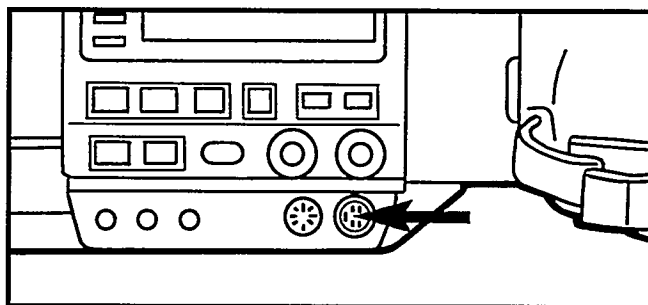

Cuando utilice el conector S-OUT, utilice el conector AV OUT en combinación con él. Las señales de vídeo Y/C separadas salen desde el borne S-OUT y van acompañadas de señales de audio del conector AV OUT. Consulte la página 38 para obtener más detalles.

La grabación en directo nunca ha sido tan sencilla

Procedimiento de grabación exterior completamente automático

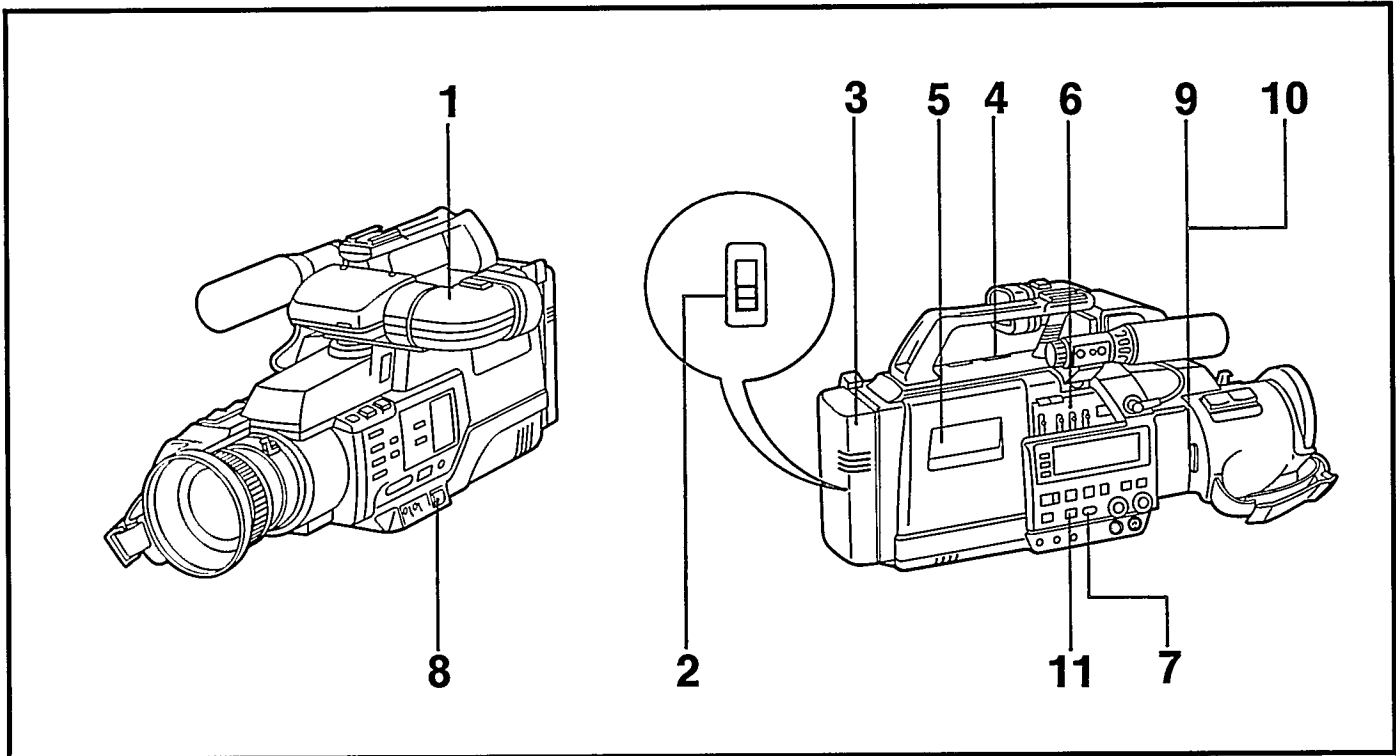

1 Monte el visor.
(Consulte la página 14 para obtener más detalles).

2 Fije el conmutador S-VHS en "ON-AUTO".

3 Coloque la pila.
(Consulte la página 16 para obtener más detalles).

4 Deslice el conmutador de la alimentación.

5 Introduzca una casete.
(Consulte la página 18 para obtener más detalles).

6 Fije la velocidad de cinta a SP o LP.

7 Pulse la tecla RECORD.

8 Pulse la tecla FULL AUTO.

9 Filme.
(Pulse la tecla de arranque/parada).

10 Pare la grabación.
(Pulse la tecla de arranque/parada).

11 Pulse la tecla STOP para parar la grabación.
● Para reproducir la cinta grabada, pulse la tecla REW y luego la tecla PLAY.

Operación de grabación completamente automática

- Ponga el conmutador POWER en ON.
 - Ponga el conmutador selector de modo S-VHS en ON-AUTO (para detectar automáticamente cintas S-VHS o VHS) o en VHS (para grabar en VHS, sin tener en cuenta el tipo de cinta utilizada.)
 - Ponga el conmutador selector del modo de grabación SP/LP en la posición deseada.
 - Ponga el conmutador ALC en AUTO.
 - Si prefiere comprobar el audio durante la grabación, conecte los auriculares estéreo suministrados.
 - Inserte correctamente una videocasete (con la pestaña de seguridad en su lugar).

Nota:

Para hacer grabaciones S-VHS sólo pueden utilizarse cintas S-VHS.

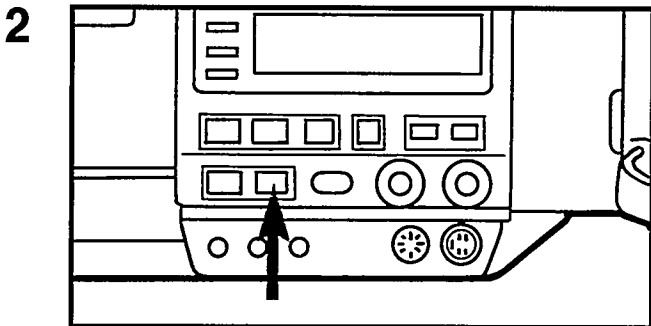

Pulse la tecla RECORD. El aparato entra en el modo de espera de grabación. (El objeto apuntado aparecerá en la pantalla del visor.)

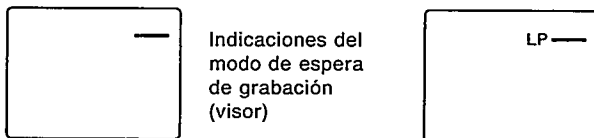

Compruebe el visor y las indicaciones del LCD. Consulte las páginas 11 a 13.

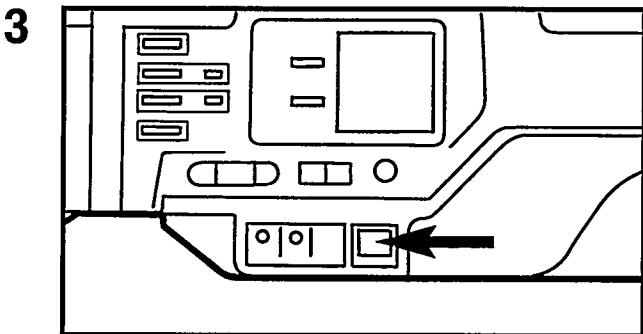

Pulse la tecla FULL AUTO.

- En el modo FULL AUTO, las indicaciones , , y/o no aparecen en la pantalla del visor.

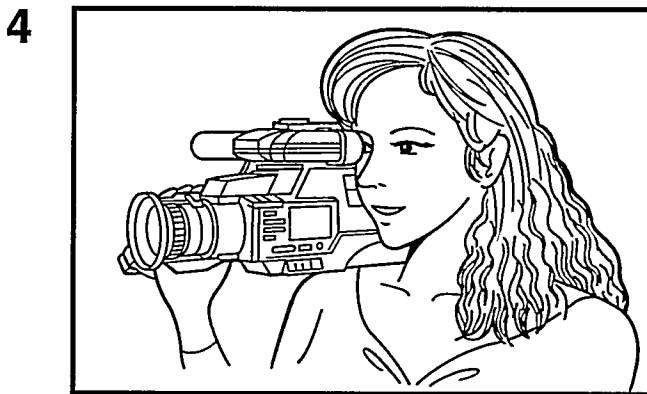

Determine la composición consultando la imagen del visor. Para utilizar el zoom consulte la página 30.

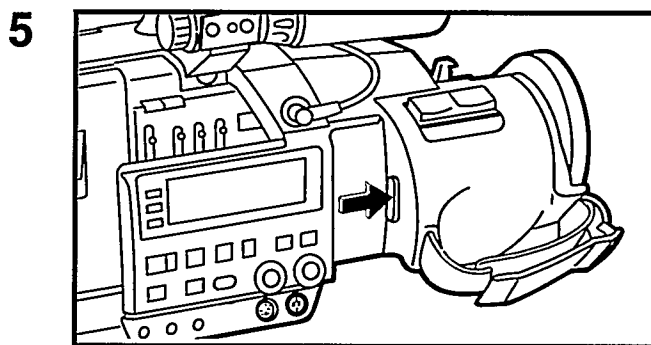

Pulse la tecla de arranque/parada.

- Esto hace que aparezca REC o LP REC en la pantalla del visor indicando que la grabación está siendo efectuada.



- Durante la grabación, la lámpara de indicación de grabación parpadea continuamente, a menos que esté desconectada.

Sistema de alarma del gatillo

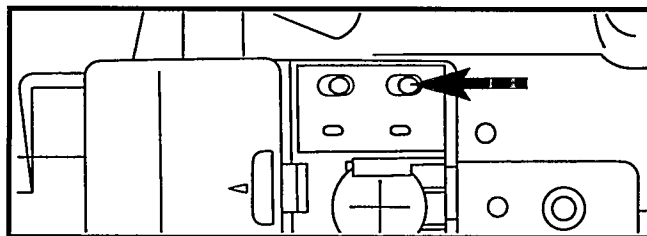

Cuando ponga el conmutador ALARM ON/OFF en ON, sonará una alarma electrónica cuando pulse la tecla de arranque/parada de grabación para empezar la grabación.

La alarma electrónica sonará dos veces cuando pulse la tecla de arranque/parada de grabación para hacer una pausa en la grabación. Esta alarma evita posibles errores de grabación.

6

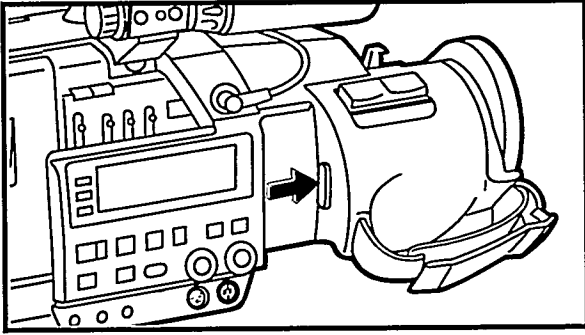

Pulse otra vez la tecla de arranque/parada para parar temporalmente la grabación.

7

Para reanudar la grabación, pulse la tecla de arranque/parada.

- Para hacer una pausa larga, ponga el conmutador POWER en OFF para ahorrar energía.
- Si el modo de espera de grabación se prolonga durante más de 5 minutos, el aparato se desconectará automáticamente.
Para reanudar la grabación, conecte la alimentación y pulse la tecla de arranque/parada. Así podrá hacer grabaciones montadas incluso después de largas pausas.

8

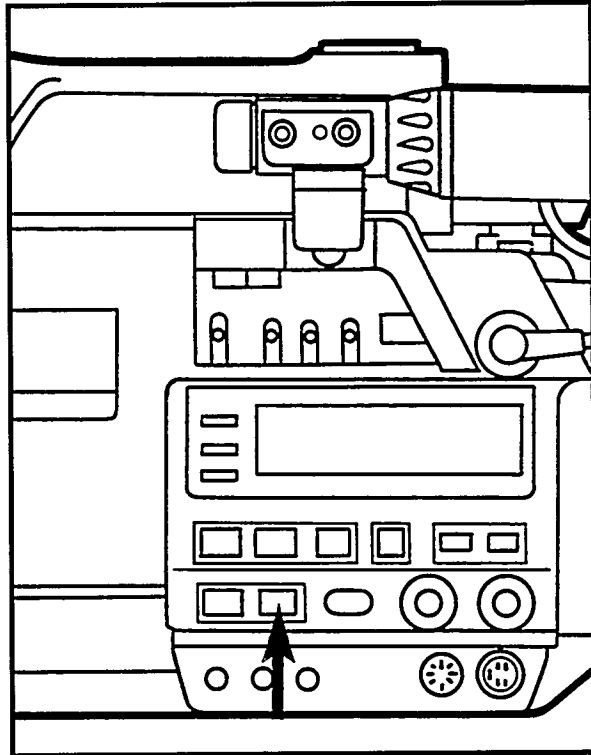

Pulse la tecla STOP para parar la grabación.

- Después de cerciorarse de que la cinta esté parada, ponga el conmutador POWER en OFF.

Función de revisión de grabaciones

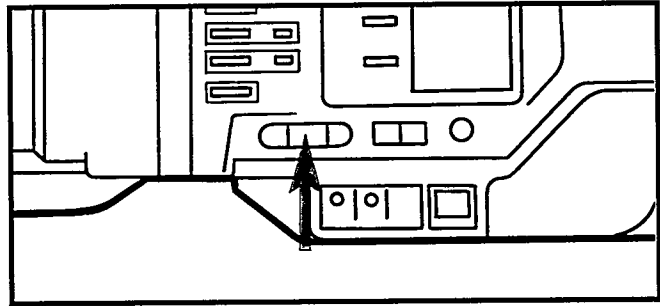

- Si Vd. desea revisar el final del último segmento grabado para confirmarlo, pulse la tecla RECORD REVIEW estando el aparato en el modo de espera de grabación. La cinta se rebobinará durante unos 2 segundos y esa sección se reproducirá automáticamente. Después, el aparato se parará en el modo de espera de grabación y estará lista para la siguiente filmación.

Nota:

Al empezar la reproducción puede haber cierta distorsión. Esto es normal.

Montaje de grabaciones

- La repetición de los pasos 6 y 7 produce grabaciones montadas. Durante la reproducción, la imagen puede estar ligeramente distorsionada en el punto entre dos tomas. Esto no se debe a un defecto del aparato.
- Al reanudar la grabación desde el modo de parada, la nueva grabación causará la pérdida de algunos cuadros de la imagen grabada previamente. Para evitar esto siga las técnicas descritas en "Técnicas para montaje de grabaciones" de la página 25.

Función para economizar corriente en el modo de espera de grabación

Esta es otra de las convenientes funciones para economizar aún más corriente de la pila cuando los intervalos entre tomas son más bien largos. Estando en el modo de grabación o espera de grabación, pulse el conmutador POWER y luego, después de haber compuesto la toma, ponga simplemente el conmutador POWER en ON y el modo de grabación o espera de grabación se repondrá automáticamente.

Segunda tecla de arranque/parada de grabación (para tomas de ángulo bajo)







Cuando filme escenas desde un ángulo bajo, utilice la segunda tecla de arranque/parada de grabación para tener mejor visibilidad y asegurar la posición de la cámara.

Monitoreo

Si desea monitorear los ángulos de filmación, componer escenas, etc., sin grabar nada en la cinta, Vd. podrá monitorear pulsando simplemente la tecla MONITOR. La escena aparecerá en la pantalla del visor.

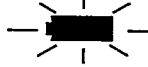
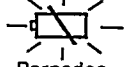
- Para desactivar el modo de monitoreo pulse la tecla MONITOR otra vez.
- El circuito economizador de corriente no funciona durante el monitoreo. (Para obtener más información sobre la función para economizar corriente consulte la página 25.)

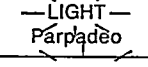
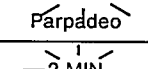
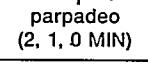
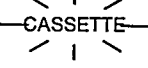
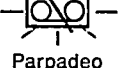
Avisos

Modo/estado	Visor	REC-LCD
Aviso de la pila	 Parpadeo	 Parpadeo
Aviso de pila de litio de reserva	 Parpadeo	
Aviso de condensación		 Parpadeo
Aviso de poca luz	 Parpadeo	
Aviso de poco contraste	 Parpadeo	
Aviso de fin de cinta	 parpadeo (2, 1, 0 MIN)	
Aviso de casete	 Parpadeo	 Parpadeo
Función de temporizador activada		

Aviso para la pila

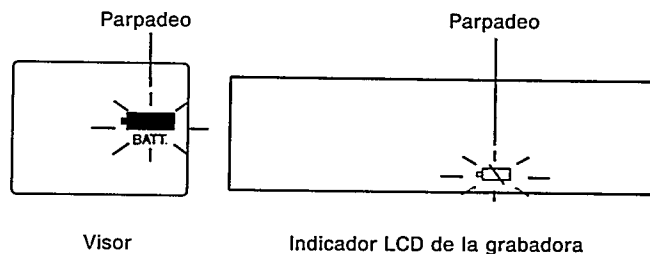

- Cuando falta poco para agotarse la pila, en el visor y en el indicador LCD de la sección de la grabadora aparece una indicación de aviso. En este caso, cambie la pila por otra que esté totalmente cargada.
- Después de aparecer estas indicaciones, la alimentación se desconecta automáticamente. Sin embargo, en este estado, al poner el conmutador POWER en ON mientras pulsa la tecla EJECT se conecta la alimentación y la casete sale expulsada.

Aviso de poca luz

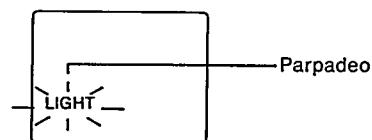

- Si aparece en la pantalla del visor el indicador "LIGHT" parpadeando, la intensidad de la iluminación no será suficiente y deberá aumentarla.

Circuito economizador de corriente y protector de cinta

- Para ahorrar corriente, la Camcorder se desconecta automáticamente en los casos siguientes:
 - (1) Cuando permanece más de 5 minutos en el modo de parada.
 - (2) Cuando permanece más de 5 minutos en el modo de espera de grabación (pausa de grabación).
- Para proteger la cinta, la Camcorder afloja ligeramente la tensión de la cinta y se desconecta automáticamente si permanece más de 5 minutos en el modo de espera de grabación (pausa de grabación).
- Por la misma razón, la Camcorder se pone en el modo de parada y se desconecta automáticamente si permanece más de 5 minutos en el modo de imagen fija (pausa de reproducción).

Funcionamiento con pila/CA

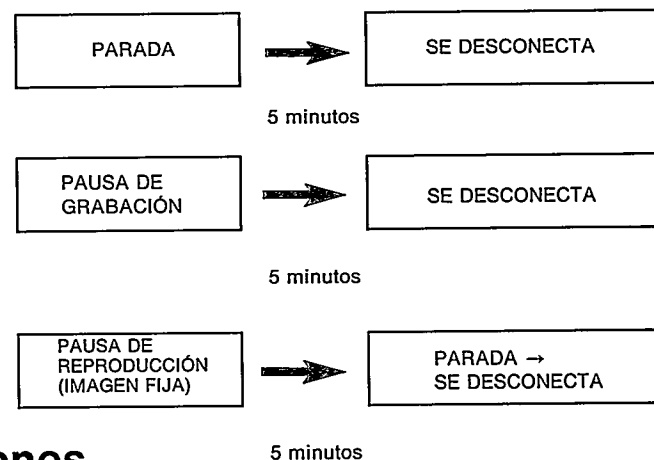

Técnica 1 de montaje de grabaciones (Para cambiar la pila mientras está grabando)

- 1** Si el aviso de la pila aparece en el visor o en el indicador LCD mientras graba, deje de grabar pulsando la tecla de arranque/parada de grabación y poniendo el conmutador POWER en OFF. No utilice la tecla STOP.
- 2** Cambie la pila por otra cargada antes de que pasen 5 minutos.
- 3** Ponga el conmutador POWER en ON.
 - El aparato está ahora en el modo de espera de grabación.
- 4** Para empezar a grabar pulse la tecla de arranque/parada de grabación.

Técnica 2 de montaje de grabaciones (Para buscar el punto de montaje con la función de toma)

- 1** Cerciórese de que la camcorder esté en el modo de espera de grabación. (De lo contrario, active ese modo.)
- 2** Pulse la tecla RETAKE "R" o "F" para alcanzar el punto donde desea que empiece la nueva grabación. Cuando suelte la tecla RETAKE, la camcorder se pondrá otra vez en el modo de espera de grabación.
- 3** Pulse la tecla de arranque/parada de grabación para empezar a grabar.

Técnica 3 de montaje de grabaciones (Para grabar en una cinta grabada en parte)

- 1** Reproduzca la cinta hasta el punto donde quiere hacer una nueva grabación.
 - Utilice la tecla PICTURE SEARCH para encontrar rápidamente ese punto.
- 2** Pulse la tecla PAUSE/STILL al llegar al punto donde quiere empezar a grabar.
 - El aparato se pondrá en el modo de imagen fija.
- 3** Pulse la tecla PAUSE/STILL mientras pulsa la tecla RECORD.
 - El aparato se pondrá en el modo de espera de grabación.
- 4** Pulse la tecla de arranque/parada de grabación para empezar a grabar.

Nota:

En el caso de utilizar las técnicas de montaje de grabaciones 2 — 3 mientras filma una cinta, el usuario debe tener en cuenta que la edición completamente automática por medio del editor facultativo IHP6801/6802 para obtener ediciones casi profesionales, es imposible debido.

Técnicas de videografía avanzada



Ajuste del equilibrio del blanco

Este sistema de seguimiento automático del color de la Camcorder percibe la temperatura del color de la iluminación del ambiente para ajustar automáticamente el equilibrio del blanco. Sin embargo, el ajuste preciso de la temperatura del color no podrá realizarse en las circunstancias siguientes:

- La luz que cae sobre el objeto que está siendo filmado y la luz de alrededor de la Camcorder tienen temperatura de color diferentes.
- El objeto o la Camcorder están bajo la sombra.

En estos casos, utilice los filtros incorporados en la Camcorder para ajustar el equilibrio del blanco.

- Pulse la tecla W. BALANCE hasta que aparezca en el visor el símbolo deseado.

-  : Bajo la luz de lámparas de halógeno o wolframio.
-  : Bajo la luz de lámparas fluorescentes.
-  : Bajo la luz del sol (luz natural).

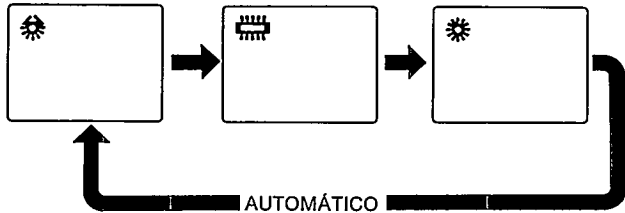

- Para cambiar el ajuste automático, pulse la tecla W. BALANCE hasta que desaparezca la indicación, o pulse la tecla FULL AUTO.

Bloqueo del equilibrio del blanco

1. Ponga la tapa del objetivo (tapa de equilibrio del blanco) en el parasol. Cuando haga el ajuste en interiores, dirija la Camcorder hacia la fuente de luz. Cuando haga el ajuste en exteriores, dirija la cámara hacia el sujeto.
2. Pulse la tecla W. BALANCE LOCK para bloquear el valor actual del equilibrio del blanco. W. B. LOCK aparece en la pantalla del visor.
3. Para cancelar el modo del equilibrio del blanco pulse otra vez la tecla W. BALANCE LOCK.

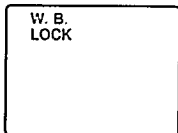

Notas:

- A pesar de estar pulsada la tecla W. BALANCE LOCK, la indicación "W. B. LOCK" continuará parpadeando si las condiciones de iluminación exceden la gama de ajuste de la temperatura de color de la Camcorder. En este caso:
 - El equilibrio del blanco se ajusta a la temperatura de color más apropiada para poder filmar.
 - Con un objeto bajo luz tenue, aumente la luz.
 - Para obtener un ajuste del equilibrio del blanco más preciso utilice los filtros de color apropiados.
- El ajuste del equilibrio del blanco bloqueado se mantiene en la memoria durante unos 30 minutos.
- Si filma durante más de 30 minutos después de haber ajustado el equilibrio del blanco, o si cambian las condiciones de iluminación, ajuste de nuevo el equilibrio del blanco.

AGC

Esta Camcorder incorpora un circuito AGC (control automático de ganancia) que activa electrónicamente la sensibilidad del aparato en circunstancias de poca luz.

- El AGC ha sido ajustado a AUTO en el modo completamente automático. (No aparece ninguna indicación en la pantalla del visor.)
- Cuando no necesite el AGC, pulse la tecla AGC. AGC OFF aparecerá en la pantalla del visor.

Nota:

El "AGC AUTOMÁTICO" puede ser accionado pulsando la tecla AGC en el modo AGC desconectado, o la tecla FULL AUTO. Desconecte el AGC cuando desee capturar los cambios naturales en la iluminación normal del exterior, incluso cuando filme bajo condiciones de poca iluminación. De lo contrario no podrá mantener los tonos naturales.

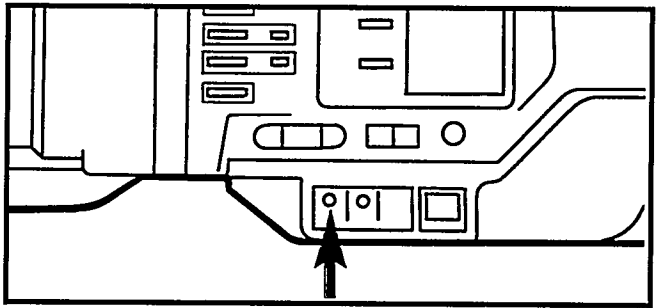

AGC AUTOMÁTICO
(Sin indicación)

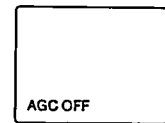

AGC DESCONECTADO

Control del iris

El iris está ajustado automáticamente al modo completamente automático. Sin embargo, también podrá ajustarlo manualmente (EF=0).

- (1) Pulse una de las teclas IRIS ("+" o "-"). La indicación del iris aparece en la pantalla del visor y en el LCD para la operación de la cámara.
- (2) Seleccione el nivel del iris necesario.
 Tecla IRIS "+": Cada vez que la pulsa, la abertura se abre un paso, hasta un máximo de +14 pasos.
 Tecla IRIS "-": Cada vez que la pulsa, la abertura se cierra un paso, hasta un máximo de -14 pasos.

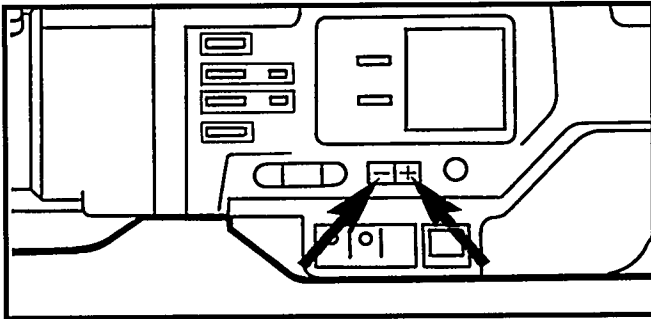

- La indicación del visor y del LCD de la sección de la cámara muestra la fijación seleccionada, indicando solamente la sobreexposición o la subexposición.
- Cuando desee simplemente compensar una contraluz muy intensa, consulte la sección "COMPENSACIÓN DE LA CONTRALUZ"

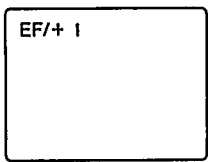

Visor

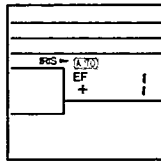
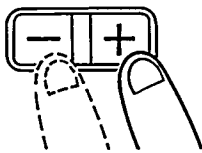

LCD de la sección de la cámara

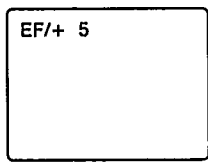

Visor

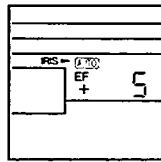
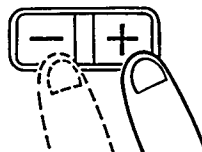

LCD de la sección de la cámara

Para volver al modo del iris automático estándar (EF=0), pulse simultáneamente las teclas IRIS "+" y "-".

Nota:
Las indicaciones se muestran solamente en el modo de grabación, espera de grabación o monitoreo.

Nota:
Cuando utilice la función de la contraluz, las indicaciones del iris no cambiarán.

Bloqueo del iris

Para mantener una fijación constante del iris, para un periodo de tiempo más largo y para los cambios de un lugar a otro, se ha incorporado una función de bloqueo del iris.

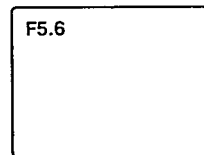
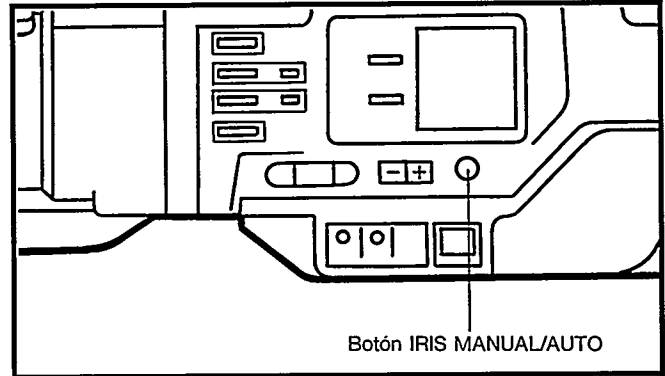

Visor

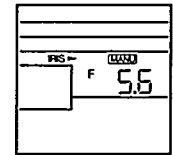

LCD de la sección de la cámara

Pulse la tecla IRIS MANUAL/AUTO en el modo del iris automático para retener la fijación del iris actual.

- La fijación del iris seleccionada aparecerá en el visor y en el LCD de la sección de la cámara con las siguientes indicaciones -F1,2, F1,4, F2, F2,8, F4, F5,6, F8, F11 y F16.
- En el modo de bloqueo del iris, la fijación del iris puede cambiarse pulsando la tecla IRIS ("+" o "-").
- Para cancelar el modo de bloqueo del iris, pulse otra vez la tecla IRIS MANUAL/AUTO.

Compensación de la contraluz

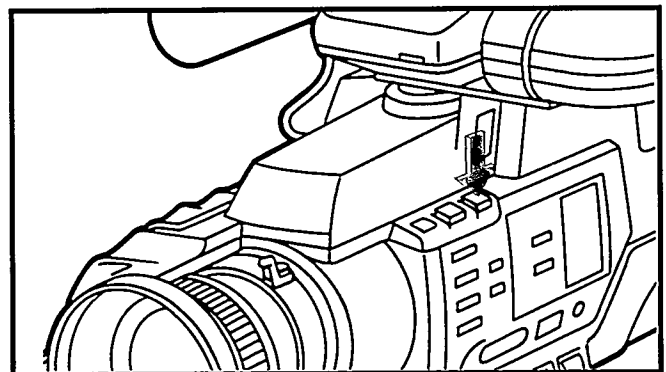

Pulse la tecla BLC. Mientras la pulsa, el iris es 1—2 f-stops más amplio que cuando se ajusta automáticamente.

Cuando haya una iluminación excesiva detrás del objeto quizá no pueda obtener la exposición correcta. Utilice en este caso la tecla BLC para compensar la contraluz.

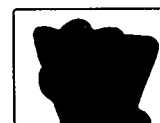

Sin BLC



Con BLC

Enfoque

Autoenfoco

Esta Camcorder dispone de un mecanismo de autoenfoco que permite enfocar automáticamente la mayoría de los objetos.



Zona de detección de enfoque

Nota:

Para detectar el enfoque se utiliza una pequeña zona del centro extendida horizontalmente que supone aproximadamente 1/2 de la anchura de la pantalla. (En la pantalla no aparece indicación alguna.)

Pulse simplemente la tecla FULL AUTO.

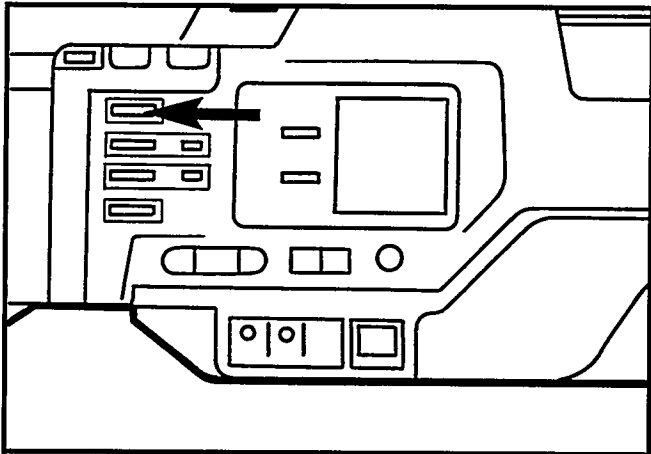

- Si la Camcorder está en el modo de enfoque manual, pulse la tecla FOCUS para activar el modo de autoenfoco.

ATENCIÓN:

- No toque el anillo de enfoque mientras esté funcionando el mecanismo de autoenfoco.
- Mantenga tapado el objetivo a excepción de cuando filme. Al entrar luz en el objetivo, el mecanismo de autoenfoco se activa y consume corriente.
- No trate de utilizar el autoenfoco con objetivos teleconvertidores o gran angulares. Esto podría estropear el mecanismo de autoenfoco. Active el modo de enfoque manual cuando utilice otros objetivos.

El enfoque correcto quizá no pueda obtenerse en los casos señalados a continuación. En tales casos deberá utilizarse el enfoque manual para obtener el enfoque apropiado.

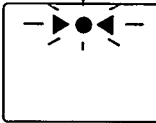
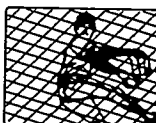
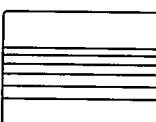
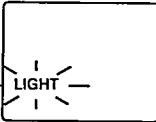
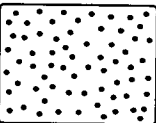
	Objetos de bajo contraste para los cuales aparece el indicador de bajo contraste, por ejemplo, paredes suaves de un solo color o el cielo azul.
	Dos objetos que están a diferentes distancias se superponen en la misma escena.
	Líneas horizontales solamente.
	Cuando hay poca luz y aparece el indicador de subexposición en la pantalla del visor.
	Cuando hay patrones diminutos o idénticos que aparecen a intervalos regulares.

Enfoque manual

Cuando haya elegido el modo de enfoque manual haga lo siguiente:

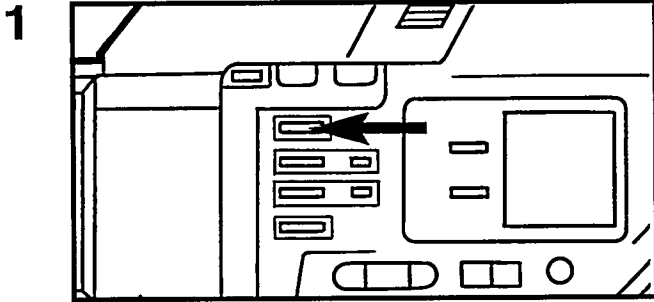

Pulse la tecla FOCUS para liberar el modo de enfoque automático. La indicación (o indicaciones) de ayuda de enfoque aparecen en la pantalla del visor.

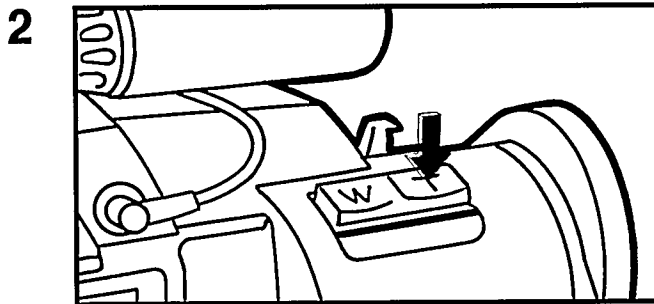

Acerque con el zoom un objeto pulsando la tecla "T" de entre las teclas de zoom automático.

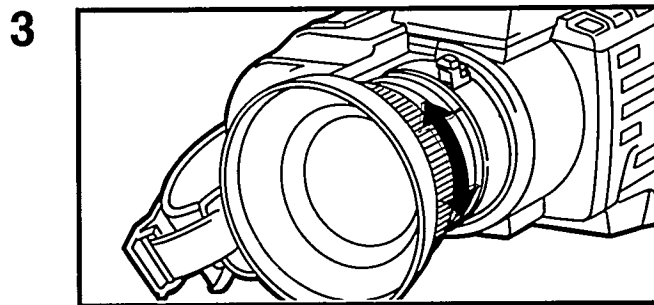

Gire el anillo de enfoque para enfocar el objeto. Consulte el gráfico de ayuda de enfoque de la derecha.

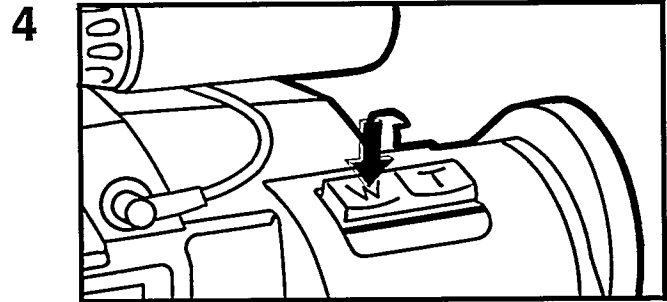

Determine la composición pulsando la tecla "W".

- Para desactivar el modo de enfoque manual (y activar el modo de enfoque automático), pulse la tecla FOCUS o FULL AUTO.
- Cuando utilice el modo de enfoque manual, cerciórese de enfocar el objetivo en la posición máxima de telefoto. Al enfocar un determinado objeto en la posición de gran angular, no conseguirá imágenes bien enfocadas al utilizar el zoom porque la profundidad del campo se reduce al ser las distancias focales más largas.

INDICADORES DE ENFOQUE

Los indicadores de enfoque de la pantalla del visor funcionan en el modo de enfoque manual.

Condición	Indicación	Corrección
Punto de enfoque detrás del objeto		Gire el anillo de enfoque hacia la derecha hasta que se ilumine el círculo central.
Enfoque correcto		Mantenga el anillo de enfoque en la misma posición.
Punto de enfoque delante del objeto		Gire el anillo de enfoque hacia la izquierda hasta que se ilumine el círculo del centro.
No hay indicación por ser muy bajo el contraste		Calcule la distancia al objeto y ajuste el anillo de enfoque según la escala de distancias que en él hay.

Aparición/desaparición progresiva de la imagen

La Camcorder está equipada con un mecanismo automático que permite hacer aparecer y desaparecer progresivamente la imagen con una pantalla en negro. La señal de audio aparece y desaparece también con la señal de video.

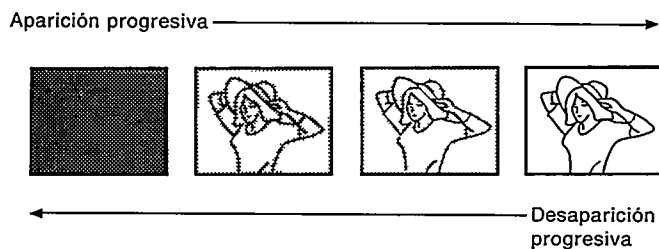

Aparición progresiva automática

- 1 Determine la composición en el modo de espera de grabación y pulse la tecla FADER para reservar el modo de aparición progresiva.

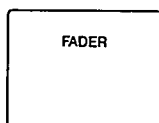

En el visor aparece FADER cuando elige esta función, y continúa viéndose hasta que finaliza la aparición/desaparición progresiva de la imagen.

- 2 Pulse la tecla de arranque/parada de grabación. La pantalla se hará rápidamente negra y empezará la grabación. Al soltar la tecla de arranque/parada de grabación, la imagen aparecerá progresivamente. Esta función tardará aproximadamente 5 segundos. Si no suelta la tecla de arranque/parada de grabación, la pantalla permanecerá en negro y la imagen grabada será negra.

Desaparición automática

- 1 Empiece a filmar normalmente.
- 2 Pulse la tecla FADER para seleccionar el modo de desaparición progresiva.
- 3 Pulse la tecla de arranque/parada de grabación. La desaparición progresiva empezará y terminará en 5 segundos aproximadamente. Al finalizar esta función, la Camcorder pasa al modo de espera de grabación. Si no suelta la tecla de arranque/parada de grabación, la pantalla seguirá viéndose en negro y es lo que se grabará hasta que suelte la tecla.

Cambio rápido de planos (zoom)

Cuando la distancia focal del objetivo se cambia girando el anillo del zoom, parece que la imagen se acerca o aleja del visor.

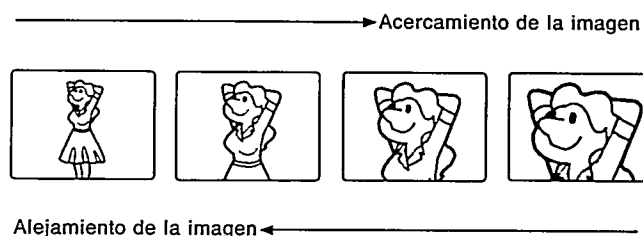

Cambio rápido de planos automático

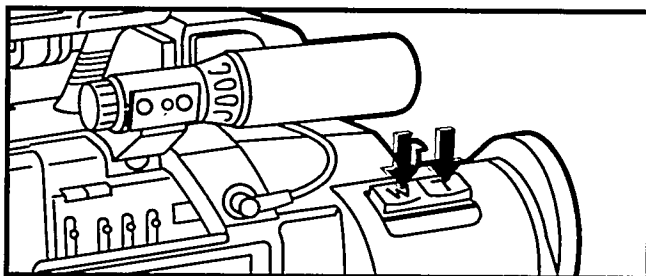

Pulse "T" para disminuir la distancia focal y "W" para aumentarla. Esto puede hacerse a dos velocidades: para baja velocidad pulse ligeramente la tecla y para alta velocidad púlsela firmemente.

Cambio rápido de planos manual

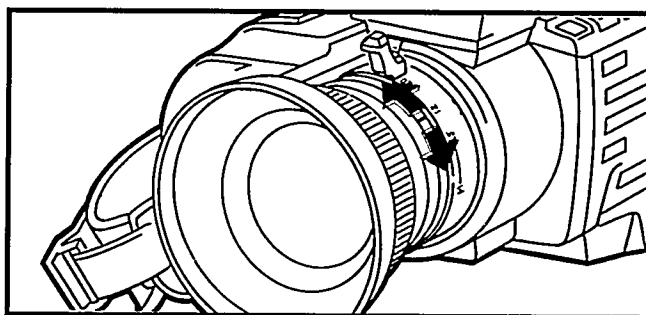

Gire hacia abajo la palanca del zoom para acercar la imagen y hacia arriba para alejarla.

Macroplanos

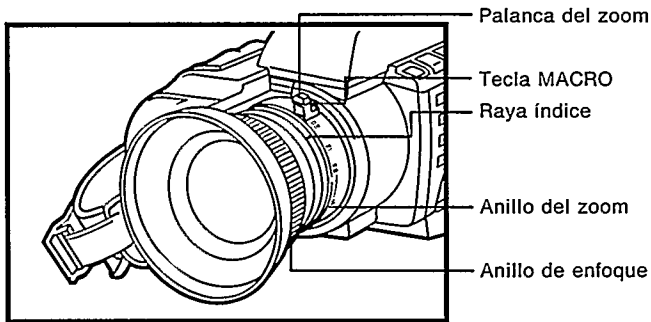

Normalmente sólo se pueden enfocar objetos que se encuentren a más de 1,2 metros de distancia de la Camcorder. Pero poniendo el objetivo en el modo macro se puede enfocar manualmente cualquier objeto que se encuentre dentro de ese límite, incluso cuando esté justo delante del objetivo. Los márgenes MACRO y ZOOM combinados permiten filmar continuamente desde primeros planos hasta el infinito.

- Conecte primero el modo de enfoque manual.

Conexión del MACRO

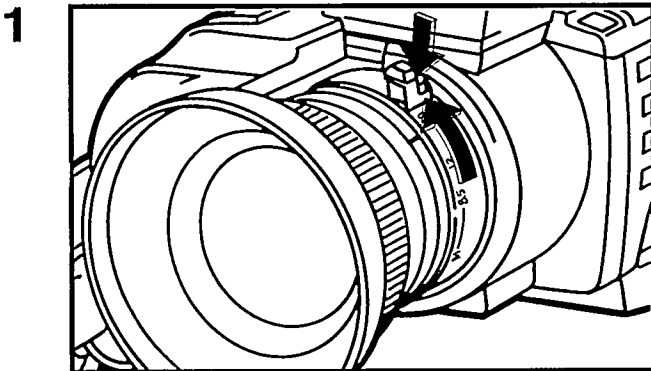

Al mismo tiempo que pulsa la tecla del macro, gire el anillo del zoom en la dirección de la flecha hasta que el número "9" del anillo del zoom sobrepase la raya índice.

Enfoque

2

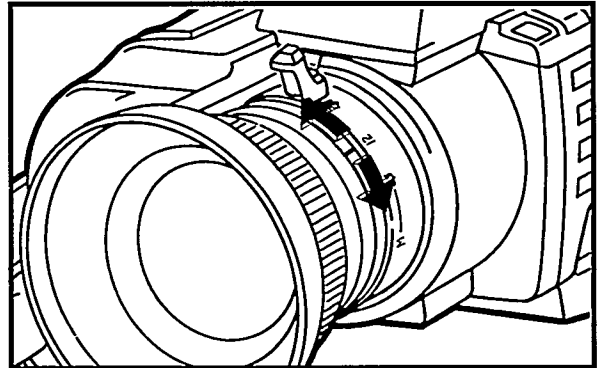

Enfoque girando lentamente la palanca del zoom.

- Utilice el anillo del zoom para enfocar en el margen MACRO.
- Girando el anillo del zoom cambiará ligeramente el ángulo de visión del objetivo.
- Los mecanismos del zoom y autoenfoque no funcionan durante la toma de macroplanos.

Desconexión de MACRO

3

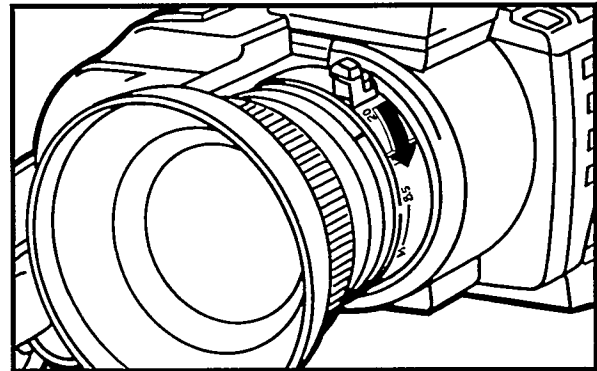

Para desconectar el modo macro, gire el anillo del zoom en la dirección de la flecha hasta que el número "9" sobrepase la raya índice.

Nota:

Se recomienda aumentar la iluminación cuando tome macroplanos para obtener los mejores resultados.

Obturador electrónico de múltiples velocidades

La Camcorder dispone de un obturador de alta velocidad seleccionable que permite grabar objetos en movimiento rápido para reproducirlos luego en imagen fija o cámara lenta con una nitidez extraordinaria. Seleccione este obturador cuando tome objetos en movimiento rápido para reproducirlos posteriormente en el modo de imagen fija o cámara lenta.

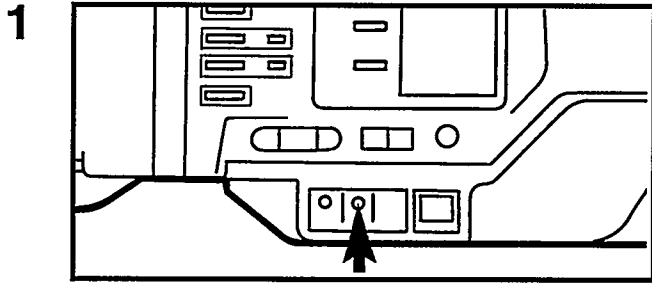

Pulse la tecla SHUTTER para cambiar a la velocidad deseada del obturador electrónico. Este modo puede activarlo durante la grabación o estando en cualquier otro modo, y permanece activado a la velocidad seleccionada hasta que cambie a otra velocidad.

2 Seleccione una velocidad del obturador de 1/1000, 1/500, 1/250 y 1/50 (velocidad estándar) pulsando la tecla SHUTTER. Cada vez que pulsa esta tecla, la velocidad del obturador cambia en el orden siguiente:
1/1000 → 1/500 → 1/250 → (estándar)

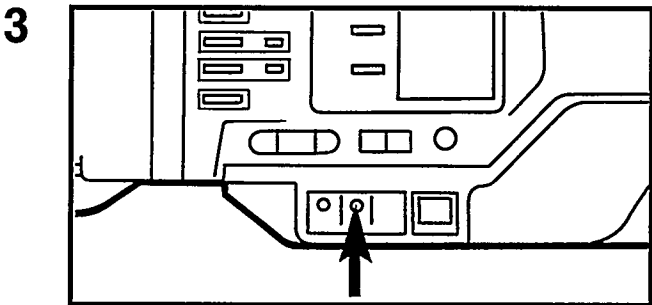

Cuando termine de grabar escenas de movimiento rápido, cambie a la velocidad estándar del obturador pulsando la tecla SHUTTER hasta que aparezca STD en el LCD de la sección de la cámara.

Cuando seleccione el modo de obturador de alta velocidad, éste se indicará en la pantalla del visor y en el LCD de la sección de la cámara.

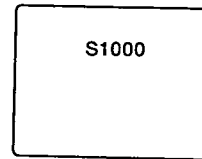

Visor

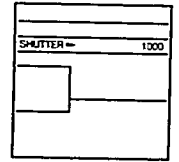

LCD de la sección de la cámara

El modo de velocidad estándar se indica en el LCD mediante "STD".

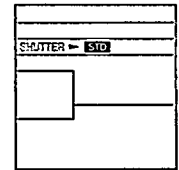

LCD de la sección de la cámara

Notas:

- El modo de obturador de alta velocidad necesita un poco más de iluminación en el objeto que el modo de velocidad estándar. Por lo tanto, el aviso de poca luz podría parpadear en el visor. En este caso, cambie a un modo del obturador apropiado.
- El color de la imagen puede ser afectado adversamente en el modo del obturador de alta velocidad cuando el objeto sea iluminado por lámparas de descarga alterna tales como lámparas fluorescentes o de vapor de mercurio.
- Cuando reproduzca una sección grabada en el modo de obturador de alta velocidad, el movimiento de los objetos de la imagen no será adecuado. Esto no se debe a ningún defecto del aparato.
- Al pulsar la tecla FULL AUTO también se repone la velocidad del obturador a su valor estándar.

Funciones de grabación especial

Aviso sobre la pila de litio

- Tire la pila usada lo antes posible.
- No las deje al alcance de los niños.
- No las rompa ni tire al fuego.

Grabación de la fecha/hora

Colocación de la pila

Esta pila alimenta la función de la fecha/hora.

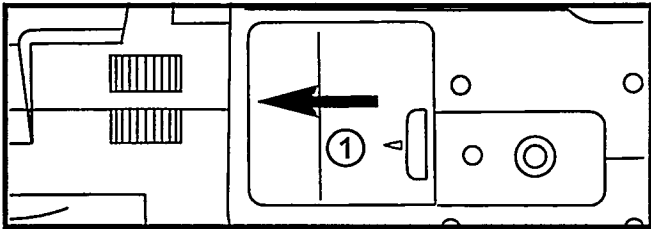

1. Quite la tapa del compartimiento de la pila de reserva, ubicada en la parte inferior de la Camcorder, pulsando ligeramente sobre la parte marcada con ① en el diagrama.
2. Inserte la pila de litio suministrada con el lado positivo (+) hacia arriba.
3. Deslice la tapa hacia atrás del aparato hasta que se cierre haciendo un ruido de chasquido.

Nota:

Desconecte el aparato antes de insertar la pila

Cambio de pila

La pila dura un año aproximadamente. Cuando aparezca en el visor el aviso para la pila de litio, esta pila tendrá que cambiarse. Compre una pila de litio CR2025 y siga el procedimiento siguiente:

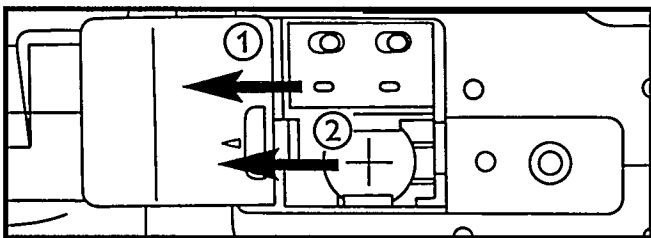

1. Quite la tapa del compartimiento de la pila de reserva, ubicada en la parte inferior de la Camcorder, pulsando ligeramente sobre la parte marcada ① en el diagrama.
2. Retire la pila pulsando la tapa en la dirección de la flecha ②.
3. Inserte la pila de litio con el lado positivo (+) hacia arriba.
4. Coloque la tapa deslizándola hasta que se cierre haciendo un ruido de chasquido.

Notas:

- Podría ser posible que, en caso de cambio, apareciera la última fecha debido a la capacidad de carga de reposo del circuito.
- Desconecte el aparato antes de retirar la pila gastada.
- Cambie la pila por otra del tipo CR2025 solamente. El uso de otra pila podría causar peligros de incendio o explosión.

Indicaciones para la grabación de la fecha/hora

Reserva de grabación automática de la fecha	Indicación de la fecha	Indicación de la fecha/hora	Indicación de la hora
AUTO DATE	1. 1. 89	1. 1. 89	1. 1. 89
Grabación automática de la fecha reservada	Grabación automática de la fecha efectuada	1. 1. 89 12: 30	1. 1. 89 12: 30

Ajuste de la fecha/hora

Antes de ajustar la fecha y la hora por primera vez, o después de haber cambiado la pila, 1. 1. 89 parpadea en el visor, indicando que debe ajustarse el reloj.

- ① Encienda el aparato, se indicará en el visor cuando no esté instalada la pila de apoyo de litio.
1. 1. 89 se indicará en el visor cuando esté instalada la pila de apoyo de litio.
- ② Pulse la tecla DATE/TIME SELECT — el día parpadea.
- ③ Pulse la tecla DATE/TIME SET para elegir el número correcto.
- ④ Pulse la tecla DATE/TIME SELECT para seleccionar el próximo dato que desea cambiar, cambiando el dato seleccionado en el orden siguiente:

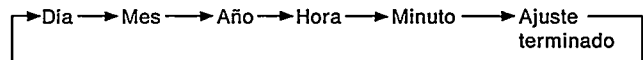

- ⑤ Repita los pasos ② y ③ para fijar todos los datos. Después de ajustar los minutos, pulse la tecla DATE/TIME SELECT y los datos dejarán de parpadear, y el reloj reanudará su función normal.

Grabación de la fecha/hora

La fecha, hora, o la fecha y la hora pueden indicarse y grabarse de acuerdo al modo seleccionado. Pulse la tecla DISPLAY SELECT para ir pasando por los modos en el orden siguiente:

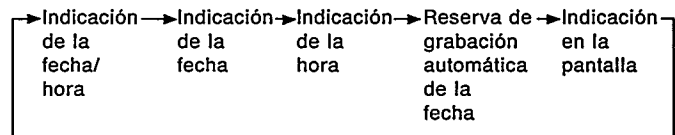

Notas:

- En el caso de utilizar el modo de monitoreo, las indicaciones del visor aparecerán en el televisor conectado cuando seleccione el modo de "indicación en la pantalla".
- Cuando elija la función de grabación automática de la fecha, "AUTO DATE" aparece en el visor, hasta que empieza la grabación. Siempre que elija esta función, la fecha se indicará automáticamente y se grabará durante 5 segundos a partir de la primera operación de la tecla de arranque/parada de grabación una vez conectado el aparato.
- La indicación de reserva de grabación automática de la fecha desaparece al poner la tecla DISPLAY ON/OFF en OFF. Púlsela de nuevo para grabar automáticamente la fecha.

AVISO:

Cada vez que cambie la pila de litio es necesario inicializar el generador incorporado VITC para evitar equivocarse en la cuenta.

Por eso, pulse el botón DATE/TIME SELECT en el modo de monitor grabación con cámara.

Nota:

Cada vez que intente cambiar el ajuste de la fecha o la hora, el contador incorporado VITC es reajustado.

Filmación de ANIMACIÓN

Utilizando esta función podrá crear la ilusión de poner en movimiento escenas u objetos que de otra forma estarían fijos, a esto se le llama animación.

Esta técnica se logra filmando una serie de imágenes ligeramente diferentes de la misma escena, o diferentes posturas del mismo objeto durante un breve espacio de tiempo.

Nota:

Cuando realice la filmación de animación o de intervalos, ajuste el conmutador selector del modo de grabación en "SP". La grabación hecha en el modo LP puede producir imágenes de ruido.

Filmación de animación

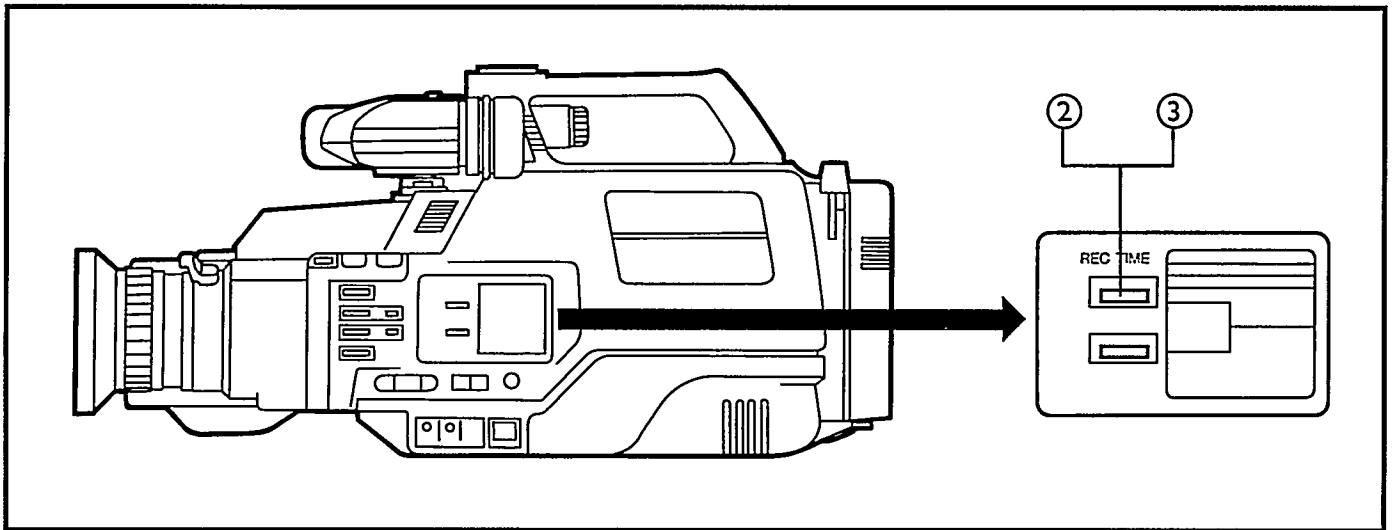
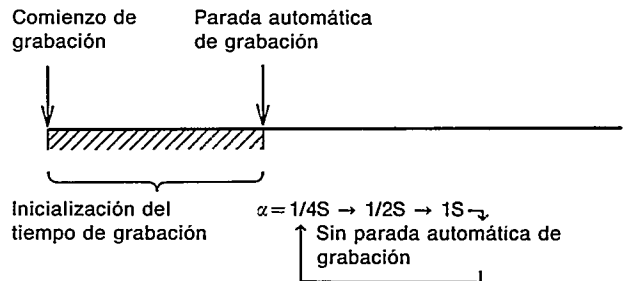

① Ponga la Camcorder en el modo de pausa de grabación.

② Pulse la tecla REC TIME.

La información indicada a continuación aparecerá en el visor y en el LCD de la sección de la cámara, con una fijación inicial para 1/4S para mostrar que la cámara esté fijada para grabar durante 1/4 de segundo.

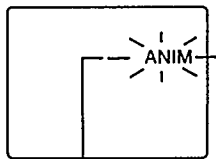

Parpadeo
Visor

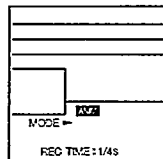

LCD de la sección
de la cámara

③ Pulse de nuevo la tecla REC TIME para seleccionar el tiempo de grabación deseado. Cada vez que pulsa la tecla se indica la secuencia de fijación de tiempo siguiente: 1/4S, 1/2S, 1S y modo continuo.

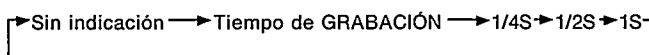
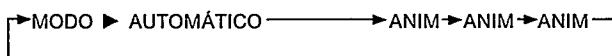

④ Pulse la tecla de arranque/parada ⑤ de grabación después de enfocar el objeto con la cámara.

● La grabación se para automáticamente en el modo de pausa de grabación una vez transcurrido el tiempo seleccionado.

⑤ Repita el paso ④ para el número necesario de imágenes.

⑥ Reproduzca las series grabadas para comprobar si el resultado es satisfactorio.

Notas:

- Cuando filme una serie de imágenes, mantenga la cámara estable en una posición para obtener los mejores resultados. Se recomienda montar la cámara en un trípode.
- Cancele el modo de animación pulsando la tecla REC TIME hasta que desaparezca la indicación "ANIM" en el LCD y en el visor, o pulse la tecla STOP.
- Añada sonido posteriormente utilizando la función de copia automática.
- El modo de animación sólo puede activarse desde el modo de pausa de grabación.
- Durante la secuencia de animación, a pesar de que el indicador FADER se indica en el visor al pulsar la tecla FADER, la aparición y desaparición progresiva no se activará.
- Antes de empezar la grabación en el modo de animación, al principio de la cinta, ponga la Camcorder en el modo de grabación durante unos 5 segundos para que la cinta avance suavemente. La utilización de la aparición progresiva en este punto es una forma interesante de comenzar un programa animado.

Filmación con AUTODISPARADOR

La función de autodisparador le permite fijar el tiempo de retardo antes de que empiece la grabación una vez pulsada la tecla de arranque/parada de grabación. Si la Camcorder está bien sujeta, el operador podrá salir en la imagen antes de comenzar la grabación.

Filmación con AUTODISPARADOR

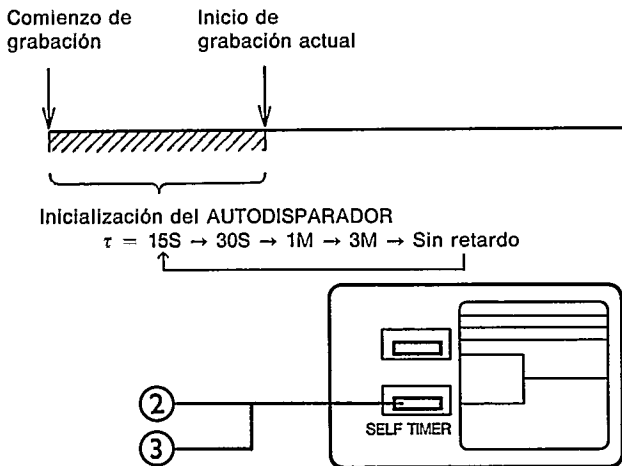

- ① Ponga la Camcorder en el modo de pausa de grabación.
- ② Pulse la tecla SELF TIMER Ⓢ .
 La información ofrecida más abajo aparecerá en el LCD de la sección de la cámara y en el visor con una fijación inicial para 15S, para mostrar que la cámara ha sido fijada para un retardo de 15 segundos antes de empezar a grabar.

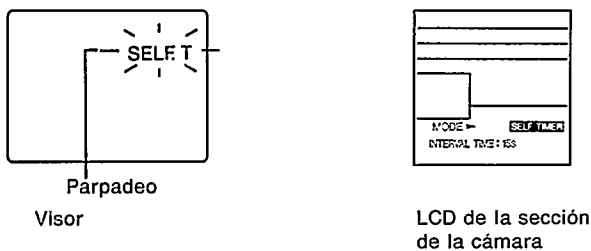

- ③ Seleccione el intervalo de tiempo deseado pulsando repetidamente SELF TIMER. Cada vez que pulsa la tecla se indica la secuencia de fijación de tiempo siguiente: 15S, 30S, 1M, 3M y modo normal (Sin retardo).
 Pulse la tecla de arranque/parada de grabación.
- ④ Pulse la tecla de arranque/parada de grabación Ⓢ . Cuando haya pasado el tiempo seleccionado, la grabación comenzará automáticamente.
 Cuando realice la filmación con autodisparador, si pone el conmutador TALLY en ON, la lámpara indicadora empezará a parpadear 10 segundos antes de empezar la grabación.

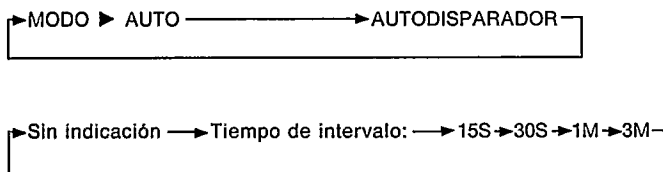

Notas:

- Ponga el conmutador ONE-SHOT TIME COUNTER en OFF cuando utilice las funciones de grabación especiales.
- La lámpara indicadora funciona de la misma forma que en la filmación con autodisparador.

Filmación de INTERVALOS

La función de intervalos permite conectar/desconectar la grabación a los intervalos preajustados. Con la cámara enfocando continuamente una escena u objeto, la grabación resultante mostrará cambios sutiles (cambios en la formación de nubes, crecimiento de plantas, etc.) durante largos periodos de tiempo.

Filmación de INTERVALOS

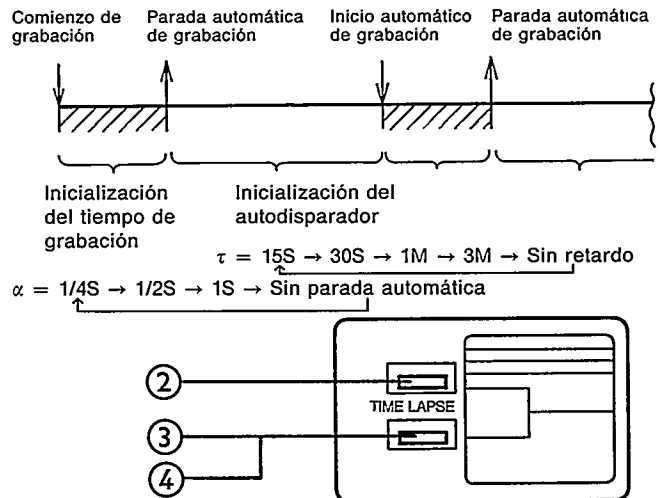

- ① Ponga la Camcorder en el modo de pausa de grabación.
- ② Pulse la tecla REC TIME Ⓢ .
 ● La información ofrecida más abajo aparecerá en el LCD de la sección de la cámara y en el visor con una fijación inicial para 1/4S, para mostrar que la cámara ha sido fijada para una grabación de 1/4 de segundo.

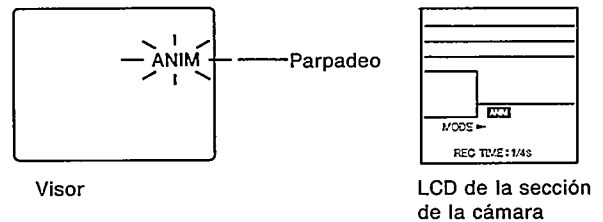

- Seleccione el tiempo de grabación deseado pulsando repetidamente REC TIME. Cada vez que pulsa la tecla se indica la secuencia de fijación de tiempo siguiente: 1/4S, 1/2S, 1S, y modo continuo.
- ③ Pulse la tecla SELFTIMER Ⓢ .
 La información ofrecida más abajo aparecerá en el LCD de la sección de la cámara y en el visor con una fijación inicial para 15 segundos.

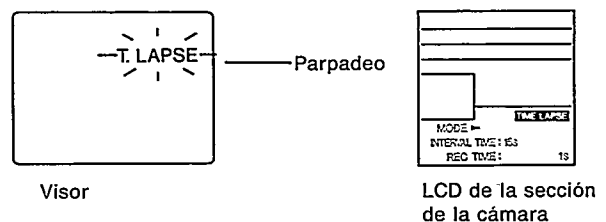

- ④ Seleccione el intervalo de tiempo deseado pulsando repetidamente SELFTIMER. Cada vez que pulsa la tecla se indica la secuencia de fijación de tiempo siguiente: 15S, 30S, 1M, 3M y modo de animación.
- ⑤ Pulse la tecla de arranque/parada de grabación para empezar la grabación de intervalos. El tiempo de grabación seleccionado y el tiempo de intervalos se alternarán automáticamente.
 Para cancelar el modo de intervalos, pulse la tecla STOP Ⓢ o los botones REC TIME Ⓢ y SELFTIMER Ⓢ el número de veces necesario para cancelar sus modos respectivos.
 Cuando se realice la función de intervalos, la serie de grabación y pausa se repite 500 veces antes de introducir el modo de parada.

Reproducción

Esta Camcorder permite reproducir videocasetes S-VHS-C y VHS-C grabadas previamente. Para hacer las conexiones consulte las páginas 38 y 39.

Preparativos

- Cuando utilice un televisor equipado con conectores de entrada de audio/video (o S-VIDEO), ponga el conmutador TV/VIDEO del televisor en VIDEO.
- Con un televisor normal, ponga el conmutador selector de antena del convertidor RF (22AV5158) en VIDEO y el selector de canales del televisor en el canal de vídeo (32-40).

1 Conecte una fuente de alimentación. (Pila o CA, consulte la página 16.)

2 Ponga el conmutador POWER  en ON.

3 Inserte una casete S-VHS-C o VHS-C grabada previamente.

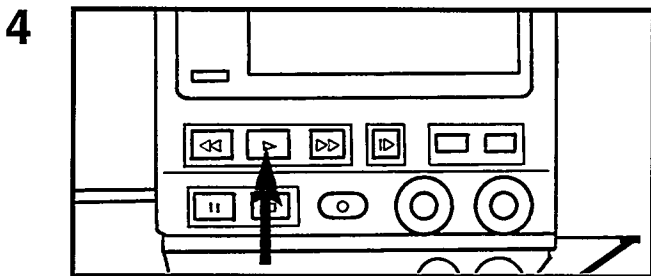

Pulse la tecla PLAY  para empezar la reproducción.

Reproducción de imagen fija

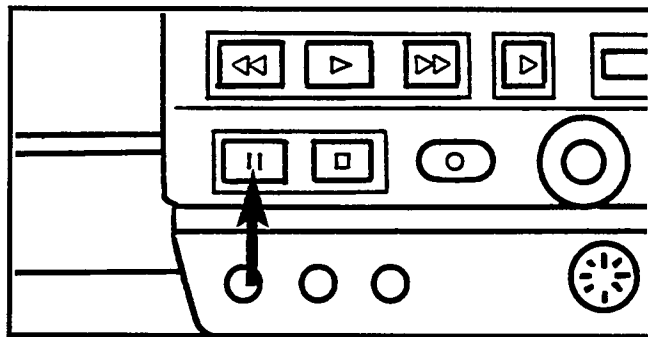

Pulse la tecla PAUSE/STILL durante la reproducción. La imagen se congelará en la pantalla.

- Tras 5 minutos aproximadamente de reproducción de imagen fija, el aparato se pone automáticamente en el modo de parada para proteger la cinta y se desconecta él mismo.
- Para cancelar el modo de pausa/imagen fija pulse la tecla PLAY.

Ajuste de seguimiento

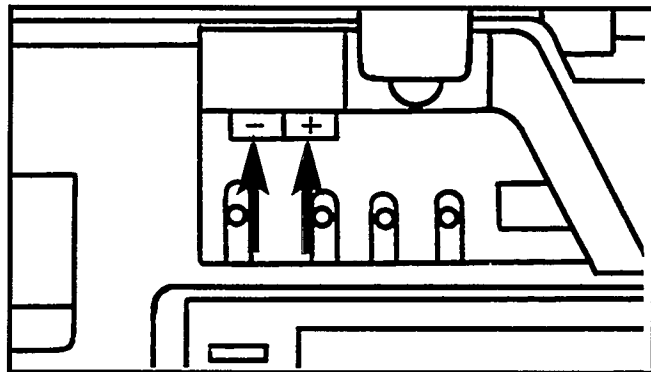

Si aparecen rayas de ruido en la pantalla, pulse una de las teclas de control TRACKING para minimizar el ruido.

Reproducción a cámara lenta

Estando en el modo de reproducción o búsqueda rápida de imagen, la tecla SLOW podrá pulsarse en cualquier momento para realizar inmediatamente la reproducción a cámara lenta a 1/17 de la velocidad normal.

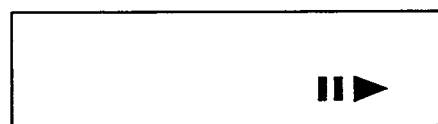

LCD de la sección de la grabadora

Nota:

Para proteger la cinta, la Camcorder entra en el modo de parada y se desconecta ella misma automáticamente si la deja durante más de 5 minutos en el modo de cámara lenta.

Búsqueda de imagen

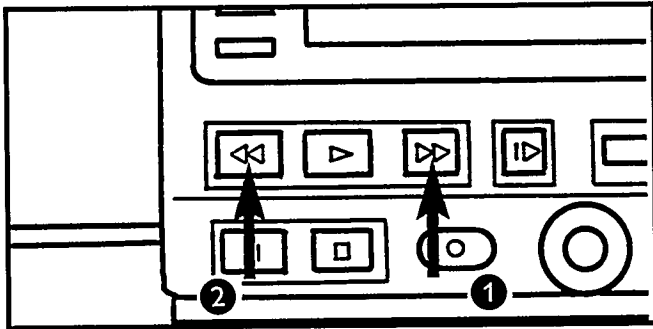

- ① **Reproducción rápida en la dirección de avance (localización progresiva)**
Pulse la tecla FF en el modo de reproducción. La reproducción se efectuará a una velocidad 5 veces superior a la normal mientras mantenga pulsada la tecla.
- ② **Reproducción rápida en la dirección de retroceso (localización regresiva)**
Pulse la tecla REW en el modo de reproducción. La cinta se reproducirá en sentido inverso a una velocidad 5 veces superior a la normal mientras mantenga pulsada la tecla.

Notas:

- Durante la búsqueda de imagen y en el modo de reproducción de imagen fija podrían verse rayas de ruido. Esto no se debe a un defecto del aparato.
- Durante la búsqueda de imagen en el modo LP, la imagen podría aparecer en blanco y negro. Esto no se debe a un defecto del aparato.

Función de búsqueda con velocidad variable

Desde el modo de reproducción es posible realizar la búsqueda con velocidad variable en la dirección de avance o retroceso.

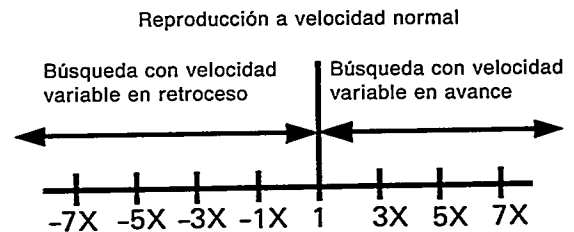
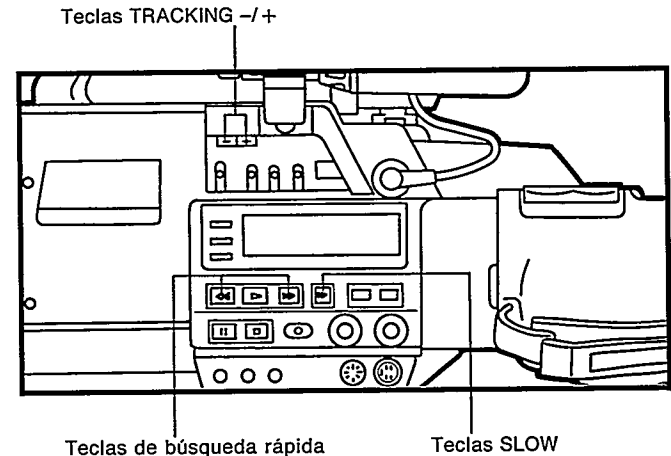

Para buscar en la dirección de avance

- Pulse primero la tecla FF estando en el modo de reproducción para empezar la búsqueda en la dirección de avance a una velocidad 7 veces superior a la normal (7X).
- Para realizar la búsqueda a una velocidad 5X, pulse la tecla TRACKING "-". Pulse la tecla TRACKING "-" mientras busca a una velocidad 3X para cambiar a 1X.



LCD de la sección de la grabadora

Para buscar en la dirección de retroceso

- Pulse primero la tecla REW estando en el modo de reproducción para empezar la búsqueda en la dirección de retroceso a una velocidad 7 veces superior a la normal (-7X).
- Para realizar la búsqueda a una velocidad -5X, pulse la tecla TRACKING "-". Pulse la tecla TRACKING "-" mientras busca a una velocidad -3X para cambiar a -1X.

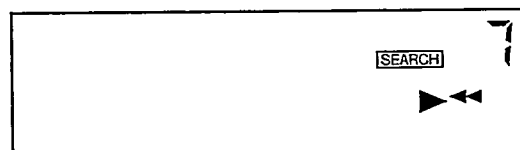

LCD de la sección de la grabadora

Conexiones para reproducción

① Conexión a un televisor equipado con conector de entrada S-VIDEO

En este caso, utilice el cable S-VIDEO y el cable de salida AV.

Conexión a un sistema estéreo

- Con esta conexión también podrá monitorear mientras filma la Camcorder.

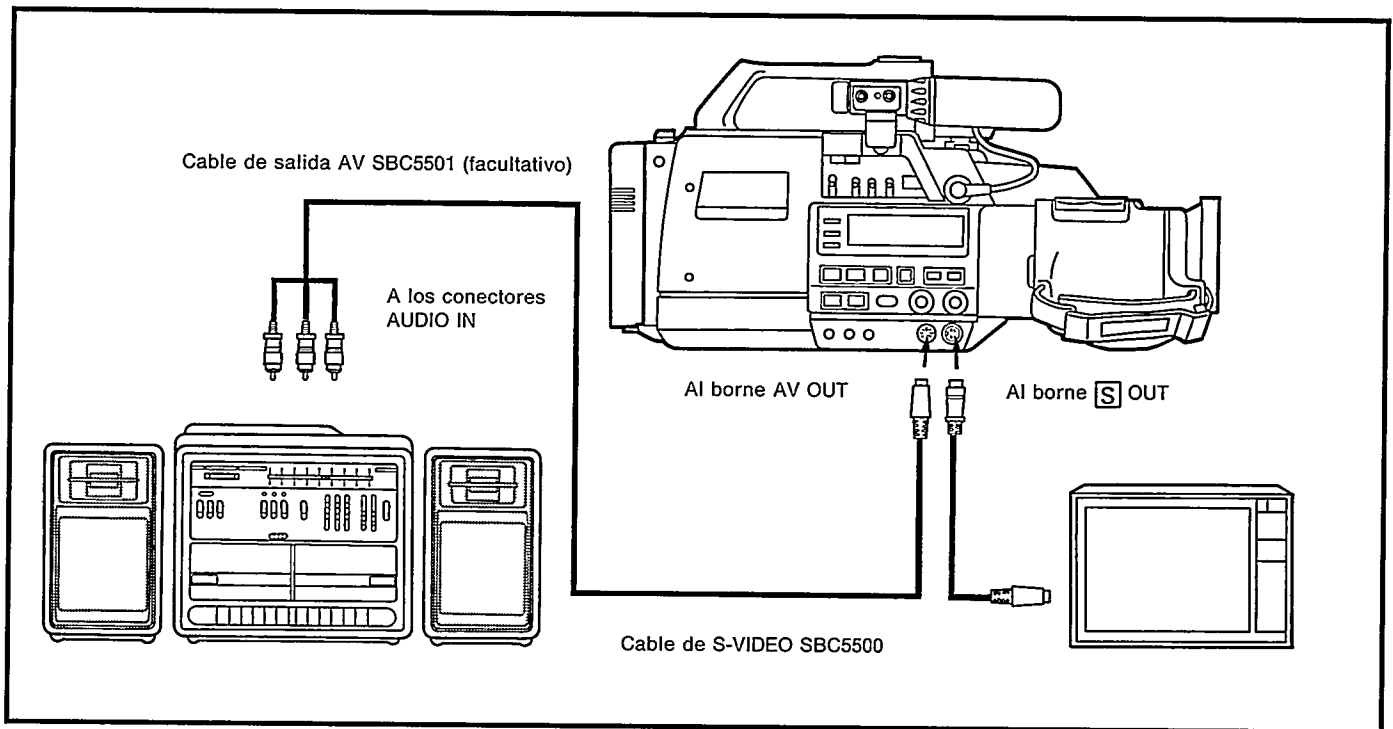

Procedimiento

- Conecte el borne S OUT de la Camcorder en el borne S-VIDEO IN del receptor de TV equipado con S-VIDEO.
- Conecte AV OUT de la Camcorder en uno de los conectores AUDIO IN del receptor de TV o en los bornes AUX IN o TAPE MONITOR de un amplificador.

Aplicación

- Con esta conexión, Vd. podrá gozar de cintas S-VHS de Hi-Fi en estéreo mientras observa la reproducción en un receptor de TV equipado con S-VIDEO.

ATENCIÓN:

- Esta grabadora tiene una gama dinámica de más de 80 dB en el modo de hi-fi. Le recomendamos comprobar el nivel máximo si piensa escuchar señales de hi-fi a través de un amplificador estéreo. Un aumento repentino en la entrada de los altavoces podría estropearlos.
- Algunos altavoces y televisores han sido protegidos especialmente para evitar interferencias de televisión. Si ninguno de sus aparatos ha sido protegido, no ponga los altavoces cerca del televisor ya que de lo contrario la imagen de reproducción de vídeo tendrá interferencias.

② Conexión a un televisor equipado con Euroconector

- Conecte simplemente el borne AV OUT de la Camcorder a los conectores VIDEO y AUDIO IN del televisor utilizando el cable de salida AV SBC5502 suministrado.

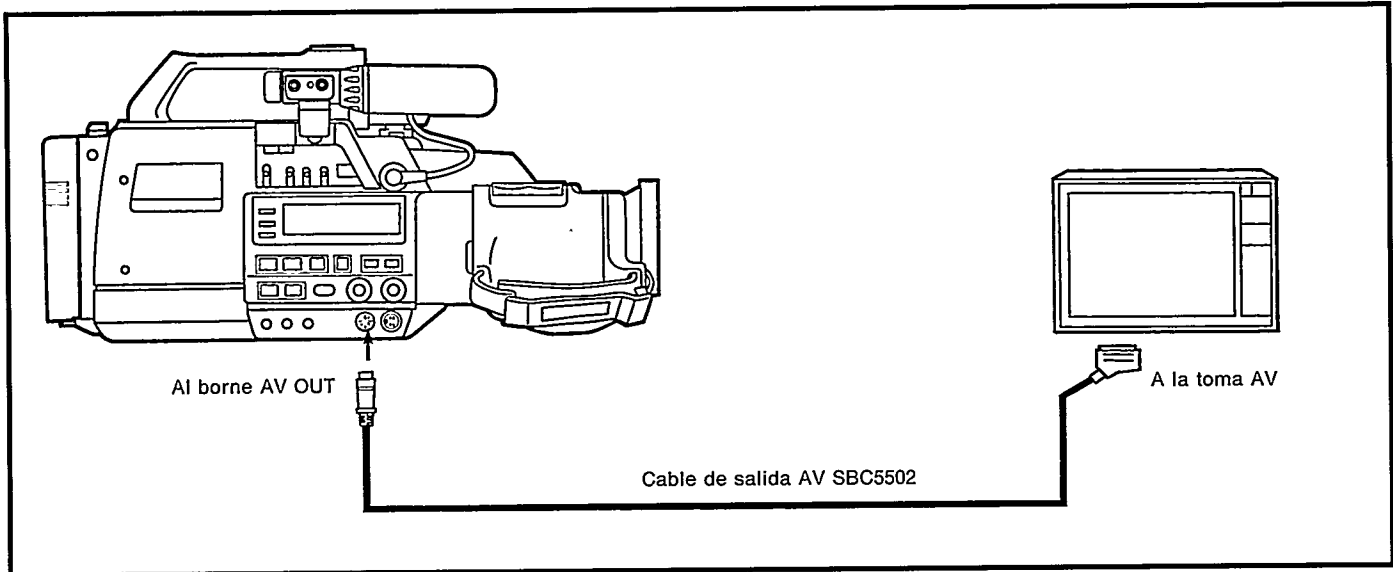

- Cuando el televisor disponga de un Euroconector que pueda recibir señales de video RGB, le recomendamos efectuar la conexión siguiente para gozar de una mejor calidad de la imagen S-VHS.

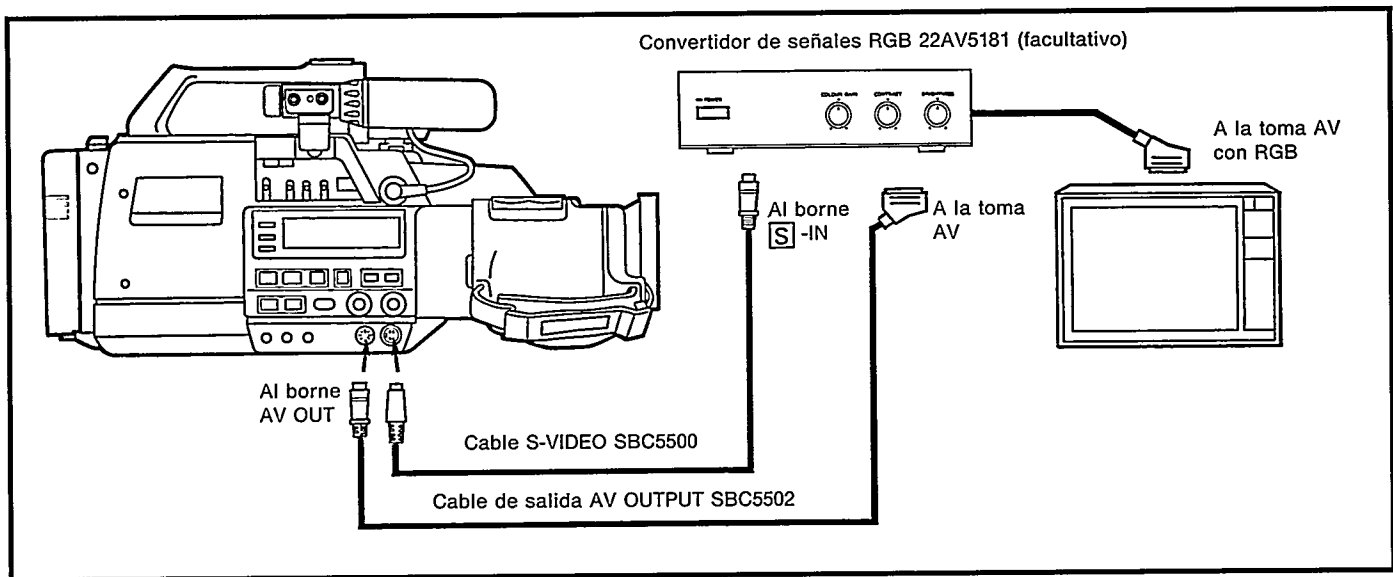

Nota:
El convertidor de señales RGB 22AV5181 (facultativo) permite que la señal Y/C separada sea convertida en una señal RGB para obtener la extraordinaria calidad de la imagen Super VHS.

③ Conexión a un televisor que no dispone de Euroconector

En este caso, utilice el convertidor de RF 22AV5158.

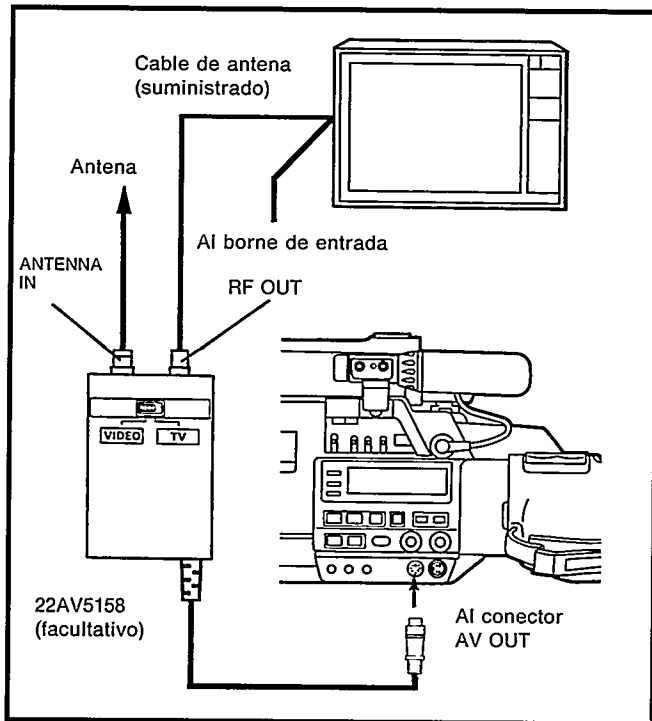

- 1 Retire el cable de antena del receptor de TV.
- 2 Conecte el cable de antena al borne ANTENNA IN del convertidor de RF.
- 3 Conecte el borne RF OUT del convertidor de RF al borne de antena del receptor de TV utilizando el cable de antena suministrado.
- 4 Conecte el cable de entrada de vídeo/audio del convertidor de RF al conector AV OUT de la Camcorder.
- 5 Ajuste el canal de salida del convertidor de RF a su canal de vídeo.

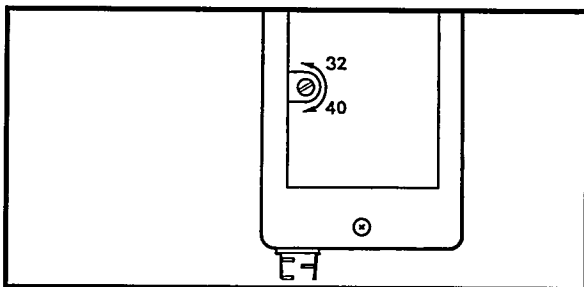

● Tornillo de ajuste de canal del convertidor de RF

El convertidor de RF permite la reproducción de grabaciones de vídeo o audio a través de un receptor de TV. Las señales del convertidor de RF pueden verse a través de una canal vacante que no se utilice en su zona de residencia. La frecuencia de salida del

convertidor de RF ha sido ajustada para que corresponda con una emisión en el canal de UHF 36. Para ver las imágenes de reproducción de la Camcorder con su receptor de TV, sintonice su canal de AV especificado al canal 36 de UHF. Si utiliza el canal 36 para emisiones en su zona de residencia, vuelva a ajustar el canal de salida del convertidor de RF a uno de los canales vacantes del 32 al 40. Para efectuar este ajuste, retire la tapa pequeña del convertidor de RF y gire el tornillo de ajuste con un destornillador para sintonizar un canal vacante.

● Conmutador selector de TV (I/G)

Cuando utilice un receptor de TV que incorpore el sistema estándar PAL británico, ponga el conmutador selector del sistema en "I".

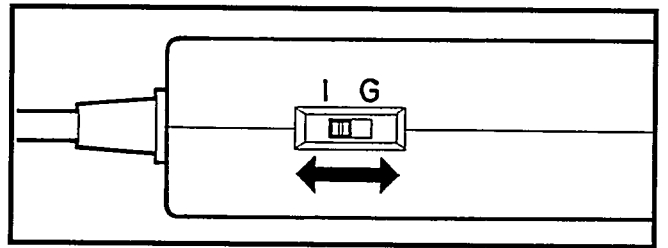

CUIDADOS AL UTILIZAR EL CONVERTIDOR DE RF 22AV5158

- El convertidor debe utilizarse solamente con esta Camcorder.
- No desmonte ni altere el 22AV5158.
- No lo golpee.
- Desenchufe el equipo conectado durante tormentas. (No toque nunca el cable de antena.)

● Procedimiento de ajuste de canales del convertidor de RF

1. Fije el canal AV del receptor de TV en uno de los canales vacantes.
2. Conecte la Camcorder.
3. Ponga la Camcorder en el modo de monitoreo (consulte la página 24).
4. Ponga el conmutador VIDEO/TV del convertidor de RF en VIDEO.
5. Mientras monitorea la señal de salida en la pantalla del TV, gire el tornillo de ajuste de canales del convertidor de RF de forma que la imagen monitoreada pueda verse claramente.

ATENCIÓN:

Para ver las grabaciones de la Camcorder en un receptor de TV, utilice un receptor de TV que tenga un canal AV especificado, y utilice este canal AV como su CANAL DE VÍDEO. De lo contrario, la reproducción podría alterarse debido a las vibraciones o deformaciones de las imágenes. Los canales AV son canales exclusivos para la reproducción de vídeo. Debido a los circuitos AFC aplicados a estos canales, las imágenes de reproducción pueden estabilizarse. Los receptores de TV más modernos disponen de uno o más canales AV.

Funcionamiento

Para ver videocasetes que están siendo reproducidas con la Camcorder.

Para ver la reproducción de videocasetes o para monitorear la grabación, ponga el conmutador VIDEO/TV del convertidor de RF en VIDEO, y el selector de canal del televisor en el canal correspondiente al canal de salida de RF.

Para ver programas de televisión

Ponga el conmutador VIDEO/TV en TV y el receptor de TV funcionará normalmente.

Información sobre el sistema de audio de la Camcorder

Hi-Fi y audio normal

Para lograr la combinación perfecta de sus grabaciones Super VHS con sonido hi-fi, la Camcorder utiliza un sistema de grabación de audio único en su género. Las señales de audio hi-fi (2 canales) se graban profundamente en la capa magnética de la cinta, y la señal de vídeo se graba sobre las señales de audio, en una capa menos profunda. Al mismo tiempo, otra cabeza de audio graba las señales de audio normales (mono) en la pista de audio longitudinal normal. Como esta pista de audio longitudinal es exactamente la misma que la de las cintas VHS que no son hi-fi, las señales de audio grabadas en las cintas con la Camcorder pueden reproducirse en otros aparatos VHS, y viceversa.

ATENCIÓN:

- La pista de sonido hi-fi grabada con la Camcorder no puede reproducirse con otros equipos de vídeo que no sean VHS hi-fi.
- Las cintas grabadas con un vídeo estéreo convencional producen un sonido mono cuando se reproducen con la Camcorder.

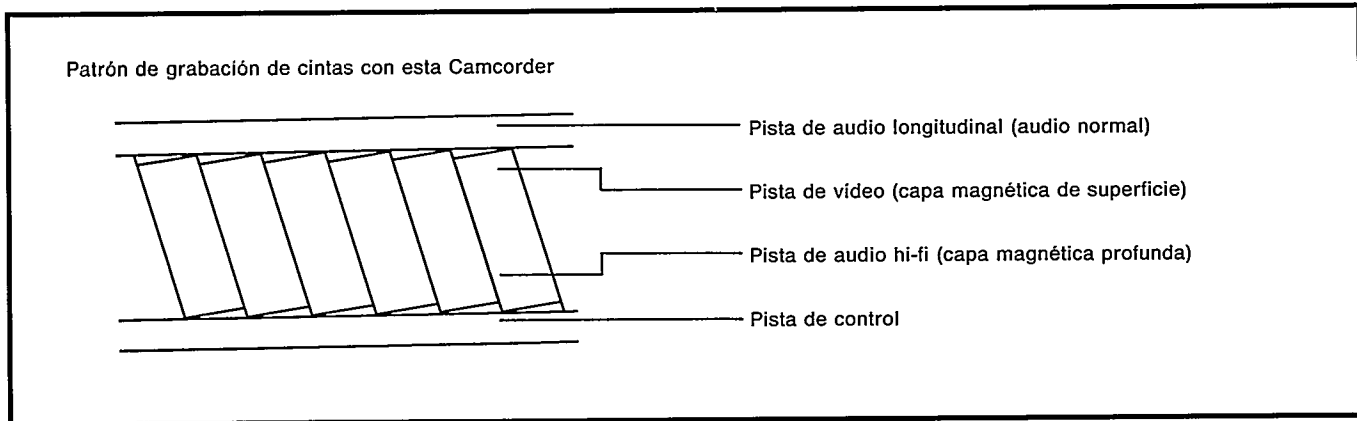

La grabación y reproducción de audio hi-fi sólo pueden efectuarse en la pista de audio hi-fi. La pista de audio longitudinal sirve para la reproducción de audio normal. Las pistas de sonido hi-fi y sonido normal se graban simultáneamente.

Las opciones de grabación de audio son las siguientes:

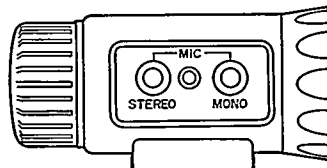

Micrófono	Pista de audio longitudinal	Pista de audio hi-fi	
		L	R
Micrófono suministrado	L + R	L	R
Micrófono mono conectado al conector "STEREO"	MONO/L	MONO/L	Sin audio
Micrófono mono conectado al conector "MONO"	MONO/R	MONO/R	MONO/R
Micrófono estéreo conectado a los conectores "STEREO"	L + R	L	R

Quando monitoree el sonido durante la reproducción

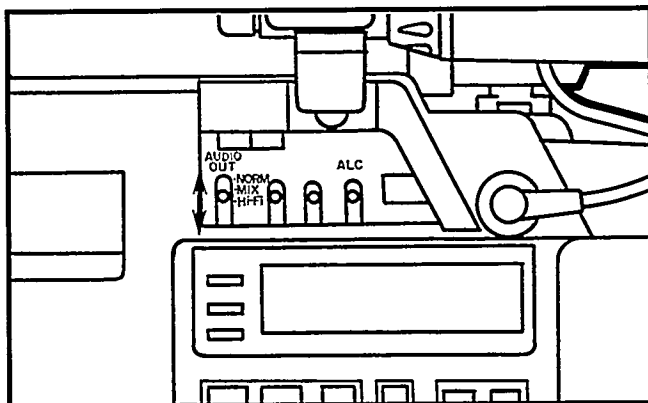

Ponga el conmutador selector de modo AUDIO OUT según la pista de audio que desee escuchar. (También podrá monitorear el sonido con auriculares conectados al jack PHONES.)

NORM : Para escuchar el sonido grabado en la pista de audio longitudinal (normal).

MIX : Para escuchar el sonido grabado en las pistas de audio hi-fi y longitudinal (audio mezclado).

Hi-Fi : Para escuchar el sonido grabado en la pista de audio hi-fi.

Control de nivel de grabación hi-fi

Esta Camcorder dispone de un sistema VHS hi-fi para hacer grabaciones de audio de máxima calidad. El nivel de grabación se ajusta automáticamente en el modo ALC (control automático de nivel). Cuando desee ajustar manualmente el nivel haga lo siguiente:

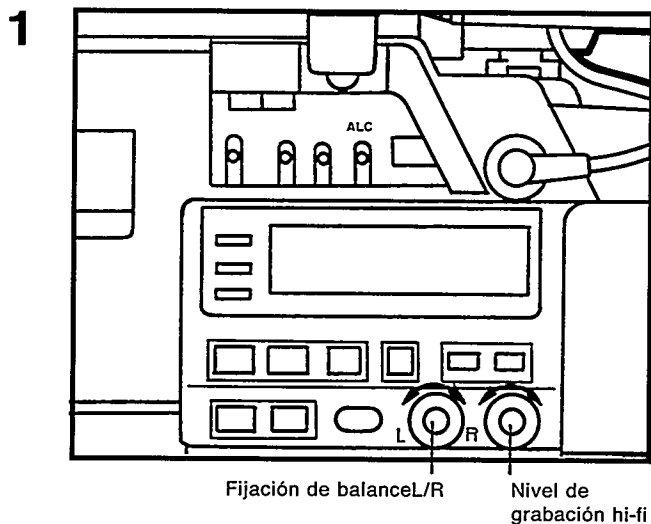

Ponga el conmutador ALC en OFF. "ALC/OFF" aparece en el visor.

Para obtener la mejor fijación para el nivel de grabación, ajuste el control hasta que los indicadores de nivel de cresta (cuadrados negros), que aparecen al recibirse las señales más intensas, estén alineados con el "0" de la escala impresa en el LCD.

- Si el nivel de grabación es demasiado alto se producirán ruidos excesivos. Si es demasiado bajo se producirá distorsión.
- Ponga el conmutador ALC en la posición ON para que el ALC realice el ajuste automático.
- Normalmente, deje el control en la posición central.

2

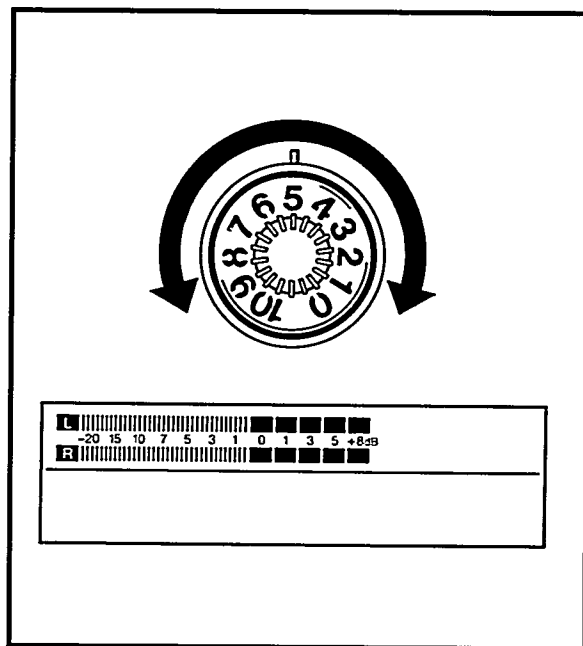

Gire el control Hi-Fi REC LEVEL para ajustar el nivel deseado mientras consulte los indicadores de nivel de audio hi-fi.

Técnicas de edición

① Edición de inserciones

Edición de inserciones significa grabar una nueva escena en una sección de cinta grabada previamente, para que la grabación original pueda reemplazarse por otra nueva sin distorsionar excesivamente la imagen en el punto de edición. En el modo de edición de inserciones, el sonido hi-fi queda reemplazado por el nuevo sonido grabado, sin embargo, el sonido original de la pista de audio normal permanece igual.

Preparativos

- Conecte la Camcorder y las fuentes de señales de vídeo de acuerdo al diagrama mostrado más abajo.
- Conecte la Camcorder y los componentes conectados.
- Inserte correctamente la casete apropiada en la Camcorder.

- 1** Localice el punto de edición en la cinta de la Camcorder y pulse la tecla PAUSE/STILL.
- 2** Pulse RESET para obtener una indicación "00M00S". Luego pulse MEMORY para obtener una indicación "MEMORY" en la sección del grabador LCD 9.
- 3** Pulse REW/PICTURE SEARCH para rebobinar la cinta un poco más allá del comienzo de la escena que desea insertar.
- 4** Pulse PAUSE/STILL exactamente en el comienzo de la escena que desea insertar.

- 5** Manteniendo pulsada INSERT, pulse PAUSE/STILL. El indicador INSERT se enciende y la Camcorder pasa al modo de edición de inserciones, con la escena que va a insertar en la pantalla para poder monitorearla.
- 6** Pulse la tecla START/STOP para insertar la nueva secuencia.
- 7** Cuando la indicación del contador sea "00M00S", la edición de inserciones se detiene automáticamente y la Camcorder pasa al modo de reproducción.

Notas:

- En el caso de utilizar la edición de inserciones, el usuario debe tener en cuenta que la edición completamente automática por medio del editor facultativo IHP6801/IHP6802, es imposible debido a que los códigos de tiempo VITC están interrumpidos.
- Para insertar (cambiar) solamente el sonido normal, consulte "③ Copia de audio" en la página 45.

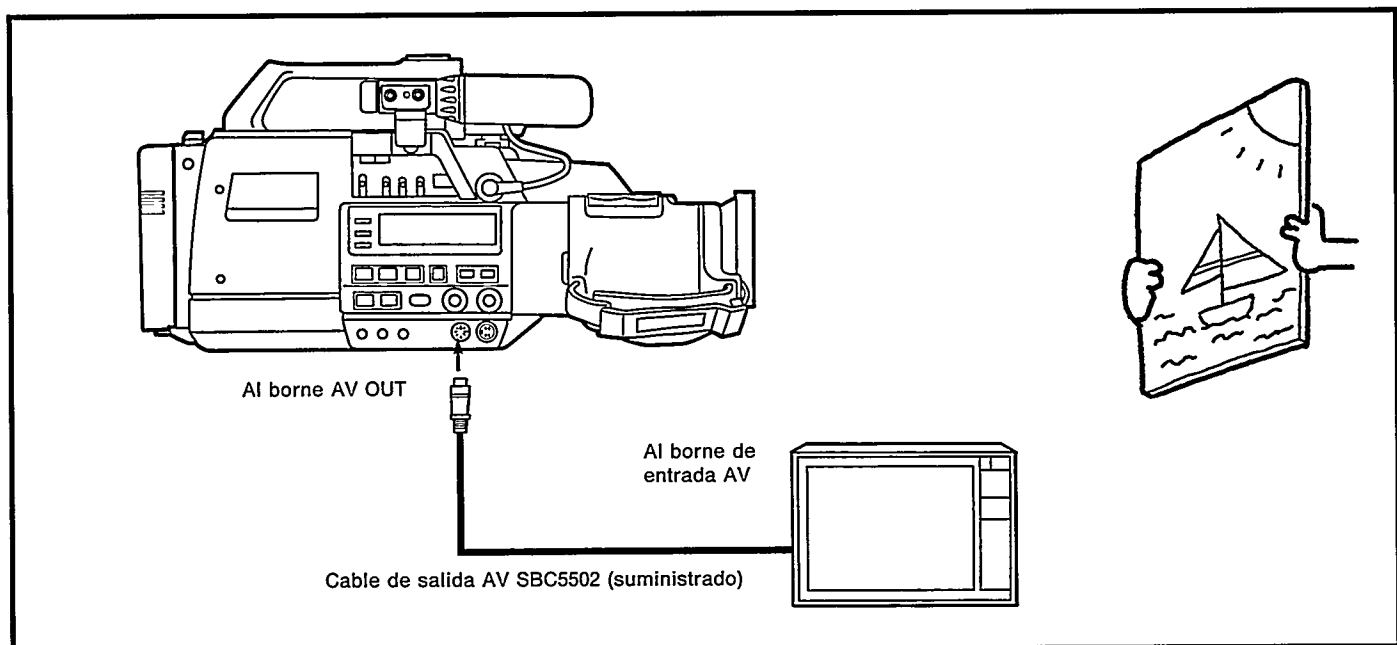

② Copia de cintas

Para copiar toda una cinta de forma sencilla siga el procedimiento siguiente:

Copia en otro vídeo

Preparativos

- Haga las conexiones según el diagrama de abajo.
- Conecte todos los componentes.
- Inserte correctamente la casete apropiada.
- Ponga el conmutador DUB MODE en ON.

1

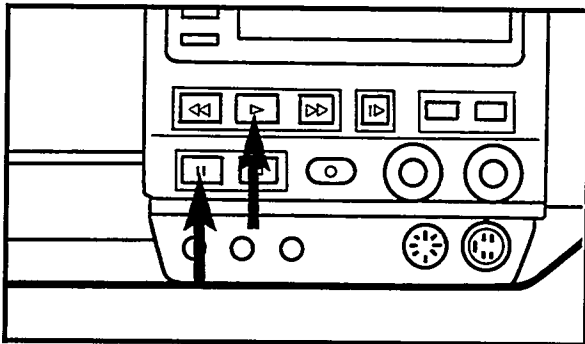

Active el modo de pausa de grabación del vídeo conectado y pulse sucesivamente las teclas PLAY y PAUSE/STILL de la Camcorder para activar su modo de pausa.

2

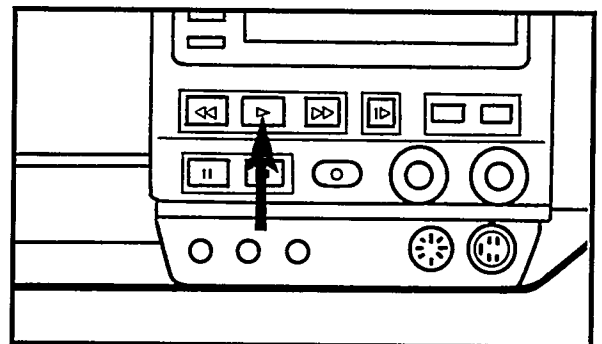

Pulse la tecla PLAY y active el modo de grabación del vídeo conectado para comenzar la copia. (La Camcorder comienza a reproducir y el vídeo a grabar.)

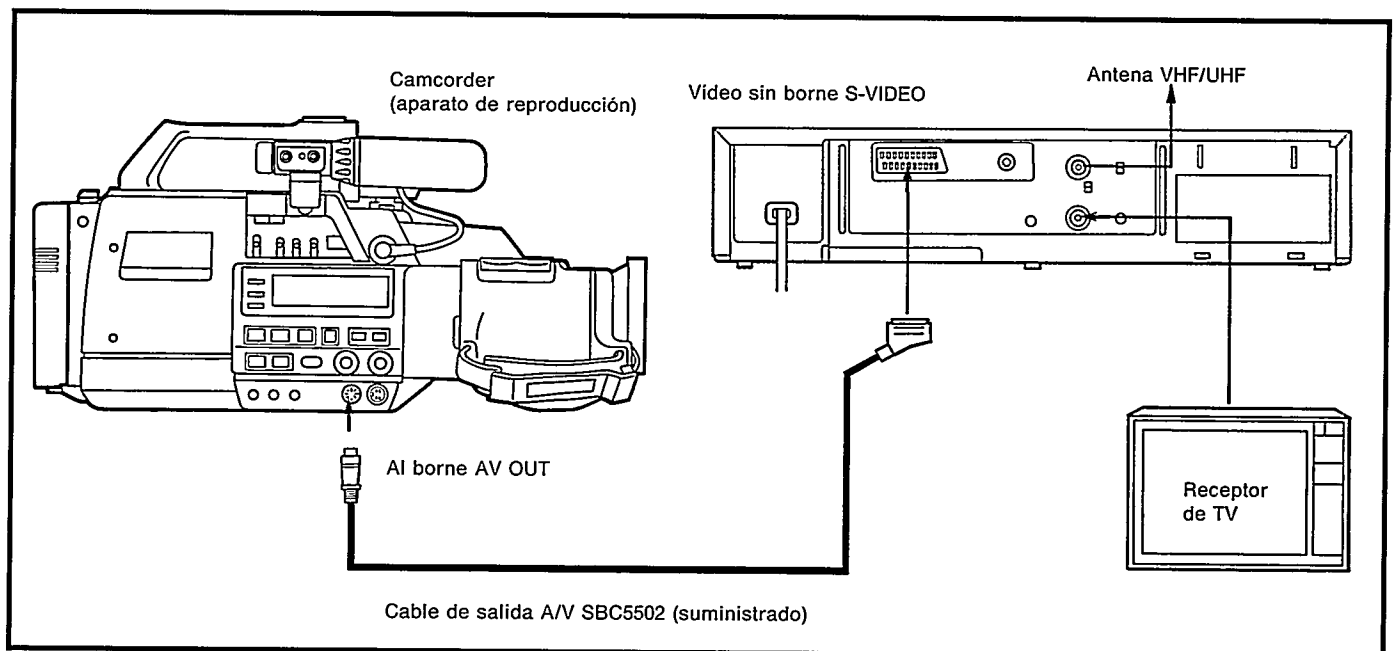

③ Copia de audio

La copia de audio significa grabar un sonido nuevo en una cinta grabada previamente, o lo que es lo mismo, cambiar el sonido original por otro nuevo. La copia de audio sólo puede efectuarse en la pista de audio longitudinal (audio normal). La copia de audio en la pista de audio hi-fi no puede efectuarse.

Preparativos

- Inserte correctamente la cinta que desea copiar.
- Conecte el micrófono (o micrófonos) al componente de audio como se muestra en la ilustración.

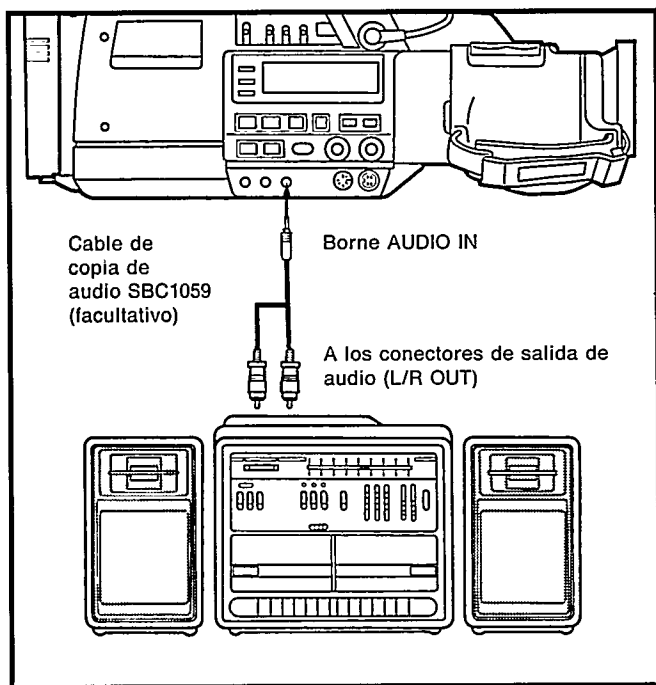

Notas:

- En las cintas sin pestañas de seguridad no puede grabarse el audio. Tape el agujero dejado al quitar la pestaña para poder copiar.
- Si escucha silbidos o aullidos durante la copia de audio, reduzca el volumen del televisor o separe el micrófono (o micrófonos) del televisor.
- Cuando copie el audio con la Camcorder sólo podrá cambiar la pista de audio longitudinal (audio normal). La pista de audio hi-fi no puede copiarse.
- Cuando grabe desde un componente de audio: Conecte los conectores de salida de audio del componente al borne AUDIO IN de la Camcorder como se muestra a la izquierda.
- Cuando copia desde micrófonos: Conecte los micrófonos a la Camcorder como se muestra más abajo.
- Conecte los auriculares estéreo suministrados para monitorear el audio durante la copia.

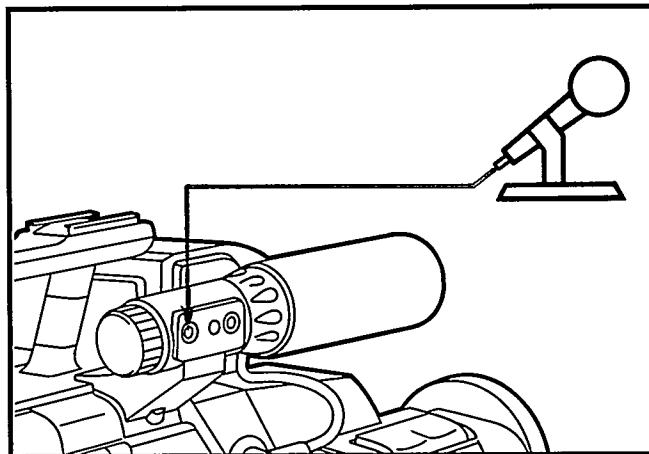

- 1 Pulse PLAY para empezar la reproducción de una cinta.
- 2 Pulse REW/PICTURE SEARCH o FF/PICTURE SEARCH para localizar más rápidamente el lugar de la cinta en donde desee empezar la copia de audio.
- 3 Pulse PAUSE/STILL en el punto de comienzo exacto de la copia de audio.
- 4 Mientras pulsa AUDIO DUB, pulse PAUSE/STILL para activar el modo de espera de copia de audio.
- 5 Cuando tenga preparado el nuevo material de audio, pulse PLAY para empezar la copia de audio.
- 6 Para parar la copia de audio, pulse PAUSE/STILL para activar el modo de pausa de copia de audio, o pulse STOP.

Funciones de contador de tiempo real

Indicador del tiempo que queda de la cinta

El contador de cinta sólo puede pasar a indicar el tiempo que queda de la cinta estando el aparato en el modo de grabación o pausa de grabación.

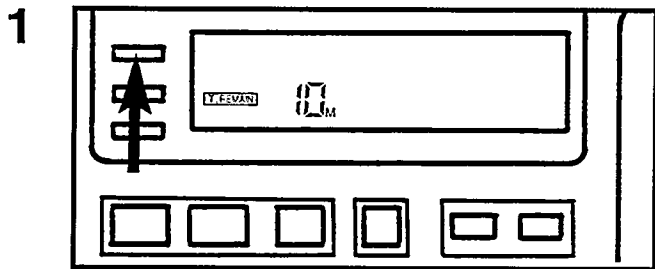

Pulse la tecla COUNTER/REMAIN para pasar al modo de tiempo que queda de la cinta.

2 El tiempo que queda de la cinta se mostrará en minutos y segundos.

Notas:

- Durante la grabación, el tiempo que queda de la cinta se calcula tomando como referencia el modo de grabación seleccionado con la tecla SPILP. Durante la reproducción, se calcula tomando como referencia el modo de grabación de la cinta que está siendo reproducida (SPILP).
- El tiempo indicado es aproximado. El tiempo necesario para calcular el tiempo que queda de la cinta y la precisión de ese cálculo puede cambiar según el tipo de cinta.
- La indicación del tiempo que queda de la cinta no puede obtenerse si se activa este modo a partir del avance rápido o el rebobinado.

Función de memoria del contador de tiempo real

Esta Camcorder dispone de una memoria de contador que facilita la localización de partes específicas de la cinta.

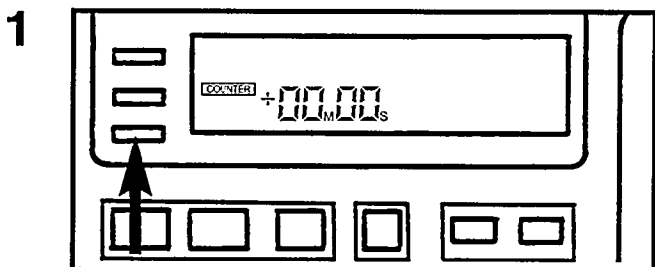

Pulse la tecla RESET para reponer el contador a "00M00S".

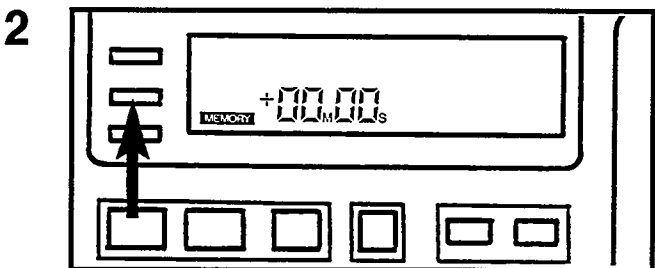

Pulse la tecla MEMORY. Aparecerá el signo "MEMORY".

3 Después de la grabación o reproducción, pulse la tecla STOP y luego la tecla REW. La cinta se parará automáticamente al indicar el contador "00M00S" aproximadamente.

4 Pulse la tecla PLAY para empezar la reproducción.

Notas:

- La función de memoria del contador también puede utilizarse en el modo de avance rápido.
- Para cancelar la función de memoria, pulse la tecla MEMORY. El signo "MEMORY" desaparecerá.
- Al desconectar la fuente de alimentación desaparecen todas las indicaciones del indicador y se cancela la función memoria del contador.

Función de contador de tiempo de una toma

Esta característica ofrece una indicación de tiempo real en el visor en minutos y segundos para cada escena que esté siendo filmada.

1 Ponga el conmutador ONE-SHOT TIME COUNTER ① en ON. El conmutador del contador ONE-SHOT TIMER se encuentra en el compartimiento de la pila de reserva ②. La indicación del contador de tiempo real aparece en el visor.

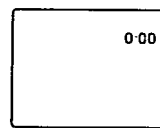

2 Cuando pulse el gatillo conmutador de arranque/parada de grabación, empieza la grabación y el contador empieza a contar a intervalos de un segundo.

3 Cuando pulse de nuevo el conmutador de arranque/parada de grabación para activar el modo de espera de grabación, el contador se para e indica la duración del segmento que acaba de grabarse.

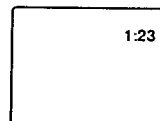

- Al reanudar la grabación, el contador se repone automáticamente a 0:00 y la cuenta continúa durante el tiempo de la toma.
- Para que desaparezca la indicación del contador del tiempo de una toma de la pantalla del visor, ponga el conmutador ONE-SHOT TIME COUNTER en OFF.

Utilización de la Camcorder como videocámara

Para documentar continuamente acontecimientos de larga duración, la Camcorder puede utilizarse como una videocámara independiente en combinación con un vídeo fijo o uno portátil.

Utilización de un vídeo sin terminal de mando a distancia

- Conecte el conector AV OUT de la Camcorder a los conectores AUDIO y VIDEO IN del vídeo mediante el cable de salida A/V SBC5502 suministrado.

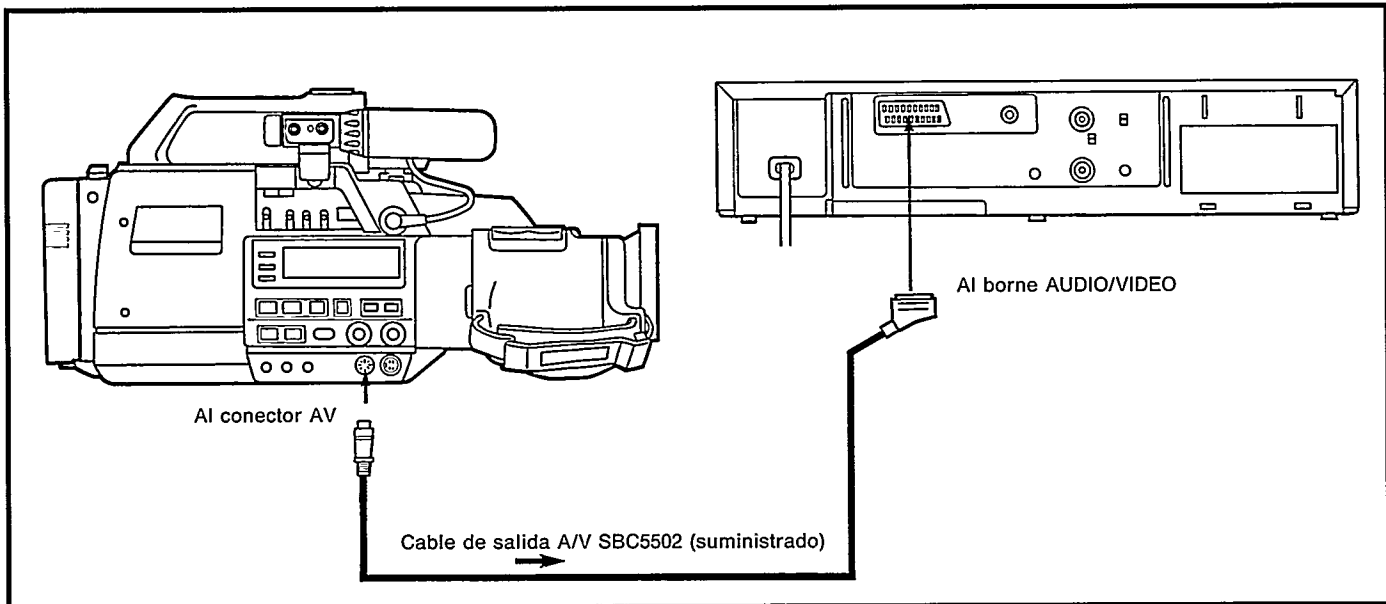

Operación

1. Pulse la tecla MONITOR. La señal de salida de la cámara podrá obtenerla ahora a través del cable de salida A/V.
2. Ponga el vídeo conectado en el modo de grabación. La grabación empezará. El arranque/parada de la cinta debe controlarse con las teclas del vídeo.

Nota:

Con esta configuración es posible obtener simultáneamente una grabación continua y una grabación editada del mismo acontecimiento, porque la tecla de arranque/parada de la Camcorder sólo controla la cinta de su interior mientras que la cinta del vídeo conectado continúa avanzando. Para grabar en la cinta de la Camcorder, siga el procedimiento mencionado anteriormente: pulse la tecla de espera de grabación y la de arranque/parada.

Adaptador de casetes

El videocasete compacto VHS grabado en esta Camcorder puede reproducirse en un vídeo VHS estándar utilizando el adaptador de casetes 22AV5146 suministrado.

(Una videocasete compacta instalada en el adaptador de casete es totalmente compatible con un vídeo VHS estándar para su grabación y reproducción.)

Adaptador de casete 22AV5146

El adaptador de casete alimentado por pila realiza la carga y descarga de la cinta automáticamente.

Nota:

Durante la reproducción con efectos especiales (cámara lenta, imagen fija, etc.) la imagen podría vibrar o podrían aparecer rayas de ruido en la pantalla.

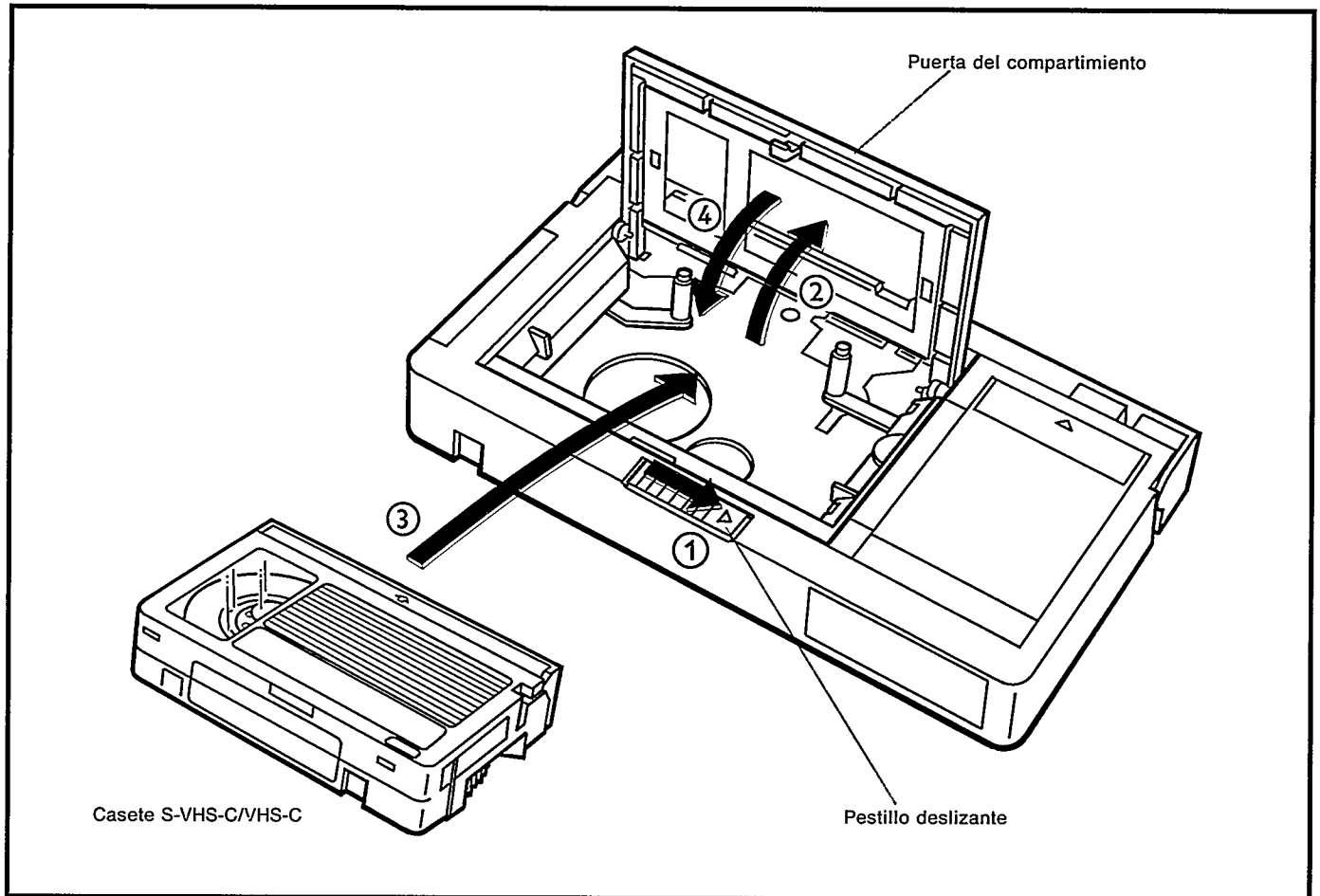

Inserción de la pila en el adaptador de casete

Extraiga la tapa de la pila deslizando hacia arriba. Instale una pila "R6" y vuelva a poner la tapa.

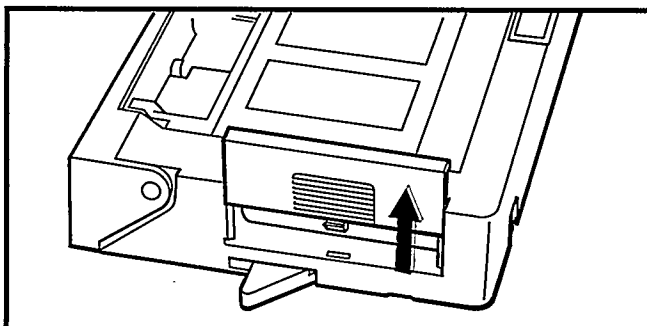

Cuidados para con la pila

- Cuando el aparato no funcione bien, a pesar de manejarlo correctamente, la pila estará agotada. Cámbiela por una pila nueva R6.
- Utilice solamente pilas tamaño R6 en este aparato. Tenga en cuenta por favor los puntos indicados a continuación para utilizar la pila. Cuando utilice mal las pilas, éstas podrían explotar o tener fugas.

1. Inserte correctamente la pila de acuerdo al diagrama del interior de la sección de la pila.
2. No exponga la pila a un calor excesivo porque podría tener fugas o explotar. No la tire al fuego.
3. Extraiga la pila del aparato si va a guardarlo durante mucho tiempo, así evitará que las fugas puedan causar averías.

Utilización de accesorios facultativos

EDITOR DE VÍDEO IHP6801/IHP6802

Con la compra del sistema de videoedición IHP6801/IHP6802, usted ha adquirido una herramienta que le abre un nuevo e interesante campo en el postprocesamiento de sus videograbaciones.

El procedimiento de operación de los módulos es muy fácil de aprender. Junto con el MÓDULO DE CONTROL IHP6801 se ha suministrado una videocasete grabada que le ayudará a utilizar rápidamente el sistema. Esta casete podrá utilizarla para hacer prácticas. Junto con la casete se le entrega también un panfleto que le enseña las técnicas básicas del montaje de videograbaciones.

Al final de las instrucciones de funcionamiento se ha incluido un glosario, es decir, un tipo de diccionario con los términos técnicos utilizados en conexión con el sistema de videoedición IHP. En el glosario encontrará explicaciones individuales de los términos técnicos cuyo significado deberá conocer para poder entender bien los principios del funcionamiento del sistema de videoedición.

Procedimiento de edición de sus películas de vídeo.

1



Asegúrese de la calidad de sus tomas originales (inspección del material grabado).

2



Seleccione los pasajes (escenas) de la cinta deseados. A esto se le llama corte.

3



Ensamble los pasajes (escenas) seleccionados para hacer la película.

Nota:

La única forma posible de montar un película de vídeo consiste en transcribir las escenas seleccionadas de la cinta original a la nueva cinta.

Así es como debe aparecer su estudio de videoedición

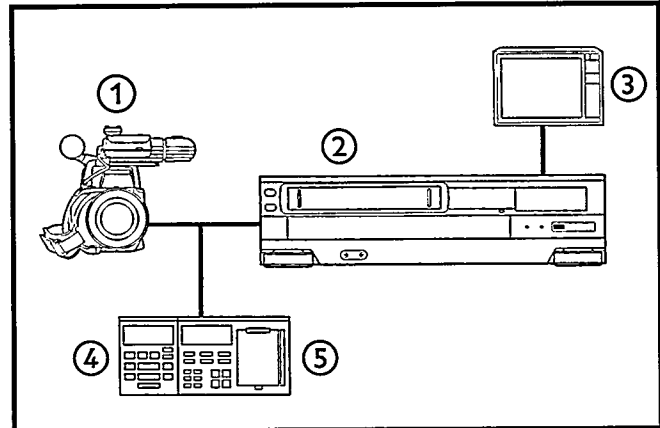

- ① Un vídeo de reproducción (REPRODUCTOR) para reproducir las grabaciones originales de las cuales seleccionará las escenas y las transcribirá.
- ② Un vídeo de grabación (GRABADOR) en el que sólo los pasajes (escenas) seleccionados se grabarán secuencialmente en la nueva casete.
- ③ Un monitor o televisor para comprobar el trabajo visualmente.
- ④ El MÓDULO DE CONTROL IHP6801 controla el REPRODUCTOR para inspeccionar los valores de código de tiempo de los pasajes (escenas) que usted seleccione para transcribirlas, y luego controla la transcripción actual de estos pasajes de la cinta desde el REPRODUCTOR a la nueva cinta del GRABADOR. EL MÓDULO DE CONTROL IHP6801 es el módulo básico del sistema de videoedición IHP y puede ser usado solo.
- ⑤ El MÓDULO DE MEMORIA IHP6802 es un módulo de almacenamiento de datos. En este módulo suplementario facultativo, los datos que definen los pasajes de cinta seleccionados (llamados cortes) se reúnen para formar una lista de edición que luego puede ser procesada. Todos los cortes de la lista de edición se montan durante un procedimiento de transcripción para producir la película de vídeo. Los datos se mantienen en la memoria incluso después de haber desconectado el módulo.

Adaptador de zapatas 22AV5157

El adaptador de zapatas permite la colocación de micrófonos exteriores y un generador de caracteres.

1

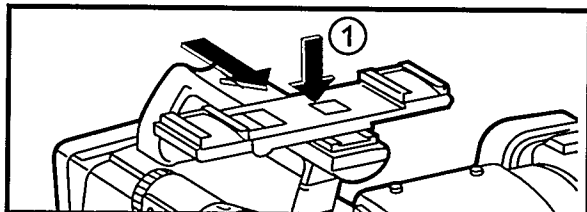

Coloque el adaptador de zapatas como se muestra en la ilustración. Deslice el adaptador de zapatas mientras pulsa la tecla ① hasta que quede trabado.

2

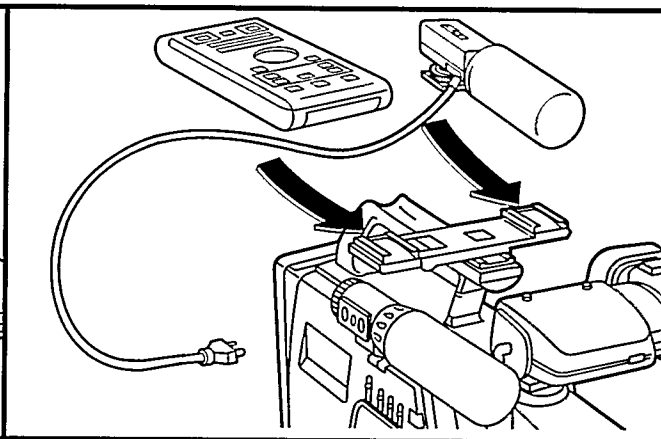
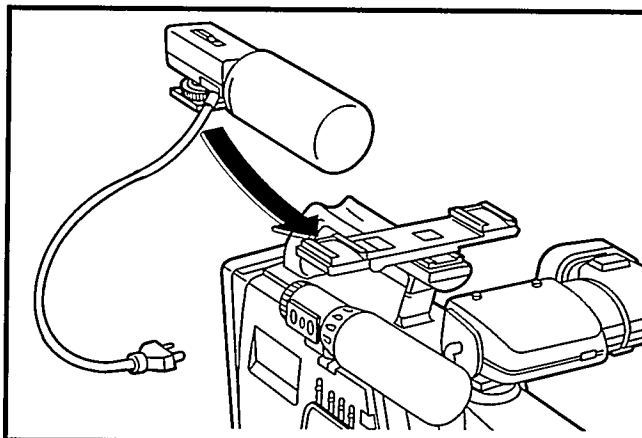

Coloque el micrófono exterior y/o el generador de caracteres.

Convertidor de RF 22AV5158

Consulte la página 40.

Soporte para marco del hombro SBC5404

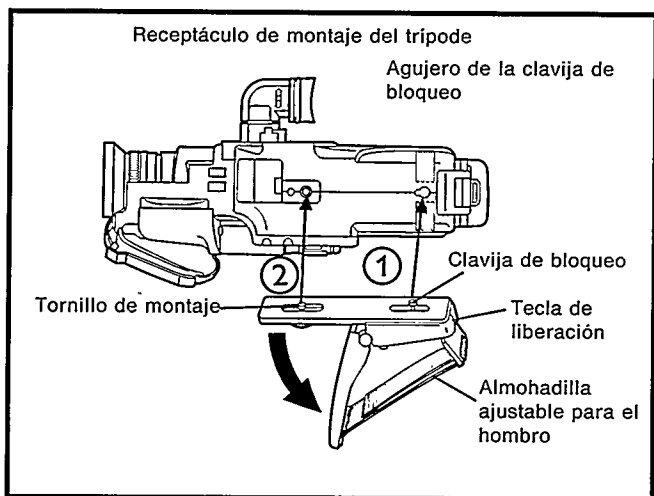

- 1 Inserte la clavija de bloqueo del marco del hombro en el agujero de la clavija de bloqueo de la Camcorder.
- 2 Alinee el tornillo de montaje del marco del hombro con el receptáculo de montaje del trípode, y apriete firmemente el tornillo.

Montaje del trípode

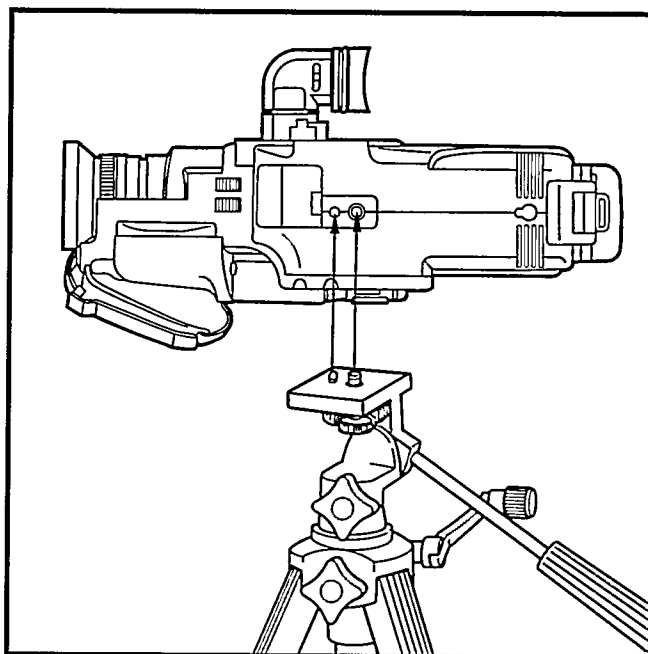

Alinee el tornillo y el perno para orientación de la cámara, en el trípode, con el receptáculo de montaje y el agujero roscado, en la cámara, y apriete luego firmemente el tornillo.

Información complementaria

¿Qué es la “temperatura de color”?

La luz consta de varios componentes de color en diferentes proporciones. Existe cierta relación entre la temperatura de una fuente de luz y los componentes de color de la luz emitida; al aumentar la temperatura varía el color de la luz desde rojo, anaranjado, amarillo, blanco hasta llegar al azul, en este orden. La temperatura de color es un valor que expresa las diferencias de color entre las fuentes de luz medida en Kelvin. La luz azulada tiene una temperatura de color más alta que la luz rojiza.

¿Qué es el “equilibrio del blanco”?

El equilibrio del blanco no es otra cosa sino hacer que los colores tengan un aspecto natural en la pantalla. Puesto que una cámara no es tan adaptable como el ojo humano, cuando una fuente de luz es rojiza, los objetos blancos iluminados por esa luz se filman de color rojizo. El ajuste del equilibrio del blanco se hace para compensar las variaciones de la temperatura de color y reproducir el blanco como blanco. Estando bien ajustado el equilibrio del blanco los demás colores son también correctos. En el modo totalmente automático la Camcorder ajusta automáticamente el equilibrio del blanco. Pero si no hay suficiente iluminación no puede ajustarse el equilibrio. Para que los colores sean buenos es indispensable que haya buena iluminación.

¿Qué es la “luminancia”?

Por luminancia se entiende la intensidad o brillo de la luz expresada en lux. Esta Camcorder se ha diseñado para que las imágenes sean buenas bajo unas condiciones de luminancia de 700-lux, aunque se puede filmar por debajo de 8-lux. Para que las imágenes sean buenas cuando hay exceso de luz, le aconsejamos el uso de un filtro de densidad neutra (ND). (Consulte el esquema de la derecha.)

¿Cómo conseguir que las imágenes tengan buen color?

La forma más sencilla es haciendo que haya suficiente luz (aproximadamente la luminancia de referencia de la Camcorder) y ajustando con exactitud la Camcorder a la temperatura de color de esa luz. Si se utilizan juntas fuentes de luz de temperaturas de color diferente entonces el ajuste correcto del equilibrio del blanco es muy difícil. Por ejemplo, si la luz natural está mezclada con luz artificial, lo que ocurre con frecuencia cerca de ventanas, entonces es difícil que los objetos filmados tengan los colores correctos. En caso así conviene cerrar las cortinas de la habitación para evitar el paso de la luz procedente del exterior. También cuando se utilizan lámparas de luz artificial éstas han de tener todas la misma temperatura de color. Por ejemplo, no conviene utilizar juntas las lámparas incandescentes o de halógeno con las de luz fluorescente.

Temperatura de color de varios tipos de lámpara

Tipo de lámpara		Temperatura de color
Lámpara de wolframio para uso doméstico		2800 K
Lámpara de wolframio para uso en fotografía		3200 K
Lámpara de cuarzo halógeno		
Lámpara azul para uso en fotografía		5000 K
Lámpara fluorescente	Blanco cálido	3500 K
	Blanco	4500 K
	Tipo luz diurna	6500 K

Esquema de luminancia

- Los valores de este esquema son aproximados y sólo pretenden servirle de referencia.

Filtro ND deseado	Unidad: lux	
Gama para uso práctico	100.000 –	<ul style="list-style-type: none"> ● Cielo despejado, mediodía, al sol (100.000) ● Cielo despejado (a las 10:00 de la mañana) al sol (65.000) ● Cielo despejado (a las 3:00 de la tarde) al sol (35.000) ● Cielo nublado (mediodía) al sol (32.000) ● Cielo nublado (a las 10:00 de la mañana) al sol (25.000)
	10.000 –	<ul style="list-style-type: none"> ● Junto a la ventana por la tarde (3.500)
	2.000 –	<ul style="list-style-type: none"> ● Cielo nublado (una hora después de salir el sol) (2.000)
	1.000 –	<ul style="list-style-type: none"> ● Cielo despejado (una hora antes de ponerse el sol) (1.000)
	600 –	<ul style="list-style-type: none"> ● Mostradores de grandes almacenes (500 – 700)
Alumbrado deseado	500 –	<ul style="list-style-type: none"> ● Boleras (500)
	400 – 500	<ul style="list-style-type: none"> ● Oficinas con luz fluorescente (400 – 500) ● Bibliotecas (400 – 500)
	250	<ul style="list-style-type: none"> ● Luz directa de un flash a 1 m de distancia (250)
	150 – 200	<ul style="list-style-type: none"> ● Alumbrado público de noche (150 – 200)
	80 –	
	Alumbrado mínimo para un objeto	
15 –	<ul style="list-style-type: none"> ● Encendedor de cigarrillos (a una distancia de 30 cm) (15) 	
10 –	<ul style="list-style-type: none"> ● Luz de velas (a una distancia de 20 cm) (10 – 15) 	

En caso de dificultades

Lo que en un principio puede parecer una anomalía no es siempre un verdadero defecto. Cerciórese en primer lugar

Síntomas	Puntos de comprobación
Alimentación	
No se suministra alimentación.	<ul style="list-style-type: none"> ● ¿Está bien instalada la pila? ● ¿Está cargada la pila? ● ¿Está bien conectada la fuente de alimentación? ● ¿Está el conmutador POWER del transformador de CA conectado puesto en ON?
Grabación	
No se puede grabar.	<ul style="list-style-type: none"> ● Compruebe si falta la pestaña de seguridad de la casete. Ver página 6.
Los colores de la imagen difieren mucho de los colores naturales del objeto.	<ul style="list-style-type: none"> ● Si filma en el modo manual de equilibrio del blanco, compruebe el ajuste de la tecla WHITE BAL.
No se graba sonido con un micrófono externo.	<ul style="list-style-type: none"> ● ¿Está conectado el micrófono? ● ¿Está el conmutador ALC en OFF? ¿Están los controles Hi-Fi AUDIO REC LEVEL en la posición MIN?
No empieza la grabación.	<ul style="list-style-type: none"> ● ¿Ha pulsado Vd. primero la tecla RECORD?
Reproducción	
La cinta avanza, pero no se ve ninguna imagen.	<ul style="list-style-type: none"> ● ¿Está el conmutador TV/VIDEO del convertidor de RF en la posición VIDEO? ● ¿Está el televisor sintonizado al canal de vídeo?
En la imagen reproducida hay rayas de ruido.	<ul style="list-style-type: none"> ● Reduzca esas rayas de ruido con el control TRACKING.
Hay interrupciones en la reproducción de audio hi-fi.	<ul style="list-style-type: none"> ● Ajuste con el control TRACKING.
El sonido de la pista de audio hi-fi no puede reproducirse.	<ul style="list-style-type: none"> ● ¿Está la tecla AUDIO OUT en la posición NORM? —Póngala en Hi-Fi.
La imagen reproducida y/o el audio hi-fi son borrosos o se interrumpen.	<ul style="list-style-type: none"> ● Las cabezas de vídeo pueden estar sucias o desgastadas. Para su limpieza o cambio, consulte al personal de servicio cualificado.
Transporte de la cinta	
La cinta se para durante el avance o rebobinado rápido.	<ul style="list-style-type: none"> ● ¿Se ve la indicación "M" en el indicador LCD? Si así fuera, pulse la tecla MEMORY para anular la función de la memoria.
El rebobinado o avance rápido es imposible.	<ul style="list-style-type: none"> ● Compruebe si la cinta se ha bobinado completamente en uno u otro carrete.
Otros	
Con más de dos indicadores de modo encendidos no existe ninguna función.	<ul style="list-style-type: none"> ● Si así fuera cuando utiliza fuentes de alimentación que no son una pila, ponga el conmutador POWER en las posiciones ON y OFF. Con una pila, cámbiela por otra cargada.
Aparecen líneas blancas verticales cuando filma un objeto muy brillante.	<ul style="list-style-type: none"> ● Esto puede pasar cuando existe un gran contraste ente el fondo y el objeto. Es algo normal.
La imagen aparece borrosa en el modo de revisión rápida de grabación o en el de toma.	<ul style="list-style-type: none"> ● ¿Está ajustado correctamente el conmutador de selección del modo de grabación SP/LP?

La Camcorder es un aparato controlado por un microordenador. El ruido externo y las interferencias pueden impedir que funcione como es debido. En tales casos, desconecte primero la fuente de alimentación (pila, transformador de CA, etc.) y luego vuelva a conectarla y proceda como es corriente desde el principio.

Especificaciones

Formato	: S-VHS/VHS estándar PAL con audio hi-fi
Alimentación	: CC 9,6 V
Consumo	: 12 W
Sistema de señal	: Señal en color PAL y señales Y/C separadas ajustadas al estándar PAL
Sistema de videograbación	: Luminancia: Grabación FM Color: Grabación directa por subportadora convertida Se ajusta al estándar S-VHS
Sistema de grabación de audio hi-fi	: Sistema de grabación en capa profunda ajustado al estándar VHS de hi-fi estéreo
Canales de audio	: 2 canales de audio hi-fi 1 canal de audio normal
Casete	: Casete SVHS-C/VHS-C
Velocidad de cinta (SP)	: 23,39 mm/seg.
(LP)	: 11,70 mm/seg.
Tiempo máximo de grabación (SP)	: 30 minutos (con casete SE-C30)
(LP)	: 60 minutos (con casete SE-C30)

VÍDEO

Salida : 1 Vp-p, 75 ohmios, desequilibrada (por conector AV)
Relación señal a ruido : Más de 43 dB (con medidor de ruido Rohde & Schwarz)

AUDIO

Salida de audio : -6 dBs, 1 kohmio (por conector AV)
Entrada : -8 dBs, alta impedancia
Entrada microfónica : -68 dBs, alta impedancia, desequilibrada

AUDIO HI-FI

Respuesta de frecuencia : 20 Hz a 20.000 Hz
Gama dinámica : Más de 80 dB
Fluctuación y trémolo : Menos de 0,005% WRMS
Captador : CCD en formato de 1/2"
Iluminación mínima necesaria : 8 lux (a F/1.2)
Gama de iluminación : 8 - 100.000 lux
Objetivo : Objetivo zoom automático de dos velocidades con control de iris y función macro, F/1.2 - 1.8 = 9 - 72 mm, 8: 1, diámetro de filtro de 52 mm

Visor : Visor electrónico con CRT en blanco y negro de 0,7"
Obturador de velocidad ajustable : Conmutable (1/250, 1/500 y 1/1000 de seg.)

Cambio de temperatura de color : Conmutable (3.200 K/4.500 K/5.500 K)

Ajuste del equilibrio del blanco Totalmente automático/preajuste estándar

Temperatura de funcionamiento : 0°C a +40°C

Humedad de funcionamiento : 35% a 80%

Temperatura para guardar el aparato : -20°C a +50°C

Peso : 2 kg (con visor)

Dimensiones : 196 x 181 x 376 mm (incluido el visor)

Accesorios suministrados

Transformador de CA/cargador de pilas	22AV5191
Adaptador de casetes	22AV5146
Cinta de casete	SE-C30
Pila	SBC5214
Auriculares estéreos	22AV5179
Cable S	SBC5500
Cable de salida A/V	SBC5502
Correa de transporte	22AV5190
Visor electrónico	—
Tapa del objetivo	—
Parasol	—
Pila para el reloj	CR2025
Tapa del conector	—

Especificaciones sujetas a cambios técnicos.

Especificaciones de los accesorios principales

Transformador de CA 22AV5191

Alimentación	: CA 110 — 240 V ~, 50/60 Hz
Consumo	: 23 vatios
Salida	: CC 14 V 1,1 A (carga) CC 9,6 V 1,2 A (Camcorder)
Sistema de carga	: Corriente constante, detección de picos, controlado por temporizador
Dimensiones	: 150 x 42 x 69 mm
Peso	: 380 g aproximadamente

Convertidor de RF 22AV5158

Canal de salida de VHF	: Canal UHF 32 - 40 (ajustable)
Fijación del canal inicial	: Canal 36
Alimentación	: CC 8 V 20 mA (desde la Camcorder)
Dimensiones	: 52 x 24 x 80
Longitud del cable	: 2,5 mts
Peso	: 160 g aproximadamente

Adaptador de casetes 22AV5146

Tipo	: Adaptador de casetes VHS
Dimensiones	: 188 x 104 x 25 mm
Peso	: 240 g
Accesorio	: 1 pila tamaño "R6"

MÓDULO DE CONTROL IHP6801

Microprocesador (CPU)	: 80 C 51
Memoria de programas (EPROM)	: 32 KBytes
Memoria variable (RAM)	: 256 Bytes
Alimentación/consumo	: 8 V/400 mA máx.
Corriente de excitación de LED	: 5 mA máx.

Vídeo

Impedancia	: 5 kΩ/50 pF
Tensión	: 1 Vpp
Gama de temperaturas de funcionamiento	: 0° C a +40° C
Gama de humedad de funcionamiento	: 80% relativa
Conectores	: 2 receptáculos de jack, 2 receptáculos Cinch, 1 receptáculo Mini-DIN y receptáculo para cable de alimentación
Dimensiones	: 150 x 210 x 70 mm
Peso	: 480 g aproximadamente

MÓDULO DE MEMORIA IHP6802

Microprocesador (CPU)	: 80 C 51
Memoria de programas (EPROM)	: 32 KBytes
Memoria de programas apoyada por pila (RAM)	: 8 KBytes
Batería para la fecha	: 3 V/140 mA
TIPO DE LITIO	: CR2025
Memoria de edición	: 99 cortes completos
Alimentación/consumo	: 8 V/400 mA máx.
Corriente de excitación de LED	: 5 mA máx.
Entrada de audio	: Nivel -20 dB (a 10 kΩ)
Salida de audio	: Nivel -13 dB (a 100 kΩ)
Gama de temperatura de funcionamiento	: 0° C a +40° C
Gama de humedad de funcionamiento	: 80%, humedad relativa
Conectores	: 2 receptáculos Cinch, 1 receptáculo Mini-DIN
Dimensiones	: 290 x 210 x 70 mm
Peso	: 780 g aproximadamente

Para los accesorios opcionales consulte las páginas 49 y 50.

Las especificaciones, a menos que se especifique lo contrario, son para el modo SP. Diseños y especificaciones sujetos a modificaciones sin previo aviso.

- (GB) IDENTITY CARD This card, together with the terms of guarantee (to be provided by your dealer), forms the full certificate of guarantee for this appliance
 (D) GERÄTE-KENNKARTE Diese Karte ist, zusammen mit den Garantiebestimmungen, die Ihr Händler Ihnen aushandigt, Ihr Garantieschein für dieses Gerät.
 (F) CARTE D'IDENTIFICATION Associée aux conditions de garantie (qui vous sont remises par le revendeur), cette carte constitue le certificat de garantie de cet appareil.
 (NL) IDENTIFICATIEKAART Deze kaart vormt, samen met de garantievoorwaarden (welke door uw dealer verstrekt worden), het garantiebewijs voor dit apparaat
 (I) CARTE D'IDENTIFICAZIONE Questa cartolina rappresenta insieme alle condizioni di garanzia (da consegnare dal vostro rivenditore) il documento di garanzia per questo apparecchio
 (E) TARJETA DE IDENTIFICACION La garantía de este aparato se compone de esta tarjeta y de las condiciones de garantía que le entregará su concesionario.
 (P) CARTÃO DE IDENTIFICAÇÃO Este cartão, em conjunto com as condições de garantia em vigor (explicadas pelo seu vendedor) constituem o certificado de garantia do seu aparelho.
 (DK) I.D.KORT Dette kort, udfyldt af Deres forhandler, er tilstrækkelig garantidokumentation for dette apparat.
 (N) IDENTIFIKASJOSKORT Dette kort, sammen med garantibetingelsene (som De får av forhandleren) utgjør garantibrevet for dette apparat.
 (S) IDENTIFIERINGSKORT Detta kort tillsammans med garantivillkoren, som Du får av radiohandlaren, utgör ett fullständigt garantibrev för denna produkt
 (SF) TUNNISTUSKORTTI Tämän laitteen takuutodistus muodostuu tästä kortista ja takuuehdoista (jälleenmyyjä antaa mukaan).
 (GR) ΔΕΛΤΙΟ ΤΑΥΤΟΤΗΤΑΣ Η καρτέλλα αυτή μαζί με τους όρους εγγυήσεως (που θα προμηθευθείτε από το κατάστημα που αγοράσατε την συσκευή), αποτελούν το πλήρες πιστοποιητικό εγγυήσεως της συσκευής σας.

PHILIPS



Free Manuals Download Website

<http://myh66.com>

<http://usermanuals.us>

<http://www.somanuals.com>

<http://www.4manuals.cc>

<http://www.manual-lib.com>

<http://www.404manual.com>

<http://www.luxmanual.com>

<http://aubethermostatmanual.com>

Golf course search by state

<http://golfingnear.com>

Email search by domain

<http://emailbydomain.com>

Auto manuals search

<http://auto.somanuals.com>

TV manuals search

<http://tv.somanuals.com>