

Micro HIFI System

MZ-3

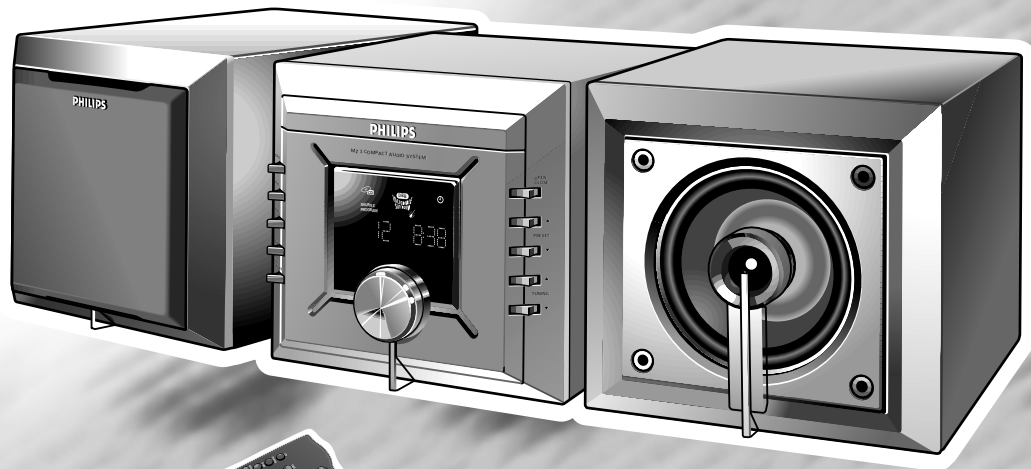

*Let's make things better.*



**PHILIPS**

English .....	4
Français .....	14
Español .....	24
Deutsch .....	34
Nederlands.....	44
Italiano.....	54
Português .....	64
Dansk .....	74
Svenska .....	84
Suomi .....	94
Polski.....	104
Ελληνικά .....	114

## Important notes for users in the U.K.

### Mains plug

This apparatus is fitted with an approved moulded 13 Amp plug. To change a fuse in this type of plug proceed as follows:

- 1 Remove fuse cover and fuse.
- 2 Fix new fuse which should be a BS1362 5 Amp, A.S.T.A. or BSI approved type.
- 3 Refit the fuse cover.

If the fitted plug is not suitable for your socket outlets, it should be cut off and an appropriate plug fitted in its place.

If the mains plug contains a fuse, this should have a value of 5 Amp. If a plug without a fuse is used, the fuse at the distribution board should not be greater than 5 Amp.

**Note:** The severed plug must be disposed to avoid a possible shock hazard should it be inserted into a 13 Amp socket elsewhere.

### How to connect a plug

The wires in the mains lead are coloured with the following code: blue = neutral (N), brown = live (L).

As these colours may not correspond with the colour markings identifying the terminals in your plug, proceed as follows:

- Connect the blue wire to the terminal marked N or coloured black.
- Connect the brown wire to the terminal marked L or coloured red.
- Do not connect either wire to the earth terminal in the plug, marked E (or  $\perp$ ) or coloured green (or green and yellow).

Before replacing the plug cover, make certain that the cord grip is clamped over the sheath of the lead - not simply over the two wires. Copyright in the U.K.: Recording and playback of material may require consent. See Copyright Act 1956 and The Performer's Protection Acts 1958 to 1972.

## **N** Norge

Typeskilt finnes på apparatens underside.

**Observer:** Nettbryteren er sekundert innkoplet. Den innebygde nettdelen er derfor ikke frakoplet nettet så lenge apparatet er tilsluttet nettkontakten.

For å redusere faren for brann eller elektrisk støt; skal apparatet ikke utsettes for regn eller fuktighet.

## **I** Italia

### DICHIARAZIONE DI CONFORMITA'

Si dichiara che l'apparecchio MZ3 Philips risponde alle prescrizioni dell'art. 2 comma 1 del D. M. 28 Agosto 1995 n. 548.

Fatto a Eindhoven, il 25-02-2000

Philips Consumer Electronics  
Philips, Glaslaan 2  
5616 JB Eindhoven, The Netherlands

# CONTROLS AND CONNECTIONS

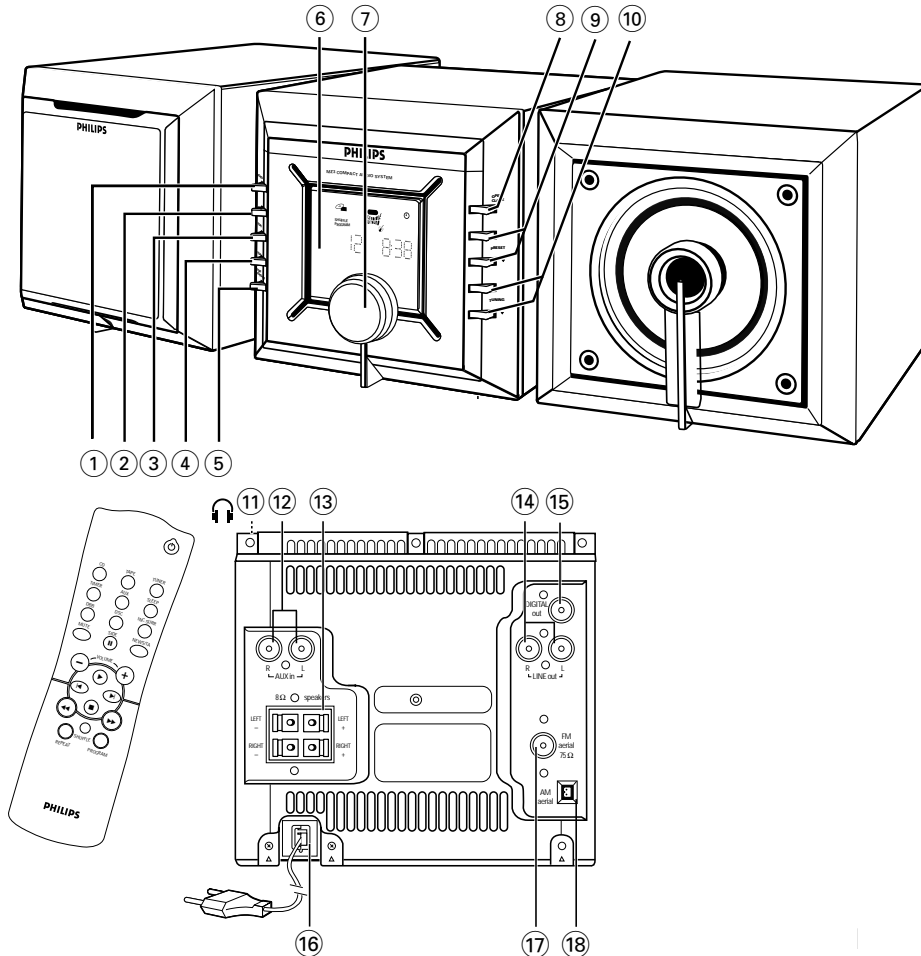

## Top and front panels

- ① STANDBY/ ON switches the set to standby/on
- ② SOURCE . . . . . selects the sound source for CD/TUNER /CD RW /AUX; switches on the set

**Tuner:** . . . . . selects waveband

- ③ PROGRAM

**CD:** . . . . . programmes tracks and reviews the programme;

**Tuner:** . . . . . programmes tuner stations manually or automatically;

**Timer:** . . . . . activates, sets and deactivates the timer function

- ④ RDS/CLOCK . . . . . displays RDS information sets the clock function

**CD:** . . . . . selects shuffle and repeat options, e.g. repeats a track/ CD programme/ entire CD; plays tracks in random order

- ⑤ **SOUND CONTROL**

DBB . . . . . (**Dynamic Bass Boost**) enhances the bass

DSC . . . . . (**Digital Sound Control**) selects sound characteristics: **OPTIMAL/CLASSIC/JAZZ/POP**

INCREDIBLE SURROUND . . . . . creates a super-enhanced stereo effect

- ⑥ **Display** . . . . . shows the status of the set
- ⑦ VOLUME . . . . . adjusts the volume level and sound settings; adjusts the hour and minutes for the clock/ timer functions
- ⑧ OPEN/CLOSE . . . . . opens/ closes the CD tray
- ⑨ or PRESET starts and pauses CD playback; selects a preset tuner station (up);

or PRESET . . . . . stops CD playback or erase a CD programme; activates/ deactivates demo mode; selects a preset tuner station (down)

- ⑩ , or TUNING ,

**CD:** . . . . . fast searches back and forward within a track; skips to subsequent/ beginning of a current track or previous track

**Tuner:** . . . . . (up, down) tunes to radio stations

## Back panel

- ⑪ . . . . . 3.5 mm (16-150  $\Omega$ ) stereo headphone socket

- ⑫ AUX IN RIGHT/ LEFT . . . . . connects to the audio output of an additional appliance

- ⑬ SPEAKERS 8  $\Omega$  . . . . . connects to the supplied speakers

- ⑭ LINE OUT LEFT/RIGHT . . . . . connects to the audio input of an additional appliance

- ⑮ DIGITAL OUT . . . . . connects to a CD-(RW) system for digital CD recording, or another system for alternative sound output after all other connections have been made, connect the mains plug to the wall socket

- ⑯ AC MAINS . . . . . connects to the supplied aerial wire or an aerial wall connection

- ⑰ FM AERIAL 75  $\Omega$  . . . . . connects to the supplied aerial wire or an aerial wall connection

- ⑱ AM (MW) AERIAL connects to the supplied AM (MW) frame aerial

## Remote control

- . . . . . switches the set to standby
- CD, TUNER, AUX, CDR . . . . . selects the respective sound source
- TIMER . . . . . activates and deactivates the timer
- SLEEP . . . . . activates and deactivates the sleeper time; selects sleeper time

DBB . . . . . (**Dynamic Bass Boost**) enhances the bass

DSC . . . . . (**Digital Sound Control**) selects sound characteristics: **OPTIMAL/CLASSIC/JAZZ/POP**

INCR.SURR . . . . . creates a super-enhanced stereo effect

MUTE . . . . . interrupts and resumes sound reproduction

BAND . . . . . selects waveband

NEWS/TA . . . . . *activates RDS news (not all versions) and Traffic Announcement*

VOLUME , . . . . . adjusts volume level

. . . . . starts/ pauses CD playback



**CD:** . . . . . skips to the beginning of a current track/ previous/ subsequent track;

**Tuner:** . . . . . (down, up) selects a preset radio station

. . . . . stops CD playback or erases a CD programme



**CD:** . . . . . searches backwards or forwards within a track/CD;

**Tuner:** . . . . . (down, up) tunes to radio stations;

REPEAT . . . . . repeats a track/ CD programme/ entire CD

SHUFFLE . . . . . plays CD tracks in random order

PROGRAM

**CD:** . . . . . programmes tracks and reviews the programme;

**Tuner:** . . . . . programmes radio stations or starts Auto programming

### Notes:

- select the desired sound source first (e.g. CD, CD R), then press the required function key (e.g. ).
- the CD function keys on the remote control can be used for a CD R.

## CAUTION

Use of controls or adjustments or performance of procedures other than herein may result in hazardous radiation exposure

## Supplied accessories

- 2 speaker boxes
- remote control with batteries
- AM (MW) frame aerial
- FM aerial wire

## General maintenance

- Do not expose the set, batteries, CDs or cassettes to humidity, rain, sand or excessive heat caused by heating equipment or direct sunlight.

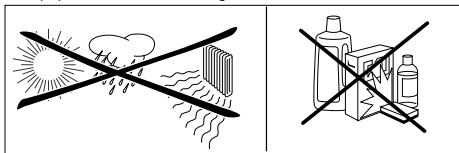

- To clean the set, use a soft, slightly dampened chamois leather. Do not use any cleaning agents containing alcohol, ammonia, benzene or abrasives as these may harm the housing.

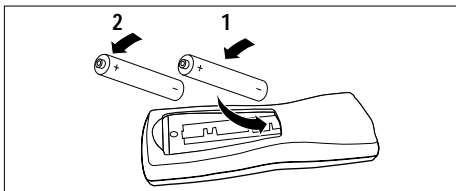

## Batteries for the remote control

- Open the battery compartment and insert two batteries, type **AA**, **R06** or **UM3** (preferably alkaline) with the correct polarity as indicated by the + and – symbols inside the compartment.

*Important! Remove the batteries if they are exhausted or if the unit is not to be used for a long time.*

**Batteries contain chemical substances, so they should be disposed of properly.**

## Speaker connections

The speaker terminals are click-fit connectors. Use them as shown below.

- Connect the unmarked wire to the red terminal and the marked black wire to the black terminal.
- When headphones are inserted into the headphone socket the speakers are disconnected.

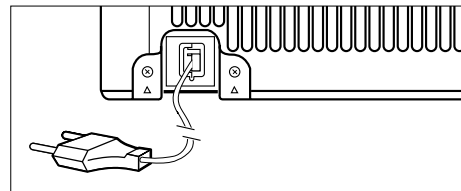
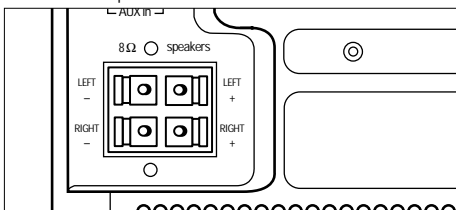

## Power supply

- 1 Check if the mains voltage, as shown on the **type plate located on the bottom of the set**, corresponds to your local mains voltage. If it does not, consult your dealer or service centre.
- 2 If your set is equipped with a voltage selector on the bottom of the set, adjust the selector so that it matches with the local mains.
- 3 Connect the mains plug to the wall socket and the set is now ready for use.  
→ The clock display ... : ... flashes.
- 4 To disconnect the set from the mains completely, remove the plug from the wall socket.

*For users in the UK, please follow the instructions on page 2.*

## POWER-SAVING AUTOMATIC STANDBY

As a power-saving feature, the unit automatically switches to standby if:

- 15 minutes after a CD has reached the end and no control is operated.
- after more than 24 hours no controls are operated

## Safety information

- Place the set on a hard and flat surface so that the system does not tilt. Make sure there is adequate ventilation to prevent the system from overheating.
- The mechanical parts of the set contain self-lubricating bearings and must not be oiled or lubricated.

**This set complies with the radio interference**

**requirements of the EU.**

## AUX IN

You can connect the audio left and right **OUT** terminals of another sound system, e.g. CDR, cassette recorder to the corresponding left and right **AUX IN** terminals at the rear of the set.

- Use the MZ-3 sound controls to adjust the sound of the other system.
- For playback of a connected CD-R(W), select the CD-R(W) source.

## LINE OUT (not for CDR-W)

You can connect the **LINE IN** terminal of a DAT or tape recorder to the **LINE OUT** terminal at the rear of the set.

- Adjust the sound with the controls of the other system.
- When recording with a CD-R(W), select the CD source on the MZ-3.

## DIGITAL OUT (CD mode only)

You can connect the **DIGITAL IN** terminal of a CD-R(W) or an external DAC player to the **DIGITAL OUT** terminal at the rear of the set.

- When recording with a CD-R(W), select the CD source on the MZ-3.
- For playback of a connected CD-R(W), select the CD-R(W) source.

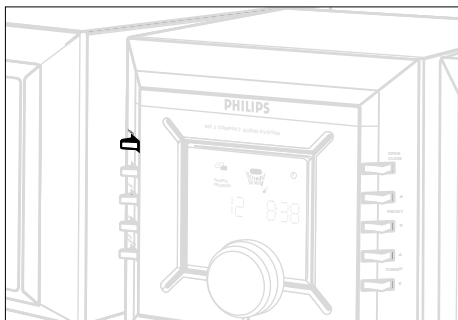
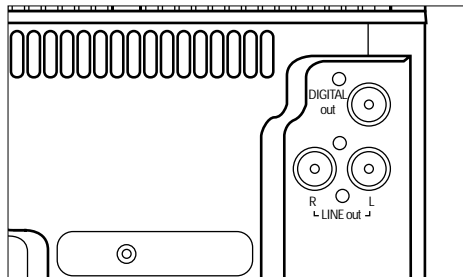

## Switching on

There are 3 ways to switch the set on:

- press **STANDBY/ ON** on the set and the last selected source switches on;
- press **SELECT SOURCE** on the set and the last selected source switches on;
- press **CD, TUNER, CDR** or **AUX** on the remote control.

To switch the set to standby, press **STANDBY/ ON** on the set (⏻ on the remote control).

- The volume level, interactive sound settings, last selected source and tuner presets will be retained in the set's memory.

## Adjusting volume and sound

- 1 Turn the **VOLUME** control anti-clockwise to decrease or clockwise to increase volume on the set (or press **VOLUME -**, + on the remote control).  
→ Display shows the volume level **VOL** and a number from 0-32.
- 2 Press **DBB**, **INCR.SURR** or **DSC** on the remote control once or more to select the desired sound effects:



**OPTIMAL** (no indication) / **CLASSIC** (🎧) / **JAZZ** (🎷) / **POP** (🎸) / **OPTIMAL...**

Notes:

- The effect of **INCREDIBLE SURROUND** may vary with different types of music.
- You can also select the desired sound effects from the set (See Using the **SOUND CONTROL**)

- 3 Press **MUTE** on the remote control to interrupt sound reproduction instantly.  
– Playback will be continued without sound and the display shows **MUTE**.



- 4 To activate sound reproduction you can:
  - press **MUTE** again;
  - adjust the volume controls;
  - change source.

## CLOCK

### Using the Sound Control

You can also adjust the sound settings exclusively on the set:

1 Press **SOUND CONTROL** once or more to select the various options:

- *once:*  
display shows **DBB OFF**;  
if DBB is activated, display shows **DBB ON** and **DBB**,
- *twice:*  
display shows DSC status **OPTIMAL**.  
(display shows **JAZZ**, **POP**, or **CLASSIC** and the respective ,  or  symbol if selected)

- *three times:*  
display shows Incredible Surround (IS) status **IS OFF**.  
if IS is activated, display shows **IS ON** and



2 For each sound setting, turn the **VOLUME** control in any direction to select **ON**, **OFF** or **DSC** options.

3 Press **SOUND CONTROL** again to confirm.

- Display shows the next sound setting to the adjusted.
- After the IS setting is confirmed, the display shows the volume level **VOL** briefly, before returning to the current playback display.

### Demo mode

- In standby, press **■** on the set for more than 5 seconds.  
→ Demo messages scroll continuously across the display.
- Repeat step to deactivate.  
→ **DEMO OFF** scrolls across the display.

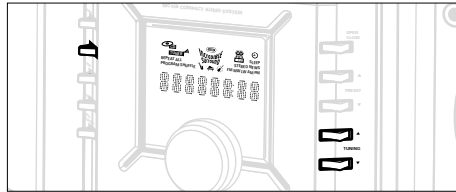

## TIMER

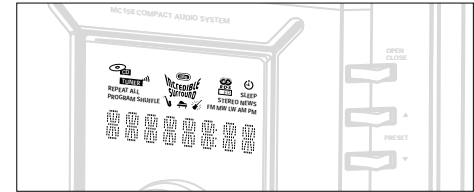

### Setting the clock

There are two possible methods for setting the clock: manually or automatically by using RDS.

#### Automatic clock setting (RDS versions only)

- 1 Tune to a RDS station (see **TUNER**).
- 2 Press **RDS/ CLOCK** for 2 seconds or more.  
→ **SEARCH RDS TIME** is displayed for a maximum of 90 seconds; the time is then displayed.  
→ **NO RDS TIME** is displayed if no time signal has been received and you will have to set the clock manually.

#### Manual clocksetting

- 1 In standby, press **CLOCK**.  
→ The clock digits for the hours flash **0:00**.
- 2 Turn **VOLUME** to set the hours: clockwise for hours up; anti-clockwise for hours down.
- 3 Press **CLOCK** again.  
→ The clock digits for the minutes flash **0:00**.
- 4 Turn **VOLUME** to set the minutes: clockwise for minutes up; anti-clockwise for minutes down.
- 5 Press **CLOCK** to confirm the time.

### Setting TIMER

- The unit can be used as an alarm clock, whereby the set is switched on at a set time. The clock time needs to be set first before the timer can be used.
- During setting, if more than 90 seconds elapses without a button being pressed the unit quits the timer setting mode.

- 1 Press **PROGRAM** on the set for 2 seconds or more in standby mode.  
→ Display shows **TUNER** or **CD** and  flashes  
→ Display shows **SET CLOCK TIME** if the clock has not been set
- 2 Turn **VOLUME** clockwise.  
→ Display sequence shows **CD**, **TUNER**, **CD...**
- 3 Press **PROGRAM** (on the set) to confirm source.  
→ Display shows **ON 0:00**, the clock digits for the hours: **0:00** flash.
- 4 Turn **VOLUME** to set the hours: clockwise for hours up; anti-clockwise for hours down.

- 5 Press **TIMER** or **PROGRAM** again.  
→ The clock digits for the minutes flash.
- 6 Turn **VOLUME** to set the minutes: clockwise for minutes up; anti-clockwise for minutes down.
- 7 Press **TIMER** or **PROGRAM** to confirm the time.  
– The timer is now set and activated.  
Display shows .

### Activating and deactivating TIMER

Press either:

- on the remote control, **TIMER** during playback or in standby mode.
- on the set, **PROGRAM** in standby mode.  
→ Display shows  if activated, and disappears if deactivated.

### Activating and deactivating SLEEP

The sleep timer enables the unit to switch off by itself after a set period of time. The clock time needs to be set first before the sleep timer can be used.

- During playback to select and activate your desired sleep time, press **SLEEP** on the remote control once or more.  
→ Display shows *SLEEP* and one of the sleep time options in sequence: *60, 45, 30, 15, SLEEP OFF, 60...*
- To deactivate, press **SLEEP** on the remote control once or more until *SLEEP OFF* is shown, or press to standby on the set or remote control.  
→ *SLEEP* disappears from the display.

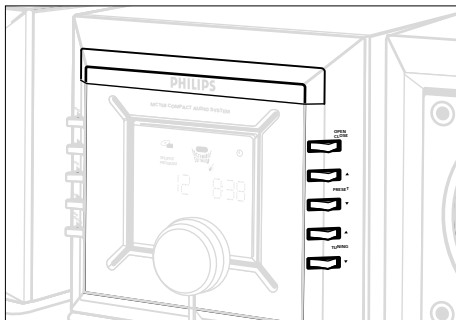

### Playing a CD

This CD player plays Audio Discs including CD-Recordables and CD-Rewritables.

- CD-ROM, CD-I, CDV, VCD, DVD, MP3 or computer CDs, however, are not possible.

- 1 Select CD source.
- 2 Press **OPEN/CLOSE** to open the CD tray.  
→ *OPEN* is displayed when you open the CD compartment.
- 3 Insert a CD with the printed side facing up and press down on **OPEN/CLOSE** to close the CD tray.  
→ *READ* is displayed as the CD player scans the contents of a CD, and then the total number of tracks and playing time are shown.  
→ *NO DISC* is displayed if you have inserted no disc.  
→ *DISC NOT READABLE* scrolls across the display if you insert a CD incorrectly or a non finalised CD-R(W).

- 4 Press **▶||** to start playback.  
→ Current track number and elapsed playing time of the track are displayed during CD playback.
- 5 To interrupt playback press **▶||**. Press **▶||** again to resume playback.  
→ The display freezes and the elapsed playing time flashes when playback is interrupted.
- 6 To stop CD playback, press **■**.

*Note: CD play will also stop when:*

- the CD tray is opened;
- the CD has reached the end;
- you select another source: *TAPE, CD R or AUX.*

### Selecting a different track

- Press **◀◀** or **▶▶** on the set, (on the remote control **◀** or **▶**) once or repeatedly until the desired track number appears in the display.
- If you have selected a track number shortly after loading a CD or in the **PAUSE** position, you will need to press **▶||** to start playback.

### Finding a passage within a track

- 1 Press and hold down on **◀◀** or **▶▶** (on the remote control **◀◀** or **▶▶**).  
– The CD is played at high speed and low volume.
- 2 When you recognize the passage you want, release **◀◀** or **▶▶**.  
– Normal playback continues.

*Note: During a CD programme or if SHUFFLE/ REPEAT active, searching is only possible within the same track.*



## Different play modes: SHUFFLE and REPEAT

You can select and change the various play modes before or during playback. The play modes can also be combined with PROGRAM.

SHUFFLE . . . . . tracks of the entire CD/ programme are played in random order

SHUFFLE and

REPEAT ALL . . . . . to repeat the entire CD/ programme continuously in random order

REPEAT ALL . . . . . repeats the entire CD/ programme continuously

REPEAT . . . . . repeats the current track continuously

- 1 To select your play mode before or during playback, press either
  - on the remote control SHUFFLE or REPEAT
  - on the set CLOCK repeatedly until the display shows the desired function.
- 2 Press ►► to start playback if in the STOP position.
  - If you have selected SHUFFLE, playback starts automatically.
- 3 To return to normal playback, press the respective SHUFFLE or REPEAT button until the various SHUFFLE/ REPEAT modes are no longer displayed.
  - You can also press ■ to cancel your play mode.

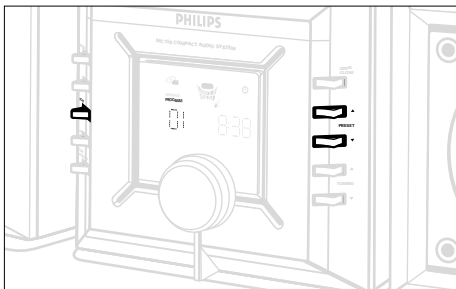

## Programming track numbers

Programme in the STOP position to select and store your CD tracks in the desired sequence. If you like, store any track more than once. Up to 40 tracks can be stored in the memory.

- 1 Press PROGRAM on the set or remote control to enter the programming mode.
  - A track number is shown and PROGRAM flashes.
- 2 Use the ◀◀ or ▶▶ on the set, (on the remote control ◀ or ▶) to select your desired track number.
- 3 Press PROGRAM to confirm the track number to be stored.
  - The number of tracks programmed and total playing time of the programme is shown briefly, then the selected track and PROG.
  - . . . : . . . is shown if total playing time is 100 minutes or more.
- 4 Repeat steps 2-3 to select and store all desired tracks.
  - FULL is displayed if you attempt to programme more than 40 tracks.

- 5 To start playback of your CD programme, press ►►.

## Reviewing the programme

- In STOP mode, press and hold down PROGRAM on the set or remote control, until the display shows all your stored track numbers in sequence.

## Erasing a programme

You can erase the programme by:

- pressing ■ once in the STOP position;
  - pressing ■ twice during playback;
  - opening the CD tray.
- CLEARED is shown briefly and PROGRAM disappears from the display.

## TUNER

### CD player and CD handling

- If the CD player cannot read CDs correctly, use a commonly available cleaning CD to clean the lens before taking the set to repair. Other cleaning methods may destroy the lens.
- The lens of the CD player should never be touched!

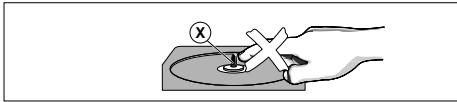

- Sudden changes in the surrounding temperature can cause condensation to cloud over on the lens of your CD player. Playing a CD is then not possible. Do not attempt to clean the lens but leave the set in a warm environment until the moisture evaporates.
- Always keep the CD compartment closed to avoid dust on the lens.
- To take a CD out of its box, press the centre spindle while lifting the CD. Always pick up the CD by the edge and return the CD to its box after use to avoid scratching and dust.

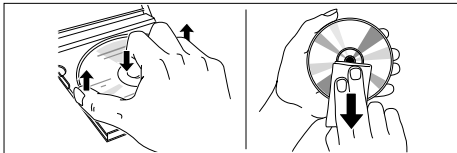

- To clean the CD, wipe in a straight line from the centre towards the edge using a soft, lint-free cloth. Do not use cleaning agents as they may damage the disc.
- Never write on a CD or attach any stickers to it.

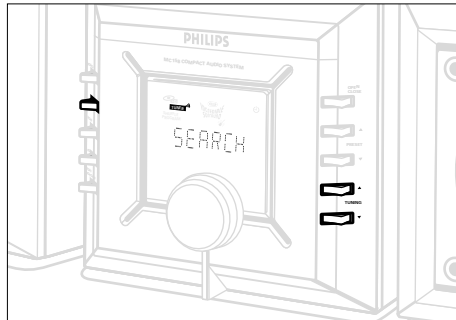

### Tuning to radio stations

- 1 Select **TUNER** source.  
→ **TUNER** is displayed briefly.
  - 2 Press **BAND** (or **SOURCE** on the set for 2 or more seconds) to select your waveband.
  - 3 To tune to a station, press **TUNING** (◀◀ or ▶▶) (on the remote control ◀◀ or ▶▶) and release when search tuning starts.  
→ The radio automatically tunes to a station with sufficient reception. Display indication during automatic tuning: **SEARCH**.  
→ If a FM station is received in stereo, **STEREO** is shown.
  - 4 Repeat step 3 if necessary until you find the desired station.
- To tune to a weak station, press ◀◀ or ▶▶ briefly and repeatedly until you have found optimal reception.

### Programming radio stations

You can store up to a total of 40 radio stations in the memory.

#### Automatic programming

Automatic programming will start with a chosen preset number. From this preset number upwards, former programmed radio stations will be overwritten. The unit will only programme stations which are not in the memory already.

- 1 Press **PRESET** ▼ or ▲ (◀◀ or ▶▶ on the remote control) to select the preset number where programming should start.

*Note: If no preset number is selected, default is preset 1 and all your presets will be overwritten.*

- 2 Press **PROGRAM** on the set or remote control for more than 2 seconds to activate programming.  
→ **AUTO** is displayed and available stations are programmed in order of waveband reception strength: FM followed by MW (AM) and then LW. The last preset automatically stored will then be played.  
→ Press ■ on the set to interrupt auto programming.

#### Manual programming

- 1 Tune to your desired station (see Tuning to radio stations).
- 2 Press **PROGRAM** on the set or remote control to activate programming.  
→ **PROGRAM** flashes in the display.
- 3 Press **PRESET** ▼ or ▲ (◀◀ or ▶▶ on the remote control) to allocate a number from 1 to 40 to this station.

- 4 Press PROGRAM again to confirm the setting.  
→ PROGRAM disappears, the preset number and the frequency of the preset station are shown.
  - 5 Repeat the above four steps to store other stations.
- You can overwrite a preset station by storing another frequency in its place.

### Tuning to preset stations

Press PRESET ▼ or ▲ (◀ or ▶ on the remote control) until the desired preset station is displayed.

### Changing tuning grid (*some versions only*)

In North and South America the frequency step between adjacent channels in the AM and FM band are **10 KHz** and **100 KHz** respectively. In the rest of the world this step is **9 KHz** and **50 KHz**. Usually the frequency step has been preset in the factory for your area if not:

- 1 Select TUNER source.
- 2 Press ■ on the set for at least 5 seconds.  
→ The display shows either GRID 9 or GRID 10.

*Note: All preset stations will be lost and need to be reprogrammed.*

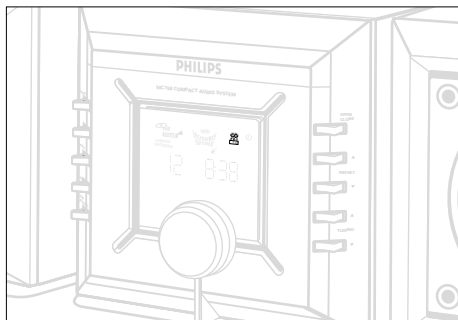

### RDS (*some versions only*)

**Radio Data System** is a service that allows FM stations to show additional information. If you are receiving a RDS station, **RDS** and the station name are displayed. When automatic programming is used, RDS stations will be programmed first.

#### Scrolling through different RDS information

- Press RDS/ CLOCK briefly and repeatedly to scroll through the following information (if available):
  - Station name
  - Programme type such as NEWS, SPORT, POP M...
  - Radio text messages
  - Frequency

*Note: If you press RDS/ CLOCK and the RDS signal is not available NO RDS is displayed.*

### EON

**Enhanced Other Network** allows you to search for an RDS station offering a certain programme type. If EON is available, **EON** is shown.

### Searching programme type (PTY)

PTY helps you find a desired programme type. To enable PTY, first programme RDS stations into the tuner memory (see Programming radio stations).

- 1 While receiving an RDS station, press RDS/ CLOCK briefly until the programme type is displayed.
- 2 Press ► or ■ on the set (◀ or ▶ on the remote control) until the desired programme type is displayed.
- 3 Press and hold down on TUNING ►► (►► on the remote control) to start searching.
  - The radio tunes to a RDS station broadcasting this programme type. If the programme type is not available TYPE NOT FOUND is displayed.

- RDS Programme types
  - NO TYPE ..... No RDS programme type
  - NEWS ..... News services
  - AFFAIRS ..... Politics and current affairs
  - INFO ..... Special information programmes
  - SPORT ..... Sports
  - EDUCATE ..... Education and advanced training
  - DRAMA ..... Radio plays and literature
  - CULTURE ..... Culture, religion and society
  - SCIENCE ..... Science
  - VARIED ..... Entertainment programmes
  - POP M ..... Pop music
  - ROCK M ..... Rock music
  - MOR M ..... Light music
  - LIGHT M ..... Light classical music
  - CLASSICS ..... Classical music
  - OTHER M ..... Special music programmes



**WARNING**

*Do not open the set as there is a risk of electric shock! Under no circumstances should you try to repair the set yourself, as this will invalidate the warranty*

*If a fault occurs, first check the points listed below before taking the set for repair.*

*If you are unable to remedy a problem by following these hints, consult your dealer or service centre.*

Problem	Possible cause	Remedy
<b>No sound /power</b>	Volume not adjusted	Adjust the VOLUME
	Headphones connected	Disconnect headphones
	AC mains not securely plugged to wall outlet	Plug in properly
<b>No reaction to controls</b>	Electrostatic discharge	Disconnect the unit from the mains supply reconnect after a few seconds
<b>TIMER/SLEEPER does not work</b>	Clock time not set	Set the correct clock time
<b>Severe radio hum or noise</b>	Electrical interference: set too close to TV, VCR or computer	Increase the distance
<b>Poor radio reception</b>	Weak radio signal	FM: Direct the FM aerial wire for optimum reception
<b>NO DISC or DISC NOT READABLE indication</b>	CD badly scratched or dirty	Replace/ clean CD, see Maintenance
	CD-R(W) is blank or the disc is not finalised	Use a finalised CD-R(W)
	Laser lens steamed up	Wait until lens has cleared
<b>The CD skips tracks</b>	CD damaged or dirty	Replace or clean CD
	SHUFFLE or PROGRAM is active	Switch off SHUFFLE / PROGRAM
<b>Remote control does not function properly</b>	Batteries exhausted	Insert fresh batteries
	Batteries incorrectly inserted	Insert the batteries correctly
	Distance/ angle between the set too large	Reduce the distance/ angle

**Amplifier**

Output power . . . . .	2 x 15 W RMS
Output power . . . . .	250 W PMPO
Digital out . . . . .	0.5 V, 75 $\Omega$
Line out . . . . .	0.5 V, 1000 $\Omega$
Signal-to-noise-ratio . . . . .	$\geq 65$ dBA (IEC)
Input sensitivity AUX . . . . .	0.5 V (max. 2 V)
Impedance loudspeakers . . . . .	8 $\Omega$
Impedance headphones . . . . .	32 $\Omega$ -1000 $\Omega$

**Tuner**

FM waveband . . . . .	87.5 - 108 MHz
MW (AM) waveband . . . . .	531- 1602 kHz
LW waveband . . . . .	153 - 279 kHz
Sensitivity at 75 $\Omega$	

- mono, 26 dB signal-to-noise ratio . . . . .	2.8 $\mu$ V
- stereo, 46 dB signal-to-noise ratio . . . . .	61.4 $\mu$ V
Selectivity . . . . .	$\geq 28$ dB
Total harmonic distortion . . . . .	$\leq 5\%$
Frequency response . . . . .	63 - 12,500 Hz ( $\pm 3$ dB)
Signal-to-noise-ratio . . . . .	$\geq 50$ dBA

**CD player**

Frequency range . . . . .	20 - 20,000 Hz (8 dB)
Signal-to-noise-ratio . . . . .	75 dBA

**Speakers**

2-Way Bass reflex system	
Dimensions (wxhxd) . . . . .	164 x 158 x 239

**General**

Dimensions (wxhxd) . . . . .	164 x 158 x 254
Weight (with / without speakers) . . . . .	approx 7.5 / 3.0 kg
Standby power consumption . . . . .	< 7 W

Subject to modification

# COMMANDES ET CONNEXIONS

Remarques : d'abord la source sonore désirée (par exemple CD, CD R) et appuyez ensuite sur la touche de fonction correspondante (par exemple. ►)  
 • les touches de fonction CD sur la télécommande peuvent être utilisées pour un CD R.

## Panneau avant et section supérieure

- ① STANDBY/ON ◻ mise en veille ou en marche de l'appareil
- ② SOURCE . . . . . sélection de mode pour CD/ TUNER/ CD RW / AUX; mise en marche de l'appareil

**Tuner** : . . . . . sélection de la bande de fréquences

- ③ PROGRAM

**CD** : . . . . . programmation des plages et aperçu du programme;

**Tuner** : . . . . . programmation manuelle ou automatique des stations du tuner;

**Timer** : . . . . . activation, réglage et désactivation de la fonction minuterie

- ④ RDS/CLOCK . . . . . affichage de l'information RDS; réglage de la fonction horloge

**CD** : . . . . . sélection des options de lecture aléatoire (shuffle) et de répétition (repeat), par exemple répéter une plage/ un programme CD/ un CD entier; lecture des plages dans un ordre aléatoire

- ⑤ **SOUND CONTROL**

**DBB** . . . . . (**D**ynamic **B**ass **B**oost)  
Accentuation des basses

**DSC** . . . . . (**D**igital **S**ound **C**ontrol)  
Sélection des caractéristiques sonores : **OPTIMAL/CLASSIC/JAZZ/POP**

**INCREDIBLE SURROUND** . . . . . crée un effet stéréo très prononcé

- ⑥ **Display** . . . . . affiche l'état de l'appareil

- ⑦ **VOLUME** . . . . . réglage du volume et des paramètres sonores; réglage de l'heure et des minutes pour les fonctions d'horloge/de minuterie

- ⑧ **OPEN/CLOSE** . . . . . ouverture/ fermeture du plateau CD
- ⑨ ►|| ou **PRESET** ▲ démarrage et mise en pause de la lecture du CD;

sélection d'une station de radio pré-réglée (par incrément);

- ou **PRESET** ▼ pour arrêter la lecture du CD ou effacer un programme CD; active / désactive le mode de démonstration; sélection d'une station de radio pré-réglée (par décrétement)

- ⑩ ►►, ◀◀ ou **TUNING** ▲▼

**CD** : . . . . . effectuer une recherche rapide avant ou arrière au sein d'une plage; passer au début de la plage en cours/suivante ou précédente

**Tuner** : . . . . . (haut, bas) rechercher des stations de radio

## Panneau arrière

- ⑪ ◻ prise casque stéréo 3,5 mm (16-150 Ω)

- ⑫ **AUX IN RIGHT/ LEFT** pour connecter la sortie audio d'un appareil complémentaire

- ⑬ **SPEAKERS 8 Ω** . . . . . pour connecter les haut-parleurs fournis

- ⑭ **LINE OUT LEFT/ RIGHT** . . . . . pour connecter l'entrée audio d'un appareil complémentaire

- ⑮ **DIGITAL OUT** . . . . . pour connecter un système CD-(RW) afin d'effectuer des enregistrements numériques de CD, ou un autre système pour une sortie sonore alternative

- ⑯ **AC MAINS** . . . . . une fois que tous les branchements ont été effectués, branchez le cordon d'alimentation dans la prise de courant murale

- ⑰ **FM AERIAL 75 Ω** pour brancher le fil d'antenne fourni ou une prise d'antenne murale

- ⑱ **AM (MW) AERIAL** pour brancher la boucle d'antenne AM (MW) fournie

## Télécommande

- ◻ . . . . . mise en position d'attente de l'équipement

CD, TUNER, AUX, CDR pour sélectionner la source sonore respectivement

**TIMER** . . . . . active et désactive la minuterie

**SLEEP** . . . . . active et désactive l'heure d'extinction; pour sélectionner l'heure d'extinction

**DBB** . . . . . (**D**ynamic **B**ass **B**oost)  
accentuation des basses

**DSC** . . . . . (**D**igital **S**ound **C**ontrol)  
sélection des caractéristiques sonores: **OPTIMAL/CLASSIC/JAZZ/POP**

**INCR.SURR** . . . . . crée un effet stéréo très prononcé

**MUTE** . . . . . interruption et reprise de la restitution sonore

**BAND NEWS/TA** . . . . . sélection de la bande de fréquences  
*mise en service de l'annonce de nouvelles RDS (pas pour toutes les versions) et des informations sur le trafic*

**VOLUME** -, + . . . . . réglage du volume

►|| . . . . . démarrage/ suspension de la lecture du CD

◀, ▶ **CD** : . . . . . pour passer au début de la plage en cours/ précédente ou suivante;

**Tuner** : . . . . . (bas, haut) sélectionner une station de radio pré-réglée;

■ . . . . . arrêter la lecture du CD ou effacer un programme CD

◀◀, ▶▶ **CD** : . . . . . effectuer une recherche en arrière ou en avant au sein d'une plage/ d'un CD;

**Tuner** : . . . . . (bas, haut) rechercher des stations radio;

**REPEAT** . . . . . répéter une plage/un programme CD/ un CD entier;

**SHUFFLE** . . . . . lire les plages d'un CD dans un ordre aléatoire

**PROGRAM**

**CD** : . . . . . programmer les plages et visualiser le programme;

**Tuner** : . . . . . programmer les stations radio ou démarrer la programmation automatique

## ATTENTION

L'utilisation des commandes ou réglages ou le non-respect des procédures ci-incluses peuvent se traduire par une exposition dangereuse à l'irradiation.

## Accessoires livrés avec l'équipement

- 2 haut-parleurs
- télécommande avec piles
- boucle d'antenne AM (MW)
- fil d'antenne FM

## Entretien général

- N'exposez jamais l'appareil, les piles, les disques compacts ou les cassettes à l'humidité, la pluie, au sable ni à la chaleur excessive d'une installation de chauffage ou à la lumière du soleil.

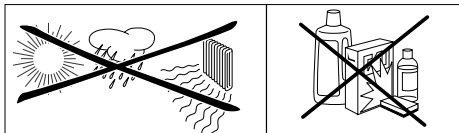

- Pour nettoyer l'appareil, utilisez une peau de chamois douce, légèrement humide. N'utilisez aucun détergent contenant de l'alcool, de l'ammoniaque, du benzène ou des abrasifs; vous risqueriez en effet d'abîmer la façade extérieure de l'appareil.

## Informations relatives à l'environnement

Tous les matériaux d'emballage inutiles ont été supprimés. Nous avons fait de notre mieux pour que les matériaux d'emballage puissent être triés facilement en trois catégories : carton (boîte), polystyrène expansible (matériel tampon), polyéthylène (sachets, mousse de protection).

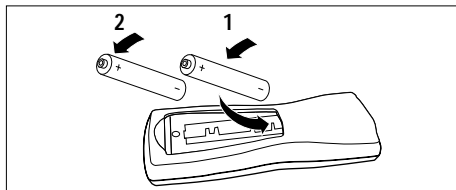

## Piles pour télécommande

- Ouvrez le compartiment de piles, puis insérez de la manière indiquée six piles de type **AA**, **R06** ou **UM3** (de préférence des piles alcalines), en respectant la polarité correcte, comme indiqué par les symboles (+) et (-) à l'intérieur du compartiment.

*Important! Enlevez les piles si elles sont usagées ou si l'appareil ne doit pas être utilisé pendant une longue période.*

**Les piles contiennent des substances chimiques, donc elles devront être mises proprement au rebut.**

## Branchement des haut-parleurs

Les haut-parleurs sont raccordés à l'aide de connecteurs à encliquetage. Utilisez-les de la façon indiquée ci-dessous.

- Connectez le fil sans repère à la borne rouge et le fil à repère noir à la borne noire.
- Lorsque la prise casque est utilisée, les haut-parleurs sont désactivés.

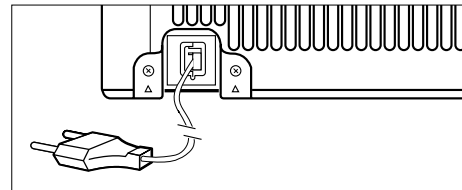
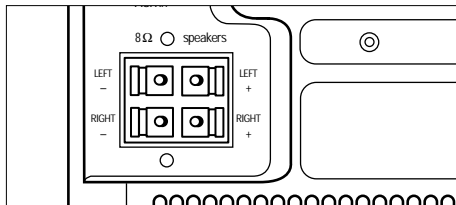

## Tension d'alimentation

- 1 Vérifiez que la tension d'alimentation indiquée sur la plaque signalétique située sous l'appareil correspond à la tension du réseau. Dans le cas contraire, contactez votre revendeur ou le service après-vente.
- 2 Si votre appareil dispose d'un sélecteur de tension sur sa face arrière, réglez-le en fonction de la tension du réseau.
- 3 Il ne vous reste plus désormais qu'à brancher le cordon d'alimentation dans la prise murale pour pouvoir utiliser l'appareil.  
→ L'affichage de l'horloge ... : ... clignote.
- 4 Pour déconnecter entièrement l'appareil, débranchez le cordon de la prise murale.

## VEILLE AUTOMATIQUE

Grâce à sa fonction de gestion de l'énergie, l'appareil se met automatiquement en veille lorsque :

- aucune opération n'est effectuée dans les 15 minutes qui suivent l'arrêt d'un CD;
- aucune opération n'est effectuée en 24 heures.

## Informations relatives à la sécurité

- Installez l'appareil sur une surface rigide et plate de façon à ce qu'il ne puisse pas être incliné. Vérifiez que l'air circule facilement autour de l'appareil afin d'éviter toute surchauffe.
- Les pièces mécaniques de l'appareil contiennent des paliers autolubrifiants et elles ne doivent donc pas être huilées ni lubrifiées.

**Le matériel satisfait aux impératifs de brouillage radio de la Communauté Européenne.**

## AUX IN

Vous pouvez connecter les bornes audio **OUT** gauche et droite d'un autre appareil, par exemple CDR, lecteur de cassettes, aux bornes gauche et droite AUX IN correspondantes situées à l'arrière de l'appareil.

- Utilisez les boutons de réglage du son du MZ-3 pour régler le son de l'autre système.
- Pour lire un CD-R(W) connecté, sélectionnez la source CD-R(W).

## LINE OUT (pas pour le CDR-W)

Vous pouvez connecter la borne **LINE IN** d'un DAT ou d'un magnétophone à la borne **LINE OUT** à l'arrière de l'appareil.

- Réglez le son à l'aide des boutons de réglage de l'autre système.
- Lorsque vous effectuez un enregistrement avec un CD-R(W), sélectionnez la source CD sur le MZ-3.

## DIGITAL OUT (mode CD uniquement)

Vous pouvez connecter la borne **DIGITAL IN** d'un CD-R(W) ou d'un lecteur DAC externe à la borne **DIGITAL OUT** à l'arrière de l'appareil.

- Lorsque vous effectuez un enregistrement avec un CD-R(W), sélectionnez la source CD sur le MZ-3.
- Pour lire un CD-R(W) connecté, sélectionnez la source CD-R(W).

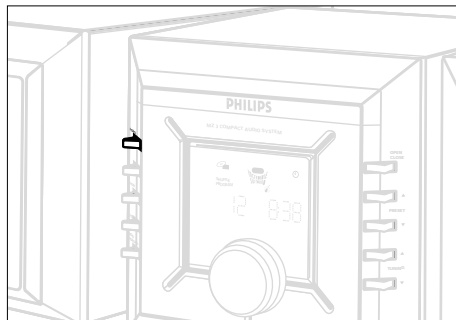
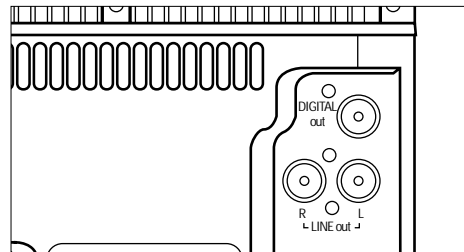

## Mise en marche

L'appareil peut être mis en marche de 3 façons différentes :

- appuyez sur  $\odot$  STANDBY/ON sur l'appareil et la dernière source sélectionnée est activée;
- appuyez sur SELECT SOURCE sur l'appareil et la dernière source sélectionnée est activée;
- appuyez sur CD, TUNER, CDR ou AUX sur la télécommande.

Pour mettre l'appareil en veille, appuyez une fois sur  $\odot$  STANDBY/ON sur l'appareil ( $\odot$  sur la télécommande).

- Le niveau du volume, les réglages de son interactifs, la dernière source sélectionnée et les présélections du syntoniseur seront conservés dans la mémoire de l'appareil.

## Réglage du volume et du son

- 1 Tourner le bouton VOLUME dans le sens inverse des aiguilles d'une montre ou dans le sens des aiguilles d'une montre pour diminuer ou augmenter respectivement le volume de l'appareil (ou appuyez sur VOLUME  $\rightarrow$ , + de la télécommande).

$\rightarrow$  L'écran affiche le niveau du volume **VOL** et un chiffre entre 0 et 32.

- 2 Appuyez une ou plusieurs fois sur DBB, INCR.SURR ou DSC sur la télécommande pour sélectionner les effets sonores désirés :



**OPTIMAL** (aucune indication) / **CLASSIC** ( $\leftarrow$ ) / **JAZZ** ( $\downarrow$ ) / **POP** ( $\rightarrow$ ) / **OPTIMAL**... .

Remarques :

- L'effet **INCREDIBLE SURROUND** peut varier en fonction du type de musique.
- Vous pouvez également sélectionner les effets sonores désirés directement sur l'appareil (Voir Utilisation du bouton **SOUND CONTROL**).

- 3 Appuyez sur MUTE sur la télécommande pour interrompre instantanément la restitution sonore.
  - La lecture se poursuit sans son et l'écran affiche **MUTE**.

- 4 Pour activer la restitution sonore vous pouvez :
  - appuyer une nouvelle fois sur MUTE;
  - utiliser les boutons de réglage du volume;
  - changer la source.



## Utilisation du bouton Sound Control

Vous pouvez également régler les paramètres sonores exclusivement sur l'appareil :

- Appuyez une ou plusieurs fois sur SOUND CONTROL pour sélectionner les diverses options :

- une fois*:

L'écran affiche **DBB OFF**;

Si DBB est activé, l'écran affiche **DBB ON** et

**DBB**,

- deux fois*:

L'écran affiche DSC état **OPTIMAL**.

(L'écran affiche **JAZZ**, **POP**, ou **CLASSIC** et les symboles ,  respectifs  s'ils sont sélectionnés)

- trois fois*:

L'écran affiche Incredible Surround (IS) état **IS OFF**.

Si IS est activé, l'écran affiche **IS ON** et

**Incredible Surround**

- Pour chaque réglage sonore, tournez le bouton VOLUME dans n'importe quelle direction pour sélectionner les options ON, OFF ou DSC.

- Appuyez une nouvelle fois sur SOUND CONTROL pour confirmer.

- L'écran affiche le réglage sonore suivant à effectuer.

- Une fois que le réglage IS a été confirmé, l'écran affiche brièvement le niveau du volume **VOL** puis revient à l'affichage de la lecture en cours.

## Mode de démonstration

- Lorsque l'appareil est en veille, appuyez sur  pendant plus de 5 secondes.  
→ Des messages de démonstration défilent en continu sur l'écran
- Répétez l'opération pour désactiver.  
→ **DEMO OFF** défile sur l'écran.

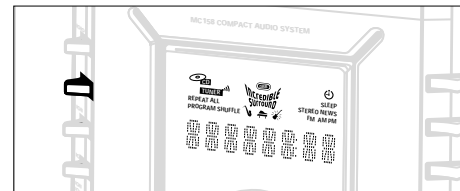
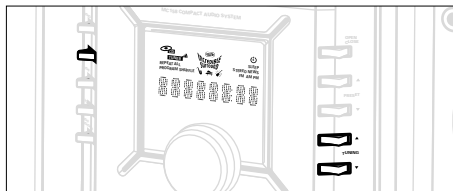

## Réglage de l'horloge

On distingue deux méthodes de réglage possibles de l'horloge: manuelle ou automatique à l'aide de RDS.

### Réglage automatique d'horloge (seulement les versions RDS)

- Réglez sur un émetteur RDS (voir SYNTONISEUR).
- Appuyez sur RDS/ CLOCK pendant 2 secondes ou plus.  
→ **SEARCH RDS TIME** est affiché pendant 90 secondes au maximum; ensuite, l'heure est affichée.  
→ **NO RDS TIME** est affiché ce qui signifie qu'aucun signal d'heure n'a été reçu. Dans ce cas, vous serez dans l'obligation de régler l'horloge manuellement.

### Réglage manuel d'horloge

- En mode d'attente, appuyez sur CLOCK.  
→ Les chiffres d'horloge pour les heures **0:00** clignotent.
- Tournez VOLUME pour régler les heures: dans le sens horaire pour avancer et dans le sens anti-horaire pour revenir en arrière
- Appuyez à nouveau sur CLOCK.  
→ Les chiffres d'horloge pour les minutes **0:00** clignotent.
- Tournez VOLUME pour régler les minutes: dans le sens horaire pour avancer et dans le sens anti-horaire pour revenir en arrière.
- Appuyez sur CLOCK pour confirmer l'heure.

## Réglage de la minuterie

- L'appareil peut être utilisé comme réveil, auquel cas il se met en marche à une heure prédéfinie. Pour pouvoir utiliser la minuterie, l'horloge doit d'abord être mise à l'heure.
- Si, au moment du réglage, aucun bouton n'est utilisé pendant plus de 90 secondes, l'appareil sort du mode de réglage de la minuterie.

- En mode veille, appuyez sur PROGRAM sur l'appareil pendant au moins 2 secondes.  
→ L'écran affiche **TUNER** ou **CD** et  clignote.  
→ L'écran affiche **SET CLOCK TIME** (réglez l'heure de l'horloge) si l'horloge n'a pas été réglée.
- Tournez VOLUME dans le sens des aiguilles d'une montre.  
→ L'écran affiche la séquence **CD**, **TUNER**, **CD**...
- Appuyez sur PROGRAM (sur l'appareil) pour confirmer la source.  
→ L'écran affiche **ON 0:00** (marche), les chiffres d'horloge pour les heures **0:00** clignotent.
- Tournez VOLUME pour régler les heures: dans le sens des aiguilles d'une montre pour avancer; dans le sens inverse des aiguilles d'une montre pour reculer.

- 5 Appuyez de nouveau sur TIMER ou sur PROGRAM.  
→ Les chiffres de l'horloge pour les minutes clignotent.
- 6 Tournez VOLUME pour régler les minutes: dans le sens des aiguilles d'une montre pour avancer; dans le sens inverse des aiguilles d'une montre pour reculer.
- 7 Appuyez sur TIMER ou sur PROGRAM pour confirmer l'heure.
  - La minuterie est désormais réglée et activée. L'affichage indique ☺.

### Activation et désactivation de la minuterie (TIMER)

Appuyez soit:

- sur la télécommande, sur TIMER pendant la lecture ou en mode veille;
- sur l'appareil, sur PROGRAM en mode veille.  
→ ☺ est affiché sur l'écran si elle est activée et disparaît si elle est désactivée.

### Activation et désactivation du programmeur d'extinction (SLEEP)

Le programmeur d'extinction permet à l'appareil de s'éteindre de lui-même après une durée déterminée. Pour pouvoir utiliser le programmeur d'extinction, l'horloge doit d'abord être mise à l'heure.

- Pendant la lecture, pour sélectionner et activer l'heure d'extinction désirée, appuyez une ou plusieurs fois sur SLEEP sur la télécommande.  
→ SLEEP s'affiche sur l'écran ainsi que l'une des options d'heure d'extinction, dans l'ordre : 60, 45, 30, 15, SLEEP OFF, 60...
- Pour désactiver, appuyez une ou plusieurs fois sur SLEEP sur la télécommande jusqu'à ce que l'indication SLEEP OFF s'affiche ou appuyez sur STANDBY sur l'appareil ou sur la télécommande.  
→ SLEEP disparaît de l'écran.

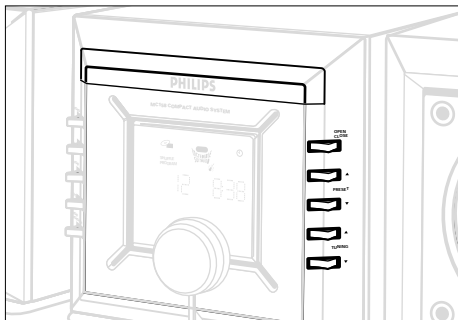

### Lecture d'un CD

Ce lecteur de CD lit des disques audio y compris les CD-R (enregistrables) et les CD-RW (réinscriptibles).

- Les CD-ROM, CD-I, CDV, VCD, DVD, MP3 ou CD pour ordinateurs, ne sont par contre pas compatibles.

- 1 Sélectionnez la source CD.
- 2 Appuyez sur OPEN/CLOSE pour ouvrir le plateau CD.  
→ OPEN est affiché lorsque vous ouvrez le compartiment CD.
- 3 Introduisez un CD avec la face imprimée orientée vers le haut et appuyez sur OPEN/CLOSE pour fermer le compartiment CD.  
→ READ est affiché lorsque le lecteur parcourt le contenu du CD, et le nombre total de plages et la durée de lecture sont affichés.  
→ NO DISC est affiché lorsque le compartiment CD est vide.  
→ DISC NOT READABLE passe en revue sur l'affichage si vous avez introduit un CD incorrectement ou un CD-R(W) pas bien fini.

- 4 Appuyez sur ►► pour démarrer la lecture.  
→ Le numéro de la plage lue et la durée de lecture écoulée de la plage sont affichés pendant la lecture du CD.

- 5 Pour interrompre la lecture, appuyez sur ►||. Appuyez de nouveau sur ►► pour reprendre la lecture.  
→ L'affichage se fige et la durée de lecture écoulée clignote lorsque la lecture est interrompue.

- 6 Pour arrêter la lecture du CD, appuyez sur ■.

Remarque : la lecture du CD s'arrête également lorsque:

- le plateau CD est ouvert;
- le CD est arrivé à la fin;
- vous sélectionnez une autre source : TAPE, CD RW ou AUX.

### Sélection d'une autre plage

- Appuyez une ou plusieurs fois sur ◀◀ ou sur ►► sur l'appareil, (sur la télécommande ◀ ou ►) jusqu'à ce que le numéro de la plage désirée apparaisse sur l'écran.
- Si vous avez sélectionné un numéro de plage juste après avoir chargé un CD ou en PAUSE, vous devrez appuyer sur ►► pour démarrer la lecture.

### Rechercher un passage sur une plage

- 1 Maintenez enfoncée ◀◀ ou ►► (sur la télécommande ◀◀ ou ►►).  
– Le CD est lu à vitesse rapide et à faible volume.
- 2 Lorsque vous reconnaissez le passage que vous souhaitez écouter, relâchez ◀◀ ou ►►.  
– La lecture reprend normalement.

Remarque : Au cours d'un programme CD ou si SHUFFLE/ REPEAT est activée, la recherche ne peut s'effectuer qu'à l'intérieur d'une même plage.

## Autres modes de lecture: SHUFFLE et REPEAT

Vous pouvez sélectionner et changer les divers modes de lecture avant ou pendant la lecture. Les modes de lecture peuvent aussi être combinés avec PROGRAM.

SHUFFLE . . . . . les plages du CD entier /  
du programme sont lues dans un  
ordre aléatoire

SHUFFLE et

REPEAT ALL . . . . . pour répéter le CD entier /  
le programme continuellement dans  
un ordre aléatoire

REPEAT ALL . . . . . pour répéter le CD entier /  
le programme continuellement

REPEAT . . . . . pour répéter continuellement la  
page en cours

1 Pour choisir votre mode de lecture avant ou pendant la lecture, appuyez soit:

- sur SHUFFLE ou REPEAT sur la télécommande;
- sur CLOCK sur l'appareil de façon répétée jusqu'à faire apparaître la fonction souhaitée.

2 Appuyez sur ►► pour démarrer la lecture si vous êtes sur STOP.

→ Si vous avez sélectionné SHUFFLE, la lecture démarre automatiquement.

3 Pour revenir au mode de lecture normal, appuyez respectivement sur le bouton SHUFFLE ou REPEAT jusqu'à ce que les divers modes SHUFFLE/ REPEAT ne soient plus affichés.

- Vous pouvez également appuyer sur ■ pour annuler votre mode de lecture.

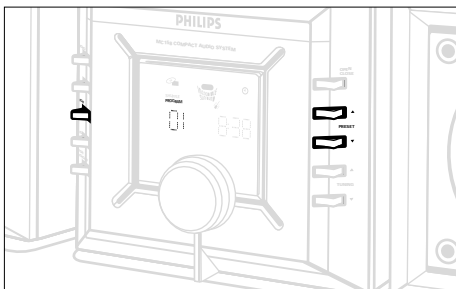

## Programmation des numéros de plage

Vous devez être sur STOP pour sélectionner et mémoriser vos plages de CD dans l'ordre souhaité. Vous pouvez, si vous le souhaitez, mémoriser une plage plusieurs fois. Jusqu'à 40 plages peuvent être mémorisées.

- 1 Appuyez sur PROGRAM sur l'appareil ou sur la télécommande pour passer en mode programmation.  
→ Un numéro de plage s'affiche et **PROGRAM** clignote.
- 2 Utilisez ◀◀ ou ▶▶ sur l'appareil, (sur la télécommande ◀ ou ▶) pour sélectionner le numéro de plage désiré.
- 3 Appuyez sur PROGRAM pour confirmer la plage à mémoriser.  
→ Le nombre de plages programmées et la durée de lecture totale du programme s'affichent brièvement, puis la plage sélectionnée et **PROG** apparaissent sur l'écran.  
→ . . . : . . . s'affiche si la durée totale de lecture est de 100 minutes ou plus.
- 4 Répétez les étapes 2-3 pour sélectionner et mémoriser toutes les plages souhaitées.  
→ **FULL** s'affiche si vous essayez de programmer plus de 40 plages.

5 Pour démarrer la lecture de votre programme CD, appuyez sur ►►

## Visualisation du programme

- Lorsque vous êtes sur STOP, maintenez la touche PROGRAM de l'appareil ou de la télécommande enfoncée pour afficher dans l'ordre tous les numéros de plage mémorisés.

## Effacement d'un programme

Vous pouvez effacer le programme en:

- appuyant une fois sur ■ en position STOP;
  - appuyant deux fois sur ■ pendant la lecture;
  - ouvrant le plateau CD.
- **CLEARED** s'affiche brièvement et **PROGRAM** disparaît de l'écran.

## Entretien du lecteur de CD et des CD

- Si le lecteur de CD ne parvient pas à lire correctement les CD, utilisez un CD de nettoyage en vente dans le commerce pour nettoyer la lentille avant d'envoyer l'appareil en réparation. Toutes les autres méthodes de nettoyage sont susceptibles d'endommager la lentille.
- Ne touchez jamais la lentille du lecteur de CD!

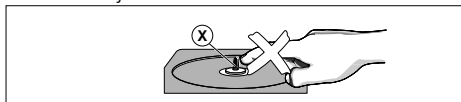

- Des changements brusques de température peuvent entraîner une formation de buée sur la lentille de votre lecteur de CD. La lecture d'un CD devient alors impossible. N'essayez pas de nettoyer la lentille; laissez plutôt l'appareil dans un environnement chaud jusqu'à ce que l'humidité ait disparu.
- Laissez toujours le compartiment CD fermé pour éviter que de la poussière ne se dépose sur la lentille.
- Pour extraire un CD de son boîtier, appuyez sur l'axe central tout en soulevant le CD. Attrapez toujours le CD par le bord et remettez-le dans son boîtier aussitôt après utilisation de façon à le protéger contre les rayures et de la poussière.

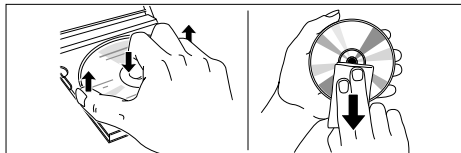

- Pour nettoyer le CD, utilisez un chiffon doux non pelucheux en procédant en ligne droite du centre vers le bord. N'utilisez pas de détergents; ces derniers risquent en effet d'abîmer le disque.
- Ne jamais écrire sur un CD ni y apposer d'autocollants.

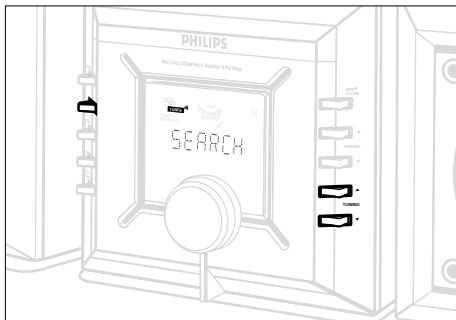

## Recherche des stations radio

- 1 Sélectionnez la source TUNER.  
→ TUNER s'affiche brièvement.
  - 2 Appuyez sur BAND (ou SOURCE sur l'appareil pendant au moins 2 secondes) pour sélectionner votre bande de fréquences.
  - 3 Pour rechercher une station, appuyez sur TUNING ◀◀ ou ▶▶ (sur la télécommande ◀◀ ou ▶▶) et relâchez le bouton lorsque la recherche démarre.  
→ La radio s'arrête automatiquement lorsque la réception est suffisante. Pendant la recherche automatique, l'écran affiche: SEARCH .  
→ Si une station FM est reçue en stéréo, STEREO est affiché.
  - 4 Répétez l'étape 3 si nécessaire jusqu'à ce que vous trouviez la station désirée.
- Pour rechercher une station dont le signal est plus faible, appuyez sur ◀◀ ou ▶▶ brièvement et de façon répétée jusqu'à ce que vous trouviez la réception optimale.

## Programmation des stations de radio

Vous pouvez mémoriser jusqu'à 40 stations de radio.

### Programmation automatique

La programmation automatique démarre avec un numéro de présélection déterminé. A partir de ce numéro présélectionné, les stations de radio préalablement programmées seront effacées. L'appareil programmera uniquement les stations qui ne sont pas déjà en mémoire.

- 1 Appuyez sur PRESET ▼ ou ▲ (◀ ou ▶ sur la télécommande) pour sélectionner le numéro de présélection à partir duquel la programmation doit démarrer.

*Remarque: si aucun numéro de présélection n'est sélectionné, la présélection 1 sera utilisée par défaut et toutes vos présélections seront effacées.*

- 2 Appuyez sur PROGRAM sur l'appareil ou sur la télécommande pendant 2 secondes au minimum pour activer la programmation.  
→ AUTO s'affiche et les émetteurs disponibles programmés dans l'ordre de la puissance de réception de la bande: FM suivi de MW (AM) et ensuite LW. Le dernier préréglage automatiquement mémorisé est alors choisi.  
→ Appuyez sur ■ sur l'appareil pour interrompre la programmation automatique.

### Programmation manuelle

- 1 Recherchez la station souhaitée (voir Recherche des stations radio).
- 2 Appuyez sur PROGRAM sur l'appareil ou sur la télécommande pour activer la programmation.  
→ PROGRAM clignote sur l'écran.

- Appuyez sur PRESET ▼ ou ▲ (◀ ou ▶) sur la télécommande) pour affecter un numéro de 1 à 40 à cette station.
  - Appuyez sur PROGRAM de nouveau pour confirmer le réglage.  
→ PROGRAM disparaît et le numéro de présélection et la fréquence de la station présélectionnée s'affichent.
  - Répétez les quatre opérations précédentes pour mettre en mémoire d'autres stations.
- Vous pouvez effacer une station présélectionnée en mémorisant une autre fréquence à sa place.

### Recherche des stations préréglées

Appuyez sur PRESET ▼ ou ▲ (◀ ou ▶) sur la télécommande) jusqu'à ce que la station préréglée soit affichée.

### Changement de grille de réglage (pour certaines versions seulement)

En Amérique du Nord et du Sud, le pas de fréquence entre les canaux adjacents sur la bande AM et FM est de **10 KHz** et de **100 KHz** respectivement. Dans le reste du monde, ce pas est de **9 KHz** et de **50 KHz**. Généralement le pas de fréquence a été présélectionné à l'usine en fonction de votre zone; dans le cas contraire:

- Sélectionnez la source TUNER.
- Appuyez sur ■ sur l'appareil pendant au moins 5 secondes.  
→ L'écran affiche soit GRID 9 soit GRID 10.

Remarque: Toutes les stations préréglées seront perdues et devront être reprogrammées.

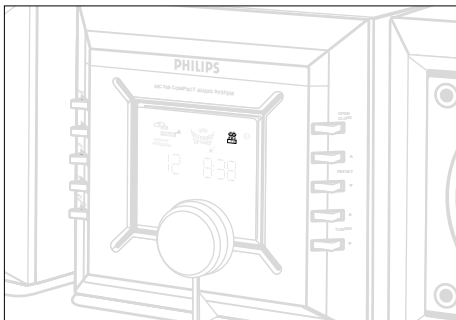

### RDS (pas pour toutes les versions)

Le **Système de Données Radio** est un service qui permet aux émetteurs FM d'envoyer des informations complémentaires. Si vous recevez un signal d'un émetteur RDS, **R-D-S** et le nom de l'émetteur sont affichés.

En mode de programmation automatique, les émetteurs RDS sont programmés en premier lieu.

### Défilement des différentes informations RDS

- Appuyez brièvement et à plusieurs reprises sur RDS/ CLOCK pour faire défiler les informations suivantes (si disponible):
  - Nom de l'émetteur
  - Type de programme tels que: NEWS, SPORT, POP M, ...
  - Messages de texte radio
  - Fréquence

Remarque: Si vous appuyez sur RDS/ CLOCK et aucun signal RDS n'est disponible, l'affichage indique NO RDS.

### EON

**Enhanced Other Network** (= Autres Réseaux Sollicités) vous permet de rechercher un émetteur RDS ayant un certain type de programmation. Si EON est disponible, **EON** sera affiché.

### Recherche d'un type de programme (PTY)

PTY vous permet de trouver un type de programme à votre choix. Pour autoriser PTY, programmez d'abord les stations RDS dans la mémoire de syntoniseur (Voir Réglage sur les émetteurs radio).

- A la réception d'un émetteur RDS, appuyez brièvement sur RDS/ CLOCK jusqu'à ce que le type de programme soit affiché.
- Appuyez sur ►► ou ◼ de l'appareil (◀ ou ▶) de la télécommande) jusqu'à ce que le type de programme souhaité soit affiché.
- Maintenez enfoncé TUNING ►► (►►) de la télécommande) pour commencer la recherche.
  - La radio cherche alors un émetteur RDS diffusant le type de programme en question. Si ce type de programme n'est pas disponible, TYPE NOT FOUND sera affiché.

- Types de programme RDS
  - NO TYPE ..... Aucun type de programme RDS
  - NEWS ..... Service d'informations
  - AFFAIRS ..... Affaires politiques et courantes
  - INFO ..... Programme d'informations spéciales
  - SPORT ..... Sports
  - EDUCATE ..... Education et formation pour initiés
  - DRAMA ..... Pièces radiodiffusées et littérature
  - CULTURE ..... Culture, religion et société
  - SCIENCE ..... Sciences
  - VARIED ..... Programmes de divertissement
  - POP M ..... Musique Pop
  - ROCK M ..... Musique Rock
  - MOR M ..... Musique légère
  - LIGHT M ..... Musique classique légère
  - CLASSICS ..... Musique classique
  - OTHER M ..... Programmes spéciaux de musique

## Annnonce de nouvelles RDS et les informations sur le trafic (TA)

Vous pouvez régler la radio de telle façon que l'écoute d'une des sources sera immédiatement interrompue s'il y a des nouvelles en provenance d'un émetteur RDS. Ceci ne fonctionne que si l'émetteur RDS diffuse un signal NEWS pendant l'émission d'informations.

1 Sélectionnez l'émetteur RDS souhaité.

2 Appuyez une ou plusieurs fois sur NEWS/TA de la télécommande pour sélectionner l'annonce de nouvelles.

→ NEWS ON (NEWS activé), TA ON (TA activé) ou OFF (désactivé) est affiché brièvement.

→ NEWS est affiché dès que vous activez l'option NEWS ou TA et NEWS ON ou TA ON apparaît brièvement.

Même si vous changez de source d'écoute, la fonction ne sera pas mise hors service.

### Remarques:

- Dès que vous recevez des nouvelles RDS ou des informations sur le trafic pendant la lecture CD, la lecture s'arrête pour vous permettre d'écouter les informations. Pendant l'émission NEWS clignote sur l'affichage. La lecture reprend directement après l'émission de ces informations.
- Si vous utilisez l'annonce de nouvelles RDS NEWS/TA sur un émetteur EON, il y aura recherche d'informations sur le réseau total.

## Désactivation de l'annonce des nouvelles RDS et les informations sur le trafic

Il y a plusieurs façons de désactiver l'option informations:

- Appuyez sur NEWS/TA de la télécommande pendant le réception des nouvelles.
- Appuyez sur la touche de veille de l'appareil ou de la télécommande.
- Syntonisez sur une station sans RDS.

## Informations relatives à l'environnement

Tous les matériaux d'emballage superflus ont été supprimés. Nous avons fait notre possible afin que l'emballage soit facilement séparable en trois types de matériaux: carton (boîte), polystyrène expansible (matériel tampon) et polyéthylène (sachets, feuille de protection en mousse).

Votre appareil est composé de matériaux pouvant être recyclés et réutilisés s'il est démonté par une firme spécialisée. **Veillez observer les règlements locaux en vigueur sur la manière de vous débarrasser des anciens matériaux d'emballage, des piles usées et de votre ancien appareil.**

---

---

---

---

---

---

---

---

---

---

---

---

---

---

---

---

---

---

---

---

---

---

---

---

---

**AVERTISSEMENT**

*N'ouvrez pas l'appareil pour éviter tout risque de choc électrique ! Vous ne devez en aucun cas essayer de réparer l'appareil vous-même; cela annulerait la garantie*

*Si une panne survient, vérifiez d'abord les points indiqués ci-dessous avant de faire appel à un réparateur. Si ces indications ne vous permettent pas de résoudre le problème, contactez votre revendeur ou le service après-ventes.*

Problème	Cause possible	Solution
<b>Pas de son /puissance</b>	Volume non ajusté	Réglez le VOLUME
	Casque connecté	Débranchez le casque
	Cordon d'alimentation mal branché dans la prise murale	Rebranchez-le correctement
<b>Boutons sans effet</b>	Décharge électrostatique	Débranchez l'appareil rebranchez-le après quelques secondes
<b>TIMER/SLEEPER ne fonctionne pas</b>	Heure de l'horloge non réglée	Réglez l'heure de l'horloge
<b>Bourdonnement ou bruit de fond</b>	Interférence électrique : l'appareil est trop proche de la TV, magnétoscope ou de l'ordinateur	Eloignez-le du omniprésents
<b>Mauvaise réception meilleure radio</b>	Signal radio faible	FM: Orientez le fil d'antenne pour obtenir la réception possible
<b>Indication NO DISC ou DISC NOT READABLE</b>	CD rayé ou sale	Remplacez/ nettoyez le CD, voir Entretien
	Le CD-R(W) est vierge ou le disque n'est pas reconnu	Utilisez un CD-R(W) reconnu
	Le CD-R(W) est vierge ou le disque n'est pas bien fini	Utilisez un CD-R(W) bien fini
	Lentille laser couverte de buée	Attendez que la buée disparaisse
<b>Le CD saute des plages</b>	Le CD est endommagé ou sale	Remplacez ou nettoyez le CD
	SHUFFLE ou PROGRAM est actif	Désactivez SHUFFLE / PROGRAM
<b>La télécommande ne fonctionne pas correctement</b>	Les piles sont épuisées	Utilisez des piles neuves
	Les piles sont mal insérées	Placez les piles correctement
	Distance/ angle avec l'appareil trop important	Réduisez la distance/ l'angle

**Amplificateur**

Puissance de sortie	2 x 15 W RMS
Puissance de sortie	250 W PMPO
Sortie numérique	0,5 V, 75 Ω
Sortie de ligne	0,5 V, 1000 W
Rapport signal/bruit	≥ 65 dBA (IEC)
Sensibilité d'entrée AUX	0,5 V (max. 2 V)
Impédance haut-parleurs	8 Ω
Impédance écouteurs	32 Ω -1000 Ω

**Syntaxiseur**

Fréquence FM	87,5 - 108 MHz
Fréquence AM	530 - 1700 kHz
<b>Sensibilité à 75 Ω</b>	
- mono, 26 dB rapport signal/bruit	2,8 μV
- stéréo, 46 dB rapport signal/bruit	61,4 μV
Sélectivité	≥ 28 dB
Distorsion harmonique totale	≤ 5%
Réponse de fréquence	63 - 12.500 Hz (± 3 dB)
Rapport signal/bruit	≥ 50 dBA

**Lecteur de CD**

Gamme de fréquence	20 - 20.000 Hz
Rapport signal/bruit	75 dBA

**Haut-parleurs**

Système réflex basses à 2 voies	
Dimensions (lxhxp)	164 x 158 x 239

**Généralités**

Dimensions (lxhxp)	164 x 158 x 254
Poids (avec/sans les haut-parleurs)	env. 7,5 / 3,0 kg
Consommation de puissance en attente	< 7 W

Sujet à toutes modifications sans avis préalables

# CONTROLES Y CONEXIONES

## Paneles superiores y frontales

- ① STANDBY/ON cambia el equipo a la posición de espera/on
- ② SOURCE . . . . . selecciona la fuente de sonido para CD/TUNER /CD RW /AUX; enciende el equipo
- Tuner:** . . . . . selecciona la banda
- ③ PROGRAM
- CD:** . . . . . programa las piezas musicales e indica el programa;
- Tuner:** . . . . . programa las estaciones del sintonizador automática o manualmente;
- Timer:** . . . . . activa, ajusta y desactiva la función del temporizador
- ④ RDS/CLOCK . . . . . visualiza información RDS; activa el reloj
- CD:** . . . . . selecciona las opciones aleatoria y repetición, por ejemplo, repite una pieza musical/programa del CD/ CD completo; reproduce piezas musicales en secuencia aleatoria
- ⑤ **SOUND CONTROL**
- DBB . . . . . (**D**ynamic **B**ass **B**oost) realiza los tonos grave
- DSC . . . . . (**D**igital **S**ound **C**ontrol) selecciona las características del sonido: **OPTIMAL/CLASSIC/JAZZ/POP**
- INCREDIBLE SURROUND . . . . . crea un efecto estéreo superre
- ⑥ **Pantalla** . . . . . muestra el estado del equipo
- ⑦ VOLUME . . . . . ajusta el volumen y los ajustes del sonido; ajusta la hora y los minutos para el reloj/ funciones del temporizador
- ⑧ OPEN/CLOSE . . . . . abre/ cierra la bandeja del CD
- ⑨ o **PRESET** comienza y pausa de la reproducción del CD; selecciona una emisora sintonizada (avance);

*Nota:* • selección primero la fuente de sonido deseada (por ej. CD,CD R), a continuación pulse la tecla de función precisada (por ej. ►).  
• las teclas de función para CD en el mando a distancia también se puede usar para un CD R.

- o **PRESET** . . . . . para la reproducción del CD o borra un programa CD; activa/ desactiva el modo de demostración; selecciona una emisora sintonizada (retroceso)
- ⑩ , o **TUNING** ,
- CD:** . . . . . avance y retroceso rápido dentro de una pieza musical; salta al principio de la pieza musical actual o anterior
- Tuner:** . . . . . (avance, retroceso) sintoniza emisoras de radio

## Panel trasero

- ⑪ . . . . . 3,5 mm (16-150 Ω) jack auriculares estereofónicos
- ⑫ AUX IN RIGHT/ LEFT . . . . . conecta con la salida audio de un aparato adicional
- ⑬ SPEAKERS 8 Ω . . . . . conecta con los altavoces suministrados
- ⑭ LINE OUT LEFT/RIGHT . . . . . conecta con la entrada audio de un aparato adicional
- ⑮ DIGITAL OUT . . . . . conecta con un sistema CD-(RW) para la grabación digital de CD, o con otro sistema para alternativa salida del sonido
- ⑯ AC MAINS . . . . . una vez efectuadas todas las conexiones, conecte el cable de alimentación al enchufe de pared.
- ⑰ FM AERIAL 75 Ω . . . . . conecta al cable de antena suministrado o al enchufe de antena de pared
- ⑱ AM (MW) AERIAL . . . . . conecta a la antena AM (MW) de cuadro suministrada

## Mando a distancia

- . . . . . cambia el equipo a la posición de espera
- CD,TUNER,AUX,CDR . . . . . selecciona la fuente de sonido en

- TIMER . . . . . activa, ajusta y desactiva la función del temporizador
- SLEEP . . . . . activa, ajusta y desactiva la hora de dormitado; selecciona la hora de dormitado
- DBB . . . . . (**D**ynamic **B**ass **B**oost) realiza los tonos graves
- DSC . . . . . (**D**igital **S**ound **C**ontrol) selecciona las características del sonido: **OPTIMAL/CLASSIC/JAZZ/POP**
- INCR.SURR . . . . . crea un efecto estéreo superrealista
- MUTE . . . . . interrumpe y reinicia la reproducción del sonido
- BAND . . . . . selecciona la banda
- NEWS/TA . . . . . *enciende los anuncios de noticias RDS (no en todos los modelos) y Tráfico*
- VOLUME , . . . . . ajusta el nivel del volumen
- . . . . . inicia/ pausa la reproducción del CD
- ,
- CD:** . . . . . salta al principio de la pieza musical actual/ anterior/ siguiente;
- Tuner:** . . . . . (avance, retroceso) selecciona una emisora de radio sintonizada
- . . . . . para la reproducción del CD o borra un programa CD
- ,
- CD:** . . . . . avance y retroceso rápido dentro de una pieza musical/CD;
- Tuner:** . . . . . (retroceso, avance) sintoniza emisoras de radio;
- REPEAT . . . . . repite una pieza musical /programa del CD/ CD completo;
- SHUFFLE . . . . . reproduce las piezas musicales de un CD en un orden arbitrario
- PROGRAM
- CD:** . . . . . programa las piezas musicales e indica el programa;
- Tuner:** . . . . . programa emisoras de radio o comienza la programación automática.



## ATENCIÓN

El uso de mandos o ajustes o la ejecución de métodos que no sean los aquí descritos puede ocasionar peligro de exposición a radiación.

## Accesorios suministrados

- 2 cajas acústicas
- mando a distancia con pilas
- Antena AM (MW) de cuadro
- Cable para antena FM

## Mantenimiento general

- No exponga el equipo, las pilas, CDs o casetes a la humedad, lluvia, arena o calor excesivo causado por aparatos calefactores ni a la luz solar directa.

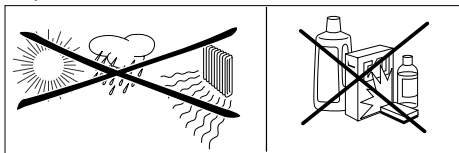

- Limpie el equipo con una gamuza húmeda. No limpie con productos de limpieza que contengan alcohol, amoníaco, gasolina o abrasivos ya que pueden dañar el alojamiento.

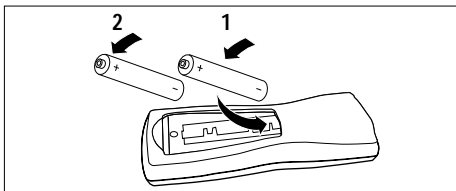

## Pilas para el mando a distancia

- Abra el compartimento de las pilas y coloque dos pilas tipo **AA**, **R06** o **UM3** (preferentemente alcalina) con la polaridad correcta tal y como indica el signo + y - en el interior del compartimento.

*¡Importante! Extraiga las pilas cuando estén vacías o cuando no se use el equipo durante un largo período de tiempo.*

**Pilas contienen sustancias químicas, pues deben ser eliminadas de la forma correcta.**

## Conexiones para altavoces

Los terminales de altavoces son conectores clic. Use los terminales según se muestra abajo.

- Conecte el cable no marcado al borne rojo y el cable negro marcado al borne negro.
- Cuando los auriculares están insertados en el jack de los mismos, los altavoces están desconectados.

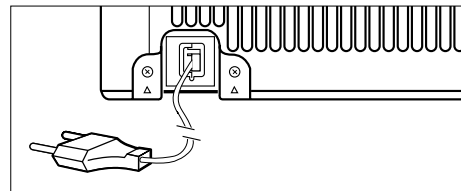
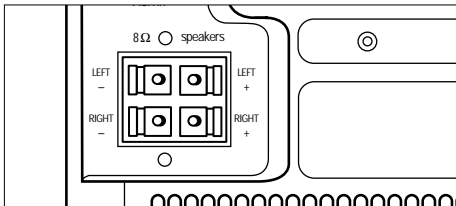

## Alimentación

- 1 Compruebe que el la alimentación, **indicada en la placa de tipo en el fondo del equipo** corresponde con el voltaje en su país. De no ser así, consulte a su distribuidor o centro de asistencia técnica.
- 2 Si el equipo está equipado con un selector de voltaje en el fondo del aparato, ponga el selector en el voltaje de su país.
- 3 Conecte el cable eléctrico al enchufe de pared y su equipo está ahora listo para su uso.  
→ El display del reloj ... : ... parpadea.
- 4 Para desconectar el equipo por completo de la alimentación eléctrica, desenchúfelo.

## POSICIÓN DE ESPERA AUTOMÁTICA PARA EL AHORRO DE ENERGÍA

Para ahorrar energía, el equipo cambia automáticamente a la posición de espera:

- 15 minutos después de que un CD haya terminado y no se haya activado ningún control;
- después de pasadas 24 horas sin activarse ningún control.

## Información de Seguridad

- Coloque el equipo en una superficie sólida y plana de forma que quede estable. Procure que haya suficiente ventilación para evitar el sobrecalentamiento del equipo.
- Las piezas mecánicas del equipo contienen cojinetes autolubricantes y no necesitan ser engrasados.

**Este aparato satisface las normas relativas a la interferencia radioeléctrica de la Comunidad Europea.**

## AUX IN

Es posible conectar los bornes **OUT** derecho e izquierdo de otro sistema de sonido, por ej. CDR, cinta a los bornes AUX IN correspondientes izquierdo y derecho en la parte trasera del equipo.

- Use los controles de sonido MZ-3 para ajustar el sonido del otro sistema.
- Para la reproducción de un CD-R(W) conectado, seleccione la fuente CD-R(W).

## LINE OUT (no para CDR-W)

Es posible conectar el borne **LINE IN** de un grabador DAT o de casete al borne **LINE OUT** en la parte trasera del equipo.

- Ajuste el sonido con los controles del otro sistema.
- Para grabar con un CD-R(W), seleccione la fuente CD en MZ-3.

## DIGITAL OUT (sólo modo CD)

Es posible conectar el borne **DIGITAL IN** de un CD-R(W) o de un reproductor DAC externo al borne **DIGITAL OUT** en la parte trasera del equipo.

- Para grabar con un CD-R(W), seleccione la fuente CD en MZ-3.
- Para la reproducción de un CD-R(W) conectado, seleccione la SOURCE CD-R(W).

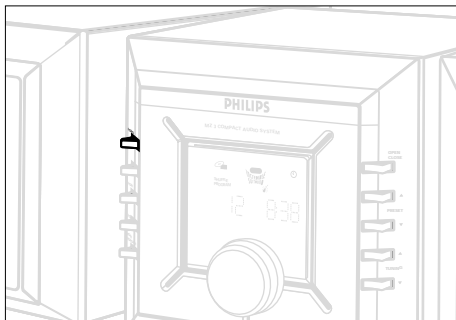
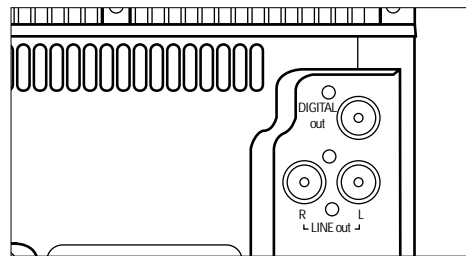

## Encender

Existen tres maneras para encender el equipo:

- oprima el botón  $\odot$ STANDBY/ON en el equipo y la última fuente anteriormente seleccionada quedará activada;
- oprima el botón SELECT SOURCE en el equipo y la última fuente anteriormente seleccionada quedará activada;
- pulse CD, TUNER, CDR o AUX en el mando a distancia.

Para cambiar el equipo a la posición de espera, pulse una vez  $\odot$ STANDBY/ON en el equipo ( $\odot$  en el mando a distancia).

- En la memoria del equipo será almacenado el nivel del volumen, los ajustes de sonido interactivo, la última fuente y emisora seleccionadas.



## Ajuste del volumen y del sonido

- 1 Para reducir el volumen, gire el botón VOLUME del equipo en el sentido contrario a las agujas del reloj y para aumentar el volumen, gire dicho botón en el sentido de las agujas del reloj (o pulse VOLUME -, + en el mando a distancia).  
→ Muestra el nivel de volumen VOL y un número de 0 a 32.

- 2 Pulse DBB, INCR.SURR o DSC en el mando a distancia una o más veces para seleccionar los efectos sonoros deseados:

DBB

INCREDIBLE SURROUND y

OPTIMAL (no indicación) /CLASSIC (  ) /JAZZ (  ) /POP (  ) /OPTIMAL... .

Nota:

- El efecto de INCREDIBLE SURROUND puede variar con los diferentes tipos de música.
- También es posible seleccionar los efectos sonoros deseados del equipo (Véase: Usar el SOUND CONTROL).

- 3 Para la interrupción instantánea de la reproducción del sonido, pulse MUTE en el mando a distancia .  
– La reproducción continuará sin sonido y en el display se mostrará MUTE.

- 4 Para activar la reproducción del sonido:
  - pulse de nuevo MUTE;
  - ajuste los controles de volumen;
  - cambie la fuente.

## Usar el Sound Control

También es posible modificar los ajustes del sonido en el equipo:

1 Para seleccionar las varias opciones, pulse una o varias veces **SOUND CONTROL**:

- *una vez*:

el display muestra **DBB OFF**;

si DBB está activado, el display muestra **DBB ON**

y **DBB** .

- *dos veces*:

el display muestra estado del DSC **OPTIMAL**.

(el display muestra **JAZZ**, **POP**, o **CLASSIC** y el respectivo ,  o  símbolo, si ha sido seleccionado)

- *tres veces*:

el display muestra el estado Incredible Surround (IS) **IS OFF**, si IS está activado, el display muestra **IS ON** y  .

2 Para cada uno de los ajustes del sonido, gire el botón **VOLUME control** en la dirección correspondiente para seleccionar la opción **ON**, **OFF** o **DSC**.

3 Para confirmar, pulse de nuevo **SOUND CONTROL**.

- El display muestra el siguiente ajuste del sonido que se debe programar.

- Una vez confirmado el ajuste IS, el display mostrará brevemente el nivel del volumen **VOL**, antes de volver a indicar la reproducción actual.

## Modo de demostración;

- Con el equipo en posición de espera, mantenga oprimida la tecla  en el equipo durante más de 5 segundos.

→ Los mensajes Demo se desplazan continuamente en el display.

- Repita la operación para desactivar el modo Demo.

→ El texto **DEMO OFF** se desplaza en el display.

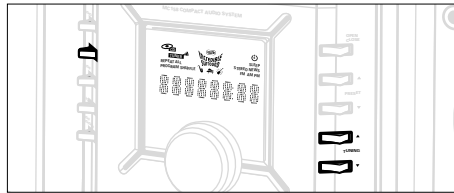

## Ajuste del reloj

Existen dos métodos de ajustar el reloj: manual o automáticamente con RDS.

### Ajuste automático del reloj (sólo para modelos RDS)

1 Sintonice con una emisora RDS (vea **SINTONIZADOR**).

2 Mantenga pulsado **RDS/ CLOCK** durante dos segundos o más.

→ **SEARCH RDS TIME** (búsqueda de la hora RDS) aparece en pantalla durante un máximo de 90 segundos. A continuación aparece la hora.

→ Si aparece en pantalla **NO RDS TIME** (no hay hora RDS), no se ha recibido la señal de la hora en cuyo caso deberá ajustar el reloj manualmente.

### Ajuste manual del reloj

1 En modo de espera, pulse **CLOCK**.

→ Los dígitos del reloj para las horas **0:00** parpadean.

2 Gire **VOLUME** para ajustar las horas: en la dirección de las agujas del reloj para subir; en dirección opuesta para bajar.

3 Vuelva a pulsar **CLOCK**.

→ Los dígitos del reloj para los minutos **0:00** parpadean.

4 Gire **VOLUME** para ajustar los minutos: en dirección a las agujas del reloj para subir y en dirección opuesta para bajar.

5 Pulse **CLOCK** para confirmar la hora.

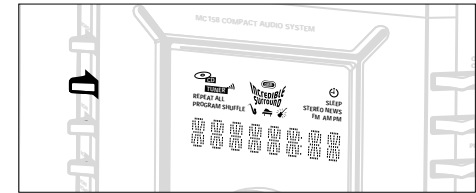

## Ajuste del TIMER

- Es posible usar el equipo como un reloj de alarma para que suene a la hora por Vd. ajustada. Antes de poder usar el temporizador, es necesario poner el reloj en hora.
- Si, durante la operación de ajuste, no se pulsa ningún botón durante más de 90 segundos, el equipo saldrá del modo de 'ajuste temporizador'.

1 En el modo de posición de espera, pulse durante 2 segundos o más el botón **PROGRAM** en el equipo.

→ El display muestra **TUNER** o **CD**  parpadea.

→ El display muestra **SET CLOCK TIME** si el reloj no está puesto en hora.

2 Gire **VOLUME** en sentido contrario a las agujas del reloj.

→ El display muestra consecutivamente:  
**CD, TUNER, CD ...**

3 Pulse **PROGRAM** (en la unidad) para confirmar la fuente de sonido.

→ El visualizador muestra **ON 0:00** (encender), los dígitos del reloj para la hora **0:00** parpadean.

4 Para ajustar las horas, gire el botón **VOLUME**: en sentido de las agujas del reloj para aumentar las horas y en sentido contrario para reducir las horas.

- 5 Pulse de nuevo TIMER o PROGRAM.  
→ Los dígitos para los minutos parpadean.
- 6 Para ajustar los minutos, gire el botón VOLUME: en sentido de las agujas del reloj para aumentar los minutos y en sentido contrario para reducir los minutos.
- 7 Para confirmar la hora puesta, pulse TIMER o PROGRAM.  
– El temporizador está ahora programado y activado.  
El display muestra ☺.

### Activar y desactivar TIMER

Pulse:

- bien en el mando a distancia, la tecla TIMER durante la reproducción o en el modo de espera;
- o bien en el equipo, el botón PROGRAM en el modo de espera.  
→ El display muestra ☺ si está activado, y este símbolo desaparecerá si queda desactivado.

### Activar y desactivar SLEEP

El temporizador de dormitado permite que el equipo se desconecte por sí solo después del tiempo anteriormente programado. Antes de poder usar el temporizador de dormitado, es necesario poner el reloj en hora.

- Para seleccionar y activar el tiempo de dormitado, durante la reproducción pulse SLEEP en el mando a distancia una o varias veces.  
→ El display muestra SLEEP y una de las opciones del tiempo de dormitado en la secuencia: 60, 45, 30, 15, SLEEP OFF, 60...
- Para desactivar, pulse SLEEP en el mando a distancia una o varias veces hasta que aparezca SLEEP OFF, o pulse en standby en el equipo o en el mando a distancia.  
→ La indicación SLEEP desaparece del display.

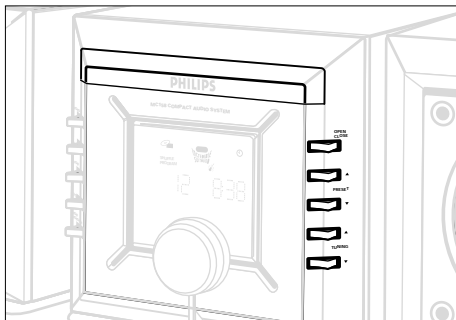

### Reproducir un CD

Este reproductor de CD es apto para Audio Discs incluyendo CD-Recordables y CD-Rewritables.

- Sin embargo, no es posible reproducir CD-ROM, CD-I, CDV, VCD, DVD, MP3 o CDs para ordenadores.

- 1 Seleccionar la fuente CD.
- 2 Para abrir la bandeja del CD, pulse OPEN/CLOSE.  
→ Cuando se abra el compartimento del CD, el display indicará OPEN.
- 3 Inserte un CD con la etiqueta hacia arriba y oprima OPEN/CLOSE para cerrar la bandeja del CD.  
→ En el display aparecerá READ en señal de que el aparato está leyendo el índice. A continuación indicará el número de piezas musicales y la duración total del CD.  
→ El display mostrará NO DISC si no se ha introducido un disco.  
→ El texto DISC NOT READABLE se desplazará por el display si se ha introducido un CD incorrectamente o un CD no finalizado CD-R(W).

- 4 Pulse ►► para comenzar la reproducción.  
→ Durante la reproducción del CD, se mostrarán el número y el tiempo transcurrido de la pieza musical que se está escuchando.
- 5 Para interrumpir la reproducción, pulse ►►. Pulse ►► de nuevo para iniciar de nuevo la reproducción.  
→ El display 'se congela' y el tiempo transcurrido parpadeará cuando se interrumpa la reproducción.
- 6 Para parar la reproducción del CD, pulse ■.

*Nota: El reproductor de CD también se parará cuando:*

- se abra la bandeja del CD;
- el CD haya terminado;
- se seleccione otra fuente: TAPE, CD RW o AUX.

### Seleccionar diferente pieza musical

- Pulse ◀◀ o ▶▶ en el equipo, (en el mando a distancia ◀◀ o ▶▶) una o repetidas veces hasta que en el display aparezca el número de la pieza deseada.
- Si se ha seleccionado determinada pieza musical nada más cargar un CD o en la posición PAUSE, se debe pulsar ►► para comenzar la reproducción.

### Buscar determinado pasaje en una pieza musical

- 1 Pulse y mantenga oprimido ◀◀ o ▶▶ (en el mando a distancia ◀◀ o ▶▶).  
– El CD es reproducido a alta velocidad y baja volumen.
- 2 Cuando reconozca el pasaje deseado, suelte ◀◀ o ▶▶.  
– El disco continúa reproducirse a velocidad normal.

*Nota: Durante un programa de CD o si SHUFFLE/ REPEAT está activado, sólo es posible buscar en la misma pieza musical.*

## Diferentes modos de reproducción: SHUFFLE y REPEAT

Es posible seleccionar y cambiar los diferentes modos de reproducción antes y durante la reproducción misma. También es posible combinar los modos de reproducción con PROGRAM.

SHUFFLE . . . . . todas las piezas del CD/ programa se reproducen en un orden arbitrario

SHUFFLE y REPEAT ALL . . . . . para repetir continuamente todo el CD/ programa en un orden arbitrario

REPEAT ALL . . . . . repite continuamente todo el CD/ programa

REPEAT . . . . . repite continuamente la pieza que se está escuchando

- 1 Para seleccionar el modo de reproducción antes o durante la reproducción misma, pulse:
  - en el mando a distancia SHUFFLE o REPEAT;
  - o bien en el equipo el botón CLOCK repetidamente hasta que el display muestre la función deseada.
- 2 Pulse ►► para comenzar la reproducción desde la posición STOP.
  - Si se ha seleccionado SHUFFLE, la reproducción comenzará automáticamente.
- 3 Para volver a la reproducción normal, pulse el botón respectivo SHUFFLE o REPEAT hasta que en el display ya no aparezcan los distintos modos SHUFFLE/ REPEAT.
  - Para anular el modo de reproducción, también se puede pulsar ■.

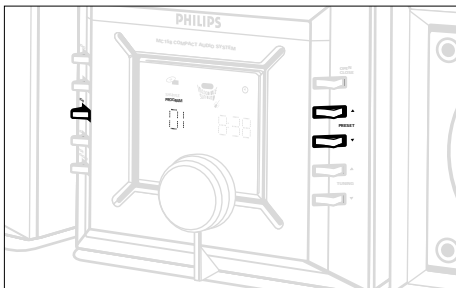

## Programar números de piezas musicales

Para seleccionar y programar sus piezas musicales en la secuencia deseada, programe en la posición STOP. Si lo desea, se puede programar una misma pieza más de una vez. En la memoria se puede programar hasta 40 piezas musicales.

- 1 Pulse PROGRAM en el equipo o en el mando a distancia para entrar en el modo de programación.
  - Aparecerá el número de una pieza y PROGRAM parpadeará.
- 2 Use el ◀◀ o ▶▶ en el equipo, (en el mando a distancia ◀ o ▶) para seleccionar el número de la pieza deseada.
- 3 Pulse PROGRAM para confirmar que la pieza ha de ser puesta en la memoria.
  - Brevemente se mostrará el número de las piezas programadas y el tiempo total de reproducción del programa, y a continuación la pieza elegida y PROG.
  - . . . : . . . aparecerá si el tiempo total de reproducción es de 100 minutos o más.

- 4 Repita los pasos 2-3 para seleccionar y programar todas las piezas deseadas.
  - FULL se mostrará si se intenta programar más de 40 piezas.
- 5 Para comenzar la reproducción de su programa del CD, pulse ►►.

## Indicación del programa

- En el modo STOP, pulse y mantenga oprimido PROGRAM en el equipo o en el mando a distancia, hasta que en el display se vea, una detrás de otra, todas las piezas programadas.

## Borrar un programa

Para borrar el programa, proceda como sigue:

- oprima ■ una vez en la posición de STOP;
- oprima ■ dos veces durante la reproducción;
- abrir la bandeja del CD.
- CLEARED aparecerá brevemente y PROGRAM desaparecerá del display.

## Reproductor de CD y el tratamiento de CD

- Si el reproductor de CD no puede leer correctamente los CDs, limpie la lente con un CD limpiador antes de llevar el equipo a reparar. Otros métodos de limpieza pueden destruir la lente.
- ¡Nunca toque la lente del reproductor de CD!

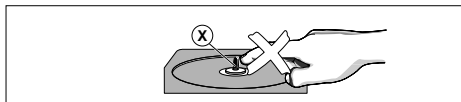

- Cambios bruscos de la temperatura ambiental pueden dar lugar a la formación de condensación en la lente del reproductor de CD. En tal caso, no es posible escuchar un CD. No intente limpiar la lente, pero ponga el equipo en un ambiente caliente hasta que la condensación se evapore.
- Para evitar que se acumule polvo en la lente, tenga el compartimento del CD siempre cerrado.
- Para sacar un CD de su caja, oprima el centro al sacar el CD. Siempre los discos por el borde y guárdelos después de usarlos en su caja.

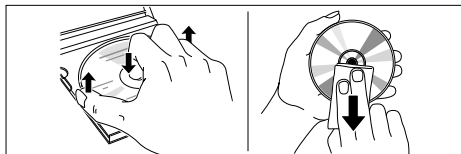

- Para limpiar el CD, pase un paño suave que no suelte pelusilla desde el centro hacia el borde. No utilice productos de limpieza, pues pueden dañar la cara del disco.
- Nunca escriba o pegue etiquetas en un disco.

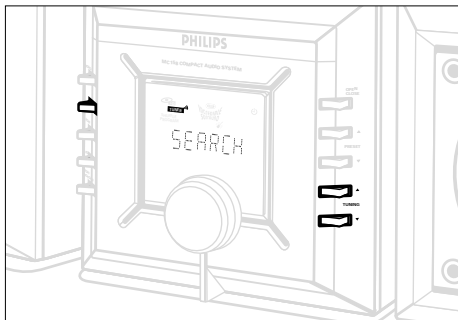

## Sintonización de emisoras de radio

- 1 Seleccione la fuente TUNER.

→ **TUNER** se mostrará brevemente.

- 2 Pulse BAND (o SOURCE en el equipo durante 2 segundos o más) para seleccionar la banda de onda deseada.
- 3 Para sintonizar una emisora, pulse TUNING ◀◀ o ▶▶ (en el mando a distancia ◀◀ o ▶▶) y suelte cuando comience a buscar.

→ La radio sintonizará automáticamente una emisora suficientemente potente. Indicación en el display durante la sintonización automática: **SEARCH**.

→ Si la recepción de una emisora FM es en estéreo, se mostrará **STEREO**.

- 4 Si es necesario para encontrar la emisora deseada, repita el paso 3.

- Para sintonizar una emisora débil, pulse brevemente y repetidamente ◀◀ o ▶▶ hasta que la recepción sea óptima.

## Programar emisoras de radio

En la memoria se pueden poner en total 40 emisoras.

### Programación automática

La programación automática comenzará con un número seleccionado de presintonías. Una vez sobrepasado este número de presintonías, las emisoras anteriormente programadas serán sobrescritas. Sólo se programarán emisoras que todavía no están en la memoria.

- 1 Pulse PRESET ▼ o ▲ (◀ o ▶) en el mando a distancia para seleccionar el número de la presintonía donde la programación ha comenzado.

*Nota: Si no se ha seleccionado un número de presintonía, el número por defecto es 1 y todas las presintonías serán sobrescritas.*

- 2 Pulse PROGRAM en el equipo o en el mando a distancia durante más de 2 segundos para activar la programación.
  - **AUTO** aparecerá en el display y las emisoras disponibles se almacenan de acuerdo a la intensidad de recepción de las ondas: emisoras de FM seguidas de MW (AM) y a continuación LW. Seguidamente se sintoniza la última presintonía almacenada automáticamente.
  - Pulse ■ en el equipo para interrumpir la programación automática.

### Programación manual

- 1 Sintonice la emisora deseada (véase Sintonización de emisoras de radio).
- 2 Pulse PROGRAM en el equipo o en el mando a distancia para activar la programación.
  - **PROGRAM** parpadea en el display.

- 3 Pulse PRESET ▼ o ▲ (◀ o ▶) en el mando a distancia) para dar un número de 1 a 40 a esta emisora.
  - 4 Pulse de nuevo PROGRAM para confirmar el número programado.  
→ PROGRAM desaparece y aparece el número de la presintonía y la frecuencia de la emisora presintonizada.
  - 5 Repita los 4 pasos anteriores para programar más emisoras.
- Es posible sobrescribir una emisora presintonizada, grabando otra frecuencia en su lugar.

### Sintonización de emisoras presintonizadas

Pulse PRESET ▼ o ▲ (◀ o ▶) en el mando a distancia) hasta que en el display aparezca la emisora presintonizada deseada.

### Cambiar sintonización de grid (sólo en algunas versiones)

En los Estados Unidos y Sudamérica el paso de frecuencia entre canales adyacentes en la banda AM y FM es **10 KHz** y **100 KHz** respectivamente. En el resto del mundo este paso es **9 KHz** y **50 KHz**. El paso de frecuencia suele venir preajustado en la fábrica para la región en cuestión, de no ser así:

- 1 Seleccione la fuente TUNER.
- 2 Pulse ■ en el equipo durante al menos 5 segundos.  
→ El display mostrará GRID 9 o GRID 10.

*Nota: Todas las emisoras presintonizadas se perderán y deberán programarse de nuevo.*

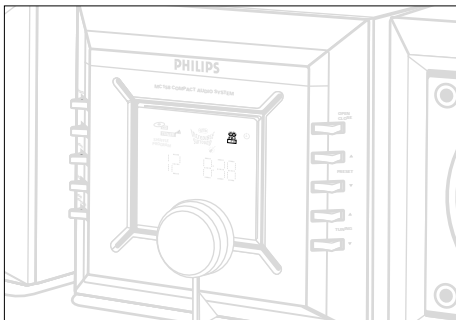

### RDS (no en todos los modelos)

**Radio Data System** es un servicio radiofónico mediante el cual las emisoras de FM pueden transmitir información adicional. Si está sintonizando con una emisora RDS, **R-D-S** y el nombre de la emisora aparecen en pantalla. Cuando se utiliza el modo de programación automática, se programan primero las emisoras RDS.

### Visualización en pantalla de diferente información RDS

- Pulse RDS/ CLOCK breve y repetidamente para pasar de una información a otra (si se emite):
  - Nombre de la emisora
  - Tipo de programa como NEWS (noticias), SPORT (deportes), POP M . . .
  - Mensajes de radio (texto)
  - Frecuencia

*Aviso: Si pulsa RDS/CLOCK y la señal RDS no está disponible, la pantalla indica NO RDS.*

### EON

**Enhanced Other Network** le permite la búsqueda de una emisora RDS que ofrezca un tipo de programa en particular. Si EON está disponible la pantalla muestra

### Búsqueda de un tipo de programa (PTY)

PTY le ayuda a encontrar un tipo de programa. Para activar PTY, programe primero las emisoras RDS en la memoria del sintonizador(vea, Programación de emisoras).

- 1 Cuando sintoniza con una emisora RDS, pulse brevemente RDS/ CLOCK hasta que se visualice ese tipo de programa.
- 2 Pulse ►► o ◼ en la unidad (◀ o ▶) en el mando a distancia) hasta que se visualice el tipo de programa deseado.
- 3 Mantenga pulsado TUNING ►►► (►► en el mando a distancia) para comenzar la búsqueda.  
→ La radio sintoniza una emisora RDS emitiendo ese tipo de programa. Si el tipo de programa no está disponible aparece TYPE NOT FOUND.

- Tipos de programas RDS
  - NO TYPE . . . . . No hay ningún tipo de programa RDS
  - NEWS . . . . . Servicio de noticias
  - AFFAIRS . . . . . Política y sucesos del día
  - INFO . . . . . Programas especiales de información
  - SPORT . . . . . Deportes
  - EDUCATE . . . . . Educación y formación avanzada
  - DRAMA . . . . . Teatro y literatura
  - CULTURE . . . . . Cultura, religión y sociedad
  - SCIENCE . . . . . Programas científicos
  - VARIED . . . . . Programas de entretenimiento
  - POP M . . . . . Música pop
  - ROCK M . . . . . Música rock
  - MOR M . . . . . Música ligera
  - LIGHT M . . . . . Música clásica ligera
  - CLASICS . . . . . Música clásica
  - OTHER M . . . . . Programas de música especiales

Spanish

**Avisos de Noticias RDS (NEWS) y Tráfico (TA)**

Se puede ajustar el sintonizador para que interrumpa con las noticias de una emisora RDS mientras se está escuchando una de las fuentes. Esto solamente es posible si la emisora RDS emite señales de NEWS (noticias) al mismo tiempo que se emiten las noticias.

- 1 Sintonice con la emisora RDS que desee.
- 2 Pulse NEWS/TA una o más veces en el mando a distancia para seleccionar la opción de noticias.
  - Se visualiza brevemente *NEWS ON* (NEWS activado), *TA ON* (TA activado) o *OFF* (desactivado).
  - Si ha activado la opción de noticias o de tráfico, se visualiza **NEWS** y aparece brevemente **NEWS ON** o **TA ON**. Un cambio de fuente de sonido no desactivará esta función.

*Advertencias:*

- Cuando reciba los noticias RDS o anuncios del tráfico durante la reproducción de un CD, ésta se detendrá y podrá escuchar las noticias/tráfico. Durante la transmisión **NEWS** parpadea en la pantalla. Al finalizar la transmisión se reanuda la reproducción.
- Si utiliza el aviso de noticias RDS NEWS/TA de una emisora EON, la búsqueda se realiza por toda la red.

**Desactivación de los avisos de noticias RDS o tráfico**

Existen varias maneras de desactivar la función de noticias:

- Pulse NEWS/TA en el mando a distancia mientras recibe las noticias.
- Pulse la tecla de espera en la unidad o en el mando a distancia.
- Sintonice una emisora que no tenga RDS.

**Información medioambiental**

Se ha prescindido de cualquier material de embalaje innecesario. Hemos puesto el mayor empeño para que el embalaje sea fácilmente separable en tres materiales: cartón (caja), poliestireno expandible (amortiguación) y polietileno (bolsas, plancha protectora de espuma)

Los materiales que componen el equipo se pueden reciclar y reutilizar si son desmontados por una empresa especializada. **Observe las normas locales concernientes a la eliminación de los materiales de embalaje, pilas usadas y equipos desechables.**

---

---

---

---

---

---

---

---

---

---

---

---

---

---

---

---

---

---

---

---

---

---

---

---



## ADVERTENCIA

¡No abra el equipo, ya que puede recibir un choque eléctrico! De ninguna manera, intente reparar el equipo Vd. mismo, ya que invalidará la garantía

Si se presenta una avería, primero controle los puntos abajo listados antes de llevar a reparar el equipo. Si no es posible resolver el problema siguiendo estas instrucciones, consulte al distribuidor o centro de asistencia técnica.

Problema	Posible causa	Solución
<b>No sonido/potencia</b>	Volumen no ajustado	Ajustar el VOLUME
	Auriculares conectados	Desconectar los auriculares
	Cable eléctrico no correctamente enchufado	Enchufar correctamente
<b>No responde a los mandos</b>	Descarga electrostática	Desconectar el equipo de la alimentación conectar de nuevo después de unos segundos
<b>TIMER/SLEEPER no funciona</b>	La hora del reloj no está puesta	Poner la hora correcta
<b>Zumbido o ruido grave de radio</b>	Interferencia eléctrica: equipo muy cerca de TV, VCR u ordenador	Aumentar la distancia
<b>Recepción de radio muy mal</b>	Señal débil de radio	FM: Gire la antena FM para recepción óptima
<b>NO DISC o DISC NOT READABLE indication</b>	CD muy rasgado o sucio	Cambiar/ limpiar CD, véase Mantenimiento
	CD-R(W) es virgen o disco no finalizado	Use un CD-R(W) finalizado
	Lente láser condensada	Esperar hasta que se haya secado
<b>El CD salta piezas</b>	CD dañado o sucio	Cambiar o limpiar CD
	SHUFFLE o PROGRAM está activado	Desactivar SHUFFLE / PROGRAM
<b>Mando a distancia no funciona debidamente</b>	Pilas vacías	Poner pilas nuevas
	Pilas incorrectamente colocadas	Colocar las pilas correctamente
	Distancia/ ángulo entre el equipo demasiado grande	Reducir la distancia/ ángulo

## Amplificador

Potencia de salida	2 x 15 W RMS
Potencia de salida	250 W PMPO
Digital out	0,5 V, 75 $\Omega$
Line out	0,5 V, 1000 $\Omega$
Relación señal-ruido	$\geq 65$ dBA (IEC)
Sensibilidad de entrada AUX	0,5 V (max. 2 V)
Impedancia altavoces	8 $\Omega$
Impedancia auriculares	32 $\Omega$ -1000 $\Omega$

## Sintonizador

Banda FM	87,5 - 108 MHz
Banda AM	530- 1700 kHz
Sensibilidad a 75 $\Omega$	
- mono, 26 dB relación señal-ruido	2,8 $\mu$ V
- stereo, 46 dB relación señal-ruido	61,4 $\mu$ V
Selectividad	$\geq 28$ dB
Distorsión armónica total	$\leq 5\%$
Respuesta de frecuencia	63 - 12,500 Hz ( $\pm 3$ dB)
Relación señal-ruido	$\geq 50$ dBA

## Reproductor de CD

Margen de frecuencias	20 - 20.000 Hz (8 dB)
Relación señal-ruido	75 dBA

## Altavoces

Sistema bass reflex de 2 vías	
Dimensiones (AnxAlxPr)	164 x 158 x 239

## Generalidades

Dimensiones (AnxAlxPr)	164 x 158 x 254
Peso (con / sin altavoces)	aproximadam. 7,5 / 3,0 kg
Consumo eléctrico posición de espera	< 7 W

Sujeto a cambios

# BEDIENELEMENTE UND ANSCHLÜSSE

Hinweise: • die gewünschte Klangquelle zuerst wählen (z.B. CD, CD R), dann die erforderliche Funktionstaste (z.B. ►) drücken.  
• die CD-Funktionstasten auf der Fernbedienung können für eine CD R benutzt werden.

## Oberes und vorderes Bedienfeld

- ① STANDBY/ ON schaltet das Gerät auf Bereitschaft (Standby)/ein
- ② SOURCE . . . . . wählt die Klangquelle für CD/ TUNER / CD RW / AUX; schaltet das Gerät ein
- Tuner:** . . . . . wählt Wellenbereich
- ③ PROGRAM
- CD:** . . . . . programmiert Titel und überprüft das Programm;
- Tuner:** . . . . . programmiert Tunersender manuell oder automatisch;
- Timer:** . . . . . aktiviert und deaktiviert die Timer-Funktion und legt sie fest
- ④ RDS/CLOCK . . . . . zeigt RDS-Informationen an; legt die Uhrzeit-Funktion fest
- CD:** . . . . . wählt Shuffie- und Wiederholungsoptionen, z.B. wiederholt einen Titel / ein CD-Programm/ eine gesamte CD; spielt Titel in zufälliger Reihenfolge ab
- ⑤ **SOUND CONTROL**
- DBB . . . . . (**D**ynamic **B**ass **B**oost) optimiert die Tiefen (Bass)
- DSC . . . . . (**D**igital **S**ound **C**ontrol) wählt Klangeigenschaften: **OPTIMAL/CLASSIC/JAZZ/POP**
- INCREDIBLE SURROUND . . . . . sorgt für einen super-optimierten Stereo-Effekt
- ⑥ **Display** . . . . . zeigt den Gerätestatus
- ⑦ VOLUME . . . . . stellt den Lautstärkepegel ein und legt die Klangeinstellungen fest; stellt die Stunden und Minuten für die Uhrzeit-/ Timer-Funktionen ein
- ⑧ OPEN • CLOSE . . . öffnet/ schließt die CD-Lade
- ⑨ **►►** oder **PRESET ▲** beginnt und unterbricht das CD-Abspielen; wählt einen vorgewählten Tunersender (auf);

- oder **PRESET ▼** hält CD-Abspielen an oder löscht ein CD-Programm; aktiviert/ deaktiviert Demo-Modus; wählt einen vorgewählten Tunersender (ab);
- ⑩ **►►, ◀◀** oder **TUNING ▲ ▼**
- CD:** . . . . . sucht innerhalb eines Titels schnell rückwärts und vorwärts; springt zum folgenden Titel/an den Anfang eines aktuellen oder vorigen Titels;
- Tuner:** . . . . . (auf, ab) stellt auf Radiosender ein

## Rückwand

- ⑪ Stereo-Kopfhörerbuchse 3,5 mm (16-150  $\Omega$ )
- ⑫ AUX IN RIGHT/ LEFT . . . . . den Audioausgang eines zusätzlichen Gerätes hier anschließen
- ⑬ SPEAKERS 8  $\Omega$  . . . . . die mitgelieferten Lautsprecher hier anschließen
- ⑭ LINE OUT LEFT/RIGHT . . . . . den Audioeingang eines zusätzlichen Gerätes hier anschließen
- ⑮ DIGITAL OUT . . . . . Anschluss an ein CD-(RW) System für digitale CD-Aufzeichnung, oder ein anderes System für alternativen Klangeingang nachdem alle anderen Anschlüsse erfolgt sind, das Netzkabel an die Steckdose anschließen.
- ⑯ AC MAINS . . . . . nachdem alle anderen Anschlüsse erfolgt sind, das Netzkabel an die Steckdose anschließen.
- ⑰ FM AERIAL 75  $\Omega$  . . . . . den mitgelieferten Antennendraht oder einen Antennenwandanschluß hier anschließen
- ⑱ AM (MW) AERIAL . . . . . die mitgelieferte AM- (MW-) Rahmenantenne hier anschließen

## Fernbedienung

- . . . . . schaltet das Gerät auf Bereitschaft (Standby)
- CD, TUNER, AUX, CDR . . . . . wählt die jeweilige Klangquelle

- SLEEP . . . . . aktiviert und deaktiviert die Sleeper-Zeit; wählt Sleeper-Zeit
- DBB . . . . . (**D**ynamic **B**ass **B**oost) optimiert die Tiefen (Bass)
- DSC . . . . . (**D**igital **S**ound **C**ontrol) wählt Klangeigenschaften: **OPTIMAL/CLASSIC/JAZZ/POP**
- INCR.SURR . . . . . sorgt für einen super-optimierten Stereo-Effekt
- MUTE . . . . . unterbricht Sound-Wiedergabe und setzt sie fort
- BAND . . . . . wählt Wellenbereich
- NEWS/TA . . . . . aktiviert RDS-Nachrichten (nicht bei allen Ausführungen) und Verkehrsdurchsagen
- VOLUME -, + . . . . . stellt den Lautstärkepegel ein
- . . . . . beginnt mit dem/unterbricht das CD-Abspielen
- ◀◀**
- CD:** . . . . . springt an den Anfang eines aktuellen Titels / vorigen/ nachfolgenden Titels;
- Tuner:** . . . . . (ab, auf) wählt einen vorgewählten Radiosender
- . . . . . hält CD-Abspielen an oder löscht ein CD-Programm
- ◀◀, ►►**
- CD:** . . . . . sucht innerhalb eines Titels/einer CD rückwärts oder vorwärts;
- Tuner:** . . . . . (ab, auf) stellt auf Radiosender ein;
- REPEAT . . . . . wiederholt einen Titel / ein CD-Programm/ eine gesamte CD;
- SHUFFLE . . . . . spielt CD-Titel in zufälliger Reihenfolge ab
- PROGRAM
- CD:** . . . . . programmiert Titel und überprüft das Programm;
- Tuner:** . . . . . programmiert Radiosender oder beginnt mit dem automatischen Programmieren.

## ACHTUNG

Die Benutzung von Bedienelementen bzw. Einstellungen oder die Durchführung von Verfahren, die hier nicht aufgeführt sind, kann zu gefährlicher Exposition an Strahlung führen

## Mitgeliefertes Zubehör

- 2 Lautsprecherboxen
- Fernbedienung mit Batterien
- AM- (MW-) Rahmenantenne
- FM-Antennendraht

## Allgemeine Pflege

- Gerät, Batterien, CDs oder Cassetten nicht Feuchtigkeit, Regen, Sand oder übertriebener Wärme, die auf Heizanlagen oder direkte Sonneneinstrahlung zurückzuführen ist, aussetzen.

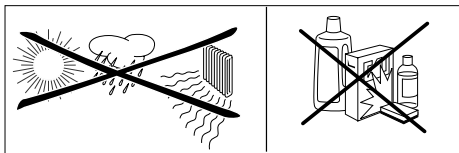

- Zur Reinigung des Gerätes wird ein weiches, leicht angefeuchtetes Ledertuch benutzt. Keine Reinigungsmittel verwenden, die Alkohol, Ammoniak, Benzol oder scheuernde Bestandteile enthalten, weil dadurch das Gehäuse beschädigt werden könnte.

**Dieses Produkt entspricht den Funkentstör-vorschriften der EU.**

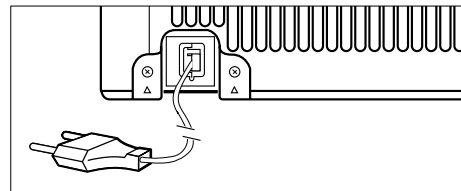
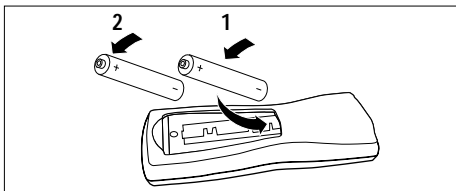

## Batterien für die Fernbedienung

- Das Batteriefach öffnen und zwei Batterien (Typ **AA**, **R06** oder **UM3** - vorzugsweise Alkalibatterien) einsetzen, wobei die richtige Polarität anhand der Symbole „+“ und „-“ im Fach zu beachten ist.

*Wichtig! Die Batterien herausnehmen, wenn sie erschöpft sind oder das Gerät längere Zeit nicht benutzt wird.*

**Batterien enthalten Chemikalien, weshalb sie vorschriftsmäßig zu entsorgen sind.**

## Lautsprecheranschlüsse

Bei den Lautsprecherklemmen handelt es sich um Rastverbinder. Sie wie nachstehend dargestellt benutzen.

- Den unmarkierten Draht an die rote Klemme und den markierten Draht an die schwarze Klemme anschließen.
- Wenn Kopfhörer an die Kopfhörerbuchse angeschlossen sind, sind die Lautsprecher abgeschaltet.

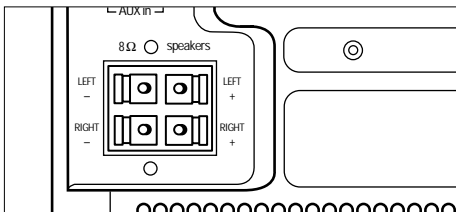

## Netz

- 1 Nachprüfen, ob die auf dem **Typenschild (auf der Geräteunterseite)** angegebene Netzspannung der örtlichen Netzspannung entspricht. Ist dies nicht der Fall, sich an Ihren Händler oder Ihr Kundendienstzentrum wenden.
- 2 Falls Ihr Gerät auf der Unterseite mit einem Spannungswähler ausgerüstet ist, ist er auf die örtliche Netzspannung einzustellen.
- 3 Das Netzkabel an die Steckdose anschließen, und das Gerät ist jetzt einsatzbereit.  
→ Die Uhrzeitanzeige ... : ... blinkt.
- 4 Zur völligen Wegnahme des Gerätes von der Stromversorgung den Netzstecker aus der Steckdose herausziehen.

## ENERGIESPARENDE AUTOMATISCHE STANDBY-FUNKTION

Als energiesparendes Leistungsmerkmal schaltet das Gerät automatisch auf Standby um:

- 15 Minuten, nachdem eine Cassette oder CD das Ende erreicht hat und kein Bedienelement betätigt wurde.
- wenn nach mehr als 24 Stunden keine Bedienelemente betätigt wurden.

## Sicherheitsinformationen

- Das Gerät auf eine harte, ebene Oberfläche stellen, damit das System waagrecht steht. Sicherstellen, dass ausreichende Lüftung vorhanden ist, um Überhitzen des Systems zu verhindern.
- Die mechanischen Teile des Gerätes enthalten selbst-schmierende Lager und dürfen nicht geölt oder geschmiert werden.

**AUX IN**

Sie können – bei Audio – die linken und rechten **OUT** Klemmen eines anderen Sound-Systems – z.B. CDR, Cassettenrecorder – an die entsprechenden linken und rechten **AUX IN** Klemmen auf der Geräterückseite anschließen.

- Die Klangregler des MZ-3 zur Klangeinstellung des anderen Systems benutzen.
- Zum Abspielen eines angeschlossenen CD-R(W) die Quelle CD-R(W) wählen.

**LINE OUT (nicht bei CDR-W)**

Sie können die **LINE IN** Klemme eines DAT-Recorders oder Tonbands an die **LINE OUT** Klemme auf der Geräterückseite anschließen.

- Den Klang mit den Bedienelementen des anderen Systems einstellen.
- Bei der Aufnahme mit einem CD-R(W) wird die Quelle CD am MZ-3 gewählt.

**DIGITAL OUT (nur CD-Modus)**

Sie können die **DIGITAL IN** Klemme eines CD-R(W) oder eines externen DAC-Spielers an die **DIGITAL OUT** Klemme auf der Geräterückseite anschließen.

- Bei der Aufnahme mit einem CD-R(W) wird die Quelle CD am MZ-3 gewählt.
- Zum Abspielen eines angeschlossenen CD-R(W) die Quelle CD-R(W) wählen.

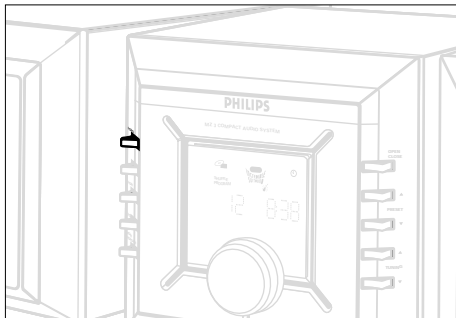
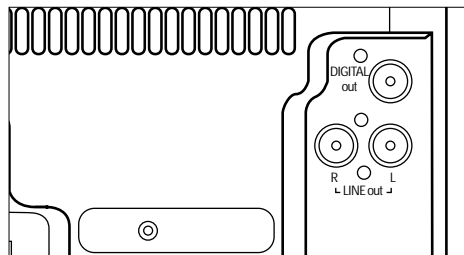
**Einschalten**

Es gibt 3 Möglichkeiten zum Einschalten des Gerätes:

- $\odot$  STANDBY/ ON am Gerät drücken, und die zuletzt gewählte Quelle wird eingeschaltet;
- SELECT SOURCE am Gerät drücken, und die zuletzt gewählte Quelle wird eingeschaltet;
- CD, TUNER, CDR oder AUX auf der Fernbedienung drücken.

Um das Gerät auf Standby zu schalten  $\odot$  STANDBY/ ON einmal am Gerät drücken ( $\odot$  auf der Fernbedienung).

- Der Lautstärkepegel, die interaktiven Sound-Einstellungen, die zuletzt gewählte Quelle und Tunervorwahlen werden im Gerät abgespeichert.

**Einstellen von Lautstärke und Klang**

- 1 Den **VOLUME** Regler zum Verringern gegen den Uhrzeigersinn oder zum Erhöhen im Uhrzeigersinn am Gerät drehen (oder **VOLUME** –, + auf der Fernbedienung drücken).

→ In der Anzeige erscheinen der Lautstärkepegel **VOL** und eine Zahl von 0-32.

- 2 **DBB**, **INCR.SURR** oder **DSC** auf der Fernbedienung einmal oder mehrmals drücken, um die gewünschten Soundeffekte zu wählen:



**OPTIMAL** (ohne Anzeige) **/CLASSIC** ( $\leftarrow$ ) **/JAZZ** ( $\curvearrowright$ ) **/POP** ( $\rightarrow$ ) **/OPTIMAL...**

*Hinweise:*



- Der Effekt von **INCREDIBLE SURROUND** kann bei unterschiedlichen Musiktypen schwanken.
- Sie können auch den gewünschten Soundeffekt am Gerät wählen (siehe Benutzung von **SOUND CONTROL**).

- 3 **MUTE** auf der Fernbedienung drücken, um Sound-Wiedergabe sofort zu unterbrechen.
- Das Abspielen wird ohne Sound fortgesetzt, und in der Anzeige erscheint **MUTE**.

- 4 Zur Reaktivierung der Sound-Wiedergabe können Sie:
  - **MUTE** erneut drücken;
  - die Lautstärkeregler einstellen;
  - andere Quelle wählen.

## Benutzung von Sound Control

Sie können die Klangeinstellungen auch exklusiv am Gerät vornehmen:

- 1 SOUND CONTROL einmal oder mehrmals drücken, um die verschiedenen Optionen zu wählen:
  - *einmal:*  
in der Anzeige erscheint **DBB OFF**;  
wenn DBB aktiviert ist, erscheint in der Anzeige **DBB ON** und **DBB** ,
  - *zweimal:*  
in der Anzeige erscheint der DSC Status **OPTIMAL** (in der Anzeige erscheint **JAZZ**, **POP** oder **CLASSIC** und das jeweilige ,  oder  Symbol, falls gewählt).
  - *dreimal:*  
in der Anzeige erscheint Incredible Surround (IS) Status **IS OFF** (IS aus);  
wenn IS aktiviert ist, erscheint in der Anzeige **IS ON** (IS ein) und



- 2 Bei jeder Klangeinstellung den Regler VOLUME in beliebige Richtung drehen, um ON, OFF oder die DSC Optionen zu wählen.
- 3 SOUND CONTROL zur Bestätigung erneut drücken.
  - In der Anzeige erscheint die nächste vorzunehmende Klangeinstellung.
  - Nach Bestätigung der IS Einstellung erscheint in der Anzeige kurz der Lautstärkepegel **VOL** , bevor kurz zur aktuellen Abspielanzeige zurückgekehrt wird.

## Demo-Modus

- In Standby  am Gerät mehr als 5 Sekunden lang drücken.  
→ Demo-Meldungen rollen ununterbrochen über die Anzeige.
- Zur Deaktivierung: Schritt wiederholen.  
→ **DEMO OFF** rollt über die Anzeige.

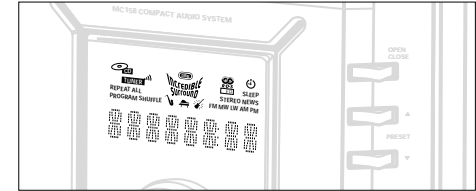
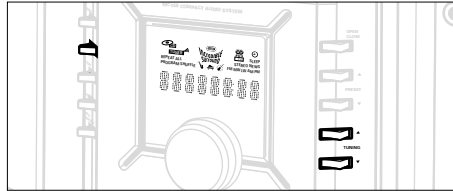

## Einstellen der Uhrzeit

Es gibt zwei Methoden für die Einstellung der Uhrzeit: manuell oder automatisch anhand von RDS.

### Automatische Uhrzeiteinstellung (nur bei RDS-Ausführungen)

- 1 Auf einen RDS-Sender einstellen (siehe TUNER).
- 2 RDS/ CLOCK 2 Sekunden oder länger drücken.  
→ **SEARCH RDS TIME** wird maximal 90 Sekunden lang angezeigt; dann wird die Zeit angezeigt.  
→ **NO RDS TIME** wird angezeigt, wenn kein Zeitsignal empfangen wurde, und Sie müssen die Uhrzeit manuell einstellen.

### Manuelle Uhrzeiteinstellung

- 1 In Standby CLOCK drücken.  
→ Die Uhrzeitfiguren für die Stunden blinken **0:00**.
- 2 VOLUME drehen, um die Stunden einzustellen: im Uhrzeigersinn für Stunden auf; gegen den Uhrzeigersinn für Stunden ab.
- 3 CLOCK erneut drücken.  
→ Die Uhrzeitfiguren für die Minuten blinken **0:00**.
- 4 VOLUME drehen, um die Minuten einzustellen: im Uhrzeigersinn für Minuten auf; gegen den Uhrzeigersinn für Minuten ab.
- 5 CLOCK drücken, um die Zeit zu bestätigen.

## Timer einstellen

- Das Gerät kann als Wecker benutzt werden, wobei das Gerät zu einer festgelegten Zeit eingeschaltet wird. Zuerst muß die Uhrzeit eingestellt werden, bevor der Timer benutzt werden kann.
- Wenn – während der Einstellung – mehr als 90 Sekunden vergehen, ohne dass eine Taste gedrückt wird, verlässt das Gerät den Timer-Einstellmodus.

- 1 PROGRAM am Gerät für 2 Sekunden oder mehr im Standby-Modus drücken.  
→ In der Anzeige erscheint **TUNER** oder **CD**, und  blinkt  
→ In der Anzeige erscheint **SET CLOCK TIME** (Uhrzeit einstellen), falls die Uhrzeit nicht eingestellt worden ist
- 2 VOLUME im Uhrzeigersinn drehen.  
→ In der Anzeigefolge erscheint **CD**, **TUNER**, **CD**...
- 3 PROGRAM (am Gerät) zur Bestätigung der Quelle drücken.  
→ In der Anzeige erscheint **ON 0:00**, die Uhrzeitfiguren für die Stunden; **0:00** blinkt.
- 4 VOLUME drehen, um die Stunden einzustellen: im Uhrzeigersinn für Stunden auf; gegen den Uhrzeigersinn für Stunden ab.

- 5 TIMER oder PROGRAM erneut drücken.  
→ Die Uhrzeitziffern für die Minuten blinken.
- 6 VOLUME drehen, um die Minuten einzustellen: im Uhrzeigersinn für Minuten auf; gegen den Uhrzeigersinn für Minuten ab.
- 7 TIMER oder PROGRAM zur Bestätigung der Zeit drücken.  
– Der Timer ist jetzt eingestellt und aktiviert.  
In der Anzeige erscheint ☺.

### Timer aktivieren und deaktivieren

Man drückt entweder:

- auf der Fernbedienung,  
TIMER beim Abspielen oder im Standby-Modus.
- am Gerät,  
PROGRAM im Standby-Modus.  
→ In der Anzeige erscheint ☺, falls aktiviert, und verschwindet, falls deaktiviert.

### Sleep-Funktion aktivieren und deaktivieren

Sleep-Funktion aktivieren und deaktivieren. Der Sleep-Timer ermöglicht es dem Gerät, sich nach einem festgelegten Zeitraum selbst abzuschalten. Zuerst muß die Uhrzeit eingestellt werden, bevor der Sleep-Timer benutzt werden kann.

- Um Ihre gewünschte Sleep-Zeit beim Abspielen zu wählen und zu aktivieren, wird SLEEP auf der Fernbedienung einmal oder mehrmals gedrückt.  
→ In der Anzeige erscheint SLEEP und eine der Sleep Time-Optionen in der Reihenfolge: 60, 45, 30, 15, SLEEP OFF, 60...
- Zum Deaktivieren wird SLEEP auf der Fernbedienung einmal oder mehrmals gedrückt, bis SLEEP OFF (SLEEP aus) gezeigt wird, oder dies – für Standby – am Gerät oder auf der Fernbedienung drücken.  
→ SLEEP verschwindet aus der Anzeige.

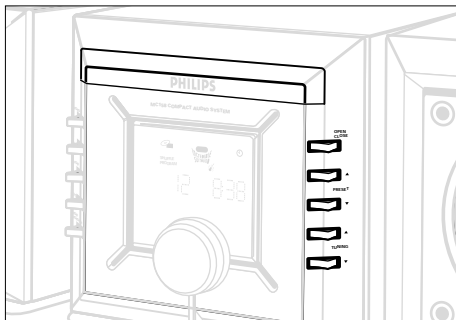

### Abspielen einer CD

Dieser CD-Spieler spielt Audio Discs einschließlich CD-R und CD-R(W) ab.

- CD-ROM, CD-I, CDV, VCD, DVD, MP3 oder Computer-CDs sind jedoch nicht möglich.

- 1 CD als Quelle wählen.
- 2 OPEN/CLOSE drücken, um das CD-Fach zu öffnen.  
→ OPEN (offen) wird angezeigt, wenn Sie das CD-Fach öffnen.
- 3 Eine CD, mit bedruckter Seite nach oben, einlegen und auf OPEN/CLOSE drücken, um die CD-Lade zu schließen.  
→ READ wird angezeigt, während der CD-Spieler den Inhalt einer CD absucht, und die Gesamtzahl Titel und die Abspielzeit werden dann angezeigt.  
→ NO DISC wird angezeigt, wenn Sie keine CD einlegen haben.  
→ DISC NOT READABLE rollt über die Anzeige, wenn Sie eine CD falsch oder eine nicht fertige CD-R(W) einlegen.

- 4 ►► drücken, um mit dem Abspielen zu beginnen.  
→ Aktuelle Titelnummer und vergangene Abspielzeit des Titels werden während des CD-Abspielens angezeigt.
- 5 Zur Unterbrechung des Abspielens ►► drücken. ►► erneut drücken, um mit dem Abspielen fortzufahren.  
→ Die Anzeige wird zum Festbild, und die vergangene Abspielzeit blinkt, wenn das Abspielen unterbrochen wird.
- 6 Zum Anhalten des CD-Abspielens ■ drücken.

*Hinweis: CD-Abspielen hört auch dann auf, wenn:*

- die CD-Lade geöffnet wird;
- die CD am Ende angekommen ist;
- Sie eine andere Quelle wählen: TAPE, CD R oder AUX.

### Wahl eines anderen Titels

- ◀◀ oder ▶▶ am Gerät (◀ oder ▶ auf der Fernbedienung) einmal oder wiederholt drücken, bis die gewünschte Titelnummer in der Anzeige erscheint.
- Wenn Sie eine Titelnummer kurz nach Einlegen einer CD oder in der PAUSE-Position gewählt haben, müssen ►► drücken, um mit dem Abspielen zu beginnen.

### Suche nach einer Passage innerhalb eines Titels

- 1 ◀◀ oder ▶▶ drücken und gedrückt halten (◀◀ oder ▶▶ auf der Fernbedienung).  
– Die CD wird mit geringer Lautstärke und hoher Geschwindigkeit abgespielt.
- 2 ◀◀ oder ▶▶ loslassen, sobald Sie die gewünschte Passage erkennen.  
– Normales Abspielen wird fortgesetzt.

*Hinweis: Während eines CD-Programms oder wenn SHUFFLE/ REPEAT aktiv ist, ist die Suche nur innerhalb desselben Titels möglich.*

## Verschiedene Abspielmodi: SHUFFLE und REPEAT

Sie können die diversen Abspielmodi vor dem oder beim Abspielen wählen und ändern. Die Abspielmodi können auch mit der Programmierfunktion kombiniert werden.

SHUFFLE . . . . . Titel der gesamten CD/ des Programms werden in zufälliger Reihenfolge abgespielt

SHUFFLE und

REPEAT ALL . . . . . wiederholt die gesamte CD/ das Programm ununterbrochen in zufälliger Reihenfolge

REPEAT ALL . . . . . wiederholt die gesamte CD/ das Programm

REPEAT . . . . . wiederholt den aktuellen Titel ununterbrochen

- 1 Zur Auswahl Ihres Abspielmodus vor dem oder beim Abspielen drücken Sie entweder
  - SHUFFLE oder REPEAT auf der Fernbedienung;
  - CLOCK wiederholt am Gerät, bis die gewünschte Funktion in der Anzeige erscheint.
- 2 ►|| drücken, um mit dem Abspielen zu beginnen, wenn in der STOP-Position befindlich.
  - Das Abspielen beginnt automatisch, wenn Sie SHUFFLE gewählt haben.
- 3 Zur Rückkehr zum normalen Abspielen die jeweilige SHUFFLE oder REPEAT Taste drücken, bis die diversen SHUFFLE/ REPEAT Modi nicht mehr angezeigt werden.
  - Zum Aufheben Ihres Abspielmodus können Sie auch ■ drücken.

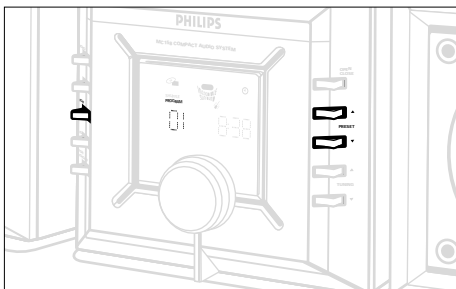

## Programmieren von Titelnummern

In der STOP-Position programmieren, um Ihre CD-Titel in der gewünschten Reihenfolge zu wählen und zu speichern. Wenn Sie wollen, können Sie einen Titel mehr als einmal speichern. Bis zu 40 Titel können abgespeichert werden.

- 1 PROGRAM am Gerät oder auf der Fernbedienung drücken, um zum Programmiermodus überzugehen.
  - Eine Titelnummer wird gezeigt, und **PROGRAM** blinkt.
- 2 ◀◀ oder ▶▶ am Gerät (◀ oder ▶ auf der Fernbedienung) benutzen, um Ihre gewünschte Titelnummer zu wählen.
- 3 PROGRAM drücken, um die zu speichernde Titelnummer zu bestätigen.
  - Die Anzahl programmierter Titel und die insgesamt Abspielzeit des Programms werden kurz angezeigt, dann der gewählte Titel und **PROG**.
  - . . . : . . . wird gezeigt, wenn die insgesamt Abspielzeit 100 Minuten oder mehr beträgt.

4 Schritt 2-3 wiederholen, um alle gewünschten Titel zu wählen und zu speichern.

→ **FULL** wird angezeigt, wenn Sie versuchen, mehr als 40 Titel zu programmieren.

5 ►|| drücken, um mit dem Abspielen Ihres CD-Programms zu beginnen.

## Überprüfen des Programms

• Im STOP-Modus: PROGRAM am Gerät oder auf der Fernbedienung drücken und gedrückt halten, bis alle Ihre gespeicherten Titelnummern der Reihe nach in der Anzeige erscheinen.

## Löschen eines Programms

Sie können das Programm durch folgendes löschen:

- einmaliges Drücken von ■ in der STOP-Position;
  - zweimaliges Drücken von ■ beim Abspielen;
  - Öffnen der CD-Lade.
- **CLEARED** wird kurz angezeigt, und **PROGRAM** verschwindet aus der Anzeige.

## Umgang mit CD-Spieler und CD

- Wenn der CD-Spieler CDs nicht richtig lesen kann, eine handelsübliche Reinigungs-CD zur Reinigung der Linse benutzen, bevor das Gerät zur Reparatur gegeben wird. Andere Reinigungsmethoden können die Linse zerstören.
- Die Linse des CD-Spielers sollte niemals berührt werden!

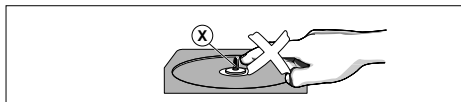

- Plötzliche Änderungen der Umgebungstemperatur können zu Kondensation führen, und die Linse des CD-Spielers kann beschlagen. Abspielen einer CD ist dann nicht möglich. Nicht versuchen, die Linse zu reinigen, sondern des Gerät in einer warmen Umgebung lassen, bis die Feuchtigkeit verdunstet.
- Das CD-Fach stets geschlossen halten, um Staub auf der Linse zu vermeiden.
- Zur Herausnahme einer CD aus ihrer Schutzhülle die Zentralspindel beim Anheben der CD drücken. Die CD stets am Rand anheben und nach Gebrauch wieder in ihre Schutzhülle einlegen, um Kratzer und Staubeinwirkung zu vermeiden.

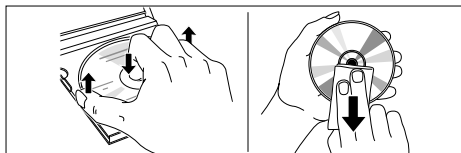

- Die CD durch eine geradlinige Bewegung von der Mitte zum Rand mit einem weichen, fusselfreien Tuch reinigen. Keine Reiniger benutzen, da sie den Tonträger beschädigen können.
- Niemals auf eine CD schreiben oder Aufkleber an ihr anbringen.

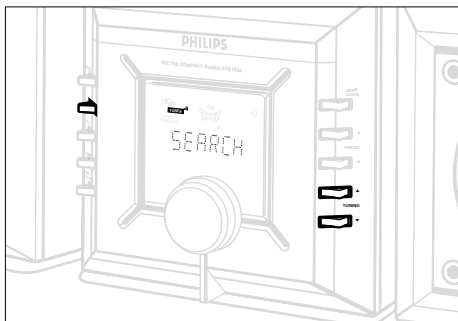

## Einstellen auf Radiosender

- 1 TUNER als Quelle wählen.  
→ TUNER wird kurz angezeigt.
- 2 BAND (oder SOURCE am Gerät 2 Sekunden oder länger) drücken, um Ihren Wellenbereich zu wählen.
- 3 Zum Einstellen auf einen Sender TUNING ◀◀ oder ▶▶ (◀◀ oder ▶▶ auf der Fernbedienung) drücken und loslassen, wenn der Suchlauf beginnt.  
→ Das Radio wird automatisch auf einen Sender mit ausreichend Empfang eingestellt. Display-Anzeige bei automatischem Suchlauf: SEARCH.  
→ Wenn ein FM-Sender in Stereo empfangen wird, wird STEREO gezeigt.
- 4 Schritt 3 ggf. wiederholen, bis Sie den gewünschten Sender finden.

- Zum Einstellen auf einen schwachen Sender ◀◀ oder ▶▶ kurz und wiederholt drücken, bis sich optimaler Empfang ergeben hat.

## Programmieren von Radiosendern

Sie können bis zu 40 Radiosender speichern.

### Automatisches Programmieren

Automatisches Programmieren beginnt mit einer gewählten Vorwahlnummer. Von dieser Vorwahlnummer aufwärts werden frühere programmierte Radiosender überschrieben. Das Gerät programmiert nur Sender, die sich nicht bereits im Speicher befinden.

- 1 PRESET ▼ oder ▲ (◀ oder ▶ auf der Fernbedienung) drücken, um die Vorwahlnummer zu wählen, wo die Programmierung beginnen sollte.

*Hinweis: Wenn keine Vorwahlnummer gewählt wird, ist Vorwahl 1 der Vorgabewert, und all Ihre Vorwahlen werden überschrieben.*

- 2 PROGRAM am Gerät oder auf der Fernbedienung für mehr als 2 Sekunden drücken, um die Programmierung zu aktivieren.  
→ AUTO wird angezeigt, und verfügbare Sender werden in der Reihenfolge der Wellenbereichs-Empfangsstärke programmiert: FM- gefolgt von MW-(AM-) und dann LW-Sendern. Die letzte, automatisch gespeicherte, Vorwahl wird dann abgespielt.  
→ ■ am Gerät drücken, um das automatische Programmieren zu unterbrechen.

### Manuelles Programmieren

- 1 Auf Ihren gewünschten Sender einstellen (siehe Einstellen auf Radiosender).
- 2 PROGRAM am Gerät oder auf der Fernbedienung drücken, um die Programmierung zu aktivieren.  
→ PROGRAM blinkt in der Anzeige.



- 3 PRESET ▼ oder ▲ (◀ oder ▶ auf der Fernbedienung) drücken, um diesem Sender eine Nummer von 1 bis 40 zuzuordnen.
  - 4 PROGRAM erneut drücken, um die Einstellung zu bestätigen.  
→ PROGRAM verschwindet, die Vorwahlnummer und die Frequenz des Vorwahlsenders werden gezeigt.
  - 5 Die vier o.g. Schritte wiederholen, um weitere Sender abzuspeichern.
- Sie können einen Vorwahlsender durch Speichern einer anderen Frequenz an seiner Stelle überschreiben.

### Einstellen auf Vorwahlsender

PRESET ▼ oder ▲ (◀ oder ▶ auf der Fernbedienung) drücken, bis der gewünschte Vorwahlsender angezeigt wird.

### Ändern des Frequenzschritts (nur bei einigen Ausführungen)

In Nord- und Südamerika beträgt der Frequenzschritt zwischen benachbarten Kanälen im AM- und FM-Bereich **10 KHz** bzw. **100 KHz**. In der restlichen Welt beträgt dieser Schritt **9 KHz** und **50 KHz**. Normalerweise wird der Frequenzschritt für Ihre Region werksseitig voreingestellt; wenn nicht:

- 1 TUNER als Quelle wählen.
- 2 ■ am Gerät mindestens 5 Sekunden lang drücken.  
→ In der Anzeige erscheint entweder GRID 9 oder GRID 10.

*Hinweis: Alle Vorwahlsender gehen verloren und müssen erneut programmiert werden.*

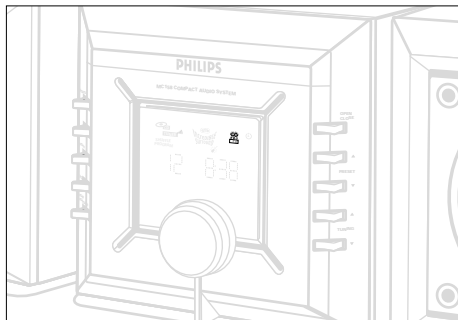

### RDS (nur bei einigen Ausführungen)

**Radio Data System** ist ein Service, der es FM-Sendern erlaubt, zusätzliche Informationen zu zeigen. Wenn Sie einen RDS-Sender empfangen, werden **R-D-S** und der Sendername angezeigt. Wenn automatische Programmierung benutzt wird, werden RDS-Sender zuerst programmiert.

### Durchgehen der verschiedenen RDS-Informationen

- RDS/ CLOCK kurz und wiederholt drücken, um die folgenden Informationen durchzugehen (falls verfügbar):
  - Sendername
  - Programmtyp wie z.B. NEWS, SPORT, POP M...
  - Radiotextmeldungen
  - Frequenz

*Hinweis: Wenn Sie RDS/ CLOCK drücken und das RDS-Signal nicht verfügbar ist, wird NO RDS angezeigt.*

### EON

**Enhanced Other Network** erlaubt Ihnen die Suche nach einem RDS-Sender, der einen bestimmten Programmtyp anbietet. Wenn EON verfügbar ist, wird **EON** gezeigt.

### Programmtyp- (PTY) Suche

PTY hilft Ihnen, einen gewünschten Programmtyp zu finden. Zur Aktivierung von PTY sind zuerst RDS-Sender in den Tuner-Speicher einzugeben (siehe Programmieren von Radiosendern).

- 1 Beim Empfang eines RDS-Senders wird RDS/ CLOCK kurz gedrückt, bis der Programmtyp angezeigt wird.
- 2 ►II oder ■ am Gerät (◀ oder ▶ auf der Fernbedienung) drücken, bis der gewünschte Programmtyp angezeigt wird.
- 3 TUNING ►►I (►► auf der Fernbedienung) drücken und gedrückt halten, um mit der Suche zu beginnen.
  - Das Radio wird auf einen RDS-Sender, der diesen Programmtyp ausstrahlt, eingestellt. Wenn der Programmtyp nicht verfügbar ist, wird TYPE NOT FOUND angezeigt.

- RDS-Programmtypen
  - NO TYPE ..... Kein RDS-Programmtyp
  - NEWS ..... Nachrichtendienste
  - AFFAIRS ..... Politik und Weltgeschehen
  - INFO ..... Sonderinformationsprogramme
  - SPORT ..... Sport
  - EDUCATE ..... Erziehung und höhere Ausbildung
  - DRAMA ..... (Theater)stücke und Literatur im Radio
  - CULTURE ..... Kultur, Religion und Gesellschaft
  - SCIENCE ..... Wissenschaft
  - VARIED ..... Unterhaltungsprogramme
  - POP M ..... Popmusik
  - ROCK M ..... Rockmusik
  - MOR M ..... Leichte Musik
  - LIGHT M ..... Leichte klassische Musik
  - CLASSICS ..... Klassische Musik
  - OTHER M ..... Musiksonderprogramme

### RDS-Nachrichten und -Verkehrsdurchsagen (Traffic Announcement, TA)

Sie können den Tuner so einrichten, dass, wenn man einer beliebigen Quelle zuhört, dies durch Nachrichten eines RDS-Senders unterbrochen wird. Dies gelingt nur, wenn der RDS-Sender beim Durchgeben der Nachrichten ein NEWS-Signal ausstrahlt.

1 Auf den gewünschten RDS-Sender einstellen.

2 NEWS/TA einmal oder mehrmals auf der Fernbedienung drücken, um die Nachrichtenoption zu wählen.

→ NEWS ON, TA ON oder OFF wird kurz angezeigt.

→ NEWS wird angezeigt, wenn Sie die Nachrichten- oder TA-Option aktiviert haben und NEWS ON oder TA ON kurz gezeigt wird. Ändern der Hörquelle deaktiviert die Funktion nicht.

*Hinweise:*

- Wenn Sie RDS-Nachrichten oder -Verkehrsdurchsagen beim CD-Abspielen empfangen, wird das Abspielen unterbrochen, und Sie können die NEWS/TA (Nachrichten /Verkehrsdurchsage) hören. NEWS blinkt während der Sendung in der Anzeige. Abspielen wird nach Ende der Sendung fortgesetzt.
- Wenn Sie die RDS NEWS/TA-Funktion mit einem EON-Sender benutzen, wird das gesamte Netz auf die entsprechenden NEWS/TA abgesucht.

### Deaktivieren von RDS-Nachrichten und -Verkehrsdurchsagen

Die Nachrichtenfunktion kann auf mehrere Weisen deaktiviert werden:

- NEWS/TA auf der Fernbedienung während des Empfangs der Nachrichtenoption drücken.
- Die Standby-Taste am Gerät oder auf der Fernbedienung drücken.
- Auf einen RDS-fremden Sender einstellen.

### Umweltinformationen

Alles überflüssige Verpackungsmaterial wurde vermieden. Wir haben unser möglichstes getan, damit die Verpackung leicht in drei Monomaterialien aufteilbar ist: Wellpappe (Schachtel), expandierbares Polystyrol (Puffer) und Polyäthylen (Beutel, Schutzschaum).

Ihr Gerät besteht aus Materialien, die von darauf spezialisierten Betrieben wiederverwertet werden können.

**Bitte halten Sie sich beim Entsorgen von Verpackungsmaterial, erschöpften Batterien und alter Ausrüstung an örtliche Bestimmungen.**

---

---

---

---

---

---

---

---

---

---

---

---

---

---

---

---

---

---

---

---

---

---

---

**WARNHINWEIS**

*Das Gerät nicht öffnen, weil Stromschlaggefahr besteht! Unter gar keinen Umständen sollten Sie versuchen, das Gerät selbst zu reparieren, weil die Garantie dadurch erlischt.*

*Wenn ein Fehler auftritt, zuerst die nachstehenden Punkte überprüfen, bevor das Gerät zur Reparatur gegeben wird. Wenn Sie das Problem nicht durch Befolgen dieser Ratschläge lösen können, sollten Sie sich an Ihren Händler oder an Ihr Reparaturzentrum wenden.*

Problem	Mögliche Ursache	Ambilfe
Kein Sound/ keine Leistung	Lautstärke nicht eingestellt Kopfhörer angeschlossen Netzkabel nicht fest an Steckdose angeschlossen	Die Lautstärke mit VOLUME einstellen Kopfhörer herausziehen Ordnungsgemäß anschließen
Gerät spricht auf kein Bedienelement an	Elektrostatische Entladung	Den Gerätestecker ziehen und das Gerät Gerät nach ein paar Sekunden wieder anschließen
TIMER/SLEEPER funktioniert nicht	Uhrzeit nicht eingestellt	Die richtige Uhrzeit einstellen
Heftiges Brummen oder Rauschen	Elektrische Störung: Gerät zu nahe am Fernseher, Videorecorder oder Computer	Den Abstand vergrößern
Schlechter Radioempfang	Schwaches Radiosignal	FM: den FM-Antennendraht für optimalen Empfang ausrichten
Anzeige NO DISC oder DISC NOT READABLE	CD stark zerkratzt oder verschmutzt CD austauschen/reinigen, siehe Pflege Laserlinse ist beschlagen	CD austauschen/reinigen, siehe Pflege Eine fertige CD-R(W) benutzen Warten, bis Linse sich akklimatisiert hat
Die CD überspringt Titel	CD beschädigt oder verschmutzt SHUFFLE oder PROGRAM ist aktiv	CD austauschen oder reinigen SHUFFLE / PROGRAM abschalten
Fernbedienung funktioniert nicht ordnungsgemäß	Batterien erschöpft Batterien falsch eingesetzt Abstand/Winkel zum Gerät ist zu groß	Neue Batterien einsetzen Batterien richtig einsetzen Den Abstand/Winkel verringern

**Verstärker**

Ausgangsleistung	2 x 15 W RMS
Ausgangsleistung	250 W PMPO
Digitalausgang	0,5 V, 75 $\Omega$
Leitungsausgang	0,5 V, 1000 $\Omega$
Störabstand	$\geq 65$ dBA (IEC)
Eingangsempfindlichkeit AUX	0,5 V (max. 2 V)
Impedanz - Lautsprecher	8 $\Omega$
Impedanz - Kopfhörer	32 $\Omega$ -1000 $\Omega$

**Tuner**

FM-Wellenbereich	87,5 - 108 MHz
MW- (AM-) Wellenbereich	531 - 1602 kHz
LW-Wellenbereich	153 - 279 kHz
Empfindlichkeit bei 75 $\Omega$	
- Mono, 26 dB Störabstand	2,8 $\mu$ V
- Stereo, 46 dB Störabstand	61,4 $\mu$ V
Selektivität	$\geq 28$ dB
Gesamtklirrfaktor	$\leq 5\%$
Frequenzgang	63 - 12,500 Hz ( $\pm 3$ dB)
Störabstand	$\geq 50$ dBA

**CD-Spieler**

Frequenzbereich	20 - 20,000 Hz (8 dB)
Störabstand	75 dBA

**Lautsprecher**

Baßreflexsystem (2-Wege)	
Abmessungen (BxHxT)	164 x 158 x 239

**Allgemeine**

Abmessungen (BxHxT)	164 x 158 x 254
Gewicht (mit / ohne Lautsprecher)	ca. 7,5 / 3,0 kg
Standby-Leistungsaufnahme	$< 7$ W

Änderungen vorbehalten

Deutsch

## Boven- en voorkant

- ① STANDBY/ ON om het apparaat op stand-by of aan te zetten
- ② SOURCE ..... om de geluidsbron te kiezen CD/TUNER /CD RW /AUX;  
om het apparaat aan te zetten
- Tuner:** ..... om het golfgebied te kiezen
- ③ PROGRAM  
CD: ..... om nummers te programmeren en om het programma te controleren;
- Tuner:** ..... om radiozenders handmatig of automatisch te programmeren;
- Timer:** ..... om de timer in te schakelen, in te stellen en uit te schakelen
- ④ RDS/CLOCK ..... om RDS-informatie in het display weer te geven; om de klokfunctie te kiezen
- CD: ..... om te kiezen uit de SHUFFLE- en REPEAT-mogelijkheden bijvoorbeeld een nummer/ cd-programma/ hele cd te herhalen; om de nummers in willekeurige volgorde af te spelen
- ⑤ **SOUND CONTROL**
- DBB ..... (Dynamic Bass Boost) om de lage tonen te versterken
- DSC ..... (Digital Sound Control) om de klankkleur te kiezen: **OPTIMAL/CLASSIC/JAZZ/POP**
- INCREDIBLE SURROUND ..... voor een overveldigend stereo-effect
- ⑥ **Display** ..... geeft informatie over het apparaat
- ⑦ VOLUME ..... om het volumeniveau en de klankinstellingen te wijzigen; om de uren en de minuten in te stellen voor de klok/ timer
- ⑧ OPEN/CLOSE ..... om het cd-vak te openen/ te sluiten
- ⑨ ►|| of PRESET ▲ om het afspelen van een cd te starten en te onderbreken; om af te stemmen op een geprogrammeerde radiozender (omhoog);

- of PRESET ▼ ..... om het afspelen van een cd te beëindigen of om een cd-programma te wissen; om het demonstratie-programma aan/ uit te zetten;  
..... om af te stemmen op een geprogrammeerde radiozender (omlaag);
- ⑩ ►►, ◀◀ of TUNING ▲, ▼  
CD: ..... om versneld achteruit en vooruit te zoeken binnen een cd-nummer; om naar het volgende/ begin van het huidige of vorige nummer te gaan (omlaag, omhoog) om af te stemmen op een radiozender
- Tuner:** .....

## Achterkant

- ⑪ ..... 3,5 mm-aansluitbus (16-150 Ω) voor een stereoheadsettelefoon
- ⑫ AUX IN RIGHT/ LEFT ..... voor het aansluiten van de audio-uitgang van een extern apparaat
- ⑬ SPEAKERS 8 Ω ..... voor het aansluiten van de bijgeleverde luidsprekers
- ⑭ LINE OUT LEFT/RIGHT ..... voor het aansluiten van de audio-uitgang van een extern apparaat voor het aansluiten van een CD-(RW)-systeem voor digitale cd-opnames, of van een andere externe geluidsbron
- ⑮ DIGITAL OUT ..... voor het aansluiten van de externe geluidsbron verbind, nadat u alle andere aansluitingen gemaakt heeft, het netsnoer met het stopcontact.
- ⑯ FM AERIAL 75 Ω ..... voor het aansluiten van de bijgeleverde draadantenne of een wandantenneaansluiting
- ⑰ AM (MW) AERIAL ..... voor het aansluiten van de bijgeleverde AM (MW)-raamantenne

## Afstandsbediening

- ..... om het apparaat stand-by te zetten
- CD, TUNER, AUX, CDR ..... om de geluidsbron te kiezen

- TIMER ..... om de timer in en uit te schakelen
- SLEEP ..... om inslapen met de timer in en uit te schakelen;  
..... om de inslaaptijd in te stellen
- DBB ..... (Dynamic Bass Boost) om de lage tonen te versterken
- DSC ..... (Digital Sound Control) om de klankkleur te kiezen: **OPTIMAL/CLASSIC/JAZZ/POP** voor een overveldigend stereo-effect
- INCR.SURR ..... om het geluid tijdelijk uit en weer aan te zetten
- BAND ..... om het golfgebied te kiezen
- NEWS/TA ..... om de RDS-nieuwsberichtfunctie (niet op alle modellen) en verkeersberichten in te schakelen
- VOLUME -, + ..... om het volumeniveau in te stellen
- || ..... om het afspelen van een cd te starten/ te onderbreken
- ◀►  
CD: ..... om naar het begin van het huidige/ vorige/ volgende nummer te gaan;
- Tuner:** ..... (omlaag, omhoog) om af te stemmen op een geprogrammeerde radiozender om het afspelen van een cd te beëindigen en om een cd-programma te wissen
- ◀◀, ►►  
CD: ..... om achteruit en vooruit te zoeken binnen een cd-nummer/cd; (omlaag, omhoog) om af te stemmen op een radiozender;
- REPEAT ..... om een nummer/ cd-programma/ hele cd te herhalen;
- SHUFFLE ..... om de nummers van een cd in willekeurige volgorde af te spelen
- PROGRAM  
CD: ..... om nummers te programmeren en om het programma te controleren;
- Tuner:** ..... om radiozenders te programmeren of om het automatisch programmeren te starten.

## LET OP

Het gebruik van de toetsen en regelingen of het toepassen van de aanwijzingen anders dan hier beschreven, kan leiden tot blootstelling aan gevaarlijke straling.

## Bijgeleverde accessoires

- 2 luidsprekerboxen
- afstandsbediening met batterijen
- AM (MW)-raamantenne
- FM-draadantenne

## Algemeen onderhoud

- Bescherm het apparaat, de batterijen, de cd's en de cassettes tegen vocht, regen, zand of extreem hoge temperaturen zoals bij verwarmingsapparatuur of in de felle zon.

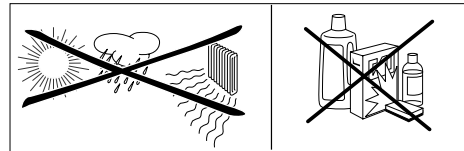

- U kunt het apparaat schoonmaken met een zachte, licht bevochtigde zeemlap. Gebruik geen schoonmaakmiddelen die alcohol, spiritus, ammonia of schuurmiddel bevatten want die kunnen het apparaat beschadigen.

**NL** Batterijen niet weggooien, maar inleveren als KCA.



**Dit apparaat voldoet aan de radio-ontstoringseisen van de Europese Unie.**

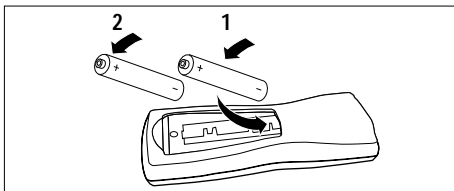

## Batterijen voor de afstandsbediening

- Open het batterijvak en plaats er zoals aangegeven twee batterijen in, type **AA, R06** of **UM3** (bij voorkeur alkaline), met de + en – polen op dezelfde manier als aangegeven binnenin het batterijvak.

*Belangrijk! Verwijder de batterijen als ze leeg zijn of als u het apparaat gedurende langere tijd niet zult gebruiken.*

**Batterijen bevatten chemicaliën en moeten daarom op de juiste manier ingeleverd worden.**

## Aansluiten van de luidsprekers

Sluit de ongemarkeerde draad aan op de rode aansluitklem en de zwarte gemerkte draad op de zwarte aansluitklem.

- Sluit de ongemarkeerde draad aan op de rode aansluitklem en de zwarte gemerkte draad op de zwarte aansluitklem.
- Wanneer u een hoofdtelefoon aangesloten heeft op de hoofdtelefoonaansluiting dan worden de luidsprekers uitgeschakeld.

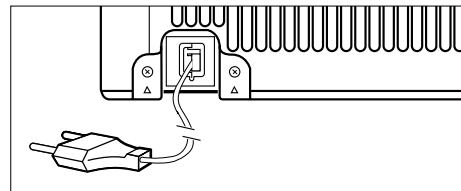
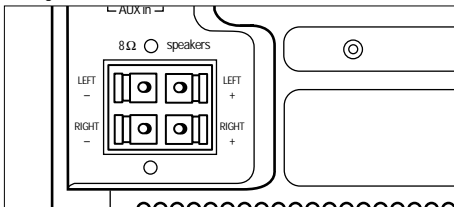

## Netvoeding

- 1 Controleer of de netspanning **op het typeplaatje de onderkant van het apparaat** overeenkomt met de plaatselijke netspanning. Is dit niet het geval, neem dan contact op met uw leverancier of serviceorganisatie.
- 2 Heeft het apparaat een netspanningskiezer, zet deze dan indien nodig op de plaatselijke netspanning.
- 3 Steek de stekker van het netsnoer in het stopcontact en u kunt het apparaat nu gebruiken.  
→ Het klokdisplay ... : ... knippert.
- 4 Trek de stekker uit het stopcontact als u de netvoeding helemaal uit wilt schakelen.

## STROOMBESPARENDE AUTOMATISCHE STAND-BY

Om stroom te besparen schakelt het apparaat automatisch stand-by indien:

- gedurende 15 minuten na het einde van een CD geen enkele toets bediend wordt
- meer dan 24 uur geen enkele toets bediend is.

## Veiligheidsvoorschriften

- Plaats het systeem op een harde en vlakke ondergrond zodat het systeem niet omver kan vallen. Laat voldoende ruimte rondom het apparaat om oververhitting te voorkomen.
- De mechanische delen van het apparaat zijn voorzien van zelfsmerende lagers en mogen dus niet gesmeerd of geolied worden.

**AUX IN**

U kunt de linker- en rechter-audio-uitgangen **OUT** van een ander geluidssysteem bijvoorbeeld een CD-R of cassette-recorder aansluiten op de overeenkomstige linker- en rechter-ingangen **AUX IN** op de achterkant van het apparaat.

- Gebruik de MZ-3-geluidsregelaars om de klank van het andere systeem in te stellen.
- Kies voor afspelen van een aangesloten CD-R(W) de bron CD-R(W).

**LINE OUT (niet voor CDR-W)**

U kunt de ingang **LINE IN** van een DAT- of cassette-recorder aansluiten op de uitgang **LINE OUT** op de achterkant van het apparaat.

- Stel de klank in met de toetsen van het andere systeem.
- Kies voor opnemen met een CD-R(W) de bron CD op de MZ-3.

**DIGITAL OUT (enkel bij de bron CD)**

U kunt de ingang **DIGITAL IN** van een CD-R(W) of een externe DAC-speler aansluiten op de uitgang

**DIGITAL OUT** op de achterkant van het apparaat.

- Kies voor opnemen met een CD-R(W) de bron CD op de MZ-3.
- Kies voor afspelen van een aangesloten CD-R(W) de bron CD-R(W).

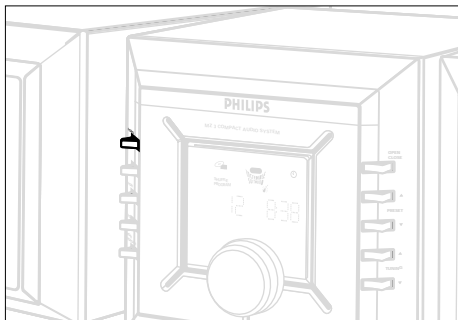
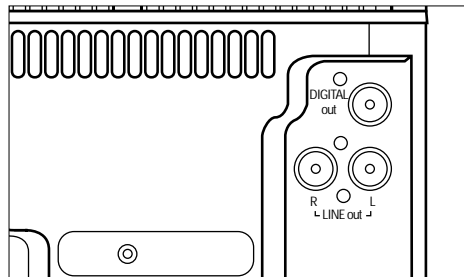
**Aanzetten**

U kunt het apparaat op 3 manieren aanzetten:

- druk op  $\odot$  STANDBY/ ON op het apparaat en de bron die u als laatste gekozen had, wordt ingeschakeld;
- druk op SELECT SOURCE op het apparaat en de bron die u als laatste gekozen had, wordt ingeschakeld;
- druk op CD, TUNER, CDR of AUX op de afstandsbediening.

Om het apparaat stand-by te schakelen: druk eenmaal op  $\odot$  STANDBY/ ON op het apparaat ( $\odot$  op de afstandsbediening).

- Het volumeniveau, de interactieve geluidsinstellingen, de laatst gekozen bron en de geprogrammeerde zenders blijven bewaard in het geheugen van het apparaat.

**Instellen van het volume en de klank**

**1** Draai de VOLUME-knop tegen de richting van de klok om het volume van het apparaat zachter te zetten en in de richting van de klok om harder te zetten (of druk op VOLUME  $-$ ,  $+$  op de afstandsbediening).

→ In het display verschijnt het volumeniveau VOL en een cijfer van 0 tot 32.

**2** Druk één of meerdere keren op DBB, INCR.SURR of DSC op de afstandsbediening om de gewenste klankinstelling te kiezen:



**OPTIMAL** (niets in het display) / **CLASSIC** ( $\text{speaker icon}$ ) / **JAZZ** ( $\text{guitar icon}$ ) / **POP** ( $\text{pop icon}$ ) / **OPTIMAL...**

*Opmerkingen:*

- Het effect van INCREDIBLE SURROUND kan verschillen naargelang het type muziek.
- U kunt de gewenste klankinstellingen ook op het apparaat kiezen (Zie Gebruiken van SOUND CONTROL).

**3** Druk op MUTE op de afstandsbediening om het geluid onmiddellijk uit te zetten.

- Het afspelen gaat verder maar zonder geluid en in het display staat MUTE.

**4** Om het geluid weer aan te zetten kunt u:

- opnieuw op MUTE drukken;
- het volume instellen;
- een andere bron kiezen.

## Gebruiken van SOUND CONTROL

U kunt de klank ook uitsluitend op het apparaat instellen:

1 Druk één of meerdere keren op SOUND CONTROL om te kiezen uit de verschillende mogelijkheden:

- *eenmaal:*  
in het display verschijnt **DBB OFF**;  
indien DBB ingeschakeld is, verschijnt in het display **DBB ON** en 
- *tweemaal:*  
in het display verschijnt de DSC-instelling **OPTIMAL**.  
(indien gekozen verschijnt in het display **JAZZ**, **POP**,  
of **CLASSIC** met het bijbehorende ,  of  symbool.
- *drie keer:*  
in het display verschijnt de Incredible Surround (IS)-  
instelling **IS OFF**.  
indien IS ingeschakeld is, verschijnt in het display **IS ON** en 

2 Draai voor elke klankinstelling de VOLUME-knop in één van de richtingen om te kiezen uit ON, OFF of de verschillende DSC-instellingen.

3 Druk nogmaals op SOUND CONTROL om te bevestigen.

- In het display verschijnt de volgende klankinstelling die u kunt wijzigen
- Nadat u de IS-instelling bevestigd heeft, verschijnt in het display kort **POL** en daarna verschijnt opnieuw het display van de bron die aan het spelen is.

## Demonstratieprogramma

- Vanuit stand-by, houdt u  op het apparaat langer dan 5 seconden ingedrukt.  
→ De demonstratieboodschappen lopen keer op keer over het display.
- Herhaal deze stap om uit te zetten  
→ **DEMO OFF** loopt over het display.

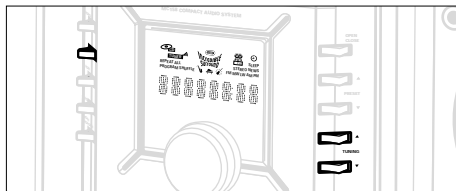

## Instellen van de klok

De klok kan op twee manieren ingesteld worden: handmatig of automatisch met behulp van RDS.

### Automatisch instellen van de klok (enkel RDS-modellen)

- 1 Stem af op een RDS-zender (zie TUNER)
- 2 Houd RDS/ CLOCK 2 seconden of langer ingedrukt.  
→ In het display verschijnt gedurende maximaal 90 seconden **SEARCH RDS TIME**. Daarna verschijnt de tijd.  
→ Indien in het display **NO RDS TIME** verschijnt dan word er geen tijdsignaal ontvangen. In dit geval zult u de klok handmatig in moeten stellen.

### Handmatig instellen van de klok

- 1 Druk vanuit stand-by op CLOCK.  
→ De cijfers die het uur aangeven **0:00** beginnen te knipperen.
- 2 Draai VOLUME om de uren in te stellen: in de richting van de klok om het uur hoger in te stellen; tegen de richting van de klok om het uur lager in te stellen.
- 3 Druk opnieuw op CLOCK.  
→ De cijfers die minuten aangeven **0:00**, beginnen te knipperen.
- 4 Draai VOLUME om de minuten in te stellen: in de richting van de klok om de minuten hoger in te stellen; tegen de richting van de klok om de minuten lager in te stellen
- 5 Druk op CLOCK om de tijd te bevestigen.

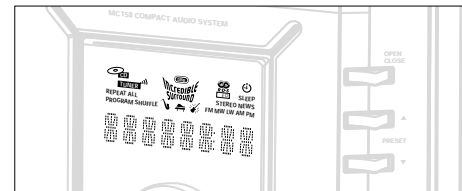

## Instellen van de timer

- U kunt het apparaat als alarmklok gebruiken; het apparaat wordt dan op een ingestelde tijd automatisch ingeschakeld. Voor u de timer kunt gebruiken, moet u eerst de klok ingesteld hebben.
- Als gedurende langer dan 90 seconden geen enkele toets wordt ingedrukt dan sluit het apparaat het instellen van de timer af.

- 1 Druk vanuit stand-by 2 seconden of langer op PROGRAM.  
→ In het display verschijnt **TUNER** of **CD** en  knippert.  
→ Is de klok nog niet ingesteld dan verschijnt in het display **SET CLOCK TIME**.
- 2 Draai VOLUME in de richting van de klok.  
→ In het display verschijnt achtereenvolgens **CD**, **TUNER**, **CD**...
- 3 Druk op PROGRAM (op het apparaat) om de bron te bevestigen.  
→ In het display verschijnt **ON 0:00**, en de cijfers die het uur aangeven **0:00**, beginnen te knipperen
- 4 Draai VOLUME om de uren in te stellen: in de richting van de klok om het uur hoger in te stellen; tegen de richting van de klok om het uur lager in te stellen.

- 5 Druk opnieuw op **TIMER** of **PROGRAM**.
  - De cijfers die de minuten aangeven, beginnen te knipperen.
- 6 Draai **VOLUME** om de minuten in te stellen; in de richting van de klok om de minuten hoger in te stellen; tegen de richting van de klok om de minuten lager in te stellen.
- 7 Druk op **TIMER** of **PROGRAM** om de tijd te bevestigen.
  - De timer is nu ingesteld en ingeschakeld. In het display verschijnt .

### In- en uitschakelen van de timer

Druk op:

- op de afstandsbediening, **TIMER** tijdens het afspelen of vanuit stand-by
- op het apparaat, **PROGRAM** vanuit stand-by.
  -  verschijnt in het display als de timer ingeschakeld is, en verdwijnt wanneer de timer uitgeschakeld wordt.

### In- en uitschakelen van de functie SLEEP

Met de timer kunt u het apparaat voor het inslapen zichzelf laten uitschakelen na een bepaalde tijd. Voor u de inslaap-functie van de timer kunt gebruiken, moet u eerst de klok ingesteld hebben.

- Druk één of meerdere keren op **SLEEP** op de afstandsbediening tijdens het afspelen om de gewenste inslaaptijd te kiezen en in te schakelen.
  - In het display verschijnt **SLEEP** en de verschillende **SLEEP**-tijden worden één na één weergegeven: **60, 45, 30, 15, SLEEP OFF, 60...**
- Om uit te schakelen drukt u één of meerdere keren op **SLEEP** op de afstandsbediening tot **SLEEP OFF** verschijnt, of druk op stand-by-toets op het apparaat of op de afstandsbediening.
  - **SLEEP** verdwijnt uit het display.

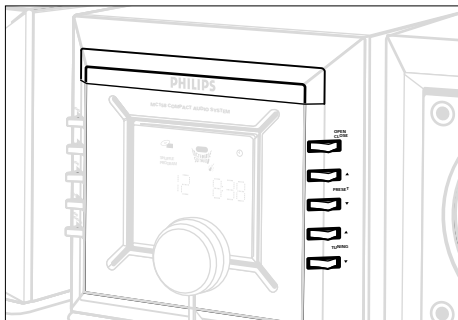

### Afspelen van een cd

Deze cd-speler is geschikt voor audio-cd's, ook CD-Recordables en CD-Rewritables.

- CD-ROM, CD-I, CDV, VCD, DVD, MP3 of computer cd's, zijn echter niet mogelijk.

- 1 Kies de bron **CD**.
- 2 Druk op **OPEN/CLOSE** om het **CD** vak te openen.
  - In het display verschijnt **OPEN** wanneer u het **cd-vak** opent.
- 3 Plaats een **cd** in het vak met de bedrukte kant naar boven en druk op **OPEN/CLOSE** om het **cd-vak** te sluiten.
  - In het display verschijnt **READ** terwijl de **cd-speler** de inhoud van de **cd** scant, en vervolgens verschijnen in het display het totale aantal nummers en de totale speelduur van de **cd**.
  - **NO DISC** verschijnt als er geen **cd** in het apparaat zit.
  - **DISC NOT READABLE** loopt over het display als u de **cd** verkeerd geplaatst heeft of bij een niet afgesloten **CD-R(W)**.

- 4 Druk op  om het afspelen te starten.
  - Tijdens het afspelen verschijnen in het display het huidige nummer en de verstrekte speelduur van het nummer dat speelt.
- 5 U kunt het afspelen tijdelijk onderbreken met de toets . Druk opnieuw op  om verder te gaan met afspelen.
  - Het display blijft stilstaan en de verstrekte speelduur op het moment dat het afspelen onderbroken werd, knippert.
- 6 Druk op  om het afspelen van de **cd** te beëindigen.







*Opmerking: Het afspelen wordt ook beëindigd:*

- als u het **cd-vak** opent;
- aan het einde van de **cd**;
- als u een andere bron kiest: **TAPE, CD-R of AUX**.

### Kiezen van een ander nummer

- Druk één of meerdere keren op  of  op het apparaat (op de afstandsbediening  of ) tot het gewenste nummer in het display verschijnt).
- Heeft u een nummer gekozen kort nadat u een **cd** in de speler geplaatst heeft of terwijl het afspelen tijdelijk onderbroken is dan moet u op  drukken om het afspelen te starten.

### Zoeken naar een passage binnen een nummer

- 1 Houd  of  ingedrukt (op de afstandsbediening  of ).
  - De **cd** wordt versneld en zachtjes afgespeeld.
- 2 Laat  of  los zodra u de gewenste passage herkent.
  - Het afspelen gaat op de normale manier verder.

*Opmerking: Bij de **SHUFFLE/ REPEAT**-functie en tijdens het afspelen van een programma kan enkel gezocht worden binnen het nummer dat speelt.*



## Verschillende manieren van afspelen: SHUFFLE en REPEAT

U kunt de verschillende manieren van afspelen kiezen of wijzigen voor of tijdens het afspelen. U kunt deze manieren van afspelen ook met de programmeerfunctie combineren.

SHUFFLE . . . . . alle nummers van de cd / van het programma worden in willekeurige volgorde afgespeeld

SHUFFLE en

REPEAT ALL . . . . . de hele cd/ het hele programma wordt in willekeurige volgorde telkens opnieuw herhaald

REPEAT ALL . . . . . de hele cd/het hele programma wordt keer op keer herhaald

REPEAT . . . . . het huidige nummer wordt telkens opnieuw herhaald

- 1 Kies de gewenste manier van afspelen door voor of tijdens het afspelen te drukken op de toets
  - SHUFFLE of REPEAT op de afstandsbediening
  - CLOCK op het apparaat tot de gewenste manier in het display verschijnt.
- 2 Staat de speler stil, druk dan op ►|| om het afspelen te starten.
  - Heeft u SHUFFLE gekozen dan gaat het afspelen meteen van start.
- 3 Wilt u weer op de normale manier verder gaan met afspelen, druk dan op de toets SHUFFLE of REPEAT tot in het display geen enkele SHUFFLE/ REPEAT manier nog aangegeven wordt.
  - U kunt ook op ■ drukken om de manier van afspelen af te sluiten.

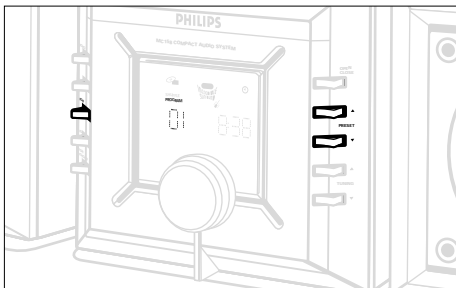

## Programmeren van nummers

Tervijl de speler stilstaat, kunt u de nummers op uw cd kiezen en in de gewenste volgorde programmeren. Desgewenst kunt u elk nummer ook meer dan eens programmeren. In het totaal kunnen 40 nummers in het geheugen opgeslagen worden.

- 1 Druk op PROGRAM op het apparaat of op de afstandsbediening om het programmeren te starten.
  - Er verschijnt een nummer en PROGRAM knippert.
- 2 Gebruik ◀◀ of ▶▶ op het apparaat (op de afstandsbediening ◀ of ▶) om het gewenste nummer te kiezen.
- 3 Druk op PROGRAM om het nummer dat u wilt programmeren te bevestigen.
  - Het aantal geprogrammeerde nummers en de totale speelduur van het programma verschijnt kort, en vervolgens het gekozen nummer en PROG.
  - . . . : . . . verschijnt als de totale speelduur 100 minuten of meer bedraagt.

- 4 Herhaal de stappen 2 -3 om op deze manier alle gewenste nummers te kiezen en te programmeren.
  - FULL (vol) verschijnt in het display als u meer dan 40 nummers probeert te programmeren.

- 5 Druk op ►|| om het afspelen van het cd-programma te starten.

## Controleren van het programma

- Houd, terwijl de speler stilstaat, PROGRAM op het apparaat of op de afstandsbediening ingedrukt totdat de nummers die u geprogrammeerd heeft één voor één in het display verschijnen.

## Wissen van het programma

U kunt een programma wissen door:

- eenmaal op ■ te drukken terwijl de speler stilstaat;
- tweemaal op ■ te drukken tijdens het afspelen;
- het cd-vak te openen.
- CLEARED wordt kort weergegeven en PROGRAM verdwijnt uit het display.

### Onderhoud van de cd-speler en de cd's

- Indien de cd-speler de cd's niet correct kan lezen, gebruik dan een standaard verkrijgbare schoonmaak-cd om de lens schoon te maken voor u het apparaat ter reparatie aanbiedt. Andere manieren van schoonmaken kunnen de lens beschadigen.
- Raak de lens van de cd-speler nooit aan!

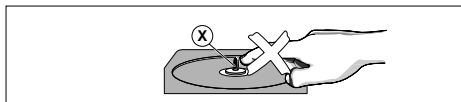

- Als u het apparaat van een koude naar een warme omgeving verplaatst, kan de lens van de cd-speler beslaan. De cd-speler werkt dan niet zoals het hoort. Laat de cd-speler enige tijd acclimatiseren in een warme omgeving tot de condens verdwenen is.
- Houd het cd-vak altijd dicht om te voorkomen dat er stof op de lens komt.
- U kunt de cd het eenvoudigst uit het doosje nemen door in het midden te drukken terwijl u de cd optilt. Houd de cd's altijd bij de rand vast en berg ze na gebruik weer op in het doosje om te voorkomen dat er krassen of vuil op komen.

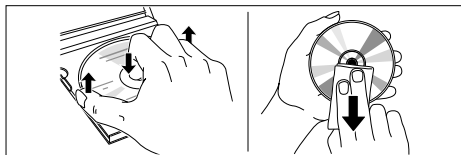

- Maak de cd schoon door met een zachte, pluisvrije doek vanuit het midden in een rechte lijn naar de rand te wrijven. Schoonmaakmiddelen kunnen de cd beschadigen.
- Schrijf nooit op een cd en plak er geen stickers op.

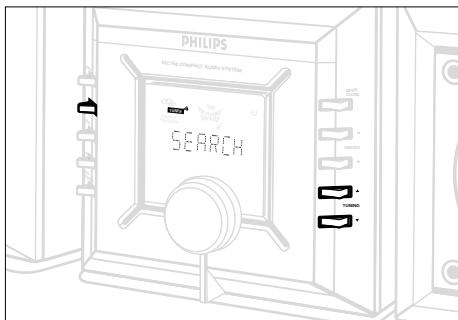

### Afstemmen op een radiozender

- 1 Kies de bron TUNER  
→ TUNER verschijnt kort in het display.
- 2 Druk op BAND (of houd SOURCE op de afstandsbediening 2 seconden of langer ingedrukt) om het gewenste golfgebied te kiezen.
- 3 Druk op TUNING ◀◀ of ▶▶ (op de afstandsbediening ◀◀ of ▶▶) om af te stemmen op een zender en laat los wanneer het zoeken naar een zender begint.  
→ De radio stemt automatisch af op een zender die sterk genoeg is. Tijdens het automatisch afstemmen verschijnt in het display SEARCH.  
→ Als een FM-zender in stereo ontvangen wordt dan verschijnt STEREO.
- 4 Herhaal indien nodig stap 3 tot u de gewenste zender gevonden heeft.
  - Om af te stemmen op een zwakke zender: druk herhaaldelijk kort op ◀◀ of ▶▶ tot de ontvangst optimaal is.

### Programmeren van radiozenders

U kunt in het totaal 40 radiozenders in het geheugen programmeren.

#### Automatisch programmeren

Het automatisch programmeren start bij een gekozen zendernummer. Vanaf dit nummer zullen alle hogere, eerder geprogrammeerde radiozenders overschreven worden. Het apparaat programmeert enkel zenders die nog niet in het geheugen opgeslagen zijn.

- 1 Druk op PRESET ▼ of ▲ (◀ of ▶) op de afstandsbediening) om het nummer te kiezen vanaf waar u het programmeren wilt laten starten.

*Opmerking: Als u geen zendernummer gekozen heeft, wordt standaard nummer 1 gekozen en worden alle geprogrammeerde zenders overschreven.*

- 2 Druk langer dan 2 seconden op PROGRAM op het apparaat of op de afstandsbediening om het programmeren te starten.  
→ AUTO verschijnt in het display en de beschikbare zenders worden geprogrammeerd in volgorde van sterkte van het golfgebied: FM gevolgd MW (AM) en vervolgens LW-zenders. De zender die als laatste automatisch geprogrammeerd werd, begint dan te spelen.  
→ Druk op ■ op het apparaat om het automatisch programmeren te onderbreken.

#### Handmatig programmeren

- 1 Stem af op de gewenste radiozender (zie Afstemmen op een radiozender).
- 2 Druk op PROGRAM op het apparaat of op de afstandsbediening om het programmeren te starten.  
→ PROGRAM knippert in het display.

- 3 Druk op PRESET ▼ of ▲ (◀ of ▶) op de afstandsbediening) om een nummer van 1 tot 40 toe te kennen aan deze zender.
  - 4 Druk opnieuw op PROGRAM om te bevestigen.  
→ PROGRAM verdwijnt uit het display, en het nummer en de frequentie van de geprogrammeerde zender verschijnen.
  - 5 Herhaal deze vier stappen om nog meer zenders op te slaan.
- U kunt een geprogrammeerde zender wissen door een andere frequentie op dezelfde plaats op te slaan.

### Afstemmen op een geprogrammeerde zender

Druk op PRESET ▼ of ▲ (◀ of ▶) op de afstandsbediening tot het nummer van de gewenste zender in het display verschijnt.

### Wijzigen van de afstemstap (niet op alle modellen)

In Noord- en Zuid-Amerika is de afstemstap tussen twee naast elkaar liggende kanalen op de AM- en de FM-band **10 KHz** respectievelijk **100 KHz**. In de rest van de wereld is dit **9 KHz** en **50 KHz**. Normaal gezien is de afstemstap reeds in de fabriek ingesteld voor uw gebied, zo niet:

- 1 Kies de bron TUNER.
- 2 Houd ■ op het apparaat langer dan 5 seconden ingedrukt.  
→ In het display verschijnt GRID 9 of GRID 10.

*Opmerking: Alle geprogrammeerde zenders gaan hierdoor verloren en moeten opnieuw geprogrammeerd worden.*

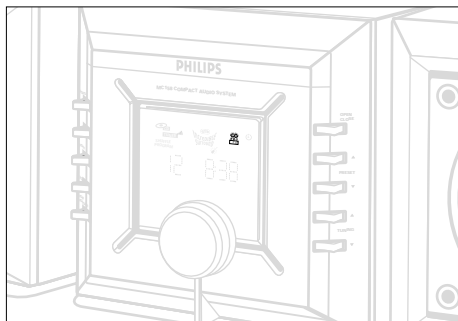

### RDS (niet op alle modellen)

**Radio Data System** is een dienst van de zendstations waarbij FM-zenders extra informatie uitzenden. Als u een RDS-zender ontvangt dan verschijnen in het display **RDS** en de zendernaam. Bij het automatisch programmeren zullen RDS-zenders als eerste geprogrammeerd worden.

### De verschillende soorten RDS-informatie in het display

- Druk herhaaldelijk kort op RDS/ CLOCK om de volgende soorten informatie om de beurt in het display te laten verschijnen (indien beschikbaar):
  - Zendernaam
  - Het type programma zoals NEWS, SPORT, POP M...
  - Tekstboodschappen
  - Frequentie

*Opmerking: Als u op RDS/ CLOCK drukt en er is geen RDS-sigitaal beschikbaar dan verschijnt in het display NO RDS.*

### EON

**Enhanced Other Network** zorgt ervoor dat u een RDS-zender kunt zoeken die een bepaald programmatype uitzendt. Als EON beschikbaar is dan verschijnt **EON**.

### Zoeken naar een programmatype (PTY)

PTY helpt u een bepaald programmatype te vinden. Om PTY in te schakelen moet u eerst RDS-zenders in het geheugen van de tuner programmeren (zie Programmeren van radiozenders).

- 1 Druk, terwijl u een RDS-zender ontvangt, kort op RDS/ CLOCK tot in het display een programmatype verschijnt.
- 2 Druk op ►► of ◀◀ op het apparaat (◀ of ▶) of op de afstandsbediening) tot het gewenste programmatype in het display verschijnt.
- 3 Houd TUNING ingedrukt ►► (►) op de afstandsbediening) om het zoeken te starten.
  - De radio stemt af op een RDS-zender die dit type programma uitzendt. Indien het programmatype niet beschikbaar is, verschijnt in het display TYPE NOT FOUND .

- RDS-programmatypes
- |          |       |                                   |
|----------|-------|-----------------------------------|
| NO TYPE  | ..... | Geen RDS-programmatype            |
| NEWS     | ..... | Nieuwsberichten                   |
| AFFAIRS  | ..... | Politiek en actualiteiten         |
| INFO     | ..... | Speciale informatieve programma's |
| SPORT    | ..... | Sports                            |
| EDUCATE  | ..... | Educatieve programma's            |
| DRAMA    | ..... | Radiospelen en literatuur         |
| CULTURE  | ..... | Cultuur, religie en maatschappij  |
| SCIENCE  | ..... | Wetenschap                        |
| VARIED   | ..... | Amusementsprogramma's             |
| POP M    | ..... | Popmuziek                         |
| ROCK M   | ..... | Rockmuziek                        |
| MOR M    | ..... | Lichte muziek                     |
| LIGHT M  | ..... | Licht klassieke muziek            |
| CLASSICS | ..... | Klassieke muziek                  |
| OTHER M  | ..... | Speciale muziekprogramma's        |

RDS-nieuwsbericht (NEWS) en verkeersberichten (TA)

U kunt de radio zo instellen dat de bron waar u naar luistert onderbroken wordt wanneer een RDS-zender een nieuwsbericht verstuurt. Dit werkt enkel indien de RDS-zender een NEWS-signaal meestuurt met het nieuwsbericht.

1 Stem af op de gewenste RDS-zender.

- 2 Druk één of meerdere keren op NEWS/TA op de afstandsbediening om de nieuwsberichtfunctie te kiezen.
- NEWS ON, TA ON of OFF verschijnt kort in het display.
  - NEWS verschijnt in het display als u de nieuwsbericht- of verkeersberichtenfunctie ingeschakeld heeft en NEWS ON of TA ON wordt kort weergegeven. Als u een andere bron kiest, wordt de functie niet uitgeschakeld.

Opmerkingen:

- Wanneer u een RDS-nieuws- of verkeersbericht ontvangt terwijl de cd speelt dan wordt de cd onderbroken en kunt u naar het bericht luisteren. NEWS knippert in het display tijdens de uitzending van het bericht. De cd begint opnieuw te spelen als het bericht voorbij is.
- Als u de RDS-nieuwsbericht- of de verkeersberichtfunctie gebruikt bij een EON-zender dan wordt over de hele band gezocht naar berichten.

Uitschakelen van het RDS-nieuwsbericht en de verkeersberichten

U kunt de berichtenfunctie op verschillende manieren uitschakelen:

- Druk op NEWS/TA op de afstandsbediening terwijl u een nieuwsbericht ontvangt.
- Druk op de stand-by-toets op het apparaat of op de afstandsbediening.
- Stem af op een zender zonder RDS.

Met het oog op het milieu...

Wij hebben alle overbodig verpakkingsmateriaal weggelaten en ervoor gezorgd dat de verpakking gemakkelijk in drie materialen te scheiden is: karton (doos), polystyreenschuim (buffer) en polyethyleen (zakken, beschermfolie).

Uw systeem bestaat uit materialen die door een gespecialiseerd bedrijf gerecycleerd en hergebruikt kunnen worden. Informeer waar u verpakkingsmateriaal, lege batterijen en oude apparatuur kunt inleveren.

---

---

---

---

---

---

---

---

---

---

---

---

---

---

---

---

---

---

---

---

---

---

---

---

Nederlands

## WAARSCHUWING

**Maak het apparaat niet open want dan loopt u het risico een elektrische schok te krijgen! Probeer in geen geval zelf het apparaat te repareren want dan vervalt de garantie.**

*Als zich een probleem voordoet, controleer dan eerst de punten op de onderstaande lijst voor u het apparaat ter reparatie aanbiedt.  
Kunt u het probleem niet oplossen aan de hand van deze aanwijzingen, raadpleeg dan uw leverancier of serviceorganisatie.*

Probleem	Mogelijke oorzaak	Oplossing
<b>Geen geluid/voeding</b>	Het volume staat te zacht	Zet het volume harder met VOLUME
	De hoofdtelefoon is aangesloten	Haal de stekker van de hoofdtelefoon uit het apparaat
	Het netsnoer zit niet goed in het stopcontact	Sluit het netsnoer goed aan
<b>De toetsen reageren niet</b>	Elektrostatische ontlading	Haal de stekker van het apparaat uit het stopcontact, sluit enkele seconden later weer aan
<b>De timer/ inslaap-functie werkt niet</b>	De klok is niet ingesteld	Stel de tijd in op de klok
<b>Veel ruis of brom</b>	Elektrische interferentie: het apparaat staat te dicht bij een tv, videorecorder of computer	Zet ze verder van elkaar af
<b>Slechte radio-ontvangst</b>	Zwak radiosignaal	FM: richt de FM-draadantenne voor de beste ontvangst
<b>NO DISC of DISC NOT READABLE in het display</b>	Krassen of vuil op de cd	Vervang de cd/ maak deze schoon, zie Onderhoud
	De CD-R(W) is blanco of de cd is niet afgesloten	Gebruik een afgesloten CD-R(W)
<b>De cd-speler slaat nummers over</b>	De lens van de laser is beslagen	Wacht tot de lens geacclimatiseerd is
	De cd is beschadigd of vuil	Vervang de cd of maak deze schoon
<b>De afstandsbediening werkt niet niet zoals het hoort</b>	De programmeer- of SHUFFLE-functie is ingeschakeld	Zet de programmeer- of SHUFFLE-functie uit
	De batterijen zijn leeg	Vervang de batterijen
	De batterijen zijn verkeerd geplaatst	Plaats de batterijen op de juiste manier
	U zit te ver of niet goed recht voor het apparaat	Ga dichterbij of recht voor het apparaat zitten

## Versterker

Uitgangsvermogen . . . . .	2 x 15 W RMS
Uitgangsvermogen . . . . .	250 W PMPO
Signaal/ruis-verhouding . . . . .	≥ 65 dBA (IEC)
Digital out. . . . .	0,5 V, 75 Ω
Line out. . . . .	0,5 V, 1000 Ω
Ingangsgevoeligheid AUX. . . . .	0,5 V (max. 2 V)
Impedantie, luidsprekers . . . . .	8 Ω
Impedantie, hoofdtelefoon . . . . .	32 Ω -1000 Ω

## Tuner

FM-band . . . . .	87.5 - 108 MHz
MW (AM)-band . . . . .	531- 1602 kHz
LW-band . . . . .	153 - 279 kHz
Gevoeligheid bij 75 Ω	
– mono, 26 dB signaal/ruis-verhouding . . . . .	2,8 μV
– stereo, 46 dB signaal/ruis-verhouding . . . . .	61,4 μV
Selectiviteit . . . . .	≥ 28 dB
Totale harmonische vervorming . . . . .	≤ 5%
Frequentiebereik . . . . .	63 - 12.500 Hz (± 3 dB)
Signaal/ruis-verhouding . . . . .	≥ 50 dBA

## Cd-speler

Frequentiebereik . . . . .	20 - 20.000 Hz (8 dB)
Signaal/ruis-verhouding . . . . .	75 dBA

## Luidsprekers

2-wegs bassreflexsysteem	
Afmetingen (b x h x d) . . . . .	164 x 158 x 239

## Algemeen

Afmetingen (b x h x d) . . . . .	164 x 158 x 254
Gewicht (met/zonder luidsprekers) . . . . .	ongeveer 7,5/3,0 kg
Stroomverbruik in stand-by . . . . .	< 7 W

Wijzigingen voorbehouden

## Pannello superiore ed anteriore

- ① STANDBY/ ON mette l'apparecchio in modo standby/accende
- ② SOURCE . . . . . seleziona la sorgente sonora per CD/ TUNER / CD RW / AUX; accende l'apparecchio
- ③ **Sintonizzatore:** . . . . . seleziona la banda delle lunghezze d'onda PROGRAM

CD: . . . . . programma brani e rivede il programma;

**Sintonizzatore:** . . . . . programma la sintonizzazione delle stazioni manualmente o automaticamente;

**Timer:** . . . . . attiva, imposta e disattiva la funzione del timer

- ④ RDS/CLOCK . . . . . visualizza informazione RDS, imposta la funzione dell'orologio

CD: . . . . . seleziona e ripete le opzioni, es. ripete un brano/ programma CD / tutto il CD; riproduce brani in ordine casuale

## ⑤ SOUND CONTROL

DBB . . . . . **(Dynamic Bass Boost)**  
potenzia i suoni bassi

DSC . . . . . **(Digital Sound Control)**  
potenzia le caratteristiche sonore: **OPTIMAL/CLASSIC/JAZZ/POP**

INCREDIBLE

SURROUND . . . . . crea un fenomenale effetto stereo super-potenziato

- ⑥ **Display** . . . . . visualizza informazioni sull'apparecchio

- ⑦ VOLUME . . . . . regola il livello del volume e le impostazioni del suono;regola le ore ed i minuti dell'orologio/e le funzioni del timer

- ⑧ OPEN/CLOSE . . . . . apre/ chiude la piastra CD

- ⑨ **▶▶** o PRESET **▲** . . . . . avvia e interrompe la lettura del CD  
seleziona le stazioni radio preimpostate (alto);

**■** o PRESET **▼** . . . . . sarresta la lettura del CD o cancella un programma CD;  
attiva disattiva modo demo

. . . . . seleziona le stazioni radio preimpostate (basso);

- ⑩ **▶▶**, **◀◀** o TUNING **▲**, **▼**

CD: . . . . . ricerca rapida indietro ed avanti in un brano;  
salta al successivo brano/all'inizio del brano corrente o un brano precedente

**Sintonizzatore** . . . . . (in alto in basso) sintonizza sulle stazioni radio

## Pannello posteriore

- ⑪ . . . . . presa per la cuffia stereo di 3,5 mm (16-150  $\Omega$ )

⑫ AUX IN  
RIGHT/ LEFT . . . . . per il collegamento di un apparecchio aggiuntivo all'uscita audio

⑬ SPEAKERS 8  $\Omega$  . . . . . per il collegamento delle casse acustiche fornite

⑭ LINE OUT  
LEFT/RIGHT . . . . . per il collegamento di un apparecchio aggiuntivo all'entrata

⑮ DIGITAL OUT . . . . . per il collegamento di un sistema di CD-(RW) per registrazione digitale su CD, o un altro sistema per un alternativo suono a all'uscita

⑯ AC MAINS . . . . . dopo che tutti i collegamenti sono stati effettuati, collegare la spina di rete alla presa a muro

⑰ FM AERIAL 75  $\Omega$  . . . . . per il collegamento del cavo dell'antenna in dotazione o di un'antenna a muro

⑱ AM (MW) AERIAL . . . . . per il collegamento del cavo dell'antenna in dotazione AM (FM) a telaio

## Telecomando

. . . . . mette l'apparecchio

CD, TUNER, AUX, CDR . . . . . seleziona la rispettiva sorgente sonora

TIMER . . . . . attiva e disattiva il timer

SLEEP . . . . . attiva e disattiva lo spegnimento automatico;

. . . . . seleziona l'ora di spegnimento automatico

DBB . . . . . **(Dynamic Bass Boost)**  
potenzia i suoni bassi

DSC . . . . . **(Digital Sound Control)**  
potenzia le caratteristiche sonore: **OPTIMAL/CLASSIC/JAZZ/POP**

INCR.SURR . . . . . crea un fenomenale effetto stereo

MUTE . . . . . interrompe e riprende la riproduzione del suono

BAND . . . . . seleziona la lunghezza d'onda

NEWS/TA . . . . . *abilita la funzione di annuncio del notiziario RDS e le informazioni sul traffico (non su tutti i modelli)*

VOLUME **-**, **+** . . . . . regola il livello del volume

**▶▶** . . . . . avvia/ interrompe la lettura del CD

**◀◀**

CD: . . . . . salta all'inizio di un brano corrente/ precedente/ successivo

**Sintonizzatore:** . . . . . (basso, alto) seleziona le stazioni radio preimpostate

**■** . . . . . arresta la lettura del CD e cancella il programma del CD

**◀◀**, **▶▶**

CD: . . . . . ricerca indietro o in avanti in un brano/CD;

**Sintonizzatore:** . . . . . (basso, alto) sintonizza sulle stazioni radio;

REPEAT . . . . . ripete un brano/ programma CD/ tutto il CD;

SHUFFLE . . . . . legge i brani del CD in ordine casuale

PROGRAM

CD: . . . . . programma i brani e rivede il programma;

**Sintonizzatore:** . . . . . programma le stazioni radio o avvia la programmazione automatica

*Note:*

- *selezionare innanzi tutto la sorgente sonora desiderata (ad es. CD, CD R), quindi premere il tasto funzione selezionato (ad es ▶).*
- *i tasti di funzioni sul telecomando possono essere usati per un CD R*

## ATTENZIONE

L'uso di comandi o di regolazioni o di prestazioni delle procedure oltre a quelle qui indicate possono causare radiazioni pericolose.

## Accessori in dotazione

- 2 casse per altoparlanti
- telecomando con batterie
- antenna a telaio AM/MW
- cavo per antenna FM

## Manutenzione generale

- Non esporre l'apparecchio, le batterie, i CD o le cassette ad umidità, pioggia, sabbia o calore eccessivo generato da radiatori o da una diretta esposizione ai raggi solari.

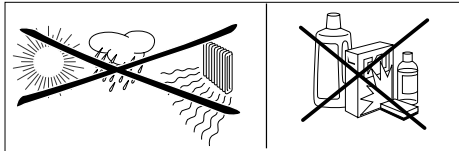

- Si può pulire l'apparecchio con un panno di pelle di daino, leggermente inumidito. Non utilizzare agenti che contengano alcool, ammoniaca, benzina o abrasivi che potrebbero danneggiare l'alloggiamento.

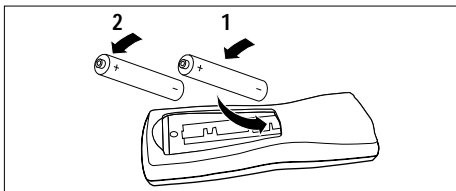

## Batterie per il telecomando

- Aprire l'alloggiamento delle batterie ed inserirvi nel modo illustrato due batterie di tipo **AA, R06** o **UM3** (preferibilmente alcaline), secondo la polarità indicata dai simboli (+) e (-) all'internodell'alloggiamento.

*Importante! Estrarre le batterie scariche o se si pensa di non utilizzare l'unità per lungo tempo.*

**Le batterie contengono sostanze chimiche, pertanto devono essere smaltite in modo corretto.**

## Collegamenti degli altoparlanti

I terminali degli altoparlanti sono connettori ad inserimento a scatto. Essi devono essere utilizzati nel modo illustrato qui di seguito.

- Collegare al terminale rosso il filo non contrassegnato ed al terminale nero il filo contrassegnato nero.

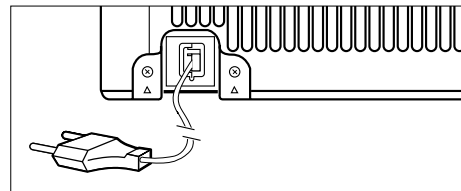
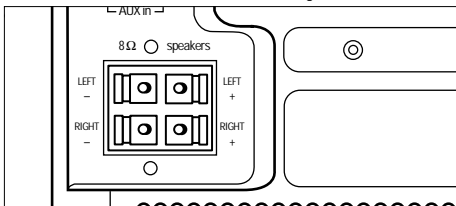

## Alimentazione di rete

- 1 Controllare che la tensione di rete **indicata sulla targhetta sul fondo dell'apparecchio** corrisponda alla tensione di rete locale. Se ciò non dovesse essere, consultare il rivenditore o il centro assistenza, nel caso contrario consultare il rivenditore o il centro di assistenza.
- 2 Se l'apparecchio è dotato di un selettore di tensione sul fondo, questo dovrà essere regolato sulla tensione di rete locale.
- 3 Collegare la spina di rete alla presa a muro ed a questo punto l'apparecchio è pronto per l'uso.  
→ Il display dell'orologio lampeggia ... : ...
- 4 Per scollegare completamente l'apparecchio dalla rete, estrarre la spina di rete dalla presa a muro

## RISPARMIO D'ENERGIA IN STANDBY AUTOMATICO

Quale funzione per il risparmio di energia, l'unità automaticamente si mette in standby se:

- 15 minuti dopo un CD ha raggiunto la fine nessun comando viene azionato.
- dopo più di 24 ore nessun comando è stato azionato.

## Informazioni di sicurezza

- Poggiare l'apparecchio su di una superficie solida e piatta, in modo che non stia inclinato. Controllare vi sia sufficiente ventilazione per impedire che il sistema si surriscaldi.
- Le parti meccaniche dell'apparecchio contengono dei cuscinetti autolubrificanti, che non devono essere oliati né lubrificati.

**Questo apparecchio è conforme ai requisiti sulle interferenze radio della Comunità Europea.**

**AUX IN**

Si possono collegare i terminali **OUT** audio destro e sinistro per un altro sistema sonoro, es. CDR, registratore di cassette ai corrispondenti terminali destro e sinistro **AUX IN** sul retro dell'apparecchio.

- Usare i comandi del suono dell'MZ-3 per regolare il suono dell'altro sistema.
- Per la lettura di un CD-R(W) collegato, selezionare la sorgente CD-R(W)

**LINE OUT (non per CDR-W)**

Si può collegare il terminale **LINE IN** di una cassetta audio digitale (DAT) o di un registratore di nastro al terminale **LINE OUT** sul retro dell'apparecchio.

- Regolare il suono mediante i comandi dell'altro sistema.
- Per la registrazione su di un CD-R(W), selezionare la sorgente CD sull'MZ-3

**DIGITAL OUT (Solo nel modo CD)**

Si può collegare il terminale **DIGITAL IN** di un CD-R(W) oppure un lettore di cassette audio digitale (DAC) al terminale **DIGITAL OUT** sul retro dell'apparecchio.

- Per la registrazione di un CD-R(W), selezionare la sorgente CD sull'MZ-3.
- Per la lettura di un CD-R(W) collegato, selezionare la sorgente CD-R(W).

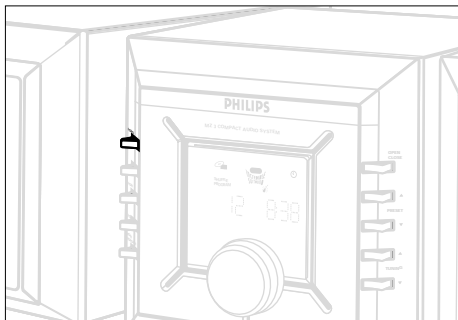
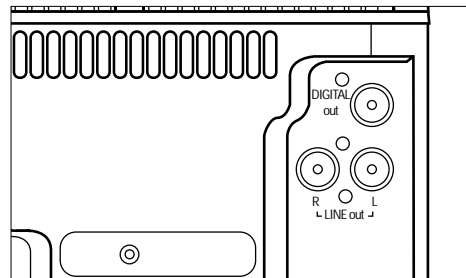
**Accensione**

I modi per accendere l'apparecchio sono tre:

- premere  $\odot$  STANDBY/ ON sull'apparecchio per attivare l'ultima sorgente selezionata;
- premere SELECT SOURCE sull'apparecchio per attivare l'ultima sorgente selezionata;
- premere CD, TUNER, CDR o AUX sul telecomando.

Per portare l'apparecchio in modo standby premere una volta  $\odot$  STANDBY/ ON sull'apparecchio ( $\odot$  sul telecomando).

- Il volume, le impostazioni sonore interattive, l'ultima sorgente selezionata e le preimpostazioni della radio resteranno nella memoria dell'apparecchio.

**Regolazione di volume e suono**

- 1 Ruotare il comando VOLUME sull'apparecchio in senso antiorario per diminuire il volume o in senso orario per aumentarlo (o premere VOLUME -, + sul telecomando).  
→ Il display visualizza il livello del volume  $\overline{L}$  ed un numero da 0 a 32.
- 2 Premere DBB, INCR.SURR o DSC sul telecomando una o più volte per selezionare l'effetto suono desiderato:

**DBB**

**INCREDIBLE SURROUND**

e

**OPTIMAL** (nessuna indicazione) / **CLASSIC** (  ) / **JAZZ** (  ) / **POP** (  ) / **OPTIMAL...**

Note:

- L'effetto di **INCREDIBLE SURROUND** può variare con i diversi tipi di musica.
- Si può anche selezionare l'effetto suono desiderato dall'apparecchio (Vedi Utilizzo del Sound Control).

- 3 Premere MUTE sul telecomando per interrompere immediatamente la riproduzione sonora.
  - La riproduzione continua senza sonoro ed il display indica **MUTE**.
- 4 Per riattivare la riproduzione sonora:
  - premere nuovamente MUTE;
  - regolare i comandi del volume
  - cambiare sorgente.



## Utilizzo del Sound Control

Si possono anche regolare le impostazioni del suono esclusivamente sull'apparecchio:

1 Premere SOUND CONTROL una o più volte per selezionare le varie opzioni:

- **una volta:**  
sul display si visualizza **DBB OFF (DBB spento)**; se DBB è attivato, sul display si visualizza **DBB ON (DBB acceso)** e **DBB**.

- **due volte:**  
sul display si visualizza lo stato DSC **OPTIMAL** (sul display si visualizza **JAZZ, POP, o CLASSIC** ed i rispettivi ,  o il simbolo  se selezionato)

- **tre volte:**  
sul display si visualizza lo stato Incredible Surround **IS OFF IS OFF**. Se IS è attivato, sul display si visualizza **IS ON** e



2 Per ciascuna impostazione di suono, ruotare il comando VOLUME in qualsiasi direzione per selezionare ON (accesso), OFF (spento) o le opzioni DSC.

3 Premere SOUND CONTROL nuovamente per confermare.

- Sul display si visualizza la successiva impostazione del suono da regolare.
- Dopo aver confermato l'impostazione di IS, sul display si visualizza brevemente il livello del volume **VOL** prima di ritornare alla corrente visualizzazione di riproduzione.

## Modo demo

- In standby, premere  sull'apparecchio per più di 5 secondi.  
→ Messaggi di demo scorrono in continuazione sul display.
- Ripetere il passo per disattivare.  
→ **DEMO OFF** (demo spento) scorre sul display.

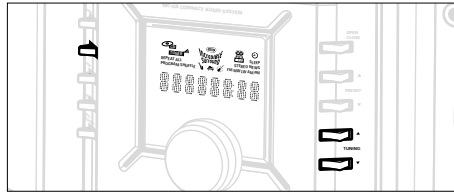

## Regolazione dell'orologio

I metodi possibili per la regolazione dell'orologio sono due: manuale o automatica mediante RDS.

### Regolazione automatica dell'orologio (solo per la versione RDS)

- 1 Sintonizzarsi su una stazione RDS (vedere SINTONIZZATORE).
- 2 Premere RDS/ CLOCK per almeno due secondi o più.  
→ Viene visualizzato **SEARCH RDS TIME** is (ricerca ora RDS) per un massimo di 90 secondi; appare, quindi, l'ora.  
→ Se viene visualizzato **NO RDS TIME** (nessuna ore RDS) non è stato ricevuto alcun segnale orario. In tal caso, sarà necessario regolare l'orologio manualmente.

### Regolazione manuale dell'orologio

- 1 In modo standby, premere CLOCK.  
→ Le cifre dell'orologio relative alle ore lampeggiano **0:00**.
- 2 Ruotare VOLUME per regolare le ore: in senso orario per spostare le ore in avanti; in senso antiorario per spostarle indietro.
- 3 Premere nuovamente CLOCK.  
→ Le cifre dell'orologio relative ai minuti lampeggiano **0:00**.
- 4 Ruotare VOLUME per regolare i minuti: in senso orario per spostarli in avanti; in senso antiorario per spostarli indietro.
- 5 Premere CLOCK per confermare l'orario.

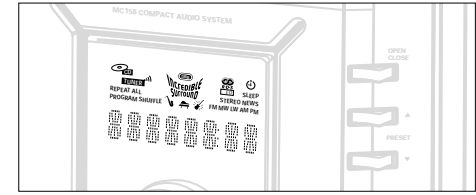

## Regolazione del timer

- L'unità può essere utilizzata come sveglia, per cui l'apparecchio si accende ad una determinata ora. Per usare la sveglia, è necessario impostare per l'ora dell'orologio prima che il timer possa essere usato.
- Se, durante l'impostazione, non si preme alcun pulsante entro 90 secondi, l'unità abbandona il modo regolazione timer.

- 1 Premere PROGRAM sull'apparecchio per 2 secondi o più in modo standby.  
→ Sul display si visualizza **TUNER** o **CD** e  lampeggia.  
→ Sul display si visualizza **SET CLOCK TIME** (impostare l'ora dell'orologio) se l'orologio non è stato impostato
- 2 Ruotare VOLUME in senso orario.  
→ La sequenza del display visualizza **CD, TUNER, CD...**
- 3 Premere PROGRAM (sull'apparecchio) per confermare la sorgente.  
→ Sul display si visualizza **ON 0:00**, le cifre dell'orologio per le ore; **0:00** lampeggiano.
- 4 Ruotare VOLUME per impostare le ore: in senso orario per aumentarle; antiorario per diminuirle.

- 5 Premere **TIMER** o **PROGRAM** nuovamente.  
→ Le cifre dell'orologio relative ai minuti lampeggiano.
- 6 Ruotare **VOLUME** per impostare i minuti: in senso orario per aumentarli; antiorario per diminuirli.
- 7 Premere **TIMER** o **PROGRAM** per confermare l'ora.  
– Il timer è ora regolato e attivato.  
Sul display si visualizza ☺.

### Attivazione e disattivazione del timer

Premere o:

- sul telecomando, **TIMER** durante la riproduzione o in modo standby.
- sull'apparecchio, **PROGRAM** in modo standby.  
→ Sul display si visualizza ☺ se attivato, e scompare se disattivato.

### Attivazione e disattivazione del spegnimento automatico (SLEEP)

Il timer di spegnimento automatico consente all'unità di spegnersi dopo un periodo di tempo stabilito. Per poter usare la funzione di spegnimento automatico, è necessario innanzi tutto impostare l'ora dell'orologio.

- Durante la riproduzione, per selezionare ed attivare il tempo di spegnimento automatico desiderato, premere una o più volte **SLEEP** sul telecomando.  
→ Il display indica **SLEEP** ed una delle opzioni dell'ora di spegnimento automatico in sequenza: **60, 45, 30, 15, SLEEP OFF, 60...**
- Per disattivare la funzione, premere una o più volte **SLEEP** sul telecomando, sino a visualizzare **SLEEP OFF**, oppure premere il tasto di standby sull'apparecchio o sul telecomando.  
→ **SLEEP** scompare dal display.

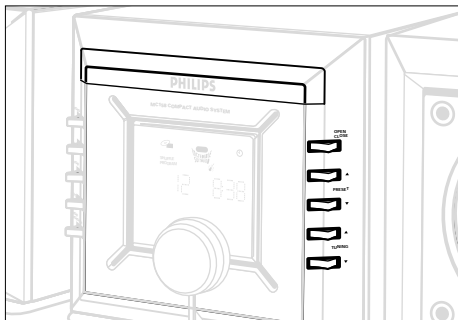

### Riproduzione di un CD

Questo lettore di CD riproduce dischi audio, compresi i CD-registrabili ed i CD-ricopribili.

- Non si possono usare, tuttavia, CD-ROM, CD-I, CDV, VCD, DVD o CD per computer

- 1 Selezionare la sorgente CD.
- 2 Premere **OPEN/CLOSE** per aprire il comparto del CD.  
→ **OPEN** (apri) si visualizza quando si apre il comparto del CD.
- 3 Inserire un CD con il lato inciso rivolto verso l'alto e premere **OPEN/CLOSE** per chiudere il comparto CD.  
→ Mentre il lettore esegue una scansione del contenuto del CD, viene visualizzato **READ** (scansione), insieme al numero totale di brani e al tempo di lettura.  
→ **NO DISC** (assenza disco) si visualizza se non si è inserito un disco.  
→ **DISC NOT READABLE** (disco non leggibile) si visualizza sul display se si inserisce un CD in modo errato oppure si è inserito un CD-R(W) non finalizzato.

- 4 Premere **▶▶** per avviare la lettura.  
→ Durante la lettura del CD, vengono visualizzati il numero di brano corrente ed il tempo di riproduzione trascorso.
- 5 Per interrompere la lettura, premere **▶▶**. Premere nuovamente **▶▶** per riprenderla.  
→ Quando si interrompe la lettura, il display si blocca ed il tempo di lettura trascorso lampeggia.
- 6 Per interrompere la lettura del CD, premere **■**.

*Nota: La lettura del CD si interrompe anche se:*

- si apre il comparto CD;
- il CD è finito;
- si seleziona un'altra sorgente: **TAPE**, **CD R** o **AUX**.

### Selezione di un brano diverso

- Premere una o più volte **◀◀** o **▶▶** sull'apparecchio, (sul telecomando **◀** o **▶**) ripetutamente sino a visualizzare sul display il numero di brano desiderato.
- Se si è selezionato un numero di brano poco dopo aver caricato un CD o se si è in posizione di pausa, è necessario premere **▶▶** per avviare la riproduzione.

### Individuazione di un passaggio all'interno di un brano

- 1 Premere e tenere premuto **◀◀** o **▶▶** (sul telecomando **◀◀** o **▶▶**).  
– Il CD viene letto ad alta velocità e basso volume.
- 2 Quando si individua il passaggio desiderato, rilasciare **◀◀** o **▶▶**.  
– La lettura del CD continua in modo normale.

*Nota: durante un programma di CD o se è attivo SHUFFLE/ REPEAT, è possibile eseguire la ricerca solo all'interno dello stesso brano.*

## I diversi modi di riproduzione: SHUFFLE e REPEAT

Si possono selezionare o variare i modi differenti di lettura riproduzione prima o durante la lettura. I modi di riproduzione possono essere combinati con la funzione di programmazione.

SHUFFLE . . . . . tutti i brani del CD/ del programma vengono riprodotti in ordine casuale

SHUFFLE e

REPEAT ALL . . . . . per ripetere ininterrottamente il CD/ il programma in ordine casuale

REPEAT ALL . . . . . ripete tutto il CD/ il programma in continuazione

REPEAT . . . . . ripete ininterrottamente il brano corrente

1 Per scegliere il modo di lettura prima o durante la riproduzione, premere il pulsante o:

- SHUFFLE o REPEAT sul telecomando oppure;
- CLOCK ripetutamente sull'apparecchio sino a visualizzare sul display la funzione desiderata.

2 Premere ►► per avviare la riproduzione dalla posizione di stop.

→ Se si è selezionato SHUFFLE, la riproduzione si avvia automaticamente.

3 Per tornare al modo riproduzione normale, premere il relativo pulsante SHUFFLE o REPEAT sino a quando i modi SHUFFLE/ REPEAT scompaiono dal display.

- E' anche possibile premere ■ per annullare il modo di riproduzione.

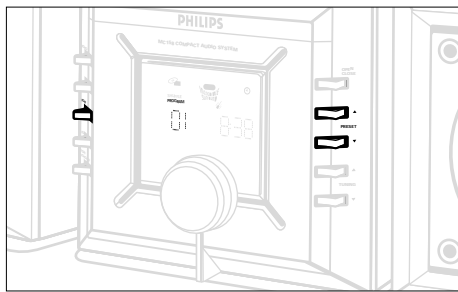

## Programmazione dei numeri di brano

Con il programma in posizione stop, per selezionare e memorizzare i brani del CD nella sequenza desiderata. Se si desidera, ogni brano può essere memorizzato più volte. E' possibile memorizzare sino a 40 brani.

1 Premere PROGRAM sull'apparecchio o sul telecomando per avviare il modo programmazione.

→ Viene visualizzato un numero di brano e PROGRAM lampeggia.

2 Usare ◀◀ o ▶▶ sull'apparecchio (sul telecomando ◀ o ▶) per selezionare il numero di brano desiderato.

3 Premere PROGRAM per confermare il numero di brano da memorizzare.

→ Vengono visualizzati brevemente il numero di brano programmato ed il tempo totale di riproduzione del programma, quindi il brano selezionato e PROG.

→ ... : ... si visualizza se il tempo totale di riproduzione è di 100 minuti o più.

4 Ripetere i passi 2 e 3 per selezionare e memorizzare tutti i brani desiderati.

→ FULL (pieno) appare se si cerca di programmare oltre 40 brani.

5 Per avviare la riproduzione del programma del CD, premere ►►.

## Revisione del programma

- In modo STOP, premere e tenere premuto PROGRAM sull'apparecchio o sul telecomando, sino a quando si visualizza sul display tutti i numeri in sequenza dei brani memorizzati.

## Cancellazione di un programma

Si può cancellare un programma:

- premendo una volta ■ in posizione di stop;
- premendo due volte ■ durante la riproduzione;
- aprendo lo sportello del comparto CD aperto.

- CLEARED (cancellato) si visualizza brevemente e PROGRAM program scompare dal display.

## Manipolazione del CD e del lettore di CD

- Se il lettore non riesce a leggere correttamente i CD, utilizzare un CD di pulizia disponibile sul mercato per pulire la lente prima di richiedere la riparazione dell'apparecchio. Altri metodi di pulizia potrebbero distruggere la lente.
- Non toccare mai la lente del lettore di CD!

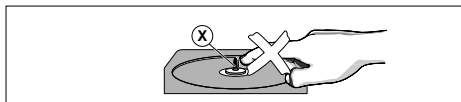

- La lente del lettore di CD si può appannare a causa di un improvviso cambiamento della temperatura ambiente. Ciò impedisce la lettura di un CD. Non tentare di pulire la lente ma lasciare l'apparecchio in un ambiente riscaldato, sino a quando sarà evaporata l'umidità.
- Tenere sempre chiuso il coperchio del comparto, per evitare depositi di polvere sulla lente.
- Per estrarre facilmente il CD dalla custodia, sollevarlo premendo il perno centrale. Afferrare sempre il CD dal bordo e rimetterlo nella relativa custodia dopo l'uso per evitare graffi e polvere.

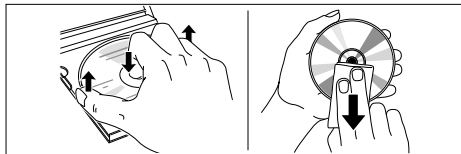

- Per pulire il CD, passare su di esso in linea retta dal centro verso il bordo un panno soffice e non peloso. I prodotti per la pulizia possono danneggiare il disco.
- Non scrivere mai su un CD e non attaccare adesivi su di esso.

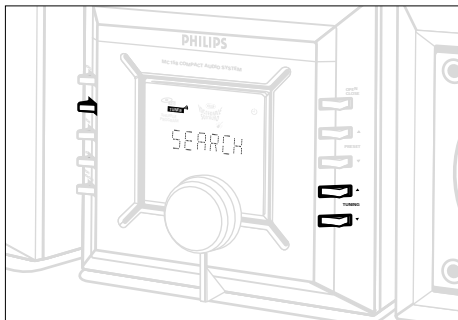

## Sintonizzazione sulle stazioni radio

- 1 Selezionare la sorgente TUNER.  
→ TUNER viene visualizzato brevemente.
- 2 Premere BAND (oppure SOURCE per 2 o più secondi) per selezionare la banda delle lunghezze d'onda.
- 3 Per sintonizzarsi su di una stazione, premere TUNING ◀◀◀ o ▶▶▶ (sul telecomando ◀◀◀ o ▶▶▶) e rilasciare quando la ricerca di sintonizzazione inizia.  
→ La radio si sintonizza automaticamente su una stazione sufficientemente potente. Durante la sintonizzazione automatica, il display indica: SEARCH (ricerca).  
→ Se una stazione FM è ricevuta in stereo, viene indicato, STEREO .
- 4 Se necessario, ripetere il passo 3 sino ad individuare la stazione desiderata.
  - Per sintonizzarsi su una stazione debole, premere brevemente e ripetutamente ◀◀◀ o ▶▶▶ sino ad ottenere una ricezione ottimale.

## Programmazione delle stazioni radio

È possibile memorizzare sino a 40 stazioni radio.

### Programmazione automatica

La programmazione automatica si avvia con un numero preimpostato selezionato. Da tale numero preimpostato in avanti, verranno sovrascritte le stazioni radio programmate in precedenza. L'unità programma soltanto stazioni che non siano già memorizzate.

- 1 Premere PRESET ▼ o ▲ (◀◀◀ o ▶▶▶ sul telecomando) per selezionare il numero preimpostato da cui si dovrà avviare la programmazione.

*Nota: se non si è selezionato alcun numero preimpostato, il valore di default è 1 e tutte le preimpostazioni verranno sovrascritte.*

- 2 Premere PROGRAM sull'apparecchio o sul telecomando per oltre 2 secondi per attivare la programmazione.  
→ Viene visualizzato AUTO e le stazioni disponibili vengono programmate secondo l'ordine di potenza di ricezione della banda delle lunghezze d'onda: stazioni FM seguite (MW), quindi da LW. Viene quindi attivata la lettura dell'ultima preimpostazione memorizzata automaticamente.  
→ Premere ■ sull'apparecchio per interrompere la programmazione automatica.

### Programmazione manuale

- 1 Sintonizzarsi sulla stazione desiderata (vedere Sintonizzazione sulle stazioni radio).
- 2 Premere PROGRAM sull'apparecchio o sul telecomando per attivare la programmazione.  
→ PROGRAM lampeggia sul display.
- 3 Premere PRESET ▼ o ▲ (◀◀◀ o ▶▶▶ sul telecomando) per assegnare un numero da 1 a 40 questa stazione.

- 4 Premere nuovamente PROGRAM per confermare l'impostazione.  
→ PROGRAM scompare e vengono indicati il numero preimpostato e la frequenza della stazione preimpostata.
  - 5 Ripetere i suddetti quattro passi, per memorizzare le altre stazioni.
- Si può sovrascrivere una stazione preimpostata, memorizzando al posto di questa un'altra frequenza.

### Sintonizzazione sulle stazioni preimpostate

Premere PRESET ▼ o ▲ (◀ o ▶) sul telecomando) sino a visualizzare il numero prestabilito della stazione desiderata.

### Variatione della rete di sintonia (solo alcune versioni)

Nel Nord e nel Sud America, il passo di frequenza fra canali adiacenti nella gamma AM e FM è **10 KHz** e **100 KHz** rispettivamente. Negli altri paesi, questo passo è **9 KHz** e **50 KHz**. Di norma, il passo di frequenza viene preimpostato in fabbrica in base all'area di utilizzo. Altrimenti:

- 1 Selezionare la sorgente TUNER.
- 2 Premere ■ sull'apparecchio per almeno 5 secondi  
→ Il display visualizza GRID 9 o GRID 10.

*Nota: Tutte le stazioni preimpostate e le regolazioni dell'orologio andranno perse e dovranno essere riprogrammate.*

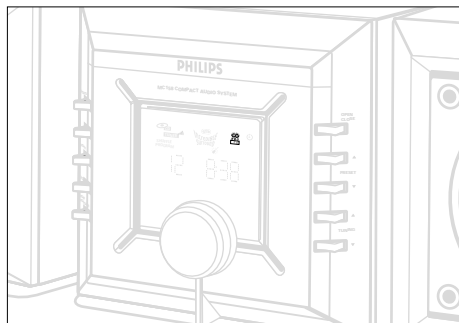

### RDS (solo alcune versioni)

**Radio Data System** è un servizio che consente alle stazioni FM di inviare delle informazioni aggiuntive. Se si riceve una stazione RDS, vengono visualizzati **RDS** ed il nome della stazione.

Se si usa la programmazione automatica, vengono programmate innanzi tutto le stazioni RDS.

### Scorrimento fra le diverse informazioni RDS

- Premere brevemente e ripetutamente RDS/ CLOCK sull'unità per scorrere le seguenti informazioni (se disponibili):
  - Nome della stazione
  - Tipo di programma, come: NEWS, SPORT, POP M...
  - Messaggi di testo della radio
  - Frequenza

*Nota: Se si preme RDS/ CLOCK ed il segnale RDS non è disponibile si visualizza NO RDS (Assenza RDS).*

### EON

**Enhanced Other Network** consente di ricercare una stazione RDS che trasmette un determinato tipo di programma. Se EON è disponibile, viene visualizzato, **EON**

### Ricerca del tipo di programma (PTY)

PTY aiuta ad individuare un tipo di programma desiderato. Per abilitare PTY, programmare innanzi tutto le stazioni RDS nella memoria del sintonizzatore (vedere Programmazione delle stazioni radio).

- 1 Durante la ricezione di una stazione RDS, premere brevemente RDS/CLOCK sino a visualizzare il tipo di programma.
- 2 Premere ►|| o ■ sull'apparecchio (◀◀ o ▶▶) sul telecomando) sino a visualizzare il tipo di programma desiderato.
- 3 Premere e tenere premuto TUNING ►►| (►► sul telecomando) per avviare la ricerca.
  - La radio si sintonizza su una stazione RDS che stia trasmettendo questo tipo di programma. Se il tipo di programma non è disponibile, appare TYPE NOT FOUND.

- Tipi di programmi RDS
  - NO TYPE ..... Nessun tipo di programma RDS
  - NEWS ..... Servizi del notiziario
  - AFFAIRS ..... Politica ed attualità
  - INFO ..... Programmi di informazioni straordinarie
  - SPORT ..... Sport
  - EDUCATE ..... Educazione ed addestramento avanzato
  - DRAMA ..... Comedie radiofoniche e letteratura
  - CULTURE ..... Cultura, religione e società
  - SCIENCE ..... Scienza
  - VARIED ..... Programmi di intrattenimento
  - POP M ..... Musica pop
  - ROCK M ..... Musica rock
  - MOR M ..... Musica leggera
  - LIGHT M ..... Musica classica leggera
  - CLASSICS ..... Musica classica
  - OTHER M ..... Programmi speciali di musica

**Notiziario RDS ed Informazioni sul traffico (TA)**

La radio può essere impostata in modo che l'ascolto di un CD o di un nastro venga interrotto dal notiziario di una stazione RDS. Questa funzione è disponibile solo se la stazione RDS trasmette un segnale NEWS durante la trasmissione del notiziario.

- 1 Sintonizzarsi sulla stazione RDS desiderata.
- 2 Premere una o più volte NEWS sul telecomando, per selezionare l'opzione relativa al notiziario.
  - Viene visualizzato brevemente *NEWS ON, TA ON* o *OFF*
  - **NEWS** si visualizza se è stata attivata l'opzione relativa al notiziario o alle informazioni sul traffico e **NEWS ON** o **TA ON** viene visualizzato brevemente. Se si seleziona una sorgente di ascolto diversa, non si disabilita la funzione.

*Note:*

- Se si ricevono il notiziario RDS o le informazioni sul traffico durante la lettura di un CD, questa si interrompe, per consentire all'utente l'ascolto del notiziario/delle informazioni sul traffico. **NEWS** lampeggia sul display durante la trasmissione. La lettura riprende al termine della trasmissione.
- Se si usa la funzione di annuncio del notiziario RDS/le informazioni sul traffico con una stazione EON, il tipo di programma selezionato viene ricercato su tutta la rete.

**Disabilitazione della funzione Notiziario RDS ed Informazioni sul traffico**

La funzione notiziario può essere disabilitata in diversi modi:

- Premere NEWS/TA sul telecomando durante la ricezione del notiziario.
- Premere il tasto di standby sull'apparecchio o sul telecomando.
- Sintonizzazione su una stazione non RDS.

**Informazioni ambientali**

Non è stato utilizzato materiale d'imballaggio in eccesso. È stato fatto il possibile per rendere il materiale d'imballaggio facilmente scomponibile in tre monomateriali: cartone (scatola), polistirene espanso (paracolpi) e polietilene (buste, fogli protettivi in espanso).

In caso di malfunzionamento, controllare innanzi tutto i punti elencati di seguito prima di richiedere la riparazione dell'apparecchio. **Se non si è in grado di risolvere il problema con queste indicazioni, consultare il rivenditore o il servizio assistenza.**

---

---

---

---

---

---

---

---

---

---

---

---

---

---

---

---

---

---

---

---

---

---

---

---

---

## ATTENZIONE

**Non aprire l'apparecchio, per non correre il rischio di scosse elettriche! Non cercare in nessun caso di riparare l'apparecchio da soli, perché ciò invaliderebbe la garanzia.**

*In caso di malfunzionamento, controllare innanzi tutto i punti elencanti di seguito prima di richiedere la riparazione dell'apparecchio. Se non si è in grado di risolvere il problema con queste indicazioni, consultare il rivenditore o il servizio assistenza.*

Problema	Possibile causa	Rimedio
<b>Assenza di suono / alimentazione</b>	Volume non regolato	Regolare il VOLUME
	Le cuffie sono collegate	Scollegare le cuffie
	Il conduttore di rete non è inserito bene nella presa	Inserire bene il conduttore di rete
<b>Nessuna reazione ai comandi</b>	Scarica elettrostatica	Scollegare l'unità dall'alimentazione di rete e ricollegarla dopo pochi secondi
<b>Il timer/ spegnimento automatico non funziona</b>	L'ora dell'orologio non è stata impostata	Impostare l'ora corretta dell'orologio
<b>Forti ronzii o disturbi della radio</b>	Interferenze elettriche: l'apparecchio è troppo vicino a TV, VCR o computer	Aumentare la distanza
<b>Debole ricezione radio</b>	Debole segnale radio	FM: Indirizzare il cavo dell'antenna FM per ricezione ottimale
<b>NO DISC o DISC NOT READABLE indicazione</b>	Il CD è molto graffiato o sporco	Sostituire/ pulire il CD, vedi Manutenzione
	Il CD-R(W) è vuoto o il disco non è finalizzato	Usare un CD-R(W) finalizzato
<b>Il CD salta dei brani</b>	La lente al è appannata	Attendere sino a quando la lente si schiarisca
	Il CD è danneggiato o sporco	Sostituire o pulire il CD
<b>Il telecomando non funziona bene</b>	SHUFFLE o PROGRAM è attivo	Spegnere SHUFFLE / PROGRAM
	Le batterie sono scariche	Inserire nuove batterie
	Le batterie sono state inserite male	Inserire correttamente le batterie
	Distanza/ angolo tra l'apparecchio troppo grande	Ridurre la distanza/ l'angolo

## Amplificatore

Potenza di uscita	2 x 15 W RMS
Potenza di uscita	250 W PMPO
Digitale in uscita	0.5 V, 75 $\Omega$
Linea in uscita	0.5 V, 1000 $\Omega$
Rapporto segnale-rumore	$\geq 65$ dB (IEC)
Sensibilità di ingresso AUX	0.5 V (max. 2 V)
Impedenza, altoparlanti	8 $\Omega$
Impedenza, cuffie	32 $\Omega$ - 1000 $\Omega$

## Sintonizzatore

Gamma FM	87.5 - 108 MHz
Gamma MW	531- 1602 kHz
Gamma LW	153 - 279 kHz
Sensibilità a 75 $\Omega$	
- mono, 26 dB rapporto segnale-rumore	2.8 $\mu$ V
- stereo, 46 dB rapporto segnale-rumore	61.4 $\mu$ V
Selettività	$\geq 28$ dB
Distorsione armonica totale	$\leq 5\%$
Risposta in frequenza	63 - 12,500 Hz ( $\pm 3$ dB)
Rapporto segnale-rumore	$\geq 50$ dB

## Lettere di CD

Gamma di frequenza	20 - 20,000 Hz (8 dB)
Rapporto segnale-rumore	75 dB

## Altoparlanti

Sistema di riflessione dei bassi a 2-vie	
Dimensioni (lxaxp)	164 x 158 x 239

## Generalità

Dimensioni (lxaxp)	164 x 158 x 254
Peso (con / senza altoparlanti)	circa 7.5 / 3.0 kg
Consumo di potenza in modo standby	< 7 W

Soggetto a modifiche

## Free Manuals Download Website

<http://myh66.com>

<http://usermanuals.us>

<http://www.somanuals.com>

<http://www.4manuals.cc>

<http://www.manual-lib.com>

<http://www.404manual.com>

<http://www.luxmanual.com>

<http://aubethermostatmanual.com>

Golf course search by state

<http://golfingnear.com>

Email search by domain

<http://emailbydomain.com>

Auto manuals search

<http://auto.somanuals.com>

TV manuals search

<http://tv.somanuals.com>