

Micro Hi-Fi System



MZ-5



Read this manual first!

Congratulations on purchasing this Philips product. We've included everything you need to get started. If you have any problems, Philips Representatives can help you get the most from your new product by explaining:

- Hookups,
- First Time Setup, and
- Feature Operation.

Do not attempt to return this product to the store.

For fast help, call us first!

1-800-531-0039

Thank you for making Philips a part of your home!



Let's make things better.



PHILIPS

Return your Warranty Registration card today to ensure you receive all the benefits you're entitled to.

- Once your Philips purchase is registered, you're eligible to receive all the privileges of owning a Philips product.
- So complete and return the Warranty Registration Card enclosed with your purchase at once. And take advantage of these important benefits.

Warranty Verification

Registering your product within 10 days confirms your right to maximum protection under the terms and conditions of your Philips warranty.

Owner Confirmation

Your completed Warranty Registration Card serves as verification of ownership in the event of product theft or loss.

Model Registration

Returning your Warranty Registration Card right away guarantees you'll receive all the information and special offers which you qualify for as the owner of your model.

Know these

safety symbols

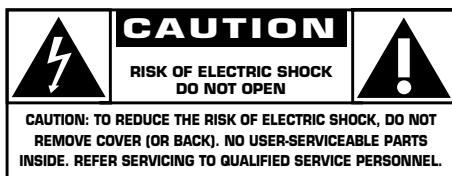

 This "bolt of lightning" indicates uninsulated material within your unit may cause an electrical shock. For the safety of everyone in your household, please do not remove product covering.

 The "exclamation point" calls attention to features for which you should read the enclosed literature closely to prevent operating and maintenance problems.

For Customer Use

Enter below the Serial No. which is located on the bottom of the set. Retain this information for future reference.

Model No. _____

Serial No. _____

WARNING: TO PREVENT FIRE OR SHOCK HAZARD, DO NOT EXPOSE THIS EQUIPMENT TO RAIN OR MOISTURE.

CAUTION: To prevent electric shock, match wide blade of plug to wide slot, and fully insert.

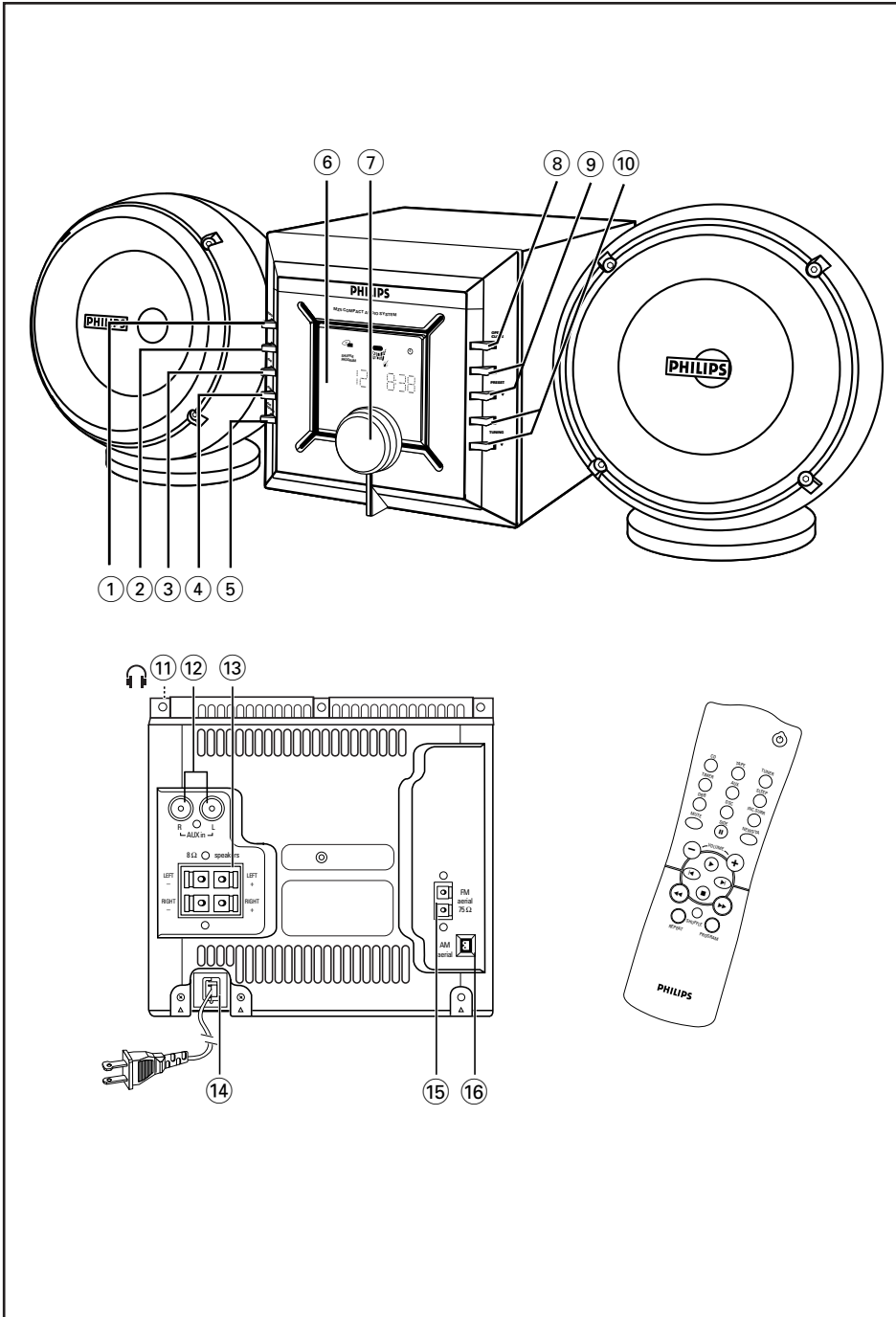

Contents

General

Warranty	2, 7
Safety	4, 6
Environmental	5

Controls and connections

Overview illustration	3
Top and front panels	8
Back panel	8
Remote control	8

General information 9

Basic functions

Switching on	11
Adjusting volume and sound	11
Using the Sound Control	11
Setting the clock	12
Setting TIMER	12
Activating and deactivating TIMER	13
Activating and deactivating SLEEP	13

CD Player

Playing a CD	13
Selecting a different track	13
Finding a passage within a track	14
Different play modes	14
Programming track numbers	14
Reviewing the program	14
Erasing a program	15
Cd player and cd handling	15

Tuner

Tuning to radio stations	15
Programming radio stations	15
Tuning to preset stations	16

Technical data 16

Troubleshooting 17

CAUTION: Use of controls or adjustments or performance of procedures other than herein may result in hazardous radiation exposure or other unsafe operation.

The set complies with the FCC-Rules, Part 15 and with 21 CFR 1040.10. Operation is subject to the following two conditions:

- 1. This device may not cause harmful interference, and**
- 2. This device must accept any interference received, including interference that may cause undesired operation.**

Canada

English:

This digital apparatus does not exceed the Class B limits for noise emissions from digital apparatus as set out in the Radio Interference Regulations of the Canadian Department of Communications.

Index

English ————— 8

Français ————— 18

Español ————— 32

English

Français

Español

Environmental information

All unnecessary packaging material has been omitted. The packaging can be easily separated into three materials: cardboard, polystyrene and plastic.

Your set consists of materials which can be recycled if disassembled by a specialized company. Please observe the local regulations regarding the disposal of packing materials, dead batteries and old equipment.

Informations relatives à l'environnement

Nous n'avons pas utilisé de matériaux d'emballage non nécessaires. Vous pouvez facilement séparer les matériaux d'emballage en trois éléments principaux: carton, polystyrène extensible et polyéthylène.

L'appareil est constitué de matériaux qu'il est possible de recycler, s'il est démonté par une société spécialisée. Veuillez avoir l'obligeance de respecter les réglementations locales concernant la manière de se débarrasser des matériaux d'emballage, piles épuisées et matériel usé.

Información ambiental

Se ha omitido todo el material de embalaje innecesario. Los materiales de embalaje se pueden separar fácilmente entre tres tipos: cartón, poliestireno y polietileno.

Su aparato está formado por materiales que pueden reciclarse si pueden ser desmantelados por una compañía especializada. Observe las normas locales relacionadas con la eliminación de materiales de embalaje, pilas gastadas y equipo desechado.



IMPORTANT SAFETY INSTRUCTIONS

1. Read these instructions.
2. Keep these instructions.
3. Heed all warnings.
4. Follow all instructions.
5. Do not use this apparatus near water.
6. Clean only with dry cloth.
7. Do not block any ventilation openings. Install in accordance with the manufacturer's instructions.
8. Do not install near any heat sources such as radiators, heat registers, stoves, or other apparatus (including amplifiers) that produce heat.
9. Do not defeat the safety purpose of the polarized or grounding-type plug. A polarized plug has two blades with one wider than the other. A grounding type plug has two blades and a third grounding prong. The wide blade or the third prong are provided for your safety. If the provided plug does not fit into your outlet, consult an electrician for replacement of the obsolete outlet.
10. Protect the power cord from being walked on or pinched, particularly at plugs, convenience receptacles, and the point where they exit from the apparatus.
11. Only use attachments/accessories specified by the manufacturer.

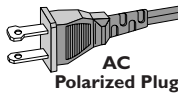

12.  Use only with the cart, stand, tripod, bracket, or table specified by the manufacturer or sold with the apparatus. When a cart is used, use caution when moving the cart/apparatus combination to avoid injury from tip-over.
13. Unplug this apparatus during lightning storms or when unused for long periods of time.
14. Refer all servicing to qualified service personnel. Servicing is required when the apparatus has been damaged in any way, such as power-supply cord or plug is damaged, liquid has been spilled or objects have fallen into the apparatus, the apparatus has been exposed to rain or moisture, does not operate normally, or has been dropped.
15. Battery usage **CAUTION** – To prevent battery leakage which may result in bodily injury or damage to the unit:
 - Install **all** batteries correctly, **+** and **-** as marked on the unit.
 - Do not mix batteries (**old** and **new** or **carbon** and **alkaline**, etc.).
 - Remove batteries when the unit is not used for a long time.

EL 6475-E003: 01/6

LIMITED WARRANTY

PORTABLE AUDIO

One Year Free Exchange

This product must be carried in for an exchange.

WHO IS COVERED?

You must have proof of purchase to exchange the product. A sales receipt or other document showing that you purchased the product is considered proof of purchase. Attach it to this owner's manual and keep both nearby.

WHAT IS COVERED?

Warranty coverage begins the day you buy your product. For one year thereafter, a defective or inoperative product will be replaced with a new, renewed or comparable product at no charge to you. A replacement product is covered only for the original warranty period. When the warranty on the original product expires, the warranty on the replacement product also expires.

WHAT IS EXCLUDED?

Your warranty does not cover:

- labor charges for installation or setup of the product, adjustment of customer controls on the product, and installation or repair of antenna systems outside of the product.
- product repair and/or part replacement because of misuse, accident, unauthorized repair or other cause not within the control of Philips Consumer Electronics Company.
- reception problems caused by signal conditions or cable or antenna systems outside the unit.
- a product that requires modification or adaptation to enable it to operate in any country other than the country for which it was designed, manufactured, approved and/or authorized, or repair of products damaged by these modifications.
- incidental or consequential damages resulting from the product. (Some states do not allow the exclusion of incidental or consequential damages, so the above exclusion may not apply to you. This includes, but is not limited to, prerecorded material, whether copyrighted or not copyrighted.)
- a product used for commercial or institutional purposes.

WHERE IS EXCHANGE AVAILABLE?

You may exchange the product in all countries where the product is officially distributed by Philips Consumer Electronics Company. In countries where Philips Consumer Electronics Company does not distribute the product, the local Philips service organization will attempt to provide a replacement product (although there may be a delay if the appropriate product is not readily available).

BEFORE REQUESTING EXCHANGE...

Please check your owner's manual before requesting an exchange. Adjustments of the controls discussed there may save you a trip.

EXCHANGING A PRODUCT IN U.S.A., PUERTO RICO OR U.S. VIRGIN ISLANDS...

Contact your dealer to arrange an exchange. Or, ship the product, insured and freight prepaid, and with proof of purchase enclosed, to the address listed below.

Small Product Service Center
Philips Service Company
907 Snapps Ferry Road, Plant 2, Building 6
Greenville, TN 37743

(In U.S.A., Puerto Rico and U.S. Virgin Islands, all implied warranties, including implied warranties of merchantability and fitness for a particular purpose, are limited in duration to the duration of this express warranty. But, because some states do not allow limitations on how long an implied warranty may last, this limitation may not apply to you.)

EXCHANGING A PRODUCT IN CANADA...

Please contact Philips at:

1-800-661-6162 (French Speaking)
1-800-363-7278 (English Speaking)

(In Canada, this warranty is given in lieu of all other warranties. No other warranties are expressed or implied, including any implied warranties of merchantability or fitness for a particular purpose. Philips is not liable under any circumstances for any direct, indirect, special, incidental or consequential damages, howsoever incurred, even if notified of the possibility of such damages.)

TO GET OUT-OF-WARRANTY EXCHANGE...

In U.S.A., Puerto Rico or U.S. Virgin Islands, contact Philips Service Company at (800) 531-0039 to obtain the cost of out-of-warranty exchange. Then carefully pack the product and ship it to the Small Product Service Center (address listed above). In Canada, call the phone number listed above under "Exchanging a Product in Canada" to obtain the cost of out-of-warranty exchange.

REMEMBER...

Please record the model and serial numbers found on the product below. Also, please fill out and mail your warranty registration card promptly. It will be easier for us to notify you if necessary.

MODEL # _____

SERIAL # _____

This warranty gives you specific legal rights. You may have other rights which vary from state/province to state/province.

Philips Service Solutions Group, P.O. Box 2976, Longview, Texas 75606, (903) 242-4800

EL6095T002 / MAC5433 / 1-97

Controls and connections

Top and front panels

- 1 STANDBY/ ON** \odot –
switches the set to standby/on
- 2 SOURCE** –
selects the sound source for
CD/TUNER/ CD RW/ AUX;
switches on the set
- 3 PROGRAM** –
CD: programs tracks and reviews the program;
TUNER: programs tuner stations manually or
automatically;
TIMER: activates, sets and deactivates the timer
function
- 4 CLOCK** –
CD: selects shuffle and repeat options, e.g. repeats
a track/ CD program/ entire CD;
plays tracks in random order
- 5 SOUND CONTROL** –
DBB: (Dynamic Bass Boost)
enhances the bass;
DSC: (Digital Sound Control)
selects sound characteristics:
OPTIMAL/ CLASSIC/ JAZZ/ POP;
INCREDIBLE SURROUND: creates a
super-enhanced stereo effect
- 6 Display** –
shows the status of the set
- 7 VOLUME** –
adjusts the volume level and sound settings;
adjusts the hour and minutes for the clock/ timer
functions
- 8 OPEN/CLOSE** –
opens/ closes the CD tray
- 9 ►II or PRESET ▲** –
starts and pauses CD playback;
selects a preset tuner station (up);
■ or PRESET ▼ –
stops CD playback or erase a CD program;
activates/ deactivates demo mode;
selects a preset tuner station (down)

- 10 ►►, ◀◀ or TUNING ▲, ▼** –

CD: fast searches back and forward within a track;
skips to subsequent/ beginning of a current track
or previous track

TUNER: (up, down) tunes to radio stations

Back panel

- 11** H – 3.5 mm (16-150 Ω) stereo headphone jack
- 12 AUX IN RIGHT/ LEFT** –
connects to the audio output of an additional
appliance
- 13 SPEAKERS 8 Ω** –
connects to the supplied speakers
- 14 AC MAINS** –
after all other connections have been made,
connect the power plug to the wall outlet
- 15 FMAERIAL 75 Ω** –
connects to the supplied antenna wire or an
antenna wall connection
- 16 AMAERIAL** –
connects to the supplied AM frame antenna

Remote control

\odot – switches the set to standby

CD, TUNER, AUX, CDR –
selects the respective sound source

TIMER –
activates and deactivates the timer

SLEEP –
activates and deactivates the sleeper time;
selects sleeper time

DBB (Dynamic Bass Boost) –
enhances the bass

DSC (Digital Sound Control) –
selects sound characteristics:
OPTIMAL/ CLASSIC/ JAZZ/ POP



Controls and connections

INCR. SURR –

creates a super-enhanced stereo effect

MUTE –

interrupts and resumes sound reproduction

BAND –

selects waveband

VOLUME –, + –

adjusts volume level

▶|| –

starts/ pauses CD playback

◀▶ –

CD: skips to the beginning of a current track/
previous/ subsequent track;

TUNER: (down, up) selects a preset radio station

■ –

stops CD playback or erases a CD program

◀◀, ▶▶ –

CD: searches backwards or forwards within a
track/CD;

TUNER: (down, up) tunes to radio stations

REPEAT –

repeats a track/ CD program/ entire CD

SHUFFLE –

plays CD tracks in random order

PROGRAM–

CD: programs tracks and reviews the program;

TUNER: programs radio stations or starts Auto
programming

Notes:

Select the desired sound source first
(e.g. CD CD R), then press the required function key
(e.g. ▶).

The CD function keys on the remote control can
be used for a CD R.

General information

Supplied accessories

- 2 speaker boxes
- remote control with batteries
- AM frame antenna
- FM antenna wire

General maintenance

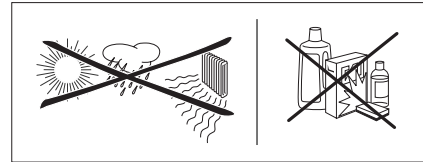

- Do not expose the set, batteries, CDs or cassettes to humidity, rain, sand or excessive heat caused by heating equipment or direct sunlight.
- To clean the set, use a soft, slightly dampened chamois leather. Do not use any cleaning agents containing alcohol, ammonia, benzene or abrasives as these may harm the housing.

Batteries for the remote control

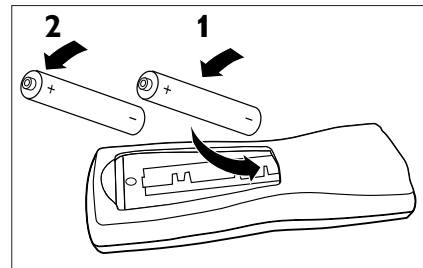

- Open the battery compartment and insert two batteries, type **AA, R06** or **UM3** (preferably alkaline) with the correct polarity as indicated by the "+" and "-" symbols inside the compartment.

IMPORTANT!

Remove the batteries if they are exhausted or if the unit is not to be used for a long time.

Batteries contain chemical substances, so they should be disposed of properly.

General information Power supply Connections

Speaker connections

The speaker terminals are click-fit connectors. Use them as shown below.

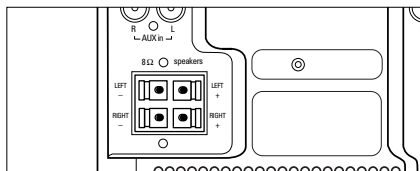

- Connect the marked red wire to the red terminal and the unmarked wire the black terminal.
- When headphones are inserted into the headphone jack the speakers are disconnected.

Power supply

- 1 Check if the power voltage, **as shown on the type plate located on the bottom of the set**, corresponds to your local power voltage. If it does not, consult your dealer or service center.
- 2 If your set is equipped with a voltage selector on the bottom of the set, adjust the selector so that it matches with the local power voltage.
- 3 Connect the power plug to the wall outlet and the set is now ready for use.
→ The clock display ... : ... flashes.
- 4 To disconnect the set from the power completely, remove the plug from the wall outlet.

Power-saving automatic standby

As a power-saving feature, the unit automatically switches to standby if:

- 15 minutes after a CD has reached the end and no control is operated.
- after more than 24 hours no controls are operated.

Safety information

- Place the set on a hard and flat surface so that the system does not tilt. Make sure there is adequate ventilation to prevent the system from overheating.
- The mechanical parts of the set contain self-lubricating bearings and must not be oiled or lubricated.

AUX IN

You can connect the audio left and right **OUT** terminals of another sound system, e.g. CDR, cassette recorder to the corresponding left and right AUX IN terminals at the rear of the set.

- Use the MZ-5 sound controls to adjust the sound of the other system.
- For playback of a connected CD-R(W), select the CD-R(W) source.



Basic functions

Switching on

There are 3 ways to switch the set on:

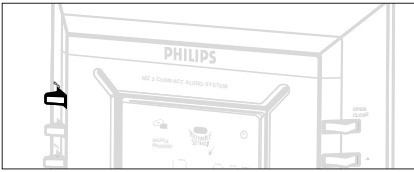

- press **⏻ STANDBY/ ON** on the set and the last selected source switches on;
- press **SELECT SOURCE** on the set and the last selected source switches on;
- press **CD, TUNER, CDR** or **AUX** on the remote control.

To switch the set to standby, press **⏻ STANDBY/ ON** once on the set (**⏻** on the remote control).

- The volume level, interactive sound settings, last selected source and tuner presets will be retained in the set's memory.



Adjusting volume and sound

- 1 Turn the **VOLUME** control anti-clockwise to decrease or clockwise to increase volume on the set (or press **VOLUME -**, **+** on the remote control).
 - Display shows the volume level **VOL** and a number from 0-32.

- 2 Press **DBB**, **INCR.SURR** or **DSC** on the remote control once or more to select the desired sound effects:



OPTIMAL (no indication) /

CLASSIC () / **JAZZ** () /

POP () / **OPTIMAL ...**

Notes:





The effect of **INCREDIBLE SURROUND** may vary with different types of music.

You can also select the desired sound effects from the set
(See Using the **SOUND CONTROL**).

- 3 Press **MUTE** on the remote control to interrupt sound reproduction instantly.
 - Playback will be continued without sound and the display shows **MUTE**.
- 4 To activate sound reproduction you can:
 - press **MUTE** again;
 - adjust the volume controls;
 - change source.

Using the Sound Control

You can also adjust the sound settings exclusively on the set:

- 1 Press **SOUND CONTROL** once or more to select the various options:
 - **once:**
 - display shows **DBB OFF**;
 - if **DBB** is activated, display shows **DBB ON** and  ,
 - **twice:**
 - display shows **DSC** status **OPTIMAL**. (display shows **JAZZ**, **POP**, or **CLASSIC** and the respective ,  or  symbol if selected)
 - **three times:**
 - display shows Incredible Surround (IS) status **IS OFF**.
 - If **IS** is activated, display shows **IS ON** and .
- 2 For each sound setting, turn the **VOLUME** control in any direction to select **ON**, **OFF** or **DSC** options.
- 3 Press **SOUND CONTROL** again to confirm.
 - Display shows the next sound setting to the adjusted.
 - After the **IS** setting is confirmed, the display shows the volume level **VOL** briefly, before returning to the current playback display.



Clock

Setting the clock

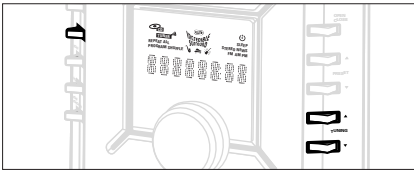

- 1 In standby, press **CLOCK**.
→ The clock digits for the hours and the AM/PM indication flash 0:00.
- 2 Turn **VOLUME** to set the hours: clockwise for hours up; anti-clockwise for hours down.
- 3 Press **CLOCK** again.
→ The clock digits for the minutes and the AM/PM indication flash 0:00.
- 4 Turn **VOLUME** to set the minutes: clockwise for minutes up; anti-clockwise for minutes down.
- 5 Press **CLOCK** to confirm the time.

Timer

Setting TIMER

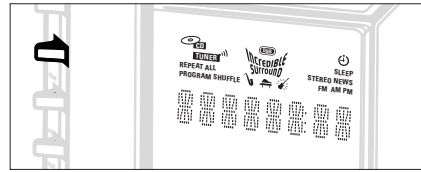

- The unit can be used as an alarm clock, whereby the set is switched on at a set time. The clock time needs to be set first before the timer can be used.
 - During setting, if more than 90 seconds elapses without a button being pressed the unit quits the timer setting mode.
- 1 Press **PROGRAM** on the set for 2 seconds or more in standby mode.
→ Display shows **TUNER** or **CD** and ⏻ flashes
→ Display shows **SET CLOCK TIME** if the clock has not been set
 - 2 Turn **VOLUME** clockwise.
→ Display sequence shows **CD, TUNER, CD...**
 - 3 Press **PROGRAM** (on the set) to confirm source.
→ Display shows **0M 0:00**, the clock digits for the hours 0:00 and the AM/PM indication flash.
 - 4 Turn **VOLUME** to set the hours: clockwise for hours up; anti-clockwise for hours down.
 - 5 Press **TIMER** or **PROGRAM** again.
→ The clock digits for the minutes flash.
 - 6 Turn **VOLUME** to set the minutes: clockwise for minutes up; anti-clockwise for minutes down.
 - 7 Press **TIMER** or **PROGRAM** to confirm the time.
 - The timer is now set and activated.
 - Display shows ⏻.



TIMER/SLEEP

Activating and deactivating TIMER

Press either:

- on the remote control, **TIMER** during playback or in standby mode.
- on the set, **PROGRAM** in standby mode.
 - Display shows if activated, and disappears if deactivated.

Activating and deactivating SLEEP

The sleep timer enables the unit to switch off by itself after a set period of time. The clock time needs to be set first before the sleep timer can be used.

- During playback to select and activate your desired sleep time, press **SLEEP** on the remote control once or more.
 - Display shows **SLEEP** and one of the sleep time options in sequence:
60, 45, 30, 15, SLEEP OFF, 60...
- To deactivate, press **SLEEP** on the remote control once or more until **SLEEP OFF** is shown, or press to standby on the set or remote control.
 - **SLEEP** disappears from the display.

Playing a CD

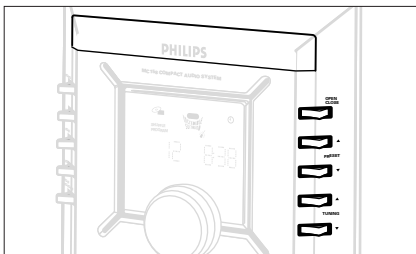

This CD player plays Audio Discs including CD-Recordables and CD-Rewritables.

- CD-ROM, CD-I, CDV, VCD, DVD, MP3 or computer CDs, however, are not possible.

CD Player

English

- 1 Select CD source.
- 2 Press **OPEN/CLOSE** to open the CD tray.
 - **OPEN** is displayed when you open the CD compartment.
- 3 Insert a CD with the printed side facing up and press down on **OPEN/CLOSE** to close the CD tray.
 - **READ** is displayed as the CD player scans the contents of a CD, and then the total number of tracks and playing time are shown.
 - **NO DISC** is displayed if you have inserted no disc.
 - **DISC NOT READABLE** scrolls across the display if you insert a CD incorrectly or a non finalised CD-R(W).
- 4 Press **▶▶** to start playback.
 - Current track number and elapsed playing time of the track are displayed during CD playback.
- 5 To interrupt playback press **▶▶**. Press **▶▶** again to resume playback.
 - The display freezes and the elapsed playing time flashes when playback is interrupted.
- 6 To stop CD playback, press **■**.

Note:

- CD play will also stop when:*
- the CD tray is opened;
 - the CD has reached the end;
 - you select another source: TAPE, CD or AUX.

Selecting a different track

- Press **◀◀** or **▶▶** on the set, (on the remote control **◀** or **▶**) once or repeatedly until the desired track number appears in the display.
- If you have selected a track number shortly after loading a CD or in the PAUSE position, you will need to press **▶▶** to start playback.

CD Player

Finding a passage within a track

- 1 Press and hold down on **◀◀** or **▶▶** (on the remote control **◀◀** or **▶▶**).
 - The CD is played at high speed and low volume.
- 2 When you recognize the passage you want, release **◀◀** or **▶▶**.
 - Normal playback continues.

Note: During a CD program or if SHUFFLE/ REPEAT active, searching is only possible within the same track.

Different play modes: SHUFFLE and REPEAT

You can select and change the various play modes before or during playback. The play modes can also be combined with PROGRAM.

SHUFFLE	tracks of the entire CD/ program are played in random order
SHUFFLE and REPEAT ALL	to repeat the entire CD/ program continuously in random order
REPEAT ALL	repeats the entire CD/ program continuously
REPEAT	repeats the current track continuously

- 1 To select your play mode before or during playback, press either:
 - on the remote control **SHUFFLE** or **REPEAT**;
 - on the set **CLOCK** repeatedly until the display shows the desired function.
- 2 Press **▶▶** to start playback if in the STOP position.
 - If you have selected SHUFFLE, playback starts automatically.
- 3 To return to normal playback, press the respective **SHUFFLE** or **REPEAT** button until the various SHUFFLE/ REPEAT modes are no longer displayed.
 - You can also press **■** to cancel your play mode.

Programming track numbers

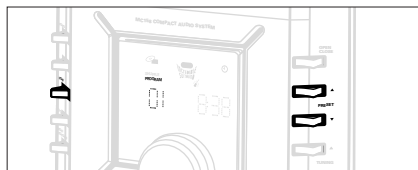

Program in the STOP position to select and store your CD tracks in the desired sequence. If you like, store any track more than once. Up to 40 tracks can be stored in the memory.

- 1 Press **PROGRAM** on the set or remote control to enter the programming mode.
 - A track number is shown and **PROGRAM** flashes.
- 2 Use the **◀◀** or **▶▶** on the set, (on the remote control **◀** or **▶**) to select your desired track number.
- 3 Press **PROGRAM** to confirm the track number to be stored.
 - The number of tracks programmed and total playing time of the program is shown briefly, then the selected track and **PROG.**
 - **... : ...** is shown if total playing time is 100 minutes or more.
- 4 Repeat steps **2-3** to select and store all desired tracks.
 - **FULL** is displayed if you attempt to programme more than 40 tracks.
- 5 To start playback of your CD program, press **▶▶**.

Reviewing the program

In STOP mode, press and hold down **PROGRAM** on the set or remote control, until the display shows all your stored track numbers in sequence.



CD Player

Erasing a program

You can erase the program by:

- pressing **■** once in the STOP position;
- pressing **■** twice during playback;
- opening the CD tray.
- **CLEARED** is shown briefly and **PROGRAM** disappears from the display.

CD player and CD handling

- If the CD player cannot read CDs correctly, use a commonly available cleaning CD to clean the lens before taking the set to repair. Other cleaning methods may destroy the lens.

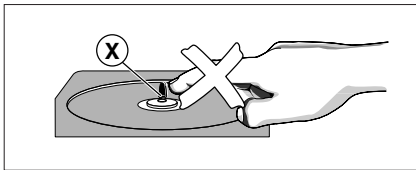

- The lens of the CD player should never be touched!
- Sudden changes in the surrounding temperature can cause condensation to cloud over on the lens of your CD player. Playing a CD is then not possible. Do not attempt to clean the lens but leave the set in a warm environment until the moisture evaporates.

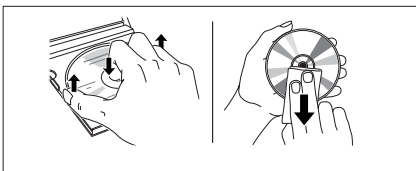

- Always keep the CD compartment closed to avoid dust on the lens.
- To take a CD out of its box, press the center spindle while lifting the CD. Always pick up the CD by the edge and return the CD to its box after use to avoid scratching and dust.
- To clean the CD, wipe in a straight line from the center towards the edge using a soft, lint-free cloth. Do not use cleaning agents as they may damage the disc.
- Never write on a CD or attach any stickers to it.

Tuner

Tuning to radio stations

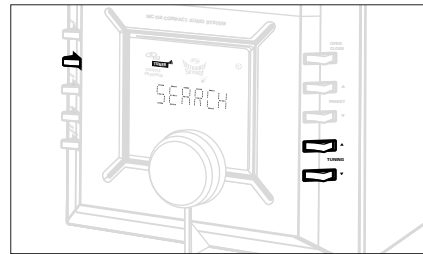

- 1 Select **TUNER** source.
→ **TUNER** is displayed briefly.
 - 2 Press **BAND** (or **SOURCE** on the set for 2 or more seconds) to select your waveband.
 - 3 To tune to a station, press **TUNING** **◀◀** or **▶▶** (on the remote control **◀◀** or **▶▶**) and release when search tuning starts.
→ The radio automatically tunes to a station with sufficient reception. Display indication during automatic tuning: **SEARCH**.
→ If a FM station is received in stereo, **STEREO** is shown.
 - 4 Repeat step 3 if necessary until you find the desired station.
- To tune to a weak station, press **◀◀** or **▶▶** briefly and repeatedly until you have found optimal reception.

Programming radio stations

You can store up to a total of 40 radio stations in the memory.

Automatic programming

Automatic programming will start with a chosen preset number. From this preset number upwards, former programmed radio stations will be overwritten. The unit will only program stations which are not in the memory already.

- 1 Press **PRESET** **▼** or **▲** (**◀** or **▶** on the remote control) to select the preset number where programming should start.

Note: If no preset number is selected, default is preset 1 and all your presets will be overwritten.

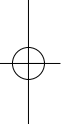

Tuner

- 2 Press **PROGRAM** on the set or remote control for more than 2 seconds to activate programming.
→ **AUTO** is displayed and available stations are programmed in order of waveband reception strength: FM followed by AM. The last preset automatically stored will then be played.
→ Press **■** on the set to interrupt auto programming.

Manual programming

- 1 Tune to your desired station (see Tuning to radio stations).
- 2 Press **PROGRAM** on the set or remote control to activate programming.
→ **PROGRAM** flashes in the display.
- 3 Press **PRESET ▼** or **▲ (◀ or ▶)** on the remote control) to allocate a number from 1 to 40 to this station.
- 4 Press **PROGRAM** again to confirm the setting.
→ **PROGRAM** disappears, the preset number and the frequency of the preset station are shown.
- 5 Repeat the above four steps to store other stations.
 - You can overwrite a preset station by storing another frequency in its place.

Tuning to preset stations

Press **PRESET ▼** or **▲ (◀ or ▶)** on the remote control) until the desired preset station is displayed

Note: All preset stations will be lost and need to be reprogrammed.

Technical data

Amplifier

Output power.....	2 × 15W FTC ⁽¹⁾
Signal-to-noise-ratio.....	≥ 65 dB A (IEC)
Input sensitivity AUX	0.5 V (max. 2 V)
Impedance speaker's	8Ω
Impedance headphones.....	32Ω -1000 Ω
⁽¹⁾ 8 Ω, 1KHz, 10%THD	

Tuner

FM waveband	87.5 - 108 MHz
AM waveband	530 - 1700 kHz
Sensitivity at 75 Ω	
– mono, 26 dB signal-to-noise ratio	2.8 μV
– stereo, 46 dB signal-to-noise ratio	61.4 μV
Selectivity	≥ 28 dB
Total harmonic distortion	≤ 5%
Frequency response	63 - 12,500 Hz (± 3 dB)
Signal-to-noise-ratio.....	≥ 50 dBA

CD player

Frequency range	20 - 20,000 Hz (8 dB)
Signal-to-noise-ratio.....	75 dBA

Speakers

2-Way Bass reflex system	
Dimensions (wxhxd).....	170 × 182 × 216 mm (6.7" × 7.2" × 8.5")

General

Dimensions (wxhxd)	164 × 158 × 254 mm (6.5" × 6.2" × 10")
Weight (with/without speaker's) approx.	7.5 / 3.7 kg (16.5 lb / 8.15 lb)
Standby power consumption.	< 7 W

Subject to modification

Troubleshooting

WARNING

Do not open the set as there is a risk of electric shock! Under no circumstances should you try to repair the set yourself, as this will invalidate the warranty

If a fault occurs, first check the points listed below before taking the set for repair.

If you are unable to remedy a problem by following these hints, consult your dealer or service center.

Problem	Solution
No sound /power	<ul style="list-style-type: none"> – Volume not adjusted. Adjust the VOLUME. – Headphones connected. Disconnect headphones. – AC mains not securely plugged to wall outlet. Plug in properly.
No reaction to controls	<ul style="list-style-type: none"> – Electrostatic discharge. Disconnect the unit from the AC power supply reconnect after a few seconds.
TIMER/SLEEPER does not work	<ul style="list-style-type: none"> – Clock time not set. Set the correct clock time.
Severe radio hum or noise	<ul style="list-style-type: none"> – Electrical interference set too close to TV,VCR or computer. Increase the distance.
Poor radio reception	<ul style="list-style-type: none"> – Weak radio signal. FM: Direct the FM antennawire for optimum reception.
NO DISC or DISC NOTREADABLE indication	<ul style="list-style-type: none"> – CD badly scratched or dirty. Replace/ clean CD, see Maintenance. – CD-R(W) is blank or the disc is not finalised. Use a finalised CD-R(W). – Laser lens steamed up. Wait until lens has cleared.
The CD skips tracks	<ul style="list-style-type: none"> – CD damaged or dirty. Replace or clean CD. – SHUFFLE or PROGRAM is active. Switch off SHUFFLE/ PROGRAM.
Remote control does not function properly	<ul style="list-style-type: none"> – Batteries exhausted. Insert fresh batteries – Batteries incorrectly inserted. Insert the batteries correctly. – Distance/ angle between the set too large. Reduce the distance/ angle.

Renvoyez votre carte d'enregistrement de garantie pour vous assurer de recevoir tous les avantages auxquels vous avez droit.

- Dès que l'achat de votre appareil Philips est enregistré, vous avez droit à tous les avantages dont bénéficient les possesseurs des produits Philips.
- Remplissez et renvoyez votre carte d'enregistrement de garantie jointe à votre appareil sans tarder. Vous bénéficierez de ces avantages importants.

● Vérification de garantie

Enregistrez votre produit dans les 10 jours pour confirmer votre droit à une protection maximum selon les termes et les conditions de votre garantie Philips.

● Confirmation de possession

Votre carte d'enregistrement de garantie prouve que vous possédez l'appareil en cas de vol ou de perte du produit.

● Enregistrement du modèle

Renvoyez votre carte d'enregistrement de garantie dès aujourd'hui pour vous assurer de recevoir toutes les informations, les offres et les bonus auxquels vous avez droit en tant que possesseur de ce modèle.

Connaissez ces symboles de sécurité



 Cet «éclair à pointe de flèche» indique qu'un matériau non isolé, situé à l'intérieur de l'unité, risque de provoquer un choc électrique. Pour la sécurité de chacun, nous vous prions de ne pas retirer le boîtier de ce produit.

 Le «point d'exclamation» attire votre attention sur des sujets risquant de provoquer des problèmes de fonctionnement et d'entretien si vous ne lisez pas les informations s'y reportant.

Cet espace vous est réservé

Inscrivez ci-dessous le numéro de série situé à la base de l'équipement. Conservez cette information pour vous y reporter à l'avenir.

N° de modèle _____

N° de série _____

DANGER: NE PAS EXPOSER CET ÉQUIPEMENT A LA PLUIE NI A UNE HUMIDITÉ EXCESSIVE POUR ÉVITER LES RISQUES D'INCENDIE ET DE CHOC ÉLECTRIQUE.

ATTENTION: Pour éviter les chocs électriques, introduire la lame la plus large de la fiche dans la borne correspondante de la prise et pousser jusqu'au fond.

Index

Généralités

Garantie	18, 21
Informations sur la sécurité.....	19, 20
Informations sur l'environnement.....	5

Commandes et connexions

Illustration d'ensemble.....	3
Panneau avant et section supérieure.....	22
Panneau arrière	22
Télécommande.....	22

Informations générales 23

Fonctions de base

Mise en marche	25
Réglage du volume et du son.....	25
Utilisation de sound Control.....	25
Réglage de l'horloge.....	26
Réglage de la minuterie.....	26
Activation et désactivation de la minuterie (TIMER).....	27
Activation et désactivation du programmeur de la minuterie (SLEEP).....	27

ATTENTION

L'utilisation des commandes ou réglages ou le non-respect des procédures ci-inclues peuvent se traduire par une exposition dangereuse à l'irradiation.

L'appareil répond aux normes FCC, Part 15 et 21 CFR 1040.10.

Fonctionnement soumis aux deux conditions suivantes:

- 1. Cet appareil ne doit pas provoquer d'interférences nuisibles, et**
- 2. Cet appareil doit accepter toute interférence reçue, y compris les interférences susceptibles de provoquer un fonctionnement peu satisfaisant.**

Canada

Français:

Cet appareil numérique n'émet pas de bruits radioélectriques dépassant les limites applicables aux appareils numériques de Classe B prescrites dans le Règlement sur le Brouillage Radioélectrique édicté par le Ministère des Communications du Canada.

Lecteur de CD

Lecture d'un CD	27
Sélection d'une autre page.....	22
Rechercher un passage sur une plage ..	28
Autres modes de lecture.....	28
Programmation des numéros de page.....	28
Visualisation du programme.....	28
Effacement d'un programme	29
Entretien du lecteur de CD et des CD ..	29

Syntoniseur numérique

Recherche des stations radio	29
Programmation des stations radio	29
Recherche des stations pré-réglées.....	30

Caracteristiques techniques 30

Dépistage des anomalies 31

CONSIGNES DE SÉCURITÉ IMPORTANTES

1. Lisez ces instructions.
2. Conservez ces instructions.
3. Respectez les avertissements.
4. Suivez toutes les instructions.
5. **N'utilisez pas cet appareil à proximité d'une source d'eau.**
6. **Nettoyez l'appareil uniquement avec un chiffon sec.**
7. **N'obstruez aucun orifice de ventilation. Installez l'appareil selon les instructions du fabricant.**
8. **N'installez pas l'appareil près d'une source de chaleur** comme par exemple des radiateurs, bouches de chaleur, cuisinières, ou autres appareils (même des amplificateurs) dégageant de la chaleur.
9. **Ne détruisez pas la** prise de terre ou prise polarisée fournie. Une prise polarisée est dotée de deux lames dont une plus large que l'autre. Une prise de terre est dotée de deux fiches semblables et d'une troisième, plus large, qui assure la mise à la terre pour votre sécurité. Si la prise fournie ne convient pas à la prise murale dont vous disposez, consultez un électricien pour remplacer et adapter votre prise murale.
10. **Protégez le cordon d'alimentation** pour éviter de marcher dessus ou de le pincer particulièrement aux endroits des prises, mâles et femelles, et au point de raccordement sur l'appareil lui-même.
11. **Utilisez uniquement des accessoires ou options** recommandés par le fabricant.



12.  **Utilisez uniquement un meuble sur roulettes**, un support, un pied, une étagère ou une table de type recommandé par le fabricant. Si vous utilisez un meuble sur roulettes, veillez à le déplacer avec précaution afin d'éviter tout accident corporel si l'équipement se renversait.

13. **Débranchez l'appareil** pendant les orages ou s'il doit rester inutilisé pendant une période de temps prolongée.
14. **Pour toute réparation**, faites appel à un personnel qualifié. Une réparation sera nécessaire si l'appareil a subi des dommages tels que détérioration du cordon d'alimentation ou de la prise, liquide renversé sur l'appareil, ou encore si un objet est tombé dessus, si l'appareil a été exposé à la pluie ou à l'humidité, s'il ne fonctionne pas correctement ou s'il a fait une chute.

15. **PRÉCAUTION d'emploi des piles** – Afin d'éviter toute fuite des piles qui risquerait de causer des blessures corporelles ou d'endommager l'appareil :

- Installez **toutes** les piles correctement, **+** et **-** tels qu'indiqués sur l'appareil.
- Ne mélangez pas les piles (pas de piles **neuves** avec des **usagées** ou de piles au **carbone** avec des **alcalines**, etc.).
- Enlevez les piles lorsque l'appareil reste inutilisé pendant une longue période.

EL 6475-F002: 01/6

GARANTIE LIMITÉE

SYSTÈME SONORE PORTABLE

Échange gratuite pendant un an

Il faut porter ce produit à un centre de service pour l'échanger.

QUI EST COUVERT ?

Il faudra présenter une preuve d'achat pour pouvoir bénéficier des services de la garantie. Le reçu, la facture ou un autre document portant la date d'achat qui prouve que vous avez bien acheté le produit est considéré comme preuve d'achat. L'attacher à ce manuel d'emploi et les garder tous les deux à portée de main.

QU'EST-CE QUI EST COUVERT ?

La couverture de la garantie entre en vigueur le jour où vous achetez le produit. Pendant un an à compter de cette date, tout produit défectueux ou qui ne fonctionne pas sera remplacé par un produit neuf, renouvelé ou un produit comparable sans frais aucun au consommateur. Un produit de remplacement n'est couvert que pendant la période non-écoulée de garantie d'origine. Lorsque la garantie du produit d'origine vient à terme, la garantie du produit de remplacement est terminée aussi.

QU'EST-CE QUI EST EXCLU DE LA GARANTIE ?

La garantie ne couvre pas :

- les frais de main d'œuvre pour installer ou préparer, pour régler les commandes et pour installer ou réparer les systèmes d'antenne à l'extérieur du produit.
- la réparation du produit et/ou d'une pièce pour cause du mauvais emploi, d'accident, de réparations non-agrèées ou d'une autre raison qui ne peut pas être contrôlée par Philips Consumer Electronics Company.
- des problèmes de réception dus à des conditions de signal, au câble ou aux systèmes d'antenne à l'extérieur de l'unité.
- un produit qui nécessite des modifications ou adaptations pour lui permettre de fonctionner dans un pays autre que le pays pour lequel il a été conçu, fabriqué, agréé et/ou autorisé, ou la réparation des produits endommagés par de telles modifications.
- des dommages indirects ou conséquents qui résultent du produit. (Certains états ou provinces ne permettent pas l'exclusion de dommages indirects ou conséquents. Il est donc possible que l'exclusion ci-dessus ne s'applique pas au cas présent. Cela comprend, mais de façon non-limitative, des enregistrements, qu'ils soient protégés ou non par les lois sur les droits d'auteur).
- un appareil acheté, utilisé ou réparé en dehors des États-Unis, de Porto Rico, des Îles Vierges ou du Canada ou utilisé à des fins commerciales ou institutionnelles (y compris mais non limités aux appareils utilisés pour la location).

OÙ L'ÉCHANGE EST-ELLE PROPOSÉE ?

Le produit pourra s'échanger dans tous les pays où le produit est distribué officiellement par Philips Consumer Electronics Company. Dans des pays où Philips Consumer Electronics Company ne distribue pas le produit, l'organisme local de service Philips tentera de fournir un produit de remplacement (mais il pourra y avoir des retards si le bon produit n'est pas facilement disponible).

AVANT DE DEMANDER UNE ÉCHANGE...

Veillez consulter le manuel d'instructions avant de demander un produit d'échange. Un petit réglage d'une des commandes expliqué dans le manuel d'instructions pourrait éviter de faire un trajet.

POUR BÉNÉFICIER DE L'ÉCHANGE GARANTIE AUX É.-U., AU PUERTO RICO OU DANS LES ÎLES VIERGES AMÉRICAINES...

Contactez votre vendeur pour arranger l'échange. Ou bien, renvoyer le produit, frêt et assurances payés, avec preuve d'achat incluse, à l'adresse ci-dessous :

Small Product Service Center
Philips Service Company
907 Snapps Ferry Road, Plant 2, Building 6
Greeneville, TN 37743 É.-U.

(Aux É.-U., au Puerto Rico et aux Îles Vierges, toute garantie implicite, y compris des garanties de vendabilité et d'aptitude à un but spécifique, est limitée à la durée de cette garantie explicite. Mais, étant donné que certains états et provinces ne permettent pas de limiter la durée d'une garantie implicite, cette limitation pourrait ne pas s'appliquer au cas présent.)

POUR BÉNÉFICIER D'UNE ÉCHANGE GARANTIE AU CANADA...

Veillez contacter Philips à :

1-800-661-6162 (Francophone)
1-800-363-7278 (Anglophone)

(Au Canada, cette garantie est consentie à la place de toute autre garantie. Aucune autre garantie n'est donnée, qu'elle soit explicite ou implicite, y compris une garantie implicite de vendabilité ou d'aptitude à un but spécifique. Philips n'est pas, en aucun cas, responsable des dommages, qu'ils soit directs ou indirects, spéciaux, secondaires ou conséquents, quels que soient leurs origines, même en présence d'une notification de la possibilité de tels dommages.)

POUR UNE ÉCHANGE HORS GARANTIE...

Aux É.-U., au Puerto Rico ou aux Îles Vierges américaines, contacter Philips Service Company au (800) 531-0039 pour savoir le prix d'une échange non couverte par la garantie. Puis emballer le produit avec soins et le renvoyer au Small Product Service Center (adresse ci-dessus). Au Canada, téléphonez au numéro qui se trouve sous la rubrique « Pour bénéficier d'une échange garantie au Canada » pour obtenir le prix d'un échange hors garanti.

RAPPEL IMPORTANT...

Veillez inscrire ci-dessous les numéros de modèle et de série qui se trouvent sur le produit même. De plus, veuillez remplir et renvoyer sans délai la carte d'enregistrement de garantie. Il nous sera ainsi plus facile de vous contacter en cas de besoin.

N° DE MODÈLE _____

N° DE SÉRIE _____

Cette garantie vous donne des droits légaux spécifiques et vous pourriez avoir d'autres droits qui varient d'état en état et de province en province.

Philips Service Solutions Group, P.O. Box 2976, Longview, Texas 75606, É.-U., (903) 242-4800

EL6095T002 / MAC5433 / 1-97

Commandes et connexions

Panneau avant/ section supérieure

- 1 **STANDBY/ ON**  –
mise en veille ou en marche de l'appareil
- 2 **SOURCE** –
sélection de mode pour
CD/TUNER/ CD RW/ AUX;
mise en marche de l'appareil
- 3 **PROGRAM** –
CD: programmation des plages et aperçu du
programme;
TUNER: programmation manuelle ou
automatique des stations du tuner;
TIMER: activation, réglage et désactivation de la
fonction minuterie
- 4 **CLOCK** –
CD: sélection des options de lecture aléatoire
(shuffle) et de répétition (repeat), par exemple
répéter une plage/ un programme CD/ un CD
entier; lecture des plages dans un ordre aléatoire
- 5 **SOUND CONTROL** –
DBB: (Dynamic Bass Boost)
accentuation des basses;
DSC: (Digital Sound Control)
sélection des caractéristiques sonores:
OPTIMAL/ CLASSIC/ JAZZ/ POP;
INCREDIBLE SURROUND: crée un effet stéréo
très prononcé
- 6 **Display** – affiche l'état de l'appareil
- 7 **VOLUME** –
réglage du volume et des paramètres sonores;
réglage de l'heure et des minutes pour les
fonctions d'horloge/de minuterie
- 8 **OPEN/CLOSE** –
ouverture/ fermeture du plateau CD
- 9 **▶II** ou **PRESET ▲** –
démarrage et mise en pause de la lecture du CD;
sélection d'une station de radio pré-réglée
(par incrément)

■ ou **PRESET ▼** –
pour arrêter la lecture du CD ou effacer un
programme CD; active/ désactive le mode de
démonstration; sélection d'une station de radio
pré-réglée (par décrement)

- 10 **▶▶**, **◀◀** ou **TUNING ▲, ▼** –

CD: effectuer une recherche rapide avant ou
arrière au sein d'une plage; passer au début de la
plage en cours/suivante ou précédente

TUNER: (haut, bas) rechercher des stations de
radio

Panneau arrière

- 11  – prise casque stéréo 3,5 mm (16-150 Ω).
- 12 **AUX IN RIGHT/ LEFT** –
pour connecter la sortie audio d'un appareil
complémentaire
- 13 **SPEAKERS 8 Ω** –
pour connecter les haut-parleurs fournis
- 16 **AC MAINS** –
une fois que tous les branchements ont été
effectués, branchez le cordon d'alimentation dans
la prise de courant murale
- 15 **FM AERIAL 75 Ω** –
pour brancher le fil d'antenne fourni ou une
prise d'antenne murale
- 16 **AM AERIAL** –
pour brancher la boucle d'antenne AM (MW)
fournie

Télécommande

 – mise en position d'attente de l'équipement

CD, TUNER, AUX, CDR –
pour sélectionner la source sonore respective

TIMER –
active et désactive la minuterie

SLEEP –
active et désactive l'heure d'extinction; pour
sélectionner l'heure d'extinction

DBB (Dynamic Bass Boost) –
accentuation des basses

DSC (Digital Sound Control) –
sélection des caractéristiques sonores:
OPTIMAL/ CLASSIC/ JAZZ/ POP

INCR. SURR –
crée un effet stéréo très prononcé

Commandes et connexions

MUTE –

interruption et reprise de la restitution sonore

BAND –

sélection de la bande de fréquences

VOLUME –, + –

réglage du volume

▶|| –

démarrage/ suspension de la lecture du CD

◀, ▶ –

CD: pour passer au début de la plage en cours/ précédente ou suivante;

TUNER: (bas, haut) sélectionner une station de radio préréglée

■ –

pour arrêter la lecture du CD ou effacer un programme CD

◀◀, ▶▶ –

CD: effectuer une recherche en arrière ou en avant au sein d'une plage/ d'un CD;

TUNER: (bas, haut) rechercher des stations radio

REPEAT –

répéter une plage/ un programme CD/ un CD entier

SHUFFLE –

lire les plages d'un CD dans un ordre aléatoire

PROGRAM –

CD: programmer les plages et visualiser le programme;

TUNER: programmer les stations radio ou démarrer la programmation automatique

Remarques:

Sélectionnez d'abord la source sonore désirée (par exemple CD, CD R) et appuyez ensuite sur la touche de fonction correspondante (par exemple. ▶).

Les touches de fonction CD sur la télécommande peuvent être utilisées pour un CD R.

Accessoires livrés avec l'équipement

- 2 haut-parleurs
- télécommande avec piles
- boucle d'antenne AM
- fil d'antenne FM

Informations générales

Entretien général

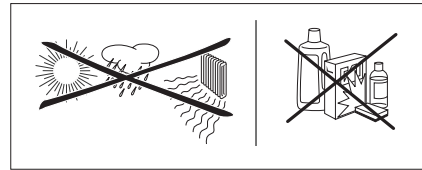

- N'exposez jamais l'appareil, les piles, les disques compacts ou les cassettes à l'humidité, la pluie, au sable ni à la chaleur excessive d'une installation de chauffage ou à la lumière du soleil.
- Pour nettoyer l'appareil, utilisez une peau de chamois douce, légèrement humide. N'utilisez aucun détergent contenant de l'alcool, de l'ammoniaque, du benzène ou des abrasifs; vous risqueriez en effet d'abîmer la façade extérieure de l'appareil.

Piles pour télécommande

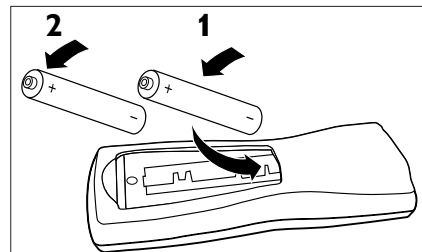

- Ouvrez le compartiment de piles, puis insérez de la manière indiquée six piles de type **AA, R06** ou **UM3** (de préférence des piles alcalines), en respectant la polarité correcte, comme indiqué par les symboles "+" et "-" à l'intérieur du compartiment.

IMPORTANT!

Enlevez les piles si elles sont usagées ou si l'appareil ne doit pas être utilisé pendant une longue période.

Les piles contiennent des substances chimiques, donc elles devront être mises proprement au rebut.

Informations générales Alimentation Connexions

Branchement des haut-parleurs

Les haut-parleurs sont raccordés à l'aide de connecteurs à encliquetage. Utilisez-les de la façon indiquée ci-dessous.

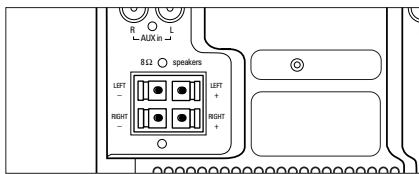

- Connectez le fil à repère rouge à la borne rouge et le fil sans repère à la borne noire.
- Lorsque la prise casque est utilisée, les haut-parleurs sont désactivés.

Tension d'alimentation

- 1 Vérifiez que la tension d'alimentation indiquée sur la plaque signalétique située sous l'appareil correspond à la tension du réseau. Dans le cas contraire, contactez votre revendeur ou le service après-vente.
- 2 Si votre appareil dispose d'un sélecteur de tension sur sa face arrière, réglez-le en fonction de la tension du réseau.
- 3 Il ne vous reste plus désormais qu'à brancher le cordon d'alimentation dans la prise murale pour pouvoir utiliser l'appareil.
→ L'affichage de l'horloge ... : ... clignote.
- 4 Pour déconnecter entièrement l'appareil, débranchez le cordon de la prise murale

Veille automatique

Grâce à sa fonction de gestion de l'énergie, l'appareil se met automatiquement en veille lorsque:

- aucune opération n'est effectuée dans les 15 minutes qui suivent l'arrêt d'un CD;
- aucune opération n'est effectuée en 24 heures.

Informations relatives à la sécurité

- Installez l'appareil sur une surface rigide et plate de façon à ce qu'il ne puisse pas être incliné. Vérifiez que l'air circule facilement autour de l'appareil afin d'éviter toute surchauffe.
- Les pièces mécaniques de l'appareil contiennent des paliers autolubrifiants et elles ne doivent donc pas être huilées ni lubrifiées.

AUX IN

Vous pouvez connecter les bornes audio **OUT** gauche et droite d'un autre appareil, par exemple CDR, lecteur de cassettes, aux bornes gauche et droite AUX IN correspondantes situées à l'arrière de l'appareil.

- Utilisez les boutons de réglage du son du MZ-5 pour régler le son de l'autre système.
- Pour lire un CD-R(W) connecté, sélectionnez la source CD-R(W).

Fonctions de base

Mise en marche

L'appareil peut être mis en marche de 3 façons différentes :

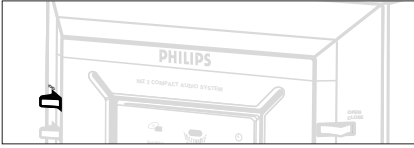

- appuyez sur **STANDBY/ ON** sur l'appareil et la dernière source sélectionnée est activée;
- appuyez sur **SELECT SOURCE** sur l'appareil et la dernière source sélectionnée est activée;
- appuyez sur **CD, TUNER, CDR** ou **AUX** sur la télécommande.

Pour mettre l'appareil en veille, appuyez une fois sur **STANDBY/ ON** sur l'appareil (☺ sur la télécommande).

- Le niveau du volume, les réglages de son interactifs, la dernière source sélectionnée et les présélections du syntoniseur seront conservés dans la mémoire de l'appareil.

Réglage du volume et du son

- 1 Tourner le bouton **VOLUME** dans le sens inverse des aiguilles d'une montre ou dans le sens des aiguilles d'une montre pour diminuer ou augmenter respectivement le volume de l'appareil (ou appuyez sur **VOLUME -**, **+** de la télécommande).
→ L'écran affiche le niveau du volume **VOL** et un chiffre entre 0 et 32.
- 2 Appuyez une ou plusieurs fois sur **DBB**, **INCR.SURR** ou **DSC** sur la télécommande pour sélectionner les effets sonores désirés:
DBB ,
Incredible Surround et **OPTIMAL** (aucune indication) /
CLASSIC () / **JAZZ** () /
POP () / **OPTIMAL** ...

Remarques:





L'effet **INCREDIBLE SURROUND** peut varier en fonction du type de musique.

Vous pouvez également sélectionner les effets sonores désirés directement sur l'appareil. (Utilisation du bouton **SOUND CONTROL**).

- 3 Appuyez sur **MUTE** sur la télécommande pour interrompre instantanément la restitution sonore.
 - La lecture se poursuit sans son et l'écran affiche **MUTE**.
- 4 Pour activer la restitution sonore vous pouvez:
 - appuyer une nouvelle fois sur **MUTE**;
 - utiliser les boutons de réglage du volume;
 - changer la source.

Utilisation de Sound Control

Vous pouvez également régler les paramètres sonores exclusivement sur l'appareil:

- 1 Appuyez une ou plusieurs fois sur **SOUND CONTROL** pour sélectionner les diverses options:
 - **une fois**:
L'écran affiche **DBB OFF**;
Si **DBB** est activé, l'écran affiche **DBB ON** et **DBB** ,
 - **deux fois**:
L'écran affiche **DSC** état **OPTIMAL**.
(L'écran affiche **JAZZ**, **POP**, ou **CLASSIC** et les symboles,  ,  respectifs  s'ils sont sélectionnés)
 - **trois fois**:
L'écran affiche **Incredible Surround (IS)** état **IS OFF**.
Si **IS** est activé, l'écran affiche **IS ON** et 
- 2 Pour chaque réglage sonore, tournez le bouton **VOLUME** dans n'importe quelle direction pour sélectionner les options **ON**, **OFF** ou **DSC** .
- 3 Appuyez une nouvelle fois sur **SOUND CONTROL** pour confirmer:
 - L'écran affiche le réglage sonore suivant à effectuer.
 - Une fois que le réglage **IS** a été confirmé, l'écran affiche brièvement le niveau du volume **VOL** puis revient à l'affichage de la lecture en cours.
 - Répétez l'opération pour désactiver.
 - **DEMO OFF** défile sur l'écran.



Horloge

Minuterie

Réglage de l'horloge

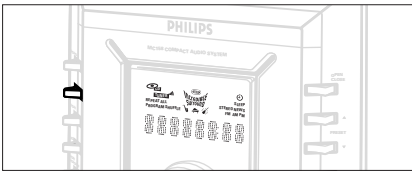

- 1 En mode d'attente, appuyez sur **CLOCK**.
→ Les chiffres d'horloge pour les heures 0:00 et l'indication AM/PM clignotent.
- 2 Tournez **VOLUME** pour régler les heures: dans le sens horaire pour avancer et dans le sens anti-horaire pour revenir en arrière.
- 3 Appuyez à nouveau sur **CLOCK**.
→ Les chiffres d'horloge pour les minutes 0:00 et l'indication AM/PM clignotent.
- 4 Tournez **VOLUME** pour régler les minutes: dans le sens horaire pour avancer et dans le sens anti-horaire pour revenir en arrière.
- 5 Appuyez sur **CLOCK** pour confirmer l'heure.

Réglage de la minuterie

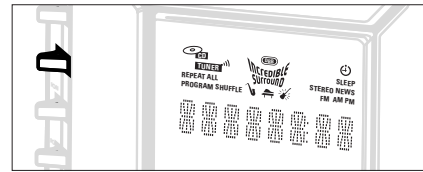

- L'appareil peut être utilisé comme réveil, auquel cas il se met en marche à une heure prédéfinie. Pour pouvoir utiliser la minuterie, l'horloge doit d'abord être mise à l'heure.
 - Si, au moment du réglage, aucun bouton n'est utilisé pendant plus de 90 secondes, l'appareil sort du mode de réglage de la minuterie.
- 1 En mode veille, appuyez sur **PROGRAM** sur l'appareil pendant au moins 2 secondes.
→ L'écran affiche **TUNER** ou **CD** et clignote.
→ L'écran affiche **SET CLOCK TIME** (réglez l'heure de l'horloge) si l'horloge n'a pas été réglée.
 - 2 Tournez **VOLUME** dans le sens des aiguilles d'une montre.
→ L'écran affiche la séquence **CD, TUNER, CD...**
 - 3 Appuyez sur **PROGRAM** (sur l'appareil) pour confirmer la source.
→ L'écran affiche **00:00**, les chiffres d'horloge pour les heures 0:00 et l'indication AM/PM clignotent.
 - 4 Tournez **VOLUME** pour régler les minutes: dans le sens des aiguilles d'une montre pour avancer; dans le sens inverse des aiguilles d'une montre pour reculer.
 - 5 Appuyez de nouveau sur **TIMER** ou sur **PROGRAM**.
→ Les chiffres de l'horloge pour les minutes clignotent.
 - 6 Tournez **VOLUME** pour régler les minutes: dans le sens des aiguilles d'une montre pour avancer; dans le sens inverse des aiguilles d'une montre pour reculer.
 - 7 Appuyez sur **TIMER** ou sur **PROGRAM** pour confirmer l'heure.
– La minuterie est désormais réglée et activée.
→ L'affichage indique .



TIMER/SLEEP

Activation et désactivation de la minuterie (TIMER)

Appuyez soit:

- sur la télécommande, sur **TIMER** pendant la lecture ou en mode veille;
- sur l'appareil, sur **PROGRAM** en mode veille.
→ est affiché sur l'écran si elle est activée et disparaît si elle est désactivée.

Activation et désactivation du programmeur d'extinction (SLEEP)

Le programmeur d'extinction permet à l'appareil de s'éteindre de lui-même après une durée déterminée. Pour pouvoir utiliser le programmeur d'extinction, l'horloge doit d'abord être mise à l'heure.

- Pendant la lecture, pour sélectionner et activer l'heure d'extinction désirée, appuyez une ou plusieurs fois sur **SLEEP** sur la télécommande.
→ **SLEEP** s'affiche sur l'écran ainsi que l'une des options d'heure d'extinction, dans l'ordre: 60, 45, 30, 15, SLEEP OFF, 60...
- Pour désactiver, appuyez une ou plusieurs fois sur **SLEEP** sur la télécommande jusqu'à ce que l'indication **SLEEP OFF** s'affiche ou appuyez sur standby sur l'appareil ou sur la télécommande.
→ **SLEEP** disparaît de l'écran.

Lecture d'un CD

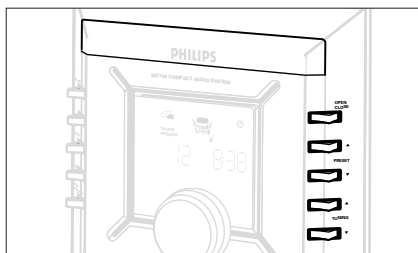

Ce lecteur de CD lit des disques audio y compris les CD-R (enregistrables) et les CD-RW (réinscriptibles).

Lecteur de CD

- Les CD-ROM, CD-I, CDV, VCD, DVD, MP3 ou CD pour ordinateurs, ne sont par contre pas compatibles.
- 1 Sélectionnez la source CD.
- 2 Appuyez sur **OPEN/CLOSE** pour ouvrir le plateau CD.
→ **OPEN** est affiché lorsque vous ouvrez le compartiment CD.
- 3 Introduisez un CD avec la face imprimée orientée vers le haut et appuyez sur **OPEN/CLOSE** pour fermer le compartiment CD.
→ **READ** est affiché lorsque le lecteur parcourt le contenu du CD, et le nombre total de plages et la durée de lecture sont affichés.
→ **NO DISC** est affiché lorsque le compartiment CD est vide.
→ **DISC NOT READABLE** passe en revue sur l'affichage si vous avez introduit un CD incorrectement ou un CD-R(W) pas bien fini.
- 4 Appuyez sur **▶▶** pour démarrer la lecture.
→ Le numéro de la plage lue et la durée de lecture écoulée de la plage sont affichés pendant la lecture du CD.
- 5 Pour interrompre la lecture, appuyez sur **▶▶**. Appuyez de nouveau sur **▶▶** pour reprendre la lecture.
→ L'affichage se fige et la durée de lecture écoulée clignote lorsque la lecture est interrompue.
- 6 Pour arrêter la lecture du CD, appuyez sur **■**.

Remarque:

La lecture du CD s'arrête également lorsque:

- le plateau CD est ouvert;
- le CD est arrivé à la fin;
- vous sélectionnez une autre source:

TAPE, CD ou AUX.

Sélection d'une autre plage

- Appuyez une ou plusieurs fois sur **◀◀** ou **▶▶** sur l'appareil (sur la télécommande **◀** ou **▶**) jusqu'à ce que le numéro de la plage désirée apparaisse sur l'écran.
- Si vous avez sélectionné un numéro de plage juste après avoir chargé un CD ou en **PAUSE**, vous devrez appuyer sur **▶▶** pour démarrer la lecture.



Lecteur de CD

Rechercher un passage sur une plage

- Maintenez enfoncée **◀◀** ou **▶▶** (sur la télécommande **◀◀** ou **▶▶**).
– Le CD est lu à vitesse rapide et à faible volume.
- Lorsque vous reconnaissez le passage que vous souhaitez écouter, relâchez **◀◀** ou **▶▶**.
– La lecture reprend normalement.

Remarque : Au cours d'un programme CD ou si SHUFFLE/ REPEAT est activée, la recherche ne peut s'effectuer qu'à l'intérieur d'une même plage.

Autres modes de lecture: SHUFFLE et REPEAT

Vous pouvez sélectionner et changer les divers modes de lecture avant ou pendant la lecture. Les modes de lecture peuvent aussi être combinés avec PROGRAM.

SHUFFLE les plages du CD entier / du programme sont lues dans un ordre aléatoire

SHUFFLE et REPEAT ALL pour répéter le CD entier / le programme continuellement dans un ordre aléatoire

REPEAT ALL pour répéter le CD entier / le programme continuellement

REPEAT pour répéter continuellement la plage en cours

- Pour choisir votre mode de lecture avant ou pendant la lecture, appuyez soit:
 - sur **SHUFFLE** ou **REPEAT** sur la télécommande;
 - sur **CLOCK** sur l'appareil de façon répétée jusqu'à faire apparaître la fonction souhaitée.
- Appuyez sur **▶▶** pour démarrer la lecture si vous êtes sur STOP.
→ Si vous avez sélectionné SHUFFLE, la lecture démarre automatiquement.
- Pour revenir au mode de lecture normal, appuyez respectivement sur le bouton **SHUFFLE** ou **REPEAT** jusqu'à ce que les divers modes SHUFFLE/ REPEAT ne soient plus affichés.
– Vous pouvez également appuyer sur **■** pour annuler votre mode de lecture.

Programmation des numéros de plage

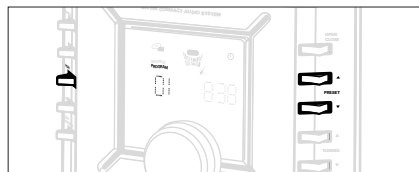

Vous devez être sur STOP pour sélectionner et mémoriser vos plages de CD dans l'ordre souhaité. Vous pouvez, si vous le souhaitez, mémoriser une plage plusieurs fois. Jusqu'à 40 plages peuvent être mémorisées.

- Appuyez sur **PROGRAM** sur l'appareil ou sur la télécommande pour passer en mode programmation.
→ Un numéro de plage s'affiche et **PROGRAM** clignote.
- Utilisez **◀◀** ou **▶▶** sur l'appareil, (sur la télécommande **◀** ou **▶**) pour sélectionner le numéro de plage désiré.
- Appuyez sur **PROGRAM** pour confirmer la plage à mémoriser.
→ Le nombre de plages programmées et la durée de lecture totale du programme s'affichent brièvement, puis la plage sélectionnée et **PRG** apparaissent sur l'écran.
→ **... : ...** s'affiche si la durée totale de lecture est de 100 minutes ou plus.
- Répétez les étapes **2-3** pour sélectionner et mémoriser toutes les plages souhaitées.
→ **FULL** s'affiche si vous essayez de programmer plus de 40 plages.
- Pour démarrer la lecture de votre programme CD, appuyez sur **▶▶**.

Visualisation du programme

Lorsque vous êtes sur STOP maintenez la touche **PROGRAM** ode l'appareil ou de la télécommande enfoncée pour afficher dans l'ordre tous les numéros de plage mémorisés.

Lecteur de CD

Effacement d'un programme

Vous pouvez effacer le programme en :

- appuyant une fois sur ■ en position STOP;
- appuyant deux fois sur ■ pendant la lecture;
- ouvrant le plateau CD.
- **CLEARED** s'affiche brièvement et **PROGRAM** disparaît de l'écran.

Entretien du lecteur de CD et des CD

- Si le lecteur de CD ne parvient pas à lire correctement les CD, utilisez un CD de nettoyage en vente dans le commerce pour nettoyer la lentille avant d'envoyer l'appareil en réparation. Toutes les autres méthodes de nettoyage sont susceptibles d'endommager la lentille.

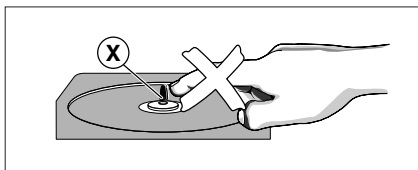

- Ne touchez jamais la lentille du lecteur de CD!
- Des changements brusques de température peuvent entraîner une formation de buée sur la lentille de votre lecteur de CD. La lecture d'un CD devient alors impossible. N'essayez pas de nettoyer la lentille; laissez plutôt l'appareil dans un environnement chaud jusqu'à ce que l'humidité ait disparu.

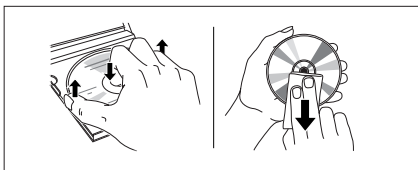

- Laissez toujours le compartiment CD fermé pour éviter que de la poussière ne se dépose sur la lentille.
- Pour extraire un CD de son boîtier, appuyez sur l'axe central tout en soulevant le CD. Attrapez toujours le CD par le bord et remettez-le dans son boîtier aussitôt après utilisation de façon à le protéger contre les rayures et de la poussière.
- Pour nettoyer le CD, utilisez un chiffon doux non pelucheux en procédant en ligne droite du centre vers le bord. N'utilisez pas de détergents; ces derniers risquent en effet d'abîmer le disque.

Syntoniseur numérique

- Ne jamais écrire sur un CD ni y apposer d'autocollants.

Recherche des stations radio

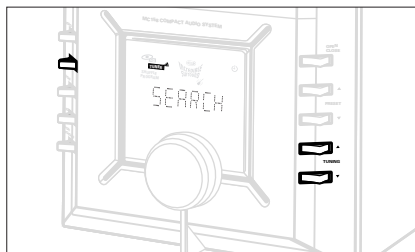

- 1 Sélectionnez la source **TUNER**.
→ **TUNER** s'affiche brièvement.
 - 2 Appuyez sur **BAND** (ou **SOURCE** sur l'appareil pendant au moins 2 secondes) pour sélectionner votre bande de fréquences.
 - 3 Pour rechercher une station, appuyez sur **TUNING** ◀◀ ou ▶▶ (sur la télécommande ◀◀ ou ▶▶) et relâchez le bouton lorsque la recherche démarre.
→ La radio s'arrête automatiquement lorsque la réception est suffisante. Pendant la recherche automatique, l'écran affiche: **SEARCH**.
→ Si une station FM est reçue en stéréo, **STEREO** est affiché
 - 4 Répétez l'étape 3 si nécessaire jusqu'à ce que vous trouviez la station désirée.
- Pour rechercher une station dont le signal est plus faible, appuyez sur ◀◀ ou ▶▶ brièvement et de façon répétée jusqu'à ce que vous trouviez la réception optimale.

Programmation des stations de radio

Vous pouvez mémoriser jusqu'à 40 stations de radio.

Programmation automatique

La programmation automatique démarre avec un numéro de présélection déterminé. À partir de ce numéro présélectionné, les stations de radio préalablement programmées seront effacées. L'appareil programmera uniquement les stations qui ne sont pas déjà en mémoire.

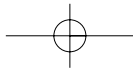

Syntoniseur numérique **Caracteristiques techniques**

Français

- 1 Appuyez sur **PRESET ▼** ou **▲ (◀ ou ▶)** sur la télé-commande) pour sélectionner le numéro de présélection à par tir duquel la programmation doit démarrer .

Remarque: Si aucun numéro de présélection n'est sélectionné, la présélection 1 sera utilisée par déf et toutes vos présélections seront effacées.

- 2 Appuyez sur **PROGRAM** sur l'appareil ou sur la télécommande pendant 2 secondes au minimum pour activer la programmation.
 - **AUTO** s'affiche et les émetteurs disponibles programmés dans l'ordre de la puissance de réception de la bande: FM suivi de AM. Le dernier préréglage automatiquement mémorisé est alors choisi.
 - Appuyez sur **■** sur l'appareil pour interrompre la programmation automatique.

Programmation manuelle

- 1 Recherchez la station souhaitée (voir Recherche des stations radio).
- 2 Appuyez sur **PROGRAM** sur l'appareil ou sur la télécommande pour activer la programmation.
 - **PROGRAM** clignote sur l'écran.
- 3 Appuyez sur **PRESET ▼** ou **▲ (◀ ou ▶)** sur la télécommande) pour affecter un numéro de 1 à 40 à cette station.
- 4 Appuyez sur **PROGRAM** de nouveau pour confirmer le réglage.
 - **PROGRAM** disparaît et le numéro de présélection et la fréquence de la station présélectionnée s'affichent.
- 5 Répétez les quatre opérations précédentes pour mettre en mémoire d'autres stations.
 - Vous pouvez effacer une station présélectionnée en mémorisant une autre fréquence à sa place.

Recherche des stations préréglées

Appuyez sur **PRESET ▼** ou **▲ (◀ ou ▶)** sur la télé-commande) jusqu'à ce que la station préréglée soit affichée.

Amplificateur

Puissance de sortie	2 x 15 W FTC ⁽¹⁾
Rapport signal/bruit	≥ 65 dB A (IEC)
Sensibilité d'entrée AUX	0.5 V (max. 2 V)
Impédance haut-parleurs	8 Ω
Impédance écouteurs	32 Ω -1000 Ω

⁽¹⁾ 8 Ω, 1KHz, 10%THD

Syntoniseur

Fréquence FM	87.5 - 108 MHz
Fréquence AM	530- 1700 kHz
Sensibilité à 75 Ω	
– mono , 26 dB rapport signal/bruit	2.8 μV
– stéréo , 46 dB rapport t signal/bruit	61.4 μV
Sélectivité	≥ 28 dB
Distorsion harmonique totale	≤ 5%
Réponse de fréquence	63 - 12.500 Hz (± 3 dB)
Rapport signal/bruit	≥ 50 dBA

Lecteur de CD

Gamme de fréquence	20 - 20.000 Hz (8 dB)
Rapport signal/bruit	75 dBA

Haut-parleurs

Système réfex basses à 2 voies	
Dimensions (lxhxp)	170 x 182 x 216 mm (6.7" x 7.2" x 8.5")

Généralités

Dimensions (lxhxp)	164 x 158 x 254 mm (6.5" x 6.2" x 10")
Poids (avec/sans les haut-parleurs)environ	7,5 / 3,7 kg (16.5 lb / 8.15 lb)
Consommation de puissance en attente	< 7 W

Sujet à toutes modifications sans avis préalables



Dépistage des anomalies

AVERTISSEMENT

N'ouvrez pas l'appareil pour éviter tout risque de choc électrique ! Vous ne devez en aucun cas essayer de réparer l'appareil vous-même; cela annulerait la garantie.

Si une panne survient, vérifiez d'abord les points indiqués ci-dessous avant de faire appel à un réparateur.

Si ces indications ne vous permettent pas de résoudre le problème, contactez votre revendeur ou le service après-ventes.

Problème	Solution
Pas de son /puissance	<ul style="list-style-type: none"> - Volume non ajusté. Réglez le VOLUME. - Casque connecté. Débranchez le casque. - Cordon d'alimentation mal branché dans la prise murale. Rebranchez-le correctement.
Boutons sans effet	<ul style="list-style-type: none"> - Décharge électrostatique. Décharge électrostatique, rebranchez-le après quelques secondes.
TIMER/SLEEPER ne fonctionne pas	<ul style="list-style-type: none"> - Heure de l'horloge non réglée. Réglez l'heure de l'horloge.
Bourdonnement ou bruit de fond	<ul style="list-style-type: none"> - Interférence électrique: l'appareil est trop proche de la TV, magnétoscope ou de l'ordinateur. Eloignez-le du omniprésents.
Mauvaise réception meilleure radio	<ul style="list-style-type: none"> - Signal radio faible. FM: Orientez le fil d'antenne pour obtenir la réception possible.
Indication NO DISC ou DISC NOTREADABLE	<ul style="list-style-type: none"> - CD rayé ou sale. Remplacez/ nettoyez le CD, voir Entretien. - Le CD-R(W) est vierge ou le disque n'est pas reconnu. Utilisez un CD-R(W) reconnu. - Le CD-R(W) est vierge ou le disque n'est pas bien fini. Utilisez un CD-R(W) bien fini. - Lentille laser couverte de buée. Attendez que la buée disparaisse
Le CD saute des plages	<ul style="list-style-type: none"> - Le CD est endommagé ou sale. Remplacez ou nettoyez le CD. - SHUFFLE ou PROGRAM est actif. Désactivez SHUFFLE / PROGRAM
La télécommande ne fonctionne pas correctement	<ul style="list-style-type: none"> - Les piles sont épuisées. Utilisez des piles neuves - Les piles sont mal insérées. Placez les piles correctement. - Distance/ angle avec l'appareil trop important. Réduisez la distance/ l'angle.

Envíe hoy su Tarjeta de Registro de la Garantía para recibir todas las ventajas correspondientes.

- Una vez que se registre la compra de su aparato Philips, Ud. tiene derecho a todas las ventajas correspondientes al dueño de un producto Philips.
- Sírvase llenar y devolver en seguida la Tarjeta de Registro de la Garantía empacada con su aparato. Saque provecho de estas ventajas importantes.

Verificación de la garantía

Registre su producto dentro de 10 días para confirmar su derecho a máxima protección bajo los términos y condiciones de la garantía de Philips.

Confirmación del dueño

Su Tarjeta de Registro de la Garantía comprueba que Ud. es el dueño del aparato en caso de robo o pérdida del producto.

Registro del modelo

La devolución inmediata de su Tarjeta de Registro de la Garantía le garantiza que recibirá toda la información y todas las promociones especiales que le corresponden por ser el dueño de su modelo.

Conozca estos símbolos de seguridad



 El símbolo del “rayo” indica que algún material no aislado dentro de su unidad podría resultar en una sacudida eléctrica. Para la seguridad de todos, favor de no remover la cubierta del producto.

 El “signo de exclamación” le llama la atención a características sobre las que Ud. debe leer la información adjunta detenidamente para evitar problemas de funcionamiento y mantenimiento.

Para uso del cliente:

Escriba abajo el número de serie que se encuentra en la parte inferior del equipo. Guarde esta información para el futuro.

No. de modelo _____

No. de serie _____

ADVERTENCIA: PARA EVITAR EL RIESGO DE SACUDIDA ELECTRICA O INCENDIO, NO EXPONGA ESTE EQUIPO A LLUVIA NI A HUMEDAD.

PRECAUCION: Para evitar sacudida eléctrica, introduzca la patilla ancha del enchufe al fondo de la ranura ancha.

Índice

Generalidades

Garantía.	32, 35
Seguridad.	33, 34
Información medioambiental	5

Controles y conexiones

Ilustración de perspectiva general	3
Paneles superior y frontales	36
Panel trasero	36
Mando a distancia.	36

Información general **37**

Funciones principales

Encender	39
Ajuste del volumen y del sonido	39
Usar el Sound Control	39
Ajuste del reloj.	40
Ajuste del TIMER	40
Activar y desactivar TIMER	41
Activar y desactivar SLEEP	41

Reproductor CD

Reproducir un CD.	41
Selección de una pista diferente.	41
Buscar determinado pasaje en una pieza musical.	42
Diferentes modos de reproducción.	42
Programación de números de piezas musicales	42
Revisión del programa.	42
Borrar un programa.	43
Reproductor de CD y el tratamiento de CD	43

Sintonizador

Recepción de radio	43
Programación de emisoras de radio	43
Sintonización de emisoras presintonizadas.	44

Información técnica **44**

Solución de problemas **45**

ATENCIÓN

El uso de mandos o ajustes o la ejecución de métodos que no sean los aquí descritos puede ocasionar peligro de exposición a radiación.

El aparato cumple las normas FCC, Parte 15 y 21 CFR 1040.10.

Funcionamiento dependiente de dos condiciones siguientes:

- 1. Este aparato no puede provocar interferencia dañina, y**
- 2. Este aparato debe aceptar cualquier interferencia recibida, incluyendo las interferencias que pueden provocar un funcionamiento insuficiente.**



INSTRUCCIONES IMPORTANTES DE SEGURIDAD

1. Lea estas instrucciones.
2. Conserve estas instrucciones.
3. Lea todos los avisos.
4. Siga todas las instrucciones.
5. No utilice este aparato cerca del agua.
6. Para limpiar el aparato utilice sólo un trapo seco.
7. No tape las aperturas de ventilación. Proceda a su instalación de acuerdo con las instrucciones del fabricante.
8. No instale el equipo cerca de fuentes de calor – Como radiadores, calentadores, estufas o cualquier otro aparato (incluyendo los amplificadores) generador de calor:

9. No anule la seguridad de la clavija de corriente

(ya sea de tipo polarizado o con toma de tierra).

Las clavijas polarizadas tienen dos patillas, una más ancha que la otra. Las que disponen de toma de tierra tienen dos patillas y una tercera que es la de conexión a tierra. Tanto la patilla más ancha como la toma de tierra han sido incorporadas a la clavija para su seguridad personal. Si la clavija suministrada con el equipo no es compatible con su toma de corriente, consulte a un electricista para sustituir la toma de corriente obsoleta.

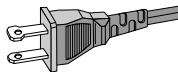

Clavija polarizada de CA

10. Proteja debidamente el cable impidiendo que pueda pisarse o incluso perforarse, especialmente en la parte más próxima a la clavija y en el punto de salida del equipo.
11. Utilice exclusivamente aquellos dispositivos/ accesorios recomendados por el fabricante.

12.  **Coloque el equipo exclusivamente** sobre aquellos carros, bases, trípodes, soportes o mesas especificados por el comerciante o vendidos con el equipo. Cuando utilice un carro, tenga cuidado al desplazar el conjunto carro/ equipo para evitar posibles daños por vuelco.

13. **Desenchufe el aparato** durante tormentas eléctricas o cuando no vaya a ser utilizado durante largo tiempo.

14. **Confíe el mantenimiento y las reparaciones** a personal técnico especializado. El equipo deberá repararse siempre que haya resultado dañado de alguna manera, como por ejemplo por daños en el cable o en la clavija, por derrame de líquido sobre el equipo, por objetos que hubieran podido introducirse en su interior; por exposición del equipo a la lluvia o a ambientes húmedos, cuando el equipo no funcione con normalidad o cuando hubiera sufrido algún tipo de caída.

15. Uso de las pilas – PRECAUCIÓN:

Para prevenir escapes en las pilas, que pueden ocasionar lesiones físicas o daños en la unidad:

- Instale **todas** las pilas correctamente, + y - como está marcado en la unidad.
- No mezcle las pilas (**viejas** con **nuevas** o **de carbono** y **alcalinas**, etc.).
- Extraiga las pilas cuando no vaya a usar la unidad durante largo tiempo.

EL 6475-S002: 01/6

GARANTIA LIMITADA

SISTEMA DE AUDIO PORTATIL

Cambio gratis por un año

Se necesita presentarse en persona con este producto para cambiarlo.

¿QUIEN TIENE PROTECCION?

Usted debe tener su comprobante de venta para cambiar el producto. Una nota de venta u otro documento mostrando que usted compró el producto se considera un comprobante de venta. Adjúntelo a este manual de instrucciones y reténgalo a la mano.

¿QUE CUBRE?

La protección bajo la garantía comienza el mismo día en que usted compra el producto. Durante un año a partir de esta fecha, se reemplazará un producto inoperante o defectuoso con otro nuevo, renovado o comparable sin cargo alguno. Un producto de reemplazo tiene cobertura sólo durante el periodo de la garantía original. Una vez que venza la garantía original del producto, también habrá vencido la garantía del producto de reemplazo.

¿QUE EXCLUYE LA GARANTIA?

Su garantía no cubre:

- cobros por mano de obra durante la instalación o montaje del producto, ajuste de los controles del cliente o de preferencia e instalación o reparación de los sistemas con antena fuera de la unidad.
- reparación del producto y/o reemplazo de piezas, a raíz de uso indebido, accidente, reparación no autorizada u otra causa no bajo el control de Philips Consumer Electronics Company.
- problemas de recepción ocasionados por condiciones de señales o sistemas de cable o de antena fuera de la unidad.
- un producto que requiera modificación o adaptación para que opere en un país que no sea el país para el que fue concebido, fabricado, aprobado y/o autorizado, o la reparación de productos dañados por tales modificaciones.
- daños incidentales o consecuentes que resulten del producto. (Algunos estados no permiten la exclusión por daños incidentales o consecuentes, de modo que es posible que la exclusión arriba indicada no le sea aplicable a usted. Esto incluye, sin limitarse, materiales pregrabados con o sin amparo de derechos de autor.)
- Una unidad que se ha comprado, usado o reparado fuera de los EE.UU., Puerto Rico, las Islas Vírgenes y el Canadá, o que se ha usado para fines comerciales o institucionales (inclusive productos usados con fines de arrendamiento, pero sin limitarse a éstos).

¿DONDE SE EFECTUA EL CAMBIO?

Usted puede cambiar el producto en todos los países con distribución oficial del producto por Philips Consumer Electronics Company. En países donde Philips Consumer Electronics Company no distribuye el producto, la entidad local de servicio Philips tratará de darle un producto de reemplazo (aunque puede haber demora si el producto apropiado no está fácilmente disponible).

ANTES DE PEDIR UN CAMBIO...

Favor de consultar el manual de instrucciones antes de pedir un cambio. Algunos ajustes de los controles según las indicaciones en el manual podrían ahorrarle un viaje.

PARA CAMBIAR UN PRODUCTO EN LOS EE.UU., PUERTO RICO O LAS ISLAS VIRGENES...

Comuníquese con su distribuidor para concertar el cambio. También, usted puede enviar el producto con el seguro y transporte o franqueo prepagados, adjuntando el comprobante de venta y enviándolo a la dirección a continuación:

Small Product Service Center
Philips Service Company
907 Snapps Ferry Road, Plant 2, Building 6
Greeneville, TN 37743 USA

(En los EE.UU., Puerto Rico o las Islas Vírgenes, toda garantía implícita, inclusive las garantías implícitas de comerciabilidad y aptitud para un propósito en particular, están limitadas en cuanto a duración al plazo de esta garantía expresa. Puesto que algunos estados no permiten limitaciones sobre la duración de una garantía implícita, es posible que la limitación arriba indicada no le sea aplicable a usted.)

PARA CAMBIAR UN PRODUCTO EN EL CANADA...

Favor de comunicarse con Philips al:

800-1-661-6162 (francófono)
800-1-363-7278 (anglófono)

(En el Canadá, esta garantía es otorgada en lugar de toda otra garantía. No se otorga ninguna otra garantía expresa ni implícita, comprendiéndose aquí ninguna garantía implícita de comerciabilidad o aptitud para propósito alguno. Philips no será responsable bajo circunstancia alguna por daños y perjuicios directos, indirectos, especiales, incidentales o consecuentes, independientemente de la manera ocasionada, aún con notificación de la posibilidad de los mismos.)

PARA CAMBIAR UN PRODUCTO DESPUES DE VENCER LA GARANTIA...

En los EE.UU., Puerto Rico o las Islas Vírgenes, comuníquese con Philips Service Company, llamando al (800) 531-0039 para obtener el costo de cambio de un producto después de vencer la garantía. Luego empaque el producto con cuidado y envíelo al Small Product Service Center, a la dirección arriba. En el Canadá, llame al teléfono encontrado arriba en la sección "Para cambiar un producto en el Canadá" para obtener el costo para cambiar un producto no amparado por garantía.

RECUERDE...

Favor de anotar los números de modelo y serie del producto en el espacio abajo. También, sírvase llenar y enviar oportunamente su tarjeta de registro de la garantía. Así nos será más fácil notificarle en caso de ser necesario.

Modelo No. _____

Serie No. _____

Esta garantía le otorga derechos legales específicos y usted podría gozar de otros derechos que varían de un estado a otro.

Philips Service Solutions Group, P.O. Box 2976, Longview, Texas 75606, USA, (903) 242-4800

EL6095T002 / MAC5433 / 1-97



Controles y conexiones

Paneles superiores y frontales

- 1 STANDBY/ ON** –
cambia el equipo a la posición de espera/on
- 2 SOURCE** –
selecciona la fuente de sonido para
CD/TUNER/ CD RW/ AUX; enciende el equipo
- 3 PROGRAM** –
CD: programa las piezas musicales e indica el programa;
TUNER: programa las estaciones del sintonizador automática o manualmente
TIMER: activa, ajusta y desactiva la función del temporizador
- 4 CLOCK** –
CD: selecciona las opciones aleatoria y repetición, por ejemplo, repite una pieza musical/programa del CD/ CD completo; reproduce piezas musicales en secuencia aleatoria
- 5 SOUND CONTROL** –
DBB: (Dynamic Bass Boost)
realza los tonos grave;
DSC: (Digital Sound Control)
selecciona las características del sonido:
OPTIMAL/ CLASSIC/ JAZZ/ POP;
INCREDIBLE SURROUND: crea un efecto estéreo superre
- 6 Pantalla** – muestra el estado del equipo
- 7 VOLUME** –
ajusta el volumen y los ajustes del sonido; ajusta la hora y los minutos para el reloj/ funciones del temporizador
- 8 OPEN/CLOSE** –
abre/ cierra la bandeja del CD
- 9 ►II** o **PRESET ▲** –
para la reproducción del CD o borra un programa CD; activa/ desactiva el modo de demostración; selecciona una emisora sintonizada (retroceso);
■ o **PRESET ▼** –
para la reproducción del CD o borra un programa CD; activa/ desactiva el modo de demostración; selecciona una emisora sintonizada (retroceso)

10 ►►, ◀◀

 o **TUNING ▲, ▼**

CD: avance y retroceso rápido dentro de una pieza musical; salta al principio de la pieza musical actual o anterior

TUNER: (avance, retroceso) sintoniza emisoras de radio

Panel trasero

- 11** – 3,5 mm (16-150 Ω) jack auriculares estereofónicos
- 12 AUX IN RIGHT/ LEFT** –
conecta con la salida audio de un aparato adicional
- 13 SPEAKERS 8 Ω** –
conecta con los altavoces suministrados
- 14 AC MAINS** –
una vez efectuadas todas las conexiones, conecte el cable de alimentación al enchufe de pared
- 15 FM AERIAL 75 Ω** –
conecta al cable de antena sumini-strado o al enchufe de antena de pared
- 16 AM AERIAL** –
conecta a la antena AM (MW) de cuadro suministrada

Mando a distancia

– cambia el equipo a la posición de espera

CD, TUNER, AUX, CDR –
selecciona la fuente de sonido en cuestión

TIMER –
activa, ajusta y desactiva la función del temporizador

SLEEP –
activa, ajusta y desactiva la hora de dormitado; selecciona la hora de dormitado

DBB (Dynamic Bass Boost) –
realza los tonos graves

DSC (Digital Sound Control) –
selecciona las características del sonido:
OPTIMAL/ CLASSIC/ JAZZ/ POP

Controles y conexiones

INCR. SURR –

crea un efecto estéreo superrealista

MUTE –

nterrumpe y reinicia la reproducción del sonido

BAND –

selecciona la banda

VOLUME –, + –

ajusta el nivel del volumen

▶II –

inicia/ pausa la reproducción del CD

◀, ▶ –

CD: salta al principio de la pieza musical actual/ anterior/ siguiente;

TUNER: (avance, retroceso) selecciona una emisora de radio sintonizada

■ –

para la reproducción del CD o borra un programa CD

◀◀, ▶▶ –

CD: avance y retroceso rápido dentro de una pieza musical/CD;

TUNER: (retroceso, avance) sintoniza emisoras de radio

REPEAT –

repite una pieza musical /programa del CD/ CD completo

SHUFFLE –

reproduce las piezas musicales de un CD en un orden arbitrario

PROGRAM –

CD: programa las piezas musicales e indica el programa;

TUNER: programa emisoras de radio o comienza la programación automática.

Nota:

Seleccione primero la fuente de sonido deseada (por ej. CD, CD R), a continuación pulse la tecla de función precisada (por ej. ▶).

Las teclas de función para CD en el mando a distancia también se puede usar para un CD R.

Accesorios suministrados

- 2 cajas acústicas
- mando a distancia con pilas
- antena AM de cuadro
- cable para antena FM

Información general

Mantenimiento general

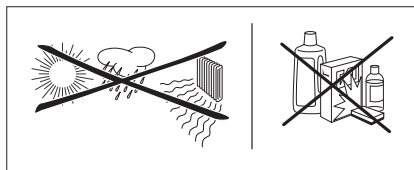

- No exponga el equipo, las pilas, CDs o casetes a la humedad, lluvia, arena o calor excesivo causado por aparatos calefactores ni a la luz solar directa
- Limpie el equipo con una gamuza húmeda. No limpie con productos de limpieza que contengan alcohol, amoníaco, gasolina o abrasivos ya que pueden dañar el alojamiento.

Pilas para el mando a distancia

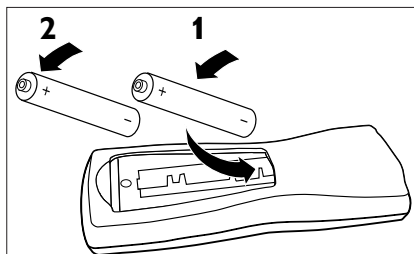

- Abra el compartimento de las pilas y coloque dos pilas tipo **AA, R06 o UM3** (preferentemente alcalina) con la polaridad correcta tal y como indica el signo "+" y "-" en el interior del compartimento

¡IMPORTANTE!

Extraiga las pilas cuando estén vacías o cuando no se use el equipo durante un largo periodo de tiempo.

Pilas contienen sustancias químicas, pues deben ser eliminadas de la forma correcta.

Información general Alimentación Conexiones

Conexiones para altavoces

Los terminales de altavoces son conectores clic. Use los terminales según se muestra abajo.

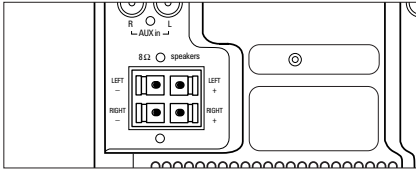

- Conecte el cable rojo marcado al borne rojo y el cable no marcado al borne negro.
- Cuando los auriculares están insertados en el jack de los mismos, los altavoces están desconectados.

Alimentación

- 1 Compruebe que la alimentación **indicada en la placa de tipo en el fondo del equipo** corresponde con el voltaje en su país. De no ser así, consulte a su distribuidor o centro de asistencia técnica
- 2 Si el equipo está equipado con un selector de voltaje en el fondo del aparato, ponga el selector en el voltaje de su país.
- 3 Conecte el cable eléctrico al enchufe de pared y su equipo está ahora listo para su uso.
 - El display del reloj ... : ... parpadea.
- 4 Para desconectar el equipo por completo de la alimentación eléctrica, desenchúfelo.

Posición de espera automática para el ahorro de energía

Para ahorrar energía, el equipo cambia automáticamente a la posición de espera:

- 15 minutos después de que un CD haya terminado y no se haya activado ningún control;
- después de pasadas 24 horas sin activarse ningún control.

Información de Seguridad

- Coloque el equipo en una superficie sólida y plana de forma que quede estable. Procure que haya suficiente ventilación para evitar el sobrecalentamiento del equipo.
- Las piezas mecánicas del equipo contienen cojinetes autolubricantes y no necesitan ser engrasados.

AUX IN

- Es posible conectar los bornes **OUT** derecho e izquierdo de otro sistema de sonido, por ej. CDR, cinta a los bornes AUX IN correspondientes izquierdo y derecho en la parte trasera del equipo.
- Use los controles de sonido MZ-5 para ajustar el sonido del otro sistema.
 - Para la reproducción de un CD-R(W) conectado, seleccione la fuente CD-R(W).

Conexiones

Encender

Existen tres maneras para encender el equipo:

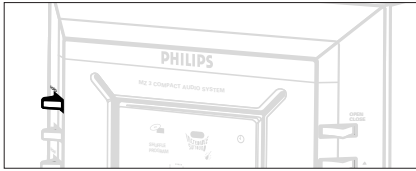

- oprima el botón **STANDBY/ ON** en el equipo y la última fuente anteriormente seleccionada quedará activada;
- oprima el botón **SELECT SOURCE** en el equipo y la última fuente anteriormente seleccionada quedará activada;
- pulse **CD, TUNER, CDR** o **AUX** en el mando a distancia.

Para cambiar el equipo a la posición de espera, pulse una vez **STANDBY/ ON** en el equipo (o en el mando a distancia).

- En la memoria del equipo será almacenado el nivel del volumen, los ajustes de sonido interactivo, la última fuente y emisora seleccionadas

Ajuste del volumen y del sonido

- 1 Para reducir el volumen, gire el botón **VOLUME** del equipo en el sentido contrario a las agujas del reloj y para aumentar el volumen, gire dicho botón en el sentido de las agujas del reloj (o pulse **VOLUME -**, **+** en el mando a distancia).
 - ◀ Muestra el nivel de volumen **VOL** y un número de 0 a 32.

- 2 Pulse **DBB, INCR.SURR** o **DSC** en el mando a distancia una o más veces para seleccionar los efectos sonoros deseados **DBB**,



OPTIMAL (no indicación) /

CLASSIC (🏠) / **JAZZ** (🎷) /

POP (🎸) / **OPTIMAL ...**

Funciones principales

Nota:

El efecto de **INCREDIBLE SURROUND** puede variar con los diferentes tipos de música.

También es posible seleccionar los efectos sonoros deseados del equipo (Véase: Usar el **SOUND CONTROL**)

- 3 Para la interrupción instantánea de la reproducción del sonido, pulse **MUTE** en el mando a distancia
 - La reproducción continuará sin sonido y en el display se mostrará **MUTE**.
- 4 Para activar la reproducción del sonido:
 - pulse de nuevo **MUTE**;
 - ajuste los controles de volumen;
 - cambie la fuente.

Usar el Sound Control

También es posible modificar los ajustes del sonido en el equipo:

- 1 Para seleccionar las varias opciones, pulse una o varias veces **SOUND CONTROL**:
 - **una vez:**
 - el display muestra **DBB OFF**;
 - si **DBB** activado, el display muestra **DBB ON** **DBB**,
 - **dos veces:**
 - el display muestra estado del **DSC OPTIMAL**. (el display muestra **JAZZ**, **POP**, o **CLASSIC** y el respectivo 🎷, 🎸 o 🏠 símbolo, si ha sido seleccionado)
 - **tres veces:**
 - el display muestra el estado Incredible Surround (IS) **IS OFF**.
 - si **IS** está activado, el display muestra **IS ON** y
- 2 Para cada uno de los ajustes del sonido, gire el botón **VOLUME** control en la dirección correspondiente para seleccionar la opción **ON**, **OFF** o **DSC**.
- 3 Para confirmar, pulse de nuevo **SOUND CONTROL**.
 - El display muestra el siguiente ajuste del sonido que se debe programar.
 - Una vez confirmado el ajuste **IS**, el display mostrará brevemente el nivel del volumen **VOL** antes de volver a indicar la reproducción actual.

Reloj

Timer

Ajuste del reloj

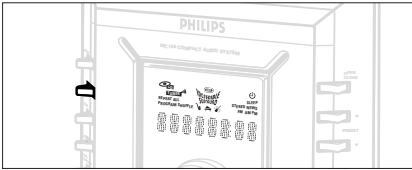

- 1 En modo de espera, pulse **CLOCK**.
→ Los dígitos del reloj para las horas 0:00 y la indicación AM/PM parpadearán.
- 2 Gire **VOLUME** para ajustar las horas: en la dirección de las agujas del reloj para subir; en dirección opuesta para bajar.
- 3 Vuelva a pulsar **CLOCK**.
→ Los dígitos del reloj para los minutos 0:00 y la indicación AM/PM parpadearán.
- 4 Gire **VOLUME** para ajustar los minutos: en dirección a las agujas del reloj para subir y en dirección opuesta para bajar.
- 5 Pulse **CLOCK** para confirmar la hora.

Ajuste del TIMER

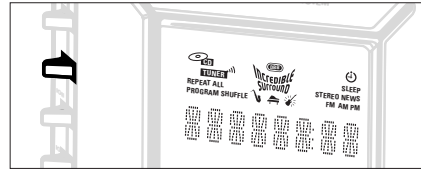

- Es posible usar el equipo como un reloj de alarma para que suene a la hora por Vd. ajustada. Antes de poder usar el temporizador, es necesario poner el reloj en hora
 - Si, durante la operación de ajuste, no se pulsa ningún botón durante más de 90 segundos, el equipo saldrá del modo de 'ajuste temporizador.
- 1 En el modo de posición de espera, pulse durante 2 segundos o más el botón **PROGRAM** en el equipo.
→ El display muestra **TUNER** o **CD** y ☺ parpadea
→ El display muestra **SET CLOCK TIME** si el reloj no está puesto en hora.
 - 2 Gire **VOLUME** en sentido contrario a las agujas del reloj.
→ El display muestra consecutivamente: **CD, TUNER, CD...**
 - 3 Pulse **PROGRAM** (en la unidad) para confirmar la fuente de sonido.
→ El visualizador muestra **ON 0:00**, los dígitos del reloj para la hora 0:00 y la indicación AM/PM parpadearán.
 - 4 Para ajustar las horas, gire el botón **VOLUME** en sentido de las agujas del reloj para aumentar las horas y en sentido contrario para reducir las horas.
 - 5 Pulse de nuevo **TIMER** o **PROGRAM**.
→ Los dígitos para los minutos parpadean.
 - 6 Para ajustar los minutos, gire el botón **VOLUME**: en sentido de las agujas del reloj para aumentar los minutos y en sentido contrario para reducir los minutos.
 - 7 Para confirmar la hora puesta, pulse **TIMER** o **PROGRAM**.
– El temporizador está ahora programado y activado.
→ El display muestra ☺.



TIMER/SLEEP

Activar y desactivar TIMER

Pulse:

- bien en el mando a distancia, la tecla **TIMER** durante la reproducción o en el modo de espera;
- o bien en el equipo, el botón **PROGRAM** en el modo de espera.
 - El display muestra si está activado, y este símbolo desaparecerá si queda desactivado.

Activar y desactivar SLEEP

El temporizador de dormitado permite que el equipo se desconecte por sí solo después del tiempo anteriormente programado. Antes de poder usar el temporizador de dormitado, es necesario poner el reloj en hora

- Para seleccionar y activar el tiempo de dormitado, durante la reproducción pulse **SLEEP** en el mando a distancia una o varias veces.
 - El display muestra **SLEEP** en el mando a distancia una o varias veces hasta que aparezca: **60, 45, 30, 15, SLEEP OFF, 60...**
- Para desactivar; pulse **SLEEP** en el mando a distancia una o varias veces hasta que aparezca **SLEEP OFF** o pulse en standby en el equipo o en el mando a distancia standby on the set or remote control.
 - **SLEEP** disappears from the display.

Reproducir un CD

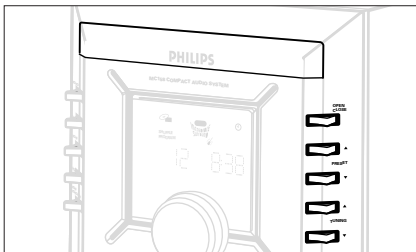

Este reproductor de CD es apto para Audio Discs incluyendo CD-Recordables y CD-Rewritables.

- Sin embargo, no es posible reproducir CD-ROM, CD-I, CDV, VCD, DVD, MP3 o CDs para ordenadores.

Reproductor un CD

- 1 Seleccionar la fuente CD.
- 2 Para abrir la bandeja del CD, pulse **OPEN/CLOSE**.
 - Cuando se abra el compartimento del CD, el display indicará **OPEN**.
- 3 Inserte un CD con la etiqueta hacia arriba y oprima **OPEN/CLOSE** para cerrar la bandeja del CD.
 - En el display aparecerá **READ** en señal de que el aparato está leyendo el índice. A continuación indicará el número de piezas musicales y la duración total del CD.
 - El display mostrará **NO DISC** si no se ha introducido un disco.
 - El texto **DISC NOT READABLE** se desplazará por el display si se ha introducido un CD incorrectamente o un CD no finalizado CD-R(W).
- 4 Pulse **▶▶** para comenzar la reproducción.
 - Durante la reproducción del CD, se mostrarán el número y el tiempo transcurrido de la pieza musical que se está escuchando.
- 5 Para interrumpir la reproducción, pulse **▶▶**. Pulse **▶▶** de nuevo para iniciar de nuevo la reproducción.
 - El display 'se congela' y el tiempo transcurrido parpadeará cuando se interrumpa la reproducción.
- 6 Para parar la reproducción del CD, pulse **■**.

Nota

El reproductor de CD también se parará cuando:

- se abra la bandeja del CD;
- el CD haya terminado;
- se seleccione otra fuente: TAPE, CDs o AUX.

Selección de una pista diferente

- Pulse **◀◀** o **▶▶** en el equipo, (en el mando a distancia **◀** o **▶**) una o repetidas veces hasta que en el display aparezca el número de la pista deseada.
- Si se ha seleccionado determinada pieza musical nada más cargar un CD o en la posición PAUSE, se debe pulsar **▶▶** para comenzar la reproducción.



Reproductor un CD

Buscar determinado pasaje en una pieza musical

- 1 Pulse y mantenga oprimido **◀◀** o **▶▶** (en el mando a distancia **◀◀** o **▶▶**).
 - El CD es reproducido a alta velocidad y baja volumen
- 2 Cuando reconozca el pasaje deseado, suelte **◀◀** o **▶▶**.
 - El disco continúa reproducirse a velocidad normal.

Nota: Durante un programa de CD o si SHUFFLE/ REPEAT está activado, sólo es posible buscar en la misma pieza musical.

Diferentes modos de reproducción: SHUFFLE y REPEAT

Es posible seleccionar y cambiar los diferentes modos de reproducción antes y durante la reproducción misma. También es posible combinar los modos de reproducción con PROGRAM.

SHUFFLE	todas las piezas del CD/ programa se reproducen en un orden arbitrario
SHUFFLE y REPEAT ALL	para repetir continuamente todo el CD/ programa en un orden arbitrario
REPEAT ALL	repite continuamente todo el CD/ programa
REPEAT	repite continuamente la pieza que se está escuchando

- 1 Para seleccionar el modo de reproducción antes o durante la reproducción misma, pulse:
 - en el mando a distancia **SHUFFLE** o **REPEAT**;
 - o bien en el equipo el botón **CLOCK** repetidamente hasta que el display muestre la función deseada.
- 2 Pulse **▶▶** para comenzar la reproducción desde la posición STOP.
 - Si se ha seleccionado SHUFFLE, la reproducción comenzará automáticamente.
- 3 Para volver a la reproducción normal, pulse el botón respectivo **SHUFFLE** o **REPEAT** hasta que en el display ya no aparezcan los distintos modos SHUFFLE/ REPEAT.
 - Para anular el modo de reproducción, también se puede pulsar **■**.

Programación números de piezas musicales

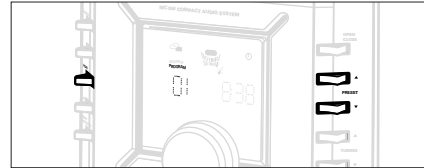

Para seleccionar y programar sus piezas musicales en la secuencia deseada, programe en la posición STOP. Si lo desea, se puede programar una misma pieza más de una vez. En la memoria se puede programar hasta 40 piezas musicales.

- 1 Pulse **PROGRAM** en el equipo o en el mando a distancia para entrar en el modo de programación.
 - Aparecerá el número de una pieza y **PROGRAM** parpadeará.
- 2 Use el **◀◀** o **▶▶** en el equipo, (en el mando a distancia **◀** o **▶**) para seleccionar el número de la pieza deseada.
- 3 Pulse **PROGRAM** para confirmar que la pieza ha de ser puesta en la memoria.
 - Brevemente se mostrará el número de las piezas programadas y el tiempo total de reproducción del programa, y a continuación la pieza elegida y **PROG**.
 - **... : ...** aparecerá si el tiempo total de reproducción es de 100 minutos o más.
- 4 Repita los pasos **2-3** para seleccionar y programar todas las piezas deseadas.
 - **FULL** se mostrará si se intenta programar más de 40 piezas.
- 5 Para comenzar la reproducción de su programa del CD, pulse **▶▶**.

Revisión del programa

En el modo STOP, pulse y mantenga oprimido **PROGRAM** en el equipo o en el mando a distancia, hasta que en el display se vea, una detrás de otra, todas las piezas programadas.

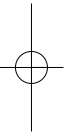
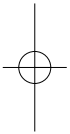

Reproductor un CD

Borrar un programa

Para borrar el programa, proceda como sigue:

- oprima **■** una vez en la posición de STOP;
- oprima **■** dos veces durante la reproducción;
- abrir la bandeja del CD.
- **CLEARED** aparecerá brevemente y **PROGRAM** desaparecerá del display.

Reproductor de CD y el tratamiento de CD

- Si el reproductor de CD no puede leer correctamente los CDs, limpie la lente con un CD limpiador antes de llevar el equipo a reparar. Otros métodos de limpieza pueden destruir la lente

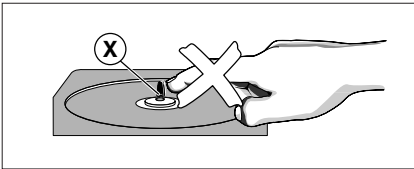

- ¡Nunca toque la lente del reproductor de CD;
- Cambios bruscos de la temperatura ambiental pueden dar lugar a la formación de condensación en la lente del reproductor de CD. En tal caso, no es posible escuchar un CD. No intente limpiar la lente, pero ponga el equipo en un ambiente caliente hasta que la condensación se evapore.

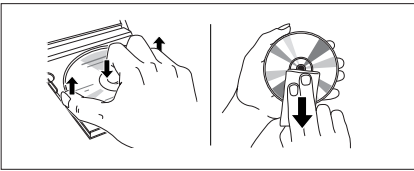

- Para evitar que se acumule polvo en la lente, tenga el compartimento del CD siempre cerrado.
- Para sacar un CD de su caja, oprima el centro al sacar el CD. Siempre los discos por el borde y guárdelos después de usarlos en su caja.
- Para limpiar el CD, pase un paño suave que no suelte pelusilla desde el centro hacia el borde. No utilice productos de limpieza, pues pueden dañar la cara del disco.
- Nunca escriba o pegue etiquetas en un disco.

Sintonizador

Recepción de radio

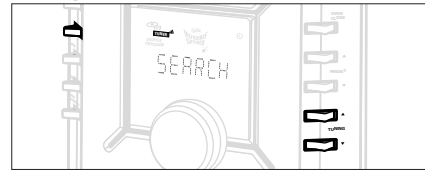

- 1 Seleccione la fuente **TUNER**.
→ **TUNER** se mostrará brevemente.
- 2 Pulse **BAND** (o **SOURCE** en el equipo durante 2 segundos o más) para seleccionar la banda de onda deseada.
- 3 Para sintonizar una emisora, pulse **TUNING** **◀◀** o **▶▶** (en el mando a distancia **◀◀** o **▶▶**) y suelte cuando comience a buscar.
→ La radio sintonizará automáticamente una emisora suficientemente potente. Indicación en el display durante la sintonización automática: **SEARCH**.
→ Si la recepción de una emisora FM es en estéreo, se mostrará **STEREO**.
- 4 Si es necesario para encontrar la emisora deseada, repita el paso 3.
- Para sintonizar una emisora débil, pulse brevemente y repetidamente **◀◀** o **▶▶** hasta que la recepción sea óptima.

Programar emisoras de radio

En la memoria se pueden poner en total 40 emisoras.

Programación automática

La programación automática comenzará con un número seleccionado de presintonías. Una vez sobrepasado este número de presintonías, las emisoras anteriormente programadas serán sobrescritas. Sólo se programarán emisoras que todavía no están en la memoria.

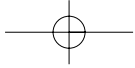

Sintonizador

Información técnica

Español

- 1 Pulse **PRESET** ▼ o ▲ (◀ o ▶) en el mando a distancia) para seleccionar el número de la presintonía donde la programación ha comenzado.

Nota: Si no se ha seleccionado un número de presintonía, el número por defecto es 1 y todas las presintonías serán sobrescritas.

- 2 Pulse **PROGRAM** en el equipo o en el mando a distancia durante más de 2 segundos para activar la programación.

→ **AUTO** aparecerá en el display y las emisoras disponibles se almacenan de acuerdo a la intensidad de recepción de las ondas: emisoras de FM seguidas de AM. Seguidamente se sintoniza la última presintonía almacenada automáticamente.

→ Pulse ■ en el equipo para interrumpir la programación automática.

Programación manual

- 1 Sintonice la emisora deseada (véase Sintonización de emisoras de radio).
- 2 Pulse **PROGRAM** en el equipo o en el mando a distancia para activar la programación.
→ **PROGRAM** parpadea en el display.
- 3 Pulse **PRESET** ▼ o ▲ (◀ o ▶) en el mando a distancia) para dar un número de 1 a 40 a esta emisora.
- 4 Pulse de nuevo **PROGRAM** para confirmar el número programado.
→ **PROGRAM** desaparece y aparece el número de la presintonía y la frecuencia de la emisora presintonizada.
- 5 Repita los 4 pasos anteriores para programar más emisoras.
 - Es posible sobrescribir una emisora presintonizada, grabando otra frecuencia en su lugar.

Sintonización de emisoras presintonizadas

Pulse **PRESET** ▼ o ▲ (◀ o ▶) en el mando a distancia) hasta que en el display aparezca la emisora presintonizada deseada.

Amplificador

Potencia de salida 2 x 15 W FTC ⁽¹⁾
Relación señal-ruido ≥ 65 dB A (IEC)
Sensibilidad de entrada AUX 0.5 V (max. 2 V)
Impedancia altavoces 8 Ω
Impedancia auriculares 32 Ω -1000 Ω

⁽¹⁾ 8 Ω, 1KHz, 10% THD

Sintonizador

Banda FM 87.5 - 108 MHz
Banda AM 530 - 1700 kHz
Sensibilidad 75 Ω	
– mono, 26 dB relación señal-ruido 2.8 μV
– stereo, 46 dB relación señal-ruido 61.4 μV
Selectividad ≥ 28 dB
Distorsión armónica total ≤ 5%
Respuesta de frecuencia 63 - 12,500 Hz (± 3 dB)
Relación señal-ruido ≥ 50 dBA

Reproductor de CD

Margen de frecuencias 20 - 20,000 Hz (8 dB)
Relación señal-ruido 75 dB A

Altavoces

Sistema bass reflex de 2 vías	
Dimensiones (AnxAlxPr) 170 x 182 x 216 mm (6.7" x 7.2" x 8.5")

Generalidades

Dimensiones (AnxAlxPr) 164 x 158 x 254 mm (6.5" x 6.2" x 10")
Peso (con /sin alta voces) aproximadam 7,5 / 3,7 kg (16.5 lb / 8.15 lb)
Consumo eléctrico posición de espera < 7 W

Sujeto a cambios





Solución de problemas

ADVERTENCIA

¡No abra el equipo, ya que puede recibir un choque eléctrico! De ninguna manera, intente reparar el equipo Vd. mismo, ya que invalidará la garantía.

Si se presenta una avería, primero controle los puntos abajo listados antes de llevar a reparar el equipo. Si no es posible resolver el problema siguiendo estas instrucciones, consulte al distribuidor o centro de asistencia técnica.

Problema	Solución
No sonido/potencia	<ul style="list-style-type: none"> - Volumen no ajustado. Ajustar el VOLUME. - Auriculares conectados. Desconectar los auriculares. - Cable eléctrico no correctamente enchufado. Enchufar correctamente.
No responde a los mandos	<ul style="list-style-type: none"> - Descarga electrostática. Desconectar el equipo de la alimentación conectar de nuevo después de unos segundos.
TIMER/SLEEPER no funciona	<ul style="list-style-type: none"> - La hora del reloj no está puesta. Poner la hora correcta
Zumbido o ruido grave de radio	<ul style="list-style-type: none"> - Interferencia eléctrica: equipo muy cerca de TV, VCR u ordenador. Aumentar la distancia.
Recepción de radio muy mal	<ul style="list-style-type: none"> - Señal débil de radio. FM: Gire la antena FM para recepción óptima
NO DISC o DISC NOTREADABLE indicación	<ul style="list-style-type: none"> - CD muy rasgado o sucio. Cambiar/ limpiar CD, (véase Mantenimiento). - CD-R(W) es virgen o disco no finalizado. Use un CD-R(W) finalizado. - Lente láser condensada. Esperar hasta que se haya secado.
El CD salta piezas	<ul style="list-style-type: none"> - CD dañado o sucio. Cambiar o limpiar CD. - SHUFFLE o PROGRAM está activado. Desactivar SHUFFLE/ PROGRAM.
Mando a distancia no funciona debidamente	<ul style="list-style-type: none"> - Pilas vacías. Poner pilas nuevas. - Pilas incorrectamente colocadas. Colocar las pilas correctamente - Distancia/ ángulo entre el equipo demasiado grande. Reducir la distancia/ ángulo.



English

Français

Español

PHILIPS CONSUMER ELECTRONICS COMPANY

A Division of Philips Electronics North America Corporation
Knoxville, Tennessee 37914-1810, U.S.A.

Meet Philips at the Internet

<http://www.philipsusa.com>

MZ-5



3140 115 2944.2

Printed in China /CMM RB 0213



Free Manuals Download Website

<http://myh66.com>

<http://usermanuals.us>

<http://www.somanuals.com>

<http://www.4manuals.cc>

<http://www.manual-lib.com>

<http://www.404manual.com>

<http://www.luxmanual.com>

<http://aubethermostatmanual.com>

Golf course search by state

<http://golfingnear.com>

Email search by domain

<http://emailbydomain.com>

Auto manuals search

<http://auto.somanuals.com>

TV manuals search

<http://tv.somanuals.com>