

Register your product and get support at:  
[www.philips.com/welcome](http://www.philips.com/welcome)

---

EN Outdoor antenna 2

---

FR Antenne extérieure 8

---

ES Antena para exteriores 14

---

# PHILIPS

---

## Table of Contents

<b>1. Important</b>	<b>3</b>
<b>2. Your outdoor antenna</b>	<b>3</b>
2.1 What's in the box	4
2.2 What you'll also need	4
<b>3. Installing your antenna</b>	<b>5</b>
3.1 Mast Clamp Assembly	5
3.2 Connecting Lead-In Cable to the Antenna	5
3.3 Unfolding the Antenna Elements	5
3.4 Attaching to the Mast (mast not included)	6
3.5 Routing the Cable to Your TV/FM Receiver	6
<b>4. Wall mounting your antenna</b>	<b>7</b>
<b>5 Warranty &amp; Service</b>	<b>7</b>

## 1 Important

Take time to read this manual before you use your outdoor antenna. It contains important information and notes regarding operating your outdoor antenna.

© 2008 Koninklijke Philips Electronics N.V.  
All rights reserved. Reproduction in whole or in part is prohibited without the written consent of the copyright owner. Trademarks are the property of Koninklijke Philips Electronics N.V. or their respective owners.

### Warnings

- **Make sure these instructions are read and thoroughly understood before attempting installation. If you are unsure of any part of this installation, contact a professional installer for assistance or contact Customer Service at 1-919- 573-7854.**
- **When you install your antenna, use extreme caution. If the antenna starts to fall, let it go! It could contact overhead power lines. If the antenna touches the power line, contact with the antenna, mast, cable, or guy wires can cause electrocution and death. Call the power company to remove the antenna. Do not attempt to remove it yourself.**
- **Safety gear and proper tools must be used. Failure to do so can result in property damage and/or serious injury.**
- **For installation outdoors, we recommend two people assemble the entire antenna on the ground, then mount the assembled antenna on the mast. For installation in an attic, first measure the attic space to make sure the assembled antenna will fit; you might need to perform the assembly in the attic, since it might not fit through the attic entrance.**

## 2 Your outdoor antenna

Congratulations on your purchase and welcome to Philips!

To fully benefit from the support that Philips offers, register your product at [www.philips.com/welcome](http://www.philips.com/welcome).

## 2. What's in the box

### Mast mounting hardware

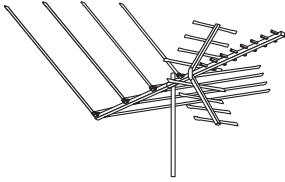

Antenna (1)

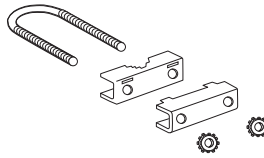

U-Bolt (1), Mast Clamp (1), Mast Clamp Back-up plate (1), Lock Nuts (2)



Wing Boom Brackets (2)



Small  $\frac{13}{16}$ " wing boom end plugs (2)



Large 1" main boom end plugs (2)

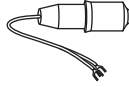

Matching 300 to 75 ohm transformer (1)



Large 10-32 wing nuts ( $\frac{7}{8}$ " wing span) (2)



Small 10-32 wing nuts ( $\frac{3}{4}$ " wing span) (5)



Tri-Lingual Warning Label



1  $\frac{1}{4}$ " 10-32 machine screws (4)



1  $\frac{1}{2}$ " 10-32 machine screws (1)



#10 flat washers (2)



$\frac{1}{4}$ " - 20 lock nut (2)

### Wall mounting hardware



Mounting clamp assemblies (2)



Wall brackets (2)



Reinforcing plates (2)



2" lag screws (4)



$\frac{1}{4}$ " x 20 hex nuts (4)



$\frac{3}{4}$ " tap screw (1)

\* Extra parts may be included

## 2.2 What you'll also need.

- Flat head screwdriver
- Ratchet or driver with  $\frac{1}{2}$ " (13 mm) socket
- Portable or electric drill
- $\frac{1}{4}$ " (6 mm) drill bit and stud finder for drywall installation
- $\frac{3}{8}$ " (10 mm) masonry bit for concrete installation

### 3 Installing your antenna

**⚠ Warning**  
**Installation of this product is dangerous. For your safety, follow the installation directions.**

#### 3.1 Mast Clamp Assembly

**1** Use the supplied hardware to loosely attach the U-bolt and lock nuts to the mast clamp assembly on the main boom as shown. **①**

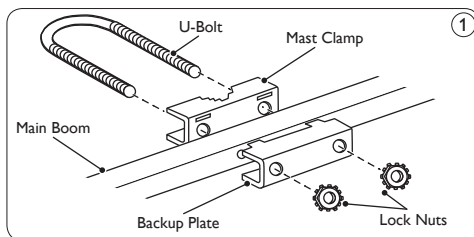

**ⓘ Note**  
 To access the mast clamp holes, move the antenna's elements out of the way as needed.

**2** Press the supplied large end plugs into the main boom.

#### 3.2 Connecting Lead-In Cable to the Antenna

**ⓘ Note**  
 If you prepare your own cable, slide the supplied matching transformer's weather boot onto the cable before you attach the F-connector.

**\* Tip**  
 We recommend RG-6 cable, and if you prepare your own cable, use a quality F-connector.

**1** Thread the supplied matching transformer's spade terminal ends through the antenna's strain-relief tab.

**2** Slide the spade terminal ends around the antenna's lead-in terminals marked **CONNECT LEAD-IN HERE**. Secure them with the supplied flat washers and large wing nuts. **②**

**3** Screw the cable's F-connector onto the matching transformer. Then slip the weatherboot over the connection. **②**

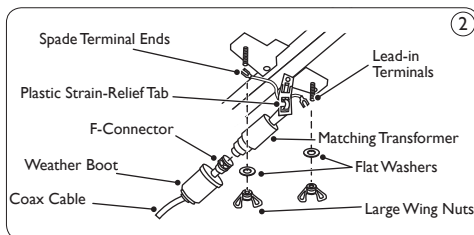

**ⓘ Note**  
 If you use a cable without a weatherboot, cover the connection with weatherproof tape.

#### 3.3 Unfolding the Antenna Elements

**1** Hold each UHF wing boom and turn its elements until they snap squarely into place (perpendicular to the boom).

**2** Press the supplied small end plugs into the ends of the wing booms.

**3** Bolt the triangular wing boom brackets onto the main boom using the supplied 1½-inch screw and small wing nut, as shown. **③**

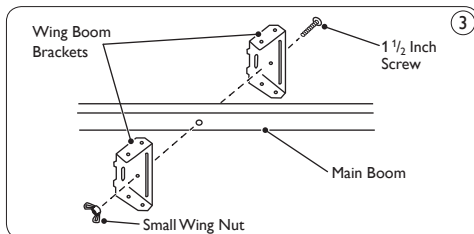

- 4** Insert the top and bottom wing booms into the wing boom brackets. Secure them with the four supplied 1¼-inch screws and small wing nuts, as shown. **(4)**

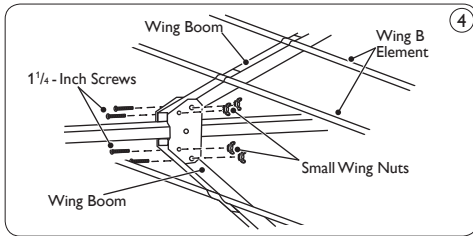

- 5** Hold the main boom's elements near the pivot points and pull them away from the boom until they snap into the locking support brackets.

**Note**

You may wait to unfold the elements until you get the antenna up on the roof or in your attic.

**Warning**

Do not pull the elements near their outer ends or you could damage them.

**3.4 Attaching to the Mast (mast not included)**

**Note**

We recommend you get the help of another person before you put up the mast or attach your antenna to it. How you set up your mast depends on your specific installation. Refer to the separate Consumer Product Safety Commission Information for recommended methods.

- 1** Slide the antenna's mast clamp assembly over the end of the mast, with the plastic brackets on top.
- 2** Tighten the mast clamp assembly's lock nuts to hold the antenna in place. Do not overtighten the lock nuts.

**Warning**

The crossover wires must not touch the antenna boom, the mast, or each other. If necessary, carefully bend the crossover wires to provide at least 1/2 inch of clearance. **(5)**

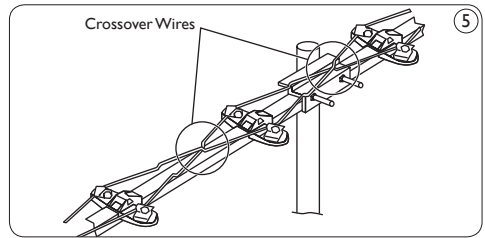

- 3** Set up the mast, then rotate it so the antenna's shortest elements point toward the stations you want to receive. Then secure the mast into position. **(6)**

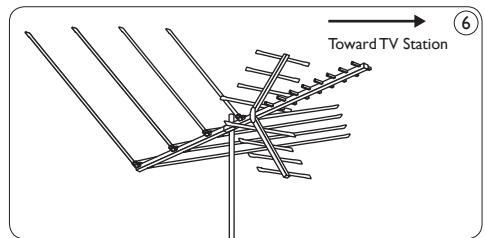

**Note**

You can also put the antenna in an attic space. You can mount it from a rafter or place the antenna on the attic floor. However, we recommend you use mounting hardware for a secure attic installation.

**3.5 Routing the Cable to Your TV/FM Receiver**

- 1** Use plastic tape to secure the coaxial cable to the mast at about 3-foot intervals.
- 2** Use coaxial nail clips every few feet to secure the cable between the mast and where the cable enters the house.
- 3** Use a 75 ohm grounding block at the point where the cable enters the house. Read the separate Consumer Product Safety Commission Information for grounding instructions.
- 4** Make a drip loop with the cable before it enters the house to avoid water following along the cable.

- 5 Use a wall-through tube to neatly route the coaxial cable through the walls.
- 6 Use only the length of cable that your installation requires. Do not coil extra cable behind the receiver. Cut the correct length.

## 5 Warranty & Service

### Limited One-Year Warranty

Philips warrants that this product shall be free from defects in material, workmanship and assembly, under normal use, in accordance with the specifications and warnings, for one year from the date of your purchase of this product. This warranty extends only to the original purchaser of the product, and is not transferable. To exercise your rights under this warranty, you must provide proof of purchase in the form of an original sales receipt that shows the product name and the date of purchase. For customer support or to obtain warranty service, please call 919-573-7854. **THERE ARE NO OTHER EXPRESS OR IMPLIED WARRANTIES.** Philips' liability is limited to repair or, at its sole option, replacement of the product. Incidental, special and consequential damages are disclaimed where permitted by law. This warranty gives you specific legal rights. You may also have other rights that vary from state to state.

For technical support, send us an email with the model number of the product and a detailed description of your problem to: [accessorysupport@philips.com](mailto:accessorysupport@philips.com)

## 4 Wall mounting your antenna

- 1 Attach mounting clamps behind wall brackets, and thru reinforcing plates, with bolts facing out. Do not tighten. ⑦
- 2 Secure the assembled wall mount to wall with lag screws, making sure brackets are approximately 2 ft. apart and vertically aligned.
- 3 Insert mast (not included) and assembled antenna through both mounts, checking to see that the mast is aligned vertically (straight). Tighten hex-nuts securely.
- 4 To prevent the mast from turning, drill a 13/64" hole in mast through the pilot hole of one of the mounting clamps. Insert 3/4" self-tapping screw and tighten.

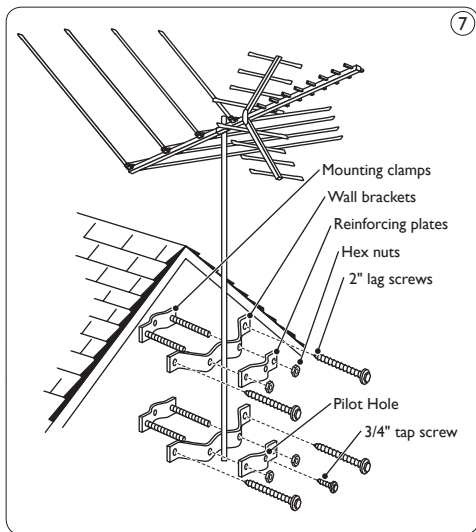

---

## Table des matières

<b>1. Consignes de sécurité importantes</b>	<b>9</b>
<b>2. Votre antenne extérieure</b>	<b>9</b>
2.1 Contenu de la boîte	10
2.2 Outils requis	10
<b>3. Installation de votre antenne</b>	<b>11</b>
3.1 Assemblage de colliers du mât	11
3.2 Connexion du câble d'entrée à l'antenne	11
3.3 Déploiement des éléments de l'antenne	11
3.4 Fixation du mât (mât non inclus)	12
3.5 Acheminement du câble à votre récepteur FM ou à votre téléviseur	12
<b>4 Montage mural de votre antenne</b>	<b>13</b>
<b>5 Garantie et service</b>	<b>13</b>



---

## 1 Consignes de sécurité importantes

Lisez ce manuel attentivement avant d'utiliser votre antenne extérieure. Il contient des informations importantes concernant l'utilisation de votre antenne.

© Koninklijke Philips Electronics N.V., 2008. Tous droits réservés. La reproduction de la totalité ou d'une partie du présent manuel est interdite sans l'autorisation écrite du titulaire du droit d'auteur. Les marques de commerce sont la propriété de Koninklijke Philips Electronics N.V. ou de leur détenteur respectif.



### Avertissements

- **Assurez-vous de bien comprendre les instructions avant de procéder à l'installation. Si vous n'êtes pas certain de bien comprendre une étape, consultez un installateur professionnel ou communiquez avec le service à la clientèle, au 1 (919) 573-7854.**
- **Lors de l'installation de votre antenne, prenez toutes les précautions. Si votre antenne commence à tomber, ne tentez pas de la rattraper! Elle pourrait entrer en contact avec les lignes à haute tension. Si l'antenne touche une ligne électrique, tout contact avec l'antenne, le mât, le câble ou les câbles de hauban pourrait entraîner une électrocution et causer la mort. Communiquez avec la compagnie d'électricité afin qu'elle retire l'antenne. N'essayez jamais de la retirer vous-même.**
- **Pour réduire les risques de dommages matériels et de blessure, portez l'équipement de sécurité nécessaire et utilisez les outils appropriés.**
- **Pour une installation à l'extérieur, nous recommandons que deux personnes assemblent entièrement l'antenne au sol, puis qu'elles fixent ensuite l'antenne assemblée au mât. Pour une installation à l'intérieur, mesurez tout d'abord les combles afin de vous assurer que l'antenne une fois assemblée pourra y être installée; vous devrez probablement effectuer le montage sur place car il se peut que l'antenne ne puisse pas passer par la porte du grenier ou des combles.**

---

## 2 Votre antenne extérieure

Félicitations pour votre achat et bienvenue dans le monde Philips!

Pour bénéficier pleinement de l'assistance offerte par Philips, enregistrez votre produit sur le site [www.philips.com/welcome](http://www.philips.com/welcome).

## 2.1 Contenu de la boîte

### Matériel de montage du mât

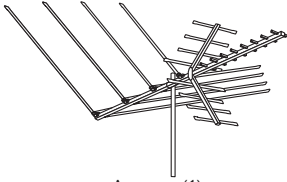

Antenne (1)

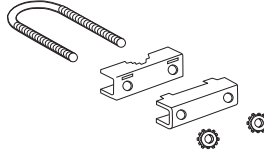

Boulon en U (1), collier de mât (1),  
plaque de fixation du collier de mât (1),  
contre-écrous (2)

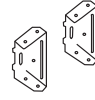

Attaches de flèche (2)



Petites prises  
d'extrémité de  
flèche de 3/16 po  
(2)



Grosses prises  
d'extrémité de  
flèche de soutien et  
de flèche principale  
de 1 po (2)

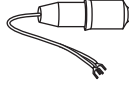

Transformateur  
de 300 à 75 ohm  
(1)



Gros écrous  
à ailettes 10-32  
(portée 7/8 po)



Petits écrous  
à ailettes 10-32  
(portée 3/4 po) (9)



Étiquette  
d'avertissement  
en trois langues



Vis à métaux  
1 1/4 po 10-32 (4)

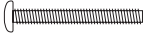

Vis à métaux  
1 1/2 po 10-32 (3)



Rondelles plates  
n° 10 (3)



Contre-écrou  
1/4 - 20 (2)

### Matériel de montage mural



Ensembles de  
bride de  
fixation (2)



Fixations  
murales (2)



Plaques de  
renfort (2)



Tire-fond  
de 2 po (4)



Écrous 1/4  
po x 20



Vis d'assemblage  
de 3/4 po (1)

\* Les pièces supplémentaires peuvent être incluses

## 2.2 Outils requis

- Tournevis plat
- Clé à cliquet ou broche mandarin avec douille de 1/2 po (13 mm)
- Perceuse portative ou électrique
- Foret de 1/4 po (6 mm) et détecteur de montant pour l'installation sur cloison sèche
- Foret de maçonnerie de 3/8 po (10 mm) pour l'installation sur béton

## 3 Installation de votre antenne

### **Avertissement**

**L'installation de ce produit est dangereuse. Pour votre sécurité, veuillez suivre les instructions d'installation.**

### 3.1 Assemblage de colliers du mât

- 1 Utilisez le matériel fourni pour fixer provisoirement le boulon en U et les écrous autobloquants sur le collier de mât du bras principal, tel qu'illustré. ①

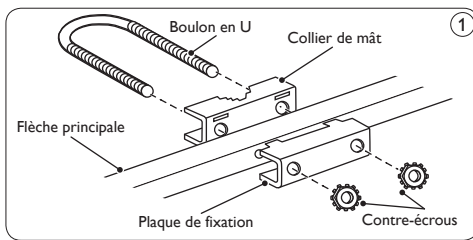

### **Remarque**

Au besoin, bougez les éléments de l'antenne afin d'accéder aux trous de collier de mât.

- 2 Entrez les fiches à bout large dans la flèche principale.

### 3.2 Connexion du câble d'entrée à l'antenne

### **Remarque**

Si vous préparez votre propre câble, faites glisser la gaine d'étanchéité du transformateur fourni sur le câble avant d'attacher le connecteur F.

### **Conseil**

Nous vous recommandons d'utiliser un câble RG-6 et, si vous préparez votre propre câble, veuillez utiliser un connecteur F de qualité.

- 1 Enfilez les extrémités de la borne embrochable dans la languette de plastique antitraction de l'antenne.

- 2 Faites glisser les extrémités de la borne embrochable autour des bornes d'entrée de l'antenne portant la mention « CONNECT LEAD-IN HERE » (Connecter le câble ici). Assurez leur fixation grâce aux rondelles plates et aux gros écrous à ailettes fournis. ②

- 3 Vissez le connecteur F du câble dans le transformateur. Puis faites glisser la gaine d'étanchéité sur la connexion. ②

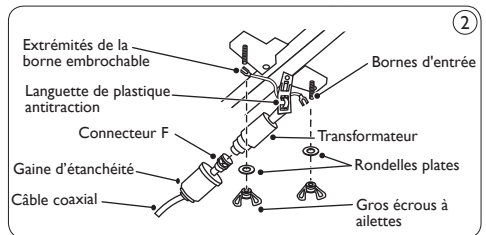

### **Remarque**

Si vous utilisez un câble dépourvu de gaine d'étanchéité, recouvrez la connexion de ruban adhésif étanche.

### 3.3 Déploiement des éléments de l'antenne

- 1 Maintenez chaque flèche UHF et tournez ses éléments jusqu'à ce qu'ils se mettent parfaitement en place (perpendiculairement à la flèche).
- 2 Entrez les fiches à bout étroit dans les extrémités des flèches.
- 3 Fixez les attaches de flèche triangulaires sur la flèche principale avec le petit écrou à ailettes et l'écrou de 1 ½ po, tel qu'indiqué sur l'illustration ci-dessous. ③

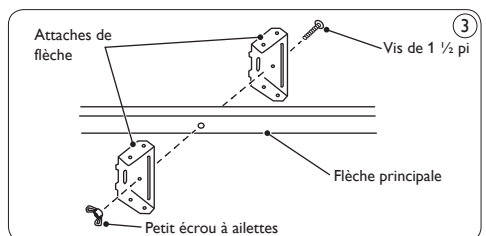

- 4** Insérez les extrémités des flèches dans les attaches de flèche. Assurez leur fixation grâce aux vis de 1/4 po et aux petits écrous à ailettes, tel qu'indiqué sur l'illustration ci-dessous. (4)

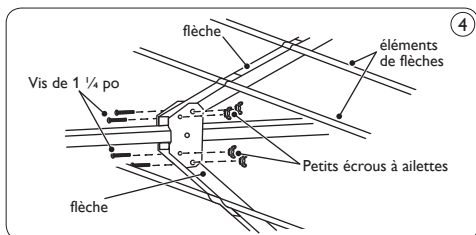

- 5** En maintenant les éléments du bras principal près des pivots, déployez-les jusqu'à ce qu'ils se verrouillent dans les supports de fixation.

### Remarque

Attendez d'être sur le toit ou dans le grenier avant de déployer les éléments.

### Avertissement

Ne déployez pas les éléments jusqu'à leur extrémité afin de ne pas les endommager.

## 3.4 Fixation du mât (mât non inclus)

### Remarque

Nous vous conseillons de demander l'aide d'une autre personne avant de dresser le mât ou d'y fixer votre antenne. Le réglage du mât dépend de votre type d'installation. Référez-vous aux indications de la Commission de la sécurité des produits de consommation relatives aux différentes méthodes recommandées.

- 1** Faites glisser le collier de mât vers l'extrémité de celui-ci, avec les attaches de plastique sur le dessus.
- 2** Serrez les contre-écrous de l'assemblage de colliers afin de maintenir l'antenne bien en place. Ne serrez pas plus qu'il ne faut les contre-écrous.

### Avertissement

Les fils électriques croisés ne doivent pas se toucher ou entrer en contact avec la flèche d'antenne ou le mât. Au besoin, pliez les fils électriques croisés afin d'assurer un jeu de 1/2 po. (5)

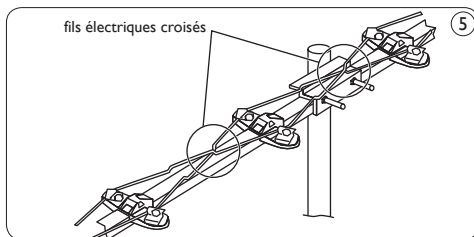

- 3** Fixez le mât, puis faites-le pivoter afin que ses petits éléments soient en direction des stations dont vous voulez capter les émissions. Puis assurez son positionnement. (6)

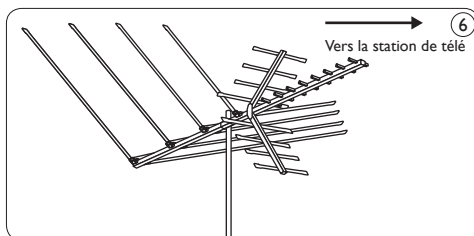

### Remarque

Vous pouvez également installer l'antenne sous les combles. Vous pouvez la fixer à des poutres ou la poser sur le sol. Cependant, nous vous recommandons d'utiliser le matériel de montage pour vous assurer d'une installation sous combles sécurisée.

## 3.5 Acheminement du câble à votre récepteur FM ou à votre téléviseur

- 1** Utilisez du ruban adhésif tous les 3 pi environ afin d'assurer le câble coaxial jusqu'au mât.
- 2** Puis posez des agrafes à clou tous les pieds afin de sécuriser le câble depuis le mât jusqu'à l'endroit où il entre dans la maison.
- 3** Installez un bloc de mise à la terre de 75 ohm à l'endroit où le câble entre dans la maison. Veuillez lire les instructions spécifiques de la Commission de la sécurité des produits de consommation concernant la mise à la terre.
- 4** Faites une boucle d'égouttement avec le câble avant qu'il n'entre dans la maison afin d'éviter que de l'eau ne s'infilte en suivant le câble.
- 5** Utilisez un guide-câbles afin d'acheminer correctement le câble coaxial dans les murs.

- 6 Utilisez uniquement la longueur de câble dont vous avez besoin pour votre installation. N'enroulez pas un surplus de câble derrière votre téléviseur. Coupez à bonne longueur.

## 4 Montage mural de votre antenne

- 1 Fixez les brides derrière les fixations murales puis à travers les plaques de renfort, les boulons vers l'extérieur. Ne serrez pas les boulons. ⑦
- 2 Serrez la fixation murale au mur avec des tire-fond, en veillant à ce qu'ils soient parallèles verticalement et séparés d'environ 60 cm.
- 3 Insérez le mât (en sus) et l'antenne dans les deux supports, en vous assurant que le mât est bien droit, puis serrez les écrous.
- 4 Pour empêcher la rotation du mât, percez un trou de 13/64 po dans l'avant-trou de l'une des brides de fixation, insérez-y une vis autotaraudeuse de 3/4 po puis serrez-la.

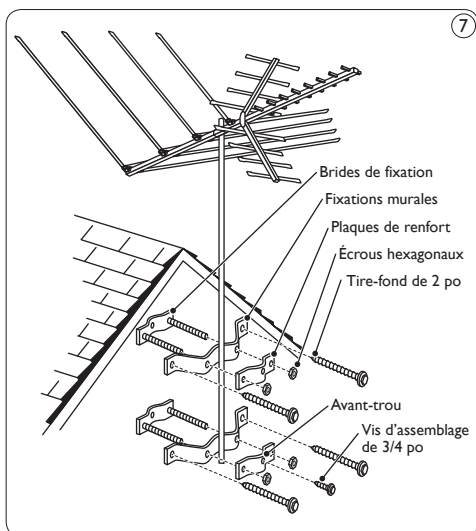

## 5 Garantie et service

Garantie limitée de un an Philips garantit que ce produit ne présentera aucun défaut de matériau, de main-d'œuvre ou de fabrication, dans des conditions normales d'utilisation conformes aux spécifications et aux avertissements, pendant un an à compter de la date d'achat du produit. Cette garantie s'applique uniquement à l'acquéreur initial du produit et n'est pas cessible. Pour exercer vos droits dans le cadre de cette garantie, vous devez fournir le reçu de caisse original sur lequel figure le nom du produit et la date d'achat. Pour communiquer avec le service à la clientèle ou obtenir des services en vertu de la garantie, composez le 1 (919) 573-7854. **IL N'EXISTE AUCUNE GARANTIE EXPRESSE OU IMPLICITE.** La responsabilité de Philips se limite à la réparation ou, à sa discrétion, au remplacement du produit. Philips décline toute responsabilité quant aux dommages accidentels, spéciaux ou induits, lorsque la loi l'autorise. Cette garantie vous confère des droits juridiques spécifiques. Vous pouvez également bénéficier d'autres droits, qui varient selon les pays.

Pour obtenir du soutien technique, envoyez un courriel indiquant le numéro de modèle de l'antenne et une description détaillée du problème à l'adresse suivante : [accessorysupport@philips.com](mailto:accessorysupport@philips.com)

---

# Índice

<b>1. Importante</b>	<b>15</b>
<b>2. Antena para exteriores</b>	<b>15</b>
2.1 Contenido del kit	16
2.2 Otros elementos necesarios	16
<b>3. Instalación de la antena</b>	<b>17</b>
3.1 Montaje de la abrazadera del soporte	17
3.2 Conexión del cable de bajada a la antena	17
3.3 Despliegue de la antena	17
3.4 Colocación en el soporte (soporte no incluido)	18
3.5 Direccionamiento del cable hacia el receptor de TV/FM	18
<b>4. Montaje de la antena en la pared</b>	<b>19</b>
<b>5. Garantía y servicio técnico</b>	<b>19</b>

---

## 1 Importante

Lea este manual detenidamente antes de utilizar la antena para exteriores, pues contiene información y datos importantes acerca de su funcionamiento.

© 2008 Koninklijke Philips Electronics N.V.

Todos los derechos reservados. Queda prohibida la reproducción total o parcial sin la autorización escrita del titular de los derechos de propiedad intelectual. Las marcas comerciales son propiedad de Koninklijke Philips Electronics N.V. o de sus respectivos titulares.



### Advertencias

- **Lea las instrucciones con detenimiento antes de comenzar la instalación. Si tiene dudas, comuníquese con un instalador profesional o con el servicio de atención al cliente al 1-919-573-7854.**
- **Al instalar la antena, tome todas las precauciones necesarias. Si comienza a caerse, no intente sujetarla, ya que puede entrar en contacto con cables eléctricos. De ser así, el contacto con la antena, el soporte, el cable o los cables de sujeción puede causar electrocución e incluso la muerte. Comuníquese con la empresa de energía para retirar la antena. No intente quitarla por cuenta propia.**
- **Utilice equipos de seguridad y herramientas apropiadas. De no hacerlo, podría ocasionar serios daños materiales o sufrir lesiones graves.**
- **Para instalaciones en exteriores, se recomienda que dos personas armen la antena en el suelo y, una vez ensamblada, la coloquen sobre el soporte. Para instalaciones en áticos, en primer lugar mida el espacio disponible para asegurarse de que sea suficiente para colocar la antena ensamblada. Es probable que tenga que armarla dentro del ático ya que es posible que no pase por la entrada.**

---

## 2 Antena para exteriores

Felicitaciones por su compra y bienvenido a Philips.

Para utilizar los servicios de asistencia técnica de Philips, registre su producto en [www.philips.com/welcome](http://www.philips.com/welcome).

## 2.1 Contenido del kit

### Accesorios para montaje en soporte

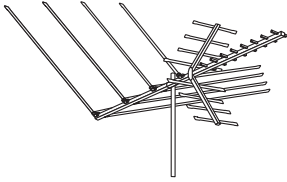

Antena (1)

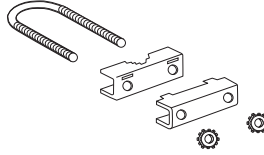

Perno en U (1), abrazadera de soporte (1), placa de soporte de la abrazadera de soporte (1), tuercas (2)



Soportes para brazos tipo ala (2)



Taponés terminales de brazos tipo ala pequeños de  $\frac{3}{16}$ " (2)



Brazo principal grande de 1" y taponés terminales de brazos de soporte (2)

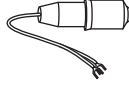

Transformador de adaptación de 300 a 75 ohmios (1)



Tuercas mariposa 10-32 grandes (ancho de ala de  $\frac{7}{8}$ " (2)



Tuercas mariposa 10-32 grandes (ancho de ala de  $\frac{3}{4}$ " (5)



Tres idiomas  
Etiqueta de advertencia



Tornillos roscados 10-32 de 1  $\frac{1}{4}$ " (4)



Tornillos roscados 10-32 de 1  $\frac{1}{2}$ " (1)



Arandelas planas N° 10 (2)



Tuerca  $\frac{1}{4}$  - 20 (2)

### Accesorios para montaje en pared



Grampas de montaje (2)



Soportes de pared (2)



Placas de refuerzo (2)



Tirafondos de 2" (4)



Tuercas de  $\frac{1}{4}$ " x 20 (4)



Tornillo macho de  $\frac{3}{4}$ " (1)

\* Las piezas adicionales pueden ser incluidas

## 2.2 Otros elementos necesarios.

- Destornillador de cabeza plana
- Trinquete o llave con toma de 13 mm ( $\frac{1}{2}$ "
- Taladro portátil o eléctrico
- Broca de 6 mm ( $\frac{1}{4}$ ") y detector de vigas para instalación en paredes de cartón yeso
- Broca de 10 mm ( $\frac{3}{8}$ ") para instalaciones en paredes de hormigón



## 3 Instalación de la antena

### ⚠ Advertencia

La instalación de este producto conlleva riesgos. Siga las instrucciones para proteger su seguridad.

### 3.1 Montaje de la abrazadera del soporte

- 1 Utilice los elementos suministrados para colocar el perno en U y las tuercas en la abrazadera del soporte del brazo principal tal como se indica en la ilustración, sin ajustarlos. ①

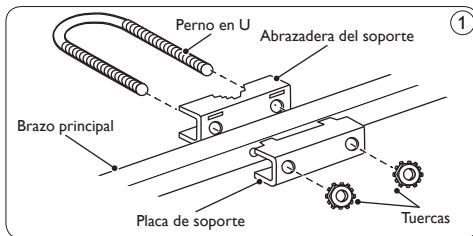

### ⓘ Nota

Para acceder a los orificios de la abrazadera del soporte, retire los elementos de la antena que pueden interferir según sea necesario.

- 2 Presione los tapones terminales grandes suministrados contra el brazo principal.

### 3.2 Conexión del cable de bajada a la antena

### ⓘ Nota

Si prepara un cable propio, deslice en el cable el mango aislador del transformador de adaptación suministrado antes de colocar el conector tipo F.

### ✳ Sugerencia

Utilice un cable RG-6 y, si prepara un cable propio, un conector tipo F de buena calidad.

- 1 Introduzca los extremos terminales del transformador de adaptación suministrado a través de la solapa protectora de la antena.

- 2 Deslice los extremos terminales alrededor de los terminales de bajada de la antena marcados con la leyenda CONECTAR CONDUCTOR DE BAJADA AQUÍ. Sujételos con las arandelas planas y las tuercas mariposa de tamaño grande suministradas. ②

- 3 Atornille el conector tipo F del cable al transformador de adaptación. A continuación, coloque el mango aislador sobre la conexión. ②

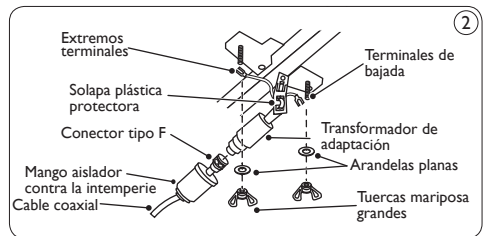

### ⓘ Nota

Si utiliza un cable sin un mango aislador, cubra la conexión con cinta.

### 3.3 Despliegue de la antena

- 1 Sostenga cada brazo UHF y gire sus componentes hasta que se acomoden firmemente en el lugar (de manera perpendicular al brazo).
- 2 Presione los tapones terminales pequeños suministrados en los extremos de los brazos.
- 3 Sujete los soportes triangulares sobre el brazo principal por medio de la tuerca mariposa y el tornillo de 1 ½ pulgadas suministrados, tal como se indica en la ilustración. ③

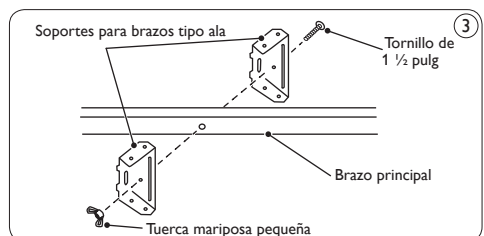

- 4** Introduzca el brazo superior y el inferior en los soportes. Asegúrelos con las tuercas mariposa pequeñas y los cuatro tornillos de 1/4 pulgadas suministrados, tal como se indica en la ilustración. **(4)**

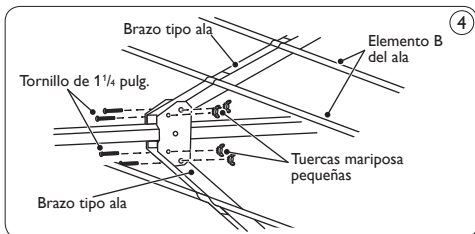

- 5** Coloque los elementos del brazo principal cerca de los puntos de giro y sepárelos del brazo hasta que se acomoden en el soporte de sujeción.

**Nota**

Puede esperar a desplegar los componentes hasta colocar la antena en el techo o el ático.

**Advertencia**

No estire los elementos cerca de sus extremos exteriores ya que puede dañarlos.

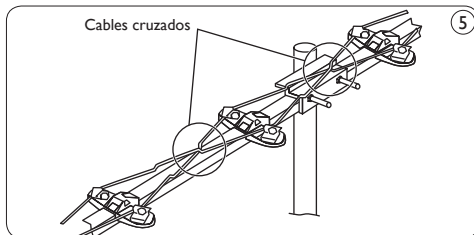

- 3** Coloque el soporte, gírelo de modo que los componentes más cortos de la antena apunten hacia las emisoras cuya señal desea recibir y sujételo para que permanezca en esa posición. **(6)**

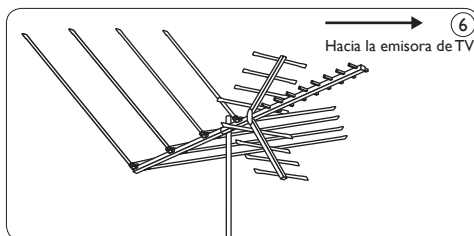

**Nota**

También puede colocar la antena en un ático, ya sea sobre una viga o en el piso. Sin embargo, le recomendamos utilizar los accesorios de montaje para que la instalación en el ático sea segura.

**3.4 Colocación en el soporte**

(soporte no incluido)

**Nota**

Es recomendable solicitar la ayuda de otra persona antes de instalar el soporte o colocarlo. La colocación del soporte dependerá de la instalación específica. Consulte la información de seguridad de productos de consumo que se brinda por separado para conocer los métodos recomendados.

- Deslice el montaje de la abrazadera del soporte de la antena sobre el extremo del soporte, con los soportes plásticos en la parte superior.
- Ajuste firmemente las tuercas del montaje para mantener la antena en su lugar, sin apretarlas demasiado.

**Advertencia**

Los cables cruzados no deben tocarse entre sí ni entrar en contacto con el brazo de la antena o el soporte. De ser necesario, doble los cables con cuidado para que haya un espacio libre de al menos 1/2 pulgadas. **(5)**

**3.5 Direccionamiento del cable hacia el receptor de TV/FM**

- Utilice cinta plástica para sujetar el cable coaxial al soporte a intervalos de aproximadamente 90 cm.
- Coloque presillas tipo clavo a distancias similares a lo largo del recorrido del cable para sujetarlo entre el soporte y el punto de entrada en la edificación.
- Utilice un bloque de conexión a tierra de 75 ohmios en el punto de entrada en la edificación. Consulte la información de seguridad de productos de consumo que se brinda por separado para obtener instrucciones sobre cómo realizar una conexión a tierra.
- Forme un bucle con el cable antes de que se introduzca en la casa para evitar que el agua

del exterior siga la línea del cable.

- 5 Utilice una canaleta para dirigir el trayecto del cable coaxial por la pared de manera prolija.
- 6 Utilice únicamente el tramo de cable que sea necesario para la instalación. No enrolle el exceso de cable detrás del receptor. Corte la longitud apropiada.

## 4 Montaje de la antena en la pared

- 1 Coloque las grampas de montaje en la parte posterior del soporte de pared y a través de las placas de refuerzo de forma tal que los pernos queden hacia afuera, sin ajustar demasiado. ⑦
- 2 Fije el montaje de pared con tirafondos. Los soportes de pared deben estar a una distancia de 60 cm. entre sí y alineados verticalmente.
- 3 Inserte el soporte (no incluido) con la antena ensamblada a través de ambos montajes y controle que el soporte se encuentre alineado verticalmente (derecho). Ajuste las tuercas hexagonales con firmeza.
- 4 Para evitar que el soporte gire, realícele un orificio de 13/64" (0,5 cm) que coincida con el orificio de una de las grampas de montaje. Inserte un tornillo de 3/4" y ajústelo.

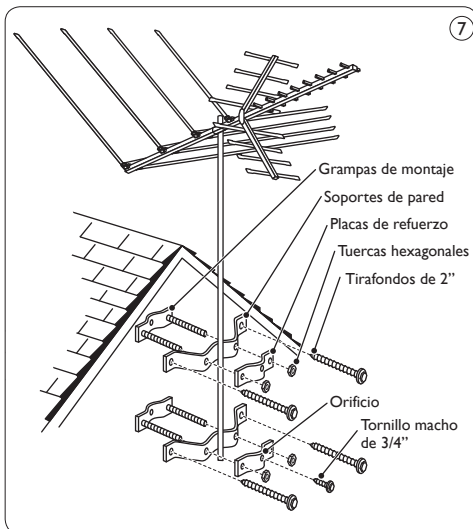

## 5 Garantía y servicio técnico

Garantía limitada de un año

Philips garantiza que, en condiciones de uso normales y de conformidad con las especificaciones y advertencias, este producto no presentará defectos de fabricación durante un año a partir de la fecha de compra. Esta garantía se extiende sólo al comprador original del producto y es intransferible. Para poder hacer uso de la garantía, se exige la presentación de un comprobante de compra original en el que figuren el nombre del producto y la fecha de compra. Si desea comunicarse con el servicio de atención al cliente o solicitar servicios contemplados en la garantía, llame al 919-573-7854. **NO EXISTEN OTRAS GARANTÍAS EXPLÍCITAS NI IMPLÍCITAS.** La responsabilidad de Philips se limita a la reparación o sustitución del producto, a su absoluto criterio. La empresa no se responsabiliza por daños accidentales, especiales ni consecuentes de conformidad con las disposiciones legales vigentes. Esta garantía le otorga derechos legales específicos. Asimismo, es posible que existan otros derechos, que varían de un estado a otro.

Para obtener asistencia técnica, envíe un mensaje de correo electrónico con el número de modelo del producto y una descripción detallada del problema a: [accessorysupport@philips.com](mailto:accessorysupport@philips.com)

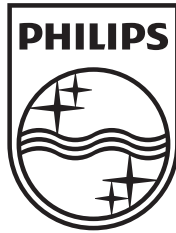

© 2008 Koninklijke Philips Electronics  
All rights reserved.

## Free Manuals Download Website

<http://myh66.com>

<http://usermanuals.us>

<http://www.somanuals.com>

<http://www.4manuals.cc>

<http://www.manual-lib.com>

<http://www.404manual.com>

<http://www.luxmanual.com>

<http://aubethermostatmanual.com>

Golf course search by state

<http://golfingnear.com>

Email search by domain

<http://emailbydomain.com>

Auto manuals search

<http://auto.somanuals.com>

TV manuals search

<http://tv.somanuals.com>