

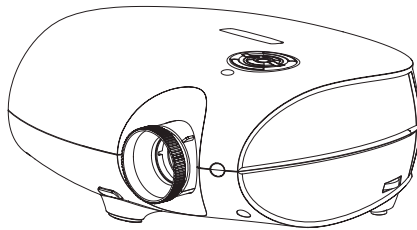

PD4010  
PD7010  
PD7060  
DLP® Projector



## User's Guide

[www.PlanarHomeTheater.com](http://www.PlanarHomeTheater.com)

**English**

Planar Systems, Inc.  
 Corporate Headquarters  
 1195 NW Compton Drive  
 Beaverton, OR 97006-1992  
 Planar Customer Support  
 Telephone: US: 1-866-PLANAR1 (866) 752-6271  
 Outside US: (503) 748-5799  
 E-mail: PlanarSupport@planar.com  
 Online Technical Library: <http://www.planar.com/support>  
 Hours: M-F, 8am - 8pm ET, 12pm - 12am GMT

**Français**

Planar Systems, Inc.  
 Maison mère  
 1195 NW Compton Drive  
 Beaverton, OR 97006-1992, USA  
 Support technique Planar  
 Telephone: en Anglais: 1-866-PLANAR1 (866) 752-6271  
 Hors des Etats-Unis: +1 (503) 748-5799  
 E-mail: PlanarSupport@planar.com  
 Support technique en ligne: <http://www.planar.com/support>  
 Horaires: M-F, 8am - 8pm ET, 12pm - 12am GMT

**Deutsch**

Planar Systems, Inc.  
 Korporatives Hauptquartier  
 1195 NW Compton Drive, USA  
 Beaverton, OR 97006-1992  
 Kundenunterstützung Planars  
 Telefon: VS: 1-866-PLANAR1 (866) 752-6271  
 Außerhalb der Vereinigten Staaten: +1 (503) 748-5799  
 E-mail: PlanarSupport@planar.com  
 Online Technische Bibliothek: <http://www.planar.com/support>  
 Stunden: M-F, 8am - 8pm ET, 12pm - 12am GMT

**Italiano**

Planar Systems, Inc.  
 Sede  
 1195 NW Compton Drive  
 Beaverton, OR 97006-1992, USA  
 Planar Assistenza clienti  
 Telefono: US: 1-866-PLANAR1 (866) 752-6271  
 Resto del mondo: +1 (503) 748-5799  
 E-mail: PlanarSupport@planar.com  
 Risorse tecniche online: <http://www.planar.com/support>  
 Orario: M-F, 8am - 8pm ET, 12pm - 12am GMT

**Español**

Planar Systems, Inc.  
 Sede corporativo  
 1195 NW Compton Drive  
 Beaverton, OR 97006-1992, USA  
 Apoyo de cliente  
 Teléfono: EEUU: 1-866-PLANAR1 (866) 752-6271  
 Outside US: (503) 748-5799  
 E-mail: PlanarSupport@planar.com  
 Biblioteca Técnica Online: <http://www.planar.com/support>  
 Horas: M-F, 8am - 8pm ET, 12pm - 12am GMT

**Svenska**

Planar Systems, Inc.  
 Huvudkontor  
 1195 NW Compton Drive  
 Beaverton, OR 97006-1992, USA  
 Planar Kundsupport  
 Telefon: US: 1-866-PLANAR1 (866) 752-6271  
 Internationellt: +1 (503) 748-5799  
 E-post: PlanarSupport@planar.com  
 On-line tekniska bibliotek: <http://www.planar.com/support>  
 Öppet: Mån-fre 8.00-20.00 ET, 12.00-24.00 GMT

**简体中文**

美商平达科技股份有限公司 (Planar System, Inc.)  
 美国总公司  
 1195 NW Compton Drive  
 Beaverton, OR 97006-1992, USA  
 客户支持部  
 电话: 美国: 1-866-PLANAR1 (866) 752-6271  
 美国境外: +1 (503) 748-5799  
 电子邮件信箱: PlanarSupport@planar.com  
 在线技术总览: <http://www.planar.com/support>  
 查询时间: 周一至周五, 东部时间 8am~8pm; 格林威治标准时间 12pm~12am

**繁體中文**

美商平達科技股份有限公司 (Planar System, Inc.)  
 美國總公司  
 1195 NW Compton Drive  
 Beaverton, OR 97006-1992, USA  
 平達科技客戶支援部  
 電話: 美國: 1-866-PLANAR1 (866) 752-6271  
 美國境外: +1 (503) 748-5799  
 電子郵件信箱: PlanarSupport@planar.com  
 線上技術總覽: <http://www.planar.com/support>  
 查詢時間: 週一至週五, 東部時間 8am~8pm; 格林威治標準時間 12pm~12am

**日本語**

ブラナーシステムズ(株)  
 本社  
 1195 NW Compton Drive  
 Beaverton, OR 97006-1992, USA  
 ブラナーカスタマーサポート  
 電話: アメリカ: 1-866-PLANAR1 (866) 752-6271  
 アメリカ本土以外: +1 (503) 748-5799  
 E-mail: PlanarSupport@planar.com  
 オンラインテクニカルライブラリ: <http://www.planar.com/support>  
 営業時間: M-F, 8am - 8pm ET, 12pm - 12am GMT

**한국어**

플래너 시스템  
 본사(미국)  
 1195 NW Compton Drive, USA  
 Beaverton, OR 97006-1992  
 플래너 소비자 지원  
 미국 전화: 1-866-PLANAR1 (866) 752-6271  
 미국의 전화: +1 (503) 748-5799  
 이메일: PlanarSupport@planar.com  
 온라인 기술 자료: <http://www.planar.com/support>  
 시간: 월-금, 오전 8시 - 오후 8시(미동부), 오전 12시 - 오후 12시(GMT)

**Português**

Planar Systems, Inc.  
 Cooperar Quartel-general  
 1195 NW Compton Drive  
 Beaverton, OR 97006-1992, USA  
 Suporto para cliente do Planar  
 Telefone: EUA: 1-866-PLANAR1 (866) 752-6271  
 Fora de EUA: (503) 748-5799  
 E-mail: PlanarSupport@planar.com  
 Biblioteca Técnica Online: <http://www.planar.com/support>  
 Horas: M-F, 8am - 8pm ET, 12pm - 12am GMT

**Русский**

Planar Systems, Inc.  
 Корпоративный Штаб  
 1195 NW Compton Drive, USA  
 Beaverton, OR 97006-1992  
 Planar Поддержка Клиента  
 Телефон: США: 1-866-PLANAR1 (866) 752-6271  
 Внуря США: +1 (503) 748-5799  
 E-mail: PlanarSupport@planar.com  
 Онлайн Техническая Библиотека: <http://www.planar.com/support>  
 Часы: M-F, 8am - 8pm ET, 12pm - 12am GMT

## Copyright

This publication, including all photographs, illustrations and software, is protected under international copyright laws, with all rights reserved. Neither this manual, nor any of the material contained herein, may be reproduced without written consent of the author.

© Copyright October, 2006

## About this User's Guide

This User's Guide is intended for end users and describes how to quickly install and operate the DLP projector. For detailed information, refer to the User's Guide on the CD or on the manufacturer's website.

## Trademark Recognition

Kensington is a U.S. registered trademark of ACCO Brand Corporation with issued registrations and pending applications in other countries throughout the world.

All other product names used in this guide are the properties of their respective owners and are acknowledged.

## Important Recycle Instructions



Lamp(s) inside this product contain mercury. This product may contain other electronic waste that can be hazardous if not disposed of properly. Recycle or dispose in accordance with local, state, or federal Laws.

For more information, contact the Electronic Industries Alliance at [WWW.EIAE.ORG](http://WWW.EIAE.ORG).

For lamp specific disposal information check [WWW.LAMPRECYCLE.ORG](http://WWW.LAMPRECYCLE.ORG).

Disposal of old Electrical & Electronic Equipment (Applicable throughout the European Union and other European countries with separate collection programs).



This symbol found on your product or on its packaging, indicates that this product should not be treated as household waste when you wish to dispose of it. Instead, it should be handed over to an applicable collection point for the recycling of electrical and electronic equipment. By ensuring this product is disposed of correctly, you will help prevent potential negative consequences to the environment and human health, which could otherwise be caused by inappropriate disposal of this product. The recycling of materials will help to conserve natural resources. This symbol is only valid in the European Union. If you wish to discard this product, please contact your local authorities or dealer and ask for the correct method of disposal.

## Regulatory Warnings

Before installing and using the projector, read the regulatory notices in the "Regulatory Compliance" section on page 45 of the User's Manual.

## Register Your Planar Product Today

Thank you for choosing Planar. To assure you receive all the benefits of your Planar product and services, register your Planar product today. Visit our website: [http://www.planar.com/support/product\\_registration.html](http://www.planar.com/support/product_registration.html)

## Cables, Replacement Lamps and Accessories

To find cables, replacement lamps and accessories for your Planar projector, LCD monitor, touchscreen, or other Planar products, visit our online store: <http://www.PlanarOnline.com> or find other stores that stock Planar products at <http://www.planar.com/howtobuy>.

# PACKING CHECKLIST

Carefully unpack the projector and check that the following items are included.



**DLP Projector**



**Remote Control  
(with two AAA batteries)**



**DVI to HDMI Adaptor  
(PD4010 only)**

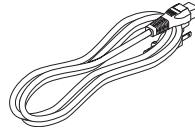

**Power Cord  
(By country)**

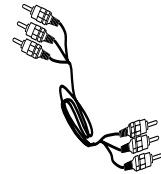

**Component  
Video Cable**

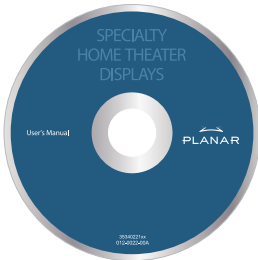

**CD-ROM  
(This User's Manual)**

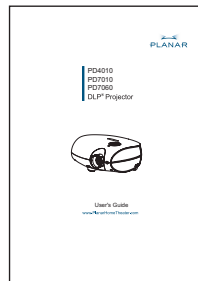

**User's Guide**

Contact your dealer immediately if any items are missing, appear damaged, or if the unit does not work.

## REMOTE CONTROL FUNCTIONS

ITEM	LABEL	DESCRIPTION
1	Power On	Turns projector power on
2	Power Off	Turns projector power off
3	Source 1	User configurable (Default: HDMI)
4	Source 2	User configurable (Default: Component)
5	Source 3	User configurable (Default: DVI-D)
6	Source 4	User configurable (Default: PC)
7	Source 5	User configurable (Default: Video)
8	Up cursor	Navigates and changes settings in the OSD
9	Left cursor	
10	Enter	
11	Right cursor	
12	Down cursor	
13	Exit	Exits OSD menus or menu selection fields
14	Menu	Opens the OSD
15	Hot Key 1	User memory setting 1
16	Hot Key 2	User memory setting 2
17	Hot Key 3	User memory setting 3
18	Contrast	Adjusts screen contrast
19	Brightness	Adjusts screen brightness
20	Aspect ratio	Toggles aspect ratio: 16:9 → Letterbox → 4:3 → Native
21	Gamma	Toggles gamma: Film → Video → Cinema → PC → Photo
22	Overscan	Toggles overscan: Off → Crop → Zoom
23	Keystone	Adjusts keystone
24	Auto	Automatically synchronizes display settings in RGB mode
25	Blank	Makes the screen blank
26	LED	Turns back LED light on and off



## INSERTING THE REMOTE CONTROL BATTERIES

1. Remove the battery compartment cover by sliding the cover in the direction of the arrow.

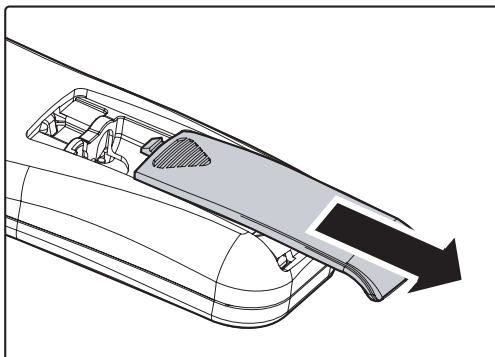

2. Insert the supplied batteries taking note of the polarity (+/-) as shown here.

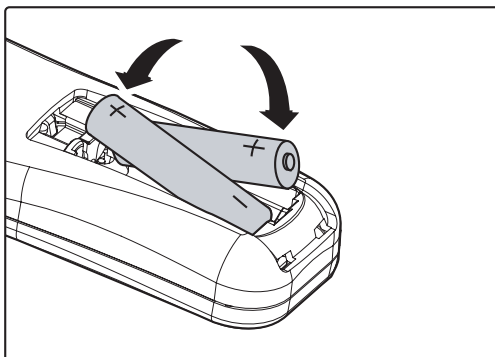

3. Replace the cover.

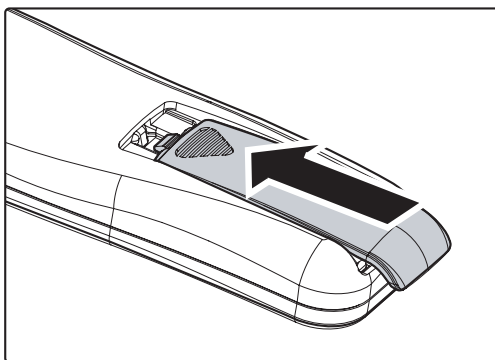

1. Only use AAA alkaline batteries.
2. Dispose of used batteries according to local ordinance regulations.
3. Remove the batteries when not using the projector for prolonged periods.

## CONNECTING INPUT DEVICES

A PC or notebook computer as well as video devices can be connected to the projector at the same time. Video devices include DVD, VCD, and VHS players, as well as movie camcorders, digital still cameras and high definition sources. Check the User's Manual of the connecting device to confirm it has the appropriate output connector.



**WARNING**

*As a safety precaution, disconnect all power to the projector and connecting devices before making connections.*

# STARTING AND SHUTTING DOWN THE PROJECTOR

1. Remove the lens cover.
2. Connect the power cord to the projector. Connect the other end to a wall outlet.
3. Press the **Power** button. The **Power LED** on the projector turns on. Turn on the connected devices.
4. The language selection screen appears (Initial setup only). Select the desired language.

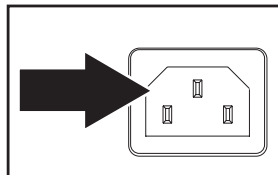

1. Press the cursor ▲▼ button until **Language** is highlighted.
2. Press the cursor ◀▶ or **Menu** button to confirm the language, and close the OSD.



5. If more than one input device is connected, press the source button to search.



6. Press the Power button to turn off the projector. The Powering Down screen appears.



**Note:** Pressing the Power button again within five (5) seconds cancels powering down the projector.

7. When the **Power LED** stops flashing, the projector goes on standby mode.



**WARNING** Do not unplug the power cord until the Ready LED stops flashing, indicating the projector has cooled down.



## ADJUSTING THE FOCUS AND ZOOM

1. Locate the image zoom and focus adjustment rings on the projector.



2. Use the image zoom control to resize the projected image and screen size.



3. Rotate the image focus control to sharpen the projected image.



# TROUBLESHOOTING

These guidelines provide tips to deal with problems you may encounter while using the projector. If the problem remains unsolved, contact your dealer for assistance.

Often after time spent troubleshooting, the problem is traced to something as simple as a loose connection. Check the following before proceeding to the problem-specific solutions.

- Use some other electrical device to confirm that the electrical outlet is working.
- Ensure the projector is turned on.
- Ensure all connections are securely attached.
- Ensure the attached device is turned on.
- Ensure a connected PC is not in suspend mode.
- Ensure a connected notebook computer is configured for an external display. (This is usually done by pressing an Fn-key combination on the notebook.)

## Common Problems and Solutions

### Image Problems

***Problem: No image appears on the screen***

1. Verify the settings on your notebook or desktop PC.
2. Turn off all equipment and power up again in the correct order.

***Problem: The image is blurred***

1. Adjust the **Focus** on the projector.
2. Press the **Auto** button on the remote control or projector.
3. Ensure the projector-to-screen distance is within the 10-meter (33-feet) specified range.
4. Check that the projector lens is clean.

***Problem: The image is wider at the top or bottom (trapezoid effect)***

1. Position the projector so it is as perpendicular to the screen as possible.
2. Use the **Keystone** button on the remote control or projector to correct the problem.

***Problem: The image is reversed or upside down***

Check the **Projection** setting on the **Utility** menu of the OSD.

***Problem: The image is streaked***

1. Set the **Frequency** and **Tracking** settings on the **Utility** menu of the OSD to the default settings.
2. To ensure the problem is not caused by a connected PC's video card, connect to another computer.

***Problem: The image is flat with no contrast***

Adjust the **Contrast** setting on the **Image** menu of the OSD.

***Problem: The color of the projected image does not match the source image.***

Adjust the **Color Temperature** and **Gamma** settings on the **Image** menu of the OSD.

## **Lamp Problems**

***Problem: There is no light from the projector***

1. Check that the power cable is securely connected.
2. Ensure the power source is good by testing with another electrical device.
3. Restart the projector in the correct order and check that the Power LED is green.
4. If you have replaced the lamp recently, try resetting the lamp connections.
5. Replace the lamp module.
6. Put the old lamp back in the projector and have the projector serviced.

***Problem: The lamp goes off***

1. Power surges can cause the lamp to turn off. Press the power button twice to turn off the projector. When the Ready LED is on, press the power button.
2. Replace the lamp module.
3. Put the old lamp back in the projector and have the projector serviced.

## **Remote Control Problems**

***Problem: The projector does not respond to the remote control***

1. Direct the remote control towards remote sensor on the projector.
2. Ensure the path between remote and sensor is not obstructed.
3. Turn off any fluorescent lights in the room.
4. Check the battery polarity.
5. Replace the batteries.
6. Turn off other Infrared-enabled devices in the vicinity.
7. Have the remote control serviced.

# REGULATORY COMPLIANCE

## FCC Warning

This equipment has been tested and found to comply with the limits for a Class B digital device pursuant to Part 15 of the FCC Rules. These limits are designed to provide reasonable protection against harmful interference when the equipment is operated in a commercial environment.

This equipment generates, uses, and can radiate radio frequency energy and, if not installed and used in accordance with the instruction manual, may cause harmful interference to radio communications. Operation of this equipment in a residential area is likely to cause harmful interference in which case the user will be required to correct the interference at his own expense.

Changes or modifications not expressly approved by the parties responsible for compliance could void the user's authority to operate the equipment.

## Canada

This class B digital apparatus complies with Canadian ICES-003.

## Safety Certifications

FCC Class B, UL, c-UL, CE, TUV-GS, CCC, PCT, MIC/EK

## EN 55022 Warning

This is a Class B product. In a domestic environment, it may cause radio interference, in which case the user may be required to take adequate measures. The typical use is in a conference room, meeting room, or auditorium.



PD4010  
PD7010  
PD7060  
DLP® Projecteur

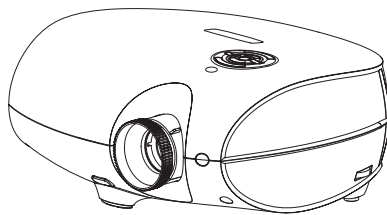

Guide d'Utilisation  
[www.PlanarHomeTheater.com](http://www.PlanarHomeTheater.com)

**English**

Planar Systems, Inc.  
Corporate Headquarters  
1195 NW Compton Drive  
Beaverton, OR 97006-1992  
Planar Customer Support  
Telephone: US: 1-866-PLANAR1 (866) 752-6271  
Outside US: (503) 748-5799  
E-mail: PlanarSupport@planar.com  
Online Technical Library: <http://www.planar.com/support>  
Hours: M-F, 8am - 8pm ET, 12pm - 12am GMT

**Deutsch**

Planar Systems, Inc.  
Korporatives Hauptquartier  
1195 NW Compton Drive, USA  
Beaverton, OR 97006-1992  
Kundenunterstützung Planars  
Telefon: VS: 1-866-PLANAR1 (866) 752-6271  
Außerhalb der Vereinigten Staaten: +1 (503) 748-5799  
E-mail: PlanarSupport@planar.com  
Online Technische Bibliothek: <http://www.planar.com/support>  
Stunden: M-F, 8am - 8pm ET, 12pm - 12am GMT

**Español**

Planar Systems, Inc.  
Sede corporativo  
1195 NW Compton Drive  
Beaverton, OR 97006-1992, USA  
Apoyo de cliente  
Teléfono: EEUU: 1-866-PLANAR1 (866) 752-6271  
Outside US: (503) 748-5799  
E-mail: PlanarSupport@planar.com  
Biblioteca Técnica Online: <http://www.planar.com/support>  
Horas: M-F, 8am - 8pm ET, 12pm - 12am GMT

**简体中文**

美商平達科技股份有限公司 (Planar System, Inc.)  
美国总公司  
1195 NW Compton Drive  
Beaverton, OR 97006-1992, USA  
客户支持部  
电话: 美国: 1-866-PLANAR1 (866) 752-6271  
美国境外: +1 (503) 748-5799  
电子邮件信箱: PlanarSupport@planar.com  
在线技术总览: <http://www.planar.com/support>  
查询时间: 周一至周五, 东部时间 8am~8pm, 格林威治标准时间 12am~12am

**日本語**

ブラナーシステムズ(株)  
本社  
1195 NW Compton Drive  
Beaverton, OR 97006-1992, USA  
ブラナーカスタマーサポート  
電話: アメリカ: 1-866-PLANAR1 (866) 752-6271  
アメリカ本土以外: +1 (503) 748-5799  
E-mail: PlanarSupport@planar.com  
オンラインテクニカルライブラリ: <http://www.planar.com/support>  
営業時間: M-F, 8am - 8pm ET, 12pm - 12am GMT

**Português**

Planar Systems, Inc.  
Cooperar Quartel-general  
1195 NW Compton Drive  
Beaverton, OR 97006-1992, USA  
Suporto para cliente do Planar  
Telefone: EUA: 1-866-PLANAR1 (866) 752-6271  
Fora de EUA: (503) 748-5799  
E-mail: PlanarSupport@planar.com  
Biblioteca Técnica Online: <http://www.planar.com/support>  
Horas: M-F, 8am - 8pm ET, 12pm - 12am GMT

**Français**

Planar Systems, Inc.  
Maison mère  
1195 NW Compton Drive  
Beaverton, OR 97006-1992, USA  
Support technique Planar  
Telephone: en Anglais: 1-866-PLANAR1 (866) 752-6271  
Hors des Etats-Unis: +1 (503) 748-5799  
E-mail: PlanarSupport@planar.com  
Support technique en ligne: <http://www.planar.com/support>  
Horaires: M-F, 8am - 8pm ET, 12pm - 12am GMT

**Italiano**

Planar Systems, Inc.  
Sede  
1195 NW Compton Drive  
Beaverton, OR 97006-1992, USA  
Planar Assistenza clienti  
Telefono: US: 1-866-PLANAR1 (866) 752-6271  
Resto del mondo: +1 (503) 748-5799  
E-mail: PlanarSupport@planar.com  
Risorse tecniche online: <http://www.planar.com/support>  
Orario: M-F, 8am - 8pm ET, 12pm - 12am GMT

**Svenska**

Planar Systems, Inc.  
Huvudkontor  
1195 NW Compton Drive  
Beaverton, OR 97006-1992, USA  
Planar Kundsupport  
Telefon: US: 1-866-PLANAR1 (866) 752-6271  
Internationellt: +1 (503) 748-5799  
E-post: PlanarSupport@planar.com  
On-line tekniska bibliotek: <http://www.planar.com/support>  
Öppet: Mån-fre 8.00-20.00 ET, 12.00-24.00 GMT

**繁體中文**

美商平達科技股份有限公司 (Planar System, Inc.)  
美國總公司  
1195 NW Compton Drive  
Beaverton, OR 97006-1992, USA  
平達科技客戶支援部  
電話: 美國: 1-866-PLANAR1 (866) 752-6271  
美國境外: +1 (503) 748-5799  
電子郵件信箱: PlanarSupport@planar.com  
線上技術總覽: <http://www.planar.com/support>  
查詢時間: 週一至週五, 東部時間 8am~8pm, 格林威治標準時間 12am~12am

**한국어**

플래너 시스템  
본사(미국)  
1195 NW Compton Drive, USA  
Beaverton, OR 97006-1992  
플래너 소비자 지원  
미국 전화: 1-866-PLANAR1 (866) 752-6271  
미국의 전화: +1 (503) 748-5799  
이메일: PlanarSupport@planar.com  
온라인 기술 자료: <http://www.planar.com/support>  
시간: 월-금, 오전 8시 - 오후 8시(미동부), 오전 12시 - 오후 12시(GMT)

**Русский**

Planar Systems, Inc.  
Корпоративный Штаб  
1195 NW Compton Drive, USA  
Beaverton, OR 97006-1992  
Planar Поддержка Клиента  
Телефон: США: 1-866-PLANAR1 (866) 752-6271  
Внутри США: +1 (503) 748-5799  
E-mail: PlanarSupport@planar.com  
Онлайн Техническая Библиотека: <http://www.planar.com/support>  
Часы: M-F, 8am - 8pm ET, 12pm - 12am GMT

## Copyright

Cette publication, y compris toutes les photographies, illustrations et logiciels, est protégée par les lois internationales du copyright. Ni ce guide, ni le matériel contenu ne peut être reproduit sans le consentement de l'auteur.

© Copyright Octobre, 2006

## À propos de ce Guide d'utilisation

Ce Guide d'utilisation est destiné aux utilisateurs finaux et décrit comment installer rapidement et utiliser le projecteur DLP. Pour plus de détail, référez-vous au Guide d'utilisation sur le CD ou sur le site web du constructeur.

## Reconnaissance de marque

Kensington est une marque U.S. marque déposée par ACCO Brand Corporation avec un enregistrement valide et en cours dans les autres pays du monde.

Tous les autres noms de produit utilisées dans ce guide sont les propriétés de leur propriétaires respectifs et sont reconnues.

## Instructions importantes pour le recyclage:



La ou les lampes contenues dans ce produit contiennent du mercure. Ce produit peut contenir d'autres matériaux électroniques qui peuvent être dangereux s'ils ne sont pas traités correctement. Recyclez ou procédez en accord avec les lois locales, ou de l'état

Pour plus d'informations, contactez l'Alliance des industries de à [WWW.EIAE.ORG](http://WWW.EIAE.ORG).

Pour des informations spécifiques sur le recyclage de la lampe, consultez [WWW.LAMPRECYCLE.ORG](http://WWW.LAMPRECYCLE.ORG).

Jetable comme équipement électrique et électronique (Applicable dans l'Union Européenne et les autres payes d'Europe avec des programmes de collectes propres).



Ce symbole figure sur votre produit ou sur son emballage, indique qu'il ne doit pas être traité comme des ordures ménagères lorsque vous désirez vous en débarrasser. Au lieu de cela, il doit être déposés dans un centre de collecte pour recycler les composants électroniques et électriques. En vous assurant que ce produit est traité convenablement, vous participerez à la prévention et au maintien de l'environnement et de la santé de l'homme auquel cas il pourrait y avoir des conséquences négatives sur l'environnement s'il n'est pas traité convenablement. Le recyclage de matériel aidera à conserver les ressources naturelles. Ce symbole n'est valide que dans l'Union Européenne. Si vous voulez rejeter ce produit, veuillez contacter vos autorités locales ou distributeurs et leur demander la manière correcte de procéder.

## Mises en garde réglementaires

Avant d'installer et d'utiliser le projecteur, veuillez lire les informations sur la réglementation au chapitre « Respect de la réglementation » à la page 45.

### **Enregistrez votre produit planar aujourd'hui**

Merci d'avoir choisi Planar. Pour être sûr de recevoir tous les services et bénéfices et de votre produit Planar enregistrez votre produit Planar aujourd'hui. Visitez notre site web: [http://www.planar.com/support/product\\_registration.html](http://www.planar.com/support/product_registration.html)

### **Cables, lampes de remplacement et accessoires**

Pour trouver des câbles, lampes de remplacement et des accessoires pour votre projecteur Planar, moniteur LCD, ou tout autre produit Planar, visitez notre boutique en ligne: <http://www.PlanarOnline.com> ou trouvez d'autres points de vente de produits Planar <http://www.planar.com/howtobuy>.



## LISTE DU MATÉRIEL FOURNI

Déballer précautionneusement le projecteur et vérifier que les éléments suivants sont bien inclus.



**DLP Projecteur**



**Télécommande du projecteur DLP  
(avec deux piles AAA)**



**Adaptateur DVI vers HDMI  
(PD4010 seulement)**

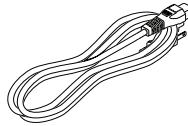

**Câble d'alimentation  
(Suivant le pays)**

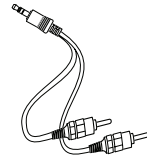

**Câble Vidéo  
Composant**

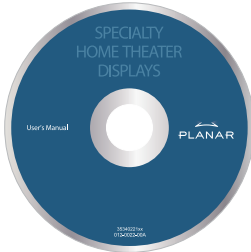

**CD-ROM  
(Ce Manuel d'utilisation)**



**Guide d'utilisation**

Contactez votre fournisseur immédiatement si un élément est manquant, si un élément semble endommagé, ou si l'appareil ne fonctionne pas.

## FONCTIONS DE LA TÉLÉCOMMANDE

NUMÉRO	ÉLÉMENT	DESCRIPTION
1	Allumage	Allume le projecteur
2	Extinction	Eteint le projecteur
3	Source 1	Configurable par l'utilisateur (Défaut: HDMI)
4	Source 2	Configurable par l'utilisateur (Défaut: Composant)
5	Source 3	Configurable par l'utilisateur (Défaut: DVI-D)
6	Source 4	Configurable par l'utilisateur (Défaut: PC)
7	Source 5	Configurable par l'utilisateur (Défaut: Video/S-Video)
8	Curseur vers le haut	Navigue et modifie les paramètres dans l'ASE
9	Curseur vers la gauche	
10	Entrée	
11	Curseur vers la droite	
12	Curseur vers le bas	Sort des menus de l'ASE ou des champs de sélections
13	Sortie	
14	Menu	Ouvre l'ASE
15	Touche de raccourci 1	Paramètre 1 mémorisé de l'utilisateur
16	Touche de raccourci 2	Paramètre 2 mémorisé de l'utilisateur
17	Touche de raccourci 3	Paramètre 3 mémorisé de l'utilisateur
18	Contraste	Contrôle le contraste de l'image
19	Luminosité	Contrôle la luminosité de l'image
20	Rapports d'affichage	Change le mode d'affichage: 16:9 → Letterbox → 4:3 → Native
21	Gamma	Change le gamma: Film → Video → Cinéma → PC → Photo
22	Cadrage	Change le cadrage: Sans → Rogner → Zoom
23	Trapèze	Configurer le trapèze
24	Auto	Synchronise automatiquement l'affichage en mode RGB
25	Noir	Rend l'écran noir
26	Voyant	Allume et éteint le voyant lumineux



## INSERTION DES PILES DE LA TÉLÉCOMMANDE

1. Retirez le couvercle du compartiment des piles en glissant le couvercle dans la direction de la flèche,

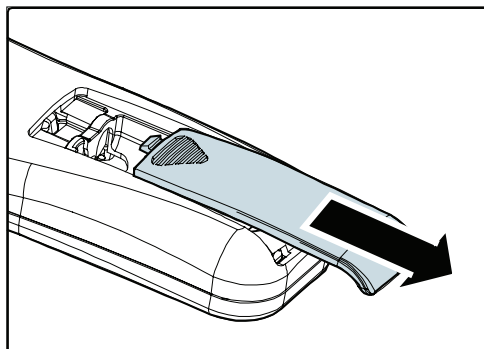

2. Insérez les piles fournies en prenant garde à la polarité (+/-) comme indiqué à côté.

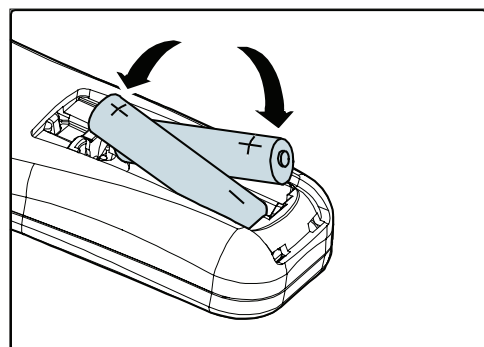

3. Remplacez le couvercle.

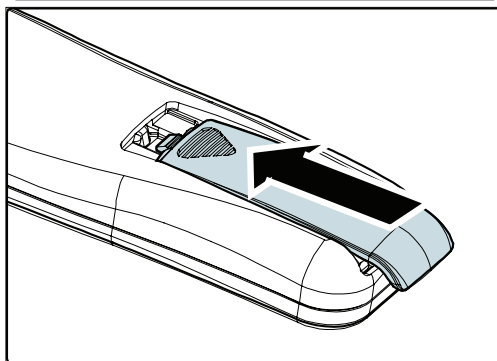

1. Utilisez seulement des piles AAA alcalines.
2. Débarrassez-vous des piles usagées conformément à la législation en vigueur.
3. Retirez les piles en cas de non utilisation prolongée du projecteur

## CONNEXION D'APPAREILS EN ENTRÉE

Un PC, un ordinateur portable ou des appareils vidéo peuvent être connectés au projecteur en même temps. Les appareils vidéo incluent lecteurs VHS, DVD et VCD, des caméra vidéo et des appareils photos numériques, et les hautes sources de définition. Consultez le manuel d'utilisation de l'appareil connecté pour vérifier qu'il possède le bon connecteur.



 **ATTENTION**

*Comme précaution de sécurité, déconnectez toutes les sources électriques du projecteur et des appareils connectés avant de les brancher.*

# ALLUMAGE ET EXTINCTION DU PROJECTEUR

1. Retirez le couvercle de la lentille.
2. Connectez le câble d'alimentation au projecteur. Connectez l'autre bout à la prise électrique murale.
3. Appuyez sur le bouton **Power**. Le voyant d'alimentation sur le projecteur s'allume. Allumez les appareils connectés.
4. L'écran de sélection de la langue apparaît (configuration initiale seulement). Choisissez la langue désirée.
  1. Appuyez sur le bouton du curseur ▲▼ jusqu'à ce que la **Langue** soit mise en valeur.
  2. Appuyez sur le curseur ◀▶ ou sur la touche **Menu** pour confirmer votre choix, et fermer l'ASE.

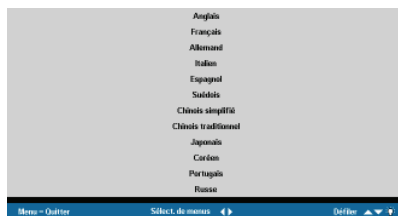
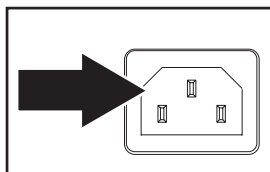

5. Si plus d'une source vidéo est connectée, appuyez sur le bouton source pour sélectionner la source.



6. Appuyez sur le bouton d'alimentation pour éteindre le projecteur. L'écran d'extinction apparaît.



**Note:** Appuyez sur le bouton d'alimentation une nouvelle fois dans les cinq (5) secondes pour annuler l'extinction du projecteur.

7. Lorsque le voyant d'alimentation du projecteur s'arrête de clignoter, le projecteur passe en mode de veille.



## **ATTENTION**

*Ne pas retirer le cordon d'alimentation avant que le voyant ne se soit arrêté de clignoter, ce qui indique que le projecteur s'est refroidi.*

## AJUSTEMENT DE LA MISE AU POINT ET DE L'AGRANDISSEMENT

1. Localisez la bague d'ajustement de la mise au point et de l'agrandissement de l'image sur le projecteur.

Mise au point    Agrandissement

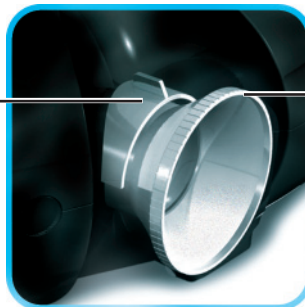

2. Tournez la bague du contrôle de la mise au point pour faire la mise au point de l'image projetée.



3. Utilisez la bague d'agrandissement pour redimensionner l'image projetée et la taille de l'écran.



# RESOLUTION DE PROBLEMES

Les lignes ci-dessous fournissent des informations pour traiter les problèmes que vous pourriez rencontrer en utilisant le projecteur. Si le problème reste irrésolu, contactez l'assistance de votre revendeur. En général, après avoir tenté de résoudre le problème pendant un certain temps, on se rend compte que le problème était simple à résoudre comme rebrancher un câble qui tenait mal. Vérifiez les points suivants avant d'aller plus loin dans votre recherche de solution.

- Utilisez un autre appareil électrique pour vérifier que la prise électrique fonctionne.
- Vérifiez que le projecteur est allumé
- Vérifiez que les câbles sont bien enfoncés.
- Vérifiez que les appareils connectés sont allumés.
- Vérifiez que le PC connecté n'est pas en veille.
- Vérifiez que l'ordinateur connecté est configuré pour un écran externe (cela se fait en général en appuyant sur une combinaison de touche avec les touches de fonction sur l'ordinateur portable).

## Problèmes courants et Solutions

### **Problème d'image**

#### ***Problème: Aucune image n'apparaît sur l'écran***

1. Vérifiez les paramètres sur votre ordinateur portable ou PC de bureau.
2. Éteignez tous les équipements et rallumez dans l'ordre correct.

#### ***Problème: L'image est floue***

1. Ajustez la Mise au point sur le projecteur.
2. Appuyez sur la touche Auto de la télécommande ou du projecteur.
3. Assurez vous que le distance entre l'écran et le projecteur est inférieur à 10 mètres (33 pieds)
4. Vérifiez que la lentille du projecteur est propre.

#### ***Problème: L'image est plus large en haut ou en bas (effet de trapèze)***

1. Positionnez le projecteur pour qu'il soit aussi perpendiculaire à l'écran que possible.
2. Utilisez le bouton de réglage du trapèze sur la télécommande ou le projecteur pour corriger le problème.

#### ***Problème: L'image est à l'envers ou est renversée***

Vérifiez les paramètres de Projection dans le menu Utilitaire de l'ASE.

**Problème: L'image est rayée**

1. Ajustez la Fréquence et le Tracking dans le menu Utilitaire de l'ASE aux valeurs par défaut.
2. Pour vérifier que le problème ne vient pas d'une carte vidéo d'un PC connecté, connectez un autre ordinateur.

**Problème: L'image est sombre sans contraste**

Ajustez le Contraste dans le menu Image de l'ASE.

**Problème: Les couleurs de l'image projetée ne correspondent pas aux couleurs de l'image source.**

Ajustez la Température des couleurs et le paramètre Gamma dans le menu Image de l'ASE.

## **Problèmes de lampe**

**Problème: Il n'y a pas de lumière du projecteur**

1. Vérifiez que le câble d'alimentation est bien connecté.
2. Vérifiez que la prise électrique murale fonctionne bien en y branchant un autre appareil électrique.
3. Redémarrez le projecteur dans le bon ordre et vérifiez que le voyant d'alimentation est vert.
4. Si vous avez remplacé la lampe récemment, essayez de la remettre en place.
5. Remplacer la lampe.
6. Placez la vieille lampe dans le projecteur et essayez le projecteur.

**Problème: La lampe s'éteint**

1. Des surtensions électriques peuvent provoquer l'arrêt de la lampe. Appuyez sur le bouton d'alimentation deux fois pour éteindre le projecteur. Lorsque le voyant d'alimentation est allumé, appuyez sur le bouton d'alimentation.
2. Remplacez la lampe.
3. Placez la vieille lampe dans le projecteur et essayez le projecteur.

## **Problèmes de la télécommande**

**Problème: Le projecteur ne répond pas à la télécommande**

1. Dirigez la télécommande vers le capteur du projecteur.
2. Vérifiez que le chemin entre la télécommande et le projecteur est libre de tout obstacle.
3. Éteignez toute lampe fluorescente dans la pièce.
4. Vérifiez le sens de la pile de la télécommande.
5. Remplacez les piles de la télécommande.
6. Éteignez les autres appareils qui utilisent l'Infrarouge dans le voisinage.
7. Donnez la télécommande à réparer.



# REPECT DES REGLEMENTATIONS

## AVERTISSEMENT FCC

Cet équipement a été testé et respecte les contraintes pour un appareil numérique de Classe B comme indiqué au chapitre 15 de la réglementation FCC. Ces contraintes sont conçues pour fournir une protection raisonnable contre les interférences nuisibles en cas d'utilisation dans un environnement commercial.

Cet équipement génère, utilise, et peut rayonner de l'énergie au moyen de fréquences radio, et en cas d'installation ou d'utilisation en désaccord avec les instructions du guide, il peut produire des interférences nuisibles avec des appareils de communication radio. L'utilisation de cet équipement dans un endroit résidentiel peut produire des interférences nuisibles auquel cas l'utilisateur devra corriger les interférences à ses frais.

Tout changement ou modification non approuvées expressément par les parties responsables peuvent empêcher les autorités compétentes d'intervenir sur l'équipement.

## Canada

Cet appareil de classe B suit les normes canadiennes ICES-003.

## Certifications de Sécurité

FCC Class B, UL, c-UL, CE, TUV-GS, CCC

## Avertissement EN 55022

Ce produit est de Classe B. Dans un environnement domestique, il peut être source d'interférence radio, auquel cas l'utilisateur doit prendre les mesures appropriées. L'utilisation typique est dans une salle de conférence, de réunion ou dans un auditorium.





PD4010  
PD7010  
PD7060  
DLP® Projektor

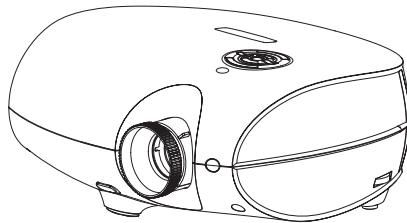

Der Ratgeber des Benutzers

[www.PlanarHomeTheater.com](http://www.PlanarHomeTheater.com)

**English**

Planar Systems, Inc.  
 Corporate Headquarters  
 1195 NW Compton Drive  
 Beaverton, OR 97006-1992  
 Planar Customer Support  
 Telephone: US: 1-866-PLANAR1 (866) 752-6271  
 Outside US: (503) 748-5799  
 E-mail: PlanarSupport@planar.com  
 Online Technical Library: <http://www.planar.com/support>  
 Hours: M-F, 8am - 8pm ET, 12pm - 12am GMT

**Deutsch**

Planar Systems, Inc.  
 Korporatives Hauptquartier  
 1195 NW Compton Drive, USA  
 Beaverton, OR 97006-1992  
 Kundenunterstützung Planars  
 Telefon: VS: 1-866-PLANAR1 (866) 752-6271  
 Außerhalb der Vereinigten Staaten: +1 (503) 748-5799  
 E-mail: PlanarSupport@planar.com  
 Online Technische Bibliothek: <http://www.planar.com/support>  
 Stunden: M-F, 8am - 8pm ET, 12pm - 12am GMT

**Español**

Planar Systems, Inc.  
 Sede corporativo  
 1195 NW Compton Drive  
 Beaverton, OR 97006-1992, USA  
 Apoyo de cliente  
 Teléfono: EEUU: 1-866-PLANAR1 (866) 752-6271  
 Outside US: (503) 748-5799  
 E-mail: PlanarSupport@planar.com  
 Biblioteca Técnica Online: <http://www.planar.com/support>  
 Horas: M-F, 8am - 8pm ET, 12pm - 12am GMT

**简体中文**

美商平達科技股份有限公司 (Planar System, Inc.)  
 美国总公司  
 1195 NW Compton Drive  
 Beaverton, OR 97006-1992, USA  
 客户支持部  
 电话: 美国: 1-866-PLANAR1 (866) 752-6271  
 美国境外: +1 (503) 748-5799  
 电子邮件信箱: PlanarSupport@planar.com  
 在线技术总览: <http://www.planar.com/support>  
 查询时间: 周一至周五, 东部时间 8am~8pm, 格林威治标准时间 12am~12am

**日本語**

ブラナーシステムズ(株)  
 本社  
 1195 NW Compton Drive  
 Beaverton, OR 97006-1992, USA  
 ブラナーカスタマーサポート  
 電話: アメリカ: 1-866-PLANAR1 (866) 752-6271  
 アメリカ本土以外: +1 (503) 748-5799  
 E-mail: PlanarSupport@planar.com  
 オンラインテクニカルライブラリ: <http://www.planar.com/support>  
 営業時間: M-F, 8am - 8pm ET, 12pm - 12am GMT

**Português**

Planar Systems, Inc.  
 Cooperar Quartel-general  
 1195 NW Compton Drive  
 Beaverton, OR 97006-1992, USA  
 Suporto para cliente do Planar  
 Telefone: EUA: 1-866-PLANAR1 (866) 752-6271  
 Fora de EUA: (503) 748-5799  
 E-mail: PlanarSupport@planar.com  
 Biblioteca Técnica Online: <http://www.planar.com/support>  
 Horas: M-F, 8am - 8pm ET, 12pm - 12am GMT

**Français**

Planar Systems, Inc.  
 Maison mère  
 1195 NW Compton Drive  
 Beaverton, OR 97006-1992, USA  
 Support technique Planar  
 Telephone: en Anglais: 1-866-PLANAR1 (866) 752-6271  
 Hors des Etats-Unis: +1 (503) 748-5799  
 E-mail: PlanarSupport@planar.com  
 Support technique en ligne: <http://www.planar.com/support>  
 Horaires: M-F, 8am - 8pm ET, 12pm - 12am GMT

**Italiano**

Planar Systems, Inc.  
 Sede  
 1195 NW Compton Drive  
 Beaverton, OR 97006-1992, USA  
 Planar Assistenza clienti  
 Telefono: US: 1-866-PLANAR1 (866) 752-6271  
 Resto del mondo: +1 (503) 748-5799  
 E-mail: PlanarSupport@planar.com  
 Risorse tecniche online: <http://www.planar.com/support>  
 Orario: M-F, 8am - 8pm ET, 12pm - 12am GMT

**Svenska**

Planar Systems, Inc.  
 Huvudkontor  
 1195 NW Compton Drive  
 Beaverton, OR 97006-1992, USA  
 Planar Kundsupport  
 Telefon: US: 1-866-PLANAR1 (866) 752-6271  
 Internationellt: +1 (503) 748-5799  
 E-post: PlanarSupport@planar.com  
 On-line tekniska bibliotek: <http://www.planar.com/support>  
 Öppet: Mån-fre 8.00-20.00 ET, 12.00-24.00 GMT

**繁體中文**

美商平達科技股份有限公司 (Planar System, Inc.)  
 美國總公司  
 1195 NW Compton Drive  
 Beaverton, OR 97006-1992, USA  
 平達科技客戶支援部  
 電話: 美國: 1-866-PLANAR1 (866) 752-6271  
 美國境外: +1 (503) 748-5799  
 電子郵件信箱: PlanarSupport@planar.com  
 線上技術總覽: <http://www.planar.com/support>  
 查詢時間: 週一至週五, 東部時間 8am~8pm, 格林威治標準時間 12pm~12am

**한국어**

플래너 시스템  
 본사(미국)  
 1195 NW Compton Drive, USA  
 Beaverton, OR 97006-1992  
 플래너 소비자 지원  
 미국 전화: 1-866-PLANAR1 (866) 752-6271  
 미국의 전화: +1 (503) 748-5799  
 이메일: PlanarSupport@planar.com  
 온라인 기술 자료: <http://www.planar.com/support>  
 시간: 월-금, 오전 8시 - 오후 8시(미동부), 오전 12시  
 - 오후 12시(GMT)

**Русский**

Planar Systems, Inc.  
 Корпоративный Штаб  
 1195 NW Compton Drive, USA  
 Beaverton, OR 97006-1992  
 Planar Поддержка Клиента  
 Телефон: США: 1-866-PLANAR1 (866) 752-6271  
 Внутри США: +1 (503) 748-5799  
 E-mail: PlanarSupport@planar.com  
 Онлайн Техническая Библиотека: <http://www.planar.com/support>  
 Часы: M-F, 8am - 8pm ET, 12pm - 12am GMT

## Copyright

Diese Veröffentlichung, aller Photographien, Illustrationen und Software einschließlich, wird unter internationalen Urheberrechtsgesetzen, mit alle Rechte vorbehalten geschützt. Weder dieses Handbuch, noch einige des Materials enthalten hierin, können ohne schriftliche Zustimmung des Autors wieder hervorgebracht werden.

© Copyright October, 2006

## Über diesen Ratgeber des Benutzers

Dieser Ratgeber des Benutzers ist für Endbenutzer beabsichtigt und beschreibt, wie man schnell installiert und den DLP Projektor bedient. Für die ausführliche Information, beziehen Sie sich auf den Ratgeber des Benutzers auf der CD oder auf der Website des Herstellers.

## Handelsmarke-Anerkennung

Kensington ist ein US-amerikanisches eingetragenes Warenzeichen der ACCO-Vereinigung der Marke mit ausgegebenen Registrierungen und während Anwendungen in anderen Ländern weltweit.

Alle anderen in diesem Handbuch verwendeten Produktnamen sind die Eigenschaften ihrer jeweiligen Eigentümer und sind ac-knowledged.

## Wichtig Verwenden Instruktionen Wieder



Die Lampe (N) innerhalb dieses Produktes enthält Quecksilber. Dieses Produkt kann andere elektronische Verschwendung enthalten, die riskant wenn nicht richtig verfügt sein kann. Verwenden Sie wieder oder verfügen Sie in Übereinstimmung mit lokalen, staatlichen oder Bundesrechten.

Für mehr Information, setzen Sie sich mit der Elektronischen Industrieverbindung daran in Verbindung [WWW.EIAE.ORG](http://WWW.EIAE.ORG).

Für die Lampe spezifische Verfügungsinformationskontrolle [WWW.LAMPRECYCLE.ORG](http://WWW.LAMPRECYCLE.ORG).

Verfügung der alten Elektrischen und Elektronischen Ausrüstung (Anwendbar überall in der Europäischen Union und anderen europäischen Ländern mit getrennten Sammlungsprogrammen).



Dieses Symbol gefunden auf Ihrem Produkt oder auf seinem Verpacken, zeigt an, dass dieses Produkt als Haushaltsabfälle nicht behandelt werden sollte, wenn Sie darüber verfügen mögen. Statt dessen sollte es einem anwendbaren Sammlungspunkt für die Wiederverwertung der elektrischen und elektronischen Ausrüstung übergeben werden. Dieses Produkt sichernd, wird richtig verfügt, Sie werden helfen, potenzielle negative Folgen zur Umgebung und menschlicher Gesundheit zu verhindern, die durch die unpassende Verfügung dieses Produktes sonst verursacht werden konnte. Die Wiederverwertung von Materialien wird helfen, Bodenschätze zu erhalten. Dieses Symbol ist nur in der Europäischen Union gültig. Wenn Sie dieses Produkt verwerfen mögen, setzen Sie sich bitte mit Ihren Ortsbehörden oder Händler in Verbindung und bitten Sie um die richtige Methode der Verfügung.

## **Durchführungswarnungen**

Vor der Installation und dem Verwenden des Projektors, lesen Sie die Durchführungsbenachrichtigungen im "Durchführungsgehorsam" Abteilung auf der Seite 45.

## **Schreiben Sie Ihr Planares Produkt Heute Ein**

Dankt Ihnen, um Planar zu wählen. Um zu versichern, erhalten Sie alle Vorteile Ihres Planaren Produktes und Dienstleistungen, schreiben Ihr Planares Produkt heute ein. Besuchen Sie unsere Website: [http://www.planar.com/support/product\\_registration.html](http://www.planar.com/support/product_registration.html)

## **Kabel, Ersatz-Lampen und Zusätze**

Kabel, Ersatz-Lampen und Zusätze für Ihren Planaren Projektor, Flüssigkristallanzeige-Monitor, Berührung - Schirm, oder andere Planare Produkte zu finden, besuchen unser On-Line-Lager: <http://www.PlanarOnline.com> oder finden andere Lager dass Lager Planare Produkte daran <http://www.planar.com/howtobuy>.

# DIE VERPACKUNG DER CHECKLISTE

Packen Sie vorsichtig den Projektor und Kontrolle aus, dass die folgenden Artikel eingeschlossen werden.



**DLP Projektor**



**Fernbedienung  
(mit zwei AAA batterien)**



**DVI zum HDMI Adapter  
(nur PD4010)**

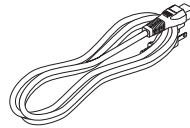

**Stromschnur  
(Durch das Land)**

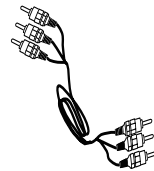

**Teilvideokabel**

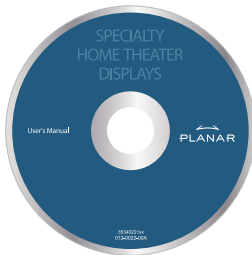

**CD-ROM  
(Dieses Benutzershandbuch)**

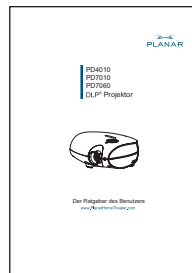

**Der Ratgeber des  
Benutzers**

Setzen Sie sich mit Ihrem Händler sofort in Verbindung, wenn irgendwelche Artikel vermisst werden, beschädigt scheinen, oder wenn die Einheit nicht arbeitet.

## FERNBEDIENUNGSFUNKTIONEN

ARTIKEL	LABEL	BESCHREIBUN
1	Speisung ein	Schaltet Projektor-Macht ein
2	Spesung aus	Schaltet Projektor-Macht aus
3	Quelle 1	Benutzer konfigurierbar (Default: HDMI)
4	Quelle 2	Benutzer konfigurierbar (Default: Component)
5	Quelle 3	Benutzer konfigurierbar (Default: DVI-D)
6	Quelle 4	Benutzer konfigurierbar (Default: PC)
7	Quelle 5	Benutzer konfigurierbar (Default: Video/S-Video)
8	Obercursor	Befährt und ändert Einstellungen in OSD
9	Linkscursor	Befährt und ändert Einstellungen in OSD
10	Eingabe	Befährt und ändert Einstellungen in OSD
11	Rehtscursor	Befährt und ändert Einstellungen in OSD
12	Niedrigcursor	Befährt und ändert Einstellungen in OSD
13	Ende	Ausgänge OSD Menüs oder Menüauswahlfields
14	Menü	Öffnet den OSD
15	Hot Key 1	User memory setting 1
16	Hot Key 2	User memory setting 2
17	Hot Key 3	User memory setting 3
18	Kontrast	Reguliert Schirm-Kontrast
19	Helligkeit	Reguliert Schirm-Helligkeit
20	Aspektrate	Knebelknopf-Bildseitenformat: 16:9 → Briefkasten → 4:3 → Native
21	Gamma	Knebelknopf-Gamma: Film → Video → Kino → PC → Foto
22	Überansehen	Knebelknopf-Überansehen: aus → Schneiden → Zoomen
23	Keystone	Reguliert keystone
24	Auto	Automatisch synchronisiert Anzeige-Einstellungen in der RGB Weise
25	Formblatt	Macht das Schirm-Formblatt
26	LED	Kehrt um FÜHRTE Licht und davon AN DIE NASE HERUM





## DAS EINFÜGEN DER FERNBEDIENUNGSBATTERIEN

1. Entfernen Sie den Batterieraum-Deckel, den Deckel in der Richtung auf den Pfeil gleiten lassend.

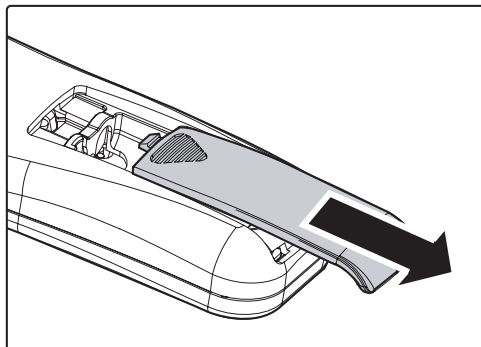

2. Fügen Sie die gelieferten Batterien ein, die die Widersprüchlichkeit (+/-), wie gezeigt, hier zur Kenntnis nehmen.

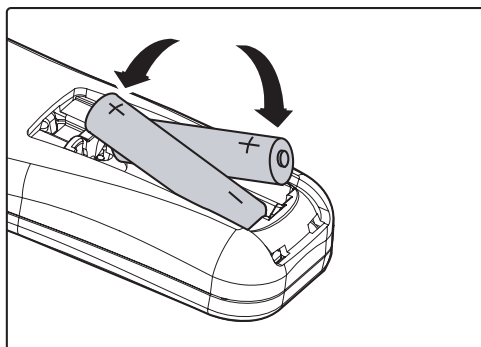

3. Ersetzen Sie den Deckel.

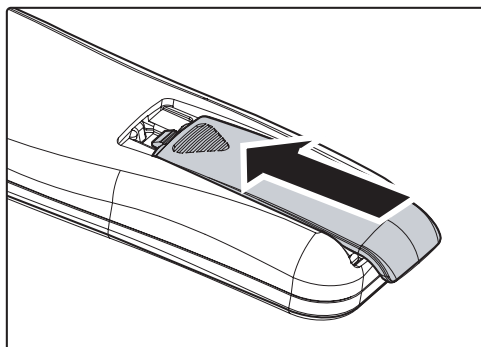

1. Verwenden Sie nur AAA alkalische Batterien.
2. Verwendete Batterien gemäß lokalen Verordnungsregulierungen anordnen.
3. Die Batterien entfernen, die wenn nicht den Projektor seit anhaltenden Perioden verwenden.

## DAS ANSCHLIESSEN VON EINGANGSGERÄTEN

Ein PC oder Notizbuchcomputer sowie Videogeräte können mit dem Projektor zur gleichen Zeit verbunden werden. Videovorrichtungen schließen DVD, VCD, und VHS Spieler, sowie Filmecamcorder, digitale stille Kameras und hohe definitionenquellen mitein. Überprüfen Sie das Benutzerhandbuch des in Verbindung stehenden Geräts, um zu bestätigen, dass es den passenden Produktionsstecker hat.



**WARNUNG**

*Als eine Sicherheitsvorichtsmaßnahme, trennen Sie die ganze Macht zum Projektor und dem Anschließeengeräte vor dem Bilden von Verbindungen.*

# DAS STARTEN UND DAS SCHLIESSEN DES KINOPROJE

1. Entfernen Sie den Linse-Deckel.
2. Verbinden Sie die Stromschnur mit dem Projektor. Verbinden Sie das andere Ende mit einem Wand-Ausgang.
3. Drücken Sie den Macht-Knopf. Die Macht FÜHRTE den Projektor AN DIE NASE HERUM dreht sich. Machen Sie die verbundenen Geräte an.
4. Der Sprachauswahl-Schirm erscheint (nur Anfängliche Einstellung). Wählen Sie die gewünschte Sprache aus.

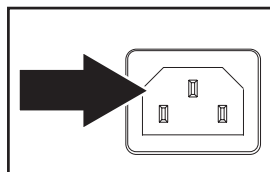

1. Drücken Sie den Cursor-Knopf ▲▼ bis zu Sprache hervorgehoben wird.
2. Drücken Sie den Cursor-Knopf ◀▶ oder Menüknopf, um die Sprache zu bestätigen, und den OSD zu schließen.

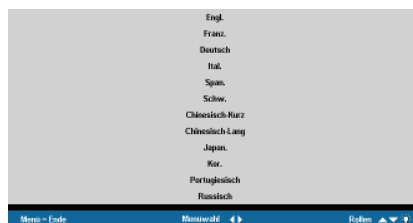

5. Wenn mehr als ein Eingangsgerät verbunden wird, drücken Sie den Quellknopf, um zu suchen.



6. Drücken Sie den Stromknopf, um den Projektor auszuschalten. Der Schirm des Abfalls erscheint.

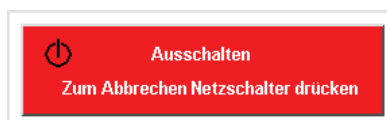

**Bemerkten:** Das Drücken des Macht-Knopfs wieder innerhalb von fünf (5) Sekunden annulliert das Antreiben unten der Projektor.

7. Wenn die Strom-lampe aufhört zu blinken, geht der Projektor Hilfsweise weiter.



**WARNUNG**

*Ziehen Sie die Stromschnur nicht heraus, bis die Stromleuchte leuchten haltet, anzeigend, dass sich der Projektor beruhigt hat..*

## DIE ANPASSUNG DES FOKUS UND STEILFLUGS

1. Legen Sie den Bildfokus, und Steilflug  
passen sich - ment Ringe auf dem  
Projektor an.

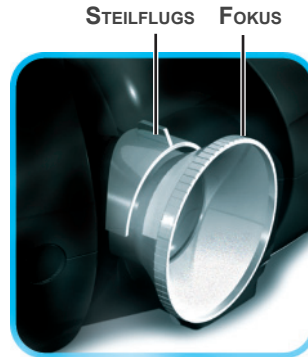

2. Verwenden Sie die Bildsteilflug-Kontrolle,  
um in der Größe anzupassen geplantes  
Image und Schirm-Größe.



3. Rotate the image fokus control to sharpen  
the projected image.



# FEHLERBESEITIGUNG

Diese Richtlinien stellen Tipps zur Verfügung, um sich mit Problemen zu befassen, auf die Sie stoßen können, indem sie den Projektor verwenden. Wenn das Problem ungelöst bleibt, setzen Sie sich mit Ihrem Händler für die Hilfe in Verbindung.

Häufig, nachdem Zeit Fehlerbeseitigung ausgab, wird dem Problem zu etwas ebenso einfach nachgespürt wie eine lose Verbindung. Überprüfen Sie das folgende vor dem Verfahren zu den problem-spezifischen Lösungen.

- Verwenden Sie ein anderes elektrisches Gerät, um zu bestätigen, dass der elektrische Ausgang arbeitet.
- Sicherstellen, dass der Projektor angemacht wird.
- Sicherstellen, dass alle Verbindungen sicher beigefügt werden.
- Sicherstellen, dass das beigefügte Gerät angemacht wird.
- Sicherstellen, dass ein verbundener PC nicht darin ist heben Weise auf.
- Sicherstellen, dass ein verbundener Notizbuchcomputer für eine Außenanzeige konfiguriert wird. (Das wird gewöhnlich getan, eine Fn-Schlüssel-Kombination auf dem Notizbuch drückend.)

## Allgemeine Probleme und Lösungen

### **Bildprobleme**

#### ***Problem: Kein Image erscheint auf dem Schirm***

1. Die Einstellungen auf Ihrem Notizbuch oder Tisch-PC nachprüfen.
2. Die ganze Ausrüstung und Macht wieder in der richtigen Ordnung abdrehen.

#### ***Problem: Das Image wird verschmiert***

1. Den Fokus auf dem Projektor regulieren.
2. Den Auto-Knopf auf der Fernbedienung oder Projektor drücken.
3. Sicherstellen, dass die Entfernung des Projektors-zu-Schirm innerhalb der 10 Meter (33 Fuß) angegebene Reihe ist.
4. Das überprüfen die Projektor-Linse ist sauber.

#### ***Problem: Das Image ist oben oder Boden (Trapezoid-Wirkung) breiter***

1. Den Projektor einstellen, so ist das auf dem Schirm ebenso rechtwinklig wie möglich.
2. Den Schlusstein-Knopf auf der Fernbedienung oder Projektor verwenden, um das Problem zu korrigieren.

#### ***Problem: Das Image wird umgekehrt oder umgekehrt***

Überprüfen Sie den Vorsprung, der auf dem Dienstprogramm-Menü des OSD untergeht.

**Problem: Das Image wird gestreift**

1. Die Frequenz- und Verfolgen-Einstellungen auf dem Dienstprogramm-Menü Einstellungen des OSD zum Verzug setzen
2. Das Problem zu sichern, wird durch eine Videokarte eines verbundenen PCs nicht verursacht, einem anderen in Verbindung zu stehen

**Problem: Das Image ist ohne Unähnlichkeit flach**

Regulieren Sie die Kontrasteinstellung auf dem Bildmenü des OSD.

**Problem: Die Farbe des geplanten Images vergleicht das Quellimage nicht**

Regulieren Sie die Farbtemperatur- und Gammaeinstellungen auf dem Bildmenü des OSD.

## **Lampe-Probleme**

**Problem: Es gibt kein Licht vom Projektor**

1. Das überprüfen das Starkstromkabel wird sicher verbunden.
2. Sicherstellen, dass die Stromquelle gut ist, mit einem anderen elektrischen Gerät prüfend.
3. Den Projektor in der richtigen Ordnung und Kontrolle wiederanfangen, dass die GEFÜHRTE Macht grün ist.
4. Wenn Sie die Lampe kürzlich ersetzt haben, versuchen Sie, die Lampe-Verbindungen neu zu fassen.
5. Das Lampe-Modul ersetzen.
6. Die alte Lampe zurück im Projektor stellen und den Projektor bedienen lassen.

**Problem: Die Lampe geht ab**

1. Stromstöße können die Lampe veranlassen abzubiegen. Drücken Sie den Macht-Knopf zweimal, um Projektor abzubiegen. Wenn die GEFÜHRTE Macht auf ist, drücken Sie den Macht-Knopf.
2. Das Lampe-Modul ersetzen.
3. Die alte Lampe zurück im Projektor stellen und den Projektor bedienen lassen.

## **Fernbedienungsprobleme**

**Problem: Der Projektor antwortet auf die Fernbedienung nicht**

1. Die Fernbedienung zum entferntesten Sensor auf dem Projektor leiten.
2. Den Pfad zwischen entfernt sichern, und Sensor wird nicht versperrt.
3. Irgendwelche Neonlichter im Zimmer abdrehen.
4. Die Batterie-Widersprüchlichkeit überprüfen.
5. Die Batterien ersetzen.
6. Andere Infrarot- ermöglichte Geräte in der Umgebung abdrehen.
7. Die Fernbedienung bedienen lassen.

# DURCHFÜHRUNGSGEHORSAM

## **FCC die Warnung**

Diese Ausrüstung ist geprüft und gefunden worden, um die Grenzen für eine Klasse B Digitalgerät entsprechend dem Teil 15 der FCC-Regeln zu erfüllen. Diese Grenzen werden dafür entworfen, vernünftigen Schutz gegen die schädliche Einmischung zur Verfügung zu stellen, wenn die Ausrüstung in einer kommerziellen Umgebung bedient wird.

Diese Ausrüstung erzeugt, verwendet, und kann Rundfunkfrequenz-Energie und, wenn nicht installiert und verwendet in Übereinstimmung mit dem Instruktionshandbuch ausstrahlen, kann schädliche Einmischung zu Radiokommunikationen verursachen. Die Operation dieser Ausrüstung in einem Wohngebiet wird wahrscheinlich schädlich verursachen einmischung, in welchem Fall der Benutzer erforderlich wird, um die Einmischung auf seine eigenen Kosten zu korrigieren.

Änderungen oder Modifizierungen nicht ausdrücklich genehmigt von den Parteien verantwortlich für den Gehorsam konnten Leere die Gewalt des Benutzers, die Ausrüstung zu bedienen.

## **Kanada**

Diese Klasse B Digitalapparat erfüllt KANADIER-EIS 003.

## **Safety Certifications**

FCC Class B, UL, c-UL, CE, TUV-GS, CCC, PCT, MIC/EK

## **EN 55022 Warning**

Das ist eine Klasse B Produkt. In einer Innenumgebung kann es Radioeinmischung verursachen, in welchem Fall der Benutzer erforderlich sein kann, um entsprechende Maßnahmen zu ergreifen. Der typische Gebrauch ist in einem Konferenzraum, Zimmer, oder Auditorium treffend.







PD4010  
PD7010  
PD7060  
DLP® Proiettore

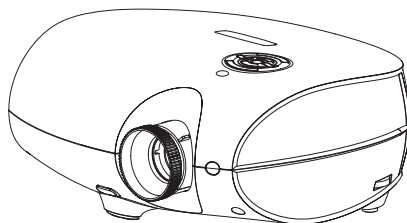

Guida per l'utente  
[www.PlanarHomeTheater.com](http://www.PlanarHomeTheater.com)

**English**

Planar Systems, Inc.  
 Corporate Headquarters  
 1195 NW Compton Drive  
 Beaverton, OR 97006-1992  
 Planar Customer Support  
 Telephone: US: 1-866-PLANAR1 (866) 752-6271  
 Outside US: (503) 748-5799  
 E-mail: PlanarSupport@planar.com  
 Online Technical Library: <http://www.planar.com/support>  
 Hours: M-F, 8am - 8pm ET, 12pm - 12am GMT

**Deutsch**

Planar Systems, Inc.  
 Korporatives Hauptquartier  
 1195 NW Compton Drive, USA  
 Beaverton, OR 97006-1992  
 Kundenunterstützung Planars  
 Telefon: VS: 1-866-PLANAR1 (866) 752-6271  
 Außerhalb der Vereinigten Staaten: +1 (503) 748-5799  
 E-mail: PlanarSupport@planar.com  
 Online Technische Bibliothek: <http://www.planar.com/support>  
 Stunden: M-F, 8am - 8pm ET, 12pm - 12am GMT

**Español**

Planar Systems, Inc.  
 Sede corporativo  
 1195 NW Compton Drive  
 Beaverton, OR 97006-1992, USA  
 Apoyo de cliente  
 Teléfono: EEUU: 1-866-PLANAR1 (866) 752-6271  
 Outside US: (503) 748-5799  
 E-mail: PlanarSupport@planar.com  
 Biblioteca Técnica Online: <http://www.planar.com/support>  
 Horas: M-F, 8am - 8pm ET, 12pm - 12am GMT

**简体中文**

美商平達科技股份有限公司 (Planar System, Inc.)  
 美国总公司  
 1195 NW Compton Drive  
 Beaverton, OR 97006-1992, USA  
 客户支持部  
 电话: 美国: 1-866-PLANAR1 (866) 752-6271  
 美国境外: +1 (503) 748-5799  
 电子邮件信箱: PlanarSupport@planar.com  
 在线技术总览: <http://www.planar.com/support>  
 查询时间: 周一至周五, 东部时间 8am~8pm, 格林威治标准时间 12am~12am

**日本語**

ブラナーシステムズ(株)  
 本社  
 1195 NW Compton Drive  
 Beaverton, OR 97006-1992, USA  
 ブラナーカスタマーサポート  
 電話: アメリカ: 1-866-PLANAR1 (866) 752-6271  
 アメリカ本土以外: +1 (503) 748-5799  
 E-mail: PlanarSupport@planar.com  
 オンラインテクニカルライブラリ: <http://www.planar.com/support>  
 営業時間: M-F, 8am - 8pm ET, 12pm - 12am GMT

**Português**

Planar Systems, Inc.  
 Cooperar Quartel-general  
 1195 NW Compton Drive  
 Beaverton, OR 97006-1992, USA  
 Suporto para cliente do Planar  
 Telefone: EUA: 1-866-PLANAR1 (866) 752-6271  
 Fora de EUA: (503) 748-5799  
 E-mail: PlanarSupport@planar.com  
 Biblioteca Técnica Online: <http://www.planar.com/support>  
 Horas: M-F, 8am - 8pm ET, 12pm - 12am GMT

**Français**

Planar Systems, Inc.  
 Maison mère  
 1195 NW Compton Drive  
 Beaverton, OR 97006-1992, USA  
 Support technique Planar  
 Telephone: en Anglais: 1-866-PLANAR1 (866) 752-6271  
 Hors des Etats-Unis: +1 (503) 748-5799  
 E-mail: PlanarSupport@planar.com  
 Support technique en ligne: <http://www.planar.com/support>  
 Horaires: M-F, 8am - 8pm ET, 12pm - 12am GMT

**Italiano**

Planar Systems, Inc.  
 Sede  
 1195 NW Compton Drive  
 Beaverton, OR 97006-1992, USA  
 Planar Assistenza clienti  
 Telefono: US: 1-866-PLANAR1 (866) 752-6271  
 Resto del mondo: +1 (503) 748-5799  
 E-mail: PlanarSupport@planar.com  
 Risorse tecniche online: <http://www.planar.com/support>  
 Orario: M-F, 8am - 8pm ET, 12pm - 12am GMT

**Svenska**

Planar Systems, Inc.  
 Huvudkontor  
 1195 NW Compton Drive  
 Beaverton, OR 97006-1992, USA  
 Planar Kundsupport  
 Telefon: US: 1-866-PLANAR1 (866) 752-6271  
 Internationellt: +1 (503) 748-5799  
 E-post: PlanarSupport@planar.com  
 On-line tekniska bibliotek: <http://www.planar.com/support>  
 Öppet: Mån-fre 8.00-20.00 ET, 12.00-24.00 GMT

**繁體中文**

美商平達科技股份有限公司 (Planar System, Inc.)  
 美國總公司  
 1195 NW Compton Drive  
 Beaverton, OR 97006-1992, USA  
 平達科技客戶支援部  
 電話: 美國: 1-866-PLANAR1 (866) 752-6271  
 美國境外: +1 (503) 748-5799  
 電子郵件信箱: PlanarSupport@planar.com  
 線上技術總覽: <http://www.planar.com/support>  
 查詢時間: 週一至週五, 東部時間 8am~8pm, 格林威治標準時間 12pm~12am

**한국어**

플래너 시스템  
 본사(미국)  
 1195 NW Compton Drive, USA  
 Beaverton, OR 97006-1992  
 플래너 소비자 지원  
 미국 전화: 1-866-PLANAR1 (866) 752-6271  
 미국의 전화: +1 (503) 748-5799  
 이메일: PlanarSupport@planar.com  
 온라인 기술 자료: <http://www.planar.com/support>  
 시간: 월-금, 오전 8시 - 오후 8시(미동부), 오전 12시  
 - 오후 12시(GMT)

**Русский**

Planar Systems, Inc.  
 Корпоративный Штаб  
 1195 NW Compton Drive, USA  
 Beaverton, OR 97006-1992  
 Planar Поддержка Клиента  
 Телефон: США: 1-866-PLANAR1 (866) 752-6271  
 Внутри США: +1 (503) 748-5799  
 E-mail: PlanarSupport@planar.com  
 Онлайн Техническая Библиотека: <http://www.planar.com/support>  
 Часы: M-F, 8am - 8pm ET, 12pm - 12am GMT

## Copyright

Tutte le fotografie, le illustrazioni ed il software di questa pubblicazione sono protetti da leggi internazionali sul copyright, tutti i diritti sono riservati. La riproduzione di questo manuale e del materiale contenuto in esso è vietata senza previo consenso dell'autore.

© Copyright Ottobre 2006

## Informazioni sulla Guida per l'utente

Questa Guida è destinata agli utenti finali e spiega come installare ed utilizzare velocemente il DLP proiettore. Per informazioni dettagliate, fare riferimento alla Guida per l'utente sul CD o sul sito internet del produttore.

## Marchio Registrato

Kensington è un marchio registrato americano della ACCO Brand Corporation con le registrazioni pubblicate e applicabili in tutti i paesi del mondo.

Tutti gli altri nomi di prodotti usati in questo manuale appartengono ai rispettivi proprietari.

## Importanti Istruzioni per il Riciclaggio



Le lampade di questo apparecchio contengono mercurio. Questo apparecchio potrebbe contenere altre parti elettroniche che possono essere pericolose se non gettate propriamente. Gettatele secondo le leggi locali o statali.

Per ulteriori informazioni, contattare la Electronic Industries Alliance [WWW.EIAE.ORG](http://WWW.EIAE.ORG).

Per le informazioni specifiche sul riciclo delle lampade visitate [WWW.LAMPRECYCLE.ORG](http://WWW.LAMPRECYCLE.ORG).

Disposal of old Electrical & Electronic Equipment (Applicable throughout the European Union and other European countries with separate collection programs).



Questo simbolo sul prodotto o sulla confezione indica che il prodotto deve essere gettato negli appositi contenitori di riciclaggio di parti elettriche ed elettroniche. Gettando l'apparecchio negli appositi contenitori, preserverete l'ambiente, la salute delle persone e la conservazione delle risorse naturali. Questo simbolo è valido solamente nella U. E. Se desiderate gettare questo prodotto, contattate le autorità locali per tutte le informazioni necessarie.

## Conformità

Prima di installare ed usare il proiettore, leggere le avvertenze sulla conformità nella sezione "Conformità" a pagina 45.

## Registrate il Vostro Prodotto Planar Oggi

Grazie per aver scelto Planar. Per ricevere tutti i benefici dal vostro prodotto e dei servizi Planar, registrate il prodotto oggi. Visitate il nostro sito web: [http://www.planar.com/support/product\\_registration.html](http://www.planar.com/support/product_registration.html)

## Cavi, Sostituzione Lampada ed Accessori

Per l'acquisto di cavi, lampade ed accessori, schermi LCD, touch-screen o altri prodotti Planar, visitate il nostro negozio on line: <http://www.PlanarOnline.com> o altri negozi che vendono i prodotti Planar <http://www.planar.com/howtobuy>.

## CONTENUTO CONFEZIONE

Aprire la confezione con attenzione e controllate che i seguenti articoli siano inclusi:



**Proiettore DLP**



**Telecomando  
(con due pile alcaline)**



**Adattatore DVI-HDMI  
(Solamente PD4010)**

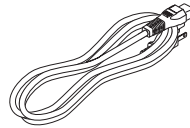

**Cavo di alimentazione  
(Per paese)**

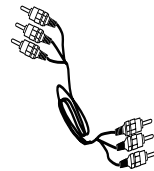

**Cavi video  
coassiale**



**CD-ROM  
(Manuale d'istruzioni)**

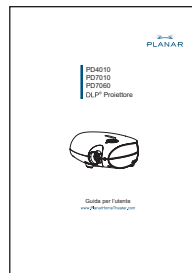

**Guida per l'utente**

Contattate immediatamente il vostro rivenditore in caso mancassero degli articoli, in caso fossero danneggiati o in caso l'unità non funzionasse.

## FUNZIONI DEL TELECOMANDO

TASTO	ETICHETTA	DESCRIZIONE
1	Accensione	Accende il proiettore
2	Spegnimento	Spegne il proiettore
3	Tasto 1	Configurabile (di default: HDMI)
4	Tasto 2	Configurabile (di default: Componente)
5	Tasto 3	Configurabile (di default: DVI-D)
6	Tasto 4	Configurabile (di default: PC)
7	Tasto 5	Configurabile (di default: Video/S-Video)
8	Freccia su	Permette di navigare il menu OSD
9	Freccia sinistro	
10	Invio	
11	Freccia destro	
12	Freccia giù	Permette di navigare il menu OSD
13	Menu	
14	Exit	Uscita dal menu OSD o selezione campi del menu
15	Tasto 1	Settaggio memoria 1
16	Tasto 2	Settaggio memoria 1
17	Tasto 3	Settaggio memoria 1
18	Contrasto	Regolazione contrasto
19	Luminosità	Regolazione Luminosità
20	Rapp. aspetto	16:9 → Letterbox → 4:3 → Originale
21	Gamma	Film → Video → Cinema → PC → Foto
22	Sovrascansione	Disattiva → Taglia → Zoom
23	Distorsione	Regolazione distorsione
24	Auto	Sincronizza automaticamente il settaggio display in modalità RGB
25	Sfondo schermo	Schermo vuoto
26	LED	Accende/Spegne la luce LED



## INSERIRE LE BATTERIE DEL TELECOMANDO

1. Far scorrere il coperchio dell'alloggio batterie nella direzione della freccia.

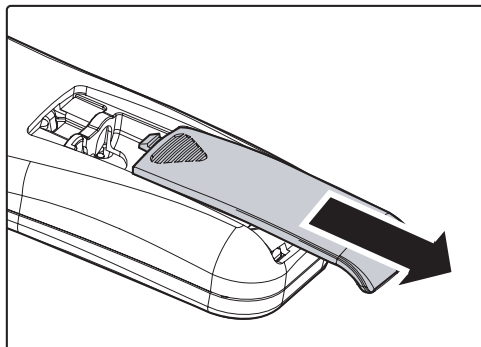

2. Inserire le batterie fornite facendo attenzione alla polarità (+/-) come mostrato in figura.

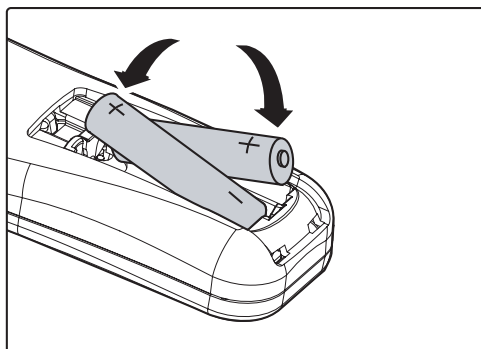

3. Riposizionare il coperchio.

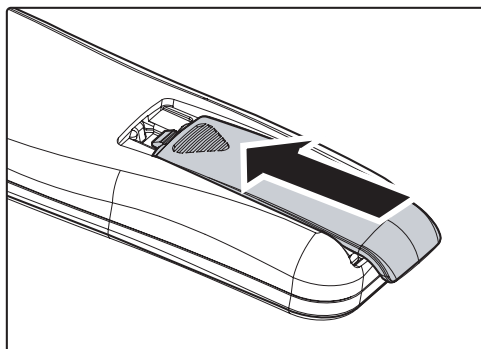

1. Utilizzate solamente pile alcaline.
2. Gettate le pile secondo quanto disposto dalle leggi locali.
3. Rimuovete le pile quando non utilizzate l'unità per un periodo di tempo prolungato.

## COME CONNETTERE PERIFERICHE ESTERNE

Un PC o portatile così come un apparecchio video possono essere connessi al proiettore. Apparecchi video quali DVD, VCD, e videoregistratori, telecamere e foto/videocamere digitali, e le alte fonti di definizione. Assicuratevi che l'apparecchio abbia un connettore d'uscita appropriato.



**AVVERTIMENTO**

*Per sicurezza staccate l'alimentazione dal proiettore e dalle periferiche esterne prima di connetterli.*

## ACCENDERE/SPEGNERE IL PROIETTORE

1. Rimuovere la protezione della lente.
2. Connettere il cavo di alimentazione al proiettore. Connetterlo ad una presa.
3. Premere il tasto **POWER**. Il **LED Power** sul proiettore si accenderà. Accendete le periferiche connesse.
4. La selezione della lingua apparirà sullo schermo (solamente per il primo utilizzo). Selezionare la lingua desiderata.
  1. Premere i tasti ▲▼ fino a che Lingua è illuminato.
  2. Premere i tasti ◀▶ o il tasto Menu per confermare la lingua e chiudere il menu OSD.

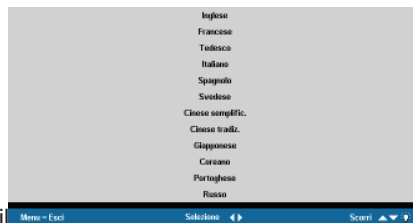
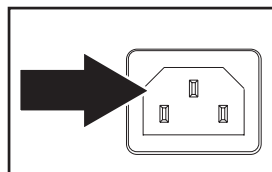

5. Se più di una periferica input è collegata, premere il tasto di ricerca.



6. Premere il tasto di accensione (**Power**) per spegnere il proiettore. Apparirà la schermata di spegnimento.



**Attenzione:** Premere nuovamente il tasto Power entro cinque (5) secondi per cancellare la schermata di spegnimento del proiettore.

7. Quando il LED di accensione (**Power**) smette di lampeggiare, il proiettore va in modalità standby.



### **AVVERTIMENTO**

*Non staccare il cavo dell'alimentazione fino a che il LED non smetta di lampeggiare, indicando che il proiettore si è raffreddato.*



## REGOLARE IL FOCUS E LO ZOOM

1. Individuate gli anelli regolatori focus e zoom sul proiettore.



2. Usate la funzione zoom per ridimensionare l'immagine proiettata e la grandezza dello schermo .



3. Ruotate l'anello focus per mettere a fuoco l'immagine proiettata.



# RISOLUZIONE PROBLEMI

Questa guida fornisce consigli su come trattare i problemi che si possono riscontrare usando il proiettore. Se non riuscite a risolvere il problema, contattate il rivenditore per assistenza.

Spesso dopo molto tempo passato a cercare di risolvere il problema, la causa è semplicemente un cavo lasco. Controllate il seguente.

- Utilizzate un altro apparecchio elettrico per vedere che la presa funzioni.
- Assicuratevi che il proiettore sia acceso.
- Assicuratevi che tutti i cavi siano collegati.
- Assicuratevi che l'eventuale periferica esterna sia collegata.
- Assicuratevi che un eventuale PC non sia in modalità sospesa.
- Assicuratevi che un eventuale computer portatile sia configurato per uno schermo esterno. (Generalmente premendo una combinazione di tasti Fn sul portatile.)

## Problemi comuni e soluzioni

### **Problemi con l'immagine**

***Problema: Nessuna immagine appare sullo schermo***

1. Verifica le impostazioni del vostro PC o computer portatile.
2. Spegnete gli apparecchi ed accendeteli nell'ordine corretto.

***Problema: L'immagine non è a fuoco***

1. Regolate il Focus sul proiettore.
2. Premete il tasto Auto sul telecomando o sul proiettore.
3. Assicuratevi che la distanza proiettore-schermo non sia più di 10 metri (33 piedi).
4. Controllate che la lente del proiettore sia pulita.

***Problema: l'immagine è più grande in alto od in basso nello schermo (effetto trapezoidale)***

1. Posizionate il proiettore il più perpendicolare possibile allo schermo.
2. Usate il tasto Distorsione sul telecomando o sul proiettore per correggere il problema.

***Problema: L'immagine è rovesciato o sotto***

Controllate il settaggio del Proiezione sul menu Utility dell'OSD.

***Problema: L'immagine è disturbata***

1. Settate la Frequenza delle tracce sul menu Utility dell'OSD ai parametri di default.
2. Per essere sicuri che il problema non sia causato dalla scheda video del PC, connettete un altro computer.

**Problema: L'immagine è piatta senza contrasto**

Regolate il Contrasto sul menu Immagine dell'OSD.

**Problema: Il colore dell' immagine proiettata è diverso da quello dell'immagine originale.**

Regolate la Temperatura del colore e la Gamma sul menu Immagine dell'OSD.

## **Problemi della lampada**

**Problema: non c'è luce dal proiettore**

1. Controllate che il cavo di alimentazione sia collegato.
2. Assicuratevi che arrivi energia elettrica collegando un altro apparecchio elettrico.
3. Riaccendete il proiettore nell'ordine corretto e controllate che il LED sia verde.
4. Se avete sostituito la lampada recentemente, controllate che sia posizionata correttamente.
5. Sostituite il modulo della lampada.
6. Rimettete la vecchia lampada nel proiettore e portate il proiettore in assistenza.

**Problema: La lampada si spegne**

1. Un sovraccarico di elettricità può spegnere la lampada. Premere il tasto di accensione due volte per spegnere il proiettore. Quando la luce LED è accesa, premere il tasto power.
2. Sostituire il modulo della lampada.
3. Rimettete la vecchia lampada nel proiettore e portate il proiettore in assistenza.

## **Problemi del telecomando**

**Problema: Il proiettore non risponde al telecomando**

1. Puntate il telecomando verso il sensore del proiettore.
2. Assicuratevi che non vi sia niente fra il telecomando ed il sensore.
3. Spegnete ogni luce fluorescente nella stanza.
4. Controllate la polarità delle pile.
5. Sostituite le pile.
6. Spegnete qualsiasi apparecchio a raggi infrarossi nelle vicinanze.
7. Portate il telecomando in assistenza.

### **Avvertenze FCC**

Questo apparecchio è stato testato ed è conforme alle apparecchiature digitali di Classe B in accordo con la Parte 15 della regolamentazione FCC. Questi limiti sono progettati per fornire una protezione ragionevole contro le interferenze pericolose quando l'apparecchio è in funzione in un ambiente commerciale.

Questo apparecchio genera, usa ed emette frequenze radio, se non installato secondo quanto spiegato nel manuale d'istruzioni, può causare interferenze pericolose con le comunicazioni radio. L'utilizzo dell'apparecchio in aree residenziali può causare interferenze pericolose, in tal caso l'utente dovrà correggere le interferenze a sue spese. I cambiamenti e le modifiche non espressamente approvate dalle parti responsabili dell'accordo potrebbero invalidare l'autorità dell'utente di utilizzare l'apparecchio.

### **Canada**

Questo apparecchio digitale Classe B è conforme al regolamento canadese ICES-003.

### **Certificati di Sicurezza**

FCC Class B, UL, c-UL, CE, TUV-GS, CCC, PCT, MIC/EK

### **EN 55022 Avvertenze**

Questo prodotto è di Classe B. In un ambiente domestico può causare interferenze radio, in tal caso l'utente è consigliato di prendere adeguate misure. L'uso tipico è in una sala conferenze, una sala riunioni o in un auditorio.



PD4010  
PD7010  
PD7060  
Proyector DLP®

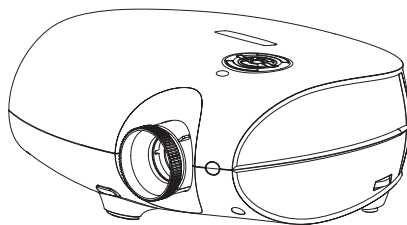

Guía Rápida Para Empezar

[www.PlanarHomeTheater.com](http://www.PlanarHomeTheater.com)

**English**

Planar Systems, Inc.  
Corporate Headquarters  
1195 NW Compton Drive  
Beaverton, OR 97006-1992  
Planar Customer Support  
Telephone: US: 1-866-PLANAR1 (866) 752-6271  
Outside US: (503) 748-5799  
E-mail: PlanarSupport@planar.com  
Online Technical Library: <http://www.planar.com/support>  
Hours: M-F, 8am - 8pm ET, 12pm - 12am GMT

**Deutsch**

Planar Systems, Inc.  
Korporatives Hauptquartier  
1195 NW Compton Drive, USA  
Beaverton, OR 97006-1992  
Kundenunterstützung Planars  
Telefon: VS: 1-866-PLANAR1 (866) 752-6271  
Außerhalb der Vereinigten Staaten: +1 (503) 748-5799  
E-mail: PlanarSupport@planar.com  
Online Technische Bibliothek: <http://www.planar.com/support>  
Stunden: M-F, 8am - 8pm ET, 12pm - 12am GMT

**Español**

Planar Systems, Inc.  
Sede corporativo  
1195 NW Compton Drive  
Beaverton, OR 97006-1992, USA  
Apoyo de cliente  
Teléfono: EEUU: 1-866-PLANAR1 (866) 752-6271  
Outside US: (503) 748-5799  
E-mail: PlanarSupport@planar.com  
Biblioteca Técnica Online: <http://www.planar.com/support>  
Horas: M-F, 8am - 8pm ET, 12pm - 12am GMT

**简体中文**

美商平達科技股份有限公司 (Planar System, Inc.)  
美国总公司  
1195 NW Compton Drive  
Beaverton, OR 97006-1992, USA  
客户支持部  
电话: 美国: 1-866-PLANAR1 (866) 752-6271  
美国境外: +1 (503) 748-5799  
电子邮件信箱: PlanarSupport@planar.com  
在线技术总览: <http://www.planar.com/support>  
查询时间: 周一至周五·东部时间 8am~8pm·格林威治标准时间 12am~12am

**日本語**

プランナーシステムズ(株)  
本社  
1195 NW Compton Drive  
Beaverton, OR 97006-1992, USA  
プランナーカスタマーサポート  
電話: アメリカ: 1-866-PLANAR1 (866) 752-6271  
アメリカ本土以外: +1 (503) 748-5799  
E-mail: PlanarSupport@planar.com  
オンラインテクニカルライブラリ: <http://www.planar.com/support>  
営業時間: M-F, 8am - 8pm ET, 12pm - 12am GMT

**Português**

Planar Systems, Inc.  
Cooperar Quartel-general  
1195 NW Compton Drive  
Beaverton, OR 97006-1992, USA  
Suporto para cliente do Planar  
Telefone: EUA: 1-866-PLANAR1 (866) 752-6271  
Fora de EUA: (503) 748-5799  
E-mail: PlanarSupport@planar.com  
Biblioteca Técnica Online: <http://www.planar.com/support>  
Horas: M-F, 8am - 8pm ET, 12pm - 12am GMT

**Français**

Planar Systems, Inc.  
Maison mère  
1195 NW Compton Drive  
Beaverton, OR 97006-1992, USA  
Support technique Planar  
Telephone: en Anglais: 1-866-PLANAR1 (866) 752-6271  
Hors des Etats-Unis: +1 (503) 748-5799  
E-mail: PlanarSupport@planar.com  
Support technique en ligne: <http://www.planar.com/support>  
Horaires: M-F, 8am - 8pm ET, 12pm - 12am GMT

**Italiano**

Planar Systems, Inc.  
Sede  
1195 NW Compton Drive  
Beaverton, OR 97006-1992, USA  
Planar Assistenza clienti  
Telefono: US: 1-866-PLANAR1 (866) 752-6271  
Resto del mondo: +1 (503) 748-5799  
E-mail: PlanarSupport@planar.com  
Risorse tecniche online: <http://www.planar.com/support>  
Orario: M-F, 8am - 8pm ET, 12pm - 12am GMT

**Svenska**

Planar Systems, Inc.  
Huvudkontor  
1195 NW Compton Drive  
Beaverton, OR 97006-1992, USA  
Planar Kundsupport  
Telefon: US: 1-866-PLANAR1 (866) 752-6271  
Internationellt: +1 (503) 748-5799  
E-post: PlanarSupport@planar.com  
On-line tekniska bibliotek: <http://www.planar.com/support>  
Öppet: Mån-fre 8.00-20.00 ET, 12.00-24.00 GMT

**繁體中文**

美商平達科技股份有限公司 (Planar System, Inc.)  
美國總公司  
1195 NW Compton Drive  
Beaverton, OR 97006-1992, USA  
平達科技客戶支援部  
電話: 美國: 1-866-PLANAR1 (866) 752-6271  
美國境外: +1 (503) 748-5799  
電子郵件信箱: PlanarSupport@planar.com  
線上技術總覽: <http://www.planar.com/support>  
查詢時間: 週一至週五·東部時間 8am~8pm·格林威治標準時間 12pm~12am

**한국어**

플래너 시스템  
본사(미국)  
1195 NW Compton Drive, USA  
Beaverton, OR 97006-1992  
플래너 소비자 지원  
미국 전화: 1-866-PLANAR1 (866) 752-6271  
미국의 전화: +1 (503) 748-5799  
이메일: PlanarSupport@planar.com  
온라인 기술 자료: <http://www.planar.com/support>  
시간: 월-금, 오전 8시 - 오후 8시(미동부), 오전 12시 - 오후 12시(GMT)

**Русский**

Planar Systems, Inc.  
Корпоративный Штаб  
1195 NW Compton Drive, USA  
Beaverton, OR 97006-1992  
Planar Поддержка Клиента  
Телефон: США: 1-866-PLANAR1 (866) 752-6271  
Внутри США: +1 (503) 748-5799  
E-mail: PlanarSupport@planar.com  
Онлайн Техническая Библиотека: <http://www.planar.com/support>  
Часы: M-F, 8am - 8pm ET, 12pm - 12am GMT

## Copyright

Esta publicación, incluyendo todas las fotografías, ilustraciones y software, está protegida por las leyes internacionales de derechos de autor, con todos los derechos reservados. Ni este manual ni ningún otro material contenido en él, puede ser reproducido sin el consentimiento escrito del autor.

© Derechos de autor, octubre, 2006

## Sobre esta Guía para el Usuario

Esta guía está dirigida a los usuarios finales y describe cómo instalar y operar rápidamente el proyector DLP. Para una información mas detallada, diríjase a la Guía del Usuario en el CD o el sitio web del fabricante.

## Reconocimiento de Marca Registrada

Kensington es una marca registrada de los EE.UU. que hace parte de ACCO Brand Corporation con registros emitidos y solicitudes pendientes en otros países del mundo.

Los nombres de todos los otros productos que se mencionan en este manual son la propiedad de sus respectivos dueños a los cuales se les hace un reconocimiento.

## Instrucciones Importantes sobre el Reciclaje



La(s) lámpara(s) al interior de este producto contiene(n) mercurio. Este producto puede contener otros desechos electrónicos que pueden ser peligrosos si no se desechan adecuadamente. Recíclelo o deséchelo conformemente a las Leyes locales, estatales o federales.

Para más información, contacte a la Alianza de Industrias Electrónicas al [WWW.EIAE.ORG](http://WWW.EIAE.ORG).

Para obtener información específica sobre como desechar lámparas, visite [WWW.LAMPRECYCLE.ORG](http://WWW.LAMPRECYCLE.ORG).

Desechar Equipos Eléctricos & Electrónicos viejos (Se aplica a la Unión Europea y otros países europeos con programa de colección separados).



Este símbolo que se encuentra en su producto o en su embalaje, indica que este producto no se debe tratar como un desecho domestico cuando desee deshacerse de él. Por el contrario, debe llevarlo a un punto de colección autorizado para el reciclaje de equipos eléctricos y electrónicos. Al asegurarse que se ha desecho de este producto correctamente, usted ayudará a prevenir las consecuencias negativas potenciales sobre el medio ambiente y la salud pública, que podrían ser en su defecto causadas por el desecho inadecuado de este producto. El reciclaje de materiales ayudará a conservar los recursos humanos. Este símbolo sólo es válido en la Unión Europea, si desea deshacerse de este producto, sírvase contactar a las autoridades locales o al concesionario y pregúntele cual es el método correcto para deshacerse de él.

## Advertencias sobre las Normas

Antes de instalar y utilizar este proyector, lea los avisos de regulación en la sección de "Cumplimiento de las Normas" en la página 45.

## Registre Su Producto Planar Hoy

Gracias por escoger Planar. Para asegurarle que reciba todos los beneficios de su producto Planar y los servicios, registre su producto Planar hoy. Visite nuestro sitio Web:

[http://www.planar.com/support/product\\_registration.html](http://www.planar.com/support/product_registration.html)

## Cables, Lámparas de Reemplazo Y Accesorios

Para encontrar cables, lámparas de reemplazo y accesorios de su proyector Planar, monitor LCD, pantalla táctil, u otros productos Planar, visítenos en nuestra tienda en línea: <http://www.PlanarOnline.com> o busque otros tiendas que vendan productos Planar en <http://www.planar.com/howtobuy>.

## LISTA DE CONTROL DEL EMBALAJE

Desempaque cuidadosamente el proyector y verifique que las siguientes piezas están incluidas en él.



**Proyector DLP**



**Control Remoto  
(Con dos pilas AAA)**



**Adaptador DVI a HDMI  
(PD4010 únicamente)**

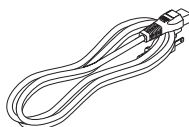

**Cable de Corriente Eléctrica  
(En cada país)**

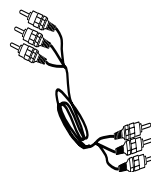

**Componente de  
Video Cable**

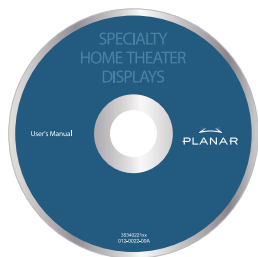

**CD-ROM  
(Para este Manual de Instrucciones)**

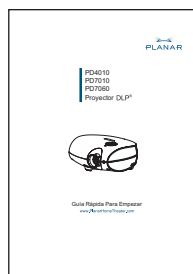

**Guía Rápida Para  
Empezar**

Contacte a su concesionario inmediatamente si falta alguna de estas piezas, o parecen estar dañadas, o si la unidad no funciona.



## FUNCIONES DEL CONTROL REMOTO

PIEZA	RÓTULO	DESCRIPCIÓN
1	Prendido	Prende el proyector
2	Apagado	Apaga el proyector
3	Fuente 1	Configurable por el usuario (opción por defecto: HDMI)
4	Fuente 2	Configurable por el usuario (opción por defecto: Componente)
5	Fuente 3	Configurable por el usuario (opción por defecto: DVI-D)
6	Fuente 4	Configurable por el usuario (opción por defecto: PC)
7	Fuente 5	Configurable por el usuario (opción por defecto: Video/S-Video)
8	Cursor para arriba	Navega y cambia la Configuración de OSD
9	Cursor para la izquierda	
10	Entrar	
11	Cursor para la derecha	
12	Cursor para abajo	
13	Salir	Sale del menú OSD o de los campos de selección del menú
14	Menú	Abre el menú OSD
15	Tecla Rápida 1	Configuración de memoria por el usuario 1
16	Tecla Rápida 2	Configuración de memoria por el usuario 2
17	Tecla Rápida 3	Configuración de memoria por el usuario 3
18	Contraste	Ajusta el contraste de la pantalla
19	Brillo	Ajusta la luminosidad de la pantalla
20	Relación aspecto	Cambia el relación del aspecto: 16:9 → Letterbox → 4:3 → Nativo
21	Gamma	Cambia la gamma: Película → Vídeo → Cine → PC → Fotografía
22	Overscan	Cambia la sobre-exploración: Apagado → Recortar → Zoom
23	Keystone	Ajusta el keystone
24	Automático	Sincroniza automáticamente la visualización de la Configuración en modo RGB
25	Vacia	Hace que la pantalla aparezca en blanco
26	LED	Prende y apaga la luz LED



## INSERTAR LAS PILAS DEL CONTROL REMOTO

1. Remueva la tapa del compartimiento de las pilas deslizando la tapa en dirección de la flecha.

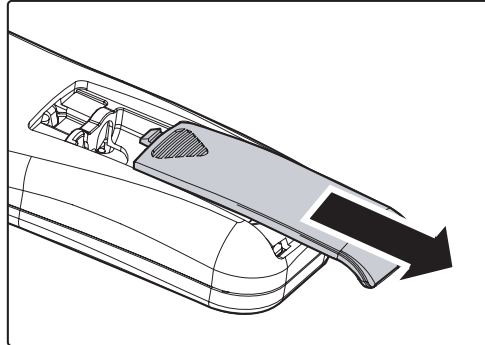

2. Inserte las pilas suministradas teniendo en cuenta la polaridad (+/-) como se muestra aquí.

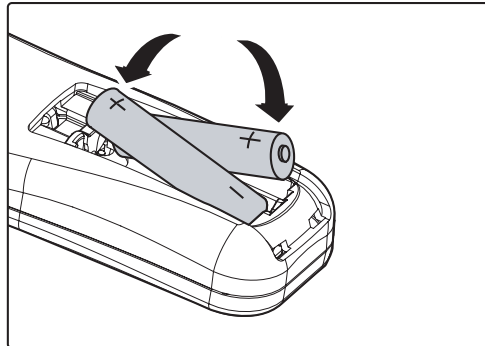

3. Cierre la tapa nuevamente.

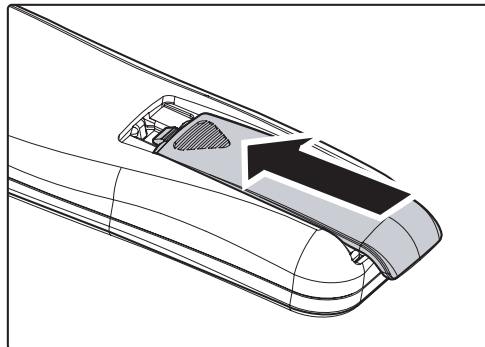

1. Sólo utilice pilas alcalinas tipo AAA.
2. Deseche las pilas de acuerdo con las regulaciones de las ordenanzas locales.
3. Remueva las pilas cuando no utilice el proyector durante largos períodos de tiempo.

## CONECTAR LOS DISPOSITIVOS DE ENTRADA

Un PC o computador portátil, así como los dispositivos de video se pueden conectar al proyector al mismo tiempo. Los dispositivos de video incluyen alta definición, DVD, VCD, y aparatos de VHS, como también filmadoras de películas y cámaras digitales. Refiérase al manual de instrucciones del dispositivo correspondiente para confirmar que tenga el conector de salida apropiado.



 **ADVERTENCIA**

*Como medida de seguridad, desconecte toda corriente eléctrica con el proyector y los dispositivos de conexión antes de hacer las conexiones.*

# PRENDER Y APAGAR EL PROYECTOR

1. Remueva la tapa del lente.
2. Conecte el cable de corriente eléctrica al proyector. Conecte el otro lado al toma-corriente en la pared.
3. Oprima el botón de CORRIENTE. El LED de corriente en el proyector se iluminará. Prenda los dispositivos conectados.
4. La pantalla para la selección del idioma aparecerá (sólo en la instalación inicial). Seleccione el idioma que desee.

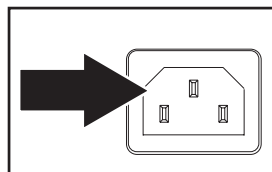

1. Oprima el botón del cursor ▲▼ hasta que el Idioma aparezca rotulado.
2. Oprima el botón del cursor ◀▶ o del Menú para confirmar el idioma y cerrar el menú OSD.



5. Si está conectada mas de una entrada del aparato, presione la fuente del botón para buscar.



6. Oprima el botón "Power" para apagar el proyector. Aparecerá la pantalla de "Apagando."



**Nota:** Presionar el botón "Power" nuevamente dentro de los cinco (5) segundos cancela la función "Apagando" del proyector.

7. Cuando el "Power LED deja de destellar, el proyector permanece en el modo standby.



## **ADVERTENCIA**

*No desconecte el cable de corriente eléctrica hasta que el botón de Corriente LED haya parado de titilar, indicando que el proyector se ha refrescado.*

## AJUSTANDO EL FOCO Y EL ZOOM

1. Localice los anillos de la imagen del zoom y el ajuste del foco en el proyector.



2. Use el control de la imagen del zoom para ajustar la imagen proyectada y el tamaño de la pantalla.



3. Rote el control de la imagen del foco para agudizar la imagen proyectada.



# SOLUCIÓN DE PROBLEMAS

Estas pautas le suministran consejos de cómo lidiar con problemas que pueden ocurrir cuando esté utilizando el proyector. Si aun así el problema no se resuelve, contacte a su concesionario para asistencia.

Muchas veces después de pasar un rato buscando la solución del problema, el problema se sitúa en algo tan simple como una conexión floja. Verifique lo siguiente antes de pasar a las soluciones de problemas específicos.

- Utilice otro dispositivo eléctrico para asegurarse que el tomacorriente está funcionando.
- Asegúrese que el proyector está prendido.
- Asegúrese que todas las conexiones están aseguradamente conectadas.
- Asegúrese que el mecanismo conectado está prendido.
- Asegúrese que un PC conectado no se encuentra en modo suspendido.
- Asegúrese que un Computador Portátil conectado está configurado para una visualización externa. (Esto se hace usualmente al presionar una combinación con la tecla de Función de su computador.)

## Consejos Para la Solución de Problemas

### **Problemas de Imágenes**

#### ***Problema: No aparecen imágenes en la pantalla***

1. Verifique las configuraciones en su computadora portátil o PC.
2. Apague todos los equipos y enciéndalos nuevamente en el orden correcto.

#### ***Problema: La imagen está borrosa***

1. Ajuste el Foco en el proyector.
2. Oprima el botón Auto del control remoto o proyector.
3. Asegúrese que la distancia del proyector a la pantalla sea dentro del rango especificado de los 7 metros (23 pies)
4. Verifique que las lentes del proyector estén limpias.

#### ***Problema: La imagen es mas ancha arriba o abajo (efecto trapecoide)***

1. Ubique al proyector de forma tal que esté lo mas perpendicular posible a la pantalla.
2. Use el botón "Keystone" en el control remoto o proyector para corregir el problema.

#### ***Problema: La imagen se encuentra al revés o dada vuelta***

Revise la configuración de la Proyección en el Menú de Utilidades del OSD

**Problema: La imagen se ve a rayas**

1. Coloque las configuraciones de Frecuencia y de Tracking en el Menú de Utilidades del OSD a las configuraciones por defecto.
2. Para asegurarse que el problema no esté causado por un tarjeta de video de PC que este conectada, conecte a otro computadora.

**Problema: La imagen es plana sin ningún contraste**

Ajuste la configuración de Contraste en el Menú de la Imagen del OSD.

**Problema: El color de la imagen proyectada no concuerda con la imagen de la fuente.**

Ajuste las configuraciones de la Temperatura del Color y la Gamma en el Menú de la Imagen de la OSD.

## **Problemas de la Lámpara**

**Problema: No proviene luz del proyector**

1. Revise que el cable de Power esté conectado de forma segura.
2. Utilice otro dispositivo eléctrico para asegurarse que el tomacorriente está funcionando.
3. Reinicie el proyector en el orden correcto y verifique que el Power LED sea verde.
4. Si ha reemplazado la lámpara recientemente, intente reconfigurar las conexiones de la lámpara.
5. Reemplace el módulo de la lámpara.
6. Coloque la lámpara vieja nuevamente en el proyector y hágalo arreglar.

**Problema: La lámpara se apaga**

1. Las oleadas de energía pueden causar que la lámpara se apague. Oprima el botón "Power" dos veces para apagar el proyector. Cuando el Power LED este encendido, oprima el botón "power"
2. Reemplace el módulo de la lámpara.
3. Coloque la lámpara vieja en el proyector y hágalo arreglar.

## **Problemas en el Control Remoto**

**Problema: El proyector no responde al control remoto**

1. Direcione el control remoto hacia el sensor remoto en el proyector.
2. Asegúrese que el camino entre el control remoto y el sensor no se encuentre obstruido.
3. Apague cualquier luz fluorescente en la habitación.
4. Revise la polaridad de la batería.
5. Reemplace las baterías.
6. Apague otros aparatos infrarrojos que se encuentren en los alrededores.
7. Haga arreglar el control remoto.

# CUMPLIMIENTO DE NORMAS REGULATORIAS

## Aviso del FCC

Este equipo ha sido testeado y cumple con los límites establecidos para un equipo digital de clase B de acuerdo con la sección 15 de las reglas del FCC. Estos límites están diseñados con el fin de proveer una protección razonable contra interferencias dañinas cuando el equipo opera en un entorno comercial.

Este equipo genera, usa, y puede irradiar energía de frecuencia de radio y en caso de no haberse instalado y usado de acuerdo con el Manual de Instrucciones, puede causar interferencias dañinas a comunicaciones radiales.

El uso de este equipo en áreas residenciales puede causar interferencias dañinas, por lo cual el usuario es responsable de corregir la interferencia asumiendo el gasto correspondiente.

Los cambios o modificaciones no expresamente aprobadas por las partes responsables del cumplimiento de las normas podría quitarle autoridad al usuario para operar el equipo.

## Canadá

Este aparato digital clase B cumple con el ICES-003 de Canadá

## Certificaciones de Seguridad

FCC Class B, UL, c-UL, CE, TUV-GS, CCC, PCT, MIC/EK

## Aviso EN 55022

Este es un producto clase B. En un entorno domestico, este equipo puede causar interferencias de radio, por lo que en ese caso el usuario debe tomar las medidas adecuadas. El típico uso es una sala de reuniones, sala de conferencia o auditorio.

## Planar Systems, Inc.

Sede corporativo

1195 NW Compton Drive  
Beaverton, OR 97006-1992, USA

## Apoyo de cliente

Teléfono:

EEUU: 1-866-PLANAR1 (866) 752-6271

Outside US: (503) 748-5799

E-mail: [PlanarSupport@planar.com](mailto:PlanarSupport@planar.com)

Biblioteca Técnica Online: <http://www.planar.com/support>

Horas: M-F, 8am - 8pm ET, 12pm - 12am GMT





PD4010  
PD7010  
PD7060  
DLP® Projektor

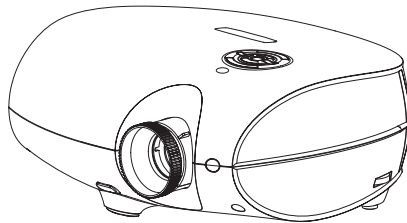

Användarhandbok  
[www.PlanarHomeTheater.com](http://www.PlanarHomeTheater.com)

**English**

Planar Systems, Inc.  
 Corporate Headquarters  
 1195 NW Compton Drive  
 Beaverton, OR 97006-1992  
 Planar Customer Support  
 Telephone: US: 1-866-PLANAR1 (866) 752-6271  
 Outside US: (503) 748-5799  
 E-mail: PlanarSupport@planar.com  
 Online Technical Library: <http://www.planar.com/support>  
 Hours: M-F, 8am - 8pm ET, 12pm - 12am GMT

**Deutsch**

Planar Systems, Inc.  
 Korporatives Hauptquartier  
 1195 NW Compton Drive, USA  
 Beaverton, OR 97006-1992  
 Kundenunterstützung Planars  
 Telefon: VS: 1-866-PLANAR1 (866) 752-6271  
 Außerhalb der Vereinigten Staaten: +1 (503) 748-5799  
 E-mail: PlanarSupport@planar.com  
 Online Technische Bibliothek: <http://www.planar.com/support>  
 Stunden: M-F, 8am - 8pm ET, 12pm - 12am GMT

**Español**

Planar Systems, Inc.  
 Sede corporativo  
 1195 NW Compton Drive  
 Beaverton, OR 97006-1992, USA  
 Apoyo de cliente  
 Teléfono: EEUU: 1-866-PLANAR1 (866) 752-6271  
 Outside US: (503) 748-5799  
 E-mail: PlanarSupport@planar.com  
 Biblioteca Técnica Online: <http://www.planar.com/support>  
 Horas: M-F, 8am - 8pm ET, 12pm - 12am GMT

**简体中文**

美商平达科技股份有限公司 □ Planar System, Inc. □  
 美国总公司  
 1195 NW Compton Drive  
 Beaverton, OR 97006-1992, USA  
 客户支持部  
 电话 □ 美国 □ 1-866-PLANAR1 (866) 752-6271  
 美国境外 □ +1 (503) 748-5799  
 电子邮件信箱 □ PlanarSupport@planar.com  
 在线技术总览: <http://www.planar.com/support>  
 查询时间: 周一至周五 东部时间 8am~8pm 格林威治标准时间 12pm~12am

**ЯЯЯ**

ブラナーシステムズ(株)  
 本社  
 1195 NW Compton Drive  
 Beaverton, OR 97006-1992, USA  
 ブラナーカスタマーサポート  
 電話: アメリカ: 1-866-PLANAR1 (866) 752-6271  
 アメリカ本土以外: +1 (503) 748-5799  
 E-mail: PlanarSupport@planar.com  
 オンラインテクニカルライブラリ: <http://www.planar.com/support>  
 営業時間: M-F, 8am - 8pm ET, 12pm - 12am GMT

**Português**

Planar Systems, Inc.  
 Cooperar Quartel-general  
 1195 NW Compton Drive  
 Beaverton, OR 97006-1992, USA  
 Suporto para cliente do Planar  
 Telefone: EUA: 1-866-PLANAR1 (866) 752-6271  
 Fora de EUA: (503) 748-5799  
 E-mail: PlanarSupport@planar.com  
 Biblioteca Técnica Online: <http://www.planar.com/support>  
 Horas: M-F, 8am - 8pm ET, 12pm - 12am GMT

**Français**

Planar Systems, Inc.  
 Maison mère  
 1195 NW Compton Drive  
 Beaverton, OR 97006-1992, USA  
 Support technique Planar  
 Telephone: en Anglais: 1-866-PLANAR1 (866) 752-6271  
 Hors des Etats-Unis: +1 (503) 748-5799  
 E-mail: PlanarSupport@planar.com  
 Support technique en ligne: <http://www.planar.com/support>  
 Horaires: M-F, 8am - 8pm ET, 12pm - 12am GMT

**Italiano**

Planar Systems, Inc.  
 Sede  
 1195 NW Compton Drive  
 Beaverton, OR 97006-1992, USA  
 Planar Assistenza clienti  
 Telefono: US: 1-866-PLANAR1 (866) 752-6271  
 Resto del mondo: +1 (503) 748-5799  
 E-mail: PlanarSupport@planar.com  
 Risorse tecniche online: <http://www.planar.com/support>  
 Orario: M-F, 8am - 8pm ET, 12pm - 12am GMT

**Svenska**

Planar Systems, Inc.  
 Huvudkontor  
 1195 NW Compton Drive  
 Beaverton, OR 97006-1992, USA  
 Planar Kundsupport  
 Telefon: US: 1-866-PLANAR1 (866) 752-6271  
 Internationellt: +1 (503) 748-5799  
 E-post: PlanarSupport@planar.com  
 On-line tekniska bibliotek: <http://www.planar.com/support>  
 Öppet: Mån-fre 8.00-20.00 ET, 12.00-24.00 GMT

**ЯЯЯЯ**

ЯЯЯЯЯЯЯЯЯЯ Я Planar System, Inc. Я  
 美國總公司  
 1195 NW Compton Drive  
 Beaverton, OR 97006-1992, USA  
 ЯЯЯЯЯЯЯЯЯЯ  
 ЯЯЯЯЯЯЯЯЯЯ 1-866-PLANAR1 (866) 752-6271  
 ЯЯЯЯЯЯЯЯЯЯ +1 (503) 748-5799  
 電子郵件信箱: PlanarSupport@planar.com  
 線上技術總覽: <http://www.planar.com/support>  
 查詢時間: 週一至週五, 東部時間 8am~8pm, 格林威治標準時間 12pm~12am

**한국어**

플래너 시스템  
 본사(미국)  
 1195 NW Compton Drive, USA  
 Beaverton, OR 97006-1992  
 플래너 소비자 지원  
 미국 전화: 1-866-PLANAR1 (866) 752-6271  
 미국의 전화: +1 (503) 748-5799  
 이메일: PlanarSupport@planar.com  
 온라인 기술 자료: <http://www.planar.com/support>  
 시간: 월-금, 오전 8시 - 오후 8시(미동부), 오전 12시 - 오후 12시(GMT)

**Русский**

Planar Systems, Inc.  
 Корпоративный Штаб  
 1195 NW Compton Drive, USA  
 Beaverton, OR 97006-1992  
 Planar Поддержка Клиента  
 Телефон: США: 1-866-PLANAR1 (866) 752-6271  
 Внутри США: +1 (503) 748-5799  
 E-mail: PlanarSupport@planar.com  
 Онлайн Техническая Библиотека: <http://www.planar.com/support>  
 Часы: M-F, 8am - 8pm ET, 12pm - 12am GMT

## Förlagsrätt

Denna utgivning, inklusive alla bilder, illustrationer och mjukvaror är skyddade under internationell förlagsrätt, med alla rättigheter förbehållna. Varken denna bruksanvisning, eller något material härifrån får återskapas utan skriftlig tillåtelse av författaren.

© Copyright Oktober, 2006

## Om denna Användarhandbok

Denna handbok är för användare och beskriver hur man snabbt installerar och driver DLP-projektorn. För detaljerad information, se användarhandboken på CD:n eller tillverkarens webbsida.

## Varumärkestillkännagivande

Kensington är ett USA-registrerat varumärke tillhörande ACCO Brand Corporation med registrerade ärenden och patentansökningar i andra länder världen över.

Alla andra produktnamn som används i denna bruksanvisning tillhör deras respektive ägare och är tillkännagivna.

## Viktiga föreskrifter för återvinning



Lampan/lamporna inuti denna produkt innehåller kvicksilver. Denna produkt kan innehålla andra elektroniska avfall som kan vara farligt om inte de kasseras på rätt sätt. Återvinning eller kassera enligt lokala, statliga eller gällande lagar.

För mer information, kontakta Electronic Industries Alliance vid [WWW.EIAE.ORG](http://WWW.EIAE.ORG).

För specifik information angående lampkassering se [WWW.LAMPRECYCLE.ORG](http://WWW.LAMPRECYCLE.ORG).

Kassering av gamla elektrisk- & elektroniskapparaturer (gäller för hela EU och andra EU-länder med enskilda samlingsprogram).



Denna symbol på din produkt eller förpackning innebär att produkten kan inte behandlas som hushållsavfall när du vill kassera den. Det måste istället lämnas till lamplig återvinningsplats för återvinning av elektrisk- och elektroniskapparaturer. Genom att kassera produkten på rätt sätt, hjälper du till att förhindra negativ inverkan på naturen och mänsklig hälsa, som annars sker vid felaktig kassering av produkten. Återvinning av materialen hjälper att bevara naturliga tillgångar. Denna symbol är giltig endast inom EU. Om du vill kassera produkten, var vänlig kontakt närmaste myndighet eller handlare för att få veta hur man kassera på rätt sätt.

## Reglerande Varningar

Före installation och användning av projektorn, läs reglerande noteringar i "Överensstämme lisedeklaration" delen på sida 45.

## Registrera Din Planar Produkt Idag

Tack för att du har valt Planar. För att försäkra att du får alla fördelar av din Planar produkt och service, registrera din Planar produkt idag. Se våran webbsida:

[http://www.planar.com/support/product\\_registration.html](http://www.planar.com/support/product_registration.html)

## Kabkar, Lampbyte Och Tillbehör

För att hitta kablar, ersättningslampor och tillbehör för din Planar projektorn, LCD-skärm, pekskärm, eller andra Planar produkter, besök vår on-line affär:

<http://www.PlanarOnline.com> eller hitta andra affärer som lagrar Planar produkter vid <http://www.planar.com/howtobuy>.

# FÖRPACKNINGENS CHECKLISTA

Packa varsamt upp projektorn and kontrollera att följande delar är inkluderade:



**DLP Projektor**



**Fjärrkontroll  
(med två AAA-batterier)**



**DVI till HDMI-adapter  
(Enbart för PD4010)**

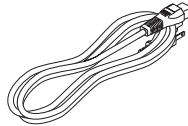

**Nätsladd  
(Per land)**

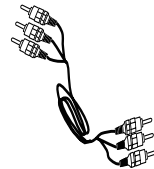

**Komponent  
Videokabel**

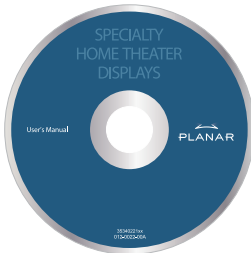

**CD-ROM**

**(Detta är Användarens Bruksanvisning)**

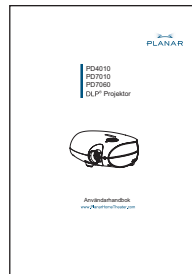

**Snabbstartsguiden**

Kontakt din återförsäljare omgående om några av dessa delar saknas, verkar skadade, eller om en enhet inte fungerar.

## FUNKTIONER PÅ FJÄRRKONTROLL

NR.	ETIKETT	BESKRIVNING
1	Ström På	Sätter på projektorn
2	Ström Av	Stänger av projektorn
3	Källtangent 1	Personliga inställningar (Standard: HDMI)
4	Källtangent 2	Personliga inställningar (Standard:Komponent)
5	Källtangent 3	Pers. inställningar (Standard: DVI-D)
6	Källtangent 4	Pers. inställningar (Standard: PC)
7	Källtangent 5	Pers. inställningar (Standard: Video/S-Video)
8	Upp markör	Väljer och ändrar inställningar i OSD
9	Vänster markör	
10	Enter	
11	Höger markör	
12	Ned markör	
13	Avsluta	Går ur OSD menyer eller menyval fält
14	Meny	Öppnar OSD
15	Hot Key 1	Användarinställning 1
16	Hot Key 2	Användarinställning 2
17	Hot Key 3	Användarinställning 3
18	Kontrast	Justerar skärmkontrasten
19	Ljusstyrka	Justerar skärmenens ljusstyrka
20	Bildproportion	Justerar bildkvoten: 16:9 → Letterbox → 4:3 → Inhemsk
21	Gamma	Justerar gamman: Film → Video → Bio → PC → Foto
22	Overscan	Justerar överprojicering: Av → Beskär → Zoom
23	Keystone	Justerar keystone
24	Auto	Automatisk synkroniserar displayinställningar i RGB-läge
25	Blank	Tömmer displayen
26	LED	Återställer LED-lyset till av och på



## ILÄGGNING AV FJÄRRKONTROLLENS BATTERIER

1. Skjut bort batterilocket i pilens riktning.

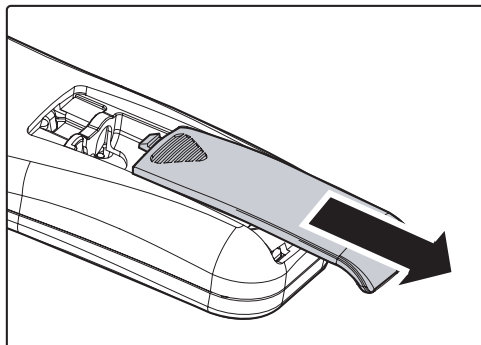

2. Sätt i de medskickade batterierna så polarna (+/-) hamnar rätt som visas här.

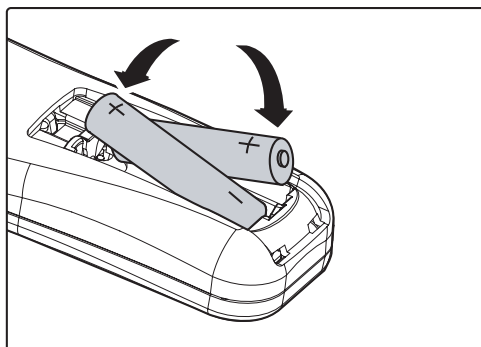

3. Skjut tillbaka locket.

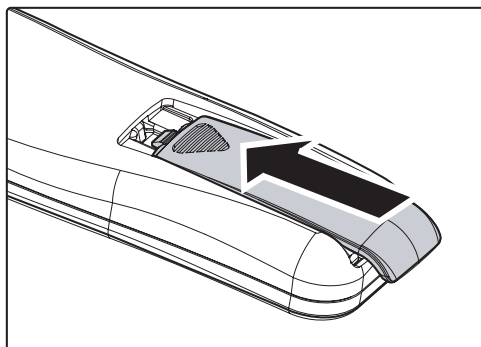

1. Använd bara AAA-alkaliska batterier.
2. Kasta begagnade batterier enligt lokala lag och förordningar.
3. Ta ur batterierna när projektorn inte ska används under en längre tid.

## ANSLUTNING AV INGÅNGSENHETER

En PC eller bärbar dator samt videoenheter kan anslutas till projektorn samtidigt. Videoenheter inkluderar klickdefinitionkällor, DVD-, VCD- och VHS-spelare samt film-camcorders och digitalkameror. Kontrollera användarbruksanvisningar för den enheten som ska anslutas för att säkra att den har en lämplig utgångsanslutning.



*Som säkerhetsåtgärd, koppla bort strömmen till projektorn och enheterna som ska anslutas före anslutningen.*

# IGÅNGSÄTTNING OCH AVSTÄNGNING AV PROJEKTORN

1. Ta bort linsskyddet.
2. Anslut nätsladden till projektorn. Anslut ändra änden till vägguttaget.
3. Tryck STRÖM PÅ. Ström LED tänds på projektorn. Sätt på övriga anslutna enheter.
4. Språkvalsskärmen visas (endast vid första inställning) Välj önskat språk.

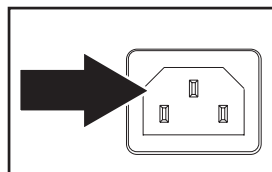

1. Tryck markören ▲▼ till Språk är belyst.
2. Tryck markören ◀▶ eller Menyknappen för att bekräfta språket och stäng OSD: n.

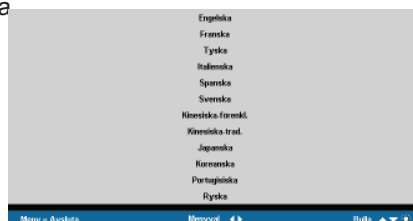

5. Om flera än en ingångsenhet ansluts, tryck källknappen för att söka.



6. Tryck Ström-knappen för att stänga av projektorn. Ström-ner skärmen visas.



**Anteckning:** Genom att tryck Strömknappen igen inom fem (5) sekunder, stoppas nerstängning av projektorn.

7. När Ström-LED slutar blinka, är projektorn i stand-by läge.



**VARNING**

*Dra inte ut nätsladden förrän Ström- LED slutar blinka och indikerar att projektorn har svalnat.*



## JUSTERING AV FOKUS OCH ZOOM

1. Lokalisera bildfokuset och zoomjustering-sringar på projektorn.



2. Använda bildzoomkontroll för att justera storleken på den projicerade bilden och skärmstorlek.



3. Roterar bildfokuskontrollen för att ställa in skärpan på den projicerade bilden.



# PROBLEMLÖSNING

Dessa riktlinjer ger tips på hur man löser problem som kan uppstå under projektoranvändning. Om problemet kvarstår, kontakta din återförsäljare för hjälp.

Ofta efter en tid med problemlösning, visar sig problemet vara något så enkelt som en lös kabel. Kontrollera följande innan du börjar med problemspecifika lösningar.

- Använd en annan elektrisk enhet för att bekräfta att eluttaget fungerar.
- Kontrollerar att projektorn är påslagen.
- Kontrollera att alla anslutningar sitter fast.
- Kontrollerar att den anslutna enheten är påslagen.
- Kontrollera att den anslutna PC:n är inte i hängläge.
- Kontrollera att en ansluten bärbar dator är konfigurerad för en extern display. (Detta görs genom att trycka en Fn-tangentkombination på den bärbara datorn).

## Vanliga fel och Lösningar

### **Bildproblem**

#### ***Problem: Ingen bild syns på skärmen***

1. Verifiera inställningarna i din bärbara eller stationära PC.
2. Stäng av all utrustning och återstarta i rätt ordning.

#### ***Problem: Bilden är oskarp***

1. Justera Fokus på projektorn.
2. Tryck Auto-knappen på fjärrkontrollen eller projektorn.
3. Se till att distansen emellan projektor och skärm är inom de 10 – meter (33 fot) specificerad räckvidden.
4. Kontrollera att projektorlinsen är ren.

#### ***Problem: Bilden är bredare vid toppen eller botten (trapezoideffekt).***

1. Ställ projektorn så att den är så vinkelrät mot skärmen som möjligt.
2. Använda Keystone-knappen på fjärrkontrollen eller projektorn för att korrigerar problemet.

#### ***Problem: Bilden är bakvänd eller upp-och-ner***

Kontrollera Projektions-inställning i Hjälpfuntion-menyn i OSD:n.

#### ***Problem: Bilden är strimmad***

1. Ställa in Frekvens- och Spärning-inställningarna i Hjälpfuntion-menyns inställningar.
2. För att vara säker att problemet inte orsakas av en ansluten PC-video-kort, anslut till en annan dator.

**Problem: Bilden är platt och utan kontrast**

Justera Kontrast-inställning i Bild-menyn i OSD:n.

**Problem: Färgen på den projicerade bilden matchar inte källbilden.**

Justera Färgbestyr- och Gamma-inställningar i Bild-menyn i OSD:n.

## **Lampproblem**

**Problem: Inget ljus kommer från projektorn**

1. Kontrollera att nätkabeln är fast ansluten.
2. Kontrollera att strömkällan är bra genom att testa med andra elektriska enheter.
3. Återstarta projektorn på rätt sätt och kontrollera att Ström LED:n är grön.
4. Om du har nyligen bytt lampa, försök att återinställa lampkopplingar.
5. Byt ut lampmodulen.
6. Återinstallera den gamla lampan i projektorn och skicka projektorn på service.

**Problem: Lampan släcks**

1. Strömrusningar kan göra att lampan släcks. Tryck strömknappen två gånger för att stänga av projektorn. När Ström-LED är på, tryck på strömknappen.
2. Byt ut lampmodulen.
3. Återinstallera den gamla lampan i projektorn och skicka projektorn på service.

## **Fjärrkontrollproblem**

**Problem: Projektorn svarar inte på fjärrkontrollen**

1. Rikta fjärrkontrollen mot fjärrsensorn på projektorn.
2. Se till att vägen emellan fjärrkontroll och sensor inte är blockerad.
3. Stäng av fluorescerande belysning i rummet.
4. Kontrollera batteriens polaritet.
5. Återinstallera batterierna.
6. Stäng av alla andra infraröda enheter i närheten.
7. Skicka fjärrkontrollen på service.

# ÖVERENSSTÄMMELSEDEKLARATION

## FCC Varning

Denna utrustning har testats och är i enlighet med begränsningar för en Klass B digitalenhet enligt sektion 15 i FCC-reglerna. Dessa begränsningar är framtagna för att ge rimlig skydd mot skadliga störningar när utrustningen är i drift i en kommersiell omgivning.

Utrustningen genererar, använder och utstråla radiofrekvensenergi och om den inte installeras och används enligt instruktionerna i bruksanvisningen, kan orsaka skadliga störningar till radiokommunikationer. Drift av denna utrustning i ett bostadsområde kan orsaka skadliga störningar och i så fall kan användaren behöva avhjälpa störningen på egen bekostnad.

Ändringar eller modifieringar som inte uttryckligen godkänns av partierna skyldig för överensstämmelse kan ogiltigförklara användarens rätt att driva utrustningen.

## Kanada

Denna klass B digitalapparat är i enlighet med Kanadensiska ICES-003.

## Säkerhetscertifikater

FCC Class B, UL, c-UL, CE, TUV-GS, CCC, PCT, MIC/EK

## EN 55022 Varning

Detta är en Klass B-produkt. I en hemomgivning kan radiostörningar orsakas och då kan användaren behöva ta lämpliga åtgärder. Den vanliga användningen är i en konferensrum, mötesrum eller samlingsal.



PD4010  
PD7010  
PD7060  
DLP® 投影机

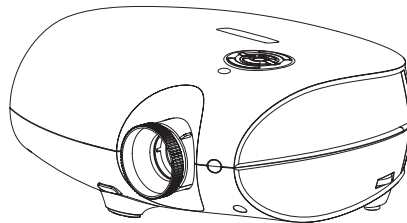

用户指南

[www.PlanarHomeTheater.com](http://www.PlanarHomeTheater.com)

**English**

Planar Systems, Inc.  
 Corporate Headquarters  
 1195 NW Compton Drive  
 Beaverton, OR 97006-1992  
 Planar Customer Support  
 Telephone: US: 1-866-PLANAR1 (866) 752-6271  
 Outside US: (503) 748-5799  
 E-mail: PlanarSupport@planar.com  
 Online Technical Library: <http://www.planar.com/support>  
 Hours: M-F, 8am - 8pm ET, 12pm - 12am GMT

**Deutsch**

Planar Systems, Inc.  
 Korporatives Hauptquartier  
 1195 NW Compton Drive, USA  
 Beaverton, OR 97006-1992  
 Kundenunterstützung Planars  
 Telefon: VS: 1-866-PLANAR1 (866) 752-6271  
 Außerhalb der Vereinigten Staaten: +1 (503) 748-5799  
 E-mail: PlanarSupport@planar.com  
 Online Technische Bibliothek: <http://www.planar.com/support>  
 Stunden: M-F, 8am - 8pm ET, 12pm - 12am GMT

**Español**

Planar Systems, Inc.  
 Sede corporativo  
 1195 NW Compton Drive  
 Beaverton, OR 97006-1992, USA  
 Apoyo de cliente  
 Teléfono: EEUU: 1-866-PLANAR1 (866) 752-6271  
 Outside US: (503) 748-5799  
 E-mail: PlanarSupport@planar.com  
 Biblioteca Técnica Online: <http://www.planar.com/support>  
 Horas: M-F, 8am - 8pm ET, 12pm - 12am GMT

**简体中文**

美商平達科技股份有限公司 (Planar System, Inc.)  
 美国总公司  
 1195 NW Compton Drive  
 Beaverton, OR 97006-1992, USA  
 客户支持部  
 电话: 美国: 1-866-PLANAR1 (866) 752-6271  
 美国境外: +1 (503) 748-5799  
 电子邮件信箱: PlanarSupport@planar.com  
 在线技术总览: <http://www.planar.com/support>  
 查询时间: 周一至周五, 东部时间 8am~8pm; 格林威治标准时间 12am~12am

**日本語**

ブラナーシステムズ(株)  
 本社  
 1195 NW Compton Drive  
 Beaverton, OR 97006-1992, USA  
 ブラナーカスタマーサポート  
 電話: アメリカ: 1-866-PLANAR1 (866) 752-6271  
 アメリカ本土以外: +1 (503) 748-5799  
 E-mail: PlanarSupport@planar.com  
 オンラインテクニカルライブラリ: <http://www.planar.com/support>  
 営業時間: M-F, 8am - 8pm ET, 12pm - 12am GMT

**Português**

Planar Systems, Inc.  
 Cooperar Quartel-general  
 1195 NW Compton Drive  
 Beaverton, OR 97006-1992, USA  
 Suporto para cliente do Planar  
 Telefone: EUA: 1-866-PLANAR1 (866) 752-6271  
 Fora de EUA: (503) 748-5799  
 E-mail: PlanarSupport@planar.com  
 Biblioteca Técnica Online: <http://www.planar.com/support>  
 Horas: M-F, 8am - 8pm ET, 12pm - 12am GMT

**Français**

Planar Systems, Inc.  
 Maison mère  
 1195 NW Compton Drive  
 Beaverton, OR 97006-1992, USA  
 Support technique Planar  
 Telephone: en Anglais: 1-866-PLANAR1 (866) 752-6271  
 Hors des Etats-Unis: +1 (503) 748-5799  
 E-mail: PlanarSupport@planar.com  
 Support technique en ligne: <http://www.planar.com/support>  
 Horaires: M-F, 8am - 8pm ET, 12pm - 12am GMT

**Italiano**

Planar Systems, Inc.  
 Sede  
 1195 NW Compton Drive  
 Beaverton, OR 97006-1992, USA  
 Planar Assistenza clienti  
 Telefono: US: 1-866-PLANAR1 (866) 752-6271  
 Resto del mondo: +1 (503) 748-5799  
 E-mail: PlanarSupport@planar.com  
 Risorse tecniche online: <http://www.planar.com/support>  
 Orario: M-F, 8am - 8pm ET, 12pm - 12am GMT

**Svenska**

Planar Systems, Inc.  
 Huvudkontor  
 1195 NW Compton Drive  
 Beaverton, OR 97006-1992, USA  
 Planar Kundsupport  
 Telefon: US: 1-866-PLANAR1 (866) 752-6271  
 Internationellt: +1 (503) 748-5799  
 E-post: PlanarSupport@planar.com  
 On-line tekniska bibliotek: <http://www.planar.com/support>  
 Öppet: Mån-fre 8.00-20.00 ET, 12.00-24.00 GMT

**繁體中文**

美商平達科技股份有限公司 (Planar System, Inc.)  
 美國總公司  
 1195 NW Compton Drive  
 Beaverton, OR 97006-1992, USA  
 平達科技客戶支援部  
 電話: 美國: 1-866-PLANAR1 (866) 752-6271  
 美國境外: +1 (503) 748-5799  
 電子郵件信箱: PlanarSupport@planar.com  
 線上技術總覽: <http://www.planar.com/support>  
 查詢時間: 週一至週五, 東部時間 8am~8pm; 格林威治標準時間 12pm~12am

**한국어**

플래너 시스템  
 본사(미국)  
 1195 NW Compton Drive, USA  
 Beaverton, OR 97006-1992  
 플래너 소비자 지원  
 미국 전화: 1-866-PLANAR1 (866) 752-6271  
 미국의 전화: +1 (503) 748-5799  
 이메일: PlanarSupport@planar.com  
 온라인 기술 자료: <http://www.planar.com/support>  
 시간: 월-금, 오전 8시 - 오후 8시(미동부), 오전 12시  
 - 오후 12시(GMT)

**Русский**

Planar Systems, Inc.  
 Корпоративный Штаб  
 1195 NW Compton Drive, USA  
 Beaverton, OR 97006-1992  
 Planar Поддержка Клиента  
 Телефон: США: 1-866-PLANAR1 (866) 752-6271  
 Внутри США: +1 (503) 748-5799  
 E-mail: PlanarSupport@planar.com  
 Онлайн Техническая Библиотека: <http://www.planar.com/support>  
 Часы: M-F, 8am - 8pm ET, 12pm - 12am GMT

## 版权所有

本出版物，包含其所有图像、示范说明及软件，皆受国际版权法律的保护，并保留所有权利。未事前得到作者之书面同意，不得复制本使用手册及其包含之任何内容。

© 版权所有 2006 年 10 月

## 关于本用户指南

本用户指南是为最终用户设计，内容详述DLP投影机之快速安装与操作方式。请参阅光盘内的用户指南或制造商网站以获得详细信息。

## 商标认定

Kensington 是 ACCO Brand Corporation 在美国的注册商标。该商标在全球其他各国也已成功注册或正在审查中。

其他所有出现于本使用手册之产品名称各归其拥有人所有且均受承认。

## 重要回收说明



本产品之投影灯含有水银。本产品可能含有其他电子废弃物；若未适当丢弃，将会造成危险。请依据当地、州、或联邦法律进行回收或丢弃。

欲知更多信息，请查询电子工业同业工会网站：[WWW.EIAE.ORG](http://WWW.EIAE.ORG)。  
欲知详细的投影灯丢弃信息，请查询 [WWW.LAMPRECYCLE.ORG](http://WWW.LAMPRECYCLE.ORG)。

老旧电器或电子设备之丢弃方式（适用于全欧盟及其他另有回收计划的欧洲国家）。



此标示位于产品或其外包装上，表示本产品在丢弃时不应以家庭废弃物方式处理。本产品应交由适用的电器与电子设备回收集点处理。在确保本产品以正确方式丢弃的同时，您将协助避免对环境与人体健康造成潜在的不良后果，反之，未适当丢弃将造成不良后果。材料回收将帮助维护自然资源。此标示仅在欧盟内有效。若您欲丢弃本产品，请联系当地机关或处理单位，询问正确的丢弃方式。

## 法规声明

在安装及使用本投影机之前，请阅读手册中45页「法规遵循」内的法规声明。

## 马上注册您的 PLANAR 产品

感谢您选购 Planar 产品。为确保您拥有 Planar 产品的所有优惠与服务，请马上至本公司网站注册您的 Planar 产品：

[http://www.planar.com/support/product\\_registration.html](http://www.planar.com/support/product_registration.html)

## 连接线、更换用灯泡与配件

请至本公司在线商店寻找您的Planar投影机、液晶显示器、触控式屏幕及其他Planar产品之连接线、更换用灯泡及配件：<http://www.PlanarOnline.com>，或查询其他供应Planar产品之商店：<http://www.planar.com/howtobuy>。

# 包装内容

请小心打开产品包装，检查下列对象是否齐全。



DLP 投影机



遥控器  
(附二颗 AAA 电池)



DVI-HDMI 转换器  
(仅附于 PD4010 机型)

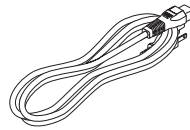

电源线  
(依国家而定)

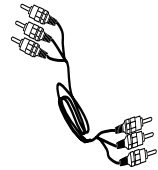

模拟色差影像  
连接线



光盘  
(本用户手册)

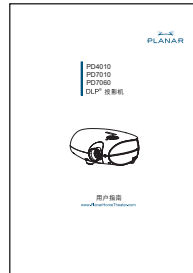

用户指南

若有任何配件遗失或损坏，或是机体无法运作，请尽速与购买本产品的经销商联络。



## 遥控器功能

项目	名称	说明
1	关闭电源	启动投影机的电源
2	关闭电源	关闭投影机的电源
3	信号输入来源 1	依用户之安装 (预设值: HDMI)
4	信号输入来源 2	依用户之安装 (预设值: 视频色差端子)
5	信号输入来源 3	依用户之安装 (预设值: DVI-D)
6	信号输入来源 4	依用户之安装 (预设值: 计算机)
7	信号输入来源 5	依用户之安装 (预设值: 视频/S-Video)
8	向上	在 OSD 菜单中选择功能项目方向并调整设定值
9	向左	
10	确定	
11	向右	
12	向下	
13	菜单	打开 OSD 菜单
14	退出	退出 OSD 菜单或退出菜单选项
15	常用键 1	用户之记忆设定 1
16	常用键 2	用户之记忆设定 2
17	常用键 3	用户之记忆设定 3
18	对比度	调整屏幕之对比度
19	亮度	调整屏幕亮度
20	纵横比	启动纵横比调整: 16:9 → Letterbox 格式 → 4:3 → 原生纵横比
21	伽碼	启动色度调整: 影片 → 视频 → 电影 → 计算机 → 相片
22	过扫描	启动过扫描: 关闭 → 扫描 → 缩放
23	梯形校正	调整梯形校正
24	自动	自动调整 RG B模式的显示设定, 提供最佳影像质量
25	空屏	使画面空白, 用于隐藏画面
26	指示灯	开启或关闭背后指示灯



## 安装与操作

1. 依图中方向打开电池座的盖子。

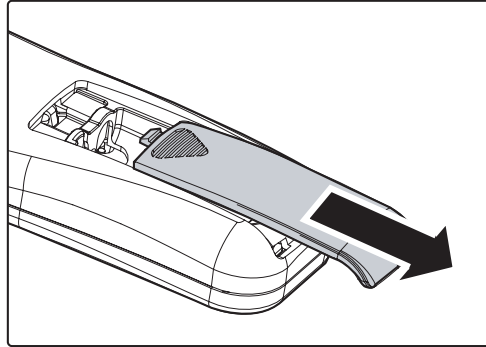

2. 注意图中正负极 (+ / -) 方向，将电池推进电池座。

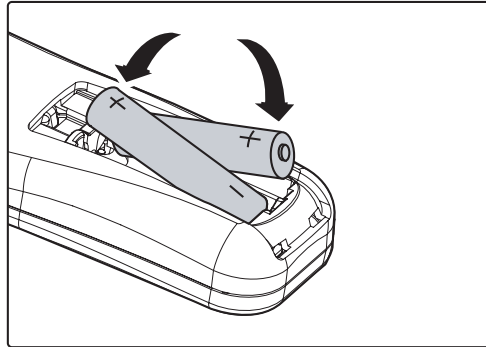

3. 将盖子放回。

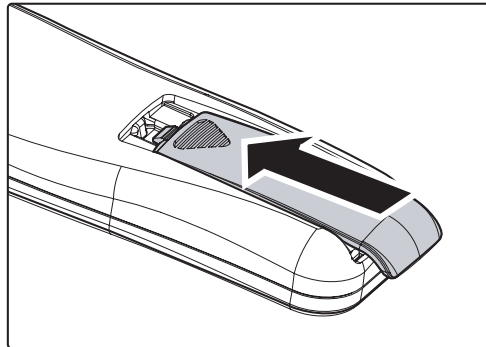

1. 本遥控器仅使用 AAA 碱性电池。
2. 请依照当地法律之规定丢弃旧电池。
3. 若一段时间不使用投影机，请将电池取出。

## 连接输入装置

您可同时将个人计算机或笔记型计算机以及视频设备连接至本投影机。视频设备包括 DVD、VCD、VHS 播放器，以及电影摄录机、数字相机和高定义发源。请查阅连接设备之用户说明手册，以确定该设备有适用之输出连结配件。



警告

为了安全起见，在连接设备之前，请先拔除投影机之所有电源与连接设备。

# 启动与关闭投影机

1. 移开镜头盖。
2. 将电源线接上投影机，另一端插上墙上插座。
3. 按下电源（POWER）按钮，机体上的电源指示灯（Power LED）即亮起，然后再启动连接设备的电源。
4. 屏幕上出现语言选项（只在初次设定时出现），选择您要的语言。
  1. 按方向键 ▲▼ 直到显示语言。
  2. 按方向键 ◀▶ or 或按菜单（Menu）键来确定您要的语言选项，然后关闭 OSD。

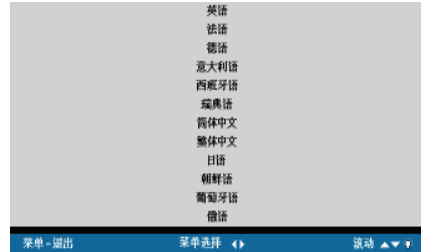
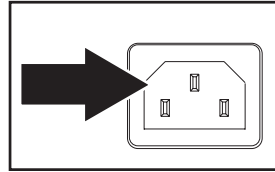

5. 若有多个设备连接至投影机，请按信号输入来源（Source）键搜寻装置。
6. 若要关闭投影机电源，请按下电源（POWER）按钮，会出现电源关闭的画面。



注意：在五秒内再次按下电源（POWER）按钮可取消关闭电源的动作。

7. 当电源指示灯（Power LED）不再闪烁，投影机进入待机模式。

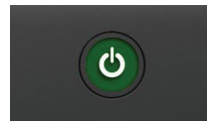

请在电源指示灯（Power LED）停止闪烁后再拔除电源线，指示灯停止闪烁表示机体已冷却完毕。

## 调整聚焦和缩放

1. 找到图像聚焦和缩放调节环。

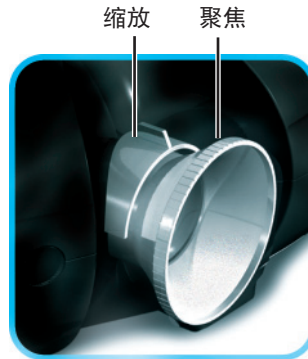

2. 使用图像缩放控制来改变投影图像的大小和银幕显示大小。



3. 旋转图像聚焦是使投影的图像足够清晰。



# 故障排除

这些指导能帮助您在使用过程中处理遇到的问题。如果问题无法解决，请联系您的经销商。

常常在花了大量时间找寻之后，问题可被追溯到类似于一个接头松开了这么简单。请在寻求其他方案之前，先依据以下指示进行检查。

- 确保电源插座工作正常。可用其他电子设备插上试试。
- 确保投影机的开关已经打开。
- 确保所有连线均已安全可靠地安装完毕。
- 确保连接与投影机之上的设备已经打开。
- 确保所连接的计算机不在休眠状态。
- 确保所连接的笔记本电脑已经被配置为使用外部显示设备。（通常，这可以通过按下笔记本上的功能键组合来完成）

## 一般性问题及其解决方案

### 图像问题

**问题：银幕上无图像显示**

1. 检查笔记本电脑或是台式计算机的设定。
2. 关闭所有设备，再依据正确的顺序重新启动一次

**问题：图像模糊**

1. 调整投影机的聚焦。
2. 按下投影机上或是遥控上的自动按钮。
3. 确保投影机 and 银幕之间的距离在规定的 10 米（33 英尺）以内。
4. 检查投影机镜头是否干净。

**问题：图像在顶部或是底部比其他地方宽（梯形效果）**

1. 调整投影机，使其尽可能与银幕垂直。
2. 使用遥控或是投影机上的梯形校正功能来加以纠正。

**问题：图像是翻转的或是上下颠倒的**

检查 OSD 工具菜单中的投影设定。

**问题：图像有条纹**

1. 将 OSD 工具菜单中的频率与追踪设定设为默认值。
2. 确保问题不是由所连接的计算机显卡导致的。接上另外一台计算机来试试。

**问题：图像平淡、无反差**

调整 OSD 图像菜单中的对比度设定。

**问题：投影图像的颜色与原图颜色有差异**

调整 OSD 图像菜单中的色温和伽玛设定。

## 灯泡问题

### 问题：投影机不发光

1. 检查电源线是否安全地接上。
2. 通过接上其他电子设备来确保电源工作正常
3. 按照正确的顺序重启投影机，并确定电源 LED 是绿色的。
4. 如果您近期更换过灯泡，请尝试重置灯泡的连接。
5. 更换灯泡模块。
6. 将旧灯泡装回到投影机上，并将其送修。

### 问题：灯泡灭了

1. 瞬间的电涌可能导致灯泡关闭。按下电源按钮两次以关闭投影机。当电源 LED 亮起来的时候，按下电源按钮。
2. 更换灯泡模块。
3. 将旧灯泡装回到投影机上，并将其送修。

## 遥控器问题

### 问题：投影机不受遥控器的控制

1. 将遥控对准投影机的传感器。
2. 确保遥控和传感器之间没有障碍物。
3. 关闭房间里的荧光灯。
4. 检查电池极性。
5. 更换电池。
6. 关闭附近其他带有红外线功能的设备。
7. 将遥控送修。

### FCC 警告

此设备已经接受测试并符合 FCC 规则第 15 部分 B 类电子设备的限制。这些限制保护人们在商业环境中使用该设备是免受有害干扰。

此设备产生、利用并能够辐射无线电能量，如果不依据使用手册的知道进行安装和使用，可能导致对无线电通信的有害干扰。在住宅区操作此设备可能导致有害干扰，用户必须自行加以解决。

未经双方明确同意的修改将导致用户失去操作本设备的权力。

### 加拿大地区

此 B 类数字设备符合加拿大 ICES-003 标准。

### 安全认证

FCC Class B, UL, c-UL, CE, TUV-GS, CCC, PCT, MIC/EK

### EN55022 警告

这是一件 B 类产品。在国内环境下，它可能带来无线电干扰。如果此类情况发生，用户必须产区必要措施。此产品可用于会议室或报告厅。





PD4010  
PD7010  
PD7060  
DLP® 投影機

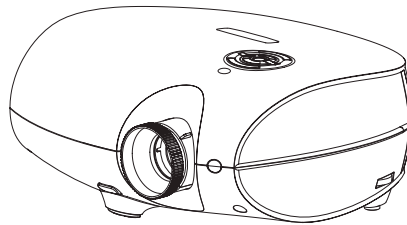

使用指南

[www.PlanarHomeTheater.com](http://www.PlanarHomeTheater.com)

**English**

Planar Systems, Inc.  
 Corporate Headquarters  
 1195 NW Compton Drive  
 Beaverton, OR 97006-1992  
 Planar Customer Support  
 Telephone: US: 1-866-PLANAR1 (866) 752-6271  
 Outside US: (503) 748-5799  
 E-mail: PlanarSupport@planar.com  
 Online Technical Library: <http://www.planar.com/support>  
 Hours: M-F, 8am - 8pm ET, 12pm - 12am GMT

**Deutsch**

Planar Systems, Inc.  
 Korporatives Hauptquartier  
 1195 NW Compton Drive, USA  
 Beaverton, OR 97006-1992  
 Kundenunterstützung Planars  
 Telefon: VS: 1-866-PLANAR1 (866) 752-6271  
 Außerhalb der Vereinigten Staaten: +1 (503) 748-5799  
 E-mail: PlanarSupport@planar.com  
 Online Technische Bibliothek: <http://www.planar.com/support>  
 Stunden: M-F, 8am - 8pm ET, 12pm - 12am GMT

**Español**

Planar Systems, Inc.  
 Sede corporativo  
 1195 NW Compton Drive  
 Beaverton, OR 97006-1992, USA  
 Apoyo de cliente  
 Teléfono: EEUU: 1-866-PLANAR1 (866) 752-6271  
 Outside US: (503) 748-5799  
 E-mail: PlanarSupport@planar.com  
 Biblioteca Técnica Online: <http://www.planar.com/support>  
 Horas: M-F, 8am - 8pm ET, 12pm - 12am GMT

**简体中文**

美商平達科技股份有限公司 (Planar System, Inc.)  
 美国总公司  
 1195 NW Compton Drive  
 Beaverton, OR 97006-1992, USA  
 客户支持部  
 电话: 美国: 1-866-PLANAR1 (866) 752-6271  
 美国境外: +1 (503) 748-5799  
 电子邮件信箱: PlanarSupport@planar.com  
 在线技术总览: <http://www.planar.com/support>  
 查询时间: 周一至周五·东部时间 8am-8pm·格林威治标准时间 12am-12am

**日本語**

プランナーシステムズ(株)  
 本社  
 1195 NW Compton Drive  
 Beaverton, OR 97006-1992, USA  
 プランナーカスタマーサポート  
 電話: アメリカ: 1-866-PLANAR1 (866) 752-6271  
 アメリカ本土以外: +1 (503) 748-5799  
 E-mail: PlanarSupport@planar.com  
 オンラインテクニカルライブラリ: <http://www.planar.com/support>  
 営業時間: M-F, 8am - 8pm ET, 12pm - 12am GMT

**Português**

Planar Systems, Inc.  
 Cooperar Quartel-general  
 1195 NW Compton Drive  
 Beaverton, OR 97006-1992, USA  
 Suporto para cliente do Planar  
 Telefone: EUA: 1-866-PLANAR1 (866) 752-6271  
 Fora de EUA: (503) 748-5799  
 E-mail: PlanarSupport@planar.com  
 Biblioteca Técnica Online: <http://www.planar.com/support>  
 Horas: M-F, 8am - 8pm ET, 12pm - 12am GMT

**Français**

Planar Systems, Inc.  
 Maison mère  
 1195 NW Compton Drive  
 Beaverton, OR 97006-1992, USA  
 Support technique Planar  
 Telephone: en Anglais: 1-866-PLANAR1 (866) 752-6271  
 Hors des Etats-Unis: +1 (503) 748-5799  
 E-mail: PlanarSupport@planar.com  
 Support technique en ligne: <http://www.planar.com/support>  
 Horaires: M-F, 8am - 8pm ET, 12pm - 12am GMT

**Italiano**

Planar Systems, Inc.  
 Sede  
 1195 NW Compton Drive  
 Beaverton, OR 97006-1992, USA  
 Planar Assistenza clienti  
 Telefono: US: 1-866-PLANAR1 (866) 752-6271  
 Resto del mondo: +1 (503) 748-5799  
 E-mail: PlanarSupport@planar.com  
 Risorse tecniche online: <http://www.planar.com/support>  
 Orario: M-F, 8am - 8pm ET, 12pm - 12am GMT

**Svenska**

Planar Systems, Inc.  
 Huvudkontor  
 1195 NW Compton Drive  
 Beaverton, OR 97006-1992, USA  
 Planar Kundsupport  
 Telefon: US: 1-866-PLANAR1 (866) 752-6271  
 Internationellt: +1 (503) 748-5799  
 E-post: PlanarSupport@planar.com  
 On-line tekniska bibliotek: <http://www.planar.com/support>  
 Öppet: Mån-fre 8.00-20.00 ET, 12.00-24.00 GMT

**繁體中文**

美商平達科技股份有限公司 (Planar System, Inc.)  
 美國總公司  
 1195 NW Compton Drive  
 Beaverton, OR 97006-1992, USA  
 平達科技客戶支援部  
 電話: 美國: 1-866-PLANAR1 (866) 752-6271  
 美國境外: +1 (503) 748-5799  
 電子郵件信箱: PlanarSupport@planar.com  
 線上技術總覽: <http://www.planar.com/support>  
 查詢時間: 週一至週五·東部時間 8am-8pm·格林威治標準時間 12am-12am

**한국어**

플래너 시스템  
 본사(미국)  
 1195 NW Compton Drive, USA  
 Beaverton, OR 97006-1992  
 플래너 소비자 지원  
 미국 전화: 1-866-PLANAR1 (866) 752-6271  
 미국의 전화: +1 (503) 748-5799  
 이메일: PlanarSupport@planar.com  
 온라인 기술 자료: <http://www.planar.com/support>  
 시간: 월-금, 오전 8시 - 오후 8시(미동부), 오전 12시  
 - 오후 12시(GMT)

**Русский**

Planar Systems, Inc.  
 Корпоративный Штаб  
 1195 NW Compton Drive, USA  
 Beaverton, OR 97006-1992  
 Planar Поддержка Клиента  
 Телефон: США: 1-866-PLANAR1 (866) 752-6271  
 Внутри США: +1 (503) 748-5799  
 E-mail: PlanarSupport@planar.com  
 Онлайн Техническая Библиотека: <http://www.planar.com/support>  
 Часы: M-F, 8am - 8pm ET, 12pm - 12am GMT

## 版權所有

本出版品，包含其所有圖像、示範說明及軟體，皆受國際版權法律的保護，並保留所有權利。未事前得到作者之書面同意，不得複製本使用指南及其包含之任何內容。

© 版權所有 2006 年 10 月

## 關於本使用指南

本使用指南是為終端用戶所設計的，內容詳述 DLP 投影機之快速安裝與操作方式。請參閱光碟內的使用指南或製造商網站以獲得詳細資訊。

## 商標認定

Kensington 是 ACCO Brand Corporation 的美國註冊商標，在全球各國有已發行之註冊與審查中之申請。

其他所有出現於本使用指南之產品名稱各歸其擁有人所有且均受承認。

## 重要回收說明



本產品之投影燈含有水銀。本產品可能含有其它電子廢棄物；若未適當丟棄，將會造成危險。請依據當地、州、或聯邦法律進行回收或丟棄。

欲知更多資訊，請查詢電子工業同業工會網站：[WWW.EIAE.ORG](http://WWW.EIAE.ORG)。  
欲知詳細的投影燈丟棄資訊，請查詢 [WWW.LAMPRECYCLE.ORG](http://WWW.LAMPRECYCLE.ORG)。

老舊電器或電子設備之丟棄方式（適用於全歐盟及其它另有回收計畫的歐洲國家）。



此標示位於產品或其外包裝上，表示本產品在丟棄時不應以家庭廢棄物方式處理。本產品應交由適用的電器與電子設備回收集點處理。在確保本產品以正確方式丟棄的同時，您將協助避免對環境與人體健康造成潛在的不良後果，反之，未適當丟棄將造成不良後果。材料回收將幫助維護自然資源。此標示僅在歐盟內有效。若您欲丟棄本產品，請聯繫當地機關或處理單位，詢問正確的丟棄方式。

## 法規聲明

在安裝及使用本投影機之前，請閱讀使用手冊中第45頁「法規遵循」的相關聲明。

## 立即註冊您的 PLANAR 產品

感謝您選購 Planar 產品。為確保您擁有 Planar 產品的所有優惠與服務，請立即至本公司網站註冊您的 Planar 產品：

[http://www.planar.com/support/product\\_registration.html](http://www.planar.com/support/product_registration.html)

## 連接線、更換用燈泡與配件

請至本公司線上商店搜尋您的 Planar 投影機、液晶顯示器、觸控式螢幕及其他 Planar 產品之連接線、更換用燈泡及配件：<http://www.PlanarOnline.com>，或查詢其他供應 Planar 產品之商店：<http://www.planar.com/howtobuy>。

# 包裝內容

請小心打開產品包裝，並檢查下列物件是否齊全。



DLP 投影機



遙控器  
(附二顆 AAA 電池)



DVI-HDMI 轉換器  
(僅搭配 PD4010 機型)

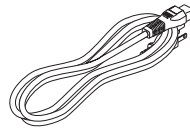

電源線  
(依國家而定)

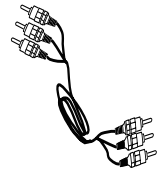

類比色差影像  
連接線



光碟  
(內含本使用手冊)

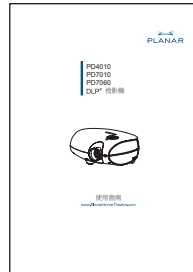

使用指南

若有任何配件遺失或損壞，或是機體無法運作，請儘速與購買本產品的經銷商聯絡。

## 遙控器功能介紹

項目	名稱	說明
1	開啓電源	啓動投影機的電源
2	關閉電源	關閉投影機的電源
3	訊號輸入來源 1	依使用者之安裝 (預設值: HDMI)
4	訊號輸入來源 2	依使用者之安裝 (預設值: 視訊色差端子)
5	訊號輸入來源 3	依使用者之安裝 (預設值: DVI-D)
6	訊號輸入來源 4	依使用者之安裝 (預設值: 電腦)
7	訊號輸入來源 5	依使用者之安裝 (預設值: 視訊/S-Video)
8	向上	在 OSD 功能表中選擇功能項目方向並調整設定值
9	向左	
10	確定	在 OSD 功能表中更改設定值
11	向右	在 OSD 功能表中選擇功能項目方向並調整設定值
12	向下	
13	退出	退出 OSD 功能表或退出功能表選項
14	功能表	打開 OSD 功能表
15	常用鍵 1	使用者之記憶設定 1
16	常用鍵 2	使用者之記憶設定 2
17	常用鍵 3	使用者之記憶設定 3
18	對比度	調整螢幕之對比度
19	亮度	調整螢幕亮度
20	長寬比	啓動長寬比調整: 16:9 → Letterbox 格式 → 4:3 → 本機長寬比
21	Gamma	啓動 Gamma 調整: 影片 → 視訊 → 電影 → 電腦 → 照片
22	超出掃描	啓動超出掃描: 關閉 → 掃描 → 縮放
23	梯形校正	調整梯形校正
24	自動	自動調整 RGB 模式的顯示設定, 提供最佳影像品質
25	屏幕背景	使畫面空白, 用於隱藏畫面
26	指示燈	開啓或關閉背後指示燈



## 安裝遙控器電池

1. 依圖中箭頭指示方向滑動，打開電池座的蓋子。

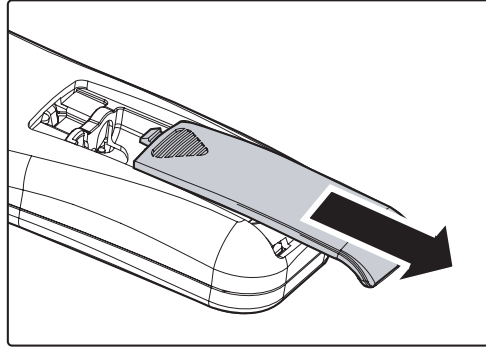

2. 注意圖中正負極（+/-）方向，將電池推進電池座。

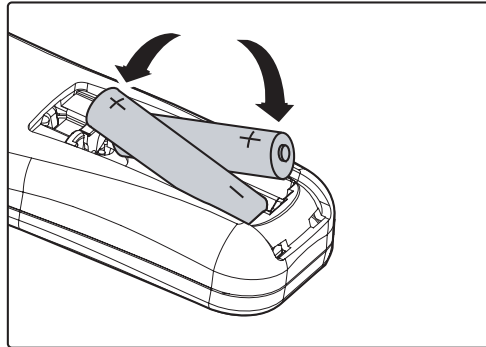

3. 將蓋子放回

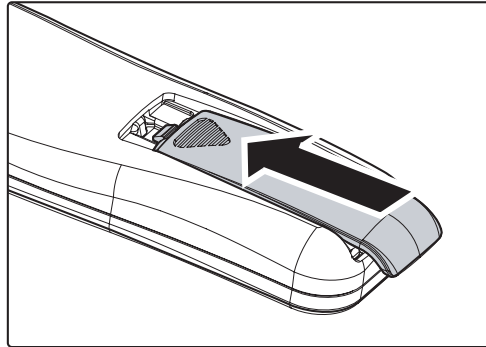

1. 本遙控器僅使用 AAA 鹼性電池。
2. 請依照當地法律之規定回收廢電池。
3. 若一段時間不使用投影機，請將電池取出。

## 連接輸入裝置

您可同時將個人電腦或筆記型電腦以及視訊設備連接至本投影機。視訊設備包括 DVD、VCD、VHS 播放器、電影攝錄機、數位相機以及高解析度來源裝置。請查閱連接設備之使用手冊，以確定該設備有適用之輸出連結配件。



警告

為了安全起見，在連接設備之前，請先拔除投影機之所有電源及連接設備。

## 啟動與關閉投影機

1. 移開鏡頭蓋。
2. 將電源線接上投影機，另一端插上固定插座。
3. 按下**電源 (POWER)** 按鈕，機體上的**電源指示燈 (Power LED)** 即亮起，接著啟動連接設備的電源。
4. 螢幕上出現語言選項（只會在初次設定時出現），即可選擇您要的語言。
  1. 按方向鍵 **▲▼** 直到顯示**語言**。
  2. 按方向鍵 **◀▶** 或按**功能表 (Menu)** 鍵來確定您要的語言選項，然後關閉 OSD。
5. 若有多個設備連接至投影機，請按**訊號輸入來源 (Source)** 鍵搜尋裝置。
6. 若要關閉投影機，請按下**電源 (POWER)** 按鈕，即會出現電源關閉的畫面。

注意：在五秒內再次按下**電源 (POWER)** 按鈕即可取消關閉電源的動作。
7. 當**電源指示燈**不再閃爍，則投影機進入待機模式。

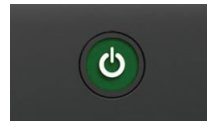
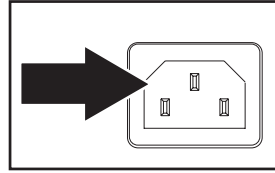

請在電源指示燈停止閃爍後再拔除電源線。指示燈停止閃爍表示機體已冷卻完畢。



## 聚焦和縮放的調整

1. 找到影像聚焦和縮放調節環。



2. 使用影像縮放控制來改變投影影像和螢幕顯示大小。



3. 旋轉影像聚焦控制，以得到清晰的投影影像。



# 疑難排解

以下方針能協助您處理在使用過程中遇到的問題。如果問題無法解決，請聯繫您的經銷商，以獲得協助。

常常在花了大量時間排解移難後，就會發現問題如同一個接頭鬆開那樣的簡單。因此，在尋求針對問題的解決方案之前，請您先依據以下指示進行檢查。

- 確定電源插座正常。可用其他電子設備插上測試。
- 確定投影機已經開啓。
- 確定所有連接線均已安全穩固的安裝完畢。
- 確定連接於投影機上的設備電源已經開啓。
- 確定所連接的電腦不在休眠狀態。
- 確定所連接的筆記型電腦已經被設置為使用外部顯示設備（通常，這可藉由按下電腦上的功能鍵組合來完成）。

## 常見疑難排解

### 影像問題

**問題：螢幕上無影像顯示。**

1. 檢查筆記型電腦或是桌上型電腦的設定。
2. 關閉所有設備的電源，再依照正確的順序重新啓動一次。

**問題：影像模糊。**

1. 調整投影機的聚焦。
2. 按下投影機或是遙控器上的自動按鈕。
3. 確定投影機和螢幕之間的距離在規定的10 公尺（33 英尺）以內。
4. 檢查投影機鏡頭是否乾淨。

**問題：影像在頂部或是底部比其他地方寬（梯形效應）。**

1. 調整投影機，使其盡可能與螢幕垂直。
2. 使用遙控器或是投影機上的梯形校正功能來解決問題。

**問題：影像是翻轉的或是上下顛倒的。**

檢查 OSD 效能功能表中的投影設定。

**問題：影像有條紋。**

1. 將 OSD 效能功能表中的頻率與追蹤設定設為預設值。
2. 確定問題不是由所連接的電腦顯示卡導致的。可接上另外一台電腦試試看。

**問題：影像平淡、無對比。**

調整 OSD 影像功能表中的對比度設定。

**問題：投影影像的顏色與原圖有差異。**

調整 OSD 影像功能表中的色溫和 Gamma 設定。

## **燈泡問題**

**問題：投影燈不亮。**

1. 檢查電源線是否安全的接上。
2. 接上其他電子設備以確定電源正常。
3. 按照正確的順序重新啟動投影機，並確定電源指示燈是綠色的。
4. 如果您最近更換過燈泡，請嘗試重設燈泡的連接。
5. 更換燈泡組。
6. 將舊燈泡裝回到投影機上，並將其送修。

**問題：燈泡熄滅。**

1. 瞬間的電湧可能導致燈泡關閉。按下電源按鈕兩次以關閉投影機。當電源指示燈亮起來時，按下電源按鈕。
2. 更換燈泡組。
3. 將舊燈泡裝回到投影機上，並將其送修。

## **遙控器問題**

**問題：投影機不受遙控器的控制。**

1. 將遙控器對準投影機的感應器。
2. 確定遙控器和感應器之間沒有障礙物。
3. 關閉室內的螢光燈。
4. 檢查電池極性。
5. 更換電池。
6. 關閉附近其他帶有紅外線功能的設備。
7. 將遙控器送修。

### FCC 聲明

此設備已經接受測試並符合 FCC 規則第 15 部分 B 級電子設備的限制。這些限制之設定是爲了保護人們在商業環境中使用該設備而免受有害干擾之傷害。

此設備產生、利用並且發散無線電頻率能量，如果不依據使用手冊的方式進行安裝和使用，可能會對無線電通訊造成有害干擾。在住宅區操作此設備可能造成有害干擾，如此類情況發生，使用者將需要自行負責解決干擾問題。

若未獲得負責遵循法規之各方的明確同意，而對本設備進行更動或修改，將導致使用者失去使用本設備的權力。

### 加拿大

此 B 類數位設備符合加拿大 ICES-003 標準。

### 安全性檢定

FCC Class B, UL, c-UL, CE, TUV-GS, CCC, PCT, MIC/EK。

### EN 55022 聲明

此設備爲 B 級產品。在國內環境中，它可能帶來無線電干擾。如此類情況發生，可能造成使用者必須採取必要措施。會議室或禮堂是本產品的典型使用地點。



PD4010  
PD7010  
PD7060  
DLP® プロジェクター

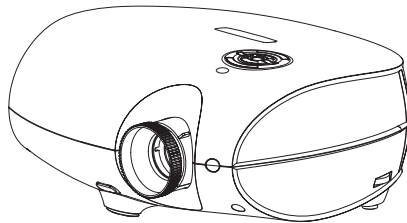

ユーザーズガイド  
[www.PlanarHomeTheater.com](http://www.PlanarHomeTheater.com)

**English**

Planar Systems, Inc.  
 Corporate Headquarters  
 1195 NW Compton Drive  
 Beaverton, OR 97006-1992  
 Planar Customer Support  
 Telephone: US: 1-866-PLANAR1 (866) 752-6271  
 Outside US: (503) 748-5799  
 E-mail: PlanarSupport@planar.com  
 Online Technical Library: <http://www.planar.com/support>  
 Hours: M-F, 8am - 8pm ET, 12pm - 12am GMT

**Deutsch**

Planar Systems, Inc.  
 Korporatives Hauptquartier  
 1195 NW Compton Drive, USA  
 Beaverton, OR 97006-1992  
 Kundenunterstützung Planars  
 Telefon: VS: 1-866-PLANAR1 (866) 752-6271  
 Außerhalb der Vereinigten Staaten: +1 (503) 748-5799  
 E-mail: PlanarSupport@planar.com  
 Online Technische Bibliothek: <http://www.planar.com/support>  
 Stunden: M-F, 8am - 8pm ET, 12pm - 12am GMT

**Español**

Planar Systems, Inc.  
 Sede corporativo  
 1195 NW Compton Drive  
 Beaverton, OR 97006-1992, USA  
 Apoyo de cliente  
 Teléfono: EEUU: 1-866-PLANAR1 (866) 752-6271  
 Outside US: (503) 748-5799  
 E-mail: PlanarSupport@planar.com  
 Biblioteca Técnica Online: <http://www.planar.com/support>  
 Horas: M-F, 8am - 8pm ET, 12pm - 12am GMT

**简体中文**

美商平達科技股份有限公司 (Planar System, Inc.)  
 美国总公司  
 1195 NW Compton Drive  
 Beaverton, OR 97006-1992, USA  
 客户支持部  
 电话: 美国: 1-866-PLANAR1 (866) 752-6271  
 美国境外: +1 (503) 748-5799  
 电子邮件信箱: PlanarSupport@planar.com  
 在线技术总览: <http://www.planar.com/support>  
 查询时间: 周一至周五·东部时间 8am~8pm·格林威治标准时间 12am~12am

**日本語**

ブラナーシステムズ(株)  
 本社  
 1195 NW Compton Drive  
 Beaverton, OR 97006-1992, USA  
 ブラナーカスタマーサポート  
 電話: アメリカ: 1-866-PLANAR1 (866) 752-6271  
 アメリカ本土以外: +1 (503) 748-5799  
 E-mail: PlanarSupport@planar.com  
 オンラインテクニカルライブラリ: <http://www.planar.com/support>  
 営業時間: M-F, 8am - 8pm ET, 12pm - 12am GMT

**Português**

Planar Systems, Inc.  
 Cooperar Quartel-general  
 1195 NW Compton Drive  
 Beaverton, OR 97006-1992, USA  
 Suporto para cliente do Planar  
 Telefone: EUA: 1-866-PLANAR1 (866) 752-6271  
 Fora de EUA: (503) 748-5799  
 E-mail: PlanarSupport@planar.com  
 Biblioteca Técnica Online: <http://www.planar.com/support>  
 Horas: M-F, 8am - 8pm ET, 12pm - 12am GMT

**Français**

Planar Systems, Inc.  
 Maison mère  
 1195 NW Compton Drive  
 Beaverton, OR 97006-1992, USA  
 Support technique Planar  
 Telephone: en Anglais: 1-866-PLANAR1 (866) 752-6271  
 Hors des Etats-Unis: +1 (503) 748-5799  
 E-mail: PlanarSupport@planar.com  
 Support technique en ligne: <http://www.planar.com/support>  
 Horaires: M-F, 8am - 8pm ET, 12pm - 12am GMT

**Italiano**

Planar Systems, Inc.  
 Sede  
 1195 NW Compton Drive  
 Beaverton, OR 97006-1992, USA  
 Planar Assistenza clienti  
 Telefono: US: 1-866-PLANAR1 (866) 752-6271  
 Resto del mondo: +1 (503) 748-5799  
 E-mail: PlanarSupport@planar.com  
 Risorse tecniche online: <http://www.planar.com/support>  
 Orario: M-F, 8am - 8pm ET, 12pm - 12am GMT

**Svenska**

Planar Systems, Inc.  
 Huvudkontor  
 1195 NW Compton Drive  
 Beaverton, OR 97006-1992, USA  
 Planar Kundsupport  
 Telefon: US: 1-866-PLANAR1 (866) 752-6271  
 Internationellt: +1 (503) 748-5799  
 E-post: PlanarSupport@planar.com  
 On-line tekniska bibliotek: <http://www.planar.com/support>  
 Öppet: Mån-fre 8.00-20.00 ET, 12.00-24.00 GMT

**繁體中文**

美商平達科技股份有限公司 (Planar System, Inc.)  
 美國總公司  
 1195 NW Compton Drive  
 Beaverton, OR 97006-1992, USA  
 平達科技客戶支援部  
 電話: 美國: 1-866-PLANAR1 (866) 752-6271  
 美國境外: +1 (503) 748-5799  
 電子郵件信箱: PlanarSupport@planar.com  
 線上技術總覽: <http://www.planar.com/support>  
 查詢時間: 週一至週五·東部時間 8am~8pm·格林威治標準時間 12am~12am

**한국어**

플래너 시스템  
 본사(미국)  
 1195 NW Compton Drive, USA  
 Beaverton, OR 97006-1992  
 플래너 소비자 지원  
 미국 전화: 1-866-PLANAR1 (866) 752-6271  
 미국의 전화: +1 (503) 748-5799  
 이메일: PlanarSupport@planar.com  
 온라인 기술 자료: <http://www.planar.com/support>  
 시간: 월-금, 오전 8시 - 오후 8시(미동부), 오전 12시  
 - 오후 12시(GMT)

**Русский**

Planar Systems, Inc.  
 Корпоративный Штаб  
 1195 NW Compton Drive, USA  
 Beaverton, OR 97006-1992  
 Planar Поддержка Клиента  
 Телефон: США: 1-866-PLANAR1 (866) 752-6271  
 Внутри США: +1 (503) 748-5799  
 E-mail: PlanarSupport@planar.com  
 Онлайн Техническая Библиотека: <http://www.planar.com/support>  
 Часы: M-F, 8am - 8pm ET, 12pm - 12am GMT

## 著作権

この出版物が含む全ての写真、イラスト及びソフトウェアは国際著作権法で保護されており、全ての権利はそれにより守られています。このマニュアルだけでなく、ここに含まれる内容は全て著作者の同意なく再使用することを禁じます。

© 著作権 2006 10 月

## ユーザーズガイドについて

このユーザーズガイドは、エンドユーザーのためのもので、DLPプロジェクターの迅速なインストール及び操作方法について説明しています。詳細情報については、付属CDまたはメーカーのウェブサイト上のユーザーズガイドを参照してください。

## 商標認知

KensingtonはアメリカのACCO Brand Corporationに、世界中如何なる国における発行登録及びアプリケーションの係争と共に商標登録されています。

## 重要なリサイクル情報について



この製品内部のランプには水銀が含まれています。廃棄が正しく行われられない場合、製品が他の危険な電氣的廃棄物を含むことがあります。リサイクルもしくは廃棄には該当する地域、州、連邦の規定に従ってください。

詳しい情報については、電気産業同盟 [WWW.EIAE.ORG](http://WWW.EIAE.ORG) お問い合わせください。

ランプの特別な廃棄情報については [WWW.LAMPRECYCLE.ORG](http://WWW.LAMPRECYCLE.ORG) ご確認ください。

中古電器及び電気製品の廃棄（EU及び分解収集システム採用のその他ヨーロッパ諸国全てに適用）。



製品もしくは包装にこのマークがある場合は、その製品を廃棄しようとする際は家庭内廃棄物として取り扱われるべきではないことを示しています。その代わり、電器及び電気製品のリサイクルのため適当な収集場所へ引き渡してください。製品を確実に正しく廃棄することで、製品の不適当な廃棄による環境及び人体の健康へマイナス影響を与える可能性を防ぐことができます。素材のリサイクルは天然資源の保護を助けます。このマークはEU国内でのみ有効です。もし製品を廃棄する場合は、お住まいの地域法もしくは取扱業者に連絡し廃棄の正しい方法についてお問い合わせください。

## 取扱い注意

プロジェクターのインストール及び使用前に、45ページの「取扱い規則」をお読みください。

## Planar製品登録

Planarをお選びいただきありがとうございます。お使いのPlanar製品及びサービスをより良くお使いいただくために、下記WEBサイトよりPlanar商品登録を行ってください：

[http://www.planar.com/support/product\\_registration.html](http://www.planar.com/support/product_registration.html)

## コード、交換用ランプやアクセサリー

お使いのPlanarプロジェクター、LCDモニター、タッチスクリーン及び他のPlanar製品のコード、交換用ランプやアクセサリーをお求めの場合は、オンラインストアをご利用いただくか：<http://www.PlanarOnline.com> もしくは <http://www.planar.com/howtobuy> よりPlanar製品を取り扱うその他ディーラーをご利用ください。

## 本製品に含まれているもの

慎重にプロジェクターを箱から出し、以下のものが含まれていることを確認してください。



DLPプロジェクター



リモートコントローラー  
(AAAバッテリー×2付属)



DVI/HDMI アダプタ  
(PD4010のみ)

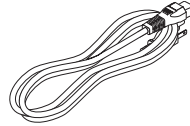

電源コード  
(国によって)

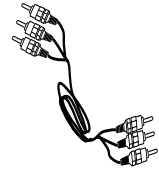

コンポーネント  
ビデオケーブル



CD-ROM  
(ユーザーズマニュアル)



クイックスタートガイド

もし何か不足、損傷或はユニットが作動しない場合は、お求めのディーラーまでご連絡ください。



# リモコン機能

項目	名称	説明
1	電源オン	プロジェクターの電源オン
2	電源オフ	プロジェクターの電源オフ
3	ソース 1	ユーザーによる構成 (デフォルト：HDMI)
4	ソース 2	ユーザーによる構成 (デフォルト：コンポーネント)
5	ソース 3	ユーザーによる構成 (デフォルト：DVI-D)
6	ソース 4	ユーザーによる構成 (デフォルト：PC)
7	ソース 5	ユーザーによる構成 (デフォルト：ビデオ/Sビデオ)
8	上カーソル	OSD上の設定ガイド及び変更
9	左カーソル	
10	Enter	
11	右カーソル	
12	下カーソル	OSD上の設定ガイド及び変更)
13	終了	
14	メニュー	OSDメニューの終了メニュー選択フィールドの終了 OSDの開始
15	ホットキー 1	ユーザー設定メモリ 1
16	ホットキー 2	ユーザー設定メモリ 2
17	ホットキー 3	ユーザー設定メモリ 3
18	コントラスト	スクリーンコントラストの調節
19	輝度	スクリーンの明るさ調節
20	アスペクト比	アスペクト比設定：16:9 → 横長 → 4:3 → ネイティブ
21	ガンマ	ガンマ設定：フィルム → ビデオ → 映画 → PC → 写真
22	オーバー スキャン	オーバースキャン設定：オフ → ク ロップ → ズーム
23	キーストーン	調整キーストーン
24	自動	自動的に画面設定をRGBモードに同 調させる
25	ブランク	空白スクリーン
26	LED	LEDバックライトのオン/オフは



## リモートコントローラー用バッテリーの挿入

1. 矢印の向きにカバーをスライドさせ、バッテリー収納カバーを取り外してください。

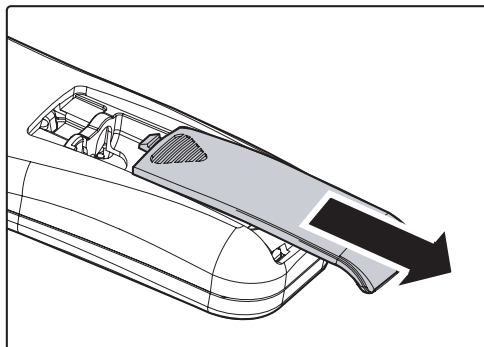

2. ここで示されるように電極(+/-)に注意して付属のバッテリーをはめます。

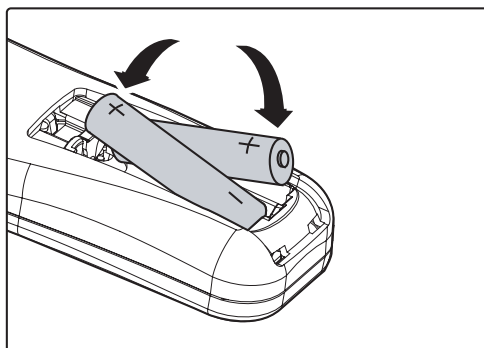

3. カバーを元に戻します。

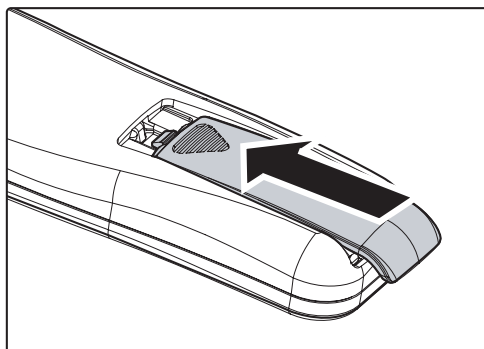

1. AAAアルカリ乾電池のみを使用してください。
2. 地方自治体の条令規則に応じて、中古バッテリーを廃棄してください。
3. 長期間プロジェクターを使用しない時は、バッテリーを取り外してください。

## インプットデバイスの接続

PCもしくはノートパソコンをビデオデバイスとしてプロジェクターに接続することができます。ビデオデバイスはDVD、VCD、VHSプレーヤー、映画カムコーダ、及びデジタルスチールカメラと高解像度の源を含みます。接続デバイスのユーザーズマニュアルを確認し、適切な出力コネクタがあることを確認してください。



警告

安全措置として、接続前に、プロジェクターと接続デバイスの電源をすべて切ってください。

# プロジェクターのオン・オフ

1. レンズカバーを取り外します。
2. 電源コードをプロジェクターに接続します。もう一方の端を壁のコンセントに接続します。
3. Powerボタンを押します。プロジェクター上のLEDランプがONになります。接続デバイスの電源をONにします。
4. 言語選択スクリーンが現れます(初期セットアップ時のみ)。必要な言語を選択します。

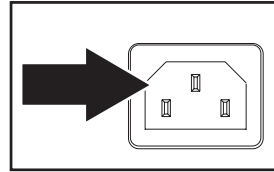

1. Language表示が現れるまで、カーソルボタン ▲▼ を押します。
2. カーソルがMenuボタン ◀▶ を押して言語を決定し、OSDを終了します。

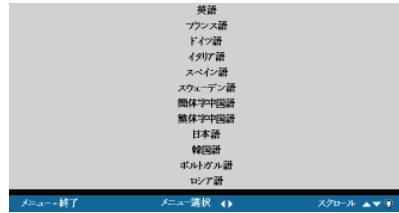

5. 1つ以上の入力デバイスが接続されている場合は、Sourceボタンを押して検索します。



6. Powerボタンを押し、プロジェクター電源をOFFにします。電源OFF画面が現れます。



メモ：5秒以内に再度Powerボタンを押すとプロジェクター電源のOFF作業を中止します。

7. LEDランプの点滅が停止すると、プロジェクターはスタンバイモードになります。

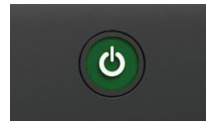

LEDランプの点滅が止み、プロジェクターがクールダウンしたことが示されるまで、電源コードのプラグは抜かないでください。

## フォーカス及びズームの調整

1. 画像フォーカス/ズーム調節リングをプロジェクターに取り付けます。



2. 画像ズームコントロールを使って投影された画像とスクリーンサイズのサイズを調整します。



3. 画像フォーカスコントロールを回して投影画像をはっきりさせます。



# トラブルシューティング

これらのガイドラインは、プロジェクターを使用中直面するかもしれない問題に対処するための方法を提供します。問題が未解決のままの場合は、お近くのディーラーに連絡してサポートをお求めください。

しばしば、トラブルシューティングに時間を費やした後、問題が接触不良と同じく簡単な原因に由来することがあります。特別な問題解決方法を行う前に、以下を確認してください。

- ・ 他の電気デバイスを使用しており、電気出力が正常に働いていること。
- ・ プロジェクターの電源が入っていること。
- ・ すべてがきちんと接続されていること。
- ・ 付属デバイスの電源が入っていること。
- ・ 接続されたPCが一時停止モードになっていないこと。
- ・ 接続されたノートパソコンが外部表示のために構成されていること。  
(通常、ノートパソコンではファンクションキーコンビネーションを押すことにより構成できます。)

## 共通の問題と解決

### イメージに関する問題

**問題：画像が全くスクリーンに現れない。**

1. ノートパソコンもしくはデスクトップPC上の設定を確認します。
2. すべての機器及び電源を切り、再度正しい順序で電源を入れます。

**問題：画像が不明瞭。**

1. プロジェクターでフォーカスを調整します。
2. リモートコントロールもしくはプロジェクターのオートボタンを押します。
3. プロジェクターからスクリーンまでの距が指定の10m(33フィート)範囲内であることを確認します。
4. プロジェクターレンズが汚れていないか確認します。

**問題：画像の上部もしくは下部が広がる。(台形効果)**

1. プロジェクターをできるだけスクリーンに垂直になるよう置きます。
2. 問題の修正にリモートコントロールもしくはプロジェクター上のキーストーンボタンを使用します。

**問題：画像が左右逆、もしくは上下が逆。**

OSDのユーティリティメニューでプロジェクションの設定を確認します。

**問題：画像に筋目が出る。**

1. OSDのユーティリティメニューで頻度とトラッキングの設定を初期設定の状態にします。
2. 問題が接続されたPCビデオカードによるものでないか、他のコンピュータへ接続して確認します。

**問題：画像にコントラストが無く平坦。**

OSDのイメージメニューにあるコントラスト設定を調整します。

**問題：映像の色がプログラム画像に合わない。**

OSDのイメージメニューでカラー温度とガンマ設定を調整します。

### ランプに関する問題

**問題：プロジェクターから光が全く出ない。**

1. 電源ケーブルがきちんと接続されているか確認します。
2. 電源自体に問題がないか、別の電気装置で試して確認します。
3. 正しい順序で再びプロジェクターの電源を入れ、LEDランプが緑色であることを確認します。
4. 最近ランプ交換を行った場合、試しにランプ接続をリセットします。
5. ランプモジュールを交換します。
6. プロジェクターに古いランプを戻し、プロジェクターの修理を依頼します。

**問題：ランプが突然消えた。**

1. 電流電圧の急増でランプが消えることがあります。二度電源ボタンを押してプロジェクターをOFFにします。LEDランプが点灯したら、電源ボタンを押します。
2. ランプモジュールを交換します。
3. プロジェクターに古いランプを戻し、プロジェクターの修理を依頼します。

### リモートコントロールに関する問題

**問題：プロジェクターがリモートコントローラーに反応しない。**

1. プロジェクターのリモートセンサーにリモートコントローラーを向けます。
2. リモートとセンサー間を妨げるものがないか確認します。
3. 部屋の蛍光電気をすべて消します。
4. バッテリー極性を確認します。
5. バッテリーを交換します。
6. その付近にある他の赤外線デバイスの電源をOFFにします。
7. リモートコントローラーの修理を依頼します。

# 遵守規定

## FCC警告

この機器はテストの結果、FCC規定15条により、クラスBデジタル機器に対する制限に対応することがわかりました。これらの制限は、機器が商業的環境で操作される際、有害な妨害に対し合理的な保護のために設定されたものです。

この機器は無線周波エネルギーを発生、使用及び放射でき、もしマニュアルに従ってインストール及び使用しない場合、無線コミュニケーションへの有害な混信を起こすことがあります。住宅地域でのこの機器の操作は有害な混信を引き起こし、ユーザーが自己負担によるその妨害の修正を必要とすることがあります。

規定遵守に責任がある者の、説明に承認されていない変更もしくは改造は、ユーザーが機器を操作する権威を損ないます。

## カナダ

このクラスBデジタル機器はカナダICES-003に適応しています。

## 安全保証

FCC Class B, UL, c-UL, CE, TUV-GS, CCC, PCT, MIC/EK

## EN55022警告

これはクラスB製品です。国内環境においては、無線妨害を発生することがあり、その場合、ユーザーは適切な処置を行う必要があります。通常の使用は会議室、ミーティングルームもしくは視聴覚室で行ってください。





PD4010  
PD7010  
PD7060  
DLP® 프로젝터

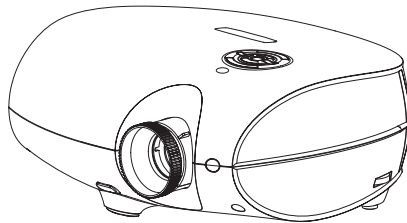

사용자 안내서

[www.PlanarHomeTheater.com](http://www.PlanarHomeTheater.com)

**English**

Planar Systems, Inc.  
 Corporate Headquarters  
 1195 NW Compton Drive  
 Beaverton, OR 97006-1992  
 Planar Customer Support  
 Telephone: US: 1-866-PLANAR1 (866) 752-6271  
 Outside US: (503) 748-5799  
 E-mail: PlanarSupport@planar.com  
 Online Technical Library: <http://www.planar.com/support>  
 Hours: M-F, 8am - 8pm ET, 12pm - 12am GMT

**Deutsch**

Planar Systems, Inc.  
 Korporatives Hauptquartier  
 1195 NW Compton Drive, USA  
 Beaverton, OR 97006-1992  
 Kundenunterstützung Planars  
 Telefon: VS: 1-866-PLANAR1 (866) 752-6271  
 Außerhalb der Vereinigten Staaten: +1 (503) 748-5799  
 E-mail: PlanarSupport@planar.com  
 Online Technische Bibliothek: <http://www.planar.com/support>  
 Stunden: M-F, 8am - 8pm ET, 12pm - 12am GMT

**Español**

Planar Systems, Inc.  
 Sede corporativo  
 1195 NW Compton Drive  
 Beaverton, OR 97006-1992, USA  
 Apoyo de cliente  
 Teléfono: EEUU: 1-866-PLANAR1 (866) 752-6271  
 Outside US: (503) 748-5799  
 E-mail: PlanarSupport@planar.com  
 Biblioteca Técnica Online: <http://www.planar.com/support>  
 Horas: M-F, 8am - 8pm ET, 12pm - 12am GMT

**简体中文**

美商平達科技股份有限公司 (Planar System, Inc.)  
 美国总公司  
 1195 NW Compton Drive  
 Beaverton, OR 97006-1992, USA  
 客户支持部  
 电话: 美国: 1-866-PLANAR1 (866) 752-6271  
 美国境外: +1 (503) 748-5799  
 电子邮件信箱: PlanarSupport@planar.com  
 在线技术总览: <http://www.planar.com/support>  
 查询时间: 周一至周五, 东部时间 8am~8pm, 格林威治标准时间 12am~12am

**日本語**

プランナーシステムズ(株)  
 本社  
 1195 NW Compton Drive  
 Beaverton, OR 97006-1992, USA  
 プランナーカスタマーサポート  
 電話: アメリカ: 1-866-PLANAR1 (866) 752-6271  
 アメリカ本土以外: +1 (503) 748-5799  
 E-mail: PlanarSupport@planar.com  
 オンラインテクニカルライブラリ: <http://www.planar.com/support>  
 営業時間: M-F, 8am - 8pm ET, 12pm - 12am GMT

**Português**

Planar Systems, Inc.  
 Cooperar Quartel-general  
 1195 NW Compton Drive  
 Beaverton, OR 97006-1992, USA  
 Suporto para cliente do Planar  
 Telefone: EUA: 1-866-PLANAR1 (866) 752-6271  
 Fora de EUA: (503) 748-5799  
 E-mail: PlanarSupport@planar.com  
 Biblioteca Técnica Online: <http://www.planar.com/support>  
 Horas: M-F, 8am - 8pm ET, 12pm - 12am GMT

**Français**

Planar Systems, Inc.  
 Maison mère  
 1195 NW Compton Drive  
 Beaverton, OR 97006-1992, USA  
 Support technique Planar  
 Telephone: en Anglais: 1-866-PLANAR1 (866) 752-6271  
 Hors des Etats-Unis: +1 (503) 748-5799  
 E-mail: PlanarSupport@planar.com  
 Support technique en ligne: <http://www.planar.com/support>  
 Horaires: M-F, 8am - 8pm ET, 12pm - 12am GMT

**Italiano**

Planar Systems, Inc.  
 Sede  
 1195 NW Compton Drive  
 Beaverton, OR 97006-1992, USA  
 Planar Assistenza clienti  
 Telefono: US: 1-866-PLANAR1 (866) 752-6271  
 Resto del mondo: +1 (503) 748-5799  
 E-mail: PlanarSupport@planar.com  
 Risorse tecniche online: <http://www.planar.com/support>  
 Orario: M-F, 8am - 8pm ET, 12pm - 12am GMT

**Svenska**

Planar Systems, Inc.  
 Huvudkontor  
 1195 NW Compton Drive  
 Beaverton, OR 97006-1992, USA  
 Planar Kundsupport  
 Telefon: US: 1-866-PLANAR1 (866) 752-6271  
 Internationellt: +1 (503) 748-5799  
 E-post: PlanarSupport@planar.com  
 On-line tekniska bibliotek: <http://www.planar.com/support>  
 Öppet: Mån-fre 8.00-20.00 ET, 12.00-24.00 GMT

**繁體中文**

美商平達科技股份有限公司 (Planar System, Inc.)  
 美國總公司  
 1195 NW Compton Drive  
 Beaverton, OR 97006-1992, USA  
 平達科技客戶支援部  
 電話: 美國: 1-866-PLANAR1 (866) 752-6271  
 美國境外: +1 (503) 748-5799  
 電子郵件信箱: PlanarSupport@planar.com  
 線上技術總覽: <http://www.planar.com/support>  
 查詢時間: 週一至週五, 東部時間 8am~8pm, 格林威治標準時間 12pm~12am

**한국어**

플래너 시스템  
 본사(미국)  
 1195 NW Compton Drive, USA  
 Beaverton, OR 97006-1992  
 플래너 소비자 지원  
 미국 전화: 1-866-PLANAR1 (866) 752-6271  
 미국의 전화: +1 (503) 748-5799  
 이메일: PlanarSupport@planar.com  
 온라인 기술 자료: <http://www.planar.com/support>  
 시간: 월-금, 오전 8시 - 오후 8시(미동부), 오전 12시  
 - 오후 12시(GMT)

**Русский**

Planar Systems, Inc.  
 Корпоративный Штаб  
 1195 NW Compton Drive, USA  
 Beaverton, OR 97006-1992  
 Planar Поддержка Клиента  
 Телефон: США: 1-866-PLANAR1 (866) 752-6271  
 Внутри США: +1 (503) 748-5799  
 E-mail: PlanarSupport@planar.com  
 Онлайн Техническая Библиотека: <http://www.planar.com/support>  
 Часы: M-F, 8am - 8pm ET, 12pm - 12am GMT

## 저작권

이 설명서에 포함된 모든 사진, 도표, 소프트웨어는 국제 저작권법에 의해 보호됩니다. 따라서 어떠한 내용물도 동의없이 무단 복제 또는 다시 사용될 수 없습니다.

© 저작권 2006년 10월

## 사용자 안내서에 대해

이 사용자 안내서는 소비자를 위해 고안되었으며 DLP프로젝터를 빨리 설치하고 작동할 수 있게 설명했다. 더 상세한 내용은 별첨CD 또는 제조사 홈페이지 있는 사용자 안내 파일을 참조할 것.

## 상표

켄싱턴(Kensington)은 ACCO브랜드 코포레이션의 미국 등록 상표로 전세계에 걸쳐 이미 상표가 등록되었거나 현재 진행중에 있습니다.

이 사용자 설명서에 포함된 다른 모든 상품 이름들은 각각의 제조업자 또는 소유권자의 재산임을 밝히고 인정하는 바입니다.

## 중요한 재활용 지침



제품에 들어있는 램프에는 수은이 함유되어 있습니다. 또한 적절하게 폐기하지 않을 경우 위험할 수 있는 전기 폐기물도 함유하고 있습니다. 재활용 또는 폐기는 지역 관할 당국(지역, 도 또는 중앙 정부)의 법에 의거해야 합니다.

추가 정보는 전기산업협회 인터넷 [WWW.EIAE.ORG](http://WWW.EIAE.ORG).  
등을 참조합니다. 램프 폐기에 대한 정보는 [WWW.LAMPRECYCLE.ORG](http://WWW.LAMPRECYCLE.ORG) 를 참조합니다.

오래된 전기 또는 전기 설비 폐기는 나라마다 다른 수거 방법에 의거합니다.



제품 자체에 또는 포장에 이 심볼이 있으면 폐기할 때 다른 가정 쓰레기와 같이 취급하면 안된다는 뜻입니다. 따라서 적절한 수거방법이나 수거업체에 맡겨야 합니다. 이를 통해 환경이나 인체에 해를 최대한 줄일 수 있으며, 자원 재활용은 천연자원을 보존할 수 있습니다. 이 심볼을 유럽연합에서만 유효하며, 만일 이 제품을 버릴 경우 해당 정부나 취급 업체에 적절한 방법을 문의해야 합니다.

## 준수지침 경고

프로젝터를 설치하고 사용하기 전에 반드시 45페이지의 “의무 지침”을 숙지하시길 바랍니다.

## 플래너 프로젝터를 등록

플래너 제품을 선택해 주셔서 감사합니다. 제품에 대한 많은 서비스와 혜택을 받기 위해서 플래너 DLP프로젝터를 등록하시기 바랍니다. 웹사이트:

[http://www.planar.com/support/product\\_registration.html](http://www.planar.com/support/product_registration.html)

## 케이블과 램프 교체와 액세서리

케이블이나 램프 또는 플래너 프로젝터, LCD 모니터, 터치스크린 등의 제품에 들어가는 다른 액세서리 교체가 필요하면 웹사이트: <http://www.PlanarOnline.com> 이나 취급 매장 <http://www.planar.com/howtobuy> 를 참조하시면 됩니다.

## 내용물 확인

조심해서 포장을 뜯고 다음 내용물이 있는지 확인합니다.



DLP 프로젝터



리모콘  
(AAA 건전지 2개)



HDMI어댑터 연결 DVI  
(PD4010해당)

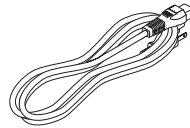

전원 코드  
(나라 마다 다름)

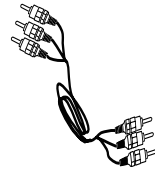

컴포넌트 비디오  
케이블



CD-ROM  
(사용자 매뉴얼 포함)

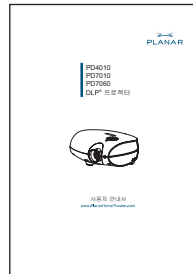

빠른 시작 가이드

위의 내용물 중 진 것이 있거나 손상 또는 작동되지 않으면 구입 매장에 빨리 알 리 것.

## 리모콘 기능

항목	이름	기능
1	전원켜기	프로젝터 전원 켜기
2	전원 끄기	프로젝터 전원 끄기
3	소스 1	기본 소스는 HDMI로 되어있음
4	소스 2	용자 설정 소스(디폴트: 콤포넌트)
5	소스 3	사용자 설정(디폴트: DVI-D)
6	소스 4	사용자 설정(디폴트: PC)
7	소스 5	사용자 설정 (디폴트: 비디오/S-비디오)
8	방향 위	OSD 세팅 변경
9	방향 왼쪽	
10	엔터키	
11	방향 오른쪽	
12	방향 아래쪽	
13	끝내기	OSD 메뉴 및 메뉴 선택 종료
14	메뉴	OSD 시작
15	찾키 1	사용자 기억 세팅 1
16	찾키 2	사용자 기억 세팅 2
17	찾키 3	사용자 기억 세팅 3
18	명암	화면 콘트라스트 조정
19	밝기	화면 명암 조정
20	가로/세로 비율	Toggles 애스펙트 비율: 16:9 → 레터박스 → 4:3 → Native
21	감마	Toggles 감마: 필름 → 비디오 → 영화 → PC → 사진
22	오버스캔	Toggles 오버스캔: 끄기 → 자르기 → 줌
23	키스톤	키스톤 조절
24	자동	RGB 모드에서 자동으로 디스플레이 세팅 동기화
25	빈	화면 일시 없애기
26	LED	LED 전등 온 또는 오프 하기



## 리모콘에 배터리 넣기

1. 배터리 함 커버를 화살표 방향 아래로 밀어 제거한다.

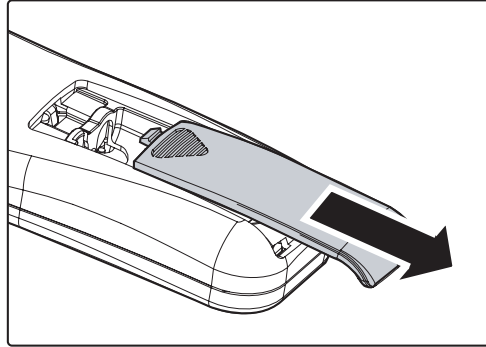

2. 제공된 배터리를 +/- 방향을 고려해 그림처럼 넣는다.

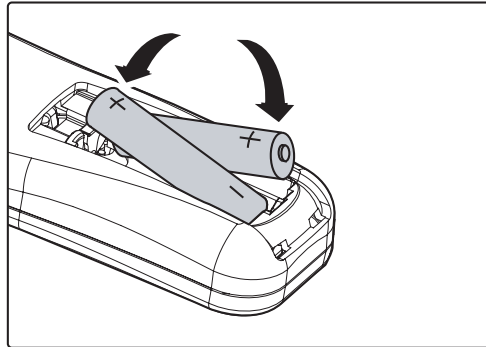

3. 커버를 다시 덮는다.

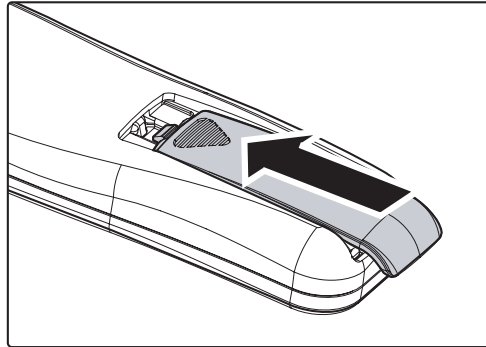

1. 사이즈 AAA 알카라인 배터리를 사용할 것.
2. 사용된 배터리는 관찰 당국의 지침에 따라 버릴 것.
3. 프로젝터를 장기간 사용하지 않을 때는 배터리를 별도로 보관할 것.

## 인풋 장치 연결

비디오 장치는 물론이고 PC 또는 노트북 컴퓨터를 프로젝터에 동시에 연결할 수 있다. 영상 장치는, 영화 비디오 촬영기아울러,DVD,VCD, 및VHS선수 디지털 고요한 사진기 및 높은 정의 근원을 포함한다. 사용자 설명서를 확인하고 적절한 아웃풋 컨넥터가 있는지 확인하자.



**경고**

안전을 위해 다른 장치와 프로젝터를 연결할 때는 전원을 반드시 끄자.

## 프로젝터 켜고 끄기

1. 렌즈 커버를 제거한다.
2. 프로젝터에 전원 코드를 연결한다. 전원코드 반대쪽을 벽 전원에 연결한다.
3. Power 버튼을 누른다. 프로젝터의 Power LED에 불이 들어오면 연결된 장치의 전원도 켜다.
4. 언어 선택 화면이 나오면(초기 셋업 과정에만) 사용언어를 선택한다.
  1. 방향 커서를 움직이면 해당 환해진다. (▲▼)
  2. 방향 커서 또는 Menu 버튼을 언어를 확정하고 OSD를 닫는다. (◀▶)

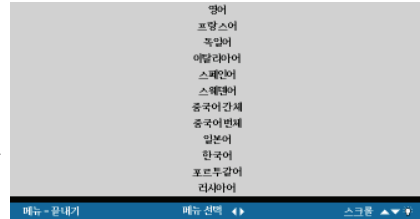
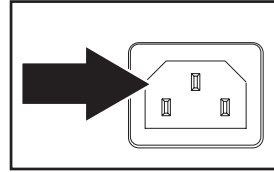

5. 한 개 이상의 인풋(입력)장치가 연결되어 있으면, 소스버튼을 눌러 검색하세요.



6. 프로젝터를 끄려면 파워 버튼을 누르세요.  
 노트: 5초 이내에 파워버튼을 다시 누르면 전원 끄기가 취소됩니다.



7. 전원 LED가 반짝거림을 멈추면, 프로젝터는 대기 모드로 들어갑니다.



**경고**

Power LED가 계속 점멸하고 있을 때 파워코드를 빼지 마세요. LED 점멸은 프로젝터가 현재 전원 아웃을 위해 냉각중이라는 뜻이다.



## 포커스와 줌 조절

1. 이미지 포커스와 줌 조정 부위를 확인합니다.

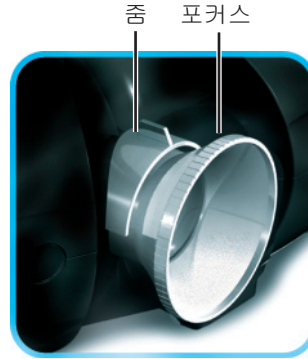

2. 이미지 줌 컨트롤을 사용해 영사된 화면과 스크린 사이즈를 조정합니다.



3. 이미지 포커스 컨트롤을 돌려 영사된 이미지를 선명하게 합니다.



## 문제해결

다음 가이드라인은 프로젝터를 사용하면서 흔하게 접할 수 있는 문제들을 해결합니다. 문제가 여전히 해결되지 않는다면 구입매장이나 서비스센터에 문의합니다.

종종 많은 문제가 연결부위가 느슨해졌거나 등의 단순한 원인에서 발생합니다. 깊은 진단을 하기 전에 다음 사항을 먼저 확인합니다.

- 전기 아웃렛이 작동하는지 다른 전기 장치를 사용해 봅니다.
- 프로젝터에 전원이 들어왔는지를 확인합니다.
- 모든 연결이 안전하게 되었는지 확인합니다.
- 부착 장치에 전원이 들어왔는지 확인합니다.
- 연결된 PC가 휴면 모드가 아닌지 확인합니다.
- 연결된 노트북 컴퓨터가 외부 디스플레이 모드가 아닌지 확인합니다. (종종 노트북 컴퓨터의 해당 평선 키를 눌러 이같은 현상이 나타나고 있습니다.)

### 일반적인 문제와 해결

#### 이미지 문제

**문제:** 스크린에 아무런 이미지가 없다

1. 노트북과 데스크탑 PC의 세팅을 확인한다.
2. 모든 장비의 전원을 끄고 다시 제대로된 순서로 전원을 켜다.

**문제:** 이미지가 손상됐다

1. 프로젝터의 Focus를 조정한다.
2. 리모콘 또는 프로젝터상의 Auto 버튼을 누른다.
3. 프로젝터와 스크린 거리가 10미터(33피트) 이내 거리인지 확인한다
4. 프로젝터 렌즈가 깨끗한지 확인한다.

**문제:** 이미지가 위로 또는 아래로 길다

1. 프로젝터 위치가 스크린에 평행하도록 재조정한다.
2. 리모콘 또는 프로젝터상의 키스톤 버튼을 눌러 문제를 해결한다.

**문제:** 이미지가 반대 방향 또는 위아래가 바뀌었다

OSD의 Utility 메뉴에서 프로젝션 세팅을 체크한다.

**문제:** 이미지에 선 또는 금이 간다

1. OSD의 Utility 메뉴에서 프리퀀시와 트래킹 세팅을 기본값으로 전환한다
2. 이 문제가 연결된 PC의 비디오 카드 때문이 아닌지를 확인하기 위해 다른 컴퓨터를 연결한다.

**문제:** 이미지가 대조가 없고 밋밋하다

OSD의 이미지 메뉴에서 대조(Contrast) 세팅을 조정한다.

**문제:** 영사된 이미지 칼라가 소스 이미지와 매치되지 않는다.

OSD의 이미지 메뉴에서 색온도와 감마(영상대비) 세팅을 조정한다.

## 램프 문제

### 문제: 프로젝터에

1. 전원 케이블이 안전하게 연결되었는지 확인한다.
2. 다른 전자 장치를 통해 전원 소스가 좋은지 테스트한다.
3. 프로젝터를 올바른 순서로 다시 시작하고 전원 LED가 초록색인지 확인한다.
4. 최근 램프를 교체했으면, 램프 연결을 다시 해본다.
5. 램프 모듈을 교체한다.
6. 프로젝터에 예전 램프를 다시 넣고 프로젝터를 서비스받는다.

### 문제: 램프가 나갈 때

1. 종종 전원이 공급되면 램프가 나갈 때가 있다. 파워 버튼을 두번 눌러 프로젝터 전원을 끈다. LED에 불이 들어와 있으면, 파워 버튼을 누른다.
2. 램프 모듈을 교체한다.
3. 옛 램프를 다시 프로젝터에 복귀시키고 서비스를 받는다.

## 리모콘 문제

### 문제: 프로젝터가 리모콘에 제대로 작동되지 않는다

1. 리모콘을 직접 프로젝터 센터쪽으로 향하게 한다.
2. 리모콘과 센서간에 아무런 장애물이 없어야 한다.
3. 실내 공간 안의 모든 형광등 전원을 끈다.
4. 건전지 방향(음극,양극)을 확인한다.
5. 건전지를 교체한다.
6. 주변에 다른 무선 시그널 장치(Infrared-enabled)를 끈다.
7. 리모콘을 서비스 받는다.

### FCC 경고

이 프로세서기는 FCC를 파트 15에 준한 클래스 B 디지털 장치로 인가되어 테스트 받았습니다. 이에 따라 장치가 상업용 환경에서 작동할 때 주변에 해를 끼치지 않게 합리적으로 보호할 수 있는 제한이 있습니다.

이 장치는 지침과 매뉴얼에 따라 설치되고 사용되지 않으면 라디오 주파수 에너지를 발생시킬 수 있습니다. 따라서 라디오 통신에 해가 될 수 있습니다. 거주지역에서의 본 장치의 작동은 마찬가지로 해로운 방해물을 유발할 수 있으며 본인의 비용으로 이를 시정해야 합니다.

책임있는 당사자의 허가 없이 불법으로 본 장치를 고치거나 변질시키게 되면 사용자의 장치 작동 권한이 없어질 수 있습니다

### 캐나다

클래스 B 디지털 장비는 캐나다인 ICES-003에 준합니다.

### 안전 인준

FCC Class B, UL, c-UL, CE, TUV-GS, CCC, PCT, MIC/EK

### EN 55022 경고

본 장치는 클래스 B 제품입니다. 가정 내 환경에서 라디오 간섭, 방해를 일으킬 수 있으며 적절한 조치가 요구되게 됩니다. 전형적인 사용처는 컨퍼런스 룸, 미팅 룸, 강당 등입니다.



PD4010  
PD7010  
PD7060  
Projektor DLP®

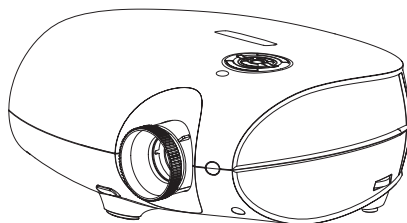

Guia do usuário  
[www.PlanarHomeTheater.com](http://www.PlanarHomeTheater.com)

**English**

Planar Systems, Inc.  
Corporate Headquarters  
1195 NW Compton Drive  
Beaverton, OR 97006-1992  
Planar Customer Support  
Telephone: US: 1-866-PLANAR1 (866) 752-6271  
Outside US: (503) 748-5799  
E-mail: PlanarSupport@planar.com  
Online Technical Library: <http://www.planar.com/support>  
Hours: M-F, 8am - 8pm ET, 12pm - 12am GMT

**Deutsch**

Planar Systems, Inc.  
Korporatives Hauptquartier  
1195 NW Compton Drive, USA  
Beaverton, OR 97006-1992  
Kundenunterstützung Planars  
Telefon: VS: 1-866-PLANAR1 (866) 752-6271  
Außerhalb der Vereinigten Staaten: +1 (503) 748-5799  
E-mail: PlanarSupport@planar.com  
Online Technische Bibliothek: <http://www.planar.com/support>  
Stunden: M-F, 8am - 8pm ET, 12pm - 12am GMT

**Español**

Planar Systems, Inc.  
Sede corporativo  
1195 NW Compton Drive  
Beaverton, OR 97006-1992, USA  
Apoyo de cliente  
Teléfono: EEUU: 1-866-PLANAR1 (866) 752-6271  
Outside US: (503) 748-5799  
E-mail: PlanarSupport@planar.com  
Biblioteca Técnica Online: <http://www.planar.com/support>  
Horas: M-F, 8am - 8pm ET, 12pm - 12am GMT

**简体中文**

美商平達科技股份有限公司 (Planar System, Inc.)  
美国总公司  
1195 NW Compton Drive  
Beaverton, OR 97006-1992, USA  
客户支持部  
电话: 美国: 1-866-PLANAR1 (866) 752-6271  
美国境外: +1 (503) 748-5799  
电子邮件信箱: PlanarSupport@planar.com  
在线技术总览: <http://www.planar.com/support>  
查询时间: 周一至周五, 东部时间 8am~8pm, 格林威治标准时间 12am~12am

**日本語**

ブラナーシステムズ(株)  
本社  
1195 NW Compton Drive  
Beaverton, OR 97006-1992, USA  
ブラナーカスタマーサポート  
電話: アメリカ: 1-866-PLANAR1 (866) 752-6271  
アメリカ本土以外: +1 (503) 748-5799  
E-mail: PlanarSupport@planar.com  
オンラインテクニカルライブラリ: <http://www.planar.com/support>  
営業時間: M-F, 8am - 8pm ET, 12pm - 12am GMT

**Português**

Planar Systems, Inc.  
Cooperar Quartel-general  
1195 NW Compton Drive  
Beaverton, OR 97006-1992, USA  
Suporto para cliente do Planar  
Telefone: EUA: 1-866-PLANAR1 (866) 752-6271  
Fora de EUA: (503) 748-5799  
E-mail: PlanarSupport@planar.com  
Biblioteca Técnica Online: <http://www.planar.com/support>  
Horas: M-F, 8am - 8pm ET, 12pm - 12am GMT

**Français**

Planar Systems, Inc.  
Maison mère  
1195 NW Compton Drive  
Beaverton, OR 97006-1992, USA  
Support technique Planar  
Telephone: en Anglais: 1-866-PLANAR1 (866) 752-6271  
Hors des Etats-Unis: +1 (503) 748-5799  
E-mail: PlanarSupport@planar.com  
Support technique en ligne: <http://www.planar.com/support>  
Horaires: M-F, 8am - 8pm ET, 12pm - 12am GMT

**Italiano**

Planar Systems, Inc.  
Sede  
1195 NW Compton Drive  
Beaverton, OR 97006-1992, USA  
Planar Assistenza clienti  
Telefono: US: 1-866-PLANAR1 (866) 752-6271  
Resto del mondo: +1 (503) 748-5799  
E-mail: PlanarSupport@planar.com  
Risorse tecniche online: <http://www.planar.com/support>  
Orario: M-F, 8am - 8pm ET, 12pm - 12am GMT

**Svenska**

Planar Systems, Inc.  
Huvudkontor  
1195 NW Compton Drive  
Beaverton, OR 97006-1992, USA  
Planar Kundsupport  
Telefon: US: 1-866-PLANAR1 (866) 752-6271  
Internationellt: +1 (503) 748-5799  
E-post: PlanarSupport@planar.com  
On-line tekniska bibliotek: <http://www.planar.com/support>  
Öppet: Mån-fre 8.00-20.00 ET, 12.00-24.00 GMT

**繁體中文**

美商平達科技股份有限公司 (Planar System, Inc.)  
美國總公司  
1195 NW Compton Drive  
Beaverton, OR 97006-1992, USA  
平達科技客戶支援部  
電話: 美國: 1-866-PLANAR1 (866) 752-6271  
美國境外: +1 (503) 748-5799  
電子郵件信箱: PlanarSupport@planar.com  
線上技術總覽: <http://www.planar.com/support>  
查詢時間: 週一至週五, 東部時間 8am~8pm, 格林威治標準時間 12pm~12am

**한국어**

플래너 시스템  
본사(미국)  
1195 NW Compton Drive, USA  
Beaverton, OR 97006-1992  
플래너 소비자 지원  
미국 전화: 1-866-PLANAR1 (866) 752-6271  
미국의 전화: +1 (503) 748-5799  
이메일: PlanarSupport@planar.com  
온라인 기술 자료: <http://www.planar.com/support>  
시간: 월-금, 오전 8시 - 오후 8시(미동부), 오전 12시 - 오후 12시(GMT)

**Русский**

Planar Systems, Inc.  
Корпоративный Штаб  
1195 NW Compton Drive, USA  
Beaverton, OR 97006-1992  
Planar Поддержка Клиента  
Телефон: США: 1-866-PLANAR1 (866) 752-6271  
Внутри США: +1 (503) 748-5799  
E-mail: PlanarSupport@planar.com  
Онлайн Техническая Библиотека: <http://www.planar.com/support>  
Часы: M-F, 8am - 8pm ET, 12pm - 12am GMT

## Copyright

Esta publicação, incluindo todas as fotografias e software, é protegida pelas leis de direitos autorais internacionais, com todos os direitos reservados. Nem este manual, nem nenhum material contido dentro pode ser reproduzido sem autorização do autor.

© Direitos reservados outubro de 2006

## Sobre esta guia do usuário

Esta guia do usuário é pretendido para extremidade-usuários e descreve como instalar e operar o projector DLP rápido. Para informações detalhadas, refere a guia do usuário em CD ou em website do fabricante.

## Reconhecimento de Marca

Kensington é uma marca registrada de ACCO Brand Corporation com registros e aplicações pendentes em outras países do mundo.

Os nomes de todos os outros produtos citados neste manual são as propriedades dos seus respetivos donos e estão assim reconhecidos.

## Instruções Importantes de Reciclagem



As lâmpadas neste produto contém mercúrio. Este produto pode conter outros tipos de material eletrônico que pode ser perigoso se não tiver reciclado ou jogado de forma apropriada. Reciclar ou jogar fora de acordo com as leis locais, estaduais e federais.

Para mais informação, contactar o Electronic Industries Alliance no site [WWW.EIAE.ORG](http://WWW.EIAE.ORG).

Para informações específicas para cada lâmpada veja [WWW.LAMPRECYCLE.ORG](http://WWW.LAMPRECYCLE.ORG).

Como dispor de Equipamento Elétrico e Eletrónico velho (Pertinente na União Europeia e outros países europeus com programas de coleção semelhantes).



Este símbolo desenhado no seu produto ou na embalagem dele, indica que este produto não deve ser tratado como lixo de casa na hora de jogá-lo fora. Ao invés disso, deve ser entregue a um ponto de reciclagem de equipamento elétrico e eletrônico. Ao assegurar que este produto é jogado fora corretamente, você ajudará a prevenir consequências negativas em potencial ao ambiente e a saúde pública, que poderia ser causado pela disposição incorreta deste produto. A reciclagem de material ajudará a conservar os recursos naturais. Este símbolo é válido somente na União Europeia. Se quiser jogar este produto fora, por favor contactar as autoridades locais ou revendedor e pedir informações ao respeito do método correcto a ser usado.

## Advertências de Regulamentos

Antes de instalar e usar o projetor, leia as notícias de regulamentos na página 43 "Cumprimento dos Regulamentos."

## Registrar Seu Produto Planar Hoje

Obrigado por ter escolhido Planar. Para assegurar que o cliente recebe todos os seus benefícios do seu produto e serviços Planar, registre seu produto Planar hoje. Visite nosso website: [http://www.planar.com/support/product\\_registration.html](http://www.planar.com/support/product_registration.html).

## Cabo, Lâmpadas de Reposição E Acessórios

Para encontrar cabos, lâmpadas de reposição e acessórios para seu projetor Planar, monitor LCD, tela (touch-screen) ou outros produtos Planar, visite nossa loja online: <http://www.PlanarOnline.com> ou encontra outras lojas que vendem produtos Planar visite: <http://www.planar.com/howtobuy>.

## CHECKLIST

Retirar o projetor cuidadosamente da caixa e verificar que as seguintes itens são incluídas.



**Projektor DLP**



**Control remoto  
(Com duas pilhas AAA)**



**Adaptador DVI a HDMI  
(Somente PD4010)**

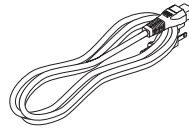

**Corda  
(Pelo país)**

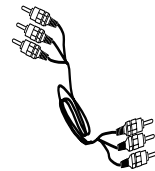

**Cabo Video  
Componente**

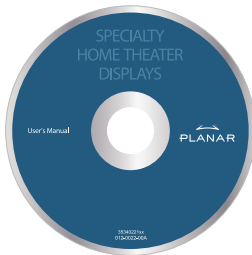

**CD-ROM  
(Este manual do consumidor)**

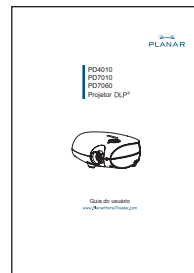

**Guia do Usuário**

Entre em contato com seu revendedor imediatamente se qualquer item não foi incluído, se parece ser danificado, ou se o aparelho não funciona.



## FUNÇÕES DO CONTROLE REMOTO

ITEM	IDENTIFICAÇÃO	DESCRIÇÃO
1	Power On	Liga o projetor
2	Power Off	Desliga o projetor
3	Fonte 1	Usuário pode configurar (Programado: HDMI)
4	Fonte 2	Usuário pode configurar (Programado: Componente)
5	Fonte 3	Usuário pode configurar (Programado: DVI-D)
6	Fonte 4	Usuário pode configurar (Programado: PC)
7	Fonte 5	Usuário pode configurar (Programado: Video/S-Video)
8	Cursor de cima	Navega e muda configurações no OSD
9	Cursor esquerdo	
10	Enter	Muda configurações no OSD
11	Cursor direito	Navega e muda configurações no OSD
12	Cursor de baixo	
13	Sair	Saída dos menus do OSD ou dos campos de selecionar no menu
14	Menu	Abre o OSD
15	Tecla Rápida 1	Memória 1 configurada pelo usuário 1
16	Tecla Rápida 2	Memória 1 configurada pelo usuário 2
17	Tecla Rápida 3	Memória 1 configurada pelo usuário 3
18	Contraste	Ajuste de contraste na tela
19	Brilho	Ajuste de claridade na tela
20	Formato	Mude formato: 16:9 → Letterbox → 4:3 → Nativo
21	Gamma	Mude gamma: Filme → Video → Cinema → PC → Foto
22	Overscan	Mude overscan: Desligado → Cortar → Zoom
23	Keystone	Ajuste de keystone
24	Auto	Automaticamente sincroniza configurações de "display" na modalidade RGB
25	Vazio	Faz a tela vazio
26	LED	Liga e desliga a luz LED do fundo



## COLOCANDO AS PILHAS NO CONTROLE REMOTO

1. Remover a tampa do compartimento das pilhas empurrando a tampa na direção da seta.

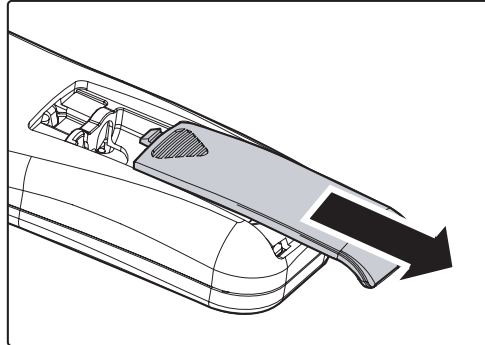

2. Colocar as pilhas supridas observando a polaridade (+/-) como mostrado.

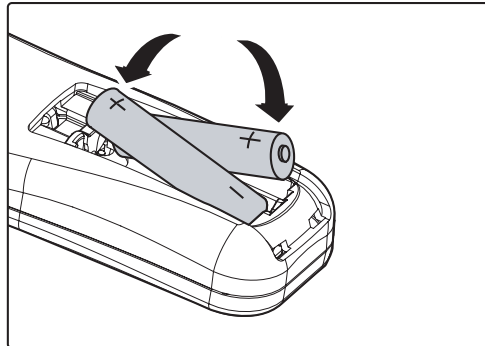

3. Repor a tampa.

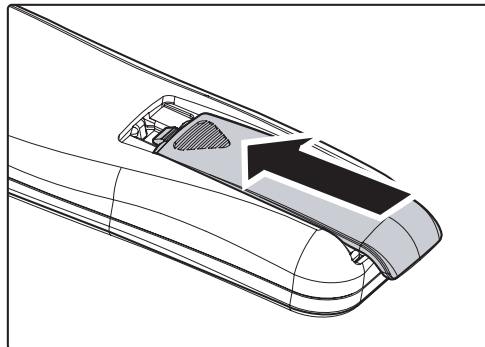

1. Usar somente pilhas de alcalina AAA.
2. Jogar fora as pilhas usadas conforme as leis locais.
3. Remover as pilhas quando não utilizando o projetor durante períodos prolongados.

## CONECTANDO OS APARELHOS DE ENTRADA

Um PC ou computador notebook como também aparelhos de vídeo podem ser conectados ao projetor ao mesmo tempo. Aparelhos de vídeo incluem tocadores de fontes altas de definição, DVD, VCD e VHS, como também filmadoras (camcorders) e máquinas fotográficas digitais. Verifique o manual do usuário do próprio aparelho para verificar se possui a conexão de saída apropriado.



*Como uma precaução de segurança, desconectar todos os plugs das tomadas de energia antes de fazer as conexões.*

## LIGANDO E DESLIGANDO O PROJETOR

1. Remover a tampa do lente.
2. Conectar a corda de energia ao projetor. Colocar o plug da corda na tomada.
3. Apertar o botão POWER. O LED power no projetor vai ligar. Ligar os outro aparelhos de conexão.
4. Na tela vai aparecer a opção da idioma (ligação inicial somente). Selecionar a idioma desejada.
  1. Apertar o cursor ▲▼ até escolher Language.
  2. Apertar o cursor ◀▶ ou o botão do Menu para confirmar a idioma e fechar o OSD.
5. Se mais de uma entrada é conectada, aperte o botão de dispositivo para buscar.

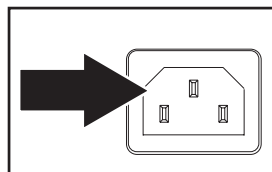

6. Aperte o botão de ligar para desligar o projetor. a tela desligando aparece.



**Nota:** Aperte o botão de ligar em 5 (cinco) segundos cancela desligar o projetor.

7. Quando o LED de ligação para de brilhar, projector fiva na moda de reserva.



*Não desligue a corda da tomada até que o LED Power terminar de piscar, indicando que o projetor tem esfriado suficiente.*

## AJUSTANDO O FÔCO E O ZOOM

1. Identifique os anéis de ajuste do foco e zoom da imagem no projetor.



2. Use o controle de zoom para mudar o tamanho da imagem projetada e o tamanho da tela.



3. Vire o controle do foco da imagem para fazer a imagem projetada mais nítida.



## LOCALIZAÇÃO E CORREÇÃO DE PROBLEMAS

Estas dicas fornecem idéias para resolver os problemas que você pode encontrar quando usando o projetor. Se você não consegue resolver o problema, contactar seu revendedor para receber assistência.

Muitas vezes depois de gastar tempo tentando resolver um problema, ele está relacionado a algo tão simples quanto uma conexão solta. Verifique as seguintes itens antes de prosseguir para tentar achar soluções para problemas específicos.

- Utilize algum outro aparelho eletrônico para verificar que a tomada está funcionando.
- Verifique que o projetor está ligado.
- Verifique que todas as conexões estão seguramente conectadas.
- Verifique que o aparelho adicional está ligado.
- Verifique que o PC conectado não está em modo suspenso.
- Verifique que o computador notebook que está conectado está configurado para “display” externo. (Isto está normalmente feito por apertar uma combinação de Fn-tecla no notebook.)

### Problemas Comuns e suas Soluções

#### **Problemas com a Imagem**

***Problema: Não aparece nenhuma imagem na tela***

1. Verifique a configuração no seu notebook ou desktop PC.
2. Desligue todo o equipamento e ligue de novo na ordem certa.

***Problema: A imagem está embaçada***

1. Ajuste o foco no projetor.
2. Pressione o botão Auto no controle remoto ou no projetor.
3. Verifique que a distância entre o projetor e a tela está dentro do limite especificado de 10 metros (33 pés).
4. Verifique que a lente do projetor está limpa.

***Problema: A imagem está mais larga em cima do que em baixo (efeito tra-pézio)***

1. Posicione o projetor para que esteja o mais perpendicular possível em relação a tela.
2. **Utilize o botão Keystone no controle remoto ou no projetor para corrigir o problema.**

***Problema: A imagem está invertida ou de cabeça para baixo***

Verifique a configuração da Projeção no menu Utilidades do OSD.

**Problema: A imagem está listrada**

1. Volta as configurações de Frequência e Rastreamento no menu Utilidades do OSD para a configuração já estabelecida.
2. Para verificar que o problema não está causado pelo cartão vídeo do PC conectado, conecta o projetor a outro computador.

**Problema: A imagem está razo sem contraste nenhum**

Ajuste a configuração do Contraste no menu Imagem do OSD.

**Problema: A cor da imagem projetada não está de acordo com a imagem da fonte**

Ajuste as configurações da Temperatura da Cor e Gamma no menu Imagem do OSD.

## **Problemas com a Lâmpada**

**Problema: Não tem luz do projetor**

1. Verifique que o cabo de energia está firmemente conectado.
2. Verifique que a fonte de energia está funcionando testando a com um outro aparelho eletrônico.
3. Ligue o projetor denovo na orden correta e verifique que o LED Power está verde.
4. Se a lâmpada foi repôsta recentemente, tente reiniciar as conexões da lâmpada.
5. Troca o módulo da lâmpada.
6. Coloque denovo a lâmpada velha no projetor e leva ele para a assistente técnica para concertar.

**Problema: A lâmpada desliga**

1. Picos de energia podem causar a lâmpada a desligar. Aperte o botão de Power duas vezes para desligar o projetor. Quando o LED do Power está ligada, aperte o botão Power.
2. Troca o módulo da lâmpada.
3. Coloque denovo a lâmpada velha no projetor e leva ele para a assistente técnica para concertar.

## **Problemas com o Controle Remoto**

**Problema: O projetor não responde aos comandos do controle remoto**

1. Aponte o controle remoto diretamente para o sensor remoto no projetor.
2. Verifique que o caminho entre o remoto e o sensor não está obstruído.
3. Desligue qualquer lâmpada fluorescente na sala.
4. Verifique a polaridade das pilhas.
5. Troca as pilhas.
6. Desligue qualquer outro aparelho na área que utiliza sinal infra-vermelho.
7. Leva o controle remoto para concertar.

## CUMPRINDO OS REGULAMENTOS

### **Advertência do FCC**

Este equipamento foi testado e encontra-se dentro dos limites de um aparelho digital da Classe B conforme Parte 15 dos Regulamentos do FCC. Estes limites são designados para providenciar proteção razoável contra interferência que poderia causar danos quando o equipamento está usado num ambiente comercial.

Este equipamento gera, utiliza e pode radiar energia da frequência rádio e se não for instalado e usado de acordo com o manual de instrução, pode causar interferência ruim para a comunicação pelo rádio. Operação deste equipamento numa área residencial é capaz de causar interferência ruim pelo qual o usuário precisa corrigir aos próprios custos dele.

Mudanças ou modificações não precisamente aprovadas pelas entidades responsáveis pelo cumprimento dos regulamentos podem anular a autoridade do usuário de operar este equipamento.

### **Canada**

Este aparelho digital Classe B está de acordo com ICES-003 de Canadá.

### **Certificação de Segurança**

FCC Class B, UL, c-UL, CE, TUV-GS, CCC, PCT, MIC/EK

### **Advertência EN 55022**

Este é um produto da Classe B. Num ambiente doméstico, ele pode causar interferência na rádio pelo qual o usuário pode ser obrigado a tomar providências adequadas. O uso típico deste equipamento é em uma sala de conferência, sala de reuniões ou auditório.





PD4010  
PD7010  
PD7060  
DLP® Проектор

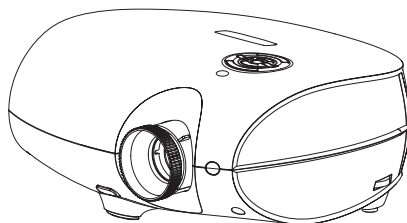

Справочник Пользователя

[www.PlanarHomeTheater.com](http://www.PlanarHomeTheater.com)

**English**

Planar Systems, Inc.  
Corporate Headquarters  
1195 NW Compton Drive  
Beaverton, OR 97006-1992  
Planar Customer Support  
Telephone: US: 1-866-PLANAR1 (866) 752-6271  
Outside US: (503) 748-5799  
E-mail: PlanarSupport@planar.com  
Online Technical Library: <http://www.planar.com/support>  
Hours: M-F, 8am - 8pm ET, 12pm - 12am GMT

**Deutsch**

Planar Systems, Inc.  
Korporatives Hauptquartier  
1195 NW Compton Drive, USA  
Beaverton, OR 97006-1992  
Kundenunterstützung Planars  
Telefon: VS: 1-866-PLANAR1 (866) 752-6271  
Außerhalb der Vereinigten Staaten: +1 (503) 748-5799  
E-mail: PlanarSupport@planar.com  
Online Technische Bibliothek: <http://www.planar.com/support>  
Stunden: M-F, 8am - 8pm ET, 12pm - 12am GMT

**Español**

Planar Systems, Inc.  
Sede corporativo  
1195 NW Compton Drive  
Beaverton, OR 97006-1992, USA  
Apoyo de cliente  
Teléfono: EEUU: 1-866-PLANAR1 (866) 752-6271  
Outside US: (503) 748-5799  
E-mail: PlanarSupport@planar.com  
Biblioteca Técnica Online: <http://www.planar.com/support>  
Horas: M-F, 8am - 8pm ET, 12pm - 12am GMT

**简体中文**

美商平達科技股份有限公司 (Planar System, Inc.)  
美国总公司  
1195 NW Compton Drive  
Beaverton, OR 97006-1992, USA  
客户支持部  
电话: 美国: 1-866-PLANAR1 (866) 752-6271  
美国境外: +1 (503) 748-5799  
电子邮件信箱: PlanarSupport@planar.com  
在线技术总览: <http://www.planar.com/support>  
查询时间: 周一至周五, 东部时间 8am~8pm; 格林威治标准时间 12am~12am

**日本語**

ブラナーシステムズ(株)  
本社  
1195 NW Compton Drive  
Beaverton, OR 97006-1992, USA  
ブラナーカスタマーサポート  
電話: アメリカ: 1-866-PLANAR1 (866) 752-6271  
アメリカ本土以外: +1 (503) 748-5799  
E-mail: PlanarSupport@planar.com  
オンラインテクニカルライブラリ: <http://www.planar.com/support>  
営業時間: M-F, 8am - 8pm ET, 12pm - 12am GMT

**Português**

Planar Systems, Inc.  
Cooperar Quartel-general  
1195 NW Compton Drive  
Beaverton, OR 97006-1992, USA  
Suporto para cliente do Planar  
Telefone: EUA: 1-866-PLANAR1 (866) 752-6271  
Fora de EUA: (503) 748-5799  
E-mail: PlanarSupport@planar.com  
Biblioteca Técnica Online: <http://www.planar.com/support>  
Horas: M-F, 8am - 8pm ET, 12pm - 12am GMT

**Français**

Planar Systems, Inc.  
Maison mère  
1195 NW Compton Drive  
Beaverton, OR 97006-1992, USA  
Support technique Planar  
Telephone: en Anglais: 1-866-PLANAR1 (866) 752-6271  
Hors des Etats-Unis: +1 (503) 748-5799  
E-mail: PlanarSupport@planar.com  
Support technique en ligne: <http://www.planar.com/support>  
Horaires: M-F, 8am - 8pm ET, 12pm - 12am GMT

**Italiano**

Planar Systems, Inc.  
Sede  
1195 NW Compton Drive  
Beaverton, OR 97006-1992, USA  
Planar Assistenza clienti  
Telefono: US: 1-866-PLANAR1 (866) 752-6271  
Resto del mondo: +1 (503) 748-5799  
E-mail: PlanarSupport@planar.com  
Risorse tecniche online: <http://www.planar.com/support>  
Orario: M-F, 8am - 8pm ET, 12pm - 12am GMT

**Svenska**

Planar Systems, Inc.  
Huvudkontor  
1195 NW Compton Drive  
Beaverton, OR 97006-1992, USA  
Planar Kundsupport  
Telefon: US: 1-866-PLANAR1 (866) 752-6271  
Internationellt: +1 (503) 748-5799  
E-post: PlanarSupport@planar.com  
On-line tekniska bibliotek: <http://www.planar.com/support>  
Öppet: Mån-fre 8.00-20.00 ET, 12.00-24.00 GMT

**繁體中文**

美商平達科技股份有限公司 (Planar System, Inc.)  
美國總公司  
1195 NW Compton Drive  
Beaverton, OR 97006-1992, USA  
平達科技客戶支援部  
電話: 美國: 1-866-PLANAR1 (866) 752-6271  
美國境外: +1 (503) 748-5799  
電子郵件信箱: PlanarSupport@planar.com  
線上技術總覽: <http://www.planar.com/support>  
查詢時間: 週一至週五, 東部時間 8am~8pm; 格林威治標準時間 12am~12am

**한국어**

플래너 시스템  
본사(미국)  
1195 NW Compton Drive, USA  
Beaverton, OR 97006-1992  
플래너 소비자 지원  
미국 전화: 1-866-PLANAR1 (866) 752-6271  
미국의 전화: +1 (503) 748-5799  
이메일: PlanarSupport@planar.com  
온라인 기술 자료: <http://www.planar.com/support>  
시간: 월-금, 오전 8시 - 오후 8시(미동부), 오전 12시 - 오후 12시(GMT)

**Русский**

Planar Systems, Inc.  
Корпоративный Штаб  
1195 NW Compton Drive, USA  
Beaverton, OR 97006-1992  
Planar Поддержка Клиента  
Телефон: США: 1-866-PLANAR1 (866) 752-6271  
Внутри США: +1 (503) 748-5799  
E-mail: PlanarSupport@planar.com  
Онлайн Техническая Библиотека: <http://www.planar.com/support>  
Часы: M-F, 8am - 8pm ET, 12pm - 12am GMT

## Авторское право

Эта публикация, включая все фотографии, иллюстрации и программное обеспечение, защищена согласно международным законам об авторском праве, со все права защищены. Ни это руководство, ни любой материал, содержащийся здесь, не могут быть воспроизведены без письменного согласия автора.

© Copyright Октябрь, 2006

## О Справочнике Пользователя

Справочник Пользователя предназначен для конечных пользователей и описывает, как быстро установить и управлять проектором DLP. Для подробной информации, обратитесь к Справочнику Пользователя на компакт-диске или на вебсайте изготовителя.

## Торговая марка

Kensington - зарегистрированная торговая марка США Корпорации Марки ACCO с выпущенной регистрацией и надвигающимися заявлениями в других странах во всем мире.

Все другие названия продукта, используемые в этом руководстве - свойства их соответствующих владельцев и признаны.

## Важная Инструкция Повторного Использования:



Лампа(ы) в этом продукте содержит ртуть. Этот продукт может содержать другие электронные отходы, которые могут быть опасны если не избавленный должным образом. Переработайте или расположите в соответствии с местными, государственными, или федеральными Законами. За дополнительной информацией, свяжитесь с Электронным Союзом Отраслей промышленности [WWW.EIAE.ORG](http://WWW.EIAE.ORG).

Для лампы определен чек информации распоряжения [WWW.LAMPRECYCLE.ORG](http://WWW.LAMPRECYCLE.ORG).

Избавление от старого Электрического и Электронного Оборудования (Применимый всюду по Европейскому союзу и другим европейским странам с отдельными программами собрания)



Этот символ, находится на вашем продукте или на его упаковке, указывает, что этот продукт нельзя утилизировать как домашние отходы. Вместо этого оно должно быть передано в приемный пункт собрания для рециркуляции электрического и электронного оборудования. Гарантируя что устройство будет переработано правильно, Вы можете предотвратить потенциальные отрицательные последствия к окружающей среде и человеческому здоровью, которое могло иначе быть вызвано несоответствующим избавлением от этого устройства. Рециркуляция материалов поможет сохранять природные ресурсы. Этот символ только действителен в Европейском союзе. Если Вы желаете отказаться от этого устройства, пожалуйста свяжитесь с вашими местными властями или дилером и спросите правильный метод распоряжения.

## **Регулирующие Предупреждения**

Перед монтажом и использованием проектора, прочитайте регулирующие уведомления в "Регулирующем Согласии" на странице 45.

## **РЕГИСТРИРУЙТЕ ВАШ ПРОДУКТ СЕГОДНЯ**

Благодарим Вас за то, что выбрали Planar. Чтобы получить все выгоды вашего Planar устройства и услуг, регистрируете ваше устройство сегодня. Посетите наш вебсайт:

[http://www.planar.com/support/product\\_registration.html](http://www.planar.com/support/product_registration.html)

## **КАБЕЛИ, ЛАМПЫ ЗАМЕНЫ И ПРИНАДЛЕЖНОСТИ**

Чтобы находить кабели, лампы замены и принадлежности для вашего Planar проектора, монитора LCD, экран контакта, или другие Planar продукты, посещает наш склад онлайн: <http://www.PlanarOnline.com> или найдите другие склады что поставляют Planar продукты на <http://www.planar.com/howtobuy>.

## КОМПЛЕКТАЦИЯ

Carefully unpack the projector and check that the following items are included.



**DLP Проектор**



**Пульт Управления  
(С двумя AAA элементами питания)**



**DVI в HDMI Переходник  
(PD4010)**

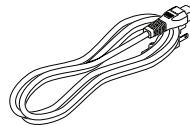

**Шнур питания  
(Страной)**

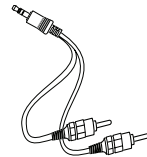

**Составляющий  
Видео Кабель**

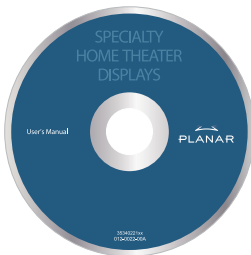

**CD-ROM  
(руководство пользователя)**

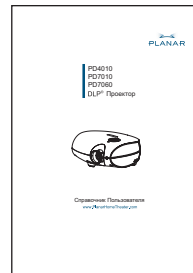

**Руководство  
Пользователя**

Свяжитесь с вашим дилером немедленно, если какие-нибудь элементы отсутствуют, кажутся поврежденными, или не работают.

## Функции Пульты Дистанционного Управления

Пункт	Ярлык	Описание
1	включение питания	Включает питание проектора
2	отключения питания	Выключает питание проектора
3	источник 1	Конфиг. пользователем (HDMI)
4	источник 2	Конфиг. пользователем (По умолчанию: Компоненты)
5	источник 3	Конфиг. пользователем ( DVI-D)
6	источник 4	Конфиг. пользователем (PC)
7	источник 5	Конфиг. пользователем (Video/S-Video)
8	Восходящий курсор	Перемещается и изменяет настройку OSD
9	Левый курсор	
10	Ввод	Изменяет настройку в OSD
11	Правильный курсор	Перемещается и изменяет настройку OSD
12	Вниз курсор	
13	Выход	Выход из OSD меню или выбор из меню
14	Меню	Открывает OSD
15	клавиш быстрого доступа 1	Пользовательские установки памяти 1
16	клавиш быстрого доступа 2	Пользовательские установки памяти 2
17	клавиш быстрого доступа 3	Пользовательские установки памяти 3
18	Контрастность	Корректирует контраст экрана
19	Яркость	Корректирует яркость экрана
20	Формат	Toggles aspect ratio: 16:9 → Letterbox → 4:3 → Native
21	Гамма	Toggles gamma: Film → Video → Cinema → PC → Photo
22	вне экрана	Toggles overscan: Off → Crop → Zoom
23	Трапециевидное искажение	Adjusts keystone
24	Авто	Автоматически синхронизирует установки дисплея и RGB
25	Пустой	Пробел экрана
26	LED	Turns back LED light on and off



## УСТАНОВКИ И ОПЕРАЦИИ

1. Откройте крышку аккумуляторного отсека, двигая в направлении стрелки.

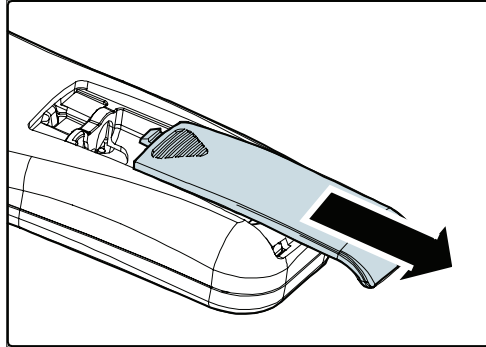

2. Вставьте поставляемые батареи, приняв во внимание полярность как показано здесь.

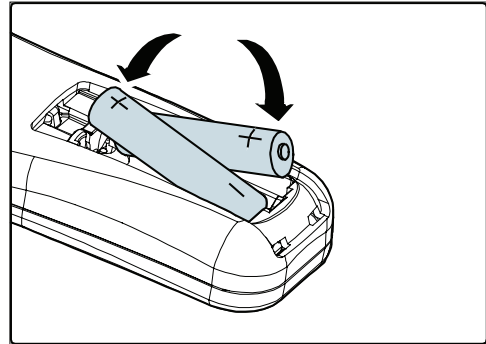

3. Закройте крышку.

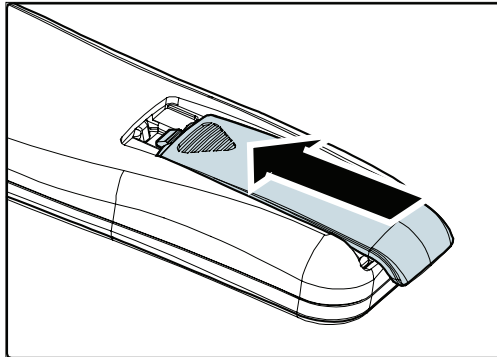

1. Используйте только AAA батареи.
2. Расположите батареи согласно этой инструкции.
3. Удалите батареи, если не используете проектор в течение длительного периода.

## ПОДКЛЮЧЕНИЕ УСТРОЙСТВ ВВОДА

PC или ноутбук так же как видео устройства могут быть связаны с проектором одновременно. Видео устройства включают DVD, VCD, и плеер VHS, так же как видеокамеры, цифровые все еще камеры и высокие источники определения. Проверьте по руководству соединения устройств, чтобы удостоверится что они соединены правильно.



**ПРЕДУПРЕЖДЕНИЕ**

*Как предосторожность, отключите питание на проекторе и соединяющихся устройствах перед подключением.*



## ВКЛЮЧЕНИЕ / ВЫКЛЮЧЕНИЕ ПРОЕКТОРА

1. Удалите покрытие линзы.
2. Соедините шнур питания с проектором. Подключите другой конец в розетку.
3. Нажмите кнопку **Power**. Лампочка Сети на проекторе должна загореться. Включите подключаемые устройства.
4. На экране появится выбор языка (только первый раз). Выберите желаемый язык.

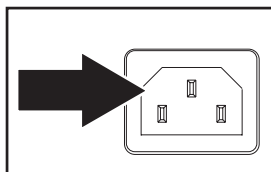

1. Нажимайте клавишу курсора ▲▼ чтобы выделить язык.
2. Нажимайте ◀▶ или **Menu** что бы подтвердить выбор и закрыть OSD.

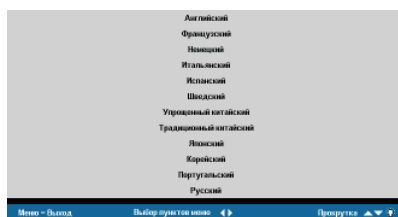

5. Если соединено больше чем одно устройство входа, для поиска нажмите исходную кнопку.



6. Нажать кнопку СЕТЬ, чтобы выключить проектор. Появится экран Выключение питания.

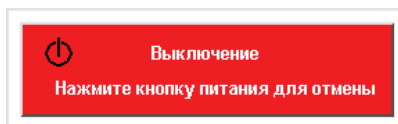

**Примечание:** Нажим кнопки СЕТЬ снова в течение пяти (5) секунд чтобы отменить выключение проектора.

7. Когда **лампочка Сети** прекращает светиться, проектор переходит в режим ожидания.



**ПРЕДУПРЕЖДЕНИЕ**

*Не отключайте шнур питания, пока индикатор Сети светится, указывая на то, что проектор остывает.*

## НАСТРОЙКА ФОКУСА И ИЗМЕНЕНИЕ МАСШТАБА

1. Расположите фокус изменения масштаба на проекторе.



2. Вращайте управление фокусом изображения для установления четких контуров отображаемой картинки



3. Используйте управление изменения масштаб изображения для изменения размера картинки и экрана



# ПОИСК НЕИСПРАВНОСТЕЙ

Эти руководящие принципы обеспечивают подсказки, чтобы разобраться с проблемами, с которыми можно столкнуться используя проектор. Если проблема остается нерешенной, свяжитесь с вашим дилером за помощью.

Часто после многого времени, проведенного в поисках неисправности, обнаруживается что-то простое наподобие отсутствия контакта. Проверьте следующее до перехода к решению специфических проблем.

- Используйте какой-либо другой электроприбор, чтобы удостовериться в работе штепсельной розетки.
- Убедитесь, что проектор включен.
- Убедитесь, что все соединения правильно подсоединены.
- Убедитесь, что прилагающийся прибор включен.
- Убедитесь, что подключенный ПК не завис.
- Убедитесь, что подсоединенный ноутбук конфигурирован для внешнего показа. (Обычно это делается нажатием комбинации клавиш Fn на ноутбуке.)

## Общие проблемы и решения

### Проблемы с изображением

**Проблема: на экране не появляется изображение**

1. Проверьте настройки на Вашем ноутбуке или рабочем столе ПК.
2. Выключите все оборудование и снова включите в правильном порядке.

**Проблема: Изображение нечеткое**

1. Настройте Фокус проектора.
2. Нажмите на кнопку Auto на пульте управления или проекторе.
3. Убедитесь, что расстояние от проектора о экрана не более 10 метров (33 футов) при назначенном выборе.
4. Проверьте чистоту линз.

**Проблема: Изображение шире сверху или внизу (эффект трапеции)**

1. Расположите проектор максимально перпендикулярно к экрану.
2. Нажмите кнопку Keystone на пульте управления или проекторе для решения проблемы.

**Проблема: Изображение расположено задом-наперед или перевернуто**

Проверьте настройку Projection в меню Utility OSD.

***Проблема: На изображении полосы***

1. Установите настройки Frequency и Tracking в меню Utility OSD в качестве настроек по умолчанию.
2. Для проверки того, что проблема не вызвана подключенной к ПК видеокартой, подсоедините к другому компьютеру.

***Проблема: Изображение плоское без контраст***

Подключите настройку Contrast в меню Image OSD.

***Проблема: Цвет отображаемой картинке не соответствует изображению источника.***

Подключите настройки Color Temperature и Gamma в меню Image OSD.

## **Проблемы с лампочкой**

***Проблема: Из проектора не исходит свет***

1. Проверьте, что кабель питания правильно подсоединен.
2. Проверьте, что источник питания подходит для тестирования с другим электроприбором.
3. Перезапустите проектор в правильном порядке и проверьте, что лампочка сети зеленая.
4. Если Вы недавно заменяли лампу, попробуйте переустановить соединения лампы.
5. Переместите модуль лампы.
6. Вставьте старую лампу в проектор и пользуйтесь проектором.

***Проблема: Лампа выключается***

1. Перепады напряжения могут вызвать выключение лампы. Нажмите кнопку включения дважды для приведения в работу проектора. Если лампа напряжения включена, нажмите кнопку питания.
2. Замените модуль лампы.
3. Вставьте старую лампу в проектор и пользуйтесь проектором.

## **Проблемы с пультом управления**

***Проблема: Проектор не реагирует на пульт управления***

1. Направьте пульт управления на удаленный датчик на проекторе.
2. Убедитесь, что путь между проектором и пультом не загроможден.
3. Выключите флуоресцентный свет в помещении.
4. Проверьте полярность батарей.
5. Замените батарейки.
6. Отключите другие инфракрасные приборы поблизости.
7. Пользуйтесь пультом управления.

## СООТВЕТСТВИЕ СТАНДАРТАМ

### **FCC Предупреждение**

Это оборудование было проверено и как находили выполняло пределы для Класса В цифровое устройство в соответствии с Частью 15 Правил Федеральной комиссии связи. Эти пределы разработаны, чтобы обеспечить разумную защиту против вредного вмешательства, когда оборудованием управляют в коммерческой окружающей среде.

Это оборудование производит, использует, и может излучить энергию радиочастоты и, если не установленный и используемый в соответствии с инструкцией, может вызвать вредное вмешательство к радио-коммуникациям. Операция этого оборудования в жилой области, вероятно, вызовет вредный вмешательство, когда пользователь будет обязан исправлять вмешательство за его счет.

Изменения или модификации, не явно одобренные сторонами, ответственными за согласие могли пустота полномочие пользователя управлять оборудованием.

### **Canada**

Этот класс В цифровой аппарат выполняет ЛЬДЫ канадца 003.

### **Свидетельства Безопасности**

FCC Class B, UL, c-UL, CE, TUV-GS, CCC

### **EN 55022 Предупреждения**

Это продукт Класс В . Во внутренней окружающей среде, это может вызвать радио-вмешательство, когда пользователь может быть обязан принимать адекватные меры. Типичное использование находится в зале заседаний, комнату встреч, или аудиторию.





## **Planar Systems, Inc.**

Corporate Headquarters  
1195 NW Compton Drive  
Beaverton, OR 97006-1992

## **Planar Customer Support**

Telephone:

US: 1-866-PLANAR1 (866) 752-6271

Outside US: (503) 748-5799

E-mail: [PlanarSupport@planar.com](mailto:PlanarSupport@planar.com)

Online Technical Library: <http://www.planar.com/support>

Hours: M-F, 8am - 8pm ET, 12pm - 12am GMT

©2006 Planar Systems, Inc. Planar is a registered trademark of Planar System, Inc.

Other brands and names are the property of their respective owners.

Technical Information in this document is subject to change without notice.

020-0519-00 REV. A



## Free Manuals Download Website

<http://myh66.com>

<http://usermanuals.us>

<http://www.somanuals.com>

<http://www.4manuals.cc>

<http://www.manual-lib.com>

<http://www.404manual.com>

<http://www.luxmanual.com>

<http://aubethermostatmanual.com>

Golf course search by state

<http://golfingnear.com>

Email search by domain

<http://emailbydomain.com>

Auto manuals search

<http://auto.somanuals.com>

TV manuals search

<http://tv.somanuals.com>