

LCI-RTS SERIES

RTSc/RTSFX

High Performance Reference Theater Speakers

Center and Surround THX® Ultra2-certified

*Caixas acústicas Reference de alto desempenho para sistemas de cinema em casa
Canais central e surround THX Ultra2®-certified*

*Reference Hochleistungs-Heimkino-Lautsprecher
Center und Surround-Lautsprecher THX Ultra2®-zertifiziert*

*Altoparlanti per Home Theater serie Reference dalle prestazioni elevate
Canale centrale e surround certificati THX Ultra2®*

*Altavoces de cine Reference de alto rendimiento
Altavoces de canal central y altavoces surround con certificación THX Ultra2®*

*Haut-parleurs haute performance «Reference Theater»
Certifiés THX® Ultra2-pour canaux central et ambiophoniques*



Owner's Manual

polkaudio®

ENGLISH

IMPORTANT SAFETY INSTRUCTIONS READ BEFORE OPERATING EQUIPMENT

1. Read these instructions.
2. Keep these instructions.
3. Heed all warnings.
4. Follow all instructions.
5. Do not use this apparatus near water.
6. Clean only with dry cloth.
7. Do not block any ventilation openings. Install in accordance with the manufacturer's instructions.
8. Do not install near any heat sources such as radiators, heat registers, stoves, or other apparatus (including amplifiers) that produce heat.
9. Refer all servicing to qualified service personnel. Servicing is required when the apparatus has been damaged in any way, liquid has been spilled or objects have fallen into the apparatus, the apparatus has been exposed to rain or moisture, does not operate normally, or has been dropped.
10. **WARNING:** To reduce the risk of fire or electric shock, this apparatus should not be exposed to rain or moisture and objects filled with liquids, such as vases, should not be placed on this apparatus.

Product Disposal—Certain international, national and/or local laws and/or regulations may apply regarding the disposal of this product. For further detailed information, please contact the retailer where you purchased this product or the Polk Audio Importer/Distributor in your country. A listing of Polk Audio Importer/Distributors can be found on the Polk Audio website www.polkaudio.com or by contacting Polk Audio at 5601 Metro Drive, Baltimore, Maryland 21215, USA—Phone: +1 410 358-3600.



WARNING: LISTEN CAREFULLY

Polk Audio loudspeakers and subwoofers are capable of playing at extremely high volume levels, which could cause serious or permanent hearing damage. Polk Audio, Inc. accepts no liability for hearing loss, bodily injury or property damage resulting from the misuse of its products.

Keep these guidelines in mind and always use your own good judgment when controlling volume:

- You should limit prolonged exposure to volumes that exceed 85 decibels(dB).

For more about safe volume levels, go to www.polkaudio.com/education/article/SPL/, or refer to the Occupational Health and Safety Administration (OSHA) guidelines at http://www.osha.gov/dts/osta/otm/noise/standards_more.html

TAKE INVENTORY

Inside each speaker container, you should find the following:

1. One RTSc or one set of RTSFx speakers
2. Speaker mounting template (RTSfx only)
3. Paint mask
4. One perforated aluminum grille (for each speaker)
5. One cloth grille (for each speaker)
6. One RTSc/RTSfx Manual
7. Registration Card
8. STL105 Stud-Lock Bracket (RTSfx only)
9. Enclosure (RTSc only)

Important Note: If anything is missing or damaged, or if your speaker fails to operate, notify Polk Audio Customer Support Services immediately at 800-377-7655.

INSTALLATION RECOMMENDATION FOR OPTIMUM PERFORMANCE

Important Note: RTS Series Loudspeakers are not magnetically shielded and should not be placed closer than 1' (30cm) from a direct-view television or video monitor.

Important Note: You should have a thorough understanding of and adhere to all local building and fire codes. Also, you should be familiar with the area behind the wall or ceiling into which you plan to install your speakers. Always use wire that meets appropriate building and fire codes. Use at least 14 gauge wire or heavier for the best sound quality. (Note: Wiring is best performed by an experienced professional.)

When installing your RTS Series In wall Loudspeakers, be aware of the weight of your particular model (see specification page for the weight of your model) and the sturdiness of the material into which you are installing the speaker. Be aware of any concealed studs, electrical wiring or plumbing in the wall or ceiling into which you are installing the speakers.

If you doubt that you possess the necessary skills or tools, consult your Polk Audio dealer or a professional installer.

WIRE RECOMMENDATIONS

Runs	Gauge
Lengths up to 25'	18 or 16
Lengths greater than 25' but less than 50'	16 or 14
Lengths greater than 50' but less than 75'	14 or 12
Lengths greater than 75'	12

LOUDSPEAKER INSTALLATION

You will need:

- Pencil for marking the location of installation.
- Keyhole saw, utility knife or material-appropriate tool for cutting drywall or other wall material.
- Level.
- Screwdriver, preferably powered, with Phillips Head bit.
- Power drill with appropriate bit (optional, for starting wall cut).

Stud-Lock Mounting System™ (RTSfx only)

Installation

See the instructions included with each Stud-Lock Mounting System™

Important Note: For new construction: If you are using a pre-construction bracket, always install it first before installing the Stud-Lock Mounting System™

If you are installing a pre-construction bracket (PB105) and a Stud-Lock Mounting System (STL105) together, be aware that the speaker's enclosure can catch on the edge of the pre-construction bracket. Push the bottom of the loudspeaker enclosure up and over the protruding edge of the pre-construction bracket. This will fully seat the loudspeaker in the wall.

RTSfx

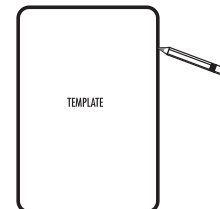

Trace around the template.

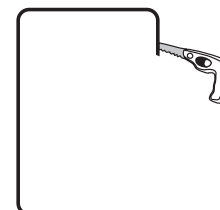

Cut the hole with the appropriate tool.

PHYSICAL DIMENSIONS

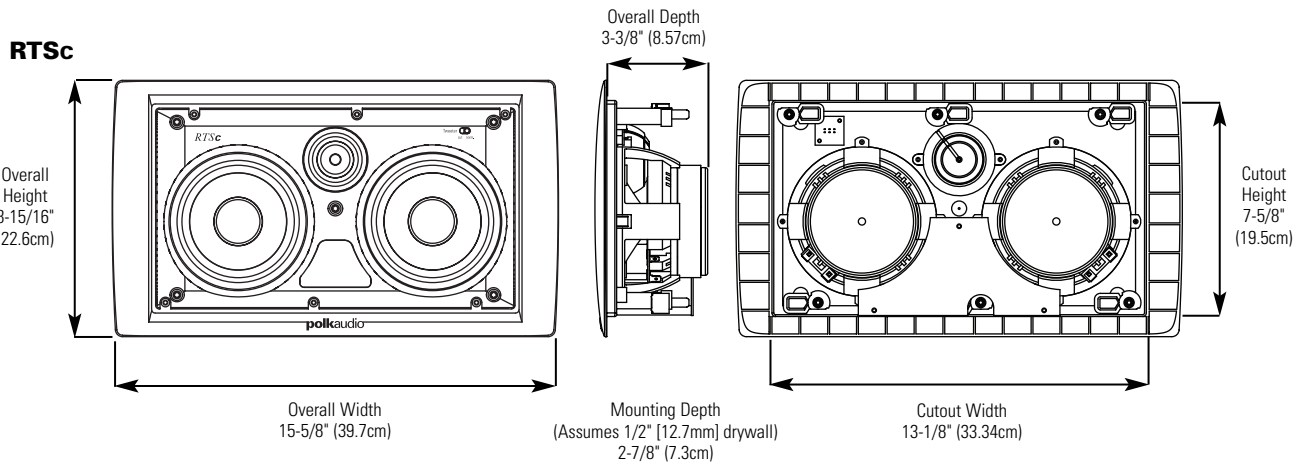

Note: The RTSc speaker is designed to be used as a THX® center channel speaker. It mounts between studs that are 16" OC (on center).

RTSc ENCLOSURE

This enclosure is for new construction only. The enclosure **must be used** for the RTSc to perform to THX® certified standards.

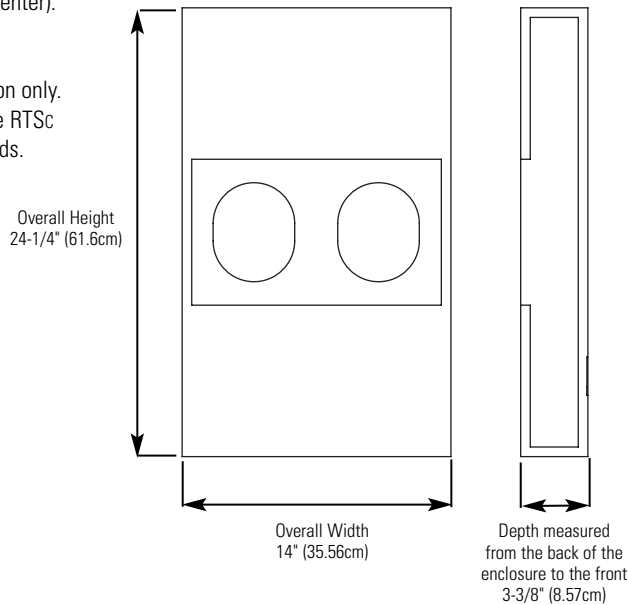

SPECIFICATIONS

Model	RTSc
Recommended Amplification (W/channel)	10-250W
Impedance(Nominal)	4 Ohms
Frequency Response (+/-3dB)	50Hz – 27kHz (80Hz-26kHz)
Efficiency (2.83V@1M)	92db
Weight—Speaker	8.75 lbs. (3.97kg)
Enclosure	9.25 lbs. (4.25kg)

Model	RTSfx
Recommended Amplification (W/channel)	10-250W
Impedance(Nominal)	4 Ohms
Frequency Response (+/-3dB)	50Hz – 27kHz (80Hz-26kHz)
Efficiency (2.83V@1M)	88db
Speaker Weight	10.75 lbs. (4.88kg)

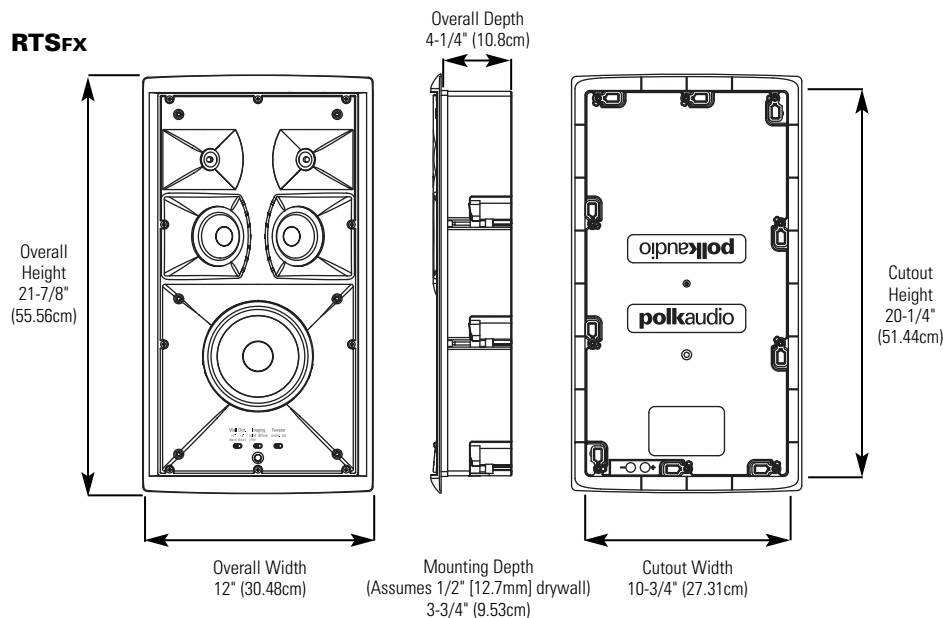

SPEAKER PLACEMENT

Polk Audio RTSFx Surround Loudspeaker give you nearly endless placement options. But remember that where you place your surround speakers requires some careful thought, as installation requires that you cut a hole in your wall or ceiling.

Left/Right Orientation: RTSFx Surround Speakers have a left/right orientation, and each speaker is clearly marked on its baffle for installation on either the right or left. Right and left are defined from your listening area as you face your system's center channel.

IMAGING

Solid/Diffuse Switch (RTSfx only)

RTSfx Surround Loudspeakers offer switchable "Solid" and "Diffuse" imaging patterns to create the surround effect you desire.

A "Diffuse" image is defined as one which creates a "cloud" of sound; think of the effect as ambient sounds which fill the environment all around you.

A "Solid" image is one which creates a more pinpoint sound; sound is more directional and localized.

The "Solid" setting is required for THX® Ultra2 Systems.

Ultimately you are the best judge of what kind of surround imaging you prefer.

The schematic drawing of the room represents an ideal placement for all speakers in either a 6.1 or 7.1 speaker system.

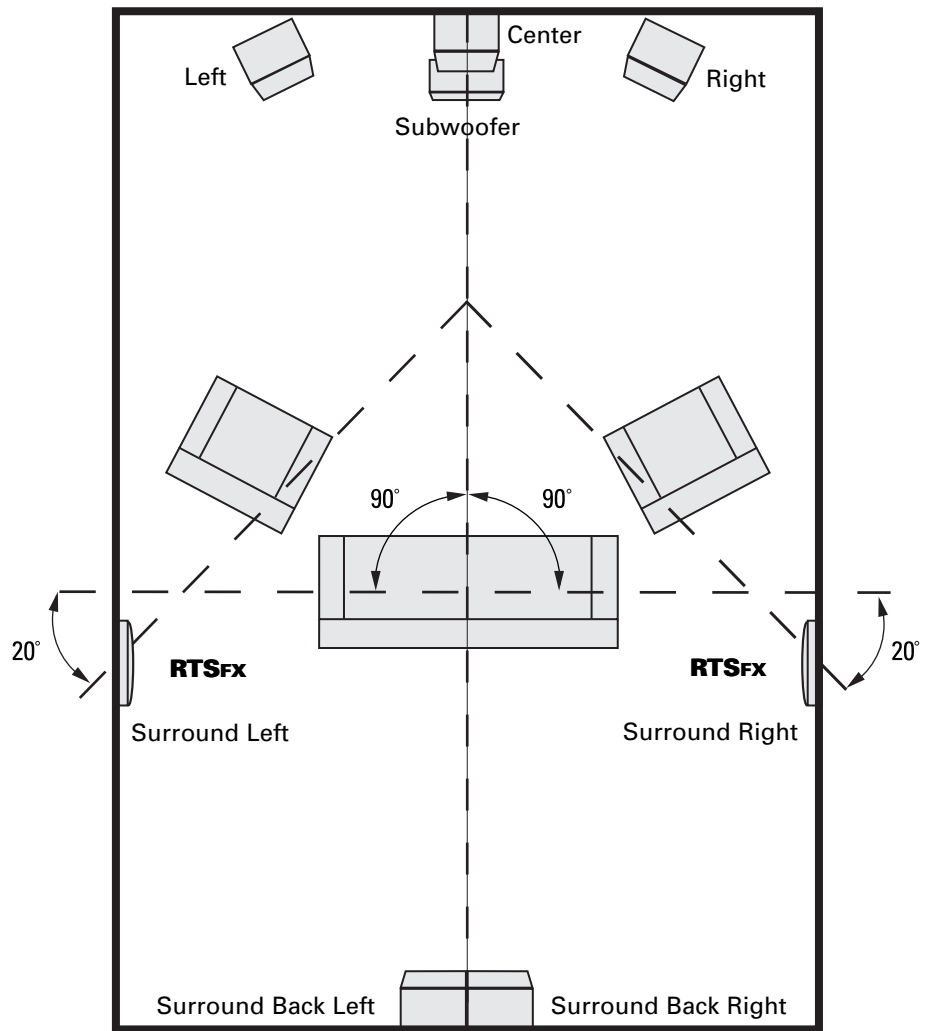

SETTING RECOMMENDATIONS

RTSfx In-wall Surround Location

Surround speakers located close, straight to the sides of your listening area, and approximately six feet off the floor.

Surround speakers located behind your listening area and approximately six feet off the floor.

Image Setting

Recommendation

Diffuse

Solid

RTSc/RTSfx ROOM ENVIRONMENT CONTROLS

Tweeter Switch (RTSc/RTSfx)

If your listening room is very reflective, with smooth sheetrock walls, hardwood floors, and non-cushioned furniture, the sound will be overly "bright" and unnatural. Selecting the "cut" setting compensates for the effect of reflectivity in a hard room. Tweeter attenuation flattens room response, without hindering higher frequency response, for warmer, more realistic sound and more accurate imaging.

Wall Distance Switch (RTSfx)

In-wall and in-ceiling loudspeakers excel when placed more than 2' (60cm) from side walls. If position limitations demand that in-wall loudspeakers be installed closer than 2' (60cm) from side walls, the proximity of the surface can result in a response "bump" between 50 and 200Hz. This can cause in-wall speakers to sound "boomy." The Wall Distance Switch flattens response and tunes out "boominess" without sacrificing deep bass response, for more lifelike sound.

If placement is closer than 2' to a wall: Engage the Wall Distance Switch ("Wall Dist.") to match the <2' setting. Recommended speaker distance from side walls is 2 feet (60cm).

RTSc/RTSfx THX® Ultra2 Performance

For THX® Ultra2 performance, use the cloth grille; set the Tweeter Switch (RTSc/RTSfx) to the "normal" position; on the RTSfx, set the Wall Distance Switch to the greater than two feet (>2) position.

RTSfx

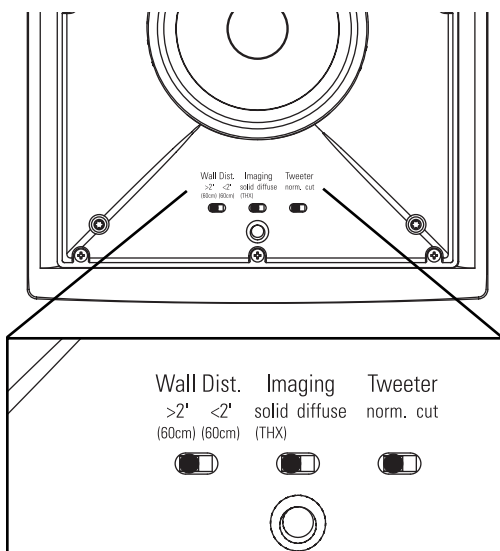

PAINTING IN-WALL GRILLES

Painting in-wall grilles

The RTSc/RTSfx are supplied with two grilles, one perforated aluminum, the other cloth-covered plastic. The perforated aluminum grille may be painted, while you may dye the cloth grille.

Required tools:

1. Paint of your choice (grilles must be spray painted).
2. A paperclip or corkscrew (for removing the paintable grille).
3. Masking tape
4. Paint mask (supplied; covers un-paintable parts)

Preparation:

1. Separate the parts of the speaker. If the speaker is not yet installed, the grille can be removed simply by pushing the clamp screws forward to push the grille off the speaker from the inside.
2. Remove the cloth scrim from the inside of the grille.
3. When painting the speaker frame, use the supplied paint masks to carefully mask off the front of the speakers to protect the drivers and baffles. You can do this while the speaker is already installed in the wall (if, for instance, you're repainting the room). If you do not have the paint masks, carefully mask the speaker components using paper and masking tape. Use a paper clip to remove the grille.

RTSc/RTSfx CLOTH GRILLE

Removing the cloth grille:

The RTSc/RTSfx cloth grille fits tightly to the speaker baffle. If you use the cloth grille, take special care when removing it.

Important Note: Never use any tool, such as a paperclip, to remove the grille, as this could tear the cloth.

Instead, use your hands (after you've washed them), grasping the grille frame near two of its mounting cups and pulling the frame firmly away from the baffle.

Painting the aluminum mesh grille:

The grille of the RTS Series speaker features an even, protective paint. This paint is an ideal primer.

1. Paint the grille.

Note: Grilles must be spray painted. Do not use a brush and paint. Thick, brushed paint may clog the grille holes. Use thin coats of spray paint. If you're using a compressor and spray gun, use the finest, most diffused setting. Be careful not to fill the holes in the grille with paint.

2. When the paint is completely dry, press the white cloth scrim into place and carefully reinstall the grille by fitting it into its recess so that it is just resting on the frame. Starting with one corner, go around the speaker and push the grille into the grille notch a little bit at a time. Be gentle; the grille may be easily bent by rough handling. You will feel a positive "snap" when the grille is fully in place.

Painting the frame:

1. Apply paint to exposed (unmasked) parts. Use two or more thin coats.
2. When the paint is completely dry, remove the masking material.

RTSc

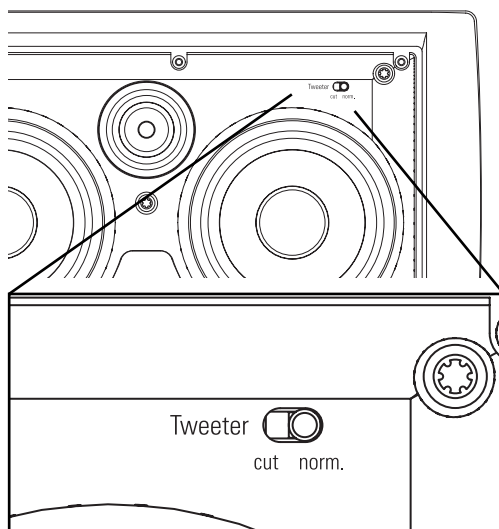

PORTUGUÊS

INSTRUÇÕES DE SEGURANÇA IMPORTANTES LER ANTES DE USAR O EQUIPAMENTO

1. Leia estas instruções.
2. Guarde estas instruções.
3. Preste atenção a todos os avisos.
4. Siga todas as instruções.
5. Não use este aparelho perto de água.
6. Limpe apenas com um pano seco.
7. Não bloqueie as aberturas de ventilação. Instale de acordo com as instruções do fabricante.
8. Não instale próximo de quaisquer fontes de calor, tais como radiadores, saídas de ar quente, fogões ou outros aparelhos (incluindo amplificadores) que produzam calor.
9. Toda a manutenção deve ser realizada por pessoal de manutenção qualificado. É necessário prestar assistência técnica ao aparelho quando tiver sofrido danos de qualquer tipo, derramamento de líquido ou queda de objetos sobre o aparelho, exposição do aparelho à chuva ou umidade, mal funcionamento ou queda do aparelho.
10. **AVISO:** Para reduzir o risco de incêndio ou choque elétrico, este aparelho não deve ser exposto à chuva ou à umidade. Objetos que contenham líquidos, como vasos, não devem ser colocados sobre este aparelho.



Descarte do produto—Algumas leis ou regulamentos internacionais, nacionais e/ou locais podem reger os procedimentos para descarte deste produto. Para obter informações mais detalhadas, entre em contato com a loja onde adquiriu o produto ou com o importador ou distribuidor da Polk Audio em seu país. Para obter uma lista dos importadores/distribuidores da Polk Audio, visite nosso website em www.polkaudio.com ou entre em contato com a Polk Audio pelo endereço 5601 Metro Drive, Baltimore, Maryland 21215, USA—
Telefone: +1 410 358-3600.

ATENÇÃO: OUÇA COM CUIDADO

As caixas acústicas e subwoofers da Polk Audio conseguem reproduzir sons com volumes extremamente altos, o que pode causar danos graves ou permanentes na audição. A Polk Audio, Inc. não se responsabiliza por perda de audição, lesões corporais ou danos materiais que resultem do uso incorreto de seus produtos.

Lembre-se dessas diretrizes e sempre use o bom senso ao controlar o volume:

- Limite a exposição prolongada a volumes superiores a 85 decibéis (dB).

Para obter mais informações sobre os níveis de volume considerados seguros, visite o site www.polkaudio.com/education/article/SPL/, ou consulte as diretrizes da Administração de Segurança e Saúde Ocupacional dos EUA (OSHA - Occupational Health and Safety Administration) no site http://www.osha.gov/dts/osta/otm/noise/standards_more.html

VERIFIQUE O CONTEÚDO

Cada embalagem de caixa acústica contém:

1. Uma caixa acústica RTSc ou um conjunto de caixas acústicas RTSFx
2. Modelo para instalação da caixa acústica (apenas para RTSFx)
3. Proteção para pintura
4. Uma grade de alumínio perfurada (para cada caixa acústica)
5. Uma grade de tecido (para cada caixa acústica)
6. Um manual da RTSc/RTSfx
7. Cartão de registro
8. Suporte para vigas STL105 (apenas RTSfx)
9. Gabinete (apenas RTSc)

Observação importante: Se algum componente estiver danificado ou faltando, ou se a caixa acústica LCi-RTS não funcionar, avise imediatamente os Serviços de Suporte ao Instalador da Polk Audio pelo número 1-800-377-7655.

INSTALAÇÃO RECOMENDADA PARA DESEMPENHO MÁXIMO

Observação importante: As caixas acústicas da série RTS não têm blindagem magnética e não devem ser colocadas a menos de 30 cm de distância de aparelhos de televisão ou monitores de vídeo.

O instalador deve conhecer e observar plenamente todos os códigos locais de edificações e prevenção de incêndios. Deve também estar familiarizado com a área situada atrás da parede ou teto no qual planeja instalar as caixas acústicas. Use sempre fiação que esteja em conformidade com os códigos de edificações e prevenção de incêndios relevantes. Use cabos de, no mínimo, bitola 14 ou mais elevada para obter a melhor qualidade de som possível. (Obs.: Para obter melhores resultados, sugerimos que o cabeamento seja feito por um profissional experiente).

Ao instalar as caixas acústicas da série LCi para parede, considere o peso do modelo específico (veja o peso do modelo em questão na página das especificações) e a firmeza do material no qual serão instaladas. Informe-se se existem e onde estão localizadas vigas, fiação elétrica ou encanamentos ocultos na parede ou teto onde as caixas acústicas serão instaladas.

Caso não esteja seguro de possuir as habilidades ou as ferramentas necessárias, consulte o revendedor da Polk Audio ou um instalador profissional.

RECOMENDAÇÕES DE CABEAMENTO

Comprimentos	Bitola
Até 7,6 m	18 ou 16
Entre 7,6 m e 15,2 m	16 ou 14
Entre 15,2 m e 22,9 m	14 ou 12
Mais de 22,9 m	12

INSTALAÇÃO DA CAIXA ACÚSTICA LCi-RTS

Ferramentas necessárias:

- Lápis para marcar o local da instalação.
- Serra tico-tico, estilete ou implemento incisivo apropriado para cortar gesso acartonado (drywall) ou outro tipo de material de parede.
- Nível (prumo).
- Chave de fenda, de preferência elétrica, com ponta Phillips.
- Furadeira com broca apropriada (opcional, para iniciar o corte na parede).

STUD-LOCK MOUNTING SYSTEM™ (APENAS PARA RTSFx)

Instalação do Stud-Lock Mounting System™

Consulte as instruções fornecidas com cada Stud-Lock Mounting System™.

Observação importante: No caso de construções novas: Quando usar um suporte para montagem pré-construção, sempre instale-o antes de instalar o Stud-Lock Mounting System™.

Se for instalar um suporte para montagem pré-construção (PB105), junto com um Stud-Lock Mounting System (STL105), informamos que o gabinete da caixa acústica pode se enroscar na borda do suporte pré-construção. Pressione o botão do gabinete da caixa acústica para cima e sobre a borda saliente do suporte pré-construção. Este procedimento encaixará completamente a caixa acústica na parede.

RTSfx

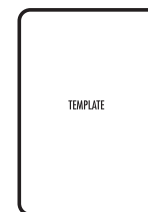

Traceje ao redor do modelo.

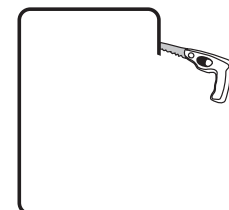

Corte o orifício com a ferramenta apropriada.

DIMENSÕES FÍSICAS

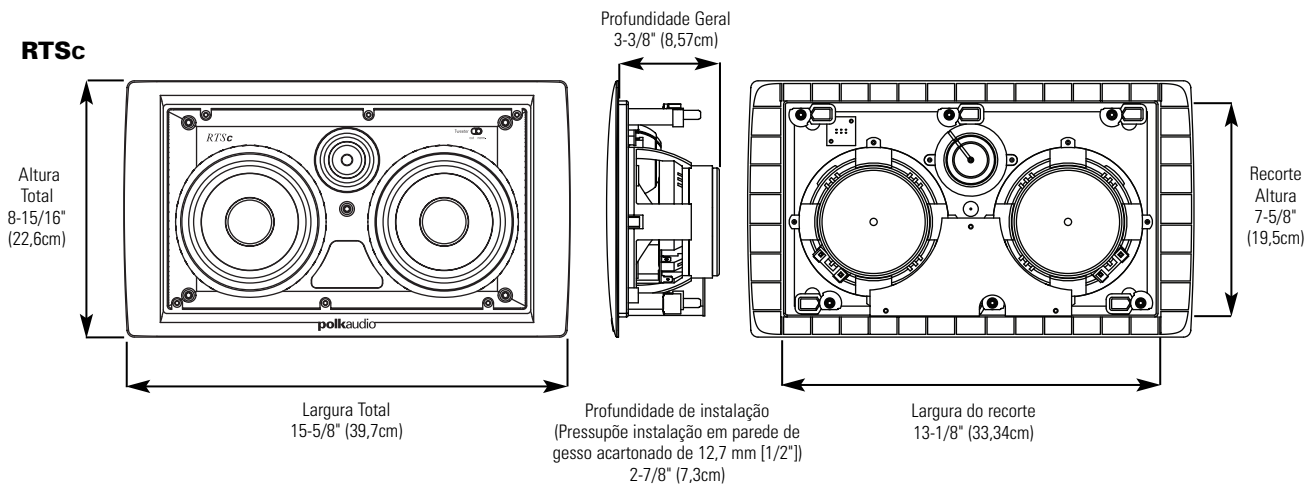

Nota: A caixa acústica RTSc foi projetada para ser usada como um canal central THX®, sendo instalada entre vigas com 41 cm (16 pol.) de distância entre si (medida a partir do centro das vigas).

GABINETE DA RTSc

Este gabinete destina-se apenas a novas construções. O gabinete deve ser usado para que a RTSc apresente desempenho a nível dos padrões THX® certificados.

Altura Total 24-1/4" (61,6cm)

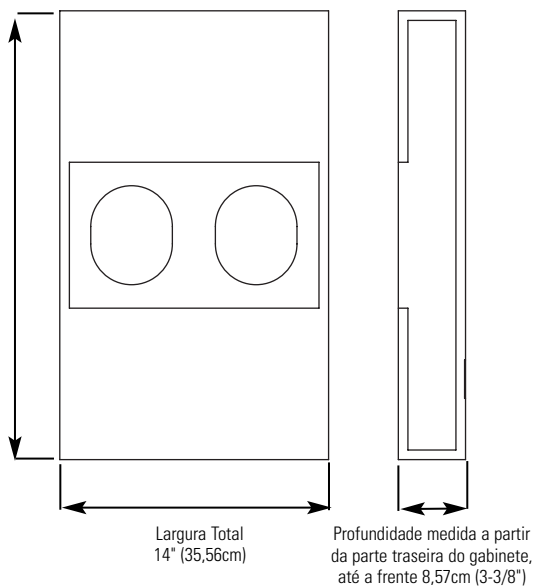

ESPECIFICAÇÕES

Modelo	RTSc
Amplificação recomendada (W/chanal)	10-250W
Impedância (nominal)	4 Ohms
Resposta de frequência (+/- 3 dB)	50Hz – 27kHz (80Hz-26kHz)
Eficiência (2,83 V a 1 M)	92db
Peso da Unidade	8,75 lbs. (3,97kg)
Gabinete	9,25 lbs. (4,25kg)

Modelo	RTSfx
Amplificação recomendada (W/chanal)	10-250W
Impedância (nominal)	4 Ohms
Resposta de frequência (+/- 3 dB)	50Hz – 27kHz (80Hz-26kHz)
Eficiência (2,83 V a 1 M)	88db
Peso da unidade	10,75 lbs. (4,88kg)

RTSfx

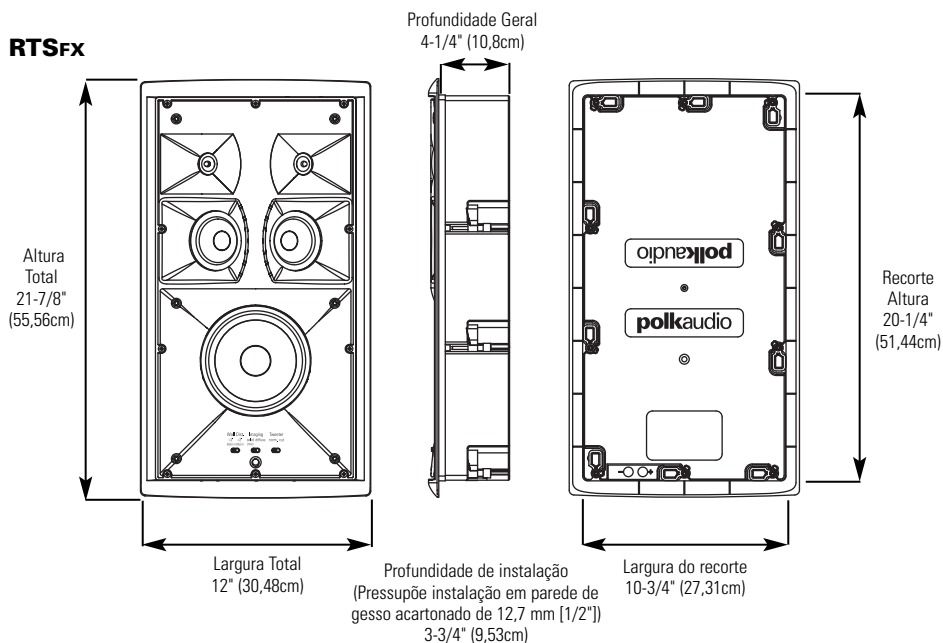

POSICIONAMENTO DAS CAIXAS ACÚSTICAS

A caixa acústica Polk Audio RTSFx Surround proporciona opções praticamente infinitas de posicionamento. Entretanto, lembre-se de que é preciso planejar com atenção onde as caixas surround serão posicionadas, pois a instalação exige que seja feito um buraco na parede ou no teto.

Orientação esquerda/direita: As caixas acústicas RTSFx Surround têm uma orientação esquerda/direita, e cada unidade está claramente marcada no sonofletor para instalação à direita ou à esquerda. As posições direita e esquerda são definidas a partir da área ocupada pelo ouvinte, olhando para o canal central do sistema.

REPRODUÇÃO SONORA

Chave Sólida/Difusa (apenas RTSFx)

As caixas acústicas RTSFx Surround oferecem padrões de reprodução sonora "Sólida" e "Difusa" que podem ser comutados para criar o efeito surround desejado.

Uma reprodução "Difusa" cria uma "nuvem" sonora. Pense no efeito como sons ambientais que envolvem o ambiente ao seu redor.

Uma reprodução "Sólida" cria um som mais preciso. O som é mais direcional e localizado.

Os sistemas THX® Ultra2 requerem a configuração "Sólida".

No fim das contas, você é a pessoa que pode avaliar melhor que tipo de reprodução sonora prefere.

O diagrama do ambiente representa um posicionamento ideal de todas as caixas acústicas em um sistema 6.1 ou 7.1.

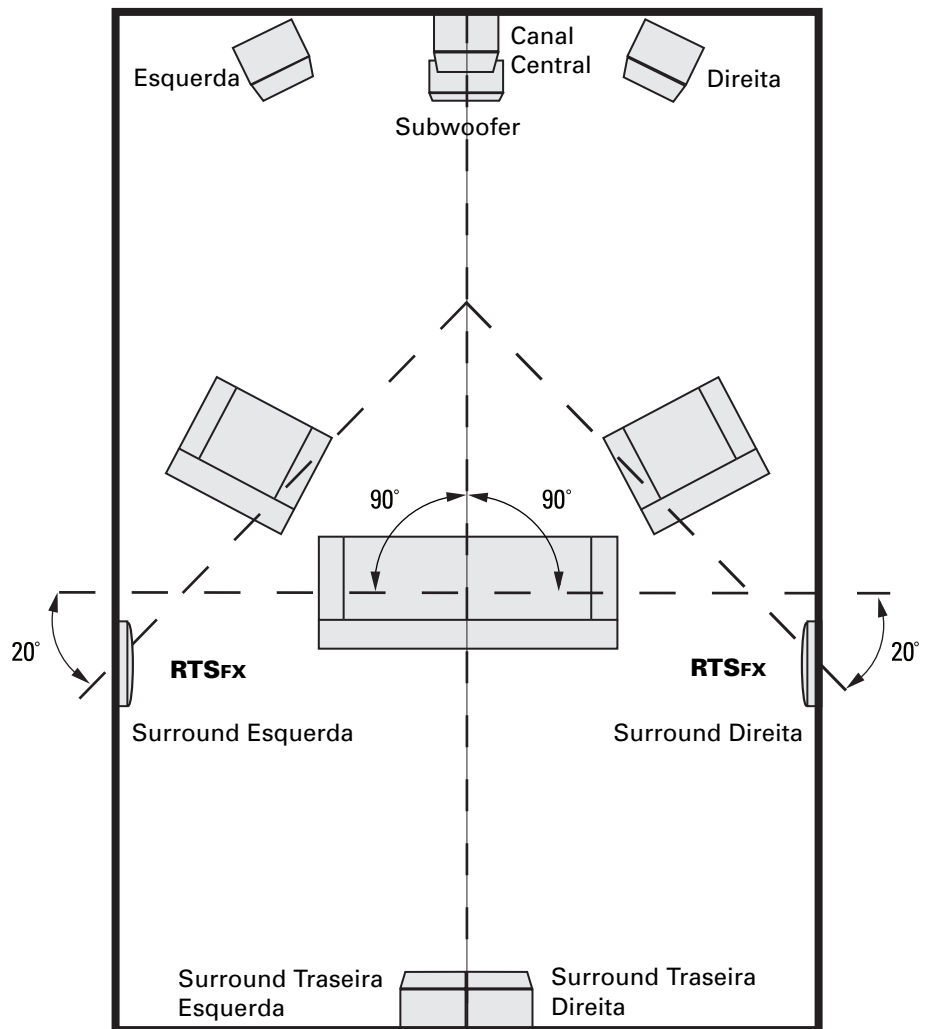

RECOMENDAÇÕES DE CONFIGURAÇÃO

Localização da RTSFx surround de parede

Caixas acústicas surround posicionadas próximas, diretamente nas laterais, da área ocupada pelos ouvintes, e a aproximadamente 1,8 m acima do piso.

Caixas acústicas surround posicionadas atrás da área ocupada pelos ouvintes e a aproximadamente 1,8 m acima do piso.

Recomendação

de reprodução sonora

Difusa

Sólida

RTSc/RTSFX CONTROLES AMBIENTAIS

Chave Do Tweeter (RTSc/RTSFX)

Se o ambiente onde o som será reproduzido tiver muita reflexão, divisórias ou paredes lisas de Sheet-rock (gesso ou material acartonado), piso de madeira e móveis sem estofamento, o som será excessivamente "vívido" e sem naturalidade. A seleção do ajuste "cut," compensa o efeito da reflexividade em ambientes com estas características. A atenuação do tweeter neutraliza a resposta acústica do ambiente, sem prejudicar as altas frequências, resultando em sons mais realísticos e reprodução mais precisa.

Chave de compensação de distância da parede (RTSFX)

Caixas acústicas de parede e teto são excepcionais quando posicionadas a mais de 60 cm de distância das paredes laterais. Se as opções de posicionamento forem limitadas e as caixas acústicas de parede precisarem ser instaladas a menos de 60 cm de distância das paredes laterais, a proximidade da superfície pode resultar em um "salto" na resposta entre 50 Hz e 200 Hz. Isto pode fazer com que o som das caixas acústicas de parede apresente reverberação. A chave de compensação de distância da parede neutraliza a resposta e elimina a reverberação, sem sacrificar a reprodução de graves profundos, resultando em sons mais naturais.

Se a caixa acústica estiver a menos de 60 cm de distância de uma parede: Se a caixa acústica estiver a menos de 60 cm de distância de uma parede, ative a chave de compensação de distância da parede ("Wall Dist.") para que coincida com o ajuste <2'. Recomendamos que a caixa acústica fique a 60 cm de distância das paredes laterais.

RTSc/RTSFX DESEMPENHO THX® ULTRA2

Para obter desempenho THX® Ultra2, use a grade de tecido; coloque a chave do tweeter (RTSc/RTSFX) na posição "normal;" na RTSFX, coloque a chave de compensação de distância da parede na posição acima de 60 cm (>2).

RTSFX

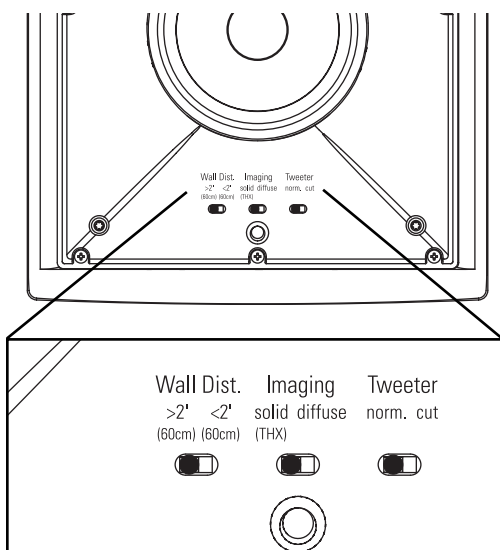

PINTURA DAS GRADES DE PAREDE

Pintura das grades de parede

A RTSc/RTSFX é fornecida com duas grades: uma de alumínio perfurado e a outra de plástico revestido com tecido. A grade de alumínio perfurado pode ser pintada e a de tecido pode ser tingida.

Ferramentas necessárias:

1. Tinta de sua preferência (as grades devem ser pintadas com tinta spray).
2. Um clipe para papel ou saca-rolhas (para remover a grade).
3. Fita crepe.
4. Proteção para pintura (fornecida; cobre as partes que não podem ser pintadas).

Preparation:

1. Separe os componentes da caixa acústica. Se a caixa acústica ainda não estiver instalada, basta empurrar os parafusos de fixação para frente para retirar a grade da caixa acústica de dentro para fora.
2. Retire o revestimento de tecido da parte interna da grade.
3. Ao pintar a moldura da caixa acústica, use as proteções para pintura fornecidas para cobrir a frente da unidade e proteger os alto-falantes e os sonoflectores. Isto pode ser feito depois de a caixa acústica ter sido instalada na parede (se, por exemplo, as paredes precisarem ser pintadas). Se não tiver proteções para pintura, cubra com cuidado os componentes da caixa acústica usando papel e fita crepe. Use um clipe para papel para retirar a grade.

RTSc

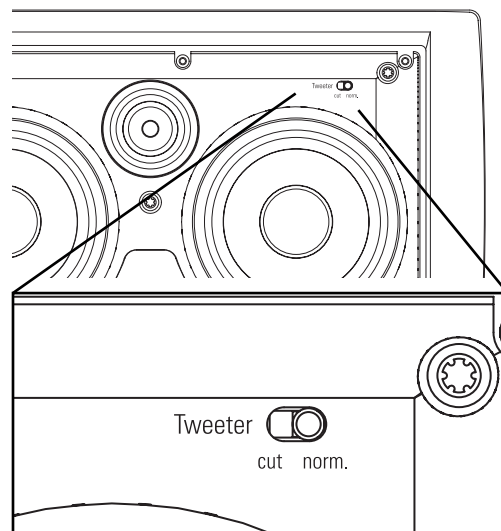

GRADE DE TECIDO DA RTSc/RTSFX

Remoção da grade de tecido:

A grade de tecido da RTSc/RTSFX se encaixa perfeitamente no sonoflector da caixa acústica. Se a grade da unidade for de tecido, tenha muito cuidado ao removê-la.

Observação importante: Nunca use qualquer tipo de ferramenta, como clipe metálico, para retirar a grade, pois poderá rasgar o tecido.

Use as mãos (depois de lavá-las), segurando a moldura da grade próximo de dois de seus encaixes de instalação e puxando a moldura firmemente para fora do sonoflector.

Pintura da grade de alumínio perfurada:

A grade da caixa acústica da série LCI é pintada de maneira homogênea com uma tinta protetora. Esta tinta constitui uma base ideal para aplicação de outras tintas.

1. Pinte a grade.

Obs.: As grades devem ser pintadas com tinta spray. Não use pincel e tinta. Tintas espessas aplicadas com pincel podem entupir as perfurações da grade. Aplique camadas finas de tinta spray. Para pintar usando um compressor e pistola de pintura, use o ajuste para spray mais fino e difuso. Tome cuidado para não encher as perfurações da grade com tinta.

2. Quando a tinta estiver totalmente seca, reinstale com cuidado a grade encaixando-a na reentrância até que fique apenas apoiada na moldura. Começando em um dos cantos, empurre pouco a pouco a grade contra a chanfradura de encaixe da grade, até percorrer todo o perímetro da moldura. Proceda com cuidado, pois a grade pode entortar facilmente se for manuseada com rispidez. Quando a grade estiver completamente encaixada, você sentirá uma "pressão" positiva.

Pintura da moldura:

1. Aplique tinta às partes expostas (descobertas). Aplique duas ou mais mãos de tinta.
2. Quando a tinta estiver totalmente seca, retire o material de proteção.

DEUTSCH

WICHTIGE SICHERHEITSHINWEISE VOR BEDIENUNG DER GERÄTE DURCHLESEN

1. Lesen Sie diese Anweisungen durch
2. Behalten Sie diese Anweisungen.
3. Beachten Sie alle Warnhinweise.
4. Folgen Sie allen Anleitungen.
5. Verwenden Sie diese Geräte nicht in der Nähe von Wasser.
6. Reinigen Sie sie nur mit einem trockenen Tuch.
7. Blockieren Sie keine Lüftungsöffnungen. Installieren Sie die Geräte entsprechend den Herstelleranweisungen.
8. Installieren Sie sie nicht in der Nähe von Wärmequellen wie Heizkörpern, Warmlufteintrittsöffnungen, Öfen oder anderen wärmeerzeugenden Geräten (einschließlich Verstärkern).
9. Lassen Sie alle Wartungen von geschulten Kundendiensttechnikern durchführen. Eine Wartung ist nötig, wenn das Gerät auf irgendeine Weise beschädigt wurde durch das Hineinfallen von Objekten, durch Regen oder Feuchtigkeit, wenn es nicht richtig funktioniert oder wenn es fallengelassen wurde.
10. **WARNUNG:** Um die Gefahr eines Feuers oder Stromschlags zu verringern, ist dieses Gerät vor Regen oder Feuchtigkeit zu schützen, und mit Flüssigkeit gefüllte Gefäße, wie Vasen, sollten nicht auf diesem Gerät platziert werden.



Entsorgung—Die Entsorgung dieses Produkts kann bestimmten internationalen, nationalen und/oder örtlichen Gesetzen und/oder Vorschriften unterliegen. Detaillierte Informationen hierzu erhalten Sie von dem Fachhändler, bei dem Sie dieses Produkt gekauft haben, oder vom Polk Audio-Importeur/Vertrieb in Ihrem Land. Eine Liste von Importeuren/ Vertriebsfirmen für Polk Audio erhalten Sie auf der Polk Audio-Website www.polkaudio.com oder von Polk Audio, 5601 Metro Drive, Baltimore, Maryland 21215, USA – Telefon: +1 410 358-3600.

ACHTUNG: VORSICHT BEIM ZUHÖREN

Polk Audio-Lautsprecher und Subwoofer können extrem hohe Lautstärkepegel erzeugen, die schwere oder permanente Hörschäden verursachen könnten. Polk Audio, Inc. ist für auf den Missbrauch seiner Produkte zurückzuführende Hörschäden, Verletzungen oder Sachschäden nicht haftbar.

Denken Sie an diese Richtlinien und begrenzen Sie die Lautstärke auf ein vernünftiges Maß:

- Sie sollten sich nicht zu lange Lautstärken über 85 Dezibel (dB) aussetzen.

Weitere Informationen über sichere Lautstärkepegel finden Sie unter www.polkaudio.com/education/article/SPL/ oder in den Richtlinien der Occupational Health and Safety Administration (OSHA) unter http://www.osha.gov/dts/osta/otm/noise/standards_more.html

INHALT

In jeder Lautsprecherpackung sollten Sie Folgendes finden:

1. Einen RTSc- oder einen Satz RTSFx-Lautsprecher
2. Lautsprecher-Montageschablone (nur RTSFx)
3. Lackiermaske
4. Ein perforierter Aluminiumgrill (für jeden Lautsprecher)
5. Ein Stoffgrill (für jeden Lautsprecher)
6. Ein RTSc/RTSFX-Handbuch
7. Registrierungskarte
8. STL105-Wandhalterung (nur RTSFx)
9. Gehäuse (nur RTSc)

Wichtiger Hinweis: Wenn etwas fehlt oder beschädigt ist oder Ihr LCi-RTS Lautsprecher nicht funktioniert, kontaktieren Sie bitte sofort den Installations-Kundendienst von Polk Audio unter der Nummer (USA) 800-377-7655.

INSTALLATIONSEMPFEHLUNGEN FÜR DIE OPTIMALE LEISTUNG

Wichtiger Hinweis: Lautsprecher der RTS-Serie sind nicht magnetisch abgeschirmt und sollten mindestens 30 cm Abstand von einem Fernseher oder Videomonitor haben.

Wichtiger Hinweis: Lautsprecher der LCi-RTS-Serie sind nur für den Inneneinsatz konzipiert. Sie sind nicht für den Außeneinsatz vorgesehen.

Sie sollten sich mit den örtlichen Bau- und Feuerschutzvorschriften gut auskennen und diese genau befolgen. Zudem sollten Sie genau wissen, was sich hinter der Wand oder Decke befindet, in die Sie die Lautsprecher installieren wollen. Verwenden Sie stets Kabel, die die entsprechenden Bau- oder Feuerschutzvorschriften erfüllen. Verwenden Sie mindestens 14-Gauge-Draht, um die beste Soundqualität zu gewährleisten. (Hinweis: Die Verdrahtung sollte am besten von einem Fachmann ausgeführt werden.)

Beachten Sie bei der Installation von Lautsprechern der LCi-Serie das Gewicht des jeweiligen Modells (siehe hierzu den Abschnitt „Daten“) und die Stärke des Materials, in das Sie den Lautsprecher installieren. Passen Sie auch auf verborgene Stützbalken, elektrische Kabel oder Rohrleitungen in der Wand bzw. Decke auf, in der Sie die Lautsprecher installieren.

Wenn Sie sich nicht sicher sind, ob Sie die benötigten Fähigkeiten oder Werkzeuge besitzen, kontaktieren Sie bitte Ihren Polk Audio-Fachhändler oder einen professionellen Installateur.

EMPFOHLENE DRAHTSTÄRKEN

Länge	Gauge-Wert
Längen bis zu 7,5 m	18 oder 16
Längen zwischen 7,5 und 15 m	16 oder 14
Längen zwischen 15 und 23 m	14 oder 12
Längen über 23 m	12

LCi-RTS-LAUTSPRECHER- INSTALLATION

Was Sie benötigen:

- Bleistift zur Markierung der Installationsstelle.
- Stichsäge, Gipskartonmesser oder für das Material passendes Schneidwerkzeug, um Gipskartonplatten oder andere Wandmaterialien zu schneiden.
- Wasserwaage.
- Schraubendreher, am besten Elektrowerkzeug mit Kreuzschlitz-Einsatz.
- Bohrmaschine mit entsprechendem Bohrer (optional, um Schnitt in Wand zu beginnen).

BEFESTIGUNGSSYSTEM STUD- LOCK™ (NUR RTSFx)

Installation des Befestigungssystems Stud-Lock™
Siehe die jedem Befestigungssystem Stud-Lock™ beiliegenden Anweisungen.

Wichtiger Hinweis: Für Neubauten: Wenn Sie eine Rohbau-Halterung benutzen, ist diese immer vor der Installation des Befestigungssystems Stud-Lock™ einzubauen.

Wenn Sie eine Rohbauhalterung (PB105) und das Befestigungssystem Stud-Lock (STL105) zusammen verwenden, müssen Sie daran denken, dass das Lautsprechergehäuse sich an der Kante der Rohbauhalterung verfangen kann. Drücken Sie die Unterseite des Lautsprechergehäuses nach oben und über die vorstehende Kante der Rohbauhalterung. Dadurch wird der Lautsprecher voll in die Wand eingeschoben.

RTSFX

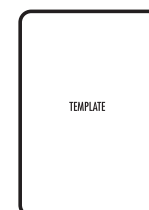

Folgen Sie mit dem Bleistift der Schablone.

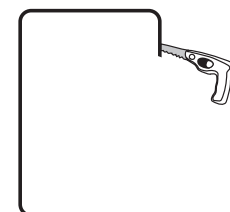

Schneiden Sie das Loch mit dem passenden Werkzeug aus.

ABMESSUNGEN

RTSc

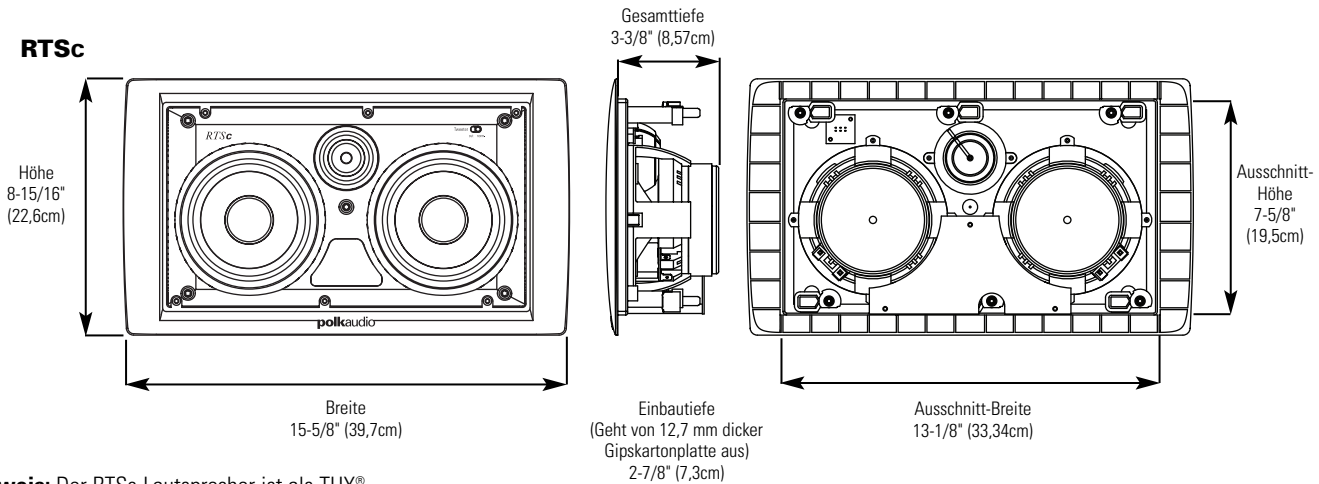

Hinweis: Der RTSc-Lautsprecher ist als THX® Center-Lautsprecher konzipiert. Er wird zwischen Ständerprofilen montiert, die einen Abstand von 40,6 cm (zwischen den Mittelpunkten gemessen) haben.

RTSc-GEHÄUSE

Dieses Gehäuse ist nur für Neubauten konzipiert. Das Gehäuse muss verwendet werden, damit der RTSc der THX® Norm entspricht.

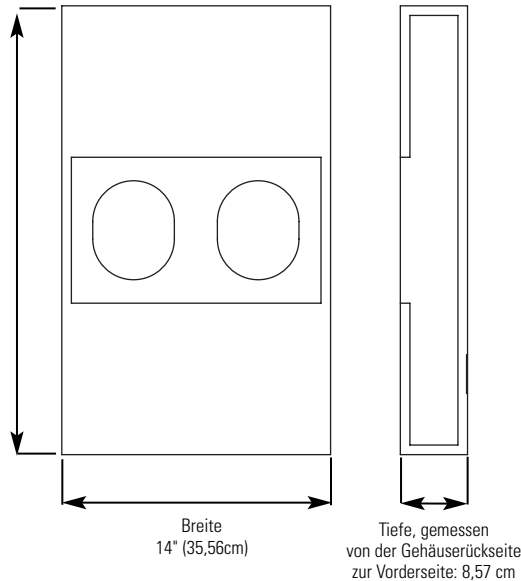

DATEN

Modell	RTSc
Empfohlene Verstärkerleistung (W/Kanal)	10-250W
Nennimpedanz	4 Ohms
Frequenzgang (+/-3 dB)	50Hz – 27kHz (80Hz-26kHz)
Leistung (2,83 V bei 1 M)	92db
Lautsprechergewicht Gehäuse	8,75 lbs. (3,97kg) 9,25 lbs. (4,25kg)

Modell	RTSfx
Empfohlene Verstärkerleistung (W/Kanal)	10-250W
Nennimpedanz	4 Ohms
Frequenzgang (+/-3 dB)	50Hz – 27kHz (80Hz-26kHz)
Leistung (2,83 V bei 1 M)	88db
Lautsprechergewicht	10,75 lbs. (4,88kg)

RTSfx

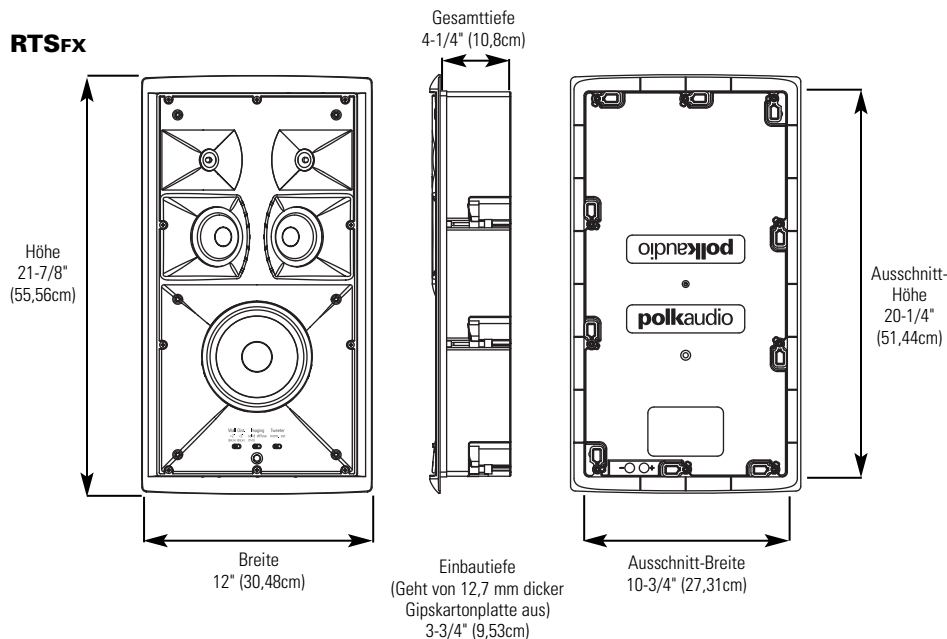

LAUSPRECHERPLATZIERUNG

Der Polk Audio RTSfx-Surround-Lautsprecher bietet Ihnen fast unbegrenzte Platzierungsoptionen. Sie sollten sich die Platzierung der Surround-Lautsprecher aber vorher gut überlegen, da bei der Installation ein Loch in die Wand oder Decke geschnitten werden muss.

Linke/rechte Ausrichtung: RTSfx-Surround-Lautsprecher haben eine linke/rechte Ausrichtung, und jeder Lautsprecher trägt auf der Schallwand eine deutliche Markierung für die linke oder rechte Installation. Rechts und links werden dabei von Ihrem Hörbereich aus definiert, wenn Sie in Richtung des Center-Lautsprechers sehen.

KLANGBILD

Schalter Solid/Diffuse (Nur RTSfx)

RTSfx-Surround-Lautsprecher bieten die umschaltbaren Klangbilder „Solid“ und „Diffuse,“ mit denen Sie den gewünschten Surround-Effekt erzielen können.

Die Einstellung „Diffuse“ erzeugt eine „Klangwolke,“ in der Umgebungstöne den Raum erfüllen.

Die Einstellung „Solid“ erzeugt einen präziser ausgerichteten und lokalisierten Sound.

Für THX® Ultra2-Systeme ist die Einstellung „Solid“ erforderlich.

Letztlich entscheiden Sie am besten, welches Surround-Klangbild Ihnen zusagt.

Die schematische Darstellung des Raums zeigt eine ideale Platzierung für alle Lautsprecher in einem 6.1- oder 7.1-System.

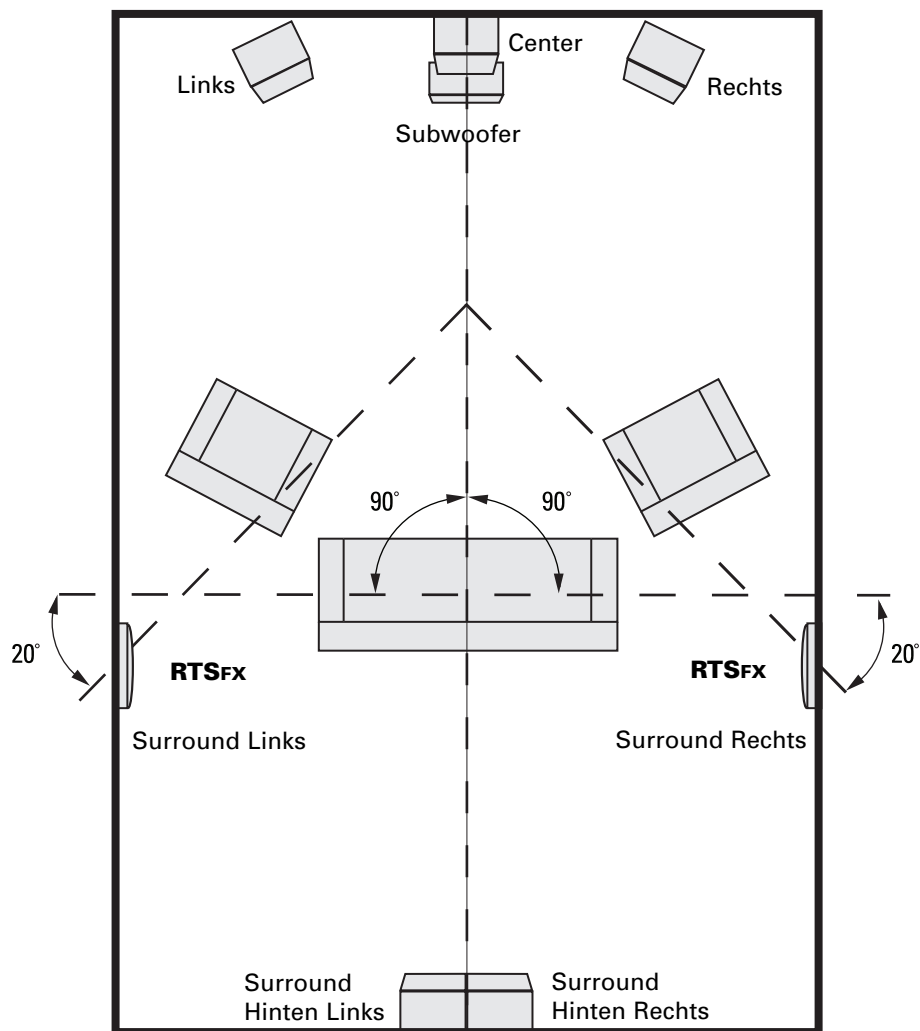

EMPFOHLENE EINSTELLUNGEN

Position der RTSfx-Surround-Wandlautsprecher

Surround-Lautsprecher nahe an den Seiten des Hörbereichs und etwa 2 m hoch platziert.

Surround-Lautsprecher hinter dem Hörbereich und etwa 2 m hoch platziert.

Klangbildeinstellungs-Empfehlung

Diffuse

Solid

RTSc/RTSFX RAUMUMGEBUNGS-REGLER

Hochtönerschalter (RTSc/RTSFX)

Wenn Ihr Hörbereich sehr schallreflektierend ist, etwa bei glatten Gipskartonwänden, Hartholzböden und nicht gepolsterten Möbeln, ist der Sound zu „hell“ und unnatürlich. Die Einstellung „Cut“ gleicht den Reflektionseffekt in einem „harten“ Raum aus. Die Hochtönerabschwächung reduziert die Auswirkung des Raums, ohne den Frequenzgang im höheren Bereich zu behindern und bietet so einen wärmeren, natürlicheren Sound und eine präzisere räumliche Klangdarstellung.

Wandentfernungsschalter (RTSFX)

Wand- und Deckenlautsprecher klingen am besten, wenn sie mehr als 60 cm von den Seitenwänden entfernt platziert werden. Wenn Wandlautsprecher aus baulichen Gründen näher als 60 cm von den Seitenwänden entfernt installiert werden müssen, kann dies zu einem „Frequenzbuckel“ im Bereich zwischen 50 und 200 Hz führen. Dadurch klingen die Wandlautsprecher eventuell zu dröhnend. Der Wandentfernungsschalter gleicht den Frequenzgang aus und behebt das Dröhnen, ohne den Tiefbass zu entfernen, was den Klang natürlicher macht.

Wenn der Lautsprecher weniger als 60 cm von der Wand entfernt ist: Wandentfernungsschalter („Wall Dist.“) auf <2' stellen. Die empfohlene Entfernung der Lautsprecher von den Seitenwänden beträgt 60 cm.

RTSc/RTSFX THX® Ultra2

Für THX® Ultra2 verwenden Sie den Stoffgrill und stellen den Hochtönerschalter (RTSc/RTSfx) auf die Normalposition; beim RTSfx stellen Sie den Wandentfernungsschalter auf die Position „mehr als 2 Fuß“ (>2).

RTSFX

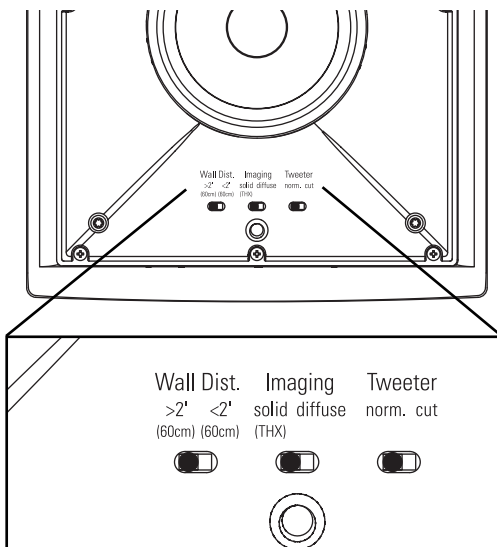

LACKIEREN DER WANDLAUTSPRECHERGRILLS

Lackieren der Wandlautsprechergrills

Der RTSc/RTSFX wird mit zwei Lautsprechergrills ausgeliefert, einem aus gelochtem Aluminium und einem aus stoffbezogenem Kunststoff. Der Lautsprechergrill aus gelochtem Aluminium kann lackiert werden, während der Stoffgrill eingefärbt werden kann.

Erforderliche Werkzeuge:

1. Gewünschte Farbe (Grills müssen spritzlackiert werden).
2. Eine Büroklammer oder ein Korkezieher (zur Entfernung des lackierbaren Grills).
3. Kreppband.
4. Lackierschablone (liegt bei, deckt nicht lackierbare Teile ab).

Vorbereitung:

1. Trennen Sie die Teile des Lautsprechers: Wenn der Lautsprecher noch nicht installiert ist, kann man den Grill einfach dadurch entfernen, indem man die Klammerschrauben nach vorne drückt und den Grill von innen vom Lautsprecher drückt.
2. Entfernen Sie den Stoffeinsatz im Innern des Lautsprechergrills.
3. Verwenden Sie beim Lackieren des Lautsprecherrahmens die beiliegende Lackierschablone dazu, an der Vorderseite Treiber und Schallwand sorgfältig abzudecken. Sie können dies auch tun, wenn der Lautsprecher bereits installiert ist (beispielsweise, wenn Sie ein Zimmer neu streichen).

RTSc

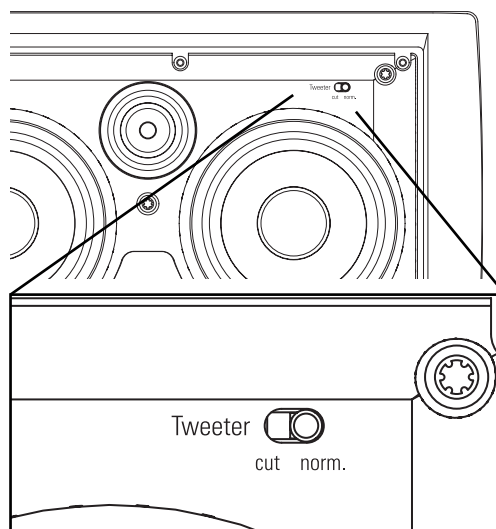

RTSc/RTSFX-STOFFGRILL

Entfernen des Stoffgrills:

Der RTSc/RTSFX-Stoffgrill passt genau in die Schallwand. Passen Sie deshalb beim Entfernen des Stoffgrills besonders auf.

Wichtiger Hinweis: Verwenden Sie nie ein Werkzeug (wie eine Büroklammer) zum Entfernen des Grills, da Sie sonst den Stoff beschädigen könnten.

Fassen Sie stattdessen den Grillrahmen mit sauberen Händen in der Nähe der Montagebecher und ziehen Sie den Rahmen kräftig von der Schallwand ab.

Lackieren des Aluminium-Gittergrills:

Der Lautsprechergrill der LCi-Serie verfügt über eine gleichmäßige Schutzlackierung. Diese Lackierung ist eine ideale Grundierung.

1. Lackieren Sie den Lautsprechergrill.

Hinweis: Die Lautsprechergrills müssen spritzlackiert werden. Verwenden Sie keinen Pinsel. Dicke, mit Pinsel aufgetragene Farbe kann die Löcher des Grills verstopfen. Verwenden Sie dünne, aufgespritzte Lackschichten. Wenn Sie einen Kompressor und eine Spritzpistole verwenden, müssen Sie die feinste, am weitesten zerstreute Einstellung wählen. Passen Sie auf, dass Sie die Löcher im Grill nicht mit Lack verstopfen.

2. Wenn der Lack ganz getrocknet ist, bauen Sie den Grill vorsichtig wieder ein, indem Sie ihn in seine Öffnung einführen, so dass er gerade auf dem Rahmen aufsitzt. Gehen Sie dann von einer Ecke aus um den ganzen Lautsprecher herum und drücken Sie den Grill allmählich ein. Seien Sie vorsichtig, da der Grill durch übermäßige Kraft leicht verbogen werden kann. Wenn der Lautsprechergrill richtig sitzt, hören Sie, wie er einschnappt.

Lackieren des Rahmens:

1. Lackieren Sie die frei liegenden (nicht abgedeckten) Teile. Tragen Sie mindestens zwei dünne Lackschichten auf.
2. Wenn der Lack ganz trocken ist, entfernen Sie die Abdeckungen.

ITALIANO

INFORMAZIONI IMPORTANTI PER LA SICUREZZA LEGGERE PRIMA DI UTILIZZARE L'EQUIPAGGIAMENTO

1. Leggere queste istruzioni.
2. Conservare queste istruzioni.
3. Prestare attenzione alle avvertenze.
4. Seguire tutte le istruzioni
5. Non utilizzare questo apparato vicino all'acqua.
6. Pulire solo con un panno asciutto.
7. Non bloccare alcuna apertura per la ventilazione. Installare secondo le istruzioni fornite dal fabbricante.
8. Non installare vicino a fonti di calore come ad esempio radiatori, camini, stufe o altre apparecchiature che generino calore, inclusi gli amplificatori.
9. Contattare personale di assistenza qualificato per qualsiasi intervento di assistenza. Ottenere assistenza se l'apparato è danneggiato in alcun modo, se è stato versato del liquido, se l'apparato è stato esposto a pioggia o umidità, se non funziona normalmente o se è caduto.
10. **AVVERTENZA:** per evitare i rischi di incendio e di scossa elettrica, non esporre l'apparato alla pioggia o all'umidità e non posizionare sull'unità alcun contenitore contenente un liquido, come ad esempio un vaso.



Smaltimento del prodotto—Seguire le norme internazionali, nazionali e locali per lo smaltimento di questo prodotto. Per ulteriori informazioni, contattare il proprio rivenditore oppure l'importatore/distributore nel proprio Paese. Per ottenere un elenco di importatori/distributori, visitare il sito Web Polk Audio www.polkaudio.com oppure contattare Polk Audio all'indirizzo 5601 Metro Drive, Baltimore, Maryland 21215, USA -Telefono: +1 410 358-3600.

ATTENZIONE: USARE CAUTELA DURANTE L'ASCOLTO

Gli altoparlanti e subwoofer Polk Audio sono in grado di funzionare a volumi estremamente alti, che potrebbero causare lesioni gravi o anche permanenti all'udito. Polk Audio, Inc. non sarà responsabile di perdita dell'udito, lesioni personali o danni alle cose risultanti dall'abuso dei suoi prodotti.

Tenere presenti queste linee guida e farsi guidare dal buon senso quando si regola il volume:

- Limitare l'esposizione prolungata a volumi superiori a 85 decibel (dB).

Per ulteriori informazioni sui livelli di sicurezza per l'ascolto, andare al sito www.polkaudio.com/education/article/SPL/ o consultare le direttive OSHA (Occupational Health and Safety Administration, ente americano per la salute e la sicurezza sul lavoro) sul sito http://www.osha.gov/dts/osta/otm/noise/standards_more.html

CONTENUTO

La scatola di ciascun altoparlante deve contenere i seguenti componenti:

1. Un RTS o un set di altoparlanti RTSFx
2. Dima di fissaggio altoparlante (solo RTSFx)
3. Copertura di protezione dalla vernice
4. Una griglia in alluminio perforato (per ciascun altoparlante)
5. Una griglia in tessuto (per ciascun altoparlante)
6. Una copia del manuale dell'RTSc/RTSfx
7. Scheda di registrazione
8. Staffa di fissaggio a montanti STL105 (solo RTSfx)
9. Cassa (solo RTSc)

Nota importante: Nel caso in cui si notassero danni o parti mancanti, oppure se il diffusore LCi-RTS non dovesse funzionare, notificare immediatamente il servizio assistenza installazione Polk Audio al numero 800-377-7655.

INSTALLAZIONE CONSIGLIATA PER PRESTAZIONI OTTIMALI

Nota importante: Gli altoparlanti serie RTS non sono magneticamente schermati e non devono essere collocati a distanza inferiore a 30 cm da un monitor o un televisore.

È necessario conoscere e seguire tutte le norme locali in materia edilizia e di sicurezza antincendio. È inoltre necessario familiarizzarsi con l'area dietro la parete o al soffitto nel quale si prevede di installare i diffusori. Utilizzare sempre cavi che permettano di rispettare le norme edilizie e di sicurezza antincendio appropriate. Per ottenere la migliore qualità del suono, si consiglia di utilizzare cavi con 14 AWP di spessore minimo. (Nota: per effettuare il cablaggio si consiglia di utilizzare professionisti esperti.)

Durante l'installazione nella parete dei diffusori della serie LCi, prestare attenzione al peso del modello specifico (vedere la pagina delle caratteristiche tecniche per il peso del proprio modello) e alla robustezza del materiale nel quale viene installato il diffusore. Prestare attenzione a travetti nascosti, cavi elettrici e tubature nella parete o nel soffitto nel quale vengono installati i diffusori.

Qualora non si disponga dell'esperienza o degli strumenti necessari per effettuare l'installazione, rivolgersi al proprio rivenditore Polk Audio o un installatore professionista.

CAVI CONSIGLIATI

Distanza	Spessore (AWP)
Fino a 7,5 m	18 o 16
Più di 7,5 m ma meno di 15 m	16 o 14
Più di 15 m ma meno di 22,5 m	14 o 12
Più di 22,5 m	12

INSTALLAZIONE DEL DIFFUSORE LCi-RTS Sono necessari:

- Matita per contrassegnare la posizione in cui effettuare l'installazione.
- Sega, lama o altro strumento necessario per tagliare il cartongesso o altro materiale nella superficie della parete.
- Livella a bolla.
- Cacciavite (preferibilmente elettrico) con punta a stella Phillips.
- Trapano elettrico con la punta appropriata (facoltativo, per iniziare a tagliare la parete).

SISTEMA DI MONTAGGIO STUD-LOCK MOUNTING SYSTEM™ (SOLO RTSFx)

Installazione del sistema Stud-Lock Mounting System™

Consultare le istruzioni incluse con ogni Stud-Lock Mounting System™.

Nota importante: Per edifici di nuova costruzione: se si utilizzano staffe di montaggio prima della costruzione, installarle sempre prima del sistema Stud-Lock Mounting System™.

Se si utilizzano contemporaneamente una staffa di montaggio pre-costruzione (PB105) e il sistema di montaggio Stud-Lock Mounting System (STL105), prestare attenzione al fatto che la cassa potrebbe restare bloccata sul bordo della staffa di montaggio pre-costruzione. Premere il lato inferiore della cassa verso l'alto e al di sopra del lato sporgente della staffa di montaggio pre-costruzione. In questo modo è possibile posizionare completamente il diffusore nella parete.

RTSfx

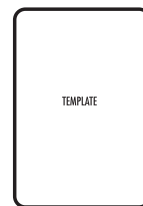

Tracciare attorno alla dima.

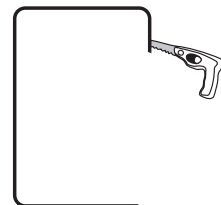

Tagliare il foro con lo strumento appropriato.

DIMENSIONI FISICHE

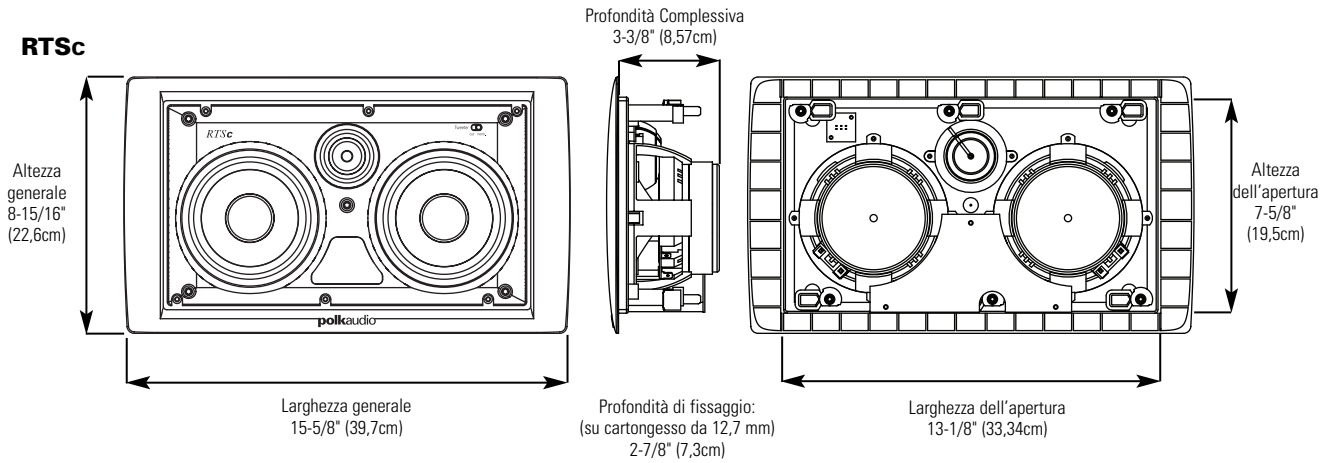

Nota bene: l'altoparlante RTSc è concepito per l'uso come diffusore del canale centrale THX® ed è costruito in modo da essere fissato tra montanti distanti 40,6 cm tra di loro.

CASSA RTSc

Questa cassa va adoperata solo per un impianto nuovo. La cassa permette all'RTSc di funzionare a norma THX®.

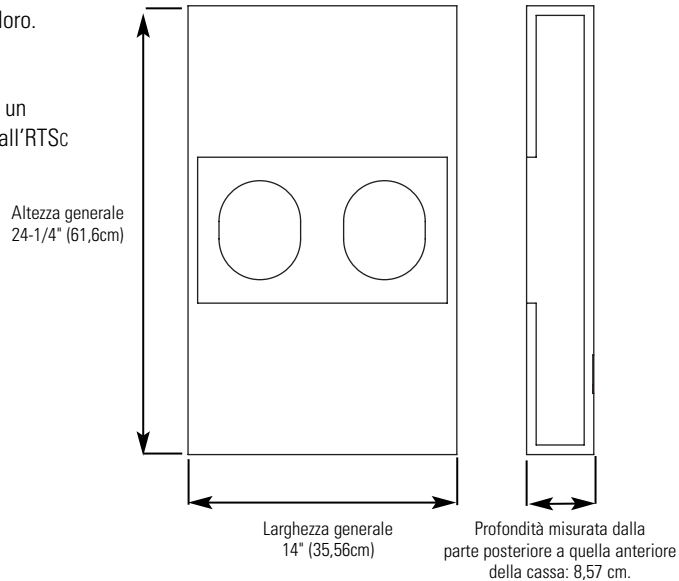

CARATTERISTICHE TECNICHE

Modello	RTSc
Amplificazione consigliata (W per canale)	10-250W
Impedenza (nominale)	4 Ohms
Risposta in frequenza (+/-3 dB)	50Hz – 27kHz (80Hz-26kHz)
Efficienza (2,83 V a 1 M)	92db
Peso del diffusore	8,75 lbs. (3,97kg)
Cassa	9,25 lbs. (4,25kg)

Modello	RTSfx
Amplificazione consigliata (W per canale)	10-250W
Impedenza (nominale)	4 Ohms
Risposta in frequenza (+/-3 dB)	50Hz – 27kHz (80Hz-26kHz)
Efficienza (2,83 V a 1 M)	88db
Peso del diffusore	10,75 lbs. (4,88kg)

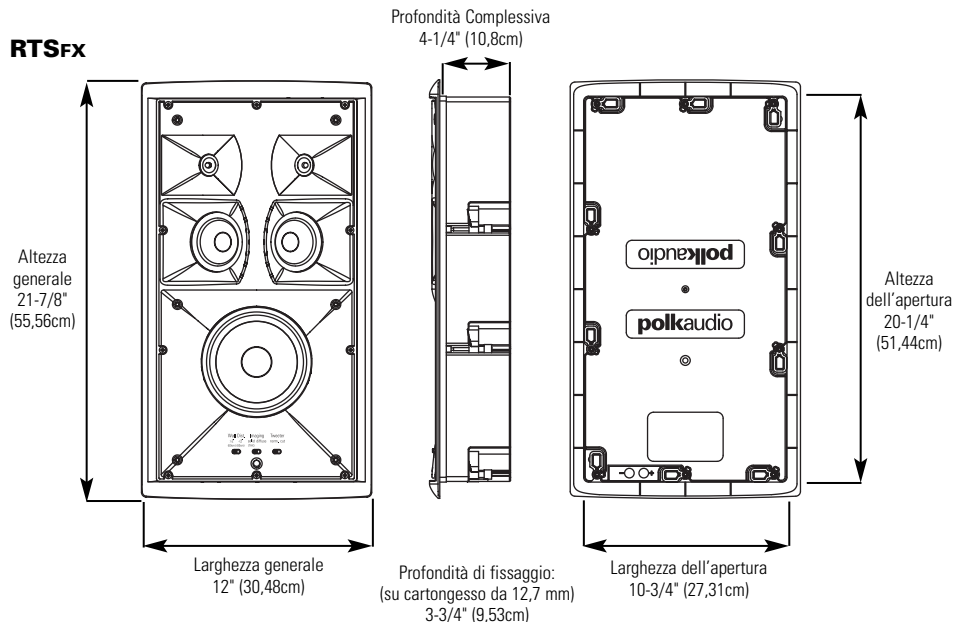

COLLOCAZIONE DEGLI ALTOPARLANTI

Gli altoparlanti surround Polk Audio RTSFx possono essere collocati pressoché ovunque; occorre tuttavia valutare attentamente il punto prescelto in quanto l'installazione richiede di praticare un foro nella parete o nel soffitto.

Orientamento a sinistra/destra: Gli altoparlanti surround RTSFx prevedono un orientamento a sinistra/destra e il diaframma di ciascun altoparlante è chiaramente contrassegnato per indicare l'installazione a sinistra o a destra; queste due direzioni sono definite in relazione all'area di ascolto, osservando il canale centrale dell'impianto.

IMMAGINE AUDIO

Selettore "Solida/Diffusa" (solo RTSFx)

Gli altoparlanti surround RTSFx permettono di scegliere tra un'immagine "Solida" e una "Diffusa" per creare l'effetto surround desiderato.

Un'immagine "Diffusa" corrisponde a una distribuzione sonora uniforme: il suono "circonda" l'ascoltatore.

Un'immagine "Solida" corrisponde a una distribuzione sonora più direzionale e localizzata.

L'impostazione "Solida" è necessaria per gli impianti THX® Ultra2.

Spetta all'utente prendere la decisione finale riguardo all'immagine surround adatta.

Il disegno schematico della sala rappresenta la disposizione ideale di tutti gli altoparlanti di un impianto 6.1 o 7.1.

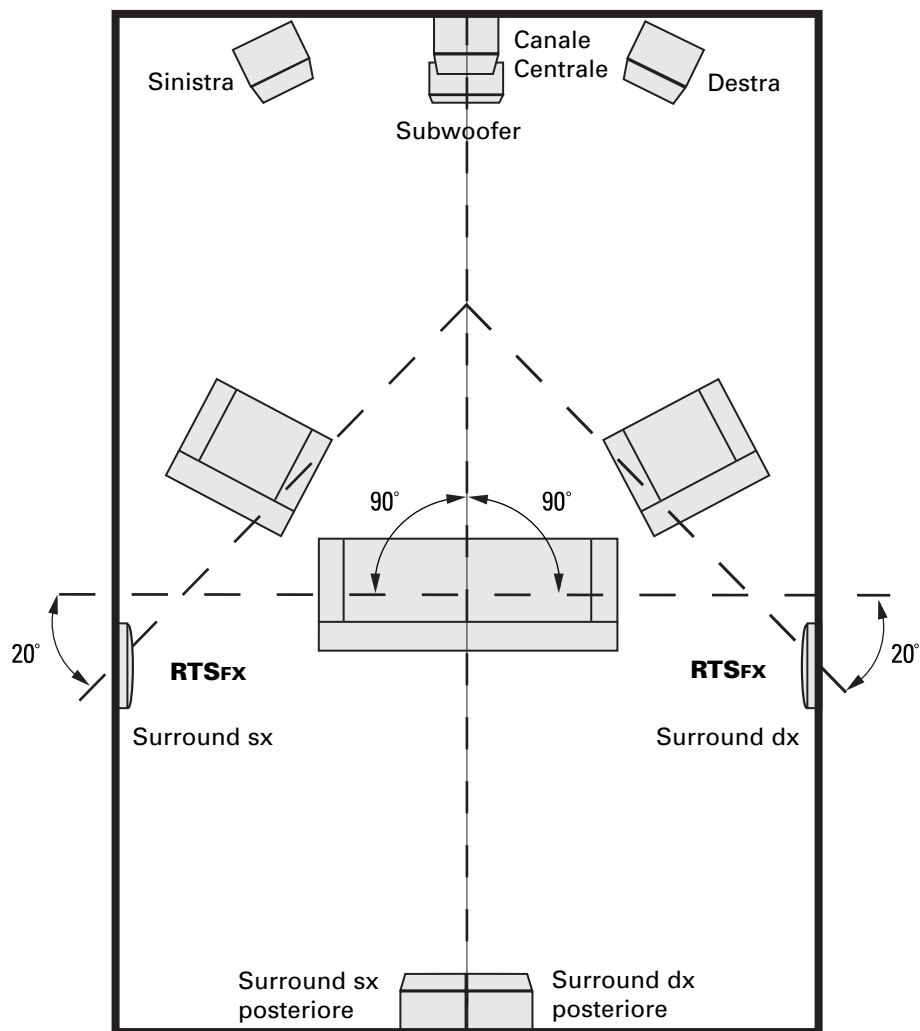

CONSIGLI PER LA DISPOSIZIONE

Disposizione dei surround da parete RTSFx

Gli altoparlanti surround devono essere in prossimità, direttamente ai lati dell'area di ascolto e a circa 1,8 metri dal pavimento.

Altoparlanti surround situati dietro l'area di ascolto e a circa 1,8 metri dal pavimento.

Consigli sull'impostazione dell'immagine audio

Diffusa

Solida

RTSc/RTSFX COMANDI PER L'AMBIENTE ACUSTICO

Interruttore del Tweeter (RTSc/RTSFX)

Se la sala ha superfici molto riflettenti-pareti di cartongesso, parquet, mobili non imbottiti-il suono sarà eccessivamente "vivace" e artificioso. Per compensarlo, è possibile introdurre una certa attenuazione inserendo un tweeter; selezionando l'apposita impostazione si ottiene un suono più "caldo" e realistico e un'immagine audio più accurata senza compromettere la risposta alle frequenze più alte.

Interruttore di distanza dalla parete (RTSFX)

Gli altoparlanti da parete e da soffitto offrono risultati ottimali se sono collocati a più di 60 cm di distanza dalle pareti laterali; se non è possibile disporli soddisfacendo questa condizione, la prossimità della superficie può far diventare "rumorosa" la risposta in frequenza tra 50 e 200 Hz: gli altoparlanti da parete generano rimbombi. L'apposito interruttore regolarizza la risposta eliminando la rumorosità senza compromettere la risposta ai bassi; si ottiene così un suono più realistico

Se gli altoparlanti sono situati a una distanza inferiore a 60 cm da una parete: azionare l'apposito interruttore ("Wall Dist.") per compensare l'effetto. La distanza consigliata per gli altoparlanti dalle pareti laterali è di almeno 60 cm.

Prestazioni RTSc/RTSFX THX® Ultra2

Per ottenere prestazioni THX® Ultra2, adoperare la griglia in tessuto e portare l'interruttore del tweeter (RTSc/RTSFX) sulla posizione "normale;" sull'RTSFX, portare l'interruttore di distanza dalla parete sulla posizione corrispondente a una distanza maggiore di 60 cm.

RTSFX

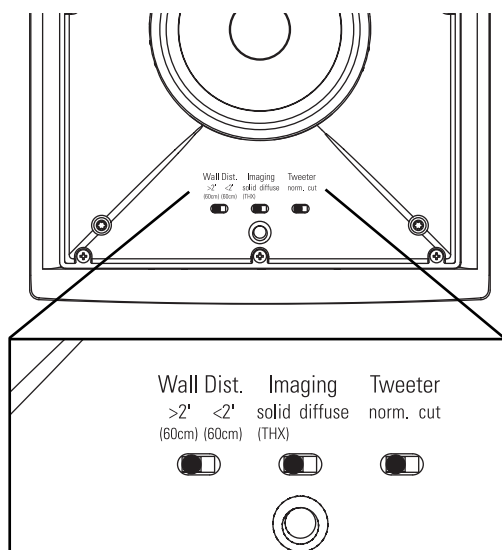

VERNICIATURA DELLE MASCHERINE DA PARETE

Verniciatura delle mascherine da parete

Il RTSc/RTSFX viene fornito con due mascherine, una in alluminio perforato e l'altra in plastica ricoperta di tessuto. La mascherina in alluminio perforato può essere verniciata, mentre la mascherina in tessuto può essere tinta.

Strumenti necessari:

1. Vernice (utilizzare verniciatura a spruzzo per le mascherine).
2. Una graffetta o un cavatappi (per rimuovere la mascherina verniciabile).
3. Nastro adesivo protettivo.
4. Copertura per verniciatura (inclusa, copre le parti da non verniciare).

Preparazione:

1. Separare le parti del diffusore. Se il diffusore non è ancora installato, rimuovere la mascherina premendo semplicemente le viti di contatto in avanti per separare la mascherina dal diffusore dall'interno.
2. Rimuovere il filtro in tessuto dall'interno della mascherina.
3. Quando si vernicia la cassa del diffusore, utilizzare le coperture per verniciatura incluse per coprire la parte anteriore dei diffusori per proteggere i driver e i baffle. Ciò può essere fatto anche quando il diffusore è montato nella parete (per esempio quando si vernicia la stanza). Se le coperture non fossero più disponibili, coprire attentamente i componenti del diffusore utilizzando carta e nastro adesivo protettivo. Per rimuovere la mascherina, utilizzare una graffetta.

GRIGLIA IN TESSUTO RTSc/RTSFX

Rimozione della griglia in tessuto

La griglia in tessuto RTSc/RTSFX aderisce al diaframma dell'altoparlante; se la si usa, procedere con estrema cautela quando la si deve rimuovere.

Importante: Non utilizzare mai un oggetto, come una graffetta, per rimuovere la griglia, per evitare di lacerarla.

Usare invece le mani (dopo averle lavate) afferrando il telaio della griglia vicino a due delle coppe di fissaggio e tirandolo con decisione per staccarlo dal diaframma.

Verniciare la mascherina in retino di alluminio:

La mascherina del diffusore della serie LCi è coperto con uno strato uniforme di vernice protettiva. Questo strato di vernice è ideale come mano di fondo.

1. Verniciare la mascherina.

Nota: Le mascherine devono essere verniciate a spruzzo. Non utilizzare un pennello, poiché la vernice potrebbe otturare i fori. Applicare uno strato sottile di vernice a spruzzo. Se si utilizza un compressore e una pistola a spruzzo, selezionare la modalità con il flusso più fine e diffuso. Prestare attenzione a non otturare i fori nella mascherina con la vernice.

2. Quando la vernice è completamente asciutta, reinstallare la mascherina inserendola nell'apposita rientranza in modo che sia appoggiata alla cassa. Partendo da un angolo, premere la mascherina un poco alla volta lungo il perimetro facendola entrare nella tacca apposita. Eseguire questa operazione con cautela. Se si maneggia troppo duramente la mascherina, la si può piegare. Quando la mascherina è in completamente posizione, si nota uno "scatto."

Verniciare la mascherina:

1. Applicare la vernice alle parti non coperte. Usare due mani leggere di vernice.
2. Quando la vernice è completamente asciutta, rimuovere il materiale di copertura.

RTSc

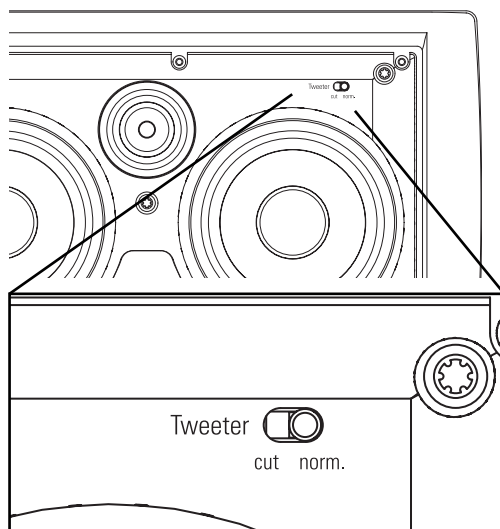

ESPAÑOL

IMPORTANTES INSTRUCCIONES DE SEGURIDAD LEER ANTES DE HACER FUNCIONAR EL EQUIPO

1. Lea estas instrucciones.
2. Guarde estas instrucciones.
3. Respete todas las advertencias.
4. Siga todas las instrucciones.
5. No use este aparato cerca del agua.
6. Límpiolo solamente con un paño seco.
7. No bloquee las aberturas de ventilación. Instale el aparato de acuerdo con las instrucciones del fabricante.
8. No lo instale cerca de fuentes de calor, tales como radiadores, rejillas de piso, cocinas u otros aparatos (incluso amplificadores) que producen calor.
9. Encargue todo servicio del aparato al personal de servicio calificado. Se requiere servicio cuando el aparato ha sido dañado de alguna manera han caído líquidos u objetos dentro del aparato o el aparato se ha dejado caer, ha dejado de funcionar normalmente o ha sido expuesto a la lluvia o a la humedad.
10. **ADVERTENCIA.** Para reducir el riesgo de incendio o de descarga eléctrica, este aparato no debe ser expuesto a la lluvia o a la humedad, y no se le deben colocar encima objetos llenos de líquido, tales como floreros.



Eliminación del producto—Es posible que haya leyes y/o reglamentos internacionales, nacionales y/o locales sobre la eliminación de este producto. Para obtener información más detallada, comuníquese con el distribuidor a quien le compró este producto de Polk Audio o al importador o distribuidor en su país. Puede obtener una lista de importadores y distribuidores de Polk Audio en el sitio Web de Polk Audio, www.polkaudio.com, o comunicándose con Polk Audio: 5601 Metro Drive, Baltimore, Maryland 21215, USA. Teléfono: +1 410 358-3600.

ADVERTENCIA: ESCUCHE CUIDADOSAMENTE

Los altavoces y subwoofers de Polk Audio son capaces de reproducir sonidos a volúmenes extremadamente altos, lo cual podría causar daño auditivo grave o permanente. Polk Audio, Inc. no acepta ninguna responsabilidad por pérdida del oído, lesiones corporales o daños a la propiedad producidos por el uso inadecuado de sus productos.

Tenga en mente estas directrices y ponga siempre en práctica su sentido común al controlar el volumen:

- Limite la exposición prolongada a volúmenes de más de 85 decibels (dB).

Para obtener más información sobre niveles de volumen, vaya a www.polkaudio.com/education/article/SPL/ o consulte las pautas de la Administración de Seguridad y Salud Ocupacional (Occupational Health and Safety Administration, OSHA) en http://www.osha.gov/dts/osta/otm/noise/standards_more.html

HAGA INVENTARIO

Dentro de cada contenedor de altavoz, debe haber lo siguiente:

1. Un altavoz RTSc o un conjunto de altavoces RTSFx
2. Una plantilla de montaje de altavoz (sólo RTSFx)
3. Una máscara para pintar
4. Una rejilla de aluminio perforado (una para cada altavoz)
5. Una rejilla de tela (una para cada altavoz)
6. Un manual RTSc/RTSfx
7. Una tarjeta de registro
8. Un soporte Stud-Lock STL105 (sólo RTSfx)
9. Una caja (sólo RTSc)

Nota importante: Si falta algo, si hay algo dañado o si el altavoz LCi-RTS no funciona, comuníquese inmediatamente con el Servicio de apoyo al instalador de Polk Audio llamando al 800-377-7655.

RECOMENDACIÓN DE INSTALACIÓN PARA RENDIMIENTO ÓPTIMO

Nota importante: Los altavoces de la serie RTS no tienen blindaje magnético y no deben colocarse a menos de 1 pie (30 cm) de monitores y televisores de visión directa.

Usted debe conocer bien y seguir todos los códigos de construcción y de incendio locales. Además, debe saber qué hay detrás de la pared o del cielo raso en el cual planea instalar los altavoces. Utilice siempre cable que cumpla con los códigos de construcción y de incendio correspondientes. Utilice cable calibre 14 o más grueso para obtener la mejor calidad de sonido. (Nota. Es mejor que un profesional con experiencia haga el cableado.)

Cuando instale altavoces empotrados en la pared de la serie LCi, tenga en cuenta el peso de su modelo en particular (vea la página de especificaciones para saber el peso de su modelo) y la resistencia del material en el cual va a instalar el altavoz. Tenga en cuenta los parales verticales, el cableado eléctrico y las tuberías que pueda haber dentro de la pared o encima del cielo raso en el cual va a instalar los altavoces.

Si duda de tener las herramientas o capacidades necesarias para hacer esta instalación, consulte a Polk Audio o a un instalador profesional.

RECOMENDACIONES DE CABLE

Trayectos	Calibre
De hasta 25 pies	18 ó 16
Entre 25 y 50 pies	16 ó 14
Entre 50 y 75 pies	14 ó 12
Más de 75 pies	12

INSTALACIÓN DEL ALTAVOZ LCi-RTS

Usted va a necesitar lo siguiente:

- Un lápiz para marcar la ubicación de la instalación.
- Una sierra caladora, un cuchillo utilitario o una herramienta incisiva apropiada para cortar la pared de yeso o el material de la pared.
- Un nivel
- Un destornillador, preferiblemente eléctrico, con punta Phillips.
- Un taladro eléctrico con la broca apropiada (opcional, para iniciar el corte en la pared).

SISTEMA DE MONTAJE STUD-LOCK MOUNTING SYSTEM™ (SÓLO RTSfx)

Instalación del sistema de montaje Stud-Lock Mounting System™

Vea las instrucciones que vienen con cada sistema de montaje Stud-Lock Mounting System™.

Nota importante: En las estructuras en construcción donde vaya a utilizar soportes previos a la construcción, instale siempre tales soportes antes de instalar el sistema de montaje Stud-Lock Mounting System™.

Si usted está instalando un soporte de instalación previa a la construcción (PB105) junto con un sistema de montaje Stud-Lock Mounting System (STL105), tenga en cuenta que la caja del altavoz se puede enganchar en el borde del soporte de instalación previa a la construcción. Levante la parte de abajo de la caja del altavoz por encima del borde saliente del soporte de instalación previa a la construcción. Esto hará que el altavoz se asiente completamente en la pared.

RTSfx

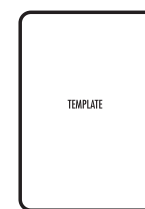

Trace el contorno de la plantilla.

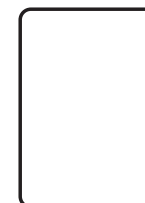

Haga una abertura con la herramienta apropiada.

DIMENSIONES FÍSICAS

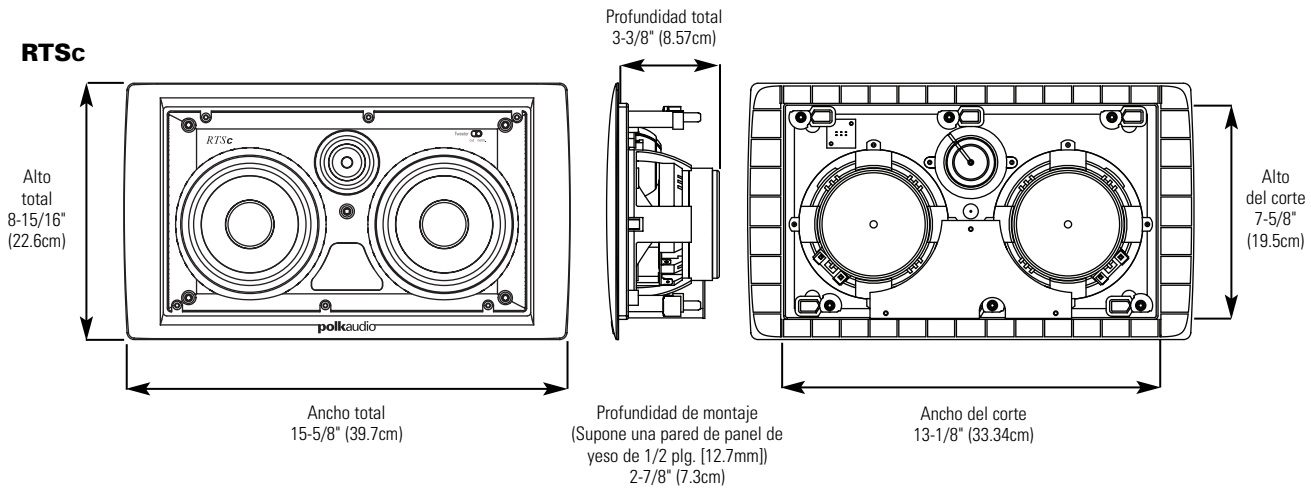

Nota: El altavoz RTSc ha sido diseñado como altavoz de canal central THX®. Se monta entre parales con 16 plg. de separación de centro a centro.

CAJA RTSc

Esta caja es sólo para estructuras en construcción. Es necesario usar esta caja para que el RTSc rinda de acuerdo con los estándares THX® certificados.

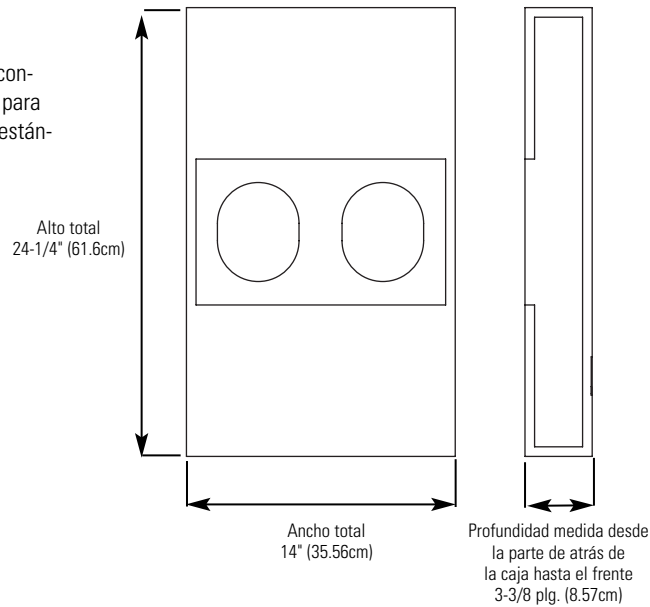

ESPECIFICACIONES

Modelo	RTSc
Amplificación recomendada (W/canal)	10-250W
Impedancia (nominal)	4 Ohms
Respuesta de frecuencias (+/-3 dB)	50Hz – 27kHz (80Hz-26kHz)
Eficiencia (2.83 V a 1 m)	92db
Peso del altavoz	8.75 lbs. (3.97kg)
Caja	9.25 lbs. (4.25kg)

Modelo	RTSfx
Amplificación recomendada (W/canal)	10-250W
Impedancia (nominal)	4 Ohms
Respuesta de frecuencias (+/-3 dB)	50Hz – 27kHz (80Hz-26kHz)
Eficiencia (2.83 V a 1 m)	88db
Peso del altavoz	10.75 lbs. (4.88kg)

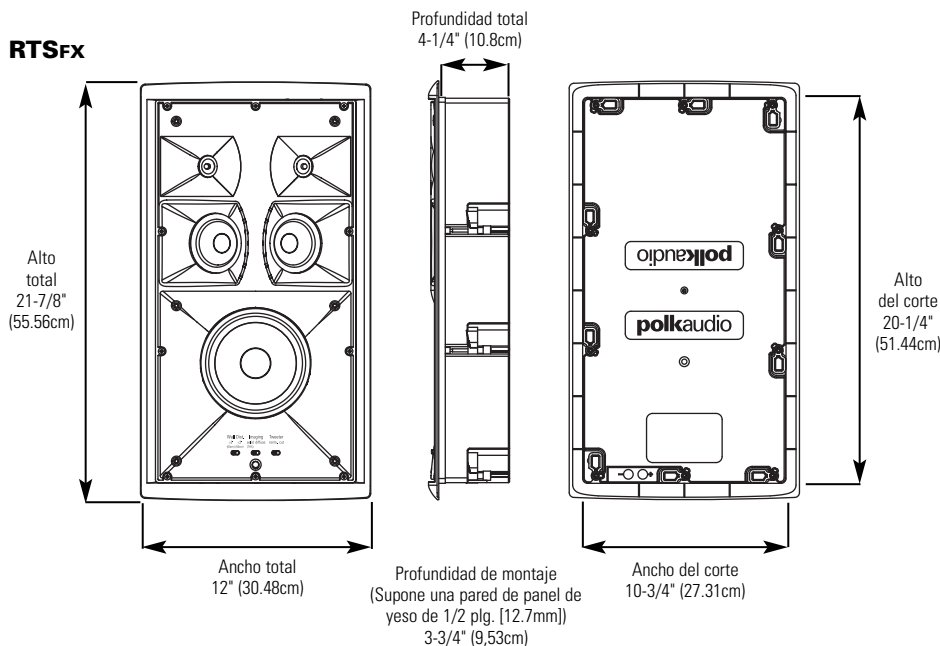

UBICACIÓN DE LOS ALTAVOCES

Los altavoces surround RTS_{FX} de Polk Audio ofrecen una variedad casi infinita de opciones de ubicación. Sin embargo, es necesario pensar cuidadosamente en el lugar en que va a colocar el altavoz pues la instalación requiere hacer un agujero en la pared o el cielo raso.

Orientación izquierda/derecha: Los altavoces surround RTS_{FX} tienen una orientación izquierda/derecha y cada altavoz tiene claramente indicado en el baffle si debe instalarse a la izquierda o a la derecha. La izquierda y la derecha se definen ubicándose en el área de audición de cara al altavoz de canal central del sistema.

FORMACIÓN DE IMÁGENES

Selector de sólidas o difusas (sólo RTS_{FX})

Los altavoces RTS_{FX} permiten seleccionar un patrón de formación de imágenes "sólidas" o "difusas" para crear el efecto surround que usted desea.

Las imágenes "difusas" son aquellas que crean una "nube" de sonido; los sonidos ambientales llenan todo el espacio a su alrededor.

Las imágenes "sólidas" crean sonidos más específicos; el sonido es más direccional y localizado.

El selector debe estar en la posición "sólidas" para los sistemas THX® Ultra2

A fin de cuentas usted es el mejor juez del tipo de sonido surround que prefiere.

El diagrama esquemático de la sala representa la colocación ideal de todos los altavoces en sistemas de altavoces 6.1 ó 7.1.

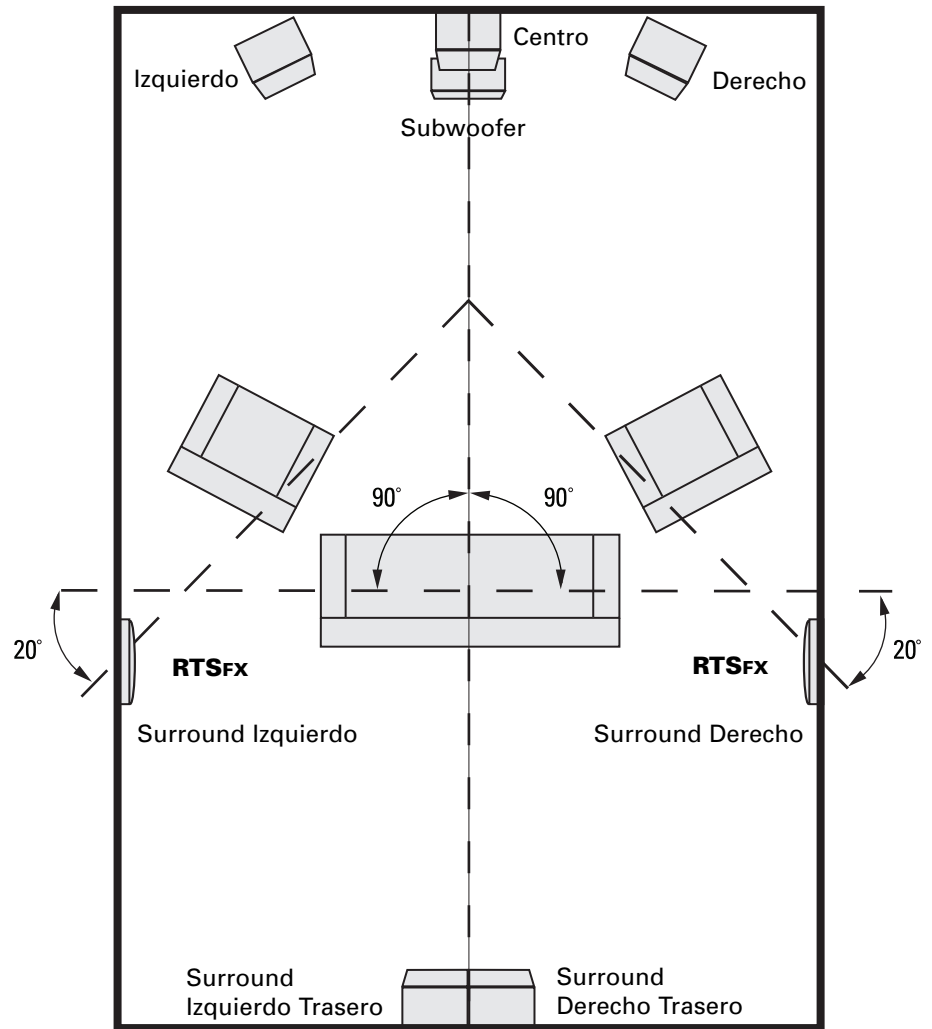

RECOMENDACIONES DE UBICACIÓN

Ubicación de altavoces surround RTS_{FX} empotrados en la pared

Los altavoces surround se ubican cerca, directamente a los lados del área de audición y a aproximadamente 6 pies de altura sobre el piso.

Los altavoces surround se ubican detrás del área de audición y a aproximadamente a 6 pies de altura sobre el piso.

Recomendaciones de formación de imágenes

Difusas

Sólidas

RTSc/RTSFX CONTROLES DE AMBIENTE DE LA SALA

Atenuación de Tweeter (RTSc/RTSFX)

Si la sala es demasiado reflectora y tiene paredes de plancha de yeso lisas, pisos de madera dura y muebles no acolchados, el sonido será excesivamente "brillante" y artificial. La colocación del selector en la posición de corte ("cut") compensa los efectos de reflexión de las salas duras. La atenuación de tweeter aplanará la respuesta de la sala sin afectar de manera negativa la respuesta de altas frecuencias. Esto produce un sonido más cálido y realista, y una formación de imágenes más precisa.

Selector de distancia a la pared (RTSFX)

Los altavoces empotrados en la pared y en el cielo raso son excelentes cuando se colocan a más de 2 pies (60 cm) de las paredes laterales. Si las limitaciones de posición exigen que los altavoces sean instalados a menos de 2 pies (60 cm) de las paredes laterales, la cercanía de las superficies puede producir un aumento de respuesta entre 50 y 200 Hz. Esto puede hacer que los altavoces empotrados en la pared retumben. El selector de distancia a la pared aplanará la respuesta y elimina el retumbo sin sacrificar la respuesta de bajos profundos. Esto produce un sonido más natural y realista.

Si el altavoz está a menos de 2 pies de la pared: ponga el selector de distancia a la pared ("Wall Dist.") en la posición para menos de 2 pies (<2'). La distancia recomendada del altavoz a las paredes laterales es de 2 pies (60 cm).

RTSc/RTSFX RENDIMIENTO THX® Ultra2

Para el rendimiento THX® Ultra2, instale la rejilla de tela; fije el selector de tweeter (RTSc/RTSFX) en la posición "normal;" en el RTSFX, fije el selector de distancia a la pared en la posición para más de 2 pies (>2').

RTSFX

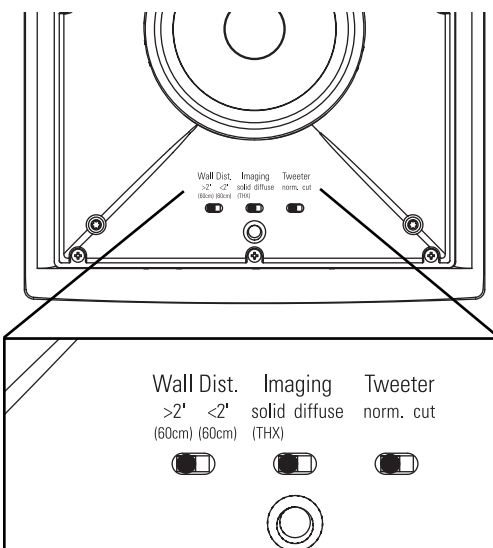

PINTURA DE LAS REJILLAS DE ALTAVOCES EMPOTRADOS EN LA PARED

Pintura de las rejillas de altavoces empotrados en la pared

El RTSc/RTSFX tiene dos rejillas, una de aluminio perforado y otra de plástico cubierto con tela. La rejilla de aluminio perforado se puede pintar y la rejilla de tela se puede teñir.

Herramientas necesarias:

1. Pintura a su gusto (las rejillas se deben pintar al aerosol).
2. Sujetador de papeles o sacacorchos (para quitar la rejilla que se puede pintar).
3. Cinta para enmascarar.
4. Máscara para pintar (incluida; cubre las partes que no se pueden pintar).

Preparación

1. Separe las partes del altavoz. Si el altavoz no está instalado todavía, la rejilla se puede quitar simplemente empujando los tornillos presadores hacia adelante a fin de que separen la rejilla del altavoz empujándola desde adentro.
2. Quite la tela tosca de la parte interior de la rejilla.
3. Cuando pinte el armazón del altavoz, cubra cuidadosamente la parte de adelante de los altavoces con las máscaras de pintura que se suministran a fin de proteger los excitadores y los bafles. Usted puede hacer esto una vez que el altavoz ya esté instalado en la pared (en caso de que, por ejemplo, esté

RTSc

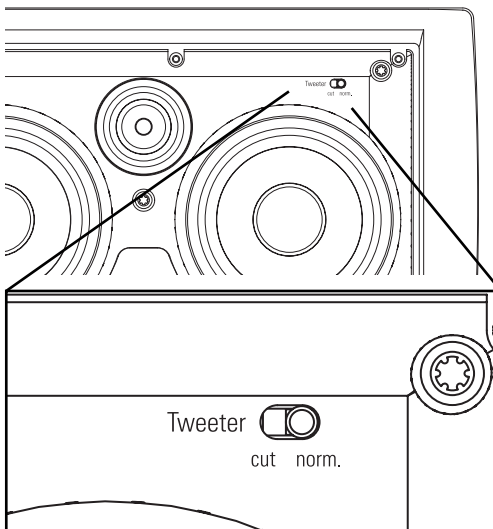

RTSc/RTSFX REJILLA DE TELA

Desmontaje de la rejilla de tela:

La rejilla de tela de los altavoces RTSc/RTSFX se ajusta apretadamente en el baffle del altavoz. Si va a instalar la rejilla de tela, tenga especial cuidado al desmontarla.

Nota importante: Nunca quite la rejilla con ninguna herramienta, tal como un clip para papeles, pues puede rasgar la tela.

En lugar de eso, después de lavarse las manos, tome el marco de la rejilla cerca de dos de las copas de montaje y jálelo firme y perpendicularmente del baffle.

Pintura de la rejilla de aluminio:

La rejilla de los altavoces de la serie LCi tiene una pintura protectora uniforme. Esta pintura constituye un imprimador ideal.

1. Pinte la rejilla.

Nota: Las rejillas se deben pintar al aerosol. No las pinte con brocha. La pintura gruesa con brocha puede taponar los agujeros de la rejilla. Pinte al aerosol en capas delgadas. Si está utilizando compresor y pistola de rociado, ponga el selector de la pistola en la posición que produce el rociado más fino y difuso. Tenga cuidado de no taponar los agujeros de la rejilla con pintura.

2. Cuando la pintura esté completamente seca, vuelva a instalar cuidadosamente la rejilla poniéndola sobre la muesca que le corresponde de manera que quede justo encima del armazón y luego, comenzando por una esquina, vaya por el contorno del altavoz presionando la rejilla para que encaje en la muesca poco a poco. Trabaje con cuidado; la rejilla puede doblarse fácilmente si la trata con brusquedad. Se oye un claro "chasquido" cuando la rejilla queda finalmente en su lugar.

Pintura del armazón:

1. Aplique pintura a las partes expuestas (que no tienen máscara). Póngales dos o más capas delgadas de pintura.
2. Cuando la pintura esté completamente seca, quite el material de enmascarado.

FRANÇAIS

WCONSIGNES DE SÉCURITÉ IMPORTANTES À LIRE AVANT D'UTILISER L'ÉQUIPEMENT

1. Lire les présentes instructions.
2. Conserver ces instructions.
3. Respecter tous les avertissements.
4. Suivre toutes les instructions.
5. Ne pas utiliser cet appareil à proximité de l'eau.
6. Nettoyer avec un chiffon sec uniquement.
7. Ne pas obstruer les ouïes de ventilation. Installer conformément aux instructions du constructeur.
8. Ne pas installer à proximité de sources de chaleur telles que les radiateurs, les grilles de chauffage, les cuisinières et les autres appareils (notamment les amplificateurs) dégageant de la chaleur.
9. Tout travail de dépannage doit être confié à un réparateur professionnel compétent. En cas de dommages, il faut faire réparer l'appareil, si un liquide a été renversé ou si un objet a pénétré à l'intérieur de l'appareil, si l'appareil a été exposé à la pluie ou à l'humidité, s'il ne fonctionne pas normalement ou s'il a subi une chute.
10. **AVERTISSEMENT:** Pour réduire les risques d'incendie et de choc électrique, ne pas exposer cet appareil à la pluie ni à l'humidité, et ne pas poser dessus de récipient rempli de liquide, tel qu'un vase.



Récupération du produit—Certaines lois ou certains règlements internationaux, nationaux et/ou régionaux pourraient s'appliquer à la récupération de ce produit. Pour plus d'information, communiquez avec le revendeur de ce produit ou avec l'importateur/distributeur de ce produit dans votre pays. Vous trouverez la liste des importateurs/distributeurs des produits Polk Audio sur le site www.polkaudio.com ou en communiquant avec Polk Audio: 5610 Metro Drive, Baltimore, Maryland 21215, USA—Tél. : +1 410 358-3600.

AVERTISSEMENT: ÉCOUTEZ BIEN

Les haut-parleurs et subwoofers Polk Audio sont capables de générer des niveaux de pression sonore extrêmement élevés pouvant causer des dommages auditifs graves ou permanents. Polk Audio Inc. ne peut être tenue responsable de perte d'ouïe, de blessure corporelle ou de dommages matériels résultant de l'usage abusif de ses produits.

Tenez compte du conseil suivant et faites preuve de discernement lorsque vous contrôlez le volume:

- Limitez l'exposition prolongée à des niveaux sonores excédant 85 décibels (dB).

Pour plus d'information sur les niveaux sécuritaires de pression sonore visitez: www.polkaudio.com/education/article/SPL/, ou référez-vous aux normes de la OSHA (Occupational Health and Safety Administration) à l'adresse web: http://www.osha.gov/dts/osta/otm/noise/standards_more.html

INVENTAIRE

Chaque boîte de haut-parleur devrait contenir:

1. Un haut-parleur RTSc ou deux h.-p. RTSFx
2. Un gabarit pour l'installation des h.-p. (RTSfx seulement)
3. Un cache-peinture
4. Une grille en aluminium perforé (pour chaque h.-p.)
5. Une grille en tissu (pour chaque h.-p.)
6. Un manuel RTSc/RTSfx
7. Une carte d'enregistrement
8. Un support «Stud-Lock» (RTSfx seulement)
9. Un caisson (RTSc seulement)

Note importante: Si un objet est absent ou endommagé, ou si votre haut-parleur LCi-RTS ne fonctionne pas, communiquez immédiatement avec le Service de Soutien à l'Installation de Polk Audio au 800-377-7655.

MÉTHODE D'INSTALLATION RECOMMANDÉE POUR UNE PERFORMANCE OPTIMALE

Avvertissement: Les haut-parleurs de la série RTS ne sont pas blindés et ne doivent pas être installés à moins de 30 cm (11 pi) d'un téléviseur ou moniteur à écran cathodique.

Vous devez avoir une bonne connaissance du code du bâtiment et du code des incendies. Vous devez être familier avec l'espace qui se trouve derrière la surface du mur ou du plafond où vous comptez installer les haut-parleurs. Utilisez uniquement du câble conforme aux codes du bâtiment et des incendies. Utilisez du câble de calibre 14 ou plus gros pour assurer la qualité sonore optimale. (Note: le câblage devrait de préférence être confié à un professionnel expérimenté.)

Lorsque vous installez un haut-parleur LCi Series In-wall, soyez conscient de son poids (voir la fiche technique) et des tolérances de charge portante du matériau sur lequel vous l'installez. Assurez-vous également qu'il n'y a pas montant, solive, fil électrique ou plomberie de dissimulé dans le mur ou le plafond.

Si vous ne croyez pas être assez compétent ou ne possédez pas les outils nécessaires pour faire l'installation, consultez votre revendeur Polk ou un installateur professionnel.

TYPE DE CÂBLE: RECOMMANDATIONS

Longueur	Calibre
Jusqu'à 8 m	18 ou 16
Plus de 8 m mais moins de 15 m	16 ou 14
Plus de 15 m mais moins de 22 m	14 ou 12
Plus de 22 m	12

INSTALLATION DU LCi-RTS

Vous aurez besoin de:

- Un crayon pour marquer l'endroit de l'installation.
- Une scie d'entrée, un couteau tout usage ou un outil permettant de couper du placoplâtre ou autre matériau de mur.
- Un niveau
- Un tournevis à tête Phillips (préférentiellement électrique).
- Une perceuse électrique avec mèche appropriée pour entamer l'embrasure (facultatif).

SYSTÈME «STUD-LOCK MOUNTING™» (RTSfx SEULEMENT)

Installation du système «Stud-Lock Mounting System™»

Voir les instructions incluses avec chaque système «Stud-Lock Mounting System™».

Note importante: Nouvelles constructions—si vous utilisez un support pré-construction, installez-le toujours avant d'installer le système «Stud-Lock Mounting System™».

Si vous installez un support pré-construction (PB105) et un système d'installation «Stud-Lock Mounting System™» (STL105), notez que le caisson du haut-parleur pourrait s'accrocher aux rebords du support pré-construction. Soulevez donc légèrement le caisson et poussez-le par dessus le rebord du support jusqu'à ce que le haut-parleur soit bien ancré dans le mur.

RTSfx

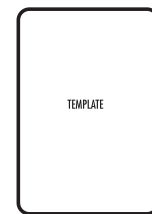

Tracez autour du gabarit.



Pratiquez l'embrasure à l'aide de l'outil approprié.

DIMENSIONS PHYSIQUES

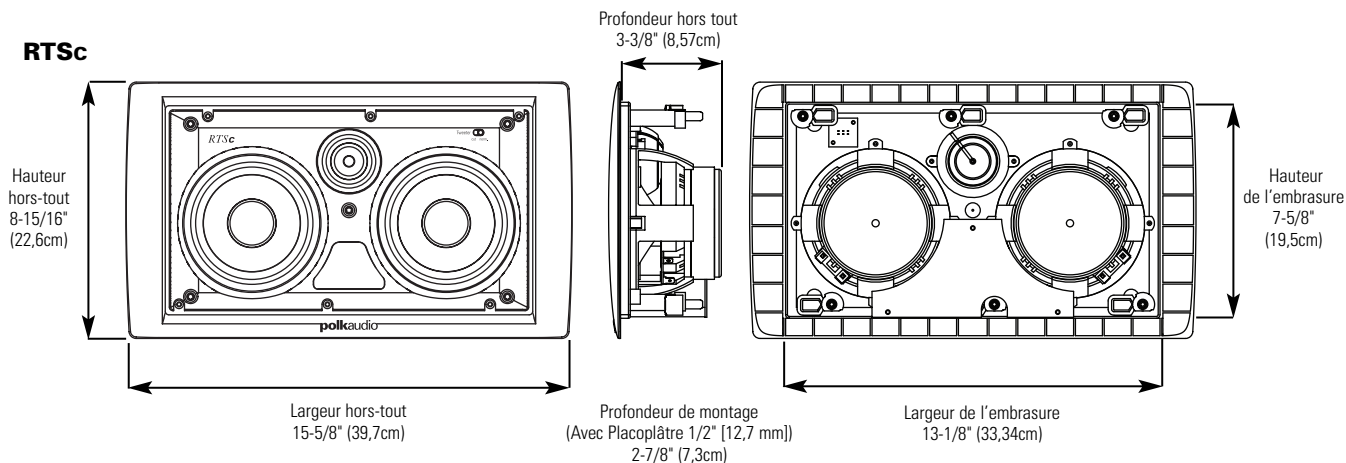

Note: Le haut-parleur RTSc a été conçu pour le canal central d'un système THX® Il peut être encastré entre des montants ayant 16 po (40,6 cm) de centre à centre.

CAISSON RTSc

Ce caisson se prête avant tout aux nouvelles constructions. L'utilisation du caisson est essentielle pour assurer la conformité du RTSc aux standards de performance de la certification THX®.

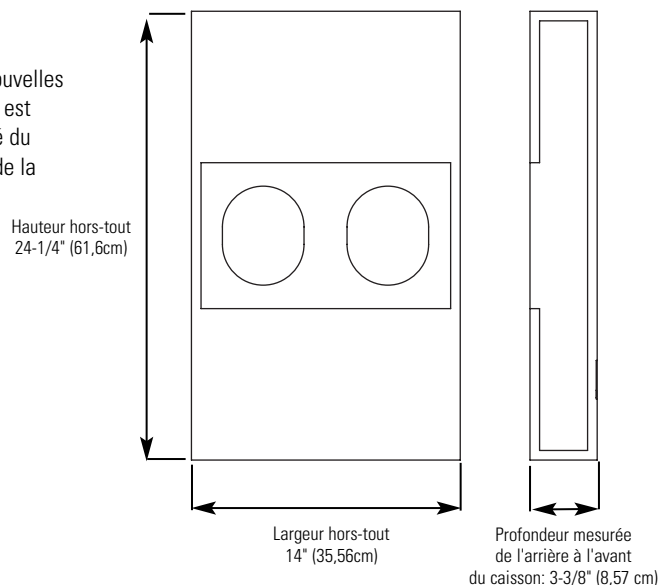

FICHE TECHNIQUE

Modèle	RTSc
Amplification recommandée (W/canal)	10-250W
Impédance (nominale)	4 Ohms
Réponse en fréquences (+/-3dB)	50Hz – 27kHz (80Hz-26kHz)
Efficacité (2.83V@1M)	92db
Poids du haut-parleur	8,75 lbs. (3,97kg)
Poids du caisson	9,25 lbs. (4,25kg)

Modèle	RTSfx
Amplification recommandée (W/canal)	10-250W
Impédance (nominale)	4 Ohms
Réponse en fréquences (+/-3dB)	50Hz – 27kHz (80Hz-26kHz)
Efficacité (2.83V@1M)	88db
Poids du haut-parleur	10,75 lbs. (4,88kg)

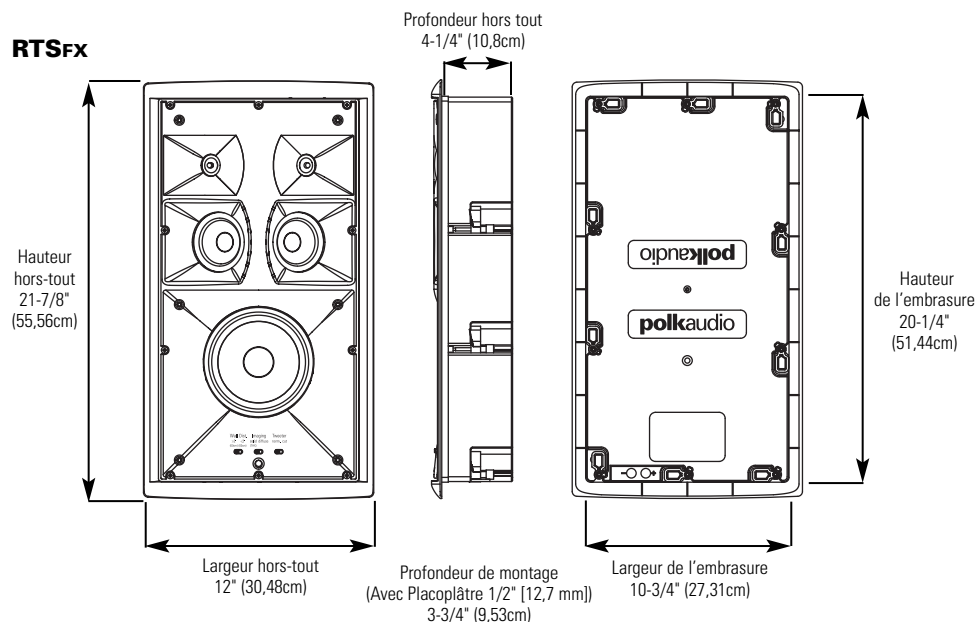

POSITIONNEMENT DES HAUT-PARLEURS

Vous pouvez installer les haut-parleurs RTSFx ambiophoniques presque n'importe où, mais considérez judicieusement le positionnement des haut-parleurs car vous devrez faire des trous dans votre mur ou plafond.

Orientation droite/gauche: Chacun des h.-p. ambiophoniques RTSFx est conçu spécifiquement pour être placé à droite ou à gauche de votre zone d'écoute (lorsque vous faites face aux canaux avant et central). L'orientation (Right-Left) de chaque h.-p. est clairement identifiée sur son écran acoustique.

IMAGERIE AMBIOPHONIQUE

Commutateur «Solid/Diffuse» (RTSfx seulement)

Les h.-p. RTSFx ambiophoniques sont munis d'un commutateur vous permettant de choisir entre une imagerie d'effets ambiophoniques précise («solid») ou diffuse («diffuse»).

La position «Diffuse» crée l'impression d'un «nuage» de son. Les effets ambiophoniques semblent alors vous entourer sans source précise.

La position «Solid» précise la source des effets ambiophoniques. Ces effets sont alors plus directionnels et mieux localisés.

La position «Solid» est recommandée pour les systèmes THX® Ultra2.

En bout de ligne, c'est à vous de choisir le type d'imagerie ambiophonique qui vous convient.

Le schéma indique le positionnement idéal de tous les haut-parleurs faisant partie d'un système 6.1 ou 7.1.

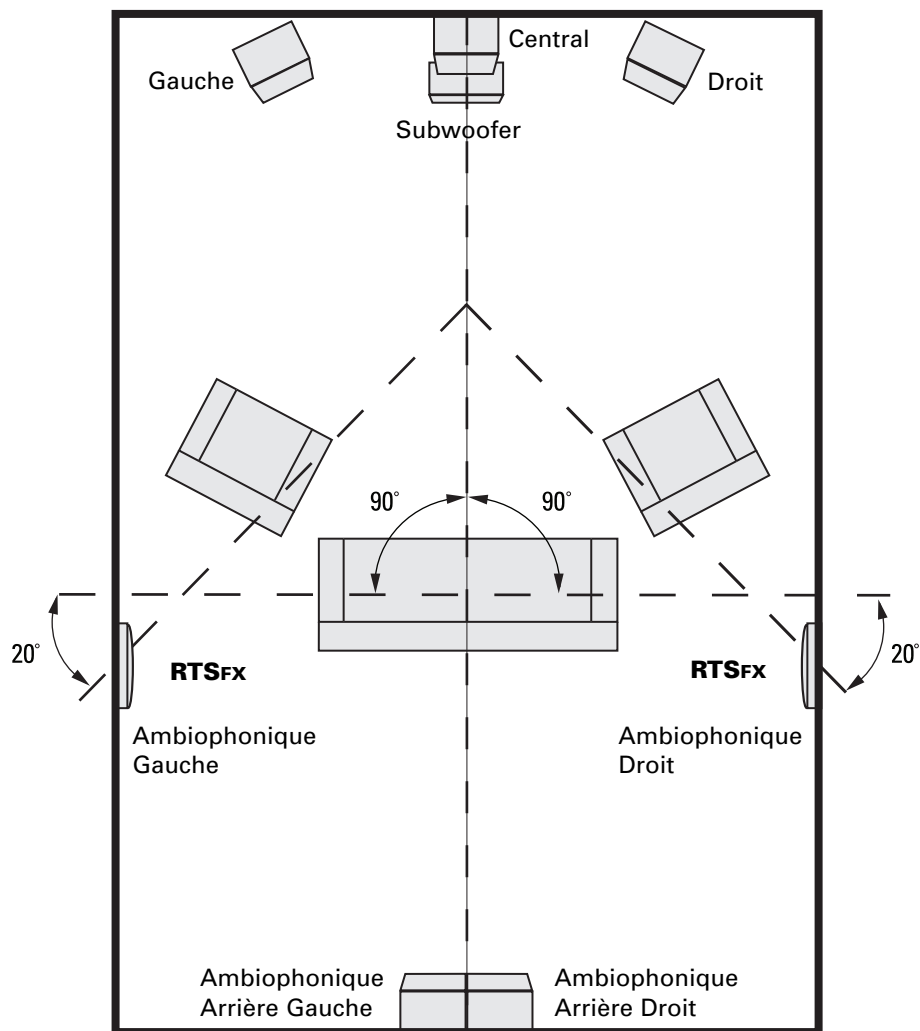

RÉGLAGES RECOMMANDÉS

Positionnement des RTSfx ambiophoniques «In-wall»

Haut-parleurs ambiophoniques positionnés à 1,8m (six pieds) du sol, à proximité et de chaque côté de votre zone d'écoute.

Haut-parleurs ambiophoniques positionnés à 1,8m (six pieds) du sol et derrière votre zone d'écoute.

Réglage de l'imagerie ambiophonique

Recommandations

«Diffuse»

«Solid»

RTSc/RTSFX CONTRÔLES DE L'AMBIANCE ACOUSTIQUE

Commutateur d'atténuation du tweeter (RTSc/RTSFX)

Si les surfaces de votre salle d'écoute sont très réfléchissantes (murs en placoplâtre, planchers de bois franc, meubles non capitonnés...), le son pourrait vous sembler trop aigu. La position «cut» du commutateur d'atténuation du tweeter permet de compenser les caractéristiques réfléchissantes de la pièce en réduisant le niveau du tweeter sans affecter sa réponse en fréquences. Le résultat est un son plus chaleureux, plus réaliste avec une image plus directionnelle et plus précise.

Commutateur «distance du mur» (Wall Distance) (RTSFX)

Les haut-parleurs encastrés donnent leur rendement optimal lorsqu'ils sont installés à plus de 60 cm (2 pi) des murs latéraux. Si la disposition de votre pièce vous contraint à les installer à moins de 60 cm (2 pi) des murs latéraux, l'effet de proximité pourrait provoquer une crête indésirable de fréquences entre 50 et 200 Hz et créer un effet de bourdonnement. Le commutateur «distance du mur» (Wall dist.) compense l'effet de proximité, éliminant ainsi le bourdonnement sans affecter la profondeur des graves. Le résultat est un son plus homogène, plus naturel.

La distance recommandée d'un haut-parleur du mur latéral est d'au moins 60 cm (2 pi) mais si le haut-parleur doit être installé à moins de 60 cm (2 pi) du mur latéral, réglez le commutateur «Wall dist.» à la position <2'.

RTSc/RTSFX—THX® ULTRA2

Pour une performance optimale THX® Ultra2, utilisez la grille en tissu. Réglez le commutateur du tweeter (RTSc/RTSFX) à la position «normal». Réglez le commutateur «Wall dist.» du RTSFX à la position (>2) (plus de 2 pi).

RTSFX

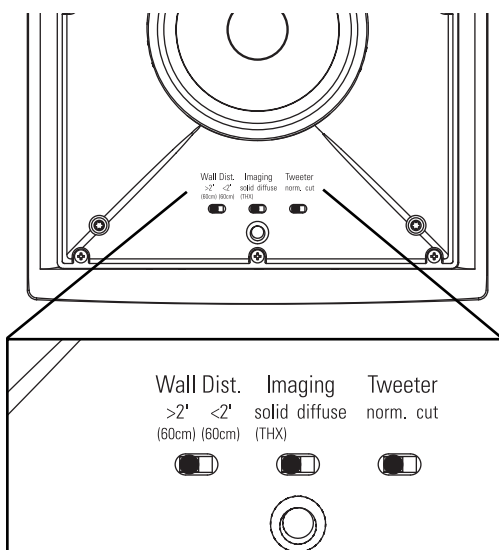

PEINTURE DE GRILLES

Le RTSc/RTSFX est livré avec deux grilles, une en aluminium perforé et l'autre en tissu. La grille en aluminium peut être peinte tandis que la grille en tissu peut être teinte.

Outils requis:

1. Peinture de votre choix en aérosol (les grilles doivent être vaporisées).
2. Un trombone ou un tire-bouchon (pour retirer la grille en aluminium).
3. Du ruban-cache
4. Un cache-peinture (fourni, pour protéger les pièces qu'il ne faut pas peindre).

Préparation :

1. Séparez les éléments du haut-parleur. Si le haut-parleur n'est pas encore installé, la grille peut être retirée en poussant sur les vis des crampons pour éloigner la grille du haut-parleur depuis l'intérieur.
2. Retirez la toile qui revêt l'intérieur de la grille.
3. Lorsque vous peignez le cadre du haut-parleur, utilisez le cache-peinture fourni pour protéger les transducteurs et l'écran acoustique. Vous pouvez peindre un haut-parleur déjà installé dans un mur (p. ex. si vous repeignez la pièce); si vous n'avez plus les cache-peinture originaux, masquez bien les composants du haut-parleur avec du papier et du ruban-cache. Utilisez un trombone pour retirer la grille.

RTSc

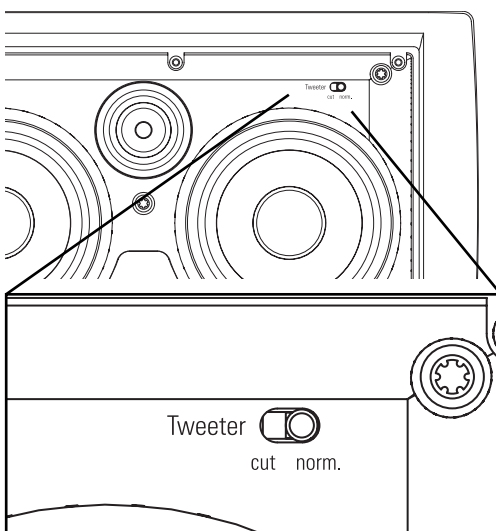

RTSc/RTSFX—GRILLE EN TISSU

Pour retirer la grille en tissu:

La grille en tissu des RTSc/RTSFX est solidement attachée à l'écran acoustique du haut-parleur. Si vous désirez la retirer, procédez délicatement.

Note importante: N'utilisez jamais un outil (comme un couteau ou un trombone) pour retirer la grille. Cela pourrait déchirer le tissu.

Servez-vous de vos mains (propres). Tenez fermement le cadre de la grille (près de deux de ses points d'attaches) puis tirez délicatement pour dégager la grille de l'écran acoustique.

Peinture de la grille d'aluminium:

la grille des haut-parleurs LCi Series est enduite d'une peinture protectrice. Cette peinture constitue un apprêt idéal.

1. Peinture de la grille

Note: La grille doit être peinte à l'aérosol. N'utilisez pas un pinceau car la peinture plus épaisse pourrait boucher les trous de la grille. Vaporisez la grille de minces couches de peinture. Si vous utilisez un compresseur ou un pistolet pulvérisateur, choisissez le réglage le plus fin, le plus diffus. Assurez-vous de ne pas boucher les trous de la grille avec la peinture.

2. Lorsque la peinture est complètement sèche, remettez la toile à l'intérieur de la grille puis réinstallez la grille en la posant d'abord délicatement sur le cadre. En commençant par un coin, poussez petit à petit la grille dans son encoche tout autour du cadre. Soyez délicat, la grille peut être facilement déformée. Vous sentirez la grille «cliquer» en place.

Peinture du cadre:

1. Appliquez la peinture aux pièces non masquées. Appliquez deux minces couches ou plus.
2. Lorsque la peinture est complètement sèche, retirez les cache-peinture.

NOTES

LIMITED WARRANTY

Polk Audio, Inc., warrants to the original retail purchaser only. This warranty will terminate automatically prior to its stated expiration if the original retail purchaser sells or transfers the Product to any other party.

Polk Audio, Inc., warrants, to the original retail purchaser only, that the LC-IP Speaker on this Polk Audio Loudspeaker Product will be free from defects in material and workmanship for a period of five (5) years from the date of original retail purchase from a Polk Audio Authorized Dealer.

Furthermore, Polk Audio, Inc., warrants, to the original retail purchaser only, that any AMPLIFIER OR OTHER ELECTRONIC COMPONENT that may be included in this Polk Audio Loudspeaker Product will be free from defects in material and workmanship for a period of three (3) years from the date of original retail purchase from a Polk Audio Authorized Dealer.

To allow Polk Audio to offer the best possible warranty service, please register your new product online at: www.polkaudio.com/registration or call Polk customer service 800-377-7655 in the USA and Canada (outside the USA: 410-358-3600) within ten (10) days of the date of original purchase. Be sure to keep your original purchase receipt.

Defective Products must be shipped, together with proof of purchase, prepaid insured to the Polk Audio Authorized Dealer from whom you purchased the Product, or to the Factory at 2550 Britannia Boulevard, Suite A, San Diego, California 92154. Products must be shipped in the original shipping container or its equivalent; in any case the risk of loss or damage in transit is to be borne by you. If upon examination at the Factory or Polk Audio Authorized Dealer it is determined that the unit was defective in materials or workmanship at any time during this Warranty period, Polk Audio or the Polk Audio Authorized Dealer will, at its option, repair or replace this Product at no additional charge, except as set forth below. All replaced parts and Products become the property of Polk Audio. Products replaced or repaired under this warranty will be returned to you, within a reasonable time, freight prepaid.

This warranty does not include service or parts to repair damage caused by accident, disaster, misuse, abuse, negligence, inadequate packing or shipping procedures, commercial use, voltage inputs in excess of the rated maximum of the unit, cosmetic appearance of cabinetry not directly attributable to defect in materials or workmanship, or service, repair, or modification of the Product which has not been authorized or approved by Polk Audio. This warranty shall terminate if the Serial number on the Product has been removed, tampered with or defaced.

This warranty is in lieu of all other expressed Warranties. If this Product is defective in materials or workmanship as warranted above, your sole remedy shall be repair or replacement as provided above. In no event will Polk Audio, Inc. be liable to you for any incidental or consequential damages arising out of the use or inability to use the Product, even if Polk Audio, Inc. or a Polk Audio Authorized Dealer has been advised of the possibility of such damages, or for any claim by any other party. Some states do not allow the exclusion or limitation of consequential damages, so the above limitation and exclusion may not apply to you.

All implied warranties on this Product are limited to the duration of this expressed Warranty. Some states do not allow limitation on how long an implied Warranty lasts, so the above limitations may not apply to you. This Warranty gives you specific legal rights, and you also may have other rights which vary from state to state.

This Warranty applies only to Products purchased in Canada, the United States of America, its possessions, and U.S. and NATO armed forces exchanges and audio clubs.

The Warranty terms and conditions applicable to Products purchased in other countries are available from the Polk Audio Authorized Distributors in such countries.

GARANTIE LIMITÉE

La garantie de Polk Audio, Inc., n'est valide que pour l'acheteur au détail original. La garantie sera automatiquement annulée avant sa date d'expiration spécifiée si l'acheteur original vend ou transfère le produit à tout autre parti.

Polk Audio, Inc., garantit - à l'acheteur au détail original seulement - que le ou les HAUT-PARLEUR(S), COMPOSANTE(S) DE FILTRE PASSIF et CAISSON(S) de ce produit Polk Audio seront exempts de tout défaut attribuable aux pièces d'origine et à la main d'œuvre pour une période de cinq (5) ans à partir de la date de l'achat au détail original chez un revendeur agréé Polk Audio.

En outre, Polk Audio, Inc., garantit - à l'acheteur au détail original seulement - que TOUT AMPLIFICATEUR OU TOUT AUTRE COMPOSANTE ÉLECTRONIQUE qui pourrait faire partie ce produit Polk Audio sera exempt de tout défaut attribuable aux pièces d'origine et à la main d'œuvre pour une période de cinq (3) ans à partir de la date de l'achat au détail original chez un revendeur agréé Polk Audio.

Pour permettre à Polk Audio de vous offrir le meilleur service de garantie possible, veuillez enregistrer votre nouveau produit en ligne à l'adresse web : www.polkaudio.com/registration - ou contactez le Service à la Clientèle de Polk au 800-377-7655 aux États-Unis et au Canada (à l'extérieur des É.U.:410-358-3600) dans les dix (10) jours suivant la date de l'achat original. Assurez-vous de conserver votre reçu d'achat original.

Les produits défectueux doivent être expédiés, avec une preuve d'achat, francs de port et assurés, au revendeur agréé Polk Audio de qui vous avez acheté le produit, ou à l'usine Polk Audio, 2550 Britannia Boulevard, Suite A, San Diego, California 92154.

Les produits doivent être expédiés dans leur carton d'expédition original ou dans un contenant équivalent. Le propriétaire doit assumer tout risque de perte ou de dommage en transit.

Si, suite à l'examen du produit à l'usine Polk ou chez le marchand agréé Polk Audio, il est déterminé que la défectuosité est imputable aux matériaux d'origine ou à la main d'œuvre au cours de la période de la garantie spécifiée, Polk Audio ou le revendeur Polk Audio, à sa guise, réparera ou remplacera le produit sans frais additionnels et selon les conditions décrites ci-dessous.

Toute pièce ou produit remplacé devient la propriété de Polk Audio. Les produits réparés ou remplacés sous la garantie vous seront expédiés francs de port dans un délai raisonnable.

Cette garantie n'inclut pas le service ou les pièces nécessaires à la réparation des dommages provoqués par accident, désastre, abus, négligence, mode d'expédition ou emballage inadéquat, utilisation commerciale, tensions supérieures au maximum prescrit pour l'unité, aspect visuel du meuble non directement attribuable à un défaut de pièces d'origine ou de main d'œuvre, ou par le service, la réparation, ou toute modification du produit qui n'a pas été autorisé ou approuvé par Polk Audio. Cette garantie sera annulée si le numéro de série sur le produit a été enlevé, altéré ou falsifié.

Cette garantie prend préséance sur toutes autres garanties énoncées. Si la défectuosité de ce produit est imputable aux pièces d'origine ou à la main d'œuvre selon les conditions de la garantie exprimées ci-dessus, votre seul recours sera la réparation ou le remplacement selon les conditions décrites ci-dessus.

Dans aucun cas Polk Audio, Inc. pourra-t-elle être tenue responsable pour tout dommage accessoire ou indirect causé par l'utilisation ou par l'incapacité d'utilisation du produit, même si Polk Audio, Inc. ou un revendeur agréé Polk Audio, a été avisé de la possibilité de tel dommage, ou pour toute réclamation par tout autre parti.

Certains états ne permettant pas l'exclusion ou la limitation des dommages indirects, les limitations et exclusions exprimées ci-dessus pourraient ne pas s'appliquer dans votre cas.

Toutes les garanties tacites sur ce produit sont limitées à la durée de la garantie énoncée. Certains états ne permettant pas la limitation de la durée d'une garantie tacite, les limitations ci-dessus pourraient ne pas s'appliquer dans votre cas. Cette garantie vous accorde des droits légaux spécifiques; vous pourriez également avoir d'autres droits qui pourraient varier d'état en état.

Cette garantie s'applique seulement aux produits achetés au Canada, aux États-Unis d'Amérique et ses possessions, et dans les clubs audio et d'échange des forces armées des É.U. et de l'OTAN. Les modalités et les conditions de garantie applicables aux produits achetés dans d'autres pays sont disponibles chez les distributeurs agréés Polk Audio établis dans ces pays.

*The THX®Ultra2 logo is a trademark of THX®Ultra2 Ltd. which may be registered in some jurisdictions. All rights reserved.

*Le logo THX®Ultra2 est un marque de commerce de la Société THX®Ultra2 Itée enregistrée en certains états. Tous droits réservés

polkaudio®

5601 METRO DRIVE
BALTIMORE, MARYLAND 21215
800-377-7655 (OUTSIDE USA & CANADA: 410-358-3600)
WWW.POLKAUDIO.COM

"Polk Audio" is a trademark of Britannia Investment Corporation.
"Polk Audio" é uma marca comercial da Britannia Investment Corporation.
„Polk Audio“ ist eine Marke der Britannia Investment Corporation.
"Polk Audio" è un marchio di proprietà della Britannia Investment Corporation.
"Polk Audio" es una marca comercial de Britannia Investment Corporation.
« Polk Audio » est une marque de commerce de la Britannia Investment Corporation.

Free Manuals Download Website

<http://myh66.com>

<http://usermanuals.us>

<http://www.somanuals.com>

<http://www.4manuals.cc>

<http://www.manual-lib.com>

<http://www.404manual.com>

<http://www.luxmanual.com>

<http://aubethermostatmanual.com>

Golf course search by state

<http://golfingnear.com>

Email search by domain

<http://emailbydomain.com>

Auto manuals search

<http://auto.somanuals.com>

TV manuals search

<http://tv.somanuals.com>