

Su Modulador RF de Video RadioShack está diseñado para convertir las señales separadas de audio y video de una video cámara, computadora, VCR portátil, o receptor de satélite a señales VHF de TV que usted puede ver en una TV que no tenga entradas de Audio y Video (A/V). Esto significa que usted puede utilizarlo para conectar un reproductor de DVD en el cable de entrada de la antena de un TV más antiguo. Las clavijas y terminales del Modulador RF están chapadas en oro para asegurar una máxima confiabilidad y una pérdida de señal mínima.

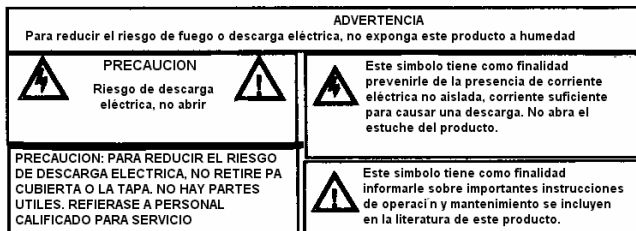

LA FCC DESEA INFORMARLE

Este aparato cumple con la Parte 15 de la Reglamentación de la FCC. Su operación está sujeta a las siguientes dos condiciones: (1) este aparato no deberá causar interferencia dañina, y (2) este aparato deberá aceptar cualquier interferencia recibida, incluyendo interferencia que pudiera causar una operación no deseada.

Su modulador puede causar interferencia de radio o TV aún cuando opere adecuadamente. Para determinar si su modulador está causando la interferencia, apague su modulador. Si la interferencia desaparece, su modulador la está ocasionando. Intente eliminar la interferencia por medio de una o más de las siguientes medidas:

- Mover el Modulador RF lejos del receptor
- Conectar el Modulador RF a una toma de corriente que sea de un circuito eléctrico diferente al del receptor
- Contactar a su tienda RadioShack para recibir asistencia

Si no puede eliminar la interferencia, la FCC requiere que deje de utilizar su Modulador RF. Los cambios o modificaciones que no estén aprobados expresamente por RadioShack, anulan la autorización de la FCC para utilizar el equipo.

PARTES REQUERIDAS

Los siguientes artículos (disponibles en su tienda RadioShack) se requieren para conectar su Modulador RF a una fuente de entrada de video y a su TV.

- Un cable de audio/video con tres conectores "fono" en cada extremo, si la salida de audio de la fuente de video es estéreo; o un cable de audio/video con dos conectores "fono" en cada extremo si la salida de audio de la fuente de video es monoaural.
- Dos cables coaxiales de 75-ohm con conectores tipo-F

- Un transformador de 75-ohm a 300-ohm, si su TV no tiene un conector VHF de 75-ohm.
- Un cable de S-Video, si la fuente de video tiene una clavija para S-Video.

Nota al Instalador del Sistema CATV: Este recordatorio se proporciona para llamar la atención del instalador del sistema CATV, particularmente en el artículo 820-22 del NEC, que proporciona los lineamientos para una conexión adecuada a tierra, en particular, especifica que el cable de tierra debe estar conectado al sistema de tierra del edificio, tan cerca del punto de entrada del cable como sea posible.

CONEXIONES

Los diagramas en las páginas 2 y 3 ilustran las configuraciones típicas para una conversión de fuentes de video.

- Si su fuente de video es estéreo, conecte los conectores en un extremo del cable estéreo A/V en las clavijas de entrada de audio en el Modulador RF. Conecte los conectores en el otro extremo del cable en las salidas de audio y video de la fuente de video, utilizando los códigos de color como guía.
- Si su fuente de video es monoaural, conecte los conectores en un extremo de un cable A/V en las entradas de audio y video en el Modulador RF (utilizando las clavijas izquierda o derecha). Conecte el otro extremo del cable en las entradas de audio y video de la fuente de video.
- Si su fuente de video tiene una entrada para S-Video, utilice un cable de S-Video para conectar las clavijas de S-Video en el Modulador RF y en la fuente de video.

Nota: El Modulador RF selecciona S-Video como la primera prioridad en caso de que las clavijas de **VIDEO** y **S-VIDEO** estén conectadas.

Conecte cables coaxiales de 75-ohm en el Modulador RF siguiendo estas instrucciones:

- Si su TV ya está conectado a otra fuente de entrada de VHF (como cable, antena o VCR, por ejemplo), desconecte el cable coaxial de 75-ohm de entrada VHF de la TV de la terminal VHF/UHF, y re-conéctela a la terminal **ANT IN** del Modulador RF. Después conecte un cable coaxial de 75-ohm entre la terminal **TO TV** en el Modulador RF y la terminal de 75-ohm VHF/UHF de su TV.
- Si su TV no está conectada a otra fuente VHF, conecte un cable coaxial de 75-ohm entre la terminal **TO TV** en el Modulador RF y la terminal de 75-ohm VHF/UHF de su TV.

Si su TV solamente tiene terminales VHF de 300-ohm, utilice un transformador de 75-ohm a 300-ohm para completar la conexión.

Una vez terminadas las conexiones, conecte el cable de corriente del Modulador RF en una toma de corriente ca estándar.

Agregando una fuente de video a la señal:

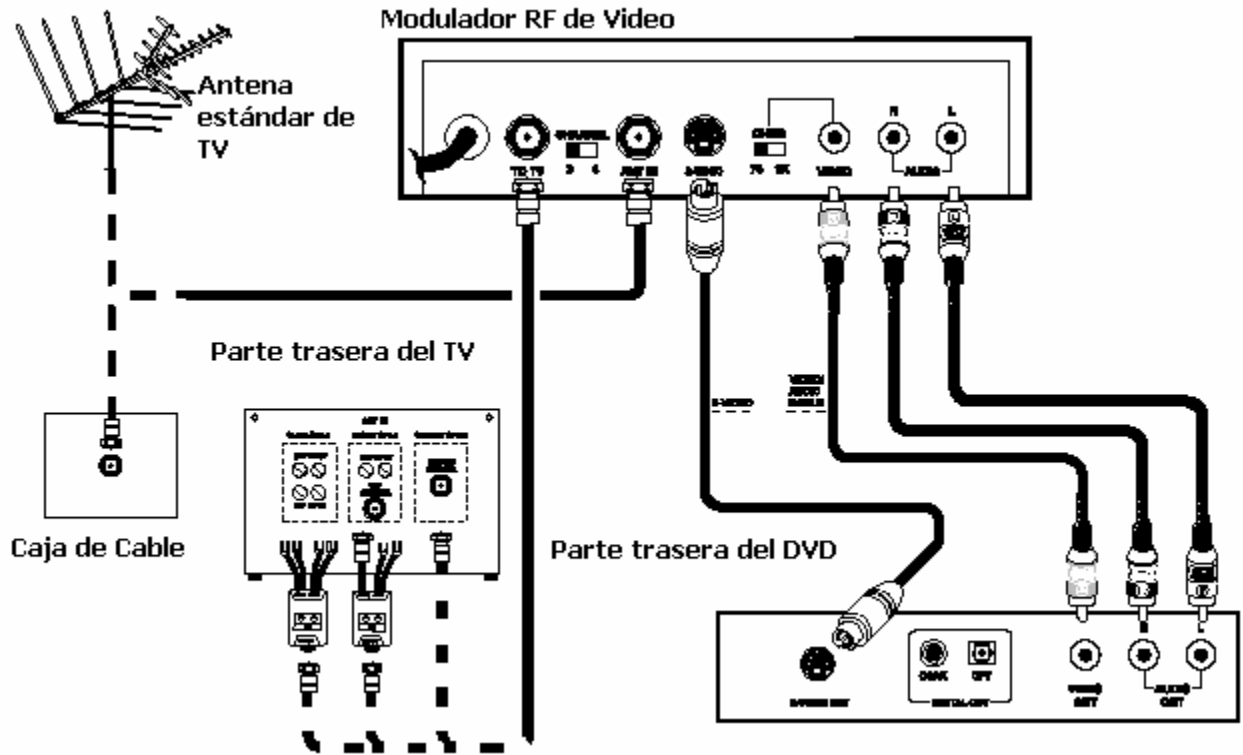

Agregando dos fuentes de video a la señal:

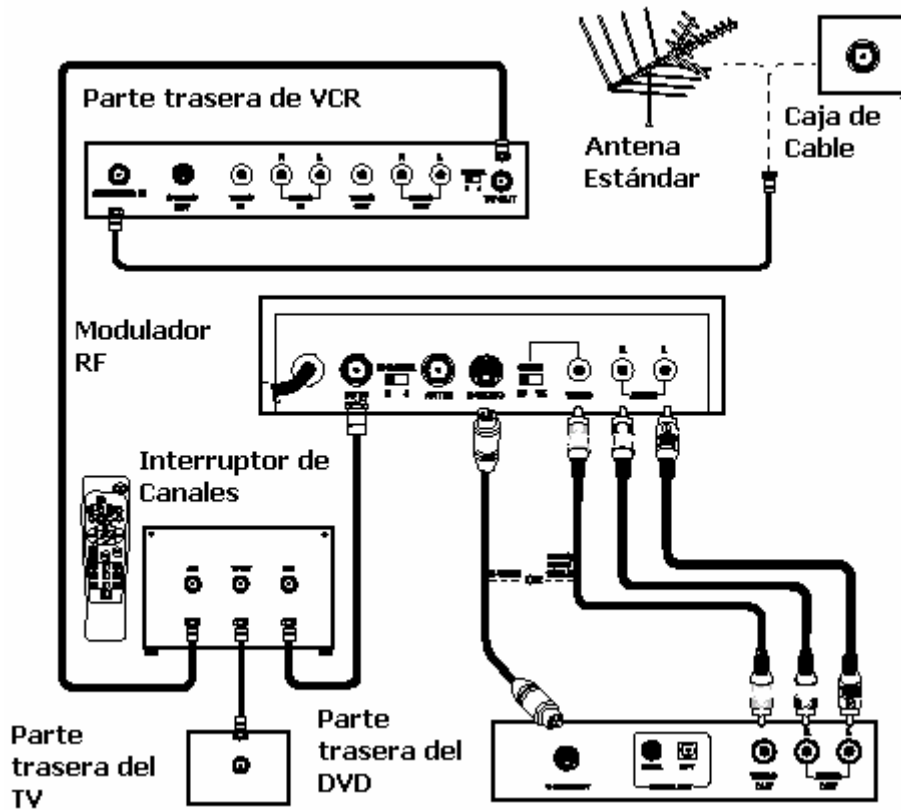

Agregando tres fuentes de video a la señal:

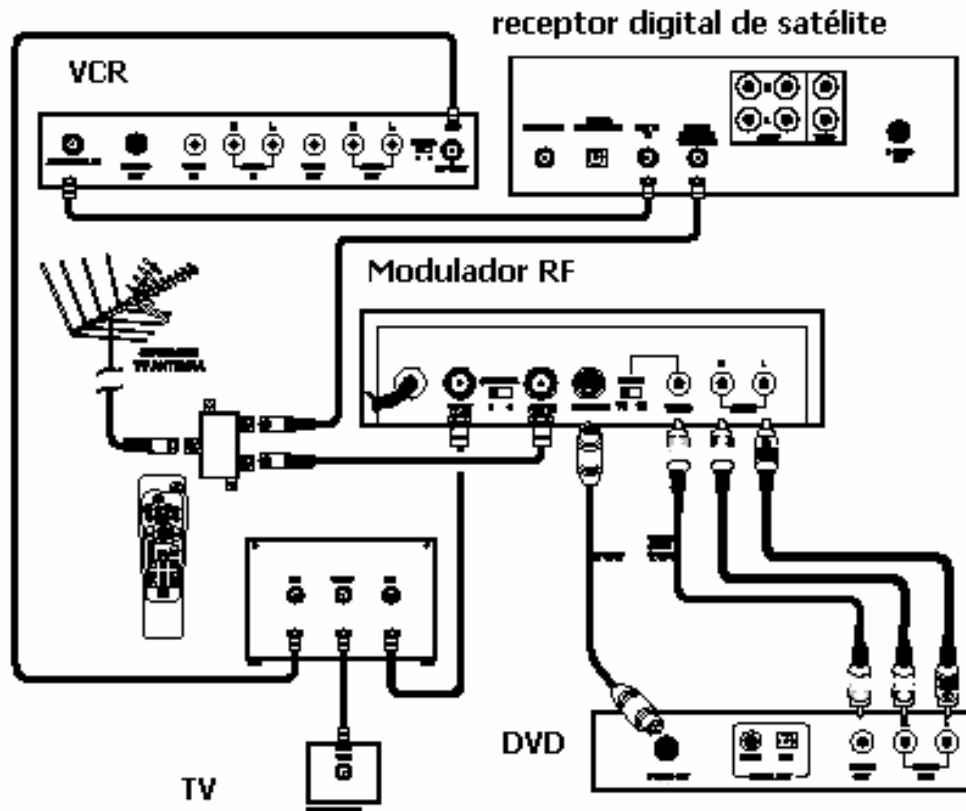

OPERACIÓN

1. Encienda su TV y ajústelo al canal 3 o 4, el que no se utiliza para transmisiones regulares en su área.
2. Ajuste el interruptor del Modulador RF **CANAL 3/4** al mismo canal en que ajustó su TV.
3. Encienda la fuente de video conectada y ajuste **OHMS 75/1 K** en el Modulador RF a la posición que proporcione la mejor imagen. El indicador de señal de video en el Modulador RF se encenderá cuando el modulador reciba una señal de la fuente de A/V.

Nota: Para ver una transmisión de TV, apague todas las fuentes de video.

CUIDADOS

Mantenga el Modulador RF seco; si se llegara a mojar, séquelo de inmediato. Utilice y almacene el Modulador RF únicamente en ambientes de temperatura normal. Maneje el Modulador RF con cuidado; no lo tire. Mantenga el Modulador RF lejos de polvo y tierra, y límpiolo ocasionalmente con un trapo húmedo para conservarlo en buen estado.

Si modifica o intenta forzar los componentes internos del Modulador RF, puede causar un malfuncionamiento y puede invalidar su garantía además de la autorización de la FCC para operar el equipo. Si su Modulador RF no opera adecuadamente, llévelo a su tienda RadioShack para recibir asistencia.

ESPECIFICACIONES

Fuente de Energía.....	120 V ca 60 Hz 4,5 W
Nivel de Salida del Transportador de Video	69 dB μ V
Canales de Salida RF	3 o 4
Impedancia de Salida RF	75 Ohms/ 1 k Ohms (intercambiable)
Impedancia de Salida de Audio	- 2 dB
Dimensiones	148 x 78 x 37 mm ($5^{13/16}$ x $3^{1/16}$ x $1^{7/16}$ pulgadas)
Peso	0,38 kg (13,4 oz.)

Las especificaciones son típicas, las unidades individuales pueden variar. Las especificaciones están sujetas a cambios y mejoras sin previo aviso.

Free Manuals Download Website

<http://myh66.com>

<http://usermanuals.us>

<http://www.somanuals.com>

<http://www.4manuals.cc>

<http://www.manual-lib.com>

<http://www.404manual.com>

<http://www.luxmanual.com>

<http://aubethermostatmanual.com>

Golf course search by state

<http://golfingnear.com>

Email search by domain

<http://emailbydomain.com>

Auto manuals search

<http://auto.somanuals.com>

TV manuals search

<http://tv.somanuals.com>