



# QuickStartGuide



TH17 series

www.rcaaudiovideo.com

## Congratulations on purchasing your new RCA Player.

Please read these instructions for quick tips on using the player.

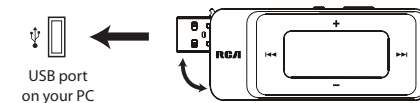
## Getting started

- Install the battery into the player:
  - Apply thumb pressure to slide the battery compartment cover in the direction of the arrow, then remove the cover.
  - Insert the supplied AAA battery, following the polarity marks in the battery compartment.
  - Replace the cover.
- Rotate the USB plug out of the player body and connect the player to your PC as shown.
 
- The RCA easyRip™ Media Software installer (stored in the player\*) will launch automatically. Click **NEXT** to begin the installation and follow the instructions to install the software on your PC.
  - RCA easyRip is currently not compatible with DRM files and Audiobooks.
  - If the installer does not auto-launch, go to **MyComputer** in the Start menu, find and open the drive letter associated with the player (i.e. PEARL) and then double-click the **rcaeasrip\_setup** file to launch the installer.
- Transfer audio files to your player using either of the two methods below:
  - RCA easyRip:** Helps to rip CD's, create playlists, load content and manage your library with an intuitive and modular design. Click the easyRip icon (  ) on your PC desktop to launch the software.
  - For details in using RCA easyRip, click the **Help** icon (  ) on the module dock.

v2.0 (EN/E)

- Windows Explorer:** Simply drag and drop media files onto the drive letter associated with the player.
  - Your RCA Player is also compatible with most PC music management softwares.

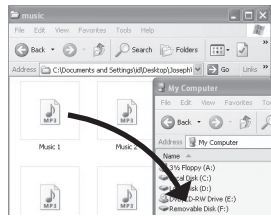

- Disconnect the player from your PC by clicking the **Safely Remove Hardware** icon (  ) in the system tray (located in the lower right corner of your screen) and selecting the player from the list of devices, then unplug the player from the PC.

## Installing the belt clip

Step 2: Push here until the belt clip completely locks in place

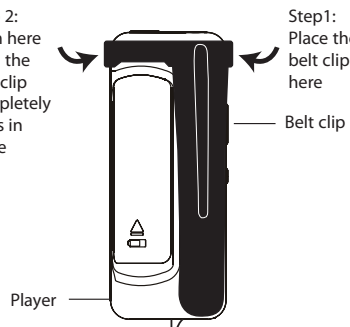

Step 1: Place the belt clip here

Belt clip

## Removing the belt clip

Lift up the clip here

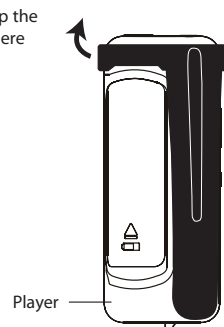



Belt clip

\* The latest software can be downloaded from [www.rcaaudiovideo.com](http://www.rcaaudiovideo.com). Windows is a registered trademark of Microsoft Corporation in the United States and other countries.

## Learn more about the player

- To view the user manual directly from the player:**
  - Click **Start**.
  - Click **My Computer** (XP users) / Click **Computer** (Vista users).
  - Right-click the associated drive letter (i.e. PEARL) to show the option menu.
  - From the option menu, select the user manual in your preferred language for more information on the player's features, safety and warranty information, and answers to Frequently Asked Questions (FAQ's).
- To view the user manual on your PC:**

If opted-in during installation, the user manual will also be available by clicking on the Start menu (  in XP or  in Vista ), clicking on All Programs, clicking on the RCA directory, and then clicking on the appropriate manual.
- Keep player out of direct sunlight. Exposure to direct sunlight or extreme heat (such as inside a parked car) may cause damage or malfunction.**

## Need more help? Do not return this product to the store.

Visit [www.rcaaudiovideo.com](http://www.rcaaudiovideo.com) for the latest firmware, RCA easyRip Media Software, user manual and FAQ's.

## General controls

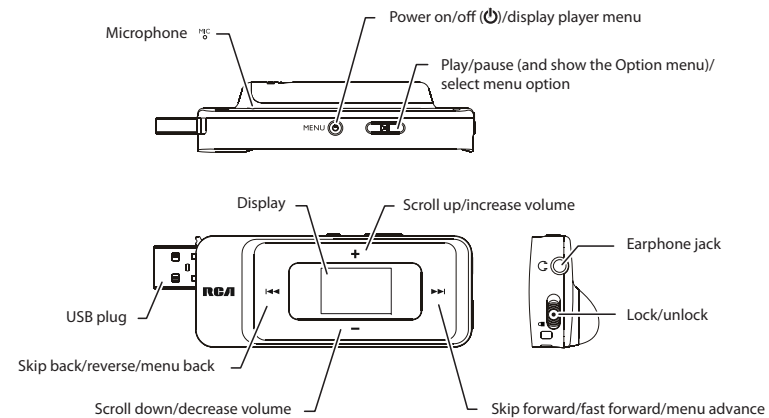



Turn the player on/off

Navigate to an audio file

Press and hold **MENU**.

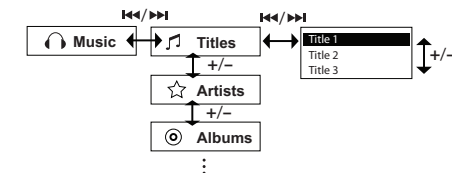
In the Home menu, press **Left Arrow** or **Right Arrow** to go back or advance in the player menu and press **Up Arrow** or **Down Arrow** to scroll up or down to the desired file



Play an audio file	Press <b>Play/Pause</b> or <b>Next</b>
Pause playback and show the Option menu	Press <b>Play/Pause</b> at the playback (Now playing) screen, press again to resume
Adjust the volume	Press <b>+</b> or <b>-</b> at the playback (Now playing) screen
Skip to the next file (or section of audiobooks*)	Press <b>Next</b>
Skip to the previous file (or section of audiobooks*)	Press <b>Previous</b> within the first 4 seconds of the current audio file
Reverse or fast forward an audio file	Press and hold <b>Previous</b> or <b>Next</b> during playback
Go to the Home menu (to access Music, Audiobooks, Radio, Voice Memo, Favorites and Settings)	Press <b>MENU</b>
Lock the keys	Slide "Lock/unlock" towards the (  ) icon
Delete files from the player	Refer to page 14-18 of the user manual
Reset the player	Remove and replace the battery

\* Refer to the user manual for information on section skipping for audiobooks.

For information on new and upcoming products and to register your new player, visit [www.rcaaudiovideo.com](http://www.rcaaudiovideo.com).

Audiovox Electronics Corp.,  
150 Marcus Blvd., Hauppauge, NY 11788  
© 2009 Audiovox Electronics Corp.  
Trademark Registered  
[www.rcaaudiovideo.com](http://www.rcaaudiovideo.com)  
Printed in China





# Guía de Inicio Rápido

Series TH17

www.rcaaudiovideo.com

## Felicidades por la compra de su nuevo reproductor RCA.

Por favor lea estas instrucciones sobre tips rápidos para usar el reproductor.

### Para comenzar

1. Instale la batería en el reproductor:
  - Aplique la presión del dedo para deslizar la cubierta del compartimiento de baterías en la dirección de la flecha, luego remueva la cubierta.
  - Inserte la batería AAA suministrada, siguiendo las marcas de polaridad en el compartimiento de la batería.
  - Vuelva a colocar la cubierta.
2. Gire el conector USB fuera del cuerpo del reproductor y conecte el reproductor a su PC puerto USB en su PC como se muestra.
3. El instalador del Software de Medios RCA easyRip™ (almacenado en el reproductor\*) será lanzado en forma automática. Haga clic en **NEXT** para comenzar la instalación y siga las instrucciones para instalar el software en su PC.
  - RCA easyRip actualmente no es compatible con archivos DRM y Audiolibros.
  - Si el instalador no inicia en forma automática, vaya a **MyComputer** en el menú de Inicio, encuentre y abra la unidad con la letra asociada con el reproductor (por ejemplo, PEARL) y luego haga doble click en el archivo **rcaeasyrip\_setup** para lanzar el instalador.

v2.0 (EN/E)

4. Transfiera archivos de audio a su reproductor usando alguno de los dos métodos siguientes:
  - a) **RCA easyRip:** ayuda a extraer CD's, crear listas de reproducción, cargar contenido y administrar su librería con un diseño intuitivo y modular. Haga click en el icono easyRip ( ) en el escritorio de su PC para lanzar el software.
  - Haga click en el icono **Help** ( ) en el acoplador de módulo para aprender más acerca del uso de RCA easyRip.

- b) **Windows Explorer:** simplemente arrastre y suelte los archivos de medios a la letra de la unidad asociada con el reproductor.
- Su reproductor RCA es compatible también con la mayoría del software de administración de música de PC.

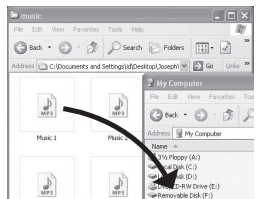

5. Desconecte al reproductor de su PC haciendo clic en el icono **Safely Remove Hardware** ( ) en la bandeja de sistema (ubicada en la esquina inferior derecha de su pantalla) y seleccione el reproductor de la lista de dispositivos, luego desconecte el reproductor de la PC.

### Instalación del clip para cintura

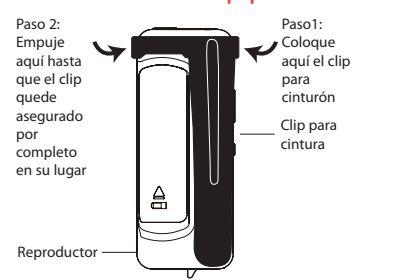

\* El software más reciente puede ser descargado desde [www.rcaaudiovideo.com](http://www.rcaaudiovideo.com).  
Windows es una marca registrada de Microsoft Corporation en los Estados Unidos y otros países.

### Para retirar el clip para cinturón

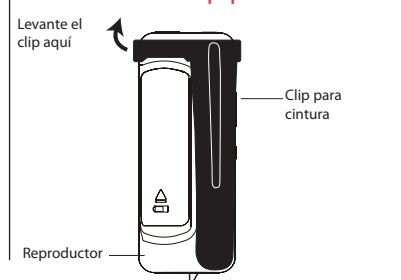

## Aprenda más sobre reproductor

- **Para ver el manual del usuario directamente desde el reproductor:**

Paso 1: Inicio **Rápido**.

Paso 2: Haga click en **Mi PC** (usuarios de XP) / Haga click en **Computadora** (usuarios de Vista).

Paso 3: haga click derecho en la letra de la unidad asociada (por ejemplo, PEARL) para mostrar el menú de opciones.

Paso 4: desde el menú de opciones, seleccione el manual del usuario en su idioma preferido, con el propósito de obtener más información sobre las características del reproductor, sobre la garantía y seguridad, y respuestas a Preguntas Frecuentes (FAQ's).
- **Para ver el manual del usuario en su:**

Si en la instalación tuvo la opción para ello, el manual del usuario estará también disponible haciendo click en el menú Inicio ( en XP o en Vista), haciendo click en Todos los Programas, directorio RCA, o haciendo click en el manual apropiado.
- **Mantenga el reproductor fuera de la luz directa del sol. La exposición a la luz solar directa o calor extremo (tal como dentro de un automóvil estacionado) pueden causar daño o mal funcionamiento.**

## ¿Necesita más ayuda? No regrese este producto a la tienda.

Visite [www.rcaaudiovideo.com/downloads](http://www.rcaaudiovideo.com/downloads) para el firmware más reciente, Software de Medios RCA easyRip, manual del usuario y Preguntas Frecuentes.

## Controles generales

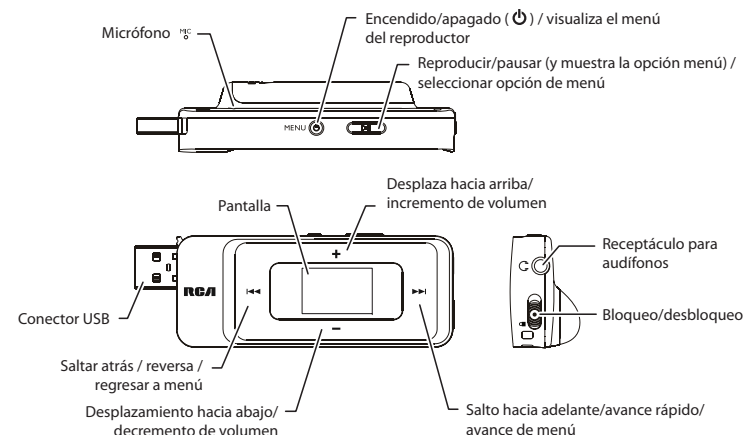

Enciende / apaga el reproductor  
Navegue a un archivos de audio

Presione y sostenga **MENU**  
En el menú Inicio, presione **←/→** para regresar o avanzar en el menú reproductor y presione **+/-** o **-/+** para desplazarse arriba o abajo al archivo

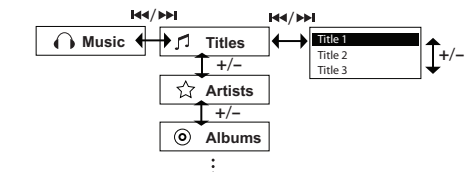

Reproduce de un archivo de audio	Presione <b>▶▶</b>
Pausa la reproducción y muestra el menú Opción	Presione <b>▶▶</b> en la pantalla de reproducción (Reproduciendo ahora), presione otra vez para reanudar
Ajusta el volumen	Presione <b>+/-</b> en la pantalla de reproducción (Reproduciendo ahora)
Salta al siguiente archivo (o sección de audiolibros*)	Presione <b>▶▶</b>
Salta al siguiente previo (o sección de audiolibros*)	Presione <b>◀◀</b> dentro de los primeros 4 segundos del archivo de audio actual
Reversa o avance rápido de un archivo de audio	Presione y sostenga <b>◀◀</b> ó <b>▶▶</b> durante la reproducción
Va al menú de Inicio (para acceder Música, Audiolibros, Radio, Memo de Voz, Favoritos y Configuraciones)	Presione <b>MENU</b>
Bloquea las teclas	Deslice "Bloquear/Desbloquear" hacia el ícono (  )
Elimina activos del reproductor	Refiérase a la página 14-18 del manual del usuario
Reinicia el reproductor	Retire y reemplace la batería

\* Para información sobre la sección salto de audiolibros refiérase al manual del usuario.

Para información sobre nuevos productos y para registrar su nuevo reproductor, visite [www.rcaaudiovideo.com](http://www.rcaaudiovideo.com).

Audiovox Electronics Corp.,  
150 Marcus Blvd., Hauppauge, NY 11788  
© 2009 Audiovox Electronics Corp.  
Marca Registrada  
[www.rcaaudiovideo.com](http://www.rcaaudiovideo.com)  
Impreso en China



## Free Manuals Download Website

<http://myh66.com>

<http://usermanuals.us>

<http://www.somanuals.com>

<http://www.4manuals.cc>

<http://www.manual-lib.com>

<http://www.404manual.com>

<http://www.luxmanual.com>

<http://aubethermostatmanual.com>

Golf course search by state

<http://golfingnear.com>

Email search by domain

<http://emailbydomain.com>

Auto manuals search

<http://auto.somanuals.com>

TV manuals search

<http://tv.somanuals.com>