

Safety 1st

Accu-Touch Forehead Thermometer

Model 49529

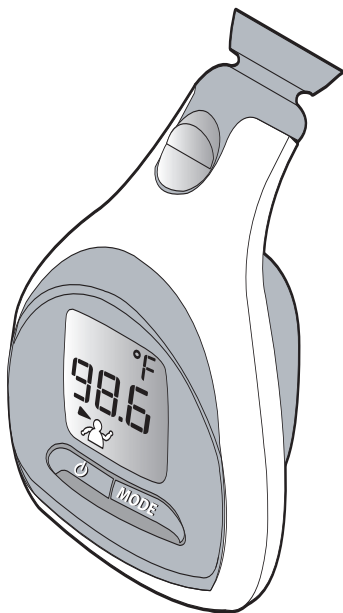

User Guide

Questions? Comments?
Missing Parts? Contact Us:

www.safety1st.com
(800) 544-1108

©2004 Dorel Juvenile Group
Made in ISRAEL
www.safety1st.com
(800) 544-1108

Styles and colors may vary.
Distributed by Dorel Juvenile Group
2525 State Street,
Columbus, IN 47201-7494
Dorel Sales and Distribution Canada
873 Hodge St., St-Laurent,
QC Canada H4N 2B1
06/05 4358-3760



WARNING

BEFORE USING THIS THERMOMETER, PLEASE READ CAREFULLY:

- This thermometer is not a toy and should be kept out of a child's reach when not in use.
- Keep thermometer away from hot or boiling water, chemicals, and direct sunlight.
- Avoid sudden shock and dust.
- Make sure the thermometer has been at room temperature for 15 minutes before use.
- Remove batteries if stored for a long period of time.
- Do not disassemble.

SAFETY INFORMATION:

- High, prolonged fever requires medical attention especially for young children. Please contact your physician.
- Do not allow children to take their temperatures unattended.
- Read these instructions carefully to ensure accurate temperature readings. Temperature readings are affected by many factors including exercise, drinking hot or cold beverages prior to taking a reading as well as technique.
- Do not allow children to walk or run during temperature taking. The probe could present a hazard.

Introduction

Thank you for purchasing the Accu-Touch Forehead Thermometer, the thermometer that enables accurate temperature measurements of both forehead and underarm in approximately 7 seconds.*

*Timing results may vary.

Download from [Www.Somanuals.com](http://www.Somanuals.com). All Manuals Search And Download.

How Does it Work?

This thermometer is based on R.A.T.E™ (Rapid, Accurate, Temperature, Establishment) technology. The accurate measurement is obtained by using a unique probe, which measures the heat flow from the blood vessels to the skin and converts it to body temperature.

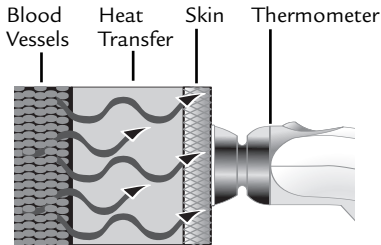

Body Temperature

What is “normal” body temperature? “Normal” body temperature varies from person to person and changes according to time of day and body location. Hot or cold baths, physical exercise, smoking and drinking hot or cold drinks may change body temperature by one degree or more.

The following table shows the temperature ranges:

	What is fever?	Average normal temperature ranges
Forehead	Over 100.0°F / 37.8°C	97.0°F - 100.0°F / 36.1°C - 37.8°C
Rectal*	Over 100.4°F / 38°C	97.3°F - 100.4°F / 36.3°C - 38°C
Oral *	Over 100.0°F / 37.8°C	97.0°F - 100.0°F / 36.1°C - 37.8°C
Underarm*	Over 99.0°F / 37.2°C	95.4°F - 99.0°F / 35.2°C - 37.2°C

* Fever definitions according to the American Medical Association

The thermometer is designed to precisely measure the temperature of the forehead between the eye socket and the hairline. It is important to know that the thermal characteristics of each measurement body location (temple, underarm, oral or rectal) are unique. The variance in temperature measurement in different

Introduction

Body Temperature Continued

body locations is due to the human body and not the thermometer. The Accu-Touch Forehead thermometer readings are equivalent to oral measurements.

IMPORTANT:

- It is recommended that you measure the body temperature of each individual when healthy to establish a “normal” temperature.
- Due to the unique body physiology of each person, it is recommended that you take a persons temperature at the same temple location to compare measurements.

Information on Fever

A fever is a body temperature that exceeds an individual’s normal body temperature range. Except in the cases of newborn infants, the presence of a fever is not necessarily a cause for concern. In fact, a fever can help the immune system to work more effectively. However, a physician should be consulted if a fever is accompanied by vomiting; diarrhea; changes in appetite, breathing, or activity level; or, in the case of children, irritability, lethargy, or sleepiness.

Memory Function

The Accu-Touch Forehead Thermometer memory function stores the last measurement. This measurement will appear for approximately two seconds after turning the thermometer on and the thermometer initializes. The ready display will then show after last reading appears. This feature allows you to compare your most recent measurement to the prior one.

Automatic Shut Off

Automatic shut off occurs after one minute of no activity.

Parts Names

NOTE: The names of the parts are shown below for your convenience.

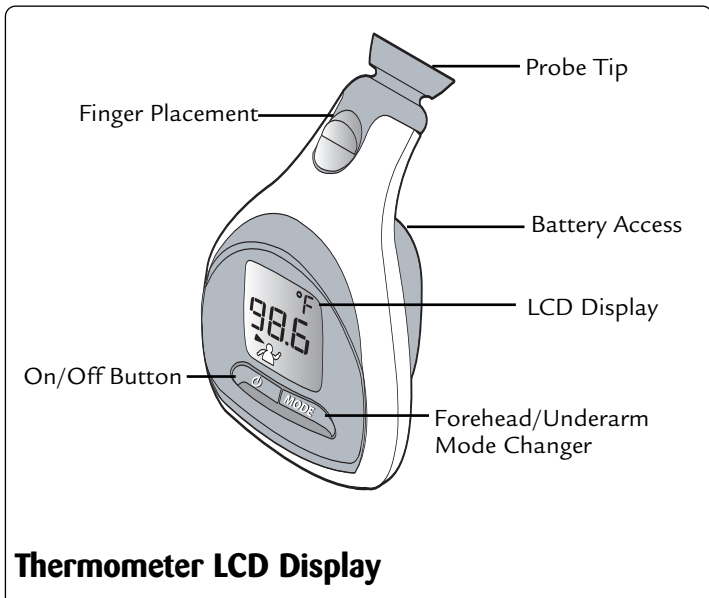

Thermometer LCD Display

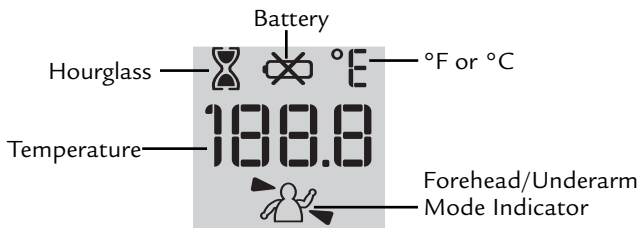

NOTE: Display is shown with all segments lit.

Using Your Thermometer

Before You Begin: What to know before you get started:

IMPORTANT: Follow these guidelines:

- Brush hair away from the temple area.
- Press the Mode button to select forehead or underarm mode. Thermometer will start in last mode used.
- Use this thermometer on a clean, dry forehead or underarm. Wipe away any perspiration prior to use.
- Do not try to take a measurement until the two beeps are heard.
- Make sure that the thermometer and the patient do not move while measurement is in progress.
- Correct placement on the temple and good contact with the body ensure reliable measurements.
- As soon as the thermometer is in place, the measurement starts automatically. A running circle will appear indicating that measurement is progressing successfully.
- Wait at least 2 minutes before taking another measurement.
- Once the thermometer is “ready to measure”, it will shut off automatically after 1 minute if it has not maintained good contact with the patient’s skin.
- Clean the thermometer after each use (see “Care and Cleaning” section).

Using Your Thermometer

To Take a Forehead Measurement:

1. Press and release the ON/OFF button. You will hear one beep. All segments will be displayed (Figure 1).

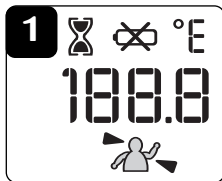

IMPORTANT: Press the Mode button to select **forehead measurement mode**. Be sure that an arrow is pointing at the forehead as shown (Figure 2).

2. The result of the previous temperature measurement will be displayed for 2 seconds (Figure 2).
3. Wait for the hourglass icon to disappear, then two beeps will be heard to indicate that the thermometer is “ready to measure”.

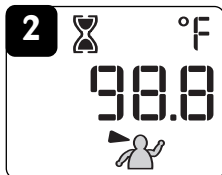

4. Wipe away perspiration with a dry towel.
5. Place the thermometer probe in the center of the temple area between the eye socket and the hairline. Gently press it against the temple and ensure good contact with the skin is maintained (Figure 3).

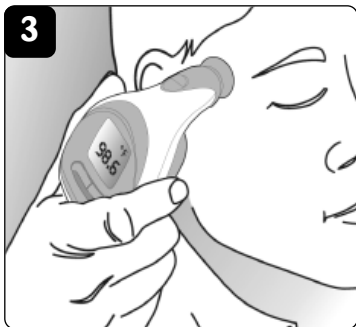

6. A temperature reading will be displayed within 7 seconds*. One long beep will be heard to indicate that measurement is complete and temperature will be displayed for about 1 minute.
7. Press and release the ON/OFF button to turn the thermometer off.

NOTE: If you need to take another reading, wait two minutes before taking another measurement. Thermometer will start in last mode used.

*Timing results may vary.

Using Your Thermometer

To Take an Underarm Measurement:

1. Press and release the ON/OFF button. You will hear one beep. All segments will be displayed (Figure 1).

IMPORTANT: Press the Mode button to select **underarm measurement mode**. Be sure that an arrow is pointing at the underarm as shown (Figure 2).

2. The result of the previous temperature measurement will be displayed for 2 seconds (Figure 2).
3. Wait for the hourglass icon to disappear, then two beeps will be heard to indicate that the thermometer is “ready to measure”.

4. Make sure the armpit is dry and there is no clothing between the chest and arm. Wipe away perspiration with a dry towel.
5. Place the thermometer probe in the center of the armpit as shown (Figure 3). Gently press the thermometer’s probe in an upward motion.

6. Leave the patient’s arm raised up – **DO NOT BRING THE HAND DOWN DURING THE MEASUREMENT** until completed.

7. A temperature reading will be displayed within 7 seconds*. One long beep will be heard to indicate that measurement is complete and temperature will be displayed for about 1 minute.

8. Press and release the ON/OFF button to turn the thermometer off.

NOTE: If you need to take another reading, wait two minutes before taking another measurement. Thermometer will start in last mode used.

*Timing results may vary.

6 Download from Www.Somanuals.com. All Manuals Search And Download.

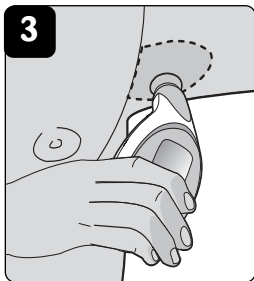
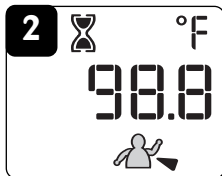
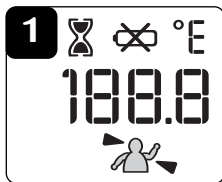

To Change the Measurement Scale:

NOTE: The Accu-Touch Forehead Thermometer can display temperature measurements in either Fahrenheit or Celsius. The unit will be factory preset to Fahrenheit. Use this procedure to change to Celsius or back to Fahrenheit at any time.

1. To switch the display between °F and °C and vice-versa: While off, press and hold the MODE button. Continue holding while you press and release the ON/OFF button (Figure 1).

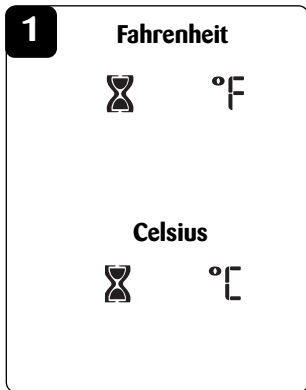

Care and Cleaning

- Wipe the probe with an alcohol swab or cotton swab moistened with 70% isopropyl alcohol before & after each use.
- After cleaning, wait at least two minutes for the unit to adjust to room temperature before taking measurement.
- Use only a soft, dry cloth to clean the body of the thermometer (if necessary).
- Never use an abrasive cleanser or submerge the thermometer in water or other liquids.
- Do not expose the thermometer to extreme temperatures, humidity, direct sunlight or shock. Store at room temperature.

Battery Replacement

The Accu-Touch Forehead Thermometer includes two AAA batteries already installed which should provide at least 1000 measurements. Approximate battery life is three years. When the Low Battery Display appears, replace batteries before taking a new measurement. 

Installing and Replacing the Batteries:

The thermometer uses 2 standard alkaline AAA 1.5v batteries. To install/replace :

1. Using a screwdriver, loosen the screw on the battery door and lift battery cover off thermometer.
2. Place batteries in battery compartment, matching polarity according to the diagram.
3. Secure the battery cover using the screw.

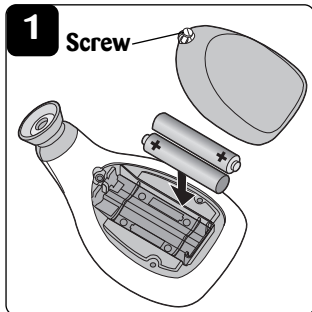







WARNING

- Remove batteries if stored for a long period of time.
- KEEP BATTERIES OUT OF CHILD'S REACH.
SWALLOWING A BATTERY COULD BE FATAL.
BATTERIES SHOULD NOT BE CHARGED OR PLACED INTO EXTREME HEAT AS THEY MAY RUPTURE OR EXPLODE.

Troubleshooting and Displays

The thermometer has been designed to display feedback/warnings to ensure proper usage and accurate temperature measurement. When an error or indication appears, one “beep” signal will be heard once every 5 seconds for 10 seconds and then the thermometer will turn off automatically. In the event of a malfunction or incorrect temperature measurement, the following warnings will be displayed:

Display	Meaning	Action
	The measured temperature is below 95°F (35°C).	Turn the unit OFF and then ON again. Retake temperature as described in “Using Your Thermometer” section.
	The measured temperature is above 107.6°F (42°C). Or thermometer was placed in body position before two beeps were heard.	Turn the unit OFF and then ON again. To verify the reading, retake temperature as described in “Using Your Thermometer” section.
	The thermometer is too cold or too hot to operate.	Verify room temperature is within 50°F to 104°F (16°C to 40°C). Retake temperature as described in “Using Your Thermometer” section.
	Temperature did not register because of poor contact, patient movement or poor placement.	Turn the unit OFF, wait two minutes, turn it ON again and retake temperature as described in “Using Your Thermometer” section.
	Unit malfunctioned.	Do not use the thermometer - contact distributor for instructions.
	Battery icon is on continuously.	The batteries have enough remaining life for a few more measurements. Replace batteries.
	Only battery icon is on and the device automatically turns itself OFF.	The batteries are drained - replace batteries (see “Replacing Batteries” section).

Technical Specifications

Feature	Performance / Data
Measurement time	7 seconds (timing results may vary)
Measurement locations	Temple artery area of the forehead or underarm
Measurement range	95.5°F to 107.6°F (35°C to 42°C)
Operation environment	60.8°F to 104.0°F (16°C to 40°C) Humidity: 15-95% (non condensing)
Storage environment	-4°F to 122°F (-20° C to 50° C), Humidity: 15-95% (non condensing)
Measurement readout	Fahrenheit or Celsius
Accuracy	Complies with ASTM E 1112-00 standard requirements
Batteries	2 AAA 1.5volt alkaline batteries
Battery life	1000 full duty cycles
Memory	Last reading display when turned on
Auto shut off	After 60 seconds
Probe material	Stainless steel and food grade ABS plastic
Warranty	1 year

One (1) Year Limited Warranty

Dorel Juvenile Group, Inc. warrants to the original purchaser that this product (Accu-Touch Forehead Thermometer), is free from material and workmanship defects when used under normal conditions for a period of one (1) year from the date of purchase. Should the product contain defects in material or workmanship Dorel Juvenile Group, Inc., will repair or replace the product, at our option, free of charge.

Purchaser will be responsible for all costs associated with packaging and shipping the product to Dorel Juvenile Group Consumer Relations Department at the address noted on the front of this document and all other freight or insurance costs associated with the return. Dorel Juvenile Group will bear the cost of shipping the repaired or replaced product to the purchaser. Product should be returned in its original package accompanied by a proof of purchase, either a sales receipt or other proof that the product is within the warranty period. This warranty is void if the owner repairs or modifies the product or the product has been damaged as a result of misuse.

This warranty excludes any liability other than that expressly stated previously, including but not limited to, any incidental or consequential damages.

SOME STATES DO NOT ALLOW THE EXCLUSION OR LIMITATION OF INCIDENTAL OR CONSEQUENTIAL DAMAGES, SO THE ABOVE LIMITATION OR EXCLUSION MAY NOT APPLY TO YOU.

THIS WARRANTY GIVES YOU SPECIFIC LEGAL RIGHTS, AND YOU MAY ALSO HAVE OTHER RIGHTS THAT MAY VARY FROM STATE TO STATE.

Safety 1st

Termómetro de Frente Accu-Touch

Modelo 49529

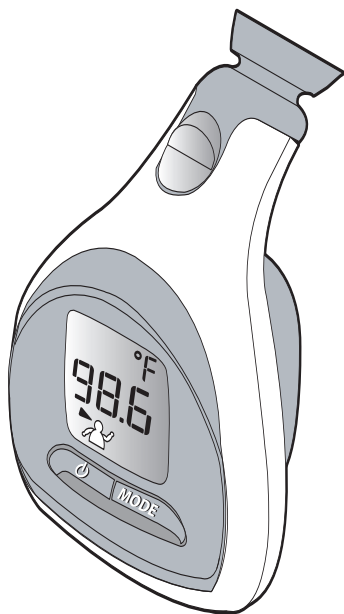

Guía del usuario

¿Preguntas? ¿Comentarios?

¿Piezas faltantes?

Póngase en contacto con
nosotros:

www.safety1st.com
(800) 544-1108

©2004 Dorel Juvenile Group
Termómetro hecho en ISRAEL
www.safety1st.com
(800) 544-1108

Los estilos y colores pueden variar.
Distribuido por Dorel Juvenile Group
2525 State Street,
Columbus, IN 47201-7494
Dorel Sales and Distribution Canada
873 Hodge St., St-Laurent,
QC Canada H4N 2B1
06/05 4358-3760



ADVERTENCIA

LEA ATENTAMENTE ANTES DE UTILIZAR ESTE TERMÓMETRO:

- Este termómetro no es un juguete y debe mantenerse fuera del alcance de los niños cuando no se usa.
- Mantenga el termómetro alejado del agua caliente o hirviendo, los productos químicos y la luz directa del sol.
- Evite las sacudidas bruscas y el polvo.
- Asegúrese de que el termómetro haya estado a temperatura ambiente durante 15 minutos antes de su uso.
- Retire las baterías si desea guardar el producto por mucho tiempo.

INFORMACIÓN DE SEGURIDAD:

- La fiebre alta y prolongada requiere atención médica, especialmente en el caso de niños pequeños. Por favor consulte a su médico.
- No permita que los niños se tomen la temperatura sin supervisión de un adulto. Este termómetro no es un juguete y debe mantenerse fuera del alcance de los niños cuando no se lo utilice.
- Lea atentamente estas instrucciones para asegurar lecturas de temperatura precisas. Las lecturas de temperatura son afectadas por muchos factores, tales como el ejercicio físico o el beber bebidas calientes o frías, si se los realiza antes de medir la temperatura. Los resultados también dependen de la técnica empleada.
- No permita que los niños caminen o corran mientras se les toma la temperatura. La sonda podría causarles daño.

Introducción

Muchas gracias por comprar el Termómetro de Frente Accu-Touch, un dispositivo que permite tomar la temperatura en la frente y debajo del brazo en aproximadamente 7 segundos.*

* Los tiempos pueden variar.

¿Cómo funciona?

Este termómetro utiliza tecnología R.A.T.E™, que ofrece una medición de temperatura rápida y precisa. La precisión de la medición se obtiene utilizando una sonda exclusiva que mide el flujo de calor de los vasos sanguíneos a la piel y lo convierte en temperatura corporal.

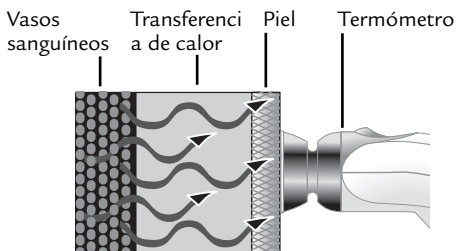

Temperatura corporal

¿Qué valor de temperatura corporal es el “normal”? La temperatura corporal “normal” varía para cada persona y cambia según el momento del día y la ubicación del cuerpo. Los baños fríos o calientes, el ejercicio físico, el fumar y las bebidas frías o calientes pueden cambiar la temperatura corporal en un grado o más.

La tabla siguiente muestra los límites de temperatura:

	¿Qué es la fiebre?	Límites de temperatura normal media
Frente	Más de 100.0°F / 37.8°C	97.0°F - 100.0°F / 36.1°C - 37.8°C
Rectal*	Más de 100.4°F / 38°C	97.3°F - 100.4°F / 36.3°C - 38°C
Oral *	Más de 100.0°F / 37.8°C	97.0°F - 100.0°F / 36.1°C - 37.8°C
Debajo del brazo*	Más de 99.0°F / 37.2°C	95.4°F - 99.0°F / 35.2°C - 37.2°C

* Definiciones de fiebre de la Asociación Médica Americana

Este termómetro ha sido diseñado para medir con precisión la temperatura en la frente, entre la cuenca del ojo y la línea de crecimiento capilar. Es importante saber que las características térmicas de cada parte del cuerpo son únicas (sien, debajo del brazo, oral o rectal). La diferencia entre las temperaturas tomadas

Introducción

Temperatura corporal continuación

en diferentes partes del cuerpo se debe al organismo humano y no al termómetro. Las lecturas del Termómetro de Frente Accu-Touch son equivalentes a las mediciones orales.

IMPORTANTE:

- Se recomienda medir la temperatura corporal de cada persona cuando esté en buen estado de salud, a fin de establecer cuál es su temperatura “normal”.
- Debido a la fisiología corporal propia de cada persona, se recomienda tomar siempre la temperatura en el mismo sitio de la sien para comparar mediciones.

Información sobre la fiebre

La fiebre es una temperatura corporal que excede los límites de temperatura corporal normal de un individuo. Salvo en el caso de bebés recién nacidos, la presencia de fiebre no necesariamente es una causa de preocupación. De hecho, la fiebre puede ayudar al sistema inmunológico a funcionar más eficientemente. Sin embargo, se debe consultar a un médico si la fiebre se presenta junto con vómitos, diarrea, cambios en el apetito, en la respiración o en el nivel de actividad o bien, en el caso de niños, acompañada de irritabilidad, letargo o somnolencia.

Función de memoria

La función de memoria del Termómetro de Frente Accu-Touch almacena la última medición. Esta medición aparecerá durante aproximadamente dos segundos después de encender el termómetro y después de que el termómetro comience a funcionar. Después de exhibir la última lectura, el termómetro mostrará una pantalla para indicar que está listo para ser utilizado. Esta función le permite comparar su medición más reciente con la medición anterior.

Apagado automático

Al cabo de un minuto de inactividad, la unidad se apaga automáticamente.

Nombre de las piezas

NOTA: Para su conveniencia, a continuación se muestran los nombres de las piezas.

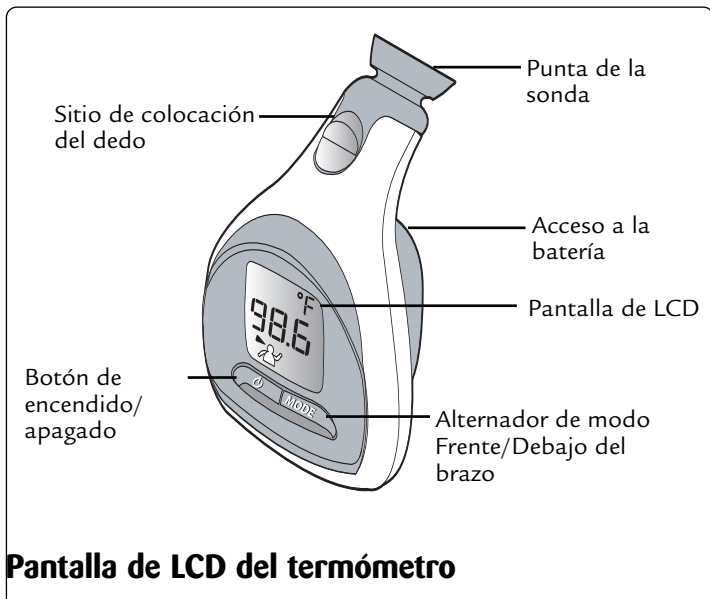

Pantalla de LCD del termómetro

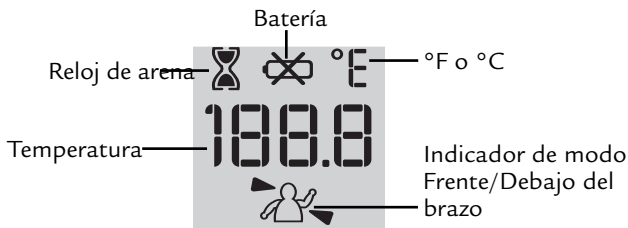

NOTA: La pantalla se muestra con todos los segmentos encendidos.

Cómo utilizar el termómetro

Antes de comenzar: Qué debe saber antes de comenzar:

IMPORTANTE: Siga estas pautas:

- Retire el cabello del área de la sien.
- Oprima el botón Mode (Modo) para seleccionar el modo Frente o Debajo del brazo. El termómetro se encenderá en el último modo utilizado.
- Utilice este termómetro sobre superficies limpias y secas, tanto en la frente como debajo del brazo. Antes de usar el termómetro, seque la transpiración presente en la zona.
- No intente medir la temperatura hasta no oír dos “bips”.
- Asegúrese de que ni el paciente ni el termómetro se muevan cuando la medición esté en curso.
- La ubicación correcta en la sien y el contacto adecuado con el cuerpo aseguran mediciones confiables.
- Tan pronto como el termómetro esté en posición, la medición se iniciará automáticamente. Se mostrará un círculo de medición en curso, lo para indicar que la medición se está llevando a cabo con éxito.
- Espere al menos dos minutos antes de medir otra vez la temperatura.
- Una vez que el termómetro esté listo para realizar una medición, se apagará automáticamente al cabo de 1 minuto si no tiene buen contacto con la piel del paciente.
- Limpie el termómetro después de cada uso (vea la sección “Cuidado y limpieza”).

Cómo utilizar el termómetro

Cómo realizar una medición en la frente:

1. Oprima y suelte el botón de ENCENDIDO/APAGADO (ON/OFF). Se oirá un “bip”. La pantalla mostrará todos los segmentos (**Figura 1**).

IMPORTANTE: Oprima el botón Mode (Modo) para seleccionar el modo Frente. Asegúrese de que una flecha esté apuntando a la frente del dibujo, como se muestra (**Figura 2**).

2. El resultado de la medición anterior se mostrará durante 2 segundos (**Figura 2**).
3. Espere hasta que el icono del reloj de arena aparezca. Luego, se oirán dos “bips”, lo que indica que el termómetro está listo para realizar una medición.

4. Seque la transpiración con una toalla seca.
5. Coloque la sonda del termómetro en el centro de la sien, entre la cuenca del ojo y la línea de crecimiento capilar. Presione el termómetro suavemente contra la sien para asegurar un buen contacto con la piel (**Figura 3**).

6. Al cabo de 7 segundos, se mostrará una lectura de temperatura*. Se oirá un “bip” largo, lo cual indica que la medición ha finalizado. La temperatura se mostrará durante 1 minuto.

7. Oprima y suelte el botón de ENCENDIDO/APAGADO (ON/OFF) para apagar el termómetro.

NOTA: Si desea realizar otra medición, espere dos minutos antes de medir otra vez la temperatura. El termómetro se encenderá en el último modo utilizado.

*Los tiempos pueden variar.

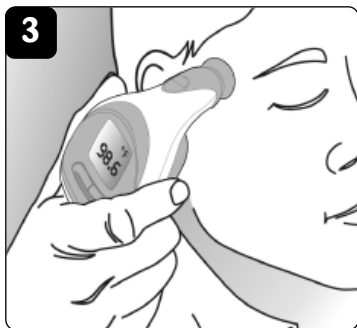
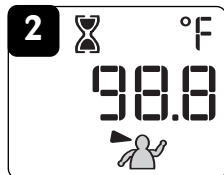
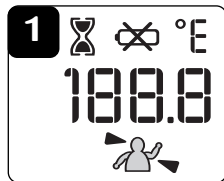

Cómo utilizar el termómetro

Cómo realizar una medición debajo del brazo:

1. Oprima el botón Mode (Modo) para seleccionar el modo debajo del brazo (**Figura 1**).

IMPORTANTE: Oprima el botón Mode (Modo) para seleccionar debajo del brazo. Asegúrese de que una flecha esté apuntando a la frente del dibujo, como se muestra (**Figura 2**).

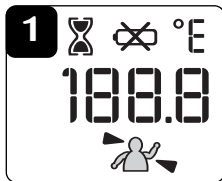

2. El resultado de la medición anterior se mostrará durante 2 segundos. (**Figura 2**).
3. Espere hasta que el icono del reloj de arena aparezca. Luego, se oirán dos “bips”, lo que indica que el termómetro está listo para realizar una medición.

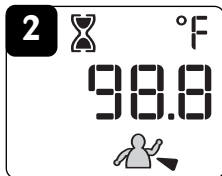

4. Asegúrese de que la axila esté seca y que no haya ropa entre el pecho y el brazo. Seque la transpiración con una toalla seca.

5. Coloque la sonda del termómetro en el centro de la axila, como se muestra (**Figura 3**). Presione suavemente la sonda del termómetro hacia arriba.

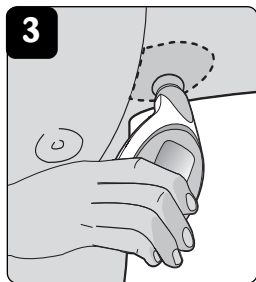

6. Deje el brazo del paciente levantado – NO PERMITA QUE EL PACIENTE BAJE EL BRAZO hasta que la medición no haya finalizado.

7. Al cabo de 7 segundos, se mostrará una lectura de temperatura*. Se oirá un “bip” largo, lo cual indica que la medición ha finalizado. La temperatura se mostrará durante 1 minuto.

8. Oprima y suelte el botón de ENCENDIDO/APAGADO (ON/OFF) para apagar el termómetro.

NOTA: Si desea realizar otra medición, espere dos minutos antes de medir otra vez la temperatura. El termómetro se encenderá en el último modo utilizado.

*Los tiempos pueden variar.

Cambio de grados Fahrenheit a grados Celsius:

NOTA: El Termómetro Accu-Light de 1 segundo para el oído puede mostrar la temperatura en grados Celsius o Fahrenheit. El termómetro viene ajustado de fábrica para grados Fahrenheit. Utilice el siguiente procedimiento para cambiar a grados Celsius o regresar a grados Fahrenheit en cualquier momento.

1. Para cambiar la pantalla de °F a °C y viceversa: Con el termómetro apagado, mantenga oprimido el botón de MODO (MODE). Continúe oprimiendo este botón mientras presiona y suelta el botón de ENCENDIDO/APAGADO (ON/OFF) (**Figura 1**).

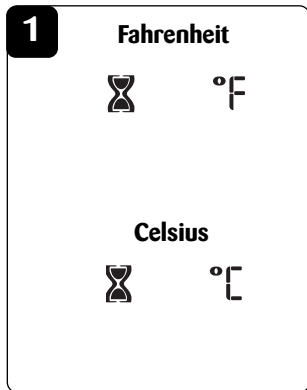

Cuidado y limpieza

- Antes y después de cada uso, limpie la sonda con una gasa embebida en alcohol o un hisopillo embebido en alcohol isopropílico al 70%.
- Después de la limpieza, espere al menos 2 minutos para que la unidad tome temperatura ambiente. Luego, si lo desea, realice una nueva medición.
- En caso de necesidad, limpie el cuerpo del termómetro utilizando únicamente un paño suave y seco.
- Nunca limpie el termómetro con un limpiador abrasivo ni lo sumerja en agua u otros líquidos.
- No exponga el termómetro a temperaturas extremas, humedad, luz directa del sol ni golpes. Guarde el termómetro a temperatura ambiente.

Para reemplazar la batería

El Termómetro de Frente Accu-Touch incluye dos baterías tipo “AAA” ya instaladas que deben durar al menos 1000 mediciones. La vida útil aproximada de las baterías es de tres años. Cuando aparezca la pantalla de batería baja, cambie las baterías antes de realizar una nueva medición.



Cómo instalar y cambiar las baterías:

El termómetro utiliza 2 baterías alcalinas estándar tipo “AAA” de 1.5 voltios. Para instalarlas o cambiarlas, haga lo siguiente:

1. Utilizando un destornillador, afloje el tornillo en la tapa del compartimento de baterías. Levante y retire la tapa del termómetro.
2. Coloque las baterías en el compartimento, haciendo coincidir la polaridad según el diagrama.
3. Asegure la tapa del compartimento de la batería con el tornillo.

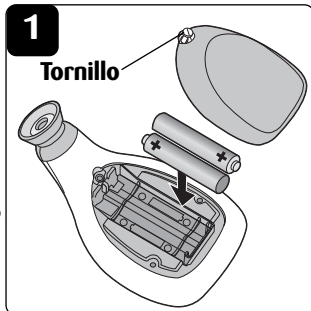

ADVERTENCIA

- Retire las baterías si desea guardar el producto por mucho tiempo.
- MANTENGA LAS BATERÍAS FUERA DEL ALCANCE DE LOS NIÑOS. TRAGAR UNA BATERÍA PUEDE RESULTAR FATAL. LAS BATERÍAS NO DEBEN VOLVER A CARGARSE NI EXPONERSE A TEMPERATURAS MUY ALTAS, YA QUE PODRÍAN EXPLOTAR.

Solución de problemas e indicaciones de la pantalla

El termómetro ha sido diseñado para mostrar información y mensajes de advertencia con el fin de asegurar el uso correcto y garantizar mediciones de temperatura precisas. Si ocurre un error o cuando se muestre una indicación, se oirá un “bip” cada 5 segundos, durante 10 segundos, y luego el termómetro se apagará. En caso de mal funcionamiento de la unidad o si ocurre una medición incorrecta, se mostrarán las siguientes indicaciones de advertencia:

Pantalla	Significado	Acción
	La temperatura medida es inferior a 95 °F (35 °C).	Apague la unidad y vuelva a encenderla. Vuelva a medir la temperatura como se describe en la sección “Cómo utilizar el termómetro”.
	La temperatura medida es superior a 107.6°F (42 °C). También es posible que el termómetro se haya colocado en contacto con el cuerpo antes de oír los dos “bips”.	Apague la unidad y vuelva a encenderla. Para verificar la lectura, vuelva a medir la temperatura como se describe en la sección “Cómo utilizar el termómetro”.
	El termómetro está muy frío o muy caliente como para funcionar.	Verifique que la temperatura ambiente sea de 50 °F a 104 °F (16 °C a 40 °C). Vuelva a medir la temperatura como se describe en la sección “Cómo utilizar el termómetro”.
	La temperatura no se registró debido a un contacto deficiente con la piel, al movimiento del paciente o a una mala colocación del termómetro.	Apague la unidad, espere dos minutos y vuelva a encenderla. Vuelva a medir la temperatura como se describe en la sección “Cómo utilizar el termómetro”.
	La unidad funcionó incorrectamente.	No use el termómetro – para obtener más instrucciones, comuníquese con el distribuidor.
	El icono de la batería destella continuamente.	Las baterías tienen suficiente vida útil como para realizar unas pocas mediciones más. Reemplace las baterías.
	Sólo el icono de la batería está iluminado y el dispositivo se apaga automáticamente.	Las baterías están agotadas. Reemplácelas (vea la sección “Cómo cambiar las baterías”).

Especificaciones técnicas

Función	Rendimiento / Datos
Medición de tiempo	7 seconds (Los tiempos pueden variar)
Lugares de medición	Área de la arteria en la sien de la frente o debajo del brazo
Límites de medición	95.5 °F a 107.6 °F (35 °C a 42 °C)
Ambiente de operación	60.8 °F a 104.0 °F (16 °C a 40 °C) Humidity: 15-95% (non condensing)
Ambiente de almacenamiento	-4 °F a 122 °F (-20 °C a 50 °C), Humedad ambiente: 15 a 95% (sin condensación)
Lectura de medición	Fahrenheit o Celsius
Precisión	Cumple los requisitos de la norma ASTM E 1112-00.
Baterías	2 baterías alcalinas tipo "AAA" de 1.5 voltios.
Vida útil de la batería	1000 ciclos de medición completos
Memoria	Pantalla de última lectura al encender la unidad
Apagado automático	Luego de 60 segundos
Material de la sonda	Fabricado de acero inoxidable y plástico ABS
Garantía	1 año

Garantía limitada durante un (1) año

La firma Dorel Juvenile Group, Inc. asegura al comprador original que este producto (Termómetro de Frente Accu-Touch), está garantizado contra materiales defectuosos o mano de obra deficiente durante un (1) año a partir de la fecha de compra, si se utiliza en condiciones normales. Si el producto presentara materiales defectuosos o mano de obra deficiente, Dorel Juvenile Group, Inc. reparará o sustituirá el producto, a nuestra discreción, de manera gratuita. El comprador cubrirá todos los costes relacionados con el envase y envío del producto al Departamento de Relaciones con el Consumidor de Dorel Juvenile Group, a la dirección que aparece al inicio de este documento, y los demás costes de transportación o aseguramiento relacionados con el envío. Dorel Juvenile Group cubrirá los costes de devolución al comprador del producto reparado o sustituido. El producto debe enviarse en su envase original junto con una prueba documental de la compra, ya sea el recibo de venta u otro medio demostrativo de que el producto aún esté dentro del período de garantía. Esta garantía quedará anulada si el propietario hubiera reparado o modificado el producto, o si éste se hubiera dañado como consecuencia del uso incorrecto.

Esta garantía excluye cualesquiera otras responsabilidades ajenas a la expresada más arriba, entre otras los daños incidentales o consecuentes.

EN ALGUNOS ESTADOS NO SE PERMITEN LAS EXCLUSIONES O LIMITACIONES REFERENTES A LOS DAÑOS INCIDENTALES O CONSECUENTES, DE MODO QUE LA LIMITACIÓN O EXCLUSIÓN ANTES EXPUESTA QUIZÁS NO SE APLIQUE EN SU CASO PARTICULAR.

ESTA GARANTÍA LE OTORGA DERECHOS LEGALES ESPECÍFICOS Y ES POSIBLE QUE USTED TAMBIÉN CUENTE CON OTROS DERECHOS QUE PUDIERAN VARIAR EN DISTINTOS ESTADOS.

Free Manuals Download Website

<http://myh66.com>

<http://usermanuals.us>

<http://www.somanuals.com>

<http://www.4manuals.cc>

<http://www.manual-lib.com>

<http://www.404manual.com>

<http://www.luxmanual.com>

<http://aubethermostatmanual.com>

Golf course search by state

<http://golfingnear.com>

Email search by domain

<http://emailbydomain.com>

Auto manuals search

<http://auto.somanuals.com>

TV manuals search

<http://tv.somanuals.com>