

# **SAMSON**<sup>®</sup>

## **auro** Powered Loudspeakers

# D412 D415



**400 Watt 2-Way Powered Loudspeakers**

ENGLISH

FRANÇAIS

DEUTSCHE

ESPAÑOL

ITALIANO

## **OWNERS MANUAL**

# Safety Instructions

TO PREVENT FIRE OR SHOCK HAZARD DO NOT USE THIS PLUG WITH AN EXTENSION CORD, RECEPTACLE OR OTHER OUTLET UNLESS THE BLADES CAN BE FULLY INSERTED TO PREVENT BLADE EXPOSURE. TO PREVENT FIRE OR SHOCK HAZARD. DO NOT EXPOSE THIS APPLIANCE TO RAIN OR MOISTURE.  
TO PREVENT ELECTRICAL SHOCK, MATCH WIDE BLADE PLUG TO WIDE SLOT AND FULLY INSERT.



CAUTION: TO REDUCE THE RISK OF ELECTRIC SHOCK, DO NOT REMOVE COVER (OR BACK). NO USER-SERVICEABLE PARTS INSIDE. REFER SERVICING TO QUALIFIED SERVICE PERSONNEL.



This lightning flash with arrowhead symbol, within an equilateral triangle, is intended to alert the user to the presence of uninsulated "dangerous voltage" within the product's enclosure that may be of sufficient magnitude to constitute a risk of electric shock to persons.



The exclamation point within an equilateral triangle is intended to alert the user to the presence of important operating and maintenance (servicing) instructions in the literature accompanying the appliance.



# Safety Instructions

1. Read these instructions.
2. Keep these instructions.
3. Heed all warnings.
4. Follow all instructions.
5. Do not use this apparatus near water.
6. Clean only with dry cloth.
7. Do not block any ventilation openings. Install in accordance with the manufacturer's instructions.
8. Do not install near any heat sources such as radiators, heat registers, stoves, or other apparatus (including amplifiers) that produce heat.
9. Do not defeat the safety purpose of the polarized or grounding type plug. A polarized plug has two blades with one wider than the other. A grounding type plug has two blades and a third grounding prong. The wide blade or the third prong are provided for your safety. If the provided plug does not fit into your outlet, consult an electrician for replacement of the obsolete outlet.
10. Protect the power cord from being walked on or pinched particularly at the plugs, convenience receptacles, and at the point where they exit from the apparatus.
11. Only use attachments/accessories specified by the manufacturer.
12. Use only with the cart, stand, tripod, bracket, or table specified by the manufacturer, or sold with the apparatus. When a cart is used, use caution when moving the cart/apparatus combination to avoid injury from tip-over.
13. Unplug the apparatus during lightening, storm or when unused for long periods of time.
14. Refer all servicing to qualified personnel. Service is required when the apparatus has been damaged in any way, such as power supply cord or plug is damaged, liquid has been spilled or objects have fallen into the apparatus has been exposed to rain or moisture, does not operate normally, or has been dropped.
15. This appliance shall not be exposed to dripping or splashing water and that no object filled with liquid such as vases shall be placed on the apparatus.
16. Caution-to prevent electrical shock, match wide blade plug wide slot fully insert.
17. Please keep a good ventilation environment around the entire unit.



If you want to dispose this product, do not mix it with general household waste. There is a separate collection system for used electronic products in accordance with legislation that requires proper treatment, recovery and recycling.

Private household in the 25 member states of the EU, in Switzerland and Norway may return their used electronic products free of charge to designated collection facilities or to a retailer (if you purchase a similar new one).

For Countries not mentioned above, please contact your local authorities for a correct method of disposal.

By doing so you will ensure that your disposed product undergoes the necessary treatment, recovery and recycling and thus prevent potential negative effects on the environment and human health.

# Consignes de sécurité



**ATTENTION:** Pour éviter tout risque d'électrocution ou d'incendie, ne pas exposer cet appareil à la pluie ou à l'humidité. Pour éviter tout risque d'électrocution, ne pas ôter le couvercle ou le dos du boîtier. Cet appareil ne contient aucune pièce remplaçable par l'utilisateur. Confiez toutes les réparations à un personnel qualifié. Le signe avec un éclair dans un triangle prévient l'utilisateur de la présence d'une tension dangereuse et non isolée dans l'appareil. Cette tension constitue un risque d'électrocution. Le signe avec un point d'exclamation dans un triangle prévient l'utilisateur d'instructions importantes relatives à l'utilisation et à la maintenance du produit.

## Consignes de sécurité importantes

1. Veuillez lire toutes les instructions avant d'utiliser l'appareil.
2. Conserver ces instructions pour toute lecture ultérieure.
3. Lisez avec attention toutes les consignes de sécurité.
4. Suivez les instructions du fabricant.
5. Ne pas utiliser cet appareil près d'une source liquide ou dans un lieu humide.
6. Nettoyez l'appareil uniquement avec un tissu humide.
7. Veillez à ne pas obstruer les fentes prévues pour la ventilation de l'appareil. Installez l'appareil selon les instructions du fabricant.
8. Ne pas installer près d'une source de chaleur (radiateurs, etc.) ou de tout équipement susceptible de générer de la chaleur (amplificateurs de puissance par exemple).
9. Ne pas retirer la terre du cordon secteur ou de la prise murale. Les fiches canadiennes avec polarisation (avec une lame plus large) ne doivent pas être modifiées. Si votre prise murale ne correspond pas au modèle fourni, consultez votre électricien.
10. Protégez le cordon secteur contre tous les dommages possibles (pincement, tension, torsion,, etc.). Veillez à ce que le cordon secteur soit libre, en particulier à sa sortie du boîtier.
11. Déconnectez l'appareil du secteur en présence d'orage ou lors de périodes d'inutilisation prolongées.
12. Consultez un service de réparation qualifié pour tout dysfonctionnement (dommage sur le cordon secteur, baisse de performances, exposition à la pluie, projection liquide dans l'appareil, introduction d'un objet dans le boîtier, etc.).



Ce produit ne doit pas être jeté avec les ordures ménagères. Il existe un service de collecte séparé pour les produits électroniques usés. Ce service respecte les législations sur le traitement approprié, la récupération et le recyclage.

Les consommateurs des 25 pays membres de l'Union européenne, de la Suisse et de la Norvège peuvent se départir gratuitement de leurs produits électroniques usagés dans des points de collecte désignés, ou auprès d'un revendeur (lorsqu'un nouveau produit est acheté).

Pour les autres pays, veuillez contacter votre administration locale pour connaître la méthode de mise au rebut appropriée.

En procédant ainsi, vous êtes assuré que votre produit sera correctement traité, récupéré et recyclé afin de prévenir les effets négatifs possibles sur l'environnement et la santé.

# Sicherheitsvorkehrungen



**ACHTUNG:** Um die Gefahr eines Brandes oder Stromschlags zu verringern, sollten Sie dieses Gerät weder Regen noch Feuchtigkeit aussetzen. Um die Gefahr eines Stromschlags zu verringern, sollten Sie weder Deckel noch Rückwand des Geräts entfernen. Im Innern befinden sich keine Teile, die vom Anwender gewartet werden können. Überlassen Sie die Wartung qualifiziertem Fachpersonal. Der Blitz mit Pfeilspitze im gleichseitigen Dreieck soll den Anwender vor nichtisolierter "gefährlicher Spannung" im Geräteinnern warnen. Diese Spannung kann so hoch sein, dass die Gefahr eines Stromschlags besteht. Das Ausrufezeichen im gleichseitigen Dreieck soll den Anwender auf wichtige Bedienungs- und Wartungsanleitungen aufmerksam machen, die im mitgelieferten Informationsmaterial näher beschrieben werden.

## Wichtige Sicherheitsvorkehrungen

1. Lesen Sie alle Anleitungen, bevor Sie das Gerät in Betrieb nehmen.
2. Bewahren Sie diese Anleitungen für den späteren Gebrauch gut auf.
3. Bitte treffen Sie alle beschriebenen Sicherheitsvorkehrungen.
4. Befolgen Sie die Anleitungen des Herstellers.
5. Benutzen Sie das Gerät nicht in der Nähe von Wasser oder Feuchtigkeit.
6. Verwenden Sie zur Reinigung des Geräts nur ein feuchtes Tuch.
7. Blockieren Sie keine Belüftungsöffnungen. Nehmen Sie den Einbau des Geräts nur entsprechend den Anweisungen des Herstellers vor.
8. Bauen Sie das Gerät nicht in der Nähe von Wärmequellen wie Heizkörpern, Wärmeklappen, Öfen oder anderen Geräten (inklusive Verstärkern) ein, die Hitze erzeugen.
9. Setzen Sie die Sicherheitsfunktion des polarisierten oder geerdeten Steckers nicht außer Kraft. Ein polarisierter Stecker hat zwei flache, unterschiedlich breite Pole. Ein geerdeter Stecker hat zwei flache Pole und einen dritten Erdungsstift. Der breitere Pol oder der dritte Stift dient Ihrer Sicherheit. Wenn der vorhandene Stecker nicht in Ihre Steckdose passt, lassen Sie die veraltete Steckdose von einem Elektriker ersetzen.
10. Schützen Sie das Netzkabel dahingehend, dass niemand darüber laufen und es nicht geknickt werden kann. Achten Sie hierbei besonders auf Netzstecker, Mehrfachsteckdosen und den Kabelanschluss am Gerät.
11. Ziehen Sie den Netzstecker des Geräts bei Gewittern oder längeren Betriebspausen aus der Steckdose.
12. Überlassen Sie die Wartung qualifiziertem Fachpersonal. Eine Wartung ist notwendig, wenn das Gerät auf irgendeine Weise, beispielsweise am Kabel oder Netzstecker beschädigt wurde, oder wenn Flüssigkeiten oder Objekte in das Gerät gelangt sind, es Regen oder Feuchtigkeit ausgesetzt war, nicht mehr wie gewohnt betrieben werden kann oder fallen gelassen wurde.



Dieses Produkt darf nicht mit dem normalen Hausmüll entsorgt werden. Es gibt ein separates Entsorgungssystem für gebrauchte elektronische Produkte, das die gesetzlichen Vorschriften zur korrekten Behandlung, Verarbeitung und Wiederaufbereitung erfüllt.

Private Haushalte in den 25 Mitgliedstaaten der EU, in der Schweiz und Norwegen können ihre gebrauchten elektronischen Produkte kostenlos bei ausgewiesenen Sammelstellen oder Einzelhändlern (bei Kauf eines ähnlichen neuen Produkts) abgeben.

In Ländern, die nicht oben erwähnt wurden, informieren Sie sich bitte bei Ihrer Gemeindeverwaltung über eine korrekte Entsorgungsmöglichkeit.

Auf diese Weise stellen Sie sicher, dass Ihr entsorgtes Produkt sachgemäß behandelt, verarbeitet und wiederaufbereitet wird und potentielle negative Auswirkungen auf die Umwelt und menschliche Gesundheit vermieden werden.

# Instrucciones de seguridad



**PRECAUCION:** Para reducir el riesgo de incendios o descargas, no permita que este aparato quede expuesto a la lluvia o la humedad. Para reducir el riesgo de descarga eléctrica, nunca quite la tapa ni el chasis. Dentro del aparato no hay piezas susceptibles de ser reparadas por el usuario. Dirija cualquier reparación al servicio técnico oficial. El símbolo del relámpago dentro del triángulo equilátero pretende advertir al usuario de la presencia de "voltajes peligrosos" no aislados dentro de la carcasa del producto, que pueden ser de la magnitud suficiente como para constituir un riesgo de descarga eléctrica a las personas. El símbolo de exclamación dentro del triángulo equilátero quiere advertirle de la existencia de importantes instrucciones de manejo y mantenimiento (reparaciones) en los documentos que se adjuntan con este aparato.

## Instrucciones importantes de seguridad

1. Lea todo este manual de instrucciones antes de comenzar a usar la unidad.
2. Conserve estas instrucciones para cualquier consulta en el futuro.
3. Cumpla con todo lo indicado en las precauciones de seguridad.
4. Observe y siga todas las instrucciones del fabricante.
5. Nunca utilice este aparato cerca del agua o en lugares húmedos.
6. Limpie este aparato solo con un trapo suave y ligeramente humedecido.
7. No bloquee ninguna de las aberturas de ventilación. Instale este aparato de acuerdo a las instrucciones del fabricante.
8. No instale este aparato cerca de fuentes de calor como radiadores, calentadores, hornos u otros aparatos (incluyendo amplificadores) que produzcan calor.
9. No anule el sistema de seguridad del enchufe de tipo polarizado o con toma de tierra. Un enchufe polarizado tiene dos bornes, uno más ancho que el otro. Uno con toma de tierra tiene dos bornes normales y un tercero para la conexión a tierra. El borne ancho o el tercero se incluyen como medida de seguridad. Cuando el enchufe no encaje en su salida de corriente, llame a un electricista para que le cambie su salida anticuada.
10. Evite que el cable de corriente quede en una posición en la que pueda ser pisado o aplastado, especialmente en los enchufes, receptáculos y en el punto en el que salen de la unidad.
11. Desconecte de la corriente este aparato durante las tormentas eléctricas o cuando no lo vaya a usar durante un periodo de tiempo largo.
12. Dirija cualquier posible reparación solo al servicio técnico oficial. Deberá hacer que su aparato sea reparado cuando esté dañado de alguna forma, como si el cable de corriente o el enchufe están dañados, o si se han derramado líquidos o se ha introducido algún objeto dentro de la unidad, si esta ha quedado expuesta a la lluvia o la humedad, si no funciona normalmente o si ha caído al suelo.



A la hora de deshacerse de este aparato, no lo elimine junto con la basura orgánica. Existe un procedimiento de eliminación de aparatos electrónicos usados que cumple con la legislación actual sobre tratamiento, recuperación y reciclaje de elementos electrónicos.

Todos los usuarios no profesionales y que sean ciudadanos de uno de los 25 países miembros de la EU, Suiza y Noruega, pueden devolver sus aparatos electrónicos usados, sin coste alguno, al comercio en el que fueron adquiridos (si adquiere allí otro aparato similar) o en determinados puntos limpios designados

En el caso de cualquier otro país distinto a los anteriores, póngase en contacto con las autoridades locales para que le informen del método adecuado para deshacerse de este aparato. El hacer lo anterior le asegurará que este aparato sea eliminado siguiendo las normas actuales de tratamiento, recuperación y reciclaje de materiales, evitando los posibles efectos negativos para el medio ambiente y la salud.

# Istruzioni di Sicurezza



**ATTENZIONE:** per ridurre il rischio di incendio o di scariche elettriche, non esponete questo apparecchio a pioggia o umidità. Per ridurre il pericolo di scariche elettriche evitate di rimuoverne il coperchio o il pannello posteriore. Non esistono all'interno dell'apparecchio parti la cui regolazione è a cura dell'utente. Per eventuale assistenza, fate riferimento esclusivamente a personale qualificato. Il fulmine con la punta a freccia all'interno di un triangolo equilatero avvisa l'utente della presenza di "tensioni pericolose" non isolate all'interno dell'apparecchio, tali da costituire un possibile rischio di scariche elettriche dannose per le persone. Il punto esclamativo all'interno di un triangolo equilatero avvisa l'utente della presenza di importanti istruzioni di manutenzione (assistenza) nella documentazione che accompagna il prodotto.

## Importanti Istruzioni di Sicurezza

1. Prima di usare l'apparecchio, vi preghiamo di leggerne per intero le istruzioni.
2. Conservate tali istruzioni per una eventuale consultazione futura.
3. Vi preghiamo di rispettare tutte le istruzioni di sicurezza.
4. Seguite tutte le istruzioni del costruttore.
5. Non usate questo apparecchio vicino ad acqua o umidità.
6. Pulite l'apparecchio esclusivamente con un panno asciutto.
7. Evitate di ostruire una qualsiasi delle aperture di ventilazione. Posizionatelo seguendo le istruzioni del costruttore.
8. Non posizionatelo vicino a sorgenti di calore come radiatori, scambiatori di calore, forni o altri apparecchi (amplificatori compresi) in grado di generare calore.
9. Non disattivate la protezione di sicurezza costituita dalla spina polarizzata o dotata di collegamento a terra. Una spina polarizzata è dotata di due spinotti, uno più piccolo ed uno più grande. Una spina dotata di collegamento a terra è dotata di due spinotti più un terzo spinotto di collegamento a terra. Questo terzo spinotto, eventualmente anche più grande, viene fornito per la vostra sicurezza. Se la spina fornita in dotazione non si adatta alla vostra presa, consultate un elettricista per la sostituzione della presa obsoleta.
10. Proteggete il cavo di alimentazione in modo che non sia possibile camminarci sopra né piegarlo, con particolare attenzione alle prese, ai punti di collegamento e al punto in cui esce dall'apparecchio.
11. Staccate l'apparecchio dalla alimentazione in caso di temporali o tempeste o se non lo usate per un lungo periodo.
12. Per l'assistenza, fate riferimento esclusivamente a personale qualificato. È necessaria l'assistenza se l'apparecchio ha subito un qualsiasi tipo di danno, come danni al cavo o alla spina di alimentazione, nel caso in cui sia stato versato del liquido o siano caduti oggetti al suo interno, sia stato esposto a pioggia o umidità, non funzioni correttamente o sia stato fatto cadere.



Se desideri smaltire questo prodotto, occorre separarlo dai normali rifiuti domestici. In conformità alla legislazione, esiste un sistema di raccolta separato per i prodotti elettronici usati, il quale prevede particolari procedure di trattamento, stoccaggio e riciclo.

Nei 25 stati membri dell'UE, in Svizzera e in Norvegia, il privato cittadino può smaltire i propri prodotti elettronici usati rivolgendosi ad un rivenditore (in caso di acquisto di un nuovo prodotto simile), oppure presso apposite strutture per la raccolta, senza alcuna spesa a proprio carico.

Per altri Stati non menzionati nel paragrafo precedente, si prega di contattare le autorità locali per avere informazioni riguardanti i metodi corretti di smaltimento.

In questo modo, si assicura che il prodotto smaltito sarà sottoposto alle necessarie procedure di trattamento, stoccaggio e riciclo, prevenendo potenziali effetti negativi sull'ambiente e sulla salute umana.

# Table of Contents

Introduction. . . . .	9
Auro D412/D415 Features . . . . .	10
Quick Start. . . . .	11
Rear Panel Layout . . . . .	12
Connecting a Microphone. . . . .	13
Connecting a Stereo Signal Source . . . . .	14
Linking Two Speakers Per Side . . . . .	15
Positioning the Auro D412/D415 . . . . .	16
Connections. . . . .	17
Specifications. . . . .	18
Dimensions . . . . .	19

Copyright 2010 - Samson Technologies Corp.  
Samson Technologies Corp.  
45 Gilpin Avenue  
Hauppauge, New York 11788-8816  
Phone: 1-800-3-SAMSON (1-800-372-6766)  
Fax: 631-784-2201  
www.samsontech.com  
V2



Thank you for purchasing the Samson Auro professional, powered loudspeaker. The Auro D412 and D415 are compact and powerful speaker cabinets featuring 400 watts of bi-amped onboard power. The Auro D412 and D415, respectively, feature 12" and 15" heavy-duty, long-excursion woofers, as well as 1.34" titanium compression drivers on 1" throat wide dispersion horns. The speaker cabinets provide both XLR and ¼" phone jacks that handle microphone or line level inputs. The XLR Line Output allows you to "daisy-chain" multiple Auro cabinets together to create larger sound reinforcement systems.

For added speaker protection, the Auro D412 and D415 feature dual optical limiters that keep your speaker sounding perfect at any level, and the integrated two-band equalizer allows you to sculpt the mix to your desired sound. Each cabinet's trapezoidal shape allows it to be configured for either front-of-house use, or for operation as a wedge-style monitor. In addition, the compact cabinets can easily be stacked, using the built-in bumpers or can be stand-mounted using the integral 1 3/8" pole-mount receptacles.

Each Auro PA system's durable enclosure is made of high-impact polypropylene with a scuff-resistant textured finish, and include a heavy-grade steel grill, offering excellent protection against wear and tear for truly portable audio. The Auro active monitors are ideal for live music, DJ, lecture, and installed sound applications, or anywhere serious power and superior sound quality are desired.

In these pages, you'll find a detailed itemization of the features of the Auro PA stracsystem, as well as a description of its front and rear panels, step-by-step instructions for its setup and use, and full specifications. You'll also find a warranty card enclosed—please don't forget to fill it out and mail it in so that you can receive online technical support, and so that we can send you updated information about this and other Samson products in the future. Also, be sure to check out our website ([www.samsontech.com](http://www.samsontech.com)) for complete information about our full product line.

With proper care and adequate air circulation, your Auro cabinet will operate trouble free for many years. We recommend you record your serial number in the space provided below for future reference.

Serial number: \_\_\_\_\_

Date of purchase: \_\_\_\_\_

Should your unit ever require servicing, a Return Authorization (RA) number must be obtained before shipping your unit to Samson. Without this number, the unit will not be accepted. Please call Samson at 1-800-3SAMSON (1-800-372-6766) for an RA number prior to shipping your unit. Please retain the original packing materials and, if possible, return the unit in the original carton and packing materials. If you purchased your Samson product outside the United States, please contact your local distributor for warranty and service information.

---

## Auro D412/D415 Features

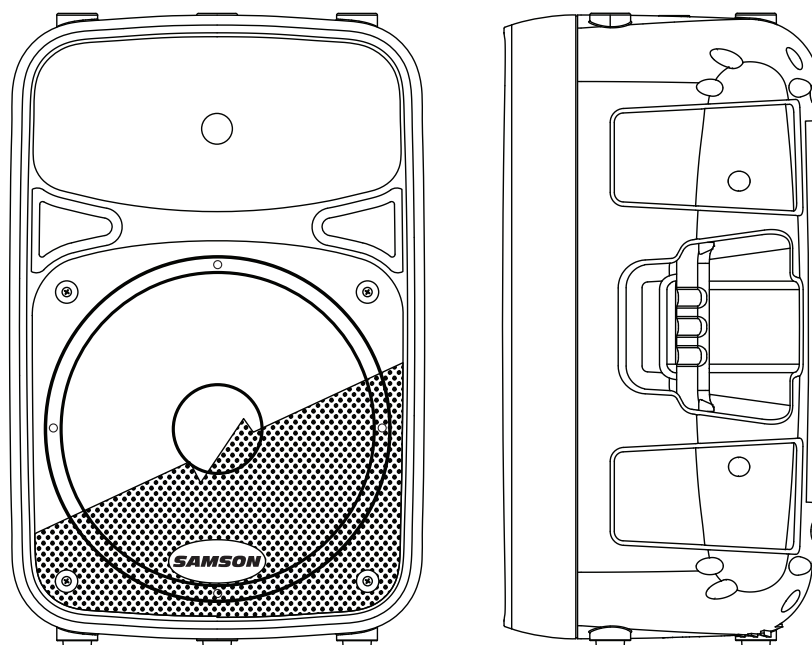

Here is a look at some the features of the Auro powered loudspeakers:

- 400 watt, two-way active loudspeakers for live sound applications
- 320W LF + 80W HF power amplifiers (peak)
- Ultra-wide, flat frequency response
- Custom-designed, heavy-duty, 12"/15" long throw low frequency drivers provide enhanced bass response
- 1.34" titanium diaphragm compression driver with 1" throat for smooth high-end reproduction
- Balanced Mic/Line input with Volume control and Peak LED
- Two-band LF and HF shelving equalizer
- XLR Line Output connectors to "daisy-chain" multiple Auro cabinets
- Multi-band dynamics processing with audibly transparent limiting
- Internal 24 dB/octave time aligned electronic crossover
- 30- and 45- degree monitor angles for near and far field coverage
- Standard 1 3/8-inch (35mm) speaker stand receptacle
- Versatile, portable design with integrated side handles
- Tuned, ported bass reflex design for extended low end
- Rugged, lightweight polypropylene cabinet construction

The following steps will help you set up your Auro D412/D415 loudspeakers.

## Setup

1. Turn the Level control on the rear panel fully counterclockwise.
2. Set the Bass and Treble EQ controls to the 12 o'clock position.
3. Turn the Power switch OFF.

## Connections

1. Connect either a line-level signal from your mixer (or other source) or a microphone to the Input jack on the Auro D412/D415 rear panel.
2. Connect the supplied power cable to the IEC socket on the back of the loudspeaker. Plug the power cable into an AC outlet.
3. Note: Always make sure that the AC outlet is configured with the correct voltage as indicated on the rear panel of the Auro loudspeaker.

## Operation

1. Switch the Auro's Power switch to the ON position.
2. Run an audio signal from your mixer, or talk into the microphone.
3. Slowly raise the Auro's Level control until you have reached the desired level.
4. If the volume from the speakers gets really loud, or you see the Peak indicator blinking frequently, turn down the Level control on the Auro D412/D415 a little until the Peak indicator does not light, or only lights occasionally with signal peaks.

# Rear Panel Layout

## 1. XLR Input Connector

This female XLR connector accepts either a balanced microphone or line level signal.

## 2. 1/4" Input Connector

Use this 1/4" input for connecting balanced microphone or balanced and unbalanced line level inputs.

## 3. Line Output

Male XLR connector used to link multiple Auro cabinets.

## 4. Level Control

This control adjusts the overall signal level at the input of the power amplifiers. For attenuating a line level signal, turn the control from fully counter-clockwise until 12 o'clock. For a mic level signal turn the Level control past 12 o'clock.

## 5. Bass EQ Control

This controls the low band of the loudspeaker equalizer, +/- 15 dB at 80 Hz.

## 6. Treble EQ Control

This controls the high band of the loudspeaker equalizer, +/- 15 dB at 12 kHz.

## 7. Peak Indicator

This RED LED lights when the amp is near the clipping point. If the Peak indicator lights frequently, turn down the Level control on the Auro loudspeaker or turn down the signal at the source, until the indicator does not light anymore, or lights occasionally with signal peaks.

## 8. Power Indicator

This LED lights GREEN when amp is active.

## 9. Power Switch

Switches on the Auro's main power.

## 10. Fuse Cover

The fuse is located behind the fuse cover. Always replace fuses with the same type of fuse.

## 11. AC Power Inlet

Connect the supplied standard IEC AC power cable here.

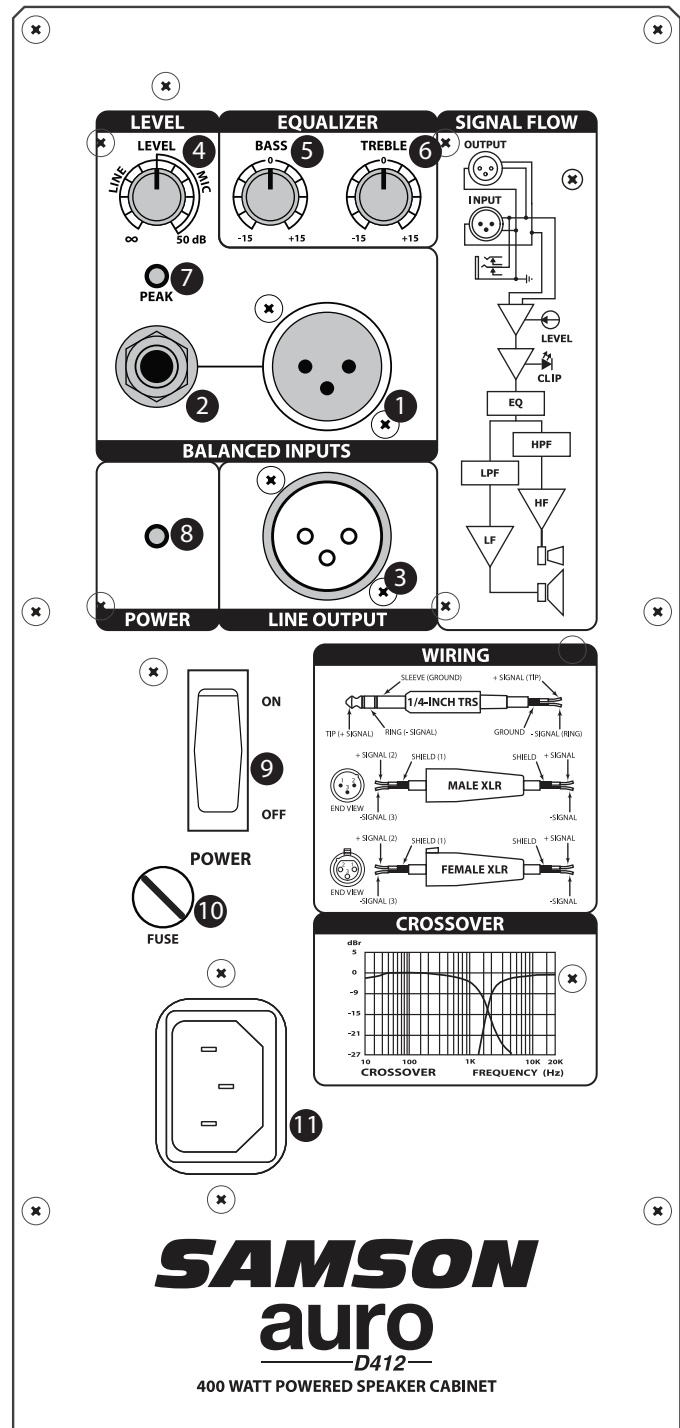

# Connecting a Microphone

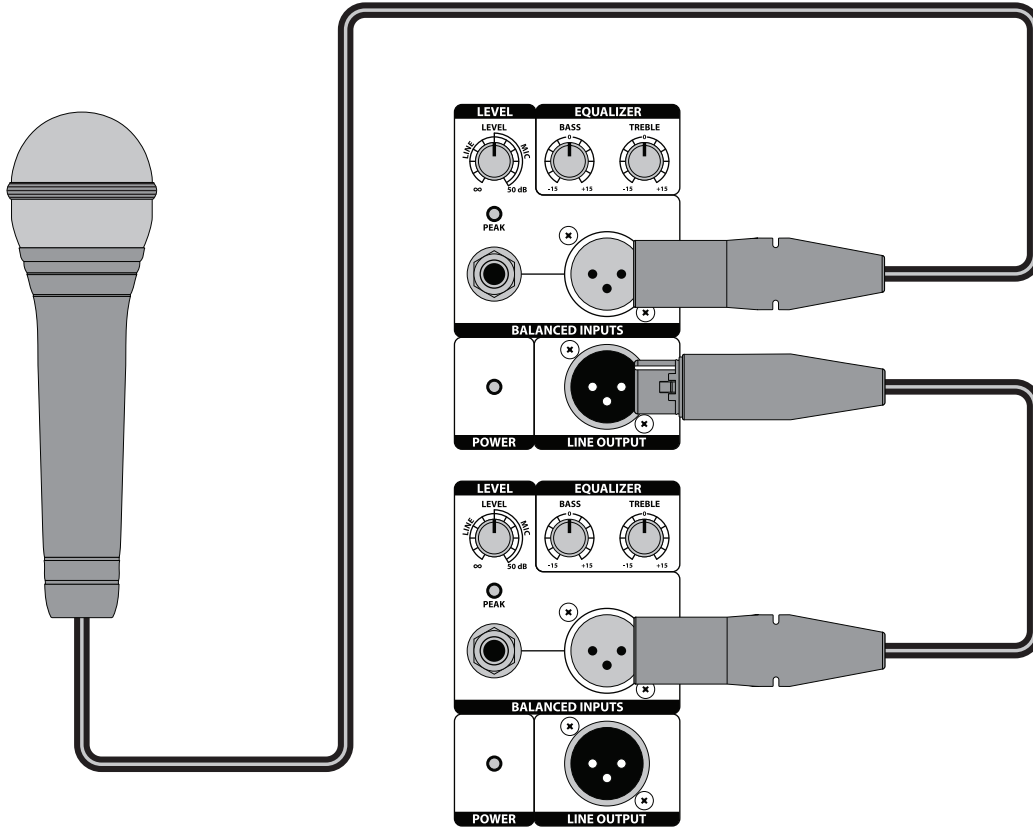

## Using a Microphone

- Be sure that the Auro D412/D415 Power switch is set to the off position.
- Turn the LEVEL control fully counterclockwise to the off position.
- Connect the power cable to an AC socket.
- Using a standard XLR cable, plug a microphone into the Auro's XLR INPUT.
- Switch the Power switch to the ON position.
- While speaking or singing into the microphone, slowly raise the LEVEL control until you have reached the desired level.
- For larger sound reinforcement you can run several monitors using the Line Output to daisy-chain one Auro to another.

# Connecting a Stereo Signal Source

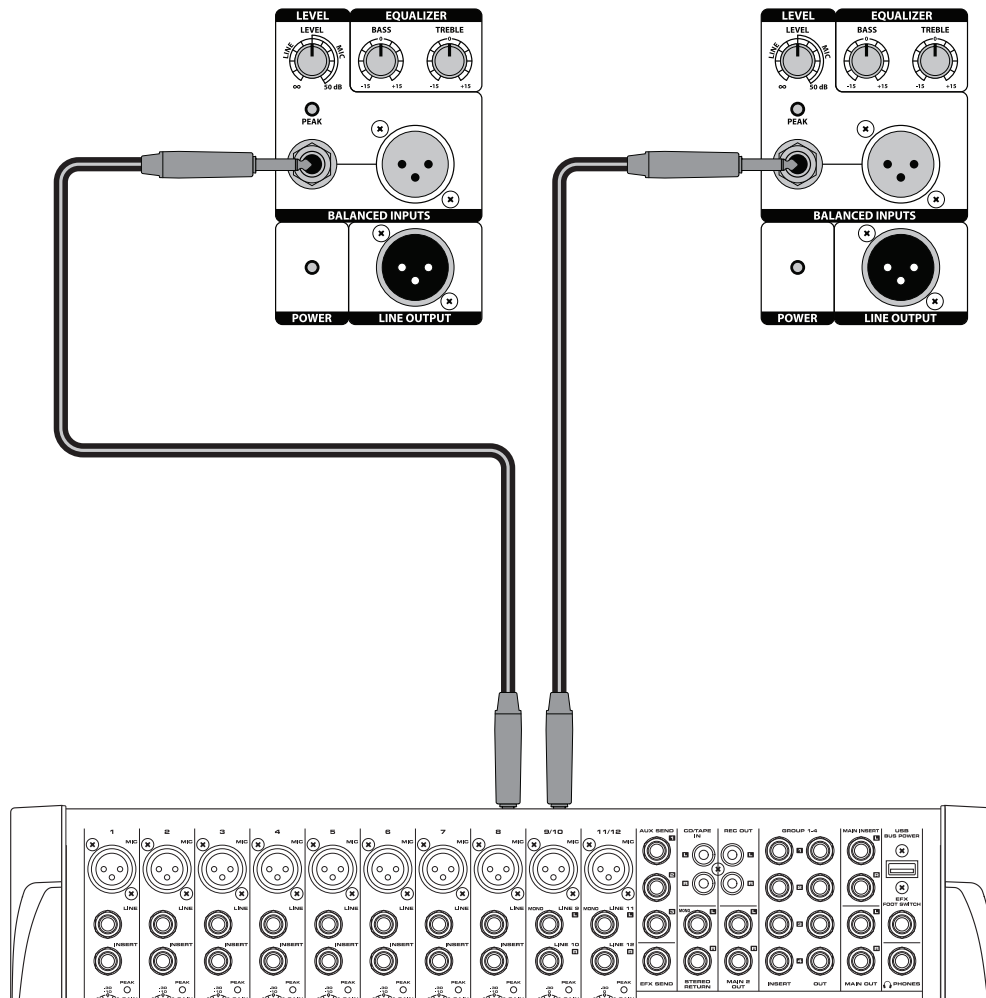

## Using a Stereo Line Level Signal

- Be sure that the Auro D412/D415 Power switch is set to the off position.
- Turn the LEVEL control fully counterclockwise to the off position.
- Connect the power cable to an AC socket.
- Using standard XLR or 1/4" cables, connect the line level signals from a mixer or keyboard into the Auro Inputs.
- Switch the Power switch to the ON position.
- Now, run an audio signal from your mixer (like music from a CD) while slowly raising the Auro's Level control until you have reached the desired level.

# Linking Two Speakers Per Side

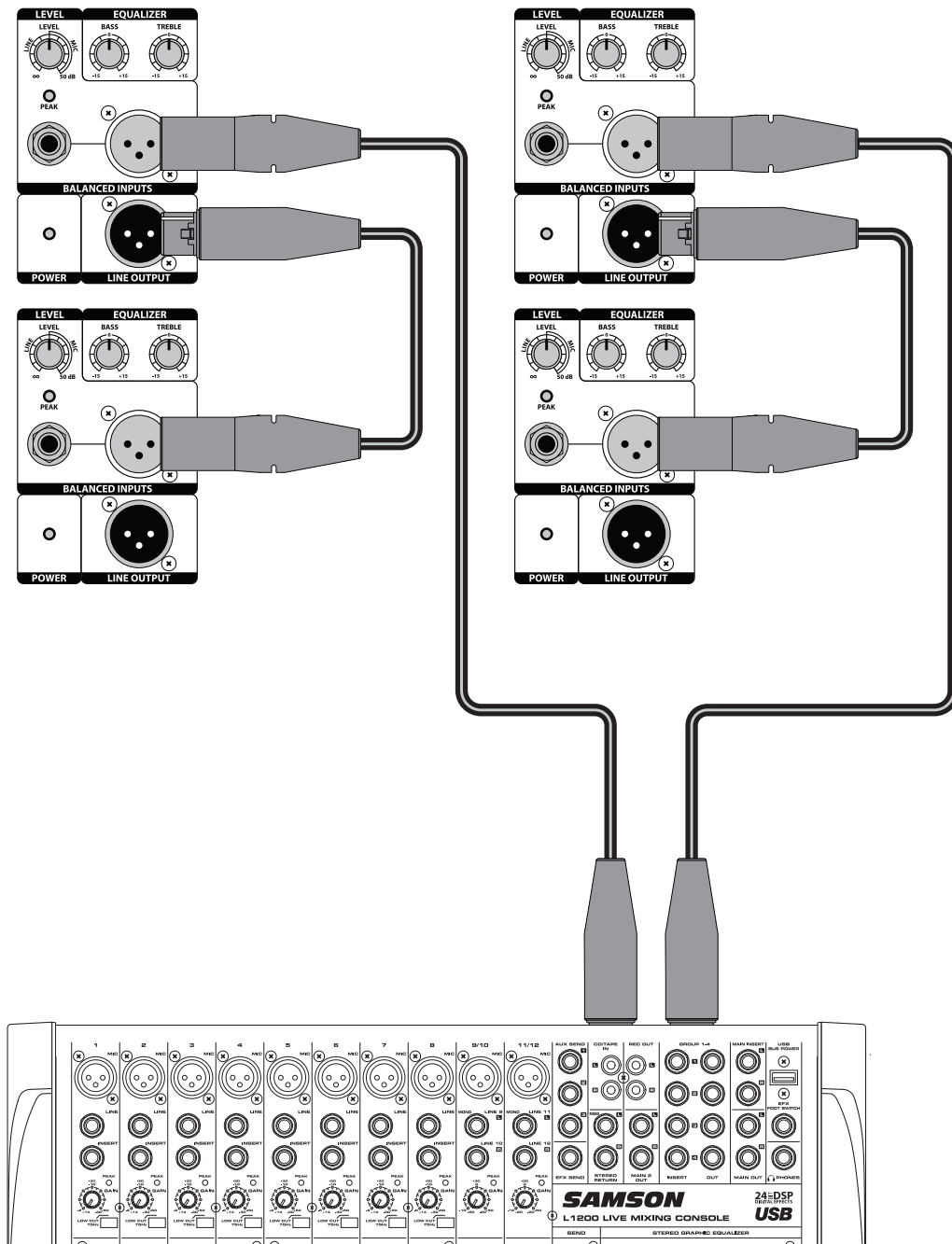

Linking two Auro cabinets per side:

- Turn the LEVEL control fully counterclockwise to the off position.
- Connect the left and right line-level outputs from a mixer to the inputs of two Auro loudspeakers.
- Feed the Line Outputs to another pair of Auro loudspeaker inputs.
- Now, run an audio signal from your mixer (like music from a CD) while slowly raising the Auro's Level control until you have reached the desired level.

---

# Positioning the Auro D412/D415

## Speaker Placement

Whenever possible, it is a good idea to raise the speakers above the heads of the listening audience. The Auro enclosures feature standard 1 3/8" pole mount receptacles with locking bolts, which are compatible with speaker stands from a variety of manufacturers. In a smaller setting like a school cafeteria, library, or a mall kiosk, you can also use the Auro loudspeaker in one of the tilt back monitor positions, which will improve the projection of the speakers and may eliminate the need for speaker stands.

Note: When using a speaker pole mount, be sure the pole is capable of supporting the weight of the Auro loudspeaker.

Note: Always have another person to assist when mounting the Auro speaker onto a speaker stand, or when adjusting the stand while the speaker is mounted on the stand.



## Using the Auro D412/D415 as a Floor Monitor

The Auro D412/D415 is an ideal solution for stage monitoring and thanks to its unique design, two wedge monitor positions are possible. When placed on its side, with the high frequency horn facing to the left of the enclosure, the Auro is tilted at a 30 degree angle, optimizing performance when used on a large stage. When placed on its side with the high frequency horn facing to the right of the enclosure, the Auro is tilted at a 45 degree angle optimizing performance when used on smaller stages.

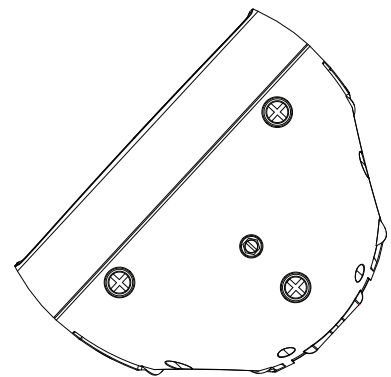



The Auro D412/D415 features balanced inputs and outputs, so connecting balanced and unbalanced signals is acceptable. Whenever possible, use balanced connections to other equipment to suppress interference.

## Unbalanced 1/4" Connector

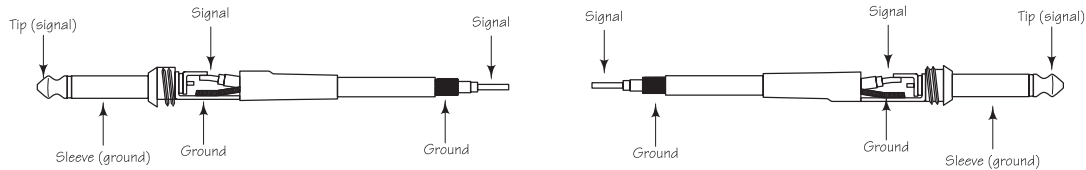

## Balanced TRS 1/4" Connector

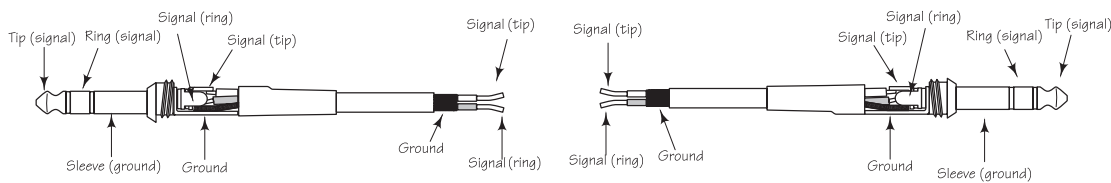

## XLR to XLR Balanced

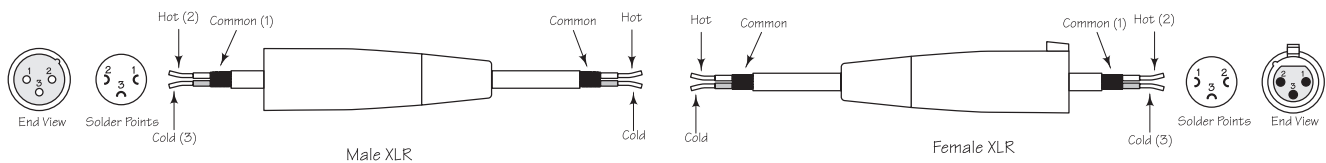

## Unbalanced 1/4" Connector to RCA

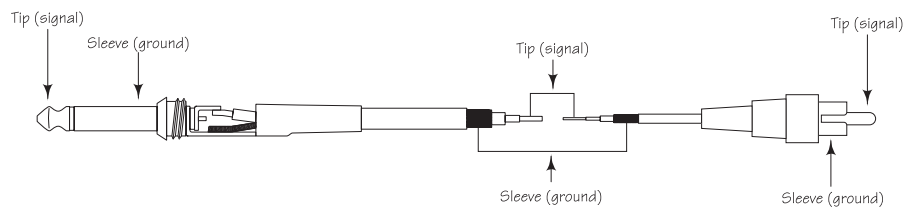

## XLR to Balanced 1/4-Inch

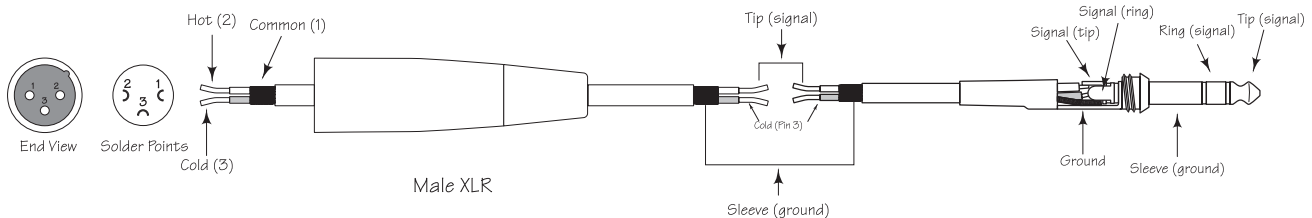

# Specifications

		D412	D415
<b>Output Power</b>			
Low Frequency	RMS Power	200 W @ 8 ohms	
	Peak Power	320 W @ 8 ohms	
	THD	< 1 %	
High Frequency	RMS Power	50 W @ 8 ohms	
	Peak Power	80 W @ 8 ohms	
	THD	< 1 %	
<b>Transducers</b>			
Low Frequency	12" bass transducer, 2.5" voice coil		15" bass transducer, 3" voice coil
High Frequency	1.34" (34 mm) titanium compression driver, edge-wound copper voice coil		
<b>Acoustic Performance</b>			
Frequency Response (-3 dB)	58 Hz to 20 kHz		55 Hz to 20 kHz
Maximum Sound Pressure Level	125 dB SPL @ 1		124 dB SPL @ 1 m
Limiter	Optical		
Horizontal Coverage Angle	90°		
Vertical Coverage Angle	60°		
<b>Electronic Crossover</b>			
Crossover Type	24 dB/oct Linkwitz-Riley		
Crossover Frequency	2.1 kHz		
<b>Input/Output</b>			
Inputs	Balanced XLR & 1/4" Mic/Line Connectors		
Output	Balanced XLR Line Output		
<b>Equalization</b>			
High	±15 dB @ 12 kHz, shelving		
Low	±15 dB @ 80 Hz, shelving		
<b>Power Supply</b>			
Power Consumption	456 W max.		
AC Connector	3-pin IEC 250 VAC, 20 A male		
Fuse	100 - 115 VAC T5AL / 250 V		
	220 - 240 VAC T2.5AL / 250 V		
<b>Dimensions and Weight</b>			
Dimensions	in	14" L x 10.8" W x 21.5" H	17.75" L x 13.5" W x 27.5" H
	mm	356 mm L x 275 mm W x 546 mm H	450 mm L x 342 mm W x 698 mm H
Weight	lbs	35.8	49
	kg	16.25	22.25
<b>Mounting</b>			
Mounting Method	Integral 1 3/8" Pole Mount Receptacle		
Fly Point	1		

Specifications are subject to change without notice.

# D412

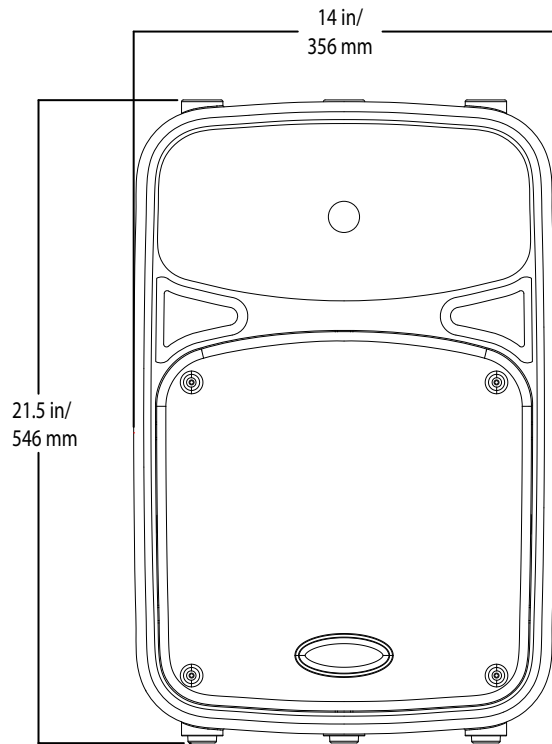
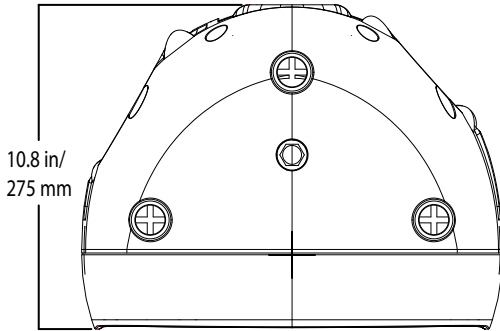

# D415

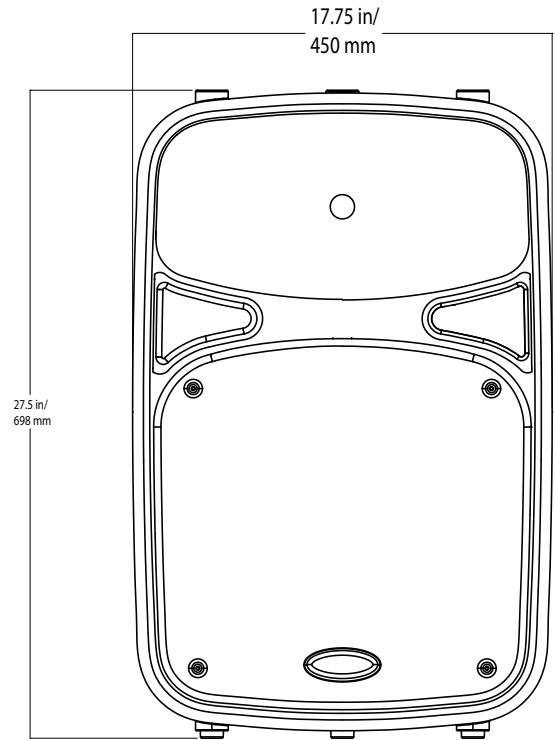
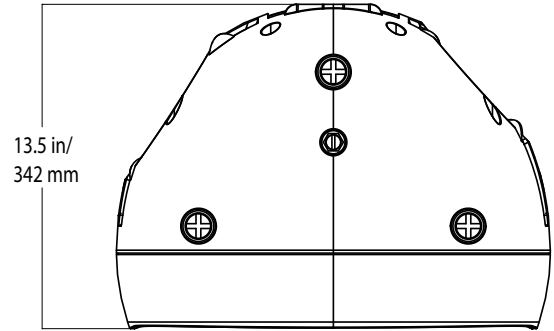

ENGLISH

FRANÇAIS

DEUTSCHE

ESPAÑOL

ITALIANO

# Table des matières

Introduction. . . . .	21
Auro D412/D415 — Généralités . . . . .	22
Mise en œuvre . . . . .	23
Face arrière . . . . .	24
Connexion d'un micro . . . . .	25
Connexion d'un signal stéréo. . . . .	26
Connexion de 2 enceintes par côté . . . . .	27
Positionnement des enceintes Auro D412/D415. . . . .	28
Connexions . . . . .	29
Caractéristiques techniques. . . . .	30
Dimensions . . . . .	31

Merci d'avoir choisi les enceintes actives Samson Auro professional. Les enceintes Auro D412 et D415 sont compactes et puissantes. Elles délivrent 400 Watts par bi-amplification interne. Les enceintes Auro D412 et D415, sont équipées respectivement de Woofers de 12 pouces (31 cm) et de 15 pouces (38 cm) haute fiabilité et à longue élancement, et de Tweeters à compression au titane de 34 mm montés sur des trompes à dispersion large et couplés par guide d'onde de 25 mm. Ces enceintes sont équipées de connecteurs XLR et 6,35 mm qui peuvent accepter des signaux à niveau micro ou ligne. La sortie ligne en XLR vous permet de connecter plusieurs enceintes Auro en série et obtenir ainsi un système de sonorisation évolutif en fonction de vos besoins.

Pour une protection supérieure, les enceintes Auro D412 et D415 sont équipées de doubles limiteurs optiques qui vous garantissent le meilleur son, quel que soit le niveau. L'égaliseur 2 bandes intégré vous permet de modifier la réponse en fonction du résultat sonore souhaité. La forme trapézoïdale des baffles vous permet d'utiliser les enceintes en sonorisation de façade ou en retour de scène «bain de pied». De plus, le format compact des enceintes vous permet de les empiler à l'aide des supports intégrés. Vous pouvez également monter les enceintes sur pied grâce à leur embase pour pied intégrée.

Le baffle des Auro est en polypropylène ultra résistant, anti-rayures et anti-choc. Les Woofers sont parfaitement protégés par une grille en acier haute résistance — les enceintes sont parfaitement protégées contre l'usure et les abus des concerts. Les Auro sont parfaites en sonorisation de concerts, pour les DJ, les conférences, les installations fixes, ou toute autre application nécessitant une puissance élevée et une très bonne qualité sonore.

Avec un entretien adapté et une ventilation suffisante, les enceintes Auro vous donneront satisfaction pendant de très nombreuses années. Prenez le temps de noter le numéro de série et la date d'achat ci-dessous pour toute référence ultérieure.

Avec un entretien adapté et une circulation de l'air autour de l'enceinte pour son refroidissement, vous pourrez utiliser vos Auro pendant de nombreuses années. Prenez le temps de noter le numéro de série, la date d'achat, et conservez la facture d'achat.

Numéro de série : \_\_\_\_\_

Date d'achat : \_\_\_\_\_

Si vous devez faire réparer cet appareil, vous devez tout d'abord obtenir un numéro d'autorisation de retour auprès de nos services. Sans ce numéro d'autorisation, l'appareil ne sera pas accepté lors de sa réception. Appelez Samson au : 1-800-3SAMSON (1-800-372-6766) pour obtenir ce numéro d'autorisation. Utilisez les emballages d'origine pour le retour.

## Auro D412/D415 — Généralités

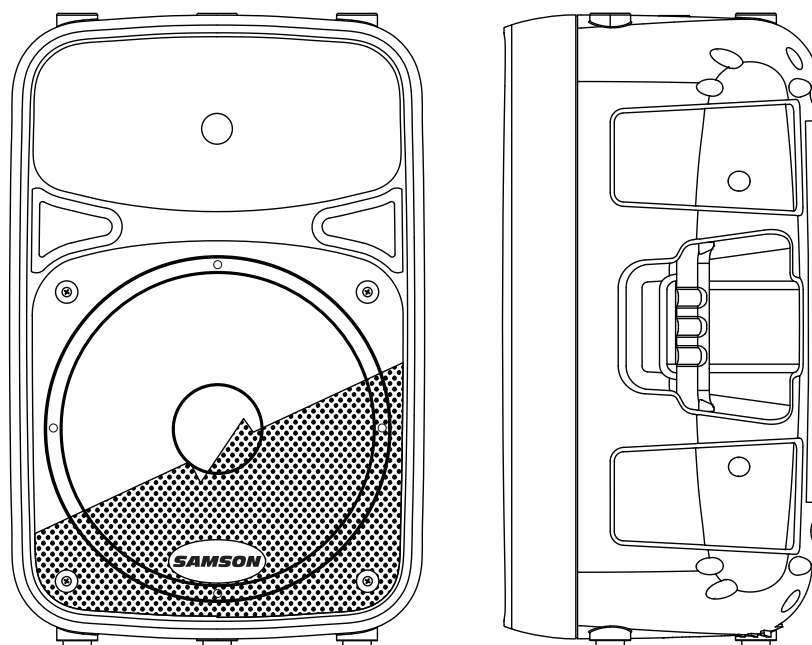

Voici quelques unes des fonctions des enceintes actives Auro :

- Enceintes de sonorisation actives 2 voies de 400 Watts
- 320 Watts pour le Woofer + 80 Watts pour le Tweeter (en crête)
- Réponse en fréquence ultra-large et plate
- Woofer de 12/15 pouces (31/38 cm) de construction spéciale, haute résistance, à longue élongation offrant une réponse étendue dans le bas du spectre
- Tweeter à compression à membrane au titane de 34 mm avec couple acoustique de 25 mm offrant une restitution douce et musicale des hautes fréquences
- Entrée Micro/ligne symétrique avec réglage de volume et Led d'écrêtage
- Égaliseur Baxendall deux bandes (basses et hautes fréquences)
- Sortie ligne en XLR pour connecter plusieurs Auro en série
- Traitement multi-bande de la dynamique avec limitation indécelable
- Filtre actif interne à 24 dB/octave avec alignement temporel
- Angles de retour de 30 et 45 degrés pour la couverture sonores des champs de proximité et éloignés
- Embase pour pied standard de 35 mm
- Enceinte polyvalente et aisément transportable avec poignées latérales intégrées
- Baffle Bass Reflex accordé pour une réponse étendue dans le bas du spectre
- Baffle ultra résistant et léger en polypropylène

Les étapes suivantes vous aident à utiliser rapidement vos enceintes Auro D412/D415.

## Mise en œuvre

1. Baissez le niveau Level de face arrière au minimum.
2. Réglez les boutons Bass et Treble en position centrale.
3. Placez l'interrupteur en position OFF.

## Connexions

1. Reliez un signal à niveau ligne en provenance de votre console de mixage (ou toute autre source), ou un micro à l'entrée Input de l'Auro D412/D415 (en face arrière).
2. Connectez le cordon d'alimentation fourni à l'embase IEC, à l'arrière de l'enceinte. Reliez la fiche secteur à une prise secteur murale.
3. Remarque : Vérifiez toujours que la tension d'utilisation de l'enceinte (indiquée en face arrière) soit identique à la tension secteur de votre zone géographique.

## Utilisation

1. Placez l'interrupteur en position ON.
2. Alimentez le signal en provenance de la console de mixage ou parlez dans le micro.
3. Montez lentement le niveau Level de l'Auro jusqu'à obtenir le niveau souhaité. .
4. Si le volume des enceintes est trop élevé, ou si le témoin Peak s'allume souvent, baissez un peu le bouton Level de l'Auro D412/D415 jusqu'à ce que le témoin Peak ne s'allume que rarement, sur les pointes de signal.

# Face arrière

## 1. Entrée XLR

Cette embase XLR femelle accepte les signaux symétriques à niveau micro ou ligne.

## 2. Entrée Jack 6,35 mm

Utilisez cette entrée en Jack 6,35 mm un micro symétrique ou des signaux à niveau ligne symétriques ou asymétriques.

## 3. Sortie Ligne

Cette embase XLR mâle vous permet de relier plusieurs enceintes Auro en série.

## 4. Bouton Level

Ce bouton règle le niveau général en entrée des étages de puissance. Lorsque vous travaillez avec un signal à niveau ligne, utilisez la zone LINE. Lorsque vous utilisez un micro, utilisez la zone MIC.

## 5. Bouton Bass

Règle l'égaliseur basse fréquence sur une plage de +/- 15 dB à 80 Hz.

## 6. Bouton Treble

Règle l'égaliseur haute fréquence sur une plage de +/- 15 dB à 12 kHz.

## 7. Témoin Peak

Ce témoin ROUGE s'allume lorsque l'amplificateur de sortie atteint l'écrêtage. Si le témoin Peak s'allume souvent, baissez le bouton Level sur l'Auro ou réduisez le niveau à la source, jusqu'à ce que le témoin ne s'allume que rarement, sur les pointes de signal.

## 8. Témoin Power

Cette Led s'allume en vert lorsque l'enceinte est sous tension.

## 9. Interrupteur secteur Power

Place l'Auro sous/hors tension.

## 10. Porte-fusible

Le fusible est situé sous ce cache. Remplacez-le uniquement par un autre parfaitement identique.

## 11. Embase secteur

Connectez le cordon secteur fourni à cette embase.

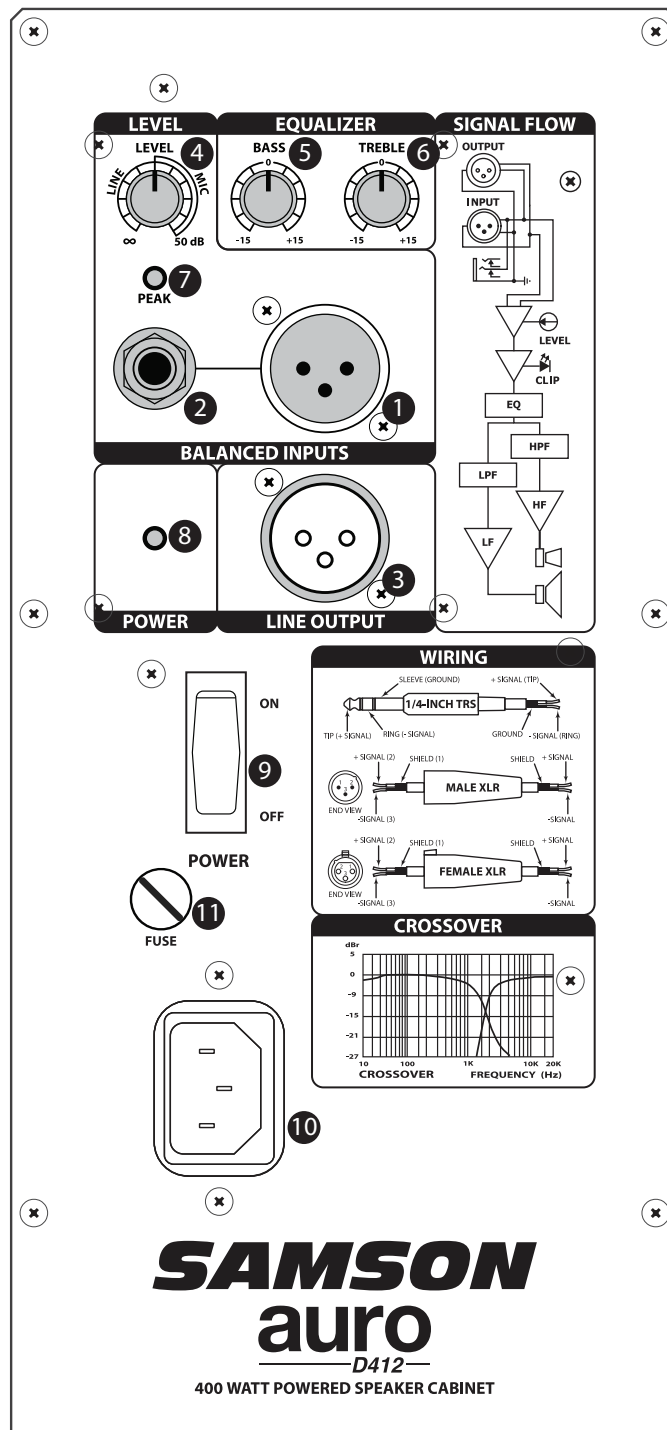



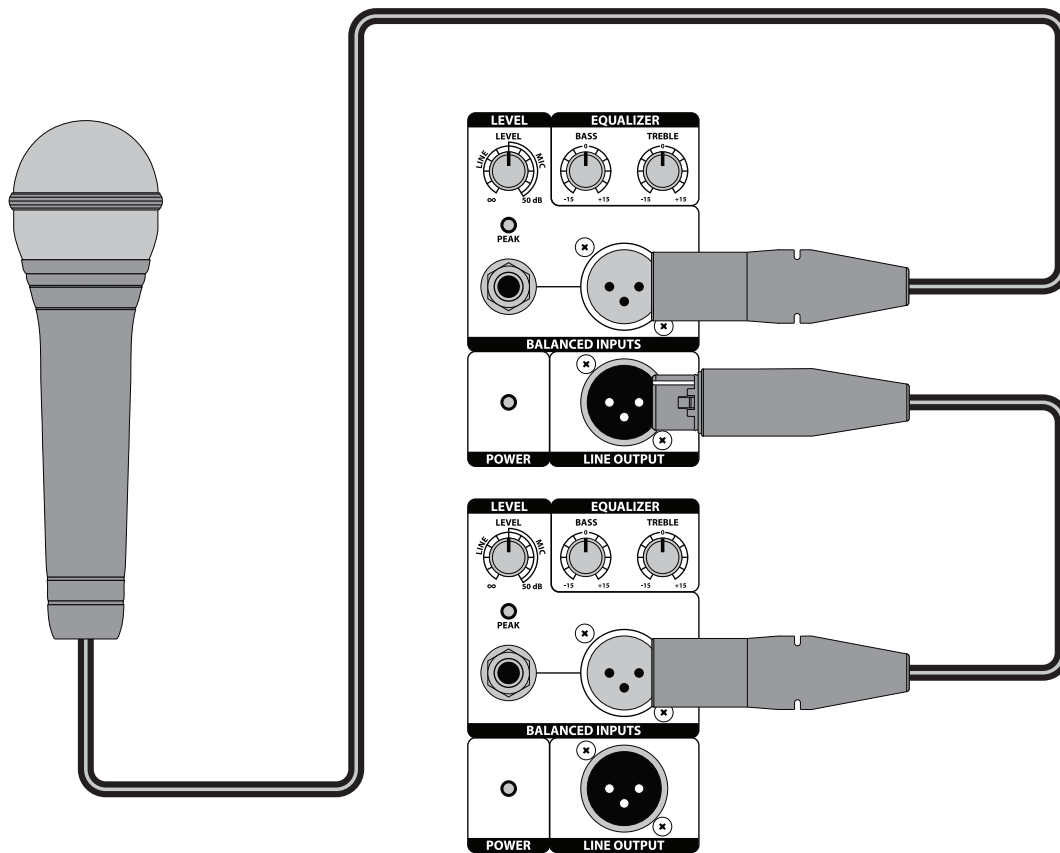

## Utilisation d'un micro

- Placez l'interrupteur de l'Auro D412/D415 sur Off.
- Baissez le niveau Level de face arrière au minimum.
- Connectez le cordon d'alimentation fourni à l'embase IEC, à l'arrière de l'enceinte. Reliez la fiche secteur à une prise secteur murale.
- Utilisez un câble XLR standard pour relier un micro à l'entrée XLR de l'Auro.
- Placez l'interrupteur de l'Auro D412/D415 sur ON.
- Parlez ou chantez dans le micro et montez progressivement le bouton LEVEL jusqu'à obtenir le niveau souhaité.
- Pour une puissance de sonorisation plus importante, reliez plusieurs enceintes Auro en série avec la sortie Line Output.

# Connexion d'un signal stéréo

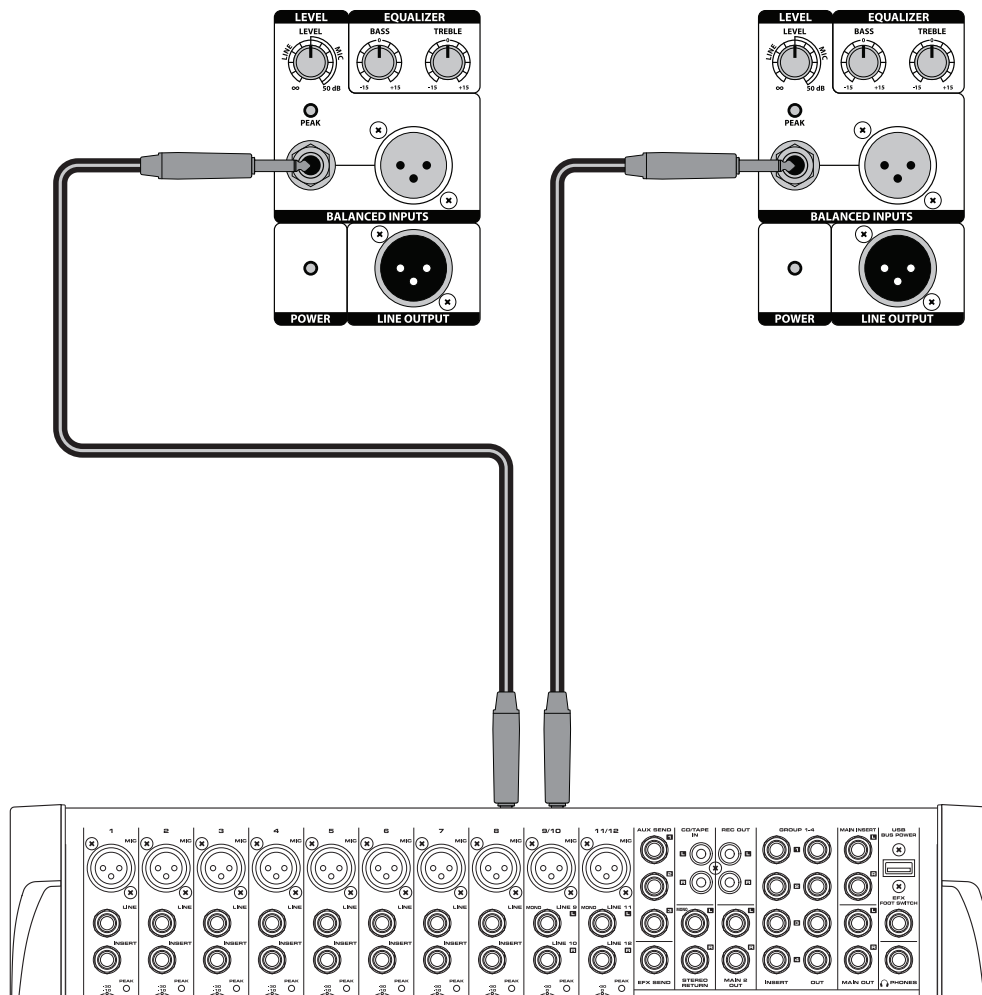

## Utilisation d'un signal stéréo à niveau ligne

- Placez l'interrupteur de l'Auro D412/D415 sur Off.
- Baissez le niveau Level de face arrière au minimum.
- Connectez le cordon d'alimentation fourni à l'embase IEC, à l'arrière de l'enceinte. Reliez la fiche secteur à une prise secteur murale.
- À l'aide d'un câble XLR ou Jack 6,35 mm standard, connectez les signaux à niveau ligne d'une console de mixage ou d'un clavier aux entrées des enceintes Auro.
- Placez l'interrupteur de l'Auro D412/D415 sur ON.
- Lancez la lecture du signal à niveau ligne en provenance de la console de mixage (musique en provenance d'un lecteur de CD, par exemple), et montez progressivement le réglage Level des enceintes, jusqu'à obtenir le niveau souhaité.

## Connexion de 2 enceintes par côté

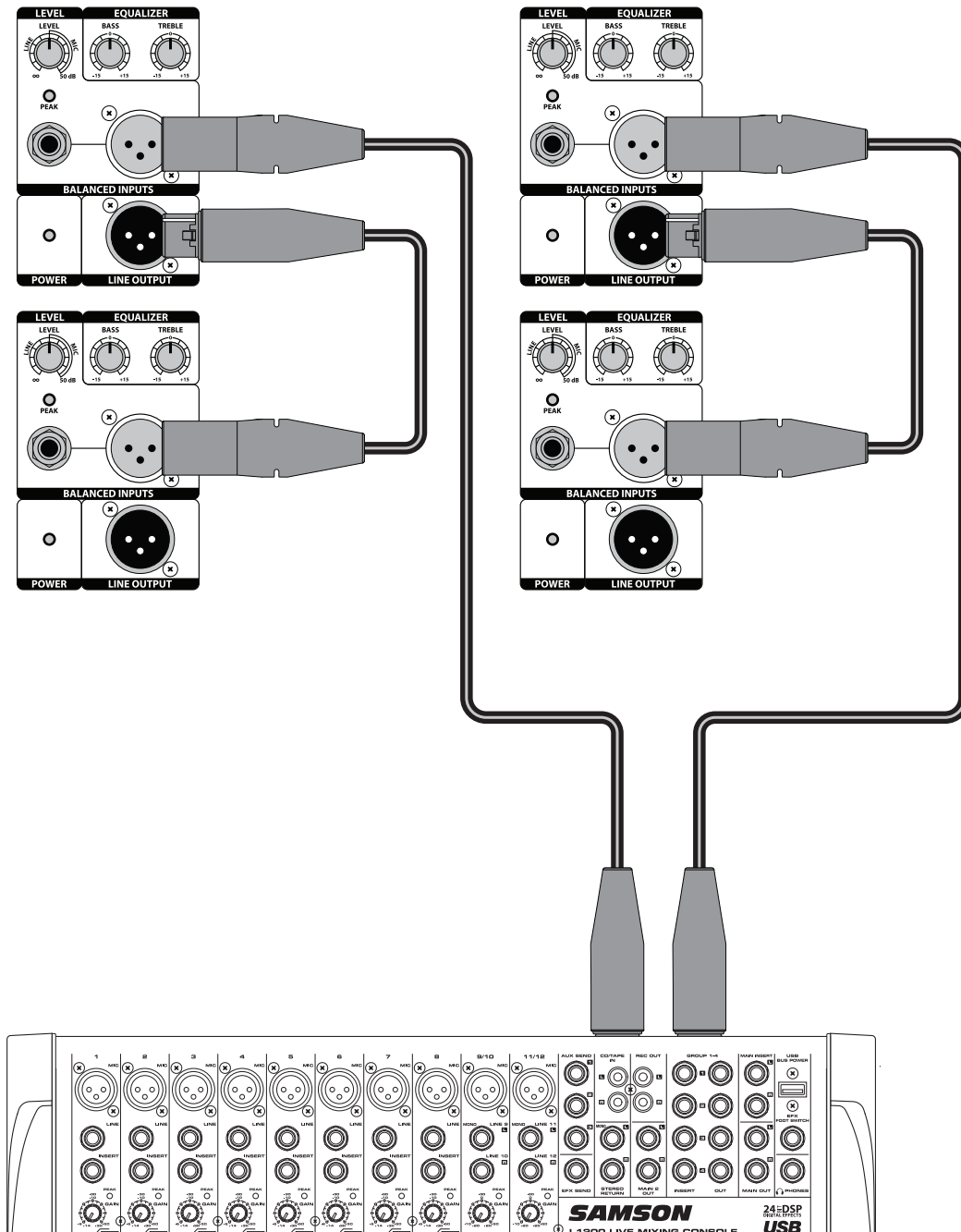

Pour connecter deux enceintes Auro par côté :

- Baissez le niveau Level de face arrière au minimum.
- Reliez les sorties ligne gauche et droite de la console aux entrées des deux enceintes Auro.
- Reliez les sorties Line Outputs à deux autres enceintes Auro comme indiqué sur l'illustration.
- Lancez la lecture du signal à niveau ligne en provenance de la console de mixage (musique en provenance d'un lecteur de CD, par exemple), et montez progressivement le réglage Level des enceintes, jusqu'à obtenir le niveau souhaité.

---

# Positionnement des enceintes Auro D412/D415

## Positionnement des enceintes

Lorsque cela est possible, placez les enceintes au-dessus de la tête du public. Les enceintes Auro sont équipées de supports de pied d'enceintes à verrouillage, compatibles avec les pieds d'enceintes de nombreux fabricants. Pour les applications de plus faible puissance comme dans une cantine d'école, une bibliothèque, un petit kiosque à musique, vous pouvez placer l'enceinte en position latérale inclinée, ce qui améliore la projection des enceintes et élimine le besoin d'utiliser des pieds.

Remarque : Si vous utilisez des pieds d'enceintes, veillez à utiliser des modèles pouvant supporter la charge des Auro.

Remarque : Aidez-vous d'une autre personne lorsque vous installez les Auro sur des pieds, ou lorsque vous réglez les pieds avec les enceintes dessus.



## Utilisation des Auro D412/D415 en retour de scène

Les Auro D412/D415 sont parfaites en retour de scène, avec deux positions inclinées possibles grâce à leur forme unique. Placée sur le côté avec le Tweeter sur la gauche, l'Auro est inclinée avec un angle de 30 degrés, et optimisée pour les scènes de grande taille. Placée sur le côté avec le Tweeter sur la droite, l'Auro est inclinée avec un angle de 48 degrés, et optimisée pour les scènes de petite taille.

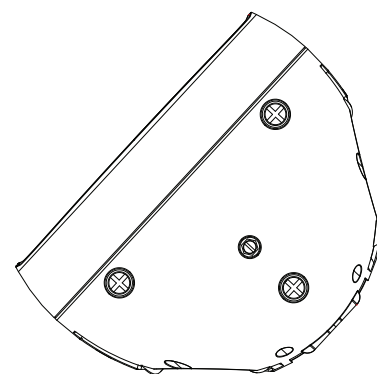

Les enceintes Auro D412/D415 sont équipées d'entrées et de sorties symétriques, acceptant également des signaux symétriques. Lorsque cela est possible, utilisez des liaisons symétriques pour éviter toute interférence.

## Jack 6,35 mm asymétrique

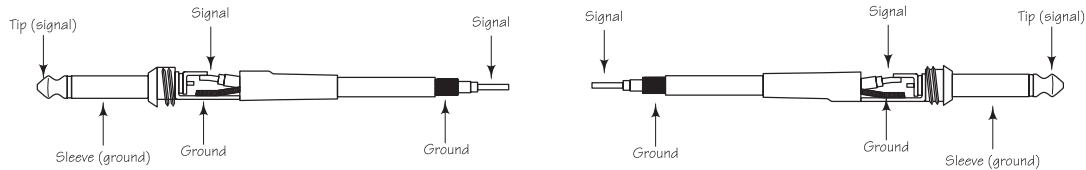

## Jack 6,35 mm stéréo symétrique

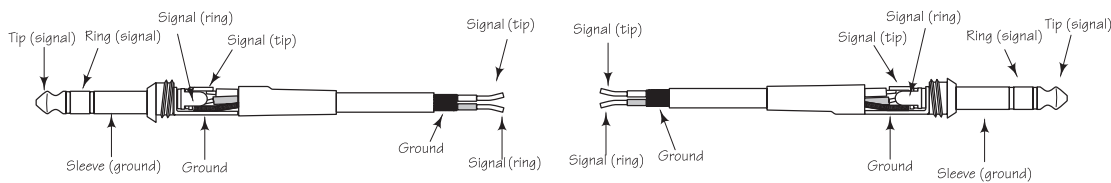

## XLR vers XLR (symétrique)

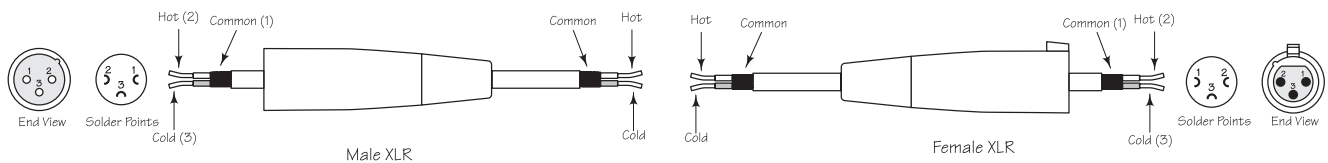

## Jack 6,35 mm asymétrique vers RCA

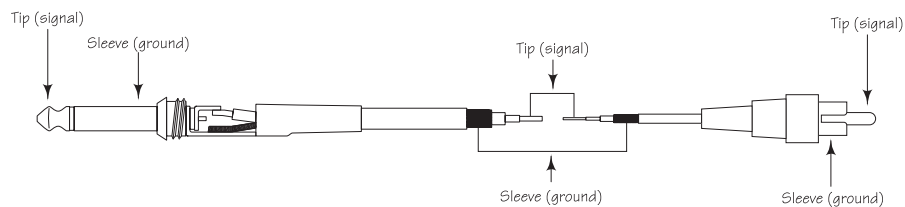

## XLR vers Jack 6,35 mm stéréo symétrique

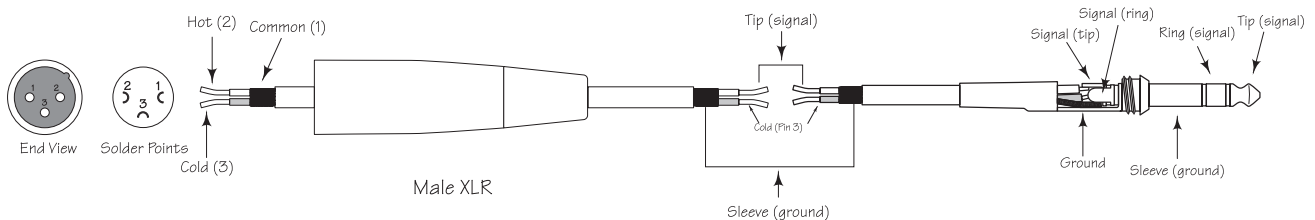

ENGLISH  
FRANÇAIS  
DEUTSCHE  
ESPAÑOL  
ITALIANO

# Caractéristiques techniques

		D412	D415
<b>Puissance de sortie</b>			
Basse fréquence	Efficace	200 W dans 8 Ohms	
	Crête	320 W dans 8 Ohms	
	DHT	< 1 %	
Haute fréquence	Efficace	50 W dans 8 Ohms	
	Crête	80 W dans 8 Ohms	
	DHT	< 1 %	
<b>Haut-parleurs</b>			
Basse fréquence	Woofer de 31 cm, bobine de 63 mm		Woofer de 38 cm, bobine de, 76 mm
Haute fréquence	Tweeter à compression au titane de 34 mm, bobine à fil cuivre		
<b>Mesures acoustiques</b>			
Réponse en fréquence (-3 dB)	58 Hz à 20 kHz		55 Hz à 20 kHz
Pression sonore maximum	125 dB SPL à 1		124 dB SPL à 1 m
Limiteur	Optique		
Couverture horizontale	90°		
Couverture verticale	60°		
<b>Filtre actif</b>			
Type de filtre	Linkwitz-Riley à 24 dB/oct		
Fréquence de coupure	2,1 kHz		
<b>Entrées/sorties</b>			
Entrées	Connecteurs Mic/Line symétriques XLR et Jack 6,35 mm		
Sorties	Sortie ligne symétrique en XLR		
<b>Égalisation</b>			
High	±15 dB à 12 kHz, Baxendall		
Low	±15 dB à 80 Hz, Baxendall		
<b>Alimentation</b>			
Consommation électrique	456 W max.		
Embase secteur	IEC 3 broches, 250 Vca, 20 A mâle		
Fusible	100 - 115 Vca T5 AL / 250 V		
	220 - 240 Vca T2,5 AL / 250 V		
<b>Dimensions et poids</b>			
Dimensions	Pouces	14" L x 10.8" W x 21.5" H	17.75" L x 13.5" W x 27.5" H
	mm	356 mm (L) x 275 mm (l) x 546 mm (h)	450 mm (L) x 342 mm (l) x 698 mm (h)
Poids	Livres US	35,8	49
	kg	16,2	22,2
<b>Installation</b>			
Méthode d'installation	Embase pour pied d'enceinte standard de 35 mm		
Points de suspension	1		

Caractéristiques sujettes à modification sans préavis.

# D412

# D415

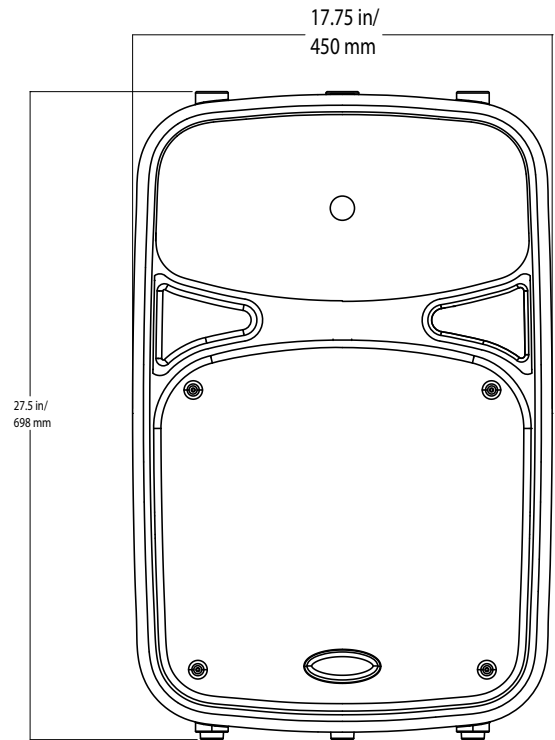
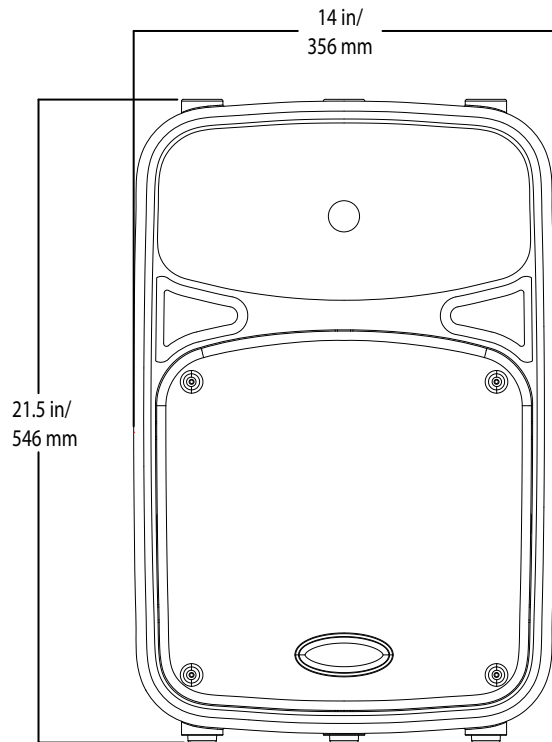
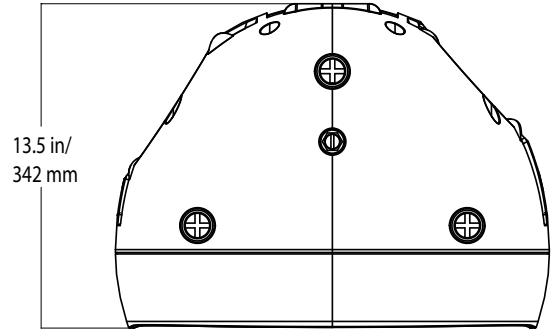
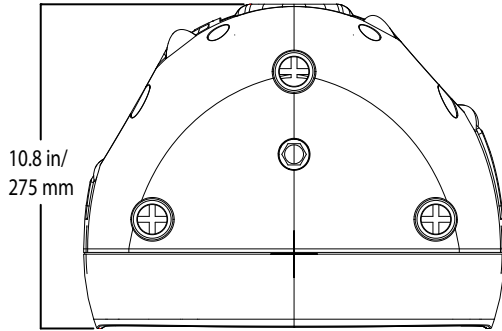

ENGLISH

FRANÇAIS

DEUTSCHE

ESPAÑOL

ITALIANO

# Inhalt

Einleitung . . . . .	33
Auro D412/D415 Features . . . . .	34
Schnellstart . . . . .	35
Rückseite. . . . .	36
Mikrofon anschließen. . . . .	37
Stereo-Signalquelle anschließen. . . . .	38
Zwei Boxen pro Seite koppeln . . . . .	39
Auro D412/D415 positionieren. . . . .	40
Anschlüsse . . . . .	41
Technische Daten . . . . .	42
Abmessungen . . . . .	43



Herzlichen Dank für den Kauf einer professionellen Samson Auro-Aktivbox. Die Auro D412 und D415 sind kompakte, kraftvolle Boxen und erzeugen intern 400 Watt an Bi-Amp-Leistung. Die Auro D412 und D415 verfügen jeweils über hochbelastbare, weit auslenkende 12" und 15" Woofer sowie über 1,34" Titan-Kompressionstreiber auf breit streuenden Hörnern mit 1" Trichter. Die Lautsprechergehäuse bieten XLR- und ¼"-Klinkenbuchsen für Eingangssignale mit Mikrofon- und Line-Pegel. Über den XLR Line-Ausgang lassen sich mehrere Auro-Boxen verketteten, um größere Beschallungssysteme aufzubauen.

Zum zusätzlichen Schutz der Lautsprecher sind die Auro D412 und D415 mit doppelten optischen Limitern ausgerüstet, die Ihren Boxen bei allen Pegeln einen perfekten Klang verleihen. Mit dem integrierten 2-Band-EQ können Sie die Mischung nach Ihren Klangvorstellungen formen. Die trapezförmigen Gehäuse lassen sich als PA-Hauptboxen und als Bodenmonitore konfigurieren. Zudem kann man die kompakten Gehäuse mit Hilfe der integrierten Standfüße problemlos stapeln oder mit Hilfe der integrierten 1 3/8" Halterungen auf Ständern montieren.

Das robuste Gehäuse des absolut transporttauglichen Auro PA-Systems besteht aus hochschlagfestem Polypropylen mit kratzfester texturierter Oberfläche sowie einem massiven Stahlschutzgitter und bietet einen hervorragenden Schutz gegen Verschleiß. Die Auro-Aktivmonitore sind ideal geeignet für Live-Musik, DJing, Vorträge und Festinstallationen sowie für alle Gelegenheiten, bei denen Leistungsstärke und exzellente Klangqualität unverzichtbar sind.

Auf diesen Seiten finden Sie eine detaillierte Aufstellung der Funktionen des Auro PA-Systems sowie eine Beschreibung der Vorder- und Rückseite, schrittweise Anleitungen für die Einrichtung und Anwendung plus umfassende technische Daten. Bitte vergessen Sie nicht, die beiliegende Garantiekarte ausgefüllt an uns zurückzusenden, damit Sie online technischen Support erhalten und wir Ihnen zukünftig aktuelle Informationen über dieses und andere Samson-Produkte zukommen lassen können. Besuchen Sie auch unsere Website ([www.samsontech.com](http://www.samsontech.com)), um Informationen über unsere komplette Produktpalette zu erhalten.

Bei sorgsamer Behandlung und angemessener Belüftung wird Ihre Auro-Aktivbox viele Jahre störungsfrei arbeiten. Die Seriennummer Ihres Geräts sollten Sie sicherheitshalber in der Zeile unten eintragen.

Seriennummer: \_\_\_\_\_

Kaufdatum: \_\_\_\_\_

Falls Ihr Gerät einmal gewartet werden muss, benötigen Sie vor der Rücksendung an Samson eine Return Authorization-Nummer (RA/Rücksendeberechtigungsnummer). Ohne diese Nummer wird das Gerät nicht angenommen. Rufen Sie bitte Samson unter 1-800-3SAMSON (1-800-372-6766) an, um vor der Rücksendung eine RA-Nummer zu erhalten. Bewahren Sie das Verpackungsmaterial auf und schicken Sie das Gerät möglichst im Originalkarton und der Originalverpackung zurück. Wenn Sie Ihr Samson-Produkt nicht in den USA gekauft haben, setzen Sie sich bei Fragen zu Garantie und Wartung bitte mit Ihrem lokalen Vertrieb in Verbindung.

---

## Auro D412/D415 Features

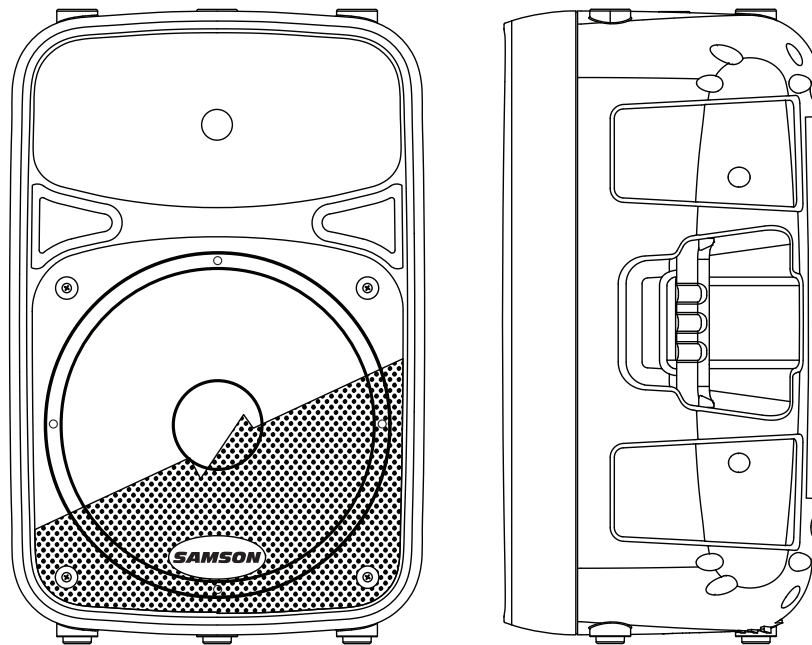

Die wichtigsten Features der Auro-Aktivboxen:

- 2-Weg, 400-Watt Aktivboxen für die Live-Beschallung
- 320 W LF + 80 W HF Endstufen (Spitzenleistung)
- Ultrabreiter linearer Frequenzgang
- Speziell entwickelte, hoch belastbare 12"/15" Basstreiber mit weiter Auslenkung verbessern den Bassfrequenzgang
- 1,34" Kompressionstreiber mit Titanmembran und 1" Trichter für ausgewogene Höhenwiedergabe
- Symmetrischer Mic/Line-Eingang mit Pegelregler und Peak LED
- 2-Band LF und HF Shelving EQ
- XLR Line-Ausgänge zum Verketteten mehrerer Auro-Boxen
- Mehrbandige Dynamikbearbeitung mit hörbar transparentem Limiting
- Internes laufzeitangepasstes elektronisches Crossover mit 24 dB/Oktave
- 30- und 45-Grad Aufstellwinkel für die Abstrahlung ins Nah- und Fernfeld
- Standard 1 3/8" (35 mm) Boxenständerhalterung
- Vielseitige tragbare Konstruktion mit integrierten Seitengriffen
- Abgestimmtes Bassreflexsystem mit Luftkanal für erweiterte Tiefbässe
- Robustes, leichtes Polypropylen-Gehäuse

Die folgenden Schritte werden Ihnen bei der Inbetriebnahme Ihrer Auro D412/D415 Aktivboxen helfen.

## Einrichtung

1. Drehen Sie den rückseitigen Pegelregler ganz nach links.
2. Stellen Sie die Bass- und Treble EQ-Regler auf 12 Uhr ein.
3. Stellen Sie den Power-Schalter auf OFF ein.

## Anschlüsse

1. Schließen Sie entweder das Line-Pegel-Signal Ihres Mixers (oder andere Quelle) oder ein Mikrofon an die Input-Buchse auf dem rückseitigen Bedienfeld der Auro D412/D415 an.
2. Schließen Sie das mitgelieferte Netzkabel an den rückseitigen IEC-Eingang der Box an. Verbinden Sie das Netzkabel mit einer Netzsteckdose.
3. Hinweis: Achten Sie immer darauf, dass die Netzsteckdose die Spannung liefert, die auf dem rückseitigen Bedienfeld der Auro angegeben ist.

## Betrieb

1. Stellen Sie den Netzschalter auf ON ein.
2. Speisen Sie ein Audiosignal über Ihren Mixer ein oder sprechen Sie ins Mikrofon.
3. Drehen Sie den Pegelregler der Auro langsam auf, bis die gewünschte Lautstärke erreicht ist.
4. Wenn die Boxen sehr laut sind oder deren Peak-Anzeige häufig blinkt, drehen Sie den Pegelregler der Auro D412/D415 etwas zurück, bis die Peak-Anzeige nicht mehr oder nur noch bei Signalspitzen aufleuchtet.

# Rückseite

## 1. XLR-Eingang

Diese XLR-Buchse akzeptiert ein symmetrisches Signal mit Mikrofon- oder Line-Pegel.

## 2. 1/4" Eingang

Diese 1/4"-Buchse akzeptiert symmetrische Mikrofonsignale oder symmetrische und asymmetrische Line-Pegel-Signale.

## 3. Line-Ausgang

Über diesen XLR-Stecker lassen sich mehrere Auro-Boxen koppeln.

## 4. Pegelregler

Damit stellen Sie den Gesamtsignalpegel am Eingang der Endstufen ein. Um ein Line-Pegel-Signal zu verstärken, drehen Sie den Regler von ganz links in Richtung 12 Uhr. Bei einem Signal mit Mikrofonpegel drehen Sie den Regler über 12 Uhr hinaus.

## 5. Bass EQ-Regler

Steuert das tiefe Band des EQ, +/-15 dB bei 80 Hz.

## 6. Treble EQ-Regler

Steuert das hohe Band des EQ, +/-15 dB bei 12 kHz.

## 7. Peak-Anzeige

Diese ROTE LED leuchtet, wenn sich der Verstärker der Clipping-Grenze nähert. Wenn die Peak-Anzeige häufig leuchtet, drehen Sie den Pegelregler an der Auro-Box oder das Signal an der Quelle so weit zurück, bis die Anzeige nicht mehr oder nur gelegentlich bei Signalspitzen leuchtet.

## 8. Netzanzeige

Diese LED leuchtet GRÜN bei aktiviertem Verstärker.

## 9. Netzschalter

Schaltet die Auro ein.

## 10. Sicherungsdeckel

Hinter diesem Deckel sitzt die Sicherung. Verwenden Sie als Ersatz immer eine Sicherung gleichen Typs.

## 11. Netzeingang

Schließen Sie hier das mitgelieferte standard IEC-Netzka-  
bel an.

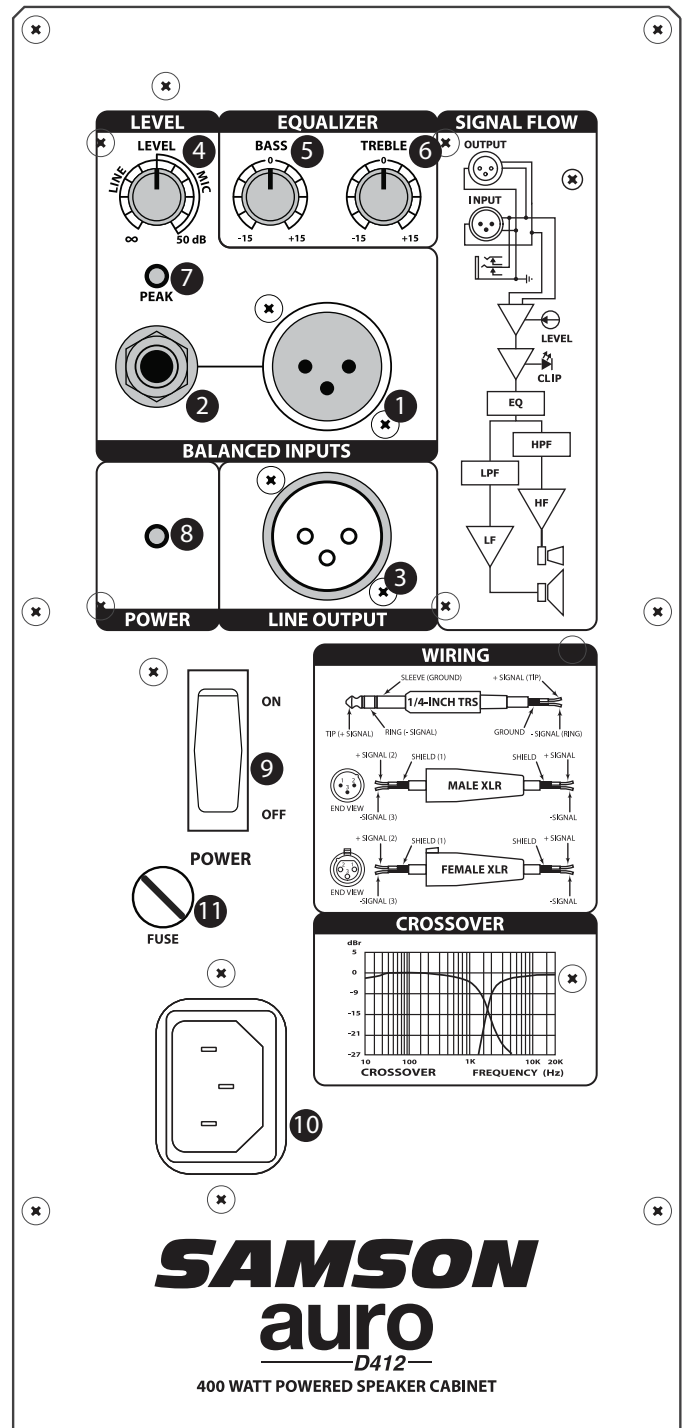

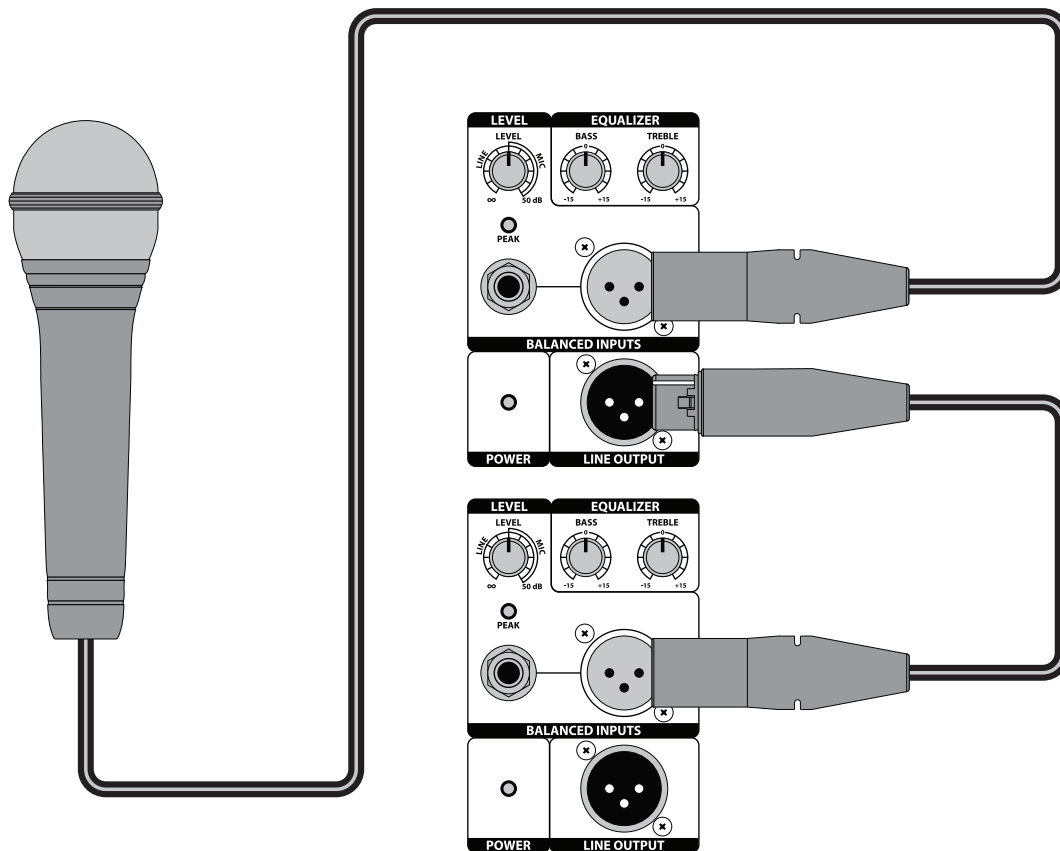

## Mikrofon verwenden

- Achten Sie darauf, dass der Auro D412/D415 Netzschalter auf Off steht.
- Drehen Sie den Pegelregler ganz nach links auf Off.
- Verbinden Sie das Netzkabel mit einer Netzsteckdose.
- Schließen Sie ein Mikrofon über ein standard XLR-Kabel an den XLR-Eingang der Auro an.
- Stellen Sie den Netzschalter auf On.
- Sprechen oder singen Sie ins Mikrofon und drehen Sie den Pegelregler langsam auf, bis die gewünschte Lautstärke erreicht ist.
- Für größere Beschallungsaufgaben können Sie mehrere Boxen betreiben, indem Sie mehrere Auros über die Line-Ausgänge miteinander verketteten.

# Stereo-Signalquelle anschließen

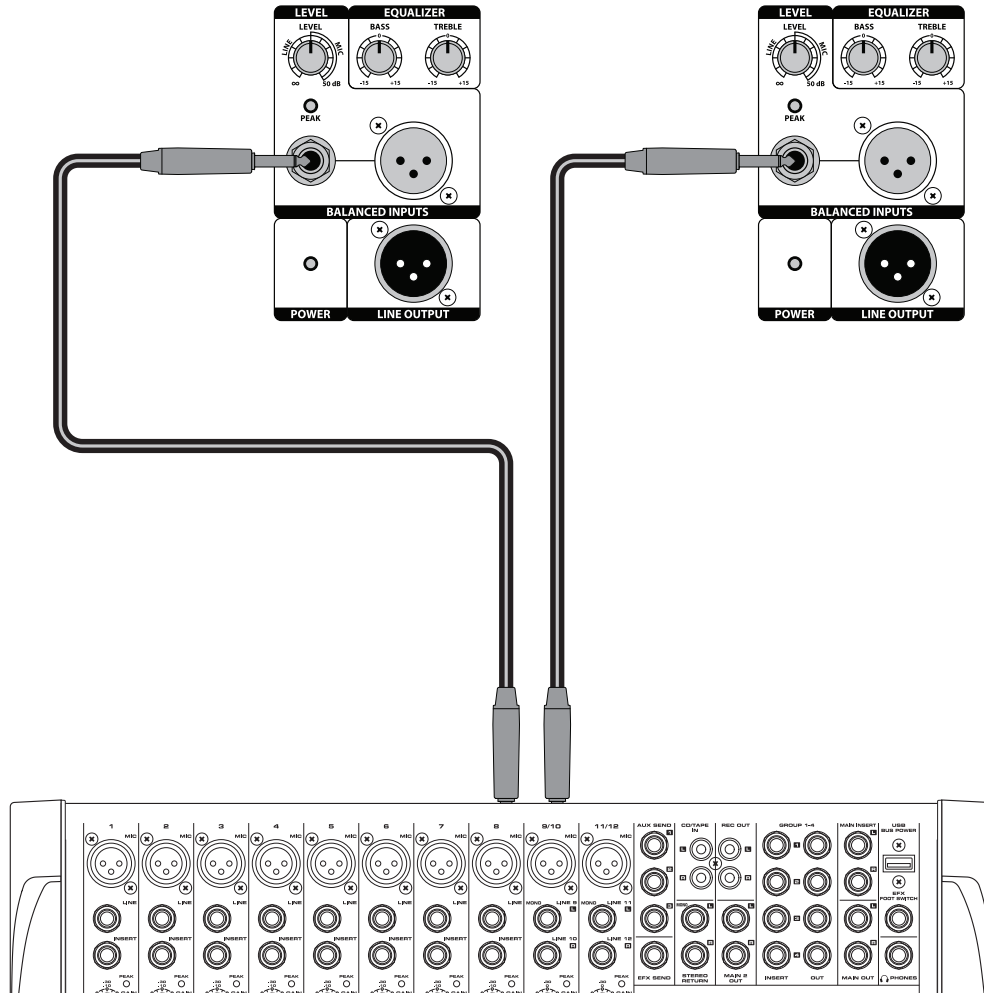

## Stereosignal mit Line-Pegel verwenden

- Achten Sie darauf, dass der Auro D412/D415 Netzschalter auf Off steht.
- Drehen Sie den Pegelregler ganz nach links auf Off.
- Verbinden Sie das Netzkabel mit einer Netzsteckdose.
- Schließen Sie die Line-Pegel-Signale eines Mixers oder Keyboards über standard XLR- oder 1/4"-Kabel an die Auro-Eingänge an.
- Stellen Sie den Netzschalter auf On.
- Speisen Sie jetzt ein Audiosignal vom Mixer ein (z. B. Musik von CD) und drehen Sie den Auro-Pegelregler langsam auf, bis die gewünschte Lautstärke erreicht ist.

## Zwei Boxen pro Seite koppeln

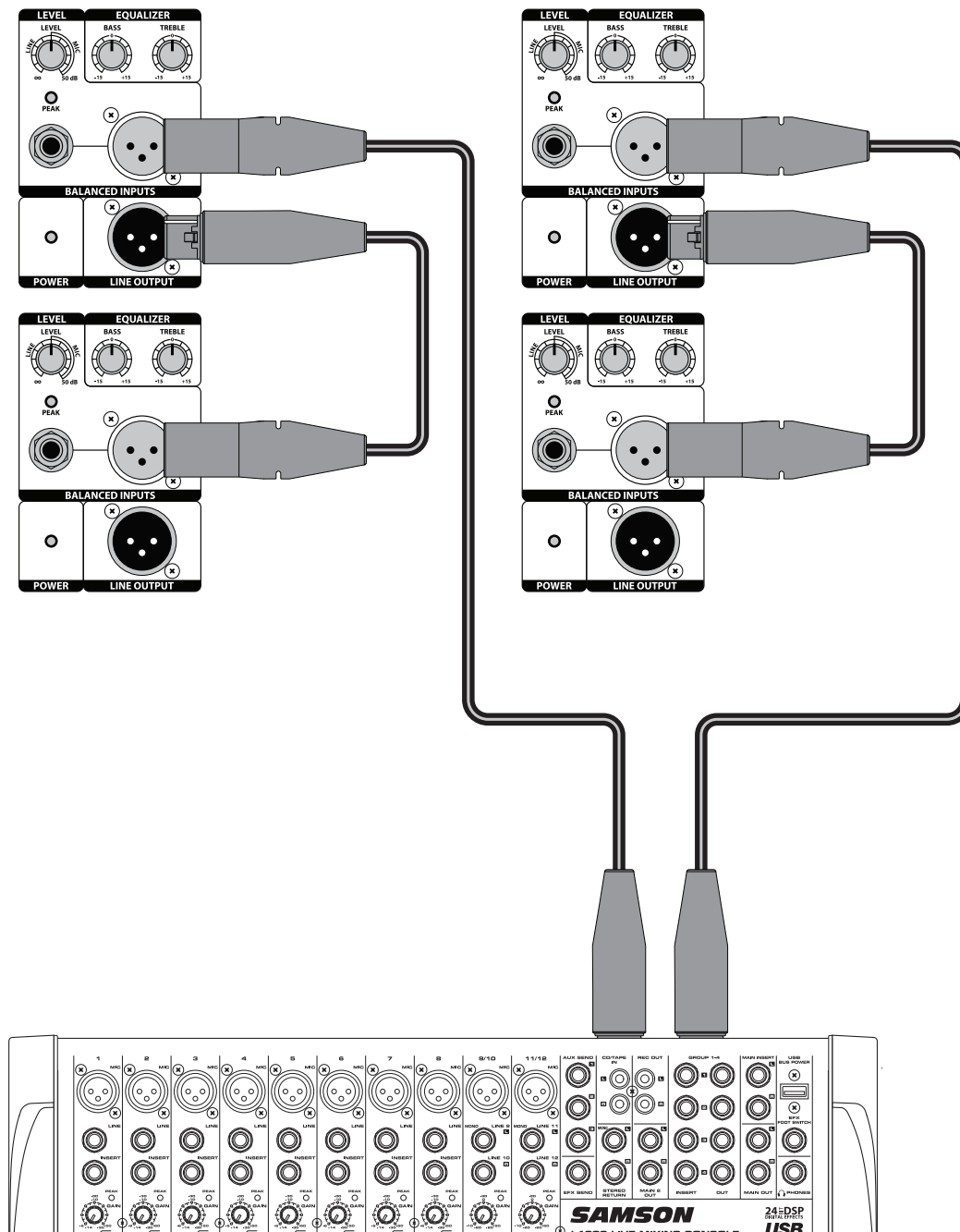

Zwei Auro-Boxen pro Seite koppeln:

- Drehen Sie den Pegelregler ganz nach links auf Off.
- Verbinden Sie den linken und rechten Line-Pegel-Ausgang eines Mixers mit den Eingängen von zwei Auro-Boxen.
- Speisen Sie die Line-Ausgänge in ein weiteres Paar von Auro-Boxeneingängen ein.
- Speisen Sie jetzt ein Audiosignal vom Mixer ein (z. B. Musik von CD) und drehen Sie den Auro-Pegelregler langsam auf, bis die gewünschte Lautstärke erreicht ist.

---

# Auro D412/D415 positionieren

## Boxenplatzierung

Man sollte die Boxen möglichst immer über den Köpfen der Zuhörer platzieren. Die Auro-Gehäuse verfügen über standard 1 3/8" Ständerhalterungen mit Arretierstiften, die zu Boxenständern verschiedenster Hersteller kompatibel sind. In einem kleineren Setup, z. B. Schulcafeteria, Bibliothek oder Kiosk, kann man die Auro-Boxen auch in einer der zurückgekippten Monitorpositionen betreiben, die die Abstrahlung der Boxen verbessern und Ständer eventuell überflüssig machen.

Hinweis: Die verwendeten Ständer müssen das Gewicht der Auro-Boxen sicher tragen können.

Hinweis: Bitten Sie immer jemanden um Hilfe, wenn Sie die Auro-Box auf einem Ständer montieren oder den Ständer bei montierter Box einstellen.



## Auro D412/D415 als Bodenmonitor betreiben

Die Auro D412/D415 ist die ideale Lösung für das Bühnenmonitoring, da sie dank ihrer neuartigen Konstruktion in zwei Winkeln auf dem Boden aufgestellt werden kann. Wenn die Auro auf der Seite liegt und das Höhenhorn nach links zeigt, ist die Box in einem Winkel von 30 Grad gekippt, was optimal für große Bühnen geeignet ist. Wenn die Auro auf der Seite liegt und das Höhenhorn nach rechts zeigt, ist die Box in einem Winkel von 45 Grad gekippt, was optimal für kleine Bühnen geeignet ist.

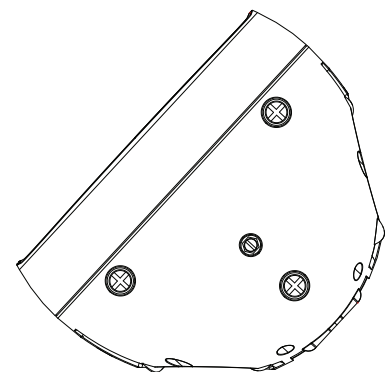



Da die Auro D412/D415 über symmetrische Ein- und Ausgänge verfügt, kann man symmetrische und asymmetrische Signale anschließen. Verwenden Sie möglichst immer symmetrische Verbindungen zu anderen Geräten, um Störungen zu unterdrücken.

## asymmetrischer 1/4" Anschluss

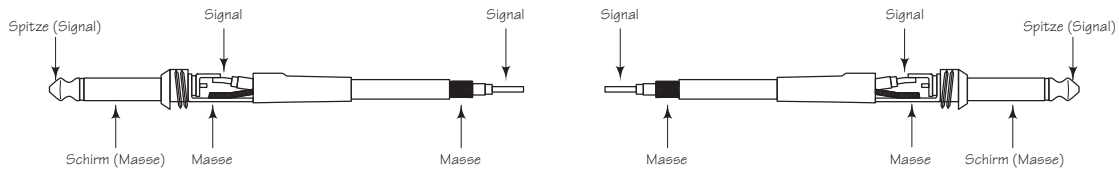

## symmetrischer 1/4" TRS-Anschluss

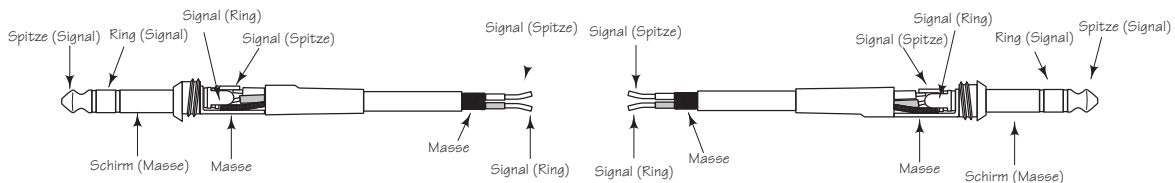

## XLR auf XLR symmetrisch

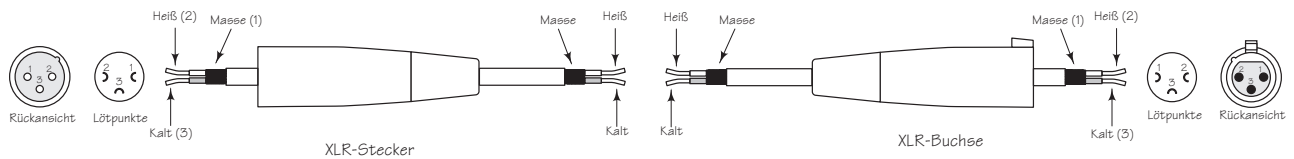

## asymmetrischer 1/4" Anschluss auf Cinch

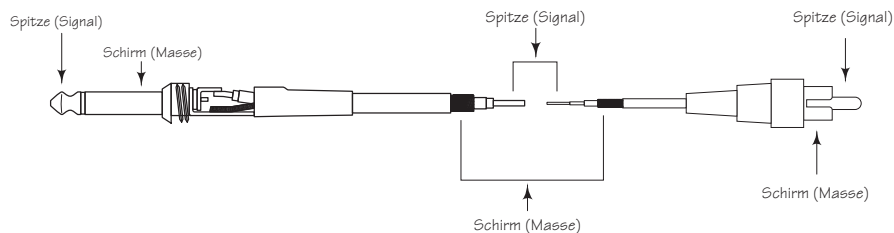

## XLR auf 1/4" symmetrisch

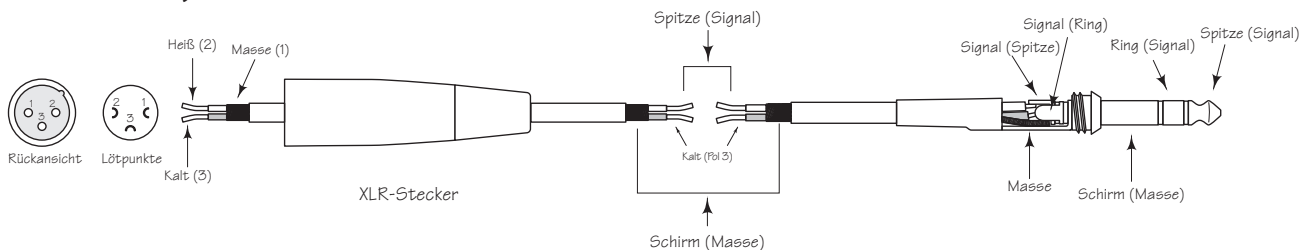

# Technische Daten

		D412	D415
<b>Ausgangsleistung</b>			
Bässe	RMS	200 W @ 8 Ohm	
	Peak	320 W @ 8 Ohm	
	Klirrfaktor	< 1 %	
Höhen	RMS	50 W @ 8 Ohm	
	Peak	80 W @ 8 Ohm	
	Klirrfaktor	< 1 %	
<b>Wandler</b>			
Bässe	12" Basswandler, 2,5" Schwingspule		15" Basswandler, 3" Schwingspule
Höhen	1,34" (34 mm) Titan-Kompressionstreiber, hochkant gewickelte Kupferschwingspule		
<b>Akustische Leistung</b>			
Frequenzgang (-3 dB)	58 Hz bis 20 kHz		55 Hz bis 20 kHz
Max. Schalldruck	125 dB SPL @ 1		124 dB SPL @ 1 m
Limitier	optisch		
Horizontaler Abstrahlwinkel	90°		
Vertikaler Abstrahlwinkel	60°		
<b>Elektronisches Crossover</b>			
Crossover-Typ	24 dB/Okt. Linkwitz-Riley		
Crossover-Frequenz	2,1 kHz		
<b>Eingang/Ausgang</b>			
Eingänge	symmetrische XLR & 1/4" Mic/Line-Anschlüsse		
Ausgänge	symmetrischer XLR Line-Ausgang		
<b>Equalizer</b>			
Höhen	±15 dB @ 12 kHz, Shelving		
Bässe	±15 dB @ 80 Hz, Shelving		
<b>Spannungsversorgung</b>			
Leistungsaufnahme	456 W max.		
Netzanschluss	3-Pol IEC 250 VAC, 20 A Stecker		
Sicherung	100 - 115 VAC T5AL / 250 V		
	220 - 240 VAC T2.5AL / 250 V		
<b>Abmessungen und Gewicht</b>			
Abmessungen	Zoll	14" L x 10,8" B x 21,5" H	17,75" L x 13,5" B x 27,5" H
	mm	356 mm L x 275 mm B x 546 mm H	450 mm L x 342 mm B x 698 mm H
Gewicht	lbs.	35,8	49
	kg	16,25	22,25
<b>Montage</b>			
Montageverfahren	Integrierte 1 3/8" Ständerhalterung		
Flugpunkte	1		

Technische Daten können unangekündigt geändert werden.

# D412

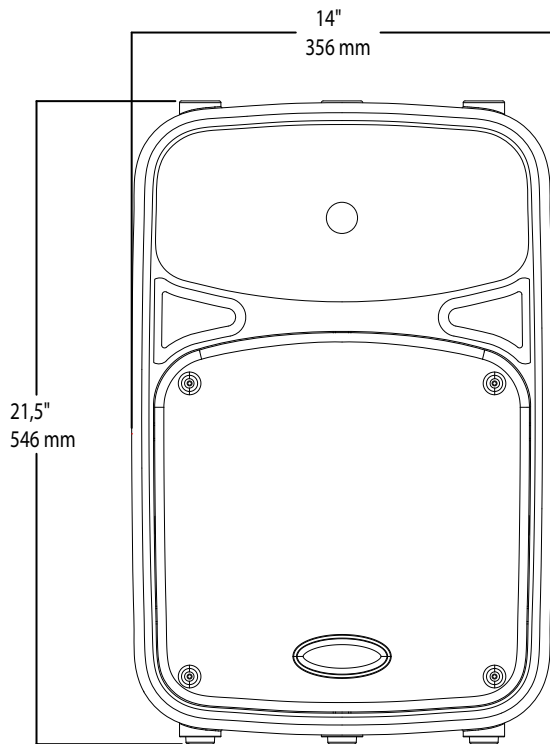
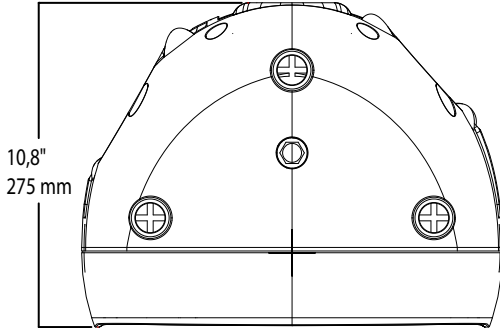

# D415

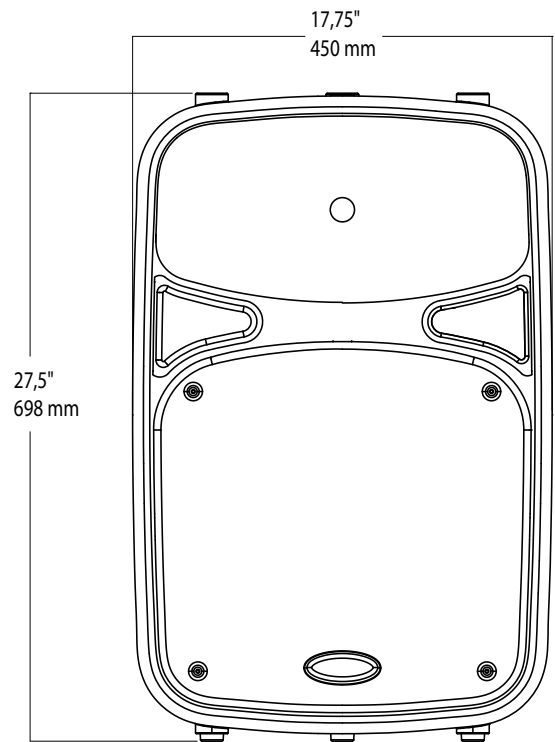
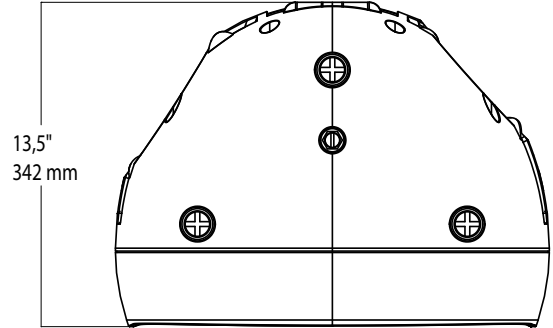

ENGLISH

FRANÇAIS

DEUTSCHE

ESPAÑOL

ITALIANO

# Indice

Introducción . . . . .	45
Características de los Auro D412/D415 . . . . .	46
Arranque rápido . . . . .	47
Panel trasero . . . . .	48
Conexión de un micrófono . . . . .	49
Conexión de una fuente de señal stereo . . . . .	50
Enlace de dos altavoces por lado . . . . .	51
Colocación de los Auro D412/D415 . . . . .	52
Conexiones . . . . .	53
Especificaciones técnicas . . . . .	54
Dimensiones . . . . .	55

Gracias por su compra de los recintos acústicos autoamplificados Samson Auro. Los Auro D412 y D415 son unos recintos acústicos autoamplificados compactos y potentes que le ofrecen biamplificación de 400 watios interna. Respectivamente, los Auro D412 y D415, le ofrecen woofers de largo recorrido y alto rendimiento de 12" y 15", así como cabezales de compresión de titanio de 1.34" en trompetas de amplia dispersión con cuello de 1". Estos recintos disponen de tanto conectores XLR como de 6,3 mm que admiten entradas tanto de nivel de micro como de línea. La salida de línea XLR le permite conectar en cadena varios recintos Auro para crear sistemas de refuerzo de sonido más grandes.

Para una mayor protección de los altavoces, los Auro D412 y D415 disponen de un doble limitador óptico que hace que sus altavoces suenen perfectos a cualquier nivel, y el ecualizador de dos bandas integrado le permite moldear su mezcla para conseguir el sonido que quiera. El diseño trapezoidal de estos recintos le permite configurarlos para su uso como FOH o como monitores de escenario. Además, al ser tan compactos puede apilarlos fácilmente, usando los topes incluidos o montarlos sobre un soporte de altavoces, gracias a su casquillo integrado para montaje en barra de 1 3/8".

La robusta carcasa de cada uno de estos sistemas PA Auro está fabricada con polipropileno de gran resistencia, con un acabado a toda prueba, e incluyen una robusta parrilla de acero, lo que le ofrece una excelente protección contra el desgaste y los golpes que conllevan un equipo audio totalmente portátil. Los monitores activos Auro son ideales para música en directo, DJ, mítines o conferencias y aplicaciones de sonido fijas, así como en cualquier otro uso en el que sea necesario un sonido de gran calidad y potencia.

En estas páginas encontrará una descripción detallada de las funciones de su sistema PA Auro, así como un descripción de su panel frontal y trasero, instrucciones paso-a-paso para su configuración y uso y una completa tabla de especificaciones. También encontrará una tarjeta de garantía—¡no olvide cumplimentarla y devolvérsela por correo! Esto hará que pueda recibir soporte técnico online y que le podamos enviar información actualizada acerca de este y otros productos Samson en el futuro. Además, no deje de visitar nuestra página web (<http://www.samsontech.com>) donde encontrará la última información sobre nuestra completa línea de productos.

Con unos mínimos cuidados y una correcta ventilación, su recinto acústico Auro le dará años de alegrías sin ningún problema. Le recomendamos que apunte aquí abajo su número de serie para cualquier referencia en el futuro.

Número de serie: \_\_\_\_\_

Fecha de compra: \_\_\_\_\_

En el improbable caso de que este aparato deba ser reparado, deberá solicitarnos un número de autorización de devolución (RA) antes de devolver esta unidad a Samson. Sin este número, ninguna unidad será aceptada. Si adquirió su sistema Auro en los Estados Unidos, póngase en contacto con Samson en el 1-800-372-6766 para que le facilitemos el número de autorización de devolución antes de devolvernos la unidad. Trate de utilizar para el envío el embalaje y las protecciones originales. Si ha adquirido este producto Samson fuera de los Estados Unidos, póngase en contacto con su distribuidor local para que le informe de los términos de la garantía y condiciones de servicio aplicables.

## Características de los Auro D412/D415

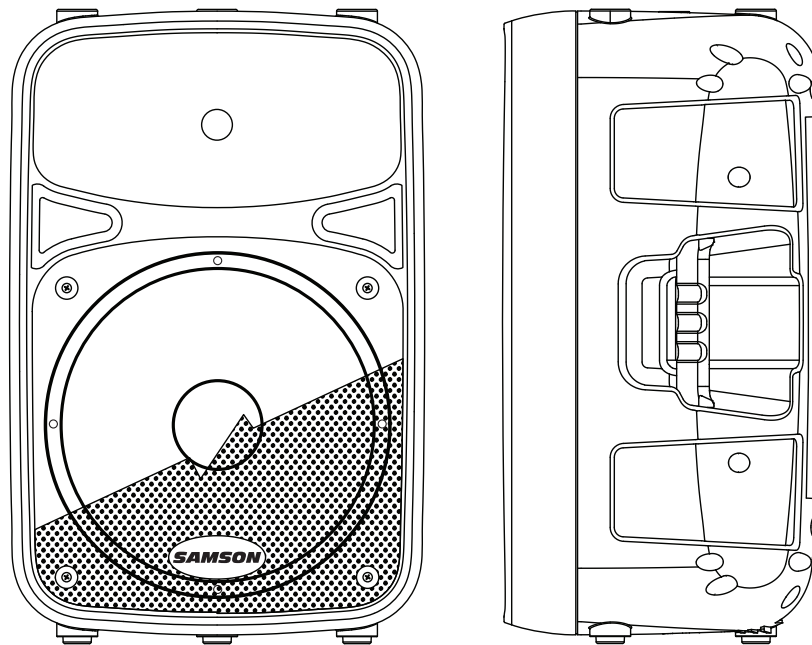

Las características más destacadas de los altavoces autoamplificados Auro son las siguientes:

- Altavoces activos de 2 vías y 400 vatios para aplicaciones de sonido en directo
- Etapas de potencia de 320 W LF + 80 W HF (picos)
- Respuesta de frecuencia plana, ultra-amplia
- Cabezales de graves de 12"/15" de diseño exclusivo, gran proyección y alto rendimiento que ofrecen una respuesta en graves ampliada
- Cabezal de compresión con diafragma de titanio de 1.34" y cuello de 1" para una reproducción suave de los super-agudos
- Entrada balanceada de micro/línea con control de volumen y LED de picos
- Ecuador de estantería de agudos y graves de dos bandas
- Salida de línea XLR que le permite conectar "en cadena" varios recintos acústicos Auro
- Procesado dinámico multibandas con limitación transparente audible
- Crossover interno electrónico alineado en el tiempo de 24 dB/octava
- Angulos de monitorización de 30° y 45° para una cobertura de campo cercano y lejano
- Casquillo para soporte de altavoz standard de 1 3/8 de pulgada (35 mm)
- Diseño versátil y portátil con asas laterales integradas
- Diseño de bajo reflex con tobera afinada para unos super-graves ampliados
- Recinto acústico fabricado en polopropileno para una gran resistencia y ligereza

Los siguientes pasos le ayudarán a configurar sus altavoces Auro D412/D415.

## Ajuste

1. Gire totalmente a la izquierda el control Level del panel trasero.
2. Ajuste los controles EQ Bass y Treble.
3. Coloque el interruptor Power en la posición OFF.

## Conexiones

1. Conecte una señal de nivel de línea de su mesa de mezclas (o de cualquier otra fuente) o un micrófono a la toma Input del panel trasero del Auro D412/D415.
2. Conecte el cable de alimentación incluido al enchufe IEC de la parte trasera del altavoz. Conecte el cable de alimentación a una salida de corriente.
3. Nota: Asegúrese siempre de que la salida de corriente sea del voltaje correcto, que es el que aparece indicado en el panel trasero de su recinto Auro.

## Funcionamiento

1. Coloque el interruptor Power del Auro en la posición ON.
2. Envíe una señal audio desde su mesa de mezclas o hable/cante en el micrófono.
3. Suba lentamente el ajuste del control Level del Auro hasta alcanzar el nivel deseado.
4. Si el volumen de los altavoces es demasiado elevado, o si observa que el indicador Peak parpadea a menudo, reduzca un poco el ajuste del control Level del Auro D412/D415 hasta que ya no se encienda este indicador, o solo lo haga esporádicamente con los picos de señal.

# Panel trasero

## 1. Conector de entrada XLR

Este conector XLR hembra acepta una señal de línea o de micro balanceada.

## 2. Conector de entrada de 6,3 mm

Utilice esta entrada de 6,3 mm para conectar entradas de nivel de línea balanceadas o no balanceadas o de micro balanceadas.

## 3. Line Output

Este conector macho XLR le permite enlazar varios recintos acústicos Auro.

## 4. Control Level

Ajusta el nivel global de la señal a la entrada de las etapas de potencia. Para atenuar una señal de nivel de línea, gire el control desde su tope izquierdo hasta la posición de las 12 "en punto". Para una señal de nivel de micro, lleve el control más allá de la posición de las 12 "en punto".

## 5. Control de EQ Bass

Controla la banda de graves del ecualizador del altavoz, +/- 15 dB a 80 Hz.

## 6. Control de EQ Treble

Controla la banda de agudos del ecualizador del altavoz, +/- 15 dB a 12 kHz.

## 7. Indicador Peak

Este LED se ilumina en rojo cuando el amplificador está a punto de saturarse. Si se enciende muy a menudo, reduzca el ajuste del control Level del Auro o baje la señal de la fuente, hasta que el indicador no se encienda o solo lo haga esporádicamente durante los picos de señal.

## 8. Indicador Power

Se enciende en verde cuando el amplificador está activo.

## 9. Interruptor Power

Sirve para encender el Auro.

## 10. Tapa de fusible

El fusible está detrás de esta tapa. Cuando tenga que cambiarlo, utilice otro del mismo tipo.

## 11. Entrada de alimentación

Conecte aquí el cable de alimentación IEC AC standard incluido.

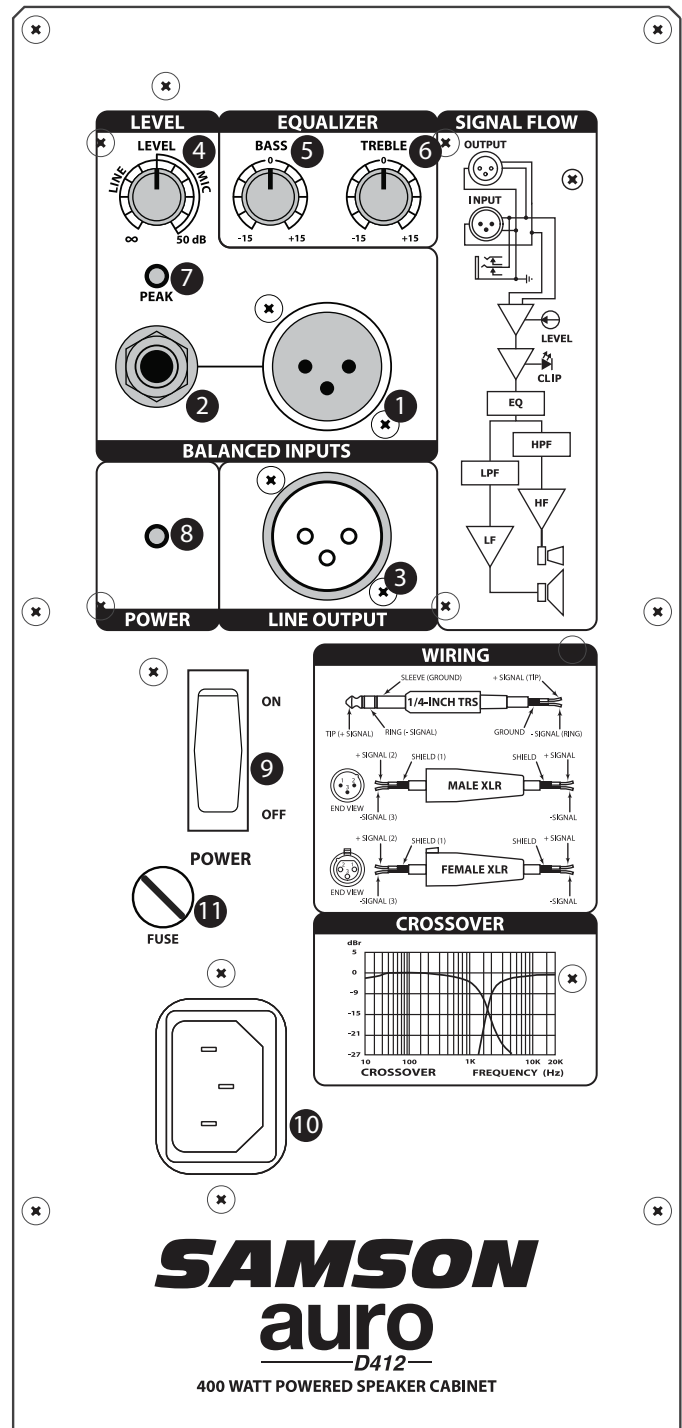



## Conexión de un micrófono

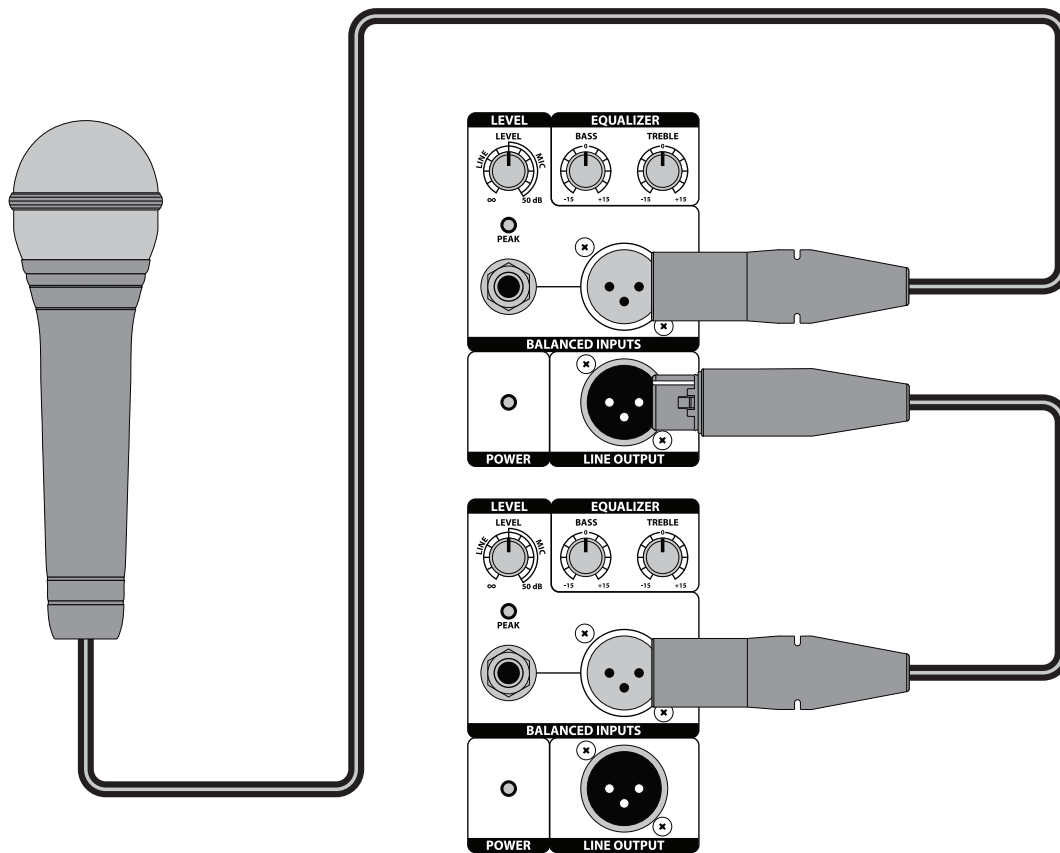

### Uso de un micrófono

- Asegúrese de que el interruptor Power del Auro D412/D415 esté colocado en la posición off.
- Gire el control LEVEL totalmente hacia la izquierda hasta la posición off.
- Conecte el cable de alimentación a una salida de corriente.
- Utilizando un cable standard XLR, conecte un micrófono a la toma de entrada XLR del Auro.
- Coloque el interruptor Power en la posición ON.
- Mientras habla o canta en el micrófono, suba lentamente el ajuste del control LEVEL hasta alcanzar el nivel deseado.
- Para un mayor refuerzo del sonido, puede conectar en cadena varios Auro a través de sus salidas de línea.

## Conexión de una fuente de señal stereo

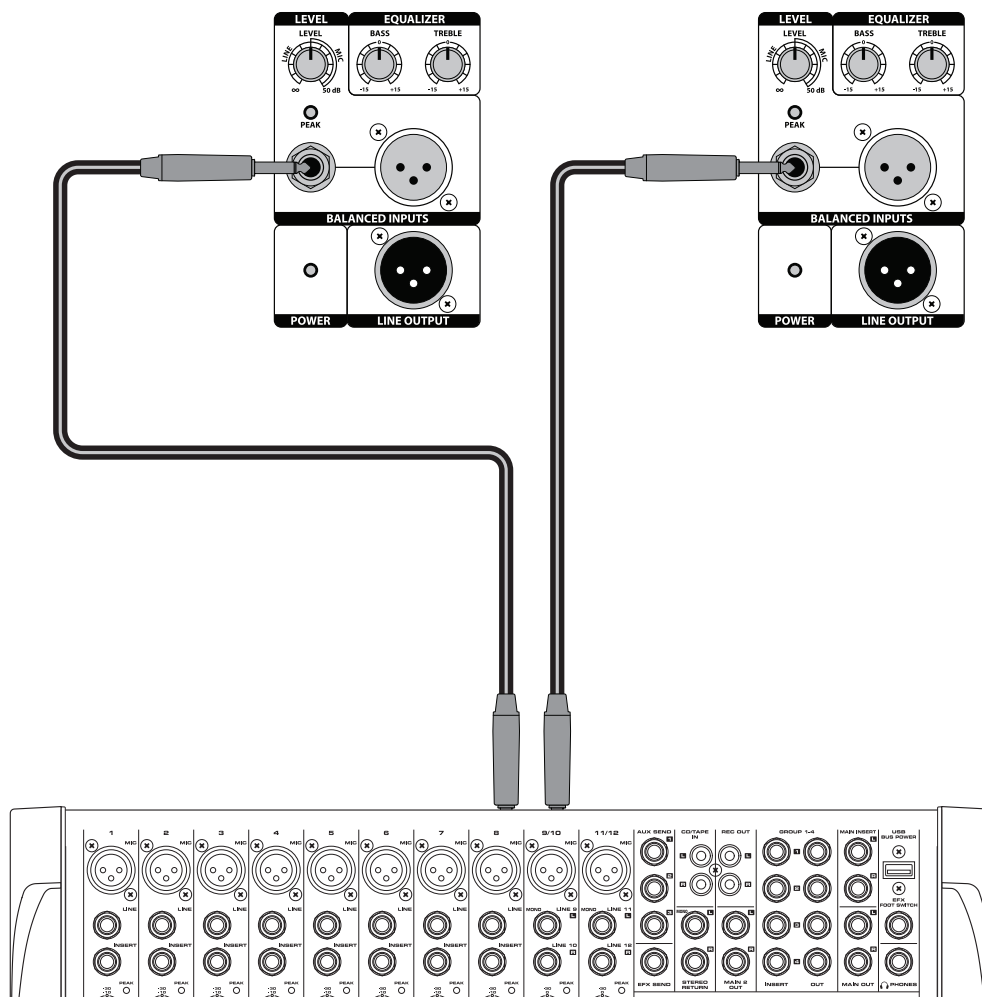

### Uso de una fuente de señal de nivel de línea stereo

- Asegúrese de que el interruptor Power del Auro D412/D415 esté colocado en la posición off.
- Gire el control LEVEL totalmente hacia la izquierda hasta la posición off.
- Conecte el cable de alimentación a una salida de corriente.
- Utilizando cables standard XLR o de 6,3 mm, conecte las señales de nivel de línea procedentes de una mesa de mezclas o de un teclado a las entradas del Auro.
- Coloque el interruptor Power en la posición ON.
- Ahora, haga pasar una señal audio desde su mezclador (como por ejemplo la música de un reproductor de CDs) mientras aumenta lentamente el ajuste del control Level del Auro hasta alcanzar el nivel deseado.

# Enlace de dos altavoces por lado

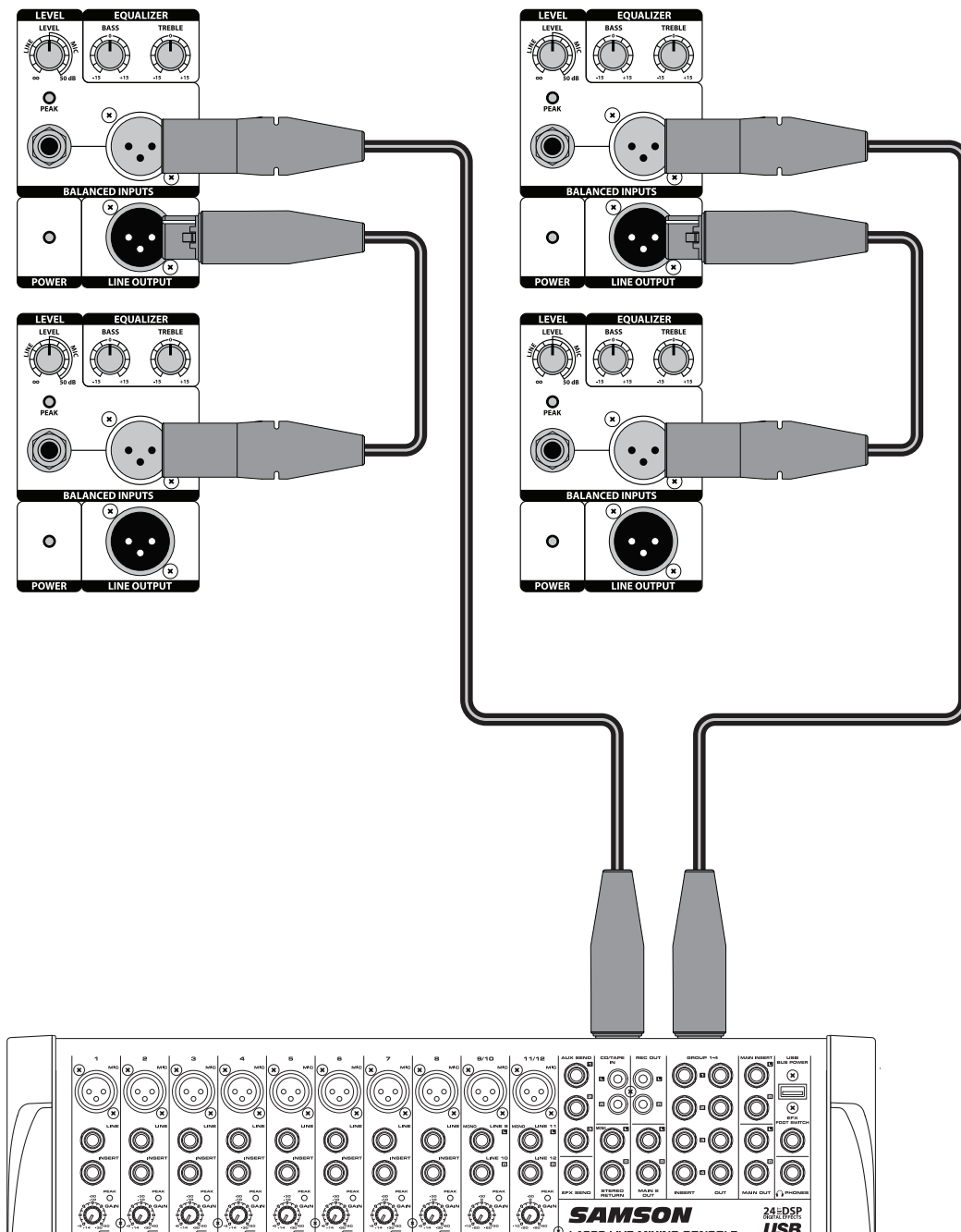

Para enlazar dos recintos acústicos Auro a cada lado:

- Gire el control LEVEL totalmente hacia la izquierda hasta la posición off.
- Conecte las salidas izquierda y derecha de nivel de línea de una mesa de mezclas a las entradas de dos altavoces Auro.
- Conecte las salidas Line a las entradas de otro par de altavoces Auro.
- Ahora, haga pasar una señal audio desde su mezclador (como por ejemplo la música de un reproductor de CDs) mientras aumenta lentamente el ajuste del control Level del Auro hasta alcanzar el nivel deseado.

# Colocación de los Auro D412/D415

## Colocación sobre un soporte

Siempre que sea posible, suele ser una buena idea elevar los altavoces por encima de la altura de las cabezas del público. Los recintos acústicos Auro disponen de casquillos standard para montaje en barra de 1 3/8" con tornillos de fijación, que son compatibles con soportes de altavoces de diversos fabricantes. En pequeños locales como cafeterías, bibliotecas y kioskos, también puede utilizar los altavoces Auro en una de sus posiciones inclinadas (tipo monitor de escenario), lo que mejora la proyección de los altavoces y le evitará el tener que utilizar soportes para altavoces.

Nota: Cuando utilice un casquillo para montaje en barra, asegúrese de que ésta sea capaz de soportar el peso del altavoz.

Nota: Siempre debe haber una persona para ayudarle cuando coloque el altavoz Auro sobre un soporte o cuando esté ajustando la posición de éste.



## Uso del Auro D412/D415 como monitor de escenario

El Auro D412/D415 es una solución ideal para monitorización de escenario gracias a su exclusivo diseño, ya que le ofrece dos posibles ángulos para colocarlo. Cuando lo coloque sobre uno de sus laterales con la trompeta de agudos mirando hacia la izquierda, el Auro quedará inclinado con un ángulo de 30 grados, lo que le ofrecerá el mejor rendimiento en grandes escenarios. Cuando lo coloque sobre el otro lado, con la trompeta de agudos mirando hacia la derecha, el Auro quedará inclinado con un ángulo de 45 grados, para un rendimiento óptimo cuando lo utilice en escenarios más pequeños.

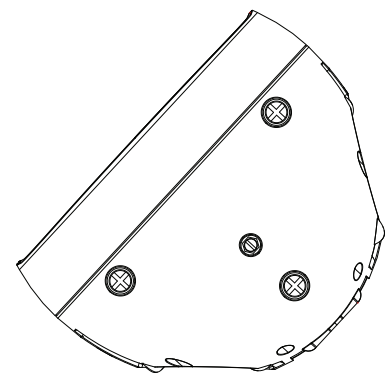

El Auro D412/D415 dispone de entradas y salidas balanceadas, por lo que puede conectar señales balanceadas y no balanceadas. Cuando sea posible, utilice conexiones balanceadas a otros equipos para suprimir interferencias.

## Conector de 6,3 mm no balanceado

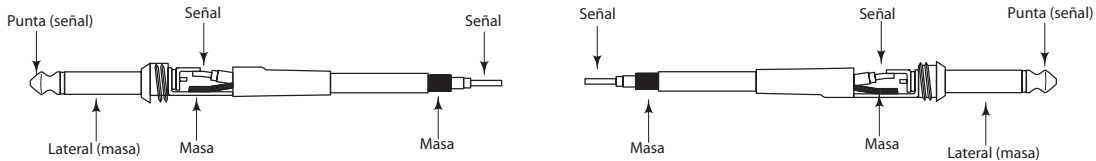

## Conector TRS de 6,3 mm balanceado

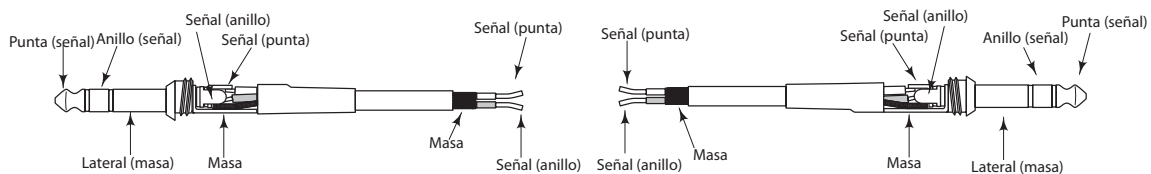

## Conector de XLR a XLR balanceado

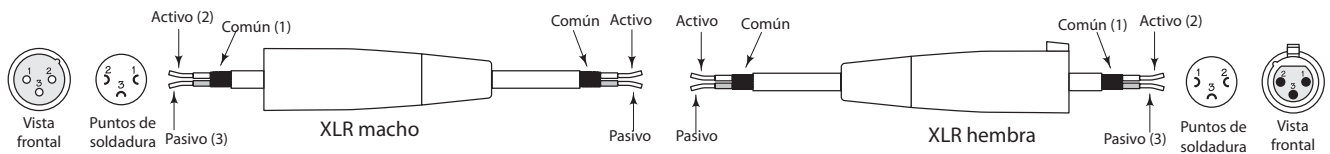

## Conector de 6,3 mm no balanceado a RCA

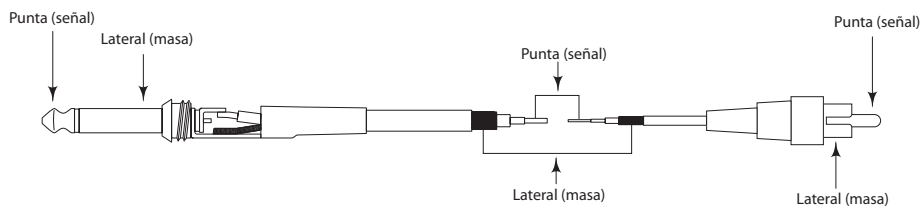

## XLR a 6,3 mm balanceado

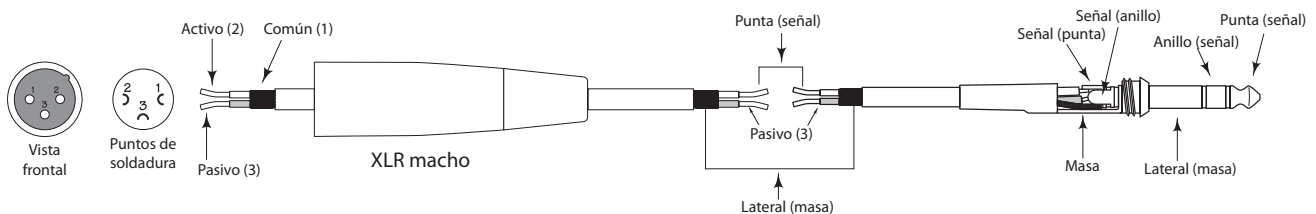

# Especificaciones técnicas

		D412	D415
<b>Potencia de salida</b>			
Graves	Potencia RMS	200 W @ 8 ohmios	
	Potencia picos	320 W @ 8 ohmios	
	THD	< 1 %	
Agudos	Potencia RMS	50 W @ 8 ohmios	
	Potencia picos	80 W @ 8 ohmios	
	THD	< 1 %	
<b>Transductores</b>			
Graves		transductor de graves de 12", con bobina de voz de 2.5"	transductor de graves de 15", con bobina de voz de 3"
Agudos		cabezal compresión de titanio de 1.34" (34 mm), bobina voz de cobre con recubrimiento externo	
<b>Rendimiento acústico</b>			
Respuesta de frecuencia (-3 dB)		58 Hz a 20 kHz	55 Hz a 20 kHz
Máximo nivel de presión de sonido		125 dB SPL @ 1	124 dB SPL @ 1 m
Limitador		Optico	
Angulo cobertura horizontal		90°	
Angulo cobertura vertical		60°	
<b>Crossover electrónico</b>			
Tipo de crossover		Linkwitz-Riley de 24 dB/octava	
Frecuencia de crossover		2.1 kHz	
<b>Entrada/salida</b>			
Entradas		Conectores de micro/línea XLR y de 6,3 mm balanceados	
Salida		Salida de línea XLR balanceada	
<b>Ecuilización</b>			
Agudos		±15 dB @ 12 kHz, de estantería	
Graves		±15 dB @ 80 Hz, de estantería	
<b>Alimentación</b>			
Consumo		456 W max.	
Conector CA		IEC 3 puntas 250 V CA, 20 A macho	
Fusible		100 - 115 V AC T5AL / 250 V	
		220 - 240 V AC T2.5AL / 250 V	
<b>Dimensiones y peso</b>			
Dimensiones	Pulgadas	14" L x 10.8" P x 21.5" A	17.75" L x 13.5" P x 27.5" A
	mm	356 mm L x 275 mm P x 546 mm A	450 mm L x 342 mm P x 698 mm A
Peso	libras	35.8	49
	kg	16.25	22.25
<b>Montaje</b>			
Método de montaje		Casquillo para montaje en barra de 1 3/8" integrado	
Puntos de anclaje		1	

Estas especificaciones están sujetas a modificaciones sin previo aviso

# D412

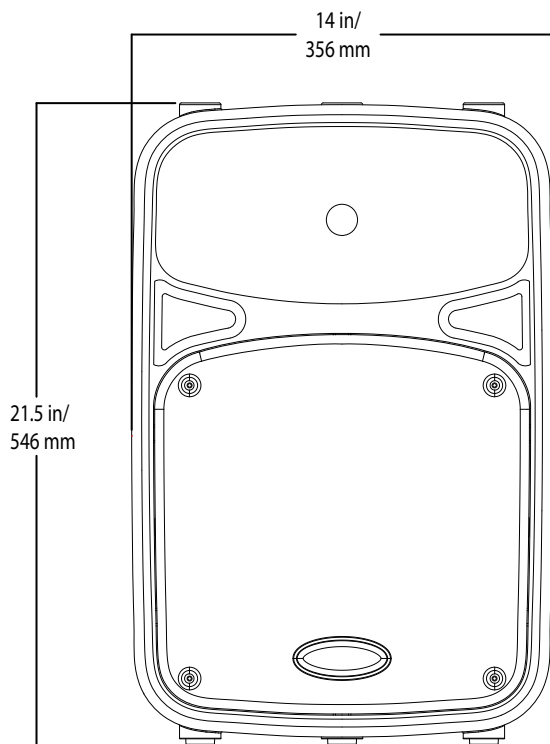
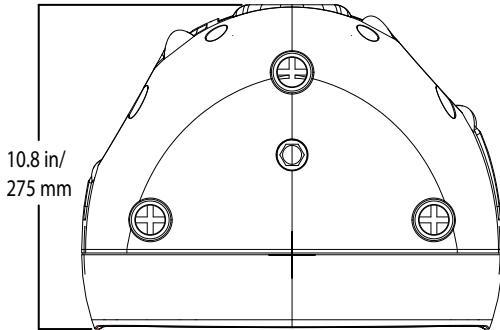

# D415

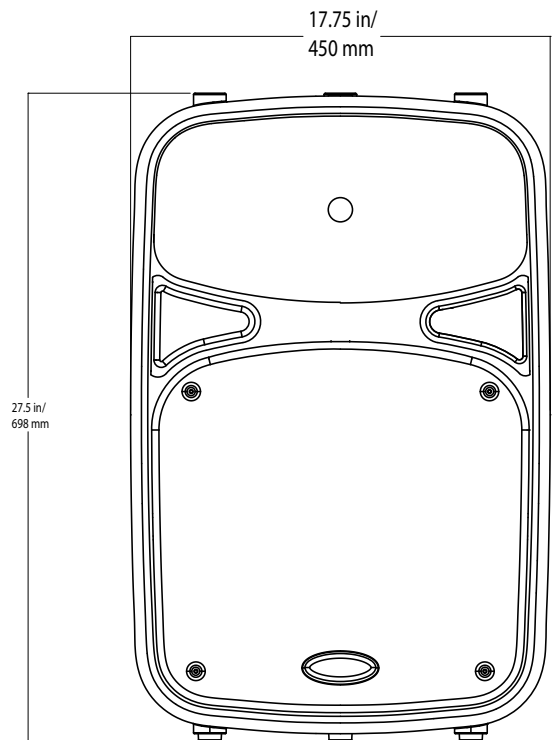
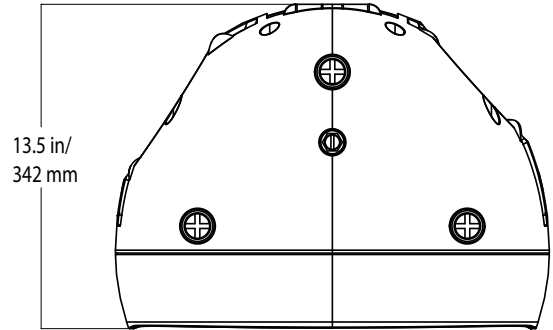

ENGLISH

FRANÇAIS

DEUTSCHE

ESPAÑOL

ITALIANO

# Introduzione

Introduzione . . . . .	57
Auro D412/D415 - Caratteristiche . . . . .	58
Uso Immediato . . . . .	59
Il Pannello Posteriore . . . . .	60
Come Collegare un Microfono . . . . .	61
Come Collegare una Sorgente in Stereo . . . . .	62
Come Collegare Due Casse per Canale . . . . .	63
Il Posizionamento delle Auro D412/D415 . . . . .	64
I Collegamenti . . . . .	65
Specifiche . . . . .	66
Dimensioni . . . . .	67



Grazie per l'acquisto delle casse acustiche professionali attive Auro Samson. Le Auro D412 e D415 sono casse acustiche compatte e potenti che internamente dispongono di 400 watt in biamplificazione e, rispettivamente, di woofer "heavy duty" ad escursione ampia da 12" e 15", oltre ad un altoparlante a compressione in titanio da 1,34" con tromba a dispersione ampia da 1". Nel pannello dei collegamenti dispongono di prese sia XLR che su jack da 1/4", in grado di gestire ingressi di livello microfonico o di linea. La loro uscita XLR permette di collegare in cascata più casse Auro per creare sistemi di amplificazione sonora di dimensioni maggiori.

Ad ulteriore protezione degli altoparlanti, le Auro D412 e D415 dispongono di doppi limitatori ottici che ne mantengono perfetto il suono a qualsiasi livello e di equalizzatore interno a due bande che permette di scolpirne il suono a piacere. La loro forma trapezoidale ne permette l'uso sia come casse frontali che come monitor da palco. Inoltre, sono casse compatte che possono essere facilmente incolonnate, grazie agli appositi distanziatori, oppure installate su asta, grazie al ricettacolo interno per asta da 1 3/8".

Il mobile esterno di ognuno dei sistemi PA Auro è realizzato in polipropilene resistente agli urti, con finitura lavorata antigraffio ed è dotato di una robusta griglia in acciaio che offre una protezione eccellente contro l'usura alla quale vanno inevitabilmente incontro i sistemi audio da trasporto. I monitor attivi Auro sono ideali per la musica dal vivo, per i DJ, per le applicazioni in caso di lezioni e di installazioni sonore, oppure per qualsiasi situazione nella quale si vuol disporre di un livello di potenza serio e di un suono di qualità superiore.

In queste pagine troverete una descrizione dettagliata delle caratteristiche dei sistemi PA Auro, la descrizione dei loro pannelli frontali e posteriori, istruzioni passo a passo per le loro configurazioni di collegamento e d'uso e le specifiche complete. Troverete anche inclusa la garanzia che vi preghiamo di compilare e inviare per posta, per permettervi di ricevere supporto tecnico in linea e informazioni aggiornate su questo e su altri futuri prodotti Samson. Vi invitiamo anche a visitare anche il nostro sito web ([www.samsontech.com](http://www.samsontech.com)) per informazioni complete sulla nostra intera linea di prodotti.

Se le trattate con cura permettendo una corretta circolazione dell'aria, le vostre casse Auro saranno in grado di funzionare senza problemi per molti anni. Vi raccomandiamo di registrarne il numero di serie nell'apposito spazio che segue, a memoria futura.

Numero di Serie: \_\_\_\_\_

Data d'Acquisto: \_\_\_\_\_

Dovesse mai accadere che il vostro sistema necessiti di intervento in assistenza, contattate il distributore Samson della vostra nazione per richiedere, se necessario, un numero di Autorizzazione di Ritorno. In Italia, vi preghiamo di contattare la **m. casale bauer** via mail all'indirizzo [info@casalebauer.com](mailto:info@casalebauer.com), oppure telefonicamente allo 051 - 766.648. Vi preghiamo di conservare i materiali di imballo originali e di usarli in caso di spedizione.

## Auro D412/D415 - Caratteristiche

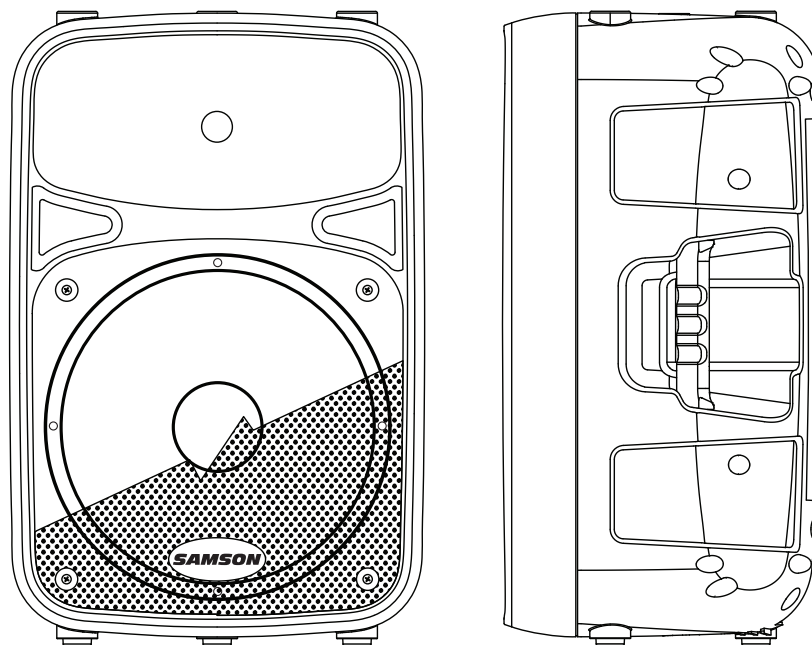

Ecco di seguito un giro d'orizzonte su alcune delle caratteristiche delle casse acustiche attive Auro.

- Casse acustiche attive a due vie da 400 watt per applicazioni di amplificazione dal vivo.
- Amplificatori di potenza da 320W FB e 80W FA (valori di picco).
- Risposta in frequenza neutra e particolarmente estesa.
- Altoparlanti per le basse frequenze a lunga gittata, da 12"/15", "heavy duty", di progettazione specifica, forniscono una risposta estesa dei bassi.
- Trasduttori da 1,34" con diaframma in titanio e bocca da 1", per una riproduzione morbida degli acuti.
- Ingresso Mic/Linea bilanciato con controllo di Volume e LED di Picco.
- Equalizzatore a due bande, a gradino, per le frequenze basse ed acute.
- Uscita XLR di Linea per il collegamento "in cascata" di più casse Auro.
- Trattamento dinamico multibanda con limitatore trasparente sul segnale audio.
- Crossover elettronico interno da 24 dB/ottava ad allineamento temporale.
- Angolazione da monitor, a 30 e 45 gradi, per la copertura in campo ravvicinato e diffuso.
- Ricettacolo per l'installazione su asta standard da 1 3/8" (35mm).
- Design versatile e facilmente trasportabile, con maniglie laterali integrate.
- Design "bass reflex" con apertura accordata, per una risposta estesa alle basse frequenze.
- La costruzione del mobile esterno è in polipropilene, robusto e leggero.

Le istruzioni qui di seguito vi aiuteranno a configurare le vostre casse acustiche Auro D412/D415.

### Configurazione

1. Ruotate completamente in senso orario il controllo di Livello del pannello posteriore.
2. Regolate i controlli di EQ su Bassi ed Acuti in posizione "a ore 12".
3. Chiudete (OFF) l'interruttore di alimentazione.

### Connessioni

1. Collegate o un segnale a livello di linea da un mixer (o da un'altra sorgente), o un microfono alla presa di Ingresso del pannello posteriore della Auro D412/D415.
2. Collegate il cavo di alimentazione in dotazione alla presa IEC del retro della cassa acustica. Collegate l'altro capo ad una presa di alimentazione.
3. Nota: accertatevi sempre che la presa in CA sia configurata per la tensione corretta, secondo quanto indicato sul pannello posteriore della cassa acustica Auro.

### Uso

1. Portate l'interruttore di alimentazione della Auro in posizione ON.
2. Inviare un segnale audio dal mixer, oppure parlate nel microfono.
3. Alzate lentamente il controllo di Livello della Auro fino a raggiungere il livello desiderato.
4. Se il volume dalla cassa acustica diventa davvero elevato, oppure se vedete l'Indicatore di Picco lampeggiare di frequente, abbassate un po' il controllo di Livello dell'Auro D412/D415, fino a far spegnere l'indicatore, oppure a farlo accendere solo di tanto in tanto con segnali di picco.

## Il Pannello Posteriore

- 1. Connettore di Ingresso XLR** - È un connettore XLR femmina bilanciato che accetta segnale da un microfono o a livello di linea.
- 2. Connettore di Ingresso da 1/4"** - Usate questo ingresso da 1/4" per il collegamento di un microfono bilanciato o di un segnale bilanciato o sbilanciato a livello di linea.
- 3. Uscita di Linea** - Connettore XLR maschio che permette di collegare tra loro in cascata più casse Auro.
- 4. Controllo di Livello** - È il controllo che regola il livello globale del segnale all'ingresso dei finali di potenza. Per attenuare un segnale a livello di linea, ruotatelo dalla posizione completamente in senso antiorario fino a "ore 12". Per un segnale microfonico, ruotatelo oltre la posizione a "ore 12".
- 5. Controllo di EQ sui Bassi** - È il controllo sulle frequenze basse dell'equalizzatore della cassa acustica, +/- 15 dB a 80 Hz.
- 6. Controllo di EQ sugli Acuti** - È il controllo sulle frequenze acute dell'equalizzatore della cassa acustica, +/- 15 dB a 12 kHz.
- 7. Indicatore di Picco** - È un LED ROSSO che si accende quando l'ampli è vicino al punto di clipping. Se l'indicatore di Picco si accende di frequente, abbassate il controllo di Livello della cassa Auro oppure abbassate il segnale dalla sorgente fin quando o l'indicatore non si accende più, oppure si accende occasionalmente sui picchi del segnale.
- 8. Indicatore di Alimentazione** - È il LED che si accende in VERDE quando l'ampli è attivo.
- 9. Interruttore di Accensione** - È l'interruttore che controlla l'accensione della cassa Auro.
- 10. Coperchio del Fusibile** - È il coperchio che copre il fusibile. Per la sostituzione, usate sempre un fusibile dello stesso tipo.
- 11. Ingresso di Alimentazione in CA** - È qui che va collegato il cavo di alimentazione IEC standard in dotazione.

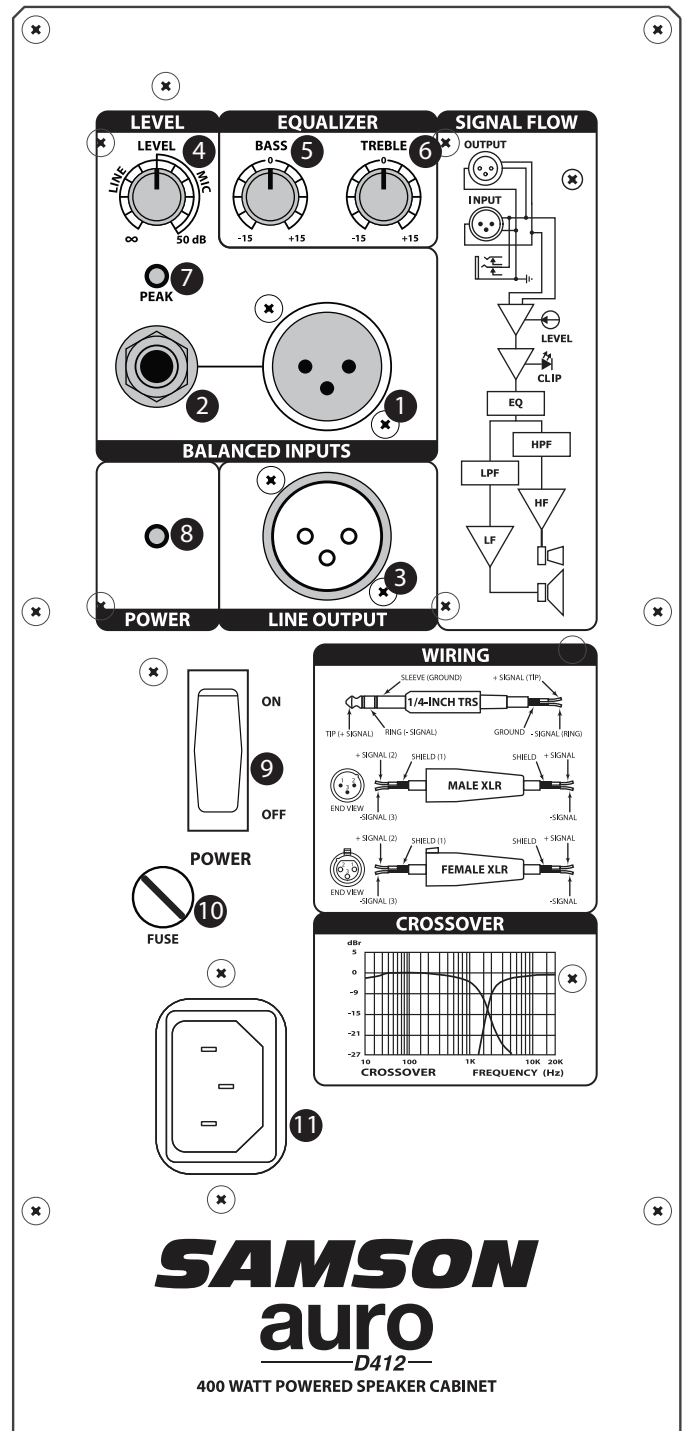

# Come Collegare un Microfono

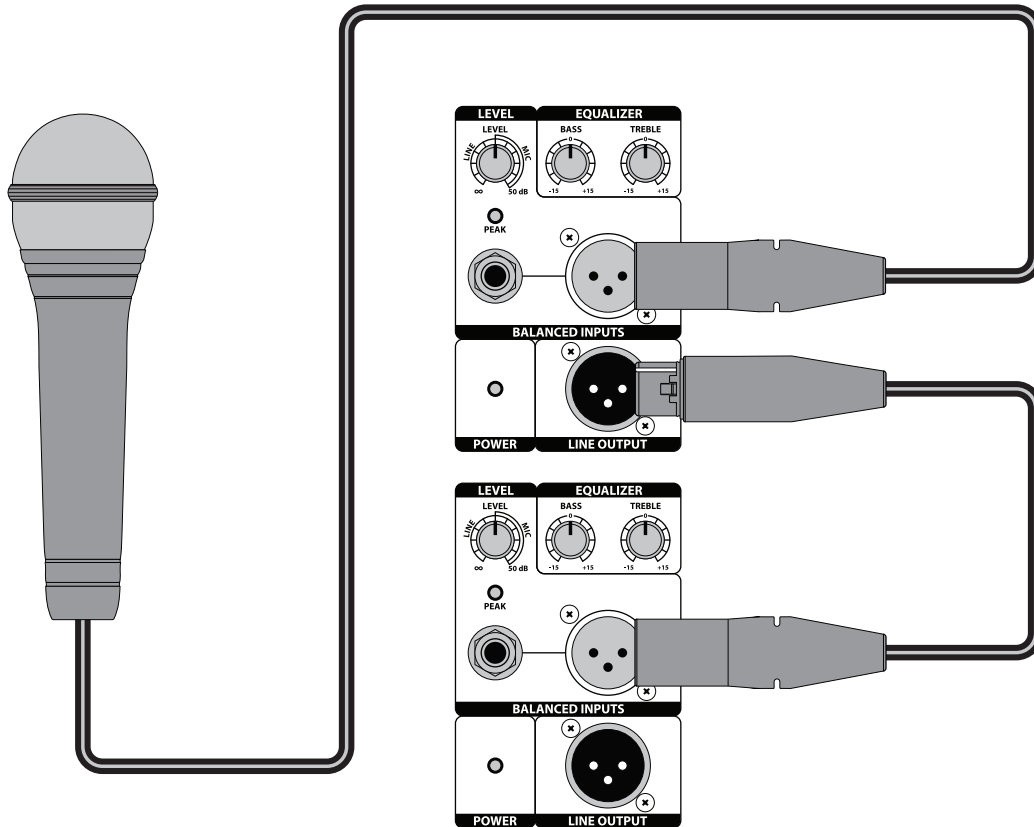

## L'Uso di un Microfono

- Accertatevi che l'Interruttore di Accensione della Auro D412/D415 sia in posizione di spegnimento (off).
- Ruotate il controllo di LIVELLO del tutto in senso antiorario, per chiuderlo.
- Collegate il cavo di alimentazione ad una presa in CA.
- Usando un cavo XLR standard, collegate un microfono all'INGRESSO XLR della Auro.
- Portate l'Interruttore di Accensione in posizione di accensione (on).
- Parlando o cantando nel microfono, alzate lentamente il controllo di LIVELLO fino a raggiungere il livello desiderato.
- Se volete creare sistemi di amplificazione di dimensioni più ampie, potete collegare insieme più monitor sfruttando l'Uscita di Linea delle Auro e collegandole l'una all'altra in cascata.

# Come Collegare una Sorgente in Stereo

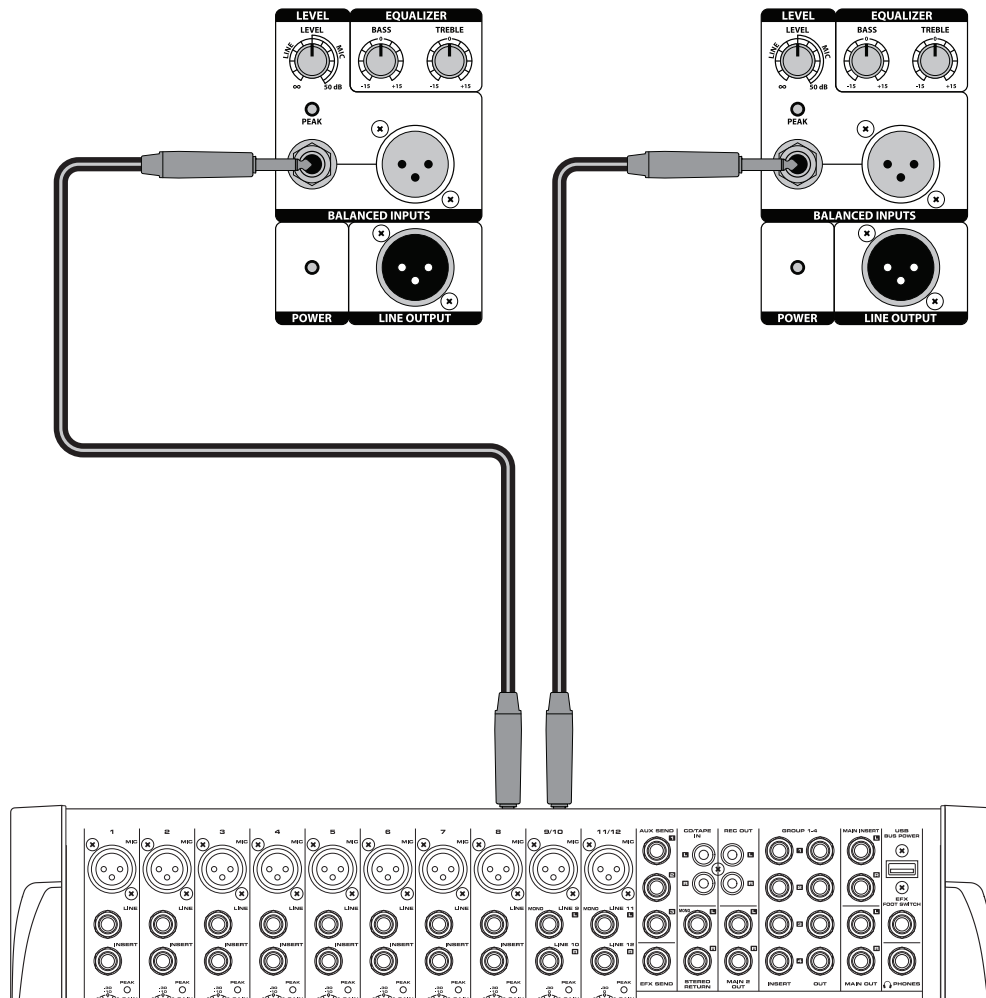

## L'Uso di un Segnale Stereo a Livello di Linea

- Accertatevi che l'Interruttore di Accensione della Auro D412/D415 sia in posizione di spegnimento (off).
- Ruotate il controllo di LIVELLO del tutto in senso antiorario, per chiuderlo.
- Collegate il cavo di alimentazione ad una presa in CA.
- Usando un cavo XLR o da 1/4" standard, collegate i segnali a livello di linea da un mixer o da una tastiera agli INGRESSI della Auro.
- Portate l'Interruttore di Accensione in posizione di accensione (on).
- A questo punto mandate un segnale audio dal mixer (ad esempio musica da un CD) e alzate lentamente il controllo di LIVELLO delle Auro fino a raggiungere il livello desiderato.
- Se volete creare sistemi di amplificazione di dimensioni più ampie, potete collegare insieme più monitor sfruttando l'Uscita di Linea delle Auro e collegandole l'una all'altra in cascata.

# Come Collegare Due Casse per Canale

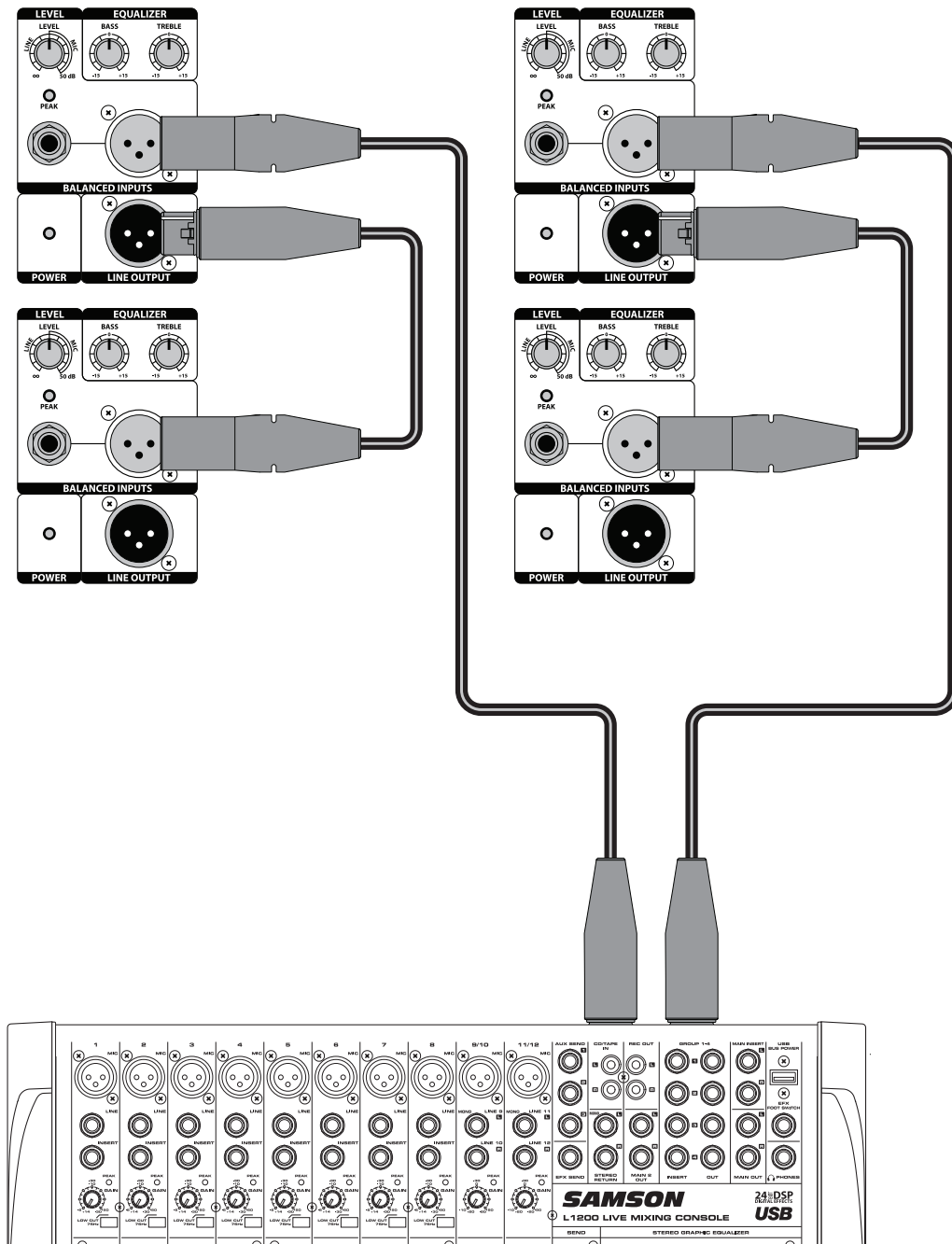

Ecco come collegare due casse Auro per canale.

- Ruotate i controlli di LIVELLO del tutto in senso antiorario, per chiuderlo.
- Collegate le uscite destra e sinistra a livello di linea di **SAMSON** mixer agli ingressi di due casse Auro.
- Collegatene le USCITE di Linea agli INGRESSI di un'altra coppia di casse Auro.
- A questo punto mandate un segnale audio dal mixer (ad esempio musica da un CD) e alzate lentamente il controllo di LIVELLO delle Auro fino a raggiungere il livello desiderato.

---

# Il Posizionamento delle Auro D412/D415

## Come Posizionare le Casse

Quando è possibile, è sempre buona idea sollevare le casse al di sopra della testa degli ascoltatori. Le casse acustiche Auro dispongono di ricettacolo standard per il montaggio su aste da 1 3/8" con viti di fissaggio, compatibile con aste per casse di vari costruttori. In situazioni di dimensioni più contenute come nella caffetteria di una scuola, potete anche usare le casse Auro in una delle posizioni inclinate sul fianco, come monitor, cosa che migliora la proiezione delle casse e può eliminare la necessità dell'uso di aste per casse.

Nota: quando installate una cassa Auro su di un'asta, assicuratevi che l'asta sia ben capace di sopportarne il peso.

Nota: fate sempre in modo che ci sia un'altra persona ad aiutarvi quando montate le casse Auro su apposite aste, oppure quando regolate le aste con le casse già installate.



## L'Uso dell Auro D412/D415 come Monitor da Palco

Le Auro D412/D415 sono una soluzione ideale per la monitoraggio sul palco, grazie al loro design del tutto unico che permette loro due diverse posizioni da monitor. Quando sono posizionate su di un fianco e l'altoparlante delle frequenze acute è rivolto verso la sinistra della cassa, le Auro sono inclinate ad un angolo di 30 gradi, per ottimizzarne le prestazioni nell'uso di un palco ampio. Quando sono invece di fianco, con la tromba rivolta verso la destra della cassa, le Auro sono inclinate ad un angolo di 45 gradi, per ottimizzarne le prestazioni nell'uso su palchi di dimensioni contenute.

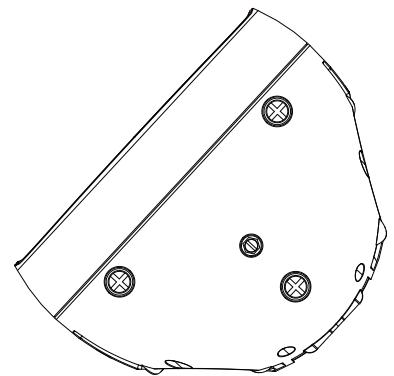



Le Auro D412/D415 dispongono di ingressi ed uscite bilanciati per cui è possibile effettuare collegamenti di segnali sia bilanciati che sbilanciati. Quando è possibile, usate collegamenti bilanciati verso gli altri apparecchi, per eliminare possibili interferenze.

## Connettore Sbilanciato da 1/4"

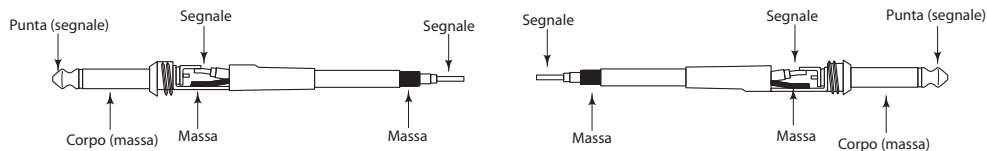

## Connettore TRS Bilanciato da 1/4"

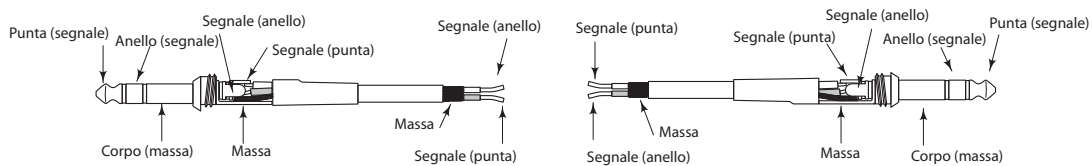

## XLR - XLR Bilanciato

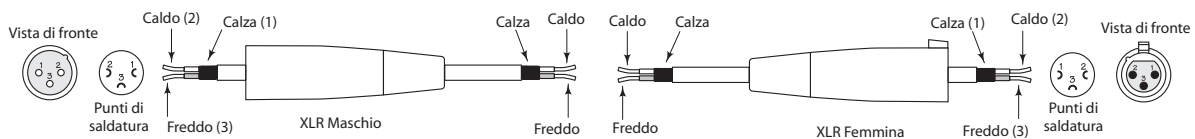

## Connettore Sbilanciato da 1/4" a RCA

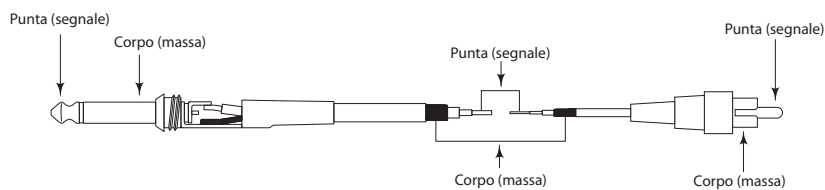

## Connettore Bilanciato da XLR a 1/4"

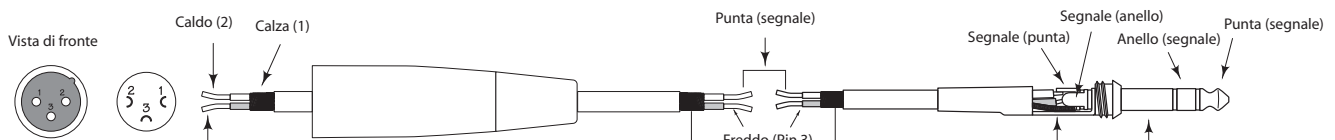

# Specifiche

		D412	D415
<b>Potenza in Uscita</b>			
Basse Frequenze	Potenza RMS	200 W @ 8 ohm	
	Pot. di Picco	320 W @ 8 ohm	
	THD	< 1 %	
Frequenze Acute	Potenza RMS	50 W @ 8 ohm	
	Pot. di Picco	80 W @ 8 ohm	
	THD	< 1 %	
<b>Trasduttori</b>			
Basse Frequenze		da 12" con bobina voce da 2,5"	da 15" con bobina voce da 3"
Frequenze Acute		altoparlante a compressione in titanio da 1,34" (34 mm) con bobina voce in rame ad avvolgimento sul bordo	
<b>Prestazioni Acustiche</b>			
Risposta in Frequenza (-3 dB)		da 58 Hz a 20 kHz	da 55 Hz a 20 kHz
Livello Max di Pressione Sonora		125 dB SPL @ 1 m	124 dB SPL @ 1 m
Limitatore		Ottico	
Angolo di Copertura Orizzontale		90°	
Angolo di Copertura Verticale		60°	
<b>Crossover Elettronico</b>			
Tipo di Crossover		Linkwitz-Riley 24 dB/ott.	
Frequenza di Incrocio		2,1 kHz	
<b>Ingressi/Uscite</b>			
Ingressi		Connettori Bilanciati XLR Mic e da 1/4" di Linea	
Uscite		Uscita di Linea XLR Bilanciata	
<b>Equalizzazione</b>			
Acuti		±15 dB @ 12 kHz, a gradino	
Bassi		±15 dB @ 80 Hz, a gradino	
<b>Alimentazione</b>			
Potenza Dissipata		456 W max.	
Connettore in CA		IEC a 3-pin maschio 250 VCA, 20 A	
Fusibile		da 100 a 115 VCA T5AL / 250 V	
		da 220 a 240 VCA T2,5AL / 250 V	
<b>Dimensioni e Peso</b>			
Dimensioni	pollici	14" L x 10,8" W x 21,5" H	17,75" L x 13,5" W x 27,5" H
	mm	356 mm L x 275 mm W x 546 mm H	450 mm L x 342 mm W x 698 mm H
Peso	libbre	35,8	49
	kg	16,25	22,25
<b>Installazione</b>			
Metodo di Installazione		Ricettacolo interno per installazione su asta da 1 3/8"	
Punti di Sospensione		1	

Specifiche soggette a variazione senza preavviso.

# D412

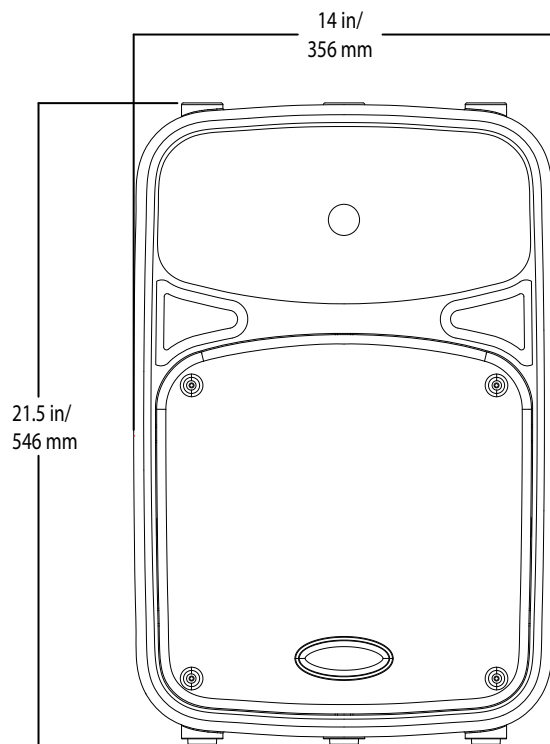
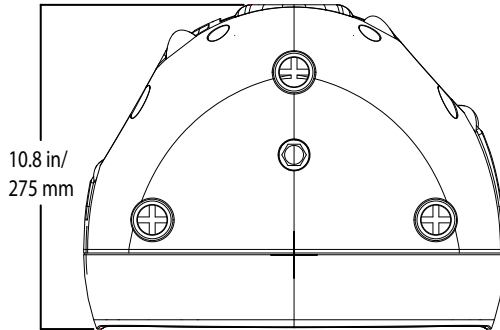

# D415

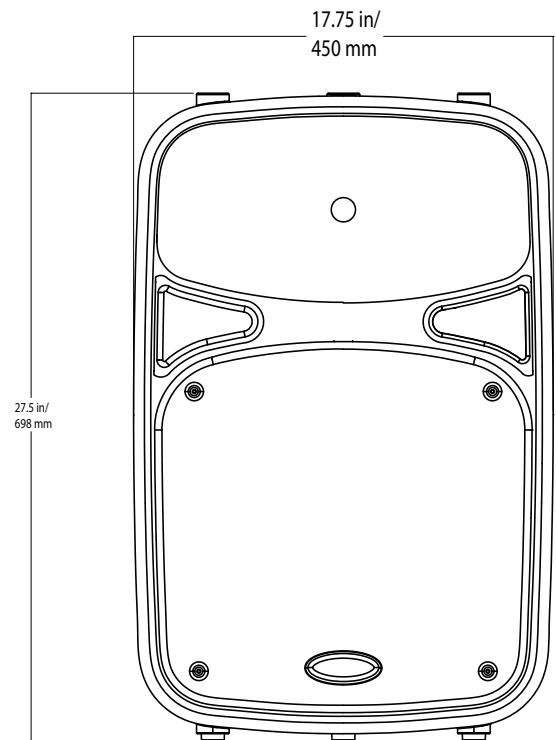
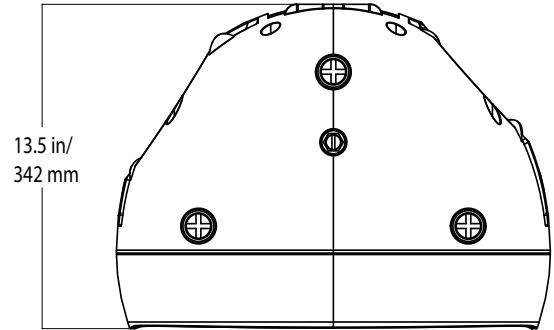

ENGLISH

FRANÇAIS

DEUTSCHE

ESPAÑOL

ITALIANO

Samson Technologies Corp.  
45 Gilpin Avenue  
Hauppauge, New York 11788-8816  
Phone: 1-800-3-SAMSON (1-800-372-6766)  
Fax: 631-784-2201  
[www.samsontech.com](http://www.samsontech.com)

## Free Manuals Download Website

<http://myh66.com>

<http://usermanuals.us>

<http://www.somanuals.com>

<http://www.4manuals.cc>

<http://www.manual-lib.com>

<http://www.404manual.com>

<http://www.luxmanual.com>

<http://aubethermostatmanual.com>

Golf course search by state

<http://golfingnear.com>

Email search by domain

<http://emailbydomain.com>

Auto manuals search

<http://auto.somanuals.com>

TV manuals search

<http://tv.somanuals.com>