

SAMSUNG



DLP-PROJEKTOR

Bedienungsanleitung

SP-H700/H710/H500

Inhaltsverzeichnis

Vorbereitung

Aufbau und Funktionen4

Vorsicht bei Betrieb und Austausch der Lampe..5

Projektor und Zubehör

Vorder-/Oberseite und Zubehör8

Rückseite und Kabel10

Fernbedienungstasten11

Nutzung der Fernbedienung12

Aufstellung und grundlegende Einstellungen

Aufstellung und Inbetriebnahme14

Einstellung von Zoom und Schärfe16

Ausrichtung mit Hilfe der verstellbaren Standfüße.....17

Verwenden der Objektivjustierung18

Projektionsgröße und Projektionsentfernung.....19

Herstellen der Verbindungen und Einrichten des Zuspieldgeräts

Vor dem Herstellen der Verbindungen22

Anschließen an Video-Geräte

Anschließen an

Videorekorder/Camcorder/Kabelkanalbox23

Anschließen an DVD-Player24

Anschließen an Digital-TV-Receiver25

Einrichten des externen Zuspieldgeräts26

Benennung der externen Verbindung27

Bildeinstellung

Auswählen des Bildmodus.....30

Benutzerdefinierte Bildeinstellungen.....31

Farbeinstellung ändern32

Auswahl und Einstellung der Farbtemperatur..33

Gamma-Korrektur34

Speichern der benutzerdefinierten Bildeinstellungen35

Einrichten von DNLe36

Auswählen der Bildgröße37

Bildposition einstellen39

Filmmodus40

Overscan41

Standbild42

Einstellungen

Drehen/Spiegeln des Projektionsbilds44

Licht45

Korrigieren des vertikalen Keystone.....46

Testbilder47

Wiederherstellen der Standardeinstellungen ..48

Information49

Menüoption

Einstellen der Sprache	52
Einstellen der Menüposition	53
Einstellen der Menütransparenz.....	54
Einstellen der Menüanzeigedauer	55
Auswählen des Quick-Menü	56

Anschließen an einen PC

Vor dem Anschließen an einen PC	58
Einstellungen am PC.....	59
Anschließen an den PC.....	60
Automatische Bildeinstellung	62
Frequenzeinstellung	63
Feinsteuerung durch Phaseneinstellung.....	64
Zoomen des Bildschirms	65
Zurücksetzen der PC-Einstellungen	66

Fehlersuche

Vor der Kontaktaufnahme mit dem Kundendienst	68
---	-----------

Sonstige Informationen

Lagerung und Wartung	72
Erwerb von optionalen Teilen	73
Struktur des Bildschirmmenüs	74
Austauschen der Lampe	77
RS-232C-Anschluss und -Steuerung	78
Technische Daten	80
Technische Daten der Fernbedienung	81

Aufbau und Funktionen

Optical engine adopting advanced DLP-Technologie

- SP-H700/SP-H710 : Verwendet ein DLP™ HD2+ DMD-Panel mit einer Auflösung bis 1280x720 Pixel
- SP-H500: Verwendet ein DLP™ ED DMD-Panel mit einer Auflösung bis 1024x576 Pixel
- Farbrad mit 5-fach Geschwindigkeit für weniger digitale Fehler
- 250 W Lampe für verbesserte Luminanz

Lebendige Farben

- Hervorragende Bildqualität mit exzellenter Farbwiedergabe. Dieses Gerät hat die Ambition, bei den Farbwerten Normen zu erreichen, die für sendetaugliches Videomaterial gelten.

Minimierte Ventilatorgeräusche und Lichtverluste

- Durch optimierte Luftführung und Ventilatorinstallation werden Ventilatorgeräusche und Lichtverluste minimiert.

Zahlreiche Anschlussmöglichkeiten

- Als Geräteeingänge finden fünf Anschlussstypen Verwendung, darunter ein DVI-D (kompatibel mit HDCP)-Anschluss und zwei Komponentenanschlüsse, so dass der Anschluss externer Peripherie erleichtert wird.

Einstellungen durch den Benutzer

- An diesem Gerät ist jeder einzelne Eingang einstellbar.
- Mit Hilfe von Testbildern lassen sich Bildposition und -einstellungen optimieren.
- Die Fernbedienung verfügt über eine Hintergrundbeleuchtung und ist damit auch in einer abgedunkelten Umgebung bedienbar.

Vorsicht bei Betrieb und Austausch der Lampe

Projektorlampe

- Die Projektorlampe verändert ihre Eigenschaften anhängig von der Nutzungsdauer und den Nutzungsbedingungen. In der Bedienungsanleitung finden Sie in den Abschnitten zu Aufstellung und Betrieb Hinweise, wie Sie einen vorzeitigen Verschleiß der Lampe und eine damit verbundene Verschlechterung der Bildqualität vermeiden können. Die Projektorlampe muss regelmäßig ausgetauscht werden.
- Innerhalb einer Zeitspanne von 90 Tagen oder 300 Betriebsstunden wird ein kostenloser Service geboten, sofern ein Fehler auf eine defekte Lampe zurückzuführen ist.
- Sie können die Betriebsstunden der Lampe anzeigen, indem Sie die Taste INFO auf der Fernbedienung drücken.

Vorsicht beim Austauschen der Lampe

- Ziehen Sie den Netzstecker, bevor Sie die Lampe austauschen.
- Das Innere des Projektors ist sehr heiß. Lassen Sie den Projektor mindestens eine Stunde lang abkühlen, nachdem Sie ihn ausgeschaltet haben.
- Wenden Sie sich an Ihren Händler, um eine Austauschlampe zu kaufen. (Das ultraviolette Licht der Lampe kann zu Augenschäden führen)
- Schalten Sie die Lampe ab, bevor Sie Austausch- oder Reparaturarbeiten ausführen. (Aufgrund des hohen Innendrucks der Lampe besteht Explosionsgefahr)
- Achten Sie bei einer zerbrochenen Lampe darauf, sich nicht an den Glassplittern zu verletzen. In der Bedienungsanleitung finden Sie Hinweise zum richtigen Umgang mit der Lampe.

Vorsicht beim Betrieb der Lampe

- Dieser Projektor erzeugt äußerst helles Licht. Blicken Sie niemals direkt in die Lichtquelle.
- Berühren Sie während des Betriebs nicht die Entlüftungsöffnungen. Diese können sehr heiß werden.
- Setzen Sie das Gerät niemals Regen oder Feuchtigkeit aus.

Vorbereitung

Projektor und Zubehör8

Aufstellung und grundlegende Einstellungen14

Vorder-/Oberseite und Zubehör

Vorder-/Oberseite

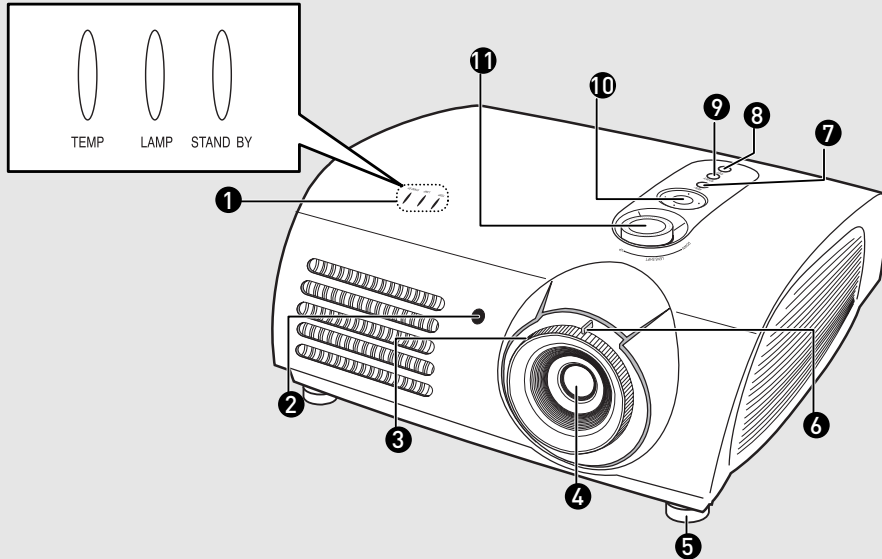

1 Anzeigen

- TEMP (Rote LED)
- LAMP (Blaue LED)
- STAND BY (Blaue LED)

Informationen hierzu finden Sie auf Seite 9.

2 Empfangssensor für Fernbedienung

3 Fokusring

Zur Schärferegulierung.

4 Objektiv

5 Verstellbare Standfüße

Sie können die Bildposition einstellen, indem Sie die verstellbaren Standfüße ein- oder ausfahren.

6 Zoomgriff

Zu Vergrößerung oder Verkleinerung der Bildgröße.

7 MENU

Zum Öffnen des Bildschirmmenüs.

8 POWER (ein/aus)

Zum Ein- und Ausschalten des Projektors.

9 SOURCE (Quelle)

Zum Auswählen des Eingangssignals von einer der externen Quellen.

10 Taste zum Auswählen und Navigieren

Zur Auswahl des Menüpunkte und zur Bewegung des Cursors.

11 Objektivjustierung

Innerhalb des Objektivbereichs lässt sich das Bild auf und ab bewegen.

Zubehör

Fernbedienung / 2 Batterien

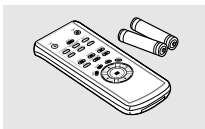

Netzkabel



Bedienungsanleitung



Angezeigte Informationen

● : an ◐ : blinkt ○ : aus

TEMP	LAMP	STANDBY	Information
○	○	●	Wenn Sie die Taste POWER (ein/aus) auf der Fernbedienung oder am Projektor drücken, steht das Bild innerhalb von 30 Sekunden zur Verfügung.
○	●	●	Der Projektor befindet sich dann im Betriebszustand.
○	◐	●	Nach Drücken der Taste POWER wird der Projektor aufgewärmt.
○	◐	○	Mit der Taste POWER wird der Projektor auch wieder ausgeschaltet, dabei bleibt die Kühlung in Betrieb, um das Projektorinnere zu kühlen.. (dieser Vorgang dauert etwa 1,5 Minuten)
◐	○	◐	Wenn der Kühlventilator nicht ordnungsgemäß funktioniert, folgen Sie den Anweisungen unter "Maßnahme 1" unten.
◐	◐	○	Wenn die Lampenabdeckung zum Schutz der Lampe nicht ordnungsgemäß schließt, folgen Sie den Anweisungen unter "Maßnahme 2" unten.
◐	○	○	Die Projektor wird automatisch vollständig abgeschaltet, sobald die Temperatur im Projektorinneren den entsprechenden Sollwert erreicht hat. Siehe "Maßnahme 3".
◐	◐	◐	Wenn die Nutzungsdauer der Lampe ihrem Ende entgegen geht oder Probleme mit der Lampe festgestellt wurden, folgen Sie den Anweisungen unter "Maßnahme 4" unten.

Beseitigung angezeigter Probleme

Klassifizierung	Zustand	Maßnahmen
Maßnahme 1	Wenn der Kühlventilator nicht ordnungsgemäß arbeitet.	Ziehen Sie das Netzkabel, stecken Sie es wieder ein und starten Sie den Projektor neu. Wenn das Problem bestehen bleibt, wenden Sie sich an einen Händler oder Kundendienstbetrieb in Ihrer Nähe.
Maßnahme 2	Wenn die Lampenabdeckung zum Schutz der Lampe nicht ordnungsgemäß schließt, oder das Sensorsystem nicht ordnungsgemäß arbeitet.	Überprüfen Sie die Schraube auf der Projektorunterseite. Wenn Sie selbst keine Ursache erkennen können, wenden Sie sich an einen Händler oder Kundendienstbetrieb in Ihrer Nähe.
Maßnahme 3	Wenn die Temperatur im Projektorinneren auf einen zu hohen Wert steigt.	Ändern Sie die Position des Projektors, und beachten Sie dabei die Aufstellanweisungen in der Bedienungsanleitung. Lassen Sie den Projektor abkühlen, bevor Sie ihn neu starten. Wenn das Problem bestehen bleibt, wenden Sie sich an einen Händler oder Kundendienstbetrieb in Ihrer Nähe.
Maßnahme 4	Die Lampe weist nach ungeplantem Abschalten oder einem sofortigen Neustart nach vorherigem Abschalten Funktionsstörungen auf.	Schalten Sie den Projektor aus, und lassen Sie ihn vor dem erneuten Einschalten eine Zeit lang abkühlen.
	Wenn die Bildhelligkeit abnimmt oder Bildstörungen auftreten.	Überprüfen Sie mit der Taste „Information“, wie viele Betriebsstunden die Lampe bereits absolviert hat, und wenden Sie sich zum Austausch der Lampe an einen Händler oder Kundendienstbetrieb in Ihrer Nähe.



Ein Kühlventilatorsystem schützt diesen Projektor vor Überhitzung. Der Kühlventilator kann im Betrieb Geräusche erzeugen, diese deuten jedoch nicht auf eine beeinträchtigte Gerätefunktion hin. Die Geräuschentwicklung stellt keine Grundlage für einen Anspruch auf Umtausch oder Rückgabe dar.

Rückseite und Kabel

Rückseite

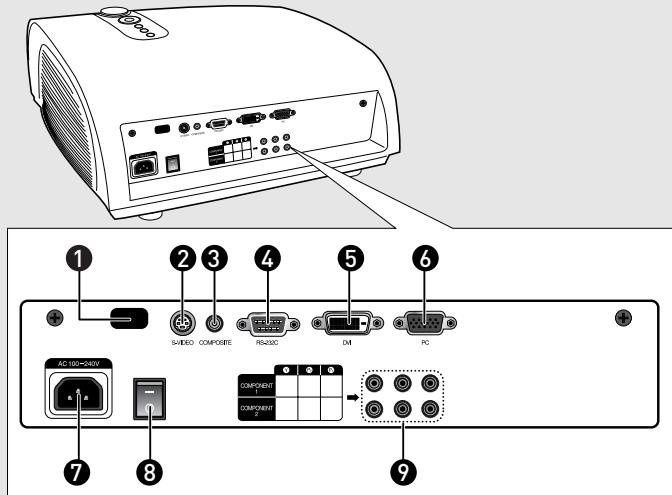

- | | | |
|-------------------------------|---------------------|----------------------|
| 1 Empfänger für Fernbedienung | 4 RS-232C-Anschluss | 8 Netzschalter |
| 2 S-VIDEO-Eingang | 5 DVI-Eingang | 9 Komponenteneingang |
| 3 COMPOSITE (FBAS)-Eingänge | 6 PC-Anschluss | |
| | 7 Netzanschluss | |

Kabel

Netz Kabel

Zum Anschluss an die Steckdose 7.



Video (COMPOSITE)-Kabel

Wird mit dem entsprechenden Anschluss 3 verbunden.

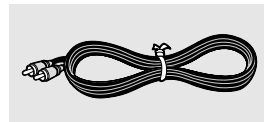

S- Videokabel

Wird mit dem entsprechenden Anschluss 2 verbunden.



Komponentenkabel

Wird mit dem entsprechenden Anschluss 9 verbunden.

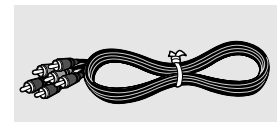

PC- Videokabel

Wird mit dem entsprechenden Anschluss 6 verbunden.

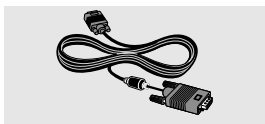

DVI-D-Kabel

Wird mit dem entsprechenden Anschluss 5 verbunden.

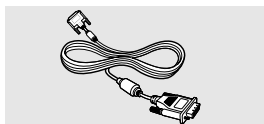

PROJEKTOR UND ZUBEHÖR

Fernbedienungstasten

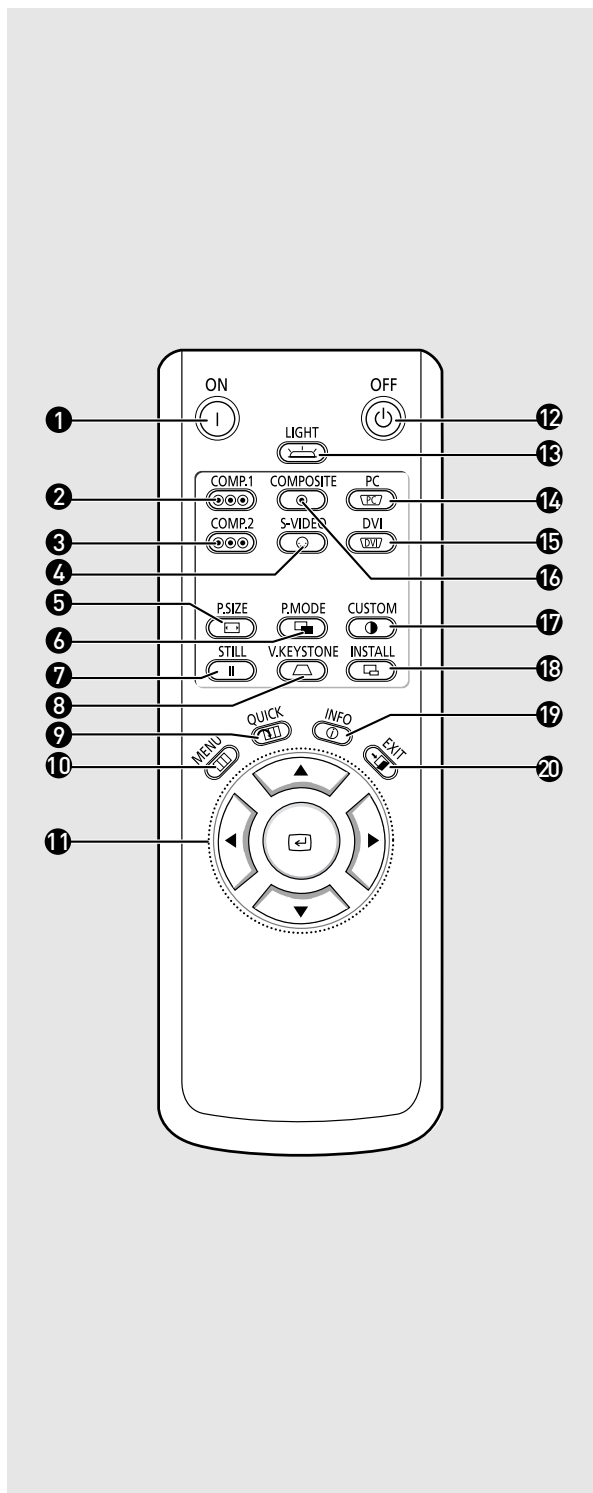

- 1 ON**
Zum Einschalten des Projektors.
- 2 COMP.1** (Seiten 24-26)
Zum Umschalten in den Modus COMPONENT 1.
- 3 COMP.2** (Seiten 24~26)
Zum Umschalten in den Modus COMPONENT 2.
- 4 S-VIDEO** (Seiten 23, 26)
Zum Umschalten in den Modus S-VIDEO.
- 5 P.SIZE** (Seite 37)
Zum Einstellen der Bildgröße.
- 6 P.MODE** (Seite 30)
Zur Auswahl des Bildmodus.
- 7 STILL** (Seite 42)
Zur Anzeige von Standbildern.
- 8 V.KEYSTONE** (Seite 46)
Zur Trapezkorrektur des Bilds.
- 9 QUICK** (Seite 56)
Zur schnellen Auswahl des vorhergehenden Menüs.
- 10 MENU**
Zur Anzeige Bildschirmmenüs.
- 11 ▲▼▶◀ (bewegen) / ◀ (auswählen)**
Zur Navigation zwischen und Auswahl von Menüpunkten.
- 12 OFF**
Zum Ausschalten des Projektors.
- 13 LIGHT** (Seite 13)
Zur Verwendung der Fernbedienung bei Dunkelheit.
- 14 PC** (Seiten 25, 60, 62~66)
Zum Umschalten in den Modus PC.
- 15 DVI** (Seite 25, 60)
Zum Umschalten in den Modus DVI.
- 16 COMPOSITE** (Seiten 23, 26)
Zum Umschalten in den Modus COMPOSITE (FBAS).
- 17 CUSTOM** (Seite 31)
Zur Auswahl des Modus für benutzerdefinierte Bildeinstellung.
- 18 INSTALL** (Seite 44)
Zum Drehen oder Spiegeln des Projektionsbilds.
- 19 INFO** (Seite 49)
Zum Überprüfen von Quellensignalen, Bildeinstellungen, PC-Bildschirmeinstellung und Nutzungsdauer der Lampe.
- 20 EXIT**
Zum Ausblenden des Bildschirmmenüs.

Nutzung der Fernbedienung

Verwenden der Tasten "Move/Select" (bewegen/auswählen)

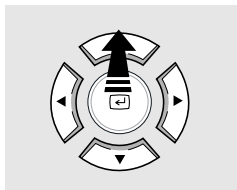
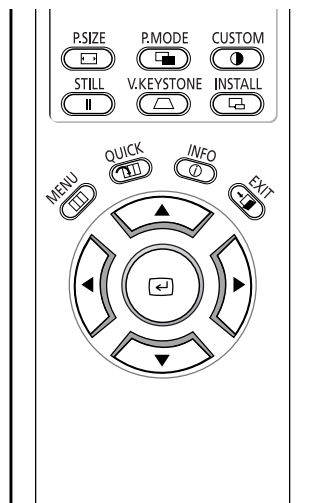

Zum nächsten Menüpunkt springen (nach oben)



Zum nächsten Menüpunkt springen (nach unten)

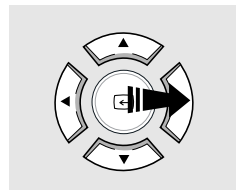

Einstellung ändern (nach rechts), oder einen Menüpunkt weiter nach unten springen.

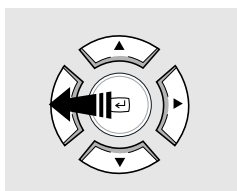

Einstellung ändern (nach links), oder einen Menüpunkt weiter nach oben springen.

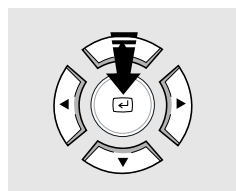

Aktuelle Einstellung auswählen

Batterien in die Fernbedienung einlegen

1. Drücken Sie auf die mit ▼ markierte Position auf dem Deckel, und entfernen Sie den Deckel.
2. Legen Sie zwei 1,5 V Batterien der Größe AAA unter Beachtung der richtigen Polung ein.
3. Schließen Sie die den Deckel wieder.

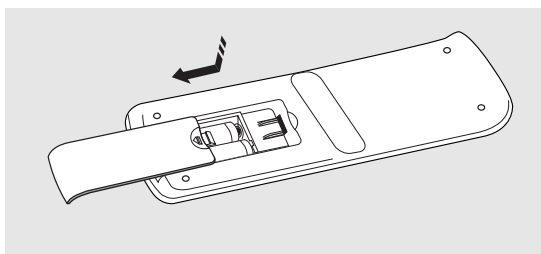

Reichweite und Empfangswinkel der Fernbedienung

Die Fernbedienung ist innerhalb eines Bereichs von 30° vom Projektor aus gesehen bei einem Maximalabstand von 7-10 m einsetzbar.

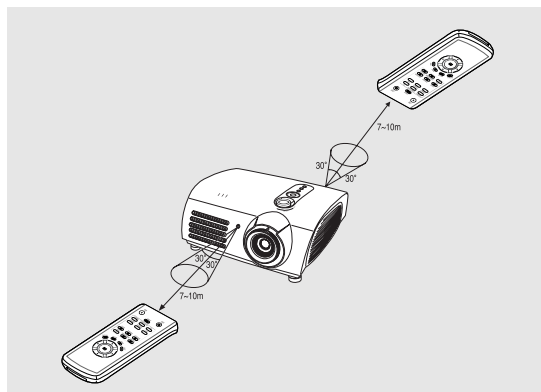

VORSICHT

- Halten Sie die Batterien von Kindern fern, und achten Sie auf eine ordnungsgemäße Entsorgung.
- Verwenden Sie neue und gebrauchte Batterien nicht zusammen. Tauschen Sie beide Batterien gleichzeitig aus.
- Nehmen Sie die Batterien heraus, wenn der Projektor für eine längere Zeit nicht genutzt wird.

Verwendung der Fernbedienung bei Dunkelheit (LIGHT)

Drücken Sie fünf Sekunden lang die Taste LIGHT (Licht) auf der Fernbedienung. Die Fernbedienungstasten werden daraufhin etwa 5 Sekunden lang beleuchtet. Die Beleuchtung erlischt danach automatisch.

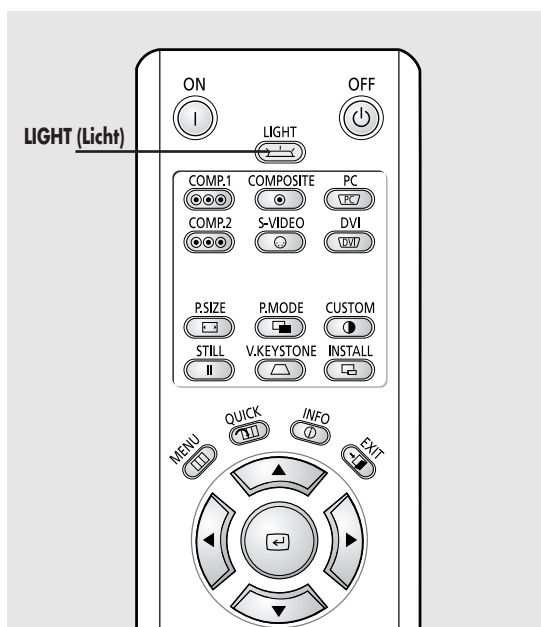

Aufstellung und Inbetriebnahme

So stellen Sie den Projektor auf

Stellen Sie den Projektor so auf, dass er mit der Projektionsfläche einen rechten Winkel bildet.



ANMERKUNG

- Richten Sie das Objektiv mittig auf die Projektionsfläche aus. Bei nicht rechtwinkliger Position zur Projektionsfläche kommt es zu einer trapezförmigen Verzeichnung des Bilds.
- Stellen Sie eine Projektionsleinwand nicht in hellen Bereichen auf, da sonst die Projektion verschlechtert wird.
- Dunkeln Sie den Raum ab, wenn Sie den Projektor in einem sehr hellen Umfeld aufgestellt haben.

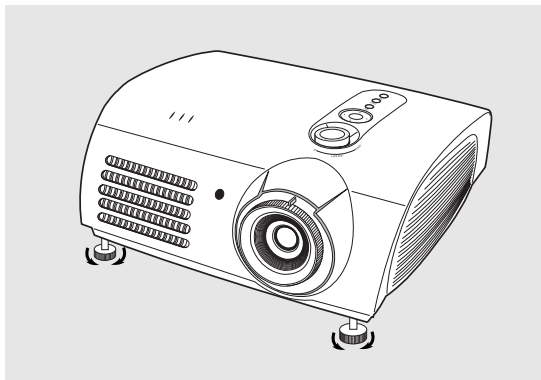

Aufstellen des Projektors hinter einer Leinwand

Stellen Sie eine Rückprojektionsleinwand auf, wenn Sie den Projektor hinter der Leinwand betreiben wollen.

Auf der Rückprojektionsleinwand wird ein horizontal gespiegeltes Bild angezeigt. Spiegeln Sie in diesem Fall das vom Projektor ausgegebene Bild ebenfalls horizontal. (Seite 44)

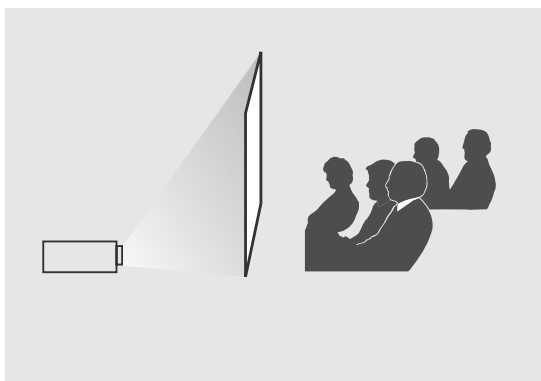

Aufstellen des Projektors vor einer Leinwand

Stellen Sie den Projektor auf der Zuschauerseite auf.



ANMERKUNG

- Der Projektor kann auch vor oder hinter der Leinwand an der Decke befestigt werden.
- Wenden Sie sich an Ihren Händler, wenn Sie den Projektor an der Decke befestigen möchten.

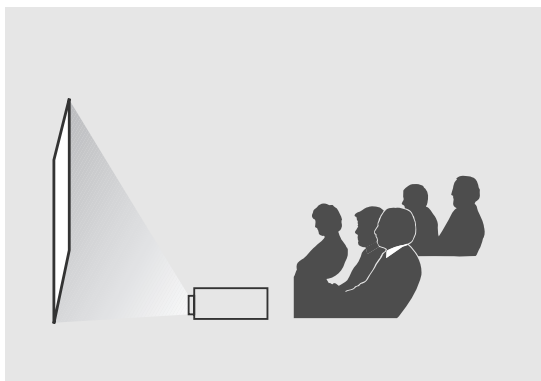

Inbetriebnahme des Projektors

1. Stecken Sie das Netzkabel in den Netzanschluss auf der Projektorrückseite.
2. Drücken und schieben Sie dann den Netzschalter auf der Rückseite in die Position "—".
3. Drücken Sie die Taste **POWER** am Projektor oder die Taste **ON** auf der Fernbedienung.
4. Nach 30 Sekunden wird das Bildschirmmenü angezeigt.

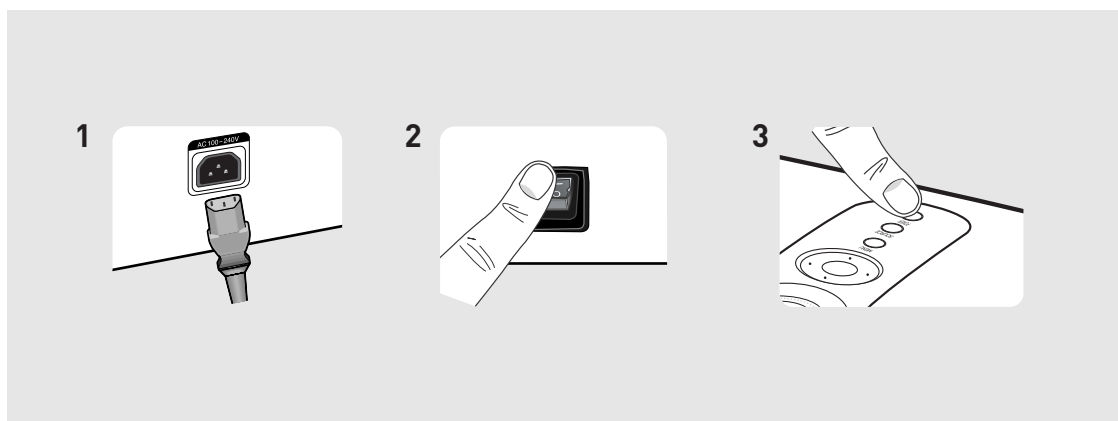

ANMERKUNG

- Wenn Sie den Projektor ausschalten, läuft der Kühlventilator noch 1,5 Minuten weiter und stoppt dann automatisch.
- Hat der Kühlventilator gestoppt, schieben Sie den Netzschalter in Position "O" und ziehen Sie den Netzstecker.

Einstellung von Zoom und Schärfe

Verwendung des Zoomgriffs und des Fokusrings

1. Mit dem Zoomgriff können Sie die Bildgröße innerhalb eines Zoombereichs einstellen.
2. Mit dem Fokusring können Sie das Bild auf der Projektionsfläche scharf stellen.

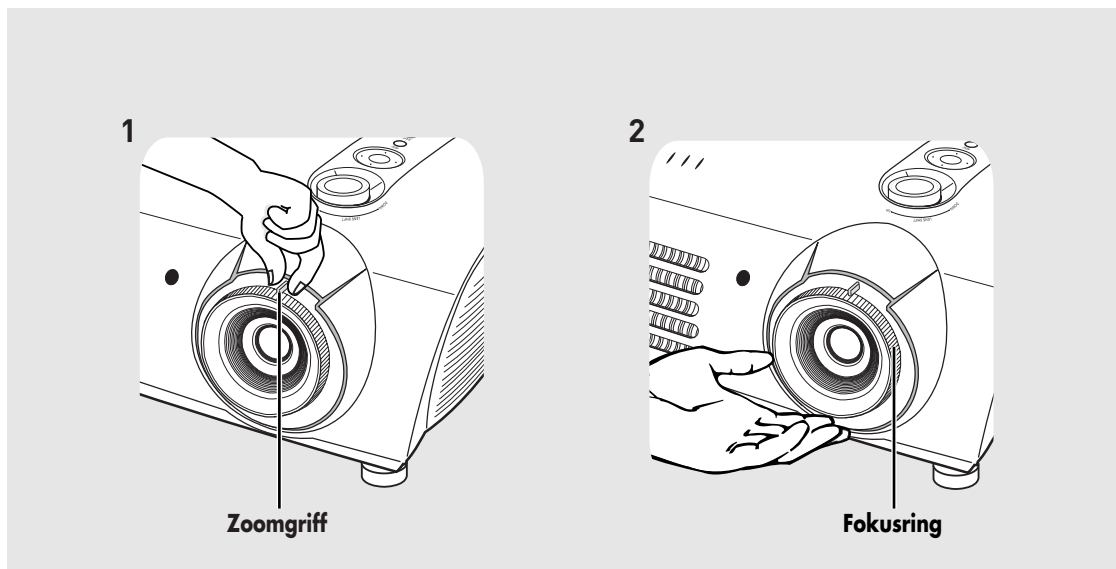

Das Bild kann trüb wirken, wenn der empfohlene Abstand zwischen Projektor und Leinwand unterschritten wird. (Seite 20)

Ausrichtung mit Hilfe der verstellbaren Standfüße

Verwenden der verstellbaren Standfüße

Verwenden Sie die verstellbaren Standfüße, um den Projektor eben auszurichten.

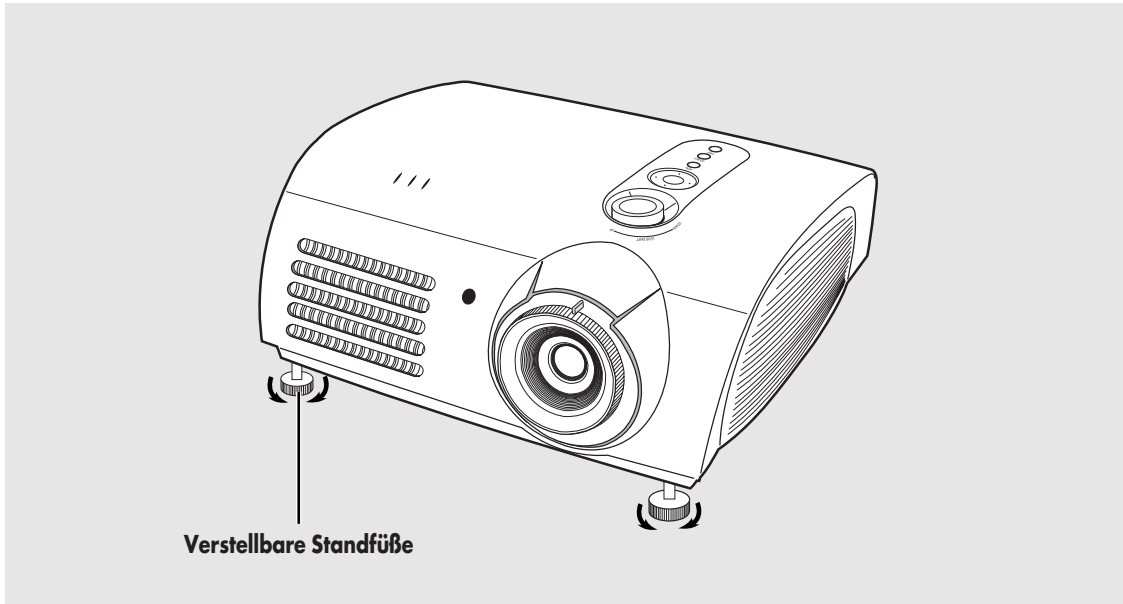

Verstellbare Standfüße



ANMERKUNG

- Sie können die horizontale Ausrichtung des Projektors um bis zu 5 Grad ändern.
- Abhängig von der Position des Projektors können Trapezverzerrungen des Bilds auftreten. (Seite 46)

Verwenden der Objektivjustierung

Verwenden der Objektivjustierung

Durch Drehen der Objektivjustierung auf der Projektoroberseite können Sie das projizierte Bild innerhalb des Objektivbereichs auf und ab bewegen.

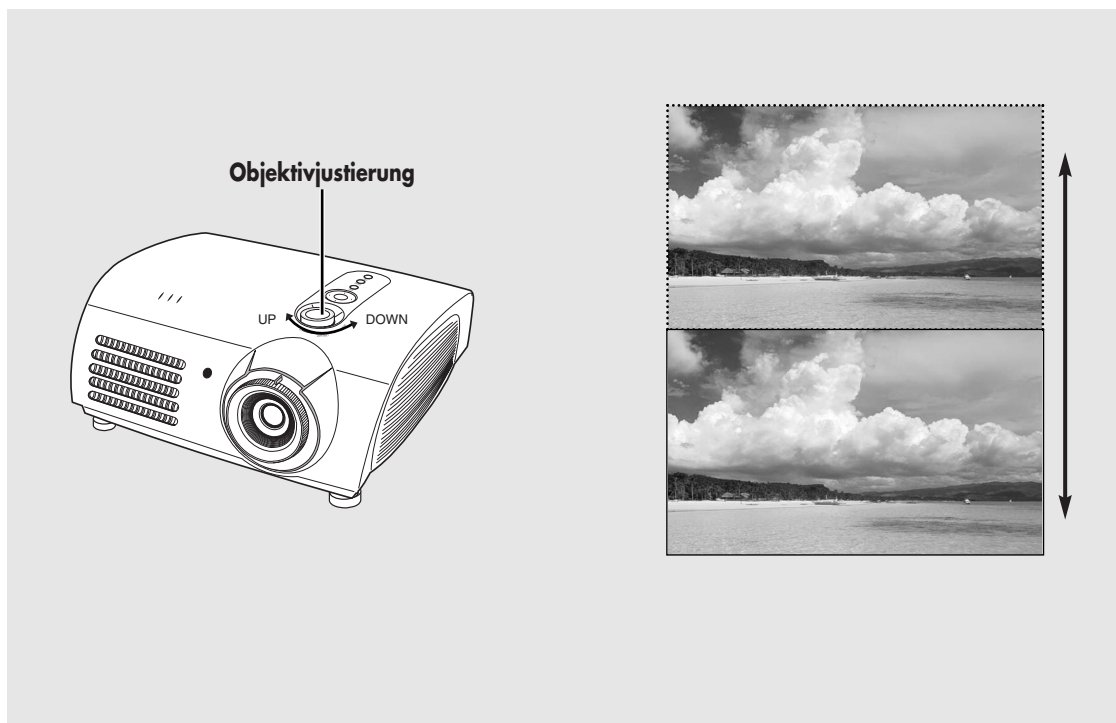

AUFSTELLUNG UND GRUNDLEGENDE EINSTELLUNGEN

Projektionsgröße und Projektionsentfernung

Überprüfen Sie Folgendes, bevor Sie die Anleitung weiterlesen:

Stellen Sie den Projektor auf einer glatten, ebenen Oberfläche auf, und richten Sie mit Hilfe der Standfüße den Projektor so aus, dass ein optimales Bild erreicht wird. Wenn das Bild nicht scharf ist, stellen Sie es mit Hilfe von Zoomgriff und Fokusring ein, oder bewegen Sie den Projektor weiter vor bzw. weiter zurück.

SP-H700/SP-H710

Bilddiagonale (Zoll)	Bildformat (16:9)		Projektionsentfernung (Z)		Abstand zwischen Objektivmitte und unterem Bildrand (Z':cm/Zoll)
	Horizontal (X:cm/Zoll)	Vertikal (Y:cm/Zoll)	Min. (m/ft)	Max. (m/ft)	
300	666.3/262.3	374.6/147.2	10.5/34.0	13.6/44.8	31.2/12.3
250	555.3/218.6	312.2/122.9	8.6/28.3	11.4/37.3	26.0/10.2
200	444.2/174.9	249.7/98.3	6.9/22.7	9.1/29.8	20.8/8.2
190	422.0/166.1	237.2/93.4	6.6/21.5	8.6/28.4	19.8/7.8
180	399.8/157.4	224.7/88.5	6.2/20.4	8.2/26.9	18.7/7.4
170	377.6/148.7	212.3/83.6	5.9/19.3	7.7/25.4	17.7/7.0
160	355.4/139.9	199.8/78.7	5.5/18.1	7.3/23.9	16.6/6.5
150	333.2/131.2	187.3/73.7	5.2/17.0	6.8/22.4	15.6/6.1
140	311.0/122.4	174.8/68.8	4.8/15.9	6.4/20.9	14.6/5.7
130	288.7/113.7	162.3/63.9	4.5/14.7	5.9/19.4	13.5/5.3
120	266.5/104.9	149.8/59.0	4.1/13.6	5.5/17.9	12.5/4.9
110	244.3/96.2	137.3/54.1	3.8/12.5	5.0/16.4	11.4/4.5
100	222.1/87.4	124.9/49.2	3.5/11.3	4.5/14.9	10.4/4.1
90	199.9/78.7	112.4/44.3	3.1/10.2	4.1/13.4	9.4/3.7
80	177.7/70.0	99.9/39.3	2.8/9.1	3.6/11.9	8.3/3.3
70	155.5/61.2	87.4/34.4	2.4/7.9	3.2/10.4	7.3/2.9
60	133.3/52.5	74.9/29.5	2.1/6.8	2.7/9.0	6.2/2.4
50	111.143.7	62.4/24.6	1.7/5.7	2.3/7.5	5.2/2.0
43	95.5/37.6	53.7/21.1	1.5/4.9	1.9/6.4	4.5/1.8
40	88.8/35.0	49.9/19.6	1.4/4.5	1.8/6.0	4.2/1.7
33	73.3/28.9	41.2/16.2	1.1/3.7	1.5/4.9	3.4/1.3
30,385	67.5/26.6	37.9/14.9	1.0/3.4	1.4/4.5	3.2/1.3



Dieser Projektor ist darauf ausgelegt, auf Projektionsflächen von 80–150 Zoll (2–4 m) ein optimales Bild auszugeben.

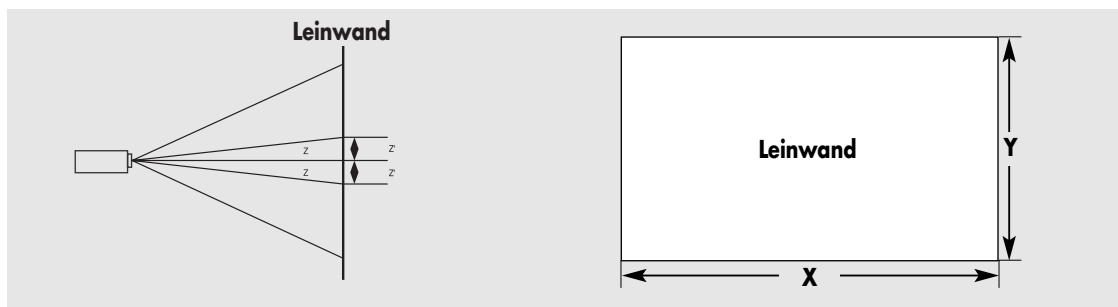

- Z : Projektionsentfernung
- Z' : Abstand zwischen Objektivmitte und unterem Bildrand

Projektionsgröße und Projektionsentfernung

SP-H500

Bilddiagonale (Zoll)	Bildformat (16:9)		Projektionsentfernung (Z)		Abstand zwischen Objektivmitte und unterem Bildrand (Z':cm/Zoll)
	Horizontal (X:cm/Zoll)	Vertikal (Y:cm/Zoll)	Min. (m/ft)	Max. (m/ft)	
200	442,8/174,3	249,1/98,1	6,8/22,4	8,8/28,5	24,9/9,8
190	420,6/165,6	236,6/93,1	6,5/21,3	8,3/27,1	23,7/9,3
180	398,5/156,9	224,1/88,3	6,1/20,1	7,8/25,7	22,4/8,8
170	376,3/148,1	211,7/83,3	5,8/19,0	7,4/24,2	21,2/8,3
160	354,2/139,5	199,2/78,4	5,5/17,9	7,0/22,8	19,9/7,8
150	332,1/130,7	186,8/73,5	5,1/16,8	6,5/21,4	18,7/7,4
140	309,9/122,0	174,3/68,7	4,8/15,6	6,1/19,9	17,4/6,9
130	287,8/113,3	161,9/63,7	4,4/14,5	5,6/18,5	16,2/6,4
120	265,7/104,6	149,4/58,8	4,1/13,4	5,2/17,1	14,9/5,9
110	243,5/95,9	137,0/53,9	3,7/12,3	4,8/15,6	13,7/5,4
100	221,3/87,1	124,5/49,0	3,4/11,1	4,3/14,2	12,5/4,9
90	199,2/78,4	112,1/44,1	3,0/10,0	3,9/12,8	11,2/4,4
80	177,1/69,7	99,6/39,2	2,7/8,9	3,5/11,3	10,0/3,9
70	155,0/61,0	87,2/34,3	2,4/7,7	3,0/9,9	8,7/3,4
60	132,8/52,3	74,7/29,4	2,0/6,6	2,6/8,5	7,5/2,9
50	110,7/43,6	62,3/24,5	1,7/5,5	2,1/7,0	6,2/2,5
40	88,6/34,9	49,8/19,6	1,3/4,4	1,7/5,6	5,0/2,0



Dieser Projektor ist darauf ausgelegt, auf Projektionsflächen von 80–150 Zoll (2–4 m) ein optimales Bild auszugeben.

ANMERKUNG

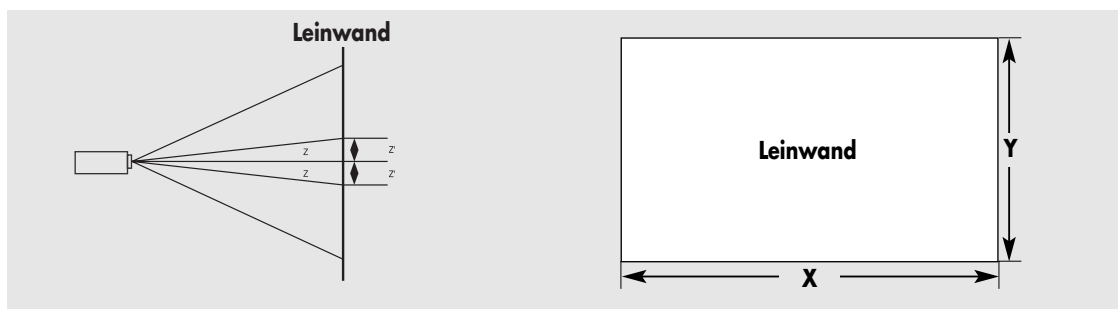

- Z : Projektionsentfernung
- Z' : Abstand zwischen Objektivmitte und unterem Bildrand

ANMERKUNG

Herstellen der Verbindungen und Einrichten des Zuspieldgeräts

Vor dem Herstellen der Verbindungen.....	22
Anschließen an Video-Geräte	23
Einrichten des externen Zuspieldgeräts	26
Benennung der externen Verbindung	27

Vor dem Herstellen der Verbindungen

Überprüfen Sie Folgendes, bevor Sie den Projektor an andere Geräte anschließen.

Überprüfen Sie Folgendes vor dem Anschließen

1. Lesen Sie die Bedienungsanleitung des Geräts, an das der Projektor angeschlossen werden soll. Anzahl und Position der Anschlüsse sind vom Gerätetyp abhängig.
2. Warten Sie mit dem Netzanschluss, bis alle anderen Verbindungen bestehen. Das Herstellen des Netzanschlusses während des Anschließens anderer Kabel kann zu einer Beschädigung des Projektors führen.
3. Überprüfen Sie, welcher Anschlusstyp am externen Gerät zum Anschluss des Projektors zur Verfügung steht.

Hinweise zu Anschlusskabeln finden Sie unter "Rückseite und Kabel" auf Seite 10.

ANSCHLIESSEN AN VIDEO-GERÄTE

Anschließen an Videorekorder/Camcorder/Kabelkanalbox

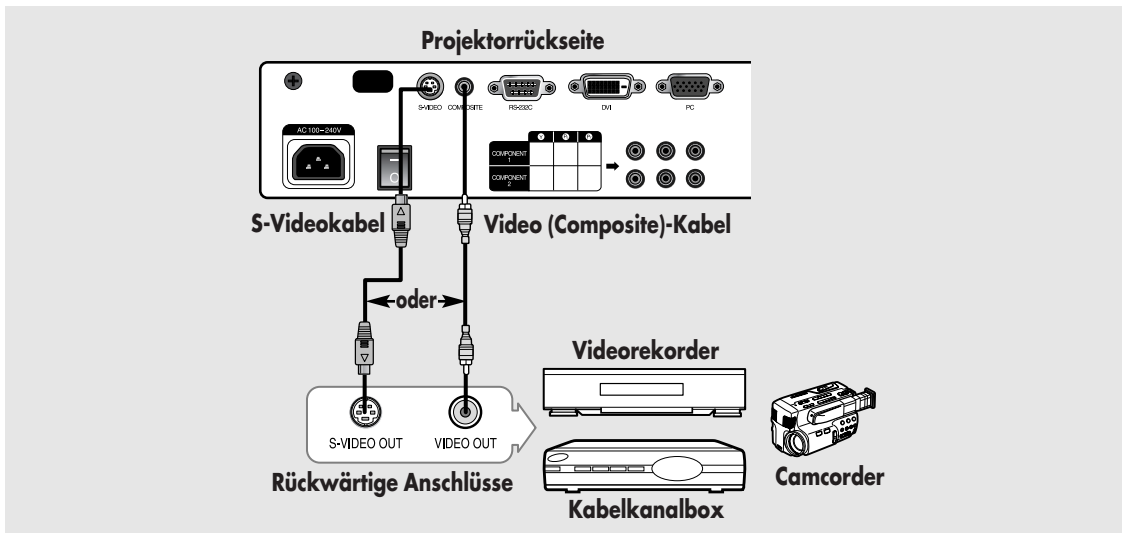

Verbinden Sie über ein Videokabel den COMPOSITE (gelb)-Eingang des Projektors mit dem VIDEO OUT (gelb)-des von Ihnen gewählten Video-Geräts.

- Wenn das Video-Gerät über einen S-VIDEO OUT verfügt, verbinden Sie diesen mit dem S-VIDEO-Eingang des Projektors.

Anzeigen des Bilds

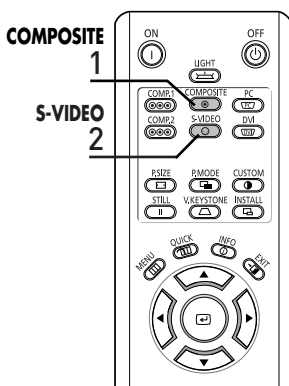

- 1 Schalten Sie den Projektor ein, und drücken Sie die Taste COMPOSITE, um Composite auszuwählen.

- 2 Verbinden Sie Projektor und Video-Gerät über ein S-Video-Kabel, und drücken Sie die Taste S-VIDEO, um S-Video auszuwählen.

- Sollte der Modus FBAS-Signal nicht verfügbar sein, überprüfen Sie die Verkabelung.



ANMERKUNG

- Überprüfen Sie, dass Projektor und Video-Gerät ausgeschaltet sind, bevor Sie die Kabel anschließen.
- Der Projektor bietet keine Audio-Funktionen. (Für die Audio-Ausgabe benötigen Sie ein gesondertes Audio-System.)

FBAS-Signal

ANSCHLIESSEN AN VIDEO-GERÄTE

Anschließen an DVD-Player

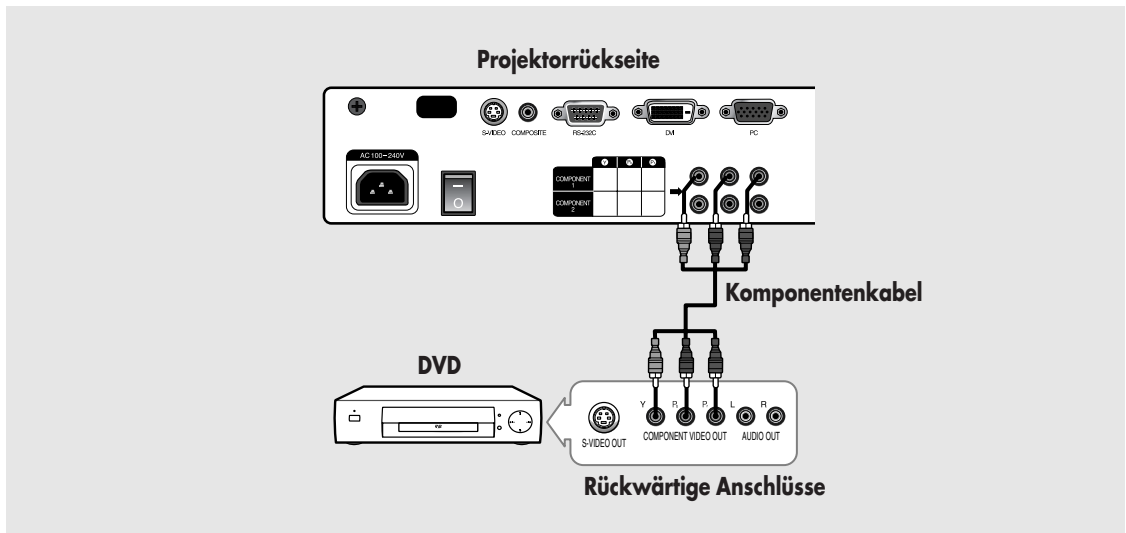

Verbinden Sie über ein Komponentenkabel den Anschluss COMPONENT1 oder COMPONENT2 (Y/Pb/Pr) des Projektors mit dem Komponentenanschluss an der Rückseite des DVD-Players.

Anzeigen des Bilds

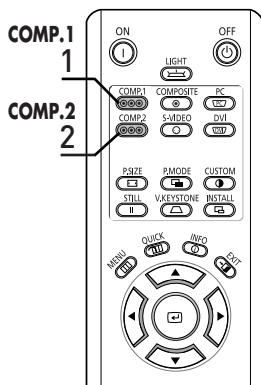

1 Schalten Sie den Projektor ein, und drücken Sie die Taste COMP.1, um Komp.1 auszuwählen.

2 Drücken Sie die Taste COMP.2, um Komp.2 auszuwählen, wenn Sie COMPONENT2 zum Anschluss verwendet haben.

- Sollte der Modus Komponenten nicht verfügbar sein, überprüfen Sie die Verkabelung.



ANMERKUNG

Die Komponentenanschlüsse sind abhängig vom Hersteller mit (Y, Pb, Pr), (Y, B-Y, R-Y) oder (Y, Cb, Cr) gekennzeichnet.

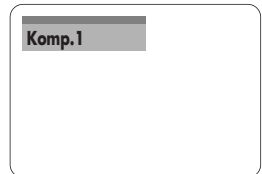

ANSCHLIESSEN AN VIDEO-GERÄTE

Anschließen an Digital-TV-Receiver

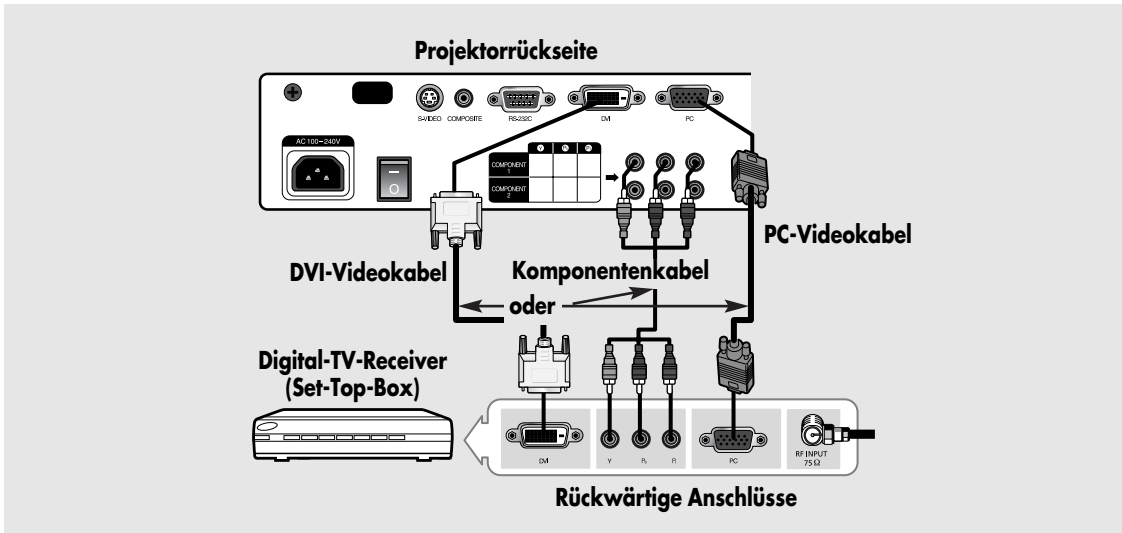

Herstellen der Verbindungen und Einrichten des Anzeigegeräts

Anschließen an Video-Geräte

1 Verbinden Sie das Antennenkabel mit dem Antenneneingang am Receiver.

2 Verbinden Sie über ein Komponentenkabel den Anschluss COMPONENT1 oder COMPONENT2 (Y/Pb/Pr) des Projektors mit dem Komponentenanschluss des Receivers.

- Falls der Receiver über einen DVI- oder PC OUT verfügt, können Sie diesen mit dem DVI- bzw. PC-Eingang des Projektors verbinden.

Anzeigen des Bilds

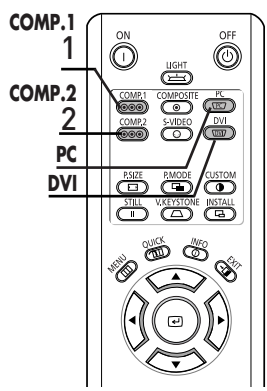

- Schalten Sie den Projektor ein, und drücken Sie die Taste COMP.1, um Komp.1 auszuwählen.
- Drücken Sie die Taste COMP.2, um Komp.2 auszuwählen, wenn Sie COMPONENT2 zum Anschluss verwendet haben. Wenn Sie den Receiver an den DVI- oder den PC-Eingang angeschlossen haben, drücken Sie die Taste DVI bzw. PC, um DVI bzw. PC auszuwählen.
 - Sollte der Modus Komponenten nicht verfügbar sein, überprüfen Sie die Verkabelung.

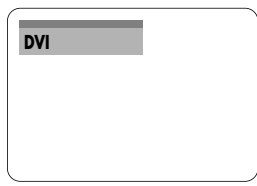
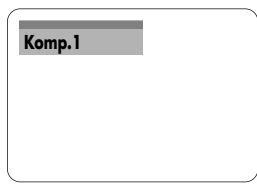

Einrichten des externen Zuspielderäts

Sie können ein Gerät auswählen, dessen Ausgabe auf dem Projektor angezeigt wird.

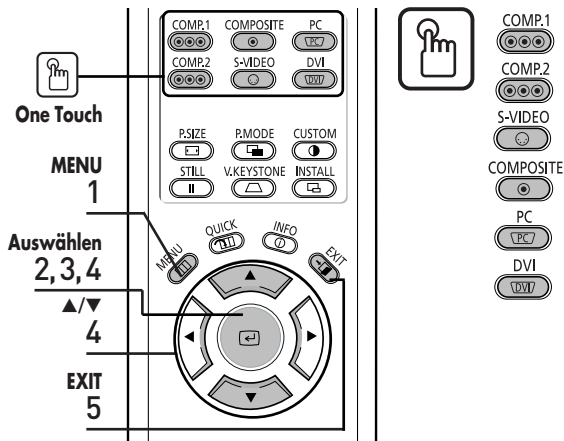

Drücken Sie die Taste für die gewünschte Signalquelle (**COMP.1/ COMP.2/ S-VIDEO/COMPOSITE/ PC/DVI**).

Durch Drücken der Taste gelangen Sie in den entsprechenden Modus. Sie können einen bestimmten Modus nur auswählen, wenn eine entsprechende Kabelverbindung hergestellt wurde.

- 

1 Drücken Sie die Taste **MENU**.
Das Hauptmenü wird angezeigt.
- 

2 Wählen Sie mit der Taste  den Menüpunkt **Eingang** aus.
Das Menü **Eingang** wird angezeigt.
- 

3 Wählen Sie mit der Taste  den Menüpunkt **Quellen** aus.
Das Menü **Quellen** wird angezeigt.
- 

4 Navigieren Sie mit der Taste  oder  zum gewünschten Eingangsmodus, und drücken Sie dann die Taste . Der gewählte Eingangsmodus wird angezeigt.
Wenn der Modus sich nicht einstellen lässt, überprüfen Sie die Kabelverbindung.
- 

5 Drücken Sie die Taste **EXIT**, um das Menü zu verlassen.



Herstellen der Verbindungen und Einrichten des Zuspielderäts

Einrichten des externen Zuspielderäts

Benennung der externen Verbindung

Sie können den Gerätetyp auswählen und einrichten, der an den Projektor angeschlossen werden soll.

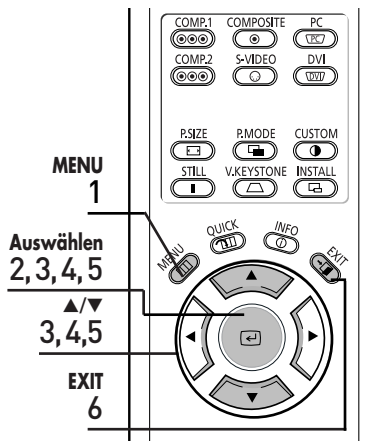

- 

1 Drücken Sie die Taste **MENU**.
Das Hauptmenü wird angezeigt.
- 

2 Wählen Sie mit der Taste  den Menüpunkt **Eingang** aus.
Das Menü **Eingang** wird angezeigt.
- 

3 Navigieren Sie mit der Taste **▲** oder **▼** zum Menüpunkt **Name bearb.**, und drücken Sie dann die Taste .
Das Menü **Name bearb.** wird angezeigt.
- 

4 Navigieren Sie mit der Taste **▲** oder **▼** zum bearbeiteten Eingangsmodus, und drücken Sie dann die Taste .
- 

5 Navigieren Sie mit der Taste **▲** oder **▼** zum gewünschten Gerät, und drücken Sie dann die Taste .
- 

6 Drücken Sie die Taste **EXIT**, um das Menü zu verlassen.

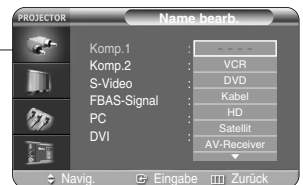

Bildeinstellung

Auswählen des Bildmodus.....	30
Benutzerdefinierte Bildeinstellungen.....	31
Farbeinstellung ändern	32
Auswahl und Einstellung der Farb-temperatur	33
Gamma-Korrektur	34
Speichern der benutzerdefinierten Bildeinstellungen	35
Einrichten von DNle	36
Auswählen der Bildgröße	37
Bildposition einstellen	39
Filmmodus	40
Overscan	41
Standbild	42

Auswählen des Bildmodus

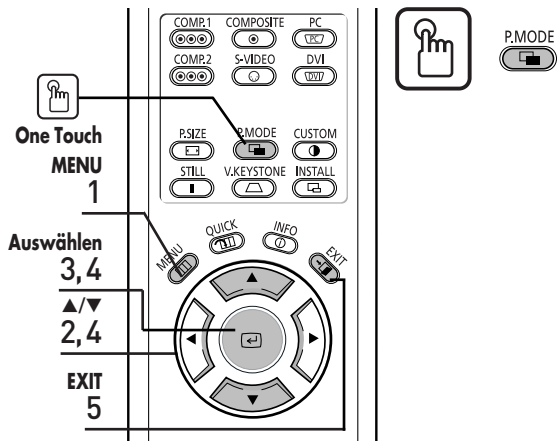

Drücken Sie die Taste **P.MODE**.
 Mit jedem Tastendruck wird der Bildmodus weitergeschaltet zu **Dynamisch**, **Standard**, **Film1**, **Film2**, **Benutzer1**, **Benutzer2**, **Benutzer3** oder **Benutzerdef..**

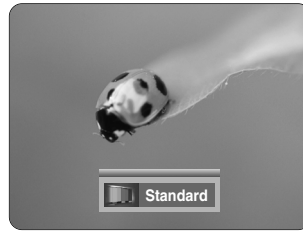

- 

1 Drücken Sie die Taste **MENU**.
Das Hauptmenü wird angezeigt.
- 

2 Wählen Sie mit den Tasten **▲** oder **▼** den Menüpunkt **Bild**.
Das Menü **Bild** wird angezeigt.
- 

3 Drücken Sie die Taste **↵**.
Der Menüpunkt **Bildmodus** wird ausgewählt.
- 

4 Drücken Sie die Taste **↵**.
Navigieren Sie mit der Taste **▲** oder **▼** zum gewünschten Modus, und drücken Sie dann die Taste **↵**.
Die Einstellungen werden gemäß der Auswahl geändert.
- 

5 Drücken Sie die Taste **EXIT**, um das Menü zu verlassen.



Bildmodi	Farbtemperatur	Gamma
Dynamisch	9300K	Gamma-Mod3: Grafikmodus
Standard	8000K	Gamma-Mod2: Videomodus
Movie1	6500K	Gamma-Mod1: Filmmodus
Movie2	5500K	

ANMERKUNG Mit den Speicheroptionen Benutzer 1, 2 und 3 können verschiedene benutzerspezifische Bildeinstellungen vorgenommen und gespeichert werden.

Benutzerdefinierte Bildeinstellungen

Sie können **Kontrast**, **Helligkeit**, **Schärfe**, **Farbe** und **Farbton** des Bilds nach Belieben einstellen.

One Touch MENU 1

Auswählen 2, 3, 4

EXIT 5

CUSTOM

Drücken Sie die Taste **CUSTOM**.

Das Menü **Benutzereinst Bild** wird angezeigt. Informationen zu den Einstellungen finden Sie unter Nummer 4 unten.

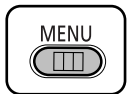

1 Drücken Sie die Taste **MENU**.
Das Hauptmenü wird angezeigt.



2 Wählen Sie mit den Tasten **▲** oder **▼** den Menüpunkt **Bild**.
Das Menü **Bild** wird angezeigt.
Drücken Sie die Taste **↵**.



3 Navigieren Sie mit der Taste **▲** oder **▼** zum Menüpunkt **Benutzereinst Bild**, und drücken Sie dann die Taste **↵**.
Das Menü **Benutzereinst Bild** wird angezeigt.

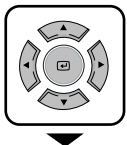

4 Navigieren Sie mit der Taste **▲** oder **▼** zum gewünschten Menüpunkt, und drücken Sie dann die Taste **↵**. Mit den Tasten **◀** oder **▶** können Sie den gewählten Parameter einstellen.

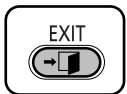

5 Drücken Sie die Taste **EXIT**, um das Menü zu verlassen.



Menü "Benutzereinst Bild"

Kontrast	Zur Einstellung des Kontrasts zwischen Objekt und Hintergrund.
Helligkeit	Zur Einstellung der Helligkeit des Gesamtbilds.
Schärfe	Zur Einstellung scharfer oder weniger scharfer Objektmrisse.
Farbe	Zur Einstellung der Farbsättigung.
Farbton	Zur Verbesserung der natürlichen Farbwiedergabe von Objekten durch Betonung von Grün oder Rot.



ANMERKUNG

Der Farbton kann nicht eingestellt werden, wenn die Eingänge **COMPONENT1** und **COMPONENT2** auf **480p**, **720p** oder **1080i** gesetzt sind.

Farbeinstellung ändern

Sie können die Farbeinstellung an die Farbeinstellung des Eingangssignals anpassen.

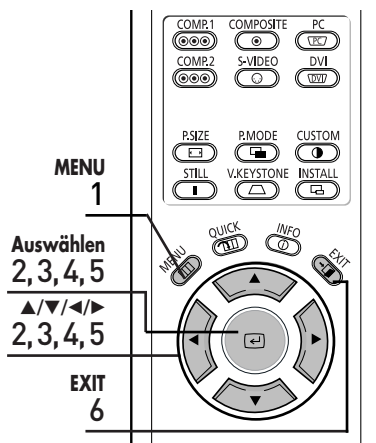

Farbstandard

SMPTE_C	Von der Society of Motion Picture and Television Engineers (SMPTE) für Videoausrüstung standardisiert.	NTSC
HD	High Definition TV (HDTV), 1125 Scanlines, Standard Definition TV (SDTV), 1986 von den USA, Japan und Kanada bei der ITU-R (International Telecommunication Union- Radiocommunication Sector, Internationale Fernmeldeunion- Abteilung für Radiokommunikation) eingereicht.	ATSC
EBU	Es gelten die Bestimmungen und Standards für die European Broadcasting Production and Technology, standardisiert von der European Broadcasting Union (Union der Europäischen Rundfunkorganisationen).	PAL, SECAM

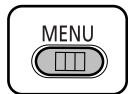

- 1** Drücken Sie die Taste **MENU**.
Das Hauptmenü wird angezeigt.

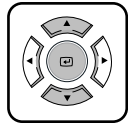

- 2** Wählen Sie mit den Tasten **▲** oder **▼** den Menüpunkt **Bild**.
Das Menü **Bild** wird angezeigt.
Drücken Sie die Taste **↵**.

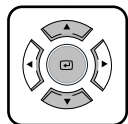

- 3** Navigieren Sie mit der Taste **▲** oder **▼** zum Menüpunkt **Benutzereinst Bild**, und drücken Sie dann die Taste **↵**.
Das Menü **Benutzereinst Bild** wird angezeigt.

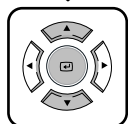

- 4** Navigieren Sie mit der Taste **▲** oder **▼** zum Menüpunkt **Farbstandard**, und drücken Sie dann die Taste **↵**.
Das Menü **Farbstandard** wird angezeigt.

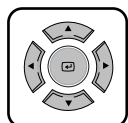

- 5** Mit den Tasten **◀** oder **▶** können Sie den gewählten Parameter einstellen.

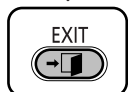

- 6** Drücken Sie die Taste **EXIT**, um das Menü zu verlassen.



Auswahl und Einstellung der Farbtemperatur

Sie können den Farbton für das Gesamtbild nach Belieben einstellen.

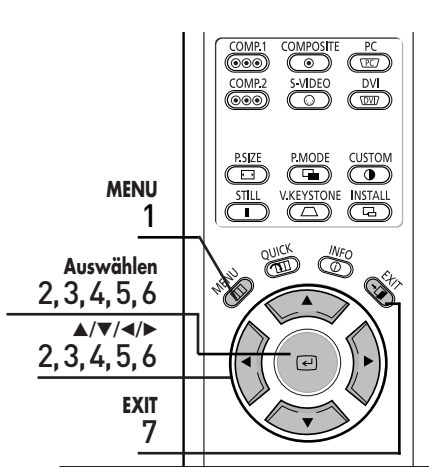

Menü Farbtemperatur

5500K	Zur Optimierung der Bildqualität bei Schwarzweißfilmen. Die Farbtemperatur ist im Bildmodus Film2 auf 5500K gesetzt.
6500K	Diese Farbtemperatur wird bei den meisten Videoproduktionen verwendet. Im Auslieferungszustand ist die Farbtemperatur im Bildmodus Film1 auf diesen Wert eingestellt, was in der Regel die genaueste Farbtonwiedergabe ermöglicht.
8000K	Dieser Modus ist für den Betrieb in Ausstellungsräumen oder sonstigen Verkaufsräumen mit heller Ausleuchtung am besten geeignet. Schärfe und Helligkeit sind angehoben. Diese Temperatur ist für helle Umgebungen geeignet. Sie ist im Bildmodus Dynamisch voreingestellt.
9300K	Schärfe und Helligkeit sind beide angehoben. Dieser dynamische Modus ist bei hellem Umgebungslicht vorteilhaft einsetzbar.

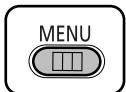

1 Drücken Sie die Taste **MENU**.
Das Hauptmenü wird angezeigt.



2 Wählen Sie mit den Tasten **▲** oder **▼** den Menüpunkt **Bild**.
Das Menü **Bild** wird angezeigt.
Drücken Sie die Taste **↵**.



3 Navigieren Sie mit der Taste **▲** oder **▼** zum Menüpunkt **Benutzereinst Bild**, und drücken Sie dann die Taste **↵**.
Das Menü **Benutzereinst Bild** wird angezeigt.

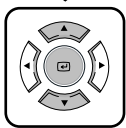

4 Navigieren Sie mit der Taste **▲** oder **▼** zum Menüpunkt **Farbtemperatur**, und drücken Sie dann die Taste **↵**.
Das Menü **Farbtemperatur** wird angezeigt.

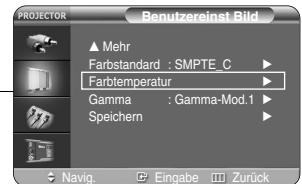

5 Wählen Sie mit den Tasten **◀** oder **▶** eine Option aus. Drücken Sie anschließend die Taste **↵**.
Die ausgewählte Option wird verwendet.

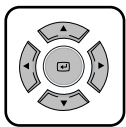

6 Wählen Sie mit den Tasten **▲** oder **▼** eine Option aus. Drücken Sie anschließend die Taste **↵**. Stellen Sie mit den Tasten **◀** oder **▶** den gewünschten Wert ein.
Ein separates Fenster wird eingeblendet, in dem die Einstellung geändert werden kann.

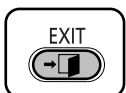
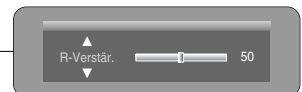

7 Drücken Sie die Taste **EXIT**, um das Menü zu verlassen.

Gamma-Korrektur

Gamma wird zur Verbesserung der Bildqualität durch Regelung der Farbbalance verwendet.

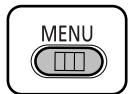
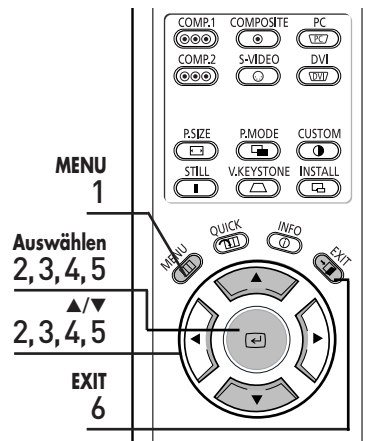

1 Drücken Sie die Taste **MENU**.
Das Hauptmenü wird angezeigt.



2 Wählen Sie mit den Tasten **▲** oder **▼** den Menüpunkt **Bild**.
Das Menü **Bild** wird angezeigt.
Drücken Sie die Taste **↵**.



3 Navigieren Sie mit der Taste **▲** oder **▼** zum Menüpunkt **Benutzereinst Bild**, und drücken Sie dann die Taste **↵**.
Das Menü **Benutzereinst Bild** wird angezeigt.

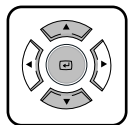

4 Navigieren Sie mit der Taste **▲** oder **▼** zum Menüpunkt **Gamma**, und drücken Sie dann die Taste **↵**.

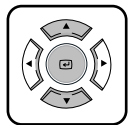

5 Navigieren Sie mit der Taste **▲** oder **▼** zum gewünschten Modus, und drücken Sie dann die Taste **↵**.
Die Einstellungen werden gemäß der Auswahl geändert.



6 Drücken Sie die Taste **EXIT**, um das Menü zu verlassen.



ANMERKUNG

Weitere Informationen zu den Gamma-Mod 1, 2 und 3 finden Sie auf Seite 30.

Speichern der benutzerdefinierten Bildeinstellungen

Zum Speichern der benutzerdefinierten Bildeinstellungen (**Kontrast, Helligkeit, Schärfe, Farbe, Farbton, Farbtemperatur** und **Gamma**).

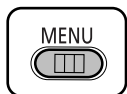
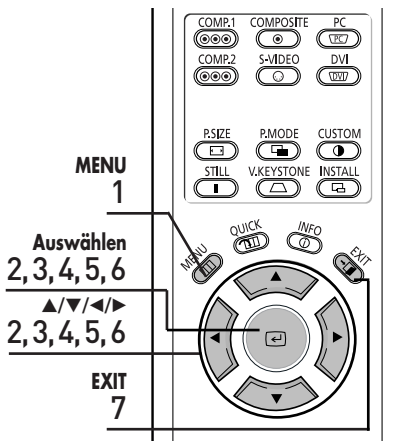

1 Drücken Sie die Taste **MENU**.
Das Hauptmenü wird angezeigt.



2 Wählen Sie mit den Tasten **▲** oder **▼** den Menüpunkt **Bild**.
Das Menü **Bild** wird angezeigt.
Drücken Sie die Taste **↵**.



3 Navigieren Sie mit der Taste **▲** oder **▼** zum Menüpunkt **Benutzereinst Bild**, und drücken Sie dann die Taste **↵**.
Das Menü **Benutzereinst Bild** wird angezeigt.

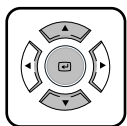

4 Navigieren Sie mit der Taste **▲** oder **▼** zum Menüpunkt **Speichern**, und drücken Sie dann die Taste **↵**.
Das Menü **Speichern** wird angezeigt.



5 Navigieren Sie mit der Taste **▲** oder **▼** zum gewünschten Modus, und drücken Sie dann die Taste **↵**.



6 Navigieren Sie mit der Taste **◀** oder **▶** zum Menüpunkt **OK**, und drücken Sie dann die Taste **↵**.
Die Einstellungen werden gemäß der Auswahl geändert.

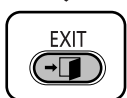

7 Drücken Sie die Taste **EXIT**, um das Menü zu verlassen.



ANMERKUNG

Die Modi **Benutzer1**, **Benutzer2** und **Benutzer3** werden gemäß den externen Eingangsquellen (**Component1/ Component2/ S-Video/Composite/PC/DVI**) unterschiedlich gespeichert.

Einrichten von DNle

DNle (Digital Natural Image engine) ist eine von Samsung Electronics entwickelte Funktion zur Bildverbesserung. Die Benutzer profitieren so von helleren, schärferen und dynamischeren Bildern.

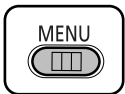
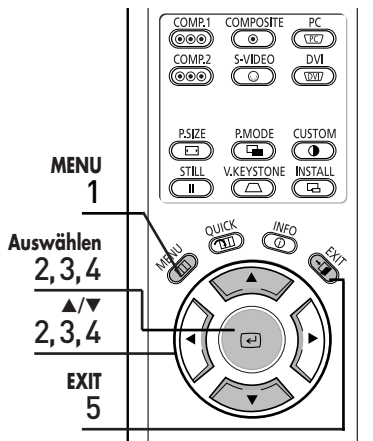

1 Drücken Sie die Taste **MENU**.
Das Hauptmenü wird angezeigt.



2 Wählen Sie mit den Tasten **▲** oder **▼** den Menüpunkt **Bild**.
Das Menü **Bild** wird angezeigt.
Drücken Sie die Taste **↵**.



3 Navigieren Sie mit der Taste **▲** oder **▼** zum Menüpunkt **DNle**, und drücken Sie dann die Taste **↵**.



4 Navigieren Sie mit der Taste **▲** oder **▼** zum Menüpunkt **Ein**, und drücken Sie dann die Taste **↵**.
Die Einstellungen werden gemäß der Auswahl geändert.

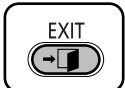

5 Drücken Sie die Taste **EXIT**, um das Menü zu verlassen.



DNle-Modus

Aus	DNle Aus
Demo	DNle Ein/Aus Bildvergleichsmodus
Ein	DNle EIN

Auswählen der Bildgröße

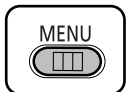
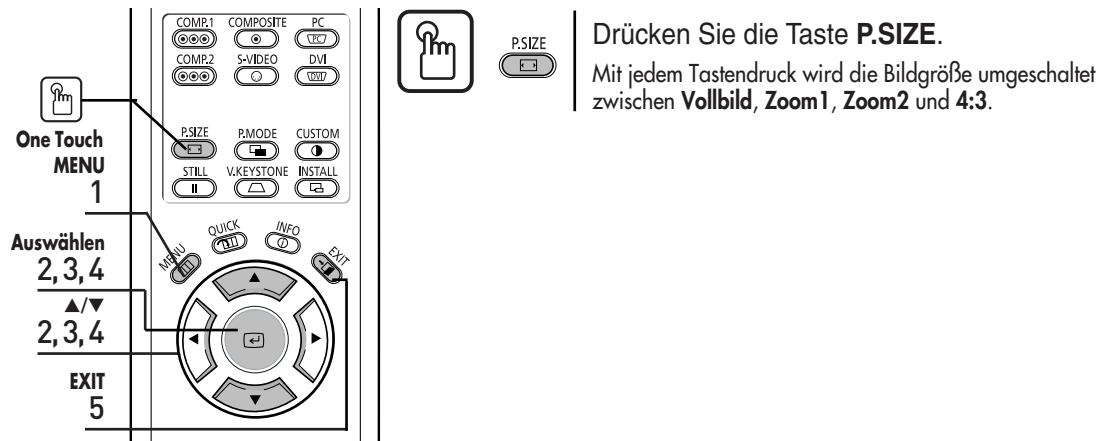

1 Drücken Sie die Taste **MENU**.
Das Hauptmenü wird angezeigt.



2 Wählen Sie mit den Tasten **▲** oder **▼** den Menüpunkt **Bild**.
Das Menü **Bild** wird angezeigt.
Drücken Sie die Taste **↵**.



3 Navigieren Sie mit der Taste **▲** oder **▼** zum Menüpunkt **Bildgröße**, und drücken Sie dann die Taste **↵**.



4 Navigieren Sie mit der Taste **▲** oder **▼** zum gewünschten Modus, und drücken Sie dann die Taste **↵**.
Die Einstellungen werden gemäß der Auswahl geändert.

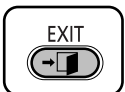

5 Drücken Sie die Taste **EXIT**, um das Menü zu verlassen.



Unterstützte Bildgrößen

O : Unterstützte Modi X : Nicht unterstützte Modi

Eingang			Bildgröße			
Quelle	Signal	Modus	Vollbild	Zoom1	Zoom2	4:3
DVI	HD	1080i	O	X	X	O
		720p	O	X	X	X
		576p	O	O	X	O
		480p	O	O	X	O
	PC	16:9 Modu	O	X	X	X
		4:3 Modu	O	X	X	O
PC (D-Sub)	HD	1080i	O	X	X	O
		720p	O	X	X	X
		576p	O	O	X	O
		480p	O	O	X	O
	PC	16:9 Modu	O	X	X	X
		4:3 Modu	O	X	X	O
Komponenten	HD	1080i	O	X	X	O
		720p	O	X	X	O
		576p	O	O	X	O
		480p	O	O	X	O
	SD	576i	O	O	O	O
		480i	O	O	O	O
Composite (FBAS) u. S-Video	SD	480i	O	O	O	O



Informationen zu den unterstützten Anzeigemodi finden Sie auf Seite 58.

ANMERKUNG

Bildposition einstellen

Passen Sie die Bildposition an, wenn die Bildränder nicht korrekt ausgerichtet sind.

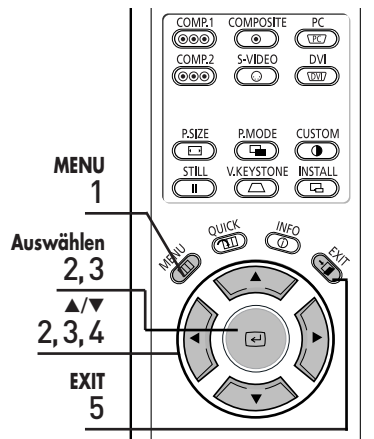

- 
1 Drücken Sie die Taste **MENU**.
Das Hauptmenü wird angezeigt.
- 
2 Wählen Sie mit den Tasten **▲** oder **▼** den Menüpunkt **Bild**.
Das Menü **Bild** wird angezeigt.
Drücken Sie die Taste .
- 
3 Navigieren Sie mit der Taste **▲** oder **▼** zum Menüpunkt **Position**, und drücken Sie dann die Taste .
- 
4 Stellen Sie die Position mit den Tasten **▲**, **▼**, **◀**, oder **▶** ein.
Die Bildposition wird geändert und entsprechend dem eingegebenen Wert eingestellt.
- 
5 Drücken Sie die Taste **EXIT**, um das Menü zu verlassen.



ANMERKUNG

Die ausgewählte Position wird eingestellt und automatisch in den entsprechenden externen Eingangsmodi gespeichert (Komp.1,2 / S-Video, FBAS-Signal / PC / DVI).

Filmmodus

Sorgt für verbesserte Bildqualität bei Filmen mit 24 Frames.

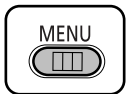
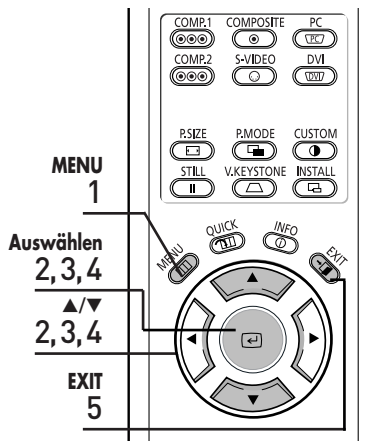

1 Drücken Sie die Taste **MENU**.
Das Hauptmenü wird angezeigt.



2 Wählen Sie mit den Tasten **▲** oder **▼** den Menüpunkt **Bild**.
Das Menü **Bild** wird angezeigt.
Drücken Sie die Taste **↵**.



3 Navigieren Sie mit der Taste **▲** oder **▼** zum Menüpunkt **Filmmodus**, und drücken Sie dann die Taste **↵**.



4 Navigieren Sie mit der Taste **▲** oder **▼** zum Menüpunkt **Ein**, und drücken Sie dann die Taste **↵**.
Die Einstellungen werden gemäß der Auswahl geändert.

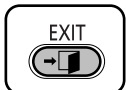

5 Drücken Sie die Taste **EXIT**, um das Menü zu verlassen.



Overscan

Zur Anzeige von Rohsignalen aus 480p, 576p, 720p, 1080i HD-Quellen oder zur Skalierung auf eine Auflösung von 1280 x 720 nach einer Beschneidung des Bilds durch Software Scaling.

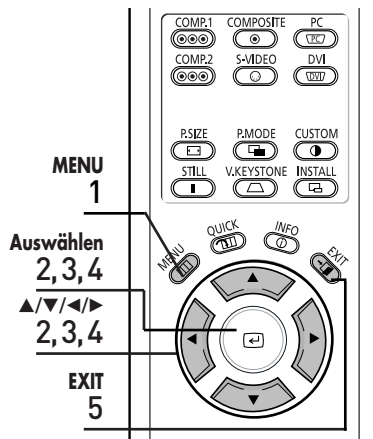

- 

1 Drücken Sie die Taste **MENU**.
Das Hauptmenü wird angezeigt.
- 

2 Wählen Sie mit den Tasten **▲** oder **▼** den Menüpunkt **Bild**.
Das Menü **Bild** wird angezeigt.
Drücken Sie die Taste .
- 

3 Navigieren Sie mit der Taste **▲** oder **▼** zum Menüpunkt **Overscan**, und drücken Sie dann die Taste .
- 

4 Navigieren Sie mit der Taste **▲** oder **▼** zum Menüpunkt **Ein**, und drücken Sie dann die Taste .
- 

5 Drücken Sie die Taste **EXIT**, um das Menü zu verlassen.



Standbild

Zum Anhalten der Wiedergabe und Anzeige eines Standbilds.

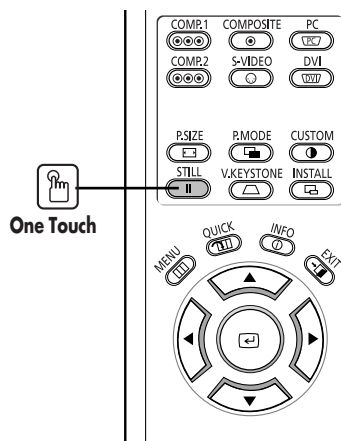

Drücken Sie die Taste **STILL**.

Durch Tastendruck wird das Bild angehalten oder die Wiedergabe fortgesetzt.

Einstellungen

Drehen/Spiegeln des Projektionsbilds	44
Licht	45
Korrektur des vertikalen Keystone	46
Testbilder	47
Wiederherstellen der Standardeinstellungen ..	48
Information	49

Drehen/Spiegeln des Projektionsbilds

Zur Unterstützung der Aufstellungsvarianten für den Projektor ist das horizontale/vertikale Drehen und spiegeln des Bilds möglich.

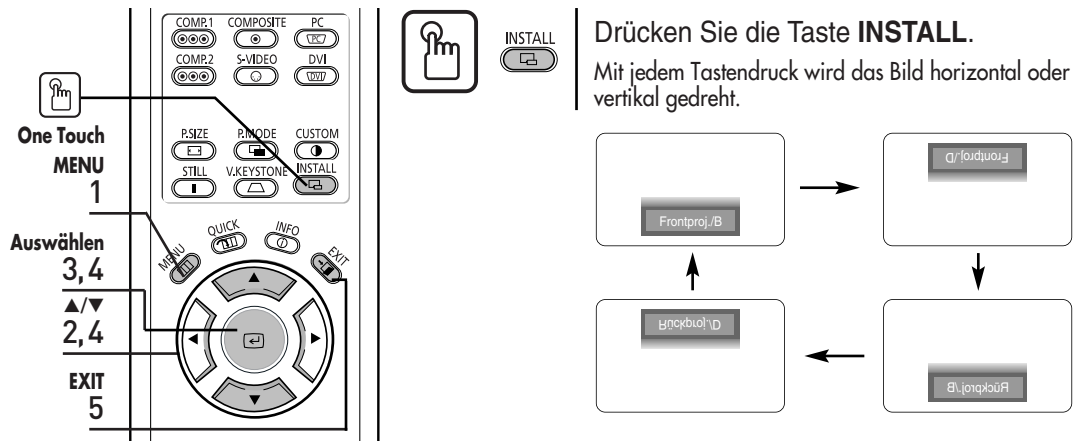

- 

1 Drücken Sie die Taste **MENU**.
Das Hauptmenü wird angezeigt.
- 

2 Wählen Sie mit den Tasten **▲** oder **▼** den Menüpunkt **Einstellungen**.
Das Menü **Einstellungen** wird angezeigt.
- 

3 Drücken Sie die Taste **←**.
Install. ist ausgewählt.
- 

4 Drücken Sie die Taste **←** erneut. Navigieren Sie mit der Taste **▲** oder **▼** zum gewünschten Modus, und drücken Sie dann die Taste **←**.
Setup is switched to the selected mode.
- 

5 Drücken Sie die Taste **EXIT**, um das Menü zu verlassen.



Menü Install.

Frontproj./B	Normalbild
Frontproj./D	Horizontal gedrehtes Bild
Rückproj./B	Vertikal gedrehtes Bild
Rückproj./D	Horizontal/Vertikal gedrehtes Bild



ANMERKUNG

Diese Funktion wird zur Einstellung eines gedrehten Bilds bei Deckenmontage des Projektors verwendet. Informationen zur Aufstellung des Projektors finden Sie auf Seite 14.

Licht

Zur Einstellung der Bildhelligkeit durch Regulierung der von der Lampe erzeugten Lichtmenge.

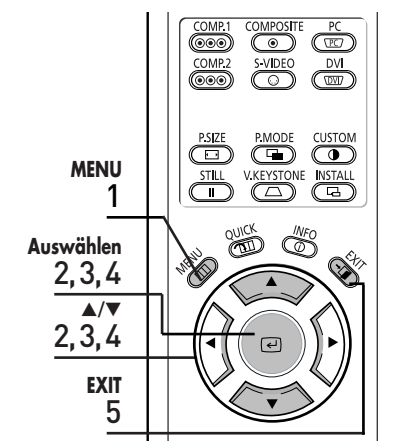

- 

1 Drücken Sie die Taste **MENU**.
Das Hauptmenü wird angezeigt.
- 

2 Wählen Sie mit den Tasten **▲** oder **▼** den Menüpunkt **Einstellungen**.
Das Menü **Einstellungen** wird angezeigt.
Drücken Sie die Taste **↵**.
- 

3 Navigieren Sie mit der Taste **▲** oder **▼** zum Menüpunkt **Licht**, und drücken Sie dann die Taste **↵**.
Das Menü **Licht** wird angezeigt.
- 

4 Navigieren Sie mit der Taste **▲** oder **▼** zum gewünschten Modus, und drücken Sie dann die Taste **↵**.
Die Einstellungen werden gemäß der Auswahl geändert.
- 

5 Drücken Sie die Taste **EXIT**, um das Menü zu verlassen.



Modus "Licht"

Theater	Zur Absenkung der Helligkeit der Lampe in einer dunklen Umgebung. Ein Blenden der Augen wird so vermieden. Außerdem wird dadurch der Stromverbrauch gesenkt und die Nutzungsdauer der Lampe erhöht.
Hell	Zur Anhebung der Helligkeit bei relativ hellem Umgebungslicht.

Korrigieren des vertikalen Keystone

Zum Ausgleich der Bildumrisse bei auftretenden Verzerrungen.



-  **1** Drücken Sie die Taste **MENU**.
Das Hauptmenü wird angezeigt.
-  **2** Wählen Sie mit den Tasten **▲** oder **▼** den Menüpunkt **Einstellungen**.
Das Menü **Einstellungen** wird angezeigt.
Drücken Sie die Taste **↵**.
-  **3** Navigieren Sie mit der Taste **▲** oder **▼** zum Menüpunkt **Keystone vert.**, und drücken Sie dann die Taste **↵**.
Drücken Sie zur Einstellung des Wertes die Taste **◀** oder **▶**.
-  **4** Drücken Sie die Taste **EXIT**, um das Menü zu verlassen.



 **ANMERKUNG** Keystone vert. ist eine auf Software beruhende Funktion zur Korrektur der Verzerrungen. Der bessere Weg zur Vermeidung von Verzerrungen ist jedoch die korrekte Aufstellung des Projektors.

Testbilder

Diese werden vom Projektor selbst erzeugt. Sie dienen als Hilfsmittel bei der Einstellung des Projektors.

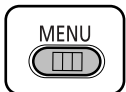
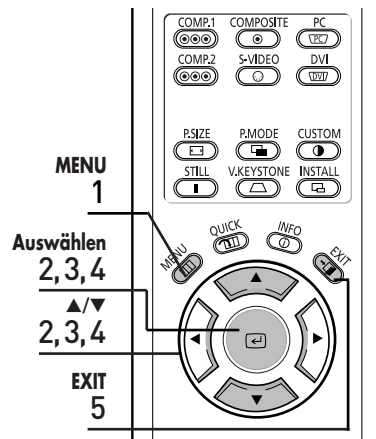

1 Drücken Sie die Taste **MENU**.
Das Hauptmenü wird angezeigt.

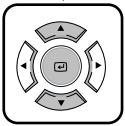

2 Wählen Sie mit den Tasten **▲** oder **▼** den Menüpunkt **Einstellungen**.
Das Menü **Einstellungen** wird angezeigt.
Drücken Sie die Taste **↵**.

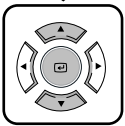

3 Navigieren Sie mit der Taste **▲** oder **▼** zum Menüpunkt **Testbild**, und drücken Sie dann die Taste **↵**.
Das Menü **Testbild** wird angezeigt.

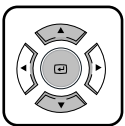

4 Navigieren Sie mit der Taste **▲** oder **▼** zum gewünschten Testbild, und drücken Sie dann die Taste **↵**.
Der ausgewählte Testbild wird angezeigt.

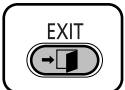

5 Drücken Sie die Taste **EXIT**, um das Menü zu verlassen.



Menü "Testbild"

Gittermuster	Sie können damit Bildverzerrungen feststellen.
Bildgröße	Einstellungsmöglichkeit für Bildformate wie 1,33:1 oder 1,78:1.
Farbstandard	Die Farben ändern sich, wenn Sie zwischen den verschiedenen Farbeinstellungen SMPTE_C, HD und EBU umschalten. finden Sie auf Seite 32.
Rot	Rotes Bild, dient der Farbeinstellung.
Grün	Grünes Bild, dient der Farbeinstellung.
Blau	Blaues Bild, dient der Farbeinstellung.
Weiß	Weißes Bild, dient der Farbeinstellung.
6500K_Weiß	Weißes Bild, zeigt den hellsten darstellbaren Weißton an.



ANMERKUNG

Die Testbilder Gittermuster und Bildgröße dieses Projektors werden von JKP (JK Production) zur Verfügung gestellt.

Die Grundfarben (Rot/Grün/Blau) des Testbilds dienen nur der Farbeinstellung. Sie stimmen möglicherweise nicht mit den tatsächlichen Farben der abgespielten Videos überein.

Wiederherstellen der Standardeinstellungen

Zur Wiederherstellung der im Auslieferungszustand voreingestellten Standardwerte.

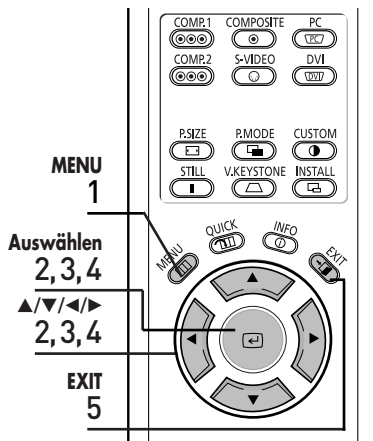

- 

1 Drücken Sie die Taste **MENU**.
Das Hauptmenü wird angezeigt.
- 

2 Wählen Sie mit den Tasten **▲** oder **▼** den Menüpunkt **Einstellungen**.
Das Menü **Einstellungen** wird angezeigt.
Drücken Sie die Taste **↵**.
- 

3 Navigieren Sie mit der Taste **▲** oder **▼** zum Menüpunkt **Werkseinstellung**, und drücken Sie dann die Taste **↵**.
- 

4 Navigieren Sie mit der Taste **◀** oder **▶** zum Menüpunkt **OK**, und drücken Sie dann die Taste **↵**.
Die Einstellungen werden auf die Standardwerte zurückgesetzt.
- 

5 Drücken Sie die Taste **EXIT**, um das Menü zu verlassen.

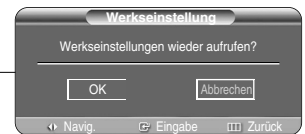

ANMERKUNG Alle Benutzereinstellungen einschließlich Name bearb. und Benutzereinst. Bild werden zurückgesetzt.

Information

Zur Überprüfung externer Signalquellen, der Bildeinstellungen, der PC-Bildeinstellung und der Lampennutzungsdauer.

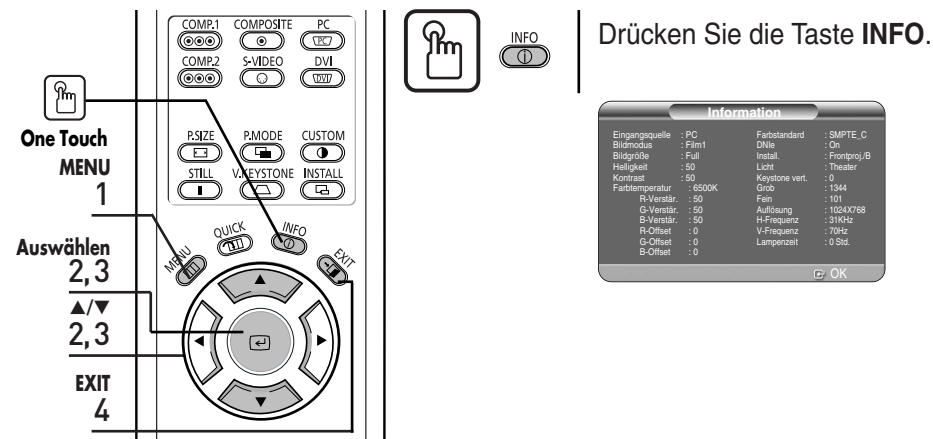

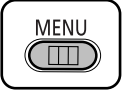
- 

1 Drücken Sie die Taste **MENU**.
Das Hauptmenü wird angezeigt.
- 

2 Wählen Sie mit den Tasten **▲** oder **▼** den Menüpunkt **Einstellungen**.
Das Menü **Einstellungen** wird angezeigt.
Drücken Sie die Taste **↵**.
- 

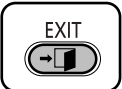
3 Navigieren Sie mit der Taste **▲** oder **▼** zum Menüpunkt **Information**, und drücken Sie dann die Taste **↵**.
Sie können dann externe Signalquellen, Bildeinstellungen, PC-Bildeinstellung und Lampennutzungsdauer überprüfen.
- 

4 Drücken Sie die Taste **EXIT**, um das Menü zu verlassen.



Menüoption

Einstellen der Sprache	52
Einstellen der Menüposition	53
Einstellen der Menütransparenz.....	54
Einstellen der Menüanzeigedauer	55
Auswählen des Quick-Menü	56

Einstellen der Sprache

Sie können die Sprache des Bildschirmmenüs auswählen.

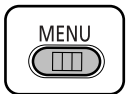
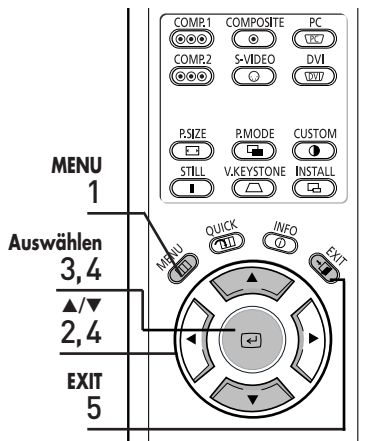

1 Drücken Sie die Taste **MENU**.
Das Hauptmenü wird angezeigt.



2 Wählen Sie mit den Tasten **▲** oder **▼** den Menüpunkt **Menüoption**.
Das Menü **Menüoption** wird angezeigt.



3 Drücken Sie die Taste **↵**.
Die **Sprache** wird ausgewählt.



4 Drücken Sie die Taste **↵**.
Navigieren Sie mit der Taste **▲** oder **▼** zur gewünschten Sprache, und drücken Sie dann die Taste **↵**.
Die gewählte Sprache wird übernommen.

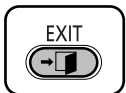

5 Drücken Sie die Taste **EXIT**, um das Menü zu verlassen.

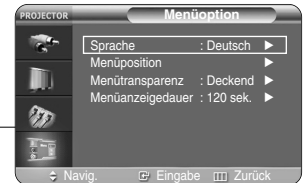

Einstellen der Menüposition

Sie können die Menüposition nach oben, unten, rechts oder links verschieben.

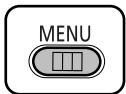
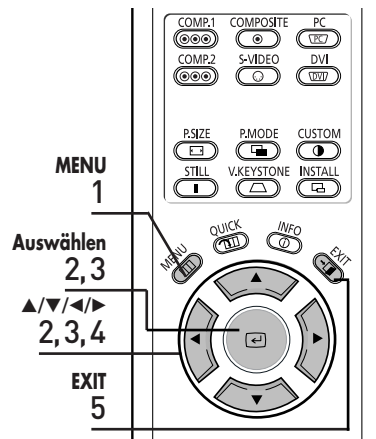

1 Drücken Sie die Taste **MENU**.
Das Hauptmenü wird angezeigt.



2 Wählen Sie mit den Tasten **▲** oder **▼** den Menüpunkt **Menüoption**.
Das Menü **Menüoption** wird angezeigt.
Drücken Sie die Taste **↵**.



3 Navigieren Sie mit der Taste **▲** oder **▼** zum Menüpunkt **Menüposition**, und drücken Sie dann die Taste **↵**.



4 Navigieren Sie mit der Taste **▲**, **▼**, **◀**, oder **▶** an die gewünschte Position.
Das Bildschirmmenü wird an der gewählten Position angezeigt.

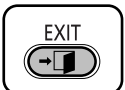

5 Drücken Sie die Taste **EXIT**, um das Menü zu verlassen.

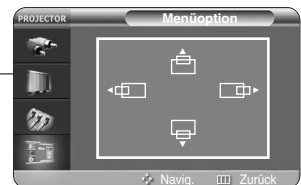

Einstellen der Menütransparenz

Die Transparenz des Menüs ist einstellbar.

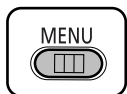
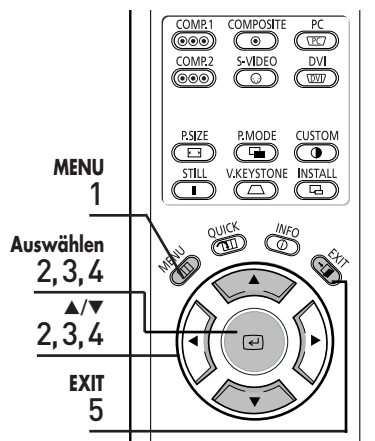

1 Drücken Sie die Taste **MENU**.
Das Hauptmenü wird angezeigt.

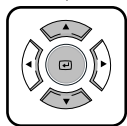

2 Wählen Sie mit den Tasten **▲** oder **▼** den Menüpunkt **Menüoption**.
Das Menü **Menüoption** wird angezeigt.
Drücken Sie die Taste **↵**.

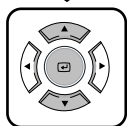

3 Navigieren Sie mit der Taste **▲** oder **▼** zum Menüpunkt **Menütransparenz**, und drücken Sie dann die Taste **↵**.

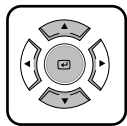

4 Navigieren Sie mit der Taste **▲** oder **▼** zum gewünschten Modus, und drücken Sie dann die Taste **↵**.
Die Einstellungen werden gemäß der Auswahl geändert.

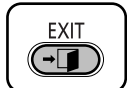

5 Drücken Sie die Taste **EXIT**, um das Menü zu verlassen.



Einstellen der Menüanzeigedauer

Die Anzeigedauer des Menüs ist einstellbar.

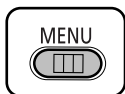
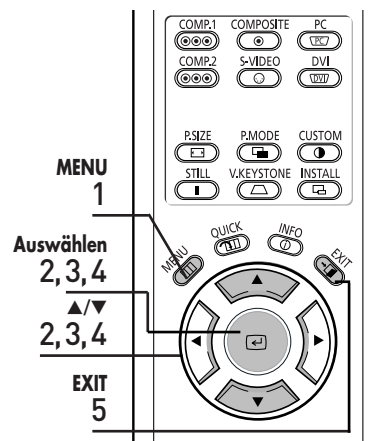

1 Drücken Sie die Taste **MENU**.
Das Hauptmenü wird angezeigt.



2 Wählen Sie mit den Tasten **▲** oder **▼** den Menüpunkt **Menüoption**.
Das Menü **Menüoption** wird angezeigt.
Drücken Sie die Taste **↵**.



3 Navigieren Sie mit der Taste **▲** oder **▼** zum Menüpunkt **Menüanzeigedauer**, und drücken Sie dann die Taste **↵**.

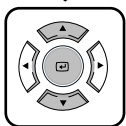

4 Navigieren Sie mit der Taste **▲** oder **▼** zur gewünschten Zeit, und drücken Sie dann die Taste **↵**.
Die gewählte Zeit wird übernommen.

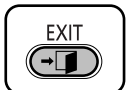

5 Drücken Sie die Taste **EXIT**, um das Menü zu verlassen.

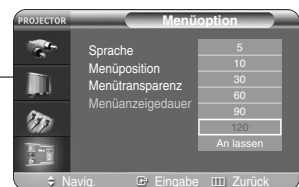

Auswählen des Quick-Menü

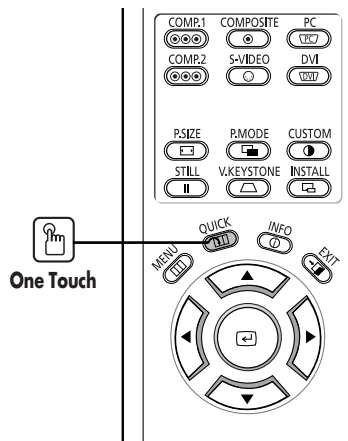

Drücken Sie die Taste **QUICK**.
Das zuletzt verwendete Menü wird angezeigt.

Anschließen an den PC

Vor dem Anschließen an einen PC	58
Einstellungen am PC.....	59
Anschließen an den PC.....	60
Automatische Bildeinstellung	62
Frequenzeinstellung	63
Feinsteuerung durch Phaseneinstellung....	64
Zoomen des Bildschirms	65
Zurücksetzen der PC-Einstellungen	66

Vor dem Anschließen an einen PC

Überprüfen Sie Folgendes, bevor Sie den Projektor an einen PC anschließen.

Überprüfen Sie Folgendes vor dem Anschließen:

- Stellen Sie am PC eine vom Projektor unterstützte Auflösung und Frequenz ein.
- Beachten Sie beim Anschluss des Projektors an den PC die Bedienungsanleitung des PCs (der Grafikkarte/Soundkarte).
- Warten Sie mit dem Netzanschluss, bis alle anderen Verbindungen bestehen. Das Herstellen des Netzanschlusses während des Anschließens anderer Kabel kann zu einer Beschädigung des Projektors führen.
- Überprüfen Sie den Typ des Grafikkartenanschlusses am PC.

Vom Projektor unterstützte Anzeigemodi

Quelle	Modus	Auflösung (H x V)	Gesamtauflösung	Zeilensynchronisation		Vertikalsynchronisation		Pixeltakt [MHz]	Sync-Typ			
				Frequenz [KHz]	Polarität	Frequenz [Hz]	Polarität		Getrennt	Composite (FBAS)	SOG (Sync-On-Green)	
PC & DVI	VGA	640 x 350	800 x 449	31.47	P	70	N	25.175	O	O	X	
			832 x 445	37.86	P	85.1	N	31.5	O	O	X	
		720 x 400	900 x 449	31.47	N	70	P	28.322	O	O	X	
			936 x 446	37.93	N	85	P	35.5	O	O	X	
		640 x 480	800 x 525	31.47	N	60	N	25.175	O	O	X	
			864 x 525	35.00	N	66.7	N	30.24	O	O	X	
			832 x 520	37.86	N	72.8	N	31.5	O	O	X	
			840 x 500	37.5	N	75	N	31.5	O	O	X	
			832 x 509	43.27	N	85	N	36	O	O	X	
			1024 x 625	35.16	N/P	56.3	N/P	36	O	O	X	
	SVGA	800 x 600	1056 x 628	37.88	P	60.3	P	40	O	O	X	
			1040 x 666	48.08	P	72.2	P	50	O	O	X	
			1056 x 625	46.87	P	75	P	49.5	O	O	X	
			1048 x 631	53.67	P	85.1	P	56.25	O	O	X	
			832 x 864	1152 x 667	49.73	N	74.6	N	57.284	O	O	X
			1024 x 768	1344 x 806	48.36	N	60	N	65	O	O	X
	XGA		1328 x 806	56.4	N	70.1	N	75	O	O	X	
			1312 x 800	60.02	P	75	P	78.75	O	O	X	
		SXGA	1280 x 1024	1688 x 1066	63.981	P	60.02	P	108	O	X	X
	PC u. DVI u. Komponente	HD	1920 x 1080i	2200 x 1125	33.75	X	60	X	74.25	O	X	SOY
			2640 x 1125	28.125	X	50	X	74.25	O	X	SOY	
1280 x 720p			1650 x 750	45	X	60	X	74.25	O	X	SOY	
			1980 x 750	37.5	X	50	X	74.25	O	X	SOY	
			720 x 480p	858 x 525	31.5	X	60	X	27	O	X	SOY
			720 x 576p	720 x 576	31.25	X	50	X	27	O	X	SOY
Komponenten	SD	720 x 480i	858 x 525	15.73	X	60	X	13.5	O	X	SOY	
			720 x 576i	864 x 625	15.625	X	50	X	13.5	O	X	SOY



Die Werte in der Tabelle entsprechen den IBM/VESA-Normen und beziehen sich auf analoge Eingangssignale.

Hinweise zu Anschlusskabeln finden Sie unter "Rückseite und Kabel" auf Seite 10.

Einstellungen am PC

1 Klicken Sie mit der rechten Maustaste auf den Windows-Desktop, und klicken Sie dann auf **Eigenschaften**. Die Registerkarte **Eigenschaften von Anzeige** wird angezeigt.

2 Klicken Sie auf die Registerkarte **Einstellungen**, und stellen Sie die Auflösung gemäß den Angaben in der dem Projektor beiliegenden Tabelle der Anzeigemodi ein.

- Die Einstellung für **Farben** brauchen Sie nicht zu ändern.

3 Klicken Sie auf die Schaltfläche **Erweitert**. Es wird ein weiteres Eigenschaftsfenster angezeigt.

4 Klicken Sie auf die Registerkarte **Monitor**, und stellen Sie die **Bildschirmfrequenz** gemäß den Angaben zu **Vertikalfrequenz** in der dem Projektor beiliegenden Tabelle der Anzeigemodi ein.

- Stellen Sie sowohl Vertikal- als auch Zeilenfrequenz an Stelle der **Bildschirmfrequenz** ein.

5 Klicken Sie zum Schließen des Fensters auf die Schaltfläche **OK**, und klicken Sie dann auf die Schaltfläche **OK** des Fensters **Eigenschaften von Anzeige**, um dieses ebenfalls zu schließen.

- Der Computer wird möglicherweise automatisch neu gestartet.

6 Fahren Sie den PC herunter, und stellen Sie die Verbindung mit dem Projektor her. (Seite 60)

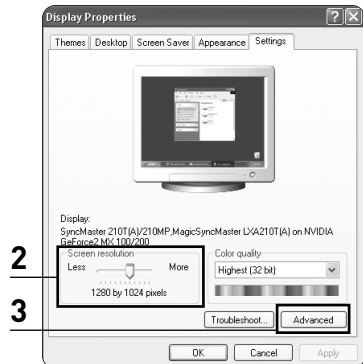

ANMERKUNG

- Der Vorgang kann abhängig vom Computermodell oder der verwendeten Windows-Version von der Beschreibung abweichen.
- Bei Verwendung als PC-Monitor unterstützt dieses Gerät eine Farbtiefe von bis zu 32 Bit/Pixel.
- Die Projektion kann von der Darstellung auf einem herkömmlichen Monitor abweichen (je nach Monitorhersteller oder verwendeter Windows-Version).
- Wird ein Streifen oder ein ungewöhnliches Signal vom Projektor angezeigt, obwohl der PC ausgeschaltet oder nicht an den Projektor angeschlossen ist, schalten Sie mit der Taste **SOURCE** auf den **FBAS-Signal-Modus** um oder überprüfen Sie die Kabelverbindung.
- Überprüfen vor dem Anschließen des Projektors an einen PC (auch bei DVI-Anschluss), ob die Anzeigeeinstellungen des PC vom Projektor unterstützt werden. Ist dies nicht der Fall, kann es zu Signalstörungen kommen.

Anschließen an den PC

Sie können den Projektor an einen PC anschließen und ihn als Monitor verwenden.

Verwenden eines PC-Videokabels oder eines DVI-Kabels

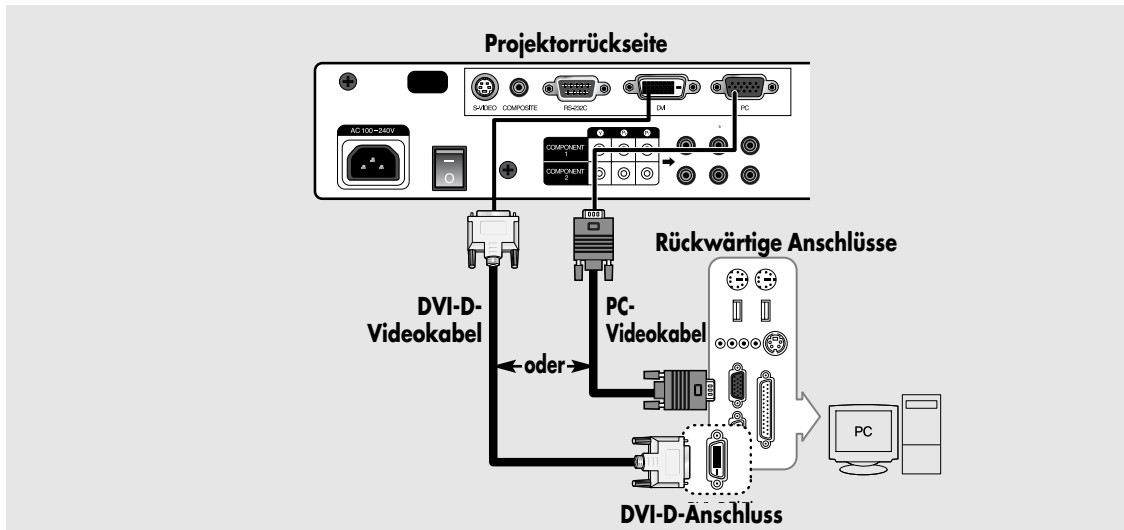

Verbinden Sie mit einem PC-Videokabel den PC-Anschluss (RGB In) auf der Projektorrückseite mit dem Monitorausgang am PC.

- Wenn der PC über einen DVI-Ausgang verfügt, verbinden Sie diesen mit dem DVI-Anschluss am Projektor.



Dieses Produkt unterstützt Plug & Play. Bei Verwendung von Windows XP müssen keinerlei Treiber installiert werden.

Anzeigen des PC-Bildschirms

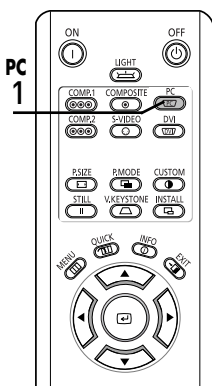

1 Schalten Sie den Projektor ein, und drücken Sie die Taste PC, um PC auszuwählen. Wenn der Projektor über DVI angeschlossen ist, drücken Sie die Taste DVI.

- Überprüfen Sie die Kabelverbindung, falls der PC-Modus nicht verfügbar ist.

2 Schalten Sie den PC ein, und führen Sie eventuell erforderliche Änderungen der Einstellungen aus. (Seite 59)

3 Richten Sie das Bild ein. (Seiten 62–65)



- Mit einem DVI-D-Kabel (nur für digitale Signale) erzielen Sie im Vergleich zu einem PC-Videokabel eine bessere Bildqualität.
- Ein DVI-I-Kabel (für analoge Signale) wird nicht unterstützt. Verwenden Sie ein DVI-D-Kabel.
- Audiosignale werden über die PC-Lautsprecher ausgegeben.

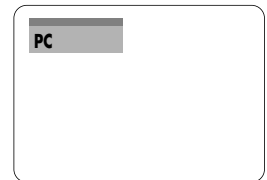

Stiftbelegung des PC-Videoanschlussteckers

PC-Videokabel (15-poliges Signalkabel)

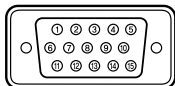

Stift Nr.	PC-Anschluss
1	Rot (R)
2	Grün (G)
3	Blau (B)
4	Erdung
5	Erdung (DDC)
6	Erdung Rot (R)
7	Erdung Grün (G)
8	Erdung Blau (B)
9	Reserviert
10	Synchronisationserdung
11	Erdung
12	Daten (DDC)
13	Zeilensynchronisation
14	Vertikalsynchronisation
15	Takt (DDC)

DVI-D (nur für digitale Signale)

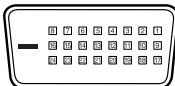

Stift Nr.	Signal	Stift Nr.	Signal
1	T.M.D.S. DATA2-	13	T.M.D.S. DATA3+
2	T.M.D.S. DATA2+	14	+5 V Spannung
3	T.M.D.S. DATA2/4 (Abschirmung)	15	Erdung für 5 V
4	T.M.D.S. DATA4-	16	Hot-Plug-Erkennung
5	T.M.D.S. DATA4+	17	T.M.D.S. DATA0-
6	Takt (DDC)	18	T.M.D.S. DATA0+
7	Daten (DDC)	19	T.M.D.S. DATA0/5 (Abschirmung)
8	Nicht verwendet	20	T.M.D.S. DATA5-
9	T.M.D.S. DATA1-	21	T.M.D.S. DATA5+
10	T.M.D.S. DATA1+	22	T.M.D.S. Takt (Abschirmung)
11	T.M.D.S. DATA1/3 (Abschirmung)	23	T.M.D.S. Takt+
12	T.M.D.S. DATA3-	24	T.M.D.S. Takt-

VESA Plug & Play

Dieses Gerät unterstützt VESA Plug & Play und erkennt automatisch eine bestehende Verbindung mit einem PC.



VORSICHT

Ein DVI-D-Kabel ist nicht für analoge RGB-Signale geeignet.

Automatische Bildeinstellung

Zur automatischen Einstellung von Frequenz und Phase des PC-Bildschirms.

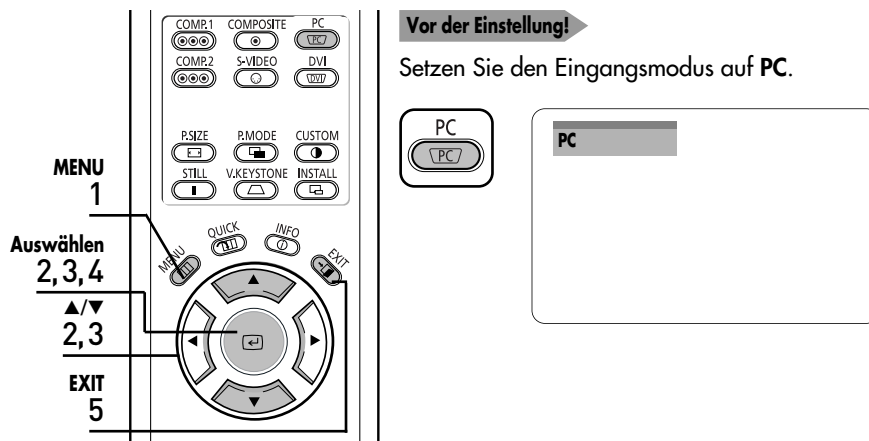

- 

1 Drücken Sie die Taste **MENU**.
Das Hauptmenü wird angezeigt.
- 

2 Wählen Sie mit den Tasten **▲** oder **▼** den Menüpunkt **Einstellungen**.
Das Menü **Einstellungen** wird angezeigt.
Drücken Sie die Taste **↵**.
- 

3 Navigieren Sie mit der Taste **▲** oder **▼** zum Menüpunkt **PC**, und drücken Sie dann die Taste **↵**.
Die Funktion **Autom. Einstellung** wird ausgewählt.
- 

4 Drücken Sie die Taste **↵**.
Die Meldung Autom. Anpassung läuft wird angezeigt. Der PC-Bildschirm wird nun automatisch eingestellt.
- 

5 Drücken Sie die Taste **EXIT**, um das Menü zu verlassen.

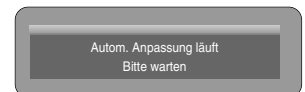

Frequenzeinstellung

Zur Einstellung der Frequenz beim Auftreten vertikaler Linien auf dem PC-Bildschirm.

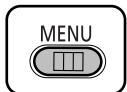
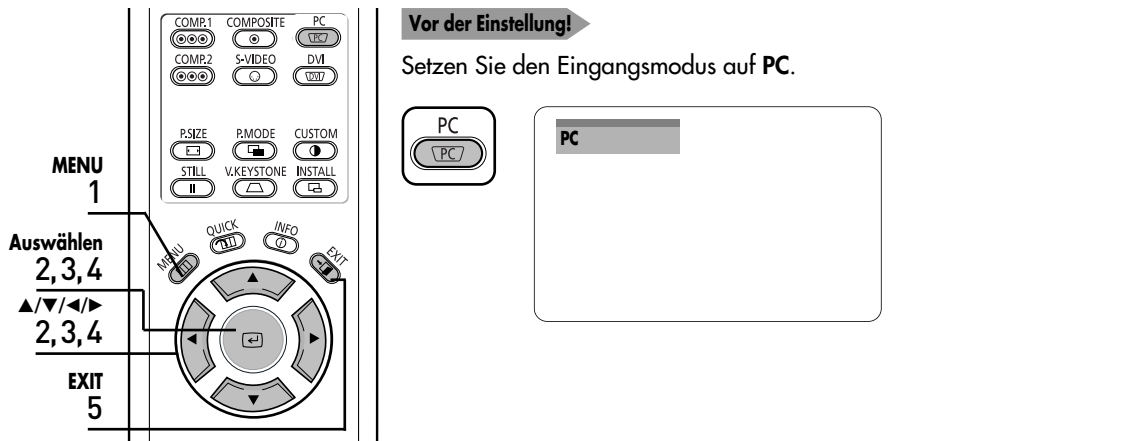

1 Drücken Sie die Taste **MENU**.
Das Hauptmenü wird angezeigt.



2 Wählen Sie mit den Tasten **▲** oder **▼** den Menüpunkt **Einstellungen**.
Das Menü **Einstellungen** wird angezeigt.
Drücken Sie die Taste **↵**.



3 Navigieren Sie mit der Taste **▲** oder **▼** zum Menüpunkt **PC**, und drücken Sie dann die Taste **↵**.
Das Menü **PC** wird angezeigt.

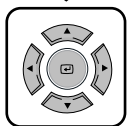

4 Navigieren Sie mit der Taste **▲** oder **▼** zum Menüpunkt **Grob**, und drücken Sie dann die Taste **↵**.
Drücken Sie zur Einstellung des Wertes die Taste **◀** oder **▶**.

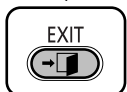

5 Drücken Sie die Taste **EXIT**, um das Menü zu verlassen.

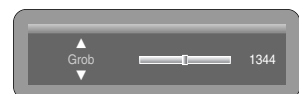

Feinsteuerung durch Phaseneinstellung

Zur Feineinstellung des PC-Bildschirms.

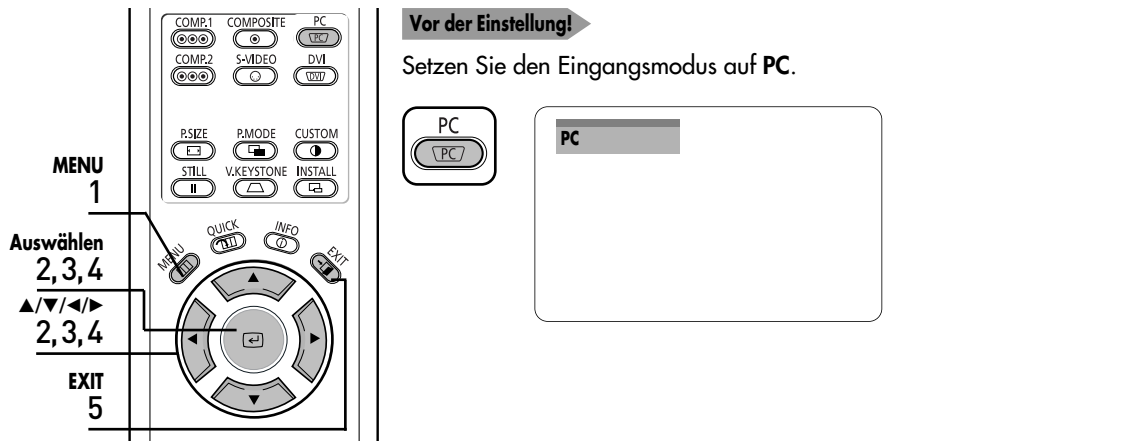

- 

1 Drücken Sie die Taste **MENU**.
Das Hauptmenü wird angezeigt.
- 

2 Wählen Sie mit den Tasten **▲** oder **▼** den Menüpunkt **Einstellungen**.
Das Menü **Einstellungen** wird angezeigt.
Drücken Sie die Taste **↵**.
- 

3 Navigieren Sie mit der Taste **▲** oder **▼** zum Menüpunkt **PC**, und drücken Sie dann die Taste **↵**.
Das Menü **PC** wird angezeigt.
- 

4 Navigieren Sie mit der Taste **▲** oder **▼** zum Menüpunkt **Fein**, und drücken Sie dann die Taste **↵**.
Drücken Sie zur Einstellung des Wertes die Taste **◀** oder **▶**.
- 

5 Drücken Sie die Taste **EXIT**, um das Menü zu verlassen.



Zoomen des Bildschirms

Zur Ausweitung des PC-Bildschirms (von der Mitte ausgehend).

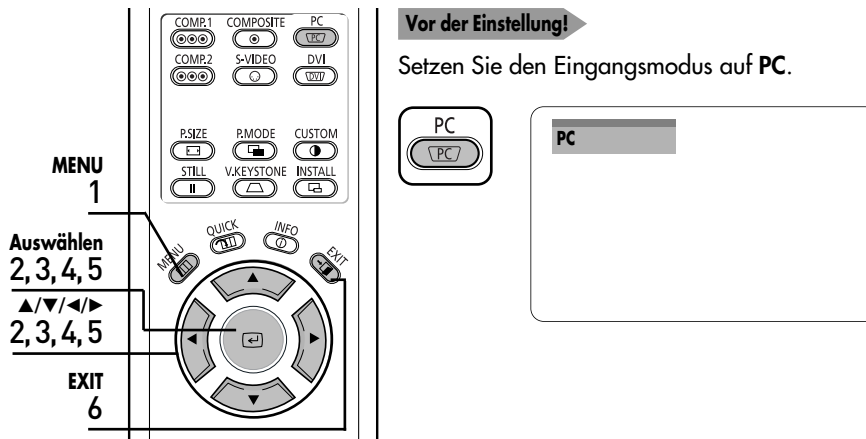

- 

1 Drücken Sie die Taste **MENU**.
Das Hauptmenü wird angezeigt.
- 

2 Wählen Sie mit den Tasten **▲** oder **▼** den Menüpunkt **Einstellungen**.
Das Menü **Einstellungen** wird angezeigt.
Drücken Sie die Taste **◀**.
- 

3 Navigieren Sie mit der Taste **▲** oder **▼** zum Menüpunkt **PC**, und drücken Sie dann die Taste **◀**.
Das Menü **PC** wird angezeigt.
- 

4 Navigieren Sie mit der Taste **▲** oder **▼** zum Menüpunkt **Zoom**, und drücken Sie dann die Taste **◀**.
- 

5 Navigieren Sie mit der Taste **▲**, **▼**, **◀**, oder **▶** zur gewünschten Position, und drücken Sie dann die Taste **◀** zur Einstellung der gewünschten Ausweitung.
Die Anzeige kann so um die Faktoren **1**, **2**, **4** oder **8** vergrößert werden.
- 

6 Drücken Sie die Taste **EXIT**, um das Menü zu verlassen.



Zurücksetzen der PC-Einstellungen

Zum Zurücksetzen der Einstellungen für den PC-Modus auf die Standardwerte.

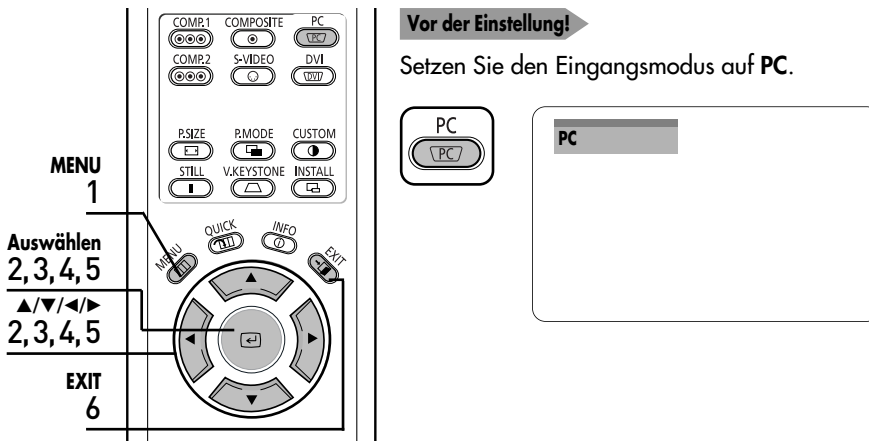

- 

1 Drücken Sie die Taste **MENU**.
Das Hauptmenü wird angezeigt.
- 

2 Wählen Sie mit den Tasten **▲** oder **▼** den Menüpunkt **Einstellungen**.
Das Menü **Einstellungen** wird angezeigt.
Drücken Sie die Taste **↵**.
- 

3 Navigieren Sie mit der Taste **▲** oder **▼** zum Menüpunkt **PC**, und drücken Sie dann die Taste **↵**.
Das Menü **PC** wird angezeigt.
- 

4 Navigieren Sie mit der Taste **▲** oder **▼** zum Menüpunkt **Reset**, und drücken Sie dann die Taste **↵**.
- 

5 Navigieren Sie mit der Taste **◀** oder **▶** zum Menüpunkt **OK**, und drücken Sie dann die Taste **↵**.
Die PC-Einstellungen werden auf den Auslieferungszustand zurückgesetzt.
- 

6 Drücken Sie die Taste **EXIT**, um das Menü zu verlassen.

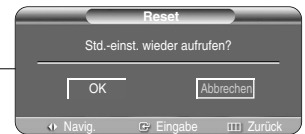

Fehlersuche

Vor der Kontaktaufnahme mit dem Kundendienst	68
---	-----------

Vor der Kontaktaufnahme mit dem Kundendienst

Überprüfen Sie zunächst die folgenden Punkte, falls der Projektor nicht ordnungsgemäß funktionieren sollte. Falls das Problem dennoch weiterhin besteht, wenden Sie sich an Ihren Händler.



Aufstellung und Verkabelung

Symptome	Fehlersuche	Hinweis
Gerät schaltet sich nicht ein.	Stellen Sie sicher, dass das Netzkabel korrekt angeschlossen ist und der Netzschalter auf der Geräterückseite sich in der Position befindet. "-".	Seite 15
Bild ist verzerrt oder trapezförmig verzeichnet.	Stellen Sie sicher, dass die Projektion rechtwinklig auf die Leinwand trifft. Verwenden Sie Zoomgriff und Fokusring zur Einstellung. Vermeiden Sie nach Möglichkeit die Verwendung der Funktion Keystone vert.	Seiten 16~20
Der Projektor soll an der Decke angebracht werden.	Die Deckenhalterung ist als optionales Zubehör erhältlich. Wenden Sie sich bitte an Ihren Händler.	
Bild ist verzerrt oder trapezförmig verzeichnet.	Stellen Sie sicher, dass die Kabelverbindung (Video) korrekt im richtigen Anschluss ausgeführt ist. Ist dies nicht der Fall, funktioniert das Gerät nicht.	Seiten 23~25



Menü und Fernbedienung

Symptome	Fehlersuche	Hinweis
Die Fernbedienung funktioniert nicht.	■ Stellen Sie sicher, dass die richtige externe Quelle ausgewählt ist.	Seite 26
	■ Überprüfen Sie die Batterien der Fernbedienung. Ersetzen Sie die Batterien gemäß den Empfehlungen, falls Sie ein Problem feststellen.	Seite 12
	■ Überprüfen Sie Winkel und Entfernung zwischen Projektor und Fernbedienung. Stellen Sie sicher, dass sich keine Hindernisse zwischen Projektor und Fernbedienung befinden, die das Signal abblocken können.	Seite 13
	■ Direkte Bestrahlung des Fernbedienungssensors am Projektor mit Licht aus Energiesparlampen oder anderen Lichtquellen kann dessen Empfindlichkeit beeinflussen und zu Störungen führen.	
Einige Menüfunktionen funktionieren nicht.	Lesen Sie die Bedienungsanleitung. Einige Funktionen sind abhängig von der Signalquelle oder dem Typ des Eingangssignals gesperrt.	Seiten 23~26



Bild und externe Quelle

Symptome	Fehlersuche	Hinweis
Es wird kein Bild angezeigt.	<ul style="list-style-type: none"> ■ Stellen Sie sicher, dass das Netzkabel korrekt angeschlossen ist. ■ Stellen Sie sicher, dass die richtige Eingangsquelle ausgewählt ist. ■ Stellen Sie sicher, dass die Verkabelung auf der Projektorrückseite und am externen Gerät korrekt ausgeführt ist ■ Überprüfen Sie die Batterien der Fernbedienung. ■ Stellen Sie sicher, dass die Einstellungen für Farbe, und Helligkeit nicht vollständig zurückgefahren sind. 	<p>Seite 15</p> <p>Seite 26</p> <p>Seiten 23~25</p> <p>Seite 12</p> <p>Seite 31</p>
Schlechte Farbwiedergabe.	Stellen Sie Farbe und Helligkeit ein.	Seite 31
Bild ist unscharf.	<ul style="list-style-type: none"> ■ Stellen Sie die Schärfe nach. ■ Überprüfen Sie, dass die Projektionsentfernung im empfohlenen Bereich liegt. 	<p>Seite 16</p> <p>Seite 19~20</p>
Ungewöhnliche Geräusche.	Wenden Sie sich an Ihren Kundendienstbetrieb, falls die Geräusche durch defekte Teile ausgelöst werden.	
Die Reparaturanzeige leuchtet.	Lesen Sie die Anleitung zu Umgang mit der Lampe und Reparatur.	Seite 9
Das Bild zeigt Streifen.	Störstreifen können im PC-Modus bei Frequenzunterschieden auftreten. Stellen Sie die Vertikalfrequenz Ihrer Grafikkarte in den erweiterten Anzeigeeigenschaften ein.	Seite 63
Es wird ein grünes Bild angezeigt.	Stellen Sie sicher, dass Sie das externe Gerät korrekt angeschlossen haben. Achten Sie besonders beim Komponentenanschluss (Y, Pb, Pr) auf die Farbkodierung.	Seiten 23~25
Das Bild des externen Geräts wird nicht ausgegeben.	Stellen Sie sicher, dass das externe Gerät ordnungsgemäß funktioniert. Die einstellbaren Parameter des Menüs Benutzereinst Bild müssen korrekte Werte aufweisen.	Seiten 26, 31
Es wird nur ein blaues Bild angezeigt.	Stellen Sie sicher, dass Sie das externe Gerät korrekt angeschlossen haben. Überprüfen Sie nochmals die Verkabelung.	Seiten 26, 23~25
Die Darstellung erfolgt in schwarzweiß oder ungewöhnlichen Farben bzw. das Bild ist zu dunkel oder zu hell.	<ul style="list-style-type: none"> ■ Die einstellbaren Parameter des Menüs Benutzereinst Bild müssen korrekte Werte aufweisen. ■ Sie können mit der entsprechenden Menüfunktion die Standardwerte wieder aufrufen. 	<p>Seite 31</p> <p>Seite 48</p>

Sonstige Informationen

Lagerung und Wartung	72
Erwerb von optionalen Teilen	73
Struktur des Bildschirmmenüs	74
Austauschen der Lampe	77
RS-232C-Anschluss und -Steuerung	78
Technische Daten	80
Technische Daten der Fernbedienung	81

Lagerung und Wartung

Reinigen und warten Sie den Projektor unter Beachtung folgender Hinweise.

Reinigen des Projektors und des Objektivs

Verwenden Sie ein weiches, trockenes Tuch.

- Verwenden Sie keine entflammaren Mittel wie Reinigungsbenzin oder Verdünner. Verwenden Sie kein feuchtes Tuch. Dies kann zu Fehlfunktionen führen.
- Reinigen Sie das Objektiv nicht mit Fingernägeln oder spitzen Gegenständen. Dies kann zu Kratzern am Objektiv führen.

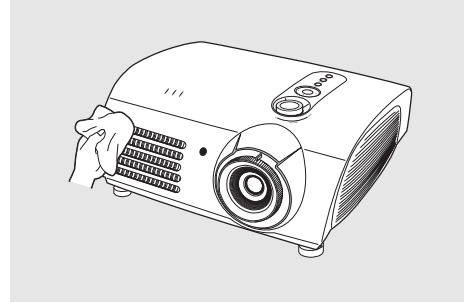

Reinigen des Projektorinneren

Wenden Sie sich an Ihren Händler oder einen Kundendienstbetrieb, um den Projektor von innen reinigen zu lassen.

Wenden Sie sich an Ihren Händler, falls sich Staubteilchen oder andere Objekte im Inneren des Projektors festgesetzt haben.

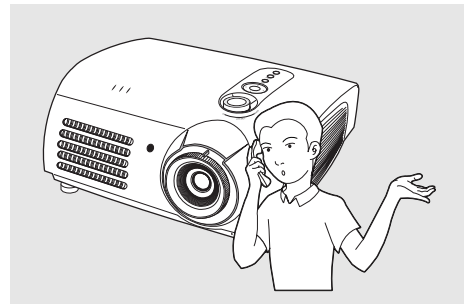

Erwerb von optionalen Teilen

Informationen zum Erwerb von Zubehör oder optionalen Teilen.

Optionale Teile

DVI-D-Kabel

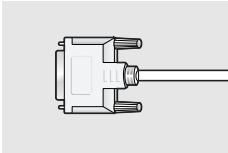

Im Elektronikfachhandel oder im Internet erhältlich.

Video (Composite)-Kabel

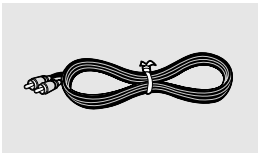

S-Videokabel



Komponentenkabel

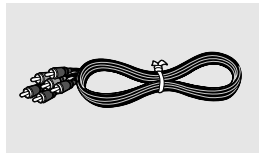

PC-Videokabel



1,5 V AAA Batterien

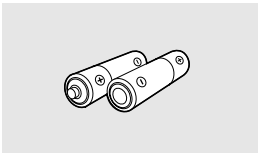

Im Elektronikfachhandel oder im Internet erhältlich.

Sie können sich alternativ auch direkt an Ihren Händler oder Kundendienstbetrieb wenden.

Struktur des Bildschirmmenüs

Im Folgenden erhalten Sie einen Überblick über das gesamte Bildschirmmenü.

Für das Bildschirmmenü verwendete Tasten



Menü öffnen/schließen



Menüpunkt wählen / Wert ändern

Eingangsmodus Composite/S-Video/Komponenten auswählen



Eingang

- Quellen** — Komp.1 / Komp.2 / S-Video / FBAS-Signal/ PC / DVI
- Name bearb.** — Komp.1 / Komp.2 / S-Video / FBAS-Signal/ PC / DVI (Auswahl ohne Eingang)
VCR / DVD / Kabel / Satellit / AV-Receiver / DVD-Receiver / Game
Camcorder / DVD-Kombi / PC



Bild

- Bildmodus** — Dynamisch / Standard / Film1 / Film2 / Benutzer1 / Benutzer2 / Benutzer3 / Benutzerdef.
- Benutzereinst. Bild**
 - Kontrast** 0 ~ 100
 - Helligkeit** 0 ~ 100
 - Schärfe** 0 ~ 100
 - Farbe** 0 ~ 100
 - Farbton** 0 ~ 100 (Nicht unterstützt im Modus 480p oder höher)
 - Farbstandard** SMPTE_C/HD/EBU
 - Farbtemperatur** 5500K / 6500K / 8000K / 9300K
 - Gamma** Gamma-Mod.1 / Gamma-Mod.2 / Gamma-Mod.3
 - Speichern** Benutzer1 / Benutzer2 / Benutzer3

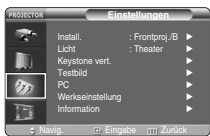
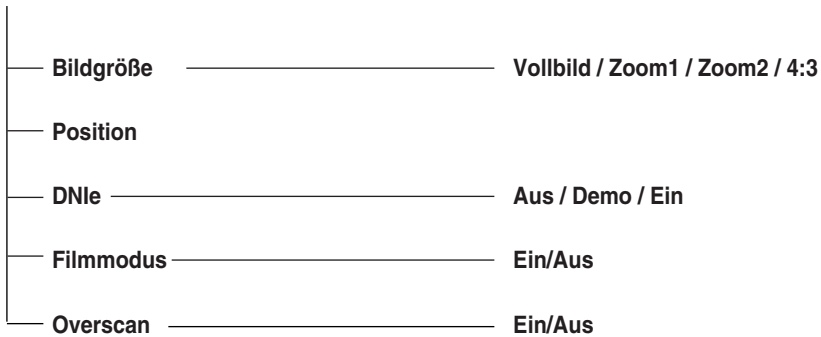

Einstellungen

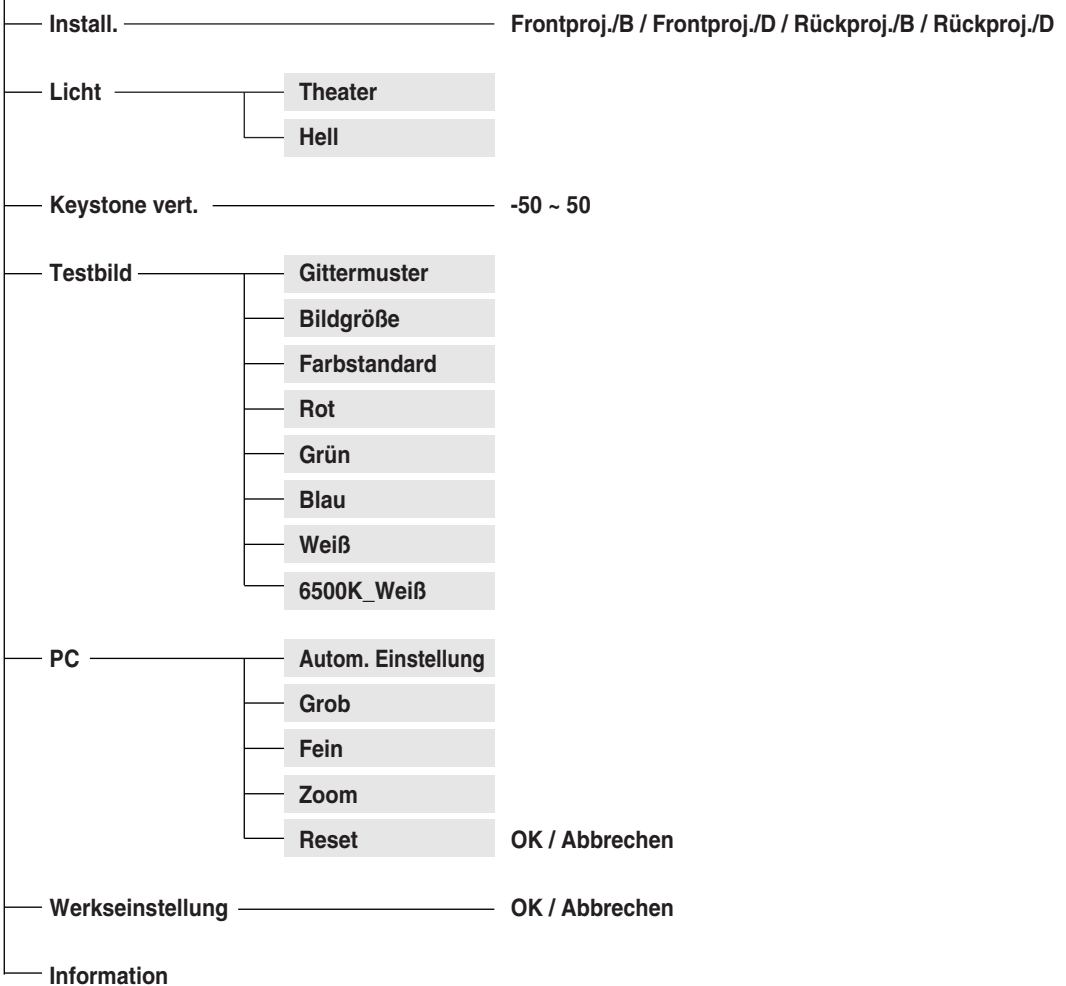

Struktur des Bildschirmmenüs (Fortsetzung)

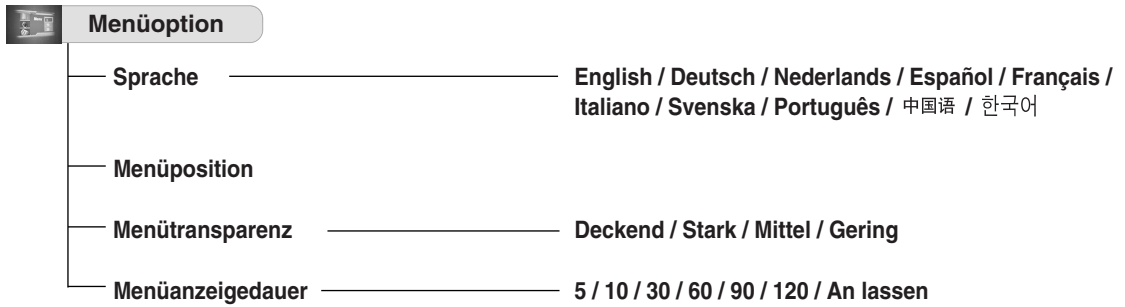

Austauschen der Lampe

Vorsicht beim Austauschen der Lampe

- Die Projektorlampe muss nach einer bestimmten Nutzungsdauer ausgetauscht werden.
- Verwenden Sie nur das empfohlene Modell als Ersatzlampe. Die technischen Daten der Lampe sind in der Bedienungsanleitung aufgeführt. Verwenden Sie das gleiche Modell, das ursprünglich im Projektor eingebaut war.
 - Modellbezeichnung der Lamp : LAMP-MERCURY-Philips
 - Hersteller der Lampe : Philips Lighting
 - Nutzungsdauer der Lampe : 2000 Std.
 - Lampentyp : 250W UHP
 - Teilenummer der Lampe : BP47-00010A
- Überprüfen Sie, dass vor einem Lampenwechsel der Netzstecker gezogen wurde.
- Lassen Sie den Projektor nach dem Unterbrechen der Stromversorgung mindestens 30 Minuten lang abkühlen, bevor Sie die Lampe austauschen.
- Halten Sie die Lampe von entflammarem Material und von Kindern fern.
- Entfernen Sie Schmutz oder Fremdkörper im Bereich der Lampeneinheit mit einem geeigneten Vakuumgerät.
- Achten Sie bei Arbeiten an der Lampeneinheit darauf, die Lampe selbst nicht zu berühren.
- Der unsachgemäße Umgang mit der Lampe kann zu einer Verschlechterung der Bildqualität und einer Verkürzung der Nutzungsdauer führen.
- Der Projektor funktioniert nicht ordnungsgemäß, falls die Abdeckung nach einem Lampenwechsel nicht vollständig geschlossen wurde. Beachten Sie bei Funktionsstörungen die Informationen zur LED-Anzeige in der Bedienungsanleitung.

Vorgehensweise beim Austauschen der Lampe

- 1 Lösen Sie die Schraube der Lampenabdeckung.

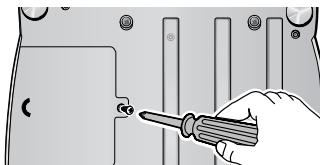

- 2 Schieben Sie die Lampenabdeckung zum Öffnen in Pfeilrichtung.

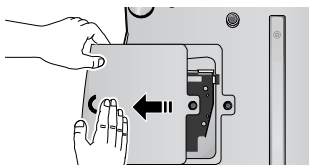

- 3 Lösen Sie die drei Schrauben.

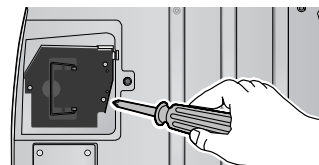

- 4 Heben Sie den Lampenbügel an, und ziehen Sie die Lampe daran in Pfeilrichtung heraus.

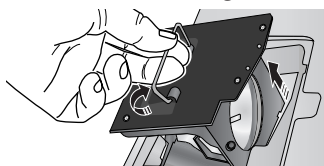

- 5 Führen Sie beim Einbau der neuen Lampe die Schritte in umgekehrter Reihenfolge aus.



ANMERKUNG

- Die Lampe wird sehr heiß und steht unter hohem Druck. Warten Sie nach Unterbrechung der Stromversorgung mindestens 30 Minuten, bevor Sie weitere Schritte unternehmen.
- Stellen Sie vor Ausführung weiterer Schritte sicher, dass das Netzkabel abgezogen ist.

RS-232C-Anschluss und -Steuerung

Anschließen des Projektors an einen PC

Sie können den Projektor an einen PC anschließen, indem Sie ein RS-232C-Kabel (Crossed, Buchsenstecker) zum Steuern des Projektors verwenden.

- Während der Computer oder Projektor in Betrieb sind, darf das RS-232C-Kabel weder abgezogen noch angeschlossen werden. Dies könnte ernsthafte Schäden am Computer oder Projektor verursachen.
- Bei nicht ordnungsgemäßer Konfiguration des PCs funktioniert der RS-232C-Anschluss möglicherweise nicht ordnungsgemäß. Weitere Informationen finden Sie in der Dokumentation des Computers.

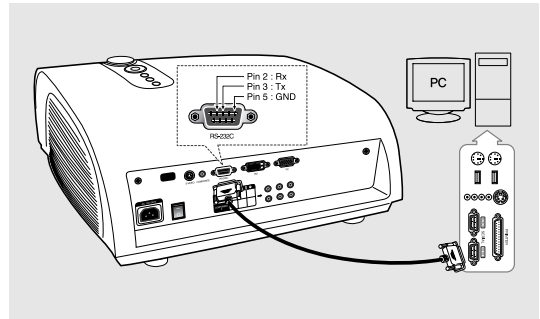

Kommunikationsformat (entspricht dem RS232C-Standard)

- Übertragungsgeschwindigkeit: 115.200 bps
- Paritätsbit: Nein
- Datenlänge: 8 Daten-Bit, 1 Stop-Bit

Übertragungsfolge und Datenformat

Übertragungsfolge

Argument 1 → Argument 2 → -----

Argument N, Befehl, Antwort

Struktur für Variablen (8 Byte)

0x08	0x11	N	PN	CS
------	------	---	----	----

N : Variablennummer (hexadezimal)

PN : Wert der Variable
(Implementiert in 4 Byte – hexadezimal)

CS : Prüfsumme
(Boolesche Komplementierung der Bytesumme außer CS)

Befehlsstruktur (4 Byte)

CN	0x12	CC	CS
----	------	----	----

CN : Befehl + Anzahl der Variablen
(hexadezimal)

CC : Befehl - hexadezimal
(Siehe Befehlstabelle)

CS : Prüfsumme
(Boolesche Komplementierung der Bytesumme außer CS)

Antwortdatenstruktur (3 Byte)

- Bestätigt die ordnungsgemäße Datenübertragung

CN	0x12	CC	CS
----	------	----	----

- Keine Antwort auf Kommunikationsfehler oder ungültige Befehle

- Übertragen Sie den folgenden Steuerbefehl, um eine oder mehrere Steuerbefehle zu übertragen, wenn eine Antwort auf die vorherige Übertragung erfolgte oder nach mehr als 3 Sekunden gar keine Antwort erfolgte.
- Wenn Sie den Projektor über einen Computer steuern, kann die Statusänderung des Projektors weder überprüft noch auf dem Projektorbildschirm angezeigt werden. Übertragen Sie den Befehl INFORMATION (Informationen), um die aktuellen Informationen auf dem Projektorbildschirm anzuzeigen.
- Alle Steuerbefehle gelten für die Eingabequelle und den aktuell angezeigten Projektorstatus.

Befehle

z. B.) DISPLAY → CUSTOM CONFIGURATION → CONTRAST auf 60 festlegen

Parameter 1	0x08	0x11	0x01	0x00	0x00	0x00	0x01	0xE5
Parameter 2	0x08	0x11	0x02	0x00	0x00	0x00	0x03	0xE2
Parameter 3	0x08	0x11	0x03	0x00	0x00	0x00	0x3C	0xA8
Befehl	0x04	0x12	0x4B	0x9F				
Zurück	0x03	0x0C	0xF1					

★ : Bereich ist -50 bis 50, verwenden Sie den Boolischen Komplementärwert für negative Werte.

	Bedienelemente		Befehl	Parameter	Zurück
Allgemeines	Ein/Aus	Ein	76	0,5	
		Aus	76	0,3	
		Direkt Aus	76	0,6	
Eingang	Eingang	Komp.1	76	2,8	
		Komp.2	76	2,9	
		S-Video	76	2,11	
		FBAS-Signal	76	2,10	
		PC	76	2,12	
		DVI	76	2,7	
		Überprüfen	Komp.1	77	64,208
		Komp.2	77	64,209	1 oder 0
		S-Video	77	64,210	1 oder 0
		FBAS-Signal	77	64,211	1 oder 0
		PC	77	64,212	1 oder 0
		DVI	77	64,213	1 oder 0
	Bild	Bildmodus	Dynamisch	75	2,10,0
Standard			75	2,10,1	
		Film1	75	2,10,2	
		Film2	75	2,10,3	
		Benutzer1	75	2,10,4	
		Benutzer2	75	2,10,5	
		Benutzer3	75	2,10,6	
		Benutzerdef.	75	2,10,7	
Benutzereinst Bild		Kontrast (0-100)	75	1,3,x	
		Helligkeit (0-100)	75	1,4,x	
		Schärfe (0-100)	75	1,5,x	
		Farbe (0-100)	75	1,6,x	
		Farbton (0-100)	75	1,7,x	
Farbstandard		SMPTE-C	76	1,1,0	
		HD	76	1,1,1	
		EBU	76	1,1,2	
Farbtemperatur		5500K	75	2,0,3	
		6500K	75	2,0,2	
		8000K	75	2,0,1	
		9300K	75	2,0,0	
Verstärkung		R(0-100)	75	2,3,x	
		G(0-100)	75	2,4,x	
		B(0-100)	75	2,5,x	
Offset		R(-50-50)	75	2,6,x	★
		G(-50-50)	75	2,7,x	★
		B(-50-50)	75	2,8,x	★
Gamma		Gamma-Mod.1	75	2,1,0	
		Gamma-Mod.2	75	2,1,1	
		Gamma-Mod.3	75	2,1,2	
Bildgröße		Vollbild	75	2,9,0	
		Zoom1	75	2,9,2	
		Zoom2	75	2,9,3	
		4:3	75	2,9,4	
Position		Nach oben	75	2,13,0	
		Nach unten	75	2,13,1	
		Links	75	2,13,2	
		Rechts	75	2,13,3	
DNie		Aus	76	0,1,1	
		Ein	76	0,1,0	
		Demo	76	0,1,2	

	Bedienelemente		Befehl	Parameter	Zurück
Bild	Filmmodus	Ein	75	2,11,1	
		Aus	75	2,11,0	
	Overscan	Ein	75	2,12,1	
		Aus	75	2,12,1	
Einstellungen	Install.	Frontproj./B	75	0,1,0	
		Frontproj./D	75	0,1,1	
		Rückproj./B	75	0,1,2	
		Rückproj./D	75	0,1,3	
	Licht	Theater	76	0,2,1	
		Hell	76	0,2,0	
	Testbild	Gittermuster	76	0,0,1	
			Farbstandard	76	0,0,2
		Rot	76	0,0,3	
		Grün	76	0,0,4	
		Blau	76	0,0,5	
		Weiß	76	0,0,6	
		6500K Weiß	76	0,0,7	
	Keystone vert.	Keystone vert. (-50-50)	75	0,3,x	★
	PC	Autom. Einstellung	76	6,5	
		Grob (0-2000)	76	6,3,x	
		Fein (0-255)	76	6,4,x	
		Zoom (0-3)	76	6,13,x	
		PC zurücksetzen	76	6,14	
	Werkseinstellung	Bestätigen	76	9	
Information	OK	75	0,6		
Menüoption	Sprache	English	76	10,0,0	
		Deutsch	76	10,0,1	
		Niederlands	76	10,0,2	
		Espanol	76	10,0,3	
		Français	76	10,0,4	
		Italiano	76	10,0,5	
		Svenska	76	10,0,6	
		Português	76	10,0,7	
		中国語	76	10,0,8	
		한국어	76	10,0,9	
	Menüposition	Nach oben	76	10,1,0	
			Nach unten	76	10,1,1
		Links	76	10,1,2	
			Rechts	76	10,1,3
	Menütransparenz	Deckend	76	10,2,0	
			Stark	76	10,2,2
		Mittel	76	10,2,4	
			Gering	76	10,2,6
	Menüanzeigedauer	An lassen	76	10,3,6	
			5	76	10,3,0
		10	76	10,3,1	
		30	76	10,3,2	
		60	76	10,3,3	
90		76	10,3,4		
120		76	10,3,5		
Menu	Beenden	76	0,4		

Technische Daten

Bauart und technische Daten des Produkts können im Zuge der Leistungsverbesserung ohne Vorankündigung geändert werden. Dies ist ein Gerät der Klasse B, das in Wohn- und in Gewerbegebieten verwendet werden kann.

Klassifizierung		Modell	
		SP-H700/H710	SP-H500
Panel	Größe	0.8"(HD2+)	0.63"(ED2)
	Auflösung	1280 x 720	1024 x 576
Lamp	Type	250W UHP	
	Nutzungsdauer	2000 Std.	
Leistung	Leistungsaufnahme	350W	
	Spannung	100-240 V (Wechselstrom)	
	Frequenz	50/60Hz	
Abmessungen		384 x 425 x 177 mm / 15.1" x 16.7" x 7.0"	
Gewicht		9.0 kg / 19.8 lb	
Zubehör		Bedienungsanleitung, Netzkabel, Fernbedienung, Batterien	
Hauptmerkmale	Helligkeit	700 ANSI	600 ANSI
	Kontrast (Kinomodus)	2800 : 1	2000 : 1
	Bildgröße	Diagonal 30.385~300"	Diagonal 40~200"
	Projektionsentfernung	1.0 ~ 13.6 m / 3.4 ~ 44.8 ft	1.3 ~ 8.8 m / 4.4 ~ 28.5 ft
	Keystone	Vertikal	
Eingang/Ausgang	DVI	1) Anschlusstyp: DVI-D	
		2) Verfügbare Formate: PC - VGA-SXGA DTV - 480p, 576p, 720p, 1080i	
		3) Frequenz: Informationen hierzu finden Sie auf Seite 63.	
	PC	1) Anschlusstyp: 15-polig D-Sub	
		2) Frequenz: Informationen hierzu finden Sie auf Seite 63.	
	Component 1 Component 2	1) Signaltyp: Y, Pb, Pr	
		2) Verfügbare Formate: 480i, 480p, 576i, 576p, 720p, 1080i 3) Frequenz: Informationen hierzu finden Sie auf Seite 63.	
	S-Video	Signalformat: NTSC, PAL, SECAM	
	Composite (FBAS)		
	RS-232C	Service Port	
Aufstellunggebung	Temperatur und Luftfeuchtigkeit	Betriebs-	temperatur (0-40 °C), Luftfeuchtigkeit (10-80 %)
		Lager-	temperatur (-20-45 °C), Luftfeuchtigkeit (5-95 %)
	Geräteklassifizierung	Klasse B	
	Geräuschentwicklung	Min. 28 dB (Theater Modus)	

Das in DLP-Projektoren verwendete DMD-Panel besteht aus mehreren Hunderttausend Mikrosiegeln. Wie andere Präsentationssysteme kann auch das DMD-Panel einige fehlerhafte Pixel aufweisen. Bei Samsung und dem Hersteller von DMD-Panels durchlaufen alle Produkte eine genaue Kontrolle zur Erkennung und Eingrenzung fehlerhafter Pixel. Die in unseren Standards festgesetzte maximale Anzahl fehlerhafter Pixel wird nicht überschritten. In seltenen Fällen kann es vorkommen, dass manche Pixel nicht angezeigt werden. Dies beeinträchtigt jedoch weder die generelle Bildqualität noch die Lebensdauer des Produkts.

Technische Daten der Fernbedienung

Funktionen und Übertragungs-codes

Taste		System code	Datencode	Taste		System code	Datencode
(Leistung) ON		07	99	CUSTOM		07	1E
(Leistung) OFF		07	98	STILL		07	42
COMP.1 (Komp. 1)		07	86	V.KEYSTONE		07	81
COMP.2 (Komp. 2)		07	88	INSTALL	Frontproj./B	07	BB
COMPOSITE		07	84		Frontproj./D	07	EE
S-VIDEO		07	85		Rückproj./B	07	EF
PC		07	69		Rückproj./D	07	BF
DVI		07	8A	MENU		07	1A
P.SIZE	Vollbild	07	E4	QUICK		07	58
	Zoom1	07	53	INFO		07	1F
	Zoom2	07	E1	EXIT		07	2D
	4 : 3	07	E3	▲ (nach oben)		07	60
P.MODE	Dynamisch	07	BD	▼ (nach unten)		07	61
	Standard	07	E8	◀ (links)		07	65
	Film1	07	E9	▶ (rechts)		07	62
	Film2	07	EA	☑ (Eingabe)		07	68
	Benutzer1	07	EB				
	Benutzer2	07	EC				
	Benutzer3	07	ED				
Benutzerdef.	07	BC					

Signalformat der Fernbedienung

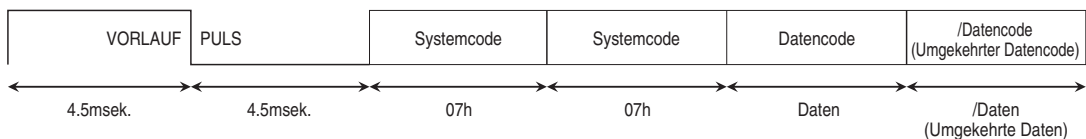

| Notizen

| Notizen

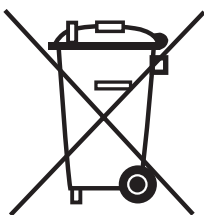

Korrekte Entsorgung dieses Produkts (Elektromüll)

(Anzuwenden in den Ländern der Europäischen Union und anderen europäischen Ländern mit einem separaten Sammelsystem)

Die Kennzeichnung auf dem Produkt bzw. auf der dazugehörigen Literatur gibt an, dass es nach seiner Lebensdauer nicht zusammen mit dem normalen Haushaltsmüll entsorgt werden darf. Entsorgen Sie dieses Gerät bitte getrennt von anderen Abfällen, um der Umwelt bzw. der menschlichen Gesundheit nicht durch unkontrollierte Müllbeseitigung zu schaden. Recyceln Sie das Gerät, um die nachhaltige Wiederverwertung von stofflichen Ressourcen zu fördern. Private Nutzer sollten den Händler, bei dem das Produkt gekauft wurde, oder die zuständigen Behörden kontaktieren, um in Erfahrung zu bringen, wie sie das Gerät auf umweltfreundliche Weise recyceln können. Gewerbliche Nutzer sollten sich an Ihren Lieferanten wenden und die Bedingungen des Kaufvertrags konsultieren. Dieses Produkt darf nicht zusammen mit anderem Gewerbemüll entsorgt werden.

Free Manuals Download Website

<http://myh66.com>

<http://usermanuals.us>

<http://www.somanuals.com>

<http://www.4manuals.cc>

<http://www.manual-lib.com>

<http://www.404manual.com>

<http://www.luxmanual.com>

<http://aubethermostatmanual.com>

Golf course search by state

<http://golfingnear.com>

Email search by domain

<http://emailbydomain.com>

Auto manuals search

<http://auto.somanuals.com>

TV manuals search

<http://tv.somanuals.com>