

ONE-YEAR LIMITED WARRANTY

THIS LIMITED WARRANTY IS VALID ONLY ON SANYO TELEVISIONS PURCHASED AND USED IN THE UNITED STATES OF AMERICA, CANADA, AND PUERTO RICO, EXCLUDING THE UNITED STATES' OTHER TERRITORIES AND PROTECTORATES. THIS LIMITED WARRANTY APPLIES ONLY TO THE ORIGINAL PURCHASER, AND DOES NOT APPLY TO PRODUCTS USED FOR INDUSTRIAL OR COMMERCIAL PURPOSES.

FOR ONE YEAR from the date of purchase, Sanyo Manufacturing Corporation will replace any defective TV.

To insure proper warranty exchange, keep the original sales receipt for evidence of purchase. Return the defective TV to the retailer along with the receipt and the included accessories, such as the remote control. The defective TV will be exchanged for the same model, or a replacement model of equal value, if necessary. Replacement model will be contingent on availability and at the sole discretion of Sanyo Manufacturing Corporation.

THE FOREGOING WARRANTY IS EXCLUSIVE AND IN LIEU OF ALL OTHER WARRANTIES OF MERCHANTABILITY OR FITNESS FOR A PARTICULAR PURPOSE.

OBLIGATIONS

For one year from the date of purchase, Sanyo Manufacturing Corporation warrants this product to be free from defects in material and workmanship under normal use and conditions. Should replacement be necessary under this warranty for any reason due to manufacturing defect or malfunction during the first year from date of original purchase, Sanyo Manufacturing Corporation will provide a new TV via exchange at the retailer.

For customer assistance, whether during or out of the warranty period, call toll free 1-800-877-5032.

Weekdays 7:30 AM – 7:00 PM Central Time

Saturday 7:30 AM – 4:00 PM Central Time

This warranty expresses specific contractual rights; retail purchasers may have additional statutory rights which vary from state to state.

(EFFECTIVE: August 1, 2002)

For your protection in the event of theft or loss of this product, please fill in the information requested below and KEEP IN A SAFE PLACE FOR YOUR OWN PERSONAL RECORDS.

Model No. _____ Date of Purchase _____
 Serial No. _____ Purchase Price _____
 (Located on back of unit) _____
 Where Purchased _____



Sanyo Manufacturing Corp.
 3333 Sanyo Road, Forrest City, AR 72335

Model Nos. :

Color TV Owner's Manual

DS13204
DS19204
DS25204

Welcome to the World of Sanyo

Thank you for purchasing a Sanyo Color Television. You made an excellent choice for Performance, Styling, Reliability, and Value. This television is designed with easy to use on-screen set-up instructions and operating features.

If you need assistance visit our Web site at www.sanyoctv.com or call toll free 1-800-877-5032.



* "As an ENERGY STAR® Partner, Sanyo Manufacturing Corporation has determined that this product meets the ENERGY STAR® guidelines for energy efficiency."

* Model DS25204 only

POSITIONING THE TV

Do not position the TV in a confined area. Allow space for normal air circulation around electronic parts.

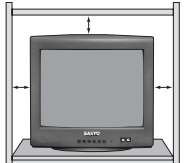

CHILD SAFETY

Sanyo is committed to making home entertainment safe and enjoyable. Always use an appropriate table or stand when positioning your TV. Use appropriate brackets, braces, or straps to anchor your furniture in place. **But NEVER screw anything directly to the television.**

Do not place televisions on dressers, shelves, desks, carts, etc. where curious or excited children could pull, push, or otherwise cause the unit to fall and cause personal injury.

Never place toys or other items on top of the TV that could pique children's curiosity causing them to climb about the furniture.

Always use stands that are designed to support the size and combined weight of your television and other electronic devices.



Printed in U.S.A. SMC, April 2004

Service Code: 610 312 7484

Part No.: 1JC6P1P0164A-

SPECIFICATIONS

PICTURE TUBE SIZE (Measured Diagonally)

DS13204	13-inches
DS19204	19-inches
DS25204	25-inches

PICTURE RESOLUTION

Antenna Input	260 Lines
Video Input	350 Lines

ANTENNA INPUT UHF/VHF/CATV 75Ω

POWER REQUIREMENT 120VAC 60Hz

POWER

DS13204	45 watts
DS19204	58 watts
DS25204	78 watts

HORIZONTAL DIM. (Width)

DS13204	14.0 in. (356mm)
DS19204	19.2 in. (488mm)
DS25204	24.4 in. (619mm)

VERTICAL DIM. (Height)

DS13204	12.9 in. (327mm)
DS19204	17.2 in. (438mm)
DS25204	22.4 in. (570mm)

DEPTH DIM. (Thickness)

DS13204	14.6 in. (372mm)
DS19204	18.5 in. (470mm)
DS25204	20.4 in. (517mm)

WEIGHT (Approx.)

DS13204	18.7 lbs. (8.5 Kg.)
DS19204	35.2 lbs. (16.0 Kg.)
DS25204	59.5 lbs. (27.0 Kg.)

SOUND (1 Speaker) Size: 8 cm

AMPLIFIER Built-in with 1W/ch

FRONT A/V INPUT JACKS Video/Audio

CAUTION: FCC Regulations state that unauthorized changes or modifications to this equipment may void the user's authority to operate it.

CAUTION RISK OF ELECTRIC SHOCK DO NOT OPEN	THIS SYMBOL INDICATES THAT DANGEROUS VOLTAGE CONSTITUTING A RISK OF ELECTRIC SHOCK IS PRESENT WITHIN THIS UNIT.
CAUTION: TO REDUCE THE RISK OF ELECTRIC SHOCK, DO NOT REMOVE COVER (OR BACK). NO USER-SERVICEABLE PARTS INSIDE. REFER SERVICING TO QUALIFIED SERVICE PERSONNEL.	THIS SYMBOL INDICATES THAT THERE ARE IMPORTANT OPERATING AND MAINTENANCE INSTRUCTIONS IN THE LITERATURE ACCOMPANYING THIS UNIT.

WARNING: TO REDUCE THE RISK OF FIRE OR ELECTRIC SHOCK, DO NOT EXPOSE THIS APPLIANCE TO RAIN OR MOISTURE.

IMPORTANT SAFETY INSTRUCTIONS

CAUTION: PLEASE ADHERE TO ALL WARNINGS ON THE PRODUCT AND IN THE OPERATING INSTRUCTIONS. BEFORE OPERATING THE PRODUCT, PLEASE READ ALL OF THE SAFETY AND OPERATING INSTRUCTIONS. RETAIN THIS LITERATURE FOR REFERENCE. Follow all instructions...

Positioning the appliance

- Do not place your appliance on an unstable cart, stand, shelf or table. Serious injury to an individual, and damage to the appliance, may result if it should fall. Your salesperson can recommend approved carts and stands or shelf and wall mounting instructions. An appliance and cart combination should be moved with care. Quick stops, excessive force, and uneven surfaces may cause the appliance and cart combination to overturn.
- Slots and openings in the cabinet and in the back or bottom are provided for ventilation. To ensure reliable operation of the appliance and to protect it from overheating, these openings must not be blocked or covered. The openings should never be covered with a cloth or other material, and the bottom openings should not be blocked by placing the unit on a bed, sofa, rug, or other similar surface. This appliance should never be placed near or over a radiator or heat register. This appliance should not be placed in a built-in installation such as a bookcase unless proper ventilation is provided.
- Do not expose the appliance to rain or use near water . . . for example, near a bathtub, swimming pool, kitchen sink, in a wet basement, etc.

Hooking Up Outdoor Antenna

LIGHTNING PROTECTION FOR YOUR ANTENNA AND SET AS PER NATIONAL ELECTRICAL CODE INSTRUCTIONS.

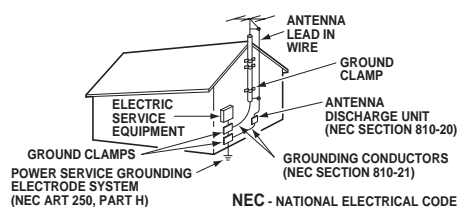

*Note to CATV system installer: This reminder is provided to call the CATV system installer's attention to Article 820-40 of the NEC that provides guidelines for proper grounding and, in particular, specifies that the cable ground shall be connected to the grounding system of the building, as close to the point of cable entry as practical.

EXAMPLE OF ANTENNA GROUNDING ACCORDING TO NATIONAL ELECTRICAL CODE, ANSI/NFPA 70

- If an outside antenna is connected to the receiver, be sure the antenna system is grounded so as to provide some protection against voltage surges and built up static charges. Article 810 of the National Electrical Code, ANSI/NFPA 70, provides information with respect to proper grounding of the mast and supporting structure, grounding of the lead in wire to an antenna discharge unit, size of grounding conductors, location of antenna discharge unit, connection to grounding electrodes, and requirements for the grounding electrode.

An outside antenna system should not be located in the vicinity of overhead power lines or other electric light or power circuits, or where it can fall into such power lines or circuits. When installing an outside antenna system extreme care should be

taken to keep from touching such power lines or circuits as contact with them might be fatal.

Plug in the power cord

- This product should be operated only from the type of power source indicated on the marking label. If you are not sure of the type of power supply to your home, consult your product dealer or local power company. This product is equipped with a polarized alternating current line plug (a plug having one blade wider than the other). This plug will fit into the power outlet only one way. This is a safety feature. If you are unable to insert the plug fully into the outlet, try reversing the plug. If the plug should still fail to fit, contact your electrician to replace your obsolete outlet. Do not defeat the safety purpose of this polarized plug. Do not overload wall outlets, extension cords, or integral convenience receptacles as this can result in a risk of fire or electric shock.

- Power-supply cords should be routed so that they are not likely to be walked on or pinched by items placed upon or against them, paying particular attention to cords at plugs, convenience receptacles, and the point where they exit from the product.

Cleaning

- Before cleaning, unplug the unit from the wall outlet. Do not apply liquid cleaners or aerosol cleaners directly to the unit. Use a dry cloth for cleaning.

Service & Repair

- Unplug the appliance from the wall outlet and refer servicing to qualified service personnel under the following conditions:
 - If the power cord or plug is damaged or frayed.
 - If liquid has been spilled into the appliance.
 - If the appliance has been exposed to rain or water.
 - If the appliance has been dropped or the cabinet has been damaged.
 - If the appliance exhibits a distinct change in performance.
 - If the appliance does not operate normally by following the operating instructions, adjust only those controls that are covered in the operating instructions. Improper adjustment of other controls may result in damage and will often require extensive work by a qualified technician to restore the appliance to normal operation.
- Upon completion of any service or repair, request the service technician's assurance that only Factory Authorized Replacement Parts that have the same characteristics as the original parts were used, and that routine safety checks have been performed to determine that the appliance is in safe operating condition. Unauthorized substitutions may result in fire, electrical shock, or other hazards.
- Never add accessories that have not been specifically designed for use with this appliance as they may cause hazards.
- For added protection during a lightning storm, or when the set is left unattended and unused for long periods of time, unplug it from the wall outlet and disconnect the antenna. This will prevent damage to the set due to lightning or power line surges.
- Never push objects of any kind into this product through openings as they may touch dangerous voltage points or short-out parts that could result in a fire or electric shock. Never spill liquid of any kind on the product.

BASIC SETUP AND CONNECTIONS

- Install batteries in remote control (2 AAA, not included).
- Connect signal. (See illustration below.)
- Plug in AC power cord.
- Press the **POWER** key to turn on TV.
- Follow on-screen instructions.

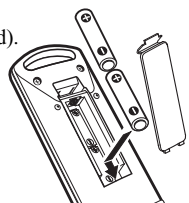

IMPORTANT NOTE: Spent or discharged batteries must be recycled or disposed of properly in compliance with all applicable laws. For detailed information, contact your local County Solid Waste Authority.

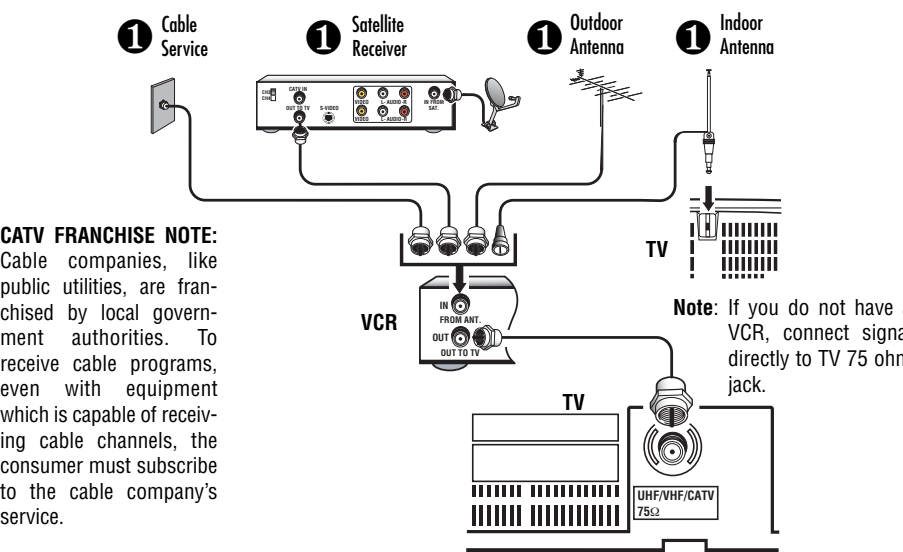

CATV FRANCHISE NOTE: Cable companies, like public utilities, are franchised by local government authorities. To receive cable programs, even with equipment which is capable of receiving cable channels, the consumer must subscribe to the cable company's service.

ON-SCREEN MENU OPERATION

1. Press **MENU**.
2. Use the **▲/▼** keys to *highlight* a feature.
3. Use the **-/+** keys to choose an option.
4. Press **MENU** to exit.

Items with submenus requires additional steps.

Automatic Picture Adjustment

1. Highlight **Auto** for normal viewing or **Game** for video game settings.

Note: When you choose **Game**, the picture and sound will auto adjust to ideal game settings.

Manual Picture Adjustment

1. Highlight **Manual**.
2. Press **MENU**.
3. Use the **▲/▼** keys to choose **Color, Tint, Contrast, Bright, or Sharpness**.
4. Use the **-/+** keys to make adjustment.

Resetting the Cable-VHF/UHF Mode or Channel Search

These changes are required *only* if additional channels become available, such as switching from Antenna to Cable.

1. Highlight **CH Search** and press the **+** key.

Adding or Deleting Scan Memory Channels

1. Press **MENU** key.
2. Highlight **CH. Scan Memory**.
3. Press the **+** key.
4. Enter the channel number you want to add or delete.
5. Press the **+** key to change the present setting. Example: Added will change to Deleted. This takes about three seconds. During that time, the word "Added" or "Deleted" will become yellow.
6. Use the 0-9 or **▲▼** keys to choose other channels to delete or add, or press the **MENU** key to exit.

Deleted C34
Use **▲▼, 0-9, +** keys

V-GUIDE OPERATION

Setting MPAA Movie Rating

1. Press **V-GUIDE**.
2. Press the **+** key to switch V-Guide ON.
3. Highlight **MPAA Rating**, if necessary.
4. Press the **+** key to select a rating option.
5. Press the **MENU** key to change rating (**B↔U**).

OFF < ON >
MPAA Ratings : X U
TV Ratings :
Use **-+, ▲▼** keys
MENU key to Block

Setting TV Ratings

6. Highlight **TV Ratings**.
7. Press the **+** key to select rating option.
8. Press the **MENU** key to change rating (**B↔U**).

OFF < ON >
MPAA Ratings :
TV Ratings : TVMA U
Use **-+, ▲▼** keys
MENU key to Block

Setting Content-Based Rating

9. Select **Contents**.
10. Press the **MENU** key to display the Contents options: **D, L, S, V, or FV**. (D-Suggestive Dialog, L-Adult Language, S-Sexual Situation, V-Violence, FV-Fantasy Violence)
11. Highlight desired option: **D, L, S, V, or FV**.
12. Use the **-/+** keys to select rating.
13. Press the **MENU** key to change rating (**B↔U**).
14. Use the **▲/▼** keys to highlight another content rating. Repeat steps 11 through 13 to block or unblock rating.
15. Press the **V-GUIDE** key to exit.

OFF < ON >
MPAA Ratings :
TV Ratings : Contents
Press MENU key

D : TV14 B
L :
S :
V :
FV :
Use **-+, ▲▼** keys
MENU key to Block

Turning Off the V-Guide

1. Press the **V-GUIDE** key.
2. Use the **-/+** keys to select **OFF**.

USING FRONT A/V JACKS

1. Connect a Video Game, Camcorder, or other external equipment to the TV as shown below.

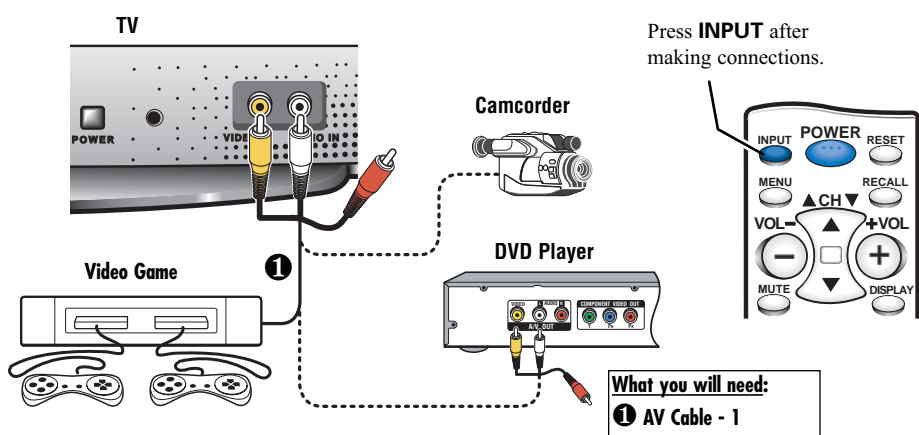

Notes:

- Switch off TV and external equipment before connecting cables. (Cables are not supplied with the TV.)
- One audio plug will not be used when connecting a stereo device. Just leave the red audio plug disconnected from both units.
- Only one device at a time can be connected to these jacks.

CARE AND CLEANING

1. **Unplug the power cord before cleaning the television.**
2. Clean the screen and cabinet with a soft dry cloth.

Note: Never spray liquids on the screen because it can run down and drip onto the chassis. This may cause component failure not covered under Warranty.



This symbol on the nameplate means the product is Listed by Underwriters' Laboratories Inc. It is designed and manufactured to meet rigid U.L. safety standards against risk of fire, casualty and electrical hazards.

REMOTE CONTROL OPERATION

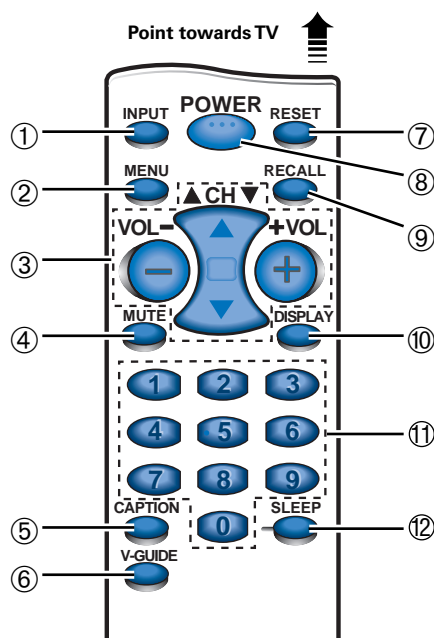

- ① **Input Key**—Press to select the program source to watch: TV signal or signal from DVD Player or other equipment you have connected to the A/V jacks.
- ② **Menu Key**—Use this key with the **▲/▼** and **-/+** keys to navigate and adjust features of the on-screen menu system.
- ③ **Channel Scanning (CH ▲/▼) and Volume (VOL -/+) Keys**—Press to scan through the channels in memory and to adjust the volume.
- ④ **Mute Key**—Press once to suppress the volume. Press again to restore volume to previous level.
- ⑤ **Caption Key**—Captioning is text information transmitted along with the picture and sound so it can be displayed on the TV screen.
 1. Press **CAPTION**.
 2. Press **0** (zero) to select options: OFF, C1, C2, T1, T2, or QUICKCAP.

Notes: Quikcap switches captions on and off with the Mute function.
If a black box appears on the screen, press the **RESET** key twice.

- ⑥ **V-Guide Key**—(See V-Guide Operation.)

Note: This feature is designed to comply with the United States of America's FCC V-Chip regulations. Therefore, it may not function with broadcasts that originate in other countries.

Use this feature to supervise the television viewing of young children. This TV can be set to automatically block programs with content you deem as inappropriate for your children to view.

- ⑦ **Reset Key**—Press this key **twice** to restore factory settings. The TV will automatically start Channel Search and clear all customized settings. These features will automatically reset:

- Picture Adjustments: Color, Sharpness, Bright, Contrast, and Tint
- Channel Memory
- Caption to OFF
- V-Guide to OFF
- Language to English
- Sleep Timer
- Game/Video mode to TV

If desired, personal settings can be made again using the menu options.

- ⑧ **Power Key**—Press to turn TV ON or OFF.

- ⑨ **Recall Key**—Press to switch between the last two channels you selected.

- ⑩ **Display Key**—Press once to display the channel number. Press twice to display the channel number continuously. Press again to remove the channel number.

- ⑪ **Number Keys**—Press two keys to select a channel. *Example:* Press **0** then **6** to select channel 6. *For cable channels 100 through 125,* press and hold the **1** key until **C1** appears. Then press the other two numbers.

- ⑫ **Sleep Key**—Press this key then press the **"0"** key to set the Sleep Timer. The desired time can be set from 30 minutes up to 3 hours in 30-minute increments. Sleep Timer will switch off the TV automatically.

Note: The Sleep Timer cancels when the TV is turned off or if a power failure occurs.

MEXICO GUARANTEE

IMPORTADOR:

COMERCIALIZADORA MEXICO AMERICANA, S.DE R.L. DE C.V.
AV. NEXTENGO N° 78
COL. SANTA CRUZ ACAYUCAN
DEL. AZCAPOTZALCO, MÉXICO D.F., C.P. 02770
RFC: CMA9109119L0

DESCRIPTION: Television
BRAND: SANYO
MODELS: DS13204
DS19204
DS25204

GUARANTEE

THE APPARATUS THAT YOU HAVE ACQUIRED HAS A ONE YEAR GUARANTEE FOR MANUFACTURING DEFECTS AND A ONE YEAR SERVICE WARRANTY FROM THE DATE OF PURCHASE GRANTED BY:

COMERCIALIZADORA MEXICO-AMERICANA, S. DE R.L. DE C.V.

UNDER THE FOLLOWING CONDITIONS:

1. TO MAKE THE GUARANTEE EFFECTIVE, SIMPLY SHOW THIS POLICY FILLED OUT BY THE STORE OR SUPPLIER UNIT OR THIS SALES INVOICE, WITH THE APPARATUS IN ANY OF THE SERVICE CENTERS INDICATED ON THIS GUARANTEE.
2. IF THE FAULT IS ATTRIBUTED TO A MANUFACTURING DEFECT, THE APPARATUS WILL BE REPLACED OR YOUR MONEY REFUNDED. DURING THE 30 DAYS SUBSEQUENT TO THE PURCHASE THE GUARANTEE WILL BE VALID AT THE STORE WERE THE APPARATUS WAS PURCHASED, PRESENTING THE ABOVE DOCUMENTS.
3. REPAIR TIME WILL NEVER BE MORE THAN 30 DAYS. IF THIS TIME HAS ELAPSED, AND THE PRODUCT ISN'T REPAIRED, COMERCIALIZADORA MEXICO AMERICANA, S. DE R.L. DE C.V. WILL PROCEED TO EFFECTUATE THE EXCHANGE FOR AN EQUIVALENT APPARATUS OR THE RETURN OF THE BUYING-SALE COST RESPECTIVELY.
4. THIS GUARANTEE WILL COVER ITS TOTALITY OF PIECES, COMPONENTS AND SERVICE REPAIR OF PRODUCT, AND THE RESPECTIVE COST OF TRANSPORTATION.

THIS GUARANTEE WILL BE NULL AND VOID IN THE FOLLOWING CIRCUMSTANCES:

- * WHEN PRODUCT HAS BEEN USED IN A DIFFERENT CONDITION THAN ITS NORMAL USE.
- * WHEN PRODUCT HASN'T BEEN OPERATING CORRECTLY ACCORDING TO THE INSTRUCTIONS IN THIS MANUAL.
- * WHEN PRODUCT HAS BEEN CHANGED OR REPAIRED BY PERSONS NOT AUTHORIZED FROM THE MANUFACTURER, IMPORTER, OR MERCHANT RESPONSIBLE RESPECTIVE.

CENTRO DE SERVICIO Y LUGAR DONDE OBTENER PARTES, COMPONENTES, CONSUMIBLES Y ACCESORIOS:

SUCURSAL VALLEJO Poniente 126 N° 288 B Col. Nueva Vallejo México, D.F. Tels. 5567-5378 5368-0105, 8589-8033

SUCURSAL MINERVA Silos N° 135, Col. Minerva Deleg. Iztapalapa México, D.F. 09810 Tels. 5646-4551 5646-4550

STAMP, DATE AND SIGNATURE OF STORE

DESCRIPTION: _____ **BRAND:** _____ **MODEL:** _____
CLIENT'S _____
ADDRESS: _____
EXTERIOR NUMBER: _____ INTERIOR NUMBER: _____
SUB DIVISION: _____ STATE/DELEGATION: _____
TELEPHONE: _____

OPERACION DE MENÚ EN PANTALLA

1. Presione **MENU**.
2. Use las teclas de ▲/▼ para resaltar la función deseada.
3. Use las teclas de -/+ para escoger la opción deseada.
4. Presione la tecla de **MENU** para salir.

Artículos con submenús requiere pasos adicionales.

Ajuste Automático de Imagen

1. Resalte Auto para ver en modo normal, o en modo de Juego para los ajustes de juego de video.

Nota : Cuando se seleccione **Juego** en las opciones, la imagen cambiarán automáticamente or ajustes previamente establecidos.

Ajuste Manual de Imagen

1. Resalte Manual.
2. Presione la tecla de **MENU**.
3. Use las teclas de ▲/▼ para seleccionar el ajuste que se quiere modificar: Color, Tinte, Contraste, Brillo, y Nitidez.
4. Use las teclas de -/+ para hacer los ajustes.

Reajustando el modo de cable-VHF/UHF y búsqueda canales

Estos cambios son requeridos únicamente si hay canales adicionales disponibles, como por ejemplo cambiando la conexión de antena a cable.

1. Resalte **Loc. Canales** del menú de opciones y presione la tecla de +.

Agregando o borrando canales

1. Presione la tecla de **MENU**.
2. Use las teclas de ▲/▼ para iluminar **Buscar Canales**.
3. Presione la tecla de +.
4. Presione el número de canal que quiere borrar o agregar.
5. Presione la tecla + para seleccionar la opción (ejemplo) : Anadido cambiara a Saltado. Esto toma acerca de tres segundos. Durante ese tiempo, la palabra "Anadido" o "Saltado" llegará a ser amarillo.
6. Use las teclas de ▲▼ o 0-9 para eliminar otros canales o presione la tecla de **MENU** para salir.

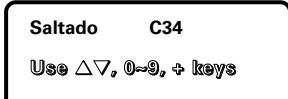
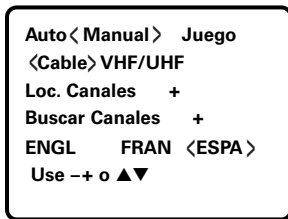

OPERACION DE GUÍA-V

Ajustes de la clasificación de películas

1. Presione la tecla de **V-GUIDE** en el control remoto para desplegar el menú.
2. Presione la tecla + para cambiar a V-Guide SL.
3. Utilice las teclas ▲/▼ para seleccionar el código de MPAA.
4. Presione la tecla + para seleccionar las opciones de código : X, NC17, R, PG13, PG, o G.
5. Presione la tecla de **MENU** para bloqueado (B) o no bloqueado (U) la clasificación seleccionada. Ejemplo: X U.

Ajustes de clasificación basados en edad

6. Utilice las teclas de ▲/▼ hasta que se ilumine TV código.
7. Presione la tecla de + para seleccionar las opciones de código del TV: TVMA, TV14, TVPG, TV-G, TVY7, TV-Y, o Content.
8. Presione la tecla de **MENU** para bloqueado (B) o no bloqueado (U) una clasificación seleccionada. Ejemplo: TVMA U.

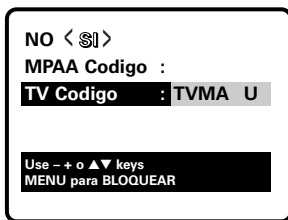
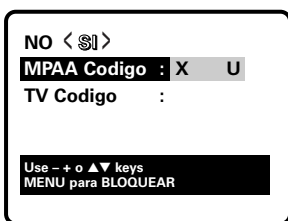

Ajustes de clasificación basados en el contenido

9. Utilice ▲/▼ para seleccionar Content.
10. Presione la tecla de **MENU** para desplegar el menú Content Option: D, L, S, V, o FV. (D-Diálogos sugestivos, L-Lenguaje para adultos, S-Contenidos Sexual, V-Violencia, FV-Fantasia Violencia.)
11. Utilice las teclas de ▲/▼ para seleccionar la opción deseada: D, L, S, V, o FV.
12. Presione la teclas de -/+ para ajustar la clasificación. Por ejemplo: D : TV14 U.
13. Presione la tecla de **MENU** para bloquear (B) a clasificación seleccionada.
14. Use las teclas de ▲/▼ hasta iluminar categorías o repita los pasos del número 11 hasta el 13 para bloqueado (B) o no bloqueado (U) clasificación de contenidos.
15. Presione la tecla de **V-GUIDE** para salir.

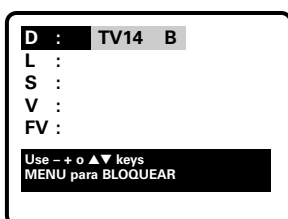
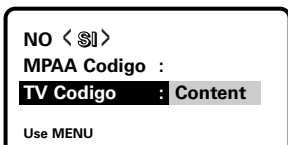

Apagando V-Guide

1. Presione la tecla de **V-GUIDE**.
2. Use las teclas de -/+ hasta seleccionar apagado (NO).

USANDO LAS ENTRADAS FRONTALES DE AUDIO/VIDEO (AV1)

1. Conecte el Juego de Video, la Cámara de Video, o cualquier otro equipo externo a la TV como se muestra abajo.

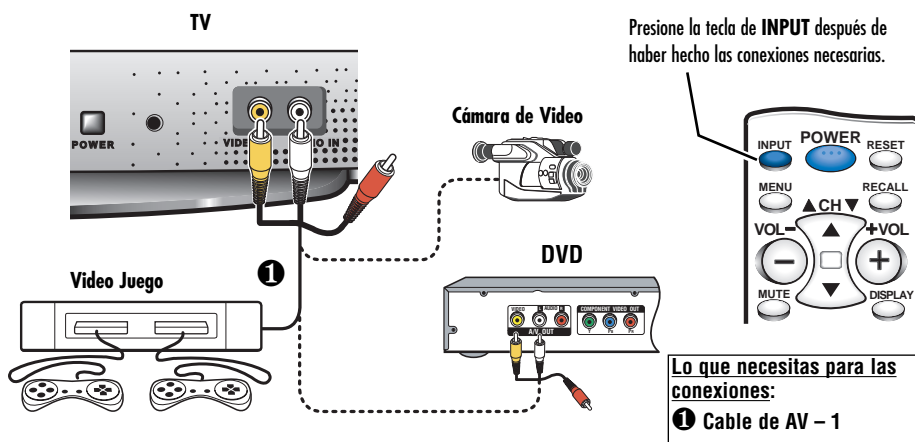

Notas :

- Apague la TV y los equipos externos antes de conectar los cables. (Los cables no son suministrados con la TV.)
- Cuando conecte un equipo estéreo externo, una clavija no será utilizada. Deje esta clavija (roja) desconectada de ambos equipos.
- Solamente un equipo a la vez podrá ser conectado a esta entradas.

CUIDADOS Y LIMPIEZA

1. Desconecte el cordón de Potencia antes de limpiar el televisor.
2. Limpie la pantalla y gabinete con un paño limpio y suave.

Nota : Nunca aplique líquidos en aerosol en la pantalla, este puede escurrirse y gotear dentro del chasis. Estepuede causar fallas en los componentes no cubiertos por la garantía.



CONTROL REMOTO

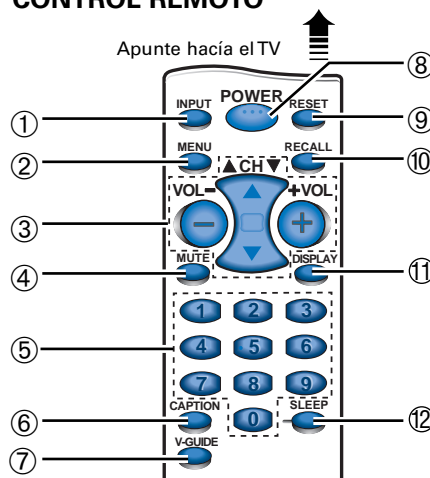

1. **Tecla del modo de INPUT**—Presione para seleccionar la fuente del programa que va a ser desplegado en la pantalla: La señal de TV o señales provenientes del DVD u otros equipos que han sido conectados a las entradas de A/V.
2. **Tecla de MENU**—Use esta tecla, junto con las teclas de navegación, use ▲ / ▼ y - / + para ajustar las funciones del sistema de menú en pantalla.
3. **Teclas de búsqueda de Canales (▲ / ▼) y de Volumen (- / +)**—Presione para buscar a través de los canales en memoria y para ajustar el volumen.
4. **Tecla de MUTE**—Presione una vez para apagar el volumen y presione nuevamente para restaurarlo.
5. **Teclas Numeradas**—Dos teclas deben de ser presionadas para seleccionar un canal. *Ejemplo :* Presione **0** y después **6**, para seleccionar el canal **6**. Para canales de cable del 100 hasta el 125, presione y mantenga así la tecla del número **1** hasta que el **C1--** aparezca.
6. **Tecla de Transmisión Captada (CAPTION)**—La transmisión captada es información de texto transmitida junto con la imagen y el sonido, y que puede ser desplegada en la pantalla de la TV.
 1. Presione la tecla de **CAPTION**.
 2. Presione la tecla de **0** para seleccionar, OFF, Caption1, Caption2, Texto1, Texto2, o QUIKCAP.

Nota : Quikcap enciende y apaga la transmisión captada (caption) con la función de enmudecido (mute). Si un rectángulo negro aparece en la pantalla, presione la tecla de **RESET** dos veces.

7 V-Guide—(Vea Operacion de Guía-V.)

Nota: Esta es una función que le permite supervisar los programas de televisión que son vistos por los niños. Esta televisor puede ser ajustado para bloquear automáticamente programas que a su juicio no son apropiados para ser vistos por niños que incluyen diálogos sugestivos, lenguaje para adultos, situaciones sexuales, violencia, y violencia fantástica.

Esta funcion esta diseñada para cumplir regulaciones de la FCC para V-Chip en los Estados Unidos De America, esta funcion no pudiera activarse con señales que se originen en otros paises.

8 Tecla de Encendido (POWER)—Presione esta tecla para encender o apagar la TV.

9 Tecla de Reajuste (RESET)—Presione esta tecla dos veces para llamar a los ajustes de fábrica. La TV inicializará automáticamente la búsqueda de canales, y eliminará todos los ajustes hechos por el usuario. Estas funciones se reajustarán automáticamente :

- Se reajusta imagen: Color, Tinte, Contraste, Brillo, y Nitidez
- Se restablecen los Canales en Memoria
- Se desactiva la función Subtítulos
- Se desactiva la función de Guía-V
- Se cambia el lenguaje a Inglés
- Cronometro para Dormir
- Se elimina modo de Juego/Video

Si quiere personalizar los ajustes, estos pueden ser hechos nuevamente usando el menú de opciones.

10 Tecla de Llamado (RECALL)—Seleccione un canal, entonces seleccione otro usando las teclas numeradas. Presione **RECALL**, para hacer el cambio entre estos canales.

11 Tecla de Desplegado (DISPLAY)—Presione una vez para que aparezca el desplegado del canal. Presione dos veces para que el desplegado aparezca nuevamente. Presione nuevamente para eliminarlo.

12 Tecla de Sleep—Presione esta tecla y posteriormente la tecla de "0" para ajustar el Cronometro para dormir. El lapso de tiempo deseado puede ser ajustado de 30 minutos a 3 horas. El Cronometro para Dormir apagará la TV automáticamente.

Nota : La función de cronometro para dormir se cancela si la TV es desconectada, o ocurre una falla en el suministro eléctrico.

GARANTÍA, ESTADOS UNIDOS Y CANADÁ

GARANTÍA LIMITADA POR UN AÑO

ESTA GARANTÍA LIMITADA ES VALIDA UNICAMENTE EN TELEVISORES SANYO COMPRADOS Y USADOS EN LOS ESTADOS UNIDOS DE AMERICA, CANADÁ Y PUERTO RICO, EXCLUYENDO OTROS TERRITORIOS Y PROTECTORADOS. ESTA GARANTÍA LIMITADA APLICA SOLAMENTE AL COMPRADOR ORIGINAL, Y NO APLICA A OTROS PRODUCTOS USADOS CON PROPÓSITOS INDUSTRIALES Y COMERCIALES.

POR UN AÑO, a partir de la fecha de compra, Sanyo Manufacturing Corporation, reemplazará cualquier TV.

Para asegurar el intercambio adecuado por garantía, mantenga el recibo original de la compra como evidencia de la compra. Regrese la TV defectuosa al vendedor, junto con el recibo de compra y los accesorios incluidos, como es el control remoto. La TV defectuosa será cambiada por una del mismo modelo, o el reemplazo de un modelo igual valor, si es necesario. El modelo de reemplazo dependerá de la disponibilidad y de la voluntad de Sanyo Manufacturing Corporation.

LA ANTERIOR GARANTÍA ES EXCLUSIVA Y EN LUGAR DE OTRAS GARANTÍAS DE MERCANCÍA O CONVENIENTE PARA UN PROPÓSITO PARTICULAR.

OBLIGACIONES

Por un año a partir de la fecha de compra, Sanyo Manufacturing Corporation garantiza que este producto esta libre de defectos en materiales y mano de obra bajo condiciones normales de uso. El reemplazo solo será necesario bajo esta garantía, por cualquier razón debido a defecto de manufactura o mal funcionamiento durante el primer año a partir de la fecha de compra original. Sanyo Manufacturing Corporation proveerá de una TV nueva, vía intercambio al vendedor.

Para asistencia al cliente o en localización de centros de servicio más cercanos a Ud. llame gratis al 1-800-877-5032.

En días hábiles de 7:30 A.M. – 7:00 P.M. Hora del Centro.

Sábado 7:30 A.M. – 4:00 P.M. Hora del Centro.

Esta garantía le da derechos legales específicos. Usted puede tener otros derechos, los cuales varían de estado a estado.

(EFECTIVO: Agosto 1, 2002)

For your protection in the event of theft or loss of this product, please fill in the information requested below and KEEP IN A SAFE PLACE FOR YOUR OWN PERSONAL RECORDS.

Modelo No. _____ Fecha de compr _____

Serie No. _____ Precio de compra _____
(Localizada en la parte posterior)

Lugar de compra _____

SANYO

Sanyo Manufacturing Corp.
3333 Sanyo Road, Forrest City, AR 72335

GARANTIE LIMITÉE D'UN AN

LA PRÉSENTE GARANTIE LIMITÉE N'EST ACCORDÉE QU'AUX TÉLÉCOULEURS SANYO ACHETÉS ET UTILISÉS AU CANADA, AUX ÉTATS-UNIS ET À PORTO RICO, MAIS À L'EXCEPTION DES AUTRES TERRITOIRES ET PROTECTORATS DES ÉTATS-UNIS. CETTE GARANTIE LIMITÉE NE S'APPLIQUE QU'À L'ACHETEUR INITIAL; ELLE NE COUVRE PAS LES ARTICLES UTILISÉS À DES FINS INDUSTRIELLES OU COMMERCIALES.

PENDANT UN AN à compter de la date d'achat, Sanyo Manufacturing Corporation remplacera tout télécouleur défectueux.

Pour bénéficier d'un échange au titre de la garantie, conservez le reçu de vente original comme preuve d'achat. Retournez le télécouleur défectueux au détaillant, avec le reçu et les accessoires inclus, notamment la télécommande. Si c'est nécessaire, le télécouleur défectueux sera remplacé par un modèle identique ou par un modèle de rechange de valeur égale. Le modèle de rechange est subordonné à la disponibilité et son choix est laissé au gré de la Sanyo Manufacturing Corporation.

LA GARANTIE SUSMENTIONNÉE EST EXCLUSIVE ET REMPLACE TOUTE AUTRE GARANTIE DE VALEUR MARCHANDE OU D'APTITUDE À UNE UTILISATION PARTICULIÈRE.

OBLIGATIONS

Sanyo Manufacturing Corporation garantit ce produit pendant un an à compter de la date d'achat, comme étant exempt de défaut de matériaux et de fabrication, s'il est utilisé normalement dans des conditions appropriées. Si, pour quelque raison que ce soit, un remplacement s'avère nécessaire dans le cadre de la présente garantie à cause d'un défaut de fabrication ou de mauvais fonctionnement pendant la première année à partir de la date de l'achat initial, Sanyo Manufacturing Corporation fournira un télécouleur neuf à titre d'échange pour le détaillant.

Pour l'assistance à la clientèle, pendant ou après la période de garantie, appelez le numéro sans frais 1-800-877-5032.

En semaine : de 7 h 30 à 19 h, heure du Centre

Le samedi : de 7 h 30 à 16 h, heure du Centre

Cette garantie énonce des droits contractuels spécifiques; les acheteurs au détail peuvent bénéficier d'autres droits légaux qui varient d'une province à l'autre.

(ENTRÉE EN VIGUEUR : 1^{er} août 2002)

À titre de protection en cas de vol ou de perte de ce produit, veuillez indiquer ci-dessous les renseignements demandés et GARDER CETTE FEUILLE EN LIEU SÛR, AVEC VOS PAPIERS PERSONNELS.

N° de modèle _____ Date d'achat _____
 N° de série _____ Prix d'achat _____
 (Indiqué à l'arrière de l'appareil) Lieu d'achat _____



Sanyo Manufacturing Corp.
 3333 Sanyo Road, Forrest City, AR 72335

N° de modèle :

DS13204

**Manuel d'instructions
 du télécouleur**

DS19204

DS25204

Bienvenue dans l'univers de Sanyo

Nous vous remercions d'avoir acheté un télécouleur Sanyo. Vous avez fait un choix excellent du point de vue du fonctionnement du style, de la fiabilité et du rapport qualité/prix. Ce télécouleur est fourni avec des instructions d'installation et de fonctionnement simples à l'écran.

Si vous avez besoin d'aide, visitez notre site Web à www.sanyoctx.com ou composez sans frais le 1 800 877-5032.



*En tant que partenaire d'ENERGY STAR^{MD}, Sanyo Manufacturing Corporation a déterminé que ce produit répond, pour son rendement énergétique, aux normes d'ENERGY STAR^{MD}.

* Modèle DS25204 seulement

POSITION DU TÉLÉVISEUR

Ne placez pas le téléviseur dans un endroit trop exigü. Laissez assez d'espace pour une circulation d'air normale autour des éléments électroniques.

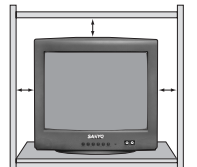

SÉCURITÉ DES ENFANTS

Sanyo tient à ce que le divertissement à domicile soit une expérience sécuritaire et agréable. Disposez toujours votre téléviseur sur une table ou un support convenable. Utilisez le matériel de fixation qui convient (supports, renforcements ou sangles) pour ancrer le meuble convenablement. **Cependant, ne vissez JAMAIS quoi que ce soit directement au téléviseur.**

Ne posez jamais un téléviseur à un endroit – par exemple sur une commode, sur des étagères, sur un bureau ou sur un chariot – où des enfants surexcités ou simplement curieux pourraient tirer ou pousser sur celui-ci, ou poser tout autre geste susceptible de provoquer la chute du téléviseur en entraînant des blessures.

Ne posez jamais sur le téléviseur un jouet ou un objet quelconque pouvant piquer la curiosité d'un enfant et l'inciter à grimper sur les meubles.

Utilisez toujours des supports qui sont conçus pour un téléviseur ayant les mêmes dimensions et le même poids que l'ensemble de votre téléviseur et des appareils électroniques qui s'y rattachent.



Imprimé aux É.-U. SMC, avril 2004

Code de service : 610 312 7507

N° de pièce : 1JC6P1P0166A –

FICHE TECHNIQUE

DIMENSION DU TUBE IMAGE (en diagonale)

DS13204	Écran 13 pouces
DS19204	Écran 19 pouces
DS25204	Écran 25 pouces

RÉSOLUTION D'IMAGE

Entrée antenne	260 lignes
Entrée vidéo	350 lignes

ENTRÉE ANTENNE UHF/VHF/CATV 75Ω

ALIMENTATION 120 V CA, 60 Hz

CONSUMMATION

DS13204	45 watts
DS19204	58 watts
DS25204	78 watts

DIMENSION HORIZONTALE (largeur)

DS13204	14,0 po (356 mm)
DS19204	19,2 po (488 mm)
DS25204	24,4 po (619 mm)

DIMENSION VERTICALE (HAUTEUR)

DS13204	12,9 po (327 mm)
DS19204	17,2 po (438 mm)
DS25204	22,4 po (570 mm)

PROFONDEUR

DS13204	14,6 po (372 mm)
DS19204	18,5 po (470 mm)
DS25204	20,4 po (517 mm)

POIDS APPROX. (KG/LB)

DS13204	18,7 lb (8.5 Kg.)
DS19204	35,2 lb (16.0 Kg.)
DS25204	59,5 lb (27.0 Kg.)

SON 1 haut-parleur de 8 cm

AMPLIFICATEUR Intégré, avec 1W/canaux

PRISES D'ENTRÉE AUDIO/VIDÉO AVANT Entrée vidéo/audio

INSTALLATION ET BRANCHEMENTS DE BASE

1. Installez les piles télécommande (2AAA, non fournies).
2. Connectez la source de signal, voir ci-dessous.
3. Branchez le cordon d'alimentation en C.A.
4. Appuyez sur la touche **POWER** pour allumer le téléviseur.
5. Suivre les instructions de sur écran.

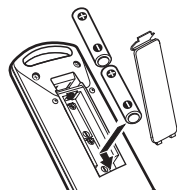

- 1 Câble
- 1 Antenne parabolique
- 1 Antenne extérieure
- 1 Antenne intérieure

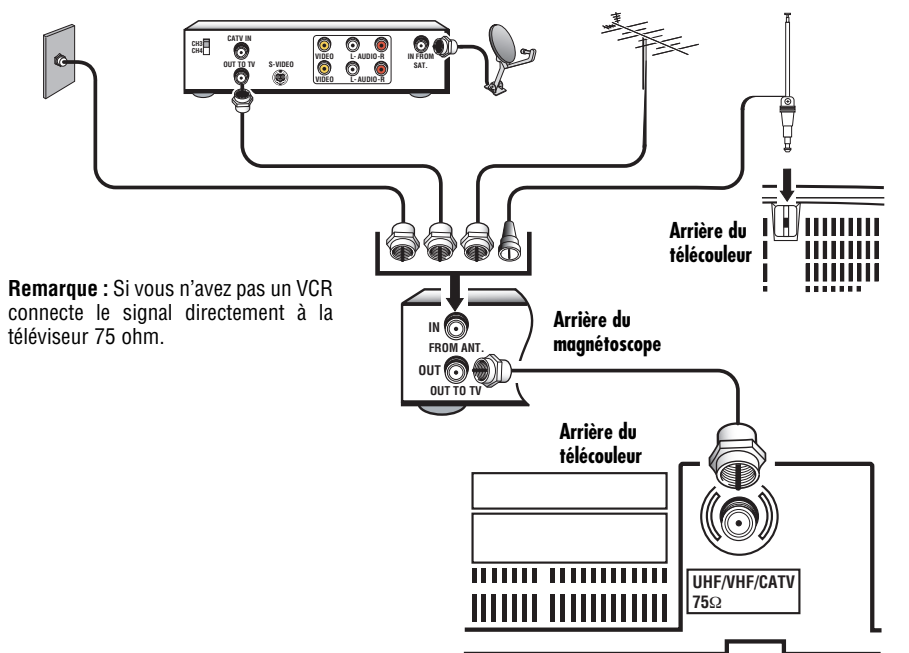

Remarque : Si vous n'avez pas un VCR connecte le signal directement à la téléviseur 75 ohm.

Mesures de sécurité

Afin d'éviter tout risque d'incendie ou de choc électrique, n'exposez pas l'appareil à la pluie ni à l'humidité.

Afin d'éviter tout risque de choc électrique, n'enlevez pas le panneau arrière. L'appareil est entièrement transistorisé et ne contient aucune pièce remplaçable ou réparable par l'utilisateur. En cas de problème, confiez l'appareil à un réparateur qualifié.

Le télécouleur est muni d'un cordon d'alimentation CA à fiche polarisée dont une lame est plus large que l'autre. **MISE EN GARDE :** Pour éviter le risque de choc électrique, faites correspondre la lame large de la fiche à la fente large de la prise, puis enfichez à fond. Ceci est une mesure de sécurité conçue pour ne brancher la fiche que d'une seule façon sur une prise électrique.

Lorsque vous utilisez le télécouleur avec des jeux vidéo, ne saturez pas la luminosité ni le contraste.

Avec le temps, ceci pourrait causer l'impression permanente de l'image du champ de jeu sur l'écran. Ne placez pas cet appareil sur un chariot, support ou table instable. Il risquerait de tomber, de s'endommager et d'entraîner de graves blessures.

N'utilisez qu'un chariot, support ou table recommandé par le fabricant ou vendu avec l'appareil. Lors de son installation, suivez les instructions du fabricant et utilisez les accessoires d'installation recommandés. Prenez garde lorsque vous déplacez le télécouleur s'il se trouve sur un chariot. Des arrêts brutaux, une force excessive et des surfaces inégales peuvent renverser le chariot et l'appareil.



Lisez attentivement le présent manuel et conservez-le.

UTILISATION DU MENU À L'ÉCRAN

1. Appuyez sur la touche **MENU**.
2. Mettez en évidence la fonction désirée à l'aide des touches ▲ / ▼.
3. Choisissez l'option désirée à l'aide des touches -/+.
4. Pour sortir, appuyez sur la touche **MENU**.

D'autres étapes sont nécessaires pour les éléments qui ont des sous-menus.

Réglage automatique de l'image

1. Choisissez **Auto** pour un usage normal ou **Game** pour le réglage de jeu vidéo.

Remarque : Choisissez l'option Jeu, l'écran et le son passent automatiquement aux réglages de présélection.

Réglage manuel de l'image

1. Choisissez **Manuel**.
2. Appuyez sur la touche **MENU**.
3. Utilisez les touches ▲ / ▼ pour choisir le réglage que vous voulez faire : **Couleur, Teinte, Contraste, Luminosité, et Netteté**.
4. Faites les réglages à l'aide des touches -/+.

Réinitialisation du mode d'antenne / de la télé par câble et de la recherche des canaux

Ces changements sont nécessaires seulement si de nouveaux canaux deviennent disponibles, par exemple si vous faites installer un service de câblodistribution.

1. Choisissez l'option **Début** dans notre menu de Recherche de canaux.

Ajout ou élimination de canaux

1. Appuyez sur la touche **MENU**.
2. Mettez en évidence **Mémoire balayage** à l'aide des touches ▲ / ▼.
3. Appuyez sur la touche **+**.
4. Entrez le numéro du canal que vous désirez ajouter ou supprimer.
5. Appuyez sur la touche **+** pour choisir l'option (exemple) : Ajouté remplacera éliminé. Cela prend environ trois secondes. Pendant cet intervalle, les mots «Ajouté» et «Éliminé» apparaîtront en jaune.
6. Utiliser le **0-9** ou ▲ ▼ les clefs pour choisir d'autres canaux pour éliminé ou ajouté, ou appuyez sur **MENU** pour sortir.

Auto <Manual> Jeu
<Cable> VHF/UHF
Recherche +
Mémoire balayage +
ENGL <FRAN> ESPA
Prss -+ ou ▲▼

Elimine C34
Use ▲▼, 0-9, + keys

RENSEIGNEMENTS SUR LE GUIDE V

Remarques : Cette fonction permet de respecter la réglementation sur la puce v de la FCC des États-Unis. Il se peut qu'elle ne fonctionne pas avec les émissions originaires d'autres pays.

Cette télécommande n'est pas compatible avec le système d'émission de guide V canadien, donc, les instructions ne sont pas pourvu à cette caractéristique.

TÉLÉCOMMANDE

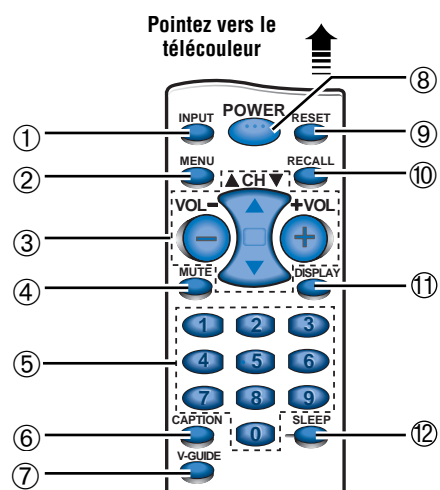

1. **Touche d'entrée**—Cette touche permet de choisir la source de programme qui apparaîtra sur l'écran : signal télé ou signal DVD ou signal d'autre appareil branché aux prises A/V.
2. **Touche de menu**—S'utilise avec les touches ▲ / ▼ et -/+ pour naviguer dans le système de menus à l'écran et régler les fonctions.
3. **Touches de canal (CH ▲ / ▼) et de volume (VOL -/+)**—Appuyez sur ces touches pour explorer les canaux en mémoire ou pour régler le volume.
4. **Touche de silencieux**—Appuyez une fois sur cette touche pour baisser le volume. Appuyez de nouveau pour le rétablir.
5. **Touches numériques**—Vous devez appuyer sur deux touches pour choisir un canal. Exemple : Appuyez sur **0** et **6** pour choisir le canal 6. **Pour les canaux de télé par câble 100 à 125**, appuyez sur la touche **1** et maintenez-la jusqu'à ce que C1- apparaisse. Appuyez ensuite sur les deux autres chiffres.
6. **Touche de sous-titres**—Le sous-titrage se compose d'un texte transmis avec l'image et le son de façon à pouvoir l'afficher à l'écran du téléviseur.
 1. Appuyez sur la touche **CAPTION** de la télécommande.
 2. Appuyez sur la touche **0**, choisissez NON, C1 (Sous-titres1), C2 (Sous-titres2), T1 (Texte1), T2 (Texte2), ou QUIKCAP.

Remarques : Quikcap permet de contrôler l'affichage des sous-titres au moyen de la fonction Mute. Si une case noire apparaît à l'écran, appuyez sur la touche

RESET à deux reprises.

7. **Touche de Guide V**
Remarque : Esta función esta diseñada para cumplir regulaciones de la FCC para V-Chip en los Estados Unidos De America, esta función no pudiera activarse con señales que se originen en otros países.

Cette télécommande n'est pas compatible avec le système d'émission de guide v canadien, donc, les instructions ne sont pas pourvu à cette caractéristique.
8. **Touche marche / arrêt**—Appuyez sur cette touche pour mettre le téléviseur en marche ou l'arrêter.
9. **Touche de réinitialisation**—Appuyez deux fois sur cette touche pour rétablir les réglages du fabricant. Le téléviseur commence automatiquement la recherche des canaux et efface tous les réglages personnels. Les fonctions suivantes sont automatiquement réinitialisées :
 - Réglages de l'image : couleur, netteté, luminosité, contraste, et teinte
 - Mémoire des canaux
 - Sous-titres à OFF
 - Guide V à OFF
 - Langue anglaise
 - Arrêt retardé
 - Modo de Jeux / Vidéo vers téléviseur

Le cas échéant, vous pouvez reprendre les réglages personnels à l'aide des options de menu.
10. **Touche de rappel**—Choisissez un canal à l'aide des touches numériques puis choisissez-en un autre. Appuyez sur **RECALL** pour permuter entre les canaux.
11. **Touche d'affichage**—Appuyez une fois sur cette touche pour afficher le numéro du canal. Appuyez deux fois pour afficher le numéro du canal en continu. Appuyez de nouveau pour éliminer l'affichage.
12. **Touche de minuterie de sommeil**—Appuyez sur cette touche, puis appuyez sur la touche «0» pour régler la minuterie de mise en sommeil. Le délai souhaité peut être réglé de 30 minutes jusqu'à 3 heures. La minuterie de mise en sommeil éteindra automatiquement le téléviseur.

Remarque : La minuterie de mise en sommeil est neutralisée quand le téléviseur est éteint ou quand une panne de courant se produit.

UTILISATION DES PRISES D'ENTRÉE AUDIO/VIDÉO AVANT

1. Connectez un appareil externe (jeu vidéo, caméscope ou autre) au téléviseur tel qu'illustré ci-dessous.

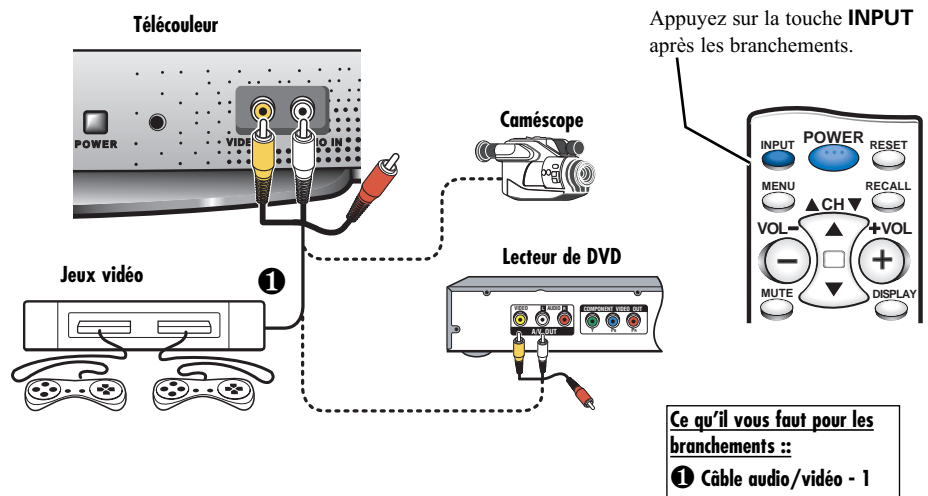

Ce qu'il vous faut pour les branchements :
1. Câble audio/vidéo - 1

Remarques :

- Arrêtez le téléviseur et l'équipement extérieur avant de brancher les câbles. (Les câbles ne sont pas fournis avec le téléviseur.)
- Quand on branche un appareil stéréo extérieur, une fiche n'est pas utilisée. Laissez simplement la fiche audio supplémentaire (rouge) débranchée des deux appareils.
- Un seul appareil à la fois peut être branché à ces prises.

ENTRETIEN ET NETTOYAGE

1. **Débranchez le cordon d'alimentation avant de nettoyer le téléviseur.**
2. Nettoyez l'écran et le coffret à l'aide d'un chiffon doux et sec.



Remarque : Ne vaporisez jamais de liquide sur l'écran, car il peut dégoutter sur le châssis et endommager les composants. Ce genre de problème n'est pas couvert par la garantie.



Ce symbole sur la plaque d'identification indique que le produit est approuvé par Underwriters Laboratories Inc. Il a été conçu et fabriqué selon les normes strictes de sécurité UL contre les risques d'incendie, de blessures et de choc électrique.

UNITED STATES AND CANADA WARRANTY

ONE-YEAR LIMITED WARRANTY

THIS LIMITED WARRANTY IS VALID ONLY ON SANYO TELEVISIONS PURCHASED AND USED IN THE UNITED STATES OF AMERICA, CANADA, AND PUERTO RICO, EXCLUDING THE UNITED STATES' OTHER TERRITORIES AND PROTECTORATES. THIS LIMITED WARRANTY APPLIES ONLY TO THE ORIGINAL PURCHASER, AND DOES NOT APPLY TO PRODUCTS USED FOR INDUSTRIAL OR COMMERCIAL PURPOSES.

FOR ONE YEAR from the date of purchase, Sanyo Manufacturing Corporation will replace any defective TV.

To insure proper warranty exchange, keep the original sales receipt for evidence of purchase. Return the defective TV to the retailer along with the receipt and the included accessories, such as the remote control. The defective TV will be exchanged for the same model, or a replacement model of equal value, if necessary. Replacement model will be contingent on availability and at the sole discretion of Sanyo Manufacturing Corporation.

THE FOREGOING WARRANTY IS EXCLUSIVE AND IN LIEU OF ALL OTHER WARRANTIES OF MERCHANTABILITY OR FITNESS FOR A PARTICULAR PURPOSE.

OBLIGATIONS

For one year from the date of purchase, Sanyo Manufacturing Corporation warrants this product to be free from defects in material and workmanship under normal use and conditions. Should replacement be necessary under this warranty for any reason due to manufacturing defect or malfunction during the first year from date of original purchase, Sanyo Manufacturing Corporation will provide a new TV via exchange at the retailer.

For customer assistance, whether during or out of the warranty period, call toll free 1-800-877-5032.

Weekdays 7:30 AM – 7:00 PM Central Time

Saturday 7:30 AM – 4:00 PM Central Time

This warranty expresses specific contractual rights; retail purchasers may have additional statutory rights which vary from state to state.

(EFFECTIVE: August 1, 2002)

For your protection in the event of theft or loss of this product, please fill in the information requested below and **KEEP IN A SAFE PLACE FOR YOUR OWN PERSONAL RECORDS.**

Model No. _____ Date of Purchase _____
Serial No. _____ Purchase Price _____
(Located on back of unit) Where Purchased _____



Sanyo Manufacturing Corp.
3333 Sanyo Road, Forrest City, AR 72335

Free Manuals Download Website

<http://myh66.com>

<http://usermanuals.us>

<http://www.somanuals.com>

<http://www.4manuals.cc>

<http://www.manual-lib.com>

<http://www.404manual.com>

<http://www.luxmanual.com>

<http://aubethermostatmanual.com>

Golf course search by state

<http://golfingnear.com>

Email search by domain

<http://emailbydomain.com>

Auto manuals search

<http://auto.somanuals.com>

TV manuals search

<http://tv.somanuals.com>