



**Permanent Filter Air Purifier
Purificador de Aire con Filtro Permanente
Purificateur d'air à Filtre Permanent**

**OWNER'S MANUAL
MANUAL DEL USUARIO
MODE D'EMPLOI
Model/Modelo/Modele: APT502C
120V., 60Hz, 60 Watts/Vatios**



US : EURO-PRO Operating LLC
94 Main Mill Street, bureau 16
Plattsburgh, NY 12901

Canada : EURO-PRO Operating LLC
4400, Bois Franc
St-Laurent, QC H4S 1A7

Tél. : 1 (800) 798-7398
www.sharkcompany.com

EURO-PRO X

IMPORTANT SAFETY INSTRUCTIONS

When using electrical appliances, basic safety precautions should always be followed, including the following:

1. **Read all instructions before using.**
2. To protect against fire, electric shock and personal injury, do not immerse appliance, its cord or plug, in water or other liquid.
3. Close supervision is necessary when any appliance is used near children.
4. Unplug from outlet when not in use, before putting on or taking off parts and before cleaning or changing the filter.
5. Avoid contact with moving parts.
6. **Do not** operate any appliance with a damaged cord or plug or after the appliance malfunctions or is dropped or damaged in any manner. Return appliance to **EURO-PRO Operating LLC** for examination, repair or electrical or mechanical adjustment.
7. The use of accessory attachments not recommended by the appliance manufacturer may result in fire, electrical shock or personal injury.
8. **Do not** use outdoors.
9. Keep the cord out of heavy traffic areas. To avoid fire hazard, **NEVER** put the cord under rugs, near heat registers, radiators, stoves, or heaters.
10. To disconnect, turn the unit "OFF" and unplug from wall outlet.
11. **Never** drop or insert any object into any openings.
12. **Never** block the air openings, or place on soft surface, such as a bed or sofa. Placing on an unstable surface could cause the unit to tip over, and block air flow.
13. **Do not** operate this product in any greasy environment such as in the kitchen. This product is not intended to filter oil or grease from the air.
14. **Do not** operate this unit in a wet environment such as a bathroom or damp basement as this could cause electric shock.
15. **Do not** operate this product in a garage or other area where oil or chemicals such as solvents or insecticides may be present.
16. **Do not** operate this appliance without the outlet grill or filter in place or if the outlet grill is broken or damaged.
17. This air purifier is equipped with a safety interlock switch that turns the unit off if the intake grill is removed. **Do not** attempt to defeat or override this safety feature.
18. Be sure that the voltage indicated on the name plate matches with your home's voltage.
19. **Never** clean the unit or the filters with scouring powders or hard implements, this may damage the unit or the filters. Use a soft damp cloth to clean the exterior of the unit.

SAVE THESE INSTRUCTIONS FOR HOUSEHOLD USE ONLY

This appliance is for **HOUSEHOLD USE ONLY**. No user-serviceable parts inside. Power unit never needs lubrication. **Do not** attempt to service this product. **Do not** immerse the power unit in water or other liquid. An extension cord may be used with care; however the marked electrical rating should be at least as great as the electrical rating of the appliance. The extension cord should not be allowed to drape over the counter or tabletop where it can be pulled on by children or tripped over.



POLARIZED PLUG

WARNING: To reduce the risk of electric shock, this appliance has a polarized plug (one blade is wider than the other). This plug will fit in a polarized outlet only one way. If the plug does not fit fully in the outlet, reverse the plug. If it still does not fit, contact a qualified electrician to install the proper outlet. Do not modify the plug in any way.

PRECAUTIONARY MEASURES

Important: If the unit is not properly placed in a room it can interfere with performance of the unit or other appliances in the home. Follow these placement safe guards for optimum performance.

1. The unit must be placed at least six (6) feet away from a TV set, radio or cordless phone.

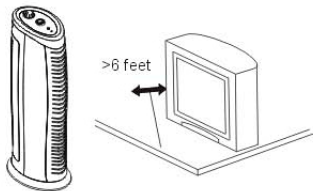

2. Keep sides of the unit more than four (4) inches away from walls.

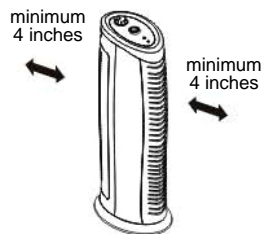

3. Do not blow air directly into the air purifier.

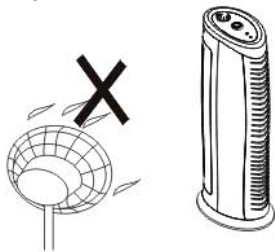

4. When pulling out the power plug from the wall outlet, pull the plug not the power cord.

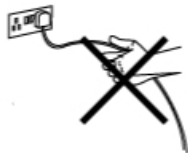

5. Do not place the unit where the air intake or outlet grill could be obstructed by curtains or drapery.

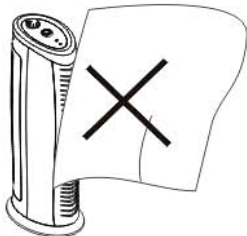

6. Placing the air purifier close to the source of the air pollution can improve the overall air quality of the room more quickly.



7. Place the air purifier in a well-ventilated location of the room.

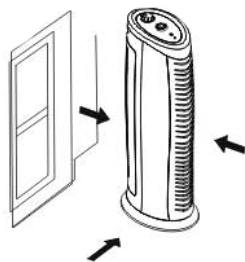

Modèle
APT502C

EURO-PRO X

GARANTIE LIMITÉE D'UN (1) AN

EURO-PRO Operating LLC garantit ce produit contre toute défectuosité matérielle ou de main-d'œuvre pour une période d'un (1) an à compter de la date d'achat. Cette garantie ne couvre que l'usage domestique normal.

Si votre appareil cesse de fonctionner correctement dans le cadre d'un usage domestique normal pendant la période de garantie, retournez-le au complet, retour pré-affranchi, à :

É.-U. : **EURO-PRO Operating LLC** 94 Main Mill Street, Plattsburgh, N.Y., 12901

Canada : **EURO-PRO Operating LLC** 4400 Bois Franc, St-Laurent, QC, H4S 1A7

Si **EURO-PRO Operating LLC** constate que l'appareil comporte une défectuosité matérielle ou de main-d'œuvre, elle le réparera ou le remplacera sans frais de votre part. Une preuve d'achat indiquant la date d'achat et un montant de 12,95 \$ pour les frais de port et de manutention de l'envoi de retour doivent être inclus.*

Les pièces non durables, y compris, sans s'y limiter, les filtres et composants électriques exigeant normalement d'être remplacés sont exclus de la garantie.

La responsabilité de **EURO-PRO Operating LLC** ne se limite qu'au coût des pièces de rechange ou de l'appareil, à notre discrétion. Cette garantie ne couvre pas l'usure normale des pièces et ne couvre pas les appareils altérés. Cette garantie limitée exclut les dommages causés par le mésusage, l'abus, la manipulation négligente ainsi que par une manutention en transit ou un emballage inadéquats. Cette garantie ne couvre pas les défectuosités ou dommages découlant directement ou indirectement du transport, des réparations, des altérations ou de l'entretien apportés au produit ou à ses pièces par un réparateur non autorisé par **EURO-PRO Operating LLC**.

Cette garantie couvre l'acheteur initial du produit et exclut toute autre garantie juridique ou conventionnelle. Le cas échéant, **EURO-PRO Operating LLC** n'est tenue qu'aux obligations spécifiques assumées par elle de façon expresse en vertu des conditions de cette garantie limitée.

En aucun cas EURO-PRO Operating LLC ne sera-t-elle tenue responsable de dommages indirects de quelque nature que ce soit. Certains états ou provinces n'autorisent pas l'exclusion ou la limitation des dommages indirects. Ainsi, la disposition ci-devant pourrait ne pas s'appliquer à vous.

Cette garantie vous confère des droits juridiques précis pouvant varier d'un état ou d'une province à l'autre.

***Important :** Emballez soigneusement l'appareil afin d'éviter tout dommage durant le transport. Avant d'emballer l'appareil, assurez-vous d'y apposer une étiquette portant vos nom, adresse complète et numéro de téléphone ainsi qu'une note précisant les détails de l'achat, le modèle et le problème éprouvé par l'appareil. Nous vous recommandons d'assurer votre colis (les dommages survenus durant le transport ne sont pas couverts par la garantie). Indiquez « AUX SOINS DU SERVICE À LA CLIENTÈLE » sur l'emballage extérieur. Comme nous nous efforçons en tout temps d'améliorer nos produits, les spécifications décrites dans ce guide sont sujettes à changement sans préavis.



FICHE D'ENREGISTREMENT DU PROPRIÉTAIRE CONSUMMATEURS CANADIENS SEULEMENT

Veillez remplir cette fiche d'enregistrement et la poster dans les dix (10) jours suivant l'achat. L'enregistrement nous permettra de communiquer avec vous en cas d'avis sur la sécurité du produit. En nous retournant cette fiche, vous convenez avoir lu et compris les consignes d'utilisation et les avertissements qui les accompagnent.

Postez à : **EURO-PRO Operating LLC**, 4400 Bois Franc, St-Laurent, QC, H4S 1A7

Modèle APT502C

Modèle de l'appareil

Date d'achat

Détaillant

Nom du propriétaire

Adresse

Ville

Province

Code Postal

Imprimé en Chine

27

DÉPANNAGE

Cet appareil a fait l'objet d'une inspection complète et était en parfait état de fonctionnement à sa sortie d'usine. Si un problème mineur survient, il pourra généralement être réglé facilement une fois sa cause identifiée. Cette liste vous est offerte afin de vous faciliter la tâche.

PROBLÈME	CAUSE PROBABLE	SOLUTION POSSIBLE
L'appareil ne fonctionne pas.	<ol style="list-style-type: none">1. Vous n'avez pas appuyé sur le commutateur d'alimentation.2. L'appareil n'est pas branché.3. La grille d'entrée d'air n'est pas installée ou immobilisée.	<ol style="list-style-type: none">1. Appuyez sur le commutateur d'alimentation.2. Assurez-vous que l'appareil est branché.3. Vérifiez que les filtres sont bien installés et que la grille d'entrée d'air est immobilisée.
Débit d'air réduit ou mauvais filtrage	<ol style="list-style-type: none">1. La grille d'entrée ou de sortie d'air est peut-être obstruée.2. Le filtre permanent HEPA est peut-être obstrué.	<ol style="list-style-type: none">1. Assurez-vous que rien ne se trouve devant ou sur l'appareil.2. Vérifiez le témoin de nettoyage du filtre permanent. Nettoyez le filtre permanent HEPA si le témoin est allumé.
Le témoin de nettoyage du filtre est allumé après repose du filtre	<ol style="list-style-type: none">1. L'appareil n'a pas été réinitialisé.	<ol style="list-style-type: none">1. Allumez l'appareil, insérez l'extrémité d'un trombone dans la réinitialisation du filtre.

COMMANDER PIÈCES DE RECHANGE

POUR COMMANDER DES FILTRES

Modèle APT502C

Appelez: 1 (800) 798-7398

Du lundi au vendredi, de 8h30 à 17h00 heure normale de l'Est

SOUTIEN TECHNIQUE

Modèle APT502C

Appelez: 1 (800) 798-7398

Du lundi au vendredi, de 8h30 à 17h00 heure normale de l'Est

Remarque:

Le filtre permanent HEPA devrait être nettoyé chaque mois ou aux trois mois d'utilisation, selon l'environnement. Le filtre permanent HEPA pourrait subir une certaine décoloration. Cela est normal et n'affectera en rien sa performance.

NE LAVEZ PAS LES FILTRES À L'EAU OU AU SAVON.

FEATURES OF YOUR AIR PURIFIER

- 1. Permanent HEPA-Type Filter**
The permanent HEPA-Type filter will stop most dust particles. The filter never needs replacement (with ordinary use and care) – simply vacuum clean.
- 2. Ionizer**
The ionizer fills the air with negative ions that attach to air borne particles. The negative ions released helps to cleanse the air.
Note: The ionizer function is a silent feature.
- 3. Adjustable Air Flow Direction**
Without moving the location of the air purifier you can adjust the direction by turning the tower on the swivel base.
- 4. Fan Speed Settings**
There are three fan speeds to clean your air more efficiently.
- 5. Clean Filter Indicator**
This indicator reminds you when the filters require cleaning.

Rear of Unit

Front of Unit

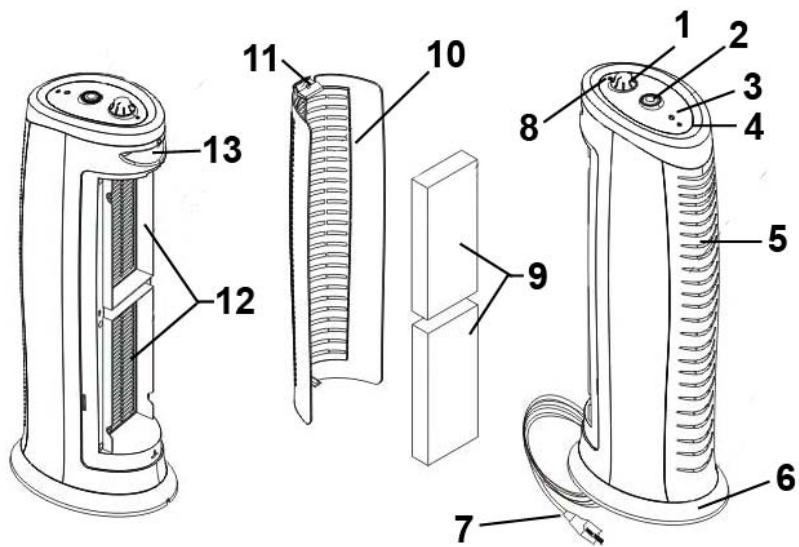

- | | |
|-----------------------------|-------------------------------------|
| 1. On/Off/Fan Speed Control | 8. Power "On" Indicator |
| 2. Ionizer On/Off Button | 9. Permanent HEPA-Type Filters (x2) |
| 3. Clean Filter Indicator | 10. Air Intake Grill |
| 4. Filter Reset | 11. Air Intake Grill Locking Latch |
| 5. Air Outlet Grill | 12. Filter Compartments |
| 6. Swivel Base | 13. Carry Handle |
| 7. Power Cord | |

Technical Specifications

Voltage: 120V., 60Hz.
 Power: 60 Watts
 Area Coverage: 140 sq ft

Note: Illustrations may differ from actual unit.

B) Nettoyage du Filtre Permanent HEPA

1. Retirez la grille d'entrée d'air de l'appareil. (Fig. 6)
2. Pour retirer le filtre permanent HEPA, agrippez ses côtés et tirez-le vers l'extérieur. (Fig. 8)

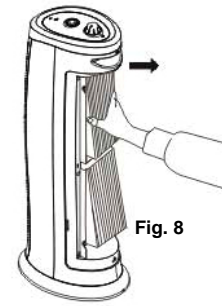

Fig. 8

3. Nettoyez les filtres permanents HEPA à l'aide d'une brosse d'aspirateur **seulement**. Passez l'aspirateur sur le côté souillé du filtre **seulement** et entre les plis du filtre permanent HEPA avec soin. (Fig. 9)

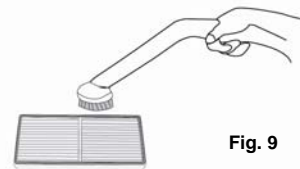

Fig. 9

Attention: Ne nettoyez pas les filtres permanents HEPA à l'eau ou à l'aide de tout nettoyant domestique.

Remarque: L'aspirateur nettoie le filtre permanent HEPA. Cependant, il présentera une certaine décoloration. Cela est normal et n'affecte de rien sa performance.

4. Placez les filtres dans l'appareil afin de vous assurer que le joint latéral entre d'abord dans l'appareil. Remplacez ensuite la grille d'entrée d'air. (Fig. 10)

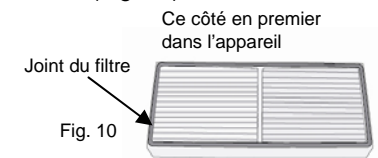

Fig. 10

Mise en Garde: Ne placez jamais les filtres à l'envers dans l'appareil : la poussière qui y demeure sera soufflée dans l'air.

Remarque: L'appareil ne fonctionnera pas si sa grille d'entrée d'air n'est pas bien installée.

5. Mettez l'appareil en marche. Insérez l'extrémité d'un trombone ou d'une aiguille dans l'ouverture de réinitialisation du filtre et poussez sur l'aiguille jusqu'à ce que le témoin de nettoyage du filtre s'éteigne. L'appareil est alors réinitialisé pour un nouveau cycle.

Utilisation de l'ioniseur

Le purificateur d'air est doté d'un ioniseur qui libère des ions négatifs dans la zone purifiée. Les ions négatifs s'attachent aux particules dans l'air, favorisant la purification.

Les ions négatifs se joignent à des ions positifs tels la poussière, le pollen, la fumée et le poil d'animaux. Ce processus forme de plus grosses particules pouvant être capturées dans le filtre, ce qui purifie l'air.

1. Branchez l'appareil dans une prise électrique. L'appareil est prêt à fonctionner.
2. Appuyez sur le commutateur d'alimentation et de contrôle de la vitesse du ventilateur afin de mettre l'appareil en marche et de choisir la vitesse désirée.
3. Appuyez sur le bouton d'ionisation afin de mettre cette fonction en marche. L'ioniseur fonctionne silencieusement. Le bouton s'illumine lorsque l'ioniseur est activé.
4. Pour éteindre l'ioniseur, appuyez à nouveau sur le bouton d'ionisation. Le témoin d'ionisation s'éteint.

Nettoyage du Purificateur d'Air

Lors d'une utilisation prolongée du purificateur d'air et de l'ioniseur, la grille de sortie accumule plus de poussière. Cela résulte de l'effet d'ionisation causé : les ions négatifs libérés par le purificateur d'air.

Si le purificateur d'air est utilisé avec des filtres souillés et la fonction d'ionisation, les particules souillées pourraient être retournées dans l'air, où elles seront attirées par les murs, tapis, meubles ou autres objets. Ces particules souillées pourraient être très difficiles à éliminer. Afin d'éviter un tel problème, il est fortement recommandé de ne pas ignorer les intervalles de nettoyage.

Il est recommandé de nettoyer régulièrement la grille d'entrée d'air entre les nettoyages du filtre, tous les 30 jours, selon l'environnement. Le filtre permanent HEPA devrait être duré entre un (1) et trois (3) mois, selon l'utilisation et l'environnement. Le témoin de nettoyage du filtre s'illumine lorsqu'un nettoyage est nécessaire.

A) Nettoyage de la Grille d'entrée d'Air

Éteignez l'appareil et débranchez-le avant tout entretien ou dépannage.

1. Appuyez sur le verrou de la grille d'entrée d'air.
2. Retirez la grille d'entrée d'air de l'appareil. (Fig. 6)
3. Nettoyez la grille d'entrée d'air à l'aide d'un suceur plat ou d'une brosse de votre aspirateur, ce qui permet de retirer la poussière enfermée entre les ouvertures.

Nettoyez ensuite à l'aide d'un linge humide pour éliminer toute saleté et poussière supplémentaire. (Fig. 7)

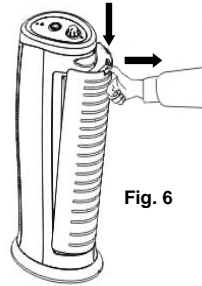

Fig. 6

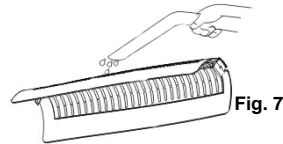

Fig. 7

Important: La vérification de la condition des filtres permanents HEPA au moment de nettoyer la grille d'entrée d'air est une bonne habitude à prendre. Si les filtres permanents HEPA sont sales, nettoyez-les, même si le témoin de nettoyage du filtre n'est pas allumé. Cela assurera une performance optimale. Consultez « Nettoyage du filtre permanent HEPA ».

Remarque: Si vous avez nettoyé les filtres HEPA avant que le témoin de nettoyage ne se soit allumé, vous devez remettre l'appareil en marche et appuyer sur le bouton de réinitialisation du témoin à l'aide d'un trombone pendant trois (3) secondes afin de réinitialiser le témoin.

4. Pour replacer la grille d'entrée d'air, suivez les consignes de la section « Avant d'utiliser le purificateur d'air ». Mettez l'appareil en marche.

Remarque: L'appareil ne fonctionnera pas si sa grille d'entrée d'air n'est pas bien installée.

Before Using the Air Purifier

Remove all parts from packaging. Before use, verify that the permanent HEPA-Type filters are in place:

1. Push down on the air intake grill locking latch and remove from the unit. (Fig. 1)
2. Verify that the filters are in place in their individual compartments.

Note: If filters are wrapped in plastic, remove packaging from filters before using.

3. To replace the air intake grill, place the latch that is on the bottom of the air intake grill into the notch on the base of the unit and push in from the bottom until it locks into place. (Fig. 2 & 3)

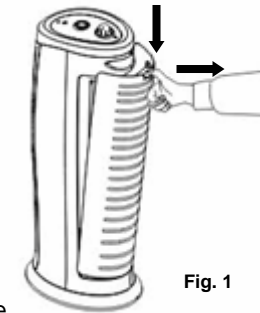

Fig. 1

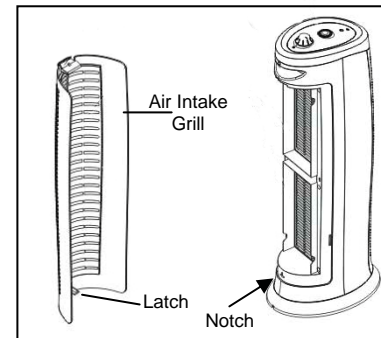

Fig. 2

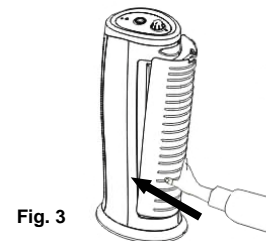
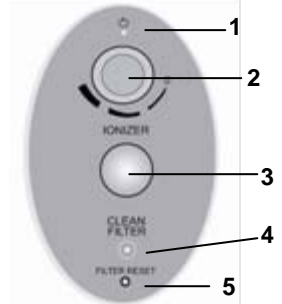

Fig. 3

Note: The unit will not operate unless the air intake grill is installed correctly.

Description of the Control Panel



Control Buttons and Indicators

1. Power "On" Indicator
2. On/Off/Fan Speed Control
3. Ionizer On/Off Button
4. Clean Filter Indicator
5. Filter Reset

Using the Air Purifier

The air purifier is on a swivel base allowing the unit to be aimed in a specific direction.

1. Plug the unit into an electric outlet, the unit will be ready to run.
2. Turn the "On/Off/Fan Speed Control" to turn the unit "On" and to select the fan speed. There are three fan speeds: low, medium and high. Turn the "On/Off/Fan Speed Control" to the desired fan speed. Use the lowest fan speed for quieter operation. For optimal results, leave the unit "On" continuously at medium speed. If the air quality is poor, select the highest fan speed to quickly clean and circulate the air.
3. To turn the unit "Off", return "On/Off/Fan Speed Control" to the "0".

Using the Ionizer

The air purifier is equipped with an ionizer which releases negative ions into the area being purified. Negative ions attach themselves to minute air borne particles aiding in the air cleansing process.

The negative ions may join to positive ions such as dust, pollen, smoke and pet dander. This process forms larger particles that can then be trapped in the filter, thus cleansing the air.

MAINTENANCE INSTRUCTIONS

1. Plug the unit into an electric outlet, the unit will be ready to run.
2. Turn the "On/Off/Fan Speed Control" to turn the unit "On" and to select the desired fan speed.
3. Press the "Ionizer On/Off Button" to turn the feature "On". The ionizer is a silent feature. The button will illuminate when the ionizer is activated.
4. To turn the ionizer "Off" press the "Ionizer On/Off Button" again. The ionizer indicator light will go out.

Cleaning the Air Purifier

With extended use of the air purifier and ionizer activated, the outlet grill will collect more dust. This is caused by the ionization effect; the negative ions being released by the air purifier.

If the air purifier is used with dirty filters and with the ionizer feature "On", this may result in dirty particles being released back into the air and will be attracted to the walls, carpet, furniture and other household objects. These dirt particles may be difficult to remove from these surfaces. It is highly recommended that the cleaning intervals not be ignored to avoid such a problem.

It is recommended that you regularly clean the air intake grill between filter cleanings every 30 days depending on the environmental conditions.

The permanent HEPA-Type filter should last approximately one (1) to three (3) months between cleaning, depending on usage and household environment. The clean filter indicator will illuminate when the filter requires cleaning.

A) Cleaning the Air Intake Grill

Turn the unit off and disconnect the unit from the electrical outlet before performing maintenance or troubleshooting.

1. Push down on the air intake grill locking latch.
2. Pull air intake grill away from unit. (Fig. 6)
3. To clean the air intake grill, you may use a vacuum with a crevice tool or brush attachment to get trapped dust out from between the gaps. Then clean with a damp cloth to remove any extra dirt and dust. (Fig. 7)

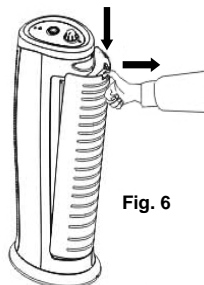

Fig. 6

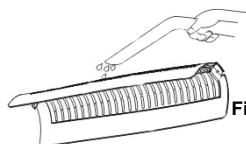

Fig. 7

Important: It is good practice to check the condition of the permanent HEPA-Type filters when you clean the air intake grill. If the permanent HEPA-Type filters are dirty, clean them even if the clean filter indicator light has not illuminated, to ensure peak performance. See "Cleaning the Permanent HEPA-Type Filters".

Note: If you have cleaned the HEPA-Type filters before the "Clean Filter Indicator" light has illuminated, then you must turn the unit "On" and press the "Filter Reset" pin down with a paperclip for three (3) seconds to reset the "Clean Filter Indicator".

4. To replace the air intake grill follow instructions in section "Before Using the Air Purifier". Turn the unit "On".

Note: The unit will not operate unless the air intake grill is installed correctly.

MODE D'EMPLOI

Avant d'utiliser le Purificateur d'air

Retirez toutes les pièces de l'emballage. Avant l'utilisation, vérifiez que les filtres permanents HEPA sont en place :

1. Appuyez sur le verrou de la grille d'entrée d'air et retirez-la de l'appareil. (Fig.1)
2. Vérifiez que les filtres sont en place dans leur compartiment respectif.

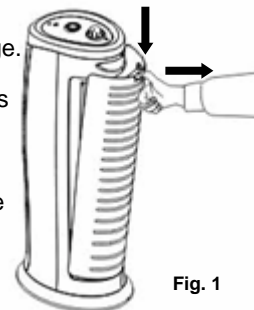

Fig. 1

Remarque: Si les filtres sont emballés de plastique, retirez l'emballage avant de les utiliser.

3. Pour replacer la grille d'entrée d'air, placez le verrou situé au fond de la grille d'entrée d'air dans l'encoche à la base de l'appareil et poussez-la à partir du fond jusqu'à ce qu'elle s'immobilise. (Fig. 2 et 3)

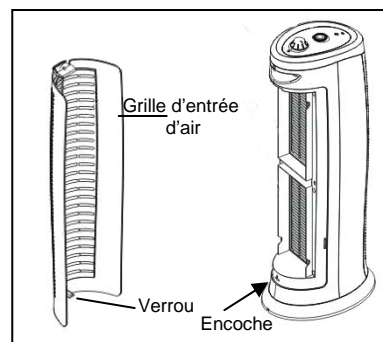

Fig. 2

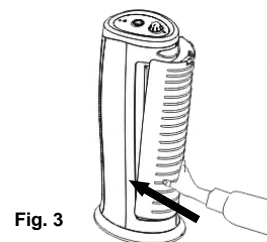
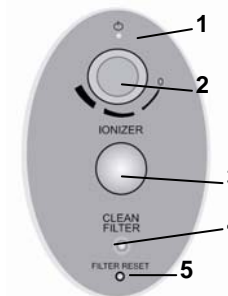

Fig. 3

Remarque: L'appareil ne fonctionnera pas si sa grille d'entrée d'air n'est pas bien installée.

Description du Panneau de Commande



Touches de Contrôle et Témoins

1. Témoin d'alimentation
2. Interrupteur d'alimentation et Contrôle de la vitesse du ventilateur
3. Bouton d'ionisation
4. Témoin de Nettoyage du Filtre
5. Réinitialisation du Filtre

Utilisation du Purificateur d'air

Le purificateur d'air repose sur une base pivotante, ce qui permet de le diriger dans le sens désiré.

1. Branchez l'appareil dans une prise électrique. L'appareil est prêt à fonctionner.
2. Appuyez sur le commutateur d'alimentation et de contrôle de la vitesse du ventilateur afin de mettre l'appareil en marche et de choisir la vitesse désirée. Il y a trois vitesses de ventilation : faible, moyenne et élevée. Mettez le commutateur d'alimentation et de contrôle de la vitesse du ventilateur à la vitesse désirée. Utilisez la vitesse la plus faible pour un fonctionnement plus silencieux. Pour des résultats optimaux, laissez l'appareil en marche continuellement, à vitesse moyenne. Si la qualité de l'air est faible, choisissez la vitesse de ventilation élevée afin de purifier et de faire circuler l'air rapidement.
3. Pour éteindre l'appareil, remettez le commutateur d'alimentation et de contrôle de la vitesse à la position « 0 ».

Arrière de l'appareil

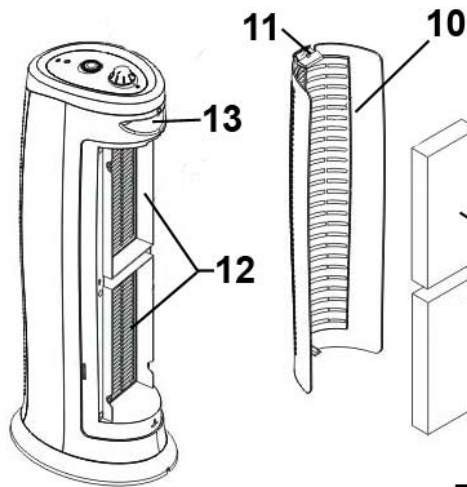

Avant de l'appareil

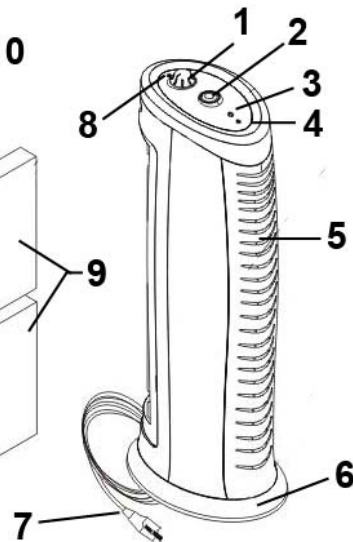

- | | |
|---|--|
| 1. Interrupteur d'alimentation et Contrôle de la Vitesse du Ventilateur | 8. Témoin d'alimentation |
| 2. Bouton d'ionisation | 9. Filtres Permanents HEPA (2) |
| 3. Témoin de Nettoyage du Filtre | 10. Grille d'entrée d'air |
| 4. Réinitialisation du Filtre | 11. Verrou de la Grille d'entrée d'air |
| 5. Grille de Sortie d'air | 12. Compartiments de Filtre |
| 6. Base Pivotante | 13. Poignée de Transport |
| 7. Cordon d'alimentation | |

Fiche Technique

Tension:	120 V, 60 Hz
Intensité:	60 watts
Surface de couverture :	140 pi ²

Les illustrations peuvent différer de l'appareil lui-même.

B) Cleaning the Permanent HEPA-Type Filter

1. Remove the air intake grill from unit. (Fig. 6)
2. To remove the permanent HEPA-Type filter, grasp the sides of the filter and pull outwards. (Fig. 8)

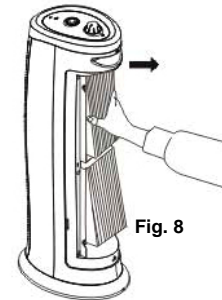

3. To clean the permanent HEPA-Type filters, use a vacuum with a brush attachment **only**. Vacuum the dirty side of the filter **only** and in between the pleats of the permanent HEPA-Type filters carefully. (Fig. 9)

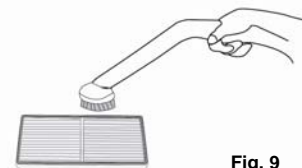

Caution: Do not use water or any other household cleaner to clean the permanent HEPA-Type filters.

Note: Vacuuming will clean the permanent HEPA-Type filter, however there will be some discoloration that will remain on the filter, this is normal and does not impede performance.

4. Place filters into unit ensuring that the gasket side goes into the unit first then replace air intake grill. (Fig. 9)

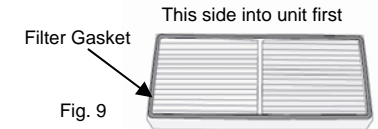

Warning: Never place filters in the unit backwards, remaining dust will be blown out into the air.

Note: The unit will not operate unless the air intake grill is installed correctly.

5. Turn the unit "On" and then use a paperclip or pin and insert one end into the "Filter Reset" and press on the pin until the "Clean Filter Indicator" light goes out. The unit is now reset for a new cycle.

TROUBLESHOOTING

This appliance was inspected thoroughly and was in good operating condition when it was shipped from the factory. If a minor problem occurs, it usually can be solved quite easily when the cause is found. Therefore, this checklist is provided for your convenience.

PROBLEM	POSSIBLE CAUSE	POSSIBLE SOLUTION
Unit will not operate	<ol style="list-style-type: none"> 1. "On/Off" power button has not been pressed. 2. Unit is not plugged in. 3. The air intake grill has not been installed and locked into place. 	<ol style="list-style-type: none"> 1. Press the "On/Off" power button. 2. Check to make sure the unit is plugged in. 3. Check to make sure the filters are properly installed and the air intake grill is installed and locked into place.
Reduced air flow or poor filtering	<ol style="list-style-type: none"> 1. The air intake or air outlet grill may be blocked. 2. The permanent HEPA-Type filter may be clogged. 	<ol style="list-style-type: none"> 1. Make sure nothing is in front of or on top of the unit. 2. Check the permanent HEPA-Type filter indicator light. Clean the permanent HEPA-Type filter if this indicator is lit.
The clean filter indicator is lit after the filter has been replaced.	<ol style="list-style-type: none"> 1. The unit has not been reset. 	<ol style="list-style-type: none"> 1. Turn on the machine, then insert the end of a paperclip into the filter reset.

ORDERING REPLACEMENT PARTS

TO ORDER FILTERS

for Model APT502C

Call: 1 (800) 798-7398

Monday to Friday 8:30 A.M. - 5:00 P.M. Eastern Standard Time

FOR TECHNICAL SUPPORT

for Model APT502C

Call: 1 (800) 798-7398

Monday to Friday 8:30 A.M. - 5:00 P.M. Eastern Standard Time

Please Note:

The permanent HEPA-Type filter should be cleaned every one (1) to three (3) months of usage depending on household environments. Some discoloration of the permanent HEPA-Type filter material may occur, this is normal and will not affect the filter's performance.

DO NOT WASH FILTERS WITH WATER OR DETERGENTS OF ANY KIND.

CARACTÉRISTIQUES DE VOTRE PURIFICATEUR D'AIR

1. **Filtre permanent HEPA**

Le filtre permanent HEPA stoppe la plupart des particules de poussière. Avec un entretien régulier, le filtre n'a jamais besoin d'être remplacé. Nettoyez-le à l'aide d'un aspirateur.

2. **Ioniseur**

L'ioniseur remplit l'air d'ions négatifs qui se fixent aux particules dans l'air. Les ions négatifs libérés aident à purifier l'air.

Remarque: L'ioniseur fonctionne silencieusement.

3. **Débit d'air Multidirectionnel**

Sans déplacer le purificateur d'air, vous pouvez en régler le sens en tournant la tour sur sa base pivotante.

4. **Réglages de Vitesse de Ventilation**

Trois vitesses permettent de purifier l'air de façon plus efficace.

5. **Témoin de Nettoyage du Filtre**

Ce témoin vous indique lorsque le filtre doit être nettoyé.

MESURES DE PRÉCAUTION

Important: Si l'appareil n'est pas bien placé dans la pièce, sa performance ou celle d'autres appareils de la maison pourra en être altérée. Suivez ces consignes de positionnement sûr pour une performance optimale.

1. L'appareil doit être placé à au moins six pieds de toute télévision, radio ou téléphone sans fil.

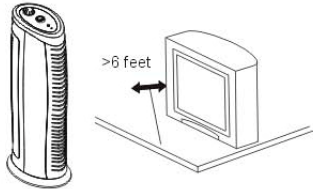

2. Maintenez les côtés de l'appareil à une distance d'au moins quatre pieds de tout mur.

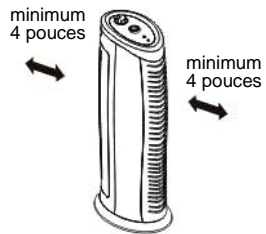

3. Ne soufflez pas d'air directement dans le purificateur d'air.

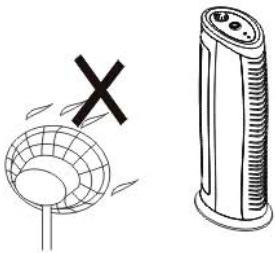

4. Lorsque vous retirez le cordon d'alimentation de la prise murale, tirez sur la fiche et non pas sur le cordon.

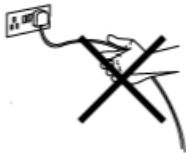

5. **Ne placez pas** l'appareil dans un endroit où les grilles d'entrée ou de sortie puissent être obstruées par des rideaux.

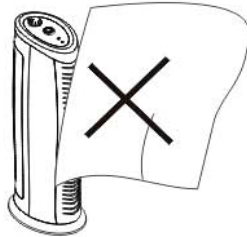

6. En plaçant le purificateur d'air près de la source de pollution, vous améliorerez plus rapidement la qualité de l'air de la pièce.



7. Placez le purificateur d'air dans un endroit bien aéré de la pièce.

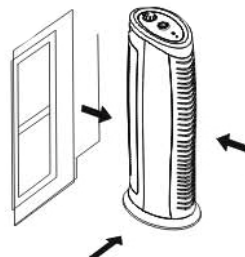

Model
APT502C

EURO-PRO X[®]

ONE (1) YEAR LIMITED WARRANTY

EURO-PRO Operating LLC warrants this product to be free from defects in material and workmanship for a period of one (1) year from the date of the original purchase. This warranty applies only to normal domestic household use.

Should your appliance fail to operate properly while in use under normal household conditions within the warranty period, return the complete appliance, freight prepaid to:

U.S.: **EURO-PRO Operating LLC** 94 Main Mill Street, Plattsburgh, N.Y., 12901

Canada: **EURO-PRO Operating LLC** 4400 Bois Franc, St Laurent, Qc, H4S 1A7

If the appliance is found to be defective in material or workmanship, **EURO-PRO Operating LLC** will repair or replace it free of charge. Proof of purchase and \$12.95 to cover the cost of return shipping and handling must be included. *

Non-durable parts including, without limitation, filters and electrical parts which normally require replacement are specifically excluded from warranty.

The liability of **EURO-PRO Operating LLC** is limited solely to the cost of the repair or replacement of the unit at our option. This warranty does not cover normal wear of parts and does not apply to any unit that has been tampered with. This limited warranty does not cover damage caused by misuse, abuse, negligent handling or damage due to faulty packaging or mishandling in transit.

This warranty does not cover damage or defects caused by or resulting from damages from shipping or repairs, service or alterations to the product or any of its parts, which have been performed by a repair person not authorized by **EURO-PRO Operating LLC**.

This warranty is extended to the original purchaser of the unit and excludes all other legal and/or conventional warranties. The responsibility of **EURO-PRO Operating LLC** if any, is limited to the specific obligations expressly assumed by it under the terms of the limited warranty. **In no event is EURO-PRO Operating LLC** liable for incidental or consequential damages of any nature whatsoever. Some states or provinces do not permit the exclusion or limitation of incidental or consequential damages, so the above may not apply to you.

This warranty gives you specific legal rights, and you may also have other rights which vary from state to state or province to province.

***Important: Carefully pack item to avoid damage in shipping. Be sure to include proof of purchase date and to attach tag to item before packing with your name, complete address and phone number with a note giving purchase information, model number and what you believe is the problem with item. We recommend you insure the package (as damage in shipping is not covered by your warranty). Mark the outside of your package "ATTENTION CUSTOMER SERVICE". We are constantly striving to improve our products, therefore the specifications contained herein are subject to change without notice.**



OWNERSHIP REGISTRATION CARD CANADIAN CONSUMERS ONLY

Please fill out and mail the product registration card within ten (10) days of purchase. The registration will enable us to contact you in the unlikely event of a product safety notification. By returning this card you acknowledge to have read and understood the instructions for use, and warnings set forth in the accompanying instructions.

Mail to: **EURO-PRO Operating LLC**, 4400 Bois Franc, St Laurent, Qc, H4S 1A7

Model APT502C

Appliance model

Date purchased

Name of store

Owner's name

Address

City

Province

Postal Code

INSTRUCCIONES IMPORTANTES DE SEGURIDAD

Al usar aparatos eléctricos, siempre debe seguir precauciones básicas de seguridad, incluyendo las siguientes:

1. **Lea completamente las instrucciones antes de utilizar el producto.**
2. Para evitar incendios, una descarga eléctrica y daños personales no sumerja el artefacto, su cable o su enchufe en agua o cualquier otro líquido.
3. Tenga mucho cuidado al utilizar cualquier aparato eléctrico cerca de niños.
4. Desenchúfelo cuando no lo utilice, al colocar o sacar partes y antes de limpiar o cambiar el filtro.
5. Evite tocar las partes móviles.
6. No utilice ningún artefacto si el cable o el enchufe están dañados o luego de una falla, o si ha sufrido cualquier tipo de daño. Retórnelo a **EURO-PRO Operating LLC** para que sea examinado, reparado o por cualquier ajuste eléctrico o mecánico.
7. El uso de accesorios no recomendados o vendidos por el fabricante puede causar incendios, descargas eléctricas o daños personales.
8. No lo utilice en el exterior.
9. Mantenga el cable fuera de las zonas de mucho tráfico. Para evitar incendios, **NUNCA** coloque el cable debajo de alfombrillas o cerca de salidas de calefacción o estufas.
10. Para desconectarlo, apáguelo y desenchúfelo del tomacorriente.
11. **Nunca** inserte ningún objeto en una de las ranuras.
12. **Nunca** bloquee las entradas de aire, ni lo coloque sobre una superficie blanda, como una cama o un sofá. El colocarlo sobre una superficie inestable puede hacer que la unidad se caiga, y bloquear la circulación del aire.
13. **No** utilice este producto en un ambiente grasoso como una cocina. Éste producto no está diseñado para filtrar aceite o grasa del aire.
14. **No** utilice esta unidad en un ambiente húmedo como un baño o sótano húmedo ya que podría causar una descarga eléctrica.
15. **No** utilice este producto en una cochera u otra área que podría contener aceite o químicos como solventes o insecticidas.
16. **No** utilice éste artefacto sin el filtro de la rejilla de salida colocado en su lugar o cuando la rejilla de salida esté rota o dañada.
17. Este purificador de aire está equipado con un interruptor de seguridad que apaga la unidad si se quita la rejilla de la entrada de aire. **No** intente alterar o puentear este dispositivo de seguridad.
18. Verifique que el voltaje indicado en el artefacto sea igual al de su casa.
19. **Nunca** limpie la unidad o los filtros con almohadillas abrasivas o elementos duros, ya que podría dañar la unidad o el filtro. Utilice un trapo húmedo y suave para limpiar el exterior de la unidad.

CONSERVE ESTAS INSTRUCCIONES PARA USO DOMÉSTICO SOLAMENTE

Este artefacto eléctrico es para **USO DOMICILIARIO SOLAMENTE**. No posee partes reparables por el usuario en su interior. Esta unidad no necesita lubricación. No intente reparar este producto. No sumerja la unidad principal en agua o ningún otro líquido. Puede utilizarse un cable de extensión con cuidado; sin embargo, debe tener por lo menos la misma capacidad eléctrica que la especificada del artefacto. No debe permitir que el cable de extensión cuelgue de la mesada o mesa de tal forma que pueda ser jalado por niños o causar que alguien se tropiece.



ENCHUFE POLARIZADO

ADVERTENCIA: Para reducir el riesgo de una descarga eléctrica, este artefacto posee un enchufe polarizado (una pata es más ancha que la otra). Este enchufe entra completamente en un tomacorriente polarizado en una sola posición. De no ser así, inviértalo, y si aún así no entra completamente, llame a un electricista calificado para que instale un tomacorriente apropiado. No intente modificar el enchufe de ninguna manera.

CONSIGNES DE SÉCURITÉ IMPORTANTES

Certaines consignes de sécurité de base doivent toujours être respectées lors de l'utilisation de votre appareil électrique, incluant:

1. **Lisez toutes les directives avant d'utiliser cet appareil.**
2. Pour éviter électrocution, incendie et blessures, n'immergez pas le cordon, les fiches ni l'appareil.
3. Une surveillance étroite est nécessaire lors qu'employé à proximité des enfants.
4. Débranchez l'appareil lorsque vous ne l'utilisez pas, avant de le nettoyer, d'y insérer ou d'en retirer toute pièce ou de changer le filtre.
5. Évitez le contact avec les pièces mobiles.
6. **N'utilisez pas** l'appareil si sa fiche ou son cordon sont endommagés, s'il a fait défaut ou s'il a été échappé ou endommagé. Retournez l'appareil à **EURO-PRO Operating LLC** pour vérification, réparation ou réglage électrique ou mécanique.
7. L'utilisation d'accessoires non recommandés par le fabricant peut entraîner incendie, électrocution ou blessures.
8. **N'UTILISEZ PAS** à l'extérieur.
9. Gardez le cordon loin des zones passantes. Afin d'éviter les risques d'incendie, ne placez **JAMAIS** le cordon sous un tapis, près d'un élément chauffant, d'un radiateur, d'un four ou d'un appareil de chauffage.
10. Pour débrancher, éteignez l'appareil et débranchez le cordon de la prise murale.
11. N'échappez **jamais** l'appareil et n'insérez **jamais** aucun objet dans ses ouvertures.
12. Ne bloquez **jamais** les ouvertures d'air. Ne placez pas l'appareil sur une surface molle telle un lit ou un sofa. Placer l'appareil sur une surface instable peut faire tomber l'appareil et bloquer le débit d'air.
13. **N'utilisez pas** ce produit dans un endroit gras, tel la cuisine. Ce produit n'est pas conçu pour filtrer l'huile ou la graisse dans l'air.
14. **N'utilisez pas** cet appareil dans un environnement humide, tel la salle de bain ou un sous-sol humide : cela pourrait entraîner une électrocution.
15. **N'utilisez pas** ce produit dans un garage ou un autre endroit où de l'huile ou des produits chimiques, tels des solvants et des insecticides, sont présents.
16. **N'utilisez pas** cet appareil sans sa grille de sortie ou son filtre, ou si la grille est brisée ou endommagée.
17. Ce purificateur d'air est doté d'un commutateur de sécurité qui l'éteint si la grille d'entrée est retirée. **Ne contournez pas** cette mesure de sécurité.
18. Assurez-vous que la tension indiquée sur la plaque convient à la tension de votre domicile.
19. Ne nettoyez **jamais** l'appareil ou les filtres à l'aide de poudre à récurer ou produits durs. Vous endommageriez l'appareil ou le filtre. Essayez l'extérieur de l'appareil à l'aide d'un linge humide doux.

CONSERVEZ CE MODE D'EMPLOI POUR USAGE DOMESTIQUE SEULEMENT

Cet appareil est conçu pour un **usage domestique seulement**. Il ne contient aucune pièce pouvant être réparée par l'utilisateur. Le moteur n'a besoin d'aucune lubrification. **Ne réparez pas** cet appareil. **N'immergez pas** le bloc-moteur. Une rallonge électrique peut être employée avec prudence. La valeur nominale de la rallonge doit être égale ou supérieure à la valeur nominale de l'appareil. Placez la rallonge de sorte qu'on ne puisse la tirer ou y trébucher accidentellement, en évitant qu'elle pende de comptoirs ou de tables.



FICHE POLARISÉE

AVERTISSEMENT: Afin de réduire les risques d'électrocution, cet appareil est doté d'un cordon à fiche polarisée (une lame est plus large que l'autre). Cette fiche ne s'insère que dans un seul sens dans une prise polarisée. Si la fiche ne s'insère pas dans la prise, retournez la fiche. Si elle ne s'adapte toujours pas, contactez un électricien qualifié afin d'installer la prise appropriée. N'altérez la fiche d'aucune façon.

GARANTÍA LIMITADA DE UN (1) AÑO

EURO-PRO Operating LLC garantiza este producto contra defectos de materiales y mano de obra por un término de un (1) año a partir de la fecha de compra original. Esta garantía es válida únicamente para uso doméstico normal.

Si su artefacto no funciona correctamente al utilizarlo bajo condiciones domésticas normales dentro del período de garantía, devuelva el artefacto completo, pagando el envío, a:

EE.UU.: **EURO-PRO Operating LLC**, 94 Main Mill Street, Plattsburgh, N.Y., 12901
Canadá: **EURO-PRO Operating LLC**, 4400 Bois Franc, St Laurent Qc H4S 1A7

Si el artefacto presenta un defecto de materiales o mano de obra, **EURO-PRO Operating LLC** lo reparará o reemplazará sin cargo. El envío debe incluir un comprobante de la fecha de compra y \$12,95 para cubrir los gastos de envío. *

Los insumos tales como, sin limitación, filtros, y partes eléctricas que normalmente necesitan ser reemplazados son explícitamente excluidos de la garantía.

La responsabilidad de **EURO-PRO Operating LLC** se limita únicamente al costo de reparación o reemplazo de la unidad, a nuestro criterio. Esta garantía no cubre el desgaste normal de las partes y no cubre ninguna unidad que haya sido alterada. Esta garantía limitada no cubre daños ocasionados por uso inadecuado, abuso, negligencia o daños causados por embalaje inapropiado o maltrato durante el transporte. Esta garantía no cubre daños o defectos causados o resultantes durante el transporte para su reparación o alteraciones del producto o cualquiera de sus partes, realizadas por una persona no autorizada por **EURO-PRO Operating LLC**.

Esta garantía es válida para el comprador original del producto y excluye cualquier otra garantía legal y/o convencional. La responsabilidad de **EURO-PRO Operating LLC**, de existir, se limita a las obligaciones específicas asumidas expresamente bajo los términos de esta garantía limitada. Bajo ninguna circunstancia **EURO-PRO Operating LLC** será responsable por daños incidentales o indirectos de ninguna clase. Algunos estados o provincias no permiten la exclusión o limitación de daños consiguientes o incidentales, por lo tanto lo anterior puede no ser válido para usted.

Esta garantía le otorga derechos legales específicos, y usted puede también tener otros derechos los que varían de estado a estado o de provincia a provincia.

***Importante: Embale el producto cuidadosamente para evitar daños durante el transporte. Asegúrese de incluir un comprobante de la fecha de compra y de colocarle una etiqueta al producto con su nombre, dirección completa y número de teléfono, una nota proporcionando información de la compra, número de modelo y una descripción del problema. Le recomendamos asegurar el paquete (puesto que la garantía no cubre daños de envío). Escriba en el exterior del paquete "ATTENTION CUSTOMER SERVICE". Nosotros nos esforzamos constantemente en mejorar nuestros productos, por lo tanto las especificaciones aquí indicadas pueden cambiar sin previo aviso.**



TARJETA DE REGISTRO DEL CLIENTE PARA CONSUMIDORES CANADIENSES ÚNICAMENTE

Complete y envíe la tarjeta de registro del producto dentro de los diez (10) días posteriores a la compra. El registro nos permitirá contactarnos con usted en caso de existir alguna notificación de seguridad con respecto al producto. Retornando esta tarjeta usted reconoce haber leído y entendido las instrucciones de uso y advertencias incluidas en estas instrucciones.

Enviarlo a: **EURO-PRO Operating LLC**, 4400 Bois Franc, St Laurent, Qc, H4S 1A7

Modelo APT502C

Modelo del Artefacto

Fecha de compra

Nombre del Negocio

Nombre del Usuario

Dirección

Ciudad

Provincia

Código Postal

MEDIDAS DE PRECAUCIÓN

Importante: Si la unidad no se coloca correctamente en el cuarto podría interferir con el rendimiento de la misma o de otros artefactos del hogar. Siga estas recomendaciones de ubicación para obtener el mejor rendimiento.

1. La unidad se debe colocar por lo menos a seis (6) pies de un aparato de televisión, radio o teléfono inalámbrico.

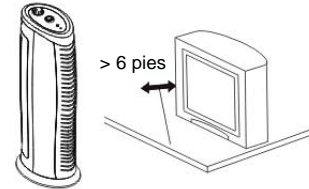

2. Mantenga los costados de la unidad a más de cuatro (4) pulgadas de las paredes.



3. No haga que el aire sople directamente dentro del purificador de aire.

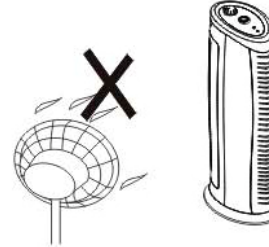

4. Al desenchufar el cable del tomacorriente, tire del enchufe, no del cable.

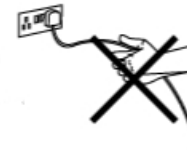

5. **No** coloque la unidad donde la entrada de aire o la rejilla de salida podrían obstruirse con cortinas o telas.

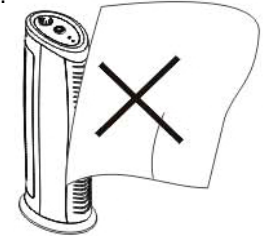

6. El colocar el purificador de aire cerca de la fuente de contaminación puede mejorar más rápidamente la calidad general de la aire en el cuarto.



7. Coloque el purificador de aire en un lugar bien ventilado del cuarto.

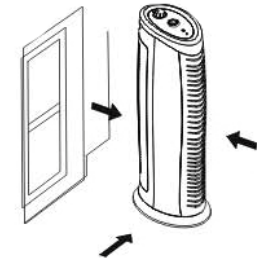

CARACTERÍSTICAS DE SU PURIFICADOR DE AIRE

1. Filtro Permanente Tipo HEPA

El filtro permanente tipo HEPA detendrá la mayoría de las partículas de polvo. Nunca tendrá que reemplazar el filtro (con uso y cuidado normales) – simplemente limpiarlo con una aspiradora.

2. Ionizador

El ionizador llena el aire con iones negativos que se unen a las partículas de polvo del aire. Los iones negativos liberados ayudan a mantener el aire limpio.

Nota: La función ionizador es silenciosa.

3. Dirección del Flujo de Aire Ajustable

Sin mover la ubicación del purificador de aire, puede ajustar la dirección girando la torre sobre su base giratoria.

4. Velocidad Ajustable del Ventilador

Tiene tres velocidades de ventilador para limpiar el aire con mayor eficiencia.

5. Indicador de Limpieza de Filtro

Este indicador le recuerda que sus filtros requieren limpieza.

DIAGNÓSTICO DE PROBLEMAS

Este artefacto fue inspeccionado detenidamente y funcionaba correctamente al salir de la fábrica. Si se presenta algún problema menor, puede solucionarse fácilmente encontrando su causa. Por lo tanto, le proporcionamos esta lista de control para su conveniencia.

PROBLEMA	POSIBLE CAUSA	POSIBLE SOLUCIÓN
La unidad no funciona	<ol style="list-style-type: none"> 1. No se ha presionado el botón de encendido. 2. Unidad desenchufada. 3. La rejilla de entrada de aire no se ha instalado y trabado en su lugar. 	<ol style="list-style-type: none"> 1. Presione el botón de encendido. 2. Verifique que la unidad esté enchufada. 3. Verifique que los filtros estén correctamente instalados y que la rejilla de entrada de aire esté instalada y trabada en su lugar.
Poca circulación de aire o poco filtrado	<ol style="list-style-type: none"> 1. La rejilla de entrada de aire o de salida de aire puede estar bloqueada. 2. El filtro permanente tipo HEPA puede estar tapado. 	<ol style="list-style-type: none"> 1. Verifique que no haya nada delante o sobre la unidad. 2. Verifique la luz indicadora del filtro permanente tipo HEPA. Limpie el filtro permanente tipo HEPA si la luz está encendida.
La luz indicadora de limpiar el filtro permanece encendida luego de reemplazarlo.	<ol style="list-style-type: none"> 1. No se ha reiniciado la unidad. 	<ol style="list-style-type: none"> 1. Encienda la unidad, luego inserte el extremo de un sujetapapeles en el orificio de reinicio del filtro.

COMPRA DE PARTES DE REPUESTO

PARA ORDENAR FILTROS

Para el Modelo APT502C

Llame al: 1 (800) 798-7398

de Lunes a Viernes de 8:30 AM hasta 5:00 PM Eastern Standard Time

PARA SOPORTE TÉCNICO

Para el Modelo APT502C

Llame al: 1 (800) 798-7398

de Lunes a Viernes de 8:30 AM hasta 5:00 PM Eastern Standard Time

Observación:

El filtro permanente tipo HEPA debe limpiarse cada uno (1) a tres (3) meses de uso o dependiendo del ambiente la casa. El material del filtro permanente tipo HEPA puede perder el color, esto es normal y no afectará el rendimiento del filtro.

NO LAVE LOS FILTROS CON AGUA O DETERGENTE DE NINGÚN TIPO.

INSTRUCCIONES DE MANTENIMIENTO

B) Limpieza del Filtro Permanente Tipo-HEPA

1. Quite la rejilla de entrada de aire. (Fig. 6)
2. Para quitar el filtro permanente de tipo HEPA, sujételo de los costados y jale hacia fuera. (Fig. 8)

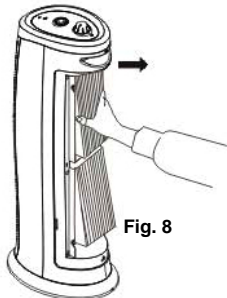

3. Para limpiar el filtro permanente tipo HEPA, use únicamente una aspiradora con un cepillado accesorio. Aspire el lado sucio del filtro únicamente, y entre los pliegues del filtro permanente tipo HEPA con mucho cuidado. (Fig. 9)

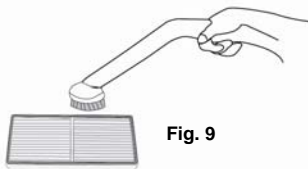

Cuidado: No utilice agua ni ningún otro limpiador del hogar para limpiar el filtro permanente tipo HEPA.

Nota: La aspiradora limpiará el filtro permanente tipo HEPA, sin embargo notará cierta decoloración en el filtro que es normal y no disminuye su rendimiento.

4. Coloque los filtros dentro de la unidad colocando primero el lado de la junta y luego vuelva a colocar la rejilla de la entrada de aire. (Fig. 9)

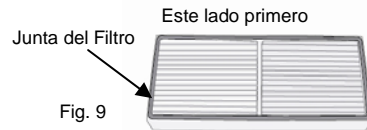

Advertencia: Nunca coloque los filtros al revés en la unidad, esto despedirá la tierra restante en el aire.

Nota: La unidad no funcionará a menos que la rejilla de la entrada de aire esté instalada correctamente.

5. Encienda la unidad e inserte un sujetapapeles o clavija dentro del orificio llamado "Filter Reset" y presione hasta que la luz indicadora "Clean Filter" se apague. La unidad se encuentra ahora reinicializada para un nuevo ciclo.

PARTES DE SU PURIFICADOR DE AIRE

Parte Posterior de la Unidad

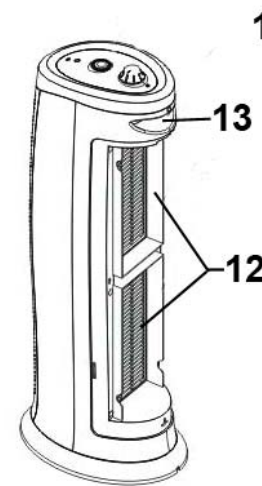

Parte Delantera de la Unidad

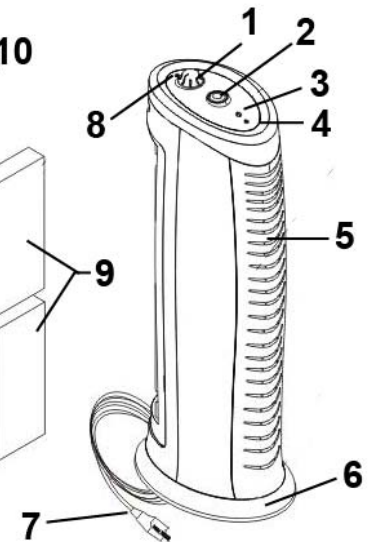

- | | |
|---|---|
| 1. Control de Encendido y de Velocidad del Ventilador | 6. Base Giratoria |
| 2. Botón de Encendido del Ionizador | 7. Cable de Alimentación |
| 3. Indicador de Limpieza de Filtro | 8. Luz de Encendido |
| 4. Inicialización del Filtro | 9. Filtro Permanente Tipo HEPA (x2) |
| 5. Rejilla de Salida de Aire | 10. Rejilla de Entrada de Aire |
| | 11. Traba de la Rejilla de Entrada del Aire |
| | 12. Compartimientos de los Filtros |
| | 13. Mango de Transporte |

Especificaciones Técnicas

Voltaje: 120V., 60Hz.
Potencia: 60 Vatios
Área de Cobertura: 140 pies cuadrados

Nota: El dibujo puede no ser igual al producto real.

INSTRUCCIONES DE USO

Antes De Usar Su Purificador el Aire

Quite todas partes del embalaje.

Antes de usarlo, verifique que los filtros permanentes tipo HEPA estén colocados en su lugar.

1. Empuje hacia abajo la traba de la rejilla de entrada de aire y quítela de la unidad. (Fig. 1)

2. Verifique que los filtros estén en su lugar en sus compartimientos individuales.

Nota: Si los filtros están envueltos en plástico, quíteles el embalaje antes de usarlos.

3. Para volver a colocar la rejilla de entrada de aire, coloque la pestaña de la parte de abajo de la rejilla dentro de la ranura de la base de la unidad y empújela hacia adentro hasta que se traben en su lugar. (Fig. 2 y Fig. 3)

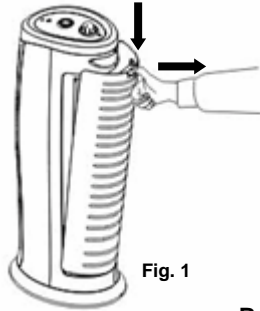

Fig. 1

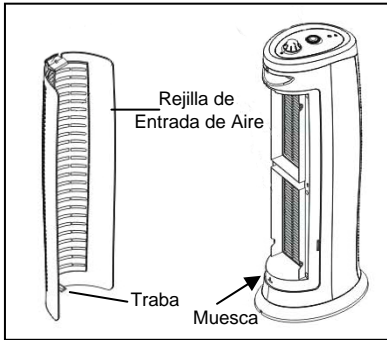

Fig. 2

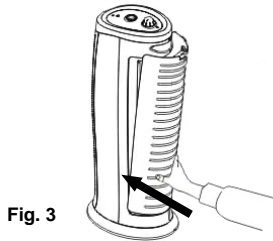
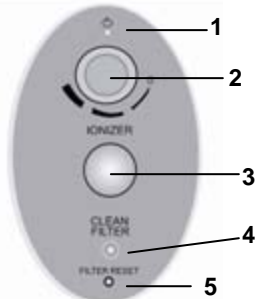

Fig. 3

Nota: La unidad no funcionará a menos que la rejilla de la entrada de aire esté instalada correctamente.

Descripción del Panel de Control



Botones de Control e Indicadores

1. Luz de Encendido
2. Control de Encendido y de Velocidad del Ventilador
3. Botón de Encendido del Ionizador
4. Indicador de Limpieza de Filtro
5. Inicialización del Filtro

Uso del Purificador de Aire

El purificador de aire viene sobre una base giratoria que le permite apuntar la unidad en una dirección específica.

1. Enchufe la unidad en un tomacorriente, quedará lista para ser usada.
2. Gire el control de encendido/velocidad del ventilador para encender la unidad y seleccionar la velocidad deseada del ventilador. Tiene tres velocidades del ventilador: Baja, media y alta. Gire el control hasta la velocidad deseada del ventilador. Use la velocidad más baja para una operación más silenciosa. Para obtener los mejores resultados, deje la unidad encendida constantemente a velocidad media. Si la calidad del aire es mala, seleccione la velocidad del ventilador más alta para limpiar y recircular el aire rápidamente.
3. Para apagar la unidad, vuelva a colocar el control de encendido/velocidad del ventilador en "0".

Uso del Ionizador

El purificador de aire viene equipado con un ionizador que libera iones negativos en el aire purificado. Los iones negativos se acoplan a las pequeñas partículas del aire ayudando al proceso de limpieza.

INSTRUCCIONES DE MANTENIMIENTO

Los iones negativos se unen a iones positivos tal como el polvo, el polen, el humo y la caspa de los animales. Este proceso forma partículas más grandes que quedan atrapadas en el filtro, por lo tanto limpia al aire.

1. Enchufe la unidad en un tomacorriente, quedará lista para ser usada.
2. Gire el control de encendido/velocidad del ventilador para encender la unidad y seleccionar la velocidad deseada del ventilador.
3. Presione el botón de encendido del "ionizer" (ionizador) para encender esta función. La función ionizador es silenciosa. El botón se encenderá cuando el ionizador esté activado.
4. Para apagar el ionizador, presione nuevamente el botón "ionizer". La luz indicadora del ionizador se apagará.

Limpieza del Purificador de Aire

Durante el uso extendido del purificador de aire y el ionizador activado, la rejilla de salida de aire acumulará más polvo. Esto se debe al efecto de ionización; los iones negativos generados por el purificador de aire.

Si el purificador de aire se usa con los filtros sucios y con la función de ionizador activada, puede llegar a liberar partículas de polvo nuevamente al aire las que serán atraídas por las paredes, alfombra, muebles y otros objetos de la casa. Estas partículas de polvo pueden ser muy difíciles de quitar. Le recomendamos seriamente que no ignore los intervalos de limpieza para evitar dicho problema.

Le recomendamos que limpie la rejilla de entrada de aire regularmente entre la limpieza de los filtros cada 30 días dependiendo de las condiciones del ambiente.

El filtro permanente tipo HEPA durará entre uno (1) y tres (3) meses, dependiendo del uso y de las condiciones del ambiente de la casa. Cuando haya que limpiar el filtro, se encenderá el indicador respectivo.

A) Limpieza de la Rejilla de Entrada de Aire

Apague la unidad y desconéctela del tomacorriente antes de realizar cualquier tipo de mantenimiento o localización de fallas.

1. Empuje hacia abajo la traba de la rejilla de entrada de aire.
2. Quite la rejilla de entrada de aire. (Fig. 6)
3. Para limpiar la rejilla, puede utilizar una aspiradora con un accesorio esquinero o cepillo para limpiar el polvo atrapado entre sus ranuras. Luego límpiela con un trapo húmedo para quitar los restos de polvo y tierra. (Fig. 7)

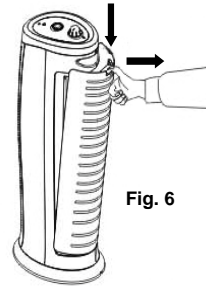

Fig. 6

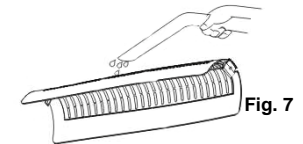

Fig. 7

Importante: Es una buena costumbre de verificar la condición del filtro permanente tipo HEPA cada vez que limpie la rejilla de entrada de aire. Si el filtro permanente tipo HEPA está sucio, límpielo aunque la luz indicadora no se haya encendido, para asegurar el máximo rendimiento. Vea "[Limpieza del Filtro Permanente Tipo-HEPA](#)".

Nota: Si ha limpiado el filtro permanente tipo HEPA antes de que se encienda la luz de "Clean Filter", deberá encender la unidad y presionar en "Filter Reset" con un sujetapapeles durante tres (3) segundos para reinicializar el indicador.

4. Para volver a colocar la rejilla de la entrada de aire, siga las instrucciones de la sección "[Antes del Usar el Purificador de Aire](#)". Encienda la unidad.

Nota: La unidad no funcionará a menos que la rejilla de la entrada de aire esté instalada correctamente.

Free Manuals Download Website

<http://myh66.com>

<http://usermanuals.us>

<http://www.somanuals.com>

<http://www.4manuals.cc>

<http://www.manual-lib.com>

<http://www.404manual.com>

<http://www.luxmanual.com>

<http://aubethermostatmanual.com>

Golf course search by state

<http://golfingnear.com>

Email search by domain

<http://emailbydomain.com>

Auto manuals search

<http://auto.somanuals.com>

TV manuals search

<http://tv.somanuals.com>