

Bread Maker SBB 850 EDS A1



GB Bread Maker
Operating instructions

HU Kenyársütőgép
Használati utasítás

CZ Domácí pekárna
Návod k obsluze

HR Pekač kruha
Upute za upotrebu

PL Automat do pieczenia chleba
Instrukcja obsługi

SI Aparat za peko kruha
Navodila za uporabo

SK Automat na pečenie chleba
Návod na obsluhu

DE Brotbackautomat
AT Bedienungsanleitung
CH

KOMPERNASS GMBH
BURGSTRASSE 21 · D-44867 BOCHUM
www.kompernass.com
ID-Nr.: SBB850EDSA1-02/10-V3



SBB 850 EDS A1

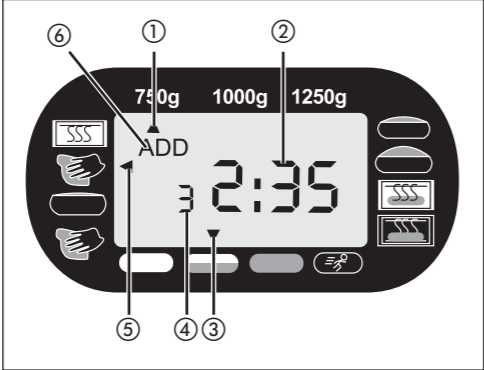
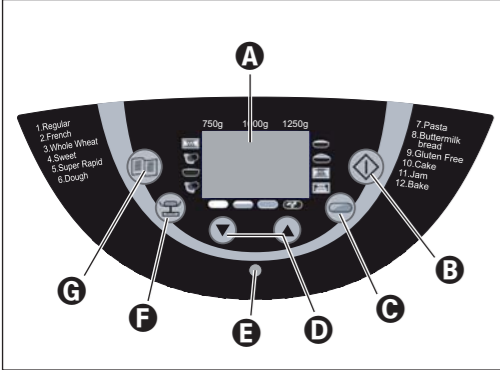
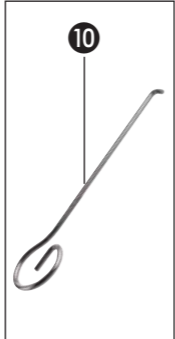
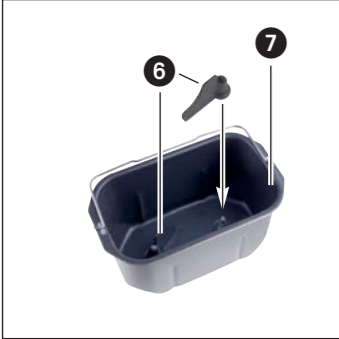

INDEX	PAGE
Safety Notices	2
Appliance Overview	3
Accessories	3
Intended Use	3
Before the first usage	4
Properties	4
Control panel	5
Programme	6
Timer-Function	7
Before baking	8
Baking bread	8
Error Messages	10
Cleaning and Care	10
Technical data	11
Disposal	11
Warranty and Service	12
Importer	12
Programme sequence	13
Troubleshooting the Bread Baking Machine	17

Read these operating instructions carefully before using the appliance for the first time and preserve this manual for later reference. Pass this manual on to whoever might acquire the appliance at a future date.

Safety Notices

- Please read the operating instructions through completely before using the appliance for the first time!
- Danger of suffocation! Children can suffocate through the improper use of packaging materials. Dispose of them immediately after unpacking or store them in a place that is out of reach of children.
- After unpacking, check the appliance for damage that may have occurred during transportation. If necessary, contact your supplier.
- Place the appliance on a dry, flat and heat-resistant surface.
- Do not place the appliance near inflammable materials or explosive/ignitable gases. A minimum distance of 10 cm must be maintained to all other materials.
- Ensure that the ventilation slots of the appliance are kept free at all times. Risk of overheating!
- Before plugging the appliance in, check that the electricity type and mains voltage matches the information given on the type plate.
- Do not place the power cable over sharp edges or close to hot surfaces or objects. These may damage the insulation of the power cable.
- Never leave the appliance unsupervised whilst in use.
- To avoid the risk of tripping accidents the appliance is provided with a short power cable.
- Only use the appliance inside buildings.
- Never place the appliance on or close to a gas or electric cooker, a hot oven or any other source of heat. Risk of overheating!
- Never cover the appliance with a tea-towel or other material. Heat and steam must be able to escape. A fire could occur if the appliance is covered with an inflammable material or comes into contact with inflammable materials, e.g. curtains.
- If you use an extension cable, ensure that the maximum permitted power rating for the cable corresponds to that of the bread baking machine.
- Place the extension cable in such a way as to prevent anyone from tripping over it or unintentionally pulling on it .
- Always check the power cable and plug before use. Should the power cable of the appliance become damaged, to avoid the risk of injury or a fatality it must be replaced by the manufacturer, the manufacturer's customer service or a similarly qualified specialist.
- The use of ancillaries not recommended by the manufacturer could cause damage to the appliance. Only use the appliance for its intended purposes. Non-compliance invalidates all claims under the warranty.
- Start a baking programme only when a baking mould is fitted in. If a mould is not fitted, it could cause irreparable damage to the appliance.
- If children are in the vicinity, supervise the appliance particularly well! If the appliance is not in use, and also before cleaning it, remove the plug from the power socket. Allow the appliance to cool down before removing individual parts.
- This appliance is not intended for use by individuals (including children) with restricted physical, physiological or intellectual abilities or deficiencies in experience and/or knowledge unless they are supervised by a person responsible for their safety or receive from this person instruction in how the appliance is to be used. Children should be supervised to ensure that they do not play with the appliance.
- This appliance complies with standard safety regulations. Inspection, repair and technical maintenance may only be performed by a qualified specialist. Non-compliance invalidates all claims under the warranty.

- Do not place any objects on the appliance and do not cover it during operation. Risk of fire!
- Caution! The bread maker becomes very hot during operation. Do not touch the appliance until it has cooled down, or use oven gloves.
- Before taking out or inserting accessories, unplug the power cable and allow the appliance to cool down.
- Do not transport the Bread Baking Machine if the baking mould contains hot or fluid contents, e.g. jams. There is a danger of being burnt!
- During use, NEVER come into contact with the rotating kneading paddles. There is also a risk of personal injury!
- Do not pull on the cable to remove the plug, rather, pull the plug itself from the socket.
- When not in use, and before cleaning the appliance, remove the power cable from the wall socket.
- Do not use the Bread Baking Machine for the storage of foods or utensils.
- Never lay aluminium foil or other metallic objects in the Bread Baking Machine. This could lead to a short circuit. There would be a risk of fire!
- Never place the bread machine in water or other liquids. Risk of fatal electrical shocks!
- Do not clean the appliance with abrasive sponge cleaning pads.
Should particles break away from the sponge and come into contact with electrical components, you could receive an electric shock.
- Do not use an external timing switch or a separate remote control system to operate the appliance.
- Never use the appliance without a baking mould or with an empty one. This would irreparably damage the appliance.
- Always close the lid during operation.
- NEVER remove the baking mould during operation.
- When baking, never insert more than 700g of flour and never add more than a 1 1/4 packet (ca.26g) of dry yeast. The dough could overflow and cause a fire!

Appliance Overview

- ① Viewing window
- ② Appliance lid
- ③ Ventilation slits
- ④ Power cable
- ⑤ Control panel



Caution! Hot surfaces!

Accessories

- ⑥ 2 kneading paddles
- ⑦ Baking mould for bread weights up to 1250 g
- ⑧ Measuring cup
- ⑨ Measuring spoon
- ⑩ Kneading paddle remover
 - Concise instruction sheet
 - Recipe book
 - Operating manual

Intended Use

Use your Bread Baking Machine for baking bread and making jams or marmalades in domestic areas only.

Do not use the appliance for drying foodstuffs or other objects. Do not use the Bread Baking Machine outdoors.

Use only the ancillaries recommended by the manufacturer. Non-recommended accessories may cause damage to the appliance.

Before the first usage

Disposal of the packaging material

Unpack your appliance and dispose of the packaging material in accordance with your local regulations.

Initial cleaning

Wipe the baking mould **7**, kneading paddles **6** and outer surfaces of the bread baking machine with a clean, damp cloth before putting it into operation. Do not use abrasive scrubbers or cleaning powders. Remove the protective foil from the control panel **5**, as well as from the viewing window **1**.

Pre-heating

i Please take note of the following notice regarding the first usage:

For the first heating up **ONLY**, place the empty baking mould **7** into the appliance. Close the appliance lid **2**. Select the programme 12, as described in the section "PROGRAMMES" then press the button Start/Stop **B**, to warm up the appliance for 5 minutes. To terminate the programme, after 5 minutes press the button Start/Stop **B** until a long signal tone is heard.

As the heating elements are lightly greased, a slight smell may occur when first putting the appliance into operation. This is harmless and stops after a short time. Provide for sufficient ventilation, for example, open a window.

Allow the appliance to cool down completely and once again wipe the baking mould **7**, kneading paddles **6** and the outer surfaces of the Bread Baking Machine with a clean moist cloth.

⚠ Risk of fire! Do not allow the Bread Baking Machine to warm up for more than 5 minutes with an empty baking mould **7**. There is a real danger of overheating.

Properties

With this Bread Baking Machine you have the possibility to bake bread according to your taste.



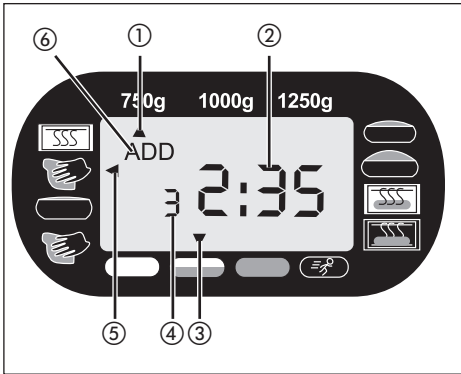
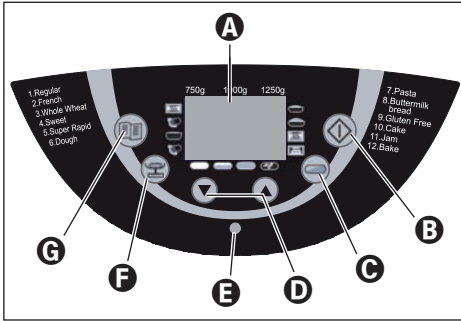

- You can choose from 12 different baking programmes.
- You can employ ready-to-use baking mixtures.
- You can knead dough for buns and noodles and also prepare marmalades and jams.
- With the programme "Gluten Free" you can bake gluten-free baking mixtures and recipes with gluten-free flours, such as cornflour, buckwheat flour and potato starch.

Control panel



A Display

Display for

- ① selection of the weight (750 g, 1000 g, 1250 g)
- ② the remaining baking time in minutes and the programmed time
- ③ the selected level of browning (light , medium , dark , Rapid )
- ④ the selected program number
- ⑤ the programme sequence
- ⑥ the addition of ingredients („ADD“)

B Start / Stop

To start and stop an operation or to delete a time-programming.

To interrupt the operation, briefly press the Start/Stop button **B** until a signal tone sounds and the time in the display **A** flashes. By once again pressing the Start/Stop button **B** within 10 minutes, the operation can be continued. Should you forget to re-start the programme, after 10 minutes it will be automatically continued.

To completely terminate the operation or to delete a programming, press the Start/Stop button **B** for 3 seconds, until long signal tone sounds.

Note:

Do not press the Start/Stop button **B** if you want to simply check the condition of the bread. You can watch the baking operation through the viewing window.

Please note:

When pressing all buttons an acoustic signal must be audible, unless the appliance is in operation.

C Level of browning (or Rapid modus)

Select the browning level or switch into the Rapid modus (light/medium/dark/Rapid). Press the Browning Level button **C** repeatedly, until the arrow is located above the desired browning level. For the Programmes 1 - 4 you can, through repeated pressing of the Browning Level button **C**, activate the Rapid modus to shorten the baking process. Press the Browning Level button **C** repeatedly until the arrow appears over "Rapid". A browning level cannot be selected with the programmes 6, 7 and 11.

D Timer

Time-delayed baking.

Note:

Time-delayed baking cannot be arranged with Programme 11.

B Operation indicator lamp

The operation indicator lamp **B** indicates with its glowing that a programme is currently running. If you want to start a programme time-delayed by using the timer function, the operation indicator lamp **B** first glows when the programme itself starts, not when the timer is activated.

F Bread weight

Select the bread weight (750 g / 1000 g / 1250 g). Press the button repeatedly until the arrow appears under the desired weight. The weight details (750 g / 1000 g / 1250 g) relate themselves to the amount of ingredients placed in the baking mould **7**.

A Note:

The default setting when switching the appliance on is 1250 g. You cannot adjust the bread weight with the Programmes 6, 7, 11 and 12.

G Programme selection (Menu)

Call-up of the desired baking programme (1-12). In the display **A** appears the Programme number and the corresponding baking time.

Memory Function

When being switched on again after a power failure of up to approx. 10 minutes, the program will continue from the same point. This is however not valid when erasing/terminating the baking process or pressing the button Start/Stop **B** until an extended signal tone sounds.

Viewing window 1

You can observe the baking process through the window **1**.

Programme

Select the desired programme with the button Programme selection **G**. The corresponding programme number is shown in the display **A**. The baking times are dependant on the selected Programme combinations. See the chapter "Programme sequence".

Programme 1: Regular

For white and mixed breads mainly consisting of wheat flour or rye flour. The bread has a compact consistency. Set the browning of the bread with the button browning level **C**.

Programme 2: French

For light breads from well-milled flour. As a rule, the bread is light and has a crispy crust.

Programme 3: Whole Wheat

For breads made from robust flours, e.g. whole wheat flour and whole rye flour. The bread will be more compact and heavy.

Programme 4: Sweet

For breads with ingredients like fruit juices, coconut flakes, raisins, dried fruit, chocolate or additional sugar. Due to an extended rising phase the bread will be lighter and airier.

Programme 5: Super Rapid

Less time is required for kneading, rising and baking. For this Programme, however, use only such recipes that do not contain any heavy ingredients or heavy varieties of flour. Note that in this programme the bread is less aerated and may not be quite so tasty.

Programme 6: Dough (kneading)

For the preparation of yeast dough for buns, pizza or plaits. In this Programme no baking is done.

Programme 7: Pasta

For the preparation of pasta dough. In this Programme no baking is done.

Programme 8: Buttermilk bread

For breads made with buttermilk or yoghurt.

Programme 9: Gluten Free

For breads made of gluten-free flours and baking mixtures. Gluten-free flours require longer for the absorption of liquids and have differing rising properties.

Programme 10: Cake

In this programme the ingredients are kneaded, allowed to rise and then baked. Use baking powder for this programme.

Programme 11: Jam

For making jams, preserves, jellies and fruit spreads.

Programme 12: Bake

For the after-baking of breads that are not brown enough, not baked through or ready-made dough. All kneading and rising processes are dispensed with in this programme. The bread is kept warm for up to one hour after the baking process. This prevents the bread from becoming too moist.

Programme 12 bakes the bread for 60 minutes. To terminate these functions prematurely, press the Start/Stop button **B** until a long signal tone is heard. To switch the appliance off, remove the power plug from the wall socket.

Note:

With the programmes 1, 2, 3, 4, 5, 6, 8 and 9 a signal tone sounds during the programme process and „ADD“ **6** appears in the display.

As soon as possible after it sounds add the other ingredients, such as fruit or nuts.

The ingredients will not be crushed by the kneading paddle **6**.

If you have set the timer, you can put all the ingredients into the baking mould **7** at the beginning. In this case, however, fruits and nuts should be cut into smaller pieces before inserting them.

Timer-Function

The timer function allows you to do time-delayed baking.

With the arrow buttons **▲** and **▼** **D** enter in the desired completion time for the baking process.

The maximum time delay amounts to 15 hours.

 **Warning!** Before you bake a particular type of bread with time delay first try out the recipe under observation, to ensure that the relationships of the ingredients to each other are correct, the dough is not too firm or too thin, and that the amounts are not too large and could possibly overflow. Risk of fire!

Select a Programme. The display **A** indicates the required baking time.

With the arrow key **▲** **D** you can postpone the end of the Programme. The first activation pushes the completion time back to the next full interval of 10 minutes. Each subsequent activation of the arrow key **▲** **D** pushes the completion time back by 10 minutes. You can accelerate this procedure by holding the button pressed down. The display shows you the whole period of the baking time and delay time. On a possible exceeding of the possible time delay you can correct the time with the arrow button **▼** **D**. Confirm the programming of the timer with the Start/Stop button **B**. The colon on the display **A** flashes and the programmed time starts to run. As soon as the programme starts, the operating indicator lamp **E** glows.

When the baking process has been completed, ten acoustic signals are sounded and the display **A** indicates 0:00.

Example:

It is 8:00 a.m. and you would like to have fresh bread in 7 hours and 30 minutes, in other words at 3:30 p.m.

First of all select Programme 1 and then press the arrow button **D** until 7:30 appears in the display **A**, as the time period to be allowed for completion is one of 7 hours and 30 minutes.

i Note: The timer function cannot be activated with the Programme "Jam".

A Note

With time delayed baking please do not use perishable ingredients such as milk, eggs, fruit, yoghurt, onions etc.

Before baking

For a successful baking process, please consider the following factors:

Ingredients

A Note

Take the baking mould **7** out of the housing before putting in the ingredients. Should ingredients drop into the baking area, a fire may be caused by them burning on the heating elements.

- Always place ingredients into the baking mould **7** in the sequence specified.
- All ingredients should be at room temperature, to ensure an optimal rising result from the yeast.
- Ensure that you measure the ingredients precisely. Even negligible deviations from the quantities specified in the recipe may affect the baking results.

A Note

NEVER use quantities larger than those specified. Too much dough could rise out of the baking mould **7** drop onto the hot heating elements and cause a fire.

Baking bread

Preparation

Pay heed to the safety instructions in this manual. Place the Bread Baking Machine on a level and firm surface.

1. Pull the baking mould **7** upwards and out of the appliance.
2. Push the kneading paddles **6** onto the drive shafts in the baking mould **7**. Make sure they are firmly in place.
3. Place the ingredients for your recipe into the baking mould **7** in the specified order. First add the liquids, sugar and salt, then the flour, adding the yeast as the last ingredient.

A Note

Ensure that the yeast does not come into contact with salt or fluids.

4. Place the baking mould **7** back in the appliance. Ensure that it engages correctly.
5. Close the appliance lid **2**.
6. Insert the power plug into the wall socket. A signal tone sounds and in the display **A** appears the Programme number and the time-duration for Programme 1.
7. Select your programme with the Programme select button **G**. Each input is confirmed with a signal tone.
8. If necessary, select the size of bread you want to bake with the button **F**.
9. Select the browning level **C** for your bread. In the display **A** the arrow shows you what you have selected, light, medium or dark. Here you can also select the setting "Rapid" to shorten the time period in which the dough rises.

A Note

A browning level cannot be selected with the programmes 6, 7 and 11.

The function "Rapid" is only available with Programmes 1-4.

A bread weight level cannot be selected with the Programmes 6, 7, 11 and 12.

10. You now have the option of setting the end time of your programme using the timer function. You can enter in a maximum time delay of up to 15 hours.

Note

This function is not available for Programme 11.

Starting the Programme

Now start the programme with the Start/Stop button **B**.

- i** **Note:** The Programmes 1, 2, 3, 4, 6, 8 and 9 start with a 10 to 30 minute pre-heat phase (except Rapid, see Table for Programme Sequences). The kneading paddles **6** do not move themselves. That is not an error of the machine.

The Programme automatically carries out the various operations.

You can watch the programme sequence via the window **1** of your Bread Baking Machine. Occasionally, condensation may collect in the window during baking **1**. The appliance lid **2** can be opened during the kneading phase.

Note

Do not open the appliance lid **2** during the rising or baking phases. The bread could collapse.

Ending the Programme

When the baking process has been completed, ten acoustic signals are sounded and the display **A** indicates 0:00.

At the end of the programme the appliance automatically changes to a keep-warm mode for up to 60 minutes.

Note

This is not applicable to Programmes 6, 7 and 11.

In this mode, warm air circulates inside the appliance. The keep warm period can be prematurely terminated by pressing down the Start/Stop button **B** until the signal tone sounds.

Warning

Before opening the appliance lid **2** remove the power plug from the wall socket. When not in use, the appliance should never be plugged in!

Taking out the bread

When handling the hot baking mould, **7** always use pot holders or oven gloves.

Hold the baking mould **7** tilted over a grid and shake it lightly until the bread slides out of the baking mould **7**.

If the bread does not slip off the kneading paddles **6**, carefully remove the kneading paddles **6** using the supplied kneading paddle remover **10**.

Note

Do not use any metal objects which may cause scratches on the non-stick coating.

After removing the bread, immediately rinse the baking mould **7** with warm water. This prevents the kneading paddles **6** from sticking to the driving shaft.

Tip: If you remove the kneading paddles **6** after the last kneading of the dough, the bread will remain intact when you remove it from the baking mould **7**.

- Briefly press the Start/Stop button **3** to interrupt the programme at the very start of the baking phase or, remove the power plug from the wall socket. Ensure that you re-insert the power plug within 10 minutes so that the baking process can be continued.
- Open the appliance lid **2** and remove the baking mould **7**. You can take the dough out with floured hands and remove the kneading paddles **6**.
- Lay the dough back into the baking mould **7**. Replace the baking mould **7** and close the appliance lid **2**.
- Insert the power plug into the wall socket. The baking programme continues from where it was stopped.

Allow the bread to cool for 15-30 minutes before eating it.

Before cutting the bread, ensure that the kneading paddles have been removed **6**.

Error Messages

- If the display **A** shows "HHH" after the programme has been started, it indicates that the temperature in the Bread Baking Machine is still too high. Stop the programme and remove the power plug. Open the appliance lid **2** and allow the machine to cool down for 20 minutes before re-using it.
- If a new Programme cannot be started directly after the Bread Baking Machine has completed a baking process, it means the appliance is still too hot. In this case the display panel reverts to the default setting (Programme 1). Open the appliance lid **2** and allow the machine to cool down for 20 minutes before re-using it.

Warning

Do not attempt to take the appliance into use before it has cooled itself down. This functions only with programmes 11 and 12.

- If the display shows "EE0", "EE1" or "LLL" after the programme has been started, first of all switch the Bread Baking Machine off and then back on by removing and then re-inserting the power plug from/into the wall socket. Should the error display continue, make contact with Customer Services.

Cleaning and Care

Warning

Before cleaning it, always remove the power plug from the wall socket and allow the appliance to cool down completely.

Protect the appliance against moisture, this could cause you to receive an electric shock.

Please also observe the safety instructions.

Important

The appliance and its ancillaries are not suitable for being cleaned in a dish washing machine!

Housing, lid, baking space

Remove all particles left behind inside the baking area using a wet cloth or a slightly wet soft sponge. Wipe the housing and the lid too, only with a moist cloth or sponge.

- Ensure that the interior is completely dry. For easier cleaning, the appliance lid **2** can be removed from the housing:
- Open the appliance lid **2** until the wedge-shaped hinge cams pass through the openings of the hinge guides.
- Pull the appliance lid **2** out of the hinge guides.

- To reassemble the appliance lid **2**, guide the hinge cams through the opening of the hinge guides.

Baking moulds and kneading paddles

The surfaces of the baking mould **7** and kneading paddles **6** have a non-stick coating. When cleaning the appliance do not use aggressive detergents, cleaning powders or objects that may cause scratches to the surfaces.

Due to moisture and vapours the surfaces of various parts may undergo changes in their appearance over a period of time. This has no influence on the function nor does it reduce the quality of the baking results.

Before cleaning, take the baking mould **7** and kneading paddles **6** out of the baking area. Wipe the outside of the baking mould **7** with a moist cloth.

Important

Never submerge the baking mould **7** in water or other liquids.

Clean the interior areas of the baking mould **7** with warm soapy water.

If the kneading paddles **6** are encrusted and it is difficult to dissolve, fill the baking mould **7** with hot water for approx. 30 minutes.

If the mountings of the kneading paddles **6** are clogged, you can clean them carefully with a wooden toothpick.

Do not use any chemical cleaning agents or solvents to clean the Bread Baking Machine.

Technical data

Model:	Bread Baking Machine SBB 850 EDS A1
Nominal voltage:	220-240V~50Hz
Power consumption:	850 Watt

Disposal



Do not dispose of the appliance in your normal domestic waste. This product is subject to the European guideline 2002/96/EC.

Dispose of the appliance through an approved disposal centre or at your community waste facility.

Observe the currently applicable regulations.

In case of doubt, please contact your waste disposal centre.



Dispose of all packaging materials in an environmentally friendly manner.

Warranty and Service

You receive a 3-year warranty for this device as of the purchase date. The device has been manufactured with care and meticulously examined before delivery.

Please retain your receipt as proof of purchase. In the case of a warranty claim, please make contact by telephone with our service department. Only in this way can a post-free despatch for your goods be assured.

The warranty covers only claims for material and manufacturing defects, but not transport damage, worn parts, e.g. the baking mould or the kneading paddles, or damage to fragile components. This product is intended for domestic use only, it is not intended for commercial applications.

In the event of misuse and improper handling, use of force and modifications not carried out by our authorized service branch, the warranty will become void. Your statutory rights are not restricted in any way by this warranty.

The warranty period is not extended by repairs made under the warranty. This applies also to replaced and repaired parts. Damages or defects discovered after purchase are to be reported directly after unpacking, at the latest two days after the purchase date.

Repairs carried out after lapse of the warranty period are subject to charge.

Importer

KOMPERNASS GMBH
BURGSTRASSE 21
D-44867 BOCHUM

www.kompernass.com

GB DES UK LTD

Tel.: 0871 5000 700 (£ 0.10 / minute)

e-mail: support.uk@kompernass.com

IE Kompernass Service Ireland

Tel.: 1 850 930 412 (0,082 EUR/Min.)

Standard call rates apply. Mobile operators may vary.









e-mail: support.ie@kompernass.com

CY Kompernass Service Cyprus









Tel.: 800 9 44 01

e-mail: support.cy@kompernass.com









Programme sequence

Programme	1. Regular						2. French					
	Light Medium Dark			Rapid			Light Medium Dark			Rapid		
Level of browning	750 g	1000 g	1250 g	750 g	1000 g	1250 g	750 g	1000 g	1250 g	750 g	1000 g	1250 g
Size												
Time (Hours)	2:58	3:05	3:15	2:14	2:20	2:25	3:13	3:18	3:25	2:18	2:25	2:30
Preheat (Min) 	15	15	20	N/A	N/A	N/A	10	10	15	N/A	N/A	N/A
Kneading 1 (min) 	12	13	13	12	13	13	12	12	15	12	13	13
Rise 1 (Min) 	25	25	25	10	10	10	20	20	20	10	10	10
Kneading 2 (min) 	2 3A* 5	2 5A 5	2 5A 5	2 1A 5	2 2A 5	2 2A 5	2 3A* 8	2 5A 8	2 5A 8	2 1A 5	2 2A 5	2 2A 5
Rise 2 (Min) 	30	30	30	18	18	18	43	41	35	18	18	18
Rise 3 (Min) 	30	30	30	30	30	30	35	35	35	30	30	30
Bake (min) 	56	60	65	56	60	65	60	65	70	60	65	70
Keep-Warm time (Min) 	60	60	60	60	60	60	60	60	60	60	60	60
Insert ingredients (Time remaining)	2:01	2:05	2:10	1:49	1:53	1:58	2:26	2:29	2:28	1:53	1:58	2:03
Pre-adjustment of the time	15h	15h	15h	15h	15h	15h	15h	15h	15h	15h	15h	15h







* 3A means that the Bread Baking Machine kneads for 3 minutes and simultaneously the signal tone sounds to add ingredients and the display notice "ADD"  appears.

Programme	3. Whole Wheat						4. Sweet					
	Light Medium Dark			Rapid			Light Medium Dark			Rapid		
Level of browning	750 g	1000 g	1250 g	750 g	1000 g	1250 g	750 g	1000 g	1250 g	750 g	1000 g	1250 g
Size	750 g	1000 g	1250 g	750 g	1000 g	1250 g	750 g	1000 g	1250 g	750 g	1000 g	1250 g
Time (Hours)	3:18	3:25	3:35	2:24	2:30	2:35	2:56	3:01	3:10	2:10	2:16	2:20
Preheat (Min) 	15	15	20	N/A	N/A	N/A	10	10	15	N/A	N/A	N/A
Kneading 1 (min) 	11	12	12	11	13	13	12	12	12	11	12	12
Rise 1 (Min) 	30	30	30	10	10	10	25	25	25	10	10	10
Kneading 2 (min) 	2 3A 8	2 5A 8	2 5A 8	2 2A 5	2 2A 5	2 2A 5	2 4A* 6	2 5A 6	2 5A 6	2 1A 6	2 2A 6	2 2A 6
Rise 2 (Min) 	38	38	38	23	23	23	35	35	35	18	18	18
Rise 3 (Min) 	35	35	35	35	35	35	30	30	30	30	30	30
Bake (min) 	56	60	65	56	60	65	52	56	60	52	56	60
Keep-Warm time (Min) 	60	60	60	60	60	60	60	60	60	60	60	60
Insert ingredients (Time remaining)	2:17	2:21	2:26	1:59	2:03	2:08	2:03	2:07	2:11	1:46	1:50	1:54
Pre-adjustment of the time	15h	15h	15h	15h	15h	15h	15h	15h	15h	15h	15h	15h

* 4A means that the Bread Baking Machine kneads for 4 minutes and simultaneously the signal tone sounds to add ingredients and the display notice "ADD"  appears.

Programme	5. Super Rapid			6. Dough	7. Pasta	8. Buttermilk bread			9. Gluten Free		
Level of browning	Light Medium Dark			N/A	N/A	Light Medium Dark			Light Medium Dark		
Size	750 g	1000 g	1250 g	N/A	N/A	750 g	1000 g	1250 g	750 g	1000 g	1250 g
Time (Hours)	1:15	1:18	1:20	1:50	0:15	3:17	3:21	3:30	3:40	3:45	3:55
Preheat (Min) 	N/A	N/A	N/A	10	N/A	25	25	30	15	15	20
Kneading 1 (min) 	8	8	8	12	15	10	10	10	12	12	12
Rise 1 (Min) 	N/A	N/A	N/A	10	N/A	20	20	20	20	20	20
Kneading 2 (min) 	N/A 2A 5	N/A 2A 5	N/A 2A 5	N/A 3A 5	N/A N/A N/A	2 5A* 8	2 5A 8	2 5A 8	2 3A 8	2 3A 8	2 3A 8
Rise 2 (Min) 	N/A	N/A	N/A	25	N/A	45	45	45	50	50	50
Rise 3 (Min) 	20	20	20	45	N/A	30	30	30	50	50	50
Bake (min) 	40	43	45	N/A	N/A	52	56	60	60	65	70
Keep-Warm time (Min) 	60	60	60	N/A	N/A	60	60	60	60	60	60
Insert ingredients (Time remaining)	1:05	1:08	1:10	1:15	N/A	2:15	2:19	2:23	2:48	2:53	2:58
Pre-adjustment of the time	15h	15h	15h	15h	15h	15h	15h	15h	15h	15h	15h

* 5A means that the Bread Baking Machine kneads for 5 minutes and simultaneously the signal tone sounds to add ingredients and the display notice "ADD"  appears.

Programme	10. Cake			11. Jam	12. Bake
Level of browning	Light Medium Dark			N/A	Light Medium Dark
Size	750 g	1000 g	1250 g	N/A	N/A
Time (Hours)	1:30	1:35	1:40	1:20	1:00
Preheat (Min) 	N/A	N/A	N/A	N/A	N/A
Kneading 1 (min) 	15	15	15	N/A	N/A
Rise 1 (Min) 	N/A	N/A	N/A	15 Heat + kneading	N/A
Kneading 2 (min) 	N/A N/A N/A	N/A N/A N/A	N/A N/A N/A	N/A N/A N/A	N/A N/A N/A
Rise 2 (Min) 	N/A	N/A	N/A	N/A	N/A
Rise 3 (Min) 	N/A	N/A	N/A	45 Heat + kneading	N/A
Bake (min) 	60	65	70	20 Rise	60
	15 Rise	15 Rise	15 Rise		
Keep-Warm time (Min) 	60	60	60	N/A	60
Insert ingredients (Time remaining)	N/A	N/A	N/A	N/A	N/A
Pre-adjustment of the time	15h	15h	15h	N/A	15h

Troubleshooting the Bread Baking Machine

What do I do if the kneading paddle gets stuck in the baking mould after baking?	Fill the baking mould with hot water and twist the kneading paddle to loosen the encrustation underneath.
What happens if the finished bread is left inside the bread maker?	Through the "Keep-warm function" it is ensured that the bread is kept warm for ca. 1 hour and that it is also protected against moisture. If the bread remains in the baking machine for longer than 1 hour, it may become moist.
Are the baking mould and the kneading paddle suitable for cleaning in a dishwasher?	No. Please clean the baking mould and the kneading paddle by hand.
Why doesn't the dough get stirred, even if the motor is running?	Check to see if the kneading paddle and the baking mould have properly engaged.
What do I do if the kneading paddle gets stuck in the loaf?	Remove the kneading paddle with the kneading paddle remover.
What happens if there is a power failure when a Programme is running?	In the case of power failure for up to 10 minutes, the bread maker will complete the last implemented programme through to the end.
How long does it take to bake bread?	Please take note of the exact times given in the table "Programme sequence".
What size breads can I bake?	You can bake breads with weights of 750 g - 1000 g - 1250 g.
Why can't I use the Timer function while baking with fresh milk?	Fresh products such as milk or eggs spoil if they remain in the appliance for too long.
What has happened if the Bread Baking Machine does not work after the Start/Stop button has been pressed?	Some baking processes, such as "Warming up" or "Rise" are difficult to recognise. Using the table „ Programme sequence“, check which programme section is currently in operation. Monitor if the appliance is working by checking to see that the operating indicator lamp is glowing. Check to see if you have correctly pressed the Start/Stop button. Check to see if the power plug is connected to the wall socket.
The appliance crushes the added raisins.	To avoid the breaking up of ingredients such as fruit or nuts, add them to the dough after the signal has sounded.

SPIS TREŚCI	STRONA
Wskazówki bezpieczeństwa	20
Przegląd urządzenia	21
Akcesoria	21
Użytkowanie zgodne z przeznaczeniem	22
Przed pierwszym użyciem	22
Właściwości	22
Panel obsługi	23
Programy	24
Funkcja programatora czasu	25
Przed rozpoczęciem pieczenia	26
Pieczenie chleba	26
Komunikaty błędów	28
Czyszczenie i konserwacja	28
Dane techniczne	29
Utylizacja	29
Gwarancja i serwis	30
Importer	30
Przebieg programu	31
Usuwanie usterek w urządzeniu do pieczenia chleba	35

Przed pierwszym użyciem urządzenia należy dokładnie przeczytać niniejszą instrukcję obsługi i zachować ją na przyszłość. Przekazując urządzenie innej osobie należy jej również udostępnić niniejszą instrukcję obsługi.

Wskazówki bezpieczeństwa

- Przed przystąpieniem do użytkowania urządzenia dokładnie zapoznaj się z zawartością instrukcji obsługi!
- Zagrożenie uduszenia! Dzieci nie mogą bawić się materiałem od opakowania ponieważ grozi to uduszeniem. Opakowanie zutilizuj bezpośrednio po rozpakowaniu urządzenia lub przechowuj je z dala od dzieci.
- Po wypakowaniu sprawdzić, czy automat do pieczenia chleba nie uległ uszkodzeniu w czasie transportu. W razie konieczności skontaktuj się z dostawcą towaru.
- Ustaw urządzenie na suchej, płaskiej i odpornej na działanie wysokich temperatur powierzchni.
- Nie umieszczać urządzenia w pobliżu materiałów palnych, wybuchowych i/lub gazów palnych. Odstęp od sąsiadujących przedmiotów powinien wynosić co najmniej 10 cm.
- Zwracaj uwagę, aby nie doszło do zasłonięcia szczelin wentylacyjnych urządzenia. Zagrożenie przegrzania!
- Przed przyłączeniem sprawdź, czy rodzaj prądu w sieci elektrycznej odpowiada danym umieszczonym na tabliczce znamionowej.
- Kabel zasilający z sieci prowadzić tak, by nie przechodził przez ostre krawędzie lub w pobliżu gorących powierzchni i przedmiotów. Mogłoby dojść do uszkodzenia izolacji kabla.
- W trakcie używania nigdy nie zostawiać urządzenia bez nadzoru.
- Aby zapobiec zahaczeniu i urazowi urządzenie zostało wyposażone tylko w krótki kabel sieciowy.
- Urządzenie nadaje się wyłącznie do użytku w pomieszczeniach zamkniętych.
- Nie stawiaj nigdy urządzenia na ani obok kuchenki gazowej lub elektrycznej, gorącego pieca ani innych źródeł gorąca. Zagrożenie przegrzania!
- Nie zakrywaj nigdy urządzenia ręcznikiem ani innymi przedmiotami. Gorące powietrze i para wodna muszą się ulatniać. Zakrycie urządzenia łatwopalnymi materiałami lub zetknięcie się urządzenia z nimi, np. z zasłonami, grozi spowodowaniem pożaru.
- W przypadku stosowania przewodu przedłużającego maksymalna dopuszczalna moc tego przewodu musi być zgodna z mocą automatu do pieczenia chleba.
- Przedłużacz układaj w taki sposób, aby nikt się o niego nie potknął ani go przypadkowo nie pociągnął.
- Przed każdym użyciem sprawdź kabel sieciowy i wtyczkę. W wypadku uszkodzenia przewodu zasilania należy zwrócić się do producenta, autoryzowanego serwisu lub wykwalifikowanego punktu naprawczego w celu naprawienia usterki.
- Użytkowanie oprzyrządowania niedopuszczonego przez producenta urządzenia może doprowadzić do różnego rodzaju uszkodzeń. Użytkowanie urządzenia dozwolone wyłącznie do określonego celu. W przeciwnym wypadku traci ważność gwarancja.
- Program pieczenia uruchamiaj zawsze z formą do pieczenia umieszczoną w środku urządzenia. Inaczej można by doprowadzić do nieodwracalnego uszkodzenia urządzenia.
- Nie zostawiaj pracującego urządzenia bez kontroli, szczególnie wtedy gdy w pobliżu znajdują się dzieci! Jeśli nie używasz urządzenia, a także przed przystąpieniem do jego czyszczenia wyciągaj wtyczkę z gniazdka zasilania. Przed zdjęciem poszczególnych elementów odczekaj do ostygnięcia urządzenia.

- To urządzenie nie jest przystosowane do użytkowania go przez osoby (w tym dzieci) o ograniczonej sprawności umysłowej, czuciowej lub umysłowej, bądź w przypadku niedostatecznego doświadczenia i / lub wiedzy, chyba że będą one znajdowały się pod opieką odpowiedzialnej osoby lub też uzyskają od opiekuna instrukcje, jak należy użytkować urządzenie. Nie można pozwolić dzieciom na zabawę urządzeniem.
- Niniejsze urządzenie jest zgodne z odpowiednimi przepisami bezpieczeństwa. Kontrole, naprawy i konserwacje techniczne wykonuje wyłącznie kwalifikowany personel sprzedawcy. W przeciwnym wypadku traci ważność gwarancja.
- Na urządzeniu nie stawiać żadnych przedmiotów, ani go nie zakrywać. Niebezpieczeństwo pożaru!
- Ostrzeżenie! Automat do pieczenia chleba nagrzewa się podczas pracy. Chwytaj za urządzenie dopiero po jego całkowitym ostygnięciu lub użyj rękawicy ochronnej.
- Zwłaszcza przy wyjmowaniu elementów akcesoriów lub ich wkładaniu należy urządzenie pozostawić do wychłodzenia i wyciągnąć wtyczkę z sieci.
- Nie przesuwaj urządzenia, jeśli w formie do pieczenia znajduje się płynna zawartość, np. konfitura. Zagrożenie odniesienia obrażeń!
- Nie dotykaj nigdy haków do zagniatania ciasta, jeśli obracają się one w czasie pracy urządzenia. Zagrożenie odniesienia obrażeń!
- Nie wyłączać z kontaktu ciągnąc za przewód.
- Wtyczkę wyłączyć z sieci, kiedy urządzenie nie jest używane oraz przed każdym czyszczeniem.
- Urządzenia nie stosować do przechowywania artykułów spożywczych lub naczyń.
- Nie wkładaj nigdy do urządzenia folii aluminiowej ani innych przedmiotów metalowych. Może to doprowadzić do zwarcia. Zagrożenie spowodowania pożaru!
- Nie zanurzać automatu do pieczenia chleba do wody lub innych cieczy. Zagrożenie porażenia prądem elektrycznym!
- Nie czyścić urządzenia gąbkami czyszczącymi, które pozostawiają zadrapania. Jeśli oderwane kawałki gąbki będą dotykały elementów elektrycznych, występuje zagrożenie porażenia prądem elektrycznym.
- Do sterowania pracą urządzenia nie próbuj używać żadnych zewnętrznych zegarów sterujących ani żadnego innego systemu zdalnego sterowania.
- Nie używaj nigdy urządzenia z pustą formą do pieczenia ani też bez tej formy w środku. Prowadzi to do uszkodzenia urządzenia, którego nie będzie można naprawić.
- Przed przystąpieniem do pracy zawsze zamykaj pokrywę.
- Nie wyjmuj nigdy formy do pieczenia w czasie trwania pracy urządzenia.
- Nigdy nie dawaj do pieczenia więcej niż 700 g mąki i więcej niż 1 1/4 torebki (ok. 26 g) drożdży. Ciasto mogłoby się wylać z formy i spowodować pożar!

Przegląd urządzenia

- 1 Okienko
- 2 Pokrywa automatu
- 3 Otwory wentylacyjne
- 4 Kabel sieciowy
- 5 Panel obsługi



Uwaga! Gorąca powierzchnia!

Akcesoria

- 6 2 Łopatki do wyrabiania ciasta
- 7 Forma do pieczenia chleba o wadze do 1250 g
- 8 Miarka
- 9 łyżka pomiarowa
- 10 Wyjmowanie łopatek do wyrabiania ciasta
 - Ulotka informacyjna
 - Książka z przepisami
 - Instrukcja obsługi

Użytkowanie zgodne z przeznaczeniem

Automat do pieczenia chleba używaj wyłącz- nie do pieczenia chleba i smażenia dżemu / konfitur domowej roboty.

Nie używać urządzenia do suszenia artykułów spożywczych lub innych przedmiotów. Nie uży- wać automatu do pieczenia chleba na zewnątrz. Stosować tylko przez producenta zalecane akce- soria. Nie zalecane akcesoria mogą spowodować uszkodzenie urządzenia.

Przed pierwszym użyciem

Likwidacja opakowania

Rozpakuj swój automat i zlikwiduj opakowanie zgodnie z przepisami obowiązującymi na Twoim terenie.

Pierwsze czyszczenie

Przed uruchomieniem wytrzyj formę do pieczenia 7, łopatkę 6 i powierzchnię zewnętrzną urządzenia czystą, wilgotną szmatką. Nie używaj żadnych gąbek czyszczących lub twardych środków, które pozostawiają zadrapania. Odklej folię ochronną z panelu sterowania 5 i z szybki podglądowej 1.

Podgrzewanie

i Przechowuj następujących wskazówek obo- wiązujących przed pierwszym uruchomieniem:

Pustą formę do pieczenia 7 umieszczaj w urzą- dzeniu tylko podczas pierwszego nagrzewania. Zamknij pokrywę 2. Wybierz program 12, patrz opis w rozdziale „PROGRAMY”, a następnie naciśnij przycisk „Start/Stop” 6, w celu rozpoczęcia 5 minutowego podgrzewania. Naciśnij przycisk „Start / Stop” 6, w celu zakończenia programu (słychać sygnał dźwiękowy).

Ponieważ elementy grzewcze są lekko nasmaro- wane, przy pierwszym uruchamianiu można poczuć lekki zapach smaru. Jest on nieszkodliwy i z czasem ustąpi. Pamiętaj o zapewnieniu odpowiedniej wen- tytacji w pomieszczeniu, np. poprzez otwarcie okna. Oczekaj do całkowitego ostygnięcia urządzenia i wytrzyj ponownie wilgotną ściereczką formę do pieczenia 7, końcówki do zagniatania ciasta 6 i powierzchnię zewnętrzną urządzenia.

⚠ Niebezpieczeństwo pożaru! Podczas podgrzewania automatu do pieczenia chleba z formą do pieczenia 7 w środku nie prze- kraczaj czasu 5 minut. Występuje przez to zagrożenie przegrzania.

Właściwości

Automat do pieczenia chleba pozwala na pieczenie chleba wg naszego smaku.



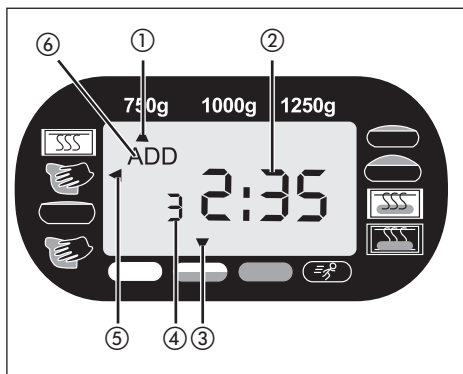
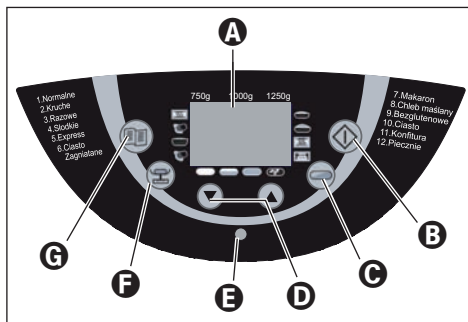

- Możesz wybierać spośród 12 różnych programów do pieczenia chleba.
- Możesz przygotować gotowe masy do pieczenia.
- Możesz wymieszać ciasto na kluski lub na chleb i zrobić marmoladę.
- Za pomocą programu „Bezglutenowe” uda- dzą Ci się bezglutenowe wypieki i przepisy z zastosowaniem mąki bezglutenowej, np. mąki kukurydzianej, mąki pszennej i mączki ziemniaczanej.

Panel obsługi



A Wyświetlacz

Wyświetla

- 1 wybór ciężaru (750 g, 1000 g, 1250 g)
- 2 czas w godzinach pozostały do zakończenia pieczenia i zaprogramowany czas pracy
- 3 wybrany stopień wypiekania chleba (jasno , średnio , ciemno , szybko )
- 4 wybrany numer programu
- 5 przebieg programu
- 6 dodawanie składników („ADD“)

B Start / Stop

Służy do włączenia i zakończenia pracy lub do skasowania nastawienia programatora czasu.

Aby przerwać pracę, naciśnij krótko przycisk Start/Stop **B**, aż rozlegnie się sygnał i zacznie migać wskazanie czasu na wyświetlaczu **A**. Poprzez ponowne naciśnięcie przycisku Start/Stop **B** możesz wznowić pracę urządzenia w przeciągu 10 minut. W razie zapomnienia wznowienia przebiegu programu, po upływie 10 minut uruchomi się on automatycznie.

Aby całkowicie zakończyć pieczenie i usunąć ustawienia, naciśnij i przytrzymaj przez 3 sekundy przycisk Start/Stop **B**, aż do usłyszenia długiego sygnału dźwiękowego.

⚠ Wskazówka:

Nie naciskaj przycisku Start/Stop **B**, jeśli chcesz jedynie sprawdzić stan chleba. Przez okienko można obserwować przebieg pieczenia.

⚠ Uwaga:

Przy naciskaniu wszystkich przycisków musi się rozlegać dźwięk, chyba że urządzenie pracuje.

C Stopień wypiekania chleba (lub tryb szybki)

Wybór stopnia wypiekania chleba lub przejść do trybu szybkiego (Jasny/Średni/Ciemny/Szybki). Naciskaj przycisk Stopień wypiekania chleba **C** tak długo, aż nad wybranym stopniem wypiekania chleba pojawi się strzałka. W programach 1 - 4 możesz kilkakrotnie naciskając przycisk Stopień wypiekania chleba **C** włączyć tryb szybki, w celu skrócenia czasu pieczenia. Naciskaj przycisk Stopień wypiekania chleba **C** tyle razy, aż nad wskazaniem „Szybko” pojawi się strzałka. W programach 6, 7 i 11 nie możesz wybierać stopnia wypiekania chleba.

D Programator czasowy ▼ ▲

Pieczenie z opóźnieniem czasowym.

⚠ Wskazówka:

W programie 11 nie można ustawić pieczenia z opóźnieniem.

B Lampka kontrolna stanu

Zapalona lampka kontrolna stanu **B** sygnalizuje, że program aktualnie jest uruchomiony. Jeśli korzystamy z programu z opóźnieniem czasowym, lampka kontrolna stanu **B** zapali się dopiero po uruchomieniu programu, a nie po uruchomieniu licznika czasu.

B Waga chleba

Wybór ciężaru chleba (750 g / 1000 g / 1250 g). Naciśnij przycisk tyle razy, aż pod wskazaniem żądanej wagi pojawi się strzałka. Wskazania wagi (750 g / 1000 g / 1250 g) odnoszą się do ilości dodanych składników do formy **7**.

A Wskazówka:

Ustawieniem domyślnym przy włączeniu urządzenia jest 1250 g. W programach 6, 7, 11 i 12 nie można ustawiać wagi chleba.

G Wybór programu (menu)

Wybór żądanego programu pieczenia (1-12). Na wyświetlaczu **A** pojawia się numer programu i odpowiedni czas pieczenia.

Funkcja pamięci

W przypadku braku prądu elektrycznego przez okres około 10 minut, program po włączeniu jest kontynuowany od tego danego miejsca, w którym znajdował się przed przerwą w dostawie prądu. Nie dotyczy to jednak usuwania / kończenia pieczenia ani naciśnięcia przycisku Start/Stop **B** gdy włączy się długi sygnał dźwiękowy.

Okienko 1

Przez okienko **1** możesz kontrolować przebieg pieczenia.

Programy

Za pomocą przycisku Wybór programu **G** wybierz odpowiedni program. Odpowiedni numer programu pojawia się na wyświetlaczu **A**. Czasy pieczenia zależą od wybranych kombinacji programów. Patrz rozdział „Przebieg programu”.

Program 1: Normalne

Do białego i pszenno-razowego chleba, które powstaje głównie z mąki pszennej lub żytniej. Chleb posiada kompaktową konsystencję. Spiecenie chleba nastawić za pomocą przycisku Stopień wypieczenia chleba **C**.

Program 2: Kruche

Do lekkiego chleba z delikatnej mąki. Chleb jest z reguły pulchny i ma chrupiącą skórkę.

Program 3: Razowe

Do chleba z mąki grubo zmielonej, np. z razowej mąki pszennej, z mąki żytniej. Chleb będzie bardziej zwarty i cięższy.

Program 4: Słodkie:

Do chleba z dodatkami soków owocowych, wiórek kokosowych, rodzynek, suszonych owoców, czekolady lub z dodatkiem cukru. Przedłużenie czasu rośnięcia powoduje, że chleb staje się lżejszy i bardziej napowietrzony.

Program 5: Express

Przy wyrabianiu ciasta, pozostawić do wyrośnięcia, a pieczenie będzie trwało krócej. Do tego programu nadają się wyłącznie przepisy, które nie zawierają ciężkich składników ani gatunków mąki. Należy pamiętać, że chleb w tym programie będzie gęściejszy i nie aż tak smaczny.

Program 6: Ciasto Zagniatane

Służy do przygotowania ciasta drożdżowego na bułki, pizzę, lub chałki. Właściwe pieczenie w tym programie odpada.

Program 7: Makaron

Służy do przygotowania ciasta na kluski. Właściwe pieczenie w tym programie odpada.

Program 8: Chleb maślany

Do chlebów wytwarzanych z maślanki lub jogurtu.

Program 9: Bezglutenowe

Do chlebów z mąki bezglutenowej i mieszanej do pieczenia. Mąki bezglutenowe wymagają więcej czasu do wchłonięcia cieczy i posiadają inne właściwości porotwórcze.

Program 10: Ciasto

W tym programie składniki są wyrabiane, ciasto pozostawiane do wyrośnięcia i upieczone. W tym programie należy zastosować proszek do pieczenia.

Program 11: Konfitura

Do sporządzania konfitur, galaretki i potraw z owoców.

Program 12: Pieczenie

Służy do wypieku chlebów, które są zbyt blade lub nie całkiem przypieczone. Wszystkie operacje mieszania w tym programie odpadają. Chleb pozostaje ciepły przez jedną godzinę po zakończeniu pieczenia. Unika się przez to sytuacji, w której chleb będzie zbyt wilgotny.

Program 12 piecze chleb przez 60 minut.

Aby zakończyć te funkcje wcześniej, naciśnij przycisk Start/Stop **B**, aż włączy się długi sygnał dźwiękowy. Odłącz urządzenie od zasilania elektrycznego w celu całkowitego wyłączenia.

Wskazówka:

W programach 1, 2, 3, 4, 5, 6, 8 i 9 w trakcie przebiegu programu słychać sygnał dźwiękowy i na wyświetlaczu pojawia się „ADD” **C**.

Natychmiast po usłyszeniu sygnału dodać pozostałe dodatki, jak owoce lub orzechy.

Dodatki pozostaną nie naruszone mieszadłami **C**. Jeśli ustawisz czasomierz, możesz również dodawać wszystkie składniki do formy **7** na początku programu. W tym przypadku owoce i orzechy należy przed dodaniem trochę posiekać.

Funkcja programatora czasu

Funkcja licznika czasu umożliwi pieczenie z opóźnieniem czasowym.

Za pomocą przycisku ze strzałką **A** i **D** nastawić wymagany końcowy czas procesu pieczenia. Maksymalne opóźnienie czasu wynosi 15 godzin.

 **Ostrzeżenie!** Jeśli chcesz upiec określony gatunek chleba z wykorzystaniem programatora czasu, najpierw spróbuj ciasto i zaobserwuj, czy proporcje składników są właściwie dobrane, ciasto nie jest za gęste ani za rzadkie lub jego ilość nie jest zbyt duża, mogąca spowodować wylanie się ciasta z formy. Niebezpieczeństwo pożaru!

Wybrać jeden program. Na wyświetlaczu **A** pojawia się czas potrzebny do upieczenia chleba.

Za pomocą przycisku strzałek **A** **D** przesuń czas zakończenia programu. Przy pierwszym naciśnięciu czas zakończenia przesuwa się do następnej dziesiątki. Każde następne naciśnięcie przycisku strzałek **A** **D** przesuwa czas zakończenia programu o 10 minut. Jeżeli przytrzymasz naciśnięty przycisk ze strzałką, proces przestawiania czasu przyspieszysz. Na wyświetlaczu wyświetli się całkowity czas pieczenia i czasowe przesunięcie. Przy przekroczeniu możliwego czasowego przesunięcia można za pomocą przycisku ze strzałką **A** **D** skorygować czas.

Uruchom ustawianie licznika czasu naciskając przycisk Start/Stop **B**.

Dwukropkę na wyświetlaczu **A** miga i rozpoczyna się odliczanie zaprogramowanego czasu pieczenia.

Zaraz po uruchomieniu programu zapala się lampka kontrolna **B**. Koniec pieczenia jest sygnalizowany dziesięcioma dźwiękami i pojawieniem się na wyświetlaczu **A** 0:00.

Przykład:

Jest godzina 8.00 i chcesz mieć świeży chleb za 7 godzin i 30 minut, a więc o godzinie 15:30.

Wybierz najpierw program 1 i naciskaj przyciski strzałek **D** tak długo, aż na wyświetlaczu **A** pojawi się 7:30, ponieważ czas do upieczenia chleba wynosi 7 godzin i 30 minut.

i Wskazówka: W programie „Konfitura” funkcja programatora czasu nie jest dostępna.

A Wskazówka

Nie używać funkcji programatora czasu, jeżeli do przygotowania używa się produktów szybko psujących, jak np. jajka, mleko, śmietana czy ser.

Przed rozpoczęciem pieczenia

Aby uzyskać zadowalający efekt pieczenia należy uwzględnić następujące czynniki:

Surowce

A Wskazówka

Wyjmij formę do pieczenia **7** z obudowy, zanim włożysz do niej składniki. Jeśli składniki dostaną się do komory grzewczej, rozgrzana spirala może spowodować spalenie składników.

- Składniki dodawaj do formy **7** zawsze w odpowiedniej kolejności.
- Wszystkie składniki muszą być podgrzane do temperatury pokojowej, aby umożliwić prawidłowe rośnięcie drożdży.
- Zwróć uwagę na dokładne odmierzenie ilości składników. Już niewielkie różnice od ilości wymienionych w przepisie mogą mieć wpływ na wynik pieczenia.

A Wskazówka

W żadnym wypadku nie stosować większych ilości niż zostały wymienione. Zbyt duża ilość ciasta może wypłynąć z formy **7** i przy kontakcie ze spiralami grzewczymi spalić się.

Pieczenie chleba

Przygotowanie

Przestrzegaj wskazówek bezpieczeństwa znajdujących się w niniejszej instrukcji.

Automat do pieczenia chleba postawić na równej i twardej podstawie.

1. Wyjmij formę do pieczenia **7** z urządzenia.
2. Załóż łopatki **6** na wałki napędowe w formie **7**. Uważaj przy tym, aby łopatki zostały prawidłowo założone.
3. Dodaj składniki z przepisu w odpowiedniej kolejności do formy **7**. Zaczynaj od składników płynnych, cukru, soli i mąki oraz drożdży na końcu.

A Wskazówka

Zwróć uwagę, aby drożdże nie doszły do kontaktu z solą lub płynem.

4. Załóż ponownie formę **7**. Sprawdź dobre osadzenie.
5. Zamknij pokrywę urządzenia **2**.
6. Podłącz wtyczkę do gniazdka zasilania. Włącza się dźwięk sygnału i na wyświetlaczu **A** wyświetla się numer oraz czas trwania programu 1.
7. Wybierz program za pomocą przycisku Wybór programu **G**. Każdy wybór jest potwierdzany sygnałem.
8. W razie konieczności przyciskiem **F** wybierz rozmiar chleba.
9. Wybierz stopień wypieczenia chleba **C**. Strzałka na wyświetlaczu **A** pokazuje, czy ustawione jest jasne, średnie lub ciemne spieczenie ciasta. Możesz tu również wybrać ustawienie „Szybko” w celu skrócenia czasu, w którym wyrasta ciasto.

Wskazówka

W programie 6, 7 i 11 funkcja „Stopień wypieczenia chleba” nie jest dostępna.

Funkcja „Szybko” jest dostępna tylko w programach 1-4.

W programach 6, 7, 11 i 12 nie można ustawiać wagi chleba.



10. Teraz możesz za pośrednictwem funkcji licznika czasu ustawić punkt zakończenia programu. Możesz zadać przesunięcie czasowe aż do 15 godzin.

Wskazówka



W programie 11 ta funkcja nie jest dostępna.

Uruchomienie programu

Uruchom teraz program za pomocą przycisku Start/Stop .

-  **Wskazówka:** Programy 1, 2, 3, 4, 6, 8 i 9 rozpoczynają się z trwającą od 10 do 30 minut fazą rozgrzewania (oprócz trybu szybkiego, patrz tabela Przebieg programu). Mieszadła  nie obracają się przy tym. Nie oznacza to błędu urządzenia.

Program automatycznie wykona różne czynności robocze.

Przebieg pieczenia możesz kontrolować przez okienko . Czasami podczas pieczenia na szybce okienka  może się gromadzić wilgoć. Pokrywa urządzenia  w czasie wyrabiania ciasta może być otwarta.

Wskazówka

Nie otwieraj pokrywy urządzenia  w trakcie pieczenia. Chleb mógłby spaść.

Zakończenie programu

Koniec pieczenia jest sygnalizowany dziesięcioma dźwiękami i pojawieniem się na wyświetlaczu  0:00.

Po zakończeniu programu urządzenie automatycznie przełączy się na tryb utrzymania w ciepłe, który trwa aż 60 minut.

Wskazówka

Nie dotyczy to programów 6, 7 i 11.



Przy czym w automacie krąży ciepłe powietrze. Funkcję podtrzymywania wysokiej temperatury możesz zakończyć wcześniej, naciskając i przytrzymując do usłyszenia sygnału akustycznego przycisk Start/Stop .



Ostrzeżenie

Przed otwarciem pokrywy  wyciągnij wtyczkę z gniazdka zasilania.

Jeśli nie korzystasz z urządzenia, wyłączaj je zawsze z prądu!



Wymowanie chleba



Przy wymowaniu formy do pieczenia  chwytaj naczynie przez szmatkę lub rękawicę. Przytrzymaj formę do pieczenia  ukośnie nad rusztem i wstrząśnij lekko, aż chleb wypadnie z formy .

Jeśli chleb nie chce się odczepić od mieszadeł , wyjmij ostrożnie mieszadła  dołączonym przyrządem do wymowania .

Wskazówka

Nie stosować żadnych metalowych przedmiotów, które mogłyby spowodować zadrapania warstwy uniemożliwiającej przylepianie.

Zaraz po wyjęciu chleba wymyj formę  ciepłą wodą. Unikniesz w ten sposób przywarcia łopatek  do wałka napędowego.

Wskazówka: Jeśli wyciągniesz mieszadła  po ostatnim czasie wyrabiania ciasta, chleb nie przełamie się przy wyciąganiu go z formy .

- Naciśnij krótko przycisk Start/Stop **B**, aby przerwać program na samym początku fazy pieczenia lub wyciągnij wtyczkę z gniazdka. W ciągu kolejnych 10 minut musisz podłączyć wtyczkę do zasilania, aby pieczenie mogło się wznowić.
- Otwórz pokrywę **2** i wyciągnij formę do pieczenia **7**. Rękoma posypanymi mąką możesz wyjąć ciasto i zdjąć łopatki **6**.
- Włóż ciasto ponownie do formy do pieczenia **7**. Umieść formę **7** ponownie w urządzeniu i zamknij pokrywę **2**.
- Ewentualnie włóż wtyczkę do gniazdka. Trwa kontynuacja programu pieczenia.

Odczekaj 15-30 minut do ostygnięcia chleba. Przed rozkrojeniem chleba zawsze upewnij się, że w środku nie ma łopatki **6**.

Komunikaty błędów

- Gdy wyświetlacz **A** pokazuje „HHH”, po uruchomieniu programu, temperatura automatu do pieczenia ciasta jest jeszcze za wysoka. Zatrzymaj program i wyciągnij wtyczkę z gniazdka. Otwórz pokrywę **2** i odczekaj 20 minut, aż urządzenie ostygnie i dopiero wtedy przystąp do jego dalszego użytkowania.
- Jeśli nie można uruchomić żadnego nowego programu po tym, jak automat zakończył wykonywany program, urządzenie jest jeszcze za gorące. W takiej sytuacji wskazanie strzałki przeskakuje na ustawienie podstawowe (program 1). Otwórz pokrywę **2** i odczekaj 20 minut, aż urządzenie ostygnie i dopiero wtedy przystąp do jego dalszego użytkowania.

Ostrzeżenie

Nie próbować uruchamiać urządzenia zanim nie wystygnie. Działa to tylko w programach 11 i 12.

- Jeśli na wyświetlaczu widać „EE0”, „EE1” lub „LLL” przy uruchomionym programie, wyłącz i ponownie włącz urządzenie, wyciągając wtyczkę z gniazdka i ponownie ją wkładając. Jeśli wskazanie błędu nie zniknie, zwróć się do punktu serwisowego.

Czyszczenie i konserwacja

Ostrzeżenie

Przed rozpoczęciem czyszczenia zawsze wyjmij wtyczkę z gniazdka i odczekaj do ostygnięcia urządzenia.

Chroń urządzenie przed wilgocią, ponieważ może ona spowodować zwarcie.

Przestrzegaj w tym celu wskazówek bezpieczeństwa.

Uwaga

Urządzenie, ewentualnie jego akcesoria nie nadają się do zmywania w zmywarkach.

Obudowa, pokrywa, komora pieczenia

Usunąć resztki z przestrzeni pieczenia za pomocą wilgotnej ściereczki lub lekko wilgotnej, miękkiej gąbki. Wytrzeć obudowę i pokrywę także wilgotną ściereczką lub gąbką.

- Przestrzeń wewnętrzną dobrze wysuszyć. Aby ułatwić czyszczenie, możesz odłączyć pokrywę **2** od obudowy:

- Otwórz pokrywę ②, aż krzywki zawiasów przejdą przez otwory prowadnic zawiasów.
- Wyciągnij pokrywę ② z prowadnic zawiasów.
- Aby zamontować ponownie pokrywę ②, wprowadź krzywki zawiasów w otwory prowadnic zawiasów.

Formy do pieczenia ciasta i łopatki do wyrabiania ciasta

Powierzchnie formy do pieczenia ⑦ i łopatek ⑥ są pokryte warstwą nieprzywierającą. Do czyszczenia nie stosować żadnych agresywnych środków czyszczących oraz środków i przedmiotów ściernych, które mogą spowodować zadrapania powierzchni.

W wyniku wilgotności i pary po określonym czasie może zmienić się wygląd powierzchni. To nie oznacza żadnego pogorszenia działania lub jakości.

Przed rozpoczęciem czyszczenia wyjmij formę ⑦ i łopatki ⑥ z komory do pieczenia. Zewnętrzna strona formy do pieczenia ⑦ przetrzyj wilgotną szmatką.

Uwaga

Formy do pieczenia ⑦ nie zanurzaj nigdy pod wodę ani żadną inną cieczą.

Wnętrze formy do pieczenia ⑦ wyczyść gorącą wodą ze płynem do mycia.

Jeśli do mieszadeł ⑥ przywarły resztki lub ciężko się odłączają, nalej do form ⑦ gorącej wody i pozostaw na 30 minut.

W wypadku zatkania uchwytu do zakładania łopatek ⑥, możesz go delikatnie przeczyścić zapalką.

Do czyszczenia form do pieczenia nie stosować chemicznych środków czyszczących lub rozpuszczalników.

Dane techniczne

Model:	Automat do pieczenia ciasta SBB 850 EDS A1
Napięcie znamionowe:	220-240V~50Hz
Pobór mocy:	850 W

Utylizacja



Urządzenia nie należy wyrzucać wraz z normalnymi odpadami domowymi.

■ Niniejszy produkt podlega działaniom, przewidzianym w przepisach dyrektywy europejskiej 2002/96/EC.

Urządzenie należy usuwać w akredytowanych zakładach utylizacji odpadów lub komunalnych zakładach utylizacji odpadów.

Należy przestrzegać aktualnie obowiązujących przepisów. W razie pytań i wątpliwości odnośnie zasad utylizacji należy skontaktować się z najbliższym zakładem utylizacji odpadów.



Materiał opakowaniowy należy przekazywać do utylizacji zgodnie z przepisami o ochronie środowiska.

Gwarancja i serwis

Urządzenie objęte jest trzyletnią gwarancją, licząc od daty zakupu. Urządzenie zostało starannie wyprodukowane i poddane skrupulatnej kontroli przed wysyłką.

Należy zachować paragon kasowy jako potwierdzenie zakupu. W przypadku napraw na gwarancji skontaktuj się telefonicznie z najbliższym punktem serwisowym. Tylko

w ten sposób można zapewnić bezpłatne przesłanie towaru.

Gwarancja obejmuje wyłącznie wady materiałowe i fabryczne, natomiast nie obejmuje szkód powstałych podczas transportu, części ulegających zużyciu, takich jak np. łożątek i form do pieczenia, ani też uszkodzeń części łatwo łamliwych. Produkt przeznaczony jest wyłącznie do użytku domowego, a nie do zastosowań przemysłowych i profesjonalnych.

Gwarancja traci ważność w przypadku niewłaściwego używania urządzenia, używania niezgodnego z przeznaczeniem, użycia siły lub ingerencji w urządzenie dokonywanej poza naszymi autoryzowanymi punktami serwisowymi. Niniejsza gwarancja nie ogranicza ustawowych praw nabywcy urządzenia.

Okres gwarancji nie ulega przedłużeniu o czas trwania usługi gwarancyjnej. Dotyczy to również wymienionych i naprawionych części. Ewentualne szkody i wady stwierdzone w chwili zakupu należy zgłosić niezwłocznie po rozpakowaniu urządzenia, nie później niż po upływie dwóch dni od daty zakupu.

Wszystkie naprawy wykonywane po upływie okresu gwarancji będą płatne.

Importer

KOMPERNASS GMBH
BURGSTRASSE 21
D-44867 BOCHUM









www.kompernass.com

PL Kompernass Service Polska









Tel.: 022 / 3972212

e-mail: support.pl@kompernass.com









Przebieg programu

Program	1. Normalne						2. Kruche					
	jasny średni ciemny			Szybki			jasny średni ciemny			Szybki		
Wielkość:	750 g	1000 g	1250 g	750 g	1000 g	1250 g	750 g	1000 g	1250 g	750 g	1000 g	1250 g
Czas (godziny)	2:58	3:05	3:15	2:14	2:20	2:25	3:13	3:18	3:25	2:18	2:25	2:30
Nagrzewanie (min) 	15	15	20	bd	bd	bd	10	10	15	bd	bd	bd
Mieszanie 1 (min): 	12	13	13	12	13	13	12	12	15	12	13	13
Rośnięcie 1 (min): 	25	25	25	10	10	10	20	20	20	10	10	10
Mieszanie 2 (min): 	2 3A* 5	2 5A 5	2 5A 5	2 1A 5	2 2A 5	2 2A 5	2 3A* 8	2 5A 8	2 5A 8	2 1A 5	2 2A 5	2 2A 5
Rośnięcie 2 (min) 	30	30	30	18	18	18	43	41	35	18	18	18
Rośnięcie 3 (min): 	30	30	30	30	30	30	35	35	35	30	30	30
Pieczenie (min): 	56	60	65	56	60	65	60	65	70	60	65	70
Utrzymanie ciepła (min) 	60	60	60	60	60	60	60	60	60	60	60	60
Dodać składniki (pozostało godzin)	2:01	2:05	2:10	1:49	1:53	1:58	2:26	2:29	2:28	1:53	1:58	2:03
Nastawienie czasu	15h	15h	15h	15h	15h	15h	15h	15h	15h	15h	15h	15h









* 3A oznacza, że automat przez 3 minuty wyrabia ciasto i jednocześnie włącza się sygnał dźwiękowy nakazujący dodanie składników i na wyświetlaczu pojawia się „ADD” .

Program	3. Razowe						4. Słodkie					
	jasny średni ciemny			Szybki			jasny średni ciemny			Szybki		
Wielkość:	750 g	1000 g	1250 g	750 g	1000 g	1250 g	750 g	1000 g	1250 g	750 g	1000 g	1250 g
Czas (godziny)	3:18	3:25	3:35	2:24	2:30	2:35	2:56	3:01	3:10	2:10	2:16	2:20
Nagrzewanie (min) 	15	15	20	bd	bd	bd	10	10	15	bd	bd	bd
Mieszanie 1 (min): 	11	12	12	11	13	13	12	12	12	11	12	12
Rośnięcie 1 (min): 	30	30	30	10	10	10	25	25	25	10	10	10
Mieszanie 2 (min): 	2 3A 8	2 5A 8	2 5A 8	2 2A 5	2 2A 5	2 2A 5	2 4A* 6	2 5A 6	2 5A 6	2 1A 6	2 2A 6	2 2A 6
Rośnięcie 2 (min) 	38	38	38	23	23	23	35	35	35	18	18	18
Rośnięcie 3 (min): 	35	35	35	35	35	35	30	30	30	30	30	30
Pieczenie (min): 	56	60	65	56	60	65	52	56	60	52	56	60
Utrzymanie ciepła (min) 	60	60	60	60	60	60	60	60	60	60	60	60
Dodać składniki (pozostało godzin)	2:17	2:21	2:26	1:59	2:03	2:08	2:03	2:07	2:11	1:46	1:50	1:54
Nastawienie czasu	15h	15h	15h	15h	15h	15h	15h	15h	15h	15h	15h	15h

* 4A oznacza, że automat przez 4 minuty wyrabia ciasto i jednocześnie włącza się sygnał dźwiękowy nakazujący dodanie składników i na wyświetlaczu pojawia się „ADD” .

Program	5. Express			6. Ciasto Zagniatane	7. Makaron	8. Chleb maślany			9. Bezglutenowe		
Stopień spieczenia:	jasny średni ciemny			bd	bd	jasny średni ciemny			jasny średni ciemny		
Wielkość:	750 g	1000 g	1250 g	bd	bd	750 g	1000 g	1250 g	750 g	1000 g	1250 g
Czas (godziny)	1:15	1:18	1:20	1:50	0:15	3:17	3:21	3:30	3:40	3:45	3:55
Nagrzewanie (min) 	bd	bd	bd	10	bd	25	25	30	15	15	20
Mieszanie 1 (min): 	8	8	8	12	15	10	10	10	12	12	12
Rośnięcie 1 (min): 	bd	bd	bd	10	bd	20	20	20	20	20	20
Mieszanie 2 (min): 	bd 2A 5	bd 2A 5	bd 2A 5	bd 3A 5	bd bd bd	2 5A* 8	2 5A 8	2 5A 8	2 3A 8	2 3A 8	2 3A 8
Rośnięcie 2 (min) 	bd	bd	bd	25	bd	45	45	45	50	50	50
Rośnięcie 3 (min): 	20	20	20	45	bd	30	30	30	50	50	50
Pieczenie (min): 	40	43	45	bd	bd	52	56	60	60	65	70
Utrzymanie ciepła (min) 	60	60	60	bd	bd	60	60	60	60	60	60
Dodać składniki (pozostało godzin)	1:05	1:08	1:10	1:15	bd	2:15	2:19	2:23	2:48	2:53	2:58
Nastawienie czasu	15h	15h	15h	15h	15h	15h	15h	15h	15h	15h	15h

* 5A oznacza, że automat przez 5 minut wyrabia ciasto i jednocześnie włącza się sygnał dźwiękowy nakazujący dodanie składników i na wyświetlaczu pojawia się „ADD” .

Program	10. Ciasto			11. Konfitura	12. Pieczenie
Stopień spieczenia:	jasny średni ciemny			bd	jasny średni ciemny
Wielkość:	750 g	1000 g	1250 g	bd	bd
Czas (godziny)	1:30	1:35	1:40	1:20	1:00
Nagrzewanie (min) 	bd	bd	bd	bd	bd
Mieszanie 1 (min): 	15	15	15	bd	bd
Rośnięcie 1 (min): 	bd	bd	bd	15 nagrzewanie + zagniatanie	bd
Mieszanie 2 (min): 	bd bd bd	bd bd bd	bd bd bd	bd bd bd	bd bd bd
Rośnięcie 2 (min) 	bd	bd	bd	bd	bd
Rośnięcie 3 (min): 	bd	bd	bd	45 nagrzewanie + zagniatanie	bd
Pieczenie (min): 	60	65	70	20 rośnięcie	60
	15 rośnię- ęcie	15 rośnię- ęcie	15 rośnię- ęcie		
Utrzymanie ciepła (min) 	60	60	60	bd	60
Dodać składniki (pozostało godzin)	bd	bd	bd	bd	bd
Nastawienie czasu	15h	15h	15h	bd	15h

Usuwanie usterek w urządzeniu do pieczenia chleba

Co uczynić, kiedy łożatka 6 po pieczeniu zostanie w formie 7?	Nalej do formy 7 gorącą wodę i obracaj łożatkę 6, aby usunąć zaschnięte pozostałości.
Co się stanie, jeżeli gotowy chleb zostanie w automacie do pieczenia?	Funkcja "Utrzymywanie ciepła" zabezpiecza, że chleb jest utrzymywany ciepły przez okres około 1 godziny i chroniony przed wilgotnością. Jeśli chleb pozostaje w domu dłużej niż 1 godzina, może stać się wilgotny.
Czy forma do pieczenia 7 i łożatki 6 nadają się do mycia w zmywarce do naczyń?	Nie. Formę do pieczenia 7 i łożatki 6 myj ręcznie.
Dlaczego ciasto się nie miesza, chociaż silnik pracuje?	Sprawdź, czy łożatki 6 i forma do pieczenia 7 są poprawnie zablokowane.
Co zrobić, kiedy łożatka 6 zostanie w chlebie?	Wyjmij łożatkę 6 za pomocą przyrządu do wyjmowania 10.
Co się stanie w razie braku prądu podczas pracy programu?	W razie braku prądu elektrycznego przez okres maksimum 10 minut, automat do pieczenia chleba zapewni zakończenie programu, który biegł wcześniej.
Jak długo trwa pieczenie chleba?	Patrz dokładne czasy tabeli Przebieg programu.
Jaką wielkość chleba możemy upiec?	Możesz piec chleby o wadze 750 g - 1000 g - 1250 g.
Dlaczego podczas pieczenia z użyciem świeżego mleka nie można zastosować funkcji programatora czasu?	Świeże surowce jakimi są mleko lub jajka psują się jeżeli pozostają długo w urządzeniu.
Co się dzieje, jeśli po naciśnięciu przycisku Start/Stop B automat do pieczenia ciasta nie pracuje?	Niektóre etapy pracy, jak np. „Podgrzewanie” lub „Czekanie” są trudne do rozpoznania. Na podstawie tabeli „Przebieg programu” sprawdź, jaki etap pracy aktualnie trwa. Sprawdź, czy urządzenie pracuje, lampka kontrolna E powinna być zapalona. Sprawdź, czy prawidłowo naciśnąłeś przycisk Start/Stop B. Sprawdź, czy wtyczka jest podłączona do gniazdka sieciowego.
Automat sieka dodane rodzynki.	Aby zapobiec posiekaniu dodatków, jakimi są owoce i orzechy należy dodać je do ciasta aż po zabrzmieniu sygnału.

TARTALOMJEGYZÉK

OLDAL

Biztonsági utasítások	38
A készülék részei	39
Tartozékok	39
Rendeltetésszerű használat	39
Az első használat előtt	40
Jellemzők	40
Vezérlőpult	41
Programok	42
Időzítő funkció	43
A sütés megkezdése előtt	44
Kenyérsütés	44
Hibajelentések	46
Tisztítás és ápolás	46
Műszaki adatok	47
Ártalmatlanítás	47
Garancia és szerviz	48
Gyártja	48
Programmenet	49
A kenyérsütő automata hibáinak elhárítása	53

Az első használat előtt figyelmesen olvassa el a használati utasítást majd későbbi használatra tegye el.
A készülék harmadik fél részére történő továbbadásakor adja át a leírást is.

Biztonsági utasítások

- Kérjük, először teljesen olvassa el a használati útmutatót, mielőtt használná a készüléket!
- Fulladásveszély! A gyermekek a csomagolóanyag szakszerűtlen használata esetén megfulladhatnak. Kicsomagolás után azonnal távolítsa el, vagy a gyermekek elől elzárva tárolja.
- Kicsomagolás után ellenőrizze a kenyérsütő automatát, hogy nem sérült-e meg szállítás közben. Szükség esetén forduljon a szállítóhoz.
- Helyezze a készüléket egy száraz, sima és hőálló felületre.
- Ne tegye a készüléket gyúlékony anyag, robbanékony és/vagy gyúlékony gázok közelébe. Egyéb tárgytól legalább 10 cm-es távolságra legyen.
- Ügyeljen arra, hogy a készülék szellőzőnyílásai ne legyenek letakarva. Tűlforrásodás veszélye!
- Csatlakoztatás előtt ellenőrizze, hogy az áramfajta és a hálózati feszültség megegyezik-e a típuscímké adataival.
- Ne helyezze a hálózati kábelt éles peremre, vagy forró felület vagy tárgy közelébe. A kábel szigetelése sérülhet.
- Ne hagyja a készüléket működés közben felügyelet nélkül.
- A felbukás és balesetveszély elkerülése érdekében a készülék rövid hálózati kábellel van ellátva.
- A készüléket csak zárt térben használja.
- A készüléket soha ne helyezze gáz- vagy elektromos tűzhelyre, forró sütőre ill. más hőforrásra vagy mellé. Tűlforrásodás veszélye!
- Soha ne takarja le a készüléket törölközővel vagy egyéb anyaggal. A melegnek és gőznek szabadon kell távoznia. Tűz keletkezhet, ha a készüléket gyúlékony anyaggal takarja le, vagy azzal, pl. függönnyel érintkezésbe kerül.
- Ha hosszabbítót kábelt használ, a kábel maximális megengedett teljesítményének egyeznie kell a kenyérsütő automatáéval.
- A hosszabbítót úgy vezesse, hogy senki ne bukhasson fel benne vagy akaratlanul ne húzhassa meg.
- Használat előtt mindig ellenőrizze a hálózati kábelt és a csatlakozót. Ha a készülék hálózati kábele meg van sérülve, a veszély elkerülése érdekében a gyártónak, annak ügyfélszolgálatának vagy hasonló szakképzett személynek ki kell cserélnie.
- A nem a gyártó által ajánlott tartozék felhasználása a készülék sérüléséhez vezethet. A készüléket csak rendeltetésének megfelelően használja. Ellenkező esetben a garancia megszűnik.
- A sütőprogramot csak behelyezett sütőformával indítsa el. Ez helyrehozhatatlan károkat okozhat a készülékben.
- Ha gyermekek vannak a közelben, jól ügyeljen a készülékre! Ha nem használja a készüléket, de a tisztítás előtt is húzza ki a hálózati dugaszt. Az egyes elemek levétele előtt várja meg, amíg a készülék lehűl.
- A készülék nem alkalmas arra, hogy olyan személyek (ideértve a gyermekeket is) használják, akik testi, érzékszervi vagy elmebeli képességeik vagy tapasztalatuk és ismeretük hiánya megakadályoznának abban, hogy biztonságosan használják a készüléket, kivéve ha a biztonságukról gondoskodó felügyelettel vannak, vagy ha előtte nem világították fel őket a készülék használatáról. Vigyázni kell a gyermekekre, hogy ne játszanak a készülékkel.

- A berendezés megfelel a megfelelő biztonsági előírásoknak. A készüléket csak szakképzett szakkereskedő ellenőrizheti, javíthatja és karbantarthatja műszakilag. Ellenkező esetben a garancia megszűnik.
- Ne helyezzen semmilyen tárgyat a készülékre és ne takarja le. Tűzveszély!
- Vigyázat! A kenyérsütő automata felforrósodik. Csak akkor fogja meg a készüléket, ha az lehűlt, vagy használjon edényfogót.
- Hagyja lehűlni a készüléket és húzza ki a hálózati csatlakozót, mielőtt a tartozék alkatrészeit kivinné vagy behelyezné.
- Ne tegye át más helyre a kenyérsütő automatát, ha forró vagy folyékony anyag, pl. lekvár van a sütőformában. Megégetheti magát!
- Használat közben soha ne érjen hozzá a forgó dagasztókarhoz. Balesetveszélyes!
- Ne húzza ki a csatlakozót a vezetéknel fogva a konnektorból.
- Ha nem használja a készüléket, vagy mielőtt tisztítaná, mindig húzza ki a hálózati csatlakozót a konnektorból.
- Ne használja a kenyérsütő automatát ételek vagy konyhai felszerelés tárolására.
- Soha ne tegyen alufóliát vagy más fémes tárgyat a kenyérsütő automatába. Ez rövidzárlatot okozhat. Tűzveszély!
- Ne merítse a kenyérsütő automatát vízbe vagy más folyadékba. Áramütés veszélye áll fenn!
- Ne tisztítsa a készüléket karcoló tisztítószívaccsal.
A szivacs részecskéi leválva érintkezésbe kerülhetnek az elektromos alkatrészekkel, így áramütés veszélye alakul ki.
- Ne használjon a készülék üzemeltetésére külső időkapcsoló órát vagy külön távirányítós rendszert.
- Soha ne használja a készüléket üres sütőformával, vagy sütőforma nélkül. Ez a készülékben helyrehozhatatlan kárt okoz.

- Működés közben mindig tartsa zárva a fedelet.
- Soha ne távolítsa el a sütőformát a készülék működése közben.
- Sütéskor ne haladjon meg a 700 g-os liszt mennyiséget és ne tegyen hozzá 1 1/4 csomagnál (kb. 26 g-nál) több száraz élesztőt. A tészta kifolyhat és tüzet okozhat!

A készülék részei

- 1 betekintő ablak
- 2 készülékfedél
- 3 szellőzőrések
- 4 hálózati kábel
- 5 kezelőmező



Figyelem! Forró felület!

Tartozékok

- 6 2 dagasztókar
- 7 sütőforma max. 1250 g súlyú kenyérhez
- 8 mérőpohár
- 9 mérőkanál
- 10 dagasztókar-kiszedő
 - rövid tájékoztató
 - receptfüzet
 - használati útmutató

Rendeltetésszerű használat

A kenyérsütő automatát csak kenyérsütésre és lekvár-/dzsemfőzésre használja otthoni használatra. Ne használja a készüléket élelmiszerek vagy tárgyak szárítására. A kenyérsütő automatát ne használja a szabadban.

Csak a gyártó által ajánlott kellékeket használjon. A nem ajánlott tartozék kárt tehet a készülékben.

Az első használat előtt

A csomagolóanyagok ártalmatlanítása

Csomagolja ki a készüléket és a csomagolóanyagot lakóhelye előírásai szerint ártalmatlanítsa.

Első tisztítás

Üzembehelyezés előtt tiszta, nedves kendővel törölje meg a sütőformát **7**, a dagasztókart **6** és a kenyérsütő automata külső felületét. Ne használjon karcoló mosogatószivacsot vagy súrolószert. Vegye le a kezelőfelületen **5**, valamint a betekintő ablakon **1** lévő védőfóliát.

Felmelegítés

i Kérjük, tartsa be az első üzembe vételre vonatkozó alábbi előírást:

Csakis az első felmelegítéskor helyezze az üres sütőformát **7** a készülékbe. Csukja le a készülék fedelét **2**. A „PROGRAMOK” részben leírtak szerint válassza ki a 12-es PROGRAMOT, és nyomja meg az Indítás/stop gombot **B** a készülék 5 percig tartó felmelegítésére. A program befejezéséhez 5 perc múlva nyomja meg az Indítás/stop gombot **B**, amíg hosszú hangjelzést nem hall.

Mivel a fűtőrész kicsit be van zsírozva, az első használatkor előfordulhat, hogy enyhén kellemetlen szag érződik. Ez ártalmatlan és rövid idő után megszűnik. Gondoskodjon elegendő szellőzésről, nyisson ki például egy ablakot.

Hagyja teljesen kihűlni a készüléket, és tiszta, nedves kendővel még egyszer törölje meg a sütőformát **7**, dagasztókart **6** és a kenyérsütő automata külső felületét.

⚠ Tűzveszély! Ne hagyja a kenyérsütő automatát 5 percnél hosszabb ideig üres sütőformával **7** felmelegedni. Ellenkező esetben a túlmelegedés veszélye áll fenn.

Jellemzők

A kenyérsütő automatával ízlése szerinti kenyeret süthet.



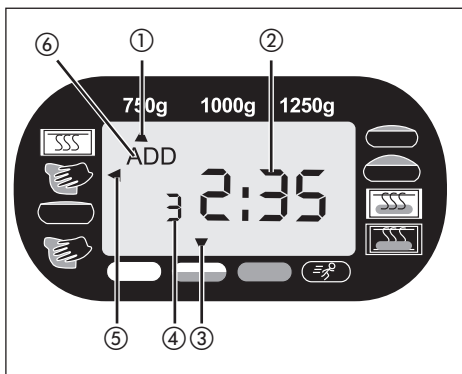
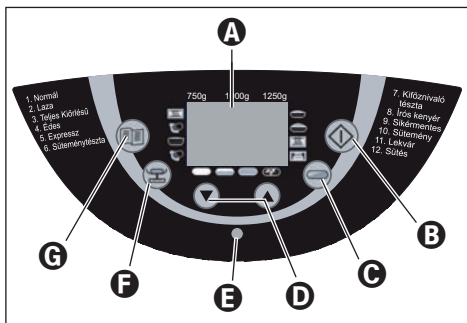

- 12 különböző program közül választhat.
- Kész kenyérporkeverékeket dolgozhat fel.
- Kifőztnivaló vagy kenyértésztát gyúrhat, és lekvárt is tud készíteni vele.
- A “sikérmentes” programmal sikérmentes sütőkeverékeket és sikérmentes lisztből pl. kukoricalisztból, hajdinalisztból és burgonyalisztból készült recepteket süthet meg.

Vezérlőpult



A kijelző

A következő adatok kijelzése:

- 1 a mennyiség kiválasztása (750 g, 1000 g, 1250 g)
- 2 a még fennmaradó üzemelési idő órában és a beprogramozott idő kiválasztása
- 3 a kiválasztott pirítási fok (világos , közepes , sötét , gyors )
- 4 a kiválasztott program számát
- 5 a program menete
- 6 a hozzávalók hozzáadása („ADD”)

B Indítás / stop

Az üzemelés elindításához és befejezéséhez vagy az időzítő programozásának törlésére.

Az üzemelés megállításához nyomja meg röviden az Indítás/stop gombot **B**, amíg hangjelzés nem hallatszik és a kijelzőn **A** villog az idő. Az Indítás/stop gomb ismételt **B** megnyomásával az üzemelést 10 percen belül folytatni lehet. Ha elfelejtén folytatni a programot, az 10 perc elteltével magától folytatódik.

A működés teljes befejezéséhez vagy a beállítások törléséhez nyomja meg 3 másodpercig az Indítás/stop gombot **B**, amíg hosszú hangjelzés nem hallatszik.

⚠ Tudnivaló:

Ha csak a kenyér állapotát szeretné ellenőrizni, ne nyomja meg az Indítás/stop gombot **B**. A betekintőablakon keresztül figyelheti a sütést.

⚠ Figyelem:

Bármelyik gomb megnyomása esetén hangjelzésnek kell hallatszania, kivéve, ha a készülék üzemel.

Ⓞ Pirítási fok (vagy gyors üzemmód)

A pirítási fok kiválasztása vagy gyors üzemmódba való váltás (világos/közepes/sötét/gyors). Nyomja meg újra a pirítási fok gombot **C**, amíg a nyíl a kívánt pirítási fok fölé nem ér. Az 1 - 4-es programokhoz a pirítási fok gombjának **C** többszöri megnyomásával kapcsolhatja be a gyors üzemmódot, ha le szeretné rövidíteni a sütési folyamatot. Nyomja meg annyiszor a pirítási fok gombot **C**, amíg a nyíl a "Gyors" fölé nem jelenik meg. A 6-os, 7-es és 11-es programokhoz nem lehet választani pirítási fokot.

Ⓞ Időzítő ▼ ▲

Késleltetett sütés.

⚠ Tudnivaló:

A 11-es programnál nem lehet kiválasztani késleltetett sütést.

B üzemelésjelző lámpa

Ha ég az üzemelésjelző lámpa **B**, az azt jelenti, hogy a program még megy. Ha az időzítő funkcióval késleltetve szeretné indítani a programot, az üzemelésjelző lámpa **B** csak akkor világít, ha a program elindult, és nem akkor, ha az időzítő be van kapcsolva.

B A kenyér súlya

A kenyér súlyának kiválasztása (750 g / 1000 g / 1250 g). Nyomja meg ezt a gombot többször, amíg a nyíl a kívánt súly alá nem ér. A megjelenített súlyok (750 g / 1000 g / 1250 g) a sütőformába **7** töltött hozzávalók súlyára vonatkozik.

Tudnivaló:

A készülék bekapcsolásakor az alapbeállítás 1250 g. A 6-os, 7-es, 11-es és 12-es programoknál nem lehet beállítani a kenyér súlyát.

G Programválasztás (menü)

A kívánt sütőprogram előhívása (1-12). A kijelzőn **A** a program száma és a megfelelő sütési idő jelenik meg.

Memória funkció

A program kb. 10 percig terjedő áramkimaradás esetén visszakapcsoláskor ugyanezen a helyen folytatja a sütést. Ez nem vonatkozik azonban a sütés törlésére/befejezésére vagy az Indítás/stop gomb **B** annyi ideig történő megnyomására, amíg hosszú hangjelzés nem hallatszik.

Betekintő ablak 1

A betekintőablakon **1** keresztül figyelheti a sütést.

Programok

A programválasztó gombbal **G** lehet kiválasztani a kívánt programot. A kijelzőn **A** a megfelelő programszám jelenik meg. A sütési idő függ a kiválasztott programkombinációtól. Lásd a "programmenet" c. fejezetet.

1-es program: Normál

Fehér és vegyes kenyérré, melyek főleg búza- és rozslisztből állnak. A kenyérnek sűrű állaga van. A kenyér pirítását a pirítási fok gombbal **G** állíthatja be.

2-es program: Laza

Finomra őrölt lisztből készült könnyű kenyerekhez. A kenyér rendszerint laza állagú és ropogós héjú.

3-as program: Teljes kiőrlésű

Durvább őrlésű lisztfajtákból, pl. teljes kiőrlésű búzából és rozsból készült kenyerekhez. A kenyér sűrűbb és nehezebb állagú.

4-es program: Édes

Kenyerekre, melyek gyümölcslevet, kókuszreszeléket, mazsolát, szárazgyümölcsöt, csokoládét vagy hozzáadott cukrot tartalmaznak. Egy hosszabb kelési szakasz által a kenyér könnyebb és levegősebb lesz.

5-ös program: Expressz

A dagasztáshoz, kelesztéshez és sütéshez kevesebb időre van szükség. Ehhez a programhoz azonban csak azok a receptek használhatók, melyekben nincsenek nehéz hozzávalók vagy durvábbra őrölt lisztfajták. Vegye figyelembe, hogy a kenyér ennél a programnál nem lesz olyan könnyű és ízletes.

6-os program: Süteménytészta (gyúrás)

Kenyér, pizza vagy kalács kelt tészta elkészítéséhez. Ebben a programban a sütési folyamat nem szerepel.

7-es program: Kifőznivaló tészta

Kifőznivaló tészta készítésére. Ebben a programban a sütési folyamat nem szerepel.

8-as program: Írók kenyér

Olyanfajta kenyerekhez, melyek író vagy joghurt hozzáadásával készülnek.

9-es program: Sikérmentes

Sikérmentes lisztből és kenyérporból készült kenyerekhez. A sikérmentes lisztfajtáknak hosszabb időre van szükségük a folyadék felvételéhez és máshogy is kelnek meg.

10-es program: Sütemény

A készülék ebben a programban a hozzávalókat összegyűrja, keleszti és süssi. Ehhez a programhoz használjon sütőport.

11-es program: Lekvár

Lekvár, dzsem, zselé és kenyérrre kenhető gyümölcskrémek készítésére.

12-es program: Sütés

Túl világos vagy nem teljesen átsüssült kenyerek után-sütésére vagy kész tésztákhoz. Ebben a programban nem szerepel a dagasztási vagy pihentetési folyamat. A kenyeret sütés után egészen egy órán át melegen tartja. Ez megakadályozza, hogy a kenyér túl nedves legyen.

A 12-es program a kenyeret 60 percig süssi. Ennek a funkciónak az időben történő befejezéséhez addig nyomja meg az Indítás/stop gombot **B**, amíg hosszú hangjelzés nem hallatszik. Ha ki szeretné kapcsolni a készüléket, válassza le az elektromos hálózatról.

Tudnivaló:

Az 1-es, 2-es, 3-as, 4-es, 5-ös, 6-os, 8-as és 9-es programoknál a program menete alatt hangjelzés hallatszik és „ADD” **6** jelenik meg a kijelzőn. Közvetlenül ezután adja hozzá a többi hozzávalót, pl. gyümölcsöt vagy diót és mogyorót.

A dagasztókar **6** nem aprítja fel a hozzávalókat. Ha beállította az "Időbeállító órát", már a sütés megkezdésekor beleteheti az összes hozzávalót a sütőformába **7**. Ebben az esetben aprítsa fel a gyümölcsöt és diót vagy mogyorót, mielőtt betenné a többi hozzávalóhoz.

Időzítő funkció

A sütési kezdési idejének beállítása késleltetett sütést tesz lehetővé.

A **▲** és **▼** **D** nyílombokkal állíthatja be a sütés kívánt befejezési időpontját. Az indításkésleltetés maximális ideje 15 óra.

▲ **Figyelmeztetés!** Mielőtt egy bizonyos kenyeret szeretne megsüssíteni az időzítő funkcióval, először próbálja ki a receptet, hogy biztos lehessen benne, hogy összeillenek-e a hozzávalók, a tészta nem lesz-e túl kemény vagy túl vékony, nem túlméretezett-e a mennyiség, különben kifuthat a tészta. Tűzveszély!

Válasszon egy programot. A kijelzőn **A** megjelenik a szükséges sütési idő.

A **▲** **D** nyílombral tolhatja ki a program végét. Első megnyomásra a befejezés időpontja a következő tízesig toódik el. A befejezési idő az **▲** **D** nyílombr minden egyes megnyomásával 10 perccel eltolódik. Megnyomott nyílombr esetén meggyorsíthatja ezt a folyamatot. A kijelző mutatja a sütési idő és a késleltetési idő teljes időtartamát. A lehetséges időeltolás túllépése esetén a **▼** **D** nyílombral javíthatja ki az időt.

Igazolja az időzítő beállítását az Indítás/Stop gombbal **B**.

A kijelzőn **A** kettőspont villog és a beprogramozott idő visszafele kezd el lejárni.

Amint elindul a program, világítani kezd az üzemelet jelző lámpa **B**.

A sütés befejezésekor egymás után tízszer hallatszik hangjelzés és a kijelző **A** 0:00-t mutat.

Példa:

8:00 óra van és Ön 7 óra 30 perc múlva, azaz 15:30-kor szeretne friss kenyeret.

Először válassza ki az 1-es programot, majd nyomja meg addig a **D** nyíl gombot, amíg a kijelzőn

A 7:30 nem jelenik meg, mivel az elkészítésig 7 óra és 30 perc van még hátra.

i Tudnivaló: A „Lekvár” programnál nem áll rendelkezésre időzítő funkció.

A Tudnivaló:

Ne használja az időzítő funkciót, ha gyorsan romlandó élelmiszert, pl. tojást, tejet, tejszínt vagy sajtot szeretne feldolgozni.

A sütés megkezdése előtt

A sikeres sütés érdekében vegye figyelembe az alábbi szempontokat:

Hozzávalók

A Tudnivaló:

Vegye ki a gépből a sütőformát **7**, mielőtt beletöltene a hozzávalókat. Ha a hozzávalók a sütőtérbe kerülnek, a fűtőszálak felmelegedésekor tűz keletkezhet.

- A hozzávalókat mindig a megadott sorrendben adja a sütőformába **7**.
- Valamennyi hozzávaló szobahőmérsékletű legyen, hogy az élesztő kedvezően fejthesse ki kelesztő hatását.
- Ügyeljen arra, hogy pontosan mérje le a hozzávalókat. A receptben szereplő értékektől való legkisebb eltérés is befolyásolhatja a sütés eredményét.

A Tudnivaló:

Semmi esetre se használjon az előírtnál nagyobb mennyiséget. Ha túl sok tészta van a sütőformában

7, kifuthat és a forró fűtőszálakon tüzet okozhat.

Kenyérsütés

Előkészítés

Tartsa be a leírás biztonsági tudnivalóit.

Állítsa a kenyérsütő automatát egyenes és szilárd talajra.

1. Húzza ki a sütőformát **7** felfele a készülékből.
2. Nyomja be a dagasztókarokat **6** a helyükre a sütőformába **7**. Ügyeljen arra, hogy jól illeszkedjenek.
3. Adja a recept hozzávalóit a megadott sorrendben a sütőformába **7**. Először a folyékony hozzávalókat, cukrot, sót, majd a lisztet adja hozzá, végezetül pedig az élesztőt.

A Tudnivaló:

Figyeljen arra, hogy az élesztő ne érintkezzen sóval vagy folyadékkal.

4. Helyezze vissza a sütőformát **7** a készülékbe. Figyeljen arra, hogy megfelelően be legyen illesztve.
5. Csukja be a készülék fedelét **2**.
6. Dugja be a csatlakozót a konnectorba. Hangjelzés hallatszik és a kijelzőn **A** a program száma és az 1-es programhoz tartozó idő jelenik meg.
7. Válassza ki a programot a programválasztó gombbal **G**. Minden beadott adatot hangjelzés igazol.
8. Szükség esetén adja meg az **F** gombbal a kenyér méretét.
9. Válassza ki a kenyér piritási fokát **C**.
A kijelzőn **A** a nyíl mutatja, hogy világost, közepeset vagy sötétet állított-e be. A "Gyors" beállítást is választhatja, ha le szeretné rövidíteni a tészta kelésének idejét.

A Tudnivaló:

A 6-os, 7-es és 11-es programoknál nem választható a „Piritási fok” funkció.

A „Gyors” funkció csak az 1-4-es programoknál lehetséges.

A 6-os, 7-es, 11-es és 12-es programoknál nem lehet kiválasztani a kenyér súlyát.



10. Most beállíthatja az időzítő funkció segítségével a program befejezési idejét. Maximum 15 órával tolhatja el az időt.

Tudnivaló:



Ezt a funkciót a 11-es programhoz nem lehet kiválasztani.

A program indítása

Indítsa el a programot az Indítás/stop  gombbal.

 **Tudnivaló:** Az 1-es, 2-es, 3-as, 4-es, 6-os, 8-as és 9-es programok 10-től 30 percig terjesztő előmelegítéssel indítanak (kivéve a gyors üzemmódot, lásd a Programmenet táblázatot). A dagasztókarok  ilyenkor nem mozognak. Ez nem a készülék hibája.

A program automatikusan végrehajtja a különböző munkafolyamatokat.

A program menetét a kenyérsütő automata betekintő ablakán  át figyelheti. Esetlegesen előfordulhat, hogy a betekintő ablakon  pára képződik.

A készülék fedelét  dagasztás közben ki lehet nyitni.

Tudnivaló:

Kelesztés vagy sütés közben ne nyissa fel a készülék fedelét . A kenyér ettől összeeshet.

A program befejezése

A sütés befejezésekor egymás után tízszer hallatszik hangjelzés és a kijelző  0:00-t mutat.

A program befejezésekor a készülék automatikusan max. 60 percig tartó melegen tartó üzemmódba kapcsol.

Tudnivaló:

Ez nem vonatkozik a 6-os, 7-es és 11-es programra.

Ekkor meleg levegő kering a készülékben. A melegentartó funkciót idő előtt befejezheti, ha addig nyomja az Indítás/stop gombot , amíg hangjelzés nem hallatszik.



Figyelmeztetés



Mielőtt felnyitná a készülék fedelét , húzza ki a csatlakozót a konnektorból.

Ha nem használja a készüléket, mindig kapcsolja le az áramkörrel!

A kenyér kivétele



A sütőforma  kivételekor mindig használjon edényfogót vagy edényfogó kesztyűt.



Tartsa a sütőformát  ferdén egy sütőrács fölé és addig rázogassa, amíg ki nem jön a kenyér a sütőformából .

Ha nem válik le a kenyér a dagasztókarról , óvatosan vegye ki a dagasztókart  a csomagban található dagasztókar kísdedővel .

Tudnivaló:

Ne használjon fémtárgyakat, mert azok megkarcolhatják a tapadásmentes bevonatot.

Mihelyt kivette a kenyeret a sütőformából , öblítse ki meleg vízzel. Ezzel megakadályozhatja, hogy a dagasztókar  ráragadjon a meghajtó tengelyre.

Tipp: ha az utolsó dagasztás után veszi ki a dagasztókart , a kenyér nem szakad fel, ha kivesszi a sütőformából .

- Röviden nyomja meg az Indítás/stop gombot **3**, ha a programot egészen a sütés elejéig meg akarja szakítani vagy húzza ki a csatlakozót a konnektorból. A csatlakozót 10 percen belül vissza kell kapcsolni a hálózatra, hogy a sütés ezután folytatódjon.
- Nyissa ki a készülék fedelét **2** és vegye ki a sütőformát **7**. Belisztezett kézzel ki tudja venni a tésztát és a dagasztókarokat **6**.
- Ismét helyezze a tésztát a sütőformába **7**. Helyezze vissza a sütőformát **7** és csukja le a készülék fedelét **2**.
- Szükség esetén dugja be a csatlakozót a konnektorba. A sütés folytatódik.

Hagyja kihűlni a kenyeret 15-30 percig, mielőtt enne belőle.

Mielőtt felszeletelné a kenyeret, mindig bizonyosodjon meg róla, hogy nincs benne a dagasztókar **6**.

Hibajelentések

- Ha a kijelző **A** a program elindítása után „HHH”-t mutat, még túl meleg a kenyérsütő automata. Állítsa meg a programot és húzza ki a csatlakozót. Nyissa ki a készülék fedelét **2** és hagyja 20 percig lehűlni a készüléket, mielőtt tovább használná.
- Ha nem indítható el új program, miután a kenyérsütő automata már befejezett egy programot, az azt jelenti, hogy a készülék túl forró. Ebben az esetben a kijelző alapállásba kapcsol (1-es program). Nyissa ki a készülék fedelét **2** és hagyja 20 percig lehűlni a készüléket, mielőtt tovább használná.

Figyelmeztetés

Ne próbálja meg a készüléket anélkül üzemeltetni, hogy hagyta volna előtte lehűlni.

Ez csak a 11-es és 12-es programnál működik.

- Ha a kijelző A „EEO”, „EE1” vagy „LLL”-t mutat a program elindítása után, először kapcsolja ki a kenyérsütő automatát, majd ezután újra kapcsolja be. Mindez a csatlakozó konnektorból való kihúzásával, majd visszadugásával történjen. Forduljon az ügyfélszolgálathoz, ha a hibajelentés mégsem tűnne el.

Tisztítás és ápolás

Figyelmeztetés

Tisztítás előtt mindig húzza ki a csatlakozót a konnektorból és teljesen hagyja lehűlni a készüléket. Védje a készüléket a nedvességtől, mivel áramütést eredményezhet.

Tartsa be a Biztonsági tudnivalók idevonatkozó részét is.

Figyelem!

A készülék és tartozékainak alkatrészei nem alkalmasak a mosogatógépekben való tisztításra!

Külső burkolat, fedél, sütőtér

Töröljön ki a sütőtérből nedves ruhával vagy egy enyhén benedvesített puha szivaccsal valamennyi leragadt ételmaradékot. A burkolatot és a fedelet szintén nedves kendővel vagy szivaccsal törölje meg.

- A belső részt jól szárítsa meg. A készüléket egyszerűbb tisztítani, ha leveszi a fedelét **2**
- Nyissa ki a készülék fedelét **2** addig a pontig, ahol az ékalakú zsanérbütykök átférnek a zsanérvezetés nyílásain.
- Húzza ki a készülék fedelét **2** a zsanérvezetésből.
- A készülék fedelének **2** visszaszereléséhez vezesse át a zsanérpöcköt a zsanérvezetések nyílásán.

Sütőforma és dagasztókar

A sütőforma 7 és a dagasztókar 6 felülete tapadásmentes réteggel van bevonva. A tisztításhoz ne használjon agresszív tisztítószeret, súrolószeret vagy tárgyat, melyek a felszín megkarcolásához vezethetnek.

Nedvesség és gőz hatására a felszín kinézete idővel megváltozhat. Ez nem jelenti a működőképesség vagy a minőség romlását.

Tisztítás előtt vegye ki a sütőtérből a sütőformát 7 és a dagasztókart 6. A sütőforma 7 külsejét nedves kendővel törölje le.

Figyelem!

Soha ne merítse a sütőformát 7 vízbe vagy más folyadékba.

Meleg mosogatószeres vízben tisztítsa a sütőforma 7 belsejét.

Ha a dagasztókarokra 6 rá van száradva valami vagy nehezen vehető ki, töltsön a sütőformába 7 kb. 30 percre forró vizet.

Ha a dagasztókar 6 foglalatja el van tömődve, papálcikával óvatosan ki tudja tisztítani.

A kenyérsütő automata tisztításához ne használjon kémiai tisztítószeret vagy oldószeret.

Műszaki adatok

Modell:	SBB 850 EDS A1 kenyérsütő automata
Hálózati feszültség:	220-240 V ~ 50 Hz
Teljesítményfelvétel :	850 W

Ártalmatlanítás



Semmi esetre se dobja a készüléket a háztartási hulladékba. Jelen termékre a 2002/96/EU számú európai utasítás rendelkezési vonatkoznak.

A készüléket engedélyezett hulladékgyűjtő helyen vagy a helyi hulladéktároló üzemnél tudja kidobni.

Vegye figyelembe az érvényben lévő idevonatkozó előírásokat. Ha kérdése merülne fel, vegye fel a kapcsolatot a hulladékfeldolgozó vállalattal.



A csomagolóanyagot juttassa környezetvédelemre ártalmatlanítóhelyre.

Garancia és szerviz

A készülékre 3 év garanciát adunk a vásárlás dátumától számítva. A készüléket gondosan gyártottuk, és szállítás előtt lelkiismeretesen ellenőriztük.

Kérjük, a vásárlás igazolására őrizze meg a pénztári blokkot. Kérjük, garanciaigény esetén vegye fel a kapcsolatot telefonon az Ön közelében lévő szervizzel. Csak ebben az esetben garantálhatjuk, hogy ingyen tudja beküldeni az árut.

A garancia csak anyag- és gyártási hibára vonatkozik, nem pedig szállítási hibára, kopásra vagy törekeny részek (pl. kapcsoló vagy elem) sérülésére. A termék csak magán és nem pedig kereskedelmi használatra készült.

A garancia érvényét veszti visszaélészerű vagy szakavatatlan kezelés, erőszak alkalmazása vagy olyan beavatkozások esetén, amelyeket nem engedélyezett szervizelő üzleteink hajtottak végre. Az ön törvényes jogait ez a garancia nem korlátozza. A garancia ideje nem hosszabbodik meg a jótállással. Ez a cserélt vagy javított részekre is vonatkozik. Az esetlegesen már vételkor meglévő károkat és hiányokat azonnal kicsomagolás után, vagy legkésőbb 2 nappal a vásárlás dátuma után jelezni kell. A garanciaidő lejárta után esedékes javítások költségvonzatúak.

 **Kompernass Service Hungary**

Tel.: 06 40 104680









e-mail: support.hu@kompernass.com

Gyártja









KOMPERNASS GMBH
BURGSTRASSE 21
D-44867 BOCHUM

www.kompernass.com









Programmenet

Program	1. Normál						2. Laza					
Pirítási fok:	Világos: Közepes: Sötét:			Gyors:			Világos: Közepes: Sötét:			Gyors:		
Nagyság:	750 g	1000 g	1250 g	750 g	1000 g	1250 g	750 g	1000 g	1250 g	750 g	1000 g	1250 g
Idő (óra)	2:58	3:05	3:15	2:14	2:20	2:25	3:13	3:18	3:25	2:18	2:25	2:30
Előmelegítés (perc) 	15	15	20	N/A	N/A	N/A	10	10	15	N/A	N/A	N/A
1. dagasztás (perc) 	12	13	13	12	13	13	12	12	15	12	13	13
1. kelesztés (perc) 	25	25	25	10	10	10	20	20	20	10	10	10
2. dagasztás (perc) 	2 3A* 5	2 5A 5	2 5A 5	2 1A 5	2 2A 5	2 2A 5	2 3A* 8	2 5A 8	2 5A 8	2 1A 5	2 2A 5	2 2A 5
2. kelesztés (perc): 	30	30	30	18	18	18	43	41	35	18	18	18
3. kelesztés (perc): 	30	30	30	30	30	30	35	35	35	30	30	30
Sütés (perc): 	56	60	65	56	60	65	60	65	70	60	65	70
Melegen tartás (percben) 	60	60	60	60	60	60	60	60	60	60	60	60
A hozzávalók hozzáadása (ennyi óra marad még hátra)	2:01	2:05	2:10	1:49	1:53	1:58	2:26	2:29	2:28	1:53	1:58	2:03
Az idő előre beprogramozása	15h	15h	15h	15h	15h	15h	15h	15h	15h	15h	15h	15h









* A "3A" azt jelenti, hogy a kenyérsütő automata 3 percig dagaszt és egyszerre szól meg a Hozzávalók hozzáadása hangjelzés és jelenik meg az „ADD”  kijelzés.

Program	3. Teljes kiőrlésű						4. Édes					
	Világos: Közepes: Sötét:			Gyors:			Világos: Közepes: Sötét:			Gyors:		
Piritási fok:	750 g	1000 g	1250 g	750 g	1000 g	1250 g	750 g	1000 g	1250 g	750 g	1000 g	1250 g
Nagyság:	750 g	1000 g	1250 g	750 g	1000 g	1250 g	750 g	1000 g	1250 g	750 g	1000 g	1250 g
Idő (óra)	3:18	3:25	3:35	2:24	2:30	2:35	2:56	3:01	3:10	2:10	2:16	2:20
Előmelegítés (perc) 	15	15	20	N/A	N/A	N/A	10	10	15	N/A	N/A	N/A
1. dagasztás (perc) 	11	12	12	11	13	13	12	12	12	11	12	12
1. kelesztés (perc) 	30	30	30	10	10	10	25	25	25	10	10	10
2. dagasztás (perc) 	2 3A 8	2 5A 8	2 5A 8	2 2A 5	2 2A 5	2 2A 5	2 4A* 6	2 5A 6	2 5A 6	2 1A 6	2 2A 6	2 2A 6
2. kelesztés (perc) 	38	38	38	23	23	23	35	35	35	18	18	18
3. kelesztés (perc) 	35	35	35	35	35	35	30	30	30	30	30	30
Sütés (perc) 	56	60	65	56	60	65	52	56	60	52	56	60
Melegen tartás (percben) 	60	60	60	60	60	60	60	60	60	60	60	60
A hozzávalók hozzáadása (ennyi óra marad még hátra)	2:17	2:21	2:26	1:59	2:03	2:08	2:03	2:07	2:11	1:46	1:50	1:54
Az idő előre beprogramozása	15h	15h	15h	15h	15h	15h	15h	15h	15h	15h	15h	15h

* Az "4A" azt jelenti, hogy a kenyérsütő automata 4 percig dagaszt és egyszerre szólal meg a Hozzávalók hozzáadása hangjelzés és jelenik meg az „ADD”  kijelzés.

Program	5. Expressz			6. Sütemény-tészta	7. Kifőznievaló tészta	8. Írós kenyér			9. Sikérmentes		
Piritási fok:	Világos: Közepes: Sötét:			N/A	N/A	Világos: Közepes: Sötét:			Világos: Közepes: Sötét:		
Nagyság:	750 g	1000 g	1250 g	N/A	N/A	750 g	1000 g	1250 g	750 g	1000 g	1250 g
Idő (óra)	1:15	1:18	1:20	1:50	0:15	3:17	3:21	3:30	3:40	3:45	3:55
Előmelegítés (perc) 	N/A	N/A	N/A	10	N/A	25	25	30	15	15	20
1. dagasztás (perc) 	8	8	8	12	15	10	10	10	12	12	12
1. kelesztés (perc) 	N/A	N/A	N/A	10	N/A	20	20	20	20	20	20
2. dagasztás (perc) 	N/A 2A 5	N/A 2A 5	N/A 2A 5	N/A 3A 5	N/A N/A N/A	2 5A* 8	2 5A 8	2 5A 8	2 3A 8	2 3A 8	2 3A 8
2. kelesztés (perc) 	N/A	N/A	N/A	25	N/A	45	45	45	50	50	50
3. kelesztés (perc) 	20	20	20	45	N/A	30	30	30	50	50	50
Sütés (perc) 	40	43	45	N/A	N/A	52	56	60	60	65	70
Melegen tartás (percben) 	60	60	60	N/A	N/A	60	60	60	60	60	60
A hozzávalók hozzáadása (ennyi óra marad még hátra)	1:05	1:08	1:10	1:15	N/A	2:15	2:19	2:23	2:48	2:53	2:58
Az idő előre beprogramozása	15h	15h	15h	15h	15h	15h	15h	15h	15h	15h	15h

* Az "5A" azt jelenti, hogy a kenyérsütő automata 5 percig dagaszt és egyszerre szólal meg a Hozzávalók hozzáadása hangjelzés és jelenik meg az „ADD”  kijelzés.

Program	10. Sütemény			11. Lekvár	12. Sütés
Pirítási fok:	Világos: Közepes: Sötét:			N/A	Világos: Közepes: Sötét:
Nagyság:	750 g	1000 g	1250 g	N/A	N/A
Idő (óra)	1:30	1:35	1:40	1:20	1:00
Előmelegítés (perc) 	N/A	N/A	N/A	N/A	N/A
1. dagasztás (perc) 	15	15	15	N/A	N/A
1. kelesztés (perc) 	N/A	N/A	N/A	15 hő + dagasztás	N/A
2. dagasztás (perc) 	N/A N/A N/A	N/A N/A N/A	N/A N/A N/A	N/A N/A N/A	N/A N/A N/A
2. kelesztés (perc) 	N/A	N/A	N/A	N/A	N/A
3. kelesztés (perc) 	N/A	N/A	N/A	45 hő + dagasztás	N/A
Sütés (perc) 	60	65	70	20 Kelesztés	60
	15 kelesztés	15 kelesztés	15 kelesztés		
Melegen tartás (percben) 	60	60	60	N/A	60
A hozzávalók hozzáadása (ennyi óra marad még hátra)	N/A	N/A	N/A	N/A	N/A
Az idő előre beprogra- mozása	15h	15h	15h	N/A	15h

A kenyérsütő automata hibáinak elhárítása

<p>Mi a teendő, ha a dagasztókar 6 sütés után a sütőformában 7 marad?</p>	<p>Töltsön forró vizet a sütőformába 7 és forgassa a dagasztókart 6, hogy feloldódjon alatta a lerakódás.</p>
<p>Mi történik, ha a kész kenyér a sütőautomatában marad?</p>	<p>A „Melegen tartás” funkció biztosítja azt, hogy a kenyér kb. 1 órán keresztül meleg maradjon, és védve lesz a nedvességtől. Ha a kenyér 1 óránál tovább marad az automatában, nedves lehet.</p>
<p>Tisztítható-e mosogatógépben a sütőforma 7 és a dagasztókar 6?</p>	<p>Nem. Kérjük, hogy kézzel mossa el a sütőformát 7 és a dagasztókart 6.</p>
<p>Miért nem keveri a készülék a tésztát, annak ellenére, hogy a motor működik?</p>	<p>Ellenőrizze, hogy a dagasztókarok 6 és a sütőforma 7 megfelelően van-e beillesztve.</p>
<p>Mi a teendő, ha a dagasztókar 6 sütés után beleszaggad a kenyérbe?</p>	<p>Vegye ki a dagasztókarokat 6 a dagasztókar-kiszedővel 10.</p>
<p>Mi történik, ha áramszünet van program közben?</p>	<p>A kenyérsütő automata max. 10 perces áramkimaradás esetén a legutoljára végzett programot fejezi be.</p>
<p>Mennyi ideig tart a kenyér sütése?</p>	<p>Kérjük, hogy a pontos időtartamokat a „Programmenei” táblázatból olvassa le.</p>
<p>Milyen súlyú kenyeret lehet sütni?</p>	<p>750 g - 1000 g - 1250 g súlyú kenyeret lehet sütni.</p>
<p>Miért nem használható az időzítő funkció friss tejjel való sütés közben?</p>	<p>Az olyan friss termékek, mint pl. a tej vagy tokás megromlanak, ha túl sokáig maradnak a készülékben.</p>
<p>Mi történik, ha a kenyérsütő automata nem működik, miután megnyomtam az Indítás/stop gombot 3?</p>	<p>Néhány munkafolyamatot nehéz felismerni, ilyenek pl. a „Felemelegítés” vagy „Pihentetés”. Ellenőrizze a „Programmenei” táblázat alapján, hogy éppen melyik programszakasz megy. Ellenőrizze, hogy a készülék működik-e. Ezt úgy tudja ellenőrizni, hogy a működésjelző lámpa 5 világít-e. Ellenőrizze, hogy jól nyomta-e meg az Indítás/stop gombot 3. Ellenőrizze, hogy bedugta-e a csatlakozót a konnektorba.</p>
<p>A készülék szétvagdálja a hozzáadott mazsola szemeket.</p>	<p>Az olyan hozzávalók, mint gyümölcsök és csonthéjas gyümölcsök felaprítását elkerülhetjük, ha ezeket csak a hangjelzés megszólalása után adjuk hozzá a tésztához.</p>

KAZALO VSEBINE	STRAN
Varnostni napotki	56
Pregled naprave	57
Pribor	57
Predvidena uporaba	57
Pred prvo uporabo	58
Lastnosti	58
Upravljalno polje	59
Programi	60
Funkcija časovnika	61
Pred začetkom peke	62
Peka kruha	62
Sporočila napak	64
Čiščenje in nega	64
Tehnični podatki	65
Odstranitev	65
Garancija in servis	66
Proizvajalec	66
Potek programa	67
Odpravljanje napak avtomata za peko kruha	71

Pred prvo uporabo ta navodila skrbno preberite in jih shranite za poznejšo uporabo. Ob predaji naprave tretji osebi zraven priložite tudi navodila za uporabo.

Varnostni napotki

- Preden avtomat začnete uporabljati, najprej v celoti preberite ta navodila za uporabo!
- Nevarnost zadušitve! Otroci se ob nepravilnem rokovanju z embalažnim materialom lahko zadušijo. Zato ga takoj po razpakiranju odstranite ali pa ga shranite izven dosega otrok.
- Avtomat za peko kruha po razpakiranju preverite glede poškodb pri transportu. Po potrebi se obrnite na svojega dobavitelja.
- Avtomat postavite na suho, ravno in vročinsko odporno površino.
- Avtomata ne postavljajte v bližino gorljivih materialov, eksplozivnih in/ali gorljivih plinov. Do drugih predmetov morate ohraniti minimalno razdaljo 10 cm.
- Pazite na to, da ne pokrijete prezračevalnih rež na avtomatu. Nevarnost pregretja!
- Pred priključitvijo preverite, ali se vrsta toka in omrežna napetost ujemata z navedbami na tipski tablici.
- Omrežnega kabla ne speljite preko ostrih robov ali v bližini vročih površin ter predmetov. Izolacija kabla bi se lahko poškodovala.
- Avtomata med delovanjem nikoli ne pustite nenadzorovanega!
- Za preprečevanje nevarnosti spotaknitve ali nezgode je avtomat opremljen s kratkim omrežnim kablom.
- Avtomat uporabljajte samo v notranjosti zgradb.
- Avtomata nikoli ne postavljajte na ali poleg plinskega ali električnega štedilnika ali vroče pečice ter drugih virov vročine. Nevarnost pregretja!
- Avtomata nikoli ne prekrivajte z brisačo ali drugimi materiali. Vročina in para morata nekje izstopati. Če avtomat prekrijete z gorljivim materialom ali pride v stik z njim, npr. z zavesami, lahko pride do požara.
- Če uporabljate podaljšek kabla, mora maksimalno dopustna moč kabla odgovarjati moči avtomata za peko kruha.
- Podaljšek kabla položite tako, da se nihče ne more spotakniti čezenj ali nehote potegniti zanj.
- Pred vsako uporabo preverite omrežni kabel pred in vtič. Če je omrežni kabel tega avtomata poškodovan, ga mora zamenjati proizvajalec, njegova servisna služba ali podobno kvalificirana oseba, da ne pride do nevarnosti.
- Uporaba pribora, ki ga ni priporočil proizvajalec, lahko privede do poškodb. Avtomat uporabljajte samo za njegov predvideni namen. Drugače garancijska pravica neha veljati.
- Program peke zaženite samo z vstavljenim pekačem. Drugače lahko pride do nepopravljivih poškodb na avtomatu.
- Če so v bližini otroci, avtomat prosimo dobro nadzorujte! Ko avtomata ne uporabljate ter pred čiščenjem omrežni vtič potegnite iz vtičnice. Pred odstranjevanjem posameznih delov avtomat pustite, da se ohladi.
- Ta naprava ni namenjena temu, da jo uporabljajo osebe (vključno z otroci) z omejenimi fizičnimi, zaznavnimi ali duševnimi sposobnostmi ali s pomanjkljivimi izkušnjami in/ali znanjem, razen pod nadzorom osebe, ki je zanje odgovorna ali jim je dala navodila v zvezi z uporabo naprave. Otroke je treba nadzorovati, da preprečite igro z napravo.
- Ta avtomat ustreza predpisanim varnostnim določilom. Preverjanje, popravila in tehnično vzdrževanje sme izvajati samo kvalificiran specializiran trgovec. Drugače garancijska pravica neha veljati.
- Na avtomat ne postavljajte nobenih predmetov in ga ne pokrivajte. Nevarnost požara!
- Previdno! Avtomat za peko kruha se precej segreje. Avtomat prijemajte šele, ko se je ohladil, ali pa uporabljajte krpo za prijemanje loncev.

- Avtomat pustite, da se ohladi, in omrežni vtič potegnite iz vtičnice, preden dele pribora vzamete ven ali jih vstavite.
- Avtomata za peko kruha ne premikajte, če se v pekaču nahaja vroča ali tekoča vsebina, npr. marmelada. Obstaja nevarnost opeklin!
- Med uporabo ne smete priti v stik z vrtečima se nastavkoma za gnetenje. Obstaja nevarnost poškodb!
- Vtiča ne vlecite iz vtičnice za omrežni kabel.
- Kadar avtomata ne uporabljate ter pred vsakim čiščenjem omrežni vtič potegnite iz vtičnice.
- Avtomata za peko kruha ne uporabljajte, da bi v njemu hranili jedi ali pripomočke.
- V avtomat za peko kruha nikoli ne polagajte aluminijeve folije ali drugih kovinskih predmetov. To bi lahko privedlo do kratkega stika. Obstaja nevarnost požara!
- Avtomata za peko kruha ne potaplajte v vodo ali druge tekočine. Obstaja nevarnost električnega udara!
- Avtomata ne čistite z ostrimi gobicami za pomivanje.
Če se delci gobice odlomijo in pridejo v stik z električnimi deli, obstaja nevarnost električnega udara.
- Za rokovanje z avtomatom ne uporabljajte eksterne časovne stikalne ure ali ločenega daljinskega sistema.
- Avtomata nikoli ne uporabljajte s praznim pekačem ali brez njega. To bi privedlo do nepopravljive škode na napravi.
- Med obratovanjem pokrov zmeraj zaprite.
- Med obratovanjem pekača nikoli ne odstranjujte.
- Pri testu za peko nikoli ne prekoračite količine 700 g moke, ki ji nikoli ne dodajte več kot 1 1/4 zavočka (pribl. 26 g) suhega kvasa. Testo lahko steče čez rob in povzroči požar!

Pregled naprave

- 1 Okence
- 2 Pokrov naprave
- 3 Prezračevalne reže
- 4 Omrežni kabel
- 5 Upravljalno polje



Pozor! Vroča površina!

Pribor

- 6 2 nastavka za gnetenje
- 7 Pekač za do 1250 g teže kruha
- 8 Merilna posoda
- 9 Merilna žlica
- 10 Odstranjevalnik nastavka za gnetenje
 - Kratke informacije
 - Knjižica z recepti
 - Navodila za uporabo

Predvidena uporaba

Avtomat za peko kruha uporabljajte le za peko kruha in za izdelavo marmelade/džema v domačem gospodinjstvu.

Avtomata ne uporabljajte za sušenje živil ali predmetov. Avtomata za peko kruha ne uporabljajte na prostem.

Uporabljajte samo pribor, ki ga priporoča proizvajalec. Nepriporočen pribor napravo lahko poškoduje.

Pred prvo uporabo

Odstranitev embalažnega materiala

Avtomat vzemite iz embalaže in odstranite embalažni material v skladu s predpisi v vašem kraju bivanja.

Prvo čiščenje

Pekač ⑦, nastavka za gnetenje ⑥ in zunanjo površino avtomata za peko kruha pred zagonom obrišite s čisto, vlažno krpo. Ne uporabljajte ostrih gobic za pomivanje ali abrazivnih čistil. Odstranite zaščitno folijo z upravljalnega polja ⑤ ter z okenca ①.

Segrevanje

❗ Prosimo, upoštevajte naslednji napotek za prvo uporabo:

Prazen pekač ⑦ v avtomat vstavite izključno pri prvem segrevanju. Zaprite pokrov naprave ②. Izberite program 12, kot je opisano v poglavju „PROGRAMI“, in pritisnite tipko Start/Stop ③, da aparat segreje za 5 minut. Po 5 minutah pritisnite tipko Start/Stop ③ tako dolgo, dokler ne zadoni signalni ton, tako se program zaključí.

Ker so grelni elementi rahlo namaščeni, lahko pri prvi uporabi pride do rahlega zadaha. Ta je neškodljiv in čez kratek čas izgine. Poskrbite za zadostno prezračitev, na primer tako, da odprete okno.

Avtomat pustite, da se v celoti ohladi in pekač ⑦, nastavka za gnetenje ⑥ in zunanjo površino avtomata za peko kruha še enkrat obrišite s čisto, vlažno krpo.

⚠ **Nevarnost požara!** Avtomata za peko kruha ne puščajte, da se segreva s praznim za dlje kot 5 minut pekačem ⑦. Obstaja nevarnost pregretja.

Lastnosti

Z avtomatom za peko kruha lahko spečete kruh po svojem okusu.



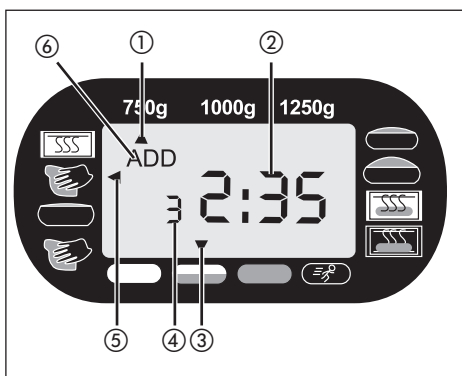
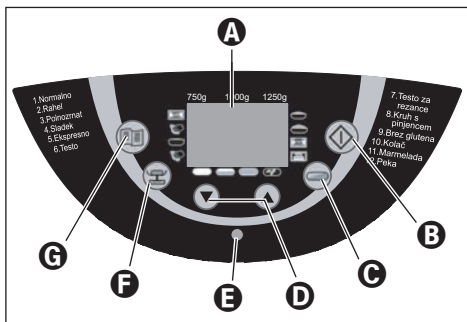

- Izbirate lahko med 12 različnimi programi.
- Uporabite lahko gotove mešanice za peko.
- Zgnetete lahko testo za rezance ali žemljice ali pa naredite marmelado.
- S programom „Brez glutena“ lahko pečete z brezglutenskimi mešanicami za peko in po receptih z brezglutensko moko, kot npr. koruzno, ajdovo ali krompirjevo moko.

Upravljalno polje



A Prikazovalnik

Prikaz za

- 1 izbiro teže (750 g, 1000 g, 1250 g)
- 2 preostali čas obratovanja v urah in programirano predizbiro časa
- 3 izbrano stopnjo zapečenosti (rahlo , srednje , temno , hitro )
- 4 izbrano številko programa
- 5 potek programa
- 6 dodajanje sestavin („ADD“)

B Start / Stop

Za zagon in zaključitev obratovanja ali za izbris programiranja časovnika.

Za zaustavitev peke kratko pritisnete tipko Start/Stop **B**, dokler ne zadoni signalni ton in čas na prikazovalniku **A** začne utripati. S ponovno pritisnitvijo tipke Start/Stop **B** se obratovanje lahko nadaljuje v 10 minutah. Če program pozabite ponovno aktivirati, se bo samodejno nadaljeval čez 10 minut. Za dokončno zaustavitev peke ali za izbris nastavitve za 3 sekunde pritisnite tipko Start/Stop **B**, dokler ne zadoni daljši signalni ton.

Napotek:

Tipke Start/Stop **B** ne pritisnite, če želite le preveriti stanje kruha. Postopek peke opazujte skozi okence.

Pozor:

Ob pritisku na vse tipke mora zadoneti signalni ton, razen, če avtomat obratuje.

Stopnja zapečenosti (ali hitri način)

Izbira stopnje zapečenosti ali prehod v hitri način (rahlo/srednje/temno/hitro). Večkrat pritisnete tipko za stopnjo zapečenosti **C**, da se nad zeleno stopnjo zapečenosti pojavi puščica. Za programe 1-4 lahko z večkratnim pritiskom na tipko za stopnjo zapečenosti **C** aktivirate hitri način, da skrajšate postopek peke. Tolikokrat pritisnete tipko za stopnjo zapečenosti **C**, da se nad „Hitro“ pojavi puščica. Pri programih 6, 7 in 11 se stopnje zapečenosti ne da izbirati.

Časovnik

Časovno zakasnjena peka.

Napotek:

Pri programu 11 ne morete nastaviti časovne zakasnitve za peko.

B Lučka indikatorja delovanja

Lučka indikatorja delovanja **B** sveti in tako prikazuje, da se ravnokar izvaja program. Če nek program želite zagnati s časovno zakasnitvijo s časovnikom, lučka indikatorja delovanja **B** sveti šele, ko se program zažene in ne, ko se aktivira časovnik.

B Teža kruha

Izbira teže kruha (750 g / 1000 g / 1250 g). Večkrat pritisnete to tipko, dokler se nad zeleno težo ne pojavi puščica. Navedbe teže (750 g / 1000 g / 1250 g) se nanašajo na količine sestavin, ki jih date v pekač **7**.

A Napotek:

Predhodna nastavitvev pri vklopu avtomata je 1250 g. Pri programih 6, 7, 11 in 12 teže kruha ne morete nastaviti.

G Izbira programa (meni)

Priklic zelenega programa peke (1 - 12). Na prikazovalniku **A** se pojavi številka programa in ustrezen čas peke.

Funkcija spomina Memory

V primeru izpada elektrike, ki traja do 10 minut, se bo program po ponovnem vklopu nadaljeval na istem mestu. To pa ne velja pri brisanju/zaključitvi postopka peke ali pri sprožitvi tipke Start/Stop **B**, dokler ne zadoni daljši signalni ton.

Okence 1

Skozi okence **1** lahko opazujete postopek peke.

Programi

S tipko za izbiro programa **G** izberite zeleni program. Na prikazovalniku **A** se pojavi ustrezna številka programa. Čas peke je vsakokrat odvisen od izbrane kombinacije programov. Glejte poglavje „Potek programa“.

Program 1: Normalno

Za bel in mešan kruh, pretežno iz pšenične ali ržene moke. Kruh ima trdno in gosto konsistenco. Zapečenost kruha nastavite s tipko za stopnjo zapečenosti **C**.

Program 2: Rahel

Za rahel kruh iz dobro zmlete moke. Kruh je praviloma rahel in ima hrustljivo skorjo.

Program 3: Polnozrnat

Za kruh iz bolj krepkih vrst moke, npr. pšenična polnozrnata moka in ržena moka. Kruh postane bolj kompakten in težji.

Program 4: Sladek

Za vrste kruha z dodatkom sadnih sokov, kokosove moke, rozin, suhega sadja, čokolade ali dodatnega sladkorja. Zaradi daljše faze vzhajanja kruh postane lažji in zračnejši.

Program 5: Ekspresno

Potrebno je manj časa, da avtomat testo zgnete, da testo vzhaja in se kruh speče. Za ta program so primerni le recepti, ki ne obsegajo težkih sestavin ali krepkejših vrst moke. Upoštevajte, da zna biti kruh pri tem programu manj zračen in ne tako zelo okusen, kot pri drugih.

Program 6: Testo (gnetenje)

Za izdelavo kvašenega testa za žemlje, pico ali pletenice. Postopek peke pri tem programu odpade.

Program 7: Testo za rezance

Za pripravo testa za rezance. Postopek peke pri tem programu odpade.

Program 8: Kruh s pinjencem

Za vrste kruha iz pinjenca ali jogurta.

Program 9: Brez glutena

Za kruh iz brezglutenskih vrst moke in mešanic za peko. Brezglutenske vrste moke potrebujejo več časa za vpijanje tekočine in imajo drugačne lastnosti vzhajanja.

Program 10: Kolač

Pri tem programu se sestavine zgnetejo, pustijo vzhajati in se spečejo. Pri tem programu uporabite pecilni prašek.

Program 11: Marmelada

Za izdelavo marmelad, džemov, želejev in sadnih namazov.

Program 12: Peka

Za dodatno peko kruha, ki je premalo pečen ali ni spečen do konca ter za gotovo testo. Pri tem programu odpadejo vsi postopki gnetenja ali mirovanja. Kruh se ohrani topel do eno uro po koncu postopka peke. Tako se prepreči, da bi kruh postal preveč vlažen.

Program 12 kruh peče 60 minut.

Za predčasen zaključek teh funkcij pritisnite tipko Start/Stop **B**, dokler ne zadoni daljši signalni ton. Za izklop naprave to ločite od električnega omrežja.

Napotek:

Pri programih 1, 2, 3, 4, 5, 6, 8 in 9 med potekom programa zadoni signalni ton in na prikazovalniku se pojavi „ADD“ **6**.

Takoj po tem dodajte še ostale sestavine, kot so sadeži in oreški.

Nastavek za gnetenje **6** sestavin ne naseklja.

Če ste nastavili časovnik, lahko vse sestavine daste v pekač **7** tudi na začetku programa. V tem primeru sadje in oreške pred dodajanjem malce sesekljajte.

Funkcija časovnika

Funkcija časovnika vam omogoči časovno zakasnjeno peko.

S puščičnima tipkama **▲** in **▼** **D** nastavite želeni čas konca postopka peke. Največja časovna zakasnitev obsega 15 ur.

 **Opozorilo!** Preden boste začeli peči določeni kruh s funkcijo časovnika, recept najprej preizkusite, da se prepričate, da je razmerje sestavin pravilno, da testo ni pregosto ali prereditko ali da zaradi prevelike količine ne teče čez rob. Nevarnost požara!

Izberite program. Prikazovalnik **A** vam pokaže potreben čas peke.

S puščično tipko **▲** **D** konec programa prestavite. Ob prvi sprožitvi se čas konca prestavi do naslednje okrogle številke. Vsak nadaljnji pritisk na puščično tipko **▲** **D** čas konca prestavi za 10 minut.

S pritisnjeno puščično tipko ta postopek pospešite. Prikazovalnik vam pokaže celotno trajanje postopka peke in časa zakasnitve. Ob prekoračitvi možne časovne zakasnitve lahko s puščično tipko **▼** **D** popravite čas.

Nastavitev časovnika potrdite s tipko Start/Stop **B**.

Dvopičje na prikazovalniku **A** utripa in programirani čas začne teči. Kakor hitro se program zažene, zasveti indikacijska lučka obratovanja **E**.

Ob koncu postopka peke se oglasi deset signalnih tonov in na prikazovalniku **A** se prikaže 0:00.

Primer:

Ura je 8:00 in v 7 urah in 30 minutah, torej ob 15:30 uri, želite imeti svež kruh.

Najprej izberite program 1 in potem puščične tipke **D** pritisčajte tako dolgo, da se na prikazovalniku **A** prikaže 7:30, ker čas do konca peke obsega 7 ur in 30 minut.

ⓘ Napotek: Pri programu „Marmelada“ funkcija časovnika ni na razpolago.

⚠ Napotek

Funkcije časovnika ne uporabljajte, če uporabljate hitro pokvarljiva živila, kot so jajca, mleko, smetana ali sir.

Pred začetkom peke

Za uspešen potek peke prosimo upoštevajte naslednje faktorje:

Sestavine

⚠ Napotek

Pekač **7** vzemite iz ohišja, preden dodate sestavine. Če sestavine zaidejo v prostor za peko, lahko zaradi segrevanja ogrevalnih zank nastane požar.

- Sestavine zmeraj dajte v pekač **7** v navedenem vrstnem redu.
- Vse sestavine morajo biti segrete na sobno temperaturo, da zagotovite optimalno vzhajanje kvasa.
- Pazite na natančno odmerjanje količine sestavin. Že majhna odstopanja od količin, navedenih v receptu, lahko vplivajo na končni izdelek.

⚠ Napotek

Nikakor ne uporabljajte večjih količin, kot so navedene. Preveč testa se lahko dvigne čez rob pekača **7** in povzroči požar na vročih ogrevalnih zankah.

Peka kruha

Priprava

Upoštevajte varnostne napotke v teh navodilih. Avtomat za peko kruha postavite na ravno in trdno podlago.

1. Pekač **7** potegnite navzgor iz aparata.
2. Nastavka za gnetenje **6** nastavite na pogonske gredi v pekaču **7**. Pazite na to, da sta dobro pritrjena.
3. Sestavine iz recepta v navedenem vrstnem redu dajte v pekač **7**. Najprej dodajte tekočine, sladkor, sol in potem moko, nazadnje pa kvas.

⚠ Napotek

Pazite, da kvas ne pride v stik s soljo ali tekočinami.

4. Pekač **7** ponovno vstavite. Preverite, ali se je pravilno zaskočil.
5. Pokrov naprave **2** zaprite.
6. Omrežni vtič vtaknite v vtičnico. Sedaj zadoni signalni ton in na prikazovalniku **A** se pojavi številka programa ter čas trajanja za program 1.
7. Svoj program izberite s tipko za izbiro programa **G**. Vsak vnos se potrdi s signalnim tonom.
8. Po potrebi izberite velikost kruha s tipko **F**.
9. Izberite stopnjo zapečenosti **C** svojega kruha. Na prikazovalniku **A** vam puščica pokaže, ali ste nastavili rahlo, srednje ali temno. Tukaj lahko izberete tudi nastavev „Hitro“, da skrajšate čas vzhajanja testa.

⚠ Napotek

Za programe 6, 7 in 11 funkcija „Stopnja zapečenosti“ ni možna.

Funkcija „Hitro“ je možna samo za programe 1–4. Za programe 6, 7, 11 in 12 nastavitev teže kruha ni možna.

10. Sedaj imate možnost, da s funkcijo časovnika nastavite čas konca programa. Največ lahko vnesete časovno zakasnitev do 15 ur.

Napotek

Pri programu 11 ta funkcija ni možna.

Zagon programa

Program sedaj zaženite s tipko Start/Stop **B**.

i **Napotek:** Programe 1, 2, 3, 4, 6, 8 in 9 zaženite z 10- do 30-minutno fazo predgrevanja (razen hitrega načina, glejte tabelo Potek programa). Nastavka za gnetenje **6** se pri tem ne premikata. To ni napaka pri avtomatu.

Program samodejno izvaja posamezne delovne postopke.

Potek programa lahko opazujete skozi okence **1** avtomata za peko kruha. Občasno lahko med postopkom peke nastane vlaga na okencu **1**. Pokrov naprave **2** med fazo gnetenja lahko odprete.

Napotek

Pokrova naprave **2** med postopkom vzhajanja ali peke ne odpirajte. Kruh bi se lahko sesedel.

Konec programa

Ob koncu postopka peke se oglasi deset signalnih tonov in na prikazovalniku **A** se prikaže 0:00.

Ob koncu programa se avtomat samodejno preklopi na ohranjanje toplote, ki traja do 60 minut.

Napotek

To ne velja za programe 6, 7 in 11.

Pri tem v avtomatu kroži topel zrak. Funkcijo ohranjanja toplote lahko zaključite predčasno, tako da tipko Start/Stop **B** držite pritisnjeno, dokler ne zadonijo signalni toni.

Opozorilo

Omrežni vtič potegnite iz vtičnice, preden pokrov avtomata **2** odprete.

Ko avtomata ne uporabljate, mora biti zmeraj ločen od električnega omrežja!

Odstranitev kruha

Pri jemanju pekača **7** iz avtomata zmeraj uporabljajte krpo za prijemanje loncev ali zaščitne rokavice.

Pekač **7** poševno držite nad rešetko in ga rahlo stresajte, da kruh pade iz pekača **7**.

Če se kruh ne loči od nastavkov za gnetenje **6**, nastavka za gnetenje **6** previdno odstranite s priložnim odstranjevalnikom nastavka za gnetenje **10**.

Napotek

Ne uporabljajte kovinskih predmetov, ki bi lahko privedli do prask na oblogi proti prijemanju. Takoj po odstranitvi kruha pekač **7** splahnite s toplo vodo. Tako preprečite pritrditev nastavkov za gnetenje **6** na pogonski gredi.

Nasvet: Če nastavka za gnetenje **6** po zadnjem postopku gnetenja vzamete ven, se kruh pri jemanju iz pekača **7** ne bo natrgal.

- Kratko pritisnite tipko Start/Stop **B**, da program čisto na začetku faze peke prekinete, ali vtič potegnite iz omrežne vtičnice. Omrežni vtič morate v roku 10 minut povezati z električnim omrežjem, da se postopek peke potem lahko nadaljuje.
- Odprite pokrov naprave **2** in pekač **7** vzemite ven. S pomokanimi rokami testo lahko vzamete ven in nastavka za gnetenje **6** odstranite.
- Testo ponovno dajte v pekač **7**. Pekač **7** ponovno vstavite in zaprite pokrov naprave **2**.
- Po potrebi omrežni vtič vtaknite v vtičnico. Program peke se nadaljuje.

Počakajte 15–30 minut, da se kruh ohladi, preden ga začnete jesti.

Preden zarezete v kruh, se zmeraj prepričajte, da se v testu ne nahaja nastavek za gnetenje **6**.

Sporočila napak

- Če prikazovalnik **A** prikaže „HHH“, potem ko je bil program zagnan, je temperatura avtomata za peko kruha še previsoka. Program zaustavite in omrežni vtič potegnite iz vtičnice. Pokrov naprave **2** odprite in avtomat pustite 20 minut, da se ohladi, preden ga ponovno uporabite.
- Če ne morete zagnati novega programa, ko je avtomat za peko kruha že zaključil s prejšnjim programom, je ta še prevroč. V tem primeru prikaz na zaslonu preskoči na osnovne nastavitve (Program 1). Pokrov naprave **2** odprite in avtomat pustite 20 minut, da se ohladi, preden ga ponovno uporabite.

Opozorilo

Avtomata ne poskušajte zagnati, preden se je ohladil. To deluje le pri programih 11 in 12.

- Če prikazovalnik prikazuje „EE0“, „EE1“ ali „LL“, potem ko je bil program zagnan, najprej avtomat za peko kruha izklopite in ga ponovno vklopite, tako da omrežni vtič potegnete iz omrežne vtičnice in ga ponovno vtaknete vanjo. Če prikaz napake še zmeraj obstaja, se obrnite na servisno službo.

Čiščenje in nega

Opozorilo

Pred vsakim čiščenjem omrežni vtič potegnite iz vtičnice in avtomat pustite, da se ohladi do konca. Avtomat zaščitite pred vlažnostjo, ker bi ta lahko privedla do električnega udara.

V zvezi s tem prosimo upoštevajte tudi varnostne napotke.

Pozor

Deli avtomata oz. pribora niso primerni za pomivalni stroj!

Ohišje, pokrov, prostor za peko

Odstranite vse ostanke v prostoru za peko z vlažno krpo ali rahlo navlaženo mehko gobico. Tudi ohišje in pokrov samo obrišite z vlažno krpo ali gobico.

Notranje površine dobro obrišite na suho. Za lažje čiščenje pokrov naprave **2** lahko odstranite z ohišja:

- Odprite pokrov naprave ② tako, da se klinasti nastavki šarnirjev prilagajo odprtini v vodilih šarnirjev.
- Pokrov naprave ② potegnite iz vodil šarnirjev.
- Za montažo pokrova naprave ② nastavke šarnirja speljite skozi odprtino v vodilih šarnirjev.

Pekači in nastavki za gnetenje

Površine pekača ⑦ in nastavkov za gnetenje ⑥ imajo oblogo proti sprijemanju. Pri čiščenju ne uporabljajte agresivnih čistil, ostrih čistil ali predmetov, ki lahko povzročijo praske na površinah.

Zaradi vlažnosti in pare se videz površin tekom časa lahko spremeni. To še ne pomeni zmanjšane sposobnosti delovanja ali manjše kakovosti.

Pred čiščenjem pekač ⑦ in nastavke za gnetenje ⑥ vzemite iz prostora za peko. Zunanjo stran pekača ⑦ obrišite z vlažno krpo.

Pozor

Pekača ⑦ nikoli ne potaplajte v vodo ali v druge tekočine.

Notranjost pekača ⑦ očistite s toplo milnico.

Če sta nastavka za gnetenje ⑥ pokrita s skorjo in se ju da le s težavo odstraniti, pekač ⑦ za kakšnih 30 minut napolnite z vročo vodo.

Če je držalo za pritrditev v nastavku za gnetenje ⑥ zamašeno, ga lahko previdno očistite z leseno palčko.

Za čiščenje avtomata za peko kruha ne uporabljajte kemičnih čistil ali topil.

Tehnični podatki

Model:	Avtomat za peko kruha SBB 850 EDS A1
Nazivna napetost:	220-240V~50Hz
Moč:	850 W

Odstranitev



Naprave v nobenem primeru ne odvrzite v običajne hišne smeti. Ta proizvod je podvržen evropski Direktivi 2002/96/EC.

Napravo oddajte pri podjetju, registriranem za predelavo odpadkov, ali pri svojem komunalnem podjetju za predelavo odpadkov. Upoštevajte trenutno veljavne predpise. V primeru dvoma se obrnite na svoje podjetje za predelavo odpadkov.



Embalažo oddajte za okolju primerno odstranitev.

Garancija in servis

Za ta avtomat prejmete 3 leta garancije od datuma nakupa. Naprava je bila skrbno izdelana in pred dobavo natančno preverjena.

Prosimo, da blagajniški račun shranite kot dokazilo o nakupu. V primeru uveljavljanja garancije se po telefonu obrnite na svojo servisno službo. Samo tako je zagotovljeno brezplačno pošiljanje vašega izdelka.

Garancija velja samo za napake pri materialu ali proizvodnji, ne pa tudi za poškodbe pri transportu, potrošne dele kot npr. nastavke za gnetenje in pekače ali poškodbe lomljivih delov. Izdelek je namenjen izključno za zasebno in ne za poslovno uporabo.

V primeru zlorabe ali nepravilnega ravnanja, pri uporabi sile ter pri posegih, ki jih ni izvedla naša pooblaščenca servisna poslovalnica, garancija preneha veljati. Vaših zakonskih pravic ta garancija ne omejuje.

Jamstvo ne podaljša garancijske dobe. To velja tudi za zamenjane in popravljene dele. Morebitne poškodbe in pomanjkljivosti, prisotne že ob nakupu, je treba javiti takoj po razpakiranju, najpozneje pa dva dni po datumu nakupa.

Popravila, potrebna po poteku garancijske dobe, je treba plačati.

Proizvajalec

KOMPERNASS GMBH
BURGSTRASSE 21
D-44867 BOCHUM

www.kompernass.com









Birotehnika

Phone: +386 (0) 2 522 16 66









Fax: +386 (0) 2 531 17 40

e-mail: support.si@kompernass.com









Potek programa

Program	1. Normalno						2. Rahel					
	Rahlo Srednje Temno			Hitro			Rahlo Srednje Temno			Hitro		
Velikost	750 g	1000 g	1250 g	750 g	1000 g	1250 g	750 g	1000 g	1250 g	750 g	1000 g	1250 g
Čas (ur)	2:58	3:05	3:15	2:14	2:20	2:25	3:13	3:18	3:25	2:18	2:25	2:30
Predogrevanje (min) 	15	15	20	N/A	N/A	N/A	10	10	15	N/A	N/A	N/A
Gnetenje 1 (min) 	12	13	13	12	13	13	12	12	15	12	13	13
Vzhajanje 1 (min) 	25	25	25	10	10	10	20	20	20	10	10	10
Gnetenje 2 (min) 	2 3A* 5	2 5A 5	2 5A 5	2 1A 5	2 2A 5	2 2A 5	2 3A* 8	2 5A 8	2 5A 8	2 1A 5	2 2A 5	2 2A 5
Vzhajanje 2 (min) 	30	30	30	18	18	18	43	41	35	18	18	18
Vzhajanje 3 (min) 	30	30	30	30	30	30	35	35	35	30	30	30
Peka (min) 	56	60	65	56	60	65	60	65	70	60	65	70
Ohranjanje toplote (min) 	60	60	60	60	60	60	60	60	60	60	60	60
Dodajanje sestavin (preostale ure)	2:01	2:05	2:10	1:49	1:53	1:58	2:26	2:29	2:28	1:53	1:58	2:03
Prednastavitev časa	15h	15h	15h	15h	15h	15h	15h	15h	15h	15h	15h	15h

* 3A pomeni, da avtomat za peko kruha gnete 3 minute in istočasno zadoni signalni ton za dodajanje sestavin ter se na prikazovalniku pojavi prikaz „ADD“ .

Program	3. Polnozrnat						4. Sladek					
	Rahlo Srednje Temno			Hitro			Rahlo Srednje Temno			Hitro		
Stopnja zapečenosti												
Velikost	750 g	1000 g	1250 g	750 g	1000 g	1250 g	750 g	1000 g	1250 g	750 g	1000 g	1250 g
Čas (ur)	3:18	3:25	3:35	2:24	2:30	2:35	2:56	3:01	3:10	2:10	2:16	2:20
Predogrevanje (min) 	15	15	20	N/A	N/A	N/A	10	10	15	N/A	N/A	N/A
Gnetenje 1 (min) 	11	12	12	11	13	13	12	12	12	11	12	12
Vzhajanje 1 (min) 	30	30	30	10	10	10	25	25	25	10	10	10
Gnetenje 2 (min) 	2 3A 8	2 5A 8	2 5A 8	2 2A 5	2 2A 5	2 2A 5	2 4A* 6	2 5A 6	2 5A 6	2 1A 6	2 2A 6	2 2A 6
Vzhajanje 2 (min) 	38	38	38	23	23	23	35	35	35	18	18	18
Vzhajanje 3 (min) 	35	35	35	35	35	35	30	30	30	30	30	30
Peka (min) 	56	60	65	56	60	65	52	56	60	52	56	60
Ohranjanje toplote (min) 	60	60	60	60	60	60	60	60	60	60	60	60
Dodajanje sestavin (preostale ure)	2:17	2:21	2:26	1:59	2:03	2:08	2:03	2:07	2:11	1:46	1:50	1:54
Prednastavitev časa	15h	15h	15h	15h	15h	15h	15h	15h	15h	15h	15h	15h

* 4A pomeni, da avtomat za peko kruha gnete 4 minute in istočasno zadoni signalni ton za dodajanje sestavin ter se na prikazovalniku pojavi prikaz „ADD“ .

Program	5. Ekspresno			6. Testo	7. Testo za rezance	8. Kruh s pinjencem			9. Brez glutena		
Stopnja zapečenosti	Rahlo Srednje Temno			N/A	N/A	Rahlo Srednje Temno			Rahlo Srednje Temno		
Velikost	750 g	1000 g	1250 g	N/A	N/A	750 g	1000 g	1250 g	750 g	1000 g	1250 g
Čas (ur)	1:15	1:18	1:20	1:50	0:15	3:17	3:21	3:30	3:40	3:45	3:55
Predogrevanje (min) 	N/A	N/A	N/A	10	N/A	25	25	30	15	15	20
Gnetenje 1 (min) 	8	8	8	12	15	10	10	10	12	12	12
Vzhajanje 1 (min) 	N/A	N/A	N/A	10	N/A	20	20	20	20	20	20
Gnetenje 2 (min) 	N/A 2A 5	N/A 2A 5	N/A 2A 5	N/A 3A 5	N/A N/A N/A	2 5A* 8	2 5A 8	2 5A 8	2 3A 8	2 3A 8	2 3A 8
Vzhajanje 2 (min) 	N/A	N/A	N/A	25	N/A	45	45	45	50	50	50
Vzhajanje 3 (min) 	20	20	20	45	N/A	30	30	30	50	50	50
Peka (min) 	40	43	45	N/A	N/A	52	56	60	60	65	70
Ohranjanje toplote (min) 	60	60	60	N/A	N/A	60	60	60	60	60	60
Dodajanje sestavin (preostale ure)	1:05	1:08	1:10	1:15	N/A	2:15	2:19	2:23	2:48	2:53	2:58
Prednastavitev časa	15h	15h	15h	15h	15h	15h	15h	15h	15h	15h	15h

* 5A pomeni, da avtomat za peko kruha gnete 5 minut in istočasno zadoni signalni ton za dodajanje sestavin ter se na prikazovalniku pojavi prikaz „ADD“ .

Program	10. Kolač			11. Marmelada	12. Peka
Stopnja zapečenosti	Rahlo Srednje Temno			N/A	Rahlo Srednje Temno
Velikost	750 g	1000 g	1250 g	N/A	N/A
Čas (ur)	1:30	1:35	1:40	1:20	1:00
Predogrevanje (min) 	N/A	N/A	N/A	N/A	N/A
Gnetenje 1 (min) 	15	15	15	N/A	N/A
Vzhajanje 1 (min) 	N/A	N/A	N/A	15 Vročina + gnetenje	N/A
Gnetenje 2 (min) 	N/A N/A N/A	N/A N/A N/A	N/A N/A N/A	N/A N/A N/A	N/A N/A N/A
Vzhajanje 2 (min) 	N/A	N/A	N/A	N/A	N/A
Vzhajanje 3 (min) 	N/A	N/A	N/A	45 Vročina + gnetenje	N/A
Peka (min) 	60	65	70	20 Vzhajanje	60
	15 Vzhajanje	15 Vzhajanje	15 Vzhajanje		
Ohranjanje toplote (min) 	60	60	60	N/A	60
Dodajanje sestavin (preostale ure)	N/A	N/A	N/A	N/A	N/A
Prednastavitev časa	15h	15h	15h	N/A	15h

Odpravljanje napak avtomata za peko kruha

Kaj storiti, če nastavek za gnetenje 6 po peki obtiči v pekaču 7 ?	V pekač 7 nalijte vročo vodo in nastavek za gnetenje 6 obračajte, da odstranite skorjo pod njim.
Kaj se zgodi, če pečeni kruh ostane v avtomatu za peko kruha?	S „funkcijo ohranjanja toplote“ se zagotovi, da se kruh pribl. 1 uro ohranja topel in zaščiten pred vlažnostjo. Če bi kruh ostal v avtomatu za peko kruha dlje kot 1 uro, bi lahko postal vlažen.
Sta pekač 7 in nastavek za gnetenje 6 primerna za pomivalni stroj?	Ne. Pekač 7 in nastavek za gnetenje 6 pomivajte ročno.
Zakaj se testo ne meša, čeprav motor deluje?	Preverite, ali sta se nastavka za gnetenje 6 v pekaču 7 pravilno zaskočila.
Kaj storiti, če nastavek za gnetenje 6 ostane v kruhu?	Nastavek za gnetenje 6 odstranite z odstranjevalnikom nastavka za gnetenje 10 .
Kaj se zgodi v primeru izpada električnega toka med potekom programa?	V primeru izpada električnega toka do 10 minut bo avtomat za peko kruha nazadnje izvajani program izvedel do konca.
Kako dolgo se kruh peče?	Natančnejše čase prosimo poiščite v tabeli „Potek programa“.
Kako težek kruh lahko spečem?	Spečete lahko kruh s težo 750 g - 1000 g - 1250 g.
Zakaj se pri peki s svežim mlekom ne sme uporabljati funkcija časovnika?	Sveži izdelki kot so mleko ali jajca se pokvarijo, če predolgo ostanejo v avtomatu.
Kaj se je zgodilo, če avtomat za peko kruha ne deluje, potem ko ste pritisnili tipko Start/Stop B ?	Nekateri delovni postopki, kot na primer „segrevanje“ ali „mrovanje“, so težje prepoznavni. Na podlagi tabele „Potek programa“ preverite, kateri del programa ravnokar poteka. Preverite, ali avtomat deluje, tako da preverite, ali sveti indikacijska lučka obratovanja B . Preverite, ali ste pravilno pritisnili tipko Start/Stop B . Preverite, ali je omrežni vtič priključen na električno omrežje.
Avtomat seseklja dodane rozine.	Da preprečite sesekljanje sestavin, kot so sadeži ali oreški, jih dodajte šele, ko zadoni signal.

OBSAH

STRANA

Bezpečnostní pokyny	74
Schéma přístroje	75
Příslušenství	75
Účel použití	75
Před prvním použitím	76
Vlastnosti	76
Ovládací panel	77
Programy	78
Funkce časovače	79
Před pečením	80
Pečení chleba	80
Chybová hlášení	82
Čištění a údržba	82
Technická data	83
Likvidace	83
Záruka a servis	84
Dovozce	84
Průběh programu	85
Odstranění závad automatické domácí pekárny	89

Před prvním použitím si pozorně přečtěte návod k obsluze a uschovejte jej pro pozdější potřebu. Při předávání zařízení třetím osobám předejte i tento návod.

Bezpečnostní pokyny

- Před použitím tohoto přístroje si nejprve důkladně přečtěte tento návod k obsluze!
- Nebezpečí udušení! Děti se mohou udusit při nevhodném zacházení s obalovým materiálem. Proto obalový materiál ihned po vybalení přístroje odstraňte a uschovejte jej mimo dosah dětí.
- Po vybalení zkontrolujte u automatické domácí pekárny případné škody z přepravy. Případně se obraťte na dodavatele.
- Postavte přístroj na suchý, rovný povrch odolný vůči teplotě.
- Nepokládejte přístroj do blízkosti hořlavých materiálů, výbušných nebo hořlavých plynů. Mezi přístrojem a jinými předměty musí být dodržena minimální vzdálenost 10 cm.
- Dbejte na to, aby nebyly zakrývány větrací šterbiny na přístroji. Nebezpečí přehřátí!
- Zkontrolujte před připojením, zda druh proudu a síťové napětí odpovídají údajům na typovém štítku.
- Nepokládejte síťový kabel přes ostré hrany nebo v blízkosti horkých ploch či předmětů. Izolace kabelu se může poškodit.
- Během provozu nenechávejte přístroj nikdy bez dozoru.
- Aby se zabránilo nebezpečí klopýtnutí nebo jiné nehody, je přístroj vybaven jen krátkým síťovým kabelem.
- Přístroj používejte jen uvnitř budov.
- Přístroj nikdy neumísťujte vedle plynových nebo elektrických sporáků, vedle horké trouby na pečení nebo jiných zdrojů tepla. Nebezpečí přehřátí!
- Přístroj nikdy nezakrývejte ručníkem či jinými materiály. Musí být zajištěno odvádění horkého vzduchu a páry. Pokud přístroj zakrýváte hořlavým materiálem nebo pokud s takovým materiálem (např. záclonami) přijde do styku, hrozí nebezpečí vzniku požáru.
- Použijete-li prodlužovací kabel, musí maximální přípustný výkon kabelu odpovídat výkonu automatické pekárny.
- Prodlužovací kabel uložte tak, aby přes něj nikdo nemohl klopýtnout nebo za něj zatáhnout.
- Před každým použitím přístroje zkontroluje síťový kabel a zástrčku. Bud-li síťový kabel tohoto přístroje poškozen, musí být vyměněn výrobcem, jeho zákaznickým servisem nebo osobou s podobnou kvalifikací, aby se zabránilo nebezpečí zranění.
- Používání příslušenství, které nebylo schváleno výrobcem, může vést k poškození přístroje. Přístroj může být používán pouze k účelu, pro který je určen. V opačném případě zanikají záruční práva.
- Nyní spusťte pečicí program s nasazenou pečicí formou. Jinak může dojít k nenávratnému poškození spotřebiče.
- Pohybují-li se v blízkosti dětí, dávejte na přístroj dobrý pozor! Pokud přístroj nepoužíváte, vytáhněte zástrčku ze sítě, což platí i před čištěním. Před sejmutím jednotlivých částí nechte přístroj vychladnout.
- Tento přístroj není určen pro používání osobami (včetně dětí), které mají omezené fyzické, senzorické nebo duševní schopnosti či nedostatek zkušeností a/nebo znalostí, ledaže by jej používaly pod bezpečnostním dohledem zodpovědné osoby nebo by od ní obdržely pokyny, jak přístroj používat. Dohlížejte na děti, aby si s tímto přístrojem nehrály.
- Tento přístroj odpovídá příslušným bezpečnostním ustanovením. Zkoušení, opravy a technickou údržbu smí provádět jen specializované prodejny. V opačném případě zanikají záruční práva.
- Na přístroj nepokládejte žádné předměty a nezakrývejte jej. Nebezpečí požáru!
- **POZOR!** Automatická domácí pekárna se zahřívá. Přístroje se dotýkejte až po jeho vychladnutí nebo se jej dotýkejte s pomocí rukavic na horké předměty.

- Nechte přístroj zchladnout a vytáhněte zástrčku ze zásuvky předtím, než vyjmete nebo nasadíte díly příslušenství.
- Nepřemísťujte automatickou domácí pekárnou, pokud se v pečicí formě nachází horký nebo tekutý obsah, např. marmeláda. Hrozí nebezpečí popálenin!
- Během používání se vyhněte kontaktu s rotujícími hnětacími háky. Hrozí nebezpečí poranění!
- Nevytahujte zástrčku ze zásuvky škrábáním za kabel.
- Při nepoužívání a před každým čištěním přístroje vytáhněte zástrčku ze zásuvky.
- Nepoužívejte automatickou pekárnou k úschově jídel nebo potřeb.
- Do automatické domácí pekárně nikdy nevkládejte alobal ani jiné kovové předměty. Mohlo by dojít ke zkratu. Hrozí nebezpečí požáru!
- Nenamáčejte pekárnou do vody ani jiných tekutin. Hrozí nebezpečí úrazu elektrickým proudem!
- Nečistěte přístroj čistícími houbičkami, které zanechávají škrábance.
V případě uvolnění částíček houbičky a jejich kontaktu s elektrickými součástmi vzniká riziko zásahu elektrickým proudem.
- K provozu spotřebiče nepoužívejte externí spínané hodiny ani zvláštní dálkové ovládání.
- Přístroj nikdy nepoužívejte s prázdnou pečicí formou ani bez ní. To může způsobit na přístroji nevratné škody.
- Během používání pekárně mějte vždy uzavřené víko.
- Během používání pekárně nikdy neodstraňujte pečicí formu.
- Při pečení nikdy nepřekročte zadaného množství mouky o hmotnosti 700g a nikdy nedejte víc, než 1 1/4 balíčku (ca. 26g) suchého droždí. Těsto může přetéct a zapříčinit požár!

Schéma přístroje

- 1 Průzor
- 2 Víko přístroje
- 3 Větrací drážky
- 4 Síťový kabel
- 5 Ovládací panel



Pozor! Horký povrch!

Příslušenství

- 6 2 hnětací háky
- 7 Pečicí forma do hmotnosti chleba 1250 g
- 8 Odměrka
- 9 Odměrná lžice
- 10 Odstraňovač hnětacích háků
 - Stručné informace
 - Kniha receptů
 - Návod k obsluze

Účel použití

Používejte Váš automat na pečení chleba pouze k pečení chleba a pro výrobu marmelády/zavařenin v domácnosti.

Nepoužívejte přístroj k sušení potravin nebo předmětů. Nepoužívejte automatickou pekárnou venku. Používejte jen příslušenství doporučené výrobcem. Nedoporučené příslušenství může přístroj poškodit.

Před prvním použitím

Likvidace obalového materiálu

Vybalte přístroj a obalový materiál zneškodněte podle předpisů v místě vašeho bydliště.

První čištění

Před uvedením do provozu otřete pečicí formu **7**, hnětací háky **6** a vnější plochu automatické pekárny čistým, vlhkým hadříkem. Nepoužívejte čistící houbičky zanechávající škrábance ani abrazivní látky. Odstraňte ochrannou fólii z ovládacího panelu **5**, stejně jak z průzorového okénka **1**.

Zahřívání

i Prosíme, abyste před prvním použitím dodrželi následující pokyn:

Při prvním zahřátí vložte do pekárny pouze prázdnou formu na pečení **7**. Uzavřete víko přístroje **2**.

Vyberte program 12, jak je popsáno v kapitole „PROGRAMY“, a stiskněte Start/Stop **B** pro zahřátí přístroje po dobu 5 minut. Po 5 minutách stiskněte tlačítko Start/Stop **B**, abyste program ukončili. Ozve se dlouhý signál.

Jelikož jsou topné prvky lehce naolejovány, může dojít při prvním spuštění ke vzniku nepatrného zápachu. Tento zápach je neškodný a po krátké době vymizí. Zajistěte dostatečné větrání - otevřete například okno.

Přístroj nechte zcela vychladnout a ještě jednou otřete pečicí formu **7**, hnětací háky **6** a vnější plochu automatické domácí pekárny čistým, navlhčeným hadříkem.

⚠ Nebezpečí požáru! Automatickou domácí pekárnu nenechávejte zahřívát s prázdnou pečicí formou **7** déle než 5 minut. Hrozí nebezpečí přehřátí.

Vlastnosti

S automatickou pekárnou si můžete péci chleba podle chuti.



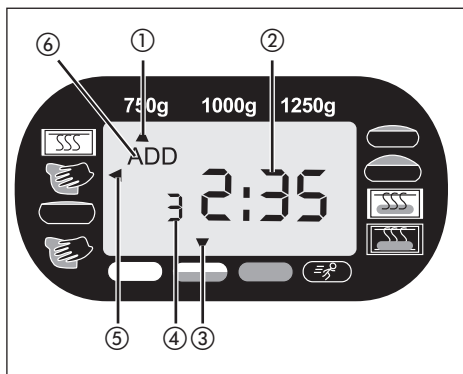
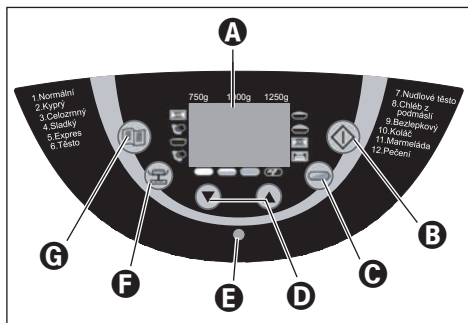

- Můžete vybírat z 12 různých programů.
- Můžete zpracovávat hotové pečicí směsi.
- Můžete nechat uhníst nudlové nebo houskové těsto a vyrobit marmeládu.
- S programem „Bezlepkový“ můžete péci bezlepkové směsi a využít recepty s bezlepkovými moukami, např. kukuřičnou, pohankovou a bramborovou.

Ovládací panel



A Displej

Ukazatel

- 1 zvolené hmotnosti (750 g, 1000 g, 1250 g)
- 2 zbývající doby pečení v hodinách a naprogramované časové předvolby
- 3 zvoleného stupně zhnědnutí (světlý , střední , tmavý , rychlý )
- 4 zvoleného čísla programu
- 5 průběhu programu
- 6 přidání přísad („ADD“)

B Start/Stop

Ke spuštění a ukončení provozu nebo k vymazání naprogramovaného časového spínače.

Chcete-li provoz zastavit, stiskněte krátce tlačítko Start/Stop **B**. Ozve se signál a na displeji **A** bliká čas. Opětovným stisknutím tlačítka Start/Stop **B** můžete během 10 minut v provozu znovu pokračovat. Pokud zapomenete v provozu pokračovat, program pokračuje po uplynutí 10 minut automaticky. Pokud chcete provoz zcela ukončit nebo vymazat nastavení, stiskněte na 3 sekundy tlačítko Start/Stop **B**, dokud nezazní dlouhý signální tón.

Upozornění:

Tlačítko Start/Stop **B** netiskněte, chcete-li pouze zkontrolovat stav chleba. Průběh pečení kontrolujte průzorem.

Pozor:

Při stisknutí všech tlačítek se musí ozývat signál vyjma případu, že je přístroj v provozu.

Stupeň zhnědnutí (nebo rychlý režim)

Volba stupně zhnědnutí nebo přepnutí na rychlý režim (světlý/střední/tmavý/rychlý). Opakovaně stiskněte tlačítko stupně zhnědnutí **C**, až se šipka přesune nad požadovaný stupeň zhnědnutí. U programů 1 - 4 můžete několikerým stisknutím tlačítka stupně zhnědnutí **C** aktivovat rychlý režim pro zkrácení pečení. Tlačítko stupně zhnědnutí **C** stiskněte tolikrát, až se šipka objeví nad nápisem „Rychlý/Schnell“. U programů 6, 7 a 11 nelze stupeň zhnědnutí nastavovat.

Časovač

Pečení s časovou prodlevou.

Upozornění:

U programu 11 nelze nastavovat pečení s časovou prodlevou.

B Provozní indikační kontrolka

Provozní indikační kontrolka **B** svícením ukazuje, že právě probíhá program. Pokud chcete program s funkcí časovače spustit o něco později, svítí provozní indikační kontrolka **B** až tehdy, když se program spustí, a ne, když je aktivovaný časovač.

B Hmotnost chleba

Výběr hmotnosti chleba (750 g / 1000 g / 1250 g). Toto tlačítko tisknete opakovaně, až se šipka dostane pod požadovanou hmotnost. Hmotnostní údaje (750 g / 1000 g / 1250 g) se týkají množství přísad vložených do pečicí formy **7**.

A Upozornění:

Přednastavení při zapnutí přístroje je 1250 g. U programů 6, 7, 11 a 12 nelze hmotnost chleba nastavovat.

G Volba programu (menu)

Vyvolání požadovaného programu pečení (1-12). Na displeji **A** se zobrazí číslo programu a odpovídající doba pečení.

Funkce paměti

Po výpadku proudu a opětovném zapnutí do cca 10 minut pokračuje program na stejném místě. To však neplatí při vymazání/ukončení pečení nebo při aktivaci tlačítka Start/Stop **B**, kdy se ozve dlouhý signál.

Průzor 1

Průběh pečení můžete kontrolovat průzorem **1**.

Programy

Tlačítkem volby programu **G** vybíráte požadovaný program. Odpovídající číslo programu se zobrazí na displeji **A**. Doby pečení závisí na zvolených kombinacích programů. Viz kapitola „Průběh programu“.

Program 1: Normální

Pro bílé a kombinované chleby převážně z pšeničné nebo žitné mouky. Chléb má kompaktní konzistenci. Zhnědnutí chleba nastavíte tlačítkem stupně zhnědnutí **G**.

Program 2: Kyprý

Pro lehké chleby z dobře umleté mouky. Chléb je zpravidla kyprý a má křupavou kůrku.

Program 3: Celozrnný

Pro chleby z vydatnějších druhů mouky, např. z celozrnné pšeničné mouky a žitné mouky. Chléb je kompaktnější a těžší.

Program 4: Sladký

Pro chleby s přísadami z ovocných šťáv, kokosových vloček, rozinek, sušeného ovoce, čokolády nebo s přidaným cukrem. Díky delší fázi kynutí se chléb stává lehčím a vzdušnějším.

Program 5: Expres

Na hnětení, kynutí těsta a pečení je zapotřebí méně času. Pro tento program jsou však vhodné pouze recepty, které neobsahují žádné těžké suroviny nebo vydatné druhy mouky. Mějte na paměti, že chléb při tomto programu může být méně vzdušný a ne úplně chutný.

Program 6: Těsto (hnětení)

Pro výrobu droždového těsta na housky, pizzu nebo pletýnky. Pečení u tohoto programu odpadá.

Program 7: Nudlové těsto

Pro přípravu nudlového těsta. Pečení u tohoto programu odpadá.

Program 8: Chléb z podmáslí

Pro chleby, které obsahují podmáslí nebo jogurt.

Program 9: Bezlepkový

Pro chleby z bezlepkové mouky a bezlepkových směsí na pečení. Bezlepkové mouky potřebují delší dobu pro přijetí tekutin a mají jiné vlastnosti při vzházení těsta.

Program 10: Koláč

U tohoto programu dojde k prohnětení přísad, k vykynutí a k pečení. Pro tento program používejte prášek na pečení.

Program 11: Marmeláda

Pro přípravu marmelád, džemů, želé a ovocných pomazánek.

Program 12: Pečení

Pro dopékání chlebů, které jsou příliš světlé nebo nejsou zcela propečené, nebo pro hotová těsta. Všechny programy hnětení a odpočínutí u tohoto programu odpadají. Chléb je udržován v teple až do jedné hodiny po ukončení pečení. Tím se zamezí tomu, aby chléb byl příliš vlhký.

Program 12 peče chléb po dobu 60 minut.

Chcete-li tyto funkce předčasně ukončit, stiskněte tlačítko Start/Stop **B**. Ozve se dlouhý signál.

Pro vypnutí přístroje odpojte přístroj ze sítě.

⚠ Upozornění:

U programů 1, 2, 3, 4, 5, 6, 8 a 9 zazní v průběhu programu signál a na displeji se zobrazí „ADD“ **6**. Bezprostředně poté přidejte další přísady, jako je ovoce a ořechy.

Přísady nebudou hnětacím hákem **6** rozmělněny. Pokud jste nastavili nastavení času, můžete veškeré suroviny vložit již na začátku programu do pečicí formy **7**. Dříve než ovoce a ořechy přidáte, měli byste je v tomto případě trochu rozmělnit.

Funkce časovače

Funkce časového spínače umožňuje pečení s časovou prodlevou.

Tlačítka se šipkami **▲** a **▼** **D** nastavte požadované ukončení pečení. Maximální časové zpoždění je 15 hodin.

⚠ Výstraha! Dříve než se pokusíte upéci některý z chlebů za pomoci funkce časovače, recept nejprve vyzkoušejte, abyste se přesvědčili, že poměr přísad je správný, že těsto není příliš tuhé nebo tekuté a že množství není příliš velké a nedojde k případnému překynutí. Nebezpečí požáru!

Zvolte program. Na displeji **A** je zobrazena potřebná doba pečení.

Tlačítkem se šipkou **▲** **D** posuňte ukončení programu. Při první aktivaci se čas skončení posune k následující desítky. S každým dalším stisknutím tlačítka se šipkou **▲** **D** se ukončení posune o 10 minut. Při stisknutém tlačítku se šipkou tento postup urychlíte. Na displeji uvidíte celkovou dobu pečení a dobu zpoždění. Při překročení požadovaného časového posunu můžete opravit čas tlačítkem se šipkou **▼** **D**.

Nastavení časovače potvrďte tlačítkem Start/Stop **B**. Dvojitka na displeji **A** bliká a naprogramovaný čas začne běžet.

Jakmile se spustí program, se rozsvítí provozní indikační kontrolka **E**.

Při ukončení pečení zazní desetkrát signál a na displeji **A** se zobrazí 0:00.

Příklad:

Je 8.00 hod. a vy byste chtěli mít za 7 hodin a 30 minut, tedy v 15.30, hotový čerstvý chléb. Vyberte nejprve program 1 a poté tiskněte tlačítka se šipkami **D** tak dlouho, až se na displeji **A** zobrazí údaj 7:30, jelikož doba do dokončení trvá 7 hodin a 30 minut.

ⓘ Upozornění: U programu „Marmeláda“ není funkce časovače k dispozici.

⚠ Upozornění:

Funkci časovače nepoužívejte, zpracováváte-li potraviny s krátkou dobou trvanlivosti, jako jsou vejce, mléko, smetana nebo sýr.

Před pečením

Abyste byli při pečení úspěšní, dbejte prosím na následující:

Suroviny

⚠ Upozornění:

Před přidáváním přísad vyjměte pečicí formu 7 z přístroje. Pokud se dostanou přísady do prostoru pečení, může v důsledku zahřívání topných spirál dojít k požáru.

- Suroviny vkládejte v uvedeném pořadí do pečicí formy 7.
- Všechny suroviny by měly být zahřáté na pokojovou teplotu, aby droždí mohlo optimálně vzejít.
- Dbejte na přesné odměření množství přísad. Již malé odchylky od množství uvedeného v receptu mohou ovlivnit výsledek pečení.

⚠ Upozornění:

V žádném případě nepoužívejte větší množství než je uvedeno. Příliš mnoho těsta může překynout přes pečicí formu 7 a na horkých topných hadech způsobit požár.

Pečení chleba

Příprava

Dodržujte prosím bezpečnostní pokyny v tomto návodu.

Pekárnu postavte na rovnou a pevnou podložku.

1. Vytáhněte pečicí formu 7 z přístroje směrem nahoru.
2. Nasuňte hnětací háky 6 na hnací hřídele v pečicí formě 7. Dbejte na jejich řádné upevnění.
3. Vložte suroviny z receptu v uvedeném pořadí do pečicí formy 7. Nejdříve vložte tekutiny, cukr, sůl a potom mouku, droždí nakonec.

⚠ Upozornění:

Dbejte na to, aby droždí nepřišlo do styku se solí nebo tekutinami.

4. Vložte pečicí formu 7 zpět do přístroje. Dbejte na to, aby správně zaklapla.
5. Uzavřete víko přístroje 2.
6. Zastrčte zástrčku do zásuvky. Ozve se signál a na displeji A se zobrazí číslo programu a doba trvání programu 1.
7. Vyberte si program pomocí tlačítka volby programu G. Každé zadání je potvrzeno signálem.
8. Dle potřeby zvolte také velikost bochníku pomocí tlačítka F.
9. Vyberte stupeň zhnědnutí C chleba. Šipka na displeji A vám ukáže, zda máte nastaven světlý, střední nebo tmavý stupeň. Můžete zvolit také nastavení „Rychlý“ pro zkrácení času kynutí.

⚠ Upozornění:

U programů 6, 7 a 11 není funkce „Stupeň zhnědnutí“ k dispozici.

Funkce „Rychlý“ je možná pouze u programů 1-4. U programů 6, 7, 11 a 12 není možné nastavovat hmotnost chleba.



10. Nyní můžete pomocí funkce časového spínače nastavit ukončení programu. Maximální časová prodleva může dosáhnout 15 hodin.

Upozornění:



U programu 11 tato funkce není k dispozici.

Spuštění programu

Nyní spusťte program tlačítkem Start/Stop .

 **Upozornění:** Programy 1, 2, 3, 4, 6, 8 a 9 se spustí předehřívací fází v délce 10 až 30 minut (vyjma rychlého režimu, viz tabulku průběhu pečení). Hnětací háky  se v této fázi nepohybují. Nejedná se tedy o závalu přístroje.

Program provede automaticky různé pracovní postupy.

Průběh programu můžete sledovat průzorem  na pekárně. Příležitostně se může během pečení srážet na průzoru  vlhkost. Víko přístroje  lze během fáze hnětení otevřít.

Upozornění:

Během fáze kynutí nebo pečení neotevírejte víko přístroje . Chléb se může zbotit.

Ukončení programu

Při ukončení pečení zazní desetkrát signál a na displeji  se zobrazí 0:00.

Při ukončení programu přepne přístroj automaticky na režim udržování v teple trvajícím až 60 minut.

Upozornění:

Toto neplatí pro programy 6, 7 a 11.

Při něm cirkuluje v přístroji teplý vzduch. Funkci udržování v teple můžete předčasně ukončit stisknutím tlačítka Start/Stop  po dobu, než zazní signály.



Varování:



Než otevřete víko přístroje , vytáhněte zástrčku ze síťové zásuvky.

Nepoužívateli přístroj, vždy jej odpojte ze sítě!

Vyjmutí chleba



Při vyjímání pečicí formy  vždy použijte kuchyňské chňapky nebo ochranné rukavice.



Držte pečicí formu  šikmo nad roštěm a lehce jím třeste, dokud se chléb z pečicí formy  neuvolní.

Nelze-li chléb uvolnit z hnětacích háků , odstraňte opatrně hnětací háky  pomocí přiloženého odstraňovače hnětacích háků .

Upozornění:

Nepoužívejte kovové předměty, které mohou poškrábat antiadhezní vrstvu.

Okamžitě po vyjmutí chleba vypláchněte pečicí formu  teplou vodou. Zabráníte tak zatvrdnutí hnětacích háků  na hnacích hřídelích.

Tip: Vyjmete-li hnětací háky  po posledním hnětení, nebude chléb při vyjmutí z pečicí formy  potrhaný.

- Krátce stiskněte tlačítko Start/Stop **B** pro přerušení programu hned na počátku fáze pečení nebo vytáhněte zástrčku ze síťové zásuvky. Zástrčku musíte během 10 minut znovu zapojit do sítě, aby mohlo pečení znovu pokračovat.
- Otevřete víko přístroje **2** a vyjměte pečicí formu **7**. Pomoučenýma rukama můžete vyjmout těsto a odstranit hnětací háky **6**.
- Těsto vložte znovu do pečicí formy **7**. Pečicí formu **7** opět nasadíte a uzavřete víko přístroje **2**.
- Je-li to nutné, zasuněte zástrčku do síťové zásuvky. Program pečení pokračuje dál.

Před jídlem nechte chléb 15-30 minut vychladnout. Před nakrojením chleba se vždy ujistěte, že v těstě není žádný hnětací hák **6**.

Chybová hlášení

- Je-li na displeji **A** zobrazeno „HHH“ po spuštění programu, je teplota automatické domácí pekárny stále ještě příliš vysoká. Zastavte program a vytáhněte zástrčku ze sítě. Otevřete víko přístroje **2** a nechte jej 20 minut vychladnout, než jej znovu začnete používat.
- Není-li možné spustit nový program poté, co automatická domácí pekárna některý z programů již ukončila, je přístroj stále ještě příliš horký. V tomto případě se údaj na displeji vrátí do základního nastavení (program 1). Otevřete víko přístroje **2** a nechte jej 20 minut vychladnout, než jej znovu začnete používat.

Varování:

Nepokoušejte se přístroj spouštět dříve, než vychladne. To funguje pouze u programů 11 a 12.

- Je-li na displeji A nápis „EEO“, „EE1“ nebo „LLL“ po spuštění programu, automatickou domácí pekárnu nejprve vypněte a poté znovu zapněte tak, že zástrčku nejprve vytáhnete a poté znovu zasunete do sítě. Je-li chybové hlášení zobrazeno i nadále, obraťte se na zákaznický servis.

Čištění a údržba

Varování:

Před každým čištěním vytáhněte zástrčku ze zásuvky a nechte přístroj zcela vychladnout. Přístroj chraňte před vlhkostí, která může způsobit úraz elektrickým proudem.

Dodržujte prosím také bezpečnostní pokyny.

Pozor

Díly přístroje, resp. příslušenství nejsou vhodné pro mytí v myčkách!

Kryt, víko, pečicí prostor

Odstraňte všechny zbytky v pečicím prostoru vlhkým hadříkem nebo mírně navlhčenou měkkou houbičkou. Utírejte těleso přístroje a víko rovněž jen vlhkým hadříkem nebo houbičkou.

- Vnitřní prostor dobře osušte. Pro snadnější čištění lze víko přístroje **2** z krytu sejmut:

- Otevřete víko přístroje ② tak, aby kuželovité výstupky závěsu prošly otvory ve vedení závěsu.
- Vytáhněte víko přístroje ② z vedení závěsu.
- Chcete-li víko přístroje ② namontovat, protáhněte kuželovité výstupky závěsu otvory ve vedení závěsu.

Pečicí formy a hnětací háky:

Povrch pečicí formy ⑦ a hnětacích háků ⑥ je opatřen antiadhezivní vrstvou. Při čištění nepoužívejte agresivní čisticí prostředky, abrazivní prostředky nebo předměty, které mohou způsobit škrábance na povrchu.

Vlhkost a pára může postupem času změnit vzhled povrchu. To však není na závalu funkčnosti ani to neznamená snížení kvality.

Před čištěním vyjměte pečicí formu ⑦ a hnětací háky ⑥ z pečicího prostoru. Vnější stranu pečicí formy ⑦ otřete vlhkým hadříkem.

Pozor

Pečicí formu ⑦ nikdy neponořujte do vody či jiných tekutin.

Vnitřní prostor pečicí formy ⑦ čistěte teplým roztokem čisticího louhu.

Jsou-li hnětací háky ⑥ zatuhlé a dají-li se jen těžce uvolnit, naplňte pečicí formu ⑦ na ca 30 minut horkou vodou.

Je-li nasazovací držák v hnětacím háku ⑥ ucpaný, můžete jej opatrně očistit dřevěnou špachtličkou.

Nepoužívejte k čištění pekárny žádné chemické čisticí prostředky ani ředidla.

Technická data

Model:	Automatická domácí pekárna SBB 850 EDS A1
Jmenovité napětí:	220-240 V~50 Hz
Příkon:	850 wattů

Likvidace



V žádném případě nevyhazujte přístroj do běžného domovního odpadu.

Tento výrobek musí plnit ustanovení evropské směrnice 2002/96/EC.

Zlikvidujte přístroj prostřednictvím firmy na likvidaci s příslušným povolením nebo zařízení na likvidaci komunálního odpadu.

Dodržujte aktuální platné předpisy. V případě pochybností kontaktujte příslušnou firmu, která se zabývá likvidací odpadu.



Veškeré obalové materiály nechte zlikvidovat v souladu s ekologickými předpisy.

Záruka a servis

Na tento přístroj poskytujeme záruku 3 roky od data zakoupení. Přístroj byl vyroben s nejvyšší pečlivostí a před odesláním prošel výstupní kontrolou. Uschovejte si, prosím, pokladní lístek jako doklad o nákupu. V případě uplatňování záruky se prosím telefonicky spojte se servisem. Pouze tak vám můžeme zajistit bezplatné zaslání vašeho zboží.

Záruční plnění se vztahuje pouze na vady materiálu nebo výrobní závady, nikoliv však na škody, způsobené přepravou, na opotřebované díly, jako jsou např. hnětací háky a pečicí formy, nebo poškození rozbitných součástí. Výrobek je určen výhradně pro soukromé použití, nikoliv pro podnikatelské účely.

Při nesprávném a neodborném využívání, při použití násilí

a při zásazích, které nebyly provedeny našimi autorizovanými servisními provozovny, záruční nároky zanikají. Vaše práva vyplývající ze zákona touto zárukou nejsou omezena.

Záručním plněním se záruční doba neprodlouží.

To platí i pro náhradní a opravené díly. Případné škody a nedostatky, zjištěné už při nákupu výrobku, se musí po jeho vybalení okamžitě hlásit, nejpozději ale do dvou dnů po datu nákupu.

Opravy, provedené po uplynutí záruční doby, se musí zaplatit.

** Ing. Martin Šimák, zprostředkovatel
servisu výrobků Kompernass**

Hotline: 800 400 235

Fax: 271 722 939









e-mail: support.cz@kompernass.com

Dovozce









KOMPERNASS GMBH
BURGSTRASSE 21
D-44867 BOCHUM

www.kompernass.com









Průběh programu

Program	1. Normální						2. Kyprý					
	Světlý Střední Tmavý			Rychlý			Světlý Střední Tmavý			Rychlý		
Velikost:	750 g	1000 g	1250 g	750 g	1000 g	1250 g	750 g	1000 g	1250 g	750 g	1000 g	1250 g
Čas (hodiny)	2:58	3:05	3:15	2:14	2:20	2:25	3:13	3:18	3:25	2:18	2:25	2:30
Přehřátí (min) 	15	15	20	nelze aplikovat	nelze aplikovat	nelze aplikovat	10	10	15	nelze aplikovat	nelze aplikovat	nelze aplikovat
Hnětení 1 (min): 	12	13	13	12	13	13	12	12	15	12	13	13
Kynutí 1 (min): 	25	25	25	10	10	10	20	20	20	10	10	10
Hnětení 2 (min): 	2 3A* 5	2 5A 5	2 5A 5	2 1A 5	2 2A 5	2 2A 5	2 3A* 8	2 5A 8	2 5A 8	2 1A 5	2 2A 5	2 2A 5
Kynutí 2 (min): 	30	30	30	18	18	18	43	41	35	18	18	18
Kynutí 3 (min): 	30	30	30	30	30	30	35	35	35	30	30	30
Pečení (min): 	56	60	65	56	60	65	60	65	70	60	65	70
Udržování v teple (min) 	60	60	60	60	60	60	60	60	60	60	60	60
Přidávání přísad (zbývající počet hodin)	2:01	2:05	2:10	1:49	1:53	1:58	2:26	2:29	2:28	1:53	1:58	2:03
Přednastavení času	15 h	15 h	15 h	15 h	15 h	15 h	15 h	15 h	15 h	15 h	15 h	15 h









* 3A znamená, že automatická domácí pekárna hněte 3 minuty a současně se ozývá signál pro přidání přísad a na displeji se zobrazí „ADD“ .

Program	3. Celozrnný						4. Sladký					
	Světlý Střední Tmavý			Rychlý			Světlý Střední Tmavý			Rychlý		
Velikost:	750 g	1000 g	1250 g	750 g	1000 g	1250 g	750 g	1000 g	1250 g	750 g	1000 g	1250 g
Čas (hodiny)	3:18	3:25	3:35	2:24	2:30	2:35	2:56	3:01	3:10	2:10	2:16	2:20
Předeřtátí (min) 	15	15	20	nelze aplikovat	nelze aplikovat	nelze aplikovat	10	10	15	nelze aplikovat	nelze aplikovat	nelze aplikovat
Hnětení 1 (min): 	11	12	12	11	13	13	12	12	12	11	12	12
Kynutí 1 (min): 	30	30	30	10	10	10	25	25	25	10	10	10
Hnětení 2 (min): 	2 3A 8	2 5A 8	2 5A 8	2 2A 5	2 2A 5	2 2A 5	2 4A* 6	2 5A 6	2 5A 6	2 1A 6	2 2A 6	2 2A 6
Kynutí 2 (min): 	38	38	38	23	23	23	35	35	35	18	18	18
Kynutí 3 (min): 	35	35	35	35	35	35	30	30	30	30	30	30
Pečení (min): 	56	60	65	56	60	65	52	56	60	52	56	60
Udržování v teple (min) 	60	60	60	60	60	60	60	60	60	60	60	60
Přidávání přísad (zbyváající počet hodin)	2:17	2:21	2:26	1:59	2:03	2:08	2:03	2:07	2:11	1:46	1:50	1:54
Přednastavení času	15 h	15 h	15 h	15 h	15 h	15 h	15 h	15 h	15 h	15 h	15 h	15 h

* 4A znamená, že automatická domácí pekárna hněte 4 minuty a současně se ozývá signál pro přidání přísad a na displeji se zobrazí „ADD“ .

Program	5. Express			6. Těsto	7. Nudlové těsto	8. Chléb z podmáslí			9. Bezlepkový		
Stupeň zhnědnutí	Světlý Střední Tmavý			nelze aplikovat	nelze aplikovat	Světlý Střední Tmavý			Světlý Střední Tmavý		
Velikost	750 g	1000 g	1250 g	nelze aplikovat	nelze aplikovat	750 g	1000 g	1250 g	750 g	1000 g	1250 g
Čas (hodiny)	1:15	1:18	1:20	1:50	0:15	3:17	3:21	3:30	3:40	3:45	3:55
Přehřátí (min) 	nelze aplikovat	nelze aplikovat	nelze aplikovat	10	nelze aplikovat	25	25	30	15	15	20
Hnětení 1 (min) 	8	8	8	12	15	10	10	10	12	12	12
Kynutí 1 (min) 	nelze aplikovat	nelze aplikovat	nelze aplikovat	10	nelze aplikovat	20	20	20	20	20	20
Hnětení 2 (min) 	nelze aplikovat 2A 5	nelze aplikovat 2A 5	nelze aplikovat 2A 5	nelze aplikovat 3A 5	nelze aplikovat nelze aplikovat nelze aplikovat	2 5A* 8	2 5A 8	2 5A 8	2 3A 8	2 3A 8	2 3A 8
Kynutí 2 (min) 	nelze aplikovat	nelze aplikovat	nelze aplikovat	25	nelze aplikovat	45	45	45	50	50	50
Kynutí 3 (min) 	20	20	20	45	nelze aplikovat	30	30	30	50	50	50
Pečení (min) 	40	43	45	nelze aplikovat	nelze aplikovat	52	56	60	60	65	70
Udržování v teple (min) 	60	60	60	nelze aplikovat	nelze aplikovat	60	60	60	60	60	60
Přidávání přísad (zbývající počet hodin)	1:05	1:08	1:10	1:15	nelze aplikovat	2:15	2:19	2:23	2:48	2:53	2:58
Přednastavení času	15 h	15 h	15 h	15 h	15 h	15 h	15 h	15 h	15 h	15 h	15 h

* 5A znamená, že automatická domácí pekárna hněte 5 minut a současně se ozývá signál pro přidání přísad a na displeji se zobrazí „ADD“ .

Program	10. Koláč			11. Marmeláda	12. Pečení
Stupeň zhnědnutí	Světlý Střední Tmavý			nelze aplikovat	Světlý Střední Tmavý
Velikost:	750 g	1000 g	1250 g	nelze aplikovat	nelze aplikovat
Čas (hodiny)	1:30	1:35	1:40	1:20	1:00
Přehřátí (min) 	nelze aplikovat	nelze aplikovat	nelze aplikovat	nelze aplikovat	nelze aplikovat
Hnětení 1 (min): 	15	15	15	nelze aplikovat	nelze aplikovat
Kynutí 1 (min): 	nelze aplikovat	nelze aplikovat	nelze aplikovat	15 teplota + hnětení	nelze aplikovat
Hnětení 2 (min): 	nelze aplikovat	nelze aplikovat	nelze aplikovat	nelze aplikovat	nelze aplikovat
Kynutí 2 (min): 	nelze aplikovat	nelze aplikovat	nelze aplikovat	nelze aplikovat	nelze aplikovat
Kynutí 3 (min): 	nelze aplikovat	nelze aplikovat	nelze aplikovat	45 teplota + hnětení	nelze aplikovat
Pečení (min): 	60	65	70	20 Kynutí	60
	15 kynutí	15 kynutí	15 kynutí		
Udržování v teple (min) 	60	60	60	nelze aplikovat	60
Přidávání přísad (zbyvajících počet hodin)	nelze aplikovat	nelze aplikovat	nelze aplikovat	nelze aplikovat	nelze aplikovat
Přednastavení času	15 h	15 h	15 h	nelze aplikovat	15 h

Odstranění závad automatické domácí pekárny

Co udělat, když hnětací hák ❹ zůstane po pečení vězet v pečicí formě ❺?	Naplňte horkou vodu do pečicí formy ❺ a otáčejte hnětací hák ❹, abyste uvolnili zaschlé zbytky pod ním.
Co se stane, když hotový chléb zůstane v pekárně?	Funkci „udržování v teple“ je zajištěno, že chléb je asi 1 hodinu udržován v teple a chráněn před vlhkostí. Zůstane-li chléb v pekárně déle než 1 hodinu, může zvlhnout.
Lze pečicí formu ❺ a hnětací háky ❹ také mýt v myčce nádobí?	Ne. Opláchněte laskavě pečicí formu ❺ a hnětací háky ❹ ručně.
Proč se těsto nepromíchává, ačkoli motor běží?	Zkontrolujte, zda jsou hnětací hák ❹ a pečicí forma ❺ správně nasazeny.
Co dělat, když hnětací hák ❹ zůstane vězet v chlebu?	Odstraňte hnětací hák ❹ pomocí odstraňovače hnětacích háků ❿.
Co se stane při výpadku proudu v průběhu programu?	Při výpadku proudu do 10 minut ukončí automatická domácí pekárna naposledy prováděný program.
Jak dlouho trvá pečení chleba?	Přesné časy si prosím zjistěte z tabulky průběhu pečení.
Bochníky o jakých hmotnostech mohou péci?	Můžete péci bochníky o hmotnosti 750 g - 1000 g - 1250 g.
Proč není možné použít funkci časového spínače při pečení s čerstvým mlékem?	Čerstvé potraviny jako je mléko nebo vejce se kazí, pokud zůstanou ve spotřebiči příliš dlouho.
Co se stalo, nefunguje-li automatická domácí pekárna po stisknutí tlačítka Start/Stop ❸?	Některé etapy postupu, jako je např. „ohřívání“ nebo „klidová fáze“, jsou těžce odhadnutelné. Na základě tabulky průběhu programu kontrolujte, která etapa programu právě probíhá. Zda přístroj pracuje správně zkontrolujete tak, že se přesvědčíte zda svítí provozní indikační kontrolka ❸. Zkontrolujte, zda jste správně stiskli tlačítko Start/Stop ❸. Zkontrolujte, zda je zástrčka zapojena do sítě.
Přístroj rozseká přidávané rozinky.	Abyste zabránili rozmělnění přísad, jako je ovoce nebo ořechy, přidejte je k těstu až po zaznění signálu.

OBSAH

STRANA

Bezpečnostné pokyny	92
Zariadenie sa skladá z	93
Príslušenstvo	93
Používanie primerané účelu	93
Pred prvým použitím	94
Vlastnosti	94
Ovládací panel	95
Programy	96
Funkcia časovania	97
Pred pečením	98
Pečenie chleba	98
Chybové hlásenia	100
Čistenie a údržba	100
Technické údaje	101
Likvidácia	101
Záruka a servis	102
Dovozca	102
Priebeh programu	103
Odstraňovanie chýb pekárničky	107

Pred prvým použitím si pozorne prečítajte návod na používanie a uschovajte ho pre prípadné ďalšie použitie.
Pri odovzdaní prístroja tretej osobe ho odovzdajte spolu s návodom.

Bezpečnostné pokyny

- Pred používaním prístroja si najprv prečítajte celý návod na používanie!
- Nebezpečenstvo zadusení! Deti sa môžu zadusiť pri nesprávnom používaní baliacich materiálov. Zlikvidujte ich ihneď po vybalení alebo ich uschovajte na mieste, ktoré je deťom neprístupné.
- Po vybalení skontrolujte pekárníčku chleba, či sa počas dopravy nepoškodila. V prípade potreby sa obráťte na vášho dodávateľa.
- Postavte prístroj na suché, rovné a teplu odolné miesto.
- Neumiestňujte zariadenie do blízkosti horľavých materiálov, explozívnych a/alebo horľavých plynov. Od iných predmetov treba dodržať minimálny odstup 10 cm.
- Dajte pozor na to, aby vetracie otvory prístroja neboli zakryté. Nebezpečenstvo prehriatia!
- Pred pripojením skontrolujte, či druh a napätie elektrickej siete zodpovedajú údajom na typovom štítku.
- Kábel napájania zo siete ved'te tak, aby neprechádzal cez ostré hrany alebo v blízkosti horúcich plôch a predmetov. Mohla by sa tým poškodiť izolácia kábla.
- Počas činnosti nenechávajte prístroj nikdy bez dozoru.
- Aby sa predišlo potknutiu a úrazu, je zariadenie vybavené len krátkym sieťovým káblom.
- Prístroj používajte len vo vnútri budov.
- Prístroj nedávajte nikdy na plynový alebo elektrický sporák, horúcu pec alebo iné zdroje tepla. Nebezpečenstvo prehriatia!
- Nikdy nezakrývajte prístroj utierkou alebo iným materiálom. Horúčava a para musia mať voľný priechod. Môže dôjsť k požiaru, ak prístroj zakryjete horľavým materiálom alebo s takým príde do styku (napr. záclony).
- Ak použijete predlžovaciu šnúru, musí maximálny prípustný výkon tejto šnúry zodpovedať výkonu pekárníčky.
- Uložte predlžovací kábel tak, aby sa oň nikto nemohol potknúť, ani zaň nechtiac zatiahnuť.
- Pred každým použitím skontrolujte sieťovú šnúru a zástrčku. Keď sa sieťová šnúra tohto prístroja poškodí, musí ju vymeniť výrobca, jeho servis alebo iná podobne kvalifikovaná osoba, aby sa zabránilo ohrozeniu.
- Používanie príslušenstva neodporúčaného výrobcom môže viesť k poškodeniam. Prístroj používajte len na účely, na ktoré bol určený. Inak zaniknú nároky na záruku.
- Program pečenia spúšťajte len s vloženou nádobou na pečenie. V opačnom prípade to môže viesť k nenapraviteľným škodám na prístroji.
- Keď sú deti v blízkosti, dohliadajte na prístroj! Keď prístroj nepoužívate, ako aj pred čistením, vyiahnite zástrčku zo zásuvky. Pred vytažením jednotlivých dielov nechajte prístroj vychladnúť.
- Tento prístroj nie je určený na to, aby ho používali osoby (vrátane detí) s obmedzenými fyzickými, zmyslovými alebo duševnými schopnosťami, alebo s nedostatkom skúseností alebo nedostatkom znalostí, len za predpokladu, že budú pod dohľadom osoby zodpovednej za ich bezpečnosť alebo od nej dostanú pokyny, ako sa má prístroj používať. Na deti treba dohliadať, aby sa zabezpečilo, že sa nebudú hrať s prístrojom.
- Tento prístroj zodpovedá príslušným bezpečnostným predpisom. Kontroly, opravy a technickú údržbu môže vykonávať len kvalifikovaný personál predajcu. Inak zaniknú nároky na záruku.
- Na zariadenie nekladte žiadne predmety, ani ho nezakrývajte. Hrozí nebezpečenstvo požiaru!

- Pozor! Pekárnička chleba sa zahrieva na vysokú teplotu. Prístroja sa dotýkajte až vtedy, keď vychladne alebo používajte chňapky.
- Skôr ako vyberiete časti príslušenstva alebo ich vkladáte, nechajte zariadenie vychladnúť a vyťahnite zástrčku zo siete.
- Neprenášajte domácu pekárničku, keď je v nádobe na pečenie horúci alebo tekutý obsah, napríklad džem. Hrozí nebezpečenstvo popálenia!
- Dávajte pozor, aby ste pri používaní neprišli do styku s rotujúcim hákom na miesenie. Hrozí nebezpečenstvo poranenia
- Zástrčku nevyťahujte zo zásuvky ľahom za šnúru.
- Zástrčku vyťahnite zo siete, ak zariadenie nepoužívate alebo pred každým čistením.
- Zariadenie nepoužívajte na skladovanie potravín alebo riadu.
- Nikdy nekladajte hliníkové fólie ani iné kovové predmety do pekárničky. Môže to viesť ku skratu. Hrozí nebezpečenstvo požiaru!
- Neponárajte pekárničku do vody ani do iných kvapalín. Hrozí nebezpečenstvo úrazu elektrickým prúdom!
- Zariadenie nečistite špongiou, ktorá zanecháva škrabance.
Keď sa voľná časti špongie a prídu do styku s elektrickými časťami zariadenia, hrozí nebezpečenstvo úrazu elektrickým prúdom.
- Na zapínanie a vypínanie prístroja nepoužívajte žiadne externé spínacie hodiny ani samostatný systém diaľkového ovládania.
- Nikdy nepoužívajte prístroj bez nádoby alebo s prázdnu nádobou na pečenie. To vedie k nenapraviteľnému poškodeniu prístroja.
- Vždy počas prevádzky zatvorte kryt.
- Nikdy nevyberajte nádobu na pečenie počas prevádzky.
- Nikdy neprekračujte pri pečení množstvo 700 g múky a nikdy do nej nedávajte viac než 1 1/4 balíčka (asi 26 g) sušeného droždia. Cesto by mohlo pretiecť a spôsobiť požiar!

Zariadenie sa skladá z

- 1 Pozorovacie okienko
- 2 Veko prístroja
- 3 Vetracie otvory
- 4 Sieťová šnúra
- 5 Ovládací panel



Pozor! Horúci povrch!

Príslušenstvo

- 6 2 hnetacie háky
- 7 Forma na pečenie až do hmotnosti chleba 1250 g
- 8 Odmerka
- 9 Odmerná lyžica
- 10 Vyberač hnetacích hákov
 - Krátke informácie
 - Receptár
 - Návod na používanie

Používanie primerané účelu

Domácu pekárničku chleba používajte len na pečenie chleba a prípravu džemu alebo lekváru pre domáce použitie.

Nepoužívajte prístroj na sušenie potravín alebo iných predmetov. Nepoužívajte pekárničku vonku. Používajte len výrobcom odporúčané príslušenstvo. Neodporúčané príslušenstvo môže zariadenie poškodiť.

Pred prvým použitím

Likvidácia obalového materiálu

Vybalte automat a zlikvidujte obalový materiál podľa predpisov platných vo Vašom bydlisku.

Prvé čistenie

Pred zapnutím utrite nádobu na pečenie 7, hnetacie háky 6 a vonkajšie plochy domácej pekárnice čistou vlhkou handričkou. Nepoužívajte žiadne čistiace špongie ani abrazívne prostriedky, ktoré zanechávajú škrabance. Dajte dolu ochrannú fóliu z ovládacieho panela 5 a takisto aj z priezoru 1.

Zohriatie

i Pri prvom uvedení do prevádzky dodržte tento pokyn:

Prázdnu formu na pečenie vložte 7 do prístroja len pri prvom zohrievaní. Zatvorte veko prístroja 2. Zvoľte program 12, ako je uvedené v kapitole „PROGRAM“, a stlačte tlačidlo Štart/Stop B, čím prístroj na 5 minút zohrejete. Po 5 minútach stlačte tlačidlo Štart/Stop B, až sa ozve dlhý signálny tón na znamenie ukončenia programu.

Pretože sú vyhrievacie prvky mierne naolejované, môžete pri prvom zapnutí ucítiť mierny zápach. Tento zápach je neškodný a po chvíli prestane. Zabezpečte dostatočné vetranie, napr. otvorte okno. Nechajte prístroj celkom vychladnúť a ešte raz utrite formu na pečenie 7, miesiace háky 6 a vonkajšiu plochu pekárnice čistou navlhčenou handrou.

⚠ Nebezpečenstvo požiaru! Nenechajte domácu pekárnicu zohrievať dlhšie než 5 minút s prázdnu nádobou na pečenie 7. Hrozí nebezpečenstvo prehriatia.

Vlastnosti

Automatická domáca pekárnica chleba umožňuje piecť chlieb podľa Vašej chuti.



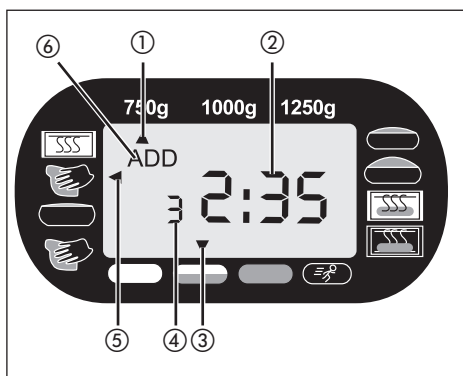
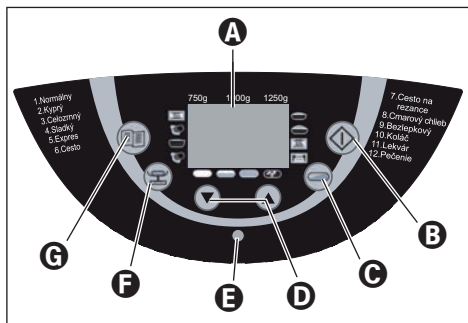

- Môžete voliť medzi 12 rôznymi programami.
- Môžete spracovať hotové zmesi na pečenie.
- Môžete dať vymiesiť rezancové cesto alebo cesto na chlieb i vyrábať marmeládu.
- Pomocou programu "Bezlepkový" môžete piecť bezlepkové zmesi a piecť podľa receptov z bezlepkových druhov múk, ako je napr. kukuričná, pohánková a zemiaková múka.

Ovládací panel



A Displej

Zobrazuje

- 1 voľbu hmotnosti (750 g, 1000 g, 1250 g)
- 2 zostávajúci čas a naprogramovaný čas
- 3 zvolený stupeň zhnednutia (svetlý , stredný , tmavý , rýchly )
- 4 zvolené číslo programu
- 5 priebeh programu
- 6 prídanie prísad („ADD“)

B Štart / Stop

Na spustenie a ukončenie prevádzky alebo na zrušenie nastavenia časovača.

Za účelom zastavenia prevádzky krátko stlačte tlačidlo Štart/Stop **B**, až sa ozve signál a čas na displeji **A** bliká. Opätovným stlačením tlačidla Štart/Stop **B** v priebehu 10 minút môžete v prevádzke znovu pokračovať. V prípade, že zabudnete v programe pokračovať, bude program po 10 minútach pokračovať automaticky sám. Ak chcete prevádzku úplne ukončiť alebo zrušiť nastavenia, na 3 sekundy stlačte tlačidlo Štart/Stop **B**, až zaznie dlhý signálny tón.

⚠ Upozornenie:

Tlačidlo Štart/Stop stlačte iba vtedy **B**, keď chcete skontrolovať stav chleba. Priebeh pečenia môžete pozorovať cez pozorovacie okienko.

⚠ Pozor:

Pri stlačení všetkých tlačidiel sa musí ozvať signálny tón, okrem prípadu, keď je prístroj v prevádzke.

⊖ Stupeň zhnednutia (alebo rýchly režim)

Voľba stupňa zhnednutia alebo prepnutie do rýchleho režimu (svetlý/stredný/tmavý/rýchly). Opakovane stláčajte tlačidlo stupeň zhnednutia **⊖**, až sa šípka nachádza nad požadovaným stupňom zhnednutia. V programoch 1 - 4 môžete viacnásobným stlačením tlačidla stupeň zhnednutia **⊖** aktivovať rýchly režim, a tým skrátiť priebeh pečenia. Stláčajte tlačidlo stupeň zhnednutia **⊖** dovtedy, až sa šípka nachádza nad „rýchlo“. V programoch 6, 7 a 11 nie je možné zvoliť stupeň zhnednutia.

⏸ Časovač ▼ ▲

Odložené pečenie.

⚠ Upozornenie:

V programe 11 sa nedá nastaviť odložené pečenie.

B Prevádzková kontrolka

Prevádzková kontrolka **B** svojim svietením indikuje, že práve beží niektorý program. Keď chcete niektorý program pomocou časovača spustiť s časovým oneskorením, rozsvieti sa prevádzková kontrolka **B** až vtedy, keď sa tento program spustí, a nie vtedy, keď je ešte len zapnutý časovač.

B Hmotnosť chleba

Voľba hmotnosti chleba (750 g / 1000 g / 1250 g). Opakovane stláčajte toto tlačidlo, až sa šípka nachádza pod požadovanou hmotnosťou. Údaje o hmotnosti (750 g, 1000 g, 1250 g) sa vzťahujú na množstvo prísad, ktorými sa forma na pečenie naplní **7**.

A Upozornenie:

Pri zapnutí prístroja je hmotnosť nastavená na 1250 g. V programoch 6, 7, 11 a 12 sa hmotnosť nedá nastaviť.

G Voľba programov (menu)

Vyvolanie požadovaného programu (1-12). Na displeji **A** sa zobrazí číslo programu a príslušná doba pečenia.

Funkcia pamäte

Program bude po opätovnom zapnutí po výpadku prúdu po dobu až 10 minút pokračovať na rovnakom mieste. Toto však neplatí pri zrušení alebo ukončení priebehu pečenia alebo po stlačení tlačidla Štart/Stop **B**, až sa ozve dlhý signálny tón.

Pozorovacie okienko **1**

Cez pozorovacie okienko **1** môžete sledovať priebeh pečenia.

Programy

Pomocou tlačidla voľba programu **G** si zvolíte požadovaný program. Príslušné číslo programu sa zobrazí na displeji **A**. Doby pečenia sú závislé od zvolenej kombinácie programov. Pozri kapitola „Priebeh programu“.

Program 1: Normálny

Na biele a pšenično-ražné chleby, ktoré pozostávajú hlavne z pšeničnej alebo ražnej múky. Chlieb má kompaktnú konzistenciu. Zhnednutie chleba sa nastaví pomocou tlačidla stupeň zhnednutia **C**.

Program 2: Kyprý

Na ľahké chleby z jemnej múky. Chlieb je spravidla kyprý a má chrumkavú kôrku.

Program 3: Celozrnný

Na chleby zo silnejších druhov múk, napr. celozrnná pšeničná a ražná múka. Chlieb bude kompaktnější a ťažší.

Program 4: Sladký

Na chleby s prísadami ovocných štiav, strúhaného kokosu, hrozienok, suchého ovocia, čokolády alebo s pridaním cukru. Vďaka dlhšej fáze kysnutia je chlieb ľahší a vzdušnejší.

Program 5: Expres

U miesenia nechať cesto vykysnúť a pečenie bude trvať kratšiu dobu. Pre tento program sú však vhodné len recepty, ktoré neobsahujú žiadne ťažké prísady alebo hrubú múku. Majte na pamäti, že chlieb pri tomto programe bude hustejší a nie až taký chutný.

Program 6: Cesto

Na prípravu kvasnicového cesta na žemle, pizzu alebo pletenky. Samotné pečenie pri tomto programe odpadá.

Program 7: Cesto na rezance

Na prípravu rezancového cesta. Samotné pečenie pri tomto programe odpadá.

Program 8: Cmarový chlieb

Pre chleby, ktoré sa robia z cmaru alebo jogurtu.

Program 9: Bezlepkový

Pre chleby z bezlepkových múk a zmesí na pečenie. Bezlepkové múky potrebujú viac času na prijatie tekutín a majú iné vlastnosti pri miesení.

Program 10: Koláč

Suroviny sa v tomto programe miesia, nechajú vykysnúť a upečú. Pri tomto programe používajte prášok do pečiva.

Program 11: Lekvár

Na prípravu marmelád, džemov, želé a ovocných pomazánok.

Program 12: Pečenie

Na dopečenie chlebov, ktoré sú príliš svetlé alebo nie sú úplne dopečené alebo na hotové cestá. Pri tomto programe odpadajú všetky procesy miesenia a kysnutia. Chlieb sa udržiava teplý až jednu hodinu po ukončení pečenia. Tým sa zabráni tomu, aby bol chlieb príliš vlhký.

Program 12 pečie chleba po dobu 60 minút.

Za účelom predčasného ukončenia týchto funkcií stlačte tlačidlo Štart/Stop **B**, až sa ozve dlhý signál. Prístroj vypnete odpojením od elektrickej siete.

⚠ Upozornenie:

Pri programoch 1, 2, 3, 4, 5, 6, 8 a 9 zaznie v priebehu programu pípnutie a na displeji sa zobrazí **6** „ADD“.

Bezprostredne potom pridajte ďalšie prísady ako ovocie alebo orechy.

Tieto prísady potom miesiaci hák **6** nerozdrví.

Ak máte nastavený časovač, môžete dať všetky prísady do nádoby na pečenie **7** aj pred začatím programu. Ovocie a orechy by ste v tomto prípade mali trochu rozkrájať.

Funkcia časovania

Funkcia časovania vám umožňuje odložiť pečenie na neskôr.

Pomocou tlačidiel so šípkami **▲** a **▼** **D** nastavte požadovaný koniec pečenia. Maximálna doba časového oneskorenia je 15 hodín.

⚠ Varovanie! Predtým, než budete chcieť upiecť určitý chlieb pomocou funkcie časovania, príslušný recept najskôr vyskúšajte, aby ste sa uistili, že pomer prísad je správny, cesto nie je príliš tuhé alebo príliš riedke alebo množstvo nie je príliš veľké, aby Vám prípadne nepretieklo. Hrozí nebezpečenstvo požiaru!

Zvoľte jeden program. Na displeji **A** sa zobrazí doba potrebná na pečenie.

Pomocou tlačidla so šípkou **▲** **D** posuniete koniec programu. Pri prvom stlačení sa posunie koniec programu na nasledujúcu desiatku. Každé ďalšie stlačenie tlačidla **▲** **D** posunie koniec doby o 10 minút. Ak podržíte tlačidlo so šípkou stlačené, proces prestavenia času urýchlite. Na displeji sa zobrazí celková doba pečenia a doba odloženia. Pri prekročení možného posunutia času môžete čas pomocou tlačidiel so šípkami skorigovať **▼** **D**. Tlačidlom Štart/Stop **B** potvrdíte nastavenie časovača.

Na displeji **A** bliká dvojbodka a naprogramovaný čas začne plynúť. Len čo začne bežať program, rozsvieti sa prevádzková kontrolka **B**.

Pri skončení procesu pečenia zaznie desať pípnutí a na displeji **A** sa zobrazí 0:00.

Príklad:

Je 8:00 a vy by ste chceli mať čerstvý chlieb za 7 hodín a 30 minút, teda o 15:30.

Najskôr zvolte program 1 a stláčajte tlačidlá so šípkami **D** tak dlho, až sa na displeji **A** zobrazí 7:30, pretože čas do ukončenia činí 7 hodín a 30 minút.

i **Upozornenie:** V programe „marmeláda“ nie je funkcia časovania k dispozícii.

⚠ Upozornenie

Funkciu časovania nepoužívajte, keď spracovávate rýchlo sa kaziace potraviny ako vajcia, mlieko, smotanu alebo syr.

Pred pečením

Pre úspešné pečenie majte na pamäti tieto faktory:

Suroviny

⚠ Upozornenie

Vytiahnite formu na pečenie **7** z pekárnice než do nej dáte prísady. Keby sa suroviny dostali do priestoru pečenia, zahriatím vyhrievacích špirál by mohlo dôjsť k požiaru.

- Suroviny vkladajte do nádoby na pečenie **7** vždy v predpísanom poradí.
- Všetky suroviny majú byť zahriate na izbovú teplotu, aby sa dosiahol optimálny priebeh kysnutia.
- Dbajte na presné odmeranie množstva prísad. Už nepatrné odchýlky od množstiev určených v recepte môžu ovplyvniť výsledok pečenia.

⚠ Upozornenie

V žiadnom prípade nepoužívajte väčšie množstvá než je uvedené. Príliš mnoho cesta môže pretiecť cez okraj formy na pečenie **7** a na horúcich špirálach spôsobiť požiar.

Pečenie chleba

Príprava

Dodržiavajte bezpečnostné pokyny uvedené v tomto návode.

Postavte automat na pečenie chleba na rovný a pevný podklad.

1. Vytiahnite nádobu na pečenie **7** z prístroja nahor.
2. Zasuňte hnetacie háky **6** na pohonné osi v nádobe na pečenie **7**. Dajte pozor na to, aby sedeli pevne.
3. Dajte suroviny podľa zvoleného vášho receptu v uvedenom poradí do nádoby na pečenie **7**. Najprv dávajte tekutiny, cukor, soľ a potom múku. Kvasnice vždy ako posledné.

⚠ Upozornenie

Dajte pozor, aby kvasnice neprišli do styku so soľou alebo s kvapalinami.

4. Vložte nádobu na pečenie **7** späť. Dbajte na to, aby správne dosadla.
5. Zatvorte veko prístroja **2**.
6. Zasuňte zástrčku do zásuvky. Zaznie signál a na displeji **A** sa zobrazí číslo programu a celková doba pre program 1.
7. Zvoľte program pomocou tlačidla voľby programu **G**. Každá voľbasa potvrdí zaznením signálu.
8. V prípade potreby zvoľte veľkosť chleba tlačidlom **F**.
9. Zvoľte stupeň zhnednutia **C** chleba. Na displeji **A** vám šípka ukáže, či ste nastavili svetlý, stredný alebo tmavý. Môžete zvoliť i „rýchlo“, aby ste skrátili čas, v ktorom cesto kysne.

⚠ Upozornenie

V programoch 6, 7 a 11 nie je funkcia „stupeň zhnednutia“ k dispozícii.

Funkcia „rýchlo“ je k dispozícii iba v programoch 1-4. V programoch 6, 7, 11 a 12 nie je nastavenie hmotnosti chleba k dispozícii.



10. Teraz máte možnosť časovačom nastaviť záverečný čas programu. Môžete zadať odloženie času maximálne o 15 hodín.



Upozornenie

V programe 11 nie je táto funkcia k dispozícii.

Spustenie programu

Program spustíte tlačidlom Štart/Stop .

-  **Upozornenie:** Programy 1, 2, 3, 4, 6, 8 a 9 sa spúšťajú s 10- až 30-minútovou predhrievacou fázou (okrem rýchleho režimu, viď tabuľka Priebeh programu). Hnetacie háky  sa pritom nepohybujú. To nie je chyba prístroja.

Program automaticky vykoná rôzne pracovné úkony. Priebeh programu môžete sledovať cez pozorovacie okienko  vašej pekárnice. Niekedy môže počas pečenia dochádzať k zrážaniu vlhkosti na pozorovacím okienku . Veko prístroja  môžete v priebehu miesenia otvoriť.

Upozornenie

Neotvárajte veko prístroja  v priebehu kysnutia alebo pečenia. Chlieb by sa mohol prepadnúť.

Ukončenie programu

Pri skončení procesu pečenia zaznie desať pípnutí a na displeji  sa zobrazí 0:00.

Po ukončení programu sa zariadenie automaticky prepne do režimu udržania obsahu v teple, ktorý trvá až 60 minút.

Upozornenie

To neplatí pre programy 6, 7 a 11.

Pritom v prístroji cirkuluje teplý vzduch. Funkciu udržania obsahu v teple môžete predčasne ukončiť tým, že budete držať stlačené tlačidlo Štart/Stop,  až zaznie signálny tón.



Varovanie



Predtým, než otvoríte veko prístroja vytiahnite zástrčku zo zásuvky .

V dobe, kedy prístroj nepoužívate, má byť vždy odpojený od elektrickej siete!

Vyberanie chleba



Pri vyberaní nádoby na pečenie  používajte vždy chňapky alebo ochranné rukavice.



Držte nádobu na pečenie  šikmo nad roštom a ľahko ňou zatrasťe, aby sa chlieb od nádoby  oddelil.

Keď sa chlieb od hákov neoddelí , odstráňte opatrne hnetacie háky  pomocou priloženého vyberača hnetacích hákov .

Upozornenie

Nepoužívajte žiadne kovové predmety, ktoré by mohli spôsobiť poškriabanie vrstvy zabraňujúcej prilepeniu.

Ľhneď po vybratí chleba umyte nádobu na pečenie  teplou vodou. Zabráňte tým prischnutiu hnetacích hákov  na hnacom hriadelí.

Tip: Keď háky  po poslednom procese hnetenia vyberiete, tak sa chlieb pri vyberaní z formy  nenatrhne.

- Krátko stlačte tlačidlo Start/Stop **B**, aby ste prerušili program úplne na začiatku pečenia alebo vytiahnite zástrčku zo zásuvky. V priebehu 10 minút musíte zástrčku zasunúť späť do zásuvky, aby pečenie mohlo následne pokračovať.
- Otvorte veko prístroja **2** a vyberte nádobu na pečenie **7**. Pomúčenými rukami môžete vybrať cesto a hnetacie háky **6**.
- Cesto vložte späť do nádoby na pečenie **7**. Nádobu na pečenie vložte **7** znovu do prístroja a zavrite veko **2**.
- Zastrčte zástrčku do zásuvky. Program pečenia bude pokračovať.

Nechajte chlieb 15-30 minút chladnúť, než ho začnete konzumovať.

Pred krájaním chleba sa vždy presvedčte, či v ňom nie je hnetací hák **6**.

Chybové hlásenia

- Keď sa na displeji **A** zobrazí „HHH“, potom, keď bol program spustený, je teplota pekárnice ešte príliš vysoká. Zastavte program a vytiahnite zástrčku zo zásuvky. Otvorte veko prístroja **2** a nechajte ho 20 minút vychladnúť než ho budete ďalej používať.
- Pokiaľ sa nedá spustiť nový program, potom, čo prístroj práve jeden program ukončil, je ešte príliš horúci. V tomto prípade preskočí zobrazenie na displeji do základného nastavenia (program 1). Otvorte veko prístroja **2** a nechajte ho 20 minút vychladnúť než ho budete ďalej používať.

⚠ Varovanie

Nepokúšajte sa uviesť prístroj do prevádzky, pokiaľ ešte nevychladol.

To sa dá len v prípade programov 11 a 12.

- Keď sa po spustení programu na displeji A zobrazí „EEO“, „EE1“ alebo „LLL“, vypnite pekárnicu, a potom ju znova zapnite tak, že zástrčku zo zásuvky vytiahnete a potom ju znova zasuniete. Keď sa chybové hlásenie neprestane zobrazovať, obráťte sa na zákaznícke služby.

Čistenie a údržba

⚠ Varovanie

Pred každým čistením vytiahnite zástrčku zo zásuvky a nechajte prístroj celkom vychladnúť.

Chráňte prístroj pred vlhkosťou, pretože tá môže mať za následok úder elektrickým prúdom.

Dodržiavajte pritom aj bezpečnostné pokyny.

⚠ Pozor

Jednotlivé diely prístroja a príslušenstva nie sú vhodné na umývanie v umývačke riadu!

Teleso, veko, priestor na pečenie

Odstráňte zvyšky z priestoru pečenia pomocou vlhkej handričky alebo mierne navlhčenej mäkkej špongie. Poutierajte teleso automatu a veko vlhkou handričkou alebo špongiou.

- Dobre vysušte vnútorný priestor. Pre ľahšie čistenie môžete veko prístroja **2** oddeliť od telesa:

- Otvorte veko **2**, až kužeľovité palce kovania prejdú otvormi vo vodiacich kovaniach.
- Vytiahnite veko prístroja **2** z vodiacich kovani.
- Za účelom montáže veka prístroja **2** zasuňte palce kovania otvormi vo vodiacich kovaniach.

Nádoby na pečenie a hnetacie háky

Povrch nádoby na pečenie **7** a miesiacich hákov **6** je potiahnutý neprilnavou vrstvou. Pri čistení nepoužívajte žiadne agresívne čistiace prostriedky ani predmety, ktoré môžu spôsobiť poškrabanie povrchov.

V dôsledku vlhkosti a pár sa môže po čase zmeniť vzhľad povrchov. To neznamená žiadne zhoršenie funkcie alebo kvality.

Pred čistením vyberte nádobu na pečenie **7** a miesiace háky **6** z priestoru na pečenie. Vonkajšiu stranu nádoby na pečenie **7** utrite vlhkou handričkou.

Pozor

Nikdy neponárajte nádobu na pečenie **7** do vody alebo iných tekutín.

Vnútrotný priestor nádoby na pečenie **7** vyčistíte teplou vodou, v ktorej rozpustíte čistiaci prostriedok. Ak sú hnetacie háky **6** zanesené a nedajú sa uvoľniť, naplňte nádobu na pečenie **7** na asi 30 minút horúcou vodou.

Ak je nasadzovací otvor v hnetacom háku **6** upchatý, môžete ho opatrne vyčistiť drevenou tyčinkou.

Na čistenie pekárnicky nepoužívajte žiadne chemické čistiace prostriedky ani riedidlá.

Technické údaje

Model:	Domacia pekárnica SBB 850 EDS A1
Menovité napätie:	220 - 240 V, 50 Hz
Príkon:	850 W

Likvidácia



Prístroj v žiadnom prípade nevyhadzujte do normálneho domového odpadu. Tento výrobok podlieha európskej smernici 2002/96/EC.

Zlikvidujte prístroj v príslušnom zariadení (firme) na likvidáciu odpadu.

Dozrďte aktuálne platné predpisy. V prípade pochybností sa obráťte na zariadenia na likvidáciu odpadu.



Všetok baliaci materiál zlikvidujte ekologickým spôsobom.

Záruka a servis

Na tento prístroj máte záruku po dobu 3 rokov odo dňa kúpy. Prístroj bol starostlivo vyrobený a pred expedíciou dôkladne vyskúšaný.

Uchovajte si, prosím, účtenku ako dôkaz o nákupe.

V prípade uplatňovania záruky sa spojte s opravovňou telefonicky. Len tak sa dá zabezpečiť bezplatné zaslanie tovaru.

Záruka platí len na chyby materiálu a výroby, nie na poškodenia spôsobené prepravou, na opotrebenie, napríklad miesiacich hákov a nádoby na pečenie, ani na poškodenia rozbitných častí. Výrobok je určený len na súkromné používanie a nie na podnikateľské účely.

Záruka prestáva platiť pri zaobchádzaní nezodpovedajúcom účelu, pri neprimeranom zaobchádzaní, pri používaní násilia a pri zásahoch, ktoré neurobil nami autorizovaný servis. Práva vyplývajúce zo zákona nie sú touto zárukou obmedzené.

Záručná doba sa nepredlžuje o dobu záručných opráv.

To platí aj na vymenené alebo opravené diely. Prípadné už pri kúpe zistené poškodenia alebo nedostatky musíte nahlásiť ihneď po vybalení, najneskôršie však do dvoch dní po dátume kúpy.

Opravy, ktoré spadajú do obdobia po skončení záručnej doby, si musíte zaplatiť.

 **Kompernass Service Slovakia**

Tel. 0850 00 10 16 (0,075 EUR/Min.)









e-mail: support.sk@kompernass.com

Dovozca









KOMPERNASS GMBH
BURGSTRASSE 21
D-44867 BOCHUM

www.kompernass.com









Priebeh programu

Program	1. Normálny						2. Kypký					
	svetlý stredný tmavý			rýchly			svetlý stredný tmavý			rýchly		
Veľkosť	750 g	1000 g	1250 g	750 g	1000 g	1250 g	750 g	1000 g	1250 g	750 g	1000 g	1250 g
Čas (hodiny)	2:58	3:05	3:15	2:14	2:20	2:25	3:13	3:18	3:25	2:18	2:25	2:30
Predhrievanie (min) 	15	15	20	N/A	N/A	N/A	10	10	15	N/A	N/A	N/A
Miesenie 1 (min) 	12	13	13	12	13	13	12	12	15	12	13	13
Kysnutie 1 (min) 	25	25	25	10	10	10	20	20	20	10	10	10
Miesenie 2 (min) 	2 3A* 5	2 5A 5	2 5A 5	2 1A 5	2 2A 5	2 2A 5	2 3A* 8	2 5A 8	2 5A 8	2 1A 5	2 2A 5	2 2A 5
Kysnutie 2 (min) 	30	30	30	18	18	18	43	41	35	18	18	18
Kysnutie 3 (min) 	30	30	30	30	30	30	35	35	35	30	30	30
Pečenie (min) 	56	60	65	56	60	65	60	65	70	60	65	70
Udržiavanie v teple (min) 	60	60	60	60	60	60	60	60	60	60	60	60
Pridanie prísad (zostávajú hodiny)	2:01	2:05	2:10	1:49	1:53	1:58	2:26	2:29	2:28	1:53	1:58	2:03
Nastavenie času	15 h	15 h	15 h	15 h	15 h	15 h	15 h	15 h	15 h	15 h	15 h	15 h









* 3A znamená, že prístroj 3 minúty miesi a súčasne zaznie signál upozorňujúci na prídanie prísad a na displeji sa zobrazí „ADD“ .

Program	3. Celozrnný						4. Sladký					
	svetlý stredný tmavý			rýchly			svetlý stredný tmavý			rýchly		
Veľkosť	750 g	1000 g	1250 g	750 g	1000 g	1250 g	750 g	1000 g	1250 g	750 g	1000 g	1250 g
Čas (hodiny)	3:18	3:25	3:35	2:24	2:30	2:35	2:56	3:01	3:10	2:10	2:16	2:20
Predhrievanie (min) 	15	15	20	N/A	N/A	N/A	10	10	15	N/A	N/A	N/A
Miesenie 1 (min) 	11	12	12	11	13	13	12	12	12	11	12	12
Kysnutie 1 (min) 	30	30	30	10	10	10	25	25	25	10	10	10
Miesenie 2 (min) 	2 3A 8	2 5A 8	2 5A 8	2 2A 5	2 2A 5	2 2A 5	2 4A* 6	2 5A 6	2 5A 6	2 1A 6	2 2A 6	2 2A 6
Kysnutie 2 (min) 	38	38	38	23	23	23	35	35	35	18	18	18
Kysnutie 3 (min) 	35	35	35	35	35	35	30	30	30	30	30	30
Pečenie (min) 	56	60	65	56	60	65	52	56	60	52	56	60
Udržiavanie v teple (min) 	60	60	60	60	60	60	60	60	60	60	60	60
Pridanie prísad (zostávajú hodiny)	2:17	2:21	2:26	1:59	2:03	2:08	2:03	2:07	2:11	1:46	1:50	1:54
Nastavenie času	15 h	15 h	15 h	15 h	15 h	15 h	15 h	15 h	15 h	15 h	15 h	15 h

* 4A znamená, že prístroj 4 minúty miesi a súčasne zaznie signál upozorňujúci na prídanie prísad a na displeji sa zobrazí „ADD“ .

Program	5. Expres			6. Cesto	7. Cesto na rezance	8. Cmarový chlieb			9. Bezlepkový		
Stupeň zhnednutia	svetlý stredný tmavý			N/A	N/A	svetlý stredný tmavý			svetlý stredný tmavý		
Veľkosť	750 g	1000 g	1250 g	N/A	N/A	750 g	1000 g	1250 g	750 g	1000 g	1250 g
Čas (hodiny)	1:15	1:18	1:20	1:50	0:15	3:17	3:21	3:30	3:40	3:45	3:55
Predhrievanie (min) 	N/A	N/A	N/A	10	N/A	25	25	30	15	15	20
Miesenie 1 (min) 	8	8	8	12	15	10	10	10	12	12	12
Kysnutie 1 (min) 	N/A	N/A	N/A	10	N/A	20	20	20	20	20	20
Miesenie 2 (min) 	N/A 2A 5	N/A 2A 5	N/A 2A 5	N/A 3A 5	N/A N/A N/A	2 5A* 8	2 5A 8	2 5A 8	2 3A 8	2 3A 8	2 3A 8
Kysnutie 2 (min) 	N/A	N/A	N/A	25	N/A	45	45	45	50	50	50
Kysnutie 3 (min) 	20	20	20	45	N/A	30	30	30	50	50	50
Pečenie (min) 	40	43	45	N/A	N/A	52	56	60	60	65	70
Udržiavanie v teple (min) 	60	60	60	N/A	N/A	60	60	60	60	60	60
Pridanie prísad (zostávajú hodiny)	1:05	1:08	1:10	1:15	N/A	2:15	2:19	2:23	2:48	2:53	2:58
Nastavenie času	15 h	15 h	15 h	15 h	15 h	15 h	15 h	15 h	15 h	15 h	15 h

* 5A znamená, že prístroj 5 minút miesi a súčasne zaznie signál upozorňujúci na prídanie prísad a na displeji sa zobrazí „ADD“ .

Program	10. Koláč			11. Lekvár	12. Pečenie
Stupeň zhnednutia	svetlý stredný tmavý			N/A	svetlý stredný tmavý
Veľkosť	750 g	1000 g	1250 g	N/A	N/A
Čas (hodiny)	1:30	1:35	1:40	1:20	1:00
Predhrievanie (min) 	N/A	N/A	N/A	N/A	N/A
Miesenie 1 (min) 	15	15	15	N/A	N/A
Kysnutie 1 (min) 	N/A	N/A	N/A	15 vysoká teplota + miesenie	N/A
Miesenie 2 (min) 	N/A N/A N/A	N/A N/A N/A	N/A N/A N/A	N/A N/A N/A	N/A N/A N/A
Kysnutie 2 (min) 	N/A	N/A	N/A	N/A	N/A
Kysnutie 3 (min) 	N/A	N/A	N/A	45 vysoká teplota + miesenie	N/A
Pečenie (min) 	60	65	70	20 Kysnutie	60
	15 Kysnutie	15 Kysnutie	15 Kysnutie		
Udržiavanie v teple (min) 	60	60	60	N/A	60
Pridanie prísad (zostávajú hodiny)	N/A	N/A	N/A	N/A	N/A
Nastavenie času	15 h	15 h	15 h	N/A	15 h

Odstraňovanie chýb pekárničky

Čo robiť, keď hnetací hák 6 po pečení zostane v nádobe na pečenie 7 ?	Naplňte horúcou vodou nádobu na pečenie 7 a otáčajte hnetacie háky 6 , aby sa zatvrdnuté zvyšky pod nimi uvoľnili.
Čo sa stane, ak hotový chlieb zostane v domácej pekárničke?	Pomocou funkcie „Udržať teplý“ sa zabezpečí, že chlieb bude asi 1 hodinu v teple a bude chránený pred vlhkosťou. Ak necháte chlieb dlhšie než 1 hodinu v pekárničke, môže byť vlhký.
Sú forma na pečenie 7 a miesiaci hák 6 vhodné na umývanie v umývačke riadu?	Nie. Formu na pečenie 7 a miesiaci hák 6 umývajte ručne.
Prečo sa cesto nemiesi, hoci motor beží?	Skontrolujte, či sú hnetacie háky 6 a nádoba na pečenie 7 správne nasadené a zaistené.
Čo mám spraviť, keď hnetacie háky 6 zostali v chlebe?	Vyberte hnetacie háky 6 pomocou vyberača hnetacích hákov 10 .
Čo sa stane pri výpadku prúdu počas chodu programu?	Pri výpadku elektrického prúdu na dobu maximálne 10 minút zabezpečí automat na pečenie chleba ukončenie programu, ktorý predtým bežal.
Ako dlho trvá pečenie chleba?	Presné doby nájdete v tabuľke priebehu programov.
Aké hmotnosti chleba sa dajú piecť?	Môžete piecť chlieb od 750 g - 1000 g - 1250 g.
Prečo sa nemôže pri pečení s použitím čerstvého mlieka využiť funkcia časovania?	Čerstvé suroviny, ako je mlieko alebo vajcia, sa kazia, keď v zariadení zostávajú dlho.
Čo sa stalo, keď prístroj nefunguje po stlačení tlačidla Štart/Stop B ?	Niektoré pracovné chody ako napríklad „Zahriatie“ alebo „Kysnutie“ sa dajú ťažko rozpoznať. Pomocou tabuľky „Priebeh programu“ skontrolujte, ktorá časť programu práve prebieha. Skontrolujte, či prístroj pracuje, tým, že si overíte, či svieti prevádzková kontrolka B . Skontrolujte, či ste správne stlačili tlačidlo Štart/Stop B . Skontrolujte, či je zástrčka pripojená do elektrickej siete.
Pekárnička rozsekáva pridané hrozienka.	Aby ste predišli rozsekaniu prísad, ako sú ovocie alebo orechy, pridajte ich do cesta až po zaznení signálu.

SADRŽAJ

STRANA

Sigurnosne napomene	110
Pregled uređaja	111
Oprema	111
Uporaba u skladu sa namjenom	111
Prije prve uporabe	112
Osobine	112
Komandno polje	113
Programi	114
Funkcija timera	115
Prije pečenja	116
Pečenje kruha	116
Dojave pogrešaka	118
Čišćenje i održavanje	118
Tehnički podaci	119
Zbrinjavanje	119
Jamstvo i servis	120
Uvoznik	120
Tijek programa	121
Otklanjanje grešaka automatskog uređaja za pečenje kruha	125

Upute za posluživanje prije prve upotrebe pažljivo pročitajte i sačuvajte ih za kasnije korištenje.
Ukoliko uređaj dajete trećim osobama, priložite i ove upute.

Sigurnosne napomene

- Molimo Vas da prije korištenja uređaja prvo pročitate cjelokupne upute za njegovu uporabu!
- Opasnost od gušenja! Djeca se mogu ugušiti pri nenamjenskoj upotrebi materijala ambalaže. Ovaj materijal zbrinite odmah nakon raspakiranja uređaja, ili ga čuvajte na mjestu nedostupnom djeci.
- Nakon raspakiranja uređaj prekontrolirajte na transportna oštećenja. U slučaju potrebe obratite se svom trgovcu.
- Uređaj postavite na suhu i ravnu površinu neosjetljivu na visoke temperature.
- Uređaj ne postavljajte u blizini zapaljivih materijala i eksplozivnih i/ili zapaljivih plinova. Prema drugim predmetima mora biti ostavljeno rastojanje od najmanje 10 centimetara.
- Obratite pažnju na to, da otvori za ventilaciju uređaja ne budu prekriveni.
- Prije priključivanja uređaja prekontrolirajte, da li vrsta struje i mrežni napon odgovaraju podacima na tipskoj ploči uređaja.
- Mrežni kabel ne postavljajte preko oštih ivica ili u blizini vrućih površina ili predmeta. Izolacija kabela bi mogla biti oštećena.
- Uređaj za vrijeme rada nikada ne ostavite bez nadzora!
- Da bi bila isključena opasnost od posrtanja i nezgoda, uređaj je opremljen sa kratkim napojnim kablom.
- Uređaj koristite samo u unutrašnjim prostorijama.
- Uređaj nikada ne postavite na plinski ili električni štednjak ili pokraj njega, niti na druge vrste vrućih štednjaka ili ostale vrste izvora toplote. Opasnost od pregrijavanja!
- Uređaj nikada ne prekrijte sa ručnikom ili sa drugim materijalima. Vrućina i para moraju biti u stanju da ishlape. Do požara može doći, ukoliko se uređaj prekrije ili dođe u kontakt zapaljivim materijalom, kao što su zavjese.
- Ukoliko upotrebljavate produžni kabel, njegova maksimalna dopuštena jačina struje mora odgovarati snazi automatskog uređaja za pečenje kruha.
- Produžni kabel postavite tako, da se nitko preko njega ne može proteptsti i da ne može doći do nehotičnog povlačenja.
- Prije svake upotrebe uređaja prekontrolirajte napojni kabel i utikač. Ukoliko dođe do oštećenja napojnog kabela uređaja, on mora biti zamijenjen od strane proizvođača, servisne ispostave ili druge kvalificirane osobe, kako bi bila isključena mogućnost nastanka opasnosti.
- Korištenje opreme, koja nije preporučena od strane proizvođača uređaja, može dovesti do oštećenja uređaja. Uređaj koristite isključivo za predviđene namjene. U protivnom pravo na jamstvo proizvođača prestaje važiti.
- Program za pečenje pokrenite samo onda, kada je umetnuta forma za pečenje. To može dovesti do nepopravljivih oštećenja uređaja.
- Molimo Vas da pažljivo nadzirete uređaj kada se djeca nalaze u njegovoj blizini! Kada ne koristite uređaj - ili prije njegovog čišćenja - obavezno izvucite utikač. Prije skidanja pojedinih dijelova uređaj ostavite da se ohladi.
- Ovaj uređaj nije namijenjen, da bude korišten od strane osoba (uključujući djecu) sa ograničenim fizičkim, senzoričnim i mentalnim osobinama i nedostatkom iskustva ili znanja, osim ako ove osobe stoje pod nadzorom druge osobe zadužene za njihovu sigurnost, ili ako su od nje primili upute za ispravno korištenje uređaja. Djeca bi trebala biti pod nadzorom, čime treba biti osigurano da se ne mogu igrati ovim uređajem.
- Ovaj uređaj odgovara dotičnim sigurnosnim odredbama. Kontrola, popravak i tehničko servisiranje smiju biti vršeni isključivo od strane kvalificiranog stručnog osoblja. U protivnom pravo na jamstvo proizvođača prestaje važiti.
- Ne postavljajte nikakve predmete na uređaj, i ne prekrijte ga. Opasnost od požara!

- **Oprez!** Automat za pečenje kruha se jako zagrijava. Uređaj dirajte rukama tek nakon što se ohladio, ili koristite zaštitne rukavice ili krpu.
- Pustite uređaj da se ohladi i izvucite utikač dovoda struje, prije nego što vadite ili umećete dijelove opreme.
- Ne pomičite automat za pečenje kruha, kada se u formi za pečenje nalazi vrući ili tekući sadržaj, na primjer konfitira. Postoji opasnost od opekline
- Za vrijeme upotrebe uređaja pazite da ne dođete u dodir sa rotirajućom kukom za miješanje tijesta. Postoji opasnost od ozljeđivanja!
- Utikač ne vadite iz utičnice povlačenjem napojnog kabela.
- Kada ne upotrebljavate uređaj ili kada ga želite čistiti, izvucite utikač iz utičnice.
- Ne koristite automatski uređaj za pečenje kruha, da biste u njemu čuvali namirnice ili uporabne predmete.
- Nikada ne stavljajte aluminijsku foliju ili druge metalne predmete u automatski uređaj za pečenje kruha. To može dovesti do kratkoga spoja.
- Automatski uređaj za pečenje kruha nikada ne uronite u vodu ili u druge tekućine. Postoji opasnost od strujnog udara.
- Uređaj ne čistite pomoću spužve, koja ima jednu oštru površinu za ribanje. Kada se čestice takve spužve odvoje i dođu u dodir sa električnim dijelovima uređaja, može doći do strujnog udara.
- Ne koristite eksterni rasklopni sat ili odvojeni daljinski sustav za rad sa uređajem.
- Uređaj nikada ne koristite bez forme za pečenje ili sa praznom formom za pečenje. To dovodi do nepopravljivih oštećenja uređaja.
- Za vrijeme rada uređaja poklopac uvijek mora biti zatvoren.
- Za vrijeme rada uređaja nikada ne otklonite formu za pečenje.

- Prilikom pečenja nikada ne prekoračite količinu od 700g brašna i nikada ne dodajte više od 1 1/4 paketića (ca.26g) suhoga kvasca. U protivnom tijesto se može prelijevati i prouzrokovati požar!

Pregled uređaja

- 1 Vidni prozorčić
- 2 Poklopac uređaja
- 3 Ventilacijski otvori
- 4 Mrežni kabel
- 5 Polje za rukovanje



Oprez! Vruća površina!

Oprema

- 6 2 kuke za gnječenje
- 7 Forma za pečenje za težinu kruha do 1250 g
- 8 Mjerna čašica
- 9 Mjerna žlica
- 10 Odstranjivač kuke za gnječenje
 - Kratka informacija
 - Teka sa receptima
 - Upute za uporabu

Uporaba u skladu sa namjenom

Automat za pečenje kruha koristite isključivo za pečenje kruha i za pripremljanje marmelade/pekmeza u području domaćinstva.

Uređaj ne koristite za sušenje namirnica ili uporabnih predmeta. Automatski uređaj za pečenje kruha ne koristite van prostorija.

Koristite isključivo opremu preporučenu od strane proizvođača. Uporaba opreme koja nije preporučena od strane proizvođača može dovesti do oštećenja uređaja.

Prije prve uporabe

Zbrinjavanje materijala za ambalažu

Raspakirajte svoj uređaj i materijal ambalaže zbrinite u skladu sa propisima na mjestu stanovanja.

Prvo čišćenje

Prebrišite formu za pečenje ⑦, kuku za gnječenje ⑥ i vanjsku površinu uređaja prije puštanja u rad pomoću čiste i vlažne krpe. Ne koristite grube spužve za čišćenje ili sredstva za ribanje. Odstranite zaštitnu foliju sa komandnog polja ⑤, kao i sa vidnog prozora ①.

Zagrijavanje

① Molimo Vas da se kod prve uporabe uređaja pridržavate slijedeće napomene:

Isključivo prilikom prvog zagrijavanja umetnite praznu formu za pečenje ⑦ u uređaj. Zatvorite poklopac uređaja ②. Odaberite program 12, kao što je u poglavlju „PROGRAMI“ opisano, te pritisnite tipku Start/Stop ③, kako biste uređaj zagrijali na 5 minuta. Nakon 5 minuta pritisnite tipku Start/Stop ③, sve dok se ne oglasi dugi signalni ton, kako biste završili program.

Pošto su elementi za grijanje blago namašteni, prilikom prvog puštanja uređaja u rad može doći do nastanka blagog neugodnog mirisa. To je bezopasna pojava, koja nakon kratkog vremena nestaje. Pobrinite se za dostatnu ventilaciju, primjerice otvorite jedan prozor.

Pustite uređaj da se potpuno ohladi i još jednom prebrišite formu za pečenje ⑦, kuku za gnječenje ⑥ i vanjsku površinu uređaja sa čistom i vlažnom krpom.

⚠ Opasnost od požara! Automatski uređaj za pečenje kruha ne zagrijavajte duže od 5 minuta sa praznom formom za pečenje ⑦. Postoji opasnost od pregrijavanja.

Osobine

Pomoću automatskog uređaja za pečenje kruha možete pripremati kruh po vlastitom ukusu.



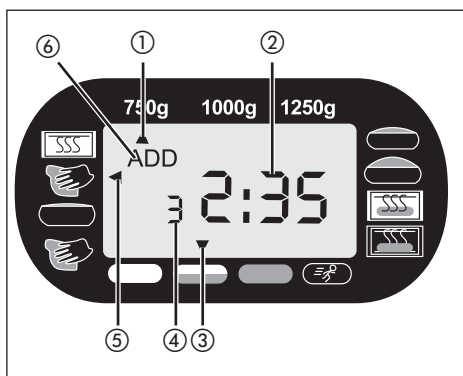
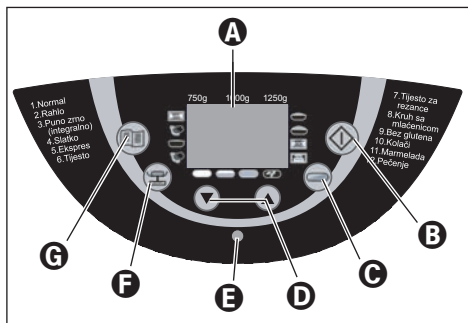

- Možete birati između 12 različitih programa.
- Možete prerađivati gotove smjese za pečenje.
- Možete zamijesiti tijesto za žemičke ili rezance i proizvesti marmeladu.
- Pomoću programa "Bez glutena" možete peći mješavine bez sadržaja glutena i spravljati recepte sa brašnom bez sadržaja glutena, poput kukuruznog brašna ili brašna od krumpira.

Komandno polje



A Display

Prikaz za

- 1 odabir težine (750 g, 1000 g, 1250 g)
- 2 još preostalo pogonsko vrijeme u satima i za programiran vremenski predodabir
- 3 odabrani stupanj rumenila (Svijetlo , Srednje , Tamno , Brzo )
- 4 odabrani broj programa
- 5 tijek programa
- 6 dodavanje sastojaka („ADD“)

B Start / Stop

Za pokretanje i okončanje pogona ili brisanje programa timera.

Za zaustavljanje pogona nakratko pritisnite tipku Start/Stop **B**, dok ne začujete signalni zvuk i dok vrijeme u displayu **A** počne treptati. Ponovnim pritiskanjem tipke Start/Stop **B** pogon u roku od 10 minuta može biti nastavljen. Ukoliko zaboravite nastaviti program, isti se nakon deset minuta nastavlja automatski.

Za potpuni prekid pogona ili brisanje postavki na 3 sekunde pritisnite tipku Start/Stop **B**, dok se ne oglasi dugi signalni ton.

⚠ Napomena:

Ne pritisnite tipku Start/Stop **B**, ako samo želite kontrolirati stanje kruha. Promatrajte postupak pečenja kroz vidni prozorčić.

⚠ Pažnja:

Prilikom pritiskanja svih tipki mora se oglasiti signalni ton, osim kada je uređaj u pogonu.

C Stupanj rumenila (ili brzi modus)

Odabir stupnja rumenila ili prebacivanje u brzi modus (Svijetlo/Srednje/Tamno/Brzo). U više navrata pritisnite tipku za određivanje stupnja rumenila **C**, sve dok se strelica ne pojavi iznad željenog stupnja. Za programe 1 - 4 možete ponovljenim pritiskanjem tipke za stupanj rumenila **C** aktivirati brzi modus, kako biste skratili postupak pečenja. Pritisnite tipku za stupanj rumenila **C** toliko puta, dok se ne pojavi strelica iznad oznake "Brzo". Kod programa 6, 7 i 11 ne može biti odabran stupanj rumenila.

D Timer

Vremenski odloženo pečenje.

⚠ Napomena:

Kod programa 11 ne možete podesiti vremenski odloženo pečenje.

B Lampica za indicaciju pogona

Lampica za indicaciju pogona **B** svojim svijetljenjem pokazuje, da uređaj upravo izvodi određeni program. Ukoliko jedan od programa želite pokrenuti sa vremenskom zadržskom pomoću funkcije timera, lampica za indicaciju pogona **B** svijetli tek onda, kada je program započeo, a ne od trenutka aktiviranja timera.

B Težina kruha

Odabir težine kruha (750 g / 1000 g / 1250 g). U više navrata pritisnite ovu tipku, sve dok se strelica ne pojavi ispod oznake željene težine. Težinski navodi (750 g / 1000 g / 1250 g) se odnose na količinu sastojaka namirnica umetnutih u formu za pečenje **7**.

Napomena:

Unaprijed podešena postavka prilikom uključivanja uređaja je 1250 g. Kod programa 6, 7, 11 i 12 ne možete podešiti težinu kruha.

G Odabir programa (meni)

Pozivanje željenog programa za pečenje (1-12). U displayu **A** se pojavljuje broj programa i odgovarajuće vrijeme pečenja.

Memory funkcija

Program se kod ponovnog uključivanja nakon nestanka električne energije trajanja do ca. 10 minuta nastavlja na istome mjestu. To međutim ne vrijedi kod brisanja/završavanja postupka pečenja ili kod aktiviranja tipke Start/Stop **B** do pojave dugog signalnog tona.

Vidni prozor 1

Kroz vidni prozor **1** možete promatrati postupak pečenja.

Programi

Sa tipkom za odabir programa **G** izabirate željeni program. Odgovarajući broj programa će biti prikazan u displayu **A**. Vremena pečenja ovisna su o odabranim kombinacijama programa. Vidi poglavlje "Tijek programa".

Program 1: Normal

Za bijeli i miješani kruh, koji se uglavnom sastoji od pšeničnog ili raženog brašna. Kruh ima kompaktnu konzistenciju. Stupanj rumenila kruha podešavate pomoću tipke za rumenilo **C**.

Program 2: Rahlo

Za lagani kruh od dobro samljevenog brašna. Kruh je po pravilu rahli i ima krckavu koru.

Program 3: Puno zrno

Za vrste kruha od snažnijih sorti brašna, na primjer brašna od punog zrna ili raženog brašna. Kruh postaje kompaktniji i teži.

Program 4: Slatko

Za vrste kruha sa sastojcima od voćnog soka, pahuljica kokosovog oraha, groždica, suhog voća, čokolade ili dodatnog šećera. Uslijed duže faze dizanja tijesta kruh postaje lakši i rahliji.

Program 5: Ekspres

Za miješanje, dizanje tijesta i pečenje kruha potrebno je manje vremena. Za ovaj program su međutim podobni samo oni recepti, koji ne sadrže teške sastojke ili snažnije vrste brašna. Obratite pažnju na to, da kruh kod ovog programa ne može biti tako lagan i do te mjere ukusan.

Program 6: Tijesto (mijesenje)

Za izradu tijesta sa kvascem, za žemičke, pizzu ili pletenice. Postupak pečenja otpada kod ovog programa.

Program 7: Tijesto za rezance

Za izradu tijesta za rezance. Postupak pečenja kod ovog programa otpada.

Program 8: Kruh sa mlaćenicom

Za vrste kruha, koji se pripremaju sa mlaćenicom ili jogurtom.

Program 9: Bez glutena

Za vrste kruha od brašna bez sadržaja glutena i od mješavina za pečenje. Vrstama brašna bez sadržaja glutena potrebno je duže vrijeme za upijanje tekućine, i ova vrste brašna imaju drugačije osobine u pogledu dizanja tijesta.

Program 10: Kolači

Sastojci se kod ovog programa mijese, tijesto se diže i peče. Koristite prašak za pecivo za ovaj program.

Programm 1: Marmelada

Za pripremanje marmelade, konfitire, želea i voćnih namaza.

Program 12: Pečenje

Za naknadno pečenje kruha, koji su previše svijetli ili jednostavno nisu dovoljno pečeni, odnosno za pečenje gotovih smjesa. Svi postupci gnječenja ili mirovanja tijesta otpadaju kod ovog programa. Toplina kruha će biti održavana do jednog sata po okončanju postupka pečenja. Na taj način će biti spriječeno, da kruh bude previše vlažan. Program 12 kruh peče u trajanju od 60 minuta. Da biste ove funkcije prije vremena okončali, pritisnite tipku Start/Stop **B**, dok se ne oglasi dugi signalni zvuk. Da biste isključili uređaj, isti odvojite od strujne mreže.

Napomena:

Kod programa 1, 2, 3, 4, 5, 6, 8 i 9 se za vrijeme tijeka programa oglašava signalni ton, te se pojavljuje oznaka „ADD“ **6** u displayu.

Neposredno nakon toga dodajte ostale sastojke poput plodova voća ili lješnjaka.

Sastojci se uslijed djelovanja kuke za gnječenje **6** ne usitnjavaju.

Kada ste podesili timer, možete sve sastojke i na početku programa umetnuti u formu za pečenje

7. Plodove voća i lješnjake biste u tom slučaju prije dodavanja trebali malo usitniti.

Funkcija timera

Funkcija timera omogućava vremenski odloženo pečenje.

Pomoću tipki sa strelicama **▲** i **▼** **D** možete podesiti željeni krajnji vremenski trenutak postupka pečenja. Maksimalna vremenska zadržka iznosi 15 sati.

 Upozorenje! Prije pečenja određene vrste kruha sa funkcijom timera isprobajte recept, kako biste bili sigurni u ispravnost međusobnog odnosa sastojaka, te da tijesto ne bude prečvrsto ili pretanko, ili količina prevelika, što može uzrokovati prelijevanje tijesta. Opasnost od požara!

Odaberite jedan od programa. Display **A** Vam pokazuje vrijeme potrebno za pečenje. Pomoću tipke sa strelicom **▲** **D** možete pomaknuti kraj programa. Prilikom prvog aktiviranja kraj programa se pomiče do slijedeće desetice. Svako dodatno pritisakanje tipke sa strelicom **▲** **D** vremenski kraj pomiče za 10 minuta. Pritiskanjem tipke sa strelicom ubrzati ćete ovaj postupak. Display Vam prikazuje ukupno vremensko trajanje pečenja i vremena zadržke. Kod prekoračenja moguće vremenske zadržke možete pomoću tipke sa strelicom **▼** **D** ispraviti vrijeme.

Potvrdite postavku timera sa tipkom Start/Stop **B**. Dvotočka u displayu **A** trepti, a programirano vrijeme počinje teći. Odmah nakon pokretanja programa zasvijetliti će lampica za prikaz pogona **E**. Prilikom završavanja postupka pečenja začuti će se deset signalnih tonova, a na displayu **A** se pojavljuje 0:00.

Primjer:

Sada je 8.00 sati, a Vi za 7 sati i 30 minuta, dakle u 15:30 sati, želite imati svježih kruh. Prvo odaberite program 1 i onda pritisnite tipke sa strelicama **D** toliko dugo, dok se u displayu **A** pojavi 7:30, jer vrijeme pripreme iznosi 7 sati i 30 minuta.

i Napomena: Kod programa „Marmelada“ funkcija timera ne stoji na raspolaganju.

⚠ Napomena

Ne koristite funkciju timera, kada prerađujete pokvarljive namirnice poput jaja, mlijeka, tučenog vrhnja ili sira.

Prije pečenja

Za uspješan postupak pečenja u obzir uzmite slijedeće čimbenike:

Sastojci

⚠ Napomena

Izvadite formu za pečenje **7** iz kućišta, prije nego što dodajete namirnice. Kada sastojci dospiju u prostor za pečenje, zagrijavanje grijačih elemenata može dovesti do požara.

- Sastojke uvijek u navedenom redosljedu trebate dodati u formu za pečenje **7**.
- Svi sastojci trebaju biti zagrijani na sobnu temperaturu, kako bi se osiguralo optimalno vrijeme kvasca.

- Obratite pažnju na točno odmjeravanje količine sastojaka. Već mala odstupanja od količine navedene u receptu u velikoj mjeri može utjecati na rezultat pečenja.

⚠ Napomena

Nikom slučajno ne koristite količine veće od navedenih. Ako je količina tijesta prevelika, tijesto se može prelijevati preko forme za pečenje **7** i na grijačima izazvati požar.

Pečenje kruha

Priprema

Obratite pažnju na sigurnosne napomene u ovim uputama.

Automat za pečenje kruha postavite na ravnu i čvrstu podlogu.

1. Izvucite formu za pečenje **7** iz uređaja prema gore.
2. Natakните kuke za gnječenje **6** na pogonske osovine u formi za pečenje **7**. Obratite pažnju na to, da budu dobro učvršćene.
3. Sastojke Vašeg recepta u navedenom redosljedu umetnite u formu za pečenje **7**. Prvo umetnite tekućine, šećer i sol, a zatim brašno, dok kvasac predstavlja zadnji sastojak.

⚠ Napomena

Obratite pažnju na to, da kvasac ne dođe u dodir sa soli ili tekućinama.

4. Ponovo umetnite formu za pečenje **7**. Obratite pažnju na to, da ispravno ulegne.
5. Zatvorite poklopac uređaja **2**.
6. Utakните utikač u utičnicu.
Začuti će se signalni ton, a u displayu **A** se pojavljuje broj programa i vrijeme trajanja programa 1.
7. Svoj program odaberite sa tipkom za odabir programa **G**. Svaki unos biti će potvrđen pomoću signalnog tona.

8. Eventualno odaberite veličinu kruha pomoću tipke **F**.
9. Odaberite stupanj rumenila **C** Vašega kruha. U displayu **A** će Vam strelica pokazati, da li ste podesili svijetlu, srednju ili tamnu postavku stupnja rumenila. Na ovom mjestu možete i odabrati postavku "Brzo", kako biste skratili vrijeme dizanja tijesta.

⚠ Napomena

Za programe 6, 7 i 11 funkcija "Stupanj rumenila" ne može biti izvedena.

Funkcija "Brzo" moguća je samo za programe 1-4. Za programe 6, 7, 11 i 12 podešavanje težine kruha nije moguće.

10. Sada imate mogućnost, preko funkcije timera podesiti krajnju vremensku točku Vašeg programa. Možete unijeti maksimalni vremenski pomak od 15 sati.

⚠ Napomena

Za program 11 ova funkcija nije moguća.

Pokretanje programa

Sada pokrenite program pomoću tipke Start/Stop **B**.

- i** **Napomena:** Programi 1, 2, 3, 4, 6, 8 i 9 započinju sa fazom predgrijavanja u trajanju od 10 do 30 minuta (osim brzog modusa, vidi tablicu tijeka programa). Kuke za gnječenje **6** pritom se ne pokreću. To ne predstavlja grešku u uređaju.

Program automatski izvodi različite postupke rada. Tijek programa možete promatrati kroz vidni prozorčić **1** Vašeg automata za pečenje kruha. Povremeno za vrijeme postupka pečenja može doći do pojave vlage u vidnom prozorčiću **1**. Poklopac uređaja **2** tijekom faze gnječjenja može biti otvoren.

⚠ Napomena

Poklopac uređaja **2** ne otvarajte za vrijeme dizanja tijesta ili pečenja. Kruh bi se mogao skupiti.

Završavanje programa

Prilikom završavanja postupka pečenja oglasiti će se deset signalnih tonova, a display **A** prikazuje 0:00.

Prilikom završetka programa uređaj se automatski prebacuje na pogon za održavanje temperature u trajanju do 60 minuta.

⚠ Napomena

To ne vrijedi za programe 6, 7 i 11.

Pritom u uređaju cirkulira topli zrak. Funkciju za održavanje temperature možete prije njenog isteka prekinuti tako, što ćete tipku Start/Stop **B** držati pritisnutu do pojave signalnih tonova.

⚠ Upozorenje

Izvcite mrežni utikač iz utičnice, prije nego što poklopac uređaja **2** otvorite.

Ako uređaj ne upotrebljavate, uvijek ga odvojite od strujne mreže!

Vađenje kruha

Prilikom vađenja forme za pečenje **7** uvijek koristite zaštitne krpe ili zaštitne rukavice.

Držite formu za pečenje **7** koso iznad rešetaka i blago tresite, sve dok kruh ne možete odvojiti od forme za pečenje **7**.

Ukoliko kruh ne možete odvojiti od kuka za gnječenje **6**, oprezno uklonite kuke za gnječenje **6** pomoću priloženog odstranjivača kuke za gnječenje **10**.

Napomena

Ne koristite metalne predmete, koji mogu dovesti do ogrebotina na sloju protiv lijepljenja.

Odmah nakon vađenja kruha isperite formu za pečenje **7** sa toplom vodom. Spriječiti ćete lijepljenje kuka za gnječenje **6** za pogonsku osovinu.

Savjet: Kada kuke za gnječenje **6** nakon zadnjeg postupka gnječnja izvadite, kruh prilikom vađenja iz forme za pečenje **7** neće biti potrgan.

- Nakratko pritisnite tipku Start/Stop **B**, kako biste program prekinuli na samom početku faze pečenja, ili izvucite utikač iz mrežne utičnice. Mrežni utikač u roku od 10 minuta morate ponovo povezati sa strujnom mrežom, kako bi postupak pečenja mogao biti nastavljen.
- Otvorite poklopac uređaja **2** i izvadite formu za pečenje **7**. Sa brašnjavim rukama možete izvaditi tijesto i kuke za gnječenje **6** ukloniti.
- Tijesto ponovo umetnite u formu za pečenje **7**. Formu za pečenje **7** ponovo umetnite i zatvorite poklopac uređaja **2**.
- Mrežni utikač eventualno ponovo utaknite u utičnicu. Program za pečenje se nastavlja.

Ostavite kruh 15-30 minuta da se ohladi, prije nego što ga jedete.

Prije rasjecanja kruha uvijek provjerite, da se kuka za gnječenje **6** ne nalazi u tijestu.

Dojave pogrešaka

- Ukoliko se na displayu **A** pojavi „HHH“ nakon što je program pokrenut, to znači da je temperatura automata za pečenje kruha još previsoka. Zaustavite program i izvucite mrežni utikač. Otvorite poklopac uređaja **2** i pustite uređaj da se 20 minuta ohladi prije ponovne uporabe.

- Ako ne možete pokrenuti novi program nakon što je automat za pečenje kruha okončao prethodni program, to znači da je automat još previše vruć. U tom slučaju prikaz displaya prelazi na osnovnu postavku (program 1). Otvorite poklopac uređaja **2** i ostavite uređaj 20 minuta da se ohladi, prije nego što ga nastavite koristiti.

Upozorenje

Ne pokušajte uređaj pustiti u pogon, prije nego što se on ohladio.

To funkcionira samo kod programa 11 i 12.

- Ako display prikazuje „EEO“, „EE1“ ili „LLL“, nakon što je pokrenut program, automat za pečenje kruha prvo isključite, a zatim ponovo uključite. To učinite tako, što ćete mrežni utikač izvući iz utičnice i ponovo ga utaknuti. Ukoliko je dojava greške i dalje prisutna, obratite se servisu za kupce.

Čišćenje i održavanje

Upozorenje

Prije svakog čišćenja izvucite utikač iz utičnice, te ostavite uređaj da se u potpunosti ohladi. Zaštitite uređaj od vlage, jer u protivnom može doći do strujnog udara.

Sa time u vezi obratite pažnju i na sigurnosne napomene.

Pažnja

Dijelovi uređaja odnosno dijelovi opreme nisu prikladni za strojno pranje!

Kućište, poklopac, prostor za pečenje

Uklonite sve ostatke naslaga u prostoru za pečenje pomoću vlažne krpe ili blago navlažene spužve. Kućište i poklopac također prebrišite sa blago navlaženom krpom ili spužvom.

- Dobro osušite unutrašnjost uređaja. Za lakše čišćenje možete poklopac uređaja ② ukloniti sa kućišta:
- Otvorite poklopac uređaja ②, sve dok klinasti elementi šarnira ne mogu proći kroz otvore vodilice šarnira.
- Izvucite poklopac uređaja ② iz vodilica šarnira.
- Da biste poklopac uređaja ② montirali, provedite elemente šarnira kroz otvore vodilica šarnira.

Forme za pečenje i kuke za gnječenje

Površine forme za pečenje ⑦ i kuke za miješanje ⑥ obložene su protulijepljivim slojem. Prilikom njihovog čišćenja ne koristite agresivna sredstva, sredstva za ribanje ili predmete koji mogu izazvati ogrebotine na površinama.

Uslijed vlage i pare izgled površina se tijekom vremena može promijeniti. Ova pojava ne predstavlja smetnju u funkcioniranju uređaja i ne umanjuje njegovu kvalitetu.

Prije čišćenja izvadite formu za pečenje ⑦ i kuke za miješanje ⑥ iz prostora za pečenje. Vanjsku stranu forme za pečenje ⑦ prebrišite vlažnom krpom.

Pažnja

Formu za pečenje ⑦ nikada ne uronite u vodu ili u druge tekućine.

Očistite unutrašnjost forme za pečenje ⑦ sa toplom sapunicom.

Ukoliko se na kukama za gnječenje ⑥ nalaze naslage koje teško mogu biti rastvorene, napunite formu za pečenje ⑦ na 30 minuta sa vrućom vodom.

Ukoliko je držač umetka na kuki za gnječenje ⑥ začepljen, isti možete oprezno očistiti pomoću drvenog štapića.

Za čišćenje automatskog uređaja za pečenje kruha ne koristite kemijska sredstva za čišćenje ili razrjeđivače.

Tehnički podaci

Model:	Automat za pečenje kruha SBB 850 EDS A1
Nominalni napon:	220-240V~50Hz
Snaga	850 W

Zbrinjavanje



Uređaj nikako ne bacajte u obično kućno smeće. Ovaj proizvod spada u važnost uredbe evropske direktive 2002/96/EC.

Uređaj zbrinite preko autoriziranog poduzeća za zbrinjavanje otpada ili preko Vašeg komunalnog poduzeća.

Obratite pažnju na aktualno važeće propise. U slučaju dvojbe se povežite sa svojim mjesnim poduzećem za zbrinjavanje otpada.



Sve materijale ambalaže zbrinite na način neškodljiv za okoliš.

Jamstvo i servis

Na ovaj uređaj vrijedi jamstvo u trajanju od 3 godine od datuma kupovine. Uređaj je pažljivo proizveden i prije isporuke brižljivo kontroliran.

Molimo sačuvajte blagajnički račun kao dokaz o kupnji. Molimo vas, da se u slučaju garancije telefonski povežete sa svojom servisnom ispostavom. Samo na taj način vaša roba može biti besplatno uručena.

Pravo na jamstvo vrijedi samo za greške u materijalu i izradi, ali ne za transportna oštećenja, potrošne dijelove poput kuke za miješanje i forme za pečenje, niti za oštećenja lomljivih dijelova. Proizvod je namjenjen isključivo za privatnu, a ne za komercijalnu uporabu.

U slučaju nestručnog rukovanja, rukovanja protivnog namjeni uređaja, primjene sile i zahvata, koji nisu izvršeni od strane našeg ovlaštenog servisnog predstavništva, važenje jamstva prestaje. Vaša zakonska prava ovim jamstvom ostaju netaknuta.

Jamstveni rok neće biti produžen korištenjem prava na jamstvo. To vrijedi i za zamijenjene i popravljene dijelove. Eventualno već prilikom kupovine postojeće štete i nedostaci moraju biti dojavljeni neposredno nakon raspakiranja, najkasnije međutim dva dana nakon datuma kupovine.

Nakon isteka jamstvenog roka izvršene popravke podliježu obavezi plaćanja.

Uvoznik

Lidl Hrvatska d.o.o. k.d.,
p.p. 61
10020 Novi Zagreb

 **Ovlašteni servis: Microtec sistemi d.o.o.**

Tel.: 01/3692-008

email: support.hr@kompernass.com









Proizvođač:

KOMPERNASS GMBH









BURGSTRASSE 21

D-44867 BOCHUM, Njemačka









Tijek programa

Program	1. Normal						2. Rahlo					
	Svijetlo Srednje Tamno			BRZO			Svijetlo Srednje Tamno			BRZO		
Veličina	750 g	1000 g	1250 g	750 g	1000 g	1250 g	750 g	1000 g	1250 g	750 g	1000 g	1250 g
Vrijeme (sati)	2:58	3:05	3:15	2:14	2:20	2:25	3:13	3:18	3:25	2:18	2:25	2:30
Predgrijavanje (min) 	15	15	20	N/A	N/A	N/A	10	10	15	N/A	N/A	N/A
Gnječenje 1 (min) 	12	13	13	12	13	13	12	12	15	12	13	13
Dizanje 1 (min) 	25	25	25	10	10	10	20	20	20	10	10	10
Gnječenje 2 (min) 	2 3A* 5	2 5A 5	2 5A 5	2 1A 5	2 2A 5	2 2A 5	2 3A* 8	2 5A 8	2 5A 8	2 1A 5	2 2A 5	2 2A 5
Dizanje 2 (min) 	30	30	30	18	18	18	43	41	35	18	18	18
Dizanje 3 (min) 	30	30	30	30	30	30	35	35	35	30	30	30
Pečenje (min) 	56	60	65	56	60	65	60	65	70	60	65	70
Održavanje temperature (min) 	60	60	60	60	60	60	60	60	60	60	60	60
Dodavanje sastojaka (sati preostaje)	2:01	2:05	2:10	1:49	1:53	1:58	2:26	2:29	2:28	1:53	1:58	2:03
Predpodešavanje vreme- na	15h	15h	15h	15h	15h	15h	15h	15h	15h	15h	15h	15h









* 3A znači, da automat za pečenje kruha gnječi 3 minuta, a istovremeno se pojavljuje signalni ton za dodavanje sastojaka, te se prikaz displaya „ADD“  pojavljuje.

Program	3. Puno zrno						4. Slatko					
	Svijetlo Srednje Tamno			BRZO			Svijetlo Srednje Tamno			BRZO		
Stupanj rumenila	750 g	1000 g	1250 g	750 g	1000 g	1250 g	750 g	1000 g	1250 g	750 g	1000 g	1250 g
Veličina	750 g	1000 g	1250 g	750 g	1000 g	1250 g	750 g	1000 g	1250 g	750 g	1000 g	1250 g
Vrijeme (sati)	3:18	3:25	3:35	2:24	2:30	2:35	2:56	3:01	3:10	2:10	2:16	2:20
Predgrijavanje (min) 	15	15	20	N/A	N/A	N/A	10	10	15	N/A	N/A	N/A
Gnječenje 1 (min) 	11	12	12	11	13	13	12	12	12	11	12	12
Dizanje 1 (min) 	30	30	30	10	10	10	25	25	25	10	10	10
Gnječenje 2 (min) 	2 3A 8	2 5A 8	2 5A 8	2 2A 5	2 2A 5	2 2A 5	2 4A* 6	2 5A 6	2 5A 6	2 1A 6	2 2A 6	2 2A 6
Dizanje 2 (min) 	38	38	38	23	23	23	35	35	35	18	18	18
Dizanje 3 (min) 	35	35	35	35	35	35	30	30	30	30	30	30
Pečenje (min) 	56	60	65	56	60	65	52	56	60	52	56	60
Održavanje temperature (min) 	60	60	60	60	60	60	60	60	60	60	60	60
Dodavanje sastojaka (preostali sati)	2:17	2:21	2:26	1:59	2:03	2:08	2:03	2:07	2:11	1:46	1:50	1:54
Predpodešavanje vreme- na	15h	15h	15h	15h	15h	15h	15h	15h	15h	15h	15h	15h

* 4A znači, da automat za pečenje kruha gnječi 4 minute, a istovremeno se pojavljuje signalni ton za dodavanje sastojaka, te se prikaz displaya „ADD“  pojavljuje.

Program	5. Ekspres			6. Tijesto	7. Tijesto za rezance	8. Kruh sa mlačenicom			9. Bez glutena		
Stupanj rumenila	Svijetlo Srednje Tamno			N/A	N/A	Svijetlo Srednje Tamno			Svijetlo Srednje Tamno		
Veličina	750 g	1000 g	1250 g	N/A	N/A	750 g	1000 g	1250 g	750 g	1000 g	1250 g
Vrijeme (sati)	1:15	1:18	1:20	1:50	0:15	3:17	3:21	3:30	3:40	3:45	3:55
Predgrijavanje (min) 	N/A	N/A	N/A	10	N/A	25	25	30	15	15	20
Gnječenje 1 (min) 	8	8	8	12	15	10	10	10	12	12	12
Dizanje 1 (min) 	N/A	N/A	N/A	10	N/A	20	20	20	20	20	20
Gnječenje 2 (min) 	N/A 2A 5	N/A 2A 5	N/A 2A 5	N/A 3A 5	N/A N/A N/A	2 5A* 8	2 5A 8	2 5A 8	2 3A 8	2 3A 8	2 3A 8
Dizanje 2 (min) 	N/A	N/A	N/A	25	N/A	45	45	45	50	50	50
Dizanje 3 (min) 	20	20	20	45	N/A	30	30	30	50	50	50
Pečenje (min) 	40	43	45	N/A	N/A	52	56	60	60	65	70
Održavanje temperature (min) 	60	60	60	N/A	N/A	60	60	60	60	60	60
Dodavanje sastojaka (preostali sati)	1:05	1:08	1:10	1:15	N/A	2:15	2:19	2:23	2:48	2:53	2:58
Predpodešavanje vremena	15h	15h	15h	15h	15h	15h	15h	15h	15h	15h	15h

* 5A znači, da automat za pečenje kruha gnječi 5 minuta, a istovremeno se pojavljuje signalni ton za dodavanje namirnica, te se na displayu oznaka „ADD“  pojavljuje.

Program	10. Kolač			11. Marmelada	12. Pečenje
Stupanj rumenila	Svijetlo Srednje Tamno			N/A	Svijetlo Srednje Tamno
Veličina	750 g	1000 g	1250 g	N/A	N/A
Vrijeme (sati)	1:30	1:35	1:40	1:20	1:00
Predgrijavanje (min) 	N/A	N/A	N/A	N/A	N/A
Gnječenje 1 (min) 	15	15	15	N/A	N/A
Dizanje 1 (min) 	N/A	N/A	N/A	15 Visoka temperatura + gnječenje	N/A
Gnječenje 2 (min) 	N/A N/A N/A	N/A N/A N/A	N/A N/A N/A	N/A N/A N/A	N/A N/A N/A
Dizanje 2 (min) 	N/A	N/A	N/A	N/A	N/A
Dizanje 3 (min) 	N/A	N/A	N/A	45 Visoka temperatura + gnječenje	N/A
Pečenje (min) 	60	65	70	20 Dizanje	60
	15 Dizanje	15 Dizanje	15 Dizanje		
Održavanje temperature (min) 	60	60	60	N/A	60
Dodavanje sastojaka (preostali sati)	N/A	N/A	N/A	N/A	N/A
Predpodešavanje vremena	15h	15h	15h	N/A	15h

Otklanjanje grešaka automatskog uređaja za pečenje kruha

Što činiti, ako kuka za gnječenje 6 nakon pečenja ostane u formi za pečenje 7?	Napunite vruću vodu u formu za pečenje 7 i okrenite kuku za gnječenje 6, da biste otpustili naslage ispod njih.
Što se događa, ako gotov kruh ostane u automatskom uređaju za pečenje kruha?	Pomoću „Funkcije održavanja temperature“ osigurano je, da temperatura kruha bude održana ca 1 sat, i da kruh bude zaštićen od vlage. Ukoliko kruh ostane duže od 1 sata u automatskom uređaju za pečenje kruha, mogao bi navući vlagu.
Jesu li forma za pečenje 7 i kuka za gnječenje 6 prikladne za strojno pranje?	Ne. Molimo da formu za pečenje 7 i kuku za gnječenje 6 perete ručno.
Zašto se tijesto ne mijesi, premda je motor u pokretu?	Prekontrolirajte, da li su kuke za gnječenje 6 i forma za pečenje 7 ispravno ulegli.
Što činiti, kada kuka za gnječenje 6 ostane u kruhu?	Uklonite kuku za gnječenje 6 pomoću odstranjivača kuke za gnječenje 10.
Što će se dogoditi u slučaju nestanka električne energije za vrijeme izvedbe programa?	U slučaju nestanka struje trajanja do 10 minuta automat za pečenje kruha dovršava zadnji izvođeni program.
Koliko dugo traje pečenje kruha?	Molimo Vas da točna vremena preuzmete iz tablice „Tijek programa“.
Koje težine kruha mogu peći?	Možete peći kruhove težine 750 g - 1000 g - 1250 g.
Zašto funkcija timera kod pečenja sa svježim mlijekom ne može biti korištena?	Svježiji proizvodi poput mlijeka ili jaja se kvare, ako predugo stoje u uređaju.
Što se dogodilo, ako automat za pečenje kruha ne radi, nakon što ste tipku Start/Stop B pritisnuli?	Pojedini radni koraci poput "podgrijavanja" ili "mirovanja" teško mogu biti prepoznati. Kontrolirajte pomoću tablice "tijek programa", koji odsjek programa upravo teče. Prekontrolirajte, da li uređaj radi. To učinite tako što ćete provjeriti da li lampica za indikaciju pogona B svijetli. Kontrolirajte, da li ste tipku Start/Stop B ispravno pritisnuli. Kontrolirajte, da li je mrežni utikač ispravno priključen na strujnu mrežu.
Uređaj usitnjava dodane grožđice.	Da biste izbjegli usitnjavanje sastojaka poput plodova voća i lješnjaka, iste dodajte u tijesto tek nakon što se oglasi signal.

INHALTSVERZEICHNIS	SEITE
Sicherheitshinweise	128
Geräteübersicht	129
Zubehör	129
Bestimmungsgemäßer Gebrauch	130
Vor dem ersten Gebrauch	130
Eigenschaften	130
Bedienfeld	131
Programme	132
Timer-Funktion	133
Vor dem Backen	134
Brot backen	134
Fehlermeldungen	136
Reinigung und Pflege	136
Technische Daten	137
Entsorgung	137
Garantie und Service	138
Importeur	138
Programmablauf	139
Fehlerbehebung Brotbackautomat	143

Lesen Sie die Bedienungsanleitung vor der ersten Verwendung aufmerksam durch und heben Sie diese für den späteren Gebrauch auf. Händigen Sie bei Weitergabe des Gerätes an Dritte auch die Anleitung aus.

Sicherheitshinweise

- Lesen Sie bitte die Bedienungsanleitung erst vollständig durch, bevor Sie das Gerät benutzen!
- Erststickengefahr! Kinder ersticken bei unsachgemäßem Gebrauch des Verpackungsmaterials. Entsorgen Sie dieses sofort nach dem Auspacken oder bewahren Sie es für Kinder unzugänglich auf.
- Kontrollieren Sie den Brotbackautomaten nach dem Auspacken auf Transportschäden. Wenden Sie sich gegebenenfalls an Ihren Lieferanten.
- Stellen Sie das Gerät auf eine trockene, ebene und hitzeunempfindliche Oberfläche.
- Stellen Sie das Gerät nicht in der Nähe von brennbaren Materialien, explosiven und/oder brennbaren Gasen auf. Zu anderen Gegenständen muss ein Mindestabstand von 10 cm eingehalten werden.
- Achten Sie darauf, dass die Lüftungsschlitze des Gerätes nicht verdeckt werden. Überhitzungsgefahr!
- Überprüfen Sie vor dem Anschluss, ob Stromart und Netzspannung mit den Angaben auf dem Typenschild übereinstimmen.
- Verlegen Sie das Netzkabel nicht über scharfe Kanten oder in der Nähe von heißen Flächen oder Gegenständen. Die Isolierung des Kabels kann beschädigt werden.
- Lassen Sie das Gerät während des Betriebes nie unbeaufsichtigt!
- Um Stolper- oder Unfallgefahren zu vermeiden, ist das Gerät mit einem kurzen Netzkabel ausgestattet.
- Das Gerät nur innerhalb von Gebäuden benutzen.
- Das Gerät nie auf oder neben einen Gas- oder Elektroherd, einen heißen Backofen oder sonstigen Hitzequellen stellen. Überhitzungsgefahr!
- Decken Sie das Gerät niemals mit einem Handtuch oder anderen Materialien ab. Hitze und Dampf müssen entweichen können. Ein Brand kann entstehen, wenn das Gerät mit brennbarem Material abgedeckt wird oder in Kontakt kommt, wie z. B. mit Vorhängen.
- Wenn Sie ein Verlängerungskabel verwenden, muss die maximal zulässige Leistung des Kabels der Leistung des Brotbackautomaten entsprechen.
- Verlegen Sie ein Verlängerungskabel so, dass niemand darüber stolpern und unbeabsichtigt daran ziehen kann.
- Überprüfen Sie vor jedem Gebrauch Netzkabel und -stecker. Wenn das Netzkabel dieses Gerätes beschädigt wird, muss es durch den Hersteller, seinen Kundendienst oder eine ähnlich qualifizierte Person ersetzt werden, um Gefährdungen zu vermeiden.
- Die Verwendung von nicht vom Hersteller empfohlenem Zubehör kann zu Beschädigungen führen. Das Gerät nur für den vorgesehenen Zweck verwenden. Ansonsten erlischt der Garantieanspruch.
- Starten Sie ein Backprogramm nur mit eingesetzter Backform. Ansonsten kann es zu irreparablen Schäden am Gerät führen.
- Wenn Kinder in der Nähe sind, bitte das Gerät gut beaufsichtigen! Wenn das Gerät nicht benutzt wird, wie auch vor dem Reinigen, bitte den Netzstecker ziehen. Vor dem Abnehmen einzelner Teile das Gerät auskühlen lassen.
- Dieses Gerät ist nicht dafür bestimmt, durch Personen (einschließlich Kinder) mit eingeschränkten physischen, sensorischen oder geistigen Fähigkeiten oder mangels Erfahrung und/oder mangels Wissen benutzt zu werden, es sei denn, sie werden durch eine für ihre Sicherheit zuständige Person beaufsichtigt oder erhielten von ihr Anweisungen, wie das Gerät zu benutzen ist. Kinder sollten beaufsichtigt werden, um sicherzustellen, dass sie nicht mit dem Gerät spielen.

- Dieses Gerät entspricht den einschlägigen Sicherheitsbestimmungen. Überprüfung, Reparatur und technische Wartung dürfen nur von einem qualifizierten Fachhändler durchgeführt werden. Ansonsten erlischt der Garantieanspruch.
- Stellen Sie keine Gegenstände auf das Gerät und bedecken Sie es nicht. Brandgefahr!
- Vorsicht! Der Brotbackautomat wird heiß. Fassen Sie das Gerät erst an, wenn es sich abgekühlt hat, oder benutzen Sie zum Anfassen einen Topflappen.
- Lassen Sie das Gerät abkühlen und ziehen Sie den Netzstecker, bevor Sie Teile des Zubehörs herausnehmen oder einsetzen.
- Versetzen Sie den Brotbackautomaten nicht, wenn sich heißer oder flüssiger Inhalt, z.B. Konfitüre, in der Backform befindet. Es besteht Verbrennungsgefahr!
- Kommen Sie nie während der Benutzung mit den rotierenden Knethaken in Berührung. Es besteht Verletzungsgefahr!
- Ziehen Sie den Stecker nicht am Netzkabel aus der Steckdose.
- Ziehen Sie den Netzstecker bei Nichtgebrauch und vor jeder Reinigung des Gerätes aus der Steckdose.
- Benutzen Sie den Brotbackautomaten nicht, um darin Speisen oder Utensilien aufzubewahren.
- Legen Sie nie Alufolie oder andere metallische Gegenstände in den Brotbackautomaten. Dies kann zu einem Kurzschluss führen. Es besteht Brandgefahr!
- Tauchen Sie den Brotbackautomaten nicht in Wasser oder andere Flüssigkeiten. Es besteht Stromschlaggefahr!
- Reinigen Sie das Gerät nicht mit kratzenden Putzschwämmen. Wenn sich Partikel des Schwammes lösen und mit elektrischen Teilen in Berührung kommen, besteht Stromschlaggefahr.
- Benutzen Sie keine externe Zeitschaltuhr oder ein separates Fernwirksystem um das Gerät zu betreiben.
- Benutzen Sie das Gerät nie mit leerer oder ohne Backform. Das führt zu irreparablen Schäden am Gerät.
- Schließen Sie immer den Deckel während des Betriebs.
- Entfernen Sie nie die Backform während des Betriebs.
- Überschreiten Sie beim Backen niemals die Menge von 700g Mehl und geben Sie niemals mehr als 1 1/4 Päckchen (ca.26g) Trockenhefe dazu. Der Teig kann überlaufen und einen Brand verursachen!

Geräteübersicht

- ① Sichtfenster
- ② Gerätedeckel
- ③ Belüftungsschlitze
- ④ Netzkabel
- ⑤ Bedienfeld



Achtung! Heiße Oberfläche!

Zubehör

- ⑥ 2 Knethaken
- ⑦ Backform bis zu 1250 g Brotgewicht
- ⑧ Messbecher
- ⑨ Messlöffel
- ⑩ Knethakenentferner
 - Kurzinformation
 - Rezeptheft
 - Bedienungsanleitung

Bestimmungsgemäßer Gebrauch

Benutzen Sie Ihren Brotbackautomaten nur zum Brotbacken und zur Herstellung von Marmeladen/Konfitüren im häuslichen Bereich. Verwenden Sie das Gerät nicht zum Trocknen von Lebensmitteln oder Gegenständen. Verwenden Sie den Brotbackautomat nicht im Freien. Verwenden Sie nur vom Hersteller empfohlenes Zubehör. Nicht empfohlenes Zubehör kann das Gerät beschädigen.

Vor dem ersten Gebrauch

Entsorgung des Verpackungsmaterials

Packen Sie Ihr Gerät aus und entsorgen Sie das Verpackungsmaterial gemäß den Vorschriften an Ihrem Wohnort.

Erste Reinigung

Wischen Sie Backform **7**, Knethaken **6** und Außenfläche des Brotbackautomaten vor der Inbetriebnahme mit einem sauberen, feuchten Tuch ab. Verwenden Sie keine kratzenden Putzschwämme oder Scheuermittel. Entfernen Sie die Schutzfolie vom Bedienfeld **5**, sowie vom Sichtfenster **1**.

Aufheizen

i Bitte beachten Sie folgenden Hinweis zur ersten Inbetriebnahme:

Setzen Sie ausschließlich beim erstmaligen Aufheizen die leere Backform **7** in das Gerät ein. Schließen Sie den Gerätedeckel **2**. Wählen Sie das Programm 12, wie im Kapitel „PROGRAMME“ beschrieben und drücken Sie Start/Stop **3**, um das Gerät für 5 Minuten aufzuheizen. Drücken Sie nach 5 Minuten die Taste Start/Stop **3**, bis ein langer Signalton ertönt, um das Programm zu beenden.

Da die Heizelemente leicht eingefettet sind, kann es bei der ersten Inbetriebnahme zu leichter Geruchsbildung kommen. Diese ist unschädlich und hört nach kurzer Zeit auf. Sorgen Sie für ausreichende Belüftung, öffnen Sie zum Beispiel ein Fenster.

Lassen Sie das Gerät vollständig abkühlen und wischen Sie noch einmal Backform **7**, Knethaken **6** und Außenfläche des Brotbackautomaten mit einem sauberen, feuchten Tuch ab.

⚠ Brandgefahr! Lassen Sie den Brotbackautomaten nicht länger als 5 Minuten mit leerer Backform **7** aufheizen. Es besteht die Gefahr der Überhitzung.

Eigenschaften

Mit dem Brotbackautomat haben Sie die Möglichkeit Brot nach Ihrem Geschmack zu backen.



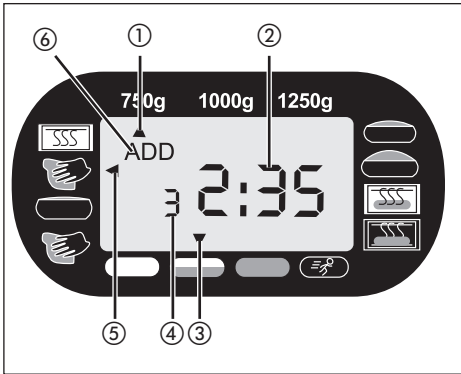
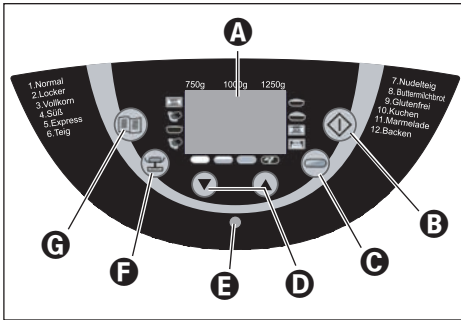

- Sie können zwischen 12 verschiedenen Programmen wählen.
- Sie können fertige Backmischungen verarbeiten.
- Sie können Nudel- oder Brötchenteig kneten lassen und Marmelade herstellen.
- Durch das Programm „Glutenfrei“ können Sie glutenfreie Backmischungen und Rezepte mit glutenfreien Mehlen, wie z.B. Maismehl, Buchweizenmehl und Kartoffelmehl, backen.

Bedienfeld



A Display

Anzeige für

- ① die Auswahl des Gewichts (750 g, 1000 g, 1250 g)
- ② die noch verbleibende Betriebszeit in Stunden und die programmierte Zeitvorwahl
- ③ den gewählten Bräunungsgrad (Hell , Mittel , Dunkel , Schnell )
- ④ die gewählte Programm-Nummer
- ⑤ den Programmablauf
- ⑥ das Zugabe von Zutaten („ADD“)

B Start / Stop

Zum Starten und Beenden des Betriebes oder um eine Timer-Programmierung zu löschen.

Um den Betrieb anzuhalten, drücken Sie kurz die Start/Stop-Taste **B**, bis ein Signalton ertönt und die Zeit im Display **A** blinkt. Durch erneutes Drücken der Start/Stop-Taste **B** kann der Betrieb innerhalb von 10 Minuten wieder fortgesetzt werden. Wenn Sie vergessen, das Programm fortzusetzen, wird das Programm nach 10 Minuten automatisch fortgesetzt.

Um den Betrieb vollständig zu beenden oder die Einstellungen zu löschen, drücken Sie für 3 Sekunden die Start/Stop-Taste **B**, bis ein langer Signalton ertönt.

⚠ Hinweis:

Drücken Sie nicht die Start/Stop-Taste **B**, wenn Sie lediglich den Zustand des Brotes kontrollieren wollen. Beobachten Sie den Backvorgang durch das Sichtfenster.

⚠ Achtung:

Beim Drücken aller Tasten muss ein Signalton ertönen, ausgenommen, während das Gerät in Betrieb ist.

C Bräunungsgrad (oder Schnellmodus)

Wahl des Bräunungsgrades oder wechseln in den Schnellmodus (Hell/Mittel/Dunkel/Schnell).

Drücken Sie wiederholt die Taste Bräunungsgrad **C**, bis der Pfeil über dem gewünschten Bräunungsgrad erscheint. Für die Programme 1 - 4 können Sie durch mehrmaliges Drücken der Taste Bräunungsgrad **C** den Schnellmodus aktivieren, um den Backvorgang zu verkürzen. Drücken Sie die Taste Bräunungsgrad **C** so oft, bis der Pfeil über „Schnell“ erscheint. Bei den Programmen 6, 7 und 11 kann kein Bräunungsgrad gewählt werden.

D Timer ▼ ▲

Zeitverzögertes Backen.

⚠ Hinweis:

Bei Programm 11 können Sie kein zeitverzögertes Backen einstellen.

B Betriebsindikationslampe

Die Betriebsindikationslampe **B** zeigt mit ihrem Leuchten an, dass gerade ein Programm läuft. Wenn Sie ein Programm mit der Timer-Funktion zeitverzögert starten wollen, leuchtet die Betriebsindikationslampe **B** erst, wenn das Programm gestartet ist, und nicht, wenn der Timer aktiviert ist.

B Brotgewicht

Wahl des Brotgewichtes (750 g / 1000 g / 1250 g). Drücken Sie diese Taste wiederholt, bis der Pfeil unter dem gewünschtem Gewicht erscheint. Die Gewichtsangaben (750 g / 1000 g / 1250 g) beziehen sich auf die Menge der eingefüllten Zutaten in die Backform **7**.

Hinweis:

Die Voreinstellung beim Einschalten des Gerätes ist 1250 g. Bei den Programmen 6, 7, 11 und 12 können Sie das Brotgewicht nicht einstellen.

G Programmwahl (Menü)

Aufrufen des gewünschten Backprogramms (1-12). Im Display **A** erscheint die Programm-Nummer und die entsprechende Backzeit.

Memory Funktion

Das Programm wird beim Wiedereinschalten nach einem Stromausfall von bis zu ca. 10 Minuten an gleicher Stelle fortgesetzt. Dies gilt jedoch nicht bei Löschen/Beenden des Backvorgangs oder bei Betätigung der Start/Stop-Taste **B** bis ein langer Signalton ertönt.

Sichtfenster **1**

Durch das Sichtfenster **1** können Sie den Backvorgang beobachten.

Programme

Mit der Taste Programmwahl **G** wählen Sie das gewünschte Programm aus. Die entsprechende Programm-Nummer wird im Display **A** angezeigt. Die Backzeiten sind abhängig von den gewählten Programmkombinationen. Siehe Kapitel „Programmablauf“.

Programm 1: Normal

Für Weiß- und Mischbrote die hauptsächlich aus Weizen- oder Roggenmehl bestehen. Das Brot hat eine kompakte Konsistenz. Die Bräunung des Brotes stellen Sie mit der Taste Bräunungsgrad **C** ein.

Programm 2: Locker

Für leichte Brote aus gut gemahlenem Mehl. Das Brot ist in der Regel locker und hat eine knusprige Kruste.

Programm 3: Vollkorn

Für Brote mit kräftigeren Mehlsorten, z. B. Weizenvollkornmehl und Roggenmehl. Das Brot wird kompakter und schwerer.

Programm 4: Süß

Für Brote mit Zutaten aus Fruchtsäften, Kokosnussflocken, Rosinen, Trockenfrüchten, Schokolade oder zusätzlichem Zucker. Durch eine längere Aufgehphase wird das Brot leichter und luftiger.

Programm 5: Express

Für das Kneten, Teig gehen lassen und das Backen wird weniger Zeit benötigt. Für dieses Programm sind jedoch nur Rezepte geeignet, die keine schweren Zutaten oder kräftige Mehlsorten enthalten. Beachten Sie, dass das Brot bei diesem Programm weniger luftig und nicht ganz so schmackhaft werden kann.

Programm 6: Teig (kneten)

Zur Herstellung von Hefeteig für Brötchen, Pizza oder Zöpfe. Der Backvorgang entfällt bei diesem Programm.

Programm 7: Nudelteig

Für die Zubereitung von Nudelteig. Der Backvorgang entfällt bei diesem Programm.

Programm 8: Buttermilchbrot

Für Brote die aus Buttermilch oder Joghurt hergestellt werden.

Programm 9: Glutenfrei

Für Brote aus glutenfreien Mehlen und Backmischungen. Glutenfreie Mehle benötigen länger für die Aufnahme von Flüssigkeiten und haben andere Trieb Eigenschaften.

Programm 10: Kuchen

Die Zutaten werden bei diesem Programm geknetet, gehen gelassen und gebacken. Benutzen Sie Backpulver für dieses Programm.

Programm 11: Marmelade

Zum Herstellen von Marmeladen, Konfitüren, Gelees und Fruchtaufstrichen.

Programm 12: Backen

Zum Nachbacken von Broten, die zu hell oder nicht ganz durch gebacken sind oder Fertigteige. Alle Knet- oder Ruhevorgänge entfallen bei diesem Programm. Das Brot wird bis zu einer Stunde nach Ende des Backvorgangs warm gehalten. Dadurch wird verhindert, dass das Brot zu feucht wird. Das Programm 12 backt das Brot für 60 Minuten. Um diese Funktionen vorzeitig zu beenden, drücken Sie die Start/Stop-Taste **B**, bis ein langer Signalton ertönt. Um das Gerät auszuschalten, trennen Sie das Gerät vom Stromnetz.

Hinweis:

Bei den Programmen 1, 2, 3, 4, 5, 6, 8 und 9 ertönt während des Programmablaufs ein Signalton und „ADD“ **6** erscheint im Display. Fügen Sie unmittelbar danach weitere Zutaten, wie Früchte oder Nüsse hinzu.

Die Zutaten werden durch den Knethaken **6** nicht zerkleinert.

Wenn Sie den Timer eingestellt haben, können Sie sämtliche Zutaten auch zu Programmbeginn in die Backform **7** geben. Früchte und Nüsse sollten Sie in diesem Fall vor der Zugabe etwas zerkleinern.

Timer-Funktion

Die Timer-Funktion ermöglicht Ihnen ein zeitverzögertes Backen.

Mit den Pfeiltasten **▲** und **▼** **D** stellen Sie den gewünschten Endzeitpunkt des Backvorgangs ein. Die maximale Zeitverzögerung beträgt 15 Stunden.

▲ **Warnung!** Bevor Sie ein bestimmtes Brot mit der Timerfunktion backen wollen, probieren Sie das Rezept erst aus, um sicherzustellen, dass das Verhältnis der Zutaten zueinander stimmt, der Teig nicht zu fest oder zu dünn ist oder die Menge zu groß ist und dann evtl. überläuft. Brandgefahr!

Wählen Sie ein Programm. Das Display **A** zeigt Ihnen die benötigte Backdauer.

Mit der Pfeiltaste **▲** **D** verschieben Sie das Ende des Programmes. Beim erstmaligen Betätigen verschiebt sich die Endzeit bis zum nächsten Zehner. Jedes weitere Drücken der Pfeiltaste **▲** **D** verschiebt die Endzeit um 10 Minuten. Bei gedrückter Pfeiltaste beschleunigen Sie diesen Vorgang. Das Display zeigt Ihnen die Gesamtdauer von Backzeit und Verzögerungszeit. Bei einer Überschreitung der möglichen Zeitverschiebung können Sie mit der Pfeiltaste **▼** **D** die Zeit korrigieren.

Bestätigen Sie die Einstellung des Timers mit der Start/Stop-Taste **B**.

Der Doppelpunkt im Display **A** blinkt und die programmierte Zeit beginnt abzulaufen.

Sobald das Programm startet, leuchtet die Betriebsindikationslampe **E**.

Bei Beendigung des Backvorgangs ertönen zehn Signaltöne und das Display **A** zeigt 0:00 an.

Beispiel:

Es ist 8.00 Uhr und Sie möchten in 7 Stunden und 30 Minuten, also um 15:30 Uhr, frisches Brot haben. Wählen Sie zunächst das Programm 1 und drücken Sie dann die Pfeiltasten **D** so lange, bis im Display **A** 7:30 erscheint, da die Zeit bis zur Fertigstellung 7 Stunden und 30 Minuten beträgt.

i **Hinweis:** Bei dem Programm „Marmelade“ steht die Timer-Funktion nicht zur Verfügung.

A Hinweis

Verwenden Sie die Timer-Funktion nicht, wenn Sie schnell verderbliche Lebensmittel wie Eier, Milch, Sahne oder Käse verarbeiten.

Vor dem Backen

Für einen erfolgreichen Backvorgang berücksichtigen Sie bitte folgende Faktoren:

Zutaten

A Hinweis

Nehmen Sie die Backform **7** aus dem Gehäuse, bevor Sie die Zutaten einfüllen. Wenn Zutaten in den Backraum gelangen, kann durch die Erhitzung der Heizschlangen ein Brand entstehen.

- Geben Sie die Zutaten immer in der angegebenen Reihenfolge in die Backform **7**.
- Alle Zutaten sollten auf Zimmertemperatur erwärmt sein, um einen optimalen Gärvorgang der Hefe zu erhalten.

- Achten Sie auf ein genaues Abmessen der der Zutatenmengen. Bereits geringe Abweichungen von der im Rezept angegebenen Menge können das Backergebnis beeinflussen.

A Hinweis

Verwenden Sie auf keinen Fall größere Mengen als angegeben. Zu viel Teig kann über die Backform **7** laufen und an den heißen Heizschlangen einen Brand verursachen.

Brot backen

Vorbereitung

Beachten Sie die Sicherheitshinweise in dieser Anleitung.

Stellen Sie den Brotbackautomaten auf einen geraden und festen Untergrund.

1. Ziehen Sie die Backform **7** aus dem Gerät nach oben heraus.
2. Stecken Sie die Knethaken **6** auf die Antriebswellen in der Backform **7**. Achten Sie darauf, dass sie fest sitzen.
3. Geben Sie die Zutaten Ihres Rezeptes in der angegebenen Reihenfolge in die Backform **7**. Geben Sie zuerst die Flüssigkeiten, Zucker, Salz und dann Mehl hinzu, die Hefe als letzte Zutat.

A Hinweis

Achten Sie darauf, dass Hefe nicht mit Salz oder Flüssigkeiten in Berührung kommt.

4. Setzen Sie die Backform **7** wieder ein. Achten Sie darauf, dass sie richtig einrastet.
5. Schließen Sie den Gerätedeckel **2**.
6. Stecken Sie den Netzstecker in die Steckdose. Es ertönt ein Signalton und im Display **A** erscheint die Programm-Nummer und Zeitdauer für das Programm 1.

7. Wählen Sie Ihr Programm mit der Programmwahl Taste **G**. Jede Eingabe wird mit einem Signalton bestätigt.
8. Wählen Sie gegebenenfalls die Größe des Brotes mit der Taste **F**.
9. Wählen Sie den Bräunungsgrad **C** Ihres Brotes. Im Display **A** zeigt Ihnen der Pfeil, ob Sie Hell, Mittel oder Dunkel eingestellt haben. Sie können hier auch die Einstellung „Schnell“ wählen, um die Zeit, in der der Teig geht, abzukürzen.

Hinweis

Für die Programme 6, 7 und 11 ist die Funktion „Bräunungsgrad“ nicht möglich.

Die Funktion „Schnell“ ist nur für die Programme 1-4 möglich.

Für die Programme 6, 7, 11 und 12 ist die Einstellung des Brotgewichts nicht möglich.

10. Sie haben jetzt die Möglichkeit über die Timer-Funktion den Endzeitpunkt Ihres Programms einzustellen. Sie können eine maximale Zeitverschiebung von bis zu 15 Stunden eingeben.

Hinweis

Für das Programm 11 ist diese Funktion nicht möglich.

Programm starten

Starten Sie nun das Programm mit der Start/Stop Taste **B**.

- i Hinweis:** Die Programme 1, 2, 3, 4, 6, 8 und 9 starten mit einer 10- bis 30-minütigen Vorheizphase (außer Schnell-Modus, siehe Tabelle Programmablauf). Die Knethaken **6** bewegen sich hierbei nicht. Das ist kein Fehler des Gerätes.

Das Programm führt automatisch die verschiedenen Arbeitsgänge durch.

Sie können den Programmablauf über das Sichtfenster **1** Ihres Brotbackautomaten beobachten. Gelegentlich kann es während des Backvorgangs zur Feuchtigkeitsbildung im Sichtfenster **1** kommen. Der Gerätedeckel **2** kann während der Knetphase geöffnet werden.

Hinweis

Öffnen Sie den Gerätedeckel **2** nicht während der Geh- oder Backphase. Das Brot kann in sich zusammenfallen.

Programm beenden

Bei Beendigung des Backvorgangs ertönen zehn Signaltöne und das Display **A** zeigt 0:00 an. Bei Beendigung des Programms schaltet das Gerät automatisch auf einen bis zu 60 Minuten andauernden Warmhaltebetrieb.

Hinweis

Das gilt nicht für die Programme 6, 7 und 11.

Dabei zirkuliert warme Luft im Gerät. Die Warmhaltefunktion können Sie vorzeitig beenden, indem Sie die Start/Stop-Taste **B** bis zum Ertönen der Signaltöne gedrückt halten.

Warnung

Ziehen Sie den Netzstecker aus der Steckdose, bevor Sie den Gerätedeckel **2** öffnen.

Bei Nichtbenutzung sollte das Gerät immer vom Stromnetz getrennt werden!

Brot entnehmen

Verwenden Sie beim Herausnehmen der Backform **7** immer Topflappen oder Schutzhandschuhe. Halten Sie die Backform **7** schräg über einen Rost und schütteln leicht, bis sich das Brot aus der Backform **7** löst.

Löst sich das Brot nicht von den Knethaken **6**, entfernen Sie vorsichtig die Knethaken **6** mit dem beiliegenden Knethakenentferner **10**.

Hinweis

Benutzen Sie keine Metallgegenstände, die zu Kratzern auf der Antihafbeschichtung führen können.

Spülen Sie gleich nach der Brotentnahme die Backform **7** mit warmem Wasser aus. Sie verhindern ein Festsetzen der Knethaken **6** an der Antriebswelle.

Tipp: Wenn Sie die Knethaken **6** nach dem letzten Knetvorgang entnehmen, wird das Brot beim Herausnehmen aus der Backform **7** nicht aufgerissen.

- Drücken Sie kurz die Start/Stop-Taste **B**, um das Programm ganz zu Anfang der Backphase zu unterbrechen oder ziehen Sie den Stecker aus der Netzsteckdose. Sie müssen den Netzstecker innerhalb von 10 Minuten wieder mit dem Stromnetz verbinden, damit der Backvorgang anschließend fortgesetzt werden kann.
- Öffnen Sie den Gerätedeckel **2** und nehmen Sie die Backform **7** heraus. Mit bemehlten Händen können Sie den Teig entnehmen und die Knethaken **6** entfernen.
- Legen Sie den Teig wieder in die Backform **7**. Setzen Sie die Backform **7** wieder ein und schließen Sie den Gerätedeckel **2**.
- Stecken Sie ggf. den Netzstecker in die Steckdose. Das Backprogramm wird fortgesetzt.

Lassen Sie das Brot 15-30 Minuten abkühlen, bevor Sie es verzehren.

Vergewissern Sie sich vor dem Anschneiden des Brotes immer, dass sich kein Knethaken **6** im Teig befindet.

Fehlermeldungen

- Wenn das Display **A** „HHH“ anzeigt, nachdem das Programm gestartet wurde, ist die Temperatur des Brotbackautomaten noch zu hoch. Stoppen Sie das Programm und ziehen Sie den Netzstecker. Öffnen Sie den Gerätedeckel **2** und lassen Sie das Gerät 20 Minuten abkühlen, bevor Sie es weiter benutzen.
- Wenn sich kein neues Programm starten lässt, nachdem der Brotbackautomat ein Programm bereits abgeschlossen hat, ist er noch zu heiß. In diesem Fall springt die Displayanzeige auf die Grundeinstellung (Programm 1). Öffnen Sie den Gerätedeckel **2** und lassen Sie das Gerät 20 Minuten abkühlen, bevor Sie es weiter benutzen.

Warnung

Versuchen Sie nicht, das Gerät in Betrieb zu nehmen, bevor es sich abgekühlt hat. Das funktioniert nur bei den Programmen 11 und 12.

- Wenn das Display „EEO“, „EE1“ oder „LLL“ anzeigt, nachdem das Programm gestartet wurde, schalten Sie den Brotbackautomaten zunächst aus und danach wieder ein, indem Sie den Netzstecker aus der Steckdose ziehen und ihn dann wieder einstecken. Sollte die Fehleranzeige bestehen, wenden Sie sich an den Kundendienst.

Reinigung und Pflege

Warnung

Ziehen Sie vor jeder Reinigung den Netzstecker aus der Steckdose und lassen Sie das Gerät ganz abkühlen.

Schützen Sie das Gerät vor Feuchtigkeit, da dies einen Stromschlag zur Folge haben kann.

Beachten Sie dazu bitte auch die Sicherheitshinweise.

Achtung

Die Geräte- bzw. Zubehöerteile sind nicht spülmaschinengeeignet!

Gehäuse, Deckel, Backraum

Entfernen Sie alle Rückstände im Backraum mit einem feuchten Tuch oder einem leicht angefeuchteten weichen Schwamm. Wischen Sie das Gehäuse und den Deckel ebenfalls nur mit einem feuchten Tuch oder Schwamm ab.

- Trocknen Sie den Innenbereich gut ab. Zur leichten Reinigung kann der Gerätedeckel **2** vom Gehäuse entfernt werden:
- Öffnen Sie den Gerätedeckel **2**, bis die keilförmigen Kunststoffnasen durch die Öffnungen der Scharnierführungen passen.
- Ziehen Sie den Gerätedeckel **2** aus den Scharnierführungen heraus.
- Um den Gerätedeckel **2** zu montieren, führen Sie die Kunststoffnasen durch die Öffnung der Scharnierführungen.

Backform und Knethaken

Die Oberflächen der Backform **7** und der Knethaken **6** sind mit einer Antihafbeschichtung versehen. Benutzen Sie bei der Reinigung keine aggressiven Reinigungsmittel, Scheuermittel oder Gegenstände, die zu Kratzern auf den Oberflächen führen können.

Durch Feuchtigkeit und Dampf kann sich das Aussehen der Oberflächen im Laufe der Zeit verändern. Dies ist keine Beeinträchtigung der Funktionsfähigkeit oder Qualitätsminderung.

Nehmen Sie vor der Reinigung die Backform **7** und die Knethaken **6** aus dem Backraum. Wischen Sie die Außenseite der Backform **7** mit einem feuchten Tuch ab.

Achtung

Tauchen Sie die Backform **7** niemals in Wasser oder andere Flüssigkeiten.

Reinigen Sie den Innenraum der Backform **7** mit warmer Spülmittellauge.

Sind die Knethaken **6** verkrustet und schwer lösbar, füllen Sie die Backform **7** für etwa 30 Minuten mit heißem Wasser.

Ist die Einsatzhalterung im Knethaken **6** verstopft, können Sie diese vorsichtig mit einem Holzstäbchen reinigen.

Benutzen Sie zum Reinigen des Brotbackautomaten keine chemischen Reinigungsmittel oder Verdüner.

Technische Daten

Modell:	Brotbackautomat SBB 850 EDS A1
Nennspannung:	220-240V~50Hz
Leistungsaufnahme:	850 Watt

Entsorgung



Werfen Sie das Gerät keinesfalls in den normalen Hausmüll. Dieses Produkt unterliegt der europäischen Richtlinie 2002/96/EC.

Entsorgen Sie das Gerät über einen zugelassenen Entsorgungsbetrieb oder über Ihre kommunale Entsorgungseinrichtung.

Beachten Sie die aktuell geltenden Vorschriften. Setzen Sie sich im Zweifelsfall mit Ihrer Entsorgungseinrichtung in Verbindung.



Führen Sie alle Verpackungsmaterialien einer umweltgerechten Entsorgung zu.

Garantie und Service

Sie erhalten auf dieses Gerät 3 Jahre Garantie ab Kaufdatum. Das Gerät wurde sorgfältig produziert und vor Anlieferung gewissenhaft geprüft.

Bitte bewahren Sie den Kassenbon als Nachweis für den Kauf auf. Bitte setzen Sie sich im Garantiefall mit Ihrer Servicestelle telefonisch in Verbindung. Nur so kann eine kostenlose Einsendung Ihrer Ware gewährleistet werden.

Die Garantieleistung gilt nur für Material- oder Fabrikationsfehler, nicht aber für Transportschäden, Verschleißteile, wie z.B. Kneithaken und Backformen, oder für Beschädigungen an zerbrechlichen Teilen. Das Produkt ist lediglich für den privaten und nicht für den gewerblichen Gebrauch bestimmt.

Bei missbräuchlicher und unsachgemäßer Behandlung, Gewaltanwendung und bei Eingriffen, die nicht von unserer autorisierten Service-Niederlassung vorgenommen wurden, erlischt die Garantie. Ihre gesetzlichen Rechte werden durch diese Garantie nicht eingeschränkt.

Die Garantiezeit wird durch die Gewährleistung nicht verlängert. Dies gilt auch für ersetzte und reparierte Teile. Eventuell schon beim Kauf vorhandene Schäden und Mängel müssen sofort nach dem Auspacken gemeldet werden, spätestens aber zwei Tage nach Kaufdatum. Nach Ablauf der Garantiezeit anfallende Reparaturen sind kostenpflichtig.

DE Schraven Service- und Dienstleistungs GmbH

Tel.: +49 (0) 180 5 008107

(0,14 EUR/Min. aus dem dt. Festnetz,
Mobilfunk max. 0,42 EUR/Min.)

Fax: +49 (0) 2832 3532

e-mail: support.de@kompernass.com

AT Kompernaß Service Österreich

Tel.: 0820 899 913 (0,20 EUR/Min.)

e-mail: support.at@kompernass.com

CH Kompernaß Service Switzerland

Tel.: 0848 000 525 (max. 0,0807 CHF/Min.)









e-mail: support.ch@kompernass.com

Importeur









KOMPERNASS GMBH
BURGSTRASSE 21
D-44867 BOCHUM

www.kompernass.com









Programmablauf

Programm	1. Normal						2. Locker					
	Hell Mittel Dunkel			Schnell			Hell Mittel Dunkel			Schnell		
Größe	750 g	1000 g	1250 g	750 g	1000 g	1250 g	750 g	1000 g	1250 g	750 g	1000 g	1250 g
Zeit (Stunden)	2:58	3:05	3:15	2:14	2:20	2:25	3:13	3:18	3:25	2:18	2:25	2:30
Vorheizen (Min) 	15	15	20	N/A	N/A	N/A	10	10	15	N/A	N/A	N/A
Kneten 1 (Min) 	12	13	13	12	13	13	12	12	15	12	13	13
Gehen 1 (Min) 	25	25	25	10	10	10	20	20	20	10	10	10
Kneten 2 (Min) 	2 3A* 5	2 5A 5	2 5A 5	2 1A 5	2 2A 5	2 2A 5	2 3A* 8	2 5A 8	2 5A 8	2 1A 5	2 2A 5	2 2A 5
Gehen 2 (Min) 	30	30	30	18	18	18	43	41	35	18	18	18
Gehen 3 (Min) 	30	30	30	30	30	30	35	35	35	30	30	30
Backen (Min) 	56	60	65	56	60	65	60	65	70	60	65	70
Warmhalten (Min) 	60	60	60	60	60	60	60	60	60	60	60	60
Zutaten hinzugeben (Stunden verbleibend)	2:01	2:05	2:10	1:49	1:53	1:58	2:26	2:29	2:28	1:53	1:58	2:03
Voreinstellung der Zeit	15h	15h	15h	15h	15h	15h	15h	15h	15h	15h	15h	15h





* 3A heißt, dass der Brotbackautomat 3 Minuten knetet und gleichzeitig der Signalton zum Zutaten hinzugeben ertönt und die Displayanzeige „ADD“  erscheint.

Programm	3. Vollkorn						4. Süß					
	Hell Mittel Dunkel			Schnell			Hell Mittel Dunkel			Schnell		
Größe	750 g	1000 g	1250 g	750 g	1000 g	1250 g	750 g	1000 g	1250 g	750 g	1000 g	1250 g
Bräunungsgrad												
Zeit (Stunden)	3:18	3:25	3:35	2:24	2:30	2:35	2:56	3:01	3:10	2:10	2:16	2:20
Vorheizen (Min) 	15	15	20	N/A	N/A	N/A	10	10	15	N/A	N/A	N/A
Kneten 1 (Min) 	11	12	12	11	13	13	12	12	12	11	12	12
Gehen 1 (Min) 	30	30	30	10	10	10	25	25	25	10	10	10
Kneten 2 (Min) 	2 3A 8	2 5A 8	2 5A 8	2 2A 5	2 2A 5	2 2A 5	2 4A* 6	2 5A 6	2 5A 6	2 1A 6	2 2A 6	2 2A 6
Gehen 2 (Min) 	38	38	38	23	23	23	35	35	35	18	18	18
Gehen 3 (Min) 	35	35	35	35	35	35	30	30	30	30	30	30
Backen (Min) 	56	60	65	56	60	65	52	56	60	52	56	60
Warmhalten (Min) 	60	60	60	60	60	60	60	60	60	60	60	60
Zutaten hinzugeben (Stunden verbleibend)	2:17	2:21	2:26	1:59	2:03	2:08	2:03	2:07	2:11	1:46	1:50	1:54
Voreinstellung der Zeit	15h	15h	15h	15h	15h	15h	15h	15h	15h	15h	15h	15h

* 4A heißt, dass der Brotbackautomat 4 Minuten knetet und gleichzeitig der Signalton zum Zutaten hinzugeben ertönt und die Displayanzeige „ADD“  erscheint.

Programm	5. Express			6. Teig	7. Nudelteig	8. Buttermilchbrot			9. Glutenfrei		
Bräunungsgrad	Hell Mittel Dunkel			N/A	N/A	Hell Mittel Dunkel			Hell Mittel Dunkel		
Größe	750 g	1000 g	1250 g	N/A	N/A	750 g	1000 g	1250 g	750 g	1000 g	1250 g
Zeit (Stunden)	1:15	1:18	1:20	1:50	0:15	3:17	3:21	3:30	3:40	3:45	3:55
Vorheizen (Min) 	N/A	N/A	N/A	10	N/A	25	25	30	15	15	20
Kneten 1 (Min) 	8	8	8	12	15	10	10	10	12	12	12
Gehen 1 (Min) 	N/A	N/A	N/A	10	N/A	20	20	20	20	20	20
Kneten 2 (Min) 	N/A 2A 5	N/A 2A 5	N/A 2A 5	N/A 3A 5	N/A N/A N/A	2 5A* 8	2 5A 8	2 5A 8	2 3A 8	2 3A 8	2 3A 8
Gehen 2 (Min) 	N/A	N/A	N/A	25	N/A	45	45	45	50	50	50
Gehen 3 (Min) 	20	20	20	45	N/A	30	30	30	50	50	50
Backen (Min) 	40	43	45	N/A	N/A	52	56	60	60	65	70
Warmhalten (Min) 	60	60	60	N/A	N/A	60	60	60	60	60	60
Zutaten hinzugeben (Stunden verbleibend)	1:05	1:08	1:10	1:15	N/A	2:15	2:19	2:23	2:48	2:53	2:58
Voreinstellung der Zeit	15h	15h	15h	15h	15h	15h	15h	15h	15h	15h	15h

* 5A heißt, dass der Brotbackautomat 5 Minuten knetet und gleichzeitig der Signalton zum Zutaten hinzugeben ertönt und die Displayanzeige „ADD“  erscheint.

Programm	10. Kuchen			11. Marmelade	12. Backen
Bräunungsgrad	Hell Mittel Dunkel			N/A	Hell Mittel Dunkel
Größe	750 g	1000 g	1250 g	N/A	N/A
Zeit (Stunden)	1:30	1:35	1:40	1:20	1:00
Vorheizen (Min) 	N/A	N/A	N/A	N/A	N/A
Kneten 1 (Min) 	15	15	15	N/A	N/A
Gehen 1 (Min) 	N/A	N/A	N/A	15 Hitze + kneten	N/A
Kneten 2 (Min) 	N/A N/A N/A	N/A N/A N/A	N/A N/A N/A	N/A N/A N/A	N/A N/A N/A
Gehen 2 (Min) 	N/A	N/A	N/A	N/A	N/A
Gehen 3 (Min) 	N/A	N/A	N/A	45 Hitze + kneten	N/A
Backen (Min) 	60	65	70	20 Gehen	60
	15 Gehen	15 Gehen	15 Gehen		
Warmhalten (Min) 	60	60	60	N/A	60
Zutaten hinzugeben (Stunden verbleibend)	N/A	N/A	N/A	N/A	N/A
Voreinstellung der Zeit	15h	15h	15h	N/A	15h

Fehlerbehebung Brotbackautomat

Was tun, wenn der Knethaken 6 nach dem Backen in der Backform 7 stecken bleibt?	Füllen Sie heißes Wasser in die Backform 7 und drehen Sie den Knethaken 6 , um die Verkrustungen darunter zu lösen.
Was passiert, wenn das fertige Brot im Backautomaten bleibt?	Durch die „Warmhalte-Funktion“ wird sichergestellt, dass das Brot ca. 1 Std. warm gehalten und vor Feuchtigkeit geschützt wird. Sollte das Brot länger als 1 Stunde im Backautomaten bleiben, könnte es feucht werden.
Sind Backform 7 und Knethaken 6 spülmaschinengeeignet?	Nein. Bitte spülen Sie die Backform 7 und Knethaken 6 mit der Hand.
Warum wird der Teig nicht gerührt, obwohl der Motor läuft?	Überprüfen Sie, ob die Knethaken 6 und die Backform 7 richtig eingerastet sind.
Was tun, wenn der Knethaken 6 im Brot stecken bleibt?	Entfernen Sie den Knethaken 6 mit dem Knethakenentferner 10 .
Was passiert bei einem Stromausfall während eines Programms?	Bei einem Stromausfall bis 10 Minuten wird der Brotbackautomat das zuletzt ausgeführte Programm zu Ende führen.
Wie lange dauert das Brotbacken?	Bitte entnehmen Sie die genauen Zeiten der Tabelle „Programmablauf“.
Welche Brotgewichte kann ich backen?	Sie können Brote von 750 g - 1000 g - 1250 g backen.
Warum kann die Timer-Funktion beim Backen mit frischer Milch nicht benutzt werden?	Frische Produkte wie Milch oder Eier verderben, wenn sie zu lange in dem Gerät bleiben.
Was ist passiert, wenn der Brotbackautomat nicht arbeitet, nachdem man die Start/Stop-Taste B gedrückt hat?	Einige Arbeitsgänge wie zum Beispiel „Aufwärmen“ oder „Ruhen“ sind schwer zu erkennen. Kontrollieren Sie anhand der Tabelle „Programmablauf“, welcher Programmabschnitt gerade läuft. Kontrollieren Sie, ob das Gerät arbeitet, indem Sie prüfen, ob die Betriebsindikationslampe E leuchtet. Kontrollieren Sie, ob Sie die Start/Stop-Taste B richtig gedrückt haben. Kontrollieren Sie, ob der Netzstecker an das Stromnetz angeschlossen ist.
Das Gerät zerhackt die beigegebenen Rosinen.	Um das Zerkleinern von Zutaten wie Obst oder Nüssen zu vermeiden, geben Sie diese erst nach Ertönen des Signals zum Teig.

Recipe Book SBB 850 EDS A1

4 △



GB Recipe Book

PL Zeszyt z przepisami

HU Receptfüzet

SI Knjižica z recepti

CZ Recepty

SK Receptár

HR Teka sa receptima

DE Rezeptheft

AT
CH

KOMPERNASS GMBH
BURGSTRASSE 21 · D-44867 BOCHUM
www.kompernass.com
ID-Nr.: SBB850EDSA1-02/10-V3



RECIPE BOOK

PAGE

Useful information about ingredients	2
Baking tips	3
Ready-to-use baking mixtures	4
Slicing and storing bread	4
Recipes for approx. 1000 g bread	5
Programme 1 Regular.....	5
Programme 2 French.....	6
Programme 3 Whole Wheat.....	6
Programme 4 Sweet.....	7
Programme 5 Super Rapid.....	8
Programme 6 Dough (knead).....	8
Programme 7 Pasta.....	9
Programme 8 Buttermilk bread.....	9
Programme 9 Gluten Free.....	9
Programme 10 Cake.....	10
Programme 11 Jam.....	10
Troubleshooting the recipes	12

Useful information about ingredients

FLOUR

Most of the commercially available varieties of flour, such as wheat or rye flour, are suitable for baking. The type designation for flour types may vary from country to country. With the baking program "gluten-free", gluten-free flour types such as corn, buckwheat or potato flour can be used. You can also use ready-to-use baking mixtures. Programmes 1 and 2 are ideal for adding small proportions (10-20%) of grains or groats. In case of larger proportions of whole grain (70-95%) use programme 3. The following types of flour are used in the recipes:

Flour type	Description
Type 405	standard wheat flour
Type 550	strong wheat flour, for finely pored doughs
Type 997	standard rye flour
Type 812	Wheat flour, for light mixed breads
Type 1050	dark wheat flour for mixed breads or savoury pastries
Type 1150	Rye flour with a high mineral content

YEAST

In the fermentation process, yeast splits the sugar and carbohydrate contained in the dough and converts them into carbon dioxide, which causes the dough to rise. Yeast is available in different forms: as dry yeast, as fresh yeast or as fast fermenting yeast.

We recommend using dry yeast for the bread maker to obtain the best results.

If you are using fresh yeast instead of dry yeast, observe the instructions given on the packaging. In general, 1 packet of dry yeast corresponds to about 21 g of fresh yeast and is suitable for approx. 500 g of flour. Always store yeast in the refrigerator, as heat decomposes it. Before use, check the expiry date. After opening the package, unused yeast should be carefully wound up and stored in the re-frigerator.

Note:

For recipes suggested in this recipe book, we recommend the use of dry yeast.

SUGAR

Sugar has a decisive influence on both the degree of browning and the taste of the bread. The use of crystal sugar is assumed for the recipes in this book. Do not use powdered sugar, unless it is expressly specified. Sweeteners are not suitable as alternatives to sugar.

SALT

Salt is important for the taste as well as the degree of browning. Salt also has an inhibiting effect on yeast fermentation. Therefore, do not exceed the quantity of salt specified in the recipes. Salt can be dispensed with for dietary reason. In such cases, the dough may rise faster than usual.

LIQUIDS

Liquids like milk, water or reconstituted milk powder can be used for making bread. Milk adds to the taste of the bread and softens the crust, whereas pure water gives a crispy crust. In some recipes, the use of fruit juices is indicated in order to give a particular flavour to the bread.

EGGS

Eggs enrich the bread and give it a softer structure. Use eggs of the largest size class when baking the recipes given in this recipe book.

FATS: BAKING FAT, BUTTER OR OIL

Baking fats, butter and oil make the yeast-based bread mellow. The unique form of crust and structure in French-style breads is due to its fat-free ingredients. However, bread stays fresh longer if fat has been used in its making. If you use butter directly from the refrigerator, cut it into small bits to optimise mixing with the dough during the kneading phase.

GLUTEN-FREE

Celiac disease, in adults also called sprue, is a chronic disease that is triggered by eating foods that contain gluten. The protein gluten (gliadin) contained in wheat and spelt and similar proteins in rye, barley and oats cause damage to the mucous membrane of the small intestine. Only special bread from health food shops or from one's own kitchen that has been prepared with gluten-free flours may be eaten. However, baking bread and cake with gluten-free flour takes some practice. Such flours require longer for the uptake of liquids and have different rising properties. Gluten-free flours must also be thickened or fluffed with gluten-free thickening agents. These are for example cream of tartar, yeast, sourdough from maize or rice flour, baking agents with a maize basis or binding agents such as guar flour, carob corn flour, kudzu, pectin, arrowroot starch or carrageen. It is also necessary to give up the familiar taste of bread. The consistency of gluten-free breads is also different to that of wheat meal breads.

MEASURING THE INGREDIENTS

Along with our Automatic Bread Maker, you will receive the following measuring cups, which make the task of measuring the ingredients easier for you:

- 1 Measuring cup with quantity level markings
- 1 Large measuring spoon corresponding to one tablespoon (tbsp.)
- 1 Small measuring spoon corresponding to one teaspoon (tsp.)

Place the measuring cup on a flat surface. Make sure that the quantities reach the measuring lines correctly. When measuring dry ingredients, make sure that the measuring cup is dry.

Baking tips

Baking in different climatic regions

In areas located at higher altitudes, the lower atmospheric pressure causes yeast to ferment faster.

Hence, less yeast is required here.

In dry regions, the flour will be drier and requires more liquids.

In humid regions, the flour will be more moist and thus absorbs a lesser amount of liquids. In such areas, more flour is required.

Ready-to-use baking mixtures

You can also use ready-to-use baking mixtures with this bread maker.

Follow the manufacturer's instructions on the packaging.

The following table provides you the examples of conversion for some of the baking mixtures.

Slicing and storing bread

You can achieve the best results, if you place the freshly baked bread on a grill before slicing it and allow it to cool down for 15 to 30 minutes. Use a bread slicing machine or a toothed knife to slice the bread. Unconsumed bread can be stored at room temperature for up to 3 days in suitable plastic bags or containers. If you wish to store the bread for longer periods (up to 1 month), you should freeze it. Since homemade bread does not contain preservatives, it spoils faster than commercially manufactured bread.

Baking mixtures	for a loaf of ca. 750 g
Multigrain health bread	500 g baking mixture 350 ml water
Sunflower seed bread	500 g baking mixture 350 ml water
Rustic whole grain bread	500 g baking mixture 370 ml water
Farmhouse bread	500 g baking mixture 350 ml water
Ciabatta	500 g baking mixture 360 ml water 1 tsp. olive oil

The ready to use baking mixtures, available at Lidl, are especially suitable for this Bread Baking Machine. Follow the preparation instructions on the packaging.

Recipes for approx. 1000 g bread

Note: To achieve a better baking result, prepare the dough with a mixer. Then place the finished dough in the baking mould. Using the button "Bread weight" enter the weight 1000 gr. Select the desired degree of browning for your bread. Please note that the quantities given are intended as guiding values. Small variations may arise in the baking result.

Programme 1 Regular

Sunflower bread

300 ml lukewarm milk
1 tbsp. butter
540 g flour of type 550
5 tbsp. sunflower seeds
1 tsp. salt
1/2 tsp. sugar
1 packet of dry yeast

Sourdough bread

50 g sourdough
350 ml water
1.5 tbsp. butter
1,5 tsp. salt
1 tsp. sugar
180 g flour of type 997
360 g flour of type 1050
1 packet of dry yeast

Farmhouse bread

300 ml milk
1,5 tsp. Salt
2 eggs
1,5 tbsp butter/margarine
540 g flour of type 1050
1 tbsp. sugar
1 packet of dry yeast

Potato bread

300 ml water/milk
2 tbsp. butter
1 egg
90 g pressed, cooked potatoes
1 tsp. salt
2 tbsp. sugar
540 g flour of type 550
1 packet of dry yeast

Herb bread

350 ml buttermilk
1 tsp. salt
1.5 tbsp. butter
1 tbsp. sugar
540 g flour of type 550
4 tbsp. finely chopped parsley
3/4 packet of dry yeast

Pizza bread

300 ml water
1 tbsp. oil
1 tsp. salt
1 tsp. sugar
1 tsp. dried oregano
2 tbsp. grated Parmesan
50 g thinly sliced salami
540 g flour of type 550
3/4 packet of dry yeast

Beer bread

150 ml water
150 ml lager beer
540 g flour of type 550
3 tbsp. buckwheat flour
1.5 tbsp. bran
1 tsp. salt
3 tbsp. sesame seeds
1.5 tbsp. malt extract (syrup)
1/2 packet of dry yeast
150 ml sourdough starter

Cornbread

350 ml water
1 tbsp. butter
540 g flour of type 550
3 tbsp. corn semolina
1/2 chopped apple with peel
3/4 packet of dry yeast

Programme 2 French

"Classic" white bread

320 ml water/milk
2 tbsp. butter
1,5 tsp. Salt
2 tbsp. sugar
600 g wheat flour of type 550
1 packet of dry yeast

Light white bread

320 ml water
20 g butter
1,5 tsp salt
1.5 tsp. sugar
600 g wheat flour of type 405
1 packet of dry yeast
1 egg

Honey bread

320 ml water
1,5 tsp. salt
2.5 tsp. olive oil
1.5 tbsp. honey
600 g flour of type 550
1 packet of dry yeast

Poppy seed bread

300 ml water
540 g flour of type 550
1 tsp. sugar
1 tsp. salt
75 g ground poppy seeds
1 tbsp. butter
1 pinch of nutmeg
3/4 packet of dry yeast
1 tbsp. grated Parmesan

Paprika bread

310 ml water
1,5 tsp salt
1.5 tsp. oil
1.5 tsp. paprika powder
530 g flour of type 812
1 packet of dry yeast
130 g red pepper, finely diced

Programme 3 Whole Wheat

Rye whole grain bread

75 g sourdough
325 ml warm water
2 tbsp. honeydew
350 g rye whole grain flour
150 g wheat whole grain flour
1 tbsp. carob seed flour
1/2 tbsp. salt
1 packet of dry yeast

Spelt bread

350 ml buttermilk
360 g spelt whole grain flour
90 g rye whole grain flour
90 g spelt groats
50 g sunflower seeds
1 tsp. salt
1/2 tsp. sugar
75 ml sourdough starter
3/4 packet of dry yeast

Wheat groats bread

350 ml water
1 tsp. salt
2 tbsp. butter
1.5 tbsp. honey
360 g flour of type 1050
180 g wheat whole grain flour
50 g wheat groats
3/4 packet of dry yeast

Whole grain bread

350 ml water
25 g butter
1 tsp. salt
1 tsp. sugar
270 g flour of type 1050
270 g wheat whole grain flour
3/4 packet of dry yeast

Rye bread

300 ml water
1.5 tbsp. butter
1.5 tbsp. vinegar
1 tsp. salt
1,5 tbsp. sugar
180 g rye flour of type 1150
360 g flour of type 1050
1 packet of dry yeast

Seven grain bread

300 ml water
1.5 tbsp. butter
1 tsp. salt
2.5 tbsp. sugar
240 g flour of type 1050
240 g wheat whole grain flour
60 g 7 grain flakes
3/4 packet of dry yeast

Brown bread

400 ml warm water
160 g wheat flour of type 550
200 g coarse rye whole grain groats
180 g fine rye groats
1 tsp. salt
100 g sunflower seeds
100 ml dark treacle
1 packet of dry yeast
1 package of dry sourdough

Programme 4 Sweet

Raisin bread

300 ml water
2.5 tbsp. butter
1.5 tbsp. honey
1 tsp. salt
540 g wheat flour of type 405
100 g raisins
3/4 packet of dry yeast

Raisin nut bread

300 ml water
1.5 tbsp. butter
1 tsp. salt
1 tbsp. sugar
540 g flour of type 405
100 g raisins
3 tbsp. chopped walnuts
3/4 packet of dry yeast

Chocolate bread

400 ml milk
100 g low fat curd cheese
1,5 tsp. salt
1.5 tsp. sugar
600 g wheat whole grain flour
10 tbsp. cocoa
100 g chopped whole milk chocolate
1 packet of dry yeast

Use whole milk or semi-sweet chocolate.
If you brush the dough with 1 tbsp. milk after kneading,
the crust will be darker.

Sweet bread

300 ml water/milk
2 tbsp. butter
2 eggs
1,5 tsp. salt
1.5 tbsp. honey
600 g flour of type 550
1 packet of dry yeast

Programme 5 Super Rapid

White bread express

360 ml water
5 tbsp. oil
4 tsp. sugar
4 tsp. salt
630 g wheat flour of type 405
1 packet of dry yeast

Pepper almond bread

300 ml water
540 g flour of type 550
1 tsp. salt
1 tsp. sugar
2 tbsp. butter
100 g flaked almonds (roasted)
1 tbsp. pickled green peppercorn
3/4 packet of dry yeast

Carrot bread

330 ml water
1.5 tbsp. butter
600 g flour of type 550
90 g finely chopped carrots
2 tsp. salt
1.5 tsp. sugar
1 packet of dry yeast

Programme 6 Dough (knead)

Pizza dough (for 2 Pizzas)

300 ml water
1 tbsp. olive oil
3/4 tsp. salt
2 tsp. sugar
450 g wheat flour of type 405
1 packet of dry yeast

Whole grain pizza dough

300 ml water
1 tbsp. olive oil
3/4 tsp. salt
1 tbsp. honey
450 g wheat whole grain flour
50 g wheat germ
1 packet of dry yeast

Roll out the dough and let it rise for about 10 minutes.
Top the dough as desired and bake the pizza at
180°C for approx. 20 minutes.

Bran rolls

200 ml water
50 g butter
3/4 tsp. salt
1 egg
3 tbsp. sugar
500 g flour of type 1050
50 g wheat bran
1 packet of dry yeast

Pretzels

200 ml water
1/4 tsp. salt
360 g flour of type 405
1/2 tsp. sugar
1/2 packet of dry yeast

Form the dough into pretzels. Then coat the pretzels with 1 whisked egg and spread coarse salt over top (a total of 1-2 tbsp. coarse salt for about 12 pretzels). Bake the pretzels at approx. 230°C for approx.

15-20 minutes.

French baguettes

300 ml water
1 tbsp. honey
1 tsp. salt
1 tsp. sugar
540 g flour of type 550
1 packet of dry yeast

Form loaves out of the dough and cut into the top side of the shaped baguettes at an angle. Let the dough rise for approx. 30-40 minutes. Bake at approx. 175°C for approx. 25 minutes.

Programme 7 Pasta

5 Eggs (room temperature)
or 300 ml water
250 g soft wheat flour of type 405
250 g hard wheat flour of type 1050

Programme 8 Buttermilk bread

Buttermilk bread (type 1)

350 ml buttermilk
2 tbsp. butter
2 tsp. salt
3 tbsp. sugar
600 g wheat flour of type 1050
1 packet of dry yeast

Buttermilk bread (type 2)

250 ml buttermilk
130 ml water
600 g wheat flour of type 1050
60 g rye flour of type 997
1,5 tsp. Salt
1 packet of dry yeast

Yoghurt bread

250 ml Water or milk
150 g Yoghurt
1 tsp. salt
1 tsp. sugar
500 g flour of type 550
3/4 packet of dry yeast

Curd cheese bread

200 ml water/milk
3 tbsp. oil
260 g curd cheese (40% fat content)
600 g wheat flour
1,5 tsp salt
1.5 tsp. sugar
1 packet of dry yeast

Programme 9 Gluten Free

Gluten-free potato bread

440 ml water
1.5 tbsp. oil
400 g gluten-free flour mixture
(e.g. "Mix B" from Schär)
1.5 tsp. salt
1.5 tsp. sugar
1.5 packet of dry yeast
230 g cooked potatoes, peeled and pressed

Gluten-free yoghurt bread

350 ml water
150 g natural yoghurt
1.5 tbsp. oil
1.5 tbsp. vinegar
100 g gluten-free flour
(e.g. millet, rice, buckwheat)
400 g gluten-free flour mixture
(e.g. "Mix B" from Schär)
1,5 tsp salt
1.5 tsp. sugar
1.5 packet of dry yeast
1 tsp. guar seed or carob seed flour

Gluten-free seed bread

250 ml water
200 ml milk
1.5 tbsp. oil
500 g gluten-free flour mixture
1,5 tsp salt
1.5 tsp. sugar
1.5 packet of dry yeast
100 g seeds (e.g. sunflower seeds)

Gluten-free rice bread

350 ml water
200 g natural yoghurt
1.5 tbsp. oil
1.5 tbsp. vinegar
200 g rice flour
300 g gluten-free flour mixture
1,5 tsp Salt
1.5 tsp. sugar
1.5 packet of dry yeast
1 tsp.guar seed or carob seed flour

Programme 10 Cake

Ready-to-use cake mixes work excellently with this programme.
Follow the preparation instructions on the packaging.

Programme 11 Jam

Jams and marmalades can be quickly and easily prepared in the Bread Baking Machine. Even when you have never done it before, you should give it a try. You will acquire an especially delicious, good tasting sweetened fruit preserve.

Proceed as follows:

- Wash the fresh ripe fruit. Hard skinned fruits such as apples, peaches, pears etc may need peeling.
- Always use the amount specified, as this is adjusted exactly to the programme JAM. Otherwise, the mixture will cook too early and pour over.
- Weigh the fruit, cut it into small pieces (max. 1 cm) or mash it, then place it in the container.
- Add the gelling sugar in the given amount. Use only this type, not household sugar, as the preserve will then not be firm.
- Mix the fruit with the sugar and start the Programme, which will now run completely automatically.
- After the Programme has ended, pour the jam into glasses and seal them well.

Orange marmelade

350 g oranges

150 g lemons

500 g gelling sugar

Strawberry jam

500 g strawberries

500 g gelling sugar

2-3 tbsp. lemon juice

Berry jam

500 g thawed berries

500 g gelling sugar

1 tbsp. lemon juice

Mix all ingredients in the baking mould.

Enjoy your meal!

These recipes are provided without guarantee. All ingredients and preparation information are guiding values. Expand these recipe suggestions based on your personal experiences. We hope you enjoy the recipes and wish you "bon appetit".

Troubleshooting the recipes

Why does my bread occasionally have some flour on the side crusts?	Your dough may be too dry.. Next time, take particular care with measuring the ingredients. Add up to 1 tbsp. of additional liquid.
Why do I need to add the ingredients in a particular sequence?	This is the best way to prepare the dough. Using the timer function prevents the yeast from mixing with the liquid before the dough is stirred.
Why is the dough only partly kneaded?	Check to see if the kneading paddle and the baking mould are correctly positioned. Also check the consistency of the dough and add 1/2 to 1 tbsp. of liquids or flour, one or more times after kneading. With baking mixtures: The amount of ready to use baking mixture and the ingredients are not matched to the capacity of the baking mould. Reduce the quantities of the ingredients.
Why has the bread not risen?	The yeast used was too old or no yeast was added.
When should I add nuts and fruits to the dough?	You will hear a signal tone when you should add the ingredients.. If you add these ingredients to the dough at the start, the nuts or fruit may get crushed at the time of kneading.
The baked bread is too moist.	Check the consistency of the dough 5 Min. after the start of the kneading process and, if necessary, add more flour.
There are air bubbles on the surface of the bread.	You may have used too much yeast..
The bread rises and then collapses.	The dough is perhaps rising too fast. To prevent this, reduce the water quantity and/or increase the quantity of salt and/or reduce the quantity of yeast.
Can other recipes also be used?	You can use other recipes, however, pay attention to the ingredient amounts. Get to know your appliance well and the recipes given here, before you try out your own recipes. NEVER exceed the volume of 700 gr of flour. Adjust the quantities of your recipes to the quantities specified for the recipes given in this booklet.

Trochę o składnikach	14
Porady przydatne w pieczeniu	15
Gotowe mieszanki (proszkowe) do pieczenia	15
Krojenie chleba i jego przechowywanie	16
Przepisy na ok. 1000 g chleba	16
Program 1 Normalne	17
Program 2 Kruche	18
Program 3 Razowe	18
Program 4 Słodkie	19
Program 5 Express	20
Program 6 Ciasto Zagniatane	20
Program 7 Makaron	21
Program 8 Chleb maślany	21
Program 9 Bezglutenowe	21
Program 10 Ciasto	22
Program 11 Konfitura	22
Poprawki w przepisach	24

Trochę o składnikach

MAKA

Nadają się powszechnie sprzedawane rodzaje mąk w sklepach jak mąka pszenna lub żytnia (typ 405-1150). Oznaczenia gatunku mąki mogą się różnić w zależności od kraju. W programie "Bezglutenowy" możesz używać bezglutenowych gatunków mąki, jak np. mąka pszenna lub mąka ziemniaczana. Możemy również używać gotowych mieszanek do wyrobu ciasta na chleb. Do dodawania małych części (10-20%) ziaren lub śruty zbożowej nadają się programy 1 i 2. Przy większych częściach mąki razowej (70-95%) należy zastosować program 3. W przepisach użyto następujące gatunki mąki:

Gatunki mąki	Opis
Typ 405	Zwykła mąka pszenna
Typ 550	Mąka pszenna o wysokiej wartości wypiekowej, do ciast o drobnej porowatości
Typ 997	Zwykła mąka żytnia
Typ 812	Mąka pszenna, do jasnych chlebów mieszanych
Typ 1050	Ciemna mąka pszenna, do chlebów mieszanych lub pożywnych wyrobów piekarniczych
Typ 1150	Mąka żytnia o wysokiej zawartości minerałów

DROŻDŻE

Drożdże fermentując rozkładają zawarty w cieście cukier i węglowodany, zamieniają je na dwutlenek węgla i powodują przez to rośnięcie ciasta. Drożdże sprzedaje się w różnych formach: jako drożdże suszone, świeże lub jako szybko fermentujące. Do urzędzenia do pieczenia ciasta zalecamy stosowanie wyłącznie drożdży suszonych, dzięki którym osiąga się najlepsze rezultaty. Używając drożdży świeżych zamiast suszonych należy przestrzegać sposobu użycia podanego na opakowaniu. Przeważnie 1 porcja drożdży ok. 21 g wystarcza na ok. 500g mąki. Drożdże przechowujemy zawsze w lodówce, ponieważ w wyższych temperaturach szybko się psują. Przed użyciem drożdży sprawdzamy, czy nie upłynął ich termin ważności. Nieużyta porcję drożdży zawijamy ponownie w opakowanie i chowamy do lodówki.

Wskazówka:

Przy przyrządzaniu przepisów wymienionych w niniejszej instrukcji obsługi uwzględniono stosowanie drożdży suszonych.

CUKIER

Cukier ma ważny wpływ na stopień spieczenia i na smak chleba. W przepisach wymienionych w niniejszej instrukcji obsługi uwzględnia się użycie cukru kryształu. Nie używajmy cukru pudru, chyba że jest on wyraźnie wymagany w przepisie. Zamiast cukru nie stosujemy słodzików, ponieważ nie nadają się one do pieczenia.

SÓL

Sól jest ważnym składnikiem smakowym i wpływa na stopień spieczenia. Powoduje spowolnienie procesu fermentacji drożdży. Nie używajmy soli w ilościach większych, niż podano w przepisie. Ze względów dietetycznych z soli można całkowicie zrezygnować. W tym przypadku należy liczyć się z większym niż zwykle wyrośnięciem chleba.

PŁYNY

Płyny, takie jak mleko, woda lub rozpuszczone w wodzie mleko w proszku, można zastosować do przygotowania chleba. Mleko polepsza smak chleba i zmiękcza skórkę, natomiast czysta woda powoduje chrupliwość skórki. W niektórych przepisach zaleca się użycie soków owocowych, w celu nadania smakowi chleba określonej specyfiki.

JAJKA

Jaja wzbogacają smak chleba i zmiękczej jego strukturę. Do pieczenia zgodnie z podanymi przepisami używamy jajek o większych rozmiarach.

TŁUSZCZE: TŁUSZCZ DO PIECZENIA, MASŁO, OLEJ

Tłuszcze do pieczenia, masło i olej powodują, że chleb drobi się. Chleb francuski zawdzięcza swoją wyjątkową skórkę i strukturę surowcom z niską zawartością tłuszczu. Chleb, do przygotowania którego używa się tłuszczu, pozostaje jednak dłużej świeży. Jeżeli używamy masła bezpośrednio z lodówki, powinniśmy go pokroić na małe kawałki, aby ułatwić jego rozprowadzenie w cieście podczas mieszania.

BEZGLUTENOWO

Enteropatia glutenowa, u dorosłych nazywana również sprue, jest to zespół upośledzonego wchłaniania składników pokarmowych, powstający na skutek częstego spożywania produktów zawierających gluten. Zawarty w pszenicy gluten (gliadyna) oraz podobne składniki białkowe w życie, jęczmieniu i owsie, prowadzą do uszkodzenia błony śluzowej jelita cienkiego. Należy wówczas spożywać specjalnie przygotowane pieczywo dostępne w sklepach ze zdrową żywnością lub przygotowywane w domu z mąki bezglutenowej. Pieczenie pieczywa i ciasta z mąki bezglutenowej wymaga pewnego doświadczenia. Mąka tego rodzaju wymaga więcej czasu do wchłonięcia cieczy i posiada inne właściwości porotwórcze.

Mąkę bezglutenową należy poza tym łączyć lub spulchniać bezglutenowymi środkami spulchniającymi. Należą do nich przykładowo proszek do pieczenia, drożdże, zaczyn z mąki kukurydzianej lub ryżowej, enzym na bazie kukurydzy lub stabilizatory, np. mąka z ziarna guar, mączka chleba świętojańskiego, kuzu, pektyna, skrobia maranty trzcinowatej lub mech irlandzki. Poza tym można pożegnać się ze smakiem tradycyjnego chleba. Także konsystencja chleba bezglutenowego jest inna niż chlebów z mąki pszennej.

ODMIERZANIE ILOŚCI SUROWCÓW

Z naszym automatem do pieczenia chleba dostarczamy następujące pojemniki do pomiarów, które ułatwią Tobie odmierzenie ilości surowców:

- 1 pojemnik do pomiarów z danymi o ilości
- 1 większa łyżka do pomiarów, odpowiada łyżce do zupy
- 1 mniejsza łyżeczka do pomiarów, odpowiada łyżeczce do herbaty

Ustaw miarkę na płaskiej powierzchni. Przestrzegać, aby ilości odpowiadały dokładnie odpowiedniej kresce. Przy odmierzaniu ilości suchych surowców przestrzegać, by miska do pomiarów była sucha.

Porady przydatne w pieczeniu

Pieczenie w różnych strefach klimatycznych

W wyżej położonych regionach niższe ciśnienie powietrza prowadzi do szybszego rośnięcia drożdży. W związku z tym należy użyć mniejszej ilości drożdży.

W suchych regionach mąka jest bardziej sucha i wymaga więcej płynów.

W regionach wilgotnych mąka jest bardziej wilgotna i wymaga mniej płynów. Tu potrzeba trochę więcej soli.

Gotowe mieszanki (proszkowe) do pieczenia

Do pieczenia chleba w tego rodzaju urządzeniach możemy używać gotowych mieszanek (proszkowych). Należy przestrzegać wskazówek producenta wymienionych na opakowaniu.

W tabeli znajdziesz przykłady przeliczenia dla niektórych mieszanek w proszku do pieczenia chleba.

Krojenie chleba i jego przechowywanie

Najlepszy rezultat osiągniemy, jeżeli świeżo upieczony chleb przed jego rozkrojeniem położymy na ruszcie i pozostawimy na 15-30 minut do wystygnięcia. Do krojenia chleba używaj maszyny lub noża z ząbkami. Nie zjedzony chleb można w temperaturze pokojowej przechowywać w torebkach przedłużających trwałość produktu lub w pojemnikach z tworzywa sztucznego aż przez trzy dni. W celu dłuższego przechowywania (do 1 miesiąca) chleb należy zamrozić.

Z tego względu, że w domu pieczony chleb nie zawiera żadnych substancji konserwacyjnych, starzeje się szybciej niż chleb produkowany przemysłowo.

Mieszanka do pieczenia	na jeden chleb około 750 g
Chleb wielozbożowy	500 g mieszanki do pieczenia 350 ml wody
Chleb z ziarnami słonecznika	500 g mieszanki do pieczenia 350 ml wody
Chleb razowy	500 g mieszanki do pieczenia 370 ml wody
Chleb wiejski:	500 g mieszanki do pieczenia 350 ml wody
Ciabatta	500 g mieszanki do pieczenia 360 ml wody 1 łyżki oliwy z oliwek

Do tego automatu do pieczenia chleba nadają się szczególnie gotowe mieszanki, oferowane w sieci sklepów Lidl. Postępuj zgodnie z przepisem na opakowaniu.

Przepisy na ok. 1000 g chleba

Wskazówka: Aby uzyskać lepszy rezultat pieczenia, ciasto wyrabiamy mikserem. Następnie gotowe ciasto wkładamy do formy do pieczenia. Za pomocą przycisku "Waga chleba" ustaw ciężar 1000 g. Wybierz stopień wypieczenia chleba. Pamiętajmy, że przy podawaniu ilości składników chodzi o wartości orientacyjne. Należy liczyć się z pewnymi rozbieżnościami przy rezultatach pieczenia.

Program 1 Normalne

Chleb słonecznikowy

300 ml letniego mleka
1 łyżka masła
540 g mąki typ 550
5 łyżek ziaren słonecznika
1 łyżeczka soli
1/2 łyżeczki cukru
1 kostka drożdży

Chleb na zaczynie

50 g zaczynu
350 ml wody
1,5 łyżki masła
1,5 łyżeczki soli
1 łyżeczki cukru
180 g mąki typ 997
360 g mąki typ 1050
1 kostka drożdży

Chleb wiejski

300 ml mleka
1,5 łyżeczki soli
2 jajka
1,5 łyżki masła / margaryny
540 g mąki typ 1050
1 łyżki cukru
1 kostka drożdży

Chleb ziemniaczany

300 ml wody / mleka
2 łyżki masła
1 jajko
90 g tłuczonych, ugotowanych ziemniaków
1 łyżeczka soli
2 łyżki cukru
540 g mąki typ 550
1 kostka drożdży

Chleb ziołowy

350 ml maślanek
1 łyżeczka soli
1,5 łyżki masła
1 łyżki cukru
540 g mąki typ 550
4 łyżki drobno posiekanej pietruszki
3/4 kostki drożdży

Ciasto na pizzę

300 ml wody
1 łyżki oleju
1 łyżeczka soli
1 łyżeczki cukru
1 łyżeczka suchego oregano
2 łyżka tartego parmezanu
50 g pociętej salami
540 g mąki typ 550
3/4 kostki drożdży

Chleb piwny

150 ml wody
150 ml piwa jasnego
540 g mąki typ 550
3 łyżki mąki gryczanej
1,5 łyżki otrębów
1 łyżeczka soli
3 łyżki sezamków
1,5 łyżki ekstraktu kukurydzianego (syrop)
1/2 kostki drożdży
150 ml osadu zaczynu

Chleb kukurydziany

350 ml wody
1 łyżka masła
540 g mąki typ 550
3 łyżki kaszki kukurydzianej
1/2 jabłka pociętego w talarki
3/4 kostki drożdży

Program 2 Kruche

Chleb jasny „Klasyczny“

320 ml wody / mleka
2 łyżki masła
1,5 łyżeczki soli
2 łyżki cukru
600 g mąki pszennej typ 550
1 kostka drożdży

Chleb jasny (jasny)

320 ml wody
20 g masła
1,5 łyżeczki soli
1,5 łyżeczki cukru
600 g mąki pszennej typ 405
1 kostka drożdży
1 jajko

Chleb miodowy

320 ml wody
1,5 łyżeczki soli
2,5 łyżki oliwy z oliwek
1,5 łyżki stołowe miodu
600 g mąki typ 550
1 kostka drożdży

Chleb z makiem

300 ml wody
540 g mąki typ 550
1 łyżeczki cukru
1 łyżeczka soli
75 g mielonego maku
1 łyżka masła
1 szczypta gałki muszkatołowej
3/4 kostki drożdży
1 łyżka tartego parmezanu

Chleb paprykowy

310 ml wody
1,5 łyżeczki soli
1,5 łyżeczki oleju
1,5 łyżeczka papryki w proszku
530 g mąki typ 812
1 kostka drożdży
130 g czerwonych papryczek, drobno pokrojonych w kostkę

Program 3 Razowe

Żytni chleb razowy

75 g zaczynu
325 ml ciepłej wody
2 łyżki miodu świerkowego
350 g mąki razowej żytniej
150 g mąki razowej pszennej
1 łyżka mączki chleba świętojańskiego
1/2 łyżki soli
1 kostka drożdży

Chleb orkiszowy

350 ml maślanki
360 g mąki razowej pszennej (odmiana Dinkel)
90 g mąki razowej żytniej
90 g grubo zmielonego ziarna pszenicy Dinkel
50 g jąder słonecznika
1 łyżeczka soli
1/2 łyżeczki cukru
75 ml osadu zaczynu
3/4 kostki drożdży

Chleb z ziarnami pszenicy

350 ml wody
1 łyżeczka soli
2 łyżki masła
1,5 łyżki stołowe miodu
360 g mąki typ 1050
180 g mąki razowej pszennej
50 g grubo zmielonych ziaren pszenicy
3/4 kostki drożdży

Chleb razowy

350 ml wody
25 g masła
1 łyżeczka soli
1 łyżeczki cukru
270 g mąki typ 1050
270 g mąki razowej pszennej
3/4 kostki drożdży

Chleb żytni

300 ml wody
1,5 łyżki masła
1,5 łyżki octu
1 łyżeczka soli
1,5 łyżki cukru
180 g mąki żytniej typ 1150
360 g mąki typ 1050
1 kostka drożdży

Chleb siedem zbóż

300 ml wody
1,5 łyżki masła
1 łyżeczka soli
2,5 łyżki cukru
240 g mąki typ 1050
240 g mąki razowej pszennej
60 g płatków z 7 zbóż
3/4 kostki drożdży

Chleb ciemny

400 ml ciepłej wody
160 g mąki pszennej typ 550
200 g grubo zmielonych ziaren żyta
180 g drobno zmienionych ziaren żyta
1 łyżeczka soli
100 g jąderek słonecznika
100 ml ciemnego syropu buraczanego
1 kostka drożdży
1 opakowanie zaczynu

Program 4 Słodkie

Chleb z rodzynekami

300 ml wody
2,5 łyżki masła
1,5 łyżki stołowe miodu
1 łyżeczka soli
540 g mąki pszennej typ 405
100 g rodzynek
3/4 kostki drożdży

Chleb z rodzynekami i orzechami

300 ml wody
1,5 łyżki masła
1 łyżeczka soli
1 łyżki cukru
540 g mąki typ 405
100 g rodzynek
3 łyżki siekanych orzechów włoskich
3/4 kostki drożdży

Chleb czekoladowy

400 ml mleka
100 g chudego twarogu
1,5 łyżeczki soli
1,5 łyżeczki cukru
600 g mąki razowej pszennej
10 łyżek kakao
100 g kruszonej czekolady
1 kostka drożdży

Używaj czekoladę mleczną lub gorzką.
Jeśli polejesz na końcu ciasto 1 łyżką mleka, skórka będzie ciemniejsza.

Chleb słodki

300 ml wody / mleka
2 łyżki masła
2 jajka
1,5 łyżeczki soli
1,5 łyżki stołowe miodu
600 g mąki typ 550
1 kostka drożdży

Program 5 Express

Biały chleb expres

360 ml wody
5 łyżki oleju
4 łyżeczki cukru
4 łyżeczki soli
630 g mąki pszennej typ 405
1 kostka drożdży

Chleb z pieprzem i migdałami

300 ml wody
540 g mąki typ 550
1 łyżeczka soli
1 łyżeczki cukru
2 łyżki masła
100 g płatków migdałów (prażonych)
1 łyżka ziaren pieprzu zielonego
3/4 kostki drożdży

Chleb marchwiowy

330 ml wody
1,5 łyżki masła
600 g mąki typ 550
90 g drobno startej marchwi
2 łyżeczka soli
1,5 łyżeczki cukru
1 kostka drożdży

Program 6 Ciasto Zagniatane

Ciasto na pizzę (na 2 pizze)

300 ml wody
1 łyżka oliwy z oliwek
3/4 łyżeczki soli
2 łyżeczki cukru
450 g mąki pszennej typ 405
1 kostka drożdży

Razowe ciasto na pizzę

300 ml wody
1 łyżka oliwy z oliwek
3/4 łyżeczki soli
1 łyżki stołowe miodu
450 g mąki razowej pszennej
50 g kielków pszenicy
1 kostka drożdży

Rozwałkuj ciasto i odstaw na 10 minut do wyrośnięcia.
Połóż na ciasto składnik według własnego wyboru,
a następnie wstaw pizzę do piekarnika i piecz
w temperaturze 180°C ok. 20 minut.

Małe bułeczki

200 ml wody
50 g masła
3/4 łyżeczki soli
1 jajko
3 łyżki cukru
500 g mąki typu 1050
50 g otrębów pszennych
1 kostka drożdży

Precl

200 ml wody
1/4 łyżeczki soli
360 g mąki typ 405
1/2 łyżeczki cukru
1/2 kostki drożdży

Uformuj ciasto w precl. Następnie posmaruj powierzchnię precli 1 rozbitym jajkiem i posyp solą (na ok. 12 precli łącznie 1-2 łyżek soli gruboziarnistej). Precl piecz w temperaturze ok. 230°C przez ok. 15-20 minut.

Bagietki francuskie

300 ml wody:
1 łyżki stołowe miodu
1 łyżeczka soli
1 łyżeczki cukru
540 g mąki typ 550
1 kostka drożdży

Uformuj bochenki z ciasta i u góry bagietki wykonaj ukośne nacięcia. Pozostaw ciasto na ok. 30-40 minut do urośnięcia. Piecz w temperaturze ok. 175°C przez ok. 25 minut.

Program 7 Makaron

5 jajek (temperatura pokojowa) lub
300 ml wody
250 g drobnej mąki pszennej typ 405
250 g twardej mąki pszennej typ 1050

Program 8 Chleb maślany

Chleb mleczno-maślany (typ 1)

350 ml maślanki
2 łyżki masła
2 łyżeczka soli
3 łyżki cukru
600 g mąki pszennej typ 1050
1 kostka drożdży

Chleb mleczno-maślany (typ 2)

250 ml maślanki
130 ml wody
600 g mąki pszennej typ 1050
60 g mąki żytniej typ 997
1,5 łyżeczki soli
1 kostka drożdży

Chleb jogurtowy

250 ml wody lub mleka
150 g jogurtu
1 łyżeczka soli
1 łyżeczki cukru
500 g mąki typ 550
3/4 kostki drożdży

Chleb twarogowy

200 ml wody / mleka
3 łyżki oleju
260 g twarogu (zaw. tł. 40%)
600 g mąki pszennej
1,5 łyżeczki soli
1,5 łyżeczki cukru
1 kostka drożdży

Program 9 Bezglutenowe

Bezglutenowy chleb ziemniaczany

440 ml wody
1,5 łyżki oleju
400 g mąki bezglutenowej
(np. „Mix B” firmy Schär)
1,5 łyżeczki soli
1,5 łyżeczki cukru
1,5 kostki drożdży
230 g gotowanych ziemniaków, bez skórki, tłuczonych

Bezglutenowy chleb jogurtowy

350 ml wody
150 g jogurtu naturalnego
1,5 łyżki oleju
1,5 łyżki octu
100 g mąki bezglutenowej
(np. mąka z prosa, ryżowa, gryczana)
400 g mąki bezglutenowej
(np. „Mix B” firmy Schär)
1,5 łyżeczki soli
1,5 łyżeczki cukru
1,5 kostki drożdży
1 łyżeczka mąki gumy guar lub mąki chlebka świętojańskiego

Bezglutenowy chleb zbożowy

250 ml wody
200 ml mleka
1,5 łyżki oleju
500 g bezglutenowej mieszanki mąk
1,5 łyżeczki soli
1,5 łyżeczki cukru
1,5 kostki drożdży
100 g nasion (np. słonecznika)

Bezglutenowy chleb ryżowy

350 ml wody
200 g jogurtu naturalnego
1,5 łyżki oleju
1,5 łyżki octu
200 g mąki ryżowej
300 g bezglutenowej mieszanki mąk
1,5 łyżeczki soli
1,5 łyżeczki cukru
1,5 kostki drożdży
1 łyżeczka mąki gumy guar lub mąki chlebka świętojańskiego

Program 10 Ciasto

Do tego programu nadają się idealnie gotowe mieszanki ciast. Przestrzegaj wskazówek dotyczących przygotowania podanych na opakowaniu produktu.

Program 11 Konfitura

W urzędzeniu do pieczenia ciasta możemy również łatwo przygotować konfiturę oraz inne przetwory owocowe. Zachęcamy do podjęcia się tego zadania, nawet jeśli miałyby to być nasza pierwsza konfitura. Nasz wyrób będzie miał z pewnością doskonały smak.

Robimy to w ten sposób:

- Myjemy świeże i dojrzałe owoce. Ewentualnie obieramy skórkę w owocach, takich jak jabłka, brzoskwinie lub gruszki.
- Odmierzamy zawsze podane ilości, ponieważ są one dopasowane dokładnie do programu KONFITURA. W przeciwnym wypadku masa zagotuje się za wcześnie i wypłynie.
- Odważamy owoce, kroimy je na małe kawałki (maks.1 cm) lub miażdżymy i dodajemy do pojemnika.
- Dodajemy odmierzoną ilość cukru żelującego „1:1”. Używamy tylko i wyłącznie tego cukru, a nie zwykłego cukru lub cukru żelującego „2:1”. W przeciwnym wypadku konfitura nie będzie miała odpowiedniej konsystencji.
- Mieszmamy owoce z cukrem i uruchamiamy program, który teraz przebiega automatycznie.
- Po zakończeniu programu konfiturę można przelać do słoików i szczelnie zamknąć.

Konfitura pomarańczowa

350 g pomarańczy

150 g cytryn

500 g cukru żelującego

Konfitura truskawkowa

500 g truskawek

500 g cukru żelującego

2-3 łyżki soku z cytryny

Konfitura jagodowa

500 g rozmrożonych jagód

500 g cukru żelującego

1 łyżki stołowe soku z cytryny

Wymieszaj wszystkie składniki w formie do pieczenia.

Smacznego!

Przepisy bez gwarancji. Wszystkie składniki i dane

o przygotowaniu są wartościami orientacyjnymi.

Uzupełnij niniejsze przepisy własnymi dodatkami.

Życzymy udanego gotowania i smacznego.

Poprawki w przepisach

Dlaczego mój chleb ma często trochę mąki na bocznej skórcie?	Ciasto jest zbyt suche. W przyszłości zwrócić uwagę na dokładne odmierzenie ilości surowców. Dodaj bo 1 łyżki składnika płynnego więcej.
Dlaczego surowce należy dodawać w określonej kolejności?	W ten sposób najlepiej przygotujesz ciasto. Korzystając z funkcji licznika czasu unikniesz zmieszania się drożdży ze składnikami płynnymi, zanim ciasto zostanie wymieszane.
Dlaczego ciasto było tylko częściowo wymieszane?	Sprawdzić, czy mieszadło i forma są prawidłowo nasadzone. Sprawdzić także konsystencję ciasta i dodać raz lub kilkakrotnie po mieszanii 1/2 bis 1 łyżkę płynu lub mąki. Przy gotowych mieszankach do pieczenia: Ilość gotowej mieszanki i dodatków nie jest przystosowana do pojemności formy do pieczenia. Zmniejsz ilość składników.
Dlaczego chleb nie wyrósł?	Użyte drożdże były zbyt stare, lub w ogóle nie zostały użyte.
Kiedy dodaje się do ciasta orzechy i owoce?	Kiedy masz dodać dodatki zabrzmi sygnał akustyczny. Jeżeli dodatki dodamy do ciasta zaraz na początku podczas mieszania owoce i orzechy mogą się rozdrobić.
Upieczony chleb jest zbyt wilgotny.	Sprawdź konsystencję ciasta na 5 minut przed rozpoczęciem zagniatania i ewentualnie dodaj mąki.
Na powierzchni chleba znajdują się pęcherzyki powietrza.	Możliwe, że użyto zbyt dużo drożdży.
Chleb wyrośnie i następnie spadnie.	Chleb wyrośnie zbyt szybko. Aby temu zapobiec ograniczyć ilość wody i/lub zwiększyć ilość soli i/lub zmniejszyć ilość drożdży.
Można korzystać z innych przepisów?	Można stosować inne przepisy, ale należy przestrzegać danych dot. ilości. Zapoznaj się z urządzeniem i z załączonymi przepisami, a potem wypróbuj własne przepisy. Nie wolno przekraczać ilości mąki 700 gram. Przy przystosowaniu swoich przepisów danym o ilości należy orientować się wg załączonych przepisów.

Tudnivalók a hozzávalókról	26
Tippek a sütéshez	27
Kész sütőkeverékek	28
A kenyér felszelése és tárolása	28
Receptek kb. 1 kg-os kenyérhez	29
1-es program Normál	29
2-es program Laza	30
3-as program Teljes kiőrlésű	30
4-es program Édes	31
5-ös program Expressz	32
6-os program Süteménytészta(dagasztás)	32
7-es program Kifőztnivaló tészta	33
8-as program Írós kenyér	33
9-es program Sikérmentes	33
10-es program Sütemény	34
11-es program Lekvár	34
Hibaelhárítás Receptek	36

Tudnivalók a hozzávalókról

LISZT

A legtöbb kereskedelemben kapható lisztfajta megfelel, mint a búza vagy a rozsliszt (405-1150-es típus). A lisztek típusmegjelölése országonként változhat. A "Sikérmentes" sütőprogrammal sikérmentes lisztfajtákat is felhasználhat (pl. kukorica, hajdina, vagy burgonyalisztet). Kész sütőkeveréket is felhasználhat. Kisebb részben (10-20%) magok vagy gabonaőrlemény hozzáadásához az 1-es és 2-es program alkalmas.

Nagyobb részben teljes kiőrlésű liszt hozzáadásához (70-95%) a 3-as programot használja. A receptekhez az alábbi lisztfajtákat használjuk:

Lisztfajta	Leírás
405-ös típusú	hagyományos búzaliszt
550-es típusú	sütéshez való búzaliszt, kispórusú tésztahoz
997-es típusú	hagyományos rozsliszt
812-es típusú	búzaliszt kevert lisztből készült világos kenyérhez
1050-es típusú	sötét búzaliszt, kevert lisztből készített kenyérhez vagy sós süteményekhez
1150-es típusú	magas ásványianyagtartalmú rozsliszt

ÉLESZTŐ

A kelési folyamat alatt az élesztő felbontja a tésztaiban található cukor- és szénhidrát részeket, széndioxidra alakítja át őket, és hatására a kenyértészta megkel. Az élesztő többféle formában kapható: szárazélesztőként, friss élesztőként vagy gyorsan kelesztő élesztő formájában. A kenyérsütő automatához a szárazélesztő felhasználását javasoljuk, mivel ezzel lehet a legjobb eredményt elérni. Szárazélesztő helyett friss élesztő felhasználásánál a csomagoláson található adatok irányadóak. 1 csomag szárazélesztő általában kb. 21 g friss élesztőnek felel meg és kb. fél kg liszt megkelesztéséhez elegendő. Az élesztőt mindig a hűtőben tartsa, a melegben tönkremegy. Ellenőrizze, hogy a szavatossága nem járt-e le. A csomagolás felnyitása után a nem használt élesztőt megint csomagoljuk vissza és tegyük a hűtőbe.

Tudnivaló:

A recept elkészítéséhez ebben a használati utasításban szárazélesztő használatából indulunk ki.

CUKOR

A cukor fontos szerepet játszik a pírítási foknál és a kenyér ízében. Az ebben a használati utasításban található receptekben kristálycukor felhasználásából indulunk ki. Ne használjon porcukrot, csak akkor, ha ezt kifejezetten előírjuk. A cukrot nem helyettesíthetjük édesítőszerrel.

SÓ

A só az ízhez és a pírítási fokhoz fontos. A só akadályozza az élesztő kelését. Ne lépje túl a receptben megadott sómennyiséget. Dietetikus okból a só elhagyható. Ebben az esetben a kenyér a szokottnál jobban kelhet meg.

FOLYADÉKOK

Olyan folyadékok mint a tej, víz vagy vízben oldott tejpör használhatóak a kenyér készítéséhez. A tej fokozza a kenyér ízét és puhítja a héját, míg a tiszta víz ropogós héjat eredményez. Egyes receptekben gyümölcslel használatát írják elő, mely a kenyérnek sajátos ízt kölcsönöz.

TOJÁS

A tojás gazdagítja a kenyeret és puhább szerkezetűvé teszi. A használati utasításban található receptek sütéséhez viszonylag nagy tojásokat használjon.

ZSÍROK: SÜTŐZSÍR, VAJ, OLAJ

A sütőzsír, vaj és az olaj az élesztőtartalmú kenyeret lágyvá teszik. A francia típusú kenyér sajátos ropogósságát és szerkezetét a zsírszegény hozzávalóknak köszönheti. Az a kenyér, melynek előállításánál zsiradékot használunk, tovább marad friss. Ha a vajat közvetlenül a hűtőből kivéve használja, vágja össze kis darabokra, hogy jobban elkeveredjen a tésztával dagasztás közben.

GLUTÉNMENTES

A cöliákia - felnőttéknél spruenak is nevezik- egy olyan krónikus betegség, melyet a sikeértartalmú ételek fogyasztása vált ki. A búzában és tönkölyben található ragasztófehérje, a siker (gliadin) és a rozsban, árpában és zabban található hasonló fehérjemagvak kárt tesznek a vékonybél nyálkahártyájában. Csak reformboltban vásárolt különleges kenyérfajtákat vagy sikermentes lisztből készült saját sütésűeket szabad fogyasztani. A sikermentes lisztből készült kenyér és sütemény sütéséhez azonban nagy gyakorlatra van szükség. Ezeknek a lisztfajtáknak hosszabb időre van szükségük a folyadék felvételéhez és máshogy is kelnek meg. A sikermentes lisztfajtákat sikermentes lazítószerrel is kell sűríteni vagy lazítani. Ilyen például a borkőpor, élesztő, kukorica- vagy rizs lisztből készült kovász, kukoricaalapú sütőerjesztő vagy olyan kötőanyagok, mint a guarmagliszt, szentjánosmagliszt, kuzu, pektin, nyílgyökérkeményítő vagy karragén.

Emellett persze a megszokott kenyérizről sem szeretnénk lemondani. A sikermentes kenyerek konzisztenciája is más, mint a búzalisztből készült kenyereké.

HOZZÁVALÓK LEMÉRÉSE

A mi kenyérsütő automatánkkal a következő mérőedényeket szállítjuk, mely a hozzávalók lemérését könnyíti meg az Ön számára:

1 mérőcsésze mennyiség adatokkal

1 nagy mérőkanál, mely egy evőkanálnak felel meg (EK)

1 kis mérőkanál, mely egy teáskanálnak felel meg (TK)

Helyezze a mérőpoharat sík felületre. Ügyeljen arra, hogy a mennyiségek pontosan a mérőcsíkokkal egyezzenek. Száraz hozzávalók mérésénél ügyeljen arra, hogy a mérőtartály legyen száraz.

Tippek a sütéshez

Sütés különböző éghajlati viszonyok között.

Magasabban fekvő területeken az alacsony légnyomás az élesztő gyorsabb keléséhez vezet. Ezért itt kevesebb élesztő szükséges.

Szárazabb területeken a liszt szárazabb, ezért több folyadékra van szükség.

Nedvesebb területeken a liszt nedvesebb, ezért kevesebb folyadékot vesz fel. Itt valamivel több lisztre van szükség.

Kész sütőkeverékek

Kész kenyérsütő keveréket is tud használni a kenyérsütő automatához.

Vegye figyelembe ehhez a csomagoláson található, gyártó által megadott adatokat.

A táblázatban talál átszámítási példákat néhány kenyér sütőkeverékhez.

A kenyér felszelése és tárolása

Akkor éri el a legjobb eredményt, ha a frissen sültöt kenyeret felvágás előtt rácsra teszi, és 15-30 percig hagyja hűlni. A kenyér felszeléséhez használjon kenyérszeletelőt vagy recés kenyérvágó kést. A megmaradt kenyeret szobahőmérsékleten három napig frissen tartó zacskóban vagy műanyagtartóban tárolhatja. Ha ennél hosszabb ideig akarja tárolni (1 hónapig), fagyassza le.

Mivel a saját készítésű kenyér nem tartalmaz tartósítószer, hamarabb megromlik, mint a boltban vásárolt kenyér.

Kész sütőkeverék por	egy kenyérhez kb. 750 g
Vital-többmagos kenyér	500 g sütőkeverék 350 ml víz
Napraforgómagos kenyér	500 g sütőkeverék 350 ml víz
Falusi teljes kiőrlésű kenyér	500 g sütőkeverék 370 ml víz
Parasztkenyér:	500 g sütőkeverék 350 ml víz
Ciabatta	500 g sütőkeverék 360 ml víz 1 teáskanál olívaolaj

Ehhez a kenyérsütő automatához különösen alkalmasak a Lidl kész kenyérporkeverékei. Olvassa el a csomagoláson található elkészítési tudnivalókat.

Receptek kb. 1 kg-os kenyérhez

Tudnivaló: A jobb sütési eredmény elérése érdekében mixerrel készítse el a tésztát. Ezután tegye a kész tésztát a sütőformába. Állítson be a "Kenyér mérete" gombbal 1000 g-os súlyt. Válassza ki a kívánt pirítási fokot. Vegye figyelembe, hogy a mennyiségek megadásakor csak megközelítő értékekről van szó. A sütés eredményét ez csekély mértékben befolyásolhatja.

1-es program Normál

Napraforgómagos kenyér

300 ml langyos tej
1 ek. vaj
540 g liszt (550-es típus)
5 ek. napraforgómag
1 teáskanál só
1/2 teáskanál cukor
1 csomag szárazélesztő

Kovászos kenyér

50 g kovász
350 ml víz
1,5 evőkanál vaj
1,5 teáskanál só
1 teáskanál cukor
180 g liszt (997-es típus)
360 g liszt (1050-es típus)
1 csomag szárazélesztő

Parasztkenyér:

300 ml tej
1,5 teáskanál só
2 tojás
1,5 ek. vaj vagy margarin
540 g liszt 1050-es típus
1 evőkanál cukor
1 csomag szárazélesztő

Burgonyás kenyér

300 ml víz/ tej
2 evőkanál vaj
1 tojás
90 g szétnyomott főtt burgonya
1 teáskanál só
2 ek. cukor
540 g liszt (550-es típus)
1 csomag szárazélesztő

Zöldfűszeres kenyér

350 ml író
1 teáskanál só
1,5 evőkanál vaj
1 evőkanál cukor
540 g liszt (550-es típus)
4 evőkanál apróra vágott petrezselyem
3/4 csomag szárazélesztő

Pizzakenyér

300 ml víz
1 evőkanál olaj
1 teáskanál só
1 teáskanál cukor
1 teáskanál szárított szurokfű
2 evőkanál reszelt parmezánsajt
50 g apróra vágott szalámi
540 g liszt (550-es típus)
3/4 csomag szárazélesztő

Sörkenyér

150 ml víz
150 ml világos sör
540 g liszt (550-es típus)
3 evőkanál hajdinaliszt
1,5 evőkanál korpa
1 teáskanál só
3 evőkanál szezámmag
1,5 evőkanál malátakivonat (szirup)
1/2 csomag szárazélesztő
150 ml kovász

Kukoricakenyér

350 ml víz
1 evőkanál vaj
540 g liszt (550-es típus)
3 evőkanál kukoricaliszt
1/2 felaprított alma héjastul
3/4 csomag szárazélesztő

2-es program Laza

Klasszikus fehérkenyér

320 ml víz/ tej
2 evőkanál vaj
1,5 teáskanál só
2 evőkanál cukor
600 g búzaliszt 550-es típus
1 csomag szárazélesztő

Világos fehérkenyér

320 ml víz
20 g vaj
1,5 teáskanál só
1,5 teáskanál cukor
600 g búzaliszt (405-ös típus)
1 csomag szárazélesztő
1 tojás

Mézkenyér

320 ml víz
1,5 teáskanál só
2,5 teáskanál olívaolaj
1,5 evőkanál méz
600 g liszt (550-es típus)
1 csomag szárazélesztő

Mákkenyér

300 ml víz
540 g liszt (550-es típus)
1 teáskanál cukor
1 teáskanál só
75 g darált mák
1 evőkanál vaj
1 csipet szerecsendió
3/4 csomag szárazélesztő
1 evőkanál reszelt parmezánsajt

Paprikakenyér

310ml víz
1,5 teáskanál só
1,5 teáskanál olaj
1,5 teáskanál fűszerpaprika
530 g liszt (812-es típus)
1 csomag szárazélesztő
130 g piros paprika, apróra vágva

3-as program Teljes kiőrlésű

Teljes kiőrlésű rozskenyér

75 g kovász
325 ml meleg víz
2 evőkanál fenyőméz
350 g teljes kiőrlésű rozsliszt
150 g teljes kiőrlésű búzaliszt
1 evőkanál szentjánoskenyérliszt
1/2 evőkanál só
1 csomag szárazélesztő

Tönkölykenyér

350 ml író
360 g teljes kiőrlésű tönköly
90 g teljes kiőrlésű rozsliszt
90 g tönkölydara
50 g napraforgómag
1 teáskanál só
1/2 teáskanál cukor
75 ml kovász
3/4 csomag szárazélesztő

Búzadara

350 ml víz
1 teáskanál só
2 evőkanál vaj
1,5 evőkanál méz
360 g liszt (1050-es típus)
180 g teljes kiőrlésű búzaliszt
50 g búzadara
3/4 csomag szárazélesztő

Korpáskenyér:

350 ml víz
25 g vaj
1 teáskanál só
1 teáskanál cukor
270 g liszt (1050-es típus)
270 g teljes kiőrlésű búzaliszt
3/4 csomag szárazélesztő

Rozskenyér

300 ml víz
1,5 evőkanál vaj
1,5 evőkanál ecet
1 teáskanál só
1,5 evőkanál cukor
180 g rozsliszt (1150-es típus)
360 g liszt (1050-es típus)
1 csomag szárazélesztő

Hétmagos kenyér

300 ml víz
1,5 evőkanál vaj
1 teáskanál só
2,5 evőkanál cukor
240 g liszt (1050-es típus)
240 g teljes kiőrlésű búzaliszt
60 g 7mag-pehely
3/4 csomag szárazélesztő

Feketekenyér

400 ml meleg víz
160 g búzaliszt (550-ös típus)
200 g teljes kiőrlésű durva rozsliszt
180 g finom rozsdara
1 teáskanál só
100 g napraforgómag
100 ml sötét cukorrépaszirup
1 csomag szárazélesztő
1 csomag száraz kovászos tészta

4-es program Édes

Mazsolás kenyér

300 ml víz
2,5 evőkanál vaj
1,5 evőkanál méz
1 teáskanál só
540 g búzaliszt (405-es típus)
100 g mazsola
3/4 csomag szárazélesztő

Mazsolás-diós kenyér

300 ml víz
1,5 evőkanál vaj
1 teáskanál só
1 evőkanál cukor
540 g liszt (405-es típus)
100 g mazsola
3 evőkanál durvára vágott dió
3/4 csomag szárazélesztő

Csokoládéskenyér

400 ml tej
100 g zsírszegény túrókrém
1,5 teáskanál só
1,5 teáskanál cukor
600 g teljes kiőrlésű búzaliszt
10 evőkanál kakaó
100 g durvára vágott tejszokoládé
1 csomag szárazélesztő

Tej- vagy étcsokoládét használjon.
Ha a tésztát dagasztás után megkeni 1 evőkanál tejjel, a héja sötétebb lesz.

Édes kenyér

300 ml víz/ tej
2 evőkanál vaj
2 tojás
1,5 teáskanál só
1,5 evőkanál méz
600 g liszt (550-es típus)
1 csomag szárazélesztő

5-ös program Expressz

Expressz Fehérkenyér

360 ml víz
5 evőkanál olaj
4 teáskanál cukor
4 teáskanál só
630 g búzaliszt (405-ös típus)
1 csomag szárazélesztő

Borsos-mandulás kenyér

300 ml víz
540 g liszt (550-es típus)
1 teáskanál só
1 teáskanál cukor
2 evőkanál vaj
100 g hasított mandula (megpirítva)
1 evőkanál üveges zöld bors
3/4 csomag szárazélesztő

Répás kenyér

330 ml víz
1,5 evőkanál vaj
600 g liszt (550-es típus)
90 g apróra vágott sárgarépa
2 teáskanál só
1,5 teáskanál cukor
1 csomag szárazélesztő

6-os program Süteménytészta (dagasztás)

Pizzatészta (2 pizzához)

300 ml víz
1 evőkanál olívaolaj
3/4 teáskanál só
2 teáskanál cukor
450 g búzaliszt (405-ös típus)
1 csomag szárazélesztő

Teljes kiőrlésű pizzatészta

300 ml víz
1 evőkanál olívaolaj
3/4 teáskanál só
1 evőkanál méz
450 g teljes kiőrlésű búzaliszt
50 g búzacsíra
1 csomag szárazélesztő

Nyújtsa ki a tésztát és kelessze kb. 10 percig. Tegyen rá ízlés szerint mindenfélét és süsse a megrakott pizzát 180°C-on kb. 20 percig.

Korpás zsemle

200 ml víz
50 g vaj
3/4 teáskanál só
1 tojás
3 evőkanál cukor
500 g 1050 típusú liszt
50 g búzakorpa
1 csomag szárazélesztő

Perec

200 ml víz
1/4 teáskanál só
360 g liszt (405-es típus)
1/2 teáskanál cukor
1/2 csomag szárazélesztő

Csináljon pereceket a tésztából. Ezután kenje meg a pereceket 1 felvert tojással és szórja meg durva sóval (kb. 12 perechez összesen 1-2 evőkanál durva só kell). A pereceket kb. 230 °C-on kb. 15-20 percig süssse.

Francia bagett

300 ml víz
1 evőkanál méz
1 teáskanál só
1 teáskanál cukor
540 g liszt (550-es típus)
1 csomag szárazélesztő

A tésztából csináljon bagettet és vagdossa be ferdén a tetejét. A tésztát kb. 30-40 percig kelessze. Kb. 175 °C-on kb. 25 percig süssse.

7-es program Kifőznivaló tészta

5 tojás (szobahőmérsékletűek legyenek)
vagy 300 ml víz
250 g liszt (405-ös típus)
250 g liszt (1050-es típus)

8-as program Írós kenyér

Írós kenyér (1. változat)

350 ml író
2 evőkanál vaj
2 teáskanál só
3 evőkanál cukor
600 g búzaliszt (1050-es típus)
1 csomag szárazélesztő

Írós kenyér (2. változat)

250 ml író
130 ml víz
600 g búzaliszt (1050-es típus)
60 g rozsliszt (997-es típus)
1,5 teáskanál só
1 csomag szárazélesztő

Joghurtos kenyér

250 ml víz vagy tej
150 g joghurt
1 teáskanál só
1 teáskanál cukor
500 g liszt (550-es típus)
3/4 csomag szárazélesztő

Túrós kenyér

200 ml víz/ tej
3 evőkanál olaj
260 g túró (40%-os zsírtartalmú)
600 g búzaliszt
1,5 teáskanál só
1,5 teáskanál cukor
1 csomag szárazélesztő

9-es program Sikérmentes

Sikérmentes burgonyás kenyér

440 ml víz
1,5 evőkanál olaj
400 g sikérmentes lisztkeverék
(pl. „Mix B” a Schärtől)
1,5 teáskanál só
1,5 teáskanál cukor
1,5 csomag szárazélesztő
230 g héjában főtt burgonya meghámozva,
kumplinyomón átnyomva

Gluténmentes joghurtos kenyér

350 ml víz
150 g sima joghurt
1,5 evőkanál olaj
1,5 evőkanál ecet
100 g sikérmentes liszt
(pl. köles, rizs, hajdina)
400 g sikérmentes lisztkeverék
(pl. „Mix B” a Schärtől)
1,5 teáskanál só
1,5 teáskanál cukor
1,5 csomag szárazélesztő
1 teáskanál guarmag- vagy szentjánoskenyérliszt

Gluténmentes magos kenyér

250 ml víz
200 ml tej
1,5 evőkanál olaj
500 g gluténmentes lisztkeverék
1,5 teáskanál só
1,5 teáskanál cukor
1,5 csomag szárazélesztő
100 g mag (pl. napraforgómag)

Gluténmentes rizskenyér

350 ml víz
200 g sima joghurt
1,5 evőkanál olaj
1,5 evőkanál ecet
200 g rizsliszt
300 g gluténmentes lisztkeverék
1,5 teáskanál só
1,5 teáskanál cukor
1,5 csomag szárazélesztő
1 teáskanál guarmag- vagy szentjánoskenyérliszt

10-es program Sütemény

Ehhez a programhoz kiválóan alkalmasak a kész süteményporok. Vegyük figyelembe a csomagoláson lévő elkészítési javaslatot.

11-es program Lekvár

Dzsem vagy lekvár gyorsan és egyszerűen készíthető a kenyérsütő automatában. Még ha előtte soha nem főzött be így, érdemes kipróbálnia. Különlegesen finom, jóízű dzsemet készíthet így módon.

Az alábbiak szerint járjon el:

- Friss, érett gyümölcsöket mosson meg. Az almát, őszibarackot, körtét és az egyéb keményhajú gyümölcsöt esetleg hámozza meg.
- Mindig a megadott mennyiséget használja, mert az van pontosan egyeztetve a LEKVÁR programmal. Ellenkező esetben a massa túl korán felforr és kifut.
- A gyümölcsöt mérje meg, vágja kisebb (max. 1 cm) darabokra és tegye a tartályba.
- Adja hozzá a megadott mennyiségű "1:1" zselésítő cukrot. Kérjük, hogy csak ezt használja, ne pedig háztartási cukrot vagy „2:1” befőzőcukrot, mert különben nem keményedik meg a lekvár.
- Keverje össze a gyümölcsöket a cukorral és indítsa el a programot, ami automatikusan fut.
- Miután befejeződött a program, a lekvárt töltsze üvegekbe és jól zárja le őket.

Narancslekvár

350 g narancs

150 g citrom

500 g befőzőcukor

Eperlekvár

500 g eper

500 g befőzőcukor

2 -3 evőkanál citromlé

Bogyós gyümölcsös lekvár

500 g felolvasztott bogyós gyümölcs

500 g befőzőcukor

1 evőkanál citromlé

Valamennyi hozzávalót keverjük össze a sütőformában.

Jó étvágyat!

A receptek sikerét nem garantáljuk. Valamennyi hozzávaló és elkészítési mód adata csak hozzávetőleges érték. Egésztse ki a receptajánlatokat személyes tapasztalataival. Sok szerencsét kívánunk a receptekhez és jó étvágyat.

Hibaelhárítás Receptek

Miért lisztes néha oldalt a kenyér héja?	A tészta túl száraz lehet. Legközelebb ügyeljen arra, hogy a hozzávalókat pontosan mérje ki. Adjon hozzá még 1 evőkanál folyadékot.
A hozzávalókat miért egy bizonyos sorrendben kell hozzáadni?	A tészta elkészítéséhez ez a legjobb sorrend. A késleltető funkció használatakor ez azt is megakadályozza, hogy az élesztő a tészta megkeverése előtt keveredjen el a folyadékkal.
Miért gyúriák a tésztát részenként?	Ellenőrizze, hogy a dagasztókar és a sütőforma helyesen van-e betéve. Ellenőrizze a tészta állagát is és adjon hozzá dagasztás után egyszer vagy többször 1/2 -1 evőkanál folyadékot vagy lisztet. Kész sütőkeverékek esetében: a kész sütőkeverék mennyiségét és a hozzávalókat nem igazította a sütőforma úrtartalmához. Csökkentse a hozzávalók mennyiségét.
Miért nem kelt meg a kenyér?	A felhasznált élesztő túl régi vagy nem adott hozzá élesztőt.
Mikor adjuk a diót és a gyümölcsöket a tésztába?	Megszólal egy jelzőhang, mikor kell a hozzávalókat hozzáadni. Ha már az elején hozzáadja ezeket a hozzávalókat a tésztához, dagasztás közben felaprózódhatnak a gyümölcsök és dió-/mogyoróféleségevőkanál
A megsütött kenyér túl nedves.	5 perccel a dagasztás megkezdése után ellenőrizze a tészta állagát és ha szükséges, adjon még hozzá lisztet.
A kenyér felszínén légbuborékok vannak.	Lehetséges, hogy túl sok élesztőt használt.
A kenyér megkel és összeesik.	A kenyér lehet, hogy túl gyorsan kel meg. Ennek elkerülése érdekében csökkentse a vízmennyiséget és/vagy növelje a sómennyiséget és/vagy csökkentse az élesztőmennyiséget.
Lehet más recepteket is használni?	Használhat más recepteket is, de ügyeljen a megadott mennyiségekre. Ismerje meg a készüléket és a mellékelt recepteket, mielőtt kipróbálná a saját receptjeit. Soha ne lépje túl a 700 g-os lisztmennyiséget. A saját receptje mennyiségi adatait próbálja meg a mellékelt receptek mennyiségi adataihoz igazítani.

Kar je dobro vedeti o sestavinah	38
Nasveti za peko	39
Gotove mešanice za peko	39
Rezanje in shranjevanje kruha	40
Recepti za kruh s pribl. 1000 g	40
Program 1 Normalno	41
Program 2 Rahel	42
Program 3 Polnozrnat	42
Program 4 Sladek	43
Program 5 Ekspresno	44
Program 6 Testo (gnetenje)	44
Program 7 Testo za rezance	45
Program 8 Kruh s pinjencem	45
Program 9 Brez glutena	45
Program 10 Kolač	46
Program 11 Marmelada	46
Odpravljanje napak pri receptih	48

Kar je dobro vedeti o sestavinah

MOKA

Večina vrst moke, ki jih dobite v trgovini, je primerna za peko, na primer pšenična ali ržena moka (tip 405–1150). Oznake tipa moke so lahko od države do države različne. Pri programu peke „Brez glutena“ lahko uporabljate vrste moke brez glutena, kot npr. koruzno, ajdovo ali krompirjevo moko. Uporabite lahko tudi gotove mešanice za peko. Za dodajanje manjših deležev (10–20 %) zrn ali drobljenca iz žitaric sta primerna programa 1 in 2.

Pri višjih deležih polnozrnatih moke (70–95 %) uporabite program 3. Pri receptih se uporabljajo naslednje vrste moke:

Vrsta moke	Opis
Tip 405	normalna pšenična moka
Tip 550	pšenična moka, posebej primerna za peko, za testo s finimi porami
Tip 997	normalna ržena moka
Tip 812	pšenična moka, za svetel mešani kruh
Tip 1050	temna pšenična moka, za mešani kruh ali pekarske izdelke krepkejšega okusa
Tip 1150	ržena moka z visoko vsebnostjo mineralnih snovi

KVAS

Pri postopku vretja kvas razgradi sladkor in ogljikove hidrate v testu, jih pretvori v ogljikov dioksid in tako povzroči vzhajanje testa. Kvas je na razpolago v različnih oblikah: kot suhi kvas, kot sveži kvas ali kot hitro vzhajajoči kvas. Za uporabo v avtomatu za peko kruha vam priporočamo suhi kvas, ker se z njim dosežejo najboljši rezultati.

Pri uporabi svežega kvasa namesto suhega kvasa so merodajne navedbe na embalaži.

Praviloma en zavitek suhega kvasa odgovarja pribl. 21 g svežega kvasa in je primeren za pribl. 500 g moke. Kvas zmeraj hranite v hladilniku, ker se na toplem lahko pokvari. Preverite, da rok uporabe še ni pretekel. Po odprtju embalaže neporabljeni kvas skrbno pokrijte in ga shranite v hladilniku.

Napotek:

Pri izdelavi receptov v teh navodilih za uporabo smo kot osnovo vzeli suhi kvas.

SLADKOR

Sladkor zelo pomembno vpliva na stopnjo zapečenosti in okus kruha. Pri receptih v teh navodilih za uporabo smo predvideli uporabo kristalnega sladkorja. Ne uporabljajte sladkorja v prahu, razen če je to izrecno navedeno. Sladila niso primerna kot nadomestilo sladkorja.

SOL

Sol je pomembna za okus in za stopnjo zapečenosti. Sol tudi zavira vretje kvasa. Zato ne prekoračite količin soli, navedenih v receptih. Iz dietetičnih razlogov sol lahko izpustite. V tem primeru bo kruh verjetno vzhajal bolj kot ponavadi.

TEKOČINE

Za izdelavo kruha lahko uporabite tekočine kot so mleko, voda ali mleko v prahu raztopljeno v vodi. Mleko okrepi okus kruha in zmehča njegovo skorjo, medtem ko čista voda povzroči nastanek bolj hrustljave skorje. Pri nekaterih receptih se omenja uporaba sadnih sokov, ki kruhu dajo poseben priokus.

JAJCA

Jajca kruh oplemenitijo in ustvarijo mehkejšo strukturo. Pri peki po receptih v teh navodilih za uporabo uporabljajte jajca višjih razredov velikosti.

MAŠČOBE: MAST ZA PEKO, MASLO, OLJE

Masti za peko, maslo in olje kruh iz kvašenega testa naredijo krhek. Kruh na francoski način svojo nezamenljivo skorjo in strukturo pridobi zaradi sestavin z majhno vsebnostjo maščob. Kruh, ki je izdelan z maščobo, pa dlje časa ostane svež. Če uporabljate maslo direktno iz hladilnika, ga narežite na majhne koščke, za izboljšano pomešanje s testom med postopkom gnetenja.

BREZ GLUTENA

Celiakija, ki jo pri odraslih imenujemo tudi celiakalna sprue, je kronična bolezen, ki jo sproži zaužitje jedi z vsebnostjo glutena. Gluten (gliadin) oz. lepek v pšenici ter piri in podobna beljakovinska zrna v rži, ječmenu ter ovsu povzročajo poškodbe na sluznici tankega črevesa. Pri tej bolezni je dovoljeno jesti samo še poseben kruh iz trgovine za zdravo prehrano ali doma spečen kruh, izdelan iz moke brez glutena. Vendar pa peka kruha in kolačev brez glutena zahteva malce vaje. Te vrste moke potrebujejo več časa za vpijanje tekočine in imajo druge lastnosti vzhajanja. Moka brez glutena razen tega mora biti vezana oz. razrahljana s sredstvi za rahljanje brez glutena. Sem spadajo na primer pecilni prašek iz vinskega kamna, kvas, kislo testo iz koruzne ali riževe moke, ferment za peko na osnovi koruze ali gostila, kot so guar gumi, moka karube, kuzu, pektin, škrob marante ali karagenan. Razen tega se je treba odpovedati znanemu okusu kruha. Tudi konsistenca kruha brez glutena je drugačna kot pri kruhu iz pšenične moke.

MERJENJE SESTAVIN

Skupaj z našim avtomatom za peko kruha prejmete tudi merilne posode, ki naj vam olajšajo merjenje sestavin:

1 merilna posoda z oznako količina

1 večja merilna žlica, odgovarja jedilni žlici (JŽ)

1 manjša merilna žlica, odgovarja čajni žlički (ČŽ)

Merilno posodo postavite na ravno površino. Pazite tudi na to, da količine natančno odgovarjajo merilnim črtam. Pri odmerjanju suhih sestavin pazite na to, da je merilna posoda suha.

Nasveti za peko

Peka v različnih klimatskih območjih

Na višjih področjih nižji zračni tlak povzroči hitrejšo vzhajanje kvasa. Zato je tam potrebno manj kvasa.

V bolj suhih področjih je tudi moka bolj suha in zato je potrebno malce več tekočine.

V bolj vlažnih področjih je moka bolj vlažna in sprejme manj tekočine. Zato potrebujete malce več moke.

Gotove mešanice za peko

Za ta avtomat lahko uporabljate tudi gotove mešanice za peko.

Pri tem upoštevajte navedbe proizvajalca na embalaži.

V tabeli najdete primere preračunavanja nekaterih mešanic za kruh.

Rezanje in shranjevanje kruha

Najboljše rezultate boste dosegli, če sveže pečen kruh, preden ga prerežete, položite na rešetko in ga pustite 15 do 30 minut, da se ohladi. Za rezanje kruha uporabite stroj za rezanje kruha ali žagast nož. Nezaužit kruh se lahko hrani pri sobni temperaturi do tri dni v vrečki za ohranjanje svežine ali plastični vrečki. V primeru daljšega shranjevanja (do 1 meseca) bo najbolje, da ga zamrznete.

Ker domači kruh ne vsebuje konzervansov, se pokvari hitreje kot kupljeni kruh.

Mešanica za peko	za kruh s pribl. 750 g
Večzrnat vital kruh	500 g mešanice za peko 350 ml vode
Kruh s sončničnimi semeni	500 g mešanice za peko 350 ml vode
Rustikalni polnozrnat kruh	500 g mešanice za peko 370 ml vode
Kmečki kruh	500 g mešanice za peko 350 ml vode
Ciabatta	500 g mešanice za peko 360 ml vode 1 žličko olivnega olja

Za ta avtomat za peko kruha so še posebej primerne pripravljene mešanice, ki jih dobite pri Lidlu. Upoštevajte navodila za pripravo na embalaži.

Recepti za kruh s pribl. 1000 g

Napotek: Za boljše rezultate peke testo zamešajte z mešalnikom. Gotovo testo potem dajte v pekač. S tipko „Teža kruha“ nastavite težo 1000 g. Izberite zeleno stopnjo zapečenosti svojega kruha. Upoštevajte, da pri navedbah količine gre za orientacijske vrednosti. Pri rezultatih peke lahko pride do rahlih nihanj.

Program 1 Normalno

Sončnični kruh

300 ml mlačnega mleka
1 žlico masla
540 g moke tipa 550
5 žlic sončničnih semen
1 žličko soli
1/2 žličke sladkorja
1 zavitek suhega kvasa

Kruh iz kislega testa

50 g kislega testa
350 ml vode
1,5 žlice masla
1,5 žličke soli
1 žličko sladkorja
180 g moke tipa 997
360 g moke tipa 1050
1 zavitek suhega kvasa

Kmečki kruh

300 ml mleka
1,5 žličke soli
2 jajci
1,5 žlice masla/margarine
540 g moke tipa 1050
1 žlico sladkorja
1 zavitek suhega kvasa

Krompirjev kruh

300 ml vode/mleka
2 žlici masla
1 jajce
90 g zmečkanega, kuhanega krompirja
1 žličko soli
2 žlici sladkorja
540 g moke tipa 550
1 zavitek suhega kvasa

Kruh z zelišči

350 ml pinjenca
1 žličko soli
1,5 žlice masla
1 žlico sladkorja
540 g moke tipa 550
4 žlice fino sesekljanega peteršilja
3/4 zavitka suhega kvasa

Kruh pica

300 ml vode
1 žlico olja
1 žličko soli
1 žličko sladkorja
1 žličko suhega oregana
2 žlici nastr. parmezana
50 g sesekljane salame
540 g moke tipa 550
3/4 zavitka suhega kvasa

Pivski kruh

150 ml vode
150 ml svetlega piva
540 g moke tipa 550
3 žlice ajdove moke
1,5 žlice otrobov
1 žličko soli
3 žlice sezamovih semen
1,5 žlice izvlečka slada (sirup)
1/2 zavitka suhega kvasa
150 ml kislega testa

Koruzni kruh

350 ml vode
1 žlico masla
540 g moke tipa 550
3 žlice koruznega zdroba
1/2 sesekljane jabolka z lupino
3/4 zavitka suhega kvasa

Program 2 Rahel

Beli kruh „Klasika“

320 ml vode/mleka
2 žlici masla
1,5 žličke soli
2 žlici sladkorja
600 g pšenične moke tipa 550
1 zavitek suhega kvasa

Rahlo zapečen bel kruh

320 ml vode
20 g masla
1,5 žličke soli
1,5 žličke sladkorja
600 g pšenične moke tipa 405
1 zavitek suhega kvasa
1 jajce

Medeni kruh

320 ml vode
1,5 žličke soli
2,5 žličke olivnega olja
1,5 žlice medu
600 g moke tipa 550
1 zavitek suhega kvasa

Makov kruh

300 ml vode
540 g moke tipa 550
1 žličko sladkorja
1 žličko soli
75 g mletega maka
1 žlico masla
1 ščepec muškatovega oreha
3/4 zavitka suhega kvasa
1 žlico nastr. parmezana

Kruh s papriko

310 ml vode
1,5 žličke soli
1,5 žličke olja
1,5 žličke mlete paprike
530 g moke tipa 812
1 zavitek suhega kvasa
130 g sveže rdeče paprike, fino sesekljane

Program 3 Polnozrnat

Ržen polnozrnat kruh

75 g kislega testa
325 ml tople vode
2 žlici smrekovega medu
350 g polnozrnatih ržene moke
150 g pšenične polnozrnatih moke
1 žlico moke karube
1/2 žlice soli
1 zavitek suhega kvasa

Kruh iz pire

350 ml pinjenca
360 g pirine polnozrnatih moke
90 g polnozrnatih ržene moke
90 g pirinega drobljenca
50 g sončničnih semen
1 žličko soli
1/2 žličke sladkorja
75 ml kislega testa
3/4 zavitka suhega kvasa

Kruh s pšeničnim drobljencem

350 ml vode
1 žličko soli
2 žlici masla
1,5 žlice medu
360 g moke tipa 1050
180 g pšenične polnozrnatke moke
50 g pšeničnega drobljenca
3/4 zavitka suhega kvasa

Polnozrnatí kruh

350 ml vode
25 g masla
1 žličko soli
1 žličko sladkorja
270 g moke tipa 1050
270 g pšenične polnozrnatke moke
3/4 zavitka suhega kvasa

Rženi kruh

300 ml vode
1,5 žlice masla
1,5 žlice kisa
1 žličko soli
1,5 žlice sladkorja
180 g ržene moke tipa 1150
360 g moke tipa 1050
1 zavitek suhega kvasa

Kruh s sedmimi žitaricami

300 ml vode
1,5 žlice masla
1 žličko soli
2,5 žlice sladkorja
240 g moke tipa 1050
240 g pšenične polnozrnatke moke
60 g kosmičev 7 žitaric
3/4 zavitka suhega kvasa

Črn kruh

400 ml tople vode
160 g pšenične moke tipa 550
200 g grobega rženega polnozrnatga drobljenca
180 g finega rženega drobljenca
1 žličko soli
100 g sončničnih semen
100 ml temnega sirupa iz sladkorne pese
1 zavitek suhega kvasa
1 zavitek suhega kislega testa

Program 4 Sladek

Kruh z rozinami

300 ml vode
2,5 žlice masla
1,5 žlice medu
1 žličko soli
540 g pšenične moke tipa 405
100 g rozin
3/4 zavitka suhega kvasa

Kruh z rozinami in orehi

300 ml vode
1,5 žlice masla
1 žličko soli
1 žlico sladkorja
540 g moke tipa 405
100 g rozin
3 žlice sesekl. orehov
3/4 zavitka suhega kvasa

Čokoladni kruh

400 ml mleka
100 g puste skute
1,5 žličke soli
1,5 žličke sladkorja
600 g pšenične polnozrnatke moke
10 žlic kakava
100 g sesekl. mlečne čokolade
1 zavitek suhega kvasa

Uporabite mlečno ali rahlo grenko čokolado.
Če testo po gnetenju premažete z 1 žlico mleka,
bo skorja postala temnejša.

Sladek kruh

300 ml vode/mleka
2 žlici masla
2 jajci
1,5 žličke soli
1,5 žlice medu
600 g moke tipa 550
1 zavitek suhega kvasa

Program 5 Ekspresno

Beli kruh „Ekspres“

360 ml vode
5 žlic olja
4 žličke sladkorja
4 žličke soli
630 g pšenične moke tipa 405
1 zavitek suhega kvasa

Poprov kruh z mandlji

300 ml vode
540 g moke tipa 550
1 žličko soli
1 žličko sladkorja
2 žlici masla
100 g mandljevih lističev (praženih)
1 žlico vloženih zelenih poprovih zrn
3/4 zavitka suhega kvasa

Kruh s korenjem

330 ml vode
1,5 žlice masla
600 g moke tipa 550
90 g fino sesekljanega korenčka
2 žlici soli
1,5 žličke sladkorja
1 zavitek suhega kvasa

Program 6 Testo (gnetenje)

Testo za pice (za 2 pici)

300 ml vode
1 žlico olivnega olja
3/4 žličke soli
2 žlički sladkorja
450 g pšenične moke tipa 405
1 zavitek suhega kvasa

Polnozrnatno testo za pice

300 ml vode
1 žlico olivnega olja
3/4 žličke soli
1 žlico medu
450 g pšenične polnozrnatke moke
50 g pšeničnih kalčkov
1 zavitek suhega kvasa

Testo razvaljajte in ga pustite vzhajati pribl. 10 minut. Testo po želji obložite in obloženo testo pecite pri 180 °C pribl. 20 minut.

Žemlje z otrobi

200 ml vode
50 g masla
3/4 žličke soli
1 jajce
3 žlice sladkorja
500 g moke tipa 1050
50 g pšeničnih otrobov
1 zavitek suhega kvasa

Preste

200 ml vode
1/4 žlice soli
360 g moke tipa 405
1/2 žličke sladkorja
1/2 zavitka suhega kvasa

Testo oblikujte v preste. Potem preste premažite z enim stepenim jajcem in jih potresite z grobo soljo (za pribl. 12 prest skupaj 1–2 žlici grobe soli). Preste pecite pri pribl. 230 °C pribl. 15–20 minut.

Francoska bageta

300 ml vode
1 žlico medu
1 žličko soli
1 žličko sladkorja
540 g moke tipa 550
1 zavitek suhega kvasa

Iz testa oblikujte hlebčke in bagete na vrhni strani poševno narežite. Testo pustite vzhajati pribl. 30–40 minut. Pecite ga pri pribl. 175 °C pribl. 25 minut.

Program 7 Testo za rezance

5 jajc (sobne temperature)
ali 300 ml vode
250 g mehke pšenične moke tipa 405
250 g ostre pšenične moke tipa 1050

Program 8 Kruh s pinjencem

Kruh s pinjencem (tip 1)

350 ml pinjenca
2 žlici masla
2 žlički soli
3 žlice sladkorja
600 g pšenične moke tipa 1050
1 zavitek suhega kvasa

Kruh s pinjencem (tip 2)

250 ml pinjenca
130 ml vode
600 g pšenične moke tipa 1050
60 g ržene moke tipa 997
1,5 žličke soli
1 zavitek suhega kvasa

Jogurtov kruh

250 ml vode ali mleka
150 g jogurta
1 žličko soli
1 žličko sladkorja
500 g moke tipa 550
3/4 zavitka suhega kvasa

Skutin kruh

200 ml vode/mleka
3 žlice olja
260 g skute (s 40 % maščobe)
600 g pšenične moke
1,5 žličke soli
1,5 žličke sladkorja
1 zavitek suhega kvasa

Program 9 Brez glutena

Krompirjev kruh brez glutena

440 ml vode
1,5 žlice olja
400 g mešanice moke brez glutena (npr. „Mix B“ od Schär)
1,5 žličke soli
1,5 žličke sladkorja
1,5 zavitka suhega kvasa
230 g kuhanega krompirja, olupljenega in zmečkanega

Jogurtov kruh brez glutena

350 ml vode
150 g naravnega jogurta
1,5 žlice olja
1,5 žlice kisa
100 g moke brez glutena
(npr. prosene, riževe ali ajdove)
400 g mešanice moke brez glutena
(npr. „Mix B“ od Schär)
1,5 žličke soli
1,5 žličke sladkorja
1,5 zavitka suhega kvasa
1 žličko guar gumija ali moke karube

Kruh z žitaricami brez glutena

250 ml vode
200 ml mleka
1,5 žlice olja
500 g mešanice moke brez glutena
1,5 žličke soli
1,5 žličke sladkorja
1,5 zavitka suhega kvasa
100 g semen (npr. sončnice)

Rižev kruh brez glutena

350 ml vode
200 g naravnega jogurta
1,5 žlice olja
1,5 žlice kisa
200 g riževe moke
300 g mešanice moke brez glutena
1,5 žličke soli
1,5 žličke sladkorja
1,5 zavitka suhega kvasa
1 žličko guar gumija ali moke karube

Program 10 Kolač

Za ta program so zelo primerne pripravljene mešanice za peko kruha. Pri tem upoštevajte navodila za njihovo uporabo na embalaži.

Program 11 Marmelada

V avtomatu za peko kruha lahko hitro in preprosto pripravite džem ali marmelado. Tudi, če še nikoli niste kuhali marmelade, lahko zdaj preprosto poskusite. Naredili boste izvrsten, zelo okusen džem. Postopajte, kot sledi:

- Sveže, zrele sadeže operite. Jabolka, hruške, breskvi in druge sadeže s trdo lupino po potrebi olupite.
- Zmeraj vzemite navedene količine, ker so te točno prilagojene programu za pripravo MARMELADE. Drugače bi masa prehitro zavrela in stekla čez rob.
- Sadeže stehtajte, narežite jih na majhne koščke (maks.1 cm) ali jih stlačite in jih dajte v posodo.
- Dodajte želirni sladkor "1:1" v navedeni količini. Uporabite samo tega in ne navadnega sladkorja ali želirnega sladkorja z razmerjem "2:1", ker se džem ne bi strdil.
- Sadeže pomešajte s sladkorjem in zaženite program, ki sedaj v celoti poteka samodejno.
- Ko se program zaključi, džem lahko nalijete v kozarce, ki jih morate dobro zapreti.

Marmelada iz pomaranč

350 g pomaranč

150 g limon

500 g želirnega sladkorja

Jagodova marmelada

500 g jagod

500 g želirnega sladkorja

2–3 žlice limoninega soka

Marmelada iz jagodičevja

500 g odtaljenega jagodičevja

500 g želirnega sladkorja

1 žlico limoninega soka

Vse sestavine premešajte v pekaču.

Dober tek!

Za recepte ne prevzemamo odgovornosti. Vse sestavine in podatki o pripravi so okvirne navedbe. Predloge za recepte lahko dopolnite s svojimi izkušnjami. Vsekakor vam želimo veliko uspeha in dober tek.

Odpravljanje napak pri receptih

Zakaj je na mojem kruhu ob strani na skorji včasih več moke?	Vaše testo je morebiti presuho. Naslednjič še posebej pazite pri odmerjanju sestavin. Dodajte do 1 žlice več tekočine.
Zakaj je treba sestavine zmeraj dodajati v določenem vrstnem redu?	Tako se testo pripravi najbolje. Pri uporabi funkcije časovnika se prepričajte, da se kvas zmeša s tekočino, preden se zamesi testo.
Zakaj je testo zgneteno le deloma?	Preverite, ali so pekač in nastavka za gnetenje pravilno vstavljeni. Preverite tudi konsistenco testa in po gnetenju en- ali večkrat dodajte 1/2 do 1 žlice tekočine ali moke. Pri gotovih mešanicah za peko: Količina gotovih mešanic za peko in sestavin ni bila prilagojena kapaciteti pekača. Zmanjšajte količino sestavin.
Zakaj kruh ni vzhajal?	Kvas, ki ste ga uporabili, je bil prestar, ali pa niste dodali kvasa.
Kdaj testu dodam orehe ali sadje?	Ko nastopi čas za dodajanje sestavin, zadoni signal. Če te sestavine dodate že na začetku, se orehi ali sadje med postopkom gnetenja lahko sesekljajo.
Pečeni kruh je prevlažen.	Čez pribl. 5 min. po začetku postopka gnetenja preverite konsistenco testa in po potrebi dodajte moko.
Na površini kruha nastajajo zračni mehurčki.	Mogoče ste uporabili preveč kvasa.
Kruh vzhaja in se sesede.	Kruh morebiti prehitro vzhaja. Da to preprečite, zmanjšajte količino vode in/ali zvišajte količino soli in/ali zmanjšajte količino kvasa.
Lahko uporabljam tudi druge recepte?	Uporabljate lahko tudi druge recepte, vendar pri tem upoštevajte navedene količine. Preden začnete preskušati svoje lastne recepte, se dobro naučite uporabljati avtomat za peko kruha in recepte v tej knjižici. Količino moke 700 g nikoli ne prekoračite. Pri prilagajanju svojih receptov se orientirajte po navedbah količin pri receptih v tej knjižici.

RECEPTY

STRANA

Co je důležité vědět o surovinách	50
Tipy na pečení	51
Hotové pečicí směsi	51
Nakrojení a úschova chleba	52
Recepty na ca 1000 g chleba	52
Program 1 Normální	53
Program 2 Kyprý	54
Program 3 Celozrnný	54
Program 4 Sladký	55
Program 5 Expres	56
Program 6 Těsto (hnětení)	56
Program 7 Nudlové těsto	57
Program 8 Chléb z podmásli	57
Program 9 Bezlepkový	57
Program 10 Koláč	58
Program 11 Marmeláda	58
Odstranění chyb recepty	60

Co je důležité vědět o surovinách

MOUKA

Vhodná je většina běžných druhů mouky, jako je pšeničná nebo žitná mouka (typu 405-1150). Označení typů jednotlivých druhů mouky může být v různých zemích různé. Díky programu pečení „Bezlepkový“ lze používat bezlepkové druhy mouky, jako např. kukuřičnou nebo pohankovou mouku či bramborovou moučku. Můžete také používat hotové směsi na pečení. Při přidání menších podílů (10-20 %) zrn nebo obilného šrotu jsou vhodné programy 1 a 2. U větších podílů celozrnné mouky (70-95 %) použijte program 3. U receptů se používají následující druhy mouky:

Druh mouky	Popis
Typ 405	normou stanovená pšeničná mouka
Typ 550	pšeničná mouka vhodná pro pečení, pro jemně pórovitá těsta
Typ 997	normou stanovená žitná mouka
Typ 812	pšeničná mouka, pro světlé smíšené chleby
Typ 1050	tmavá pšeničná mouka, pro smíšené chleby nebo výživné pečivo
Typ 1150	žitná mouka s vysokým obsahem minerálních látek

DROŽDÍ

Při kvašení štěpí droždí podíl cukru a uhlovodíků obsažené v těstě, přemění je na oxid uhličitý, a tím způsobí, že těsto kyne. Droždí je k dostání v různých podobách: jako sušené, čerstvé nebo rychle kvasící droždí. Pro použití v automatické pekárně doporučujeme sušené droždí, protože s ním dosáhnete nejlepších výsledků.

Při použití čerstvého droždí místo sušeného jsou rozhodující údaje na obalu. Jeden balíček sušeného droždí odpovídá zpravidla ca 21 g čerstvých kvasnic a stačí na ca 500 g mouky. Uchovávejte droždí vždy v chladničce, protože teplo je ničí. Zkontrolujte datum minimální trvanlivosti. Po otevření jednoho balení by měly být nepoužité kvasnice opět pečlivě zabaleny a uchovávány v ledničce.

Poznámka:

Při sestavování receptů v tomto návodu k obsluze bylo základem použití sušeného droždí.

CUKR

Cukr má důležitý vliv na stupeň zhnědnutí a chuť chleba. U receptů v tomto návodu k obsluze se předpokládá použití krystalového cukru. Nepoužívejte cukr moučku, ledaže je to výslovně požadováno. Sladidla se jako náhrada cukru nehodí.

SŮL

Sůl má význam pro chuť a stupeň zhnědnutí chleba. Sůl má také brzdicí účinek na kvašení droždí. Proto nepřekračujte uvedená množství soli v receptech. Z dietních důvodů se může sůl vynechat. V těchto případech může chléb nakynout silněji než obvykle.

TEKUTINY

Při výrobě chleba mohou být použity tekutiny jako mléko, voda nebo ve vodě rozpuštěné sušené mléko.

Mléko zintenzivňuje chuť chleba a změkčuje kůrku, zatímco čistá voda způsobuje křupavější kůrku.

V některých receptech je určeno použití ovocných šťáv, aby byla chuť chleba obohacena o osobitou příchutí.

VEJCE

Vejce obohacují chléb a dávají mu měkčí strukturu. Při pečení podle receptů v tomto návodu používejte vejce větší velikosti.

TUKY: TUK NA PEČENÍ, MÁSLA, OLEJ

Tuky na pečení, máslo a olej dělají droždový chléb křehkým. Chléb na francouzský způsob vděčí za svou jedinečnou kůrku a strukturu svým nízkotučným surovinám. Chléb, při jehož výrobě se použije tuk, zůstává však déle čerstvý. Použijete-li máslo přímo z chladničky, nakrájejte je na malé kousky pro snadnější promíchání s těstem během fáze hnětení.

BEZLEPKOVÝ

Celiakie, u dospělých nazývána také celiakální sprue, je chronické onemocnění, které je vyvoláno požíváním pokrmů s obsahem lepku. Bílkovinný lepek (gliadin) obsažený v pšenici a špaldě a podobné bílkovinné částice z žitu, ječmeni a ovsu vedou k poškození sliznice tenkého střeva. Pak smí být konzumován pouze speciální chléb z vybraných prodejen nebo z vlastní kuchyně, který byl vyroben z bezlepkové mouky. Pečení chleba a koláčů z bezlepkové mouky však vyžaduje určitý cvik. Taková mouka potřebuje delší dobu pro vstřebání tekutin a má jiné vlastnosti při kvašení. Bezlepková mouka musí být také spojena nebo nakypřena bezlepkovými kypřícími prášky. To jsou například vinný kámen, droždí, kvásek z kukuřičné nebo rýžové mouky, ferment na pečení na kukuřičné bázi nebo pojivo jako je mouka z guarových jader, mouka z jader svatojánského chleba, kuzu, pektin, škrob z maranty nebo karagen.

Kromě toho je nutno vzdát se obvyklé chuti chleba. Také konzistence bezlepkových chlebů je jiná než konzistence chlebů z pšeničné mouky.

ODMĚŘOVÁNÍ SUROVIN

S naší automatickou pekárnou dostanete následující odměrky, které vám usnadní odměřování surovin:

1 pohárek s odměrkou s údaji množství

1 velká lžice s odměrkou, odpovídá jedné polévkové lžici (PL)

1 lžička s odměrkou, odpovídá jedné čajové lžičce (ČL)

Odměrný pohárek postavte na rovnou plochu.

Dbejte přitom na to, aby množství odpovídalo přesně ryskám. Při odměřování suchých surovin dbejte na to, aby odměrka byla suchá.

Tipy na pečení

Pečení v různých klimatických pásech

Ve výše položených oblastech vede nižší tlak vzduchu k rychlejšímu kvašení droždí. Proto je zde zapotřebí méně droždí.

V suchých oblastech je mouka sušší a vyžaduje proto o něco více tekutin.

Ve vlhkých oblastech je mouka vlhčí, a pohlcuje tak méně tekutin. Zde potřebujete mouky trochu více.

Hotové pečicí směsi

Můžete pro tuto automatickou pekárnou použít i hotové pečicí směsi.

Dodržujte přitom údaje výrobce na obalu.

V tabulce najdete příklady přepočtu některých směsí na pečení chleba.

Nakrojení a úschova chleba

Nejlepších výsledků dosáhnete, pokud čerstvě upečený chléb před nakrojením položíte na mřížku a necháte ho po dobu 15 až 30 minut vychladnout. Pro krájení chleba použijte kráječ na chléb nebo nůž s pilkou. Nespotřebovaný chléb je možné při pokojových teplotách uchovávat až 3 dny v pytlících udržujících čerstvost nebo v umělohmotných nádobách. Potřebujete-li uchovat chléb na delší dobu (až 1 měsíc), zmrazte jej.

Protože automaticky upečený chléb neobsahuje konzervační látky, kazí se rychleji než průmyslově vyráběný chléb.

Směs na pečení	na chléb o hmotnosti ca 750 g
Vícezrný chléb Vital	500 g chlebové směsi 350 ml vody
Slunečnicový chléb	500 g chlebové směsi 350 ml vody
Rustikální celozrnných chléb	500 g chlebové směsi 370 ml vody
Selský chléb	500 g chlebové směsi 350 ml vody
Ciabatta	500 g chlebové směsi 360 ml vody 1 ČL olivového oleje

Pro tento automat pečení chleba jsou vhodné zejména už hotové směsi k pečení, které můžete dostat v obchodě Lidl. Postupujte podle návodu na přípravu uvedeného na obale.

Recepty na ca 1000 g chleba

Upozornění: Abyste docílili lepšího výsledku při pečení, připravujte těsto pomocí mixéru. Do pečicí formy pak vložte hotové těsto. Tlačítkem „Velikost bochníku“ nastavte hmotnost 1000 g. Vyberte požadovaný stupeň zhnědnutí chleba. Dbejte na to, že se u údajů o množstvích jedná o orientační hodnoty. U výsledku pečení může dojít k drobným výkyvům.

Program 1 Normální

Slunečnicový chléb

300 ml vlažného mléka
1 PL másla
540 g mouky typu 550
5 ČL slunečnicových jader
1 ČL soli
1/2 ČL cukru
1 balíček sušeného droždí

Kvasový chléb

50 g kvasu
350 ml vody
1,5 PL másla
1,5 ČL soli
1 ČL cukru
180 g mouky typu 997
360 g mouky typu 1050
1 balíček sušeného droždí

Selský chléb:

300 ml mléka
1,5 ČL soli
2 vejce
1,5 PL másla/margarínu
540 g mouky typu 1050
1 PL cukru
1 balíček sušeného droždí

Bramborový chléb

300 ml vody/mléka
2 PL másla
1 vejce
90 g vařených, rozmačkaných brambor
1 ČL soli
2 PL cukru
540 g mouky typu 550
1 balíček sušeného droždí

Bylinkový chléb

350 ml podmáslí
1 ČL soli
1,5 PL másla
1 PL cukru
540 g mouky typu 550
4 PL jemně nasekané petrželky
3/4 balíčku sušeného droždí

Pizza chléb

300 ml vody
1 PL oleje
1 ČL soli
1 ČL cukru
1 ČL sušeného oregana
2 ČL strouhaného parmezánu
50 g nadrobno nakrájeného salámu
540 g mouky typu 550
3/4 balíčku sušeného droždí

Pivní chléb

150 ml vody
150 ml světlého piva
540 g mouky typu 550
3 PL pohankové mouky
1,5 PL otrub
1 ČL soli
3 PL sezamových semínek
1,5 PL sladového výtažku (sirup)
1/2 balíčku sušeného droždí
150 ml kvásku

Kukuřičný chléb

350 ml vody
1 PL másla
540 g mouky typu 550
3 PL kukuřičné krupice
1/2 nastrohaného jablka se slupkou
3/4 balíčku sušeného droždí

Program 2 Kyprý

„Klasický“ bílý chléb

320 ml vody/mléka
2 PL másla
1,5 ČL soli
2 PL cukru
600 g pšeničné mouky typu 550
1 balíček sušeného droždí

Světlý bílý chléb

320 ml vody
20 g másla
1,5 ČL soli
1,5 ČL cukru
600 g pšeničné mouky typu 405
1 balíček sušeného droždí
1 vejce

Medový chléb

320 ml vody
1,5 ČL soli
2,5 ČL olivový olej
1,5 PL medu
600 g mouky typu 550
1 balíček sušeného droždí

Makový chléb

300 ml vody
540 g mouky typu 550
1 ČL cukru
1 ČL soli
75 g mletého máku
1 PL másla
1 špetka muškátového oříšku
3/4 balíčku sušeného droždí
1 ČL strouhaného parmezánu

Paprikový chléb

310 ml vody
1,5 ČL soli
1,5 ČL oleje
1,5 ČL papriky
530 g mouky typu 812
1 balíček sušeného droždí
130 g červené, nejemno nakrájené papriky

Program 3 Celozrnný

Celozrnný žitný chléb

75 g kvasu
325 ml teplé vody
2 PL medovicového medu
350 g celozrnné žitné mouky
150 g celozrnné pšeničné mouky
1 PL rohovníkové moučky
1/2 PL soli
1 balíček sušeného droždí

Špaldový chléb

350 ml podmáslí
360 g celozrnné špaldové mouky
90 g celozrnné žitné mouky
90 g špaldového šrotu
50 g slunečnicových semínek
1 ČL soli
1/2 ČL cukru
75 ml kvásku
3/4 balíčku sušeného droždí

Chléb z pšeničného šrotu

350 ml vody
1 ČL soli
2 PL másla
1,5 PL medu
360 g mouky typu 1050
180 g celozrnné pšeničné mouky
50 g pšeničného šrotu
3/4 balíčku sušeného droždí

Celozrnný chléb:

350 ml vody
25 g másla
1 ČL soli
1 ČL cukru
270 g mouky typu 1050
270 g celozrnné pšeničné mouky
3/4 balíčku sušeného droždí

Žitný chléb

300 ml vody
1,5 PL másla
1,5 PL octa
1 ČL soli
1,5 PL cukru
180 g žitné mouky typu 1150
360 g mouky typu 1050
1 balíček sušeného droždí

Sedmizrnný chléb

300 ml vody
1,5 PL másla
1 ČL soli
2,5 PL cukru
240 g mouky typu 1050
240 g celozrnné pšeničné mouky
60 g 7 zrnne vločky
3/4 balíčku sušeného droždí

Černý chléb

400 ml teplé vody
160 g pšeničné mouky typu 550
200 g hrubé celozrnné žitné mouky
180 g jemného žitného šrotu
1 ČL soli
100 g slunečnicových semínek
100 ml tmavého řepného sirupu
1 balíček sušeného droždí
1 balíček suchého kvasu

Program 4 Sladký

Rozinkových chléb

300 ml vody
2,5 PL másla
1,5 PL medu
1 ČL soli
540 g pšeničné mouky typu 405
100 g rozinek
3/4 balíčku sušeného droždí

Chléb s rozinkami a ořechy

300 ml vody
1,5 PL másla
1 ČL soli
1 PL cukru
540 g mouky typu 405
100 g rozinek
3 PL strouhaných vlašských ořechů
3/4 balíčku sušeného droždí

Čokoládový chléb

400 ml mléka
100 g netučného tvarohu
1,5 ČL soli
1,5 ČL cukru
600 g celozrnné pšeničné mouky
10 PL kakaa
100 g strouhané mléčné čokolády
1 balíček sušeného droždí

Použijte mléčnou nebo hořkou čokoládu.

Když těsto po hnětení potřete 1 PL mléka, kůrka bude tmavší.

Sladký chléb

300 ml vody/mléka
2 PL másla
2 vejce
1,5 ČL soli
1,5 PL medu
600 g mouky typu 550
1 balíček sušeného droždí

Program 5 Expres

Bílý chléb expres

360 ml vody
5 PL oleje
4 ČL cukru
4 ČL soli
630 g pšeničné mouky typu 405
1 balíček sušeného droždí

Chléb s pepřem a mandlemi

300 ml vody
540 g mouky typu 550
1 ČL soli
1 ČL cukru
2 PL másla
100 g mandlových lupínků (pražených)
1 PL naložených zelených pepřových zrněk
3/4 balíčku sušeného droždí

Mrkvový chléb

330 ml vody
1,5 PL másla
600 g mouky typu 550
90 g jemně nasekané mrkve
2 ČL soli
1,5 ČL cukru
1 balíček sušeného droždí

Program 6 Těsto (hnětení)

Těsto na pizzu (na 2 pizzy)

300 ml vody
1 PL olivového oleje
3/4 ČL soli
2 ČL cukru
450 g pšeničné mouky typu 405
1 balíček sušeného droždí

Celozrnné těsto na pizzu

300 ml vody
1 PL olivového oleje
3/4 ČL soli
1 PL medu
450 g celozrnné pšeničné mouky
50 g pšeničných klíčů
1 balíček sušeného droždí

Vyválejte těsto a nechte ho ca 10 minut kynout. Těsto obložte dle vašeho přání a pečte při 180 °C ca 20 minut.

Malé housky

200 ml vody
50 g másla
3/4 ČL soli
1 vejce
3 PL cukru
500 g mouky typu 1050
50 g pšeničných klíčů
1 balíček sušeného droždí

Preclíky

200 ml vody
1/4 ČL soli
360 g mouky typu 405
1/2 ČL cukru
1/2 balíčku sušeného droždí

Vytvarujte z těsta preclíky. Pak preclíky potřete 1 rozšlehaným vejcem a posybejte hrubě mletou solí (pro 12 preclíků celkem ca 1-2 PL hrubé soli). Preclíky pečte při ca 230 °C po dobu ca 15-20 minut.

Francouzské bagety

300 ml vody
1 PL medu
1 ČL soli
1 ČL cukru
540 g mouky typu 550
1 balíček sušeného droždí

Z těsta vytvarujte bagety a jejich horní stranu napříč nařízněte. Těsto nechejte po dobu ca 30-40 minut nakynout. Pečte při ca 175 °C ca 25 minut.

Program 7 Nudlové těsto

5 vajec (pokojové teploty)
nebo 300 ml vody
250 g jemné pšeničné mouky typu 405
250 g mouky z tvrdé pšenice typu 1050

Program 8 Chléb z podmáslí

Podmáslivý chléb (typ 1)

350 ml podmáslí
2 PL másla
2 ČL soli
3 PL cukru
600 g pšeničné mouky typu 1050
1 balíček sušeného droždí

Podmáslivý chléb (typ 2)

250 ml podmáslí
130 ml vody
600 g pšeničné mouky typu 1050
60 g žitné mouky typu 997
1,5 ČL soli
1 balíček sušeného droždí

Jogurtový chléb

250 ml vody nebo mléka
150 g jogurtu
1 ČL soli
1 ČL cukru
500 g mouky typu 550
3/4 balíčku sušeného droždí

Tvarohový chléb

200 ml vody/mléka
3 PL oleje
260 g tvarohu (40% tuku)
600 g pšeničné mouky
1,5 ČL soli
1,5 ČL cukru
1 balíček sušeného droždí

Program 9 Bezlepkový

Bezlepkový bramborový chléb

440 ml vody
1,5 PL oleje
400 g bezlepkové směsi mouky (např. „Mix B“ od Schär)
1,5 ČL soli
1,5 ČL cukru
1,5 balíčku sušeného droždí
230 g vařených brambor, loupáných a protlačených strojkem

Bezlepkový jogurtových chléb

350 ml vody
150 g živého jogurtu
1,5 PL oleje
1,5 PL octa
100 g bezlepkové mouky
(např. proso, rýže, pohanka)
400 g bezlepkové směsi mouky
(např. „Mix B“ od Schär)
1,5 ČL soli
1,5 ČL cukru
1,5 balíčku sušeného droždí
1 ČL guarové nebo rohovníkové moučky

Bezlepkový chléb se zrníčky

250 ml vody
200 ml mléka
1,5 PL oleje
500 g směsi bezlepkové mouky
1,5 ČL soli
1,5 ČL cukru
1,5 balíčku sušeného droždí
100 g zrníček (např. slunečnicová)

Bezlepkový rýžový chléb

350 ml vody
200 g živého jogurtu
1,5 PL oleje
1,5 PL octa
200 g rýžové mouky
300 g směsi bezlepkové mouky
1,5 ČL soli
1,5 ČL cukru
1,5 balíčku sušeného droždí
1 ČL guarové nebo rohovníkové moučky

Program 10 Koláč

Pro tento program se výborně hodí hotové směsi na pečení koláčů. Dodržujte pokyny k přípravě, uvedené na obalu.

Program 11 Marmeláda

Džem nebo marmeládu můžete rychle a jednoduše připravit v automatické domácí pekárně. I když jste ještě nikdy marmeládu nevařili, měli byste to vyzkoušet. Vyrobité si zvlášť lahodnou a dobře chutnající marmeládu.

Postupujte následovně:

- Opláchněte čerstvé a zralé plody. Jablka, broskve, hrušky a jiné plody s pevnou slupkou dle potřeby oloupejte.
- Používejte vždy předepsaná množství, která jsou přesně určena pro program MARMELÁDA. V opačném případě se hmota začne vařit příliš brzy a přeteče.
- Odvažte plody, nakrájejte je na malé kousky (max. 1 cm) nebo je propasírujte na kaši a vložte je do nádoby.
- Přidáme želírovací cukr „1:1“ v uvedeném množství. Prosíme, abyste používali pouze tento cukr, nikoliv běžný cukr užívaný v domácnostech nebo želírovací cukr „2:1“, protože jinak by marmeláda neztuhla.
- Smíchejte plody s cukrem a spusťte program, který nyní poběží automaticky.
- Po ukončení programu můžete džem naplnit do sklenic. Sklenice dobře uzavřete.

Pomerančová marmeláda

350 g pomerančů
150 g citronů
500 g želírovacího cukru

Jahodová marmeláda

500 g jahod
500 g želírovacího cukru
2-3 PL citrónové šťávy

Marmeláda z lesních plodů

500 g rozmrazených lesních plodů
500 g želírovacího cukru
1 PL citrónové šťávy

Všechny suroviny promíchejte v pečicí formě.

Dobrou chuť!

Recepty bez záruky. Všechny údaje o přísadách a o přípravě jsou jen orientační. V každém případě vám přejeme, ať se dílo podaří a dobrou chuť.

Odstranění chyb recepty

Proč má chléb někdy trochu mouky na boční kůrce?	Těsto by mohlo být příliš suché. Příště dbejte na přesné odměření surovin. Přidejte až 1 PL tekutiny.
Proč se musí přidávat suroviny v určitém pořadí?	Takto připravíte těsto nejlépe. Při použití funkce časového spínače se zabrání tomu, aby se kvasnice smíchaly s tekutinou před tím, než se těsto začne míchat.
Proč se těsto prohnětlo jen zčásti?	Zkontrolujte, zda jsou hnětací háky a pečicí forma správně nasazeny. Zkontrolujte také konzistenci těsta a přidejte jednu nebo vícekrát po hnětení 1/2 až 1 PL tekutiny nebo mouky. U hotových směsí na pečení: Množství hotové chlebové směsi a přísad nebylo přizpůsobeno objemu pečicí formy. Snižte množství surovin.
Proč chléb nenakynul?	Použité droždí bylo staré nebo droždí nebylo do těsta přidáno.
Kdy se přidávají do těsta ořechy a ovoce?	Signál zazní, když máte přidat suroviny. Pokud tyto přísady vložíte již na začátku spolu s těstem, může dojít k rozmělnění ořechů nebo ovoce při hnětení.
Upečený chléb je příliš vlhký.	Přezkoumejte konzistenci těsta 5 minut po začátku hnětení a případně přidejte mouku.
Na povrchu chleba jsou puchýřky.	Možná jste použili příliš mnoho droždí.
Přístroj nakyne a zborbí se.	Chléb možná kyne příliš rychle. Abyste tomu zabránili, snižte množství vody a/nebo zvýšte množství soli a/nebo snižte množství droždí.
Mohou se použít i jiné recepty?	Můžete použít jiné recepty, přihlédněte však k množství surovin. Seznamte se s přístrojem a příloženými recepty, než začnete zkoušet vlastní recepty. Nikdy nepřekračujte množství 700 g mouky. Při úpravě vlastních receptů se orientujte podle množstevních údajů příložených receptů.

Znalosti o surovinách	62
Tipy pre pečenie	63
Hotové (práškové) zmesi na pečenie	64
Krájanie chleba a jeho skladovanie	64
Recepty na asi 1000 g chleba	65
Program 1 Normálny	65
Program 2 Kyprý	66
Program 3 Celozrnný	66
Program 4 Sladký	67
Program 5 Expres	68
Program 6 Cesto (miesenie)	68
Program 7 Cesto na rezance	69
Program 8 Cmarový chlieb	69
Program 9 Bezlepkový	69
Program 10 Koláč	70
Program 11 Lekvár	70
Odstraňovanie chýb - recepty	72

Znalosti o surovinách

MÚKA

Vhodné sú bežné v obchodoch predávané druhy múky ako pšeničná alebo ražná múka (typ 405 - 1150). Typové označenie druhov múky sa v jednotlivých krajinách líši. V programe pečenia „Bezlepkový“ môžete použiť bezlepkové múky, ako sú kukuričná, pohánková alebo zemiaková múka.

Môžete použiť aj hotové zmesi na pečenie. Na pridávanie malých podielov (10 - 20 %) zrn alebo obilného šrotu sú vhodné programy 1 a 2.

Pri väčších podieloch celozrnej múky (70 - 95 %) použite program 3. V receptoch sa používajú tieto druhy múky:

Druhy múky	Opis
Typ 405	Normálna pšeničná múka
Typ 550	Pšeničná múka, na cesto s jemnými pórmí
Typ 997	Normálna ražná múka
Typ 812	Pšeničná múka, na svetlý pšenično-ražný chlieb
Typ 1050	Tmavá pšeničná múka, na pšenično-ražný chlieb alebo výdatné pečivo
Typ 1150	Ražná múka s vysokým obsahom minerálnych látok

KVASNICE

V procese kysnutia štiepia kvasnice cukor a uhľovodíky obsiahnuté v ceste a menia ich na oxid uhličitý, čím spôsobujú zdvihnutie chlebového cesta.

Kvasnice sa predávajú v rôznych formách: ako suché kvasnice, čerstvé kvasnice alebo ako rýchlo kysnúce kvasnice. V pekárnicike chleba odporúčame používať len suché kvasnice, pretože s nimi možno dosiahnuť najlepšie výsledky.

Pri použití čerstvých kvasníc namiesto suchých je dôležité dodržať údaje uvedené na obale.

Spravidla zodpovedá 1 balíček suchých kvasníc cca 21 g čerstvých kvasníc a vyhovuje pre asi 500 g múky. Kvasnice uchovávajú vždy v chladničke, pretože teplo spôsobuje ich znehodnotenie. Skontrolujte, či nie je prekročený dátum spotreby. Po otvorení balíčka treba nespotrebované kvasnice opäť starostlivo zabaliť a uchovať v chladničke.

Upozornenie:

Pri príprave receptov uvedených v tomto Návode na obsluhu sa predpokladalo použitie suchých kvasníc.

CUKOR

Cukor má dôležitý vplyv na stupeň zhnednutia a na chuť chleba. Pri receptoch uvedených v tomto návode na obsluhu sa predpokladá použitie kryštálového cukru. Nepoužívajte práškový cukor, iba ak je to vyslovene v recepte uvedené. Sladidlá nie sú vhodné ako náhrada cukru.

SOL'

Sol' je dôležitá pre chuť a stupeň zhnednutia. Sol' spôsobuje aj spomalenie procesu kysnutia kvasníc. Neprekračujte preto množstvá soli uvedené v receptoch. Ak je to potrebné z dôvodov diéty, je možné sol' úplne vynechať. V takom prípade sa môže stať, že chlieb vykysne viac ako obvykle.

TEKUTINY

Tekutiny ako mlieko, voda alebo vo vode rozpustené práškové mlieko sa môžu použiť pri výrobe chleba.

Mlieko zlepšuje chuť chleba a zmäkčuje kôrku, zatiaľ čo čistá voda spôsobuje chrumkavosť kôrky. V niektorých receptoch sa uvádza použitie ovocných štiav, ktoré dávajú chuti chleba určitú špecifickosť.

VAJCIA

Vajcia obohacujú chlieb a dávajú mu mäkkšiu štruktúru. Pri pečení podľa receptov, uvedených v tomto návode na obsluhu používajte vajcia vyššej veľkostnej triedy.

TUKY: TUK NA PEČENIE, MASLO, OLEJ

Tuky na pečenie, maslo a olej robia kysnutý chlieb drobivým. Chlieb na francúzsky spôsob vďačí za svoju jedinečnú kôrku a štruktúru surovinám s nízkym obsahom tukov. Chlieb, pri výrobe ktorého sa použije tuk, zostáva však dlhšie čerstvý. Ak použijete maslo priamo z chladničky, mali by ste ho pokrájať na malé kúsky, aby ste uľahčili jeho rozmiestnenie v ceste.

BEZLEPKOVÝ

Celiákia, u dospelých nazývaná aj sprue, je chronická choroba, ktorá je vyvolaná požívaním jedál obsahujúcich lepok. V pšenici a špalde obsiahnutá bielkovina lepok (gliadín) a podobné bielkovinové jadrá v raži, jačmeni a ovse vedú k poškodeniu sliznice tenkého čreva. Potom možno jesť len špeciálny chlieb, ktorý je dostať v niektorých predajniach alebo z vlastnej kuchyne, vyrobený z bezlepkovej múky. Pečenie chleba a koláčov z bezlepkovej múky si však vyžaduje určitý cvik. Takéto múky potrebujú viac času na prijatie tekutín a majú iné vlastnosti pri miesení. Bezlepkové múky sa musia viazať aj s bezlepkovými kypriacimi prostriedkami alebo zvlášť kyprič. To sú napríklad prášok na pečenie s kyselinou vínou, droždie, kvások z kukuričnej alebo ryžovej múky, ferment na pečenie z kukurice, alebo spojivá, ako je guarová guma, múka zo svätajánskeho chleba, kuzu, pektín, škrob z maranty trstinovej alebo karagén. Okrem toho sa nesmie zabúdať na chuť bežného chleba. Aj konzistencia bezlepkového chleba je iná než na akú sme zvyknutí u pšeničných chlebov.

MERANIE MNOŽSTVA SUROVÍN

S našim automatom na pečenie chleba dodávame tieto odmerné nádoby, ktoré Vám uľahčia odmeriavanie množstva surovín:

1 odmerná nádobka s údajmi o množstve

1 väčšia odmerná lyžica, zodpovedá polievkovej lyžici (PL)

1 menšia odmerná lyžička, zodpovedá čajovej lyžičke (ČL)

Postavte odmerku na rovnú plochu. Dbajte na to, aby množstvá zodpovedali presne príslušnej rýske. Pri odmeriavaní množstva suchých surovín dbajte na to, aby odmerná miska bola suchá.

Tipy pre pečenie

Pečenie v rôznych klimatických zónach

Vo vyššie položených oblastiach vedie nižší tlak vzduchu k rýchlejšiemu kysnutiu kvasníc. Preto je tu potrebné použiť menšie množstvo kvasníc.

V suchých regiónoch je múka suchšia a vyžaduje si preto viac kvapaliny.

V vlhkých regiónoch je múka vlhkejšia a vyžaduje si preto menej kvapaliny. Tu potrebujete trochu viac soli.

Hotové (práškové) zmesi na pečenie

Na pečenie chleba v týchto pekárnicičkách môžete použiť aj hotové (práškové) zmesi. Dbajte pritom na údaje výrobcu, uvedené na obale. V tabuľke nájdete príklady prepočtu pre niektoré práškové zmesi na pečenie chleba.

Krájanie chleba a jeho skladovanie

Najlepšie výsledky dosiahnete, ak čerstvo upečený chlieb pred jeho rozkrájaním položíte na rošt a necháte 15 až 30 minút chladnúť. Na krájanie chleba používajte krájač na chlieb alebo pílkový nôž. Neskonsumovaný chlieb sa môže pri izbovej teplote skladovať v mikrotenových vreckách alebo v dózach z umelej hmoty až do troch dní. Na dlhšie uskladnenie (do 1 mesiaca) by ste chlieb mali zmraziť. Pretože doma pečený chlieb neobsahuje žiadne konzervačné látky, kazí sa skôr ako priemyselne pečený chlieb.

Zmes na pečenie	na chlieb cca 750 g
Viaczrnný chlieb	500 g zmesi na pečenie: 350 ml vody:
Slnečnicový chlieb	500 g zmesi na pečenie: 350 ml vody:
Rustikálny celozrnný chlieb	500 g zmesi na pečenie: 370 ml vody:
Sedliacky chlieb:	500 g zmesi na pečenie: 350 ml vody:
Ciabatta	500 g zmesi na pečenie: 360 ml vody: 1 ČL olivového oleja

Do tejto pekárnice chleba sa obzvlášť dobre hodia hotové zmesi na pečenie chleba, ktoré si môžete kúpiť v predajniach Lidl. Dodržujte pokyny pre prípravu, uvedené na obale.

Recepty na asi 1000 g chleba

Upozornenie: Ak chcete dosiahnuť lepší výsledok pečenia, pripravte cesto v mixéri. Potom dajte hotové cesto do nádoby na pečenie. Tlačídlom "Hmotnosť chleba" nastavte hmotnosť na 1000 g. Zvoľte požadovaný stupeň zhnednutia chleba. Myslite na to, že pri údajoch o množstve ide o smerné hodnoty. Vo výsledkoch pečenia môže dôjsť k menším odchýlkam.

Program 1 Normálny

Slničnicový chlieb

300 ml vlažného mlieka
1 PL masla
540 g múky typ 550
5 ČL slnečnicových jadierok
1 ČL soli
1/2 ČL cukru
1 balíček sušeného droždia

Kváskový chlieb

50 g kvásku
350 ml vody
1,5 PL masla
1,5 ČL soli
1 ČL cukru
180 g múky typ 997
360 g múky typ 1050
1 balíček sušeného droždia

Sedliacky chlieb

300 ml mlieka
1,5 ČL soli
2 vajec
1,5 PL masla/margarínu
540 g múky typ 1050
1 PL cukru
1 balíček sušeného droždia

Zemiakový chlieb

300 ml vody/mlieka
2 PL masla
1 vajce
90 g pretlačených, uvarených zemiakov
1 ČL soli
2 PL cukru
540 g múky typ 550
1 balíček sušeného droždia

Bylinkový chlieb

350 ml cmaru
1 ČL soli
1,5 PL masla
1 PL cukru
540 g múky typ 550
4 PL jemne posekaného petržlenu
3/4 balíčka sušeného droždia

Pizzový chlieb

300 ml vody
1 PL oleja
1 ČL soli
1 ČL cukru
1 ČL oregana
2 PL strúhaného parmezánu
50 g nadrobno posekanej šalámy
540 g múky typ 550
3/4 balíčka sušeného droždia

Pivný chlieb

150 ml vody
150 ml svetlého piva
540 g múky typ 550
3 PL pohánkovej múky
1,5 PL otrúb
1 ČL soli
3 PL sezamových semienok
1,5 PL sladového extraktu (sirup)
1/2 balíčka sušeného droždia
150 ml kvásku

Kukuričný chlieb

350 ml vody
1 PL masla
540 g múky typ 550
3 PL kukuričnej krupice
1/2 posekaného jablka so šupkou
3/4 balíčka sušeného droždia

Program 2 Kyprý

Biely chlieb „Klasik“

320 ml vody/mlieka
2 PL masla
1,5 ČL soli
2 PL cukru
600 g pšeničnej múky typ 550
1 balíček sušeného droždia

Svetlý biely chlieb

320 ml vody
20 g masla
1,5 ČL soli
1,5 ČL cukru
600 g pšeničnej múky typ 405
1 balíček sušeného droždia
1 vajce

Medový chlieb

320 ml vody
1,5 ČL soli
2,5 ČL olivového oleja
1,5 PL medu
600 g múky typ 550
1 balíček sušeného droždia

Makový chlieb

300 ml vody
540 g múky typ 550
1 ČL cukru
1 ČL soli
75 g mletého maku
1 PL masla
1 štipku muškátového orecha
3/4 balíčka sušeného droždia
1 PL strúhaného parmezánu

Paprikový chlieb

310 ml vody
1,5 ČL soli
1,5 ČL oleja
1,5 ČL paprikového prášku
530 g múky typ 812
1 balíček sušeného droždia
130 g červenej papriky pokrájanej na malé kocky

Program 3 Celozrnný

Celozrnný ražný chlieb

75 g kvásku
325 ml teplej vody
2 PL jedľového medu
350 g ražnej celozrnnnej múky
150 g pšeničnej celozrnnnej múky
1 PL múky z jadierok svätajánskeho chleba
1/2 PL soli
1 balíček sušeného droždia

Špaldový chlieb

350 ml cmaru
360 g špaldovej celozrnnnej múky
90 g ražnej celozrnnnej múky
90 g špaldového šrotu
50 g slnečnicových jadierok
1 ČL soli
1/2 ČL cukru
75 ml kvásku
3/4 balíčka sušeného droždia

Chlieb z pšeničných otrúb

350 ml vody
1 ČL soli
2 PL masla
1,5 PL medu
360 g múky typ 1050
180 g pšeničnej celozrnej múky
50 g pšeničného šrotu
3/4 balíčka sušeného droždia

Celozrnný chlieb:

350 ml vody
25 g masla
1 ČL soli
1 ČL cukru
270 g múky typ 1050
270 g pšeničných otrúb
3/4 balíčka sušeného droždia

Ražný chlieb

300 ml vody
1,5 PL masla
1,5 PL octu
1 ČL soli
1,5 PL cukru
180 g pšeničnej múky typ 1150
360 g múky typ 1050
1 balíček sušeného droždia

Chlieb zo siedmich druhov obilia

300 ml vody
1,5 PL masla
1 ČL soli
2,5 PL cukru
240 g múky typ 1050
240 g pšeničnej celozrnej múky
60 g vločiek zo 7 druhov obilia
3/4 balíčka sušeného droždia

Čierny chlieb

400 ml teplej vody
160 g pšeničnej múky typ 550
200 g hrubých ražných celozrnných otrúb
180 g jemných ražných otrúb
1 ČL soli
100 g slnečnicových jadierok
100 ml tmavého repného sirupu
1 balíček sušeného droždia
1 balíček sušeného kvásku

Program 4 Sladký

Hroziakový chlieb

300 ml vody
2,5 PL masla
1,5 PL medu
1 ČL soli
540 g pšeničnej múky typ 405
100 g hroziakov
3/4 balíčka sušeného droždia

Hroziakovo-orieškový chlieb

300 ml vody
1,5 PL masla
1 ČL soli
1 PL cukru
540 g múky typ 405
100 g hroziakov
3 PL strúhaných vlašských orechov
3/4 balíčka sušeného droždia

Čokoládový chlieb

400 ml mlieka
100 g nízkoúčného tvarohu
1,5 ČL soli
1,5 ČL cukru
600 g pšeničnej celozrnnej múky
10 PL kakaa
100 g strúhanej mliečnej čokolády
1 balíček sušeného droždia

Použite mliečnu alebo jemne horkú čokoládu.

Keď cesto po vymiesení potriete 1 PL mlieka, bude kôrka tmavšia.

Sladký chlieb

300 ml vody/mlieka
2 PL masla
2 vajcia
1,5 ČL soli
1,5 PL medu
600 g múky typ 550
1 balíček sušeného droždia

Program 5 Expres

Biely chlieb expres

360 ml vody
5 PL oleja
4 ČL cukru
4 ČL soli
630 g pšeničnej múky typ 405
1 balíček sušeného droždia

Mandľový chlieb s korením

300 ml vody
540 g múky typ 550
1 ČL soli
1 ČL cukru
2 PL masla
100 g mandľových plátkov (upražených)
1 PL nakladaných jadierok zeleného korenia
3/4 balíčka sušeného droždia

Mrkvový chlieb

330 ml vody
1,5 PL masla
600 g múky typ 550
90 g jemne pokrájanej mrkvy
2 ČL soli
1,5 ČL cukru
1 balíček sušeného droždia

Program 6 Cesto (miesenie)

Cesto na pizzu (na 2 pizzy)

300 ml vody
1 PL olivového oleja
3/4 ČL soli
2 ČL cukru
450 g pšeničnej múky typ 405
1 balíček sušeného droždia

Celozrné pizzové cesto

300 ml vody
1 PL olivového oleja
3/4 ČL soli
1 PL medu
450 g pšeničnej celozrnnej múky
50 g pšeničných klíčkov
1 balíček sušeného droždia

Vyrolujte cesto a nechajte ho asi. 10 minút kysnúť.
Obložte cesto podľa želania a pečte obložené pizzové cesto pri 180 °C asi 20 minút.

Otrubové žemle

200 ml vody
50 g masla
3/4 ČL soli
1 vajce
3 PL cukru
500 g múky typu 1050
50 g pšeničných otrúb
1 balíček sušeného droždia

Praclicky

200 ml vody
1/4 ČL soli
360 g múky typ 405
1/2 ČL cukru
1/2 balíčka sušeného droždia

Urobte z cesta praclicky. Potom potrite praclicky 1 rozšľahaným vajcom a nasypete na ne hrubú soľ (na asi 12 praclickov spolu 1-2 PL hrubej soli). Pečte pri asi 230°C približne 15-20 minút.

Francúzske bagety

300 ml vody
1 PL medu
1 ČL soli
1 ČL cukru
540 g múky typ 550
1 balíček sušeného droždia

Vytvarujte z cesta bochníky a hornú stranu pripravených bagiet šikmo nerežte. Nechajte cesto asi 30-40 minút kysnúť. Pečte pri asi 175°C približne 25 minút.

Program 7 Cesto na rezance

5 vajec (izbová teplota) alebo
300 ml vody
250 g jemnej pšeničnej múky typ 405
250 g hrubej pšeničnej múky typ 1050

Program 8 Cmarový chlieb

Cmarový chlieb (Typ 1)

350 ml cmaru
2 PL masla
2 ČL soli
3 PL cukru
600 g pšeničnej múky typ 1050
1 balíček sušeného droždia

Cmarový chlieb (Typ 2)

250 ml cmaru
130 ml vody
600 g pšeničnej múky typ 1050
60 g pšeničnej múky typ 997
1,5 ČL soli
1 balíček sušeného droždia

Jogurtový chlieb

250 ml vody alebo mlieka
150 g jogurt
1 ČL soli
1 ČL cukru
500 g múky typ 550
3/4 balíčka sušeného droždia

Tvarohový chlieb

200 ml vody/mlieka
3 PL oleja
260 g tvarohu (40% tuku)
600 g pšeničnej múky
1,5 ČL soli
1,5 ČL cukru
1 balíček sušeného droždia

Program 9 Bezlepkový

Bezlepkový zemiakový chlieb

440 ml vody
1,5 PL oleja
400 g bezlepkovej zmesi múk (napr. „Mix B“ od firmy Schär)
1,5 ČL soli
1,5 ČL cukru
1,5 balíčka sušeného droždia
230 g uvarených zemiakov, olúpaných a pretlačených

Bezlepkový jogurtový chlieb

350 ml vody
150 g prírodný jogurt
1,5 PL oleja
1,5 PL octu
100 g bezlepkovej múky
(napr. proso, ryža pohánka)
400 g bezlepkovej zmesi múk
(napr. „Mix B“ od firmy Schär)
1,5 ČL soli
1,5 ČL cukru
1,5 balíčka sušeného droždia
1 ČL múky z jadierok guar alebo svätajánskeho chleba

Bezlepkový viacvrstvný chlieb

250 ml vody
200 ml mlieka
1,5 PL oleja
500 g bezlepkovej zmesi múk
1,5 ČL soli
1,5 ČL cukru
1,5 balíčka sušeného droždia
100 g semienok (napr. slnečnicových)

Bezlepkový ryžový chlieb

350 ml vody
200 g prírodného jogurtu
1,5 PL oleja
1,5 PL octu
200 g ryžovej múky
300 g bezlepkovej zmesi múk
1,5 ČL soli
1,5 ČL cukru
1,5 balíčka sušeného droždia
1 PL múky z jadierok guar alebo svätajánskeho chleba

Program 10 Koláč

S týmto programom je obzvlášť vhodné používať hotové zmesi na pečenie. Dodržiavajte pokyny pre prípravu uvedené na ich obale.

Program 11 Lekvár

V pekárničke sa dá džem alebo lekvár pripraviť rýchlo a jednoducho. Aj keď ste to ešte nikdy predtým nerobili, mali by ste to vyskúšať. Získate mimoriadne dobre chutiaci džem.

Postupujte takto:

- Umyte čerstvé, zrelé ovocie. Jablká, hrušky, broskyne a iné ovocie s tvrdou šupkou môžete príp. olúpať.
- Použite vždy uvedené množstvá, pretože sú pre program LEKVÁR presne určené. Inak sa hmota uvarí príliš skoro a vykypí.
- Odvážte ovocie, pokrájajte na malé kúsky (max. 1 cm) alebo rozmixujte a dajte do nádoby na pečenie.
- Pridajte želirovací cukor „1:1“ v uvedenom množstve. Používajte len tento a žiadny bežný cukor ani želirovací cukor „2:1“, pretože džem by nebol dosť hustý.
- Zmiešajte ovocie s cukrom a spustíte program, ktorý bude prebiehať automaticky.
- Po ukončení programu môžete marmeládu naplniť do pohárov a dobre ich uzavrieť.

Pomarančový lekvár

350 g pomarančov
150 g citrónov
500 g želirovacieho cukru

Jahodový lekvár

500 g jahôd
500 g želirovacieho cukru
2 -3 PL citrónovej šťavy

Lekvár z bobuľovín

500 g rozmrazených bobuľovín
500 g želirovacieho cukru
1 PL citrónovej šťavy

Všetky přísady zamiešame do nádoby na pečenie.

Dobrá chuť!

Recepty bez záruky. Všetky údaje o surovinách a príprave sú orientačné. Doplňte si tieto recepty o vaše vlastné, odskúšané. Želáme vám úspech a dobrú chuť.

Odstraňovanie chýb - recepty

Prečo má chlieb často trochu múky na bočnej kôrke?	Cesto môže byť príliš suché. Nabudúce dajte zvláštny pozor na odmeranie množstiev surovín. Pridajte navyše až 1 PL tekutiny.
Prečo sa musia suroviny pridávať v určitom poradí?	Tak sa cesto najlepšie pripraví. Pri použití časovača sa zabráni, aby sa droždie spojilo s tekutinou predtým než sa cesto začne miesiť.
Prečo bolo cesto len čiastočne premiesené?	Skontrolujte, či sú hnetacie háky a nádoba na pečenie správne zasadené. Skontrolujte aj konzistenciu cesta a pridajte raz alebo niekoľkokrát po miesení 1/2 až 1 PL tekutiny alebo múky. Pri hotových zmesiach na pečenie: Množstvo hotových (práškových) zmesí na pečenie a prísad nebolo prispôsobené objemu nádoby na pečenie. Znížte množstvo prísad.
Prečo chlieb nevykysol?	Použitie droždie bolo príliš staré alebo droždie sa vôbec nepoužilo.
Kedy sa dávajú do cesta orechy a ovocie?	Keď máte pridať prísady, zaznie akustický signál. Keď tieto prísady pridáte do cesta už na začiatku, môžu sa orechy alebo ovocie rozomlieť v priebehu hnetenia.
Upečený chlieb je príliš vlhký.	Skontrolujte konzistenciu cesta 5 min po začatí miesenia a v prípade potreby pridajte múku.
Na povrchu chleba sa nachádzajú vzduchové bubliny.	Možno ste použili príliš veľa droždia.
Chlieb nakysne a potom sa „prepadne“.	Chlieb možno nakysne príliš rýchlo. Aby ste tomu zabránili, znížte množstvo vody a/alebo zvýšte množstvo soli a/alebo znížte množstvo droždia.
Môžu sa používať aj iné recepty?	Môžete používať iné recepty, dodržiavajte však pritom údaje o množstvách. Oboznámte sa so zariadením a s priloženými receptami a až potom skúšajte vlastné recepty. Nikdy neprekračujte množstvo múky 700 gramov. Pri prispôbení Vašich receptov údajom o množstvách sa orientujte podľa priložených receptov.

Što trebate znati o sastojcima	74
Savjeti za pečenje	75
Gotove smjese za pečenje	76
Rezanje i čuvanje kruha	76
Recepti za ca. 1000 g kruha	77
Program 1 Normal	.77
Program 2 Rahlo	.78
Program 3 Puno zrno	.78
Program 4 Slatko	.79
Program 5 Ekspres	.80
Program 6 Tijesto (gnječenje)	.80
Program 7 Tijesto za rezance	.81
Program 8 Kruh sa mlačenicom	.81
Program 9 Bez glutena	.81
Program 10 Kolači	.82
Program 11 Marmelada	.82
Otklanjanje grešaka recepata	84

Što trebate znati o sastojcima

BRAŠNO

Prikladne su skoro sve uobičajene sorte brašna poput pšeničnog ili raženog brašna (Tip 405-1150). Naziv tipa brašna može biti različit ovisno o zemlji. Pomoću programa za pečenje "Bez glutena" možete koristiti vrste brašna bez sadržaja glutena, poput primjerice kukuruznog brašna ili brašna od krumpira. Možete koristiti i gotove smjese za pečenje. Za dodavanje manjeg sadržaja (10-20%) zrna ili mljevenih žitarica prikladni su programi 1 i 2.

Kod većih količina brašna od punog zrna (70-95%) koristite program broj 3. Za recepte su korištene slijedeće vrste brašna:

Vrsta brašna	Opis
Tip 405	normalno pšenično brašno
Tip 550	pšenično brašno za pečenje, za fina tijesta
Tip 997	normalno raženo brašno
Tip 812	Pšenično brašno, za svijetli miješani kruh
Tip 1050	tamno pšenično brašno, za polubijeli kruh ili ukusna peciva
Tip 1150	Raženo brašno sa sadržajem velikog postotka mineralnih tvari

KVASAC

U procesu vrenja kvasac raščlanjuje šećer i ugljikohidrate sadržane u tijestu i pretvara ih u ugljični dioksid. Na taj način tijesto se diže. Kvasac možemo nabaviti u različitim oblicima: u obliku suhog kvasca, svježeg kvasca ili kvasca za brzo vrenje.

Za uporabu u automatskom uređaju za pečenje kruha preporučujemo suhi kvasac, jer sa njime možete postići najbolje rezultate.

Prilikom uporabe svježeg kvasca umjesto suhog mjerodavni su navodi na pakiranju.

Po pravilu 1 paket suhog kvasca odgovara 21 g svježega kvasca, i ova količina je dostatna za preradu ca. 500 grama brašna. Kvasac uvijek čuvajte u hladnjaku, jer se on u toplom okruženju kvari. Prekontrolirajte, da li je rok uporabe prošao. Preostali kvasac nakon otvaranja pakiranja pažljivo ponovo zamotajte i držite u hladnjaku.

Napomena:

Izrada receptata u ovim uputama temeljena je na uporabi suhoga kvasca.

ŠEĆER

Šećer ima važan utjecaj na stupanj rumenila i okus kruha. Kod receptata u ovim uputama za uporabu je pretpostavljeno korištenje kristalnog šećera. Ne koristite šećer u prahu, osim u slučajevima kada je to izričito naglašeno. Umjetna sladiva nisu prikladna kao zamjena za šećer.

SOL

Sol je važna za okus i stupanj rumenila. Sol također usporava vrenje kvasca. Iz tog razloga ne prekoračite navedene količine soli. Iz dijetetskih razloga dodavanje soli može biti izostavljeno. U tom slučaju tijesto za kruh se može dići više nego što je uobičajeno.

TEKUĆINE

Tekućine poput mlijeka, vode ili mlijeka u prahu rastvorenog u vodi mogu biti korištene u procesu pripravljanja kruha. Mlijeko intenzivira okus kruha i omekšava koru, dok čista voda pogoduje stvaranju krckave kore. U nekim receptima specificirana je uporaba voćnih sokova, koji okusu kruha trebaju podariti posebnu notu.

JAJA

Jaja obogaćuju kruh i podaruju mu mekšu strukturu. Prilikom pripreme kruha po receptima navedenim u ovim uputama za uporabu koristite jaja veće kategorije.

MASTI: MAST ZA PEČENJE, MASLAC, ULJE

Mast za pečenje, maslac i ulje kruhu koji sadrži kvasac daje zrnastu strukturu. Kruh pripremljen na francuski način svoju jedinstvenu koru i strukturu dobiva uslijed svojih sastojaka siromašnih masnoćama. Kruh, kod čije pripreme se upotrebljava mast, međutim duže ostaje svjež. Ako koristite maslac direktno iz hladnjaka, trebali biste ga izrezati u male komadiće, kako biste optimizirali miješanje maslaca sa tijestom za vrijeme faze mijesenja.

BEZ GLUTENA

Celijakija, kod odraslih poznata i pod imenom Sprue, predstavlja kroničnu bolest izazvanu uživanjem hrane sa visokim sadržajem glutena. Ljepljive bjelančevine sadržane u žitaricama i piru, po imenu gluten (glijadin), i slične bjelančevine u ražu, ječmu i zobi izazivaju oštećenje sluzokože tankog crijeva. U tom slučaju bolesnik smije jesti samo specijalne vrste kruha iz dijetetne trgovine ili vlastite izrade, pripremljene sa brašnom bez sadržaja glutena. Pripremanje kruha i kolača napravljenih pomoću glutenskog brašna međutim pretpostavlja određeno iskustvo. Ove vrste brašna trebaju više vremena za absorbiranje tekućine, i imaju druge osobine u pogledu dizanja tijesta. Brašno bez glutena mora biti i vezano pomoću veziva bez sadržaja glutena. To su na primjer prašak za pecivo od vinskog kamena, kvasac, kiselo tijesto od kukuruznog ili rižinog brašna, fermenti za pečenje na bazi kukuruza ili veziva poput brašna od koštice guaru, rogača, kuzu, pektin ili karagen. U tom slučaju se morate odreći uobičajenog okusa kruha, a i konzistencija kruha bez glutena se razlikuje u odnosu na konzistenciju kruha od normalnog brašna.

ODMJERAVANJE SASTOJAKA

Zajedno sa našim automatom za pečenje kruha biti će Vam isporučene slijedeće mjere, koje Vam trebaju olakšati odmjeravanje sastojaka:

1 Mjerna čašica sa količinskim navodima

1 velika mjerna žlica, odgovara jednoj velikoj žlici (VŽ)

1 mala mjerna žlica, odgovara jednoj maloj žlici (MŽ)

Postavite mjernu čašicu na ravnu površinu. Obratite pažnju na to, da količine točno odgovaraju mjernim linijama. Prilikom odmjeravanja suhих sastojaka obratite pažnju na to, da mjerna posuda bude suha.

Savjeti za pečenje

Pečenje u različitim klimatskim zonama

U višim predjelima niski tlak zraka dovodi do bržeg vrenja kvasca. Stoga je u takvim područjima potrebna manja količina kvasca.

U suhim područjima brašno je manje vlažno i stoga je potrebno nešto više tekućine.

U vlažnim predjelima brašno je vlažnije i stoga upija manju količinu tekućine. Tamo je stoga potrebna nešto veća količina brašna.

Gotove smjese za pečenje

Sa ovim automatskim uređajem za pečenje kruha možete prerađivati i gotove smjese za pečenje.

Sa time u vezi obratite pažnju na navode proizvođača otiskane na pakiranju.

U tablici ćete pronaći primjere preračunavanja pojedinih gotovih smjesa za pečenje kruha:

Rezanje i čuvanje kruha

Najbolje rezultate ćete postići, kada svježe pečeni kruh prije rezanja postavite na rešetke i ostavite da se ohladi u trajanju od 15 do 30 minuta.

Kruh režite uz pomoć stroja za rezanje ili odgovarajućeg noža. Nepojedeni kruh možete na sobnoj temperaturi čuvati do tri dana u vrećicama za namirnice ili plastičnim vrećicama. Ako kruh duže želite čuvati (do 1 mjesec), trebali biste ga zamrznuti. Pošto kruh domaće izrade ne sadrži sredstva za konzerviranje, on se brže kvari od komercijalno proizvedenog kruha.

Mješavina za pečenje	za jedan kruh ca. 750 g
Vital-kruh sa višestrukim zrnima	500 g mješavine za pečenje 350 ml vode
Kruh od suncokretovog sjemena	500 g mješavine za pečenje 350 ml vode
Seoski kruh od punog zrna	500 g mješavine za pečenje 370 ml vode
Seljački kruh	500 g mješavine za pečenje 350 ml vode
Ciabatta	500 g mješavine za pečenje 360 ml vode 1 MŽ maslinovog ulja

Za ovaj automat za pečenje kruha posebno su pogodne gotove mješavine za pečenje, koje možete kupiti u trgovinama Lidl. Obratite pažnju na upute za pripremanje otisnute na pakiranju.

Recepti za ca. 1000 g kruha

Napomena: Za postizanje boljih rezultata pečenja tijesto pripremite pomoću miksera. Nakon toga gotovo tijesto umetnite u formu za pečenje. Podesite pomoću tipke "Težina kruha" težinu 1000 g. Odaberite željeni stupanj rumenila Vašega kruha. Obratite pažnju na to, da količinski navodi predstavljaju orijentacijske vrijednosti. Kod rezultata pečenja može doći do blagih odstupanja.

Program 1 Normal

Kruh sa suncokretovim sjemenkama

300 ml mlakog mlijeka
1 VŽ maslaca
540 g brašna tipa 550
5 VŽ suncokretovih sjemenki
1 mala žlica soli
1/2 MŽ šećera
1 paketić suhog kvasca

Kruh od kiselog tijesta

50 g kiselog tijesta
350 ml vode
1,5 VŽ maslaca
1,5 mala žlica soli
1 MŽ šećera
180 g brašba tipa 997
360 g brašna tipa 1050
1 paketić suhog kvasca

Seljački kruh

300 ml mlijeka
1,5 mala žlica soli
2 jaja
1,5 VŽ maslaca/margarina
540 g brašna tipa 1050
1 velike žlice šećera
1 paketić suhog kvasca

Kruh od krumpira

300 ml vode/mlijeka
2 VŽ maslaca
1 jaje
90 g zgnječenih kuhanih krumpira
1 mala žlica soli
2 velike žlice šećera
540 g brašna tipa 550
1 paketić suhog kvasca

Kruh sa biljkama

350 ml mlaćenice
1 mala žlica soli
1,5 VŽ maslaca
1 velike žlice šećera
540 g brašna tipa 550
4 VŽ fino isjeckanog peršina
3/4 paketića suhog kvasca

Pizza-kruh

300 ml vode
1 VŽ ulja
1 mala žlica soli
1 MŽ šećera
1 MŽ sušenog oregana
2 VŽ ribanog parmezana
50 g sitno narezane salame
540 g brašna tipa 550
3/4 paketića suhog kvasca

Pivski kruh

150 ml vode
150 ml svijetlog piva
540 g brašna tipa 550
3 VŽ brašna od heljde
1,5 VŽ mekinja
1 mala žlica soli
3 VŽ susamovog sjemena
1,5 VŽ ekstrakta sladi (sirup)
1/2 paketića suhog kvasca
150 ml postavljenog kiselog tijesta

Kukuruzni kruh

350 ml vode
1 VŽ maslaca
540 g brašna tipa 550
3 VŽ palente
1/2 usitnjene jabuke sa korom
3/4 paketića suhog kvasca

Program 2 Rahlo

Bijeli kruh „Klasičan“

320 ml Vode/mlijeka
2 VŽ maslaca
1,5 male žlice soli
2 velike žlice šećera
600 g brašna tipa 550
1 paketić suhog kvasca

Svijetli bijeli kruh

320 ml vode
20 g maslaca
1,5 mala žlica soli
1,5 VŽ šećera
600 g pšeničnog brašna tipa 405
1 paketić suhog kvasca
1 jaje

Kruh sa medom

320 ml vode
1,5 mala žlica soli
2,5 MŽ maslinovog ulja
1,5 velike žlice meda
600 g brašna tipa 550
1 paketić suhog kvasca

Kruh sa makom

300 ml vode
540 g brašna tipa 550
1 MŽ šećera
1 mala žlica soli
75 g mljevenog maka
1 VŽ maslaca
Malo mljevenog muskatovog oraha
3/4 paketića suhog kvasca
1 VŽ ribanog parmezana

Kruh sa paprikom

310 ml vode
1,5 mala žlica soli
1,5 MŽ ulja
1,5 MŽ paprike u prahu
530 g brašna tipa 812
1 paketić suhog kvasca
130 g crvene paprike, isjeckane u fine kockice

Program 3 Puno zrno

Raženo puno zrno

75 g kiselog tijesta
325 ml tople vode
2 VŽ borovog meda
350 g brašna od raženog punog zrna
150 g brašna od punog zrna pšenice
1 VŽ brašna od rogača
1/2 VŽ soli
1 paketić suhog kvasca

Kruh od pira

350 ml mlaćenice
360 g brašna od pirovog punog zrna
90 g brašna od raženog punog zrna
90 g usitnjenog pira
50 g suncokretovih sjemenki
1 mala žlica soli
1/2 MŽ šećera
75 ml postavljenog kiselog tijesta
3/4 paketića suhog kvasca

Kruh od pšenične prekrupe

350 ml vode
1 mala žlica soli
2 VŽ maslaca
1,5 velike žlice meda
360 g brašna tipa 1050
180 g brašna od punog zrna pšenice
50 g usitnjene pšenice
3/4 paketića suhog kvasca

Kruh od punog zrna

350 ml vode
25 g maslaca
1 mala žlica soli
1 MŽ šećera
270 g brašna tipa 1050
270 g brašna od punog pšeničnog zrna
3/4 paketića suhog kvasca

Raženi kruh

300 ml vode
1,5 VŽ maslaca
1,5 VŽ octa
1 mala žlica soli
1,5 velike žlice šećera
180 g raženog brašna tipa 1150
360 g brašna tipa 1050
1 paketić suhog kvasca

Kruh od sedam vrsti žitarica

300 ml vode
1,5 VŽ maslaca
1 mala žlica soli
2,5 velike žlice šećera
240 g brašna tipa 1050
240 g brašna od punog pšeničnog zrna
60 g pahuljica od sedam vrsti žitarica
3/4 paketića suhog kvasca

Crni kruh

400 ml tople vode
160 g pšeničnog brašna tipa 550
200 g grube prekrupe od punog raženog zrna
180 g fine ražene prekrupe
1 mala žlica soli
100 g suncokretovih sjemenki
100 ml tamnog repinog sirupa
1 paketić suhog kvasca
1 pakiranje suhog kiselog tijesta

Program 4 Slatko

Kruh sa grožđicama

300 ml vode
2,5 VŽ maslaca
1,5 velike žlice meda
1 mala žlica soli
540 g pšeničnog brašna tipa 405
100 g grožđica
3/4 paketića suhog kvasca

Kruh sa grožđicama i orasima

300 ml vode
1,5 VŽ maslaca
1 mala žlica soli
1 velika žlica šećera
540 g brašna tipa 405
100 g grožđica
3 VŽ usitljenih oraha
3/4 paketića suhog kvasca

Kruh od čokolade

400 ml mlijeka
100 g svježeg sira
1,5 mala žlica soli
1,5 MŽ šećera
600 g brašna od punog pšeničnog zrna
10 VŽ kakao
100 g mliječne čokolade
1 paketić suhog kvasca

Koristite mliječnu čokoladu ili plemenito-gorčastu čokoladu.

Ako tijesto nakon gnječenja premažete sa 1 VŽ mlijeka, kora će biti tamnija.

Slatki kruh

300 ml Vode/mlijeka
2 VŽ maslaca
2 jaja
1,5 mala žlica soli
1,5 velike žlice meda
600 g brašna tipa 550
1 paketić suhog kvasca

Program 5 Ekspres

Bijeli kruh ekspres

360 ml vode
5 VŽ ulja
4 MŽ šećera
4 male žlice soli
630 g pšeničnog brašna tipa 405
1 paketić suhog kvasca

Kruh sa paprom i bademom

300 ml vode
540 g brašna tipa 550
1 mala žlica soli
1 MŽ šećera
2 VŽ maslaca
100 g listića badema (prženih)
1 VŽ zrna zelenog papra
3/4 paketić suhog kvasca

Kruh sa mrkvom

330 ml vode
1,5 VŽ maslaca
600 g brašna tipa 550
90 g fino usitnjene mrkve
2 male žlice soli
1,5 MŽ šećera
1 paketić suhog kvasca

Program 6 Tijesto (gnječenje)

Pizza-tijesto (za 2 pizze)

300 ml vode
1 VŽ (velika žlica) maslinovog ulja
3/4 mala žlica soli
2 MŽ šećera
450 g pšeničnog brašna tipa 405
1 Paketić suhog kvasca

Tijesto za pizzu od punog zrna

300 ml vode
1 VŽ (velika žlica) maslinovog ulja
3/4 mala žlica soli
1 velike žlice meda
450 g brašna od punog pšeničnog zrna
50 g pšeničnih klica
1 paketić suhog kvasca

Razvucite tijesto i pustite da se digne ca. 10 minuta. Po želji dodajte sastojke na tijesto i sve to pecite na temperaturi od 180 °C ca. 20 minuta.

Žemičke sa mekinjama

200 ml vode
50 g maslaca
3/4 mala žlica soli
1 jaje
3 velike žlice šećera
500 g brašna tipa 1050
i 50 g mekinja
1 paketić suhog kvasca

Pereci

200 ml vode
1/4 mala žlica soli
360 g brašna tipa 405
1/2 MŽ šećera
1/2 paketića suhog kvasca

Od tijesta oblikujte perece. Nakon toga perece premažite sa 1 razmućenim jajetom i pospite grubom soli (za ca. 12 pereca ukupno 1-2 VŽ grube soli). Perece pecite na temperaturi od ca. 230 °C ca. 15-20 minuta.

Francuski baget

300 ml vode
1 velike žlice meda
1 mala žlica soli
1 MŽ šećera
540 g brašna tipa 550
1 paketić suhog kvasca

Od tijesta oblikujte vekne i koso zasijecite gornju stranu oblikovanih bageta. Ostavite tijesto da se diže ca. 30-40 minuta. Pecite na temperaturi od ca. 175 °C ca. 25 minuta.

Program 7 Tijesto za rezance

5 jaja (sobna temperatura)
ili 300 ml vode
250 g mekanog pšeničnog brašna tipa 405
250 g tvrdog pšeničnog brašna tipa 1050

Program 8 Kruh sa mlaćenicom

Kruh sa mlaćenicom (Tip 1)

350 ml mlaćenice
2 VŽ maslaca
2 male žlice soli
3 velike žlice šećera
600 g pšeničnog brašna tipa 1050
1 paketić suhog kvasca

Kruh sa mlaćenicom (Tip 2)

250 ml mlaćenice
130 ml vode
600 g pšeničnog brašna tipa 1050
60 g raženog brašna tipa 997
1,5 mala žlica soli
1 paketić suhog kvasca

Kruh sa jogurtom

250 ml vode ili mlijeka
150 g jogurta
1 mala žlica soli
1 MŽ šećera
500 g brašna tipa 550
3/4 paketića suhog kvasca

Kruh sa svježim sirom

200 ml vode/mlijeka
3 VŽ ulja
260 g svježeg mekog sira (sa 40% masnoće)
600 g pšeničnog brašna
1,5 male žlice soli
1,5 VŽ šećera
1 paketić suhog kvasca

Program 9 Bez glutena

Bezglutenski kruh sa krumpirom

440 ml vode
1,5 VŽ Ulja
400 g bezglutenske mješavine brašna
(npr. „Mix B“ poduzeća Schär)
1,5 male žlice soli
1,5 MŽ šećera
1,5 paketića suhog kvasca
230 g kuhanog krumpira, oguljenog i propasiranog.

Bezglutenski kruh sa jogurtom.

350 ml vode
150 g prirodnog jogurta
1,5 VŽ ulja
1,5 VŽ octa
100 g bezglutenskog brašna
(npr. proso, riža, heljda)
400 g bezglutenske mješavine brašna
(npr. „Mix B“ poduzeća Schär)
1,5 male žlice soli
1,5 MŽ šećera
1,5 paketića suhog kvasca
1 MŽ brašna od guara ili rogača

Bezglutenski kruh sa zrnima

250 ml vode
200 ml mlijeka
1,5 MŽ ulja
500 g bezglutenske mješavine brašna
1,5 male žlice soli
1,5 MŽ šećera
1,5 paketića suhog kvasca
100 g koštica (npr. suncokretove sjemenke)

Bezglutenski kruh sa rižom

350 ml vode
200 g prirodnog jogurta
1,5 VŽ ulja
1,5 VŽ octa
200 g rižinog brašna
300 g bezglutenske mješavine brašna
1,5 male žlice soli
1,5 MŽ šećera
1,5 paketić suhog kvasca
1 MŽ brašna od guara ili rogača

Program 10 Kolači

Za ovaj program su vrlo prikladne gotove smjese za pečenje kolača. Molimo obratite pažnju na upute za pripremanje otisnute na pakiranju.

Program 11 Marmelada

Konfitira ili marmelada u automatskom uređaju za pečenje kruha može brzo i jednostavno biti pripremljena. Čak ako nikada ranije niste ukuhavali marmeladu, trebali biste to isprobati. Dobiti ćete posebno ukusnu konfitiru.

Postupite na slijedeći način:

- Operite svježe i zrele plodove voća. Jabuke, breskve, kruške i druge vrste voća sa tvrdom korom eventualno oljuštite.
- Uvijek se pridržavajte navedenih količina, jer su one točno usklađene prema programu MARME-LADA. U protivnom masa će prerano prokuhati i prelijevati će se.
- Izvažite plodove voća, narežite ih na male komadiće (maks. 1 cm) ili ih pirirajte; voće umetnite u posudu.
- Šećer za želiranje „1:1“ dodajte u navedenoj količini. Molimo Vas da upotrijebite isključivo navedeni šećer za želiranje, a ne običan šećer ili šećer za želiranje „2:1“, jer u protivnom konfitira neće biti dovoljno čvrsta.
- Voće pomiješajte sa šećerom i pokrenite program, koje će potpuno automatski nastaviti sa radom.
- Nakon što je program dovršen, možete konfitiru napuniti u staklenke, koje trebate dobro zatvoriti.

Marmelada od naranče

350 g naranči
150 g limuna
500 g šećera za želiranje

Marmelada od jagode

500 g jagoda
500 g šećera za želiranje
2-3 VŽ soka od limuna

Marmelada od bobica

500 g odmrznutih bobica

500 g šećera za želiranje

1 velike žlice soka od limuna

Sve sastojke pomiješajte u formi za pečenje.

Dobar tek!

Recepti bez jamstva. Svi podaci glede sastojaka i pripremanja su okvirni podaci. Dopunite ove prijedloge receptata svojim osobnim iskustvima. U svakom slučaju Vam želimo puno uspjeha i dobar tek.

Otklanjanje grešaka recepata

Zašto moj kruh nekada ima nešto brašna na bočnoj kori?	Vaše tijesto bi moglo biti previše suho. Slijedeći puta obratite posebnu pažnju na odmjeravanje sastojaka. Dodajte do 1 VŽ više tekućine.
Zašto sastojci moraju biti dodavani u točno određenom redosljedu?	Ovako će tijesto najbolje biti pripremljeno. Kod korištenja funkcije timera biti će spriječeno, da se kvasac pomiješa sa tekućinom prije miješanja tijesta.
Zašto je tijesto samo djelomično gnječeno?	Provjerite, da li su kuke za gnječenje i forma za pečenje ispravno umetnuti. Prekontrolirajte i konzistenciju tijesta i jednokratno ili u više navrata nakon gnječenja dodajte 1/2 do 1 VŽ tekućine ili brašna. Kod gotovih mješavina za pečenje: Količina gotove smjese za pečenje i sastojaka nije prilagođena kapacitetu forme za pečenje. Reducirajte količinu sastojaka.
Zašto nije došlo do dizanja kruha?	Korišteni kvasac je bio previše star ili nije dodan kvasac.
Kada trebaju lješnjaci i plodovi voća biti dodani u tijesto?	Oglašava se zvučni signal, kada trebate izvršiti dodavanje sastojaka. Ako te sastojke već na početku umetnete u tijesto, lješnjaci ili plodovi voća mogu biti usitnjeni u okviru postupka gnječenja.
Pečeni kruh je previše vlažan.	Prekontrolirajte konzistenciju tijesta 5 minuta nakon početka postupka gnječenja, te po potrebi dodajte brašna.
Na površini kruha se nalaze mjehurići zraka.	Možda ste koristili previše kvasca.
Kruh se diže i ruši.	Kruh će se možda prebrzo dići. Da biste to spriječili, reducirajte količinu vode i/ili povećajte količinu soli i/ili reducirajte količinu kvasca.
Mogu li biti korišteni i drugi recepti?	Možete koristiti i druge recepte, ali pritom uzmite u obzir količinske navode. Upoznajte uređaj i priložene recepte, prije nego što počnete sa isprobavanjem vlastitih recepata. Nikada ne prekoračite količinu od 700 g brašna. Prilikom prilagođavanja Vaših recepata se orijentirajte prema količinskim navodima priloženih recepata.

REZEPTHEFT

SEITE

Wissenswertes über Zutaten	86
Backtipps	87
Fertig-Backmischungen	88
Brot schneiden und aufbewahren	88
Rezepte für je ca. 1000 g Brot	89
Programm 1 Normal	89
Programm 2 Locker	90
Programm 3 Vollkorn	90
Programm 4 Süß	91
Programm 5 Express	92
Programm 6 Teig (kneten)	92
Programm 7 Nudelteig	93
Programm 8 Buttermilchbrot	93
Programm 9 Glutenfrei	93
Programm 10 Kuchen	94
Programm 11 Marmelade	94
Fehlerbehebung Rezepte	96

Wissenswertes über Zutaten

MEHL

Geeignet sind die meisten handelsüblichen Mehlsorten wie Weizen- oder Roggenmehl (Typ 405-1150). Die Typenbezeichnung der Mehlsorten können je nach Land variieren. Durch das Backprogramm "Glutenfrei" können Sie glutenfreie Mehlsorten, wie z.B. Mais-, Buchweizen- oder Kartoffelmehl verwenden. Sie können auch Fertig-Backmischungen benutzen. Für Zugaben von kleineren Anteilen (10-20%) an Körnern oder Getreideschrot sind die Programme 1 und 2 geeignet. Bei größeren Anteilen an Vollkornmehl (70-95%) verwenden Sie Programm 3. Bei den Rezepten werden folgende Mehlsorten verwendet:

Mehl-Sorte	Beschreibung
Typ 405	normales Weizenmehl
Typ 550	backstarkes Weizenmehl, für feinporige Teige
Typ 997	normales Roggenmehl
Typ 812	Weizenmehl, für helle Mischbrote
Typ 1050	dunkles Weizenmehl, für Mischbrote oder herzhaftes Backwaren
Typ 1150	Roggenmehl mit hohem Mineralstoffgehalt

HEFE

Durch den Gärprozess spaltet Hefe die im Teig enthaltenen Zucker- und Kohlenhydratanteile auf, wandelt sie in Kohlendioxid um und bewirkt so, dass der Brotteig aufgeht. Hefe ist in verschiedenen Formen erhältlich: als Trockenhefe, als Frischhefe oder als schnell gärende Hefe. Wir empfehlen für den Brotbackautomaten die Verwendung von Trockenhefe, da hiermit die besten Ergebnisse erzielt werden.

Bei der Verwendung von frischer Hefe anstatt Trockenhefe sind die Angaben auf der Verpackung maßgebend.

In der Regel entspricht 1 Päckchen Trockenhefe ca. 21g frischer Hefe und eignet sich für ca. 500g Mehl. Bewahren Sie Hefe immer im Kühlschrank auf, da Wärme sie verderbt. Prüfen Sie, ob das Verfallsdatum abgelaufen ist. Nach Öffnen der Verpackung sollte unbenutzte Hefe wieder sorgsam eingewickelt und im Kühlschrank aufbewahrt werden.

Hinweis:

Bei der Erstellung der Rezepte in dieser Bedienungsanleitung wurde die Verwendung von Trockenhefe zu Grunde gelegt.

ZUCKER

Zucker hat einen wichtigen Einfluss auf den Bräunungsgrad und Geschmack des Brotes. Bei den Rezepten in dieser Bedienungsanleitung wird die Verwendung von Kristallzucker vorausgesetzt. Verwenden Sie keinen Puderzucker, es sei denn, dies wird ausdrücklich spezifiziert. Süßstoffe eignen sich nicht als Ersatz für Zucker.

SALZ

Salz ist für den Geschmack und für den Bräunungsgrad wichtig. Salz wirkt auch hemmend auf die Gärung der Hefe. Überschreiten Sie daher nicht die in den Rezepten angegebenen Salz mengen.

Aus diätetischen Gründen kann das Salz weggelassen werden. In diesem Fall kann das Brot stärker als gewöhnlich aufgehen.

FLÜSSIGKEITEN

Flüssigkeiten wie Milch, Wasser oder in Wasser aufgelöstes Milchpulver können bei der Herstellung von Brot verwendet werden. Milch steigert den Geschmack des Brotes und erweicht die Kruste, während reines Wasser eine knusprigere Kruste bewirkt. In einigen Rezepten wird die Verwendung von Fruchtsäften spezifiziert, um dem Geschmack des Brotes eine bestimmte Note zu verleihen.

EIER

Eier bereichern das Brot und verleihen ihm eine weichere Struktur. Verwenden Sie beim Backen nach den Rezepten in dieser Bedienungsanleitung Eier der oberen Größenklasse.

FETTE: BACKFETT, BUTTER, ÖL

Backfette, Butter und Öl machen hefehaltiges Brot mürbe. Das Brot nach französischer Art verdankt seine einzigartige Kruste und Struktur seinen fettarmen Zutaten. Brot, bei dessen Herstellung Fett verwendet wird, bleibt jedoch länger frisch. Wenn Sie Butter direkt aus dem Kühlschrank verwenden, sollten Sie diese in kleine Stücke schneiden, um die Vermengung mit dem Teig während der Knetphase zu optimieren.

GLUTEN FREI

Zöliakie, bei Erwachsenen auch Sprue genannt, ist eine chronische Krankheit, die durch den Genuss glutenhaltiger Speisen ausgelöst wird. Das in Weizen und Dinkel enthaltene Klebereiweiß Gluten (Gliadin) und ähnliche Eiweißkörner in Roggen, Gerste und Hafer führen zu einer Schädigung der Dünndarmschleimhaut. Verzehrt werden darf nur noch Spezialbrot aus dem Reformhaus oder aus der eigenen Küche, hergestellt mit glutenfreien Mehlen.

Mit glutenfreien Mehlen Brot und Kuchen zu backen, bedarf allerdings einiger Übung. Solche Mehle benö-

tigen länger für die Aufnahme der Flüssigkeit und haben andere Trieb Eigenschaften. Glutenfreie Mehle müssen auch mit glutenfreien Lockerungsmitteln gebunden oder gelockert werden. Das sind beispielsweise Weinsteinbackpulver, Hefe, Sauerteig aus Mais- oder Reismehl, Backferment auf Maisbasis oder Bindemittel wie Guarkernmehl, Johannisbrotkernmehl, Kuzu, Pektin, Pfeilwurzelsstärke oder Carrageen. Außerdem muss man auf den gewohnten Brotgeschmack verzichten. Auch die Konsistenz glutenfreier Brote ist anders als die von Weizenmehlbroten.

ABMESSEN DER ZUTATEN

Mit unserem Brotbackautomaten bekommen Sie folgende Messbehälter mitgeliefert, die Ihnen das Abmessen der Zutaten erleichtern sollen:

- 1 Messbecher mit Mengenangaben
 - 1 großer Messlöffel, entspricht einem Esslöffel (EL)
 - 1 kleiner Messlöffel, entspricht einem Teelöffel (TL)
- Stellen Sie den Messbecher auf eine ebene Fläche. Achten Sie auch darauf, dass die Mengen genau den Messlinien entsprechen. Beim Abmessen trockener Zutaten achten Sie darauf, dass der Messbehälter trocken ist.

Backtipps

Backen in verschiedenen Klimazonen

In höher gelegenen Gebieten führt der niedrige Luftdruck zu einem schnelleren Gären der Hefe. Daher ist hier weniger Hefe erforderlich. In trockenen Regionen ist das Mehl trockener und erfordert daher etwas mehr Flüssigkeit. In feuchten Regionen ist das Mehl feuchter und nimmt somit weniger Flüssigkeit auf. Hier benötigen Sie etwas mehr Mehl.

Fertig-Backmischungen

Sie können auch Fertig-Backmischungen für diesen Brotbackautomaten nutzen.

Beachten Sie dazu die Angaben des Herstellers auf der Verpackung.

In der Tabelle finden Sie Umrechnungsbeispiele von einigen Brotbackmischungen:

Brot schneiden und aufbewahren

Sie erzielen die besten Ergebnisse, wenn Sie das frisch gebackene Brot vor dem Anschneiden auf einen Rost legen und 15 bis 30 Minuten abkühlen lassen. Benutzen Sie eine Brotschneidemaschine oder ein Sägemesser zum Schneiden des Brotes. Nicht verzehrtes Brot kann bei Raumtemperatur bis zu drei Tagen in Frischhaltebeuteln oder Kunststoffbehältern aufbewahrt werden. Bei längeren Aufbewahrungszeiten (bis 1 Monat) sollten Sie es einfrieren.

Da selbstgebackenes Brot keine Konservierungsstoffe enthält, verdirbt es schneller als gewerblich hergestelltes Brot.

Backmischung	für ein Brot ca. 750 g
Vital-Mehrkornbrot	500 g Backmischung 350 ml Wasser
Sonnenblumenkernbrot	500 g Backmischung 350 ml Wasser
Rustikales Vollkornbrot	500 g Backmischung 370 ml Wasser
Bauernbrot	500 g Backmischung 350 ml Wasser
Ciabatta	500 g Backmischung 360 ml Wasser 1 TL Olivenöl

Für diesen Brotbackautomaten eignen sich besonders die Fertig-Backmischungen, die Sie bei Lidl erhalten können. Beachten Sie die Zubereitungshinweise auf der Verpackung.

Rezepte für je ca. 1000 g Brot

Hinweis: Um ein besseres Backergebnis zu erhalten, bereiten Sie den Teig mit einem Mixer zu. Geben Sie anschließend den fertigen Teig in die Backform. Stellen Sie mit der Taste "Brotgewicht" das Gewicht 1000 g ein. Wählen Sie den gewünschten Bräunungsgrad Ihres Brotes. Beachten Sie, dass es sich bei den Mengenangaben um Richtwerte handelt. Es können geringe Schwankungen beim Backergebnis auftreten.

Programm 1 Normal

Sonnenblumenbrot

300 ml lauwarme Milch
1 EL Butter
540 g Mehl Typ 550
5 EL Sonnenblumenkerne
1 TL Salz
1/2 TL Zucker
1 Päckchen Trockenhefe

Sauerteigbrot

50 g Sauerteig
350 ml Wasser
1,5 EL Butter
1,5 TL Salz
1 TL Zucker
180 g Mehl Type 997
360 g Mehl Type 1050
1 Päckchen Trockenhefe

Bauernbrot

300 ml Milch
1,5 TL Salz
2 Eier
1,5 EL Butter/Margarine
540 g Mehl Type 1050
1 EL Zucker
1 Päckchen Trockenhefe

Kartoffelbrot

300 ml Wasser/Milch
2 EL Butter
1 Ei
90 g zerdrückte, gekochte Kartoffeln
1 TL Salz
2 EL Zucker
540 g Mehl Typ 550
1 Päckchen Trockenhefe

Kräuterbrot

350 ml Buttermilch
1 TL Salz
1,5 EL Butter
1 EL Zucker
540 g Mehl Typ 550
4 EL feingehackte Petersilie
3/4 Päckchen Trockenhefe

Pizzabrot

300 ml Wasser
1 EL Öl
1 TL Salz
1 TL Zucker
1 TL getr. Oregano
2 EL ger. Parmesan
50 g kleingeschnittene Salami
540 g Mehl Typ 550
3/4 Päckchen Trockenhefe

Bierbrot

150 ml Wasser
150 ml helles Bier
540 g Mehl Type 550
3 EL Buchweizenmehl
1,5 EL Kleie
1 TL Salz
3 EL Sesamsamen
1,5 EL Malzextrakt (Sirup)
1/2 Päckchen Trockenhefe
150 ml Sauerteigansatz

Maisbrot

350 ml Wasser
1 EL Butter
540 g Mehl Type 550
3 EL Maisgrieß
1/2 gehackter Apfel mit Schale
3/4 Päckchen Trockenhefe

Programm 2 Locker

Weißbrot „Klassisch“

320 ml Wasser/Milch
2 EL Butter
1,5 TL Salz
2 EL Zucker
600 g Weizenmehl Typ 550
1 Päckchen Trockenhefe

Helles Weißbrot

320 ml Wasser
20 g Butter
1,5 TL Salz
1,5 TL Zucker
600 g Weizenmehl Typ 405
1 Päckchen Trockenhefe
1 Ei

Honigbrot

320 ml Wasser
1,5 TL Salz
2,5 TL Olivenöl
1,5 EL Honig
600 g Mehl Type 550
1 Päckchen Trockenhefe

Mohnbrot

300 ml Wasser
540 g Mehl Type 550
1 TL Zucker
1 TL Salz
75 g gemahlener Mohn
1 EL Butter
1 Prise Muskatnuss
3/4 Päckchen Trockenhefe
1 EL ger. Parmesan

Paprikabrot

310 ml Wasser
1,5 TL Salz
1,5 TL Öl
1,5 TL Paprikapulver
530 g Mehl Type 812
1 Päckchen Trockenhefe
130 g rote Paprikaschoten, fein
gewürfelt

Programm 3 Vollkorn

Roggenvollkornbrot

75 g Sauerteig
325 ml warmes Wasser
2 EL Tannenhonig
350 g Roggenvollkornmehl
150 g Weizenvollkornmehl
1 EL Johannisbrotkernmehl
1/2 EL Salz
1 Päckchen Trockenhefe

Dinkelbrot

350 ml Buttermilch
360 g Dinkelvollkornmehl
90 g Roggenvollkornmehl
90 g Dinkelschrot
50 g Sonnenblumenkerne
1 TL Salz
1/2 TL Zucker
75 ml Sauerteigansatz
3/4 Päckchen Trockenhefe

Weizenschrotbrot

350 ml Wasser
1 TL Salz
2 EL Butter
1,5 EL Honig
360 g Mehl Type 1050
180 g Weizenvollkornmehl
50 g Weizenschrot
3/4 Päckchen Trockenhefe

Vollkornbrot

350 ml Wasser
25 g Butter
1 TL Salz
1 TL Zucker
270 g Mehl Type 1050
270 g Weizenvollkornmehl
3/4 Päckchen Trockenhefe

Roggenbrot

300 ml Wasser
1,5 EL Butter
1,5 EL Essig
1 TL Salz
1,5 EL Zucker
180 g Roggenmehl Type 1150
360 g Mehl Type 1050
1 Päckchen Trockenhefe

Siebenkornbrot

300 ml Wasser
1,5 EL Butter
1 TL Salz
2,5 EL Zucker
240 g Mehl Typ 1050
240 g Weizenvollkornmehl
60 g 7 Korn-Flocken
3/4 Päckchen Trockenhefe

Schwarzbrot

400 ml warmes Wasser
160 g Weizenmehl Typ 550
200 g grobes Roggenvollkornschrot
180 g feines Roggenschrot
1 TL Salz
100 g Sonnenblumenkerne
100 ml dunkler Rübensirup
1 Päckchen Trockenhefe
1 Packung Trockensauerteig

Programm 4 Süß

Rosinenbrot

300 ml Wasser
2,5 EL Butter
1,5 EL Honig
1 TL Salz
540 g Weizenmehl Type 405
100 g Rosinen
3/4 Päckchen Trockenhefe

Rosinen-Nuss-Brot

300 ml Wasser
1,5 EL Butter
1 TL Salz
1 EL Zucker
540 g Mehl Typ 405
100 g Rosinen
3 EL geh. Walnüsse
3/4 Päckchen Trockenhefe

Schokoladenbrot

400 ml Milch
100 g Magerquark
1,5 TL Salz
1,5 TL Zucker
600 g Weizenvollkornmehl
10 EL Kakao
100 g geh. Vollmilchschokolade
1 Päckchen Trockenhefe

Verwenden Sie Vollmilch- oder Zartbitterschokolade.
Wenn Sie den Teig nach dem Kneten mit 1 EL Milch bestreichen, wird die Kruste dunkler.

Süßes Brot

300 ml Wasser/Milch
2 EL Butter
2 Eier
1,5 TL Salz
1,5 EL Honig
600 g Mehl Type 550
1 Päckchen Trockenhefe

Programm 5 Express

Weißbrot Express

360 ml Wasser
5 EL Öl
4 TL Zucker
4 TL Salz
630 g Weizenmehl Typ 405
1 Päckchen Trockenhefe

Pfeffer-Mandel-Brot

300 ml Wasser
540 g Mehl Type 550
1 TL Salz
1 TL Zucker
2 EL Butter
100 g Mandelblättchen (geröstet)
1 EL eingelegte grüne Pfefferkörner
3/4 Päckchen Trockenhefe

Möhrenbrot

330 ml Wasser
1,5 EL Butter
600 g Mehl Typ 550
90 g fein zerkleinerte Möhren
2 TL Salz
1,5 TL Zucker
1 Päckchen Trockenhefe

Programm 6 Teig (kneten)

Pizzateig (für 2 Pizzen)

300 ml Wasser
1 EL Olivenöl
3/4 TL Salz
2 TL Zucker
450 g Weizenmehl Type 405
1 Päckchen Trockenhefe

Vollkornpizzateig

300 ml Wasser
1 EL Olivenöl
3/4 TL Salz
1 EL Honig
450 g Weizenvollkornmehl
50 g Weizenkeime
1 Päckchen Trockenhefe

Rollen Sie den Teig aus und lassen Sie ihn ca. 10 Minuten gehen. Belegen Sie den Teig nach Wunsch und backen Sie den belegten Pizzateig bei 180°C ca. 20 Minuten.

Kleie-Brötchen

200 ml Wasser
50 g Butter
3/4 TL Salz
1 Ei
3 EL Zucker
500 g Mehl Type 1050
50 g Weizenkleie
1 Päckchen Trockenhefe

Brezeln

200 ml Wasser
1/4 TL Salz
360 g Mehl Type 405
1/2 TL Zucker
1/2 Päckchen Trockenhefe

Formen Sie den Teig zu Brezeln. Anschließend bestreichen Sie die Brezeln mit 1 verquirlten Ei und streuen grobes Salz darüber (für ca. 12 Brezeln insgesamt 1-2 EL grobes Salz). Die Brezeln bei ca. 230 °C ca. 15-20 Minuten backen.

Französische Baguettes

300 ml Wasser
1 EL Honig
1 TL Salz
1 TL Zucker
540 g Mehl Typ 550
1 Päckchen Trockenhefe

Formen Sie Laibe aus dem Teig und schneiden die Oberseite der geformten Baguettes schräg an. Lassen Sie den Teig für ca. 30-40 Minuten gehen. Bei ca. 175 °C ca. 25 Minuten backen.

Programm 7 Nudelteig

5 Eier (Zimmertemperatur)
oder 300 ml Wasser
250 g Weichweizenmehl Type 405
250 g Hartweizenmehl Type 1050

Programm 8 Buttermilchbrot

Buttermilchbrot (Typ 1)

350 ml Buttermilch
2 EL Butter
2 TL Salz
3 EL Zucker
600 g Weizenmehl Type 1050
1 Päckchen Trockenhefe

Buttermilchbrot (Typ 2)

250 ml Buttermilch
130 ml Wasser
600 g Weizenmehl Type 1050
60 g Roggenmehl Type 997
1,5 TL Salz
1 Päckchen Trockenhefe

Joghurtbrot

250 ml Wasser oder Milch
150 g Joghurt
1 TL Salz
1 TL Zucker
500 g Mehl Type 550
3/4 Päckchen Trockenhefe

Quarkbrot

200 ml Wasser/Milch
3 EL Öl
260 g Quark (40% Fettgehalt)
600 g Weizenmehl
1,5 TL Salz
1,5 TL Zucker
1 Päckchen Trockenhefe

Programm 9 Glutenfrei

Glutenfreies Kartoffelbrot

440 ml Wasser
1,5 EL Öl
400 g glutenfreie Mehlmischung
(z.B. „Mix B“ von Schär)
1,5 TL Salz
1,5 TL Zucker
1,5 Päckchen Trockenhefe
230 g gekochte Kartoffeln, gepellt und durch die Presse gedrückt

Glutenfreies Joghurtbrot

350 ml Wasser
150 g Naturjoghurt
1,5 EL Öl
1,5 EL Essig
100 g glutenfreies Mehl
(z.B. Hirse, Reis Buchweizen)
400 g glutenfreie Mehlmischung
(z.B. „Mix B“ von Schär)
1,5 TL Salz
1,5 TL Zucker
1,5 Päckchen Trockenhefe
1 TL Guarkern- oder Johanniskernmehl

Glutenfreies Körnerbrot

250 ml Wasser
200 ml Milch
1,5 EL Öl
500 g glutenfreie Mehlmischung
1,5 TL Salz
1,5 TL Zucker
1,5 Päckchen Trockenhefe
100 g Samen (z.B. Sonnenblumenkerne)

Glutenfreies Reisbrot

350 ml Wasser
200 g Naturjoghurt
1,5 EL Öl
1,5 EL Essig
200 g Reismehl
300 g glutenfreie Mehlmischung
1,5 TL Salz
1,5 TL Zucker
1,5 Päckchen Trockenhefe
1 TL Guarkern- oder Johanniskernmehl

Programm 10 Kuchen

Für dieses Programm eignen sich hervorragend Fertig-Kuchenbackmischungen. Beachten Sie die Zubereitungshinweise auf der Verpackung.

Programm 11 Marmelade

Konfitüre oder Marmelade kann im Brotbackautomaten schnell und einfach zubereitet werden. Auch wenn Sie noch nie zuvor welche gekocht haben, sollten Sie das versuchen. Sie erhalten eine besonders köstliche, gut schmeckende Konfitüre. Gehen Sie wie folgt vor:

- Frische, reife Früchte waschen. Äpfel, Pfirsiche, Birnen und andere hartschalige Früchte evtl. schälen.
- Nehmen Sie immer die angegebenen Mengen, weil diese auf das Programm MARMELADE genau abgestimmt sind. Anderenfalls kocht die Masse zu früh und läuft über.
- Die Früchte abwägen, in kleine Stücke (max. 1 cm) schneiden oder pürieren und in den Behälter geben.
- Den Gelierzucker „1:1“ in der angegebenen Menge zufügen. Verwenden Sie bitte nur diesen und keinen Haushaltszucker oder Gelierzucker „2:1“, weil die Konfitüre dann nicht fest wird.
- Mischen Sie die Früchte mit dem Zucker und starten Sie das Programm, das nun vollautomatisch abläuft.
- Nachdem das Programm beendet ist, können Sie die Konfitüre in Gläser füllen und diese gut verschließen.

Orangemarmelade

350 g Orangen
150 g Zitronen
500 g Gelierzucker

Erdbeermarmelade

500 g Erdbeeren
500 g Gelierzucker
2-3 EL Zitronensaft

Beerenmarmelade

500 g aufgetaute Beeren
500 g Gelierzucker
1 EL Zitronensaft

Alle Zutaten in der Backform vermischen.

Guten Appetit!

Rezepte ohne Gewähr. Alle Zutaten- und Zubereitungsangaben sind Anhaltswerte. Ergänzen Sie diese Rezeptvorschläge um Ihre persönlichen Erfahrungswerte. Wir wünschen Ihnen auf jeden Fall gutes Gelingen und guten Appetit.

Fehlerbehebung Rezepte

Warum hat mein Brot manchmal etwas Mehl an der seitlichen Kruste?	Ihr Teig könnte zu trocken sein. Achten Sie beim nächsten Mal besonders auf das Abmessen der Zutaten. Geben Sie bis zu 1 EL mehr Flüssigkeit hinzu.
Warum müssen die Zutaten in einer bestimmten Reihenfolge zugeführt werden?	So wird der Teig am besten zubereitet. Bei Nutzung der Timer-Funktion wird verhindert, dass die Hefe sich mit der Flüssigkeit vermengt, bevor der Teig gerührt wird.
Warum ist der Teig nur zum Teil geknetet worden?	Überprüfen Sie, ob Knethaken und Backform richtig eingesetzt ist. Überprüfen Sie auch die Teigkonsistenz und fügen Sie ein oder mehrmals nach dem Kneten 1/2 bis 1 EL Flüssigkeit oder Mehl hinzu. Bei Fertig-Backmischungen: Die Menge der Fertig-Backmischung und der Zutaten wurde nicht an das Fassungsvermögen der Backform angepasst. Reduzieren Sie die Mengen der Zutaten.
Warum ist das Brot nicht aufgegangen?	Die verwendete Hefe war zu alt oder es wurde keine Hefe hinzugefügt.
Wann werden Nüsse und Obst in den Teig gegeben?	Ein Signal ertönt, wenn Sie die Zutaten dazugeben sollen. Wenn Sie diese Zutaten bereits zu Anfang mit in den Teig geben, können Nüsse oder Obst durch den Knetvorgang zerkleinert werden.
Das gebackene Brot ist zu feucht.	Überprüfen Sie die Teigkonsistenz 5 Min. nach Beginn des Knetvorgangs und fügen ggf. Mehl hinzu.
Auf der Brotoberfläche befinden sich Luftblasen.	Möglicherweise haben Sie zuviel Hefe verwendet.
Das Brot geht auf und fällt zusammen.	Das Brot geht vielleicht zu schnell auf. Um dies zu vermeiden, reduzieren Sie die Wassermenge und/oder erhöhen Sie die Salzmenge und/oder reduzieren Sie die Hefemenge.
Können auch andere Rezepte benutzt werden?	Sie können andere Rezepte benutzen, berücksichtigen Sie dabei jedoch die Mengenangaben. Machen Sie sich mit dem Gerät und den beigegeführten Rezepten vertraut, bevor Sie Ihre eigenen Rezepte ausprobieren. Überschreiten Sie nie die Menge von 700 g Mehl. Orientieren Sie sich beim Anpassen Ihrer Rezepte an den Mengenangaben der beigegeführten Rezepte.

Free Manuals Download Website

<http://myh66.com>

<http://usermanuals.us>

<http://www.somanuals.com>

<http://www.4manuals.cc>

<http://www.manual-lib.com>

<http://www.404manual.com>

<http://www.luxmanual.com>

<http://aubethermostatmanual.com>

Golf course search by state

<http://golfingnear.com>

Email search by domain

<http://emailbydomain.com>

Auto manuals search

<http://auto.somanuals.com>

TV manuals search

<http://tv.somanuals.com>