

FM/MW/LW Compact Disc Player

Installation/Connections

Montaø/Pod ±czenie

àcÚaîËpaìe/C, ìpÁ,aìe

◀zembehelyezÈs/Csatlakoztat-s

ìcÚaìo,ía/Coe%oÈìeìÈfl



CDX-3103

Sony Corporation © 1996 Printed in Japan

Parts for Installation and Connections

Elementy przeznaczone dla wykonania montaøu i pod ±czeÒ

ÑeÚaÈíÈ Áa ÈicÚaìËpaìe È c, ìpÁ,aìe

SzerelikÈszlet az zembehelyezÈshez/csatlakoztat-shoz

ÑeÚaìÈ %oìfl ycÚaìo,íÈ È coe%oÈìeìÈÈÈ

The numbers in the list are keyed to those in the instructions.

Numerы podane w spisie odpowiadaj± numerom podanym w instrukcji obs ugi

Hoìepa`ÈflÚa , cÒÈc`ía c`oÚ,eÚcÚ,y,a Ìa ÚaÁÈ , ÈicÚpyì`ÈflÚa Áa eìcÒìoaÚa`Èfl.

Az ìbr-n feltntetett sz-mok megfelelnek a szerelÈsi utasìt-sokban tal-lhatÚ sz-moknak.

Hoìepa , cÒÈcìe cooÚ,eÚcÚ,y,Ú Ìoìepaì , ÈicÚpyì`Èflx.

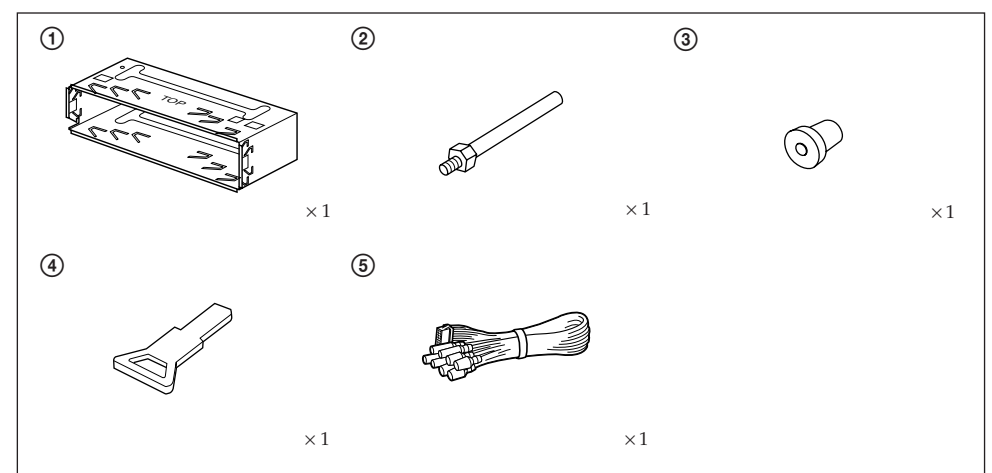

The release key ④ is used for dismounting the unit. See the operating instructions manual for details.

Klucz demontaøowy ④ jest przeznaczony do demontaøu sprzítu. Szczegòwe informacje s± podane w instrukcji obs ugi.

Kìì`Ú Áa oc,o-oÈ%a,aìe④ ce ÈÁÒoìÁy,a Áa %eìoìÚËpaìe Ìa aÒapaÚa. 3a Òo%po-ìocÚÈ ,ÈÈ ÈicÚpyì`ÈÈÚe Áa eìcÒìoaÚa`Èfl.

A kioldÚ kulcs ④ a kÈsz,ìÈk kivÈtelÈre szolg-l. Haszn-lat-rÚì rÈszletes t-jÈkoztat-st tal-l a Haszn-lati ÁmutatÚban.

PaÁì`ía`afì ÌÌa,È`a④ ÈcÒoì,ÁyeÚcfl %oìfl %eìoìÚaÈa ÒpÈ-opa. Áa Òo%po-ìocÚflÈÈ o-pa`aÈÚec, Ì ÈicÚpyì`Èfl Òo`ìcÒìyaÚa`ÈÈ.

Free Manuals Download Website

<http://myh66.com>

<http://usermanuals.us>

<http://www.somanuals.com>

<http://www.4manuals.cc>

<http://www.manual-lib.com>

<http://www.404manual.com>

<http://www.luxmanual.com>

<http://aubethermostatmanual.com>

Golf course search by state

<http://golfingnear.com>

Email search by domain

<http://emailbydomain.com>

Auto manuals search

<http://auto.somanuals.com>

TV manuals search

<http://tv.somanuals.com>