

Super Audio CD Player

Operating Instructions _____ **GB**

Mode d'emploi _____ **FR**



SUPER AUDIO CD



SCD-XB940

WARNING

To prevent fire or shock hazard, do not expose the unit to rain or moisture. To avoid electrical shock, do not open the cabinet. Refer servicing to qualified personnel only.

This appliance is classified as a CLASS 1 LASER product. The CLASS 1 LASER PRODUCT MARKING is located on the rear exterior.

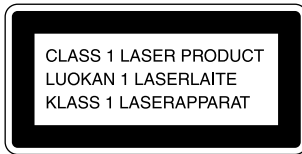

The following caution label is located inside the unit.



AR46

Welcome!

Thank you for purchasing the Sony Super Audio CD Player. Before operating the unit, please read this manual thoroughly and retain it for future reference.

About This Manual

The instructions in this manual are for model SCD-XB940.

Conventions

- Instructions in this manual describe the controls on the player. You can also use the controls on the remote if they have the same or similar names as those on the player.
- The following icons are used in this manual:



Indicates that you can do the task using the remote.



Indicates hints and tips for making the task easier.

Features

Playback of the Super Audio CD recorded in the DSD format

The DSD (Direct Stream Digital) format is the core technology of a Super Audio CD, allowing music reproduction that is extremely faithful to the original sound.

The DSD format, using a 2.8224 MHz sampling frequency 64 times higher than that of a conventional CD, and the 1-bit quantization, makes possible recording of more than four times the data information of the PCM format which is used for a conventional CD.

Different from the PCM format which performs data decimation and interpolation via digital filters, the DSD format adopts the simple playback process. In other words, the A/D converted 1-bit digital signal only passes through an analog low-pass filter before playback. As a whole, the DSD format achieves both a wide frequency range of, theoretically, over 100 kHz, and a wide dynamic range across the audible frequency range resulting in high-quality music reproduction faithful to the original sound.

To play back a Super Audio CD recorded in the DSD format with exceptional quality, the SCD-XB940 employs a newly developed DSD decoder and a D/A converter system, as well as a chassis and loading mechanism especially designed for this unit.

Playback of a conventional CD with higher quality

The SCD-XB940 can also play back a conventional CD with higher quality than a conventional CD player. To provide enhanced quality, the SCD-XB940 employs various advanced technologies. For example, a 24-bit precision variable coefficient (V.C.) digital filter is provided for CD playback (see page 18). By selecting one of five filters which have different cutoff characteristics, you can adjust the tone quality in accordance with the music source or your audio system.

Others

- A Super Audio CD can mark up to 255 track/index numbers. This feature applies to SCD-XB940.
- The supplied remote is capable of controlling either the SCD-XB940 and a conventional Sony CD player.

TABLE OF CONTENTS

Getting Started 4

- Before You Start the Hookup 4
- Hooking Up the Audio Components 5

Location and Functions of Parts 6

- Front Panel Parts Descriptions 6
- Rear Panel Parts Descriptions 8
- Remote Parts Descriptions 9

Playing Discs 10

- Compatible Disc Types 10
- Playing a Disc 11
- Using the Display 12
- Locating a Specific Track 14
- Locating a Particular Point in a Track 15
- Playing Tracks Repeatedly 16
- Playing Tracks in Random Order (Shuffle Play) 17
- Creating Your Own Programme (Programme Play) 17
- Listening to a CD Using a Filter (Digital Filter Function) 18

GB

Additional Information 20

- Precautions 20
- Notes on Discs 21
- Troubleshooting 22
- Specifications 22
- Index 23

Getting Started

This chapter provides information on the supplied accessories and how to connect various audio components to the Super Audio CD player. Be sure to read this chapter thoroughly before you actually connect anything to the player.

Before You Start the Hookup

Checking the supplied accessories

This player comes with the following items:

- Audio connecting cord
(phono jack × 2 ↔ phono jack × 2) (1)
- Remote commander (remote) RM-SX90 (1)
- R06 (size-AA) batteries (2)

Inserting batteries into the remote

Insert two R06 (size-AA) batteries into the battery compartment with the + and – correctly oriented to the markings. When using the remote, point it at the remote sensor  on the player.

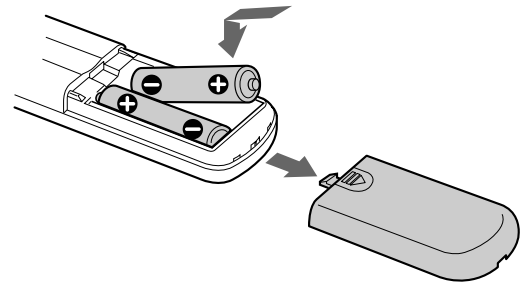

When to replace the batteries

Under normal conditions, the batteries should last for about six months. When the remote no longer operates the player, replace both batteries with new ones.

Notes

- Do not leave the remote in an extremely hot or a humid place.
- Do not drop any foreign object into the remote casing, particularly when replacing the batteries.
- Do not use a new battery with an old one.
- Do not expose the remote sensor to direct sunlight or lighting apparatus. Doing so may cause a malfunction.
- If you do not intend to use the remote for an extended period of time, remove the batteries to avoid possible damage from battery leakage and corrosion.

Hooking Up the Audio Components

Connect the Super Audio CD player to an audio component. Be sure to turn off the power of all components before making connections and connect securely to prevent noise.

Connecting via ANALOG OUT jacks

Use an audio connecting cord for this connection. Be sure to match the colour-coded pin to the appropriate jacks: white (left) to white and red (right) to red.

Audio connecting cord (supplied)

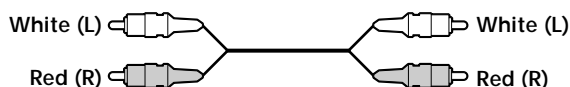

Connecting via DIGITAL OUT CD OPTICAL connector

Use an optical digital cable for this connection. When connecting the optical digital cable to the DIGITAL OUT CD OPTICAL connector, take the cap off the connectors and push the cable plugs in until they click into place.

Be careful not to bend or twist the optical cable.

Optical digital cable (not supplied)

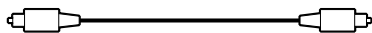

Note

Only the audio signals of conventional CDs can be output from the DIGITAL OUT CD connectors. Those of the Super Audio CD cannot be output through DIGITAL OUT CD.

Connecting via DIGITAL OUT CD COAXIAL connector

Use a coaxial digital cable to connect the audio components equipped with coaxial digital input connectors.

Coaxial digital cable (not supplied)

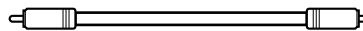

Note

Only the audio signals of conventional CDs can be output from the DIGITAL OUT CD connectors. Those of the Super Audio CD cannot be output through DIGITAL OUT CD.

Connecting the AC power cord



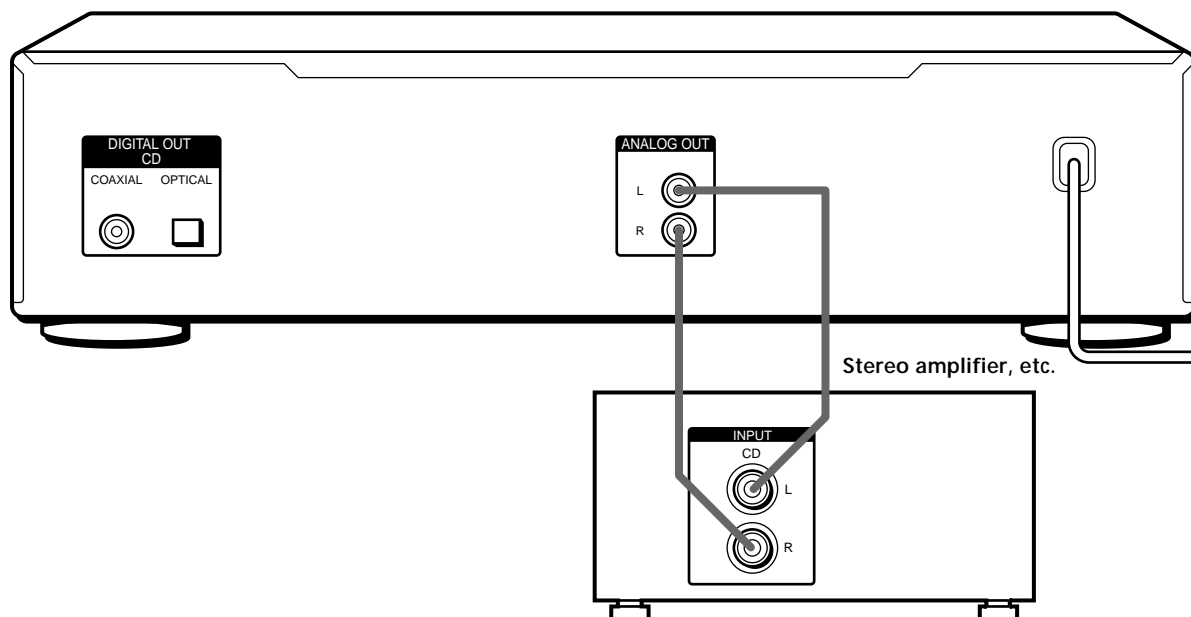

Connect the AC power cord to a wall outlet.



Location and Functions of Parts

This chapter tells you about the location and functions of the various buttons and controls on the front and rear panels and the supplied remote. Further details are provided on the pages indicated in parentheses. It also tells you about the information that appears in the display window.

Front Panel Parts Descriptions

- 1** POWER switch (11)
Press to turn on the player.
- 2** Disc tray (11)
Press  to open/close the disc tray.
- 3**  button (11)
Press to open the disc tray.
- 4**  button (11)
Press to start play.
- 5**  button (11)
Press to pause play.

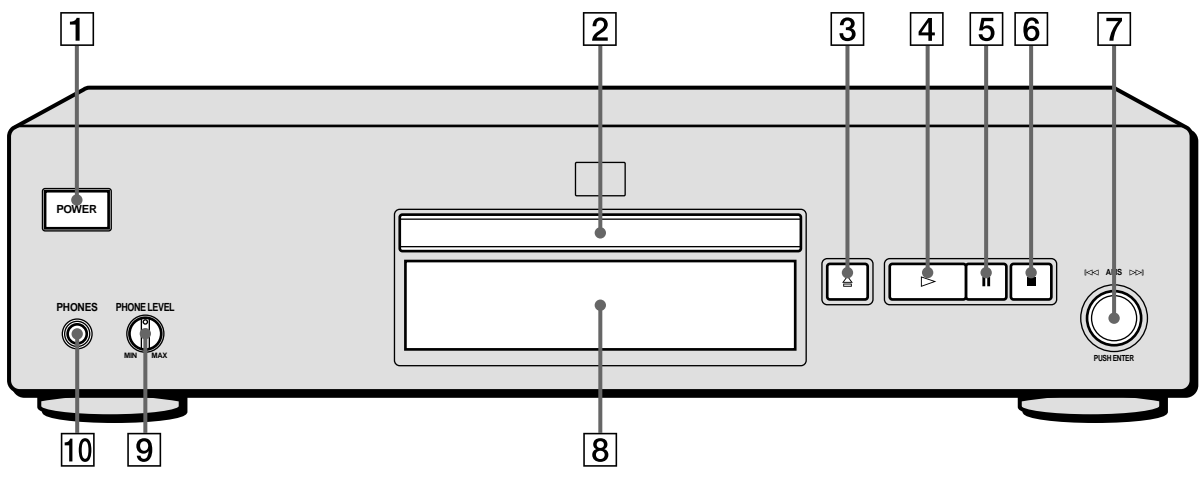

6 ■button (11)
Press to stop play.

7 ◀AMS▶ controller (AMS: Automatic Music Sensor) (11)
Each time you press ◀ you go back to the preceding track; each time you press ▶ you go to the succeeding track.

8 Display window (12)
Shows various information.

9 PHONE LEVEL
Adjust the headphones volume.

10 PHONES
Connect the headphones.

Rear Panel Parts Descriptions

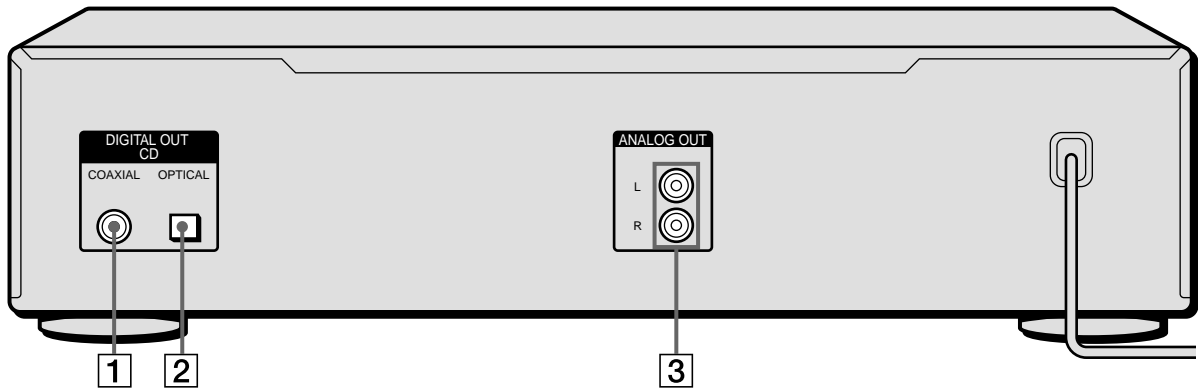

- 1** DIGITAL OUT CD COAXIAL connector (5)
Connect to an audio component using the coaxial digital cable.
- 2** DIGITAL OUT CD OPTICAL connector (5)
Connect to an audio component using an optical digital cable.
- 3** ANALOG OUT jacks (5)
Connect to an audio component using the audio connecting cord.

Note

Only the audio signals of the CD can be output from the DIGITAL OUT CD connectors shown in **1** and **2**. Those of the Super Audio CD cannot be output through DIGITAL OUT CD.

Remote Parts Descriptions

- 1 CONTINUE button (17)**
Press to resume normal play from Shuffle Play or Programme Play.
- SHUFFLE button (17)**
Press to select Shuffle Play.
- PROGRAM button (17)**
Press to select Programme Play.
- 2 SACD/CD button (11)**
Each time you press the button, "SACD" or "CD" appears in the display. Select the type of CD you want to play.
- 3 DISPLAY MODE button (12)**
Press to turn off the information.
- 4 Number buttons (14)**
Press to enter the track numbers.
- 5 >10 button (14)**
Press to locate a track numbered over 10.
- 6 REPEAT button (16)**
Press repeatedly to play all tracks or only one track on the disc.
- 7 ▷ button (11)**
Press to start play.
- || button (12)**
Press to pause play.
- button (12)**
Press to stop play.
- 8 AMS ◀▶AMS: Automatic Music Sensor) buttons (14)**
Press to locate a specific track.
- 9 ◀▶ buttons (15)**
Press to locate a portion you want to play within a track.
- 10 INDEX ◀/▶ buttons (15)**
Press to locate a specific point marked with an index signal when you play a disc that has index signals.

- 11 TIME/TEXT button (13)**
Each time you press the button, the playing time of the track and the remaining time on the disc appear in the display.
- 12 LANGUAGE button (14)**
Press to change the displayed language if the TEXT disc has several languages.
- 13 DIGITAL FILTER button (18)**
Press to select the digital filter type when a CD is played.
- 14 CLEAR button (17)**
Press to delete a programmed track number.
- 15 CHECK button (17)**
Press to check the programmed order.
- 16 A↔B button (16)**
Press to select Repeat A-B Play.

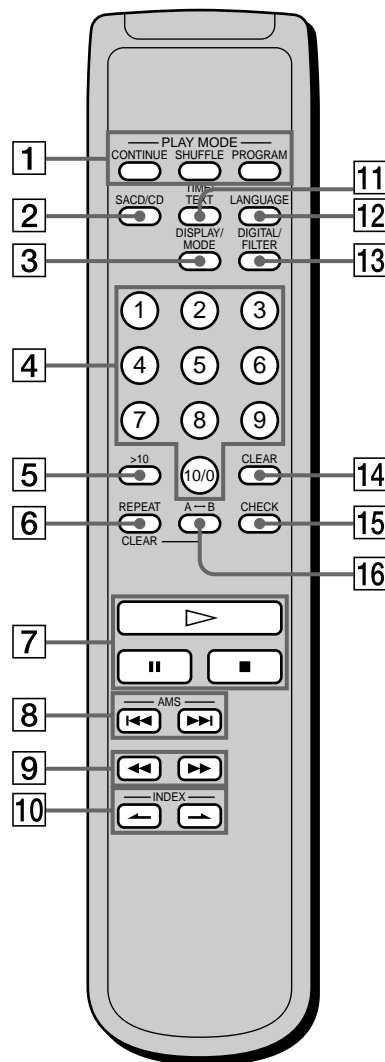

Playing Discs

This chapter explains the various ways to play discs.

Compatible Disc Types

You can play the following discs with this player. Depending on the type of disc to be played, select the appropriate indicator by pressing SACD/CD on the remote (page 11).

Super Audio CD (single layer disc)

This disc consists of a single HD layer*. Press SACD/CD repeatedly so that "SACD" appears in the display.

*High density signal layer for the Super Audio CD



Super Audio CD (dual layer disc)

This disc consists of dual HD layers and is capable of extended play over long periods.

Press SACD/CD repeatedly so that "SACD" appears in the display.

Also, as the dual layer disc consists of dual HD layers on one side only, it is not necessary to turn the disc over.

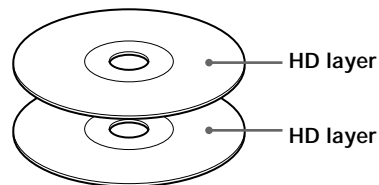

Conventional CD

This disc is the standard format.

Press SACD/CD repeatedly so that "CD" appears in the display.

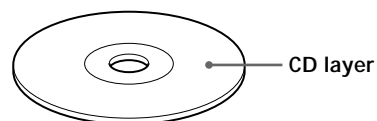

Playing a Disc

Super Audio CD + CD (Hybrid disc)

This disc consists of an HD layer and a CD layer. Press SACD/CD to select the layer you want to listen to. Also, as the dual layers are on one side, it is not necessary to turn the disc over. You can play the CD layer using a conventional CD player.

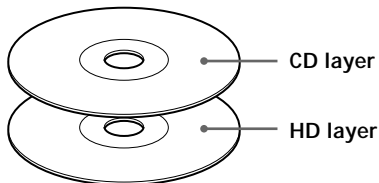



Incompatible Discs

This player cannot play the following discs. If you try to play them, the error message "TOC Error" or "NO DISC" will appear or there will be no sound.

- CD-ROM
- CD-R
- CD-RW
- DVD, etc.

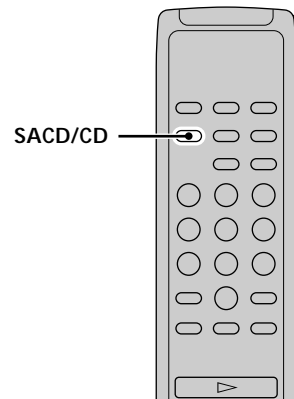
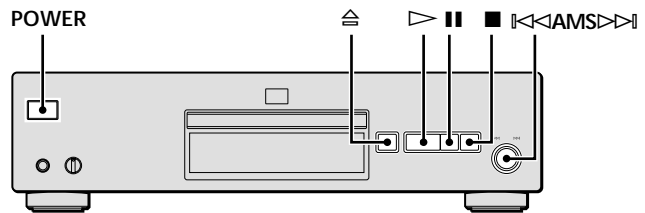



The operations for normal play and the basic operations during play are explained below.

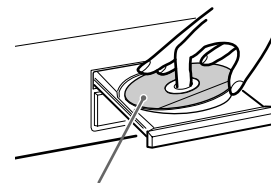

- 1 Turn on the amplifier. Turn down the volume level to the lowest.
- 2 Select the player position using the input selector on the amplifier.
- 3 Press POWER to turn on the player.
- 4 Press  to open the disc tray, and place a disc on the tray.



With the label side up

- 5 Press SACD/CD on the remote to select the SACD or CD. 
Each time you press the button, the SACD or CD appears alternately in the display. Select the type of disc on the tray. For details, see page 10.
- 6 Press .
Playback starts from the first track. If you want to start playing from a specific track, turn  to select the track number before pressing .
- 7 Adjust the volume on the amplifier.

Playing a Disc

Basic operations during play

To	Press
Stop play	■
Pause play	
Resume play after pausing	or ▷
Locate a succeeding track	Turn ◀◀ AMS▶▶ clockwise
Locate the beginning of the current track or a preceding track	Turn ◀◀ AMS▶▶ counterclockwise
Eject the disc	⏏

💡 If you turn on the player when a disc is already loaded Playback starts automatically. If you connect a commercially available timer, you can set it to start playing the disc at any time you want.

💡 To select a layer you want to listen to when playing a hybrid disc (page 10)  After you stop play using ■, press SACD/CD repeatedly to light either the “SACD” or “CD”.

Notes

- After power shutdown during playback, “Wait...” may appear on the display when you turn on the player. This is not malfunction.
- During playback, increase the volume level gradually starting from the lowest level. The output from this unit may contain band width that are out of the normal listening range. This may cause damage to the speakers or ears.

Using the Display

The display window shows various information about the disc or track being played. This section describes the information that appears for each play status.

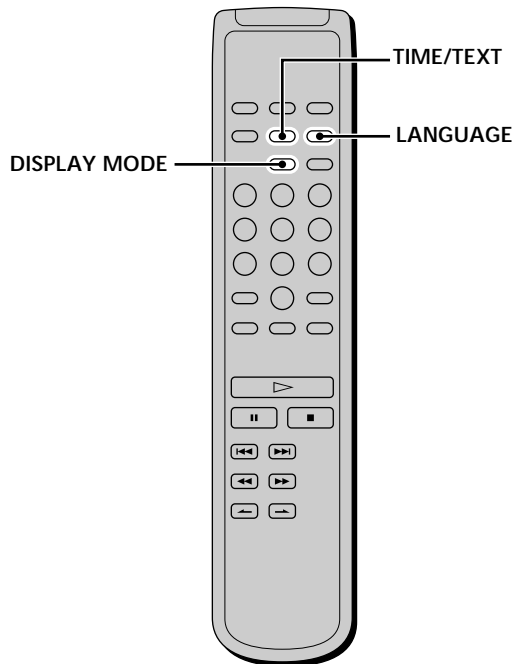

Displaying information while the player is stopped

Press TIME/TEXT.

The display shows the total number of tracks, total playing time, and music calendar on the disc.

Total number of tracks Total playing time Music calendar

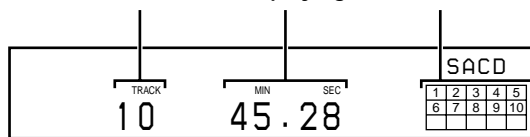

Displaying information while the player is playing

Press TIME/TEXT.
 Each time you press the button, the current track number and its elapsed time or remaining time appears, or the total remaining time for the disc appears in the display.

Playing track number and elapsed playing time of the current track (default display)

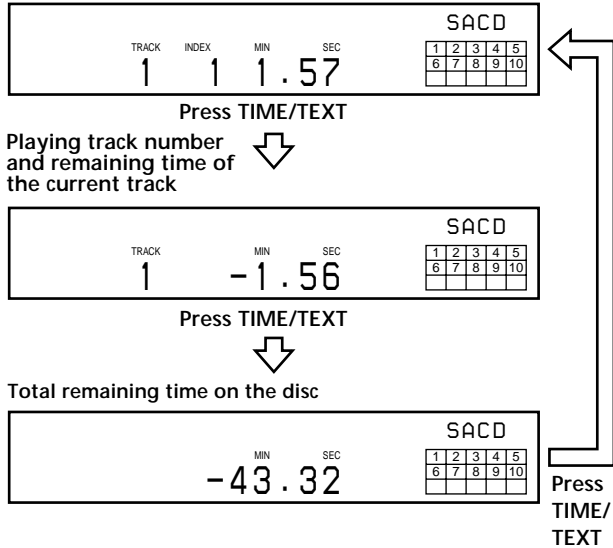

Turning off the information in the display

Each time you press DISPLAY MODE on the remote while playing a disc, the display turns off and on alternately. Even when the display is turned off, the display turns on if you pause or stop play. When you resume play, the display turns off again.

Before you start playing, when you press DISPLAY MODE to turn off the display, "DISPLAY OFF" appears, and when you press the button to turn on the display, "DISPLAY ON" appears.

Displaying the information of a TEXT disc

TEXT discs contain information, such as the disc name or artist name, as well as the audio signals. This player can display the disc name, artist name, and current track name as TEXT information.

When the player detects a TEXT disc, "TEXT" appears in the display. If your TEXT disc has several languages, "TEXT" and "MULTI" appear in the display. When you want to check the information in another language, see "Displaying the information of a TEXT disc in other languages" on page 14.

Displaying the information of a TEXT disc in stop mode

Press TIME/TEXT.
 Each time you press the button, the disc name or artist name appears in the display. When you select the artist name, "ART." appears in the display.

• Before you start playing
 Disc title

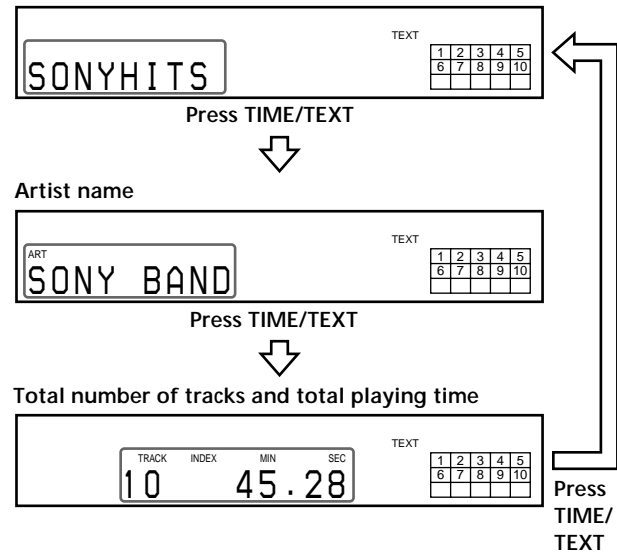

Display information of a TEXT disc while playing a disc

The current track name appears. If the disc name has more than 15 characters, the first 14 characters will remain after the name scrolls by in the display.

• While playing a disc
 Track title

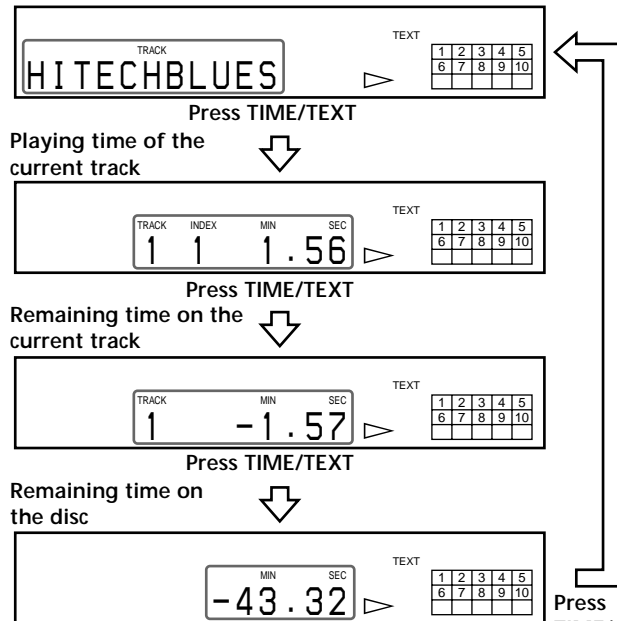

Using the Display

Notes

- The display may not show all the characters, depending on the disc.
- This player can display only the disc name, artist name, and track names from TEXT discs. Other information cannot be displayed.

Displaying the information of a TEXT disc in other languages

You can change the displayed language if the TEXT disc has multi language capacity. When the player detects such a TEXT disc, "TEXT" and "MULTI" appear in the display. Change the language according to the procedures below.

- 1 Press LANGUAGE in stop mode.**
The current selected language (English, French, German, etc.) flashes.
If the player cannot display the language used in a TEXT disc, "Other Lang" appears in the display.
- 2 Press LANGUAGE repeatedly until the desired language appears in the display.**
- 3 Press TIME/TEXT.**
The information appears in the selected language.

Notes

- If your TEXT disc memorized in one language, the name of that language appears for a few seconds in the display when you press LANGUAGE.
- When you press LANGUAGE while playing a TEXT disc, the name of the currently selected language appears for a few seconds in the display.

Locating a Specific Track

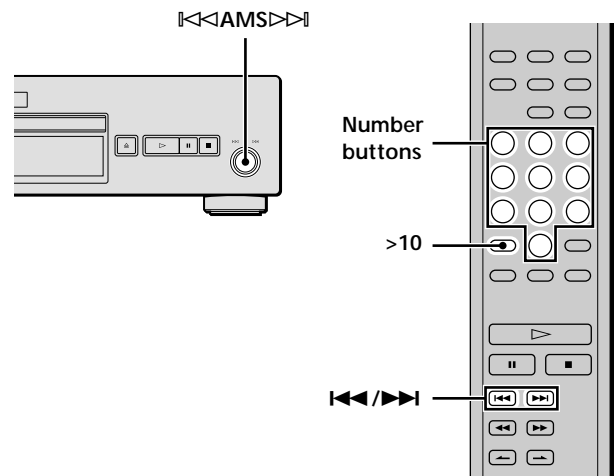

During stop or play mode, you can locate any track to be played.



To locate	You need to
The next or succeeding tracks	Turn <<< AMS >>> clockwise until you find the track. When using the remote, press >>> repeatedly until you find the track.
The current or preceding tracks	Turn <<< AMS >>> counterclockwise until you find the track. When using the remote, press <<< repeatedly until you find the track.
A specific track directly	Turn <<< AMS >>> until you find the track number you want. When using the remote, press <<< or >>> repeatedly until you find the track.

Locating a track directly by entering the track number

Press the number button(s) to enter the track number.

 To enter a track number over 11 

- 1 Press >10.**
- 2 Enter the corresponding digits.**
To enter 0, press 10/0 instead.

Examples:

- To play track number 30, press >10, then 3 and 10/0.
- To play track number 100, press >10 twice, then 1, and 10/0 twice.

Locating a Particular Point in a Track

You can locate a particular point in a track during play or play pause.

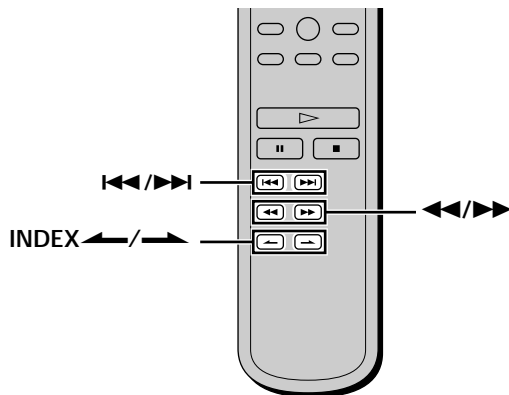

Locating a point while monitoring the sound (Search)

Press and hold **I<</>** during play. You will hear intermittent playback as the disc goes forward or reverses. When you reach the desired point, release the button.

Locating a point by observing the time indication (High-Speed Search)

Press **<</>I** during play pause. You will not hear the playback sound.

 When "Over!!" appears in the display The disc has reached its end. Press **I<<** or **<<** to go back.

Note
Tracks that are only a few seconds long may be too short for monitoring. In this case, the player may not search correctly.

Locating a point using the index function (Index Search)

Press **INDEX<->** or **INDEX<-** repeatedly in play or pause mode.

 **What is an INDEX?**
Some SACD or CD are provided with an index marking system which divides tracks or discs into smaller segments. This is especially useful when you want to locate a certain point within a long track (in classical music for example). The index search function works only when you use a commercially available indexed discs (usually indicated on the label).

Locating a point by setting the start time (Time Search)

1. Press **I<</>I** to select the desired track in stop mode.
2. Press **<</>I** to set the time to start play while looking at the display.
You can set the time from the beginning of the desired a track when you press **I** at first, and set the time from the end of the desired track backward's when you press **I<<** at first.

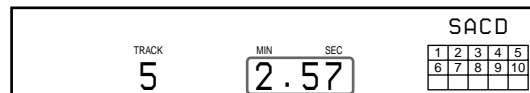

3. Press **I**.
Play will start at the time search.

Playing Tracks Repeatedly



You can play an entire disc or portions thereof repeatedly. This function can be used with Shuffle Play to repeat all the tracks in random order (page 17), or with Programme Play to repeat all the tracks in a programme (page 17). You can also repeat a specific track or portion within a track.

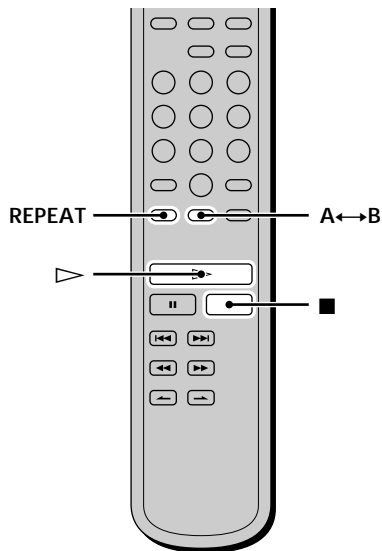

Note

If you turn off the player or disconnect the mains lead, the player will store the last setting of repeat play ("Repeat All" or "Repeat 1") and recall it the next time you turn on the player. However, the setting of the Repeat A-B Play will be cancelled if you turn off the player or disconnect the mains lead.

Repeating all the tracks on the disc (Repeat All Play)

Press REPEAT once, then press ▷.

"REPEAT" appears in the display and Repeat All Play starts.

The repeat play changes depending on the play mode you select.

When the play mode is	The player repeats
Normal play (page 11)	All the tracks in sequence
Shuffle Play (page 17)	All the tracks in random order
Programme Play (page 17)	All the tracks in the programme in sequence

To stop Repeat All Play

Press ■.

To resume normal play

Press REPEAT repeatedly until "REPEAT" goes off.

Repeating the current track (Repeat 1 Play)

While the track you want to repeat is being played, press REPEAT repeatedly until "REPEAT 1" appears in the display.

Repeat 1 Play starts.

To stop Repeat 1 Play

Press ■.

To resume normal play

Press REPEAT repeatedly until "REPEAT" goes off.

Repeating a specific portion within a track (Repeat A-B Play)

You can specify one portion within a track to be played repeatedly. Note that the portion that you specify must be within the boundaries of a single track.

- 1 While the player is playing, press A↔B at the starting point (point A) of the portion to be played repeatedly.
"REPEAT" appears and "A" flashes in the display.
- 2 Continue playing the track (or press ►►) to locate the ending point (point B), then press A↔B.
"REPEAT A-B" appears and Repeat A-B Play starts.

To stop Repeat A-B Play and resume normal play

Press REPEAT or ■.

You can set a new starting point and ending point during Repeat A-B Play

You can change the current ending point to a new starting point, then specify a new ending point to repeat another portion right after the current portion.

- 1 During Repeat A-B Play, press A↔B.

The current ending point changes to the new starting point (point A).

"REPEAT" lights up and "A-" flashes in the display.

- 2 Locate the new ending point (point B) and press A↔B.



"REPEAT A-B" lights up and the player starts to repeat the newly specified portion.

When you want to restart from the starting point A, press ▷ during A↔B repeat.

Playing Tracks in Random Order (Shuffle Play)

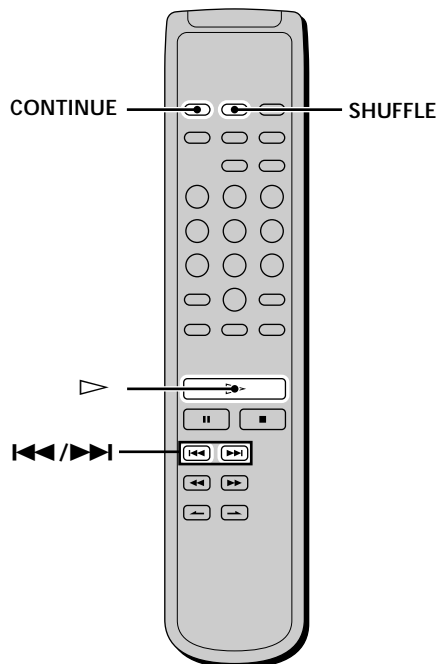
When you select Shuffle Play, the player plays all the tracks on the disc in random order.





- 1 Press SHUFFLE in stop mode.
- 2 Press .
Shuffle Play starts.
“” appears while the player is “shuffling” the tracks.
The player will stop after playing all the tracks once.

To resume normal play

Press CONTINUE.

 You can locate tracks during Shuffle Play

Press .

Press  to locate the next track or press  to locate the beginning of the current track. The player does not go back to tracks which have already been played.

Creating Your Own Programme (Programme Play)

You can pick out the tracks that you like and specify the playback order in a programme containing up to 99 tracks (or 999 min. 59 sec. in total programme time)

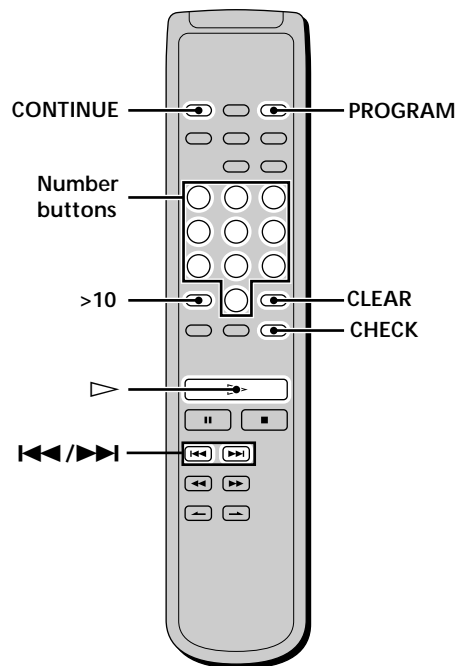

- 1 Press PROGRAM in stop mode.
“PROGRAM” appears in the display.
- 2 Press the number buttons to enter the track number.



If you entered the wrong track number
Press CLEAR to erase the track number and reenter the correct track number using the number buttons.

To select a track number over 11
Press >10 (page 14).

- 3 Repeat step 2 to enter other tracks.
Each time you enter a track number, the total programme time appears in the display.
- 4 Press .
Programme Play starts.

To resume normal play

Press CONTINUE.

 The programme remains even after Programme Play ends
Press  to play from the beginning of the programme again.
The programme remains even if you stop play.

Notes

- When tracks which are not numerically consecutive on the disc are programmed consecutively (i.e. 1, 3, 5, etc.), the actual playing time may become longer than the total playing time appeared in the display.
- If you turn off the player, disconnect the mains lead, or press , the programme will be erased.

Creating Your Own Programme (Programme Play)

Checking the contents of the programme

Before you start playing or while the player is playing, press CHECK.

Each time you press the button, the track numbers will appear in the display in the programmed order.

When you press CHECK while the player is playing, the track number appears from the next track numbers of the current playing track number.

Changing the contents of the programme

You can change the contents of the programme in stop mode.

To	Do the following:
Erase a track	1 Press CHECK repeatedly until the track number you want to erase appears. 2 Press CLEAR.
Erase from the last track in the programme	Press CLEAR. Each time you press the button, the last track of the programme is erased.
Add a track to the end of the programme	Press ◀◀/▶▶ to select the track you want to add, then press PROGRAM. When using the remote, press the number button of the track to be added.
Erase all tracks	Hold down CLEAR until "Prog Clear" appears in the display.

Listening to a CD Using a Filter (Digital Filter Function)

This player is equipped with a variable coefficient (V.C.*) digital filter. By selecting one of five types of filters ("STD," "1," "2," "3," and "4"), you can adjust the sound to match your listening environment and the music source.

*V.C. is a trademark of Variable Coefficient. For details, see "What is a variable coefficient (V.C.) digital filter?"

Note

Digital filters are effective only when you play a conventional CD. You cannot select the digital filter when you play a Super Audio CD.

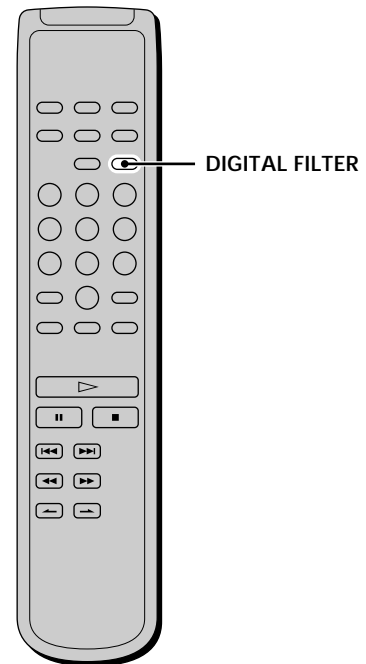

Press DIGITAL FILTER repeatedly until you locate the filter you want.

If you press DIGITAL FILTER to change the type of filters during play, the type of filter appears in the display and the sound will be interrupted momentarily.

Characteristics of each digital filter

The contents and characteristics of the five digital filters are as follows:

STD: Standard (sharp roll-off)

Provides a wide frequency range and spatial feeling, as it holds the most information among the five filters. Suitable for playback of classical music.

1: Clear (slow roll-off)

Provides smooth and powerful sound with clear image position. Suitable for playback of jazz band performances and jazz vocals.

2: Plain (slow roll-off)

Provides fresh and energetic sound with rich vocal expression. Suitable for playback of vocal performances.

3: Fine (slow roll-off)

Provides well-balanced natural sound, with a large scale feel and rich reverberation. Suitable for listening to any kind of music when you are relaxed.

4: Silky (slow roll-off)

Provides a wide scale feel with associated subtleties. Suitable for light classical music, especially strings.

What is a variable coefficient (V.C.) digital filter?

CD players use digital filters to eliminate the noise generated during sampling. You can change the tone of your music by changing the cutoff characteristics of the digital filter.

Sharp roll-off and slow roll-off

Digital filters can be roughly classified into sharp roll-off types and slow roll-off types, according to their cutoff characteristics.

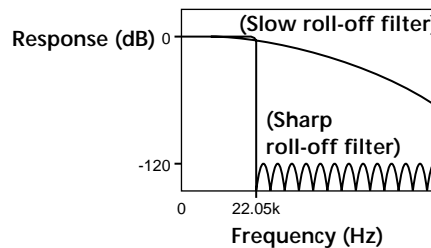

Comparison of cutoff characteristics for sharp roll-off filter and slow roll-off filter

Sharp roll-off filters quickly cut off noise over 22.05 kHz generated during sampling. This is a superior way of completely reproducing signals below 20 kHz and is the basic principle behind digital audio.

On the other hand, slow roll-off filters cut off noise generated during sampling, and are able to hold pre-ringing and post-ringing (a kind of sound smearing) in the impulse response signal to a minimum.

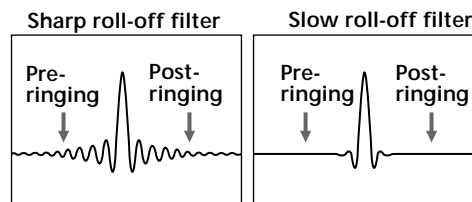

Comparison of impulse response for sharp roll-off filter and slow roll-off filter

Note

The Digital Filter function primarily changes characteristics outside the audible frequency. They cannot affect changes within the audible frequency such as those provided by the tone controls of the amplifier. Therefore, with certain combinations of hardware and software, there may be no noticeable effect after switching the filter.

Additional Information

This chapter provides additional information that will help you understand and maintain your Super Audio CD player.

Precautions

On safety

- Caution — The use of optical instruments with this product will increase eye hazard.
- Should any solid object or liquid fall into the cabinet, unplug the player and have it checked by qualified personnel before operating it any further.

On power sources

- Before operating the player, check that the operating voltage of the player is identical with your local power supply. The operating voltage is indicated on the nameplate at the rear of the player.
- The player is not disconnected from the mains as long as it is attached to the mains, even if the player itself has been turned off.
- If you are not going to use the player for a long time, be sure to disconnect the player from the mains. To disconnect the mains lead, grasp the plug itself; never pull the cord.

On placement

- Place the player in a location with adequate ventilation to prevent heat build-up in the player.
- Do not place the player on a soft surface such as a rug that might block the ventilation holes on the bottom.
- Do not place the player in a location near heat sources, or in a place subject to direct sunlight, excessive dust or mechanical shock.

On avoiding deterioration of sound quality

- Do not touch the lens inside.

On operation

- If the player is brought directly from a cold to a warm location, or is placed in a very damp room, moisture may condense on the lenses inside the player. Should this occur, the player may not operate properly. In this case, remove the disc and leave the player turned on for about an hour until the moisture evaporates.
- During power on, some noise may be heard while the disc is being loaded into the Super Audio CD player. This is not a malfunction.

On adjusting the volume

- Do not turn up the volume too much while listening to a portion with very low level inputs or no audio signals. If you do, the speakers may be damaged when a peak level portion is played.

On inserting a disc

- You may hear a transmission or a mechanical sound from the player. This indicates that the player is automatically adjusting its internal mechanisms according to the inserted disc. You may also hear the mechanical sound from the player when you insert a warped disc.

Notes on Discs

On cleaning

- Clean the cabinet, panel, and controls with a soft cloth slightly moistened with a mild detergent solution. Do not use any type of abrasive pad, scouring powder, or solvent such as alcohol or benzine.

On transportation

- Be sure to remove the disc on the tray.
- Be sure to close the disc tray.

If you have any questions or problems concerning your player, please consult your nearest Sony dealer.

On handling discs

- To keep the disc clean, handle the disc by its edge. Do not touch the surface.
- Do not stick paper or tape on the disc.

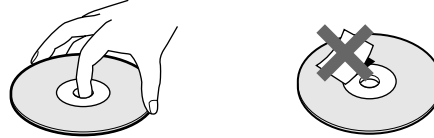

- Use only round-shaped discs. If you use a special shaped disc (e.g., star-shaped or heart-shaped etc.), the player may be damaged.
- Do not use a disc with a seal attached on such as on a used disc or rental disc.

On keeping discs

- Do not expose the disc to direct sunlight or heat sources such as hot air ducts.
- After playing, store the disc in its case. If you put it on top of another disc without the case, the disc may be damaged.

On placing discs on the disc tray

- Make sure the disc is positioned securely on the tray. If not, the player or the disc may be damaged.

On cleaning

- If the disc is dirty with fingerprints or dust, it may lessen the quality of the audio out.
- Before playing, clean the disc with a cleaning cloth. Wipe the disc from the centre out.



- Clean the disc with a soft cloth slightly moistened with water, and remove moisture with a dry cloth.
- Do not use solvents such as benzine, thinner, record cleaners, or anti-static spray.

Troubleshooting

If you experience any of the following difficulties while using the player, use this troubleshooting guide to help you remedy the problem. Should any problem persist, consult your nearest Sony dealer.

There is no sound.

- ➔ Check that the player is connected securely.
- ➔ Make sure you operate the amplifier correctly.
- ➔ When you use the headphones, adjust the volume with PHONE LEVEL.

There is no sound from the DIGITAL OUT CD connectors.

- ➔ The audio signals of the super audio CD cannot be output from the DIGITAL OUT CD connectors.

The disc does not play.

- ➔ There is no disc inside the player.
- ➔ The disc is placed upside down on the tray.
- ➔ Place the disc on the disc tray with the label side up.
- ➔ The disc is placed at an angle. Reload the disc.
- ➔ Clean the disc (see page 21).
- ➔ Moisture has condensed inside the player. Remove the disc and leave the player turned on for about an hour (see page 20).
- ➔ There is an incompatible disc on the tray (see page 11).

The remote does not function.

- ➔ Remove any obstacles in the path of the remote and the player.
- ➔ Point the remote at the remote sensor on the player.
- ➔ If the batteries in the remote are weak, replace with new ones.

"Wait..." appears on the display.

- ➔ After power shutdown during playback, this message may appear when you turn on the player. This is not malfunction.

Specifications

When a super audio CD is played

Playing frequency range	2 Hz to 100 kHz
Frequency response	2 Hz to 50 kHz (-3 dB)
Dynamic range	103 dB or more
Total harmonic distortion rate	0.0015 % or less
Wow and flutter	Value of measurable limit (± 0.001 % W. PEAK) or less

When a CD is played

Frequency response	2 Hz to 20 kHz
Dynamic range	99 dB or more
Total harmonic distortion rate	0.002 % or less
Wow and flutter	Value of measurable limit (± 0.001 % W. PEAK) or less

Output connector

	Jack type	Output level	Load impedance
ANALOG OUT	Phono jacks	2 Vrms (at 50 kilohms)	Over 10 kilohms
DIGITAL OUT CD OPTICAL*	Square optical output connector	-18 dBm	(Light emitting wave length: 660 nm)
DIGITAL OUT CD COAXIAL*	Coaxial output connector	0.5 Vp-p	75 ohms
PHONES	Stereo phone jack	10 mW	32 ohms

*Output only the audio signals of the CD

General

Laser radiant power:	5.47 μ W at 650 nm
*These output is the value measured at a distance of about 200mm from the objective lens surface on the optical pick-up.	
Power requirements	230 V AC, 50/60 Hz
Power consumption	30 W
Dimensions (w/h/d)	430 \times 115 \times 290 mm incl. projecting parts
Mass (approx.)	5.5 kg

Supplied accessories

See page 4.

Design and specifications are subject to change without notice.

Index

A

- Accessories 4
- Amplifier (not supplied) 5
- AMS (Automatic Music Sensor) 11
- ANALOG OUT 5

B

- Batteries 4

C

- Cable
 - Coaxial digital 5
 - Optical digital 5
- Cord
 - Audio connecting 5

D, E

- Digital filter 18
- DIGITAL OUT CD 5
- Displaying information 12

F, G, H, I, J, K

- Hooking Up
 - Audio Components 5
 - Power 11

L, M, N, O

- Locating
 - a specific track 14
 - a particular point 15
 - by entering the track number 14
 - by observing the time indication (High-speed Search) 15
 - using the index function (Index Search) 15
 - while monitoring the sound (Search) 15

P, Q

- Pause play 12
- Place a disc 11
- Playing
 - a disc 11
 - by entering the track number 14
 - track in random order 17
- Programme Play
 - Checking the contents of the programme 18
 - Changing the contents of the programme 18
 - how to create your own programme 17

R

- Remote commander (remote) 9
- Repeat
 - A-B Play 16
 - All Play 16
 - 1 Play 16

S

- Search
 - High-speed search 15
 - Index search 15
 - Time Search 15
- Shuffle Play 17
- Super Audio CD 3, 10

T, U, V, W, X, Y, Z

- TEXT 12
- TOC 11

AVERTISSEMENT

Pour éviter tout risque d'incendie ou de décharge électrique, ne pas exposer cet appareil à la pluie ou à l'humidité.

Pour éviter les décharges électriques, ne pas ouvrir le châssis. Confier l'entretien exclusivement au personnel qualifié.

Cet appareil entre dans la catégorie des produits LASER DE CLASSE 1. L'ÉTIQUETTE INDIQUANT L'APPARTENANCE DE CE LECTEUR A LA CLASSE 1 est apposée à l'arrière du boîtier.

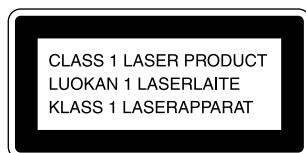

Cette étiquette d'avertissement est appliquée à l'intérieur de l'appareil.



Bienvenue!

Nous vous remercions d'avoir fait l'acquisition d'un lecteur Super Audio CD Sony. Avant de faire fonctionner cet appareil, lisez attentivement le présent mode d'emploi et conservez-le pour toute référence ultérieure.

A propos de ce mode d'emploi

Les instructions contenues dans le présent mode d'emploi concernent le modèle SCD-XB940.

Conventions

- Les instructions présentées dans ce mode d'emploi se réfèrent aux commandes situées sur le lecteur. Vous pouvez également utiliser les commandes de la télécommande si elles portent le même nom que celles du lecteur.
- Les icônes suivantes sont utilisées dans ce mode d'emploi:



Indique que vous pouvez effectuer cette opération avec la télécommande.



Indique une astuce ou un conseil qui simplifie l'opération.

Caractéristiques

Lecture d'un Super Audio CD enregistré en format DSD

Le format DSD (Direct Stream Digital) constitue la technologie clé du Super Audio CD et permet une reproduction musicale d'une extrême fidélité par rapport au son original.

Le format DSD utilise une fréquence d'échantillonnage de 2,8224 MHz qui est 64 fois supérieure à celle d'un CD classique tandis que la quantification 1 bit permet d'enregistrer quatre fois plus de données que le format PCM utilisé pour les CD classiques.

A la différence du format PCM qui exécute la décimation de données et d'interpolation au moyen de filtres numériques, le format DSD adopte le simple processus de lecture. Autrement dit, un signal numérique de 1 bit converti A/N passe uniquement par un filtre passe-bas analogique avant la lecture.

Globalement, le format DSD offre simultanément une large plage de fréquence, théoriquement supérieure à 100 kHz, ainsi qu'une large plage dynamique sur la fréquence audible, autorisant ainsi une reproduction musicale de haute qualité, fidèle au son original.

Pour reproduire un Super Audio CD enregistré en format DSD avec une qualité exceptionnelle, le SCD-XB940 emploie un décodeur DSD et un convertisseur N/A de conception nouvelle ainsi qu'un châssis et un mécanisme de chargement spécifiquement étudiés pour cet appareil.

Lecture de CD classiques avec une qualité supérieure

Le SCD-XB940 peut également reproduire des CD classiques avec une qualité supérieure à celle que peut offrir un lecteur CD classique. Pour assurer une haute qualité sonore, le SCD-XB940 utilise différentes technologies de pointe. Par exemple, un filtre numérique à coefficient variable et d'une précision de 24 bits est fourni pour la lecture de CD (voir page 18). En sélectionnant l'un des cinq filtres offrant chacun des caractéristiques de coupure différentes, vous pouvez ajuster la qualité tonale en fonction de la source musicale ou de votre système audio.

Divers

- Un Super Audio CD peut comporter jusqu'à 255 numéros de plages/index. Cette fonctionnalité s'applique au modèle SCD-XB940.
- La télécommande fournie est capable de commander le SCD-XB940 et un lecteur classique Sony.

TABLE DES MATIÈRES

Préparation 4

- Avant d'entamer les raccordements 4
- Raccordement de composants audio 5

Emplacement et fonction des composants 6

- Descriptions des composants du panneau frontal 6
- Description des composants du panneau arrière 8
- Description des composants de la télécommande 9

Lecture de disques 10

- Types de disques compatibles 10
- Lecture d'un disque 11
- Utilisation de la fenêtre d'affichage 12
- Localisation d'une plage spécifique 14
- Localisation d'un passage déterminé sur une plage 15
- Lecture de plages répétée 16
- Lecture de plages dans un ordre quelconque (lecture aléatoire) 17
- Création de votre propre programme musical (lecture programmée) 17
- Ecoute d'un CD avec un filtre (fonction de filtre numérique) 18

Informations complémentaires 20

- Précautions 20
- Remarques sur les disques 21
- Dépannage 22
- Spécifications 22
- Index 23

FR

Préparation

Ce chapitre présente des informations sur les accessoires fournis ainsi que sur le raccordement de différents composants audio au lecteur Super Audio CD. Lisez attentivement ce chapitre avant de raccorder quoi que ce soit au lecteur.

Avant d'entamer les raccordements

Vérification des accessoires fournis

Ce lecteur est fourni avec les éléments suivants :

- Câble de connexion audio (prise phono × 2 ↔ prise phono × 2) (1)
- Télécommande RM-SX90 (1)
- Piles R06 (AA) (2)

Installation des piles dans la télécommande

Introduisez deux piles R06 (AA) dans le compartiment à piles en faisant correspondre les pôles + et – comme illustré dans le schéma suivant. Lorsque vous utilisez la télécommande, dirigez-la vers le capteur de télécommande  du lecteur.

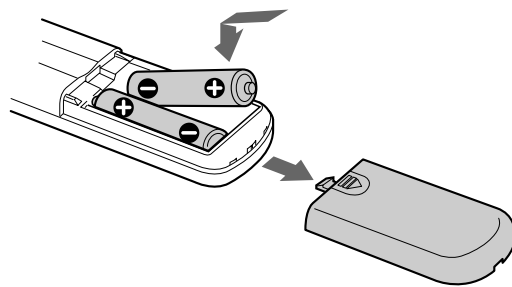

💡 Quand faut-il remplacer les piles ?

Dans des conditions d'utilisation normales, les piles offrent une autonomie de fonctionnement d'environ six mois. Lorsque la télécommande n'agit plus sur le lecteur, remplacez les piles.

Remarques

- Ne laissez pas la télécommande à un endroit extrêmement chaud ou humide.
- Veillez à ce qu'aucun corps étranger ne pénètre à l'intérieur du boîtier de la télécommande, en particulier lorsque vous remplacez les piles.
- N'utilisez pas une pile usagée et une pile neuve en même temps.
- N'exposez pas le capteur de télécommande au rayonnement direct du soleil ou à des luminaires. Vous risquez sinon de provoquer un dysfonctionnement.
- Si vous prévoyez de ne pas utiliser la télécommande pendant une période prolongée, retirez-en les piles afin d'éviter tout dommage causé par une fuite des piles et la corrosion subséquente.

Raccordement de composants audio

Raccordez le lecteur Super Audio CD à un composant audio. Veillez à mettre tous les composants hors tension avant de procéder aux connexions et raccordez-les fermement de manière à éviter les bruits de souffle.

Raccordement via les prises ANALOG OUT

Utilisez un câble de connexion audio pour effectuer ce raccordement. Branchez les broches sur les prises identifiées par le même code de couleur: le blanc (gauche) sur le blanc et le rouge (droite) sur le rouge.

Câble de connexion audio (fourni)

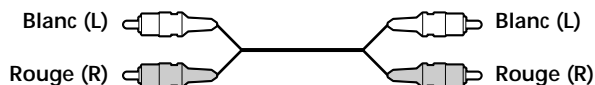

Raccordement via le connecteur DIGITAL OUT CD OPTICAL

Utilisez un câble numérique optique pour ce raccordement. Lorsque vous branchez le câble numérique optique au connecteur DIGITAL OUT CD OPTICAL, retirez le capuchon des connecteurs et enfoncez les fiches du câble jusqu'à ce qu'elles s'encliquettent en position.

Prenez garde de ne pas plier ni torsader le câble optique.

Câble numérique optique (non fourni)



Remarque

Seuls les signaux audio de CD conventionnels peuvent être sortis via les connecteurs DIGITAL OUT CD. Les signaux de Super Audio CD ne peuvent pas être sortis via ces connecteurs.

Raccordement via le connecteur DIGITAL OUT CD COAXIAL

Utilisez un câble numérique coaxial pour raccorder des composants audio via les connecteurs d'entrée numérique coaxiaux.

Câble numérique coaxial (non fourni)

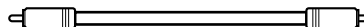

Remarque

Seuls les signaux audio de CD conventionnels peuvent être sortis via les connecteurs DIGITAL OUT CD. Les signaux de Super Audio CD ne peuvent pas être sortis via ces connecteurs.

Branchement du cordon d'alimentation



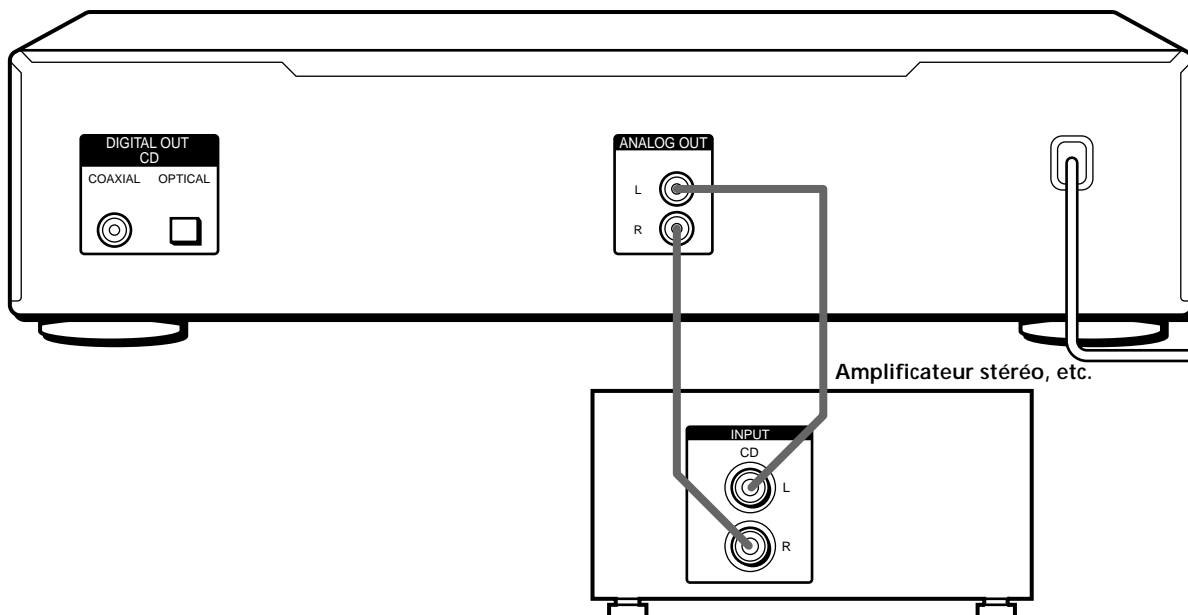

Branchez le cordon d'alimentation sur une prise murale.



Emplacement et fonction des composants

Ce chapitre présente une description de l'emplacement et des fonctions des différentes touches et commandes des panneaux avant et arrière ainsi que de la télécommande fournie. Pour plus de détails, reportez-vous aux pages indiquées entre parenthèses. Il explique également les informations apparaissant dans la fenêtre d'affichage.

Descriptions des composants du panneau frontal

- 1** Commutateur POWER (11)
Appuyez sur ce commutateur pour mettre le lecteur sous tension.
- 2** Plateau du disque (11)
Appuyez sur  pour ouvrir/fermer le plateau de lecture.
- 3** Touche  (11)
Appuyez pour ouvrir le plateau de lecture.
- 4** Touche  (11)
Appuyez sur cette touche pour démarrer la lecture.
- 5** Touche  (11)
Appuyez sur cette touche pour activer une pause de lecture.

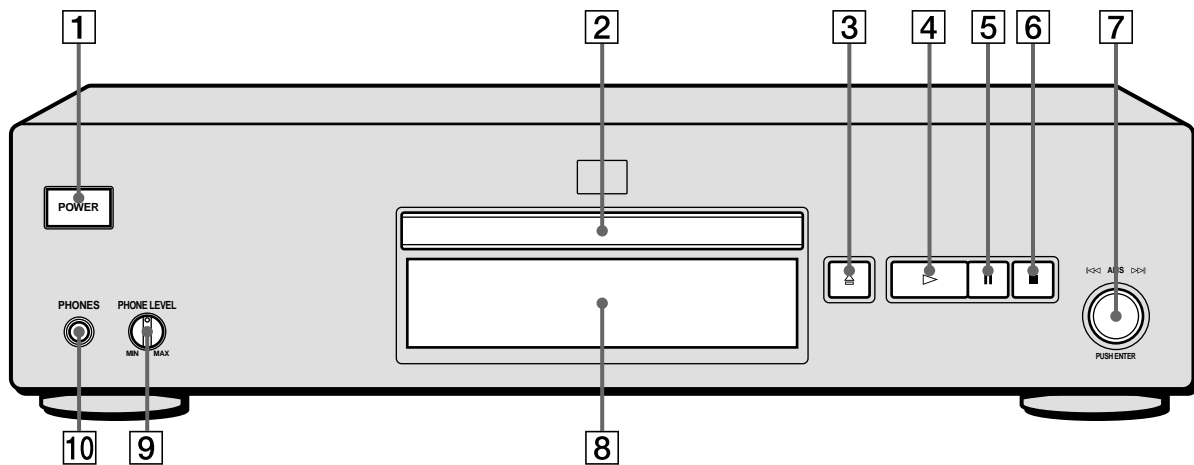

- 6** Touche ■ (11)
Appuyez sur cette touche pour arrêter la lecture.
- 7** Contrôleur ◀AMS▶ (AMS: détecteur automatique de musique) (11)
Chaque fois que vous appuyez sur la touche ◀◀, vous revenez à la plage précédente; chaque fois que vous appuyez sur la touche ▶▶, vous passez à la plage suivante.
- 8** Fenêtre d'affichage (12)
Affiche différentes informations.

- 9** PHONE LEVEL
Ajustez le volume du casque.
- 10** PHONES
Branchez le casque.

Description des composants du panneau arrière

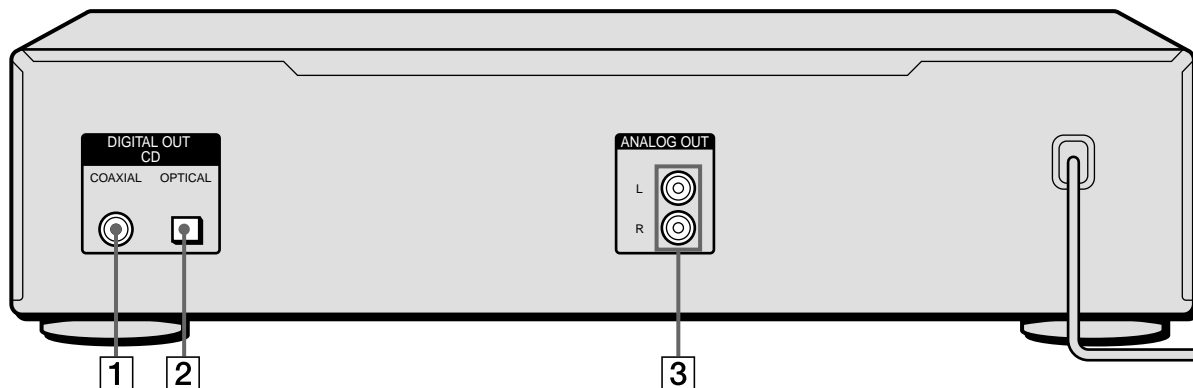

- 1** Connecteur DIGITAL OUT CD COAXIAL (5)
Raccordez ce connecteur à un composant audio à l'aide d'un câble numérique coaxial.
- 2** Connecteur DIGITAL OUT CD OPTICAL (5)
Raccordez ce connecteur à un composant audio à l'aide d'un câble numérique optique.
- 3** Prises ANALOG OUT (5)
Raccordez ces prises à un composant audio à l'aide du câble de connexion audio.

Remarque

Seuls les signaux audio du CD peuvent être sortis via les connecteurs DIGITAL OUT CD indiqués sous les points **1** et **2**.
Les signaux du Super Audio CD ne peuvent être sortis via DIGITAL OUT CD.

Description des composants de la télécommande

1 Touche CONTINUE (17)

Appuyez sur cette touche pour reprendre la lecture normale depuis le mode de lecture aléatoire ou programmée.

Touche SHUFFLE (17)

Appuyez sur cette touche pour sélectionner la lecture aléatoire.

Touche PROGRAM (17)

Appuyez sur cette touche pour sélectionner la lecture programmée.

2 Touche SACD/CD (11)

Chaque fois que vous appuyez sur cette touche, "SACD" ou "CD" s'affiche. Sélectionnez le type de CD que vous souhaitez lire.

3 Touche DISPLAY MODE (12)

Appuyez sur cette touche pour désactiver l'affichage des informations.

4 Touches numériques (14)

Appuyez sur ces touches pour introduire les numéros de plages.

5 Touche >10 (14)

Appuyez sur cette touche pour rechercher une plage dont le numéro est supérieur à 10.

6 Touche REPEAT (16)

Appuyez plusieurs fois de suite sur cette touche pour reproduire toutes les plages ou une seule plage du disque.

7 Touche ▷(11)

Appuyez sur cette touche pour démarrer la lecture.

Touche || (12)

Appuyez sur cette touche pour activer une pause de lecture.

Touche ■ (12)

Appuyez sur cette touche pour arrêter la lecture.

8 Touches AMS |◀◀/▶▶| (AMS: détecteur automatique de musique) (14)

Appuyez sur cette touche pour localiser une plage spécifique.

9 Touches ◀/▶(15)

Appuyez sur cette touche pour localiser un passage dans une plage.

10 Touches INDEX ◀/▶ (15)

Appuyez sur cette touche pour localiser un passage spécifique identifié à l'aide d'un signal d'index lorsque vous reproduisez un disque comportant des signaux d'index.

11 Touche TIME/TEXT (13)

Chaque fois que vous appuyez sur cette touche, la durée de lecture de la plage et la durée restante du disque apparaissent dans la fenêtre d'affichage.

12 Touche LANGUAGE (14)

Appuyez sur cette touche pour changer la langue d'affichage si le disque TEXT comporte plusieurs langues.

13 Touche DIGITAL FILTER (18)

Appuyez sur cette touche pour sélectionner le type de filtre numérique pendant la lecture d'un CD.

14 Touche CLEAR (17)

Appuyez sur cette touche pour effacer un numéro de plage programmé.

15 Touche CHECK (17)

Appuyez sur cette touche pour vérifier l'ordre de programmation.

16 Touche A↔B (16)

Appuyez sur cette touche pour sélectionner la lecture répétée A-B.

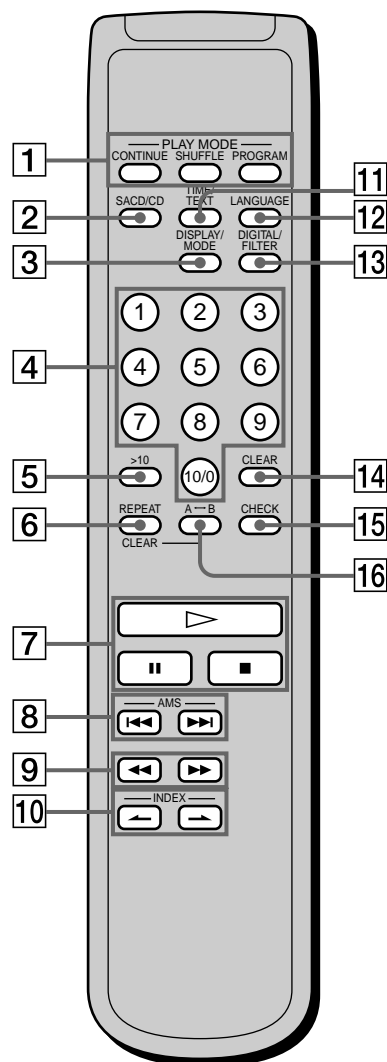

Lecture de disques

Ce chapitre présente les différents modes de lecture des disques.

Types de disques compatibles

Vous pouvez reproduire les types de disques suivants sur ce lecteur.

En fonction du disque à lire, sélectionnez l'indicateur correspondant en appuyant sur SACD/CD sur la télécommande (page 11).

Super Audio CD (disque à simple couche)

Ce disque est constitué d'une simple couche HD*. Appuyez plusieurs fois sur SACD/CD jusqu'à ce que "SACD" s'affiche.

*Couche signal haute densité pour le Super Audio CD

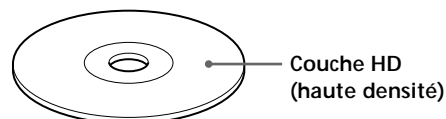

Super Audio CD (disque à double couche)

Ce disque est constitué d'une double couche HD et offre une lecture de longue durée.

Appuyez plusieurs fois sur SACD/CD jusqu'à ce que "SACD" s'affiche.

De même, comme un disque à double couche est constitué de deux couches HD sur une seule face, il n'est pas nécessaire de retourner le disque.

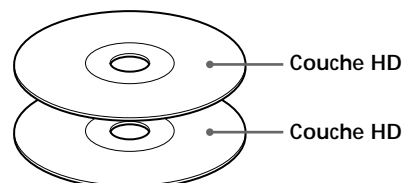

CD classique

Ce disque est au format standard.

Appuyez plusieurs fois sur SACD/CD jusqu'à ce que "CD" s'affiche.

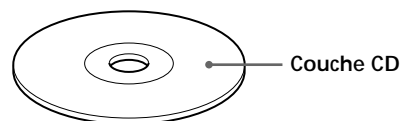

Super Audio CD + CD (hybride)

Ce disque est constitué d'une couche HD et d'une couche CD. Appuyez sur SACD/CD pour sélectionner la couche que vous voulez reproduire. De même, comme les deux couches se trouvent sur une seule face, il n'est pas nécessaire de retourner le disque. Vous pouvez reproduire la couche CD sur un lecteur CD classique.

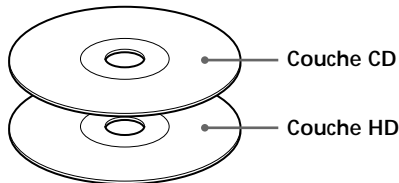

Disques incompatibles

Ce lecteur ne peut pas lire les disques suivants. Si vous essayez de les lire, le message "TOC Error" ou "NO DISC" s'affichera ou aucun son ne sera reproduit.

- CD-ROM
- CD-R
- CD-RW
- DVD, etc.

Lecture d'un disque

Les opérations de lecture normale et les opérations de base en cours de lecture sont expliquées ci-après.

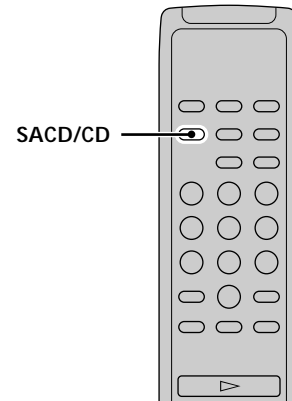
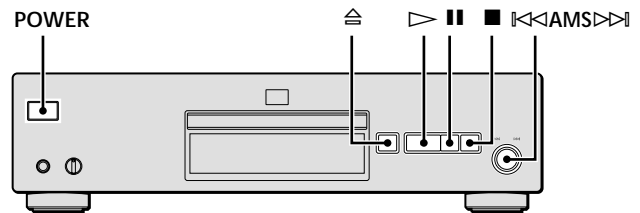

- 1 Mettez l'amplificateur sous tension. Baissez le volume au maximum.
- 2 Sélectionnez la source à l'aide du sélecteur de source sur l'amplificateur.
- 3 Appuyez sur POWER pour mettre le lecteur sous tension.
- 4 Appuyez sur pour ouvrir le plateau de lecture et placez un disque.

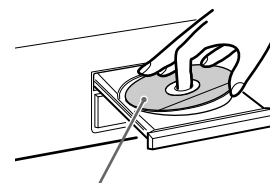

Etiquette vers le haut

- 5 Appuyez sur SACD/CD sur la télécommande pour sélectionner SACD ou CD. Chaque fois que vous appuyez sur cette touche, SACD ou CD s'affiche tour à tour. Sélectionnez le type de disque que vous avez placé sur le plateau. Pour plus de détails, voir page 10.
- 6 Appuyez sur . La lecture commence par la première plage. Si vous souhaitez commencer la lecture par une plage spécifique, tournez pour sélectionner le numéro de la plage choisie puis appuyez sur .
- 7 Réglez le volume sur l'amplificateur.

Lecture d'un disque

Opérations de base en cours de lecture

Pour	Appuyez sur
Arrêter la lecture	■
Activer une pause de lecture	
Reprendre la lecture après une pause	ou ▷
Localiser l'une des plages	Tournez ◀◀AMS▶▶ dans le sens des aiguilles d'une montre
Localiser le début de la plage en cours ou de l'une des plages précédentes	Tournez ◀◀AMS▶▶ dans le sens inverse des aiguilles d'une montre
Ejecter le disque	⏏

💡 Si vous mettez le lecteur sous tension alors qu'un disque se trouve déjà à l'intérieur

La lecture démarre automatiquement. Si vous raccordez un programmeur disponible dans le commerce, vous pouvez le régler pour démarrer la lecture du disque à l'heure de votre choix.

💡 Pour sélectionner une couche que vous voulez écouter pendant la lecture d'un disque hybride (page 10) 

Après avoir arrêté la lecture avec la touche ■, appuyez plusieurs fois de suite sur SACD/CD pour activer l'indicateur "SACD" ou "CD".

Remarques

- Après une coupure d'alimentation pendant la lecture, un message Le message "Wait..." ("Patientez...") apparaît dans l'affichage. vous demandant de patientez peut apparaître à l'écran lorsque vous mettez le lecteur sous tension. Ceci est normal.
- En cours de lecture, augmentez progressivement le volume en partant du niveau le plus bas. La bande passante en sortie de cet appareil est supérieure à la plage d'écoute normale. Ceci peut provoquer un endommagement de vos haut-parleurs ou des blessures aux oreilles.

Utilisation de la fenêtre d'affichage

La fenêtre d'affichage affiche différentes informations relatives au disque ou à la plage en cours de lecture. Cette section décrit les informations qui apparaissent pour chaque statut de lecture.

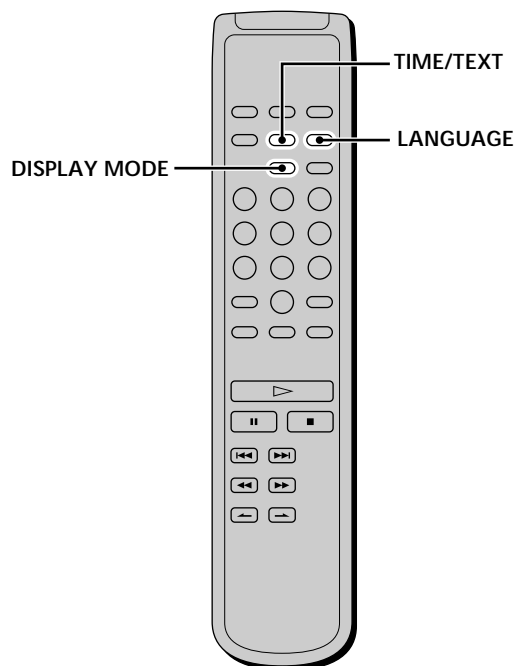

Affichage des informations lorsque le lecteur est à l'arrêt

Appuyez sur TIME/TEXT.

La fenêtre d'affichage indique le nombre total de plages, la durée totale de lecture ainsi que le calendrier musicale du disque.

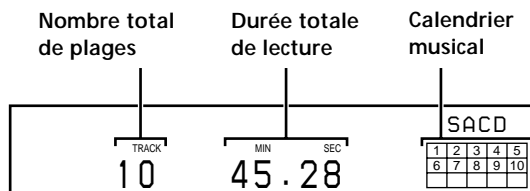

Affichage d'informations en cours de lecture

Appuyez sur TIME/TEXT.

Chaque fois que vous appuyez sur cette touche, le numéro de la plage en cours et sa durée écoulée ou encore la durée restante totale du disque apparaît dans la fenêtre d'affichage.

Numéro de la plage en cours de lecture et durée de lecture écoulée de la plage en cours (affichage par défaut)

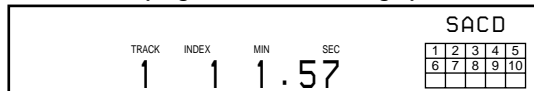

Appuyez sur TIME/TEXT

Numéro de la plage en cours de lecture et durée restante de la plage en cours

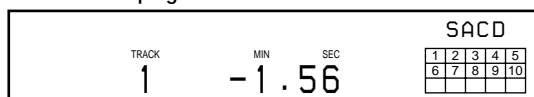

Appuyez sur TIME/TEXT

Durée restante totale du disque

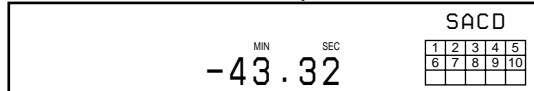

Appuyez sur TIME/TEXT

Désactivation des informations de la fenêtre d'affichage

Chaque fois que vous appuyez sur DISPLAY MODE sur la télécommande lors de la lecture d'un disque, l'affichage est tour à tour activé et désactivé.

Même lorsque l'affichage est désactivé, il est temporairement rétabli lors d'une pause ou d'un arrêt de la lecture. Lorsque vous reprenez la lecture, l'affichage est de nouveau désactivé.

Avant de commencer la lecture, lorsque vous appuyez sur DISPLAY MODE pour désactiver l'affichage, "DISPLAY OFF" s'affiche. Lorsque vous appuyez sur le bouton pour activer l'affichage, "DISPLAY ON" s'affiche.

Affichage des informations d'un disque TEXT

Les disques TEXT contiennent des informations telles que le titre du disque ou le nom de l'artiste en plus des signaux audio. Les informations TEXT affichées par ce lecteur sont le titre du disque, le nom de l'artiste et le titre de la plage en cours.

Lorsque le lecteur détecte la présence d'un disque TEXT, l'indication "TEXT" apparaît dans la fenêtre d'affichage. Si votre disque TEXT comporte plusieurs langues, les indications "TEXT" et "MULTI" apparaissent dans la fenêtre d'affichage. Pour visualiser les informations dans une autre langue, voir "Affichage des informations d'un disque TEXT dans une autre langue" à la page 14.

Affichage des informations d'un disque TEXT en mode d'arrêt

Appuyez sur TIME/TEXT.

Chaque fois que vous appuyez sur cette touche, le titre du disque ou le nom de l'artiste apparaît dans la fenêtre d'affichage. Si vous sélectionnez le nom de l'artiste, l'indication "ART." apparaît dans la fenêtre d'affichage.

- Avant de commencer la lecture

Titre du disque



Appuyez sur TIME/TEXT

Nom de l'artiste

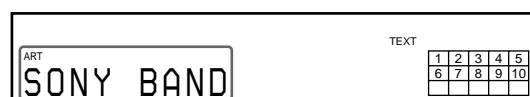

Appuyez sur TIME/TEXT

Nombre total de plages et durée totale

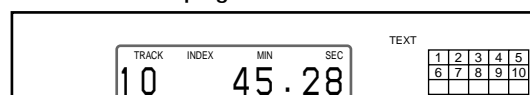

Appuyez sur TIME/TEXT

Affichage des informations d'un disque TEXT pendant la lecture d'un disque

Le numéro de la plage en cours apparaît. Si le titre du disque comporte plus de 15 caractères, les 14 premiers caractères restent après que le titre a défilé dans la fenêtre d'affichage.

- Lors de la lecture d'un disque

Titre de la plage



Appuyez sur TIME/TEXT

En cours de lecture de la plage actuelle

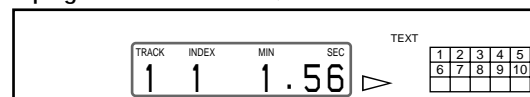

Appuyez sur TIME/TEXT

Durée restante de la plage actuelle

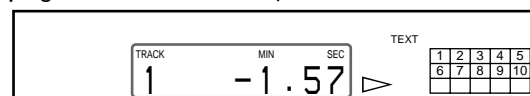

Appuyez sur TIME/TEXT

Durée restante du disque

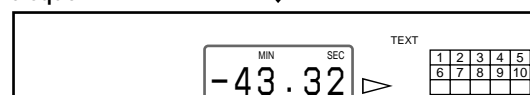

Appuyez sur TIME/TEXT

Utilisation de la fenêtre d'affichage

Remarques

- Suivant les disques, il se peut que la fenêtre d'affichage n'indique pas tous les caractères.
- Ce lecteur ne peut afficher que le titre du disque, le nom de l'artiste et les titres des plages des disques TEXT. Il ne peut afficher d'autres informations.

Affichage des informations d'un disque TEXT dans une autre langue

Vous pouvez changer la langue d'affichage si le disque TEXT offre une capacité multilingue. Lorsque le lecteur détecte la présence d'un tel disque TEXT, les indications "TEXT" et "MULTI" apparaissent dans la fenêtre d'affichage. Changez la langue d'affichage en appliquant la procédure ci-dessous.

1 Appuyez sur LANGUAGE en mode d'arrêt.

La langue actuellement sélectionnée (English, French, German, etc.) se met à clignoter.

Si le lecteur ne peut pas afficher la langue utilisée par un disque TEXT, "Other Lang" s'affiche.

2 Appuyez autant de fois que nécessaire la touche LANGUAGE pour faire apparaître la langue désirée à l'affichage.

3 Appuyez sur TIME/TEXT.

Les informations s'affichent dans la langue sélectionnée.

Remarques

- Si votre disque TEXT est enregistré dans une seule langue, le nom de cette langue apparaît pendant quelques secondes dans la fenêtre d'affichage lorsque vous appuyez sur LANGUAGE.
- Si vous appuyez sur LANGUAGE pendant la lecture d'un disque TEXT, le nom de la langue actuellement sélectionnée apparaît pendant quelques secondes dans la fenêtre d'affichage.

Localisation d'une plage spécifique

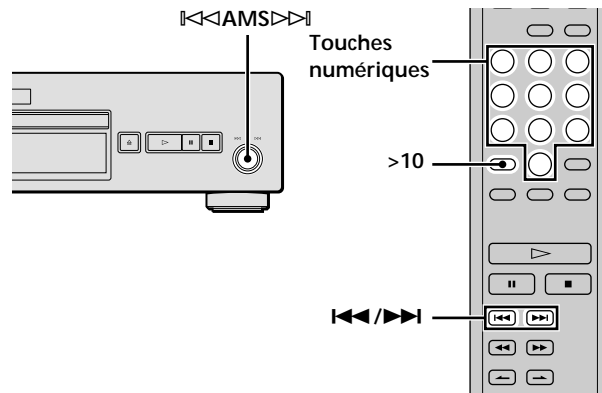

En mode d'arrêt ou de lecture, vous pouvez localiser une plage à reproduire.



Pour passer...	Vous devez
Aux plages suivantes ou précédentes	Tourner <<>> dans le sens des aiguilles d'une montre jusqu'à ce que vous ayez trouvé la plage désirée. Si vous utilisez la télécommande, appuyez plusieurs fois sur >>> jusqu'à ce que vous ayez trouvé la plage désirée.
À la plage actuelle ou aux plages précédentes	Tourner <<>> dans le sens inverse des aiguilles d'une montre jusqu'à ce que vous ayez trouvé la plage désirée. Si vous utilisez la télécommande, appuyez plusieurs fois sur <<< jusqu'à ce que vous ayez trouvé la plage désirée.
Directement à une plage spécifique	Tourner <<>> jusqu'à ce que vous ayez trouvé le numéro de la plage désirée. Si vous utilisez la télécommande, appuyez plusieurs fois sur <<< ou >>> jusqu'à ce que vous ayez trouvé la plage désirée.

Localisation d'une plage en introduisant directement son numéro

Introduisez le numéro de la plage à l'aide des touches numériques.

 Pour introduire un numéro supérieur à 11 

1 Appuyez sur >10.

2 Introduisez les chiffres correspondants. Pour introduire 0, appuyez sur 10/0.

Exemples:

- Pour reproduire la plage numéro 30, appuyez sur >10, puis sur 3 et sur 10/0.
- Pour reproduire la plage numéro 100, appuyez deux fois sur >10, puis sur 1, et deux fois sur 10/0.

Localisation d'un passage déterminé sur une plage

Vous pouvez localiser un passage déterminé sur une plage en cours de lecture ou de pause de lecture.

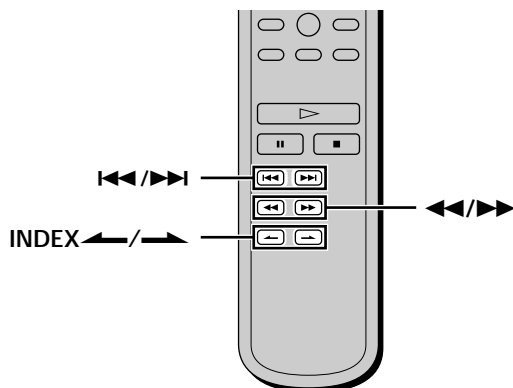

Localisation d'un passage tout en écoutant le son (recherche)

Maintenez les touches **◀◀/▶▶** enfoncées en cours de lecture.

Vous entendez le son de lecture par intermittences au fur et à mesure que le disque avance ou recule.

Relâchez la touche dès que vous êtes arrivé au passage voulu.

Localisation d'un passage tout en observant l'indication de la durée (recherche à grande vitesse)

Appuyez sur **◀◀/▶▶** pendant la pause.

Vous n'entendez pas le son de lecture.

 Si l'indication "Over!!" apparaît dans la fenêtre d'affichage Cela signifie que vous êtes arrivé à la fin du disque. Appuyez sur **◀◀** ou **▶▶** pour revenir en arrière.

Remarque

Les plages dont la durée n'excède pas quelques secondes peuvent être trop courtes pour être contrôlées. Dans ce cas, le lecteur risque de ne pas effectuer correctement la recherche.

Localisation d'un passage à l'aide de la fonction d'index (recherche d'index)

Appuyez plusieurs fois de suite sur **INDEX▶** ou **INDEX◀** en mode de lecture ou de pause.

 Qu'est-ce qu'un INDEX?

Certains SACD ou CD sont livrés avec un système de marquage d'index qui divisent les plages ou les disques en sections plus petites. Cette fonctionnalité s'avère particulièrement utile lors que vous souhaitez localiser un point spécifique dans une plage longue (de musique classique par exemple). La fonction de recherche d'index ne fonctionne qu'avec les disques indexés disponibles dans le commerce (et portant généralement une mention vous l'indiquant).

Comment localiser un point en définissant une heure de départ (recherche temporelle)

1. En mode d'arrêt, appuyez sur **◀◀/▶▶** pour sélectionner la plage désirée.
2. Appuyez sur **◀◀/▶▶** pour régler l'heure à laquelle doit débuter la lecture tout en regardant l'affichage. Vous pouvez régler l'heure de lecture depuis le début du morceau désiré en appuyant sur **▶▶** ou depuis la fin du morceau désiré vers l'arrière en appuyant sur **◀◀**.

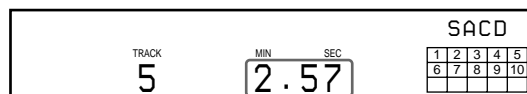

3. Appuyez sur **▶**.

La lecture commencera à la recherche temporelle.

Lecture de plages répétée



Vous pouvez reproduire de manière répétée un disque entier ou des passages d'un disque. Cette fonction peut être utilisée avec la fonction de lecture aléatoire pour répéter toutes les plages d'un disque dans un ordre quelconque (page 17) ou de lecture programmée pour reproduire toutes les plages d'un programme musical (page 17). Vous pouvez également répéter la lecture d'une plage spécifique ou d'un passage déterminé d'une plage.

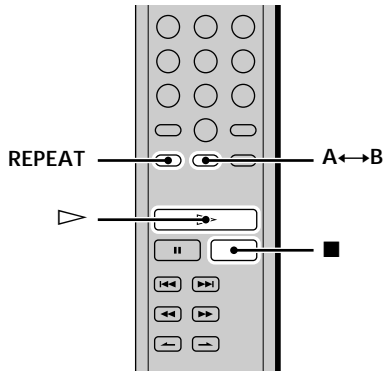

Remarque

Lorsque vous mettez le lecteur hors tension ou que vous déconnectez le câble d'alimentation, le lecteur mémorise le dernier réglage de lecture répétée ("Repeat All" ou "Repeat 1") et rappelle ce réglage la prochaine fois que vous mettez le lecteur sous tension. Le réglage de lecture répétée A-B est cependant annulé si vous mettez le lecteur hors tension ou si vous débranchez le câble d'alimentation.

Répétition de toutes les plages du disque (lecture répétée complète)

Appuyez une fois sur REPEAT et appuyez ensuite sur ▷. L'indication "REPEAT" apparaît dans la fenêtre d'affichage et la lecture répétée du disque complet démarre.

La lecture répétée change suivant le mode de lecture que vous avez sélectionné.

Mode de lecture sélectionné	Le lecteur répète
Lecture normale (page 11)	Toutes les plages successivement
Lecture aléatoire (page 17)	Toutes les plages dans un ordre quelconque
Lecture programmée (page 17)	Toutes les plages du programme successivement

Pour arrêter la lecture répétée complète

Appuyez sur ■.

Pour reprendre la lecture normale

Appuyez plusieurs fois de suite sur REPEAT jusqu'à ce que l'indication "REPEAT" disparaisse.

Répétition de la plage en cours (lecture répétée d'une plage unique)

Pendant la lecture de la plage que vous voulez répéter, appuyez plusieurs fois de suite sur REPEAT jusqu'à ce que l'indication "REPEAT 1" apparaisse dans la fenêtre d'affichage.

La lecture répétée de cette plage démarre.

Pour arrêter la lecture répétée d'une plage unique

Appuyez sur ■.

Pour reprendre la lecture normale

Appuyez plusieurs fois de suite sur REPEAT jusqu'à ce que l'indication "REPEAT" disparaisse.

Répétition d'un passage déterminé d'une plage (lecture répétée A-B)

Vous pouvez spécifier un passage sur une plage dont vous voulez activer la lecture répétée. Le passage que vous spécifiez doit être compris entre le début et la fin d'une seule et même plage.

1 Pendant que le lecteur reproduit la plage en question, appuyez sur la touche A↔B au point de début (point A) du passage à reproduire de manière répétée.

L'indication "REPEAT" apparaît et "A" se met à clignoter dans la fenêtre d'affichage.

2 Poursuivez la lecture de la plage (ou appuyez sur ►►) pour localiser le point de fin (point B) et appuyez ensuite sur A↔B.

L'indication "REPEAT A-B" apparaît et la lecture répétée A-B démarre.

Pour arrêter la lecture répétée A-B et reprendre la lecture normale

Appuyez sur REPEAT ou ■.

Vous pouvez définir un nouveau point de début et un nouveau point de fin en cours de lecture répétée A-B

Vous pouvez transformer le point de fin en cours par un nouveau point de début et spécifier ensuite un nouveau point de fin de manière à répéter un autre passage juste après le passage en cours.

1 En cours de lecture répétée A-B, appuyez sur A↔B.

Le point de fin en cours devient le nouveau point de début (point A).

L'indication "REPEAT" s'allume et "A-" se met à clignoter dans la fenêtre d'affichage.

2 Localisez le nouveau point de fin (point B) et appuyez sur A↔B.

L'indication "REPEAT A-B" s'allume et le lecteur démarre la lecture répétée du nouveau passage spécifié.

Lorsque vous souhaitez reprendre depuis le point de départ A, appuyez sur ▷ au cours d'une répétition A↔B.

Lecture de plages dans un ordre quelconque

(lecture aléatoire) 

Lorsque vous sélectionnez la lecture aléatoire, le lecteur reproduit toutes les plages du disque dans un ordre aléatoire.

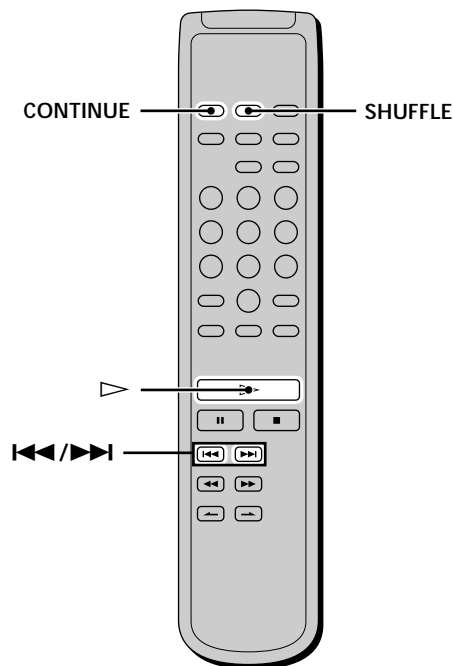

- 1 Appuyez sur SHUFFLE en mode d'arrêt.
- 2 Appuyez sur ▷.
La lecture aléatoire démarre.
L'indication "E3" apparaît pendant que le lecteur "mélange" les plages. Le lecteur s'arrête après avoir reproduit une fois toutes les plages.

Pour reprendre la lecture normale

Appuyez sur CONTINUE.

 Vous pouvez localiser des plages en cours de lecture aléatoire

Appuyez sur ◀◀/▶▶.

Appuyez sur ▶▶ pour localiser la plage suivante ou sur ◀◀ pour localiser le début de la plage en cours. Le lecteur ne retourne pas à des titres qui ont déjà été joués.

Création de votre propre programme musical

(lecture programmée) 

Vous pouvez sélectionner les plages que vous préférez et spécifier leur ordre de lecture dans un programme musical pouvant contenir jusqu'à 99 plages (ou 999 min. 59 sec. de durée totale pour le programme)

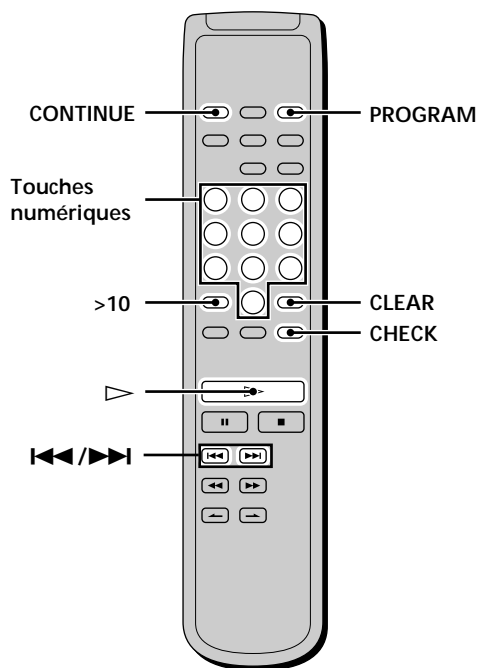

- 1 Appuyez sur PROGRAM en mode d'arrêt.
L'indication "PROGRAM" apparaît dans la fenêtre d'affichage.
- 2 Appuyez sur les touches numériques pour introduire le numéro d'une plage.

Si vous introduisez un mauvais numéro de plage
Appuyez sur CLEAR pour effacer ce numéro de plage et réintroduisez le bon numéro de plage à l'aide des touches numériques.

Pour sélectionner une plage portant un numéro supérieur à 11
Appuyez sur >10 (page 14).
- 3 Répétez l'étape 2 pour introduire d'autres plages.
Chaque fois que vous introduisez un numéro de plage, la durée totale du programme apparaît dans la fenêtre d'affichage.
- 4 Appuyez sur ▷.
La lecture programmée démarre.

Pour reprendre la lecture normale

Appuyez sur CONTINUE.

 Le programme reste en mémoire après la fin de la lecture programmée

Appuyez sur ▷ pour recommencer la lecture programmée à partir du début. Le programme reste en mémoire si vous arrêtez la lecture.

Création de votre propre programme musical (lecture programmée)

Remarques

- Si vous programmez des plages qui ne se suivent pas sur le disque (par ex., 1, 3, 5, etc.), la durée de lecture réelle peut être un peu plus longue que la durée totale de lecture indiquée dans la fenêtre d'affichage.
- Si vous mettez le lecteur hors tension, si vous débranchez le câble d'alimentation ou si vous appuyez sur , le programme musical est effacé.



Vérification du contenu du programme musical

Avant de démarrer la lecture ou pendant la lecture, appuyez sur CHECK.

Chaque fois que vous appuyez sur la touche, les numéros des plages s'afficheront selon leur ordre de programmation. Si vous appuyez sur CHECK pendant que le lecteur est en cours de lecture, ce sont les numéros des plages suivant le numéro de plage affiché qui apparaissent.

Modification du contenu d'un programme musical

Vous pouvez changer le contenu d'un programme musical en mode d'arrêt.

Pour	Procédez comme suit:
Effacer une plage	<ol style="list-style-type: none">1 Appuyez plusieurs fois de suite sur CHECK jusqu'à ce que le numéro de la plage que vous voulez effacer apparaisse.2 Appuyez sur CLEAR.
Effacer à partir de la dernière plage du programme	Appuyez sur CLEAR. Chaque fois que vous appuyez sur cette touche, la dernière plage du programme est effacée.
Ajouter une plage à la fin du programme	Appuyez sur  /  pour sélectionner la plage que vous voulez ajouter et appuyez ensuite sur PROGRAM. Si vous utilisez la télécommande, appuyez sur la touche numérique correspondant à la plage à ajouter.
Effacer toutes les plages	Maintenez la touche CLEAR enfoncée jusqu'à ce que "Prog Clear" s'affiche.

Ecoute d'un CD avec un filtre (fonction de filtre numérique)

Ce lecteur est équipé d'un filtre numérique coefficient variable (V.C.*). En sélectionnant l'un des cinq types de filtres ("STD", "1", "2", "3" ou "4"), vous pouvez ajuster le son en fonction de votre environnement d'écoute et de la source musicale.

* V.C. est une marque commerciale de Variable Coefficient. Pour plus de détails, voir "Qu'est-ce qu'un filtre numérique à coefficient variable (V.C.) ?"

Remarque

Les filtres numériques sont uniquement opérants lorsque vous reproduisez un CD classique. Vous ne pouvez pas sélectionner de filtre numérique lorsque vous reproduisez un Super Audio CD.

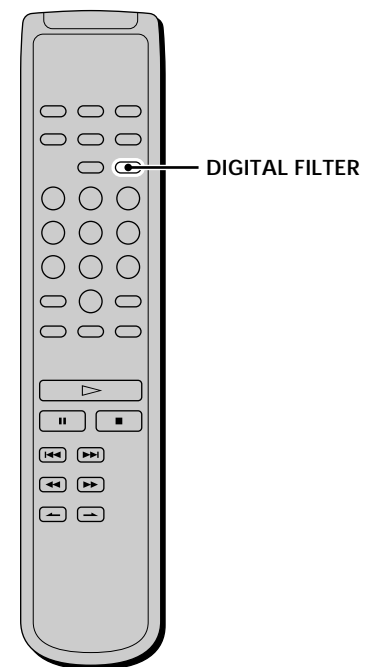

Appuyez plusieurs fois de suite sur DIGITAL FILTER jusqu'à ce que vous ayez localisé le filtre voulu.

Si vous appuyez sur DIGITAL FILTER pour changer le type des filtres en cours de lecture, le type du filtre s'affiche et le son sera coupé momentanément.

Caractéristiques de chaque filtre numérique

Le contenu et les caractéristiques des cinq filtres numériques sont les suivants:

STD: Standard (décrochage rapide)

Fournit une large plage de fréquences et une sensation spatiale en maintenant la plupart des informations parmi les cinq filtres.

Convient à la lecture de musique classique.

1 : Clair (décrochage lent)

Produit un son fluide et puissant avec un positionnement précis de l'image sonore.

Convient à la lecture de musique de jazz orchestrale et vocale.

2 : Uniforme (décrochage lent)

Produit un son vif et énergique avec une forte expression vocale.

Convient au playback et au chant.

3 : Fin (décrochage lent)

Produit un son naturel bien équilibré, avec une grande amplitude sonore et une importante réverbération.

Convient à la lecture de tous les genres musicaux dans un esprit de décontraction.

4 : Onctueux (décrochage lent)

Offre une grande amplitude sonore et reproduit la moindre subtilité musicale.

Convient à la musique de chambre, en particulier aux instruments à corde.

Qu'est-ce qu'un filtre numérique à coefficient variable (V.C.) ?

Les lecteurs CD utilisent des filtres numériques pour éliminer les parasites générés durant l'échantillonnage. Vous pouvez changer la tonalité de la musique en changeant les caractéristiques de coupure du filtre numérique.

Décrochage rapide et décrochage lent

Les filtres numériques peuvent globalement être classés en deux types : à décrochage rapide et à décrochage lent, en fonction de leurs caractéristiques de coupure.

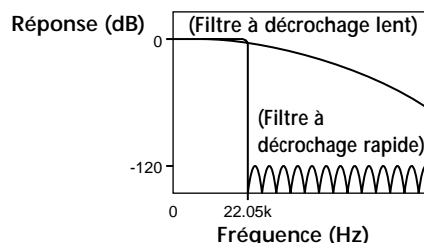

Comparaison des caractéristiques de coupure des filtres à décrochage rapide et à décrochage lent

Les filtres à décrochage rapide coupent rapidement les parasites au-delà de 22,05 kHz générés durant l'échantillonnage. C'est un moyen ultraperformant de reproduire complètement les signaux inférieurs à 20 kHz et c'est le principe de base de l'audio numérique.

Les filtres à décrochage lent coupent quant à eux les parasites générés durant l'échantillonnage et permettent de maintenir à un minimum les pré-oscillations et les post-oscillations (un genre de maculage sonore) dans le signal de réponse d'impulsion.

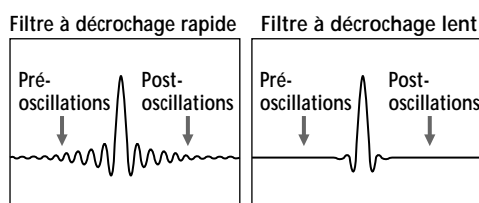

Comparaison de la réponse d'impulsion entre un filtre à décrochage rapide et un filtre à décrochage lent

Remarque

La fonction des filtres numériques est avant tout de modifier les caractéristiques en dehors de la plage de fréquences audibles. Ils ne peuvent opérer de changements dans la plage de fréquences audibles comme les commandes de réglage de la tonalité de l'amplificateur. Par conséquent, certaines combinaisons d'éléments matériels et logiciels peuvent avoir pour résultat que l'activation des filtres ne produit aucun effet perceptible.

Informations complémentaires

Ce chapitre fournit des informations complémentaires sur le fonctionnement et l'entretien de votre lecteur Super Audio CD.

Précautions

Sécurité

- Attention — Les instruments optiques qui équipent cet appareil sont dangereux pour les yeux.
- Si un objet ou un liquide quelconque pénètre à l'intérieur du boîtier, débranchez le lecteur et ne l'utilisez plus avant de l'avoir fait contrôler par un personnel qualifié.

Alimentation

- Avant d'utiliser le lecteur, assurez-vous que la tension d'utilisation de l'appareil est identique à celle de l'alimentation secteur locale. La tension d'utilisation est indiquée sur la plaque signalétique fixée au dos du lecteur.
- Le lecteur reste branché sur l'alimentation secteur tant qu'il est raccordé à la prise murale, même si l'appareil a préalablement été mis hors tension.
- Si vous prévoyez de ne pas utiliser le lecteur pendant une période prolongée, débranchez-le de la prise murale. Pour déconnecter le cordon d'alimentation, tirez sur la fiche; ne tirez jamais sur le cordon proprement dit.

Installation

- Installez le lecteur dans un lieu suffisamment ventilé afin de prévenir tout risque de surchauffe à l'intérieur du boîtier.
- N'installez pas le lecteur sur une surface souple comme un tapis qui risquerait d'obstruer les ouïes de ventilation situées sur la base de l'appareil.
- N'installez pas le lecteur à proximité de sources de chaleur ou dans un endroit excessivement poussiéreux, soumis à la lumière directe du soleil ou à des vibrations ou des chocs mécaniques importants.

Pour éviter l'altération de la qualité sonore

- Ne touchez pas l'objectif.

Utilisation

- Si vous transportez soudainement le lecteur d'une pièce froide dans une pièce chaude ou si vous l'installez dans une pièce particulièrement humide, de la condensation peut se former sur les lentilles montées à l'intérieur du lecteur. Le fonctionnement du lecteur risque d'en être affecté. En pareil cas, retirez le disque du plateau de lecture et laissez le lecteur sous tension pendant environ une heure pour permettre à l'humidité de s'évaporer.
- A l'allumage, il est possible que du bruit se fasse entendre lors du chargement du disque dans le lecteur Super Audio CD. Ce bruit est normal.

Réglage du volume

- N'augmentez pas trop le volume pendant l'écoute d'un passage de très faible niveau d'entrée ou ne comportant aucun signal audio. Vous risquez en effet d'endommager les haut-parleurs lors de la lecture d'un passage présentant un niveau d'entrée très élevé.

Introduction d'un disque

- Il est possible que vous entendiez un bruit de transmission ou mécanique émis par le lecteur. Ce sifflement signifie que le lecteur est en train de régler automatiquement ses mécanismes intérieurs en fonction du disque introduit.

Il est également possible que vous entendiez un bruit mécanique lorsque vous introduisez un disque déformé dans le lecteur.

Entretien

- Nettoyez le boîtier, la console et les commandes à l'aide d'un chiffon doux imprégné d'une solution détergente neutre. N'utilisez pas de tampon abrasif, de poudre à récurer ou de solvant tel que l'alcool ou le benzine.

A propos du transport

- Assurez-vous de retirer le disque placé sur le plateau.
- Assurez-vous de refermer le plateau de lecture.

Si vous éprouvez la moindre difficulté concernant votre lecteur, n'hésitez pas à consulter votre revendeur Sony.

Remarques sur les disques

Manipulation des disques

- Pour que les disques restent propres, saisissez-les par le bord. N'en touchez pas la surface.
- Ne collez pas de papier ni de bande adhésive sur les disques.

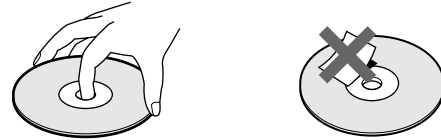

- Utilisez uniquement des disques de forme ronde. L'utilisation de disque de formes spéciales (par ex., d'étoile ou de cœur) risque d'endommager le lecteur.
- N'utilisez pas de disque pourvus d'une étiquette comme sur les disques de location.

Rangement des disques

- N'exposez pas les disques au rayonnement direct du soleil ou à des sources de chaleur comme des conduits d'air chaud.
- Après lecture, rangez les disques dans leur boîtier. Si vous empilez les disques sans leurs boîtiers, vous risquez de les endommager.

Installation d'un disque sur le plateau de lecture

- Assurez-vous que le disque est correctement positionné sur du plateau. Sinon, le lecteur ou le disque risque d'être endommagé.

Entretien

- Si les disques portent des traces de doigts ou de la poussière, la qualité audio risque d'en être altérée.
- Avant la lecture, nettoyez les disques avec un chiffon de nettoyage. Essayez les disques en allant du centre vers l'extérieur.

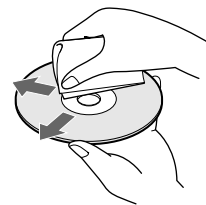

- Nettoyez les disques avec un chiffon doux légèrement imprégné d'eau et essuyez-les ensuite avec un chiffon sec.
- N'utilisez pas de solvants comme de la benzine, du diluant, des nettoyeurs pour disques en vinyle ni de sprays antistatiques.

Dépannage

Si vous rencontrez l'une des difficultés suivantes à l'occasion de l'utilisation de ce lecteur, consultez le présent guide de dépannage pour tenter de remédier au problème survenu. Si le problème persiste, consultez votre revendeur Sony.

Pas de son.

- ➔ Vérifiez si le lecteur est correctement raccordé.
- ➔ Assurez-vous que vous exploitez correctement l'amplificateur.
- ➔ Lorsque vous utilisez un casque, réglez le volume à l'aide du bouton PHONE LEVEL.

Pas de son via les connecteurs DIGITAL OUT CD.

- ➔ Les signaux audio du Super Audio CD ne peuvent être sortis via les connecteurs DIGITAL OUT CD.

La lecture du disque ne démarre pas.

- ➔ Il n'y a pas de disque à l'intérieur du lecteur.
- ➔ Le disque est placé à l'envers sur le plateau de lecture.
- ➔ Placez le disque sur le plateau de lecture avec la face imprimée vers le haut.
- ➔ Le disque n'est pas inséré correctement. Rechargez le disque.
- ➔ Nettoyez le disque (voir page 21).
- ➔ De l'humidité s'est condensée à l'intérieur du lecteur. Retirez le disque et laissez le lecteur sous tension pendant environ une heure (voir page 20).
- ➔ Le disque posé sur le plateau est incompatible (voir page 11).

La télécommande ne fonctionne pas.

- ➔ Dégagez les obstacles entre la télécommande et le lecteur.
- ➔ Dirigez la télécommande vers le capteur de télécommande du lecteur.
- ➔ Si les piles de la télécommande sont déchargées, remplacez-les.

Le message "Wait..." ("Patientez...") apparaît dans l'affichage.

- ➔ Après une coupure d'alimentation pendant la lecture, ce message peut apparaître lorsque vous mettez le lecteur sous tension. Ceci est normal.

Spécifications

Pendant la lecture d'un Super Audio CD

Plage de fréquence de lecture	2 Hz à 100 kHz
Réponse en fréquence	2 Hz à 50 kHz (-3 dB)
Plage dynamique	103 dB ou plus
Distorsion harmonique totale	0,0015 % ou moins
Pleurage et scintillement	Valeur dans la limite mesurable (±0,001 % W. PEAK) ou moins

Pendant la lecture d'un CD

Réponse en fréquence	2 Hz à 20 kHz
Plage dynamique	99 dB ou plus
Distorsion harmonique totale	0,002 % ou moins
Pleurage et scintillement	Valeur dans la limite mesurable (±0,001 % W. PEAK) ou moins

Connecteurs de sortie

	Type de prise	Niveau de sortie	Impédance de charge
ANALOG OUT	Prises phono	2 Vrms (à 50 kilohms)	Plus de 10 kilohms
DIGITAL OUT CD OPTICAL*	Connecteur de sortie optique carré	-18 dBm	(Longueur d'onde de l'émission lumineuse: 660 nm)
DIGITAL OUT CD COAXIAL*	Connecteur de sortie coaxial	0,5 Vp-p	75 ohms
PHONES	Prise phono stéréo	10 mW	32 ohms

* Sort uniquement les signaux audio de CD

Caractéristiques générales

Laser 5,47 uW à 650 nm

*Ces sorties correspondent à la valeur mesurée à une distance d'environ 200 mm de la surface de la lentille de l'objectif sur le point de lecture optique.

Puissance de raccordement

230 V CA, 50/60 Hz

Consommation électrique 30 W

Dimensions (l/h/p) 430 × 115 × 290 mm, parties saillantes comprises

Masse (approx.) 5,5 kg

Accessoires fournis

Voir page 4.

La conception et les spécifications sont sujettes à modifications sans préavis.

Index

A, B

- Accessoires 4
- Affichage d'informations 12
- Amplificateur (non fourni) 5
- AMS (détecteur automatique de musique) 11
- ANALOG OUT 5

C

- Câble
 - connexion audio 5
 - numérique coaxial 5
 - numérique optique 5

D, E

- DIGITAL OUT CD 5

F, G, H

- Filtre numérique 18

I, J, K

- Introduction d'un disque 11

L, M, N, O

- Lecture
 - d'un disque 11
 - en introduisant le numéro de plage 14
 - plages dans un ordre aléatoire 17
- Lecture aléatoire 17
- Lecture programmée
 - comment créer votre programme musical 17
 - modification du contenu du programme 18
 - Vérification du contenu du programme 18
- Localisation
 - avec la fonction d'index (recherche d'index) 15
 - en contrôlant le son (recherche) 15
 - en introduisant le numéro de plage 14
 - en observant l'indication de la durée (rechercher à grande vitesse) 15
 - passage déterminé 15
 - plage spécifique 14

P, Q

- Pause de lecture 12
- Piles 4

R

- Raccordement
 - composant audio 5
 - source d'alimentation 11
- Recherche
 - recherche à grande vitesse 15
 - recherche d'index 15
 - recherche temporelle 15
- Répétition
 - lecture A-B 16
 - lecture complète 16
 - lecture d'une seule plage 16

S

- Super Audio CD 3, 10

T, U, V, W, X, Y, Z

- Télécommande 9
- TEXT 12
- TOC 11

Free Manuals Download Website

<http://myh66.com>

<http://usermanuals.us>

<http://www.somanuals.com>

<http://www.4manuals.cc>

<http://www.manual-lib.com>

<http://www.404manual.com>

<http://www.luxmanual.com>

<http://aubethermostatmanual.com>

Golf course search by state

<http://golfingnear.com>

Email search by domain

<http://emailbydomain.com>

Auto manuals search

<http://auto.somanuals.com>

TV manuals search

<http://tv.somanuals.com>