

# FM/AM Compact Disc Player

Operating Instructions \_\_\_\_\_ **US**Mode d'emploi \_\_\_\_\_ **FR**Manual de instrucciones \_\_\_\_\_ **ES**

## Owner's Record

The model and serial numbers are located on the bottom of the unit.

Record these numbers in the space provided below.

Refer to these numbers whenever you call upon your Sony dealer regarding this product.

Model No. \_\_\_\_\_ Serial No. \_\_\_\_\_

To cancel the demonstration (DEMO) display, see page 4.

Pour annuler l'affichage de démonstration (DEMO), reportez-vous à la page 4.

Para cancelar la pantalla de demostración (DEMO), consulte la página 4.

## CDX-GT430IP CDX-GT43IPW



For installation and connections, see the supplied installation/connections manual.

## Warning

This equipment has been tested and found to comply with the limits for a Class B digital device, pursuant to Part 15 of the FCC Rules. These limits are designed to provide reasonable protection against harmful interference in a residential installation. This equipment generates, uses, and can radiate radio frequency energy and, if not installed and used in accordance with the instructions, may cause harmful interference to radio communications. However, there is no guarantee that interference will not occur in a particular installation. If this equipment does cause harmful interference to radio or television reception, which can be determined by turning the equipment off and on, the user is encouraged to try to correct the interference by one or more of the following measures:

- Reorient or relocate the receiving antenna.
- Increase the separation between the equipment and receiver.
- Connect the equipment into an outlet on a circuit different from that to which the receiver is connected.
- Consult the dealer or an experienced radio/TV technician for help.

You are cautioned that any changes or modifications not expressly approved in this manual could void your authority to operate this equipment.

## CAUTION

The use of optical instruments with this product will increase eye hazard.

### For the state of california, USA only

Perchlorate Material – special handling may apply, See [www.dtsca.gov/hazardouswaste/perchlorate](http://www.dtsca.gov/hazardouswaste/perchlorate)  
Perchlorate Material: Lithium battery contains perchlorate



The “HD Radio Ready” logo indicates that this product will control a Sony HD Radio™ tuner (sold separately).

For HD Radio™ tuner operation, please refer to the HD Radio™ tuner Operating Instructions.

HD Radio™ and the HD Radio Ready logo are proprietary trademarks of iBiquity Digital Corp.



The “SAT Radio Ready” logo indicates that this product will control a satellite radio tuner module (sold separately). Please see your nearest authorized Sony dealer for details on the satellite radio tuner module.

“SAT Radio,” “SAT Radio Ready,” the SAT Radio and SAT Radio Ready logos and all related marks are trademarks of Sirius Satellite Radio Inc. and XM Satellite Radio Inc.



Microsoft, Windows Media, and the Windows logo are trademarks or registered trademarks of Microsoft Corporation in the United States and/or other countries.

iPod is a trademark of Apple Inc., registered in the U.S. and other countries.

MPEG Layer-3 audio coding technology and patents licensed from Fraunhofer IIS and Thomson.

This product is protected by certain intellectual property rights of Microsoft Corporation. Use or distribution of such technology outside of this product is prohibited without a license from Microsoft or an authorized Microsoft subsidiary.

### Warning if your car's ignition has no ACC position

Be sure to set the auto off function (page 12). The unit will shut off completely and automatically in the set time after the unit is turned off, which prevents battery drain. If you do not set the auto off function, press and hold **(OFF)** until the display disappears each time you turn the ignition off.

# Table of Contents

## Getting Started

Playable discs on this unit . . . . .	4
Resetting the unit . . . . .	4
Canceling the DEMO mode . . . . .	4
Preparing the card remote commander . . . . .	4
Setting the clock . . . . .	4
Detaching the front panel . . . . .	5
Attaching the front panel . . . . .	5

## Location of controls and basic operations

Main unit . . . . .	6
Card remote commander RM-X151 . . . . .	6
Searching for a track — Quick-BrowZer . . . . .	8
Searching by skip items — Jump mode . . . . .	8

## Radio

Storing and receiving stations . . . . .	9
Storing automatically — BTM . . . . .	9
Storing manually . . . . .	9
Receiving the stored stations . . . . .	9
Tuning automatically . . . . .	9

## CD

Display items . . . . .	9
Repeat and shuffle play . . . . .	9

## iPod

Playing back iPod . . . . .	10
Playing tracks . . . . .	10
Display items . . . . .	10
Setting the play mode . . . . .	11
Repeat and shuffle play . . . . .	11
Operating an iPod directly . . . . .	
— Passenger control . . . . .	11

## Other functions

Changing the sound settings . . . . .	12
Adjusting the sound characteristics . . . . .	
— BAL/FAD/SUB . . . . .	12
Customizing the equalizer curve . . . . .	
— EQ3 . . . . .	12
Adjusting setup items — SET . . . . .	12
Using optional equipment . . . . .	13
Auxiliary audio equipment . . . . .	13
CD changer . . . . .	13

## Additional Information

Precautions . . . . .	14
Notes on discs . . . . .	14
Playback order of MP3/WMA files . . . . .	14
About iPod . . . . .	14
Maintenance . . . . .	15
Removing the unit . . . . .	16
Specifications . . . . .	16
Troubleshooting . . . . .	17
Error displays/Messages . . . . .	18

## Support site

If you have any questions or for the latest support information on this product, please visit the web site below:

<http://esupport.sony.com>  
<http://www.sony.com/xplod>







Provides information on:

- Models and manufacturers of compatible digital audio players
- Supported MP3/WMA/AAC files

## Getting Started

### Playable discs on this unit

This unit can play CD-DA (also containing CD TEXT) and CD-R/CD-RW (MP3/WMA files (page 14)).

Type of discs	Label on the disc	
CD-DA		
MP3 WMA	 	 

### Resetting the unit

Before operating the unit for the first time, or after replacing the car battery or changing the connections, you must reset the unit.

Detach the front panel (page 5) and press the RESET button (page 6) with a pointed object, such as a ball-point pen.

#### Note

Pressing the RESET button will erase the clock setting and some stored contents.

### Canceling the DEMO mode

You can cancel the demonstration display which appears during turning off.

- 1 Press and hold the select button.**  
The setup display appears.
- 2 Press the select button repeatedly until “DEMO” appears.**
- 3 Rotate the control dial to select “DEMO-OFF.”**
- 4 Press and hold the select button.**  
The setup is complete and the display returns to normal play/reception mode.

### Preparing the card remote commander

Remove the insulation film.

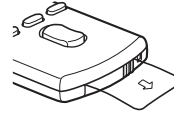

#### Tip

For how to replace the battery, page 15.

### Setting the clock

The clock uses a 12-hour digital indication.

- 1 Press and hold the select button.**  
The setup display appears.
- 2 Press the select button repeatedly until “CLOCK-ADJ” appears.**
- 3 Press (SEEK) +.**  
The hour indication flashes.
- 4 Rotate the control dial to set the hour and minute.**  
To move the digital indication, press (SEEK) +/-.
- 5 After setting the minute, press the select button.**  
The setup is complete and the clock starts.

To display the clock, press (DSPL). Press (DSPL) again to return to the previous display.

## Detaching the front panel

You can detach the front panel of this unit to prevent theft.

### Caution alarm

If you turn the ignition switch to the OFF position without detaching the front panel, the caution alarm will sound for a few seconds. The alarm will only sound if the built-in amplifier is used.

**1 Press** .

The unit is turned off.

**2 Press** , then pull it off towards you.

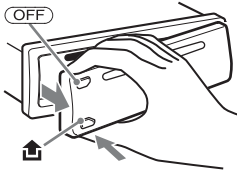

### Notes

- Do not drop or put excessive pressure on the front panel and display window.
- Do not subject the front panel to heat/high temperature or moisture. Avoid leaving it in a parked car or on a dashboard/rear tray.

## Attaching the front panel

Engage part **(A)** of the front panel with part **(B)** of the unit, as illustrated, and push the left side into position until it clicks.

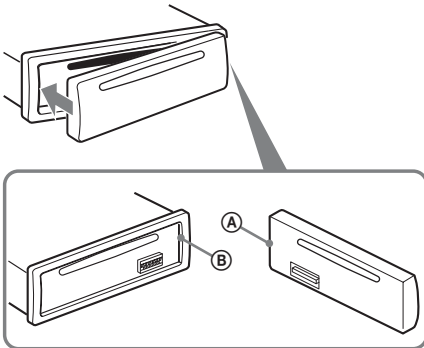

### Note

Do not put anything on the inner surface of the front panel.

# Location of controls and basic operations

## Main unit

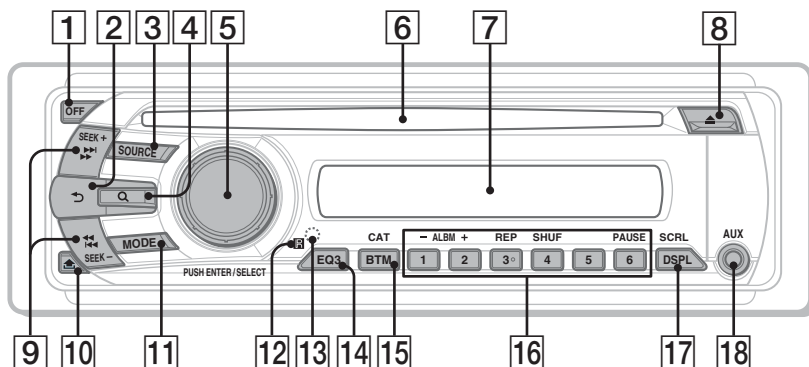

## Card remote commander RM-X151

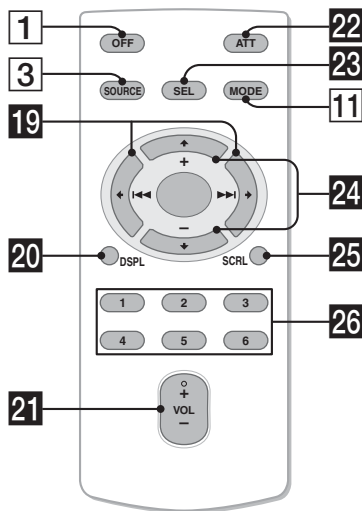

This section contains instructions on the location of controls and basic operations. For details, see the respective pages.

For iPod operation, see “iPod” on page 10, or for optional device (CD changer, etc.) operation, see “Using optional equipment” on page 13.

The corresponding buttons on the card remote commander control the same functions as those on the unit.

- 1 OFF button**  
To power off; stop the source.
- 2 ↶ (BACK) button** page 8  
To return to the previous display.
- 3 SOURCE button**  
To power on; change the source (Radio/CD/iPod/AUX)\*1.
- 4 Q (BROWSE) button** page 8  
To enter the Quick-BrowZer mode (iPod).
- 5 Control dial/select button**  
To adjust volume (rotate); select setup items (press and rotate).
- 6 Disc slot**  
Insert the disc (label side up), playback starts.
- 7 Display window**
- 8 ▲ (eject) button**  
To eject the disc.

**9 SEEK +/- buttons**

**CD/iPod:**

To skip tracks (press); skip tracks continuously (press, then press again within about 1 second and hold); reverse/fast-forward a track (press and hold).

**Radio:**

To tune in stations automatically (press); find a station manually (press and hold).

**10 (front panel release) button** page 5

**11 MODE button** page 9, 10, 11

Press to: Select the radio band (FM/AM)\*1/ select the play mode of iPod.

Press and hold to: Enter/cancel the passenger control.

**12 Receptor for the card remote commander**

**13 RESET button** (located behind the front panel) page 4

**14 EQ3 (equalizer) button** page 12

To select an equalizer type (XPLD, VOCAL, EDGE, CRUISE, SPACE, GRAVITY, CUSTOM or OFF).

**15 BTM/CAT\*2 button** page 9

To start the BTM function (press and hold).

**16 Number buttons**

**CD/iPod:**

①/②: **ALBM -/+** (during MP3/WMA playback)

To skip albums (press); skip albums continuously (press and hold).

③: **REP** page 9, 11

④: **SHUF** page 9, 11

⑥: **PAUSE**

To pause playback. To cancel, press again.

**Radio:**

To receive stored stations (press); store stations (press and hold).

**17 DSPL (display)/SCRL (scroll) button** page 9, 10, 11

To change display items (press); scroll the display item (press and hold).

**18 AUX input jack** page 13

To connect a portable audio device.

The following buttons on the card remote commander have also different buttons/functions from the unit. Remove the insulation film before use (page 4).

**19 (SEEK) -/+ buttons**

To control CD/radio/iPod, the same as (SEEK) -/+ on the unit.

Setup, sound setting, etc., can be operated by



**20 DSPL (display) button** page 9, 10, 11

To change display items.

**21 VOL (volume) +/- button**

To adjust volume.

**22 ATT (attenuate) button**

To attenuate the sound. To cancel, press again.

**23 SEL (select) button**

The same as the select button on the unit.

**24 (+)/(-) buttons**

To control CD/iPod, the same as ①/② (ALBM -/+) on the unit.

Setup, sound setting, etc., can be operated by



**25 SCRL (scroll) button**

To scroll the display item.

**26 Number buttons**

To receive stored stations (press); store stations (press and hold).

\*1 In the case of a CD changer, HD Radio tuner or SAT tuner being connected; when (SOURCE) is pressed, the connected device ("HD," "XM" or "SR") will appear in the display, depending on which device is connected. Furthermore, if (MODE) is pressed, you can switch the changer, HD Radio tuner band or SAT tuner band.

\*2 When the SAT tuner is connected.

**Note**

If the unit is turned off and the display disappears, it cannot be operated with the card remote commander unless (SOURCE) on the unit is pressed, or a disc is inserted to activate the unit first.

## Searching for a track — Quick-BrowZer

You can search for a track in an iPod easily by category.

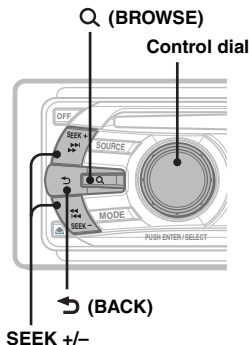

- 1 Press Q (BROWSE).**  
The unit enters the Quick-BrowZer mode, and the list of search categories appears.
- 2 Rotate the control dial to select the desired search category, then press it to confirm.**
- 3 Repeat step 2 until the desired track is selected.**  
Playback starts.

### To return to the previous display

Press **(BACK)**.

### To exit the Quick-BrowZer mode

Press **Q (BROWSE)**.

#### Note

When entering the Quick-BrowZer mode, the repeat/shuffle setting is canceled.

## Searching by skip items — Jump mode

When many items are in a category, you can search the desired item quickly.

- 1 Press **(SEEK +)** in Quick-BrowZer mode.**

The following display appears.

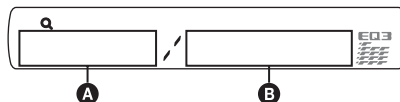

- A** Current item number
- B** Total item number in the current layer

Then the item name will appear.

- 2 Rotate the control dial to select the desired item, or one near the desired item.**

It skips in steps of 10% of the total item number.

- 3 Press the control dial.**  
The display returns to the Quick-BrowZer mode and the selected item appears.

- 4 Rotate the control dial to select the desired item and press it.**  
Playback starts if the selected item is a track.

### To cancel Jump mode

Press **(BACK)** or **(SEEK -)**.



## Radio

### Storing and receiving stations

#### Caution

When tuning in stations while driving, use Best Tuning Memory (BTM) to prevent an accident.

#### Storing automatically — BTM

- 1 Press **(SOURCE)** repeatedly until **“TUNER”** appears.

To change the band, press **(MODE)** repeatedly. You can select from FM1, FM2, FM3, AM1 or AM2.

- 2 Press and hold **(BTM)** until **“BTM”** flashes.

The unit stores stations in order of frequency on the number buttons.

A beep sounds when the setting is stored.

#### Storing manually

- 1 While receiving the station that you want to store, press and hold a number button (**(1)** to **(6)**) until **“MEM”** appears.

#### Note

If you try to store another station on the same number button, the previously stored station will be replaced.

#### Receiving the stored stations

- 1 Select the band, then press a number button (**(1)** to **(6)**).

#### Tuning automatically

- 1 Select the band, then press **(SEEK) +/-** to search for the station.

Scanning stops when the unit receives a station. Repeat this procedure until the desired station is received.

#### Tip

If you know the frequency of the station you want to listen to, press and hold **(SEEK) +/-** to locate the approximate frequency, then press **(SEEK) +/-** repeatedly to fine adjust to the desired frequency (manual tuning).

## CD

For details on selecting a CD changer, see page 13.

#### Display items

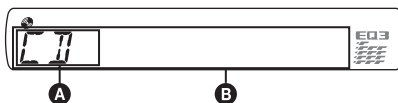

- A** Source
- B** Track name\*<sup>1</sup>, Disc/artist name\*<sup>1</sup>, Artist name\*<sup>1</sup>, Album number\*<sup>2</sup>, Album name\*<sup>1</sup>, Track number/Elapsed playing time, Clock

\*<sup>1</sup> The information of a CD TEXT, MP3/WMA is displayed.

\*<sup>2</sup> Album number is displayed only when the album is changed.

To change display items **B**, press **(DSPL)**.

#### Tip

Displayed items will differ depending on the disc type, recording format and settings.

#### Repeat and shuffle play

- 1 During playback, press **(3)** (REP) or **(4)** (SHUF) repeatedly until the desired setting appears.

Select	To play
<b>(3)</b> TRACK	track repeatedly.
<b>(4)</b> ALBUM*	album repeatedly.
<b>SHUF ALBUM*</b>	album in random order.
<b>SHUF DISC</b>	disc in random order.

\* When an MP3/WMA is played.

To return to normal play mode, select **“(3) OFF”** or **“(4) SHUF OFF”**.

## iPod

### Playing back iPod

By connecting an iPod to the dock connector at the rear of the unit, you can listen on your car speakers, while controlling the iPod from the unit.

For details on the compatibility of your iPod, see "About iPod" on page 14 or visit the support site.

#### Support site

<http://esupport.sony.com>  
<http://www.sony.com/xplod>

### Playing tracks

Before connecting the iPod to the dock connector, turn down the volume of the unit.

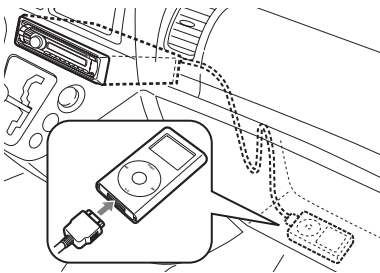

#### 1 Connect the iPod to the dock connector.

The iPod will turn on automatically, and the display will appear on the iPod screen as below.\*



The tracks on the iPod start playing automatically from the point last played. If an iPod is already connected, to start playback press **(SOURCE)** repeatedly until "IPOD" appears.

\* If the iPod was played back in the passenger control last time, this will not appear.

#### 2 Press **(MODE)** to select the play mode.

The mode changes as follows:

**RESUMING** → **ALBUM** → **TRACK** →  
**PODCAST\*** → **GENRE** → **PLAYLIST**  
→ **ARTIST**

\* May not appear depending on iPod setting.

#### 3 Adjust the volume.

Press **(OFF)** to stop playback.

#### Tips

- When the ignition key is turned to the ACC position, or the unit is on, the iPod will be recharged.
- If the iPod is disconnected during playback, "NO IPOD" appears in the display of the unit.

#### Resume mode

When the iPod is connected to the dock connector, the mode of this unit changes to the resume mode and playback starts in the mode set by the iPod.

In resume mode, the following buttons do not function.

- **(3)** (REP)
- **(4)** (SHUF)

### Display items

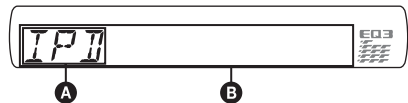

- A** Source (iPod) indication
- B** Track name, Artist name, Album name, Track number/Elapsed playing time, Clock

To change display items **B**, press **(DSPL)**.

#### Tip

When album/podcast/genre/artist/playlist is changed, its item number appears momentarily.

#### Note

Some letters stored in iPod may not be displayed correctly.

## Setting the play mode

### 1 During playback, press **(MODE)**.

The mode changes as follows:

**ALBUM** → **TRACK** → **PODCAST\*** →  
**GENRE** → **PLAYLIST** → **ARTIST**

\* May not appear depending on iPod setting.

### Skipping albums, podcasts, genres, playlists and artists

To	Press
Skip	<b>(1)/(2)</b> (ALBM -/+) [press once for each]
Skip continuously	<b>(1)/(2)</b> (ALBM -/+) [hold to desired point]

### Repeat and shuffle play

#### 1 During playback, press **(3) (REP)** or **(4) (SHUF)** repeatedly until the desired setting appears.

Select	To play
<b>↶ TRACK</b>	track repeatedly.
<b>↶ ALBUM</b>	album repeatedly.
<b>↶ PODCAST</b>	podcast repeatedly.
<b>↶ ARTIST</b>	artist repeatedly.
<b>↶ PLAYLIST</b>	playlist repeatedly.
<b>↶ GENRE</b>	genre repeatedly.
<b>SHUF ALBUM</b>	album in random order.
<b>SHUF PODCAST</b>	podcast in random order.
<b>SHUF ARTIST</b>	artist in random order.
<b>SHUF PLAYLIST</b>	playlist in random order.
<b>SHUF GENRE</b>	genre in random order.
<b>SHUF DEVICE</b>	device in random order.

After 3 seconds, the setting is complete.

To return to normal play mode, select “**↶ OFF**” or “**SHUF OFF**.”

## Operating an iPod directly — Passenger control

You can operate an iPod connected to the dock connector directly.

### 1 During playback, press and hold

**(MODE)**.

“MODE IPOD” appears and you will be able to operate the iPod directly.

### To change the display to clock

Press **(DSPL)**.

### To exit the passenger control

Press and hold **(MODE)**.

Then “MODE AUDIO” will appear and the play mode will change to “RESUMING.”

#### Notes

- The volume can be adjusted only by the unit.
- If this mode is canceled, the repeat setting will be turned off.

## Other functions

### Changing the sound settings

#### Adjusting the sound characteristics — BAL/FAD/SUB

You can adjust the balance, fader, and subwoofer volume.

**1 Press the select button repeatedly until “BAL,” “FAD” or “SUB” appears.**

The item changes as follows:

**LOW**\*1 → **MID**\*1 → **HI**\*1 →

**BAL** (left-right) → **FAD** (front-rear) →

**SUB** (subwoofer volume)\*2 → **AUX**\*3

\*1 When EQ3 is activated (page 12).

\*2 When the audio output is set to “SUB-OUT” (page 12).

“ATT” is displayed at the lowest setting, and can be adjusted up to 21 steps.

\*3 When AUX source is activated (page 13).

**2 Rotate the control dial to adjust the selected item.**

**3 Press ↵ (BACK).**

The setting is complete and the display returns to normal play/reception mode.

#### Customizing the equalizer curve — EQ3

“CUSTOM” of EQ3 allows you to make your own equalizer settings.

**1 Select a source, then press (EQ3) repeatedly to select “CUSTOM.”**

**2 Press the select button repeatedly until “LOW,” “MID” or “HI” appears.**

**3 Rotate the control dial to adjust the selected item.**

The volume level is adjustable in 1 dB steps, from -10 dB to +10 dB.

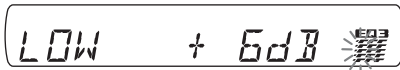

Repeat steps 2 and 3 to adjust the equalizer curve.

To restore the factory-set equalizer curve, press and hold the select button before the setting is complete.

**4 Press ↵ (BACK).**

The setting is complete and the display returns to normal play/reception mode.

**Tip**

Other equalizer types are also adjustable.

## Adjusting setup items — SET

**1 Press and hold the select button.**

The setup display appears.

**2 Press the select button repeatedly until the desired item appears.**

**3 Rotate the control dial to select the setting (example “ON” or “OFF”).**

**4 Press and hold the select button.**

The setup is complete and the display returns to normal play/reception mode.

**Note**

Displayed items will differ, depending on the source and setting.

The following items can be set (follow the page reference for details):

---

**CLOCK-ADJ** (Clock Adjust) (page 4)

---

**BEEP**

Activates the beep sound: “ON,” “OFF.”

---

**AUX-A**\*1 (AUX Audio)

Activates the AUX source display: “ON,” “OFF” (page 13).

---

**A.OFF** (Auto Off)

Shuts off automatically after a desired time when the unit is turned off: “NO,” “30S (seconds),” “30M (minutes),” “60M (minutes).”

---

**SUB/REAR**\*1

Switches the audio output: “SUB-OUT” (subwoofer), “REAR-OUT” (power amplifier).

---

**DEMO** (Demonstration)

Activates the demonstration: “ON,” “OFF.”

---

**DIM** (Dimmer)

Changes the display brightness: “ON,” “OFF.”

---

**M.DSPL** (Motion Display)

Selects the Motion Display mode.

– “SA”: to show moving patterns and spectrum analyzer.

– “OFF”: to deactivate the Motion Display.

---

**A.SCRL** (Auto Scroll)

Scrolls long items automatically: “ON,” “OFF.”

---

**LOCAL** (Local Seek Mode)

– “ON”: to only tune into stations with stronger signals.

– “OFF”: to tune normal reception.

---

**MONO**\*2 (Monaural Mode)

Selects monaural reception mode to improve poor FM reception: “ON,” “OFF.”

---

**LPF**\*3 (Low Pass Filter)

Selects the subwoofer cut-off frequency: “OFF,” “80Hz,” “100Hz,” “120Hz,” “140Hz,” “160Hz.”

---

### LPF NORM/REV\*3 (Low Pass Filter Normal/Reverse)

Selects the phase when the LPF is on: "NORM," "REV."

### HPF (High Pass Filter)

Selects the front/rear speaker cut-off frequency: "OFF," "80Hz," "100Hz," "120Hz," "140Hz," "160Hz."

### LOUD (Loudness)

Reinforces bass and treble for clear sound at low volume levels: "ON," "OFF."

### BTM (page 9)

\*1 When the unit is turned off.

\*2 When FM is received.

\*3 When the audio output is set to "SUB-OUT."

## Using optional equipment

### Auxiliary audio equipment

By connecting an optional portable audio device to the AUX input jack (stereo mini jack) on the unit and then simply selecting the source, you can listen on your car speakers. The volume level is adjustable for any difference between the unit and the portable audio device. Follow the procedure below:

### Connecting the portable audio device

- 1 Turn off the portable audio device.
- 2 Turn down the volume on the unit.
- 3 Connect to the unit.

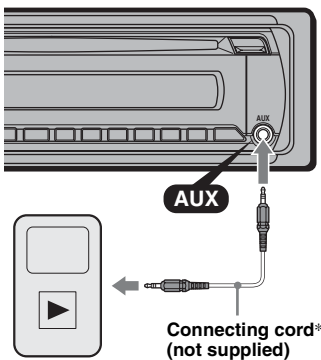

\* Be sure to use a straight type plug.

### Adjust the volume level

Be sure to adjust the volume for each connected audio device before playback.

- 1 Turn down the volume on the unit.
- 2 Press **(SOURCE)** repeatedly until "AUX" appears. "AUX FRONT IN" appears.
- 3 Start playback of the portable audio device at a moderate volume.
- 4 Set your usual listening volume on the unit.
- 5 Press the select button repeatedly until "AUX" appears, and rotate the volume control dial to adjust the input level (-8 dB to +18 dB).

## CD changer

### Selecting the changer

- 1 Press **(SOURCE)** repeatedly until "CD" appears.
- 2 Press **(MODE)** repeatedly until the desired changer appears.

Unit number      Disc number

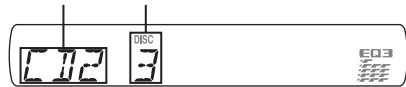

Playback starts.

### Skipping albums and discs

- 1 During playback, press **(1)/(2)** (ALBM +/-).

To skip	Press <b>(1)/(2)</b> (ALBM +/-)
album	and release (hold for a moment).
album continuously	within 2 seconds of first releasing.
discs	repeatedly.
discs continuously	then, press again within 2 seconds and hold.

### Repeat and shuffle play

- 1 During playback, press **(3)** (REP) or **(4)** (SHUF) repeatedly until the desired setting appears.

Select	To play
<b>DISC</b>	disc repeatedly.
<b>SHUF CHANGER</b>	tracks in the changer in random order.
<b>SHUF ALL</b>	tracks in all units in random order.

To return to normal play mode, select "**DISC OFF**" or "**SHUF OFF**."

## Additional Information

### Precautions

- Cool off the unit beforehand if your car has been parked in direct sunlight.
- Power antenna (aerial) extends automatically.

### Moisture condensation

Should moisture condensation occur inside the unit, remove the disc and wait for about an hour for it to dry out; otherwise the unit will not operate properly.

### To maintain high sound quality

Do not splash liquid onto the unit or discs.

### Notes on discs

- Do not expose discs to direct sunlight or heat sources such as hot air ducts, nor leave it in a car parked in direct sunlight.
- Before playing, wipe the discs with a cleaning cloth from the center out. Do not use solvents such as benzine, thinner, commercially available cleaners.
- **Discs that this unit CANNOT play**
  - Discs with labels, stickers, or sticky tape or paper attached. Doing so may cause a malfunction, or may ruin the disc.
  - Discs with non-standard shapes (e.g., heart, square, star). Attempting to do so may damage the unit.
  - 8 cm (3 1/4 in) discs



### Notes on CD-R/CD-RW discs

- The maximum number of: (CD-R/CD-RW only)
  - folders (albums): 150 (including root folder)
  - files (tracks) and folders: 300 (may less than 300 if folder/file names contain many characters)
  - displayable characters for a folder/file name: 32 (Joliet)/64 (Romeo)
- If the multi-session disc begins with a CD-DA session, it is recognized as a CD-DA disc, and other sessions are not played back.
- This unit is designed to playback discs that conform to the Compact Disc (CD) standard. DualDiscs and some of the music discs encoded with copyright protection technologies do not conform to the Compact Disc (CD) standard, therefore, these discs may not be playable by this unit.

### • Discs that this unit CANNOT play

- CD-R/CD-RW of poor recording quality.
- CD-R/CD-RW recorded with an incompatible recording device.
- CD-R/CD-RW which is finalized incorrectly.
- CD-R/CD-RW other than those recorded in music CD format or MP3 format conforming to ISO9660 Level 1/Level 2, Joliet/Romeo or multi-session.

### Playback order of MP3/WMA files

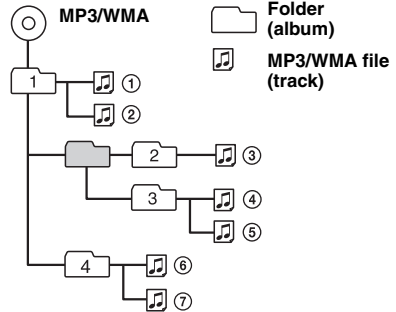

### About iPod

This unit can be connected to the following iPods. Update your iPod to the latest software before you use it.

- iPod mini\*
- iPod nano 1st generation
- iPod nano 2nd generation (aluminum)
- iPod nano 3rd generation (video)
- iPod 4th generation\*
- iPod 4th generation (color display)\*
- iPod 5th generation (video)
- iPod classic
- iPod touch

\* When you connect an iPod mini or the 4th generation of iPod, Passenger control is not available.

If you have any questions or problems concerning your unit that are not covered in this manual, consult your nearest Sony dealer.

## Maintenance

### Replacing the lithium battery of the card remote commander

Under normal conditions, the battery will last approximately 1 year. (The service life may be shorter, depending on the conditions of use.) When the battery becomes weak, the range of the card remote commander becomes shorter. Replace the battery with a new CR2025 lithium battery. Use of any other battery may present a risk of fire or explosion.

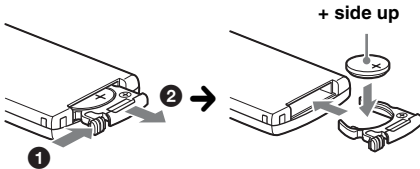

#### Notes on the lithium battery

- Keep the lithium battery out of the reach of children. Should the battery be swallowed, immediately consult a doctor.
- Wipe the battery with a dry cloth to assure a good contact.
- Be sure to observe the correct polarity when installing the battery.
- Do not hold the battery with metallic tweezers, otherwise a short-circuit may occur.

#### WARNING

Battery may explode if mistreated.  
Do not recharge, disassemble, or dispose of in fire.

### Fuse replacement

When replacing the fuse, be sure to use one matching the amperage rating stated on the original fuse. If the fuse blows, check the power connection and replace the fuse. If the fuse blows again after replacement, there may be an internal malfunction. In such a case, consult your nearest Sony dealer.

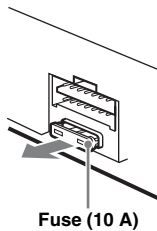

### Cleaning the connectors

The unit may not function properly if the connectors between the unit and the front panel are not clean. In order to prevent this, detach the front panel (page 5) and clean the connectors with a cotton swab. Do not apply too much force. Otherwise, the connectors may be damaged.

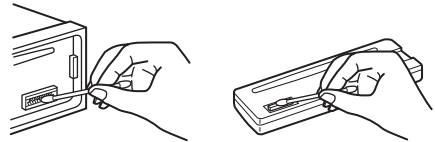

Main unit

Back of the front panel

#### Notes

- For safety, turn off the ignition before cleaning the connectors, and remove the key from the ignition switch.
- Never touch the connectors directly with your fingers or with any metal device.

## Removing the unit

### 1 Remove the protection collar.

- 1 Detach the front panel (page 5).
- 2 Pinch both edges of the protection collar, then pull it out.

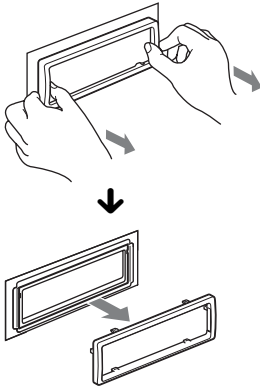

### 2 Remove the unit.

- 1 Insert both release keys simultaneously until they click.

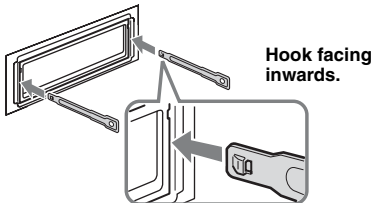

- 2 Pull the release keys to unseat the unit.

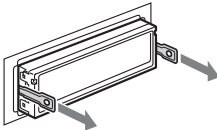

- 3 Slide the unit out of the mounting.

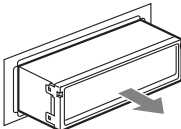

## Specifications

### AUDIO POWER SPECIFICATIONS



CEA2006 Standard  
Power Output: 17 Watts RMS  $\times$  4 at  
4 Ohms  $<$  1% THD+N  
SN Ratio: 82 dBA  
(reference: 1 Watt into 4 Ohms)

### CD Player section

**Signal-to-noise ratio:** 120 dB  
**Frequency response:** 10 – 20,000 Hz  
**Wow and flutter:** Below measurable limit

### Tuner section

#### FM

**Tuning range:** 87.5 – 107.9 MHz  
**Antenna (aerial) terminal:**  
External antenna (aerial) connector  
**Intermediate frequency:** 150 kHz  
**Usable sensitivity:** 10 dBf  
**Selectivity:** 75 dB at 400 kHz  
**Signal-to-noise ratio:** 70 dB (mono)  
**Separation:** 40 dB at 1 kHz  
**Frequency response:** 20 – 15,000 Hz

#### AM

**Tuning range:** 530 – 1,710 kHz  
**Antenna (aerial) terminal:**  
External antenna (aerial) connector  
**Intermediate frequency:** 25 kHz  
**Sensitivity:** 26  $\mu$ V

### Power amplifier section

**Output:** Speaker outputs (sure seal connectors)  
**Speaker impedance:** 4 – 8 ohms  
**Maximum power output:** 52 W  $\times$  4 (at 4 ohms)

### General

#### Outputs:

Audio outputs terminal (front, sub/rear switchable)  
Power antenna (aerial) relay control terminal  
Power amplifier control terminal

#### Inputs:

Antenna (aerial) input terminal  
BUS control input terminal  
BUS audio input terminal  
AUX input jack (stereo mini jack)  
iPod signal input terminal (dock connector)

#### Tone controls:

Low:  $\pm$ 10 dB at 60 Hz (XPLOD)  
Mid:  $\pm$ 10 dB at 1 kHz (XPLOD)  
High:  $\pm$ 10 dB at 10 kHz (XPLOD)

**Power requirements:** 12 V DC car battery  
(negative ground (earth))

**Power supply voltage:** 11 – 16 V

**Dimensions:** Approx. 178  $\times$  50  $\times$  179 mm  
(7  $\frac{1}{8}$   $\times$  2  $\times$  7  $\frac{1}{8}$  in) (w/h/d)

**Mounting dimensions:** Approx. 182  $\times$  53  $\times$  162 mm  
(7  $\frac{1}{4}$   $\times$  2  $\frac{1}{8}$   $\times$  6  $\frac{1}{2}$  in) (w/h/d)

**Mass:** Approx. 1.3 kg (2 lb 14 oz)



### Supplied accessories:

- Card remote commander: RM-X151
- Parts for installation and connections (1 set)

### Optional accessories/equipment:

- BUS cable (supplied with an RCA pin cord):
  - RC-61 (1 m), RC-62 (2 m)
- CD changer (10 discs): CDX-757MX
- CD changer (6 discs): CDX-T69
- Source selector: XA-C40
- AUX-IN selector: XA-300
- Interface adaptor for iPod: XA-120IP
- HD Radio™ tuner: XT-100HD

Your dealer may not handle some of the above listed accessories. Please ask the dealer for detailed information.

*Design and specifications are subject to change without notice.*



- Halogenated flame retardants are not used in the certain printed wiring boards.
- Halogenated flame retardants are not used in cabinets.
- Packaging cushions are made from paper.

## Troubleshooting

The following checklist will help you remedy problems you may encounter with your unit. Before going through the checklist below, check the connection and operating procedures.

If the problem is not solved, visit the following support site.

### Support site

<http://esupport.sony.com>  
<http://www.sony.com/xplod>

## General

### No power is being supplied to the unit.

- Check the connection or fuse.
- If the unit is turned off and the display disappears, it cannot be operated with the remote commander.
  - Turn on the unit.

### The power antenna (aerial) does not extend.

The power antenna (aerial) does not have a relay box.

### No sound.

- The ATT function is activated.
- The position of the fader control “FAD” is not set for a 2-speaker system.

### No beep sound.

- The beep sound is canceled (page 12).
- An optional power amplifier is connected and you are not using the built-in amplifier.

### The contents of the memory have been erased.

- The RESET button has been pressed.
  - Store again into the memory.
- The power supply lead or battery has been disconnected or it is not connected properly.

### Stored stations and correct time are erased.

### The fuse has blown.

### Makes noise when the position of the ignition is switched.

The leads are not matched correctly with the car's accessory power connector.

### During playback or reception, demonstration mode starts.

If no operation is performed for 5 minutes with “DEMO-ON” set, demonstration mode starts.

- Set “DEMO-OFF” (page 12).

### The display disappears from/does not appear in the display window.

- The dimmer is set “DIM-ON” (page 12).
- The display disappears if you press and hold **(OFF)**.
  - Press and hold **(OFF)** on the unit until the display appears.
- The connectors are dirty (page 15).

continue to next page →

---

**The Auto Off function does not operate.**

The unit is turned on. The Auto Off function activates after turning off the unit.

→ Turn off the unit.

---

---

**CD playback****The disc cannot be loaded.**

- Another disc is already loaded.
  - The disc has been forcibly inserted upside down or in the wrong way.
- 

**The disc does not playback.**

- Defective or dirty disc.
  - The CD-Rs/CD-RWs are not for audio use (page 14).
- 

**MP3/WMA files cannot be played back.**

The disc is incompatible with the MP3/WMA format and version. For details on playable discs and formats, visit the support site.

---

**MP3/WMA files take longer to play back than others.**

The following discs take a longer time to start playback.

- a disc recorded with a complicated tree structure.
  - a disc recorded in Multi Session.
  - a disc to which data can be added.
- 

**The display items do not scroll.**

- For discs with very many characters, those may not scroll.
  - “A.SCRL” is set to “OFF”
    - Set “A.SCRL-ON” (page 12).
    - Press and hold (DSPL) (SCRL).
- 

**The sound skips.**

- Installation is not correct.
    - Install the unit at an angle of less than 45° in a sturdy part of the car.
  - Defective or dirty disc.
- 

**The operation buttons do not function.****The disc will not eject.**

Press the RESET button (page 4).

---

---

**Radio reception****The stations cannot be received.****The sound is hampered by noises.**

- The connection is not correct.
    - Connect a power antenna (aerial) control lead (blue) or accessory power supply lead (red) to the power supply lead of a car’s antenna (aerial) booster (only when your car has built-in FM/AM antenna (aerial) in the rear/side glass).
    - Check the connection of the car antenna (aerial).
    - If the auto antenna (aerial) will not go up, check the connection of the power antenna (aerial) control lead.
- 

**Preset tuning is not possible.**

- Store the correct frequency in the memory.
  - The broadcast signal is too weak.
- 

---

**Automatic tuning is not possible.**

- Setting of the local seek mode is not correct.
    - Tuning stops too frequently:
      - Set “LOCAL-ON” (page 12).
    - Tuning does not stop at a station:
      - Set “MONO-ON” (page 12).
  - The broadcast signal is too weak.
    - Perform manual tuning.
- 

**During FM reception, the “ST” indication flashes.**

- Tune in the frequency accurately.
  - The broadcast signal is too weak.
    - Set “MONO-ON” (page 12).
- 

**An FM program broadcast in stereo is heard in monaural.**

The unit is in monaural reception mode.

→ Set “MONO-OFF” (page 12).

---

---

**Error displays/Messages**

---

**CHECKING**

The unit is confirming the connection of an iPod.

→ Wait until confirming the connection is finished.

---

**COM ERR**

Due to incorrect connection, data did not transfer successfully between the unit and iPod.

→ Reconnect the iPod.

---

**ERROR\*1**

- The disc is dirty or inserted upside down.\*2
    - Clean or insert the disc correctly.
  - A blank disc has been inserted.
  - The disc cannot play due to a problem.
    - Insert another disc.
  - iPod was not automatically recognized.
    - Reconnect it again.
- 

**FAILURE** (Illuminates until any button is pressed.)

The connection of speakers/amplifiers is incorrect.

→ See the installation guide manual of this model to check the connection.

---

**FAILURE** (Illuminates for about 1 second.)

When the SAT tuner is connected, storing an SAT radio channel into a preset failed.

→ Be sure to receive the channel that you want to store, then try it again.

---

**LOAD**

The CD changer is loading the disc.

→ Wait until loading is complete.

---

**L. SEEK +/-**

The local seek mode is on during automatic tuning.

---

**NO DISC**

The disc is not inserted in the CD changer.

→ Insert discs in the CD changer.

---

**NO IPOD**

No iPod connected.

→ Connect iPod to dock connector.

If “NO IPOD” appears while connecting the iPod to the dock connector, disconnect the iPod from the dock connector, then reconnect.

---

---

**NO MAG**

The disc magazine is not inserted in the CD changer.  
→ Insert the disc magazine in the CD changer.

---

**NO MUSIC**

The disc/iPod does not contain a music file.  
→ Insert a music CD in this unit or an MP3 playable CD changer.  
→ Connect the iPod with a music file in it.

---

**NO NAME**

A disc/album/artist/track name is not written in the track.

---

**NO SUPRT**

The connected iPod is not supported.

---

**OFFSET**

There may be an internal malfunction.  
→ Check the connection. If the error indication remains on in the display, consult your nearest Sony dealer.

---

**READ**

The unit is reading all track and album information on the disc.  
→ Wait until reading is complete and playback starts automatically. Depending on the disc structure, it may take more than a minute.

---

**RESET**

The CD unit, CD changer or iPod cannot be operated due to a problem.  
→ Press the RESET button (page 4).

---

**“ L L L L ” or “ 〱 〱 〱 〱 ”**

During reverse or fast-forward, you have reached the beginning or the end of the disc and you cannot go any further.

---

**“ — ”**

The character cannot be displayed with the unit.

---

\*1 *If an error occurs during playback of a CD, the disc number of the CD does not appear in the display.*

\*2 *The disc number of the disc causing the error appears in the display.*

If these solutions do not help improve the situation, consult your nearest Sony dealer.

If you take the unit to be repaired because of CD playback trouble, bring the disc that was used at the time the problem began.

En ce qui concerne l'installation et les connexions, consulter le manuel d'installation/raccordement fourni.

## ATTENTION

L'utilisation d'instruments optiques avec ce produit augmente les risques pour les yeux.



Le logo « HD Radio Ready » indique que ce produit commande un tuner HD Radio™ Sony (vendu séparément).

Pour obtenir plus d'informations sur le fonctionnement du tuner HD Radio™, veuillez vous reporter au mode d'emploi du tuner HD Radio™.

HD Radio™ et le logo HD Radio Ready sont des marques propriétaires d'iBiquity Digital Corp.



Le logo « SAT Radio Ready » indique que ce produit commande un module tuner radio satellite (vendu séparément). Consultez votre détaillant agréé Sony le plus proche pour en savoir plus sur le fonctionnement du module tuner radio satellite. « SAT Radio », « SAT Radio Ready », les logos SAT Radio et SAT Radio Ready, ainsi que toutes les marques associées sont des marques de commerce de Sirius Satellite Radio Inc. et de XM Satellite Radio Inc.



Microsoft, Windows Media et le logo Windows sont des marques de commerce ou des marques déposées de

Microsoft Corporation aux États-Unis et/ou dans d'autres pays.

iPod est une marque de commerce de Apple Inc., déposée aux États-Unis et dans d'autres pays.

Licence de la technologie de codage audio MPEG Layer-3 et des brevets obtenue de Fraunhofer IIS et Thomson.

Ce produit est protégé par des droits de propriété intellectuelle de Microsoft Corporation. Toute utilisation ou diffusion de la technologie décrite sortant du cadre de l'utilisation de ce produit est interdite sans licence accordée par Microsoft ou une filiale autorisée de Microsoft.

## Avertissement si le contact de votre véhicule ne comporte pas de position ACC

Veillez à régler la fonction arrêt automatique (page 13).

L'appareil s'éteint complètement et automatiquement après le laps de temps choisi une fois l'appareil mis hors tension afin d'éviter que la batterie ne se décharge.

Si vous ne réglez pas la fonction arrêt automatique, appuyez sur la touche **OFF** et maintenez-la enfoncée jusqu'à ce que l'affichage disparaisse chaque fois que vous coupez le contact.

## Préparation

Disques pouvant être lus sur cet appareil . . . . .	4
Réinitialisation de l'appareil . . . . .	4
Annulation du mode DEMO . . . . .	4
Préparation de la mini-télécommande . . . . .	4
Réglage de l'horloge . . . . .	4
Retrait de la façade . . . . .	5
Installation de la façade . . . . .	5

## Emplacement des commandes et opérations de base

Appareil principal . . . . .	6
Mini-télécommande RM-X151 . . . . .	6
Recherche d'une page — Quick-BrowZer . . . . .	8
Recherche d'élément par saut . . . . .	
— Mode Jump . . . . .	8

## Radio

Mémorisation et réception des stations . . . . .	9
Mémorisation automatique — BTM . . . . .	9
Mémorisation manuelle . . . . .	9
Réception des stations mémorisées . . . . .	9
Syntonisation automatique . . . . .	9

## CD

Rubriques d'affichage . . . . .	10
Lecture répétée et lecture aléatoire . . . . .	10

## iPod

Lecture d'un iPod . . . . .	10
Lecture de pages . . . . .	10
Rubriques d'affichage . . . . .	11
Réglage du mode de lecture . . . . .	11
Lecture répétée et lecture aléatoire . . . . .	11
Commande directe d'un iPod . . . . .	
— Commande passager . . . . .	12

## Autres fonctions

Changement des réglages du son . . . . .	12
Réglage des caractéristiques du son . . . . .	
— BAL/FAD/SUB . . . . .	12
Personnalisation de la courbe de l'égaliseur . . . . .	
— EQ3 . . . . .	12
Réglage des paramètres de configuration . . . . .	
— SET . . . . .	13
Utilisation d'un appareil en option . . . . .	14
Appareil audio auxiliaire . . . . .	14
Changeur CD . . . . .	14

## Informations complémentaires

Précautions . . . . .	15
Remarques sur les disques . . . . .	15
Ordre de lecture des fichiers . . . . .	
MP3/WMA . . . . .	15
À propos de l'iPod . . . . .	15
Entretien . . . . .	16
Démontage de l'appareil . . . . .	17
Caractéristiques techniques . . . . .	17
Dépannage . . . . .	18
Affichage des erreurs et messages . . . . .	19

## Site d'assistance

Si vous avez des questions ou si vous souhaitez consulter les dernières informations d'assistance sur ce produit, visitez le site Web suivant :

<http://esupport.sony.com>  
<http://www.sony.com/xplod>







Fournit des informations sur :

- Les modèles et les fabricants de lecteurs audio numériques compatibles
- Les fichiers MP3/WMA/AAC pris en charge

## Préparation

### Disques pouvant être lus sur cet appareil

Cet appareil peut lire des CD-DA (y compris ceux qui contiennent des informations CD TEXT) et des CD-R/CD-RW (fichiers MP3/WMA (page 15)).

Type de disques	Symbole indiqué sur le disque	
CD-DA		
MP3 WMA		
		

### Réinitialisation de l'appareil

Avant la première mise en service de l'appareil, après avoir remplacé la batterie du véhicule ou modifié les raccordements, vous devez réinitialiser l'appareil.

Retirez la façade (page 5), puis appuyez sur la touche RESET (page 6) avec un objet pointu comme un stylo à bille.

#### Remarque

Une pression sur la touche RESET remet l'heure à zéro et efface certaines informations mémorisées.

### Annulation du mode DEMO

Vous pouvez annuler l'affichage de démonstration qui est activé lors de la mise hors tension de l'appareil.

- 1 Appuyez sur la touche de sélection et maintenez-la enfoncée.**  
L'écran de configuration apparaît.
- 2 Appuyez plusieurs fois sur la touche de sélection jusqu'à ce que l'indication « DEMO » apparaisse.**
- 3 Tournez la molette de réglage pour sélectionner « DEMO-OFF ».**
- 4 Appuyez sur la touche de sélection et maintenez-la enfoncée.**  
Le réglage est terminé, la fenêtre d'affichage revient au mode de lecture/réception normal.

## Préparation de la mini-télécommande

Retirez la feuille de protection.

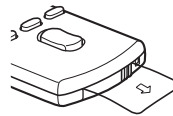

#### Conseil

Pour obtenir des informations sur la façon de remplacer la pile, reportez-vous à la page 16.

## Réglage de l'horloge

L'horloge numérique fonctionne suivant un cycle de 12 heures.

- 1 Appuyez sur la touche de sélection et maintenez-la enfoncée.**  
L'écran de configuration apparaît.
- 2 Appuyez plusieurs fois sur la touche de sélection jusqu'à ce que « CLOCK-ADJ » apparaisse.**
- 3 Appuyez sur (SEEK) +.**  
L'indication des heures clignote.
- 4 Tournez la molette de réglage pour régler l'heure et les minutes.**  
Appuyez sur (SEEK) +/- pour déplacer l'indication numérique.
- 5 Appuyez sur la touche de sélection après avoir réglé les minutes.**  
Le réglage est terminé et l'horloge démarre.

Pour afficher l'horloge, appuyez sur (DSPL).  
Appuyez de nouveau sur (DSPL) pour revenir à l'écran précédent.

## Retrait de la façade

Vous pouvez retirer la façade de cet appareil pour le protéger du vol.

### Alarme d'avertissement

Si vous mettez la clé de contact en position OFF sans ôter la façade, l'alarme d'avertissement retentit pendant quelques secondes. L'alarme est émise uniquement lorsque l'amplificateur intégré est utilisé.

#### 1 Appuyez sur (OFF).

L'appareil est mis hors tension.

#### 2 Appuyez sur , puis sortez la façade en tirant vers vous.

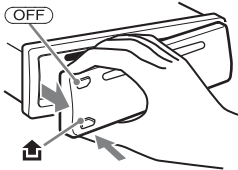

#### Remarques

- N'exercez pas de pression excessive sur la façade et la fenêtre d'affichage et ne la laissez pas tomber.
- N'exposez pas la façade à des températures élevées ou à l'humidité. Évitez de la laisser dans un véhicule en stationnement, sur le tableau de bord ou la plage arrière.

## Installation de la façade

Insérez la partie (A) de la façade dans la partie (B) de l'appareil, tel qu'illustré, puis poussez sur le côté gauche jusqu'au déclic de mise en place.

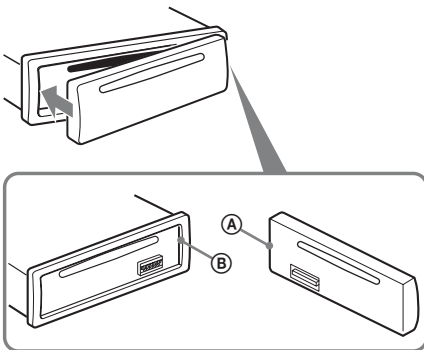

#### Remarque

Ne posez rien sur la face interne de la façade.

# Emplacement des commandes et opérations de base

## Appareil principal

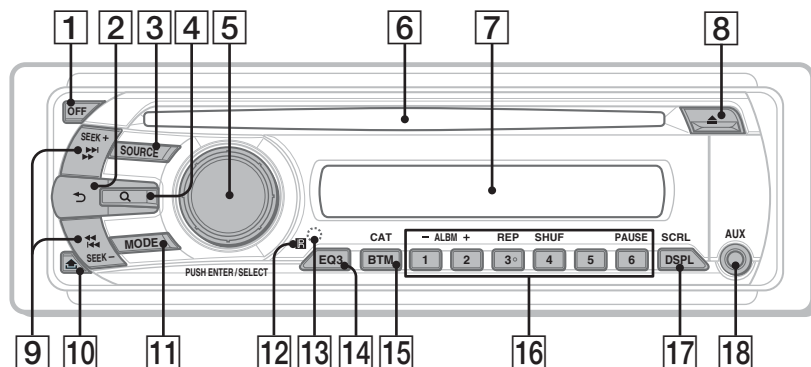

## Mini-télécommande RM-X151

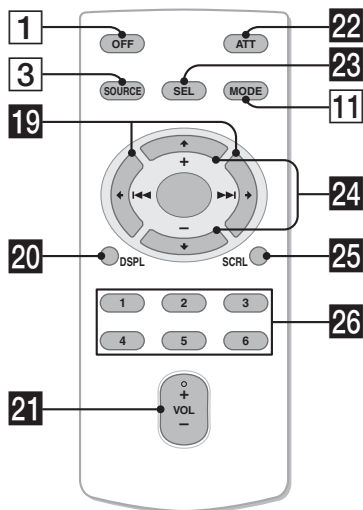

Cette section contient les instructions relatives à l'emplacement des commandes et aux opérations de base. Pour plus de détails, reportez-vous aux numéros de pages correspondants.

Pour plus de détails sur le fonctionnement de l'iPod, reportez-vous à la section « iPod » à la page 10 ou pour plus de détails sur le fonctionnement d'appareils en option (changeur CD, etc.), reportez-vous à la section « Utilisation d'un appareil en option » à la page 14.

Les touches correspondantes de la mini-télécommande commandent les mêmes fonctions que celles de l'appareil.

- 1 Touche OFF**  
Mise hors tension de l'appareil ; arrêt de la source.
- 2 Touche ↶ (BACK) page 8**  
Permet de revenir à l'écran précédent.
- 3 Touche SOURCE**  
Permet de mettre l'appareil sous tension ; de changer la source (Radio/CD/iPod/AUX)\*1.
- 4 Touche Q (BROWSE) page 8**  
Permet de passer en mode Quick-BrowZer (iPod).
- 5 Molette de réglage/touche de sélection**  
Permet de régler le niveau de volume (tournez) ; de sélectionner des paramètres de configuration (appuyez et tournez).
- 6 Fente d'insertion du disque**  
Insérez le disque (côté imprimé vers le haut), la lecture démarre.
- 7 Fenêtre d'affichage**
- 8 Touche ▲ (éjecter)**  
Éjection du disque.
- 9 Touches SEEK +/-  
CD/iPod :**  
Permettent de sauter des plages (appuyez) ; de sauter des plages en continu (appuyez, puis appuyez dans un délai d'environ 1 seconde et maintenez la touche enfoncée) ; d'effectuer un retour/une avance rapide dans une plage (appuyez sur la touche et maintenez-la enfoncée).









## Radio :

Régler automatiquement les stations (appuyez) ; rechercher manuellement une station (appuyez sur la touche et maintenez-la enfoncée).

- 10** **Touche**  **(déverrouillage de la façade)** page 5
- 11** **Touche MODE** page 9, 11, 12  
Appuyez sur cette touche pour sélectionner la bande radio (FM/AM)\*1/sélectionner le mode de lecture de l'iPod.  
Appuyez sur cette touche et maintenez-la enfoncée pour activer/désactiver la commande passager.
- 12** **Récepteur de la mini-télécommande**
- 13** **Touche RESET** (située derrière la façade) page 4
- 14** **Touche EQ3 (égaliseur)** page 12  
Permet de sélectionner un type d'égaliseur (XPLOD, VOCAL, EDGE, CRUISE, SPACE, GRAVITY, CUSTOM ou OFF).
- 15** **Touche BTM/CAT**\*2 page 9  
Permet de démarrer la fonction BTM (appuyez sur la touche et maintenez-la enfoncée).
- 16** **Touches numériques CD/iPod :**  
**①/②** : **ALBM -/+** (pendant la lecture de fichiers MP3/WMA)  
Saut d'albums (appuyez) ; saut d'albums en continu (appuyez sur la touche et maintenez-la enfoncée).  
**③** : **REP** page 10, 11  
**④** : **SHUF** page 10, 11  
**⑥** : **PAUSE**  
Permet d'interrompre la lecture.  
Appuyez de nouveau sur cette touche pour annuler.
- Radio :**  
Réception des stations enregistrées (appuyez) ; memorization des stations (appuyez sur la touche et maintenez-la enfoncée).
- 17** **Touche DSPL (affichage)/SCRL (défilement)** page 10, 11, 12  
Permet de modifier les rubriques d'affichage (appuyez) ; de faire défiler une rubrique d'affichage (appuyez sur la touche et maintenez-la enfoncée).
- 18** **Prise d'entrée AUX** page 14  
Raccordement d'un appareil audio portatif.

Les touches suivantes de la mini-télécommande correspondent également à des touches/fonctions différentes de celles de l'appareil. Retirez la feuille de protection avant l'utilisation (page 4).

- 19** **Touches**  **(◀◀/▶▶)**  
Permettent de commander le lecteur CD/la radio/l'iPod, identiques aux touches **(SEEK)** -/+ de l'appareil.  
La configuration, le réglage du son, etc., peuvent être effectués à l'aide des touches  .
- 20** **Touche DSPL (affichage)** page 10, 11, 12  
Permet de changer les rubriques d'affichage.
- 21** **Touche VOL (volume) +/-**  
Réglage du niveau du volume.
- 22** **Touche ATT (atténuation du son)**  
Permet d'atténuer le son. Appuyez de nouveau sur cette touche pour annuler.
- 23** **Touche SEL (sélection)**  
Identique à la touche de sélection de l'appareil.
- 24** **Touches**  **(+)**/**↓ (-)**  
Permettent de commander le lecteur CD/l'iPod, identiques aux touches **①/②** (ALBM -/+) de l'appareil.  
La configuration, le réglage du son, etc., peuvent être effectués à l'aide des touches  .
- 25** **Touche SCRL (défilement)**  
Permet de faire défiler l'élément affiché.
- 26** **Touches numériques**  
Réception des stations enregistrées (appuyez) ; memorization des stations (appuyez sur la touche et maintenez-la enfoncée).
- \*1 Si un changeur CD, un récepteur HD Radio ou un récepteur SAT est raccordé, lorsque vous appuyez sur **(SOURCE)**, le type d'appareil raccordé (« HD », « XM » ou « SR ») apparaît dans l'affichage, selon l'appareil raccordé. En outre, si vous appuyez sur la touche **(MODE)**, vous pouvez commuter le changeur, la bande du récepteur HD Radio ou la bande du récepteur SAT.
- \*2 Lorsqu'un récepteur SAT est raccordé.
- Remarque**  
Si vous éteignez l'appareil et que l'affichage disparaît, son fonctionnement ne peut pas être commandé avec la mini-télécommande, sauf si vous appuyez d'abord sur la touche **(SOURCE)** de l'appareil ou si vous insérez d'abord un disque dans le lecteur pour l'activer.

## Recherche d'une plage — Quick-BrowZer

Vous pouvez facilement rechercher une plage sur un iPod par catégorie.

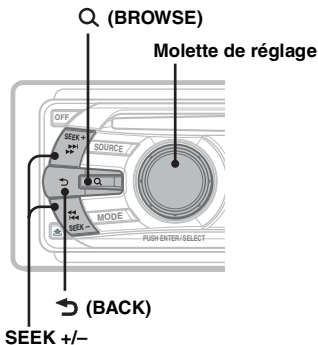

- 1 Appuyez sur Q (BROWSE).**  
L'appareil passe en mode Quick-BrowZer et la liste des catégories de recherche apparaît.
- 2 Tournez la molette de réglage pour sélectionner la catégorie de recherche de votre choix, puis appuyez pour valider.**
- 3 Répétez l'étape 2 jusqu'à ce que la plage de votre choix soit sélectionnée.**  
La lecture commence.

### Pour revenir à l'écran précédent

Appuyez sur **(BACK)**.

### Pour quitter le mode Quick-BrowZer

Appuyez sur **Q (BROWSE)**.

#### Remarque

Lorsque l'appareil passe en mode Quick-BrowZer, la lecture répétée ou aléatoire est annulée.

## Recherche d'élément par saut — Mode Jump

Lorsqu'une catégorie contient de nombreux éléments, vous pouvez rechercher rapidement l'élément de votre choix.

- 1 Appuyez sur (SEEK) + en mode Quick-BrowZer.**

L'écran suivant apparaît.

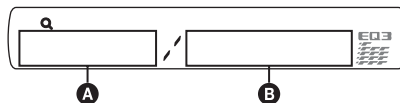

- A** Numéro d'élément actuel
- B** Nombre total d'éléments dans la couche actuelle

Puis, le nom de l'élément apparaît.

- 2 Tournez la molette de réglage pour sélectionner l'élément souhaité ou un élément proche.**

L'appareil effectue des sauts par incréments de 10% du nombre total d'éléments.

- 3 Appuyez sur la molette de réglage.**

L'affichage revient au mode Quick-BrowZer et la rubrique sélectionnée apparaît.

- 4 Tournez la molette de réglage pour sélectionner la rubrique de votre choix, puis appuyez pour valider.**

La lecture commence si l'élément sélectionné est une plage.

### Pour annuler le mode Jump

Appuyez sur **(BACK)** ou **(SEEK) -**.

## Radio

### Mémorisation et réception des stations

#### Attention

Pour syntoniser des stations pendant que vous conduisez, utilisez la fonction de mémorisation des meilleurs accords (BTM) afin d'éviter tout accident.

#### Mémorisation automatique — BTM

- 1 Appuyez plusieurs fois sur **(SOURCE)** jusqu'à ce que l'indication « TUNER » apparaisse.

Pour changer de bande, appuyez plusieurs fois sur **(MODE)**. Vous pouvez sélectionner FM1, FM2, FM3, AM1 ou AM2.

- 2 Appuyez sur la touche **(BTM)** et maintenez-la enfoncée jusqu'à ce que « BTM » clignote.

L'appareil enregistre les stations sur les touches numériques dans l'ordre des fréquences.

Un bip retentit lorsque le réglage est mémorisé.

#### Mémorisation manuelle

- 1 Lorsque vous captez la station que vous souhaitez mémoriser, appuyez sur une touche numérique (**1** à **6**) et maintenez-la enfoncée jusqu'à ce que l'indication « MEM » s'affiche.

#### Remarque

Si vous essayez de mémoriser une autre station sur la même touche numérique, la station mémorisée précédemment est effacée.

#### Réception des stations mémorisées

- 1 Sélectionnez la bande, puis appuyez sur une touche numérique (**1** à **6**).

#### Syntonisation automatique

- 1 Sélectionnez la bande, puis appuyez sur **(SEEK) +/-** pour rechercher la station.

Le balayage s'interrompt lorsque l'appareil capte une station. Répétez cette procédure jusqu'à ce que vous captiez la station souhaitée.

#### Conseil

Si vous connaissez la fréquence de la station que vous souhaitez écouter, maintenez la touche **(SEEK) +/-** enfoncée pour localiser la fréquence approximativement, puis appuyez plusieurs fois sur **(SEEK) +/-** pour la régler avec précision (syntonisation manuelle).

Pour plus de détails sur la sélection d'un changeur CD, reportez-vous à la page 14.

## Rubriques d'affichage

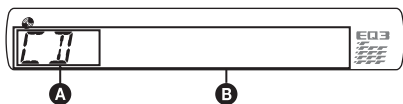

**A** Source

**B** Nom de plage\*<sup>1</sup>, nom du disque/de l'artiste\*<sup>1</sup>, nom de l'artiste\*<sup>1</sup>, numéro d'album\*<sup>2</sup>, nom d'album\*<sup>1</sup>, numéro de plage/temps de lecture écoulé, horloge

\*<sup>1</sup> Les informations d'un CD TEXT, MP3/WMA sont affichées.

\*<sup>2</sup> Le numéro d'album s'affiche uniquement lorsque vous changez d'album.

Appuyez sur (DSPL) pour modifier les rubriques d'affichage **B**.

### Conseil

Les rubriques d'affichage diffèrent selon le type de disque, le format d'enregistrement et les réglages.

## Lecture répétée et lecture aléatoire

**1** En cours de lecture, appuyez plusieurs fois sur **3** (REP) ou **4** (SHUF) jusqu'à ce que le réglage souhaité apparaisse.

Sélectionnez	Pour lire
↶ TRACK	une plage en boucle.
↶ ALBUM*	un album en boucle.
SHUF ALBUM*	un album dans un ordre aléatoire.
SHUF DISC	un disque dans un ordre aléatoire.

\* Lors de la lecture d'un fichier MP3/WMA.

Pour revenir au mode de lecture normal, sélectionnez « ↶ OFF » ou « SHUF OFF ».

## Lecture d'un iPod

En raccordant un iPod au connecteur Dock situé à l'arrière de l'appareil, vous pouvez écouter de la musique par l'intermédiaire des haut-parleurs de votre véhicule tout en commandant l'iPod à partir de l'appareil.

Pour plus de détails sur la compatibilité de votre iPod, reportez-vous à la section « À propos de l'iPod » à la page 15 ou visitez notre site d'assistance.

### Site d'assistance

<http://esupport.sony.com>

<http://www.sony.com/xplod>

## Lecture de plages

Baissez le volume de l'appareil avant de raccorder l'iPod au connecteur Dock.

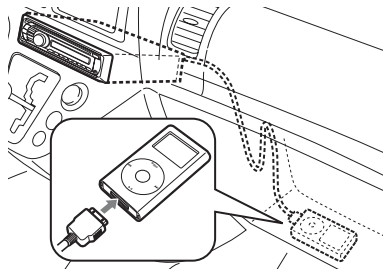

### 1 Raccordez l'iPod au connecteur Dock.

La lecture de l'iPod commence automatiquement et l'indication suivante s'affiche à l'écran de l'iPod.\*



Les plages de l'iPod sont lues automatiquement à partir de l'endroit où la lecture s'était terminée.

Si un iPod est déjà raccordé, appuyez plusieurs fois sur (SOURCE) jusqu'à ce que l'indication « IPOD » s'affiche pour lancer la lecture.

\* Si l'iPod a été lu en dernier au moyen de la commande passager, cette indication ne s'affiche pas.

## 2 Appuyez sur (MODE) pour sélectionner le mode de lecture.

Le mode change comme suit :

**RESUMING** → **ALBUM** → **TRACK** → **PODCAST\*** → **GENRE** → **PLAYLIST** → **ARTIST**

\* Peut ne pas apparaître selon le réglage de l'iPod.

## 3 Réglez le volume.

Appuyez sur (OFF) pour arrêter la lecture.

### Conseils

- Lorsque le contact est réglé à la position ACC ou que l'appareil est sous tension, l'iPod se recharge.
- Si l'iPod est déconnecté en cours de lecture, « NO IPOD » apparaît dans la fenêtre d'affichage de l'appareil.

## Mode de reprise

Lorsque l'iPod est raccordé au connecteur Dock, l'appareil passe en mode de reprise et la lecture démarre dans le mode sélectionné par l'iPod.

En mode de reprise, les touches suivantes ne fonctionnent pas.

- (3) (REP)
- (4) (SHUF)

## Rubriques d'affichage

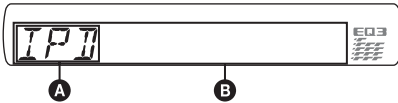

- A** Indication de la source (iPod)
- B** Nom de plage, nom de l'artiste, nom d'album, numéro de plage/temps de lecture écoulé, horloge

Appuyez sur (DSPL) pour modifier les rubriques d'affichage **B**.

### Conseil

Lorsque l'album, le podcast, le genre, l'artiste, la liste de lecture est modifié(e), le numéro de l'élément s'affiche pendant quelques instants.

### Remarque

Il se peut que certaines lettres enregistrées dans l'iPod ne s'affichent pas correctement.

## Réglage du mode de lecture

### 1 En cours de lecture, appuyez sur (MODE).

Le mode change comme suit :

**ALBUM** → **TRACK** → **PODCAST\*** → **GENRE** → **PLAYLIST** → **ARTIST**

\* Peut ne pas apparaître selon le réglage de l'iPod.

## Saut d'albums, de podcasts, de genres, de listes de lecture et d'artistes

Pour	Appuyez sur
Sauter	(1)/(2) (ALBM -/+) [appuyez une fois pour chaque]
Sauter en continu	(1)/(2) (ALBM -/+) [maintenez la touche enfoncée jusqu'au point souhaité]

## Lecture répétée et lecture aléatoire

### 1 En cours de lecture, appuyez plusieurs fois sur (3) (REP) ou (4) (SHUF) jusqu'à ce que le réglage souhaité apparaisse.

Sélectionnez	Pour lire
↶ TRACK	une plage en boucle.
↶ ALBUM	un album en boucle.
↶ PODCAST	un podcast en boucle.
↶ ARTIST	un artiste en boucle.
↶ PLAYLIST	une liste de lecture en boucle.
↶ GENRE	un genre en boucle.
SHUF ALBUM	un album dans un ordre aléatoire.
SHUF PODCAST	des podcasts dans un ordre aléatoire.
SHUF ARTIST	un artiste dans un ordre aléatoire.
SHUF PLAYLIST	une liste de lecture dans un ordre aléatoire.
SHUF GENRE	un genre dans un ordre aléatoire.
SHUF DEVICE	un périphérique dans un ordre aléatoire.

Le réglage est terminé après 3 secondes.

Pour revenir au mode de lecture normal, sélectionnez « ↶ OFF » ou « SHUF OFF ».

## Commande directe d'un iPod — Commande passager

Vous pouvez commander directement un iPod raccordé au connecteur Dock.

### 1 En cours de lecture, appuyez sur **(MODE)** et maintenez la touche enfoncée.

L'indication « MODE IPOD » apparaît et vous pouvez commander directement l'iPod.

### Pour modifier l'affichage de l'horloge

Appuyez sur **(DSPL)**.

### Pour désactiver la commande passager

Appuyez sur la touche **(MODE)** et maintenez-la enfoncée.

L'indication « MODE AUDIO » apparaît et le mode de lecture passe à « RESUMING ».

#### Remarques

- Le volume peut être réglé par l'intermédiaire de l'appareil uniquement.
- Lorsque ce mode est désactivé, la lecture répétée est annulée.

## Autres fonctions

### Changement des réglages du son

#### Réglage des caractéristiques du son — BAL/FAD/SUB

Vous pouvez régler la balance gauche/droite, l'équilibre avant/arrière, ainsi que le volume du caisson de graves.

### 1 Appuyez plusieurs fois sur la touche de sélection jusqu'à ce que « BAL », « FAD », « SUB » apparaisse.

Le paramètre change comme suit :

**LOW**\*1 → **MID**\*1 → **HI**\*1 →

**BAL** (gauche-droite) → **FAD** (avant-arrière)

→ **SUB** (volume du caisson de graves)\*2 →

**AUX**\*3

\*1 Lorsque EQ3 est activé (page 12).

\*2 Lorsque la sortie audio est réglée à « SUB-OUT » (page 13).

« ATT » s'affiche au réglage minimal et peut être réglé suivant 21 incréments.

\*3 Lorsque la source AUX est activée (page 14).

### 2 Tournez la molette de réglage pour régler le paramètre sélectionné.

### 3 Appuyez sur **↵** (BACK).

Le réglage est terminé, la fenêtre d'affichage revient au mode de lecture/réception normal.

### Personnalisation de la courbe de l'égaliseur — EQ3

L'option « CUSTOM » de EQ3 vous permet d'effectuer vos propres réglages de l'égaliseur.

### 1 Sélectionnez une source, puis appuyez plusieurs fois sur **(EQ3)** pour sélectionner « CUSTOM ».

### 2 Appuyez plusieurs fois sur la touche de sélection jusqu'à ce que « LOW », « MID » ou « HI » apparaisse.

### 3 Tournez la molette de réglage pour régler le paramètre sélectionné.

Le niveau de volume peut être réglé par incréments de 1 dB, de -10 dB à +10 dB.

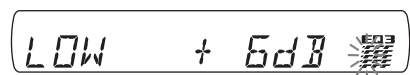

Répétez les étapes 2 et 3 pour régler la courbe de l'égaliseur.

Pour restaurer la courbe de l'égaliseur par défaut, appuyez sur la touche de sélection et maintenez-la enfoncée avant la fin du réglage.

#### 4 Appuyez sur ↵ (BACK).

Le réglage est terminé, la fenêtre d'affichage revient au mode de lecture/réception normal.

#### Conseil

D'autres types d'égaliseur peuvent aussi être réglés.

## Réglage des paramètres de configuration — SET

#### 1 Appuyez sur la touche de sélection et maintenez-la enfoncée.

L'écran de configuration apparaît.

#### 2 Appuyez plusieurs fois sur la touche de sélection jusqu'à ce que le paramètre de votre choix apparaisse.

#### 3 Tournez la molette de réglage pour sélectionner le réglage (exemple : « ON » ou « OFF »).

#### 4 Appuyez sur la touche de sélection et maintenez-la enfoncée.

Le réglage est terminé, la fenêtre d'affichage revient au mode de lecture/réception normal.

#### Remarque

Les rubriques affichées diffèrent selon la source et le réglage.

Les paramètres suivants peuvent être réglés (reportez-vous à la page indiquée pour plus de détails) :

---

#### CLOCK-ADJ (Réglage de l'horloge) (page 4)

##### BEEP

Permet d'activer ou de désactiver le bip : « ON », « OFF ».

---

#### AUX-A\*<sup>1</sup> (AUX Audio)

Permet d'activer ou de désactiver l'affichage de la source AUX : « ON », « OFF » (page 14).

---

#### A.OFF (Arrêt automatique)

Permet d'éteindre automatiquement après un laps de temps souhaité après la mise hors tension de l'appareil : « NO », « 30S (secondes) », « 30M (minutes) », « 60M (minutes) ».

---

#### SUB/REAR\*<sup>1</sup>

Permet de commuter la sortie audio : « SUB-OUT » (caisson de graves), « REAR-OUT » (amplificateur de puissance).

---

#### DEMO (Démonstration)

Permet d'activer ou de désactiver le mode de démonstration : « ON », « OFF ».

---

#### DIM (Régulateur de luminosité)

Permet de modifier la luminosité de la fenêtre d'affichage : « ON », « OFF ».

---

---

#### M.DSPL (Affichage animé)

Permet de sélectionner le mode d'affichage animé.

– « SA » : pour afficher les motifs animés et l'analyseur de spectre.

– « OFF » : pour désactiver l'affichage animé.

---

#### A.SCRL (Défilement automatique)

Permet de faire défiler automatiquement les rubriques d'affichage longues : « ON », « OFF ».

---

#### LOCAL (Mode de recherche locale)

– « ON » : pour syntoniser uniquement les stations dont les signaux sont puissants.

– « OFF » : pour syntoniser une réception normale.

---

#### MONO\*<sup>2</sup> (Mode monaural)

Pour améliorer la réception FM faible, sélectionnez le mode de réception monaurale : « ON », « OFF ».

---

#### LPF\*<sup>3</sup> (Filtre passe-bas)

Permet de sélectionner la fréquence de coupure du caisson de graves : « OFF », « 80Hz », « 100Hz », « 120Hz », « 140Hz », « 160Hz ».

---

#### LPF NORM/REV\*<sup>3</sup> (Filtre passe-bas (normal/inversé))

Permet de sélectionner la phase du filtre passe-bas lorsque celui-ci est activé : « NORM », « REV ».

---

#### HPF (Filtre passe-haut)

Permet de sélectionner la fréquence de coupure des haut-parleurs avant/arrière : « OFF », « 80Hz », « 100Hz », « 120Hz », « 140Hz », « 160Hz ».

---

#### LOUD (Intensité sonore)

Amplifie les graves et les aigus pour vous permettre d'entendre des sons nets à des volumes faibles : « ON », « OFF ».

---

#### BTM (page 9)

---

\*<sup>1</sup> Lorsque l'appareil est hors tension.

\*<sup>2</sup> Lors d'une réception FM.

\*<sup>3</sup> Lorsque la sortie audio est réglée à « SUB-OUT ».

## Utilisation d'un appareil en option

### Appareil audio auxiliaire

En raccordant un appareil audio portable en option à la prise d'entrée AUX (mini-prise stéréo) de l'appareil, puis en sélectionnant simplement la source, vous pouvez écouter le son par l'intermédiaire des haut-parleurs de votre véhicule. Le niveau du volume peut être réglé pour corriger toutes les différences entre l'appareil et l'appareil audio portable. Suivez la procédure ci-dessous :

### Raccordement de l'appareil audio portable

- 1 Mettez l'appareil audio portable hors tension.
- 2 Baissez le volume sur l'appareil.
- 3 Procédez au raccordement à l'appareil.

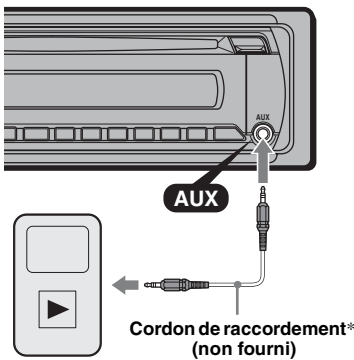

\* Veuillez à utiliser une fiche de type droite.

### Réglage du niveau de volume

Avant de commencer la lecture, n'oubliez pas de régler le volume de chaque périphérique audio connecté.

- 1 Baissez le volume sur l'appareil.
- 2 Appuyez plusieurs fois sur la touche **(SOURCE)** jusqu'à ce que l'indication « AUX » apparaisse.  
« AUX FRONT IN » apparaisse.
- 3 Démarrez la lecture sur l'appareil audio portable, à un niveau de volume moyen.
- 4 Réglez votre appareil sur le volume d'écoute habituel.

- 5 Appuyez plusieurs fois sur la touche de sélection jusqu'à ce que « AUX » apparaisse, puis tournez la molette de réglage du volume pour régler le niveau d'entrée (-8 dB à +18 dB).

### Changeur CD

#### Sélection du changeur

- 1 Appuyez plusieurs fois sur la touche **(SOURCE)** jusqu'à ce que l'indication « CD » apparaisse.
- 2 Appuyez plusieurs fois sur **(MODE)** jusqu'à ce que le changeur souhaité apparaisse.

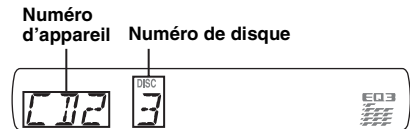

La lecture commence.

#### Saut d'albums et de disques

- 1 En cours de lecture, appuyez sur **(1)/(2)** (ALBM -/+).

Pour sauter	Appuyez sur <b>(1)/(2)</b> (ALBM -/+)
un album	et relâchez (maintenez quelques instants).
plusieurs albums de suite	et appuyez de nouveau dans les 2 secondes qui suivent.
des disques	de façon répétée.
plusieurs disques de suite	puis appuyez de nouveau dans les 2 secondes qui suivent et maintenez.

#### Lecture répétée et lecture aléatoire

- 1 En cours de lecture, appuyez plusieurs fois sur **(3)** (REP) ou **(4)** (SHUF) jusqu'à ce que le réglage souhaité apparaisse.

Sélectionnez	Pour lire
<b>DISC</b>	un disque en boucle.
<b>SHUF CHANGER</b>	des plages du changeur dans un ordre aléatoire.
<b>SHUF ALL</b>	des plages de tous les appareils dans un ordre aléatoire.

Pour revenir au mode de lecture normal, sélectionnez « **OFF** » ou « **SHUF OFF** ».



## Informations complémentaires

### Précautions

- Si votre véhicule est resté garé en plein soleil, laissez l'appareil refroidir avant de l'utiliser.
- L'antenne électrique se déploie automatiquement.

### Condensation

De l'humidité peut se condenser à l'intérieur de l'appareil. Si cela se produit, l'appareil ne fonctionne pas correctement. Dans ce cas, retirez le disque et attendez environ une heure que l'humidité se soit évaporée.

### Pour conserver un son de haute qualité

Ne renversez pas de liquide sur l'appareil ou sur les disques.

### Remarques sur les disques

- N'exposez pas les disques au rayonnement direct du soleil ou à des sources de chaleur comme des conduits d'air chaud et ne les laissez pas dans un véhicule garé en plein soleil.
- Avant la lecture, nettoyez les disques avec un chiffon de nettoyage en partant du centre vers l'extérieur. N'utilisez pas de solvants tels que de l'essence, du diluant ou des nettoyants disponibles dans le commerce.



### Disques ne pouvant PAS être lus sur cet appareil

- Disques sur lesquels sont collés des étiquettes, des autocollants, du ruban adhésif ou du papier. De tels disques peuvent provoquer des problèmes de fonctionnement ou être endommagés.
- Disques de forme non standard (ex., en forme de cœur, de carré ou d'étoile). Vous risquez d'endommager votre appareil si vous essayez de lire ces types de disques.
- Cet appareil ne permet pas la lecture de disques de 8 cm (3 1/4 po).

### Remarques sur les disques CD-R/CD-RW

- Le nombre maximal de : (CD-R/CD-RW uniquement)
  - dossiers (albums) : 150 (y compris le répertoire racine)
  - fichiers (plages) et dossiers : 300 (lorsqu'un nom de fichier ou de dossier contient un grand nombre de caractères, ce nombre peut être inférieur à 300)
  - caractères affichables pour un nom de dossier/fichier : 32 (Joliet)/64 (Romeo)

- Lorsque la première session du disque multissession est au format CD-DA, le disque est reconnu comme un CD-DA et les autres sessions ne sont pas lues.
- Cet appareil est conçu pour la lecture des disques conformes à la norme Compact Disc (CD). Les DualDiscs et d'autres disques de musique encodés selon des technologies de protection des droits d'auteur ne sont pas conformes à la norme Compact Disc (CD). Par conséquent, ils ne peuvent être lus par cet appareil.
- **Disques ne pouvant PAS être lus sur cet appareil**
  - CD-R/CD-RW dont la qualité d'enregistrement est mauvaise.
  - CD-R/CD-RW enregistrés à l'aide d'un appareil enregistreur non compatible.
  - CD-R/CD-RW n'ayant pas été finalisés correctement.
  - CD-R/CD-RW autres que ceux enregistrés au format CD audio ou MP3 conformément au format ISO9660 niveau 1/niveau 2, Joliet/Romeo ou multissession.

### Ordre de lecture des fichiers MP3/WMA

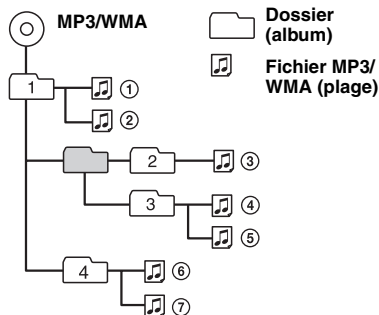

### À propos de l'iPod

Cet appareil peut être raccordé aux iPods suivants. Mettez à jour votre iPod avec la dernière version logicielle avant de l'utiliser.

- iPod mini\*
- iPod nano 1ère génération
- iPod nano 2ème génération (aluminium)
- iPod nano 3ème génération (vidéo)
- iPod 4ème génération\*
- iPod 4ème génération (affichage couleur)\*
- iPod 5ème génération (vidéo)
- iPod classic
- iPod touch

\* Lorsqu'un iPod mini ou un iPod 4ème génération est raccordé, la commande passager n'est pas disponible.

Si vous avez des questions ou des problèmes concernant cet appareil qui ne sont pas abordés dans ce mode d'emploi, contactez votre détaillant Sony.

### Remplacement de la pile au lithium de la mini-télécommande

Dans des conditions d'utilisation normales, la pile dure environ 1 an. (En fonction des conditions d'utilisation, sa durée de vie peut être plus courte.) Lorsque la pile est faible, la portée de la mini-télécommande diminue. Remplacez la pile par une pile au lithium CR2025 neuve. L'utilisation de tout autre type de pile présente un risque d'incendie ou d'explosion.

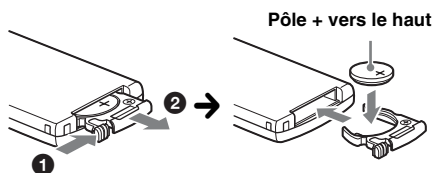

#### Remarques sur la pile au lithium

- Tenez la pile au lithium hors de la portée des enfants. En cas d'ingestion de la pile, consultez immédiatement un médecin.
- Essuyez la pile avec un chiffon sec pour assurer un bon contact.
- Veillez à respecter la polarité lors de l'installation de la pile.
- Ne tenez pas la pile avec des pinces métalliques, car cela pourrait entraîner un court-circuit.

#### ATTENTION

Utilisée de façon incorrecte, la pile peut exploser. Ne pas la recharger, la démonter ni la jeter au feu.

### Remplacement du fusible

Lorsque vous remplacez le fusible, veillez à utiliser un fusible dont l'intensité, en ampères, correspond à la valeur indiquée sur le fusible usagé. Si le fusible saute, vérifiez le branchement de l'alimentation et remplacez-le. Si le nouveau fusible saute également, il est possible que l'appareil soit défectueux. Dans ce cas, consultez votre détaillant Sony le plus proche.

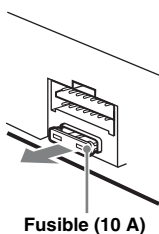

### Nettoyage des connecteurs

L'appareil peut ne pas fonctionner correctement si les connecteurs entre l'appareil et la façade sont encrassés. Pour éviter cette situation, retirez la façade (page 5) et nettoyez les connecteurs avec un coton-tige. N'exercez pas une pression trop forte, car les connecteurs pourraient être endommagés.

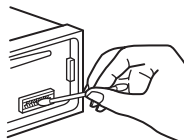

Appareil principal

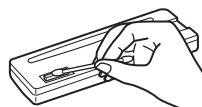

Arrière de la façade

#### Remarques

- Pour plus de sécurité, coupez le moteur avant de nettoyer les connecteurs et retirez la clé du contact.
- Ne touchez jamais les connecteurs directement avec les doigts ou avec un objet métallique.

## Démontage de l'appareil

### 1 Retirez le tour de protection.

- 1 Retirez la façade (page 5).
- 2 Pincez les deux bords du tour de protection, puis sortez-le.

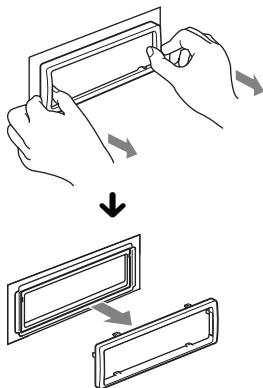

### 2 Retirez l'appareil.

- 1 Insérez simultanément les deux clés de déblocage jusqu'au clic.

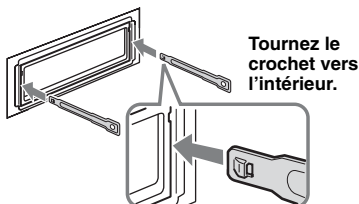

- 2 Tirez sur les clés de déblocage pour extraire l'appareil.

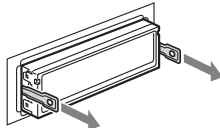

- 3 Faites glisser l'appareil en dehors de son support.

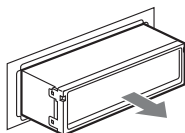

## Caractéristiques techniques

### Lecteur CD

**Rapport signal/bruit :** 120 dB  
**Réponse en fréquence :** 10 à 20 000 Hz  
**Pleurage et scintillement :** en dessous du seuil mesurable

### Radio

#### FM

**Plage de syntonisation :** 87,5 à 107,9 MHz  
**Borne d'antenne :** connecteur d'antenne externe  
**Fréquence intermédiaire :** 150 kHz  
**Sensibilité utile :** 10 dBf  
**Sélectivité :** 75 dB à 400 kHz  
**Rapport signal/bruit :** 70 dB (mono)  
**Séparation :** 40 dB à 1 kHz  
**Réponse en fréquence :** 20 à 15 000 Hz

#### AM

**Plage de syntonisation :** 530 à 1 710 kHz  
**Borne d'antenne :** connecteur d'antenne externe  
**Fréquence intermédiaire :** 25 kHz  
**Sensibilité :** 26 µV

### Amplificateur de puissance

**Sorties :** sorties de haut-parleurs (connecteurs de sécurité)  
**Impédance des haut-parleurs :** 4 à 8 ohms  
**Puissance de sortie maximale :** 52 W × 4 (à 4 ohms)

### Généralités

#### Sorties :

Borne de sorties audio (commutation avant, caisson de graves/arrière)  
Borne de commande de relais d'antenne électrique  
Borne de commande d'amplificateur de puissance

#### Entrées :

Borne d'entrée de l'antenne  
Borne d'entrée de commande BUS  
Borne d'entrée audio BUS  
Prise d'entrée AUX (mini-prise stéréo)  
Borne d'entrée de signal iPod (connecteur Dock)

#### Commandes de tonalité :

Graves : ±10 dB à 60 Hz (XPLOD)  
Médiums : ±10 dB à 1 kHz (XPLOD)  
Aigus : ±10 dB à 10 kHz (XPLOD)

**Alimentation requise :** batterie de véhicule 12 V CC (masse négative)

**Tension d'alimentation :** 11 à 16 V

**Dimensions :** environ 178 × 50 × 179 mm  
(7 1/8 × 2 × 7 1/8 po) (l/h/p)

**Dimensions du support :** environ 182 × 53 × 162 mm  
(7 1/4 × 2 1/8 × 6 1/2 po) (l/h/p)

**Poids :** environ 1,3 kg (2 lb 14 oz)

#### Accessoires fournis :

Mini-télécommande : RM-X151  
Composants destinés à l'installation et aux raccordements (1 jeu)

suite à la page suivante →

### Accessoires/appareils en option :

Câble BUS (fourni avec un câble à broche RCA) :  
RC-61 (1 m), RC-62 (2 m)  
Changeur CD (10 disques) : CDX-757MX  
Changeur CD (6 disques) : CDX-T69  
Sélecteur de source : XA-C40  
Sélecteur AUX-IN : XA-300  
Adaptateur d'interface pour iPod : XA-120IP  
Tuner HD Radio™ : XT-100HD

Il est possible que votre détaillant ne dispose pas de certains accessoires. Veuillez vous adresser à lui pour tout renseignement complémentaire.

*La conception et les caractéristiques techniques sont sujettes à modification sans préavis.*



- Aucun retardateur de flamme halogéné n'est utilisé dans certaines cartes à circuits imprimés.
- Aucun retardateur de flamme halogéné n'est utilisé dans la composition des coques.
- Du papier est utilisé pour les cales d'emballage.

## Dépannage

La liste de contrôles suivante vous aidera à remédier aux problèmes que vous pourriez rencontrer avec cet appareil.

Avant de passer en revue la liste de contrôles ci-dessous, vérifiez les procédures de raccordement et d'utilisation.

Si le problème n'est pas résolu, visitez le site d'assistance suivant.

### Site d'assistance

<http://esupport.sony.com>

<http://www.sony.com/xplod>

### Généralités

#### L'appareil n'est pas alimenté.

- Vérifiez le raccordement ou le fusible.
- Si l'appareil est mis hors tension et que l'affichage disparaît, il est alors impossible de commander l'appareil avec la télécommande.  
→ Mettez l'appareil sous tension.

#### L'antenne électrique ne se déploie pas.

L'antenne électrique ne dispose pas d'un boîtier de relais.

#### Aucun son n'est émis.

- La fonction ATT est activée.
- La position de la commande d'équilibre avant/arrière « FAD » n'est pas réglée pour un système à 2 haut-parleurs.

#### Aucun bip n'est émis.

- Le bip est désactivé (page 13).
- Un amplificateur de puissance en option est raccordé et vous n'utilisez pas l'amplificateur intégré.

#### Le contenu de la mémoire a été effacé.

- La touche RESET a été enfoncée.  
→ Recommencez la procédure d'enregistrement dans la mémoire.
- Le cordon d'alimentation ou la batterie a été déconnecté(e) ou n'est pas raccordé(e) correctement.

#### Les stations mémorisées sont effacées et l'heure est remise à zéro.

#### Le fusible a sauté.

#### Émission de bruit lorsque la position de la clé de contact est modifiée.

Les câbles ne sont pas raccordés correctement au connecteur d'alimentation du véhicule destiné aux accessoires.

#### En cours de lecture ou de réception, l'écran du mode de démonstration apparaît.

Si aucune opération n'est effectuée pendant 5 minutes alors que le réglage « DEMO-ON » est sélectionné, le mode de démonstration démarre.

→ Sélectionnez le réglage « DEMO-OFF » (page 13).

---

### L'affichage disparaît de la fenêtre d'affichage ou il n'apparaît pas.

- Le régulateur de luminosité est réglé à « DIM-ON » (page 13).
- L'affichage est désactivé si vous maintenez la touche (OFF) enfoncée.
  - Maintenez la touche (OFF) de l'appareil enfoncée jusqu'à ce que l'affichage apparaisse.
- Les connecteurs sont sales (page 16).

---

### La fonction arrêt automatique est inopérante.

- L'appareil est sous tension. La fonction arrêt automatique s'active après la mise hors tension de l'appareil.
- Mettez l'appareil hors tension.

---

### Lecture de CD

---

#### Impossible d'introduire le disque.

- Un autre disque est déjà en place.
- Le disque a été introduit de force à l'envers ou dans le mauvais sens.

---

#### La lecture du disque ne commence pas.

- Le disque est défectueux ou sale.
- Les CD-R/CD-RW ne sont pas destinés à un usage audio (page 15).

---

#### Impossible de lire des fichiers MP3/WMA.

Le disque n'est pas compatible avec le format et la version MP3/WMA. Pour plus de détails sur les disques et les formats pouvant être lus, visitez notre site d'assistance.

---

#### Certains fichiers MP3/WMA exigent un délai plus long que d'autres avant le début de la lecture.

- La lecture des types de disques suivants exige un délai de démarrage plus long.
- disques comportant une hiérarchie de dossiers complexe.
  - disques enregistrés en multiseSSION.
  - disques auxquels il est possible d'ajouter des données.

---

#### Les rubriques d'affichage ne défilent pas.

- Pour certains disques contenant un grand nombre de caractères, le fonction de défilement peut être inopérante.
- La fonction « A.SCRL » est réglée à « OFF ».
  - Réglez l'appareil à « A.SCRL-ON » (page 13).
  - Appuyez sur la touche (DSPL) (SCRL) et maintenez-la enfoncée.

---

#### Le son saute.

- L'installation est incorrecte.
  - Installez l'appareil suivant un angle de moins de 45° dans un endroit stable de la voiture.
- Le disque est défectueux ou sale.

---

#### Les touches de commande ne fonctionnent pas.

---

#### Impossible d'éjecter le disque.

- Appuyez sur la touche RESET (page 4).

---

### Réception radio

---

#### Impossible de capter des stations.

#### Le son comporte des parasites.

- Le raccordement n'est pas correct.
  - Raccordez un câble de commande d'antenne électrique (bleu) ou un câble d'alimentation d'accessoires (rouge) au câble d'alimentation de l'amplificateur d'antenne du véhicule (uniquement si votre véhicule est équipé d'une antenne FM/AM intégrée dans la fenêtre arrière ou latérale).
  - Vérifiez le raccordement de l'antenne du véhicule.
  - Si l'antenne automatique ne se déploie pas, vérifiez le raccordement du câble de commande d'antenne électrique.

---

#### Impossible de capter une présélection.

- Enregistrez la fréquence correcte dans la mémoire.
- Le signal capté est trop faible.

---

#### La syntonisation automatique des stations est impossible.

- Le réglage du mode de recherche locale est incorrect.
  - La syntonisation s'arrête trop souvent : Réglez l'appareil à « LOCAL-ON » (page 13).
  - La syntonisation ne s'arrête sur aucune station : Réglez l'appareil à « MONO-ON » (page 13).
- Le signal capté est trop faible.
  - Réglez manuellement la fréquence.

---

#### En cours de réception FM, l'indication « ST » clignote.

- Réglez la fréquence correctement.
- Le signal capté est trop faible.
  - Réglez l'appareil à « MONO-ON » (page 13).

---

#### Une émission FM en stéréo est entendu en mono.

- L'appareil est en mode de réception mono.
- Réglez l'appareil à « MONO-OFF » (page 13).

---

### Affichage des erreurs et messages

---

#### CHECKING

- L'appareil vérifie le raccordement d'un iPod.
- Attendez la fin de confirmation du raccordement.

---

#### COM ERR

- En raison d'un raccordement incorrect, le transfert des données entre l'appareil et l'iPod a échoué.
- Raccordez de nouveau l'iPod.

---

#### ERROR\*1

- Le disque est sale ou inséré à l'envers.\*2
  - Nettoyez le disque ou insérez-le correctement.
- Un disque vierge a été inséré.
- Le disque ne peut pas être lu en raison de certains problèmes.
  - Insérez un autre disque.
- L'iPod n'a pas été automatiquement reconnu.
  - Raccordez-le de nouveau.

suite à la page suivante →

---

**FAILURE** (Reste allumé jusqu'à ce qu'une touche soit enfoucie.)

Le raccordement des haut-parleurs ou des amplificateurs est incorrect.

→ Reportez-vous au manuel d'installation de ce modèle pour vérifier les raccordements.

**FAILURE** (Reste allumé pendant 1 seconde environ.)

Quand un récepteur SAT est raccordé, échec de mémorisation d'une station radio SAT sur un numéro présélectionné.

→ Vérifiez que vous recevez la station radio que vous souhaitez mémoriser, puis essayez de nouveau.

---

**LOAD**

Le changeur CD charge le disque.

→ Attendez que le chargement soit terminé.

---

**L. SEEK +/-**

Le mode de recherche locale est activé en cours de syntonisation automatique.

---

**NO DISC**

Le disque n'a pas été inséré dans le changeur CD.

→ Insérez un disque dans le changeur CD.

---

**NO IPOD**

Aucun iPod n'est raccordé.

→ Raccordez l'iPod au connecteur Dock.

Si l'indication « NO IPOD » s'affiche lors du raccordement de l'iPod au connecteur Dock, débranchez l'iPod du connecteur Dock, puis raccordez-le de nouveau.

---

**NO MAG**

Le chargeur n'a pas été inséré dans le changeur CD.

→ Insérez le chargeur dans le changeur CD.

---

**NO MUSIC**

Le disque/l'iPod ne contient pas de fichiers de musique.

→ Insérez un CD audio dans cet appareil ou dans un changeur CD compatible MP3.

→ Raccordez un iPod contenant des fichiers de musique.

---

**NO NAME**

Aucun nom de disque/d'album/d'artiste/de plage n'est écrit dans la plage.

---

**NO SUPRT**

L'iPod raccordé n'est pas pris en charge.

---

**OFFSET**

Il se peut que l'appareil soit défectueux.

→ Vérifiez le raccordement. Si le message d'erreur reste affiché, contactez votre détaillant Sony le plus proche.

---

**READ**

L'appareil lit toutes les informations de plage et d'album sur le disque.

→ Attendez que la lecture soit terminée et la lecture commence automatiquement. Selon la structure du disque, cette opération peut prendre plus d'une minute.

---

**RESET**

Impossible de commander le lecteur CD, le changeur CD ou l'iPod en raison d'un problème.

→ Appuyez sur la touche RESET (page 4).

---

---

« L L L L » ou « 7 7 7 7 »

En mode de retour ou d'avance rapide, vous avez atteint le début ou la fin du disque et vous ne pouvez pas aller plus loin.

---

« — »

Le caractère ne peut pas être affiché sur l'appareil.

\*1 Si une erreur se produit lors de la lecture d'un CD, le numéro de disque du CD ne s'affiche pas.

\*2 Le numéro du disque qui a provoqué l'erreur s'affiche à l'écran.

Si ces solutions ne permettent pas d'améliorer la situation, contactez votre détaillant Sony le plus proche.

Si vous portez l'appareil à réparer en raison d'un problème de lecture de CD, apportez le disque utilisé au moment où le problème s'est produit.



Para obtener información sobre la instalación y las conexiones, consulte el manual de instalación/conexiones suministrado.



El logotipo “HD Radio Ready” indica que este producto controlará un sintonizador HD Radio™ de Sony (se vende por separado). Para obtener información acerca del funcionamiento del sintonizador HD Radio™, consulte el manual de instrucciones del sintonizador HD Radio™.

HD Radio™ y el logo HD Radio Ready son marcas propietarias de iBiquity Digital Corp.



El logotipo “SAT Radio Ready” indica que este producto controla un módulo de sintonizador de radio por satélite (se vende por separado). Si desea obtener más detalles sobre el módulo de sintonizador de radio por satélite, póngase en contacto con el distribuidor Sony autorizado más cercano.

“SAT Radio”, “SAT Radio Ready”, los logotipos de SAT Radio, SAT Radio Ready y todas las marcas relacionadas son marcas comerciales de Sirius Satellite Radio Inc. y XM Satellite Radio Inc.



Microsoft, Windows Media y el logotipo de Windows son marcas comerciales o marcas comerciales

registradas de Microsoft Corporation en Estados Unidos o en otros países.

iPod es una marca comercial de Apple Inc., registrada en los EE. UU. y otros países.

Tecnología de codificación de audio MPEG Layer-3 y patentes bajo licencia de Fraunhofer IIS y Thomson.

Este producto está protegido por los derechos de propiedad intelectual de Microsoft Corporation. Queda prohibido el uso o la distribución de esta tecnología fuera de este producto si no se dispone de una licencia de Microsoft o una división autorizada de Microsoft.

**Advertencia: si el encendido del automóvil no dispone de una posición ACC (accesorios)**

Asegúrese de ajustar la función de desconexión automática (página 13). La unidad se apagará completa y automáticamente en el tiempo establecido después de apagarla, lo cual evita que se agote la batería.

Si no ajusta la función de desconexión automática, mantenga presionado **OFF** hasta que se apague la pantalla cada vez que apague el motor.



## Procedimientos iniciales

Discos que se pueden reproducir en esta unidad . . . . .	4
Restauración de la unidad . . . . .	4
Cancelación del modo DEMO. . . . .	4
Preparación del control remoto de tarjeta . . . . .	4
Ajuste del reloj . . . . .	4
Extracción del panel frontal. . . . .	5
Colocación del panel frontal. . . . .	5

## Ubicación de los controles y operaciones básicas

Unidad principal . . . . .	6
Control remoto de tarjeta RM-X151. . . . .	6
Búsqueda de una pista — Quick-BrowZer . . . . .	8
Búsqueda por omisión de elementos — modo de Omisión. . . . .	8

## Radio

Almacenamiento y recepción de emisoras . . . . .	9
Almacenamiento automático — BTM . . . . .	9
Almacenamiento manual . . . . .	9
Recepción de las emisoras almacenadas. . . . .	9
Sintonización automática . . . . .	9

## CD

Elementos de la pantalla . . . . .	10
Reproducción repetida y aleatoria . . . . .	10

## iPod

Reproducción en un iPod . . . . .	10
Reproducción de pistas . . . . .	10
Elementos de la pantalla. . . . .	11
Ajuste del modo de reproducción . . . . .	11
Reproducción repetida y aleatoria . . . . .	11
Utilización directa del iPod — Control de pasajero . . . . .	12

## Otras funciones

Cambio de los ajustes de sonido. . . . .	12
Ajuste de las características del sonido — BAL/FAD/SUB. . . . .	12
Personalización de la curva de ecualizador — EQ3 . . . . .	12
Definición de los elementos de configuración — SET . . . . .	13
Uso de equipo opcional. . . . .	14
Equipo de audio auxiliar . . . . .	14
Cambiador de CD. . . . .	14

## Información complementaria

Precauciones . . . . .	15
Notas sobre los discos . . . . .	15
Orden de reproducción de los archivos MP3/WMA. . . . .	15
Acerca de iPod . . . . .	15
Mantenimiento . . . . .	16
Extracción de la unidad. . . . .	17
Especificaciones . . . . .	17
Solución de problemas . . . . .	18
Mensajes/indicaciones de error . . . . .	19

## Sitio Web de soporte técnico en línea

Para resolver cualquier duda u obtener la información más reciente sobre el soporte técnico de este producto, visite el siguiente sitio Web:

<http://esupport.sony.com>  
<http://www.sony.com/xplod>







Proporciona información acerca de:

- Modelos y fabricantes de reproductores de audio digital compatibles
- Archivos MP3/WMA/AAC compatibles

## Procedimientos iniciales

### Discos que se pueden reproducir en esta unidad

Esta unidad permite reproducir discos CD-DA (incluidos CD TEXT) y CD-R/CD-RW (archivos MP3/WMA (página 15)).

Tipos de discos	Etiqueta del disco	
CD-DA		
MP3 WMA		
		

## Restauración de la unidad

Antes de utilizar la unidad por primera vez, o después de reemplazar la batería del automóvil o de cambiar las conexiones, debe restaurar la unidad.

Extraiga el panel frontal (página 5) y presione el botón RESET (página 6) con un objeto puntiagudo, como por ejemplo un bolígrafo.

#### Nota

Al presionar el botón RESET, se borra el ajuste del reloj y algunos contenidos memorizados.

## Cancelación del modo DEMO

Puede cancelar la pantalla de demostración que aparece durante el apagado.

### 1 Mantenga presionado el botón de selección.

Aparecerá la pantalla de ajustes.

### 2 Presione el botón de selección varias veces hasta que aparezca "DEMO".

### 3 Gire el selector de control para seleccionar "DEMO-OFF".

### 4 Mantenga presionado el botón de selección.

La configuración finaliza y la pantalla regresa al modo de reproducción/recepción normal.

## Preparación del control remoto de tarjeta

Retire la lámina de aislamiento.

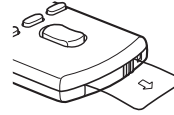

#### Sugerencia

Si desea obtener información sobre cómo sustituir la pila, página 16.

## Ajuste del reloj

El reloj emplea una indicación digital de 12 horas.

### 1 Mantenga presionado el botón de selección.

Aparecerá la pantalla de ajustes.

### 2 Presione el botón de selección varias veces hasta que aparezca "CLOCK-ADJ".

### 3 Presione (SEEK) +.

La indicación de la hora parpadea.

### 4 Gire el selector de control para ajustar la hora y los minutos.

Para mover la indicación digital, presione (SEEK) +/-.

### 5 Una vez ajustados los minutos, presione el botón de selección.

El ajuste se completa y el reloj se pone en funcionamiento.

Presione (DSPL) para que aparezca el reloj.

Presione (DSPL) de nuevo para volver a la pantalla anterior.

## Extracción del panel frontal

Puede extraer el panel frontal de la unidad para evitar que la roben.

### Alarma de precaución

Si gira el interruptor de la llave de encendido hasta la posición OFF sin haber extraído el panel frontal, la alarma de precaución sonará durante unos segundos.

La alarma sonará solamente si se utiliza el amplificador incorporado.

#### 1 Presione **OFF**.

La unidad se apaga.

#### 2 Presione y luego extraiga el panel frontal hacia usted.

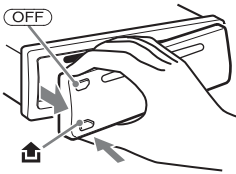

### Notas

- No deje caer ni ejerza excesiva presión sobre el panel frontal y el visualizador.
- No someta el panel frontal al calor ni a temperaturas altas o excesiva humedad. Evite dejarlo en un automóvil estacionado o sobre el tablero o la bandeja posterior.

## Colocación del panel frontal

Fije la parte **A** del panel frontal en la parte **B** de la unidad, tal como muestra la ilustración, y presione el lado izquierdo hasta que encaje.

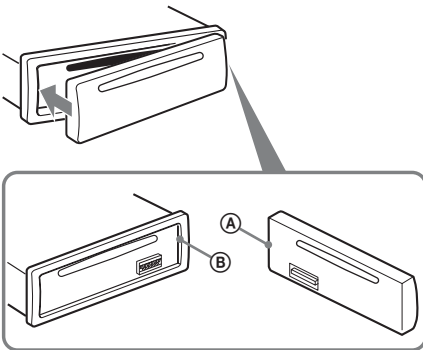

### Nota

No coloque nada sobre la superficie interior del panel frontal.

# Ubicación de los controles y operaciones básicas

## Unidad principal

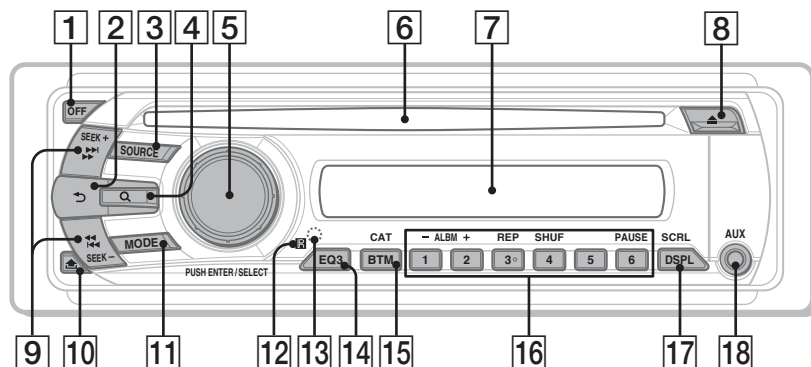

## Control remoto de tarjeta RM-X151

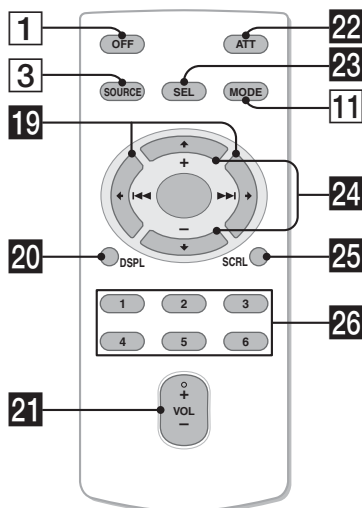

Este apartado contiene instrucciones acerca de la ubicación de los controles y las operaciones básicas. Consulte las páginas indicadas para obtener información detallada.

Para obtener información acerca del funcionamiento del iPod, consulte "iPod" en la página 10, o de un dispositivo opcional (cambiador de CD, etc.), consulte "Uso de equipo opcional" en la página 14.

Los botones correspondientes en el control remoto de tarjeta controlan las mismas funciones que los de la unidad.

- 1 Botón OFF**  
Para apagar la unidad; detener la fuente.
- 2 Botón ↶ (BACK) página 8**  
Para volver a la pantalla anterior.
- 3 Botón SOURCE**  
Para encender la unidad o cambiar la fuente (Radio/CD/iPod/AUX)\*1.
- 4 Botón Q (BROWSE) página 8**  
Para acceder al modo Quick-BrowZer (iPod).
- 5 Selector de control/botón de selección**  
Para ajustar el volumen (girar); para seleccionar elementos de configuración (presionar y girar).
- 6 Ranura del disco**  
Inserte el disco (con la etiqueta mirando hacia arriba) y se iniciará la reproducción.
- 7 Visualizador**
- 8 Botón ▲ (expulsar)**  
Para expulsar el disco.
- 9 Botones SEEK +/-**  
**CD/iPod:**  
Para omitir pistas (presionar); para omitir pistas en forma continua (presionar y volver a presionar al cabo de 1 segundo y mantener presionado); para retroceder o avanzar una pista rápidamente (mantener presionado).  
**Radio:**  
Para sintonizar emisoras en forma automática (presionar); para localizar una emisora en forma manual (mantener presionado).

**10** Botón  (liberación del panel frontal) página 5

**11** Botón **MODE** página 9, 11, 12  
Presiónelo para: seleccionar la banda de radio (FM/AM)\*1 o seleccionar el modo de reproducción del iPod.  
Manténgalo presionado para: acceder al modo de control del pasajero o cancelarlo.

**12** Receptor del control remoto de tarjeta

**13** Botón **RESET** (ubicado detrás del panel frontal) página 4

**14** Botón **EQ3 (ecualizador)** página 12  
Para seleccionar el tipo de ecualizador (XPLD, VOCAL, EDGE, CRUISE, SPACE, GRAVITY, CUSTOM u OFF).

**15** Botón **BTM/CAT**\*2 página 9  
Para iniciar la función BTM (mantener presionado).

**16** Botones numéricos

**CD/iPod:**

**1**/**2**: **ALBM -/+** (durante la reproducción de archivos MP3/WMA)  
Para omitir álbumes (presionar); omitir álbumes continuamente (mantener presionado).

**3**: **REP** página 10, 11

**4**: **SHUF** página 10, 11

**6**: **PAUSE**

Para hacer una pausa en la reproducción. Para cancelar esta función, vuelva a presionarlo.

**Radio:**



Para recibir las emisoras almacenadas (presionar); para almacenar emisoras (mantener presionado).

**17** Botón **DSPL (pantalla)/SCRL (desplazamiento)** página 10, 11, 12  
Para cambiar los elementos de pantalla (presionar); para desplazar el elemento de la pantalla (mantener presionado).

**18** Toma de entrada **AUX** página 14  
Para conectar un dispositivo de audio portátil.

Los botones siguientes del control remoto de tarjeta también presentan botones y funciones distintos de los de la unidad. Retire la lámina de aislamiento antes de usar el control remoto (página 4).

**19** Botones  (◀◀)/▶▶ (▶▶▶)

Para controlar el CD/radio/iPod, de la misma manera que con **(SEEK)** -/+ en la unidad. Es posible ajustar la configuración, los ajustes de sonido, etc. mediante  .

**20** Botón **DSPL (pantalla)**

página 10, 11, 12  
Para cambiar los elementos en pantalla.

**21** Botón **VOL (volumen) +/-**

Para ajustar el volumen.



**22** Botón **ATT (atenuación)**

Para atenuar el sonido. Para cancelar esta función, vuelva a presionarlo.

**23** Botón **SEL (selección)**

Funciona igual que el botón de selección de la unidad.

**24** Botones  (+)/ (-)

Para controlar el CD/iPod, de la misma manera que con **1**/**2** (ALBM -/+) en la unidad. Es posible ajustar la configuración, los ajustes de sonido, etc. mediante  .

**25** Botón **SCRL (desplazamiento)**

Para desplazar el elemento de la pantalla.

**26** Botones numéricos

Para recibir las emisoras almacenadas (presionar); para almacenar emisoras (mantener presionado).

\*1 En caso de que esté conectado un cambiador de CD, con un sintonizador SAT o un sintonizador de HD Radio conectado, si presiona **(SOURCE)**, el dispositivo conectado ("HD," "XM" or "SR") aparecerá en la pantalla en función del dispositivo que esté conectado. Además, si pulsa **(MODE)**, podrá cambiar el cargador, sintonizador de HD Radio o la banda del sintonizador SAT.

\*2 Cuando el sintonizador SAT se encuentra conectado.

**Nota**

Si la unidad está apagada y desaparece la indicación de pantalla, no se podrá utilizar con el control remoto de tarjeta salvo que se presione **(SOURCE)** en la unidad o se inserte un disco para activarla en primer lugar.

## Búsqueda de una pista — Quick-BrowZer

Puede buscar una pista fácilmente en un iPod por categoría.

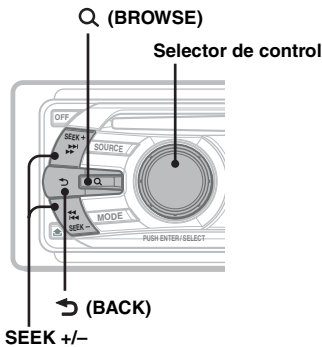

### 1 Presione Q (BROWSE).

La unidad accede al modo Quick-BrowZer y aparece la lista de categorías de búsqueda.

### 2 Gire el selector de control para seleccionar la categoría de búsqueda deseada y, a continuación, presiónelo para confirmarla.

### 3 Repita el paso 2 hasta que se seleccione la pista deseada. Se inicia la reproducción.

### Para volver a la pantalla anterior

Presione **↩** (BACK).

### Para salir del modo Quick-BrowZer

Presione Q (BROWSE).

#### Nota

Al acceder al modo Quick-BrowZer, se cancela el ajuste de reproducción repetida/aleatoria.

## Búsqueda por omisión de elementos — modo de Omisión

Cuando varios elementos se encuentran dentro de una misma categoría, puede encontrar el elemento deseado rápidamente.

### 1 Presione **(SEEK) +** en el modo Quick-BrowZer.

Aparecerá la siguiente pantalla.

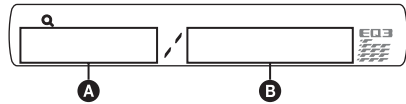

**A** Número del elemento actual

**B** Número total de elementos en la capa actual

A continuación, aparecerá el nombre de elemento.

### 2 Gire el selector de control para seleccionar el elemento deseado o un elemento cercano.

Salta en incrementos del 10% del número total de elementos.

### 3 Presione el selector de control.

Vuelve a la pantalla del modo Quick-BrowZer y aparece el elemento seleccionado.

### 4 Gire el selector de control para seleccionar el elemento deseado y presiónelo.

Si el elemento seleccionado es una pista empieza la reproducción.

### Para cancelar el modo de Omisión

Presione **↩** (BACK) o **(SEEK) -**.

### Sugerencia

Si conoce la frecuencia de la emisora que desea escuchar, mantenga presionado (SEEK) +/- para localizar la frecuencia aproximada y, a continuación, presione (SEEK) +/- varias veces para ajustar la frecuencia deseada con mayor precisión (sintonización manual).

### Precaución

Para sintonizar emisoras mientras maneja, utilice la función BTM (Memoria de la mejor sintonía) para evitar accidentes.

---

## Almacenamiento automático

### — BTM

#### 1 Presione (SOURCE) varias veces hasta que aparezca “TUNER”.

Para cambiar de banda, presione (MODE) varias veces. Puede seleccionar entre FM1, FM2, FM3, AM1 y AM2.

#### 2 Mantenga presionado (BTM) hasta que “BTM” parpadee.

La unidad almacena las emisoras en el orden de frecuencia en los botones numéricos.

La unidad emite un pitido al almacenar el ajuste.

---

## Almacenamiento manual

#### 1 Mientras recibe la emisora que desea almacenar, mantenga presionado un botón numérico (de ① a ⑥) hasta que aparezca “MEM”.

#### Nota

Si intenta almacenar otra emisora en el mismo botón numérico, se reemplazará la que estaba almacenada previamente.

---

## Recepción de las emisoras almacenadas

#### 1 Seleccione la banda y, a continuación, presione un botón numérico (de ① a ⑥).

---

## Sintonización automática

#### 1 Seleccione la banda y, a continuación, presione (SEEK) +/- para buscar la emisora.

La búsqueda se detiene cuando la unidad recibe una emisora. Repita este procedimiento hasta recibir la emisora deseada.

Para obtener más detalles sobre cómo seleccionar un cambiador de CD, consulte la página 14.

## Elementos de la pantalla

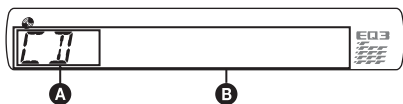

- A** Fuente  
**B** Nombre de la pista\*<sup>1</sup>, Nombre del disco/ artista\*<sup>1</sup>, Nombre del artista\*<sup>1</sup>, Número de álbum\*<sup>2</sup>, Nombre del álbum\*<sup>1</sup>, Número de pista/tiempo de reproducción transcurrido, Reloj

\*<sup>1</sup> Se muestra la información de un CD TEXT, MP3/WMA.

\*<sup>2</sup> El número del álbum se muestra solamente cuando se cambia de álbum.

Para cambiar los elementos de la pantalla **B**, presione **(DSPL)**.

### Sugerencia

Los elementos que se muestran varían en función del tipo de disco, el formato de grabación y los ajustes.

## Reproducción repetida y aleatoria

- 1** Durante la reproducción, presione **(3)** (REP) o **(4)** (SHUF) varias veces hasta que aparezca el ajuste deseado.

Seleccione	Para reproducir
<b>(←)</b> TRACK	pistas en forma repetida.
<b>(←)</b> ALBUM*	álbumes en forma repetida.
<b>SHUF ALBUM*</b>	álbumes en orden aleatorio.
<b>SHUF DISC</b>	discos en orden aleatorio.

\* Cuando se reproduce un archivo MP3/WMA.

Para volver al modo de reproducción normal, seleccione **(← OFF)** o **(SHUF OFF)**.

## Reproducción en un iPod

Si se conecta un iPod al conector de base situado en la parte posterior de la unidad, podrá escuchar el sonido a través de los altavoces del automóvil y controlar el iPod desde la unidad.

Para obtener más información acerca de la compatibilidad de su iPod, consulte "Acerca de iPod" en la página 15 o visite el sitio Web de soporte técnico en línea.

### Sitio Web de soporte técnico en línea

<http://esupport.sony.com>  
<http://www.sony.com/xplod>

## Reproducción de pistas

Antes de conectar el iPod al conector de base, baje el volumen de la unidad.

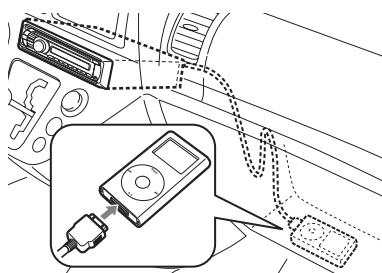

- 1** Conecte el iPod al conector de base.

El iPod se encenderá automáticamente y la indicación siguiente aparecerá en la pantalla del iPod tal y como se ilustra a continuación.\*



Las pistas del iPod empiezan a reproducirse automáticamente a partir del punto en el que se detuvo la última reproducción.

Si ya hay un iPod conectado, presione **(SOURCE)** varias veces hasta que aparezca "IPOD" para empezar la reproducción.

\* Si se realizó la reproducción en el iPod en el modo de control de pasajero la última vez, no aparecerá esta indicación.



## 2 Presione (MODE) para seleccionar el modo de reproducción.

El modo cambia de la manera siguiente:

**RESUMING** → **ALBUM** → **TRACK** → **PODCAST\*** → **GENRE** → **PLAYLIST** → **ARTIST**

\* Puede que no esté visible dependiendo del ajuste del iPod.

## 3 Ajuste el volumen.

Presione (OFF) para detener la reproducción.

### Sugerencias

- Si se coloca la llave de encendido en la posición ACC (accesorios), o si la unidad está encendida, el iPod se recarga.
- Si el iPod se desconecta durante la reproducción, aparecerá "NO IPOD" en la pantalla de la unidad.

## Modo reanudación

Cuando el iPod se conecta al conector de base, el modo de esta unidad cambia al modo de reanudación y se inicia la reproducción en el modo ajustado por el iPod.

En el modo de reanudación, no es posible utilizar los botones siguientes.

- (3) (REP)
- (4) (SHUF)

## Elementos de la pantalla

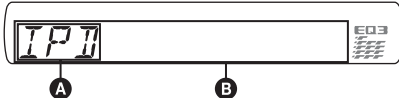

- A** Indicación de la fuente (iPod)
- B** Nombre de la pista, Nombre del artista, Nombre del álbum, Número de pista/tiempo de reproducción transcurrido, Reloj

Para cambiar los elementos de la pantalla **B**, presione (DSPL).

### Sugerencia

Si se modifica álbum/podcast/género/artista/lista de reproducción, el número de elemento aparece durante unos instantes.

### Nota

Es posible que algunos caracteres almacenados en el iPod no se visualicen correctamente.

## Ajuste del modo de reproducción

### 1 Durante la reproducción, presione (MODE).

El modo cambia de la manera siguiente:

**ALBUM** → **TRACK** → **PODCAST\*** → **GENRE** → **PLAYLIST** → **ARTIST**

\* Puede que no esté visible dependiendo del ajuste del iPod.

## Omitir álbumes, podcasts, géneros, listas de reproducción y artistas

Para	Presione
Omitir	(1)/(2) (ALBM -/+) [presionar una vez para cada opción]
Omitir en forma continua	(1)/(2) (ALBM -/+) [mantener presionado hasta llegar al punto deseado]

## Reproducción repetida y aleatoria

### 1 Durante la reproducción, presione (3) (REP) o (4) (SHUF) varias veces hasta que aparezca el ajuste deseado.

Seleccione	Para reproducir
↶ TRACK	pistas en forma repetida.
↶ ALBUM	álbumes en forma repetida.
↶ PODCAST	podcast en forma repetida.
↶ ARTIST	artistas en forma repetida.
↶ PLAYLIST	listas de reproducción en forma repetida.
↶ GENRE	género en forma repetida.
SHUF ALBUM	álbumes en orden aleatorio.
SHUF PODCAST	podcast en orden aleatorio.
SHUF ARTIST	artistas en orden aleatorio.
SHUF PLAYLIST	listas de reproducción en orden aleatorio.

continúa en la página siguiente →

<b>SHUF GENRE</b>	género en orden aleatorio.
<b>SHUF DEVICE</b>	dispositivos en orden aleatorio.

Después de 3 segundos, se completa el ajuste.

Para volver al modo de reproducción normal, seleccione “ OFF” o “SHUF OFF”.

## Utilización directa del iPod — Control de pasajero

Puede utilizar directamente un iPod conectado al conector de base.

### 1 Durante la reproducción, mantenga presionado **(MODE)**.

Aparece “MODE IPOD” y podrá utilizar el iPod directamente.

### Para cambiar la pantalla a reloj

Presione **(DSPL)**.

### Para salir del modo de control de pasajero

Mantenga presionado **(MODE)**.

A continuación, aparecerá “MODE AUDIO” y el modo de reproducción cambiará a “RESUMING”.

#### Notas

- Sólo es posible ajustar el volumen en la unidad.
- Si se cancela este modo, el ajuste de repetición se desactivará.

## Otras funciones

### Cambio de los ajustes de sonido

#### Ajuste de las características del sonido — BAL/FAD/SUB

Puede ajustar el balance, el equilibrio y el volumen del altavoz potenciador de graves.

##### 1 Presione el botón de selección varias veces hasta que aparezca “BAL”, “FAD” o “SUB”.

El elemento cambia de la manera siguiente:

**LOW**\*1 → **MID**\*1 → **HI**\*1 →

**BAL** (izquierdo-derecho) →

**FAD** (frontal-posterior) →

**SUB** (volumen del altavoz potenciador de graves)\*2 → **AUX**\*3

\*1 Si está activado EQ3 (página 12).

\*2 Cuando la salida de audio se ajusta en “SUB-OUT” (página 13).

“ATT” aparece con el ajuste más bajo y puede ajustarse hasta con 21 intervalos.

\*3 Si está activada la fuente AUX (página 14).

##### 2 Gire el selector de control para ajustar el elemento seleccionado.

##### 3 Presione **(BACK)**.

El ajuste finaliza y la pantalla regresa al modo de reproducción/recepción normal.

#### Personalización de la curva de ecualizador — EQ3

“CUSTOM” de EQ3 le permite realizar sus propios ajustes en el ecualizador.

##### 1 Seleccione una fuente y presione **(EQ3)** varias veces para seleccionar “CUSTOM”.

##### 2 Presione el botón de selección varias veces hasta que aparezca “LOW”, “MID” o “HI”.

### 3 Gire el selector de control para ajustar el elemento seleccionado.

El nivel de volumen puede ajustarse en intervalos de 1 dB entre -10 dB y +10 dB.

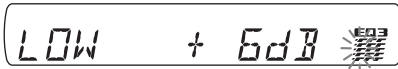

Repita los pasos 2 y 3 para ajustar la curva de ecualizador.

Para restaurar la curva de ecualizador ajustada en fábrica, mantenga presionado el botón de selección antes de que finalice el ajuste.

### 4 Presione ↵ (BACK).

El ajuste finaliza y la pantalla regresa al modo de reproducción/recepción normal.

#### Sugerencia

También es posible ajustar otros tipos de ecualizador.

## Definición de los elementos de configuración — SET

### 1 Mantenga presionado el botón de selección.

Aparecerá la pantalla de ajustes.

### 2 Presione el botón de selección varias veces hasta que aparezca el elemento deseado.

### 3 Gire el selector de control para seleccionar el ajuste (por ejemplo, "ON" u "OFF").

### 4 Mantenga presionado el botón de selección.

La configuración finaliza y la pantalla regresa al modo de reproducción/recepción normal.

#### Nota

Los elementos que se muestran en pantalla variarán en función de la fuente y del ajuste.

Se pueden ajustar los elementos siguientes (consulte la referencia de página para obtener más información):

#### CLOCK-ADJ (Ajuste del reloj) (página 4)

#### BEEP

Activa el sonido de los pitidos: "ON", "OFF".

#### AUX-A\*<sup>1</sup> (Audio AUX)

Activa la pantalla de fuente AUX: "ON", "OFF" (página 14).

#### A.OFF (Desconexión automática)

Desconecta la alimentación automáticamente una vez transcurrido un período de tiempo deseado cuando la unidad está apagada: "NO", "30S (segundos)", "30M (minutos)", "60M (minutos)".

#### SUB/REAR\*<sup>1</sup>

Cambia la salida de audio: "SUB-OUT" (altavoz potenciador de graves), "REAR-OUT" (amplificador de potencia).

#### DEMO (Demostración)

Activa la demostración: "ON", "OFF".

#### DIM (Atenuador)

Cambia el brillo de la pantalla: "ON", "OFF".

#### M.DSPL (Desplazamiento de indicaciones)

Selecciona el modo de desplazamiento de indicaciones.

– "SA": para mostrar patrones en movimiento y el analizador de espectro.

– "OFF": para desactivar el indicador de movimiento.

#### A.SCRL (Desplazamiento automático)

Permite desplazarse por los elementos de la pantalla automáticamente: "ON", "OFF".

#### LOCAL (Modo de búsqueda local)

– "ON": para que se sintonicen solamente las emisoras de señal más intensa.

– "OFF": para ajustar la recepción normal.

#### MONO\*<sup>2</sup> (Modo monoaural)

Selecciona el modo de recepción monoaural para mejorar una recepción de FM deficiente: "ON", "OFF".

#### LPF\*<sup>3</sup> (Filtro de paso bajo)

Selecciona la frecuencia de corte del altavoz potenciador de graves: "OFF", "80Hz", "100Hz", "120Hz", "140Hz", "160Hz".

#### LPF NORM/REV\*<sup>3</sup> (Filtro de paso bajo normal/invertido)

Selecciona la fase cuando LPF se encuentra activado: "NORM", "REV".

#### HPF (Filtro de paso alto)

Selecciona la frecuencia de corte del altavoz frontal/posterior: "OFF", "80Hz", "100Hz", "120Hz", "140Hz", "160Hz".

#### LOUD (Sonoridad)

Refuerza los graves y agudos para proporcionar un sonido más nítido en niveles de volumen bajos: "ON", "OFF".

#### BTM (página 9)

\*<sup>1</sup> Cuando la unidad está apagada.

\*<sup>2</sup> Cuando se recibe FM.

\*<sup>3</sup> Cuando la salida de audio se ajusta en "SUB-OUT".

## Uso de equipo opcional

### Equipo de audio auxiliar

Si conecta un dispositivo de audio portátil opcional a la toma de entrada AUX (minitoma estéreo) de la unidad y simplemente selecciona la fuente, podrá escuchar por los altavoces del automóvil. Puede ajustar cualquier diferencia en el nivel de volumen entre la unidad y el dispositivo de audio portátil. Siga este procedimiento:

### Conexión del dispositivo de audio portátil

- 1 Apague el dispositivo de audio portátil.
- 2 Baje el volumen de la unidad.
- 3 Conéctelo a la unidad.

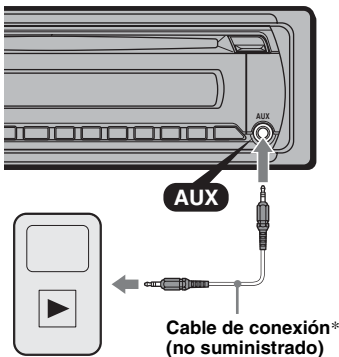

\* Asegúrese de utilizar una clavija recta.

### Ajuste del nivel de volumen

Asegúrese de ajustar el volumen de cada equipo de audio conectado antes de la reproducción.

- 1 Baje el volumen de la unidad.
- 2 Presione (SOURCE) varias veces hasta que aparezca "AUX". Aparecerá "AUX FRONT IN".
- 3 Inicie la reproducción en el dispositivo de audio portátil con un volumen moderado.
- 4 Seleccione el volumen habitual en la unidad.
- 5 Presione el botón de selección varias veces hasta que aparezca "AUX" y gire el selector de control de volumen para ajustar el nivel de entrada (de -8 dB a +18 dB).

## Cambiador de CD

### Selección del cambiador

- 1 Presione (SOURCE) varias veces hasta que aparezca "CD".
- 2 Presione (MODE) varias veces hasta que aparezca el cambiador deseado.



Se inicia la reproducción.

### Omisión de álbumes y discos

- 1 Durante la reproducción, presione (1)/(2) (ALBM -/+).

Para omitir	Presione (1)/(2) (ALBM -/+)
un álbum	y suéltelo (manténgalo presionado durante un momento).
un álbum continuamente	antes de que transcurran 2 segundos después de haberlo soltado por primera vez.
discos	varias veces.
discos continuamente	a continuación, vuelva a presionarlo antes de que transcurran 2 segundos y manténgalo presionado.

### Reproducción repetida y aleatoria

- 1 Durante la reproducción, presione (3) (REP) o (4) (SHUF) varias veces hasta que aparezca el ajuste deseado.

Seleccione	Para reproducir
↶ DISC	un disco varias veces.
SHUF CHANGER	las pistas del cambiador en orden aleatorio.
SHUF ALL	las pistas de todas las unidades en orden aleatorio.

Para volver al modo de reproducción normal, seleccione "↶ OFF" o "SHUF OFF".

## Información complementaria

### Precauciones

- Deje que la unidad se enfríe antes de usarla si el automóvil ha estado estacionado bajo la luz directa del sol.
- La antena motorizada se extiende automáticamente.

### Condensación de humedad

Si se produce condensación de humedad en el interior de la unidad, extraiga el disco y espere una hora aproximadamente hasta que se haya evaporado la unidad. De lo contrario, la unidad no funcionará correctamente.

### Para mantener una alta calidad de sonido

No derrame ningún tipo de líquido sobre la unidad o los discos.

### Notas sobre los discos

- No exponga los discos a la luz solar directa ni a fuentes de calor como, por ejemplo, conductos de aire caliente, ni los deje en el automóvil estacionado bajo la luz solar directa.
- Antes de reproducir los discos, límpielos con un paño de limpieza disponible en el mercado. Hágalo desde el centro hacia los bordes. No utilice disolventes como bencina, diluyentes ni productos de limpieza disponibles en el mercado.
- **Discos que NO se pueden reproducir en esta unidad**
  - Discos con etiquetas, autoadhesivos o cinta adhesiva o papel enganchados. Si utiliza este tipo de discos, puede provocar una falla de funcionamiento o dañar el disco.
  - Discos con formas no estandarizadas (por ejemplo, formas de corazón, cuadrado o estrella). Si lo intenta, puede dañar la unidad.
  - Discos de 8 cm



### Notas sobre los discos CD-R/CD-RW

- Cantidad máxima de: (solamente CD-R/CD-RW)
  - carpetas (álbumes): 150 (incluida la carpeta raíz)
  - archivos (pistas) y carpetas: 300 (si los nombres de archivo o carpeta contienen muchos caracteres, este número puede ser inferior a 300)
  - caracteres que se pueden visualizar en el nombre de una carpeta/archivo: 32 (Joliet)/64 (Romeo)
- Si un disco multisesión empieza con una sesión CD-DA, se reconoce como un disco CD-DA y las otras sesiones no se reproducen.

- Esta unidad se diseñó para reproducir discos que cumplen con el estándar Compact Disc (CD). Los DualDisc y otros discos de música codificados con tecnologías de protección de derechos de autor no cumplen el estándar Compact Disc (CD), por lo que no podrán reproducirse con esta unidad.
- **Discos que NO se pueden reproducir en esta unidad**
  - CD-R/CD-RW de calidad de grabación deficiente.
  - CD-R/CD-RW grabados con un dispositivo de grabación no compatible.
  - CD-R/CD-RW no finalizados correctamente.
  - CD-R/CD-RW que no se hayan grabado en formato CD de música o en formato MP3 que cumpla la norma ISO9660 nivel 1/nivel 2, Joliet/Romeo o multisesión.

### Orden de reproducción de los archivos MP3/WMA

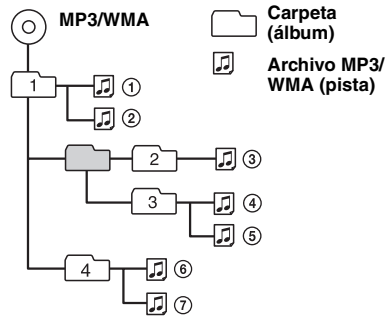

### Acerca de iPod

Esta unidad puede conectarse a los siguientes modelos de iPod.

Actualice su iPod a la versión más reciente del software antes de utilizarlo con esta unidad.

- iPod mini\*
- iPod nano de primera generación
- iPod nano de segunda generación (aluminio)
- iPod nano de tercera generación (video)
- iPod de cuarta generación\*
- iPod de cuarta generación (pantalla en color)\*
- iPod quinta generación (video)
- iPod classic
- iPod touch

\* Si se conecta un iPod mini o un iPod de cuarta generación, la función de control del pasajero no estará disponible.

Si desea realizar alguna consulta o solucionar algún problema relativo a la unidad que no se trate en este manual, póngase en contacto con el distribuidor Sony más cercano.

## Mantenimiento

### Sustitución de la pila de litio del control remoto de tarjeta

En condiciones normales, la pila dura aproximadamente 1 año. (La duración puede ser menor en función de las condiciones de uso). El alcance del control remoto de la tarjeta disminuye a medida que se agota la pila. Sustitúyala por una pila de litio CR2025 nueva. El uso de cualquier otra pila podría provocar un incendio o una explosión.

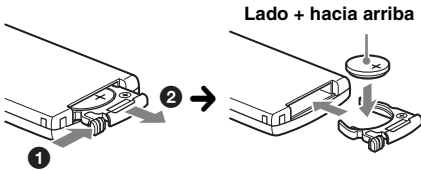

#### Notas sobre la pila de litio

- Mantenga la pila de litio fuera del alcance de los niños. Si se ingiere, póngase en contacto inmediatamente con un médico.
- Limpie la pila con un paño seco para garantizar un contacto óptimo.
- Asegúrese de observar la polaridad correcta al instalarla.
- No sujete la pila con pinzas metálicas, ya que podría producirse un cortocircuito.

#### ADVERTENCIA

La pila puede explotar si no se emplea adecuadamente.

No recargue la pila; tampoco la desmonte ni la arroje al fuego.

### Sustitución del fusible

Al sustituir el fusible, asegúrese de utilizar uno cuyo amperaje coincida con el especificado en el original. Si el fusible se funde, verifique la conexión de alimentación y sustitúyalo. Si el fusible vuelve a fundirse después de sustituirlo, es posible que exista alguna falla de funcionamiento interno. En tal caso, consulte con el distribuidor Sony más cercano.

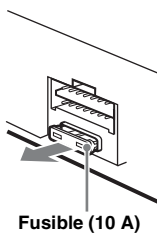

### Limpieza de los conectores

Es posible que la unidad no funcione correctamente si los conectores entre ésta y el panel frontal están sucios. Para evitar esta situación, extraiga el panel frontal (página 5) y limpie los conectores con un hisopo de algodón. No aplique demasiada fuerza, ya que podría dañar los conectores.

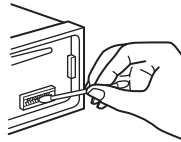

Unidad principal

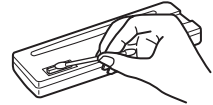

Parte posterior del panel frontal

#### Notas

- Por razones de seguridad, apague el motor antes de limpiar los conectores y extraiga la llave del interruptor de encendido.
- No toque nunca los conectores directamente con los dedos ni con ningún dispositivo metálico.

## Extracción de la unidad

### 1 Extraiga el marco de protección.

- 1 Extraiga el panel frontal (página 5).
- 2 Sujete el marco de protección por ambos bordes y extráigalo.

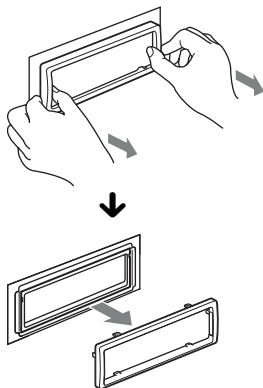

### 2 Extraiga la unidad.

- 1 Inserte las dos llaves de liberación simultáneamente hasta escuchar un clic.

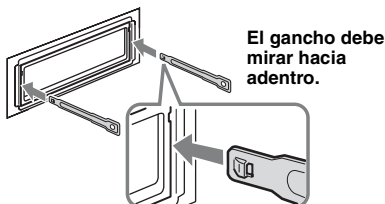

- 2 Tire de las llaves de liberación para extraer la unidad.

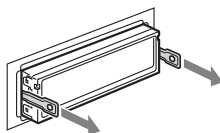

- 3 Deslice la unidad para extraerla del marco.

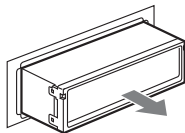

## Especificaciones

### Sección del reproductor de CD

**Relación señal-ruido:** 120 dB  
**Respuesta de frecuencia:** de 10 a 20 000 Hz  
**Fluctuación y trémolo:** inferior al límite medible

### Sección del sintonizador

#### FM

**Rango de sintonización:** de 87,5 a 107,9 MHz  
**Terminal de antena:** conector de antena externa  
**Frecuencia intermedia:** 150 kHz  
**Sensibilidad útil:** 10 dBf  
**Selectividad:** 75 dB a 400 kHz  
**Relación señal-ruido:** 70 dB (mono)  
**Separación:** 40 dB a 1 kHz  
**Respuesta de frecuencia:** de 20 a 15 000 Hz

#### AM

**Rango de sintonización:** de 530 a 1 710 kHz  
**Terminal de antena:** conector de antena externa  
**Frecuencia intermedia:** 25 kHz  
**Sensibilidad:** 26  $\mu$ V

### Sección del amplificador de potencia

**Salidas:** salidas de altavoz (conectores de sellado seguro)  
**Impedancia de altavoces:** de 4 a 8  $\Omega$   
**Salida máxima de potencia:** 52 W  $\times$  4 (a 4  $\Omega$ )

### Generales

#### Salidas:

Terminal de salidas de audio (frontal, intercambiable entre altavoz potenciador de graves y posterior)  
Terminal de control del relé de la antena motorizada  
Terminal de control del amplificador de potencia

#### Entradas:

Terminal de entrada de la antena  
Terminal de entrada de control BUS  
Terminal de entrada de audio BUS  
Toma de entrada AUX (minitoma estéreo)  
Terminal de entrada de señal de iPod (conector de base)

#### Controles de tono:

Graves:  $\pm$ 10 dB a 60 Hz (XPLOD)  
Medios:  $\pm$ 10 dB a 1 kHz (XPLOD)  
Agudos:  $\pm$ 10 dB a 10 kHz (XPLOD)

**Requisitos de alimentación:** batería de automóvil de cc 12 V (masa negativa)

**Voltaje de fuente de alimentación:** de 11 a 16 V

**Dimensiones:** aprox. 178  $\times$  50  $\times$  179 mm (an/al/prf)

**Dimensiones de montaje:** aprox. 182  $\times$  53  $\times$  162 mm (an/al/prf)

**Peso:** aprox. 1,3 kg

#### Accesorios suministrados:

Control remoto de tarjeta: RM-X151  
Componentes de instalación y conexiones (1 juego)

continúa en la página siguiente →

## Equipo y accesorios opcionales:

Cable BUS (suministrado con un cable con terminales RCA): RC-61 (1 m), RC-62 (2 m)  
Cambiador de CD (10 discos): CDX-757MX  
Cambiador de CD (6 discos): CDX-T69  
Selector de fuente: XA-C40  
Selector AUX-IN: XA-300  
Adaptador de interfaz para iPod: XA-120IP  
Sintonizador HD Radio™: XT-100HD

Es posible que su distribuidor no comercialice algunos de los accesorios que figuran en la lista anterior. Pídale información detallada.

*El diseño y las especificaciones están sujetos a cambios sin previo aviso.*



- Ciertas placas del circuito impreso no contienen retardantes de llama halogenados.
- Los chasis impresos no contienen retardantes de llama halogenados.
- Para el material de relleno y protección se ha utilizado papel.

## Solución de problemas

La siguiente lista de comprobación le ayudará a solucionar los problemas que puedan producirse con la unidad.

Antes de consultarla, revise los procedimientos de conexión y de funcionamiento.

Si no se resuelve el problema, visite el siguiente sitio Web de soporte técnico en línea.

### Sitio Web de soporte técnico en línea

<http://esupport.sony.com>  
<http://www.sony.com/xplod>

## Generales

### La unidad no recibe alimentación.

- Revise la conexión o el fusible.
- Si la unidad está apagada y la pantalla desaparece, no se puede operar con el control remoto.  
→ Encienda la unidad.

### La antena motorizada no se extiende.

La antena motorizada no dispone de una caja de relé.

### No se emite el sonido.

- La función ATT está activada.
- La posición del control de equilibrio "FAD" no está ajustada para un sistema de 2 altavoces.

### No se escuchan pitidos.

- El sonido de los pitidos está cancelado (página 13).
- Se encuentra conectado un amplificador de potencia opcional y no está usando el amplificador integrado.

### El contenido de la memoria se borró.

- Presionó el botón RESET.  
→ Vuelva a almacenar los datos en la memoria.
- Se desconectó el cable de fuente de alimentación o la batería, o no están conectados correctamente.

### Las emisoras almacenadas y la hora correcta se borraron.

#### El fusible se fundió.

#### Se escucha ruido cuando se cambia la posición de la llave de encendido.

Los cables no se conectaron en forma correcta al conector de alimentación auxiliar del automóvil.

### Durante la reproducción o la recepción, el modo demostración se inicia.

Si no se realiza ninguna operación durante 5 minutos y la opción "DEMO-ON" está ajustada, se iniciará el modo de demostración.

→ Ajuste "DEMO-OFF" (página 13).

### Las indicaciones desaparecen de la pantalla o no aparecen en ella.

- El atenuador está ajustado en "DIM-ON" (página 13).
- La pantalla se apaga si mantiene presionado **OFF**.  
→ Mantenga presionado **OFF** en la unidad hasta que se ilumine la pantalla.
- Los conectores están sucios (página 16).



---

### La función de desconexión automática no funciona.

La unidad está encendida. La función de desconexión automática se activa después de apagar la unidad.  
→ Apague la unidad.

---

### Reproducción de CD

#### No es posible insertar el disco.

- Ya hay un disco insertado.
  - El disco se insertó a la fuerza al revés o de forma incorrecta.
- 

#### No se inicia la reproducción.

- Disco defectuoso o sucio.
  - Los discos CD-R/CD-RW no son para audio (página 15).
- 

#### No es posible reproducir archivos MP3/WMA.

El disco no es compatible con el formato y la versión de MP3/WMA. Para obtener más información acerca de los discos y formatos que se pueden reproducir, visite el sitio Web de soporte técnico en línea.

---

#### Los archivos MP3/WMA tardan más tiempo en reproducirse que los demás.

El inicio de la reproducción de los siguientes discos tarda algo más de tiempo.

- disco grabado con una estructura de árbol complicada.
  - disco grabado en Multi Session.
  - disco al que se posible añadir datos.
- 

#### Los elementos de pantalla no se desplazan.

- En el caso de discos con muchos caracteres, es posible que éstos no se desplacen.
  - “A.SCRL” está ajustado en “OFF”.  
→ Ajuste “A.SCRL-ON” (página 13).  
→ Mantenga presionado (DSFL) (SCRL).
- 

#### Se producen saltos de sonido.

- La instalación no es correcta.  
→ Instale la unidad en un ángulo inferior a 45° en una parte firme del automóvil.
  - Disco defectuoso o sucio.
- 

#### Los botones de operación no funcionan.

##### El disco no se expulsa.

Presione el botón RESET (página 4).

---

### Recepción de radio

#### No es posible recibir las emisoras.

##### Hay ruidos que obstaculizan el sonido.

- La conexión no es correcta.  
→ Conecte un cable de control de antena motorizada (azul) o un cable de fuente de alimentación auxiliar (rojo) al cable de fuente de alimentación del amplificador de antena del automóvil (solamente cuando el automóvil tenga una antena de FM/AM integrada en el cristal posterior o lateral).  
→ Compruebe la conexión de la antena del automóvil.  
→ Si la antena motorizada no se extiende, compruebe la conexión del cable de control de la antena motorizada.
- 

---

#### No es posible utilizar la sintonización programada.

- Almacene la frecuencia correcta en la memoria.
  - La señal de emisión es demasiado débil.
- 

#### No es posible utilizar la sintonización automática.

- El ajuste del modo de búsqueda local no es correcto.  
→ La sintonización se detiene con demasiada frecuencia:  
Ajuste “LOCAL-ON” (página 13).  
→ La sintonización no se detiene en una emisora:  
Ajuste “MONO-ON” (página 13).
  - La señal de emisión es demasiado débil.  
→ Use la sintonización manual.
- 

#### Durante la recepción de FM, la indicación “ST” parpadea.

- Sintonice la frecuencia con precisión.
  - La señal de emisión es demasiado débil.  
→ Ajuste “MONO-ON” (página 13).
- 

#### Un programa de FM emitido en estéreo se escucha en monoaural.

La unidad se encuentra en el modo de recepción monoaural.  
→ Ajuste “MONO-OFF” (página 13).

---

---

## Mensajes/indicaciones de error

### CHECKING

La unidad está comprobando la conexión de un iPod.  
→ Espere mientras finaliza el proceso de confirmación de la conexión.

---

### COM ERR

Debido a una conexión incorrecta, los datos entre la unidad y el iPod no se transfirieron correctamente.  
→ Vuelva a conectar el iPod.

---

### ERROR\*1

- El disco está sucio o se insertó al revés.\*2  
→ Límpielo o insértelo de forma correcta.
  - Se insertó un disco vacío.
  - No es posible reproducir el disco debido a un problema.  
→ Inserte otro disco.
  - El iPod no se reconoció automáticamente.  
→ Conéctelo nuevamente.
- 

### FAILURE (Permanece iluminado hasta que se presiona algún botón.)

La conexión de los altavoces y amplificadores es incorrecta.  
→ Consulte el manual de instalación de este modelo para revisar la conexión.

### FAILURE (Se ilumina durante un segundo.)

Con el sintonizador SAT conectado, ha fallado la operación de guardar un canal de radio SAT como valor predefinido.  
→ Compruebe que recibe el canal que desea almacenar e inténtelo de nuevo.

---

continúa en la página siguiente →

---

**LOAD**

El cambiador de CD está cargando el disco.  
→ Espere hasta que finalice.

---

**L. SEEK +/-**

El modo de búsqueda local está activado durante la sintonización automática.

---

**NO DISC**

No hay ningún disco insertado en el cambiador de CD.  
→ Inserte discos en el cambiador de CD.

---

**NO IPOD**

No hay ningún iPod conectado.  
→ Conecte el iPod al conector de base.  
Si “NO IPOD” aparece mientras el iPod se encuentra conectado al conector de base, desconecte el iPod del conector de base y, a continuación, vuelva a conectarlo.

---

**NO MAG**

El cargador de discos no está insertado en el cambiador de CD.  
→ Inserte el cargador de discos en el cambiador de CD.

---

**NO MUSIC**

El disco/iPod no contiene archivos de música.  
→ Inserte un CD de música en esta unidad o en un cambiador de CD con capacidad para reproducir MP3.  
→ Conecte un iPod que contenga algún archivo de música.

---

**NO NAME**

No se grabó un nombre de disco/álbum/artista/pista en la pista.

---

**NO SUPRT**

El dispositivo iPod conectado no es compatible.

---

**OFFSET**

Es posible que se haya producido una falla interna.  
→ Revise la conexión. Si el indicador de error permanece en pantalla, póngase en contacto con el distribuidor Sony más cercano.

---

**READ**

La unidad está leyendo toda la información de pistas y de álbumes del disco.  
→ Espere hasta que finalice la lectura y se inicie la reproducción automáticamente. Es posible que demore más de un minuto en función de la estructura del disco.

---

**RESET**

No es posible utilizar la unidad de CD, el cambiador de CD o el iPod debido a un problema.  
→ Presione el botón RESET (página 4).

---

“ L L L L ” o “ 7 7 7 7 ”

Durante la operación de avance o retroceso rápido, llegó al principio o al final del disco, por lo que no es posible continuar.

---

“ \_ ”

No se puede mostrar el carácter con la unidad.

Si estas soluciones no ayudan a mejorar la situación, póngase en contacto con el distribuidor Sony más cercano.

Si entrega la unidad para su reparación a causa de problemas en la reproducción de CD, lleve el disco que se utilizó cuando se produjo el problema.

\*1 Si se produce un error durante la reproducción de un CD, el número de disco del CD no aparece en pantalla.

\*2 La pantalla muestra el número del disco que causa el error.



**If you have any questions/problems  
regarding this product, try the following:**

**1** *Read Troubleshooting in these  
Operating Instructions.*

**2** *Reset the unit.*

*Note: Stored data may be erased.*

**3** *Please contact (U.S.A. only);*

*Call* **1-800-222-7669**

*URL* **<http://www.SONY.com>**

## Free Manuals Download Website

<http://myh66.com>

<http://usermanuals.us>

<http://www.somanuals.com>

<http://www.4manuals.cc>

<http://www.manual-lib.com>

<http://www.404manual.com>

<http://www.luxmanual.com>

<http://aubethermostatmanual.com>

Golf course search by state

<http://golfingnear.com>

Email search by domain

<http://emailbydomain.com>

Auto manuals search

<http://auto.somanuals.com>

TV manuals search

<http://tv.somanuals.com>