

Multi Disc Player

Operating Instructions _____ **GB**

Manual de instrucciones _____ **ES**

使用説明書 _____ **CT**

For installation and connections, see the supplied installation/connections manual.
Para obtener información sobre la instalación y las conexiones, consulte el manual de instalación/conexiones suministrado.

關於本機的安裝及線路連接，請參見提供的“安裝／線路連接說明書”。



MEX-R1 MEX-R5

Warning

To prevent fire or shock hazard, do not expose the unit to rain or moisture. To avoid electrical shock, do not open the cabinet. Refer servicing to qualified personnel only.

CAUTION

The use of optical instruments with this product will increase eye hazard. As the laser beam used in this CD/DVD player is harmful to eyes, do not attempt to disassemble the cabinet. Refer servicing to qualified personnel only.



This label is located on the bottom of the chassis.



This label is located on the drive unit's internal chassis.

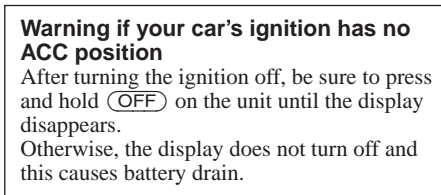

Table of Contents

Welcome!	4
Precautions	5
Playable discs	5

Getting Started

Resetting the unit	8
Setting the clock	8
DEMO mode	8
Detaching the front panel	8
Inserting the disc in the unit	9
Location of controls and basic operations	10
Menu displays	13

Player

Playing discs	15
Resuming playback — Resume play	17
Viewing the disc information — Time/text information	17
Searching a specific point on a disc — Scan	18
Using the menus on DVDs	19
Using PBC functions — PBC (Playback control)	19
Playing in various modes — Repeat play/Shuffle play/ Search play	20

Various DVD operations

Changing the audio channels	22
Changing the angles	23
Displaying the subtitles	24
Magnifying pictures	24
Changing the picture quality — Picture EQ	25
Locking discs — Parental control	26

Settings and Adjustments

Using the Setup menu	28
Setting the display language or sound track — Language setup	29
Setting the screen — Screen setup	30
Custom settings — Custom setup	31
Audio settings — Audio setup	32

Radio

Storing automatically — BTM	33
Storing manually	33
Receiving the stored stations	33
Tuning automatically	33
Receiving a station through a list — list-up	33

Other functions

Adjusting the sound characteristics	34
Adjusting the equalizer curve — EQ7 Tune	34
Labelling a station/disc	35
Adjusting unit menu items — SYSTEM MENU	35
Using optional equipment	37
Switching the front/rear output — Zone × Zone	39

Additional Information

Maintenance	39
Removing the unit	40
Notes on discs	41
About MP3 files	41
Note on wireless transmission (MEX-R5 only)	41
Specifications	42
Troubleshooting	43
Error displays/Messages	46
Glossary	47
Language code list	49
Index	50

Welcome!

Thank you for purchasing this Sony Multi Disc Player. Before operating this unit, read this manual thoroughly and retain it for future reference.

FEATURING:

- **DVD, CD, VCD playback compatibility**
 - Compatible with various disc formats, such as DVD-R/-RW, DVD+R/DVD+RW, etc.
DVD-RW: compatible with Video mode and VR mode (various editing available)
DVD+RW: compatible with +VR mode (various editing available)
 - Plays back up to 1,000 tracks*¹ recorded on DVD-R/-RW, DVD+R/+RW or CD-R/-RW in MP3 file format
- **2 video outputs (front and rear)*², 1 Zone x Zone audio output*³, and 1 digital output provided**
- **Wireless transmission*⁴**: without complicated connections, audio/video signals can be transmitted to the optional monitor XVM-F65WL.
- **Zone x Zone**: You can listen to the radio, or music from a CD/MD changer (if connected) in the front, and simultaneously output DVD to the rear.
- **Picture EQ**: You can select desired picture tone from preset settings according to the car interior/ambient light.
- **DVD level adjustment**: balances the output level differences between PCM, Dolby Digital and DTS, and the volume level differences between disc and source.
- **EQ7**: You can select an equalizer curve for 7 music types.
- **DSO (Dynamic Soundstage Organizer)**: creates a more ambient sound field, using virtual speaker synthesis, to enhance the sound of speakers, even if they are installed low in the door.
- **Optional CD/MD units** (both changers and players)*⁵.

*¹ Depends on track length

*² 1 front video output for MEX-R5





*³ MEX-R1 only

*⁴ MEX-R5 only

*⁵ This unit works with Sony products only.

About this manual

- Instructions in this manual describe the controls on the card remote commander. You can also use the controls on the unit if they have the same or similar names to those on the card remote commander.
- In this manual, “DVD” is used as the general term for DVD-R/-RW and DVD+R/+RW.
- The meaning of the icons used in this manual is described below:

Icon	Meaning
	Functions available for DVD VIDEOS, DVD-Rs/DVD-RWs, or DVD+Rs/DVD+RWs in Video mode
	Functions available for Video CDs or CD-Rs/CD-RWs in video CD format
	Functions available for music CDs or CD-Rs/CD-RWs in music CD format
	Functions available for files in MP3 format stored on CD-ROMs/CD-Rs/CD-RWs/DVD-Rs/DVD-RWs/DVD+Rs/DVD+RWs
	Functions available for files in JPEG format stored on CD-ROMs/CD-Rs/CD-RWs/DVD-Rs/DVD-RWs/DVD+Rs/DVD+RWs

Precautions

- Do not use the custom functions while driving, or perform any other function which could divert your attention from the road.
- If your car has been parked in direct sunlight, allow the unit to cool off before operating it.
- Power aerial will extend automatically while the unit is operating.

On safety

- Comply with the Traffic Laws in your country.
- For your safety, the monitor connected to the FRONT VIDEO OUT turns off automatically when the parking brake is not applied.

Preventing an accident

The pictures appear only after you park the car and set the parking brake.

When the car starts moving, the pictures coming from the FRONT VIDEO OUT automatically disappear after displaying the following caution.

The monitor connected to the REAR VIDEO OUT is available while the car is in motion.

The pictures on the screen are turned off, but CD/MP3 sound can be heard.

For your safety,
the video is blocked.

Do not operate the unit or watch the monitor while driving.

Moisture condensation









On a rainy day or in a very damp area, moisture condensation may occur inside the lenses and display of the unit. Should this occur, the unit will not operate properly. In such a case, remove the disc and wait for about an hour until the moisture has evaporated.

To maintain high sound quality

Be careful not to splash juice or other soft drinks onto the unit or discs.



Playable discs

Format of discs	
DVD VIDEO	
DVD-R* (MP3/JPEG)	
DVD-RW* Video mode/VR mode (MP3/JPEG)	
DVD+R* (MP3/JPEG)	
DVD+RW* (MP3/JPEG)	
Video CD	
Audio CD	
CD-R* (MP3/JPEG)	
CD-RW* (MP3/JPEG)	

* Discs that are not finalized cannot be played.

“DVD VIDEO,” “DVD-R,” “DVD-RW,” “DVD+R,” and “DVD+RW” are trademarks.

DVD

A DVD contains both audio and visual data. A 12 cm disc can hold 7 times the amount of data contained in a CD-ROM, which equals to 4 consecutive hours of playing time (8 hours for double-sided discs). DVDs are divided into 4 types: single sided single layer, single sided double layer, double sided single layer, and double sided double layer.

continue to next page →

Video CD (VCD)

A Video CD can contain both audio and visual data on a disc the same size as a regular Audio CD. The playing time is 74 minutes for a standard 12 cm CD.

Audio CD

An Audio CD containing audio data. The playing time is 74 minutes for a standard 12 cm CD.

CD-Recordable (CD-R)

With a CD-R, you can edit audio data. You can write information on a CD-R only once.

CD-Rewritable (CD-RW)

With a CD-RW, you can edit audio data. You can write information on a CD-RW again and again.

CD-Extra

A CD-Extra has two sections (sessions) for audio and data respectively. You can only play the section of audio on this unit.

Notes

- For customers in the region code 3 areas
This unit conforms to the PAL colour system. A disc recorded in a colour system other than PAL, such as NTSC or SECAM, cannot be played.
- For customers in the region code 4 areas
This unit conforms to the NTSC colour system. A disc recorded in a colour system other than NTSC, such as PAL or SECAM, cannot be played.
- You can play DVD-Rs/DVD-RWs, DVD+Rs/DVD+RWs and CD-Rs/CD-RWs designed for audio with this unit. However, depending on the recorded conditions, you cannot play some discs.
- You cannot play CD-Rs/CD-RWs, DVD-Rs/DVD-RWs or DVD+Rs/DVD+RWs that are not finalized.
- Discs created in Packet Write format cannot be played.
- Recordable discs may not play back correctly if the ambient temperature is high.
- The discs listed below cannot be played on this unit:
 - 8 cm discs
 - CD-ROM (the data other than the MP3 or JPEG files)
 - CD-G
 - Photo-CD
 - VSD (Video single disc)
 - DVD-ROM (the data other than the MP3 or JPEG files)
 - DVD-RAM
 - DVD-Audio
 - DVD+R DL (Dual Layer)
 - Active-Audio (Data)
 - CD-Extra (Data)
 - Mixed CD
 - SVCD (Super Video CD)
 - CDV
 - SACD (Super Audio CD)

Note on transparent discs

12 cm discs containing of only an inner 8 cm data portion (the rest is transparent) cannot be played on this unit.

Music discs encoded with copyright protection

This unit is designed to play back discs that conform to the Compact Disc (CD) standard. Recently, various music discs encoded with copyright protection are marketed by some record companies. Please be aware that among those discs, there are some that do not conform to the CD standard and may not be playable and recordable by this product.

Region code

This system is used to protect software copyrights.

The region code is located on the bottom of the unit, and only DVDs labelled with an identical region code can be played on this unit.

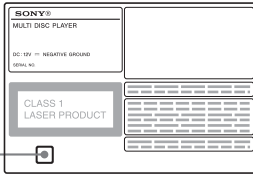

Region code

DVDs labelled  can be also played on this unit.

If you try to play any other DVD, the message “Cannot play this disc.” will appear on the monitor screen. Depending on the DVD, no region code may be labelled even though playing the DVD is prohibited by area restrictions.

Note on playback operations of DVDs and VCDs

Some playback operations of DVDs and VCDs may be intentionally set by software producers. Since this unit plays DVDs and VCDs according to the disc contents the software producers designed, some playback features may not be available. Also, refer to the instructions supplied with the DVDs or VCDs.

Copyrights

This product incorporates copyright protection technology that is protected by U.S. patents and other intellectual property rights. Use of this copyright protection technology must be authorized by Macrovision, and is intended for home and other limited viewing uses only unless otherwise authorized by Macrovision. Reverse engineering or disassembly is prohibited.

Manufactured under license from Dolby Laboratories.

“Dolby” and the double-D symbol are trademarks of Dolby Laboratories.

“DTS” and “DTS 2.0 + Digital Out” are trademarks of Digital Theater Systems, Inc.



Getting Started

Resetting the unit

Before operating the unit for the first time, or after replacing the car battery or changing the connections, you must reset the unit. Detach the front panel and press the RESET button with a pointed object, such as a ballpoint pen.

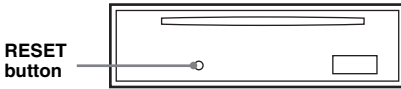

Note
Pressing the RESET button will erase the clock setting and some stored contents.

Setting the clock

The clock uses a 12-hour digital indication.

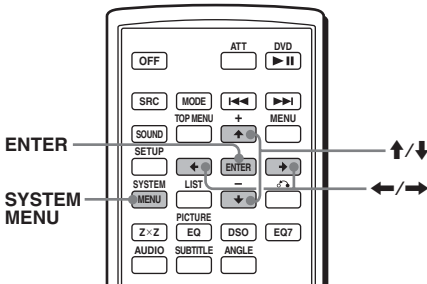

- 1 Press **SYSTEM MENU**.
The setup display appears.
- 2 Press **↑/↓** repeatedly until "CLOCK-ADJ" appears.
- 3 Press **ENTER**.
The hour indication flashes.
- 4 Press **↑/↓** to set the hour and minute.
To move the digital indication, press **←/→**.
- 5 Press **ENTER**.
The clock starts.

To display the clock during playback/reception, set "CLOCK-ON" (page 36).

DEMO mode

When the unit is turned off, the clock is displayed first, then demonstration (DEMO) mode starts the demonstration display.

To cancel the DEMO mode, set "DEMO-OFF" in setup (page 36) while the unit is turned off.

Detaching the front panel

You can detach the front panel of this unit to prevent theft.

Caution alarm

If you turn the ignition switch to the OFF position without detaching the front panel, the caution alarm will sound for a few seconds. The alarm will only sound if the built-in amplifier is used.

- 1 Press **OFF**.
The unit is turned off.
- 2 Press **⏏**, then pull it off towards you.

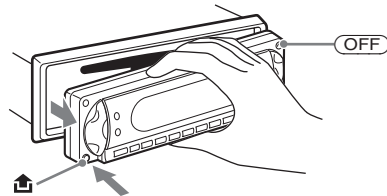

Notes

- Do not drop or put excessive pressure on the front panel and display window.
- Do not subject the front panel to heat/high temperature or moisture. Avoid leaving it in a parked car or on a dashboard/rear tray.

Tip

When carrying the front panel, use the supplied front panel case.

Attaching the front panel

Engage part **(A)** of the front panel with part **(B)** of the unit, as illustrated, and push the left side into position until it clicks.

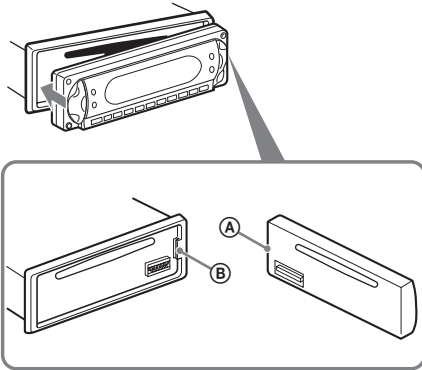

Note

Do not put anything on the inner surface of the front panel.

Inserting the disc in the unit

1 Open the shutter.

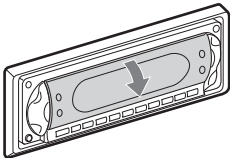

2 Insert the disc with the playback side down.

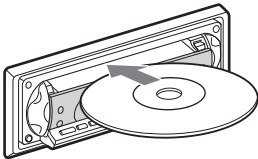

Playback starts. (Depending on the disc, press DVD **▶||** to start playback.)

3 Close the shutter.

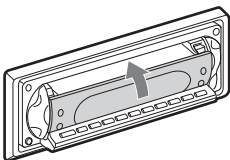

Ejecting the disc

1 Open the shutter.

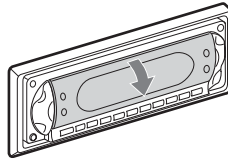

2 Press **▲**.

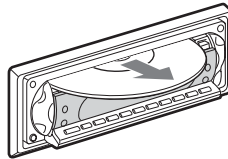
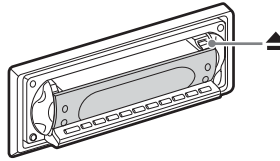

The disc is ejected.

Note

While inserting or ejecting the disc, do not close the shutter. The disc may be caught and damaged.

Tip

The disc can be played with the shutter open or closed.

Location of controls and basic operations

Main unit

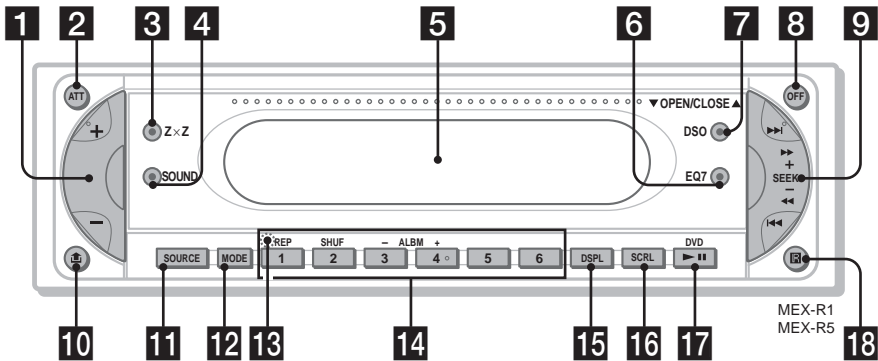

OPEN/CLOSE shutter opened

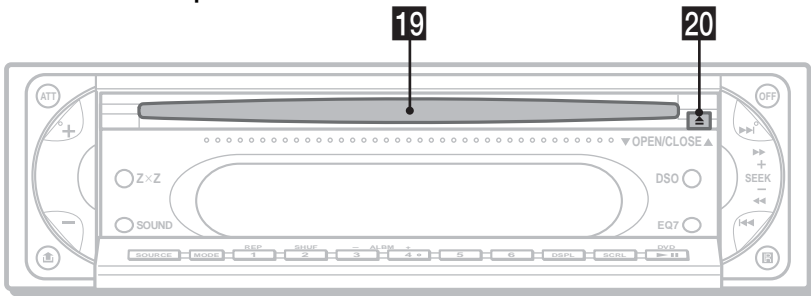

Refer to the pages listed for details.

- 1** Volume +/- button 34
 - 2** ATT (attenuate) button
 - 3** Z x Z (Zone x Zone) button
 - 4** SOUND button
 - 5** Display window
 - 6** EQ7 (equalizer) button
 - 7** DSO button
 - 8** OFF button 8
 - 9** SEEK +/- button
- Radio:
To tune in stations automatically (press); find a station manually (press and hold).
DVD/CD:
To skip chapters/tracks (press); fast-forward/reverse a chapter/track (press and hold).
- 10** (front panel release) button 8
 - 11** SOURCE button 39
 - 12** MODE button
 - 13** RESET button (located behind the front panel) 8

14 Number buttons

Radio:
To receive stored stations (press); store stations (press and hold).

CD/MD*1:

①: REP 20, 37

②: SHUF 20, 37

③/④: ALBM -/+*2

To skip albums (press); skip albums continuously (press and hold).

15 DSPL button

16 SCRL button

To scroll the display items.

17 DVD (play/pause) button

18 Receptor for the card remote commander

19 Disc slot 9

20 (eject) button 9

*1 When an MD changer is connected.

*2 When an MP3/JPEG is played and a changer is not connected. If the changer is connected, the operation is different, see page 37.

Card remote commander RM-X702

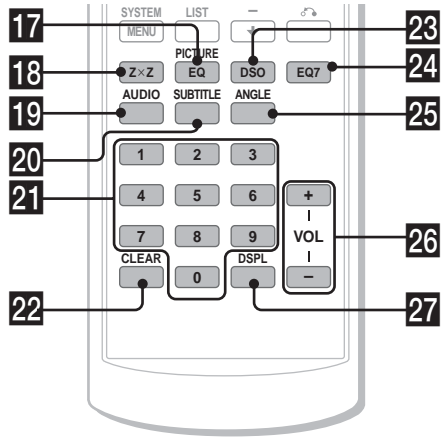
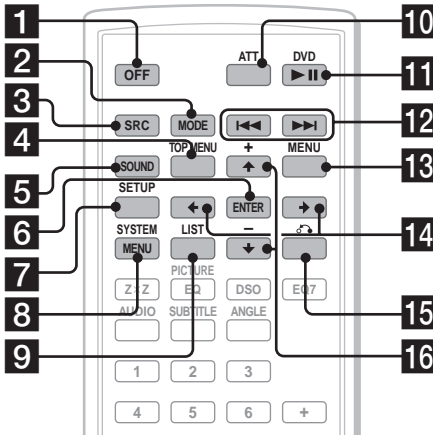

- 1 OFF button** 15, 17, 19
To power off/stop the source.
- 2 MODE button** 33, 37
To select the radio band (FM/AM)/select the unit*¹.
- 3 SRC (SOURCE) button**
To power on/change the source (Radio/DVD/CD/MD*²/AUX*³).
- 4 TOP MENU button** 19
To display the top menu on a DVD.
- 5 SOUND button** 34
To select sound items.
- 6 ENTER button**
To complete a setting.
- 7 SETUP button**
To display the Setup menu and Play mode menu.
- 8 SYSTEM MENU button**
To enter the unit menu.
- 9 LIST button** 33, 37
To list up.
- 10 ATT (attenuate) button**
To attenuate the sound. To cancel, press again.
- 11 DVD ►|| (play/pause) button** 9, 15, 16, 17
To start/pause playback.
- 12 ◀◀/▶▶ (previous/next; reverse/fast-forward; station tuning) buttons**
- 13 MENU button** 19
To display the menu on a disc.
- 14 ◀/▶ (cursor) buttons**
To move the cursor, or turn the pages.
- 15 ↶ (RETURN) button** 19, 28, 29
To return to the previous display, or previous operation.
- 16 ↑/↓ (cursor) buttons**
To move the cursor.
- 17 PICTURE EQ button** 25
To select the picture quality.
- 18 Z x Z (Zone x Zone) button** 39
To switch the front/rear output.
- 19 AUDIO button** 22
To change the audio output.
- 20 SUBTITLE button** 24
To change the subtitle language.
- 21 Number buttons**
- 22 CLEAR button**
- 23 SYSTEM MENU button**
- 24 LIST button**
- 25 PICTURE EQ button**
- 26 VOL +/- buttons**
- 27 DSPL button**

continue to next page →

22 CLEAR button 21

To cancel entered numbers.

23 DSO button 4

To select the DSO mode (1, 2, 3 or OFF).
The larger the number, the more enhanced the effect.

24 EQ7 (equalizer) button

To select an equalizer type (XPLOD, VOCAL, CLUB, JAZZ, NEW AGE, ROCK, CUSTOM or OFF).

25 ANGLE button 23

To change the viewing angle.

26 VOL (volume) +/- button

To adjust the volume.

27 DSPL button 15, 17, 18, 35

To change display items.

*1 When a CD/MD changer is connected.

*2 When an MD changer is connected.

*3 When an optional Sony portable device is connected.

Note

If the unit is turned off and the display disappears, it cannot be operated with the card remote commander unless **(SOURCE)** on the main unit is pressed, or a disc is inserted to activate the unit first.

Tip

For details on how to replace the battery, see "Replacing the lithium battery of the card remote commander" on page 39.

Menu displays

Use the menus of this unit to adjust the various functions and settings for playback.
The displaying menu differs depending on the status of the unit.

Setup menu

Appears when pressing **[SETUP]** while playback is stopped.

To select the item

Press **←/↑/↓/→**, then press **[ENTER]**.

To turn off the Setup menu

Press **[SETUP]**.

Example: When "LANGUAGE SETUP" is selected.

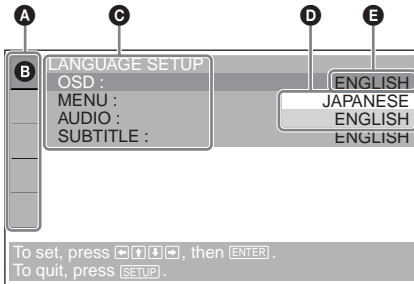

- A** Setup items
- B** Selected item
- C** Setting items
- D** Options
- E** Current setting

Play mode menu DVD VCD JPEG

Appears when pressing **[SETUP]** during playback.

To select the item

Press **←/↑/↓/→**, then press **[ENTER]**.

To turn off the Play mode menu

Press **[SETUP]**.

Note

The items on the menu, and the operation procedures differ depending on the disc.

Example: When playing a DVD

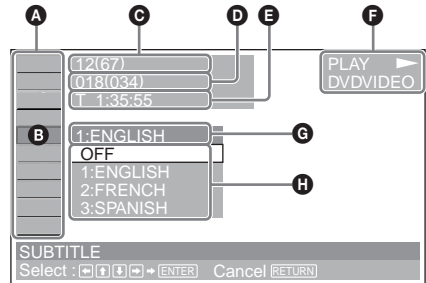

- A** Play mode items
- B** Selected item
- C** Title number*¹/Total title number*¹
- D** Chapter number*²/Total chapter number*²
- E** Elapsed playback time
- F** Playback status (▶PLAY, ⏸PAUSE, etc.)/
Disc format
- G** Current setting
- H** Options

*¹ Displays the track number for VCDs, album number for JPEG files. When playing VCD with the PBC function on, no indication is displayed.

*² Displays the image number for JPEG files.

Notes

- While playing back CD/MP3, the Play mode menu cannot be displayed.
- While playing back JPEG files, **[SETUP]** is active only when the image is fully displayed.

continue to next page →

Operation message

Menu operations differ depending on the item selected, and the buttons to be used appear on the bottom of the menu display to assist your operations.



To set, press    , then **[ENTER]**.
To quit, press **[SETUP]**.

Selected item name and/or operation messages appear.

Tip

"Operation not possible" appears when the function is not available.

Setup items

 **LANGUAGE SETUP (page 29)**
Switches the languages.

 **SCREEN SETUP (page 30)**
Selects the screen modes.

 **CUSTOM SETUP (page 31)**
Sets the playback operations.

 **AUDIO SETUP (page 32)**
Adjusts the output sound.

 **RESET (page 29)**
Resets all setup items.

Play mode items

 **TITLE, TRACK (page 21)**
Selects the title, or track to be played.

 **CHAPTER (page 21)**
Selects the chapter to be played.

 **ALBUM (JPEG) (page 21)**
Selects the image album to be displayed.

 **IMAGE (page 21)**
Selects the image to be displayed.

 **TIME/TEXT (page 17, 21)**
Checks the elapsed time and the remaining playback time.
Inputs the time code for picture searching.
Displays DVD text.

 **AUDIO (page 22)**
Changes the audio setting.

 **SUBTITLE (page 24)**
Displays the subtitles.
Changes the subtitle language.

 **ANGLE (page 23)**
Changes the angle.



 **CENTER ZOOM (page 24)**
Magnifies the picture.

 **REPEAT (page 20)**
Plays the entire disc (all titles/all tracks/all albums) repeatedly, or one chapter/track/album repeatedly.

 **SHUFFLE (page 20)**
Plays titles/chapters/tracks in random order.

 **PICTURE EQ (page 25)**
Selects the picture quality.

Tip

When "REPEAT" or "SHUFFLE" is activated, or "ANGLE" is available, its check-box lights up in green (e.g.  → ). However, you may not be able to change the angle depending on the scene, even if the check-box is lit in green.

Player

Playing discs *DVD VCD CD*

MP3 JPEG

Depending on the disc, some operations may be different or restricted.

Refer to the operating instructions supplied with your disc.

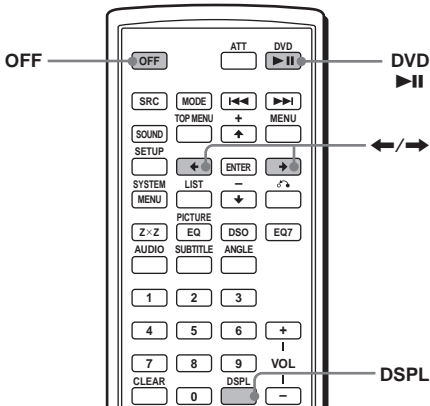

1 Turn on your monitor, then select the input source on your monitor corresponding to this unit.

2 Insert a disc.

Playback side down

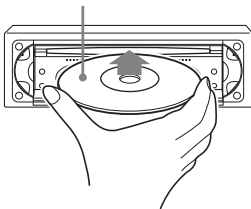

Playback starts automatically. (Depending on the disc, press DVD >>II to start playback.)

A menu may appear on the screen when a DVD or VCD is inserted.

For details on these menus, see page 19 for DVDs, and page 19 for VCDs.

When "MP3/JPEG" on "CUSTOM SETUP" is set to "JPEG," a slide show starts automatically if JPEG files are on the disc (page 31).

Each time you press <=>, the image rotates every 90°.

Notes

- If a large-size image is rotated, it may take longer to display.
- A JPEG file is designed to be optimally displayed at 640 x 480 pixels. A file in another size may not be displayed correctly, or picture shift (to the left or right) may occur.
- Progressive JPEG files cannot be displayed.

When the disc is inserted

Press DVD >>II to start playback.

To stop playback/to turn off the unit

Press OFF.

Tip

You cannot insert a disc while the unit is turned off.

Display items on the CD/MP3 playback

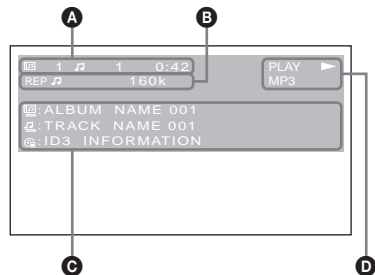

- A** Album number*/Track number/
Elapsed playback time
- B** Playback mode/Bit rate*1*2
- C** Disc name*3/Album name*/Track name/
ID3 tag information*1
- D** Playback status (▶PLAY, ⏸PAUSE, etc.)/
Disc format

*1 Appears only when MP3 files are played.

*2 No indication when VBR (Variable bit rate) is applied.

*3 "NO DISC NAME" or "NO TRACK NAME" appears when the disc or track has no name.

To scroll the text information

Press DSPL.

Note

"_" appears in place of the letters other than the alphabet and numbers.

Notes on DVDs with a DTS sound track

DTS audio signal is output at all times; a loud noise may come out from the speakers if you connect the unit to the audio equipment without a DTS decoder. This may cause damage to the speakers, or affect your hearing.

continue to next page →

Playback order of MP3 files

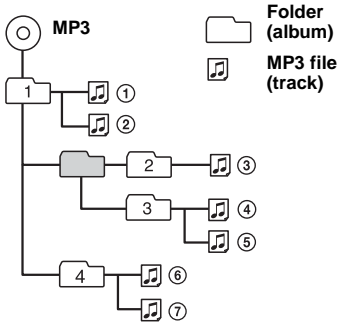

Notes

- The playback order may differ depending on the writing software.
- The unit can play up to 1,000 tracks and 256 albums. Tracks beyond the first 1,000 and albums beyond the first 256 cannot be recognized.

Tips

- If you add numbers (01, 02, 03, etc.) to the front of the track names, the tracks in each folder will be played in numerical order.
- Since a disc with many trees takes longer to start playback, it is recommended that you create albums of no more than two tree levels.
- For details on MP3 files, see "About MP3 files" on page 41.

Additional operations

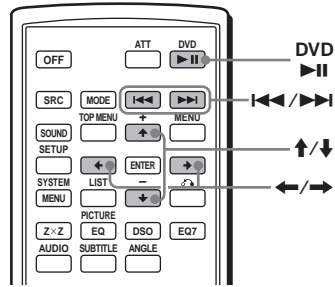

To	Operation
Pause	Press DVD ►►
Resume play after pause	Press DVD ►►
Go to the next chapter, track, or scene in continuous play mode	Press ►► (→)
Go back to the previous chapter, track, or scene in continuous play mode	Press ◀◀ (←)
Go to the next album	Press ↑*
Go to the previous album	Press ↓*
Stop play and remove the disc	Press ▲ after opening the shutter of the unit (page 9)

* Available only when MP3 or JPEG files are played.

Resuming playback

— Resume play **DVD VCD**

The unit stores the point where you stopped playback for up to 20 discs, and starts resuming playback even after the unit is turned off, or the disc being played is ejected.

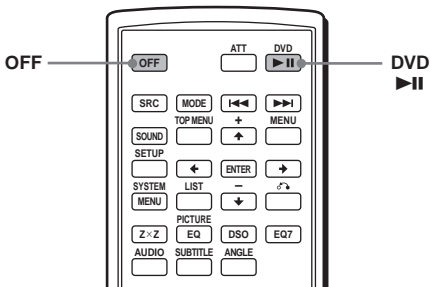

1 During playback, press **OFF** to stop.

2 Press **DVD** to resume playback.

Playback starts from the point stopped in step 1.

To play from the beginning

After setting “MULTI-DISC RESUME” in “CUSTOM SETUP” to “OFF” (page 31), press **▲** to eject the disc, then insert the disc again. Select the desired chapter on the DVD menu or the Top menu depending on the disc.

Notes

- MP3 playback will start from the beginning of the last track that was played.
- To use resume playback, make sure that “MULTI-DISC RESUME” in “CUSTOM SETUP” is set to “ON” (page 31).
- When storing a resume point for the 21st disc, the stored resume point for the 1st disc is cleared automatically.
- Resume playback is cancelled when the setting for the parental controls is changed.
- Depending on the disc or scene, you cannot use the resume playback.
- If parental control is applied, the resume playback will not work. In this case, playback starts from the beginning of the disc when it is inserted.

Tip

When CD, MP3 files, or JPEG files are played, the unit temporarily stores the resume point for the disc being played. Once the unit is turned off or the disc is ejected, the stored resume point for the disc is cleared.

Viewing the disc information

— Time/text information

DVD VCD JPEG

You can check the playing time and remaining time of the current title, chapter, or track. You can also check text information, such as name of title, chapter, file, etc.

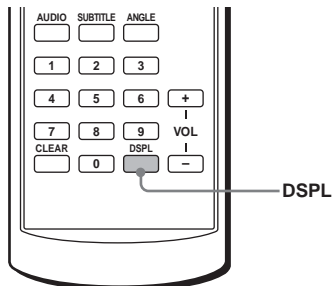

1 During playback, press **DSPL**.

The current playback information appears.

Time information

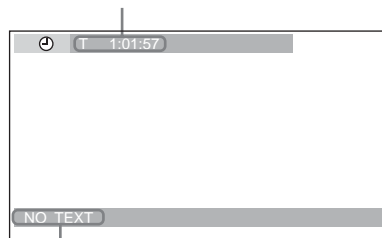

Text information*

* “NO TEXT” appears when there is no text information.

continue to next page →

2 Press **DSPL** repeatedly to switch the time information.

Time information differs depending on the disc as follows:

DVD:

“T *:*:*:*” - Elapsed playing time of the current title

“T-*:*:*:*” - Remaining time of the current title

“C *:*:*:*” - Elapsed playing time of the current chapter

“C-*:*:*:*” - Remaining time of the current chapter

VCD (without PBC functions):

“T *:*:*” - Elapsed playing time of the current track

“T-*:*:*” - Remaining time of the current track

“D *:*:*” - Elapsed playing time of the current disc

“D-*:*:*” - Remaining time of the current disc

JPEG:

Album number

Image number

Searching a specific point on a disc

— Scan **DVD** **VCD** **CD** **MP3**

You can quickly locate a specific point on a disc by monitoring the picture.

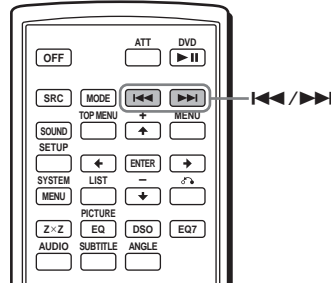

During playback, press and hold **⏩, and release at the desired point.**

If you press and hold the button, searching speed increases.

Note

While searching, audio is not output, and subtitles are not displayed.

Using the menus on DVDs



With some DVDs, you can use their original menu(s), such as the Top menu or DVD menu. If the DVD contains several titles of tracks and scenes, you can use the Top menu to select the desired title, and start playing.

If the DVD contains more comprehensive menu items, such as the audio and subtitle languages, titles, chapters, etc., you can use the DVD menu to select the desired item, and start playing.

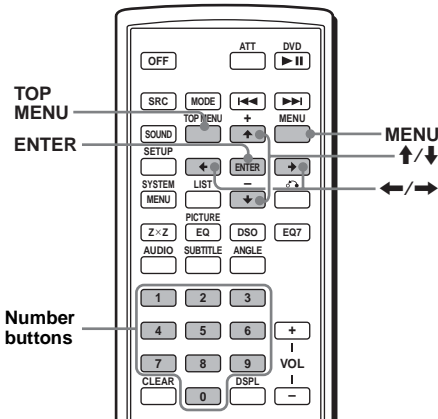

- 1 During DVD playback, press **TOP MENU** or **MENU**.

The DVD menu or Top menu appears.
The contents of the menu differ depending on the disc.

- 2 Press **←/↑/↓/→**, or the number buttons to select the desired item, then press **ENTER**.

Note

The items on the menu, and the operation procedures differ depending on the disc.

Using PBC functions

— PBC (Playback control)

The PBC menu assists your operation interactively while a PBC compatible VCD is played.

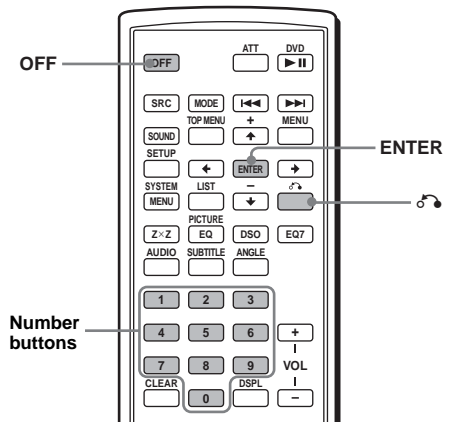

- 1 Start playing a PBC compatible VCD. The PBC menu appears.
- 2 Press the number buttons to select the desired item, then press **ENTER**.
- 3 Follow the instructions in the menu for interactive operations.

To return to the previous display
Press

Playing without the PBC function

- 1 During playback, press **OFF**.
- 2 Press the number buttons to select the desired item, then press **ENTER**.
“Play without PBC” appears and playback starts.
The PBC menu does not appear during playback.

Notes

- The items on the menu, and the operation procedures differ depending on the disc.
- During PBC playback, the track number, playback time, etc., are not displayed in the Play mode menu.

Tip

To resume PBC playback, stop playback by pressing **OFF**, then press **DVD** . PBC playback starts.

Playing in various modes

— Repeat play/Shuffle play/Search play

You can set the following play modes:

- Repeat play (page 20)
- Shuffle play (page 20)
- Search play (page 21)

Notes

- The selected play mode is cancelled when the disc being played is ejected or the unit is turned off.
- When playing a VCD with the PBC function on, Repeat play or Shuffle play is not available.

Playing repeatedly

— Repeat play **DVD VCD CD MP3 JPEG**

The unit can repeat a title, chapter, or track when the item being played reaches the end.

The following repeat options are available:

- TITLE (Title Repeat) - to repeat the current title.
- CHAPTER (Chapter Repeat) - to repeat the current chapter.
- TRACK (Track Repeat) - to repeat the current track/image.
- ALBUM (Album Repeat) - to repeat the tracks/images in the current album.

Note

When setting Repeat play for CD/MP3, operate with the main unit by pressing **(1)** (REP) repeatedly.

Tips

- The repeat options differ depending on the disc.
- You can also set Repeat play by pressing **(1)** (REP) on the main unit repeatedly.

Playing in random order

— Shuffle play **DVD VCD CD MP3 JPEG**

The unit can play titles, chapters or tracks in random order.

The following shuffle options are available:

- TITLE (Title Shuffle) - to play chapters in the current title in random order.
- DISC (Disc Shuffle) - to play tracks/images in the current disc in random order.
- ALBUM (Album Shuffle) - to play tracks/images in the current album in random order.

Note

When setting Shuffle play for CD/MP3, operate with the main unit by pressing **(2)** (SHUF) repeatedly.

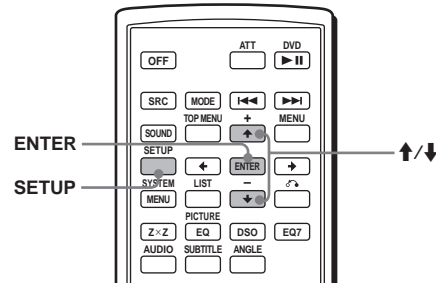
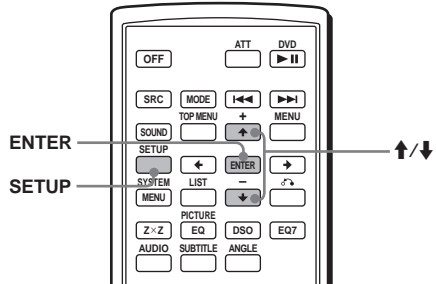

1 During playback, press **(SETUP)**.

2 Press **↑/↓** to select **[SHUF]** (SHUFFLE), then press **(ENTER)**.
The Play mode options appear.

3 Press **↑/↓** to select the desired option, then press **(ENTER)**.
Shuffle play starts.

1 During playback, press **(SETUP)**.

The Play mode menu appears.

2 Press **↑/↓** to select **[REP]** (REPEAT), then press **(ENTER)**.

The Play mode options appear.

3 Press **↑/↓** to select the desired option, then press **(ENTER)**.

Repeat play starts.

To return to normal play

Select "OFF" in step 3.

To turn off the Play mode menu

Press **(SETUP)**.

To return to normal play

Select "OFF" in step 3.

To turn off the Play mode menu

Press **(SETUP)**.

Notes

- Title shuffle play for DVD will be cancelled after it is played once.
- Title shuffle play for DVD will be cancelled if **⏮** or **⏭** is pressed during playback.

Tips

- The shuffle options differ depending on the disc.
- You can also set Shuffle play by pressing **(2)** (SHUF) on the main unit repeatedly.



Starting playback from a selected point

— Search play **DVD** **VCD** **CD** **MP3** **JPEG**

You can quickly locate a desired point by specifying the title, chapter, elapsed time of the title (using the time code), or track.

The following search options are available depending on the disc:

DVD:

-  **TITLE** starts playing from the selected title.
-  **CHAPTER** starts playing from the selected chapter.
-  **TIME/TEXT** starts playing from the point according to the input time code.

VCD:

-  **TRACK** starts playing from the selected track.



CD:

- **TRACK** starts playing from the selected track.

MP3:

- **TRACK** starts playing from the selected track.

JPEG:

-  **ALBUM** starts playing from the selected album.
-  **IMAGE** starts playing from the selected image.

Note

When locating a track for CD/MP3, press the number buttons to enter track number, then press **(ENTER)**.

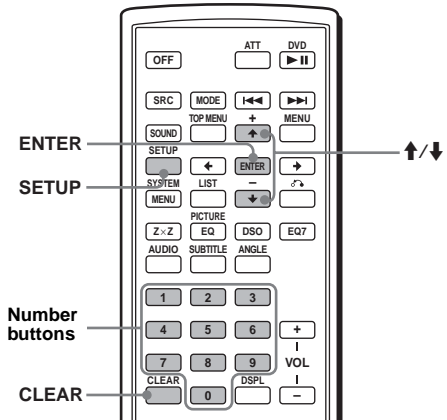

1 During playback, press **(SETUP)**.

The Play mode menu appears.

2 Press **↑/↓** to select the desired search item, then press **(ENTER)**.

The search items differ depending on the disc.

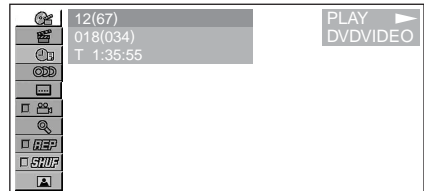

The number in parentheses indicates the total number of items selected.

3 Press the number buttons to enter title number, chapter number, track number, or the elapsed time of the title.

For example, to find a desired point at 2 hours, 10 minutes, and 20 seconds after the beginning, just enter “2:10:20.”

To clear the numbers already input, press **(CLEAR)**.

4 Press **(ENTER)**.

Playback starts from the selected point.

To turn off the Play mode menu

Press **(SETUP)**.

Various DVD operations

Changing the audio channels



When playing a DVD recorded in multiple audio formats (PCM, Dolby Digital, or DTS), you can change the audio format. If the DVD is recorded with multilingual tracks, you can also change the language.

With VCDs, you can select the sound from the right or left channel and listen to the sound of the selected channel through both the right and left speakers. For example, when playing a disc containing a song with the vocals on the right channel and the instruments on the left channel, you can hear the instruments from both speakers by selecting the left channel.

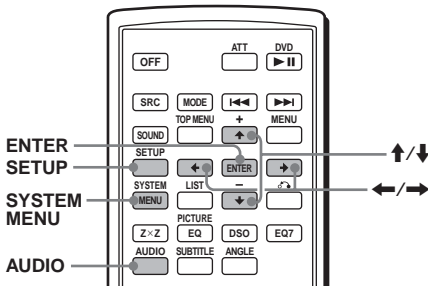

During playback, press **AUDIO repeatedly to select the desired audio channels.**

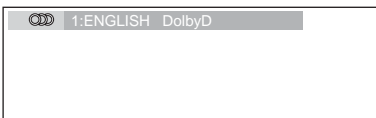

Audio sound settings differ depending on the disc as follows:

DVD:

The audio language switches among the available languages.

When 4 digits appear, input the language code corresponding to the desired language (page 49).

When the same language is displayed two or more times, the DVD is recorded in multiple audio formats.

VCD:

- STEREO*: Standard stereo sound
- 1/L: Left channel sound (monaural)
- 2/R: Right channel sound (monaural)
- * The default setting

Note

You may not be able to change the audio channels depending on disc.

Tip

You can also change the settings by selecting "AUDIO" in the Play mode menu (page 13).

Checking the program format

You can check the number of channels and component position on the DVD being played.

1 During playback, press **SETUP.**

The Play mode menu appears.

2 Press **↑/↓ to select **ODD** (AUDIO), then press **ENTER**.**

The program format appears.

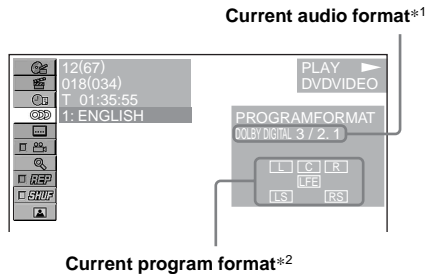

The letters in the program format display represent the following sound components and its positions:

- L** : Front (left)
- R** : Front (right)
- C** : Centre
- LS** : Rear (left)
- RS** : Rear (right)
- S** : Rear (monaural): The rear component of the Dolby Surround processed signal and the Dolby Digital signal
- LFE** : Low Frequency Effect signal

When “DOLBY DIGITAL” is applied, the program format name and channel numbers appear as follows:

Example: Dolby Digital 5.1 ch

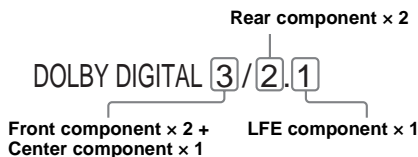

*1 “PCM,” “DTS,” or “DOLBY DIGITAL” appears depending on the disc.

*2 Appears only when the “DOLBY DIGITAL” format is applied.

To turn off the Play mode menu

Press **(SETUP)**.

Tip

For Dolby Digital and DTS, “LFE” is always enclosed in a solid line regardless of the LFE signal component being output.

Adjusting the audio output level

— DVD level adjustment

The audio output level for DVD video differs depending on the recorded audio format (PCM, Dolby Digital, or DTS). You can adjust the output level of PCM, Dolby Digital or DTS separately to reduce the volume level differences between disc and source.

- 1 Press **(SYSTEM MENU)**.
- 2 Press **↑/↓** repeatedly to select “DVD LVL,” then press **(ENTER)**.
- 3 Press **→** to set to “ADJ-ON,” then press **(ENTER)**.
- 4 Press **←/→** to select “DOLBY,” “DTS” or “PCM.”
- 5 Press **↑/↓** to adjust the output level, then press **(ENTER)**.



Note

You can adjust the output level only when a disc is inserted in the unit.

Tip

The output level is adjustable from -6 dB to +6 dB.

Changing the angles

You can change the viewing angle if various angles (multi-angles) for a scene are recorded on a DVD.

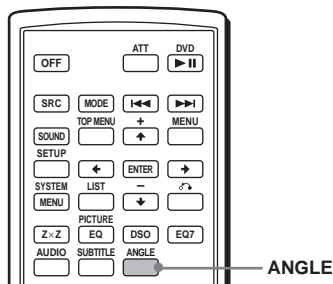

Press **(ANGLE)** repeatedly to select the desired angle number.

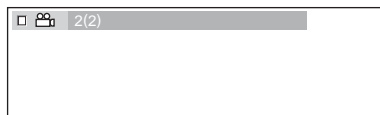

The angle changes.

Note

Depending on the DVD, you may not be able to change the angles, even if multi-angles are recorded.

Tip

You can also change the viewing angle by selecting “ANGLE” in the Play mode menu (page 13).

Displaying the subtitles

You can turn the subtitles on or off, or change the subtitle language if more are recorded on the DVD.

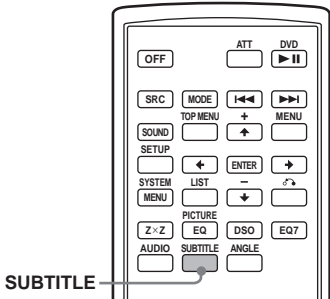

- 1 During playback, press **(SUBTITLE)**.
The subtitle language appears.
- 2 Press **(SUBTITLE)** repeatedly to select the desired language.

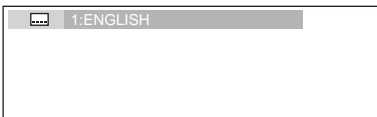

Available languages will vary, depending on the disc.

When 4 digits appear, input the language code corresponding to the desired language (page 49).

To turn off the subtitles

Press **(SUBTITLE)** repeatedly to select "OFF."

Note

Depending on the DVD, you may not be able to change (or turn off) the subtitles, even if multilingual subtitles are recorded.

Tip

You can also change the subtitle language by selecting "SUBTITLE" on the Play mode menu (page 13), or the DVD menu (page 19).

Magnifying pictures

You can magnify pictures.

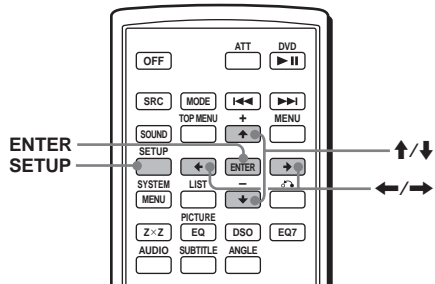

- 1 During playback, press **(SETUP)**.
The Play mode menu appears.
- 2 Press **↑/↓** to select **(CENTER ZOOM)**, then press **(ENTER)**.
The current option appears.
- 3 Press **↑/↓** to select the desired option (**ZOOM×1**, **×2***, **×4***), then press **(ENTER)**.
The picture is magnified.
* The picture becomes grainy.

To shift the frame position

After magnifying the picture, press **←/↑/↓/→**.

To restore the original scale

Select "ZOOM×1" in step 3.

To turn off the Play mode menu

Press **(SETUP)**.

Notes

- Depending on the DVD, you may not be able to change the magnification.
- If you resume playback, the picture returns to its original scale.

Changing the picture quality

— Picture EQ **DVD** **VCD**

You can select picture quality suitable for the interior brightness of the car.

You can set "PICTURE EQ" to "LIGHT OFF," "LIGHT ON," or "AUTO" in "CUSTOM SETUP" (page 31). The options (below) for each setting differ. If you set "PICTURE EQ" to "AUTO," the available options switch automatically depending on whether the light is on or off.

The following setting options are available.

- NORMAL - normal picture quality.
- Daytime*1 - suitable in a bright place.
- Sunset*1 - suitable when it gets little dark.
- Shine*1 - suitable in a very bright place (e.g. when sunlight reflects on the monitor).
- Night*2 - darkens the monitor to not distract your driving at night.
- Midnight*2 - darkens the monitor more than the "Night" setting.
- Theater*2 - brightens the monitor; suitable when you want to enjoy a bright monitor at night.
- CUSTOM - user-adjustable settings.

*1 Available when "PICTURE EQ" in "CUSTOM SETUP" is set to "LIGHT OFF," or "AUTO" and the light is off.

*2 Available when "PICTURE EQ" in "CUSTOM SETUP" is set to "LIGHT ON," or "AUTO" and the light is on.

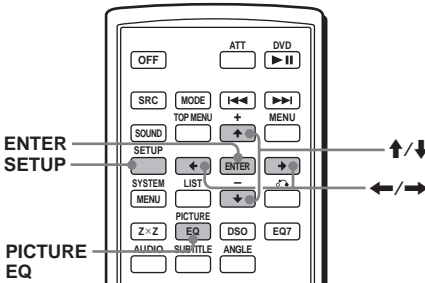

During playback, press **PICTURE EQ** repeatedly to select the desired setting.



Tip

You can also change the picture quality by selecting "PICTURE EQ" in Play mode menu (page 13).

Adjusting the custom settings

You can store your own user-adjustable settings for different picture tones.

1 During playback, press **SETUP**.

The Play mode menu appears.

2 Press **↑/↓** to select **PICTURE EQ**, then press **ENTER**.

The setting items appear.

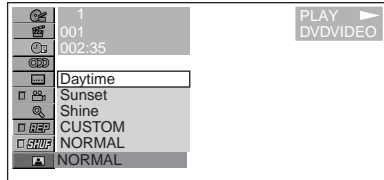

3 Press **↑/↓** to select "CUSTOM," then press **ENTER**.

4 Press **↑/↓** to select the setting item, then press **←/→** to adjust the level.

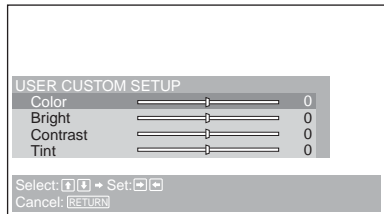

5 Press **ENTER**.

Tip

Adjustments for "LIGHT OFF" and "LIGHT ON" can be stored separately.

Locking discs

— Parental control

You can lock a disc, or set playback restrictions according to a predetermined level such as viewer age. Restricted playback scenes are blocked or replaced with different scenes when a parental control compatible DVD is played.

Setting the parental control on

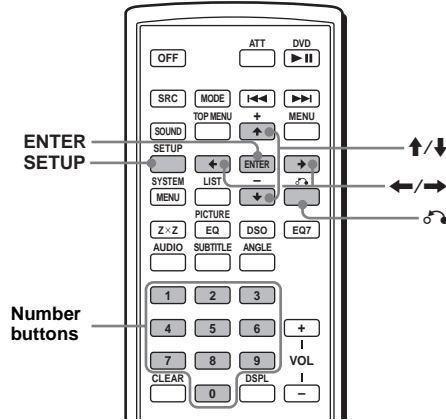

- 1 Press **SETUP** while playback is stopped.
The set up menu appears.
- 2 Press **↑/↓** to select **CUSTOM SETUP**, then press **ENTER**.
The setting items appear.
- 3 Press **↑/↓** to select "PARENTAL CONTROL," then press **ENTER**.
The parental control options appear.

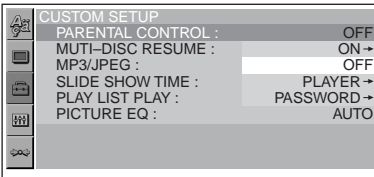

- 4 Press **↑/↓** to select "ON →," then press **ENTER**.
The password setting display appears.

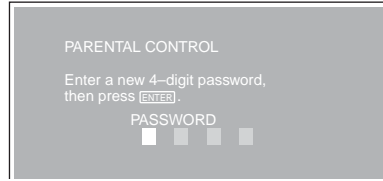

- 5 Press the number buttons to enter your password, then press **ENTER**.
The conformation display appears.
- 6 To confirm, press the number buttons to enter your password again, then press **ENTER**.
Parental control is set.

To turn off the Setup menu
Press **SETUP**.

Setting the parental control off

- 1 Press **SETUP** while playback is stopped.
The set up menu appears.
- 2 Press **↑/↓** to select **CUSTOM SETUP**, then press **ENTER**.
The setting items appear.
- 3 Press **↑/↓** to select "PARENTAL CONTROL," then press **ENTER**.
The parental control options appear.
- 4 Press **↑/↓** to select "OFF →," then press **ENTER**.
The display to enter your password appears.

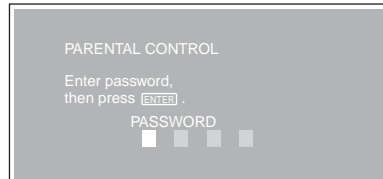

- 5 Press the number buttons to enter your password, then press **ENTER**.
"Parental control is canceled" appears.

If a wrong number is entered, press **←** to move the cursor and enter the number again.

Changing the area and its movie rating level

You can set the restriction levels depending on the area and its movie ratings.

1 Press **(SETUP)** while playback is stopped.

The set up menu appears.

2 Press **↑/↓** to select **(CUSTOM SETUP)**, then press **(ENTER)**.

The setting items appear.

3 Press **↑/↓** to select “PARENTAL CONTROL,” then press **(ENTER)**.

The parental control options appear.

4 Press **↑/↓** to select “PLAYER →,” then press **(ENTER)**.

When the parental control is already set to on, the display to enter your password appears. To change the settings, enter your password number, then press **(ENTER)**.

If a wrong number is entered, press **←** to move the cursor and enter the number again.

5 Press **↑/↓** to select “STANDARD,” then press **(ENTER)**.

The standard options appear.

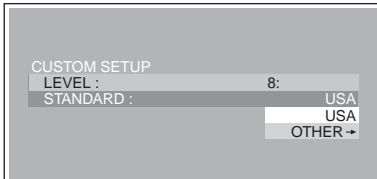

6 Press **↑/↓** to select the desired area to apply its movie ratings, then press **(ENTER)**.

The area is selected.

When you want to select the standard on the “Area code list” (page 27), select “OTHERS →,” then enter its code number using the number buttons.

7 Press **↑/↓** to select “LEVEL,” then press **(ENTER)**.

The rating options appear.

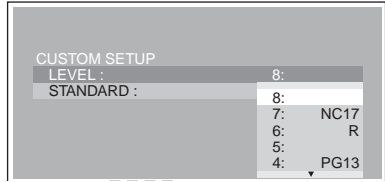

The lower the number, the stricter the restriction level.

8 Press **↑/↓** to select the desired rating, then press **(ENTER)**.

Parental control setting is complete.

To turn off the Setup menu

Press **(SETUP)**.

Note

When you play discs which do not have the parental control, playback cannot be restricted on this unit.

Area code list

Standard	Code number
Argentina	2044
Australia	2047
Austria	2046
Belgium	2057
Brazil	2070
Canada	2079
Chile	2090
China	2092
Denmark	2115
Finland	2165
France	2174
Germany	2109
India	2248
Indonesia	2238
Italy	2254
Japan	2276
Korea	2304
Malaysia	2363

continue to next page →

Standard	Code number
Mexico	2362
Netherlands	2376
New Zealand	2390
Norway	2379
Pakistan	2427
Philippines	2424
Portugal	2436
Russia	2489
Singapore	2501
Spain	2149
Sweden	2499
Switzerland	2086
Thailand	2528
United Kingdom	2184

Changing the password

- 1 Press **SETUP** while playback is stopped.
The Setup menu appears.
- 2 Press **↑/↓** to select **CUSTOM SETUP**, then press **ENTER**.
The setting items appear.
- 3 Press **↑/↓** to select **"PARENTAL CONTROL,"** then press **ENTER**.
The parental control options appear.
- 4 Press **↑/↓** to select **"PASSWORD →,"** then press **ENTER**.
The display to enter your password appears.
- 5 Press the number buttons to enter your 4-digit password, then press **ENTER**.
When a wrong number is entered, press **←** to move the cursor and enter the number again.
- 6 Press the number buttons to enter a new 4-digit password, then press **ENTER**.
- 7 To confirm, press the number button to enter your new 4-digit password again, then press **ENTER**.

To return to the previous display

Press **↶**.

To turn off the Setup menu

Press **SETUP**.

Settings and Adjustments

Using the Setup menu

By using the Setup menu, you can make various adjustments to items, such as picture and sound. You can also set a language for the subtitle and the on-screen display, among other things. For details on each setup items, see pages from 29 to 32.

Note

Playback settings stored in the disc take priority over the Setup menu settings, and not all the functions described may work.

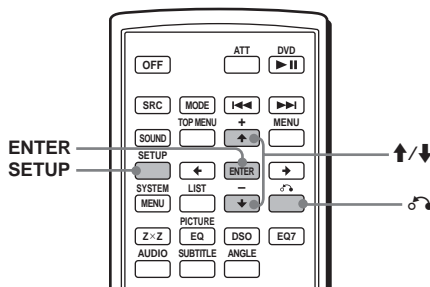

Basic operation

Example: When you want to change the aspect ratio ("MONITOR TYPE") to "4:3 PAN SCAN."

- 1 Press **SETUP** while playback is stopped.
The Setup menu appears.

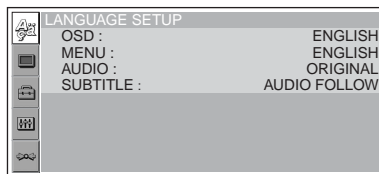

- 2** Press **↑/↓** to select  (SCREEN SETUP), then press **(ENTER)**.
The setup display appears.

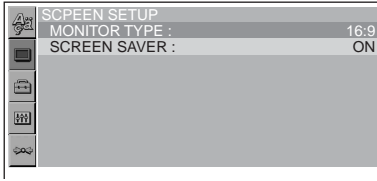

- 3** Press **↑/↓** to select “MONITOR TYPE,” then press **(ENTER)**.
The monitor type options appear.

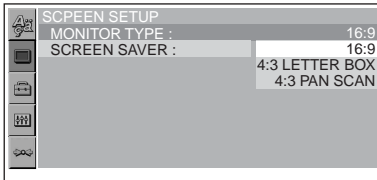

- 4** Press **↑/↓** to select “4:3 PAN SCAN,” then press **(ENTER)**.
The setting is applied and setup is complete.

To return to the previous display
Press **↶**.

To turn off the Setup menu
Press **(SETUP)**.

To reset all the setting items

— Reset 

- 1** Select  (RESET) in step 2, then press **(ENTER)**.

- 2** Press **↑** to select “YES,” then press **(ENTER)**.

All the settings* on the Setup menu return to the default settings.

* Excluding parental control settings.

To cancel resetting

Select “NO” in step 2.

Note

Do not turn off the unit while resetting the Setup menu item as it takes a few seconds to complete.

Setting the display language or sound track

— Language setup 

“LANGUAGE SETUP” allows you to set the desired language for the on-screen display or sound track accordingly.

Select  (LANGUAGE SETUP) in the Setup menu, then select the desired setting item.
For details on the setup procedures, see “Using the Setup menu” on page 28.

OSD (On-Screen Display)

Switches the display language on the screen.

MENU

Switches the language for the menu on the disc.

AUDIO

Switches the language of the sound track.
When you select “ORIGINAL,” the language given priority in the disc is selected.

SUBTITLE

Switches the language of the subtitle recorded on the disc.

When you select “AUDIO FOLLOW,” the language for the subtitles changes according to the language you selected for the sound track.

Note

When you select a language in “MENU,” “SUBTITLE,” or “AUDIO” that is not recorded on the disc, one of the recorded languages will be automatically selected.

Tip

If you select “OTHERS →” in “MENU,” “SUBTITLE,” or “AUDIO,” select and enter a language code from “Language code list” (page 49) using the number buttons.

Setting the screen

— Screen setup

“SCREEN SETUP” allows you to adjust the setting for the connected monitor.

Select  (SCREEN SETUP) in the Setup menu, then select the desired setting item. For details on the setup procedures, see “Using the Setup menu” on page 28. Setting items with “*” in the tables below are the default settings.

MONITOR TYPE

Selects the aspect ratio of the connected monitor (4:3 standard or wide).

16:9*	Displays the wide picture. Select this when you connect a wide-screen monitor or a monitor with a wide mode function.
4:3 LETTER BOX	Displays a wide picture with bands on the upper and lower portions of the screen. Select this when you connect a 4:3 screen monitor.
4:3 PAN SCAN	Displays a wide picture on the entire screen and automatically cuts off the portions that do not fit. Select this when you connect a 4:3 screen monitor.

16:9



4:3 LETTER BOX



4:3 PAN SCAN



Note

Depending on the DVD, “4:3 LETTER BOX” may be selected automatically instead of “4:3 PAN SCAN,” and vice versa.

SCREEN SAVER

Turns the screen saver on and off. The screen saver image appears when you leave the system in stop mode for 5 minutes. The screen saver will help prevent your display device from becoming damaged (afterimage). Press DVD  to turn off the screen saver.

ON	Turns on the screen saver.
OFF*	Turns off the screen saver.

Custom settings

— Custom setup

“CUSTOM SETUP” allows you to set the playback conditions of this unit.

Select  (CUSTOM SETUP) in the Setup menu, then select the desired setting item. For details on the setup procedures, see “Using the Setup menu” on page 28. Setting items with “*” in the tables below are the default settings.

PARENTAL CONTROL

Sets the playback restrictions so that the unit will not play inappropriate discs or scenes (page 26).

ON →	Sets the parental control on.
OFF →*	Sets the parental control off.
PLAYER →	Sets the restriction standard and its level.
PASSWORD →	Sets a new 4-digit password.

MULTI-DISC RESUME

Stores resume playback points for up to 20 different discs.

ON*	Stores the resume settings in memory for up to 20 discs. (The settings remain in memory even if you select “OFF.”)
OFF	Cancels storing the resume settings in memory. Playback restarts at the resume point only for the current disc in the unit.

Note

If parental control is applied, the resume playback will not work. In this case, playback starts from the beginning of the disc when it is inserted.

MP3/JPEG

Sets the priority when MP3 files and JPEG files are on the same disc.

MP3*	Takes priority over JPEG files when playing.
JPEG	Takes priority over MP3 files when playing.

SLIDE SHOW TIME

Sets the time for displaying images on the disc.

5sec	Switches the images every 5 seconds.
10sec*	Switches the images every 10 seconds.
20sec	Switches the images every 20 seconds.
40sec	Switches the images every 40 seconds.
60sec	Switches the images every 60 seconds.
FIXED	Cancels switching images.

PLAY LIST PLAY

Sets priority between the originally recorded titles or the edited play list on a DVD-RW in VR mode.

ORIGINAL*	Takes priority over play list edited from the originally recorded titles.
PLAY LIST	Takes priority over originally recorded titles.

Notes

- Play list playback is available only for a DVD-RW in VR mode.
- When there is no play list created on a disc, the originally recorded titles are played.

PICTURE EQ

Selects to display the picture quality options.

AUTO*	Switches the options depending on whether the light is on or off. (Available only when the illumination control lead is connected.)
LIGHT OFF	Displays the options for daytime use.
LIGHT ON	Displays the options for nighttime use.

Audio settings

— Audio setup

“AUDIO SETUP” allows you to adjust the sound according to playback conditions and connected equipment.

Select  (AUDIO SETUP) in the Setup menu, then select the desired setting item. For details on the setup procedures, see “Using the Setup menu” on page 28. The setting items with “*” in the tables below are the default settings.

AUDIO DRC (Dynamic Range Control)



Makes the sound clear when the volume is turned down when playing a DVD that conforms to “AUDIO DRC.”

This setting affects the outputs of FRONT/REAR AUDIO OUT.

STANDARD* Normally select this position.

WIDE RANGE Gives you the feeling of being at a live performance.

DOWNMIX

Switches the method for mixing down to 2 channels when you play a DVD which has rear sound elements (channels) or is recorded in Dolby Digital format. For details on the rear signal components, see “Checking the program format” on page 22. This setting affects the output of FRONT/REAR AUDIO OUT.

SURROUND Select this when the unit is connected to an audio component that conforms to Dolby Surround (Pro Logic).

NORMAL* Select this when the unit is connected to an audio component that does not conform to Dolby Surround (Pro Logic).

DOLBY DIGITAL

Selects the type of Dolby Digital signal.

DOLBY DIGITAL* Select this when the unit is connected to an audio component with a built-in Dolby Digital decoder.

DOWNMIX PCM Select this when the unit is connected to an audio component lacking a built-in Dolby Digital decoder. You can select whether the signals conform to Dolby Surround (Pro Logic) or not by making adjustments to the “DOWNMIX” item in “AUDIO SETUP” (page 32).

DTS

Selects whether or not to output DTS signals.

ON* Select this when the unit is connected to an audio component with a built-in DTS decoder.

OFF Select this when the unit is connected to an audio component lacking a built-in DTS decoder.

Radio

Caution

When tuning in stations while driving, use Best Tuning Memory (BTM) to prevent an accident.

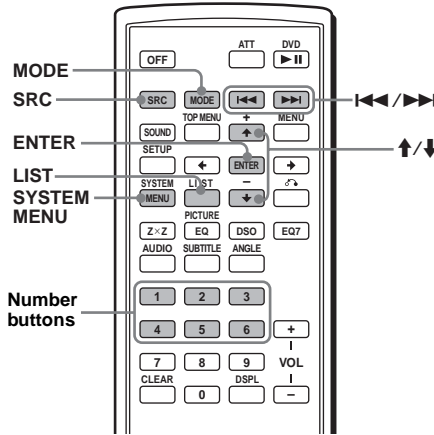

Storing automatically

— BTM

- 1 Press **(SRC)** (SOURCE) repeatedly until “TUNER” appears.
To change the band, press **(MODE)** repeatedly. You can select from FM1, FM2, FM3, AM1 or AM2.
- 2 Press **(SYSTEM MENU)**, then press **↑/↓** repeatedly until “BTM” appears.
- 3 Press **(ENTER)**.
The unit stores stations in order of frequency on the number buttons (**(1)** to **(6)**).
A beep sounds when a setting is stored.

Storing manually

While receiving the station that you want to store, press and hold a number button (**(1)** to **(6)**) until “MEM” appears.

The number button indication appears in the display.

Note

If you try to store another station on the same number button, the previous stored station will be replaced.

Receiving the stored stations

Select the band, then press a number button (**(1)** to **(6)**) or **↑/↓**.

Tuning automatically

Select the band, then press **⏪/⏩** to search for the station.

Scanning stops when the unit receives a station. Repeat this procedure until the desired station is received.

Tip

If you know the frequency of the station you want to listen to, press and hold **⏪/⏩** to locate the approximate frequency, then press **⏪/⏩** repeatedly to fine adjust to the desired frequency (manual tuning).

With the main unit

To search for the station, press **(SEEK)** +/-.

Receiving a station through a list

— list-up

You can list up the frequency.

- 1 Select the band, then press **(LIST)**.
The frequency appears.
- 2 Press **↑/↓** repeatedly until the desired station appears.



- 3 Press **(ENTER)** to receive the station.

Other functions

Adjusting the sound characteristics

You can adjust the bass, treble, balance, fader and subwoofer volume.

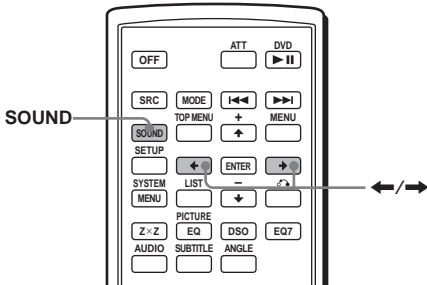

- 1 Select a source, then press **(SOUND)** repeatedly to select the desired item.

The item changes as follows:

BAS (bass) → **TRE** (treble) →
BAL (left-right) → **FAD** (front-rear) →
SUB (subwoofer volume)*

* "∞" is displayed at the lowest setting, and can be adjusted up to 20 steps.

- 2 Press **(←/→)** repeatedly to adjust the selected item.

After 3 seconds, the setting is complete and the display returns to normal play/reception mode.

Note

Adjust within 3 seconds of selecting the item.

With the main unit

In step 2, to adjust the selected item, press the volume +/- button.

Adjusting the equalizer curve

— EQ7 Tune

You can adjust and store the equalizer settings for different tone ranges.

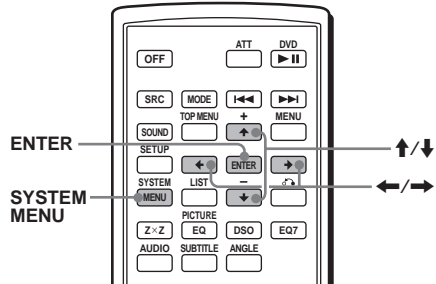

- 1 Select a source, then press **(SYSTEM MENU)**.
- 2 Press **(↑/↓)** repeatedly until "EQ7 TUNE" appears, then press **(ENTER)**.

- 3 Press **(←/→)** repeatedly to select the desired equalizer type, then press **(ENTER)**.

- 4 Press **(←/→)** repeatedly to select the desired frequency.

The frequency changes as follows:

62Hz ↔ **157Hz** ↔ **396Hz** ↔ **1kHz** ↔
2.5kHz ↔ **6.3kHz** ↔ **16kHz**

- 5 Press **(↑/↓)** repeatedly to adjust the desired volume level.

The volume level is adjustable in 1 dB steps, from -10 dB to +10 dB.



Repeat steps 4 and 5 to adjust the equalizer curve.

To restore the factory-set equalizer curve, press and hold **(ENTER)**.

- 6 Press **(ENTER)**.

The setting is complete and the display returns to normal play/reception mode.

Labelling a station/disc

When you receive a station, or play a disc in a CD changer with the CUSTOM FILE function, you can label each station/disc with a custom name up to 8 characters (Station Memo/Disc Memo).

If you label a station/disc, the name appears on the list (page 33 or 37).

1 While receiving a station or playing a disc that you want to label, press **(SYSTEM MENU)**.

2 Press **↑/↓** repeatedly until “NAMEEDIT” appears, then press **(ENTER)**.



3 Press **↑/↓** repeatedly until the desired character appears.

The character changes as follows:

A ↔ B ↔ C ... ↔ 0 ↔ 1 ↔ 2 ... ↔ +
↔ - ↔ * ... ↔ _ (blank space) ↔ A

To move the digital indication, press the **←/→**.

Repeat this operation until the entire name is entered.

4 Press **(ENTER)**.

The labelling is complete and the display returns to normal reception/play mode.

To display the name, press **(DSPL)** during reception/playback.

Tips

- To correct or erase a character, overwrite or enter “_”.
- The Disc Memo always takes priority over any prerecorded title.
- You can label a disc on the unit if a changer with the CUSTOM FILE function is connected.
- “REP-TRACK” and all shuffle play are suspended until the labelling is complete.

Deleting the custom name

1 Select the unit that has stored the custom name you want to delete, then press **(SYSTEM MENU)**.

2 Press **↑/↓** repeatedly until “NAME DEL” appears, then press **(ENTER)**.
The stored name will appear.

3 Press **↑/↓** repeatedly to select the name you want to delete.

4 Press and hold **(ENTER)**.

The name is deleted. Repeat step 3 and 4 if you want to delete other names.

5 Press **(SYSTEM MENU)** twice.

The unit returns to normal reception/play mode.

Adjusting unit menu items

— SYSTEM MENU

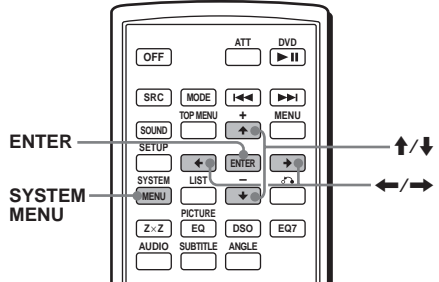

1 Press **(SYSTEM MENU)**.

2 Press **↑/↓** repeatedly until the desired item appears.

3 Press **←/→** to select the desired setting (example: “ON” or “OFF”).

4 Press **(ENTER)**.

The setting is complete and the display returns to normal play/reception mode.

Note

Displayed items will differ, depending on the source and setting.

Tip

You can easily switch among categories by pressing and holding **↑/↓**.

continue to next page →

The following items can be set (follow the page reference for details):

“●” indicates the default settings.

SET (Setup)

CLOCK-ADJ (Clock Adjust) (page 8)

BEEP

To set “ON” (●) or “OFF.”

RM (Rotary Commander)

To change the operative direction of the rotary commander controls.

- “NORM” (●): to use the rotary commander in the factory-set position.
 - “REV”: when you mount the rotary commander on the right side of the steering column.
-

AUX-A*1 (AUX Audio)

To turn the AUX source display “ON” (●) or “OFF” (page 38).

PAL/NTSC*1*2

To change the TV colour system to PAL or NTSC.

WL*1*3 (Wireless)

- “CH1” (●), “CH2,” “CH3,” “CH4”: to avoid interference with the wireless transmission.
 - “OFF”: to turn off the wireless transmission.
-

DSPL (Display)

CLOCK (Clock Information)

To display the clock and the display items at the same time.

- “ON”: to display at the same time.
 - “OFF” (●): to not display at the same time.
-

DIM (Dimmer)

To change the brightness of the display.

- “AT” (●): to dim the display automatically when you turn the lights on.*4
 - “ON”: to dim the display.
 - “OFF”: to deactivate the dimmer.
-

CONTRAST

To adjust the contrast of the main unit display. The contrast level is adjustable in 7 steps.

M.DSPL*5 (Motion Display)

To select the Motion Display mode.

- “SA” (●): to show moving patterns and spectrum analyzer.
 - “ON”: to show moving patterns.
 - “OFF”: to deactivate the Motion Display.
-

DEMO*1 (Demonstration)

To set “ON” (●) or “OFF” (page 8).

A.SCRL (Auto Scroll)

To scroll long displayed items automatically when the disc/album is changed.

- “ON”: to scroll.
 - “OFF” (●): to not scroll.
-

P/M (Play Mode)

LOCAL (Local seek mode)

- “ON”: to only tune into stations with stronger signals.
 - “OFF” (●): to tune normal reception.
-

MONO (Monaural mode)

To improve poor FM reception, select monaural reception mode.

- “ON”: to hear stereo broadcasts in monaural.
 - “OFF” (●): to hear stereo broadcast in stereo.
-

SND (Sound)

EQ7 TUNE (page 34)

HPF (High Pass Filter)

To select the front/rear speaker cut-off frequency: “OFF” (●), “78HZ” or “125HZ.”

LPF (Low Pass Filter)

To select the subwoofer cut-off frequency: “OFF” (●), “125HZ” or “78HZ.”

LOUD (Loudness)

To enhance bass and treble at lower volume.

- “ON”: to reinforce bass and treble.
 - “OFF” (●): to not reinforce bass and treble.
-

DVD LVL*6 (DVD level) (page 23)

To set the audio output level according to the recorded DVD audio format.

AUX LVL*7 (Auxiliary level)

To adjust the volume level for each connected auxiliary equipment. This setting negates the need to adjust the volume level between sources.

EDIT

NAMEEDIT (page 35)

NAME DEL (page 35)

BTM (page 33)

*1 When the unit is turned off.

*2 The default setting differs, depending on the model:

PAL: Asian model

NTSC: Latin American model

*3 MEX-R5 only.

*4 When the illumination control lead is connected.

*5 When the unit is turned on.

*6 When a disc is played back.

*7 When auxiliary equipment is connected and played.

Using optional equipment

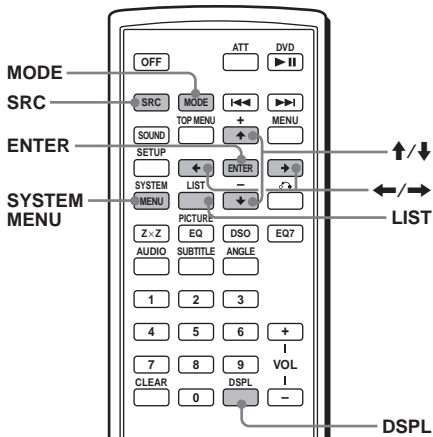

CD/MD changer

Selecting the changer

- 1 Press **(SRC)** (SOURCE) repeatedly until “CDC1” or “MDC1” appears.
- 2 Press **(MODE)** repeatedly until the desired changer appears.

Unit number of CD/MD changer



Playback starts.

Skipping albums and discs

During playback, press **↑/↓**.

To skip	Press ↑/↓
album	and release (hold for a moment).
album continuously	within 2 seconds of first releasing.
discs	repeatedly.
discs continuously	then, press again within 2 seconds and hold.

With the main unit

To skip discs, press **(3)** (ALBM-) or **(4)** (ALBM+).
 To skip albums, press and hold **(3)** (ALBM-) or **(4)** (ALBM+).

Repeat and shuffle play

(With the main unit)

During playback, press **(1)** (REP) or **(2)** (SHUF) repeatedly until the desired setting appears.

Select	To play
REP-DISC*	disc repeatedly.
SHUF-CHGR*	tracks in the changer in random order.

* When one or more CD/MD changers are connected.

To return to normal play mode, select “REP-OFF” or “SHUF-OFF.”

Locating a disc by name — list-up

You can select a disc from the list when connecting a CD changer with the CUSTOM FILE function or an MD changer. If you assign a name to a disc, the name appears on the list.

- 1 During playback, press **(LIST)**.
The disc number and disc name will appear.
- 2 Press **↑/↓** repeatedly until the desired disc appears.
- 3 Press **(ENTER)** to play the disc.

continue to next page →

Rotary commander RM-X4S

Attaching the label

Attach the indication label depending on how you mount the rotary commander.

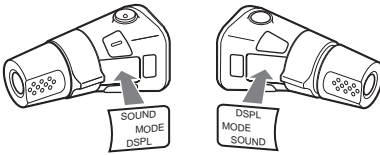

Location of controls

The corresponding buttons on the rotary commander control the same functions as those on the main unit or the card remote commander.

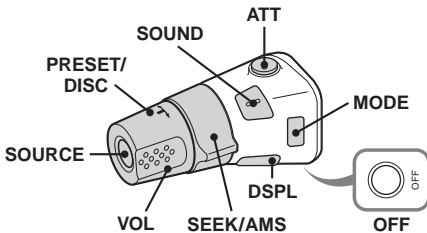

The following controls on the rotary commander require a different operation from the main unit or the card remote commander.

• PRESET/DISC control

To select preset stations; control CD, the same as **(3)/(4)** (ALBM -/+) on the main unit or **↑/↓** on the card remote commander (push in and rotate).

• VOL (volume) control

The same as the volume +/- buttons (rotate).

• SEEK/AMS control

The same as **(SEEK)** +/- on the main unit or **⏪/⏩** on the card remote commander (rotate, or rotate and hold).

Changing the operative direction

The operative direction of the controls is factory-set as shown below.



If you need to mount the rotary commander on the right hand side of the steering column, you can reverse the operative direction.

While pushing the VOL control, press and hold **(SOUND).**

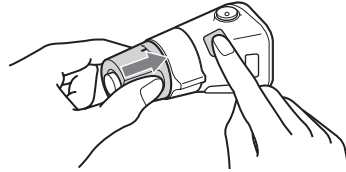

Tip

You can also change the operative direction of these controls in the menu (page 36).

Auxiliary audio equipment

You can connect optional Sony portable devices to the BUS AUDIO IN/AUX IN terminal on the unit. If the changer or other device is not connected to the terminal, the unit allows you to listen to the portable device on your car speakers.

Note

When connecting a portable device, be sure BUS CONTROL IN is not connected. If a device is connected to BUS CONTROL IN, "AUX" cannot be selected with **(SRC)** (SOURCE).

Tip

When connecting both a portable device and a changer, use the optional AUX-IN selector.

Selecting auxiliary equipment

Press **(SRC) (SOURCE) repeatedly until "AUX" appears.**

Operate by the portable device itself.

To adjust the volume level of auxiliary equipment, see "AUX LVL" on page 36.

Switching the front/rear output

— Zone × Zone

You can set to have DVD audio/video output to the rear monitor, and output another source to the front.

This function is convenient when you want to enjoy radio, music playback, etc, in the front, and DVD playback in the rear.

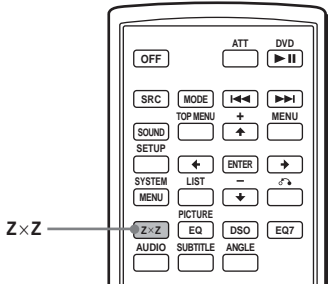

1 Press **ZxZ**.

2 Press **SOURCE** on the main unit to switch the source of the front.

Operate the front with the main unit, and the rear (DVD) with the card remote commander.

To return to normal status

Press **ZxZ**.

Notes

- While Zone × Zone is activated, the following buttons on the card remote commander become inactive: **ATT**, **SRC** (**SOURCE**), **MODE**, **VOL** +/-, **SYSTEM MENU**, **LIST**, **SOUND**, **DSO**, **EQ7**.
- Zone × Zone is not cancelled even if the disc is ejected, and it will be activated when a disc is inserted again.

Additional Information

Maintenance

Replacing the lithium battery of the card remote commander

Under normal conditions, the battery will last approximately 1 year. (The service life may be shorter, depending on the conditions of use.) When the battery becomes weak, the range of the card remote commander becomes shorter. Replace the battery with a new CR2025 lithium battery. Use of any other battery may present a risk of fire or explosion.

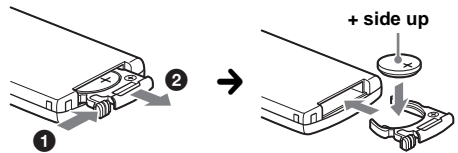

Notes on the lithium battery

- Keep the lithium battery out of the reach of children. Should the battery be swallowed, immediately consult a doctor.
- Wipe the battery with a dry cloth to assure a good contact.
- Be sure to observe the correct polarity when installing the battery.
- Do not hold the battery with metallic tweezers, otherwise a short-circuit may occur.

WARNING

Battery may explode if mistreated. Do not recharge, disassemble, or dispose of in fire.

Fuse replacement

When replacing the fuse, be sure to use one matching the amperage rating stated on the original fuse. If the fuse blows, check the power connection and replace the fuse. If the fuse blows again after replacement, there may be an internal malfunction. In such a case, consult your nearest Sony dealer.

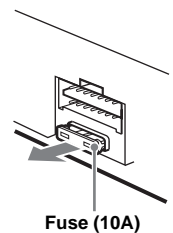

continue to next page →

Cleaning the connectors

The unit may not function properly if the connectors between the unit and the front panel are not clean. In order to prevent this, detach the front panel (page 8) and clean the connectors with a cotton swab dipped in alcohol. Do not apply too much force. Otherwise, the connectors may be damaged.

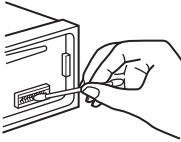

Main unit

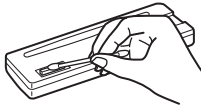

Back of the front panel

Notes

- For safety, turn off the ignition before cleaning the connectors, and remove the key from the ignition switch.
- Never touch the connectors directly with your fingers or with any metal device.

Removing the unit

1 Remove the protection collar.

- 1 Detach the front panel (page 8).
- 2 Engage the release keys together with the protection collar.

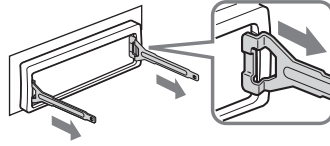

Orient the release keys as shown.

- 3 Pull out the release keys to remove the protection collar.

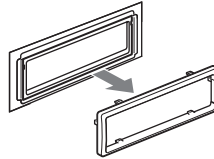

2 Remove the unit.

- 1 Insert both release keys simultaneously until they click.

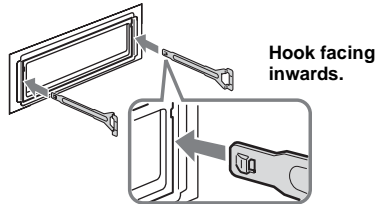

Hook facing inwards.

- 2 Pull the release keys to unseat the unit.

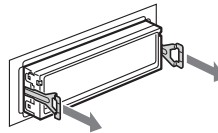

- 3 Slide the unit out of the mounting.

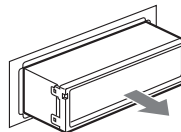

Notes on discs

- To keep a disc clean, do not touch its surface. Handle the disc by its edge.
- Keep your discs in their cases or disc magazines when not in use.
- Do not subject discs to heat/high temperature. Avoid leaving them in a parked car or on a dashboard/rear tray.
- Do not attach labels, or use discs with sticky ink/residue. Such discs may stop spinning when used, causing a malfunction, or may ruin the disc.



- Do not use any discs with labels or stickers attached. The following malfunctions may result from using such discs:
 - Inability to eject a disc (due to a label or sticker peeling off and jamming the eject mechanism).
 - Inability to read audio data correctly (e.g., playback skipping, or no playback) due to heat shrinking of a sticker or label causing a disc to warp.
- Discs with non-standard shapes (e.g., heart, square, star) cannot be played on this unit. Attempting to do so may damage the unit. Do not use such discs.
- You cannot play 8 cm discs.
- Before playing, clean the discs with a commercially available cleaning cloth. Wipe each disc from the centre out. Do not use solvents such as benzene, thinner, commercially available cleaners, or antistatic spray intended for analogue discs.



Note on DualDiscs

A DualDisc is a two sided disc product which mates DVD recorded material on one side with digital audio material on the other side. However, since the audio material side does not conform to the Compact Disc (CD) standard, playback on this product is not guaranteed.

About MP3 files

MP3, which stands for MPEG-1 Audio Layer-3, is a music file compression format standard. It compresses audio CD data to approximately 1/10 of its original size.

- The unit is compatible with the following standards.
 - For CD
 - ISO 9660 level 1/level 2 format, Joliet/Romeo in the expansion format
 - Multi Session
 - For DVD
 - UDF Bridge format (combined UDF and ISO 9660)
 - For CD/DVD
 - ID3 tag version 1.0, 1.1, 2.2, 2.3 and 2.4
- The maximum number of:
 - folders (albums): 256 (including root and empty folders).
 - MP3 files (tracks) and folders contained in a disc: 1,000 (if a folder/file names contain many characters, this number may become less than 1,000).
 - displayable characters for a folder/file name is 128; ID3 tag is 126 characters.

Notes

- Be sure to finalize the disc before using on the unit.
- When naming an MP3 file, be sure to add the file expansion “.mp3” to the file name.
- If you play a high-bit-rate MP3, such as 320 kbps, sound may be intermittent.
- During playback of a VBR (variable bit rate) MP3 file or fast-forward/reverse, elapsed playing time may not display accurately.
- When the disc is recorded in Multi Session, only the first track of the first session format is recognized and played (any other format is skipped). The priority of the format is CD-DA and MP3.
 - When the first track is a CD-DA, only CD-DA of the first session is played.
 - When the first track is not a CD-DA or MP3 session is played. If the disc has no data in any of these formats, “NO MUSIC” is displayed.
- The unit cannot play back Multi Border recorded MP3.
- MP3 files not recorded at 44.1 kHz or 48 kHz sampling rate and 64 to 320 kbps bit rate cannot be played.

Note on wireless transmission (MEX-R5 only)

The unit transmits audio/video at FM 2.4 GHz. Simultaneous use with other 2.4 GHz equipment may cause image interference or audio noise. This is not a malfunction, but a result of equipment sharing the same operating frequency.

Specifications

System

Laser	Semiconductor laser
Signal format system	PAL/NTSC switchable

DVD/CD Player section*

Signal-to-noise ratio	120 dB
Frequency response	10 – 20,000 Hz
Wow and flutter	Below measurable limit
Harmonic distortion (DVD)	0.01%
Wow and flutter	Less than detected value (±0.001 % W PEAK)

* Measured from the AUDIO OUT jacks.
When you play PCM sound tracks with a 96 kHz sampling frequency, the output signals from the DIGITAL OUT jack are converted to 96 kHz sampling frequency.

Tuner section

FM

Tuning range	Asian model: 87.5 – 108.0 MHz (at 50 kHz step) Latin American model: 87.5 – 107.9 MHz (at 200 kHz step)
Aerial terminal	External aerial connector
Intermediate frequency	10.7 MHz/450 kHz
Usable sensitivity	9 dBf
Selectivity	75 dB at 400 kHz
Signal-to-noise ratio	67 dB (stereo), 69 dB (mono)
Harmonic distortion at 1 kHz	0.5 % (stereo), 0.3 % (mono)
Separation	35 dB at 1 kHz
Frequency response	30 – 15,000 Hz

AM

Tuning range	Asian model: 531 – 1,602 kHz (at 9kHz step) Latin American model: 530 – 1,710 kHz (at 10kHz step)
Aerial terminal	External aerial connector
Intermediate frequency	10.7 MHz/450 kHz
Sensitivity	30 µV

Power amplifier section

Outputs	Speaker outputs (sure seal connectors)
Speaker impedance	4 – 8 ohms
Maximum power output	52 W × 4 (at 4 ohms)

Wireless AV section (MEX-R5 only)

Transmission frequencies	2,414, 2,432, 2,450, 2,468 MHz
Modulation method	FM modulation
RF output power	–1.2 dBm

General

Outputs	Front audio/video output terminals Rear audio (Z×Z)/video output terminals (MEX-R1 only) Rear audio output terminal Subwoofer output terminal (mono) Optical digital output terminal Power aerial relay control terminal Power amplifier control terminal Telephone ATT control terminal Illumination control terminal BUS control input terminal BUS audio input/AUX IN terminal Parking break control terminal Remote controller input terminal Aerial input terminal Bass: ±8 dB at 100 Hz Treble: ±8 dB at 10 kHz +2 dB at 10 kHz
Inputs	12 V DC car battery (negative earth) Approx. 178 × 50 × 182 mm (w/h/d) Approx. 182 × 53 × 161 mm (w/h/d) Approx. 1.3 kg Card remote commander RM-X702 Parts for installation and connections (1 set) Front panel case (1)
Tone controls	
Loudness	
Power requirements	
Dimensions	
Mounting dimensions	
Mass	
Supplied accessories	

Optional accessories

Overhead Monitor
XVM-R70
Headrest Monitor
XVM-H65
Mobile Monitor
XVM-F65 (for MEX-R1)
Mobile Monitor
XVM-F65WL
(for MEX-R5)
CD changer (10 discs)
CDX-757MX, CDX-656X
MD changer (6 discs)
MDX-66XLP
Source selector
XA-C30
AUX-IN selector
XA-300
Optical audio cable
RC-104

US and foreign patents licensed from Dolby Laboratories.

MPEG Layer-3 audio coding technology and patents licensed from Fraunhofer IIS and Thomson.

Note

This unit cannot be connected to a digital preamplifier or an equalizer which is Sony BUS system compatible.

Design and specifications are subject to change without notice.



- Lead-free solder is used for soldering certain parts. (more than 80 %)
- Halogenated flame retardants are not used in the certain printed wiring boards.
- Halogenated flame retardants are not used in cabinets.
- VOC (Volatile Organic Compound)-free vegetable oil based ink is used for printing the carton.
- Packaging cushions do not use polystyrene foam.

Troubleshooting

The following checklist will help you remedy problems you may encounter with your unit. Before going through the checklist below, check the connection and operating procedures.

General

No power is being supplied to the unit.

- The power connection has not been made correctly.
→ Check the connection. If everything is in order, check the fuse.
- The car does not have an ACC position.
→ Insert a disc to turn on the unit.
- If the unit is turned off and the display disappears, it cannot be operated with the remote commander.
→ Turn on the unit.

The power aerial does not extend.

The power aerial does not have a relay box.

Stored stations and correct time are erased.

The fuse has blown.

Makes noise when the position of the ignition key is switched.

The leads are not matched correctly with the car's accessory power connector.

The display disappears from/does not appear in the display window.

- The dimmer is set to "DIM-ON" (page 36).
- The display disappears if you press and hold **OFF**.
→ Press and hold **OFF** again until the display appears.
- The connectors are dirty (page 40).

DSO does not function.

Depending on the type of car interior or type of music, DSO may not have a desirable effect.

Depending on the connected monitor, the unit may take a few seconds to turn off after turning the ignition switch to the OFF position. This is not a malfunction.

continue to next page →

Image interference or audio noise occurs during wireless transmission. (MEX-R5 only)

- The unit transmits audio/video at FM 2.4 GHz. Simultaneous use with other 2.4 GHz equipment may cause image interference or audio noise.
 - Change the channel (page 36). If there is no improvement, stop using the other equipment. Wireless transmission of the unit can also be turned off if necessary (page 36).
 - The transmitter is not positioned correctly.
 - Position the optional monitor XVM-F65WL closer to the unit.
 - Position the transmitter higher than the unit to prevent obstruction by the seat or passenger.
 - Place the transmitter in a stable place, otherwise its position and angle may change.
 - Installing the rear monitor in front of the second row is recommended.
 - Cancel the Zone × Zone function and use the car speakers if audio noise is strong.
 - Interference or audio noise may temporarily occur during driving as a result of obstacles outside the car.
-

Picture**There is no picture/picture noise appears.**

- A connection has not been made correctly.
 - Check the connection to the connected equipment, and set the input selector of the equipment to the source corresponding to this unit.
 - The disc is dirty, flawed, or deteriorated.
 - The unit is installed at an angle of more than 45°.
 - The unit is not installed in a sturdy part of the car.
 - The monitor is connected to the FRONT AUDIO/VIDEO OUT, and the parking cord (Light green) is not connected to the parking brake switch cord, or the parking brake is not applied.
 - The colour system setting is incorrect.
 - Set the colour system to “PAL” or “NTSC” according to the connected monitor.
-

Picture does not fit in the screen.

The aspect ratio is fixed on the DVD.

Sound**There is no sound/sound skips/sound cracks.**

- A connection has not been made correctly.
 - Check the connection to the connected equipment, and set the input selector of the equipment to the source corresponding to this unit.
 - The disc is dirty, flawed, or deteriorated.
 - The unit is installed at an angle of more than 45°.
 - The unit is not installed in a sturdy part of the car.
 - The MP3 file sampling rate is not 44.1 kHz or 48 kHz.
 - The MP3 file bit rate is not 64 to 320 kbps.
 - The unit is in pause playback mode, or scanning.
 - The unit is in fast-forward mode, or in fast-reverse mode.
 - The settings for the outputs are not made correctly.
 - Adjust DVD output level (page 23).
 - The volume is too low.
 - The ATT function is activated, or the Telephone ATT function (when the interface cable of a car telephone is connected to the ATT lead) is activated.
 - The position of the fader control (FAD) is not set for a 2-speaker system.
 - The CD changer is incompatible with the disc format (MP3).
 - Play back with a Sony MP3 compatible CD changer, or this unit.
-

Sound is noisy.

Keep cords and cables away from each other.

Operation

The remote does not function.

- There are obstacles between the remote and the unit, or the remote receptor.
- The distance between the card remote commander and the unit is too far.
- The card remote commander is not pointed at the remote sensor, or the receptor on the unit properly.
- The batteries in the card remote commander are weak.

The operation buttons do not function.

The disc will not eject.

Press the RESET button (page 8).

No beep sound.

The beep sound is cancelled (page 36).

The contents of the memory have been erased.

- The RESET button has been pressed.
→ Store again into the memory.
- The power connecting lead or battery has been disconnected.
- The power connecting lead is not connected properly.

The display items do not scroll.

- For discs with very many characters, those may not scroll.
- “A.SCRL” is set to off.
→ Set “A.SCRL-ON” (page 36) or press **(SCRL)** on the main unit.

“MS” or “MD” does not appear on the source display when both the optional MGS-X1 and MD changer are connected.

This unit recognizes MGS-X1 as an MD unit.
→ Press **(SRC)** (SOURCE) until “MS” or “MD” appears, then press **(MODE)** repeatedly.

The disc cannot be loaded.

- Another disc is already loaded.
- The ignition key switch of the car is set to the OFF position.

The unit does not start playing.

- The disc is inserted upside down.
→ Insert the disc with the playback surface down.
- The disc inserted is not applicable.
- The DVD inserted is not applicable due to the region code.
- Moisture has condensed inside the unit.
- The DVD-R, DVD-RW, DVD+R, DVD+RW, CD-R, or CD-RW inserted is not finalized.

You cannot select a source.

Zone × Zone is activated.

→ Press **(ZxZ)** to deactivate Zone × Zone.

MP3 files cannot be played.

- Recording was not performed according to the ISO 9660 level 1 or level 2 format, or the Joliet or Romeo in the expansion format.
- The MP3 file does not have the extension “.mp3.”
- Files are not stored in MP3 format.
- The unit cannot play files stored in MP3PRO format.
- The unit cannot play files stored in a format other than the MPEG1 Audio Layer 3.
- Both MP3 and JPEG files are stored on the disc.
→ Set “MP3/JPEG” in “CUSTOM SETUP” to “MP3” (page 31).

MP3 files take longer to play back than others.

- The following discs take a longer time to start playback.
- a disc recorded with a complicated tree structure.
 - a disc recorded in Multi Session.
 - a disc to which data can be added.

The JPEG files cannot be played.

- JPEG files do not have the extension “.jpg.”
- Files are not stored in JPEG format.
- Both MP3 and JPEG files are stored on the disc.
→ Set “MP3/JPEG” in “CUSTOM SETUP” to “JPEG” (page 31).

The title of the MP3 audio album or track is not correctly displayed.

The player can only display numbers and alphabet. Other characters are displayed as “-.”

The disc does not start playing from the beginning.

Resume play has taken effect (page 17).

Playback stops automatically.

While playing discs with an auto pause signal, the unit stops playback at the auto pause signal.

You cannot perform certain functions.

Depending on the disc, you may not be able to perform operations such as Stop, Search, Repeat play, or Shuffle play. For details, see the operating manual supplied with the disc.

The language for the sound track cannot be changed.

- Use the DVD menu instead of the direct selection button on the card remote commander (page 19).
 - Multilingual tracks are not recorded on the DVD being played.
 - The DVD prohibits the changing of the language for the sound track.
-

The subtitle language cannot be changed or turned off.

- Use the DVD menu instead of the direct selection button on the card remote commander (page 19).
- Multilingual subtitles are not recorded on the DVD being played.
- The DVD prohibits the changing of the subtitles.

The angles cannot be changed.

- Use the DVD menu instead of the direct selection button on the card remote commander (page 19).
- Multi-angles are not recorded on the DVD being played.
- The DVD prohibits changing of the angles.

Radio reception**The stations cannot be received.****The sound is hampered by noises.**

- Connect a power aerial control lead (blue) or accessory power supply lead (red) to the power supply lead of a car's aerial booster (only when your car has built-in FM/AM aerial in the rear/side glass).
- Check the connection of the car aerial.
- The auto aerial will not go up.
→ Check the connection of the power aerial control lead.
- Check the frequency.
- When the DSO mode is on, the sound is sometimes hampered by noises.
→ Set the DSO mode to "OFF" (page 12).

Preset tuning is not possible.

- Store the correct frequency in the memory.
- The broadcast signal is too weak.

Automatic tuning is not possible.

- The local seek mode is set to "ON."
→ Set "LOCAL" to "OFF" (page 36).
- The broadcast signal is too weak.
→ Perform manual tuning.

During FM reception, the "ST" indication flashes.

- Tune in the frequency accurately.
- The broadcast signal is too weak.
→ Set "MONO" to "ON" (page 36).

An FM programme broadcast in stereo is heard in monaural.

- The unit is in monaural reception mode.
→ Set "MONO" to "OFF" (page 36).

Error displays/Messages

The following indications appear when a malfunction occurs in the unit.

On the main unit**BLANK*¹**

- Tracks have not been recorded on the MD.*²
→ Play an MD with recorded tracks.

ERROR*¹

- The disc is dirty or inserted upside down.*²
→ Clean or insert the disc correctly.
- The disc cannot play because of some problem.
→ Insert another disc.
- The disc is not compatible with this unit.
→ Insert a compatible disc.

FAILURE

- The speaker/amplifier connection is incorrect.
→ See the supplied installation/connections manual to check the connection.

LOAD

- The changer is loading the disc.
→ Wait until loading is complete.

L.SEEK +/-

- The local seek mode is on during automatic tuning.

NO DATA

- All custom names have been deleted, or none are stored.

NO DISC

- The disc is not inserted in the CD/MD changer.
→ Insert discs in the changer.

NO ID3

- ID3 tag information is not written in the MP3 file.

NO MAG

- The disc magazine is not inserted in the CD changer.
→ Insert the magazine in the changer.

NO MUSIC

- The disc is not a music file.
→ Insert a music CD in this unit or MP3 playable changer.

NO NAME

- A track/album/disc name is not written in the track.

NOT READ

- The disc information has not been read by the unit.
→ Load the disc, then select it on the list.

NOTREADY

The lid of the MD changer is open or the MDs are not inserted properly.

→ Close the lid or insert the MDs properly.

OFFSET

There may be an internal malfunction.

→ Check the connection. If the error indication remains on in the display, consult your nearest Sony dealer.

READ

The unit is reading all track and album information on the disc.

→ Wait until reading is complete and playback starts automatically. Depending on the disc structure, it may take more than a minute.

RESET

The unit and CD/MD changer cannot be operated because of some problem.

→ Press the RESET button (page 8).

“LLLL” or “RRRR”

During fast-forward or reverse, you have reached the beginning or the end of the disc and you cannot go any further.

“—”

The character cannot be displayed with the unit.

*1 *If an error occurs during playback of a CD or MD, the disc number of the CD or MD does not appear in the display.*

*2 *The disc number of the disc causing the error appears in the display.*

On the monitor**Cannot play this disc.**

- The disc is not compatible with this unit.
 - The DVD is prohibited for playback due to the different region code.
-

No MP3 or JPEG file

The disc contains no MP3/JPEG file.

Read error

- The unit cannot read the data due to some problem.
 - The data is damaged or corrupted.
-

Please Press RESET.

The unit cannot operate due to some problem.

→ Press the RESET button.

If these solutions do not help improve the situation, consult your nearest Sony dealer.

If you take the unit to be repaired because of disc playback trouble, bring the disc that was used at the time the problem began.

Glossary

Chapter

Sections of a picture or a music feature that are smaller than titles. A title is composed of several chapters. Depending on the disc, no chapters may be recorded.

Dolby Digital

Digital audio compression technology developed by Dolby Laboratories. This technology conforms to 5.1-channel surround sound. The rear channel is stereo and there is a discrete subwoofer channel in this format. Dolby Digital provides the same 5.1 discrete channels of high quality digital audio found in Dolby Digital cinema audio systems. Good channel separation is realized because all of the channel data are recorded discretely and little deterioration is realized because all channel data processing is digital.

DTS

Digital audio compression technology that Digital Theater Systems, Inc. developed. This technology conforms to 5.1-channel surround sound. The rear channel is stereo and there is a discrete subwoofer channel in this format. DTS provides the same 5.1 discrete channels of high quality digital audio.

Good channel separation is realized because all of the channel data is recorded discretely and little deterioration is realized because all channel data processing is digital.

continue to next page →

DVD VIDEO

A disc that contains up to 8 hours of moving pictures even though its diameter is the same as a CD.

The data capacity of a single-layer and single-sided DVD is 4.7 GB (Giga Byte), which is 7 times that of a CD. The data capacity of a double-layer and single-sided DVD is 8.5 GB, a single-layer and double-sided DVD is 9.4 GB, and double-layer and double-sided DVD is 17 GB.

The picture data uses the MPEG 2 format, one of the worldwide standards of digital compression technology. The picture data is compressed to about 1/40 (average) of its original size. The DVD also uses a variable rate coding technology that changes the data to be allocated according to the status of the picture. Audio information is recorded in a multi-channel format, such as Dolby Digital, allowing you to enjoy a more real audio presence.

Furthermore, various advanced functions such as the multi-angle, multilingual, and Parental Control functions are provided with the DVD.

DVD-RW

A DVD-RW is a recordable and rewritable disc with the same size as the DVD VIDEO. The DVD-RW can be recorded in two different modes: VR mode and Video mode. VR (Video Recording) mode enables various programming and editing functions, some of which are limited in the case of Video mode. Video mode complies with DVD VIDEO format and can be played on other DVD players while a DVD-RW recorded in VR mode can only be played on DVD-RW compliant players. The “DVD-RW” appearing in this manual, and the on-screen displays refer to DVD-RWs in VR mode.

DVD+RW

A DVD+RW is a recordable and rewritable disc. DVD+RWs use a recording format that is comparable to the DVD VIDEO format.

Film based software, Video based software

DVDs can be classified as Film based or Video based software. Film based DVDs contain the same images (24 frames per second) that are shown at movie theaters. Video based DVDs, such as television dramas or sit-coms, displays images at 30 frames (or 60 fields) per second.

JPEG (Joint Photographic Expert Group)

Under the auspices of the International Organization for Standardization (ISO), JPEG is defined as a universal standard format for digital compression and decompression of still images for use in computer related systems. Usually, the compression rate is variable before visible degradation occurs. Still images are compressed about 1/10 to 1/100 original size.

Title

The longest section of a picture or music feature on a DVD, movie, etc., in video software, or the entire album in audio software.

Track

Sections of a picture or a music feature on a CD or VIDEO CD (the length of a song).

Language code list

The language spellings conform to the ISO 639: 1988 (E/F) standard.

Code	Language	Code	Language	Code	Language	Code	Language
1027	Afar	1183	Irish	1347	Maori	1507	Samoan
1028	Abkhazian	1186	Scots Gaelic	1349	Macedonian	1508	Shona
1032	Afrikaans	1194	Galician	1350	Malayalam	1509	Somali
1039	Amharic	1196	Guarani	1352	Mongolian	1511	Albanian
1044	Arabic	1203	Gujarati	1353	Moldavian	1512	Serbian
1045	Assamese	1209	Hausa	1356	Marathi	1513	Siswati
1051	Aymara	1217	Hindi	1357	Malay	1514	Sesotho
1052	Azerbaijani	1226	Croatian	1358	Maltese	1515	Sundanese
1053	Bashkir	1229	Hungarian	1363	Burmese	1516	Swedish
1057	Byelorussian	1233	Armenian	1365	Nauru	1517	Swahili
1059	Bulgarian	1235	Interlingua	1369	Nepali	1521	Tamil
1060	Bihari	1239	Interlingue	1376	Dutch	1525	Telugu
1061	Bislama	1245	Inupiak	1379	Norwegian	1527	Tajik
1066	Bengali; Bangla	1248	Indonesian	1393	Occitan	1528	Thai
1067	Tibetan	1253	Icelandic	1403	(Afan)Oromo	1529	Tigrinya
1070	Breton	1254	Italian	1408	Oriya	1531	Turkmen
1079	Catalan	1257	Hebrew	1417	Punjabi	1532	Tagalog
1093	Corsican	1261	Japanese	1428	Polish	1534	Setswana
1097	Czech	1269	Yiddish	1435	Pashto; Pushto	1535	Tonga
1103	Welsh	1283	Javanese	1436	Portuguese	1538	Turkish
1105	Danish	1287	Georgian	1463	Quechua	1539	Tsonga
1109	German	1297	Kazakh	1481	Rhaeto- Romance	1540	Tatar
1130	Bhutani	1298	Greenlandic	1482	Kirundi	1543	Twi
1142	Greek	1299	Cambodian	1483	Romanian	1557	Ukrainian
1144	English	1300	Kannada	1489	Russian	1564	Urdu
1145	Esperanto	1301	Korean	1491	Kinyarwanda	1572	Uzbek
1149	Spanish	1305	Kashmiri	1495	Sanskrit	1581	Vietnamese
1150	Estonian	1307	Kurdish	1498	Sindhi	1587	Volapik
1151	Basque	1311	Kirghiz	1501	Sangho	1613	Wolof
1157	Persian	1313	Latin	1502	Serbo- Croatian	1632	Xhosa
1165	Finnish	1326	Lingala	1505	Singhalese	1665	Yoruba
1166	Fiji	1327	Laothian	1506	Slovenian	1684	Chinese
1171	Faroese	1332	Lithuanian			1697	Zulu
1174	French	1334	Latvian;				
1181	Frisian	1345	Letkish				
			Malagasy			1703	Not specified

Index

Numeric

16:9 30
4:3 LETTER BOX 30
4:3 PAN SCAN 30

A

Album (ALBUM) 21
Angle (ANGLE) 23
Area code list 27
Audio (AUDIO) 22, 29
Audio setup (AUDIO SETUP)
32
Auto Scroll (A.SCRL) 36
Auxiliary audio (AUX-A) 36, 38
Auxiliary level (AUX LVL) 36

B

Balance (BAL) 34
Bass (BAS) 34
Beep (BEEP) 36
Best Tuning Memory (BTM) 33

C

Card remote commander 11
CD/MD changer 37
Chapter (CHAPTER) 21
Clock Adjust (CLOCK-ADJ) 8
Clock Information (CLOCK) 36
Contrast (CONTRAST) 36
Custom setup (CUSTOM
SETUP) 31

D

Demonstration (DEMO) 8, 36
Dimmer (DIM) 36
Disc name
Delete (NAME DEL) 35
Edit (NAMEEDIT) 35
Display item
CD/MP3 playback 15
Play mode menu 13
Setup menu 13, 28
Dolby Digital (DOLBY
DIGITAL) 32
Downmix (DOWNMIX) 32
DRC (Dynamic Range Control)
(AUDIO DRC) 32
DTS 32
DVD level (DVD LVL) 23, 36
DVD menu 19, 29
Dynamic Soundstage Organizer
(DSO) 4, 12

E

Equalizer (EQ7) 12, 34

F

Fader (FAD) 34
Fuse 39

H

High Pass Filter (HPF) 36

I

Image (IMAGE) 21

J

JPEG (MP3/JPEG) 31

L

Language code list 49
Language setup (LANGUAGE
SETUP) 29
List-up 33, 37
Lithium battery 39
Local seek mode (LOCAL) 36
Locating
Fast forward 16
Fast reverse 16
Scan 18
Loudness (LOUD) 36
Low Pass Filter (LPF) 36
M
Monaural mode (MONO) 36
Monitor type (MONITOR
TYPE) 30
Motion Display (M.DSPL) 36
MP3 (MP3/JPEG) 31

O

OSD 29

P

Parental control (PARENTAL
CONTROL) 26, 31
PBC (Playback control) 19
Picture EQ (PICTURE EQ) 25,
31
Play list play (PLAY LIST
PLAY) 31
Play mode menu 13
Playable discs 5
Program format 22

R

Radio 33
Region code 7
Repeat play (REPEAT)
Album 20
Chapter 20
Disc 37
Title 20
Track 20
Reset (RESET) 29
RESET button 8
Resume play (MULTI-DISC
RESUME) 17, 31
Rotary commander (RM) 36, 38

S

Screen saver (SCREEN SAVER)
30
Screen setup (SCREEN SETUP)
30
Search play 21
Setup menu 13, 28
Shuffle play (SHUFFLE)
Album 20
Changer 37
Disc 20
Title 20
Slide show time (SLIDE SHOW
TIME) 31
Station name
Delete (NAME DEL) 35
Edit (NAMEEDIT) 35
Subtitle (SUBTITLE) 24, 29
Subwoofer (SUB) 34

T

Time/text information (TIME/
TEXT) 17
Title (TITLE) 21
Top menu 19
Track (TRACK) 21
Treble (TRE) 34

W

Wireless (WL) 36

Z

Zone × Zone (Z×Z) 39
Zoom (CENTER ZOOM) 24

Advertencia

Para evitar el riesgo de incendio o electrocución, no exponga la unidad a la lluvia ni a la humedad.

Para evitar recibir descargas eléctricas, no abra el aparato. Solicite asistencia técnica únicamente a personal especializado.

PRECAUCIÓN

El uso de instrumentos ópticos con este producto aumenta el riesgo de sufrir daños oculares. No intente desmontar la carcasa, puesto que el haz láser utilizado en este reproductor de CD/DVD es perjudicial para los ojos.

Solicite asistencia técnica únicamente a personal especializado.

CLASS 1
LASER PRODUCT

Esta etiqueta está situada en la parte inferior del chasis.

CAUTION :CLASS 1M VISIBLE/INVISIBLE LASER
RADIATION WHEN OPEN AND INTERLOCKS DEFEATED.
DO NOT VIEW DIRECTLY WITH OPTICAL INSTRUMENTS.

Esta etiqueta está situada en el chasis interno de la unidad de activación.

Advertencia: si el encendido del automóvil no dispone de una posición ACC

Tras apagar el motor, mantenga presionado **OFF** en la unidad hasta que se apague la pantalla.

Si no lo hace, la pantalla no se desactiva y se desgasta la batería.

COFETEL

Este equipo opera a título secundario, consecuentemente, debe aceptar interferencias perjudiciales incluyendo equipos de la misma clase y puede no causar interferencias a sistemas operando a título primario.

Tabla de contenido

Bienvenido	4
Precauciones	5
Discos que se pueden reproducir	6

Procedimientos iniciales

Restauración de la unidad	8
Ajuste del reloj	8
Modo DEMO	8
Extracción del panel frontal	8
Inserción del disco en la unidad	9
Ubicación de los controles y operaciones básicas	10
Pantallas de menú	13

Reproductor

Reproducción de discos	15
Reanudación de la reproducción — Reanudación de la reproducción	17
Visualización de la información del disco — Información de tiempo/texto	18
Búsqueda de un punto determinado de un disco — Exploración	19
Uso de los menús del DVD	19
Uso de las funciones PBC — PBC (control de reproducción)	20
Reproducción en diversos modos — Reproducción repetida/ reproducción aleatoria/ reproducción con búsqueda	21

Diversas operaciones con DVD

Cambio de los canales de audio	23
Cambio de los ángulos	25
Visualización de los subtítulos	25
Ampliación de imágenes	26
Cambio de la calidad de imagen — Ecuualizador de imagen	26
Bloqueo de discos — Control de bloqueo	27

Ajustes

Uso del menú Configuración	30
Ajuste del idioma de la pantalla o pista de sonido — Configuración de idioma	31
Ajuste de la pantalla — Configuración de pantalla	32
Ajustes personalizados — Configuración personalizada	33
Ajustes de audio — Configuración de audio	34

Radio

Almacenamiento automático — BTM	35
Almacenamiento manual	36
Recepción de las emisoras almacenadas	36
Sintonización automática	36
Recepción de emisoras mediante una lista — Listado	36

Otras funciones

Ajuste de las características de sonido	37
Ajuste de la curva del ecualizador — EQ7 Tune	37
Etiquetado de una emisora o un disco	38
Ajuste de elementos de menú individuales — SYSTEM MENU	38
Uso del equipo opcional	40
Cambio entre las salidas frontal y posterior — Zone × Zone	42

Información complementaria

Mantenimiento	42
Extracción de la unidad	43
Notas sobre los discos	43
Acerca de los archivos MP3	44
Nota sobre la transmisión inalámbrica (MEX-R5 solamente)	44
Especificaciones	45
Solución de problemas	46
Mensajes/indicaciones de error	50
Glosario	51
Lista de códigos de idiomas	53
Índice	54

Bienvenido

Gracias por adquirir este reproductor múltiple de discos Sony. Antes de poner en funcionamiento esta unidad, lea este manual detenidamente y guárdelo para consultarlo en el futuro.

CARACTERÍSTICAS:

• **Compatibilidad para reproducir discos DVD, CD y VCD**

– Compatibilidad con diversos formatos de discos, como DVD-R/-RW, DVD+R/DVD+RW, etc.

DVD-RW: compatible con los modos Video y VR (posibilidad de diversas opciones de edición)

DVD+RW: compatible con el modo +VR (posibilidad de diversas opciones de edición)

– Capacidad de reproducción de hasta 1 000 pistas*1 grabadas en discos DVD-R/-RW, DVD+R/+RW o CD-R/-RW en formato de archivo MP3

- **Incluye 2 salidas de video (frontal y posterior)*2, 1 salida de audio Zone x Zone*3 y 1 salida digital**
- **Transmisión inalámbrica*4:** sin conexiones complejas, las señales de audio o video se pueden transmitir al monitor opcional XVM-F65WL.
- **Zone x Zone:** permite escuchar la radio o música de un cambiador de CD/MD (en caso de que esté conectado) en la parte frontal y emitir un DVD en la posterior al mismo tiempo.
- **Ecualizador de imagen:** permite seleccionar el tono de imagen deseado de los ajustes predeterminados en función de la iluminación del interior del vehículo o de la iluminación ambiente.
- **Ajuste del nivel de DVD:** permite equilibrar las diferencias de nivel de salida de PCM, Dolby Digital y DTS, así como las diferencias de volumen entre el disco y la fuente.
- **EQ7:** permite seleccionar una curva del ecualizador para 7 tipos de música.
- **DSO** (Organizador de sonido de baja frecuencia dinámico): permite crear un campo de sonido más ambiental, utilizando una síntesis de altavoces virtuales para mejorar el sonido de los altavoces, incluso si éstos están instalados en una posición baja en la puerta.
- **Unidades opcionales de CD/MD** (cambiadores y reproductores)*5.

*1 En función de la duración de las pistas

*2 1 salida de video frontal 1 para MEX-R5

*3 MEX-R1 solamente

*4 MEX-R5 solamente

*5 Esta unidad funciona solamente con productos Sony.

Acerca de este manual

- Las instrucciones que se incluyen en este manual describen los controles del control remoto de tarjeta. También puede utilizar los controles de la unidad si poseen los mismos nombres o nombres similares a los del control remoto de tarjeta.
- En este manual, “DVD” se utiliza como término general para DVD-R/-RW y DVD+R/+RW.
- El significado de los íconos utilizados en este manual se describe a continuación:

Ícono	Significado
	Funciones disponibles para DVD VIDEO, DVD-R/DVD-RW o DVD+R/DVD+RW en modo Video
	Funciones disponibles para Video CD o CD-R/CD-RW en formato de CD de video
	Funciones disponibles para CD de música o CD-R/CD-RW en formato de CD de música
	Funciones disponibles para archivos en formato MP3 almacenados en CD-ROM/CD-R/CD-RW/DVD-R/DVD-RW/DVD+R/DVD+RW
	Funciones disponibles para archivos en formato JPEG almacenados en CD-ROM/CD-R/CD-RW/DVD-R/DVD-RW/DVD+R/DVD+RW

Precauciones

- No utilice las funciones personalizadas mientras maneja, ni realice ninguna otra función que pudiese distraer su atención de la carretera.
- Si estaciona el automóvil bajo la luz directa del sol, deje que la unidad se enfríe antes de usarla.
- La antena aérea motorizada se extenderá automáticamente mientras la unidad se encuentre en funcionamiento.

Seguridad

- Respete las leyes de tránsito de su país.
- Por razones de seguridad, el monitor conectado a FRONT VIDEO OUT se apaga automáticamente cuando no se utiliza el freno de mano.

Prevención de accidentes

Las imágenes aparecen sólo después de estacionar el auto y utilizar el freno de mano. Cuando el auto comienza a moverse, las imágenes provenientes de FRONT VIDEO OUT desaparecen automáticamente después de mostrar la siguiente advertencia. El monitor conectado a la toma REAR VIDEO OUT podrá utilizarse mientras el auto se encuentre en movimiento. Las imágenes de la pantalla se apagarán, aunque podrá escuchar el sonido de CD/MP3.

For your safety,
the video is blocked.

No opere la unidad ni mire el monitor mientras maneje.

Condensación de humedad









En días lluviosos o en zonas muy húmedas, es posible que se condense humedad en el interior de las lentes y la pantalla de la unidad. Si esto ocurre, la unidad no funcionará correctamente. En tal caso, extraiga el disco y espere una hora aproximadamente hasta que se haya evaporado la humedad.

Para mantener una alta calidad de sonido

Asegúrese de no derramar jugos ni refrescos sobre la unidad o los discos.



Discos que se pueden reproducir

Formato de discos	
DVD VIDEO	
DVD-R* (MP3/JPEG)	
DVD-RW* modo Video/modo VR (MP3/JPEG)	
DVD+R* (MP3/JPEG)	
DVD+RW* (MP3/JPEG)	
Video CD	
CD de audio	
CD-R* (MP3/JPEG)	
CD-RW* (MP3/JPEG)	

* No es posible reproducir discos que no estén finalizados.

“DVD VIDEO”, “DVD-R”, “DVD-RW”, “DVD+R” y “DVD+RW” son marcas comerciales.

DVD

Los discos DVD contienen tanto datos de audio como visuales. Un disco de 12 cm puede contener hasta 7 veces la cantidad de datos de un CD-ROM, lo que representa 4 horas consecutivas de tiempo de reproducción (8 horas en el caso de discos de doble cara). Los DVD se dividen en 4 tipos: una cara de una capa, una cara de doble capa, dos caras de una capa y dos caras de doble capa.

Video CD (VCD)

Un Video CD puede contener datos tanto de audio como visuales en un disco del mismo tamaño que un Audio CD común. El tiempo de reproducción es de 74 minutos para un CD estándar de 12 cm.

CD de audio

Un CD de audio contiene datos de audio. El tiempo de reproducción es de 74 minutos para un CD estándar de 12 cm.

CD-Grabable (CD-R)

Con un CD-R se pueden editar datos de audio. Se puede escribir información en un CD-R sólo una vez.

CD-Reescribible (CD-RW)

Con un CD-RW se pueden editar datos de audio y se puede escribir información en el CD-RW una y otra vez.

CD-Extra

Un CD-Extra posee dos secciones (sesiones) para audio y datos respectivamente. En esta unidad sólo se puede reproducir la sección de audio.

Notas

- Para los clientes de las áreas correspondientes al código de región 3 Esta unidad está adaptada para el sistema de color PAL. No puede reproducir un disco grabado en un sistema de color que no sea PAL, como NTSC o SECAM.
- Para los clientes de las áreas correspondientes al código de región 4 Esta unidad está adaptada al sistema de color NTSC. No puede reproducir un disco grabado en un sistema de color que no sea NTSC, como PAL o SECAM.
- Esta unidad permite reproducir discos DVD-R/DVD-RW, DVD+R/DVD+RW y CD-R/CD-RW diseñados para audio. Sin embargo, es posible que no pueda reproducir algunos discos debido a las condiciones de grabación.
- No es posible reproducir discos CD-R/CD-RW, DVD-R/DVD-RW o DVD+R/DVD+RW que no estén finalizados.
- No es posible reproducir discos creados en formato Packet Write.
- Es posible que los discos grabados no se reproduzcan correctamente con una temperatura ambiente muy alta.

- No es posible reproducir en esta unidad los siguientes discos:
 - Discos de 8 cm
 - CD-ROM (datos que no sean los de archivos MP3 o JPEG)
 - CD-G
 - Photo-CD
 - VSD (disco simple de video)
 - DVD-ROM (datos que no sean los de archivos MP3 o JPEG)
 - DVD-RAM
 - DVD-Audio
 - DVD+R DL (Doble capa)
 - Active-Audio (Datos)
 - CD-Extra (Datos)
 - Mixed CD
 - SVCD (Super video CD)
 - CDV
 - SACD (Super Audio CD)

Nota sobre discos transparentes

No es posible reproducir en esta unidad discos de 12 cm que contengan sólo una porción interior de 8 cm con datos (el resto es transparente).

Discos de música codificados con protección de los derechos de autor

La unidad se diseñó para reproducir discos que cumplen con el estándar Compact Disc (CD). Desde hace poco tiempo, algunas compañías discográficas comercializan discos de música codificados con protección de derechos de autor. Tenga en cuenta que, entre estos discos, algunos no cumplen con el estándar CD, por lo que no podrán reproducirse ni grabarse con este producto.

Código de región

Este sistema se utiliza para proteger los derechos de autor del software.

El código de región se encuentra en la parte inferior de la unidad y ésta sólo reproducirá los DVD etiquetados con códigos de región idénticos.

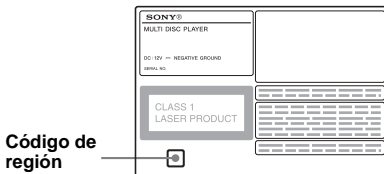

Los DVD con la etiqueta también pueden reproducirse en esta unidad.

Si intenta reproducir cualquier otro DVD, aparecerá en la pantalla el mensaje: “Cannot play this disc.” (No se puede reproducir este disco). Es posible que algunos DVD no presenten la etiqueta de indicación del código de región, aunque su reproducción esté prohibida por límites de zona.

Nota sobre operaciones de reproducción de discos DVD y VCD

Es posible que ciertas operaciones de reproducción de discos DVD y VCD estén expresamente determinadas por los fabricantes de software. Puesto que esta unidad reproduce discos DVD y VCD en función del contenido diseñado por los fabricantes de software, ciertas funciones de reproducción pueden no estar disponibles. Consulte también las instrucciones suministradas con los discos DVD o VCD.

Derechos de autor

Este producto incorpora tecnología de protección de derechos de autor (copyright) amparada por patentes de EE.UU. y otros derechos de propiedad intelectual. El uso de dicha tecnología debe contar con la autorización de Macrovision y es únicamente para uso doméstico y otros usos de visualización limitados, a menos que Macrovision autorice lo contrario. Está prohibida la ingeniería inversa o el desmontaje de la unidad.

Fabricado bajo licencia de Dolby Laboratories. “Dolby” y el símbolo de la doble D son marcas comerciales de Dolby Laboratories.

“DTS” y “DTS 2.0 + Digital Out” son marcas comerciales de Digital Theater Systems, Inc.



Procedimientos iniciales

Restauración de la unidad

Antes de utilizar la unidad por primera vez, o después de reemplazar la batería del automóvil o de cambiar las conexiones, debe restaurarla. Extraiga el panel frontal y presione el botón RESET con un objeto puntiagudo, como un bolígrafo.

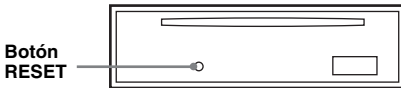

Nota

Al presionar el botón RESET, se borra el ajuste del reloj y algunos contenidos almacenados.

Ajuste del reloj

El reloj emplea una indicación digital de 12 horas.

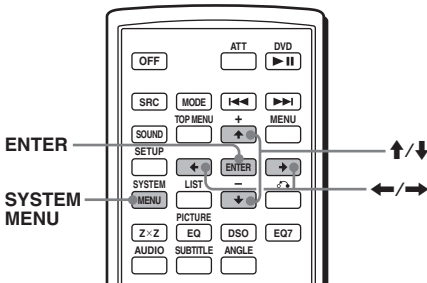

- 1 Presione **(SYSTEM MENU)**. Aparece la pantalla de ajustes.
- 2 Presione **↑/↓** varias veces hasta que aparezca **"CLOCK-ADJ"**.
- 3 Presione **(ENTER)**. La indicación de la hora parpadea.
- 4 Presione **↑/↓** para ajustar la hora y los minutos. Para desplazar la indicación digital, presione **←/→**.
- 5 Presione **(ENTER)**. El reloj se pone en funcionamiento.

Para visualizar el reloj durante la reproducción o recepción, ajuste **"CLOCK-ON"** (página 39).

Modo DEMO

Cuando la unidad está apagada, primero se muestra el reloj y, a continuación, el modo de demostración (DEMO) inicia la pantalla respectiva.

Para cancelar el modo DEMO, ajuste **"DEMO-OFF"** en la configuración (página 39) mientras la unidad está apagada.

Extracción del panel frontal

Puede extraer el panel frontal de la unidad para evitar que la roben.

Alarma de precaución

Si gira el interruptor de encendido hasta la posición OFF sin haber extraído el panel frontal, la alarma de precaución sonará durante unos segundos.

La alarma sonará únicamente si se utiliza el amplificador integrado.

1 Presione **(OFF)**.

La unidad se apaga.

2 Presione **↑**, luego extráigalo tirando hacia usted.

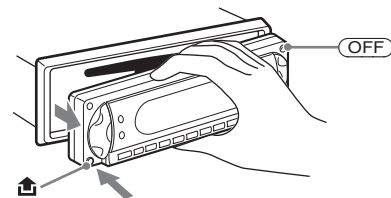

Notas

- No deje caer ni ejerza excesiva presión sobre el panel frontal y la pantalla.
- No someta el panel frontal al calor ni a temperaturas altas o excesiva humedad. Evite dejarlo en un automóvil estacionado o sobre el tablero o la bandeja trasera.

Sugerencia

Al transportar el panel frontal, utilice el estuche suministrado.

Colocación del panel frontal

Fije la parte **A** del panel frontal con la parte **B** de la unidad, como se muestra en la ilustración y presione el lado izquierdo en su posición hasta escuchar un clic.

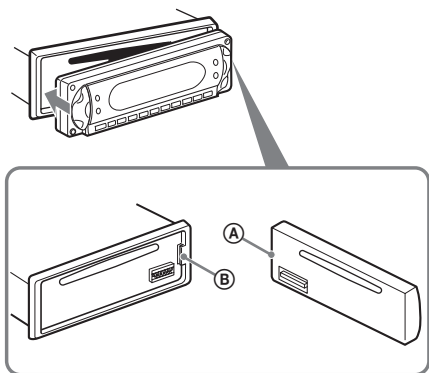

Nota

No coloque nada sobre la superficie interior del panel frontal.

Inserción del disco en la unidad

1 Abra la bandeja.

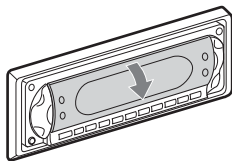

2 Inserte el disco con la cara de reproducción hacia abajo.

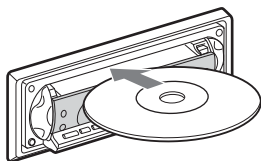

Se inicia la reproducción. (En función del disco, presione DVD ►|| para iniciar la reproducción.)

3 Cierre la bandeja.

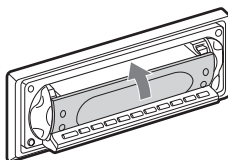

Expulsión del disco

1 Abra la bandeja.

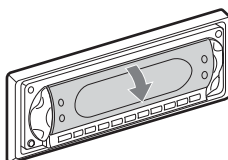

2 Presione ▲.

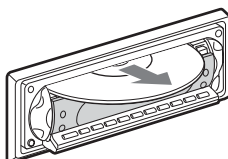
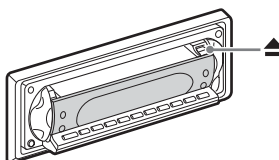

El disco se expulsa.

Nota

No cierre la bandeja mientras inserta o expulsa el disco. El disco puede atorarse y dañarse.

Sugerencia

Se puede reproducir el disco con la bandeja cerrada o abierta.

Ubicación de los controles y operaciones básicas

Unidad principal

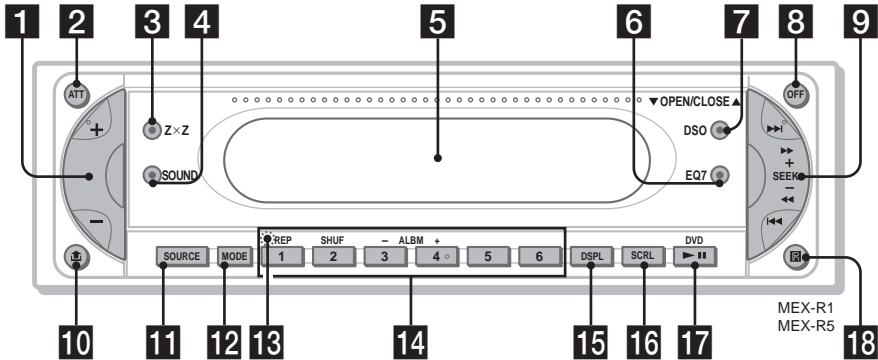

Bandeja OPEN/CLOSE abierta

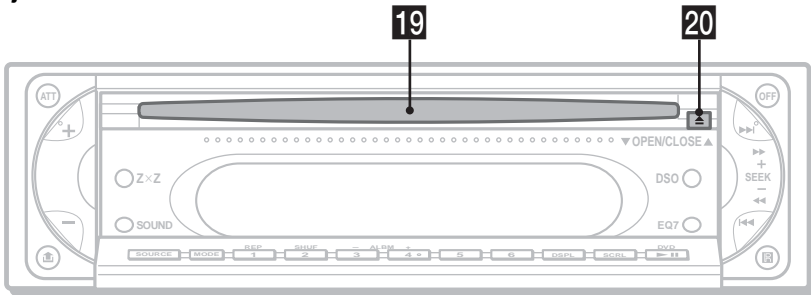

Consulte las páginas indicadas para obtener información detallada.

1 Botón de volumen +/- 37

2 Botón ATT (atenuación)

3 Botón ZxZ (Zone x Zone)

4 Botón SOUND

5 Pantalla

6 Botón EQ7 (ecualizador)

7 Botón DSO

8 Botón OFF 8

9 Botón SEEK +/-

Radio:

Para sintonizar emisoras automáticamente (presionar); para localizar una emisora manualmente (mantener presionado).

DVD/CD:

Para saltar capítulos o pistas (presionar); para avanzar rápidamente o rebobinar un capítulo o pista (mantener presionado).

10 Botón (liberación del panel frontal) 8

11 Botón SOURCE 42

12 Botón MODE

13 Botón RESET (ubicado detrás del panel frontal) 8

14 Botones numéricos

Radio:

Para recibir las emisoras almacenadas (presionar); para almacenar emisoras (mantener presionado).

CD/MD*1:

①: REP 21, 40

②: SHUF 21, 40

③/④: ALBM -/+*2

Para omitir álbumes (presionar); para omitir álbumes continuamente (mantener presionado).

15 Botón DSPL

16 Botón SCRL

Para desplazar los elementos de la pantalla.

17 Botón DVD (reproducir/pausa)

18 Receptor del control remoto de tarjeta

19 Ranura del disco 9

20 Botón (expulsar) 9

*1 Si se conecta un cambiador de MD.

*2 Cuando se reproduce un archivo MP3/JPEG y no se conecta un cambiador. Si se conecta el cambiador, la operación es diferente. Consulte la página 40.

Control remoto de tarjeta RM-X702

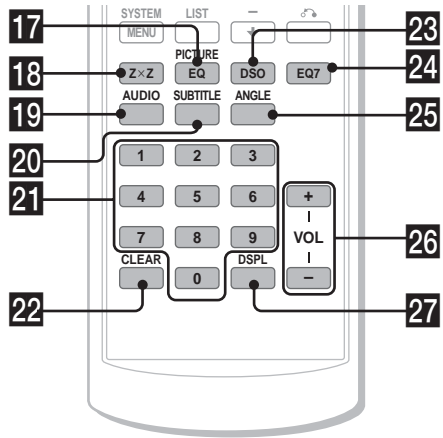
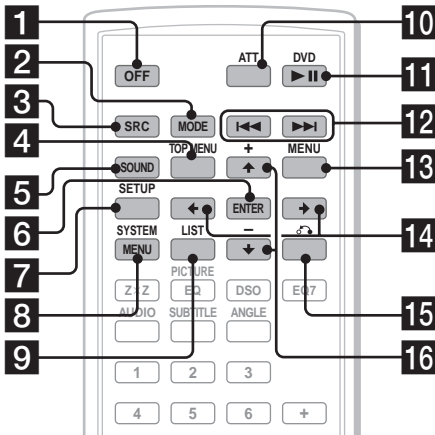

- 1 Botón OFF** 15, 17, 20
Para apagar o detener la fuente.
- 2 Botón MODE** 35, 40
Para seleccionar la banda de radio (FM/AM) o seleccionar la unidad*1.
- 3 Botón SRC (SOURCE)**
Para encender o cambiar la fuente (Radio/DVD/CD/MD*2/AUX*3).
- 4 Botón TOP MENU** 19
Para mostrar el menú superior de un DVD.
- 5 Botón SOUND** 37
Para seleccionar elementos de sonido.
- 6 Botón ENTER**
Para realizar un ajuste.
- 7 Botón SETUP**
Para visualizar el menú Configuración y el menú Modo de reproducción.
- 8 Botón SYSTEM MENU**
Para acceder al menú de la unidad.
- 9 Botón LIST** 36, 40
Para mostrar una lista.
- 10 Botón ATT (atenuación)**
Para atenuar el sonido. Para cancelar esta función, vuelva a presionarlo.
- 11 Botón DVD** ►|| (reproducir/pausa) 9, 15, 16, 17
Para iniciar o insertar una pausa en la reproducción.
- 12 Botones I◀/▶II (anterior/siguiente; rebobinado/avance rápido; sintonización de emisoras)**
- 13 Botón MENU** 19
Para visualizar el menú de un disco.
- 14 Botones ◀/▶ (cursor)**
Para mover el cursor o cambiar de página.
- 15 Botón ↶ (RETURN)** 20, 30, 31
Para volver a la pantalla o a la operación anterior.
- 16 Botones ↑/↓ (cursor)**
Para mover el cursor.
- 17 Botón PICTURE EQ** 27
Para seleccionar la calidad de imagen.
- 18 Botón Z x Z (Zone x Zone)** 42
Para cambiar entre la salida frontal y la posterior.
- 19 Botón AUDIO** 23
Para cambiar la salida de audio.
- 20 Botón SUBTITLE** 25
Para cambiar el idioma de los subtítulos.
- 21 Botones numéricos**

continúa en la página siguiente →

22 Botón CLEAR 23

Para cancelar los números ingresados.

23 Botón DSO 4

Para seleccionar el modo DSO (1, 2, 3 u OFF). Cuanto mayor sea el número, mejor será el efecto.

24 Botón EQ7 (ecualizador)

Para seleccionar un tipo de ecualizador (XPLOD, VOCAL, CLUB, JAZZ, NEW AGE, ROCK, CUSTOM u OFF).

25 Botón ANGLE 25

Para cambiar el ángulo de visualización.

26 Botón VOL (volumen) +/-

Para ajustar el volumen.

27 Botón DSPL 16, 18, 38

Para cambiar los elementos en pantalla.

*1 Si se conecta un cambiador de CD/MD.

*2 Si se conecta un cambiador de MD.

*3 Si se conecta un dispositivo portátil de Sony opcional.

Nota

Si la unidad está apagada y desaparece la pantalla, no se podrá operar con el control remoto de tarjeta salvo que se presione (SOURCE) en la unidad principal o primero se inserte un disco para activar la unidad.

Sugerencia

Si desea obtener información adicional sobre cómo sustituir la pila, consulte "Sustitución de la pila de litio del control remoto de tarjeta" en la página 42.

Pantallas de menú

Utilice los menús de esta unidad para ajustar las diversas funciones y ajustes de reproducción. El menú que se muestra difiere según el estado de la unidad.

Menú Configuración

Aparecerá cuando presione **(SETUP)** mientras se detiene la reproducción.

Para seleccionar un elemento

Presione **←/↑/↓/→** y luego presione **(ENTER)**.

Para cerrar el menú Configuración

Presione **(SETUP)**.

Ejemplo: Cuando selecciona "LANGUAGE SETUP".

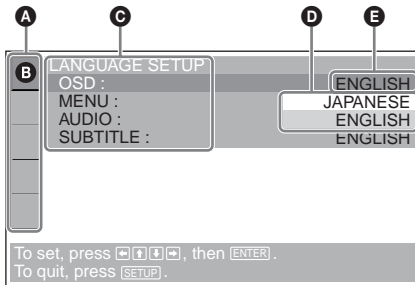

- A** Elementos de ajuste
- B** Elemento seleccionado
- C** Elementos de ajuste
- D** Opciones
- E** Configuración actual

Menú Modo de reproducción **(DVD)**

VCD JPEG

Aparecerá cuando presione **(SETUP)** durante la reproducción.

Para seleccionar un elemento

Presione **←/↑/↓/→** y luego presione **(ENTER)**.

Para cerrar el menú Modo de reproducción

Presione **(SETUP)**.

Nota

Los elementos del menú y los procedimientos de operación varían según el disco.

Ejemplo: Al reproducir un DVD

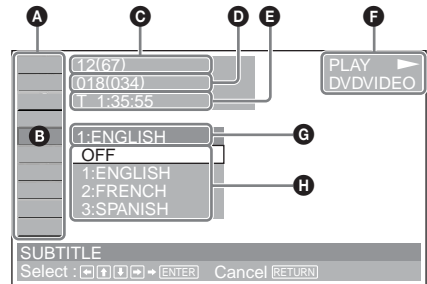

- A** Elementos del Modo de reproducción
- B** Elemento seleccionado
- C** Número de título*1/Número total de títulos*1
- D** Número de capítulo*2/Número total de capítulos*2
- E** Tiempo de reproducción transcurrido
- F** Estado de reproducción (▶PLAY, ⏸PAUSE, etc.)/Formato del disco
- G** Configuración actual
- H** Opciones

*1 Muestra el número de pista en el caso de discos VCD y el número de álbum en el caso de archivos JPEG. Cuando reproduzca un VCD con la función PBC activada, no aparecerá ninguna indicación.

*2 Muestra el número de imagen en el caso de archivos JPEG.

Notas

- Cuando reproduzca CD/MP3, no se podrá visualizar el menú Modo de reproducción.
- Cuando reproduzca archivos JPEG, **(SETUP)** estará activo sólo cuando la imagen se muestre completamente.

continúa en la página siguiente →

Mensaje de operación

Las operaciones del menú varían según el elemento seleccionado y los botones que se utilizarán aparecen en la parte inferior de la pantalla de menú para asistirlo con las operaciones.



Aparecerá el nombre del elemento seleccionado y/o los mensajes de operación.

Sugerencia

Aparecerá el mensaje "Operation not possible" (Operación imposible) si la función no está disponible.

Elementos de ajuste



LANGUAGE SETUP (ajuste de idioma) (página 31)

Cambia el idioma.



SCREEN SETUP (ajuste pantalla) (página 32)

Selecciona los modos de pantalla.



CUSTOM SETUP (ajuste personalizado) (página 33)

Ajusta las operaciones de reproducción.



AUDIO SETUP (ajuste audio) (página 34)

Ajusta el sonido de salida.



RESET (página 31)

Restaura todos los elementos de ajuste.

Elementos del Modo de reproducción



TITLE, TRACK (título, pista) (página 22)

Selecciona el título o la pista que se va a reproducir.



CHAPTER (capítulo) (página 22)

Selecciona el capítulo que se va a reproducir.



ALBUM (álbum) (JPEG) (página 22)

Selecciona el álbum de imágenes que se va a mostrar.



IMAGE (imagen) (página 22)

Selecciona la imagen que se va a mostrar.



TIME/TEXT (tiempo/texto) (página 18, 22)

Comprueba el tiempo transcurrido y el restante de reproducción.

Ingresar el código de tiempo para la búsqueda de imágenes.

Muestra el texto del DVD.



AUDIO (página 23)

Cambia el valor de audio.



SUBTITLE (subtítulos) (página 25)

Muestra los subtítulos.

Cambia el idioma de los subtítulos.



ANGLE (ángulo) (página 25)

Cambia el ángulo.



CENTER ZOOM (ampliar) (página 26)

Amplía la imagen.



REPEAT (repetición) (página 21)

Reproduce el disco completo (todos los títulos/pistas/álbumes) en forma repetida o un capítulo/pista/álbum en forma repetida.



SHUFFLE (aleatoria) (página 21)



Reproduce los títulos, capítulos o pistas en orden aleatorio.



PICTURE EQ (ecualizador de imagen) (página 26)

Selecciona la calidad de imagen.

Sugerencia

Cuando esté activado "REPEAT" o "SHUFFLE", o si está disponible "ANGLE", la casilla de verificación correspondiente se iluminará en verde (p. ej.  → ). Sin embargo, es posible que no pueda cambiar el ángulo en algunas escenas aunque la casilla de verificación esté iluminada en verde.

Reproductor

Reproducción de discos

Dependiendo del disco, es posible que algunas operaciones sean diferentes o estén prohibidas. Consulte las instrucciones de uso suministradas con el disco.

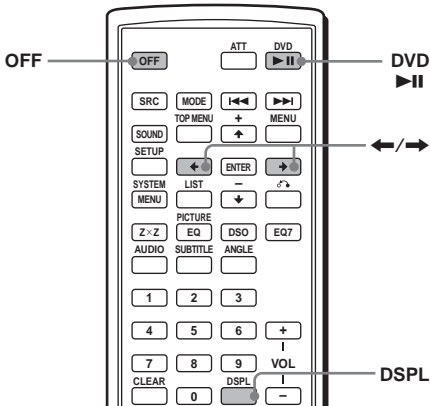

1 Encienda el monitor y seleccione la fuente de entrada del monitor que corresponda a esta unidad.

2 Introduzca un disco.

La cara de reproducción hacia abajo

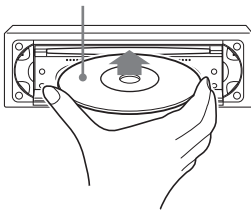

La reproducción se iniciará automáticamente. (En función del disco, presione DVD ►► para iniciar la reproducción.)

Es posible que aparezca un menú en la pantalla cuando se inserta un DVD o un VCD. Si desea obtener más información sobre estos menús, consulte la página 19 para DVD y la página 20 para VCD.

Si la opción “MP3/JPEG” de “CUSTOM SETUP” está ajustada en “JPEG”, la presentación de diapositivas se iniciará automáticamente cuando el disco contenga archivos JPEG (página 33). Cada vez que presione ◀/▶, la imagen gira cada 90°.

Notas

- Si se gira una imagen de gran tamaño, es posible que ésta demore más tiempo en visualizarse.
- Los archivos JPEG están diseñados para una visualización óptima con una resolución de 640 x 480 píxeles. Es posible que los archivos de tamaño distinto no se visualicen correctamente o que las imágenes aparezcan desplazadas (hacia la izquierda o la derecha).
- No es posible visualizar archivos JPEG progresivos.

Una vez insertado el disco

Presione DVD ►► para iniciar la reproducción.

Para detener la reproducción o apagar la unidad

Presione (OFF).

Sugerencia

No se puede insertar un disco si la unidad está apagada.

Elementos de la pantalla durante la reproducción de CD/MP3

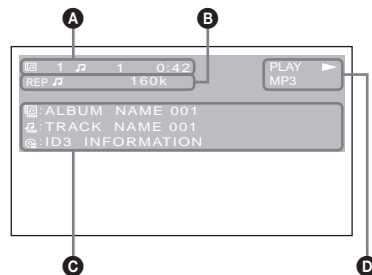

- A** Número de álbum*¹/Número de pista/
Tiempo de reproducción transcurrido
- B** Modo de reproducción/Velocidad de bits*^{1*2}
- C** Nombre del disco*³/Nombre del álbum*¹/
Nombre de la pista/Información del indicador ID3*¹
- D** Estado de reproducción (►▶PLAY, ■■PAUSE, etc.)/Formato del disco

*¹ Aparece solamente cuando se reproducen archivos MP3.

*² Si se aplica VBR (velocidad de bits variable), no aparecerá ninguna indicación.

*³ Si el disco o la pista no tienen nombre, aparecerá “NO DISC NAME” o “NO TRACK NAME”.

continúa en la página siguiente →

Para desplazarse por la información del texto

Presione **[DSPL]**.

Nota

“_” aparece en lugar de los caracteres que no pertenezcan al alfabeto ni sean números.

Notas sobre discos DVD con pista de sonido DTS

La señal de audio DTS se emite en todo momento, y es posible que se emita un ruido fuerte desde los altavoces si conecta la unidad al equipo de audio sin un decodificador DTS. Esto podría dañar los altavoces o sus oídos.

Orden de reproducción de los archivos MP3

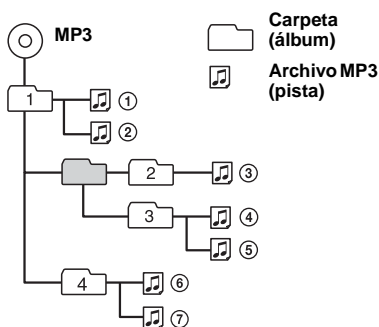

Notas

- El orden de reproducción puede variar según el software de escritura.
- La unidad puede reproducir hasta 1 000 pistas y 256 álbumes. Las pistas que superen las 1 000 primeras o los álbumes que superen los 256 primeros no se reconocerán.

Sugerencias

- Si añade números (01, 02, 03, etc.) delante de los nombres de las pistas, las pistas de cada carpeta se reproducirán por orden numérico.
- Dado que la reproducción de un disco con muchos árboles demora más para iniciarse, se recomienda no crear álbumes que contengan más de dos niveles de árboles.
- Para obtener más información acerca de los archivos MP3, consulte “Acerca de los archivos MP3” en la página 44.

Operaciones adicionales

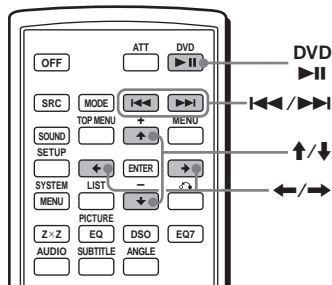

Para	Operación
Insertar una pausa	Presione DVD [⏸]
Reanudar la reproducción después de la pausa	Presione DVD [▶▶]
Pasar al capítulo, pista o escena siguiente en el modo de reproducción continua	Presione [▶▶ (⇒)]
Retroceder al capítulo, pista o escena anterior en el modo de reproducción continua	Presione [◀◀ (←)]
Ir al siguiente álbum	Presione [↑]*
Ir al álbum anterior	Presione [↓]*
Detener la reproducción y extraer el disco	Presione [⏹] tras abrir la bandeja de la unidad (página 9)

* Sólo disponible cuando se reproducen archivos MP3 o JPEG.

Reanudación de la reproducción

— Reanudación de la reproducción



La unidad memoriza el punto en el que se detuvo la reproducción hasta un máximo de 20 discos y reanuda la reproducción aún después de apagar la unidad o de expulsar el disco que se está reproduciendo.

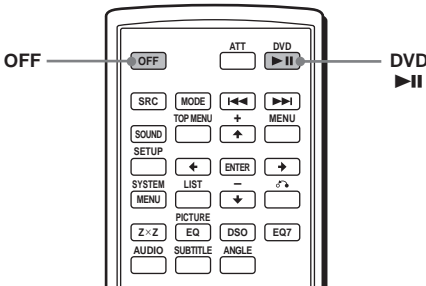

Notas

- La reproducción de archivos MP3 se iniciará desde el principio de la última pista reproducida.
- Para utilizar la función de reanudación de reproducción, asegúrese de que la opción "MULTI-DISC RESUME" de "CUSTOM SETUP" esté ajustada en "ON" (página 33).
- Al almacenar el punto de reanudación de reproducción del disco número 21, se borra automáticamente el punto de reanudación correspondiente al primer disco.
- La reanudación de reproducción se cancela cuando se cambia el ajuste del control de bloqueo.
- Dependiendo del disco o la escena, no podrá utilizar la función de reanudación de reproducción.
- Si se aplica el control de bloqueo, la reanudación de la reproducción no funcionará. En tal caso, la reproducción se iniciará desde el principio del disco cuando se inserte.

Sugerencia

Cuando se reproducen CD, archivos MP3 o archivos JPEG, la unidad memoriza temporalmente el punto de reanudación del disco que se está reproduciendo. Cuando se apaga la unidad o se expulsa el disco, el punto de reanudación memorizado del disco se borra.

1 Durante la reproducción, presione **OFF para detenerla.**

2 Presione **DVD ►|| para reanudar la reproducción.**

La reproducción se inicia desde el punto en el que se detuvo en el paso 1.

Para reproducir un disco desde el principio

Después de ajustar la opción "MULTI-DISC RESUME" de "CUSTOM SETUP" en "OFF" (página 33), presione **▲** para expulsar el disco y luego vuelva a insertarlo.

En función del disco, seleccione el capítulo que desee en el menú del DVD o el menú superior.

Visualización de la información del disco

— Información de tiempo/texto

DVD VCD JPEG

Puede comprobar el tiempo de reproducción y el tiempo restante del título, capítulo o pista actuales. Asimismo, puede comprobar la información de texto, como el nombre del título, capítulo, archivo, etc.

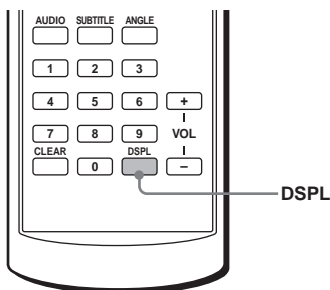

1 Durante la reproducción, presione **(DSPL)**.

Aparecerá la información de reproducción actual.

Información de tiempo

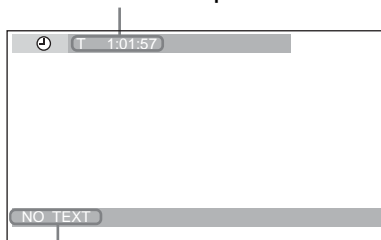

Información de texto*

* Cuando no exista ninguna información de texto, aparecerá "NO TEXT".

2 Presione **(DSPL)** varias veces para cambiar la información de tiempo.

La información de tiempo varía según el disco de la siguiente manera:

DVD:

"T *:*:*:*" - Tiempo de reproducción transcurrido del título actual

"T-*:*:*:*" - Tiempo restante del título actual

"C *:*:*:*" - Tiempo de reproducción transcurrido del capítulo actual

"C-*:*:*:*" - Tiempo restante del capítulo actual

VCD (sin funciones PBC):

"T *:*:*" - Tiempo de reproducción transcurrido de la pista actual

"T-*:*:*" - Tiempo restante de la pista actual

"D *:*:*" - Tiempo de reproducción transcurrido del disco actual

"D-*:*:*" - Tiempo restante del disco actual

JPEG:

Número de álbum

Número de imagen

Búsqueda de un punto determinado de un disco

— Exploración **DVD** **VCD** **CD** **MPS**

Puede localizar con rapidez un punto determinado de un disco mediante la supervisión de las imágenes.

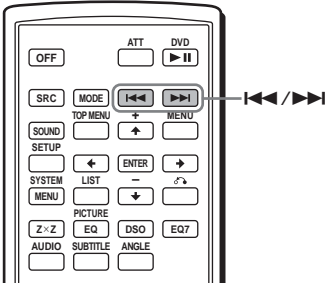

Durante la reproducción, mantenga presionado I<< / >>I y suéltelo en el punto deseado.

Si mantiene presionado el botón, la velocidad de búsqueda aumentará.

Nota

Durante la búsqueda, no se emitirá ningún sonido ni se visualizarán los subtítulos.

Uso de los menús del DVD



Con algunos DVD se pueden utilizar los menús originales, como el menú superior o el menú del DVD.

Si el DVD contiene varios títulos de pistas y escenas, puede utilizar el menú superior para seleccionar el título que desea y comenzar la reproducción.

Si el DVD incluye un menú más completo con elementos como los idiomas del audio y de los subtítulos, títulos, capítulos, etc., puede utilizar el menú del DVD para seleccionar el elemento que desea y comenzar la reproducción.

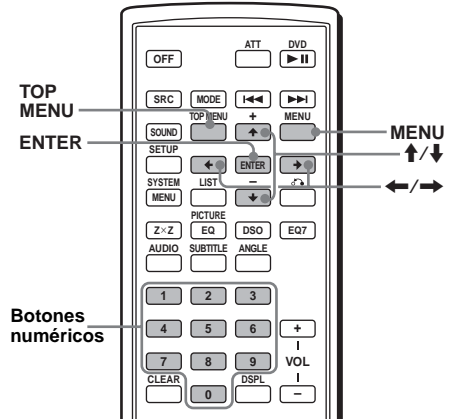

- 1 Durante la reproducción de un DVD, presione (TOP MENU) o (MENU).**
Aparecerá el menú DVD o el menú superior. El contenido del menú varía según el disco.
- 2 Presione </>/</> o los botones numéricos para seleccionar el elemento que desea y luego presione (ENTER).**

Nota

Los elementos del menú y los procedimientos de operación varían según el disco.

Uso de las funciones PBC

— PBC (control de reproducción)

El menú PBC lo asiste con las operaciones en forma interactiva cuando se reproduce un VCD con funciones PBC.

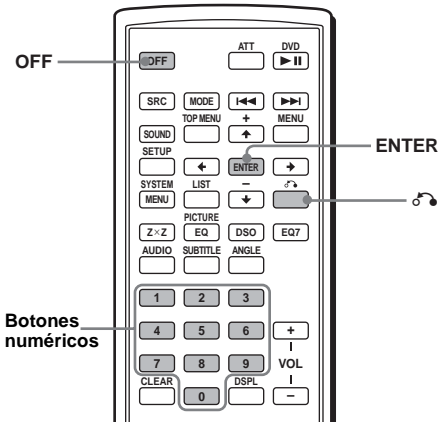

Notas

- Los elementos del menú y los procedimientos de operación varían según el disco.
- Durante la reproducción PBC, el número de pista, el tiempo de reproducción y otros elementos no aparecerán en el menú Modo de reproducción.

Sugerencia

Para reanudar la reproducción PBC, presione **OFF** para detener la reproducción y, a continuación, presione **DVD** . Se iniciará la reproducción PBC.

- 1 Inicie la reproducción de un VCD compatible con las funciones PBC.**
Aparecerá el menú PBC.
- 2 Presione los botones numéricos para seleccionar el elemento deseado y, a continuación, presione **ENTER**.**
- 3 Siga las instrucciones del menú para llevar a cabo las operaciones interactivas.**

Para volver a la pantalla anterior
Presione .

Reproducción sin la función PBC

- 1 Durante la reproducción, presione **OFF**.**
- 2 Presione los botones numéricos para seleccionar el elemento deseado y, a continuación, presione **ENTER**.**
Aparecerá "Play without PBC" (Reproducción sin PBC) y se iniciará la reproducción.
El menú PBC no aparece durante la reproducción.

Reproducción en diversos modos

— Reproducción repetida/reproducción aleatoria/reproducción con búsqueda

Puede establecer los siguientes modos de reproducción:

- Reproducción repetida (página 21)
- Reproducción aleatoria (página 21)
- Reproducción con búsqueda (página 22)

Notas

- El modo de reproducción seleccionado se cancela si se expulsa el disco que se está reproduciendo o si se apaga la unidad.
- Cuando se reproduzca un VCD con la función PBC activada, la reproducción repetida y la aleatoria no estarán disponibles.

Reproducción repetida

— Reproducción repetida



La unidad puede repetir un título, capítulo o pista cuando el elemento que se está reproduciendo llega al final.

Están disponibles las siguientes funciones de repetición:



- TITLE (Repetición de títulos) - para repetir el título actual.
- CHAPTER (Repetición de capítulos) - para repetir el capítulo actual.
- TRACK (Repetición de pistas) - para repetir la pista o imagen actual.
- ALBUM (Repetición de álbumes) - para repetir las pistas o imágenes del álbum actual.

Nota

Quando ajuste la reproducción repetida para CD/MP3, utilice la unidad principal; para ello, presione ① (REP) varias veces.

- 2 Presione  para seleccionar  (REPEAT) y, a continuación, presione .

Aparecerán las opciones del Modo de reproducción.

- 3 Presione  para seleccionar la opción que desea y, a continuación, presione .

Se inicia la reproducción repetida.

Para volver a la reproducción normal

Seleccione “OFF” en el paso 3.

Para cerrar el menú Modo de reproducción

Presione .

Sugerencias

- Las opciones de repetición varían según el disco.
- Si lo desea, para ajustar la reproducción repetida, también puede presionar ① (REP) varias veces en la unidad principal.

Reproducción en orden aleatorio

— Reproducción aleatoria

La unidad puede reproducir títulos, capítulos o pistas en orden aleatorio.

Están disponibles las siguientes opciones de reproducción aleatoria:

- TITLE (Reproducción aleatoria de títulos) - para reproducir los capítulos del título actual en orden aleatorio.
- DISC (Reproducción aleatoria de discos) - para reproducir las pistas o imágenes del disco actual en orden aleatorio.
- ALBUM (Reproducción aleatoria de álbumes) - para reproducir las pistas o imágenes del álbum actual en orden aleatorio.

Nota

Quando ajuste la reproducción aleatoria para CD/MP3, utilice la unidad principal; para ello, presione ② (SHUF) varias veces.

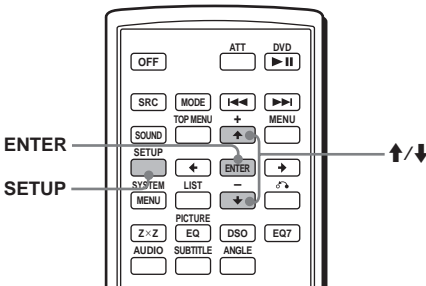

- 1 Durante la reproducción, presione

.

Aparecerá el menú Modo de reproducción.

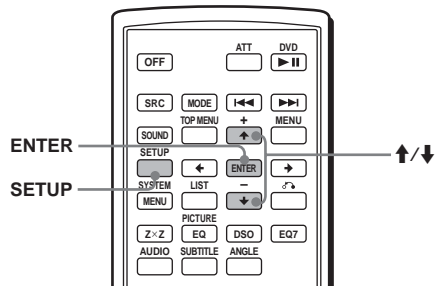

continúa en la página siguiente →

1 Durante la reproducción, presione

(**SETUP**).

2 Presione **↑/↓** para seleccionar **SHUFF** (SHUFFLE) y, a continuación, presione

(**ENTER**).

Aparecerán las opciones del Modo de reproducción.

3 Presione **↑/↓** para seleccionar la opción que desea y, a continuación, presione (**ENTER**).

Se inicia la reproducción aleatoria.

Para volver a la reproducción normal

Seleccione "OFF" en el paso 3.

Para cerrar el menú Modo de reproducción

Presione (**SETUP**).

Notas

- La reproducción aleatoria de títulos para DVD se cancelará después de reproducirse una vez.
- La reproducción aleatoria de títulos para DVD se cancelará si se presiona **◀◀** o **▶▶** durante la reproducción.

Sugerencias

- Las opciones de reproducción aleatoria varían según el disco.
- Si lo desea, para ajustar la reproducción aleatoria, también puede presionar **(2)** (SHUF) varias veces en la unidad principal.

Inicio de la reproducción desde un punto seleccionado



— Reproducción con búsqueda **DVD VCD**

CD MP3 JPEG

Puede localizar con rapidez un punto deseado al especificar el título, capítulo, tiempo transcurrido del título (mediante el código de tiempo) o la pista.

En función del disco, dispondrá de las siguientes opciones de búsqueda:

DVD:

-  **TITLE** inicia la reproducción a partir del título seleccionado.
-  **CHAPTER** inicia la reproducción a partir del capítulo seleccionado.
-  **TIME/TEXT** inicia la reproducción a partir del punto correspondiente al código de tiempo ingresado.

VCD:

-  **TRACK** inicia la reproducción a partir de la pista seleccionada.



CD:

- **TRACK** inicia la reproducción a partir de la pista seleccionada.

MP3:

- **TRACK** inicia la reproducción a partir de la pista seleccionada.

JPEG:

-  **ALBUM** inicia la reproducción a partir del álbum seleccionado.
-  **IMAGE** inicia la reproducción a partir de la imagen seleccionada.

Nota

Para localizar una pista de CD/MP3, presione los botones numéricos para ingresar el número de pista y, a continuación, presione (**ENTER**).

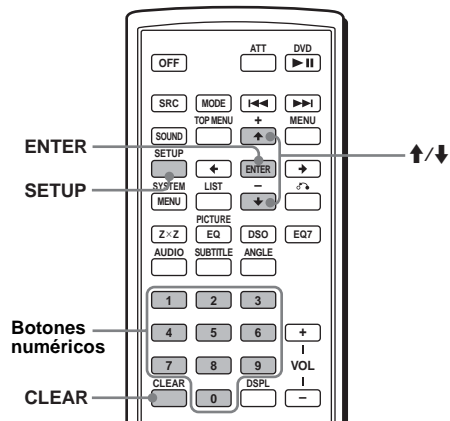

1 Durante la reproducción, presione

(**SETUP**).

Aparecerá el menú Modo de reproducción.

2 Presione **↑/↓** para seleccionar el elemento de búsqueda que desea y, a continuación, presione (**ENTER**).

Los elementos de búsqueda varían según el disco.

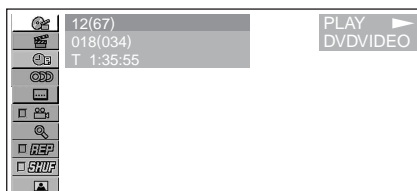

El número entre paréntesis indica el total de elementos seleccionados.

3 Presione los botones numéricos para introducir el número del título, número del capítulo, número de pista o tiempo transcurrido del título.

Por ejemplo, para buscar el punto deseado a las 2 horas, 10 minutos y 20 segundos desde el principio, basta con ingresar "2:10:20".

Para borrar los números ya introducidos, presione (CLEAR).

4 Presione (ENTER).

Comenzará la reproducción desde el punto seleccionado.

Para cerrar el menú Modo de reproducción

Presione (SETUP).

Diversas operaciones con DVD

Cambio de los canales de audio DVD VCD

Al reproducir un DVD grabado en múltiples formatos de audio (PCM, Dolby Digital o DTS), podrá cambiar el formato de audio. Si el DVD está grabado con pistas en varios idiomas, también podrá cambiar el idioma.

Con los VCD, puede seleccionar el sonido del canal derecho o izquierdo y escuchar el sonido del canal seleccionado a través de los altavoces derecho e izquierdo. Por ejemplo, al reproducir un disco que contenga una canción con el sonido vocal en el canal derecho y el instrumental en el izquierdo, es posible seleccionar el canal izquierdo y escuchar el instrumental por ambos altavoces.

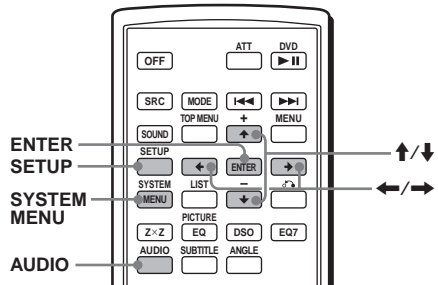

Durante la reproducción, presione (AUDIO) varias veces para seleccionar los canales de audio que desea.

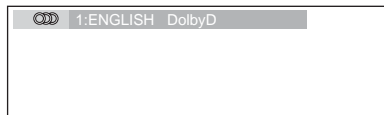

Los ajustes del sonido de audio varían según el disco de la siguiente manera:

DVD:

El idioma del audio cambia entre los idiomas disponibles.

Si aparecen 4 dígitos, introduzca el código de idioma correspondiente al idioma que desea (página 53).

continúa en la página siguiente →

Si el mismo idioma aparece dos o más veces, significa que el DVD está grabado en varios formatos de audio.

VCD:

- STEREO*: sonido estéreo estándar
- 1/L: sonido del canal izquierdo (monoaural)
- 2/R: sonido del canal derecho (monoaural)
- * El ajuste predeterminado

Nota

Es posible que no pueda cambiar los canales de audio con algunos discos.

Sugerencia



También puede cambiar los ajustes seleccionando "AUDIO" en el menú Modo de reproducción (página 13).

Comprobación del formato de programa 

Puede comprobar el número de canales y la posición de los componentes del DVD que se está reproduciendo.

1 Durante la reproducción, presione .

Aparecerá el menú Modo de reproducción.

2 Presione  para seleccionar  (AUDIO) y, a continuación, presione .





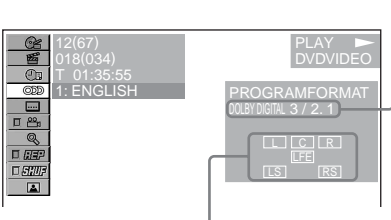

Aparecerá el formato de programa.

Formato de audio actual*1



Formato de programa actual*2

Las letras de la pantalla de formato de programa representan los siguientes componentes de sonido y sus posiciones:

-  : Frontal (izquierdo)
-  : Frontal (derecho)
-  : Central
-  : Posterior (izquierdo)
-  : Posterior (derecho)
-  : Posterior (monoaural): componente posterior de la señal estéreo procesada con Dolby Surround y de la señal Dolby Digital
-  : Señal de efecto de baja frecuencia

Si se aplica "DOLBY DIGITAL", el nombre del formato de programa y los números de canal aparecen como se indica a continuación: Ejemplo: Dolby Digital (5.1 canales)

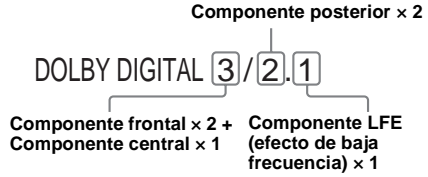

*1 "PCM", "DTS" o "DOLBY DIGITAL" aparece según el disco.

*2 Aparece solamente cuando se aplica el formato "DOLBY DIGITAL".

Para cerrar el menú Modo de reproducción

Presione .

Sugerencia



En Dolby Digital y DTS, la indicación "LFE" siempre aparece dentro de una línea continua independientemente del componente de señal LFE emitida.

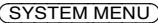

Ajuste del nivel de salida de audio

— Ajuste del nivel de DVD 



El nivel de salida de audio de discos DVD VIDEO difiere en función del formato de audio empleado para la grabación (PCM, Dolby Digital o DTS). Es posible ajustar el nivel de salida de PCM, Dolby Digital o DTS en forma independiente para reducir las diferencias de nivel de volumen entre el disco y la fuente.

1 Presione .

2 Presione  varias veces para seleccionar "DVD LVL" y, a continuación, presione .

3 Presione  para ajustarlo en "ADJ-ON" y, a continuación, presione .

4 Presione  para seleccionar "DOLBY", "DTS" o "PCM".

5 Presione  para ajustar el nivel de salida y, a continuación, presione .



Nota

Sólo podrá ajustar el nivel de salida si insertó un disco en la unidad.

Sugerencia

El nivel de salida puede ajustarse de -6 dB a +6 dB.

Cambio de los ángulos

Si el DVD contiene distintos ángulos (multiángulos) para una escena, podrá cambiar el ángulo de visualización.

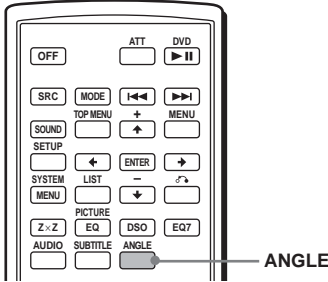

Presione **(ANGLE)** varias veces para seleccionar el número de ángulo que desea.

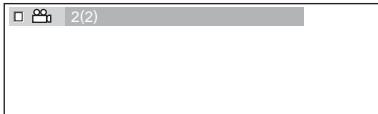

El ángulo cambia.

Nota

En función del DVD, es posible que no pueda cambiar los ángulos aunque haya varios ángulos grabados.

Sugerencia

También puede cambiar el ángulo de visualización seleccionando "ANGLE" en el menú Modo de reproducción (página 13).

Visualización de los subtítulos

Puede activar o desactivar los subtítulos o cambiar el idioma de los subtítulos si el DVD tiene grabados los subtítulos en varios idiomas.

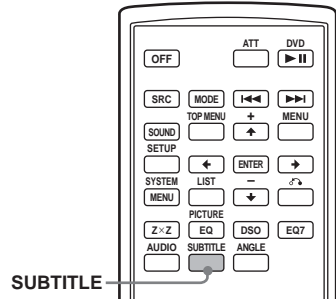

1 Durante la reproducción, presione

(SUBTITLE).

Aparecerá el idioma de los subtítulos.

2 Presione **(SUBTITLE)** varias veces para seleccionar el idioma que desea.

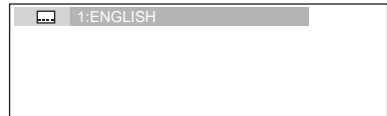

Los idiomas disponibles varían según el disco.

Si aparecen 4 dígitos, introduzca el código de idioma correspondiente al idioma que desea (página 53).

Para desactivar los subtítulos

Presione **(SUBTITLE)** varias veces para seleccionar "OFF".

Nota

En función del DVD, es posible que no pueda cambiar (o desactivar) los subtítulos aunque los tenga grabados en varios idiomas.

Sugerencia

También puede cambiar el idioma de los subtítulos seleccionando "SUBTITLE" en el menú Modo de reproducción (página 13) o en el menú del DVD (página 19).

Ampliación de imágenes



Puede aumentar el tamaño de las imágenes.

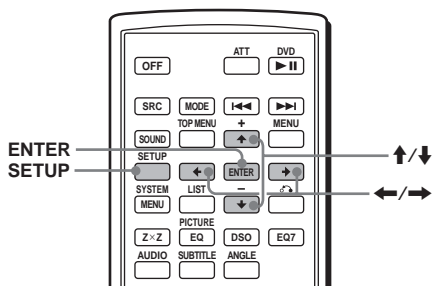

1 Durante la reproducción, presione

(SETUP).

Aparecerá el menú Modo de reproducción.

2 Presione **↑/↓** para seleccionar **(CENTER ZOOM)** y, a continuación, presione **(ENTER)**.

Aparecerá la opción actual.

3 Presione **↑/↓** para seleccionar la opción que desea (**ZOOM×1, ×2*, ×4***) y, a continuación, presione **(ENTER)**.

La imagen se amplía.

* La imagen aparece granulada.

Para desplazar la posición del marco

Tras ampliar la imagen, presione **←/↑/↓/→**.

Para restaurar la escala original

Seleccione **"ZOOM×1"** en el paso 3.

Para cerrar el menú Modo de reproducción

Presione **(SETUP)**.

Notas

- En algunos DVD, es posible que no pueda cambiar el tamaño.
- Si reanuda la reproducción, la imagen regresará a su escala original.

Cambio de la calidad de imagen

— Ecuilizador de imagen

Puede seleccionar la calidad de imagen adecuada al brillo del interior del vehículo.

Puede ajustar "PICTURE EQ" de "CUSTOM SETUP" en "LIGHT OFF", "LIGHT ON" o "AUTO" (página 34). Las opciones (a continuación) varían en función del ajuste. Si ajusta "PICTURE EQ" en "AUTO", las opciones disponibles cambiarán en forma automática en función de si la luz está encendida o apagada. Están disponibles las siguientes opciones de ajuste:

- **NORMAL** - calidad de imagen normal.
- **Daytime***¹ - adecuada para lugares brillantes.
- **Sunset***¹ - adecuada para cuando empieza a oscurecer.
- **Shine***¹ - adecuada para lugares muy brillantes (por ejemplo, cuando la luz del sol se refleja en el monitor).
- **Night***² - oscurece el monitor para que no le distraiga al manejar de noche.
- **Midnight***² - oscurece el monitor más que la opción "Night".
- **Theater***² - aumenta el brillo del monitor; adecuada si desea que el monitor tenga mucho brillo de noche.
- **CUSTOM** - ajustes configurables por parte del usuario.

*1 Disponible cuando "PICTURE EQ" de "CUSTOM SETUP" está ajustado en "LIGHT OFF" o "AUTO" y la luz está apagada.

*2 Disponible cuando "PICTURE EQ" de "CUSTOM SETUP" está ajustado en "LIGHT ON" o "AUTO" y la luz está encendida.

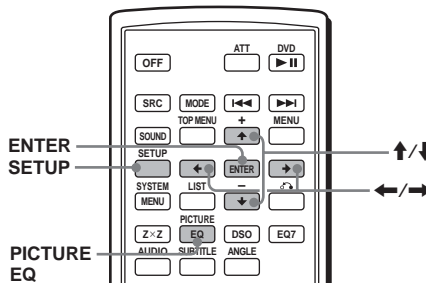

Durante la reproducción, presione

PICTURE EQ varias veces para seleccionar el ajuste que desea.

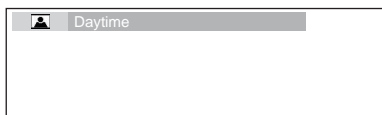

Sugerencia

También puede cambiar la calidad de imagen seleccionando "PICTURE EQ" en el menú Modo de reproducción (página 13).

Configuración de los ajustes personalizados

Puede almacenar sus propios ajustes personalizados para distintos tonos de imagen.

1 Durante la reproducción, presione

SETUP.

Aparecerá el menú Modo de reproducción.

2 Presione **↑/↓** para seleccionar

PICTURE EQ y, a continuación, presione **ENTER**.

Aparecen los elementos de ajuste.

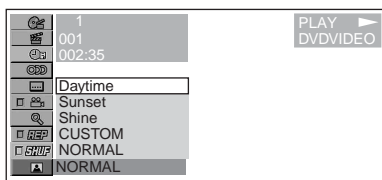

3 Presione **↑/↓** para seleccionar "CUSTOM" y, a continuación, presione

ENTER.

4 Presione **↑/↓** para seleccionar el elemento de ajuste y, a continuación, presione **←/→** para ajustar el nivel.

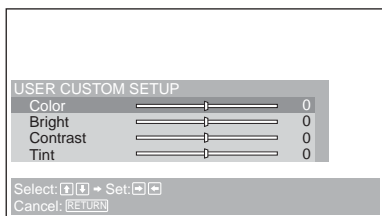

5 Presione **ENTER**.

Sugerencia

Los ajustes correspondientes a "LIGHT OFF" y "LIGHT ON" pueden almacenarse por separado.

Bloqueo de discos

— Control de bloqueo **DVD**

Puede bloquear un disco o establecer restricciones de reproducción según niveles predeterminados como, por ejemplo, la edad de los usuarios. Las escenas de reproducción prohibida se bloquean o reemplazan con escenas diferentes cuando se reproduce un DVD con control de bloqueo.

Activación del control de bloqueo

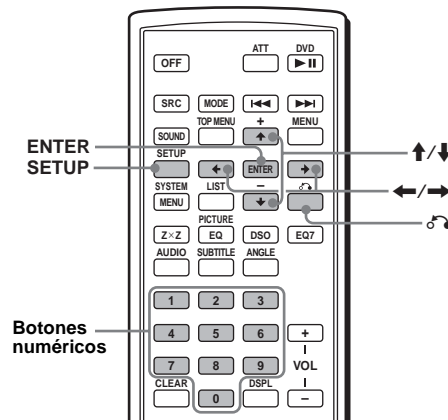

1 Presione **SETUP** con la reproducción detenida.

Aparecerá el menú de ajuste.

2 Presione **↑/↓** para seleccionar (CUSTOM SETUP) y, a continuación, presione **ENTER**.

Aparecen los elementos de ajuste.

3 Presione **↑/↓** para seleccionar "PARENTAL CONTROL" y, a continuación, presione **ENTER**.

Aparecerán las opciones de control de bloqueo.

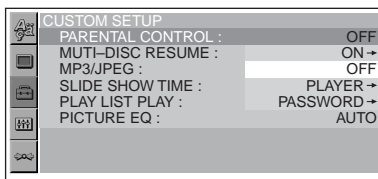

continúa en la página siguiente →

- 4** Presione **↑/↓** para seleccionar “ON →” y, a continuación, presione **(ENTER)**.
Aparecerá la pantalla de ajuste de contraseña.

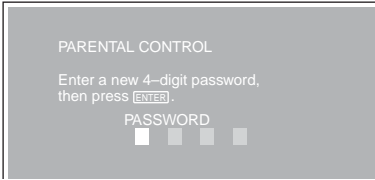

- 5** Presione los botones numéricos para introducir la contraseña y presione **(ENTER)**.
Aparecerá la pantalla de confirmación.
- 6** Para confirmar, presione los botones numéricos para volver a ingresar la contraseña y luego presione **(ENTER)**.
El control de bloqueo está establecido.

Para cerrar el menú Configuración
Presione **(SETUP)**.

Desactivación del control de bloqueo

- 1** Presione **(SETUP)** con la reproducción detenida.
Aparecerá el menú de ajuste.
- 2** Presione **↑/↓** para seleccionar **(CUSTOM SETUP)** y, a continuación, presione **(ENTER)**.
Aparecen los elementos de ajuste.
- 3** Presione **↑/↓** para seleccionar “PARENTAL CONTROL” y, a continuación, presione **(ENTER)**.
Aparecerán las opciones de control de bloqueo.
- 4** Presione **↑/↓** para seleccionar “OFF →” y, a continuación, presione **(ENTER)**.
Aparecerá la pantalla para que introduzca la contraseña.

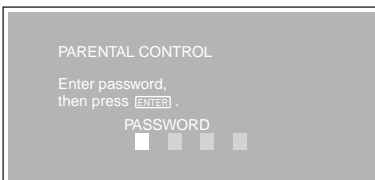

- 5** Presione los botones numéricos para ingresar la contraseña y, a continuación, presione **(ENTER)**.
Aparecerá el mensaje “Parental control is canceled” (El control de bloqueo se canceló).

Si introduce un número incorrecto, presione **←** para mover el cursor y vuelva a introducir el número.

Cambio de área y del nivel de clasificación de películas

Puede establecer niveles de restricción según el área y las clasificaciones de las películas.

- 1** Presione **(SETUP)** con la reproducción detenida.
Aparecerá el menú de ajuste.
- 2** Presione **↑/↓** para seleccionar **(CUSTOM SETUP)** y, a continuación, presione **(ENTER)**.
Aparecen los elementos de ajuste.
- 3** Presione **↑/↓** para seleccionar “PARENTAL CONTROL” y, a continuación, presione **(ENTER)**.
Aparecerán las opciones de control de bloqueo.
- 4** Presione **↑/↓** para seleccionar “PLAYER →” y, a continuación, presione **(ENTER)**.
Cuando el control de bloqueo ya esté activado, aparecerá la pantalla para introducir la contraseña.
Para cambiar los ajustes, introduzca el número de la contraseña y presione **(ENTER)**.
- Si introduce un número incorrecto, presione **←** para mover el cursor y vuelva a introducir el número.
- 5** Presione **↑/↓** para seleccionar “STANDARD” y presione **(ENTER)**.
Aparecerán las opciones estándar.

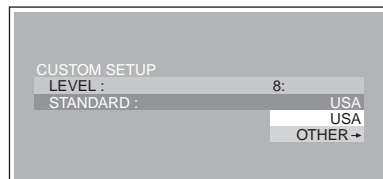

6 Presione ↑/↓ para seleccionar el área que desea a fin de aplicar su clasificación de película y, a continuación, presione (ENTER).

El área queda seleccionada.

Si desea seleccionar la opción estándar en la "Lista de código de área" (página 29), seleccione "OTHERS →" y luego introduzca el número de código mediante los botones numéricos.

7 Presione ↑/↓ para seleccionar "LEVEL" y luego presione (ENTER).

Aparecerán las opciones de clasificación.

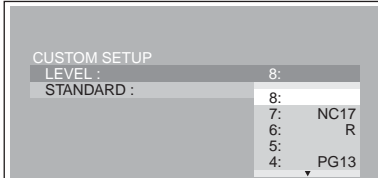

Mientras menor sea el número, más estricto será el nivel de restricción.

8 Presione ↑/↓ para seleccionar la clasificación que desea y presione (ENTER).

El ajuste de control de bloqueo se completó.

Para cerrar el menú Configuración

Presione (SETUP).

Nota

Si reproduce discos que no poseen la opción de control de bloqueo, no podrá limitar la reproducción en esta unidad.

Lista de códigos de área

Estándar	Número de código
Alemania	2109
Argentina	2044
Australia	2047
Austria	2046
Bélgica	2057
Brasil	2070
Canadá	2079
Chile	2090
China	2092
Corea	2304
Dinamarca	2115
España	2149
Filipinas	2424
Finlandia	2165
Francia	2174
India	2248
Indonesia	2238
Italia	2254
Japón	2276
Malasia	2363
México	2362
Noruega	2379
Nueva Zelanda	2390
Países Bajos	2376
Pakistán	2427
Portugal	2436
Reino Unido	2184
Rusia	2489
Singapur	2501
Suecia	2499
Suiza	2086
Tailandia	2528

continúa en la página siguiente →

Cambio de la contraseña

- 1 Presione **(SETUP)** con la reproducción detenida.
Aparecerá el menú Configuración.
- 2 Presione **↑/↓** para seleccionar **(CUSTOM SETUP)** y, a continuación, presione **(ENTER)**.
Aparecen los elementos de ajuste.
- 3 Presione **↑/↓** para seleccionar **“PARENTAL CONTROL”** y, a continuación, presione **(ENTER)**.
Aparecerán las opciones de control de bloqueo.
- 4 Presione **↑/↓** para seleccionar **“PASSWORD →”** y, a continuación, presione **(ENTER)**.
Aparecerá la pantalla para que introduzca la contraseña.
- 5 Presione los botones numéricos para introducir la contraseña de 4 dígitos y, a continuación, presione **(ENTER)**.
Si introduce un número incorrecto, presione **←** para mover el cursor y vuelva a introducir el número.
- 6 Presione los botones numéricos para introducir una nueva contraseña de 4 dígitos y, a continuación, presione **(ENTER)**.
- 7 Para confirmar, presione los botones numéricos para volver a introducir la nueva contraseña de 4 dígitos y luego presione **(ENTER)**.

Para volver a la pantalla anterior
Presione **↶**.

Para cerrar el menú Configuración
Presione **(SETUP)**.

Ajustes

Uso del menú Configuración

Al utilizar el menú Configuración, puede realizar diversos ajustes en los elementos, como las imágenes y el sonido. También puede establecer el idioma de los subtítulos y la visualización en pantalla, entre otras cosas. Si desea obtener más información acerca de cada elemento de ajuste, consulte las páginas de la 31 a la 34.

Nota

Los ajustes de reproducción almacenados en el disco tienen prioridad sobre los ajustes del menú Configuración y es posible que no todas las funciones descritas funcionen.

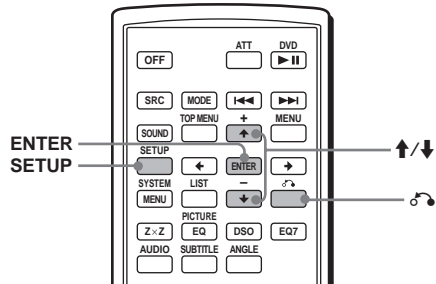

Operaciones básicas

Ejemplo: Si desea cambiar el formato (“MONITOR TYPE”) a “4:3 PAN SCAN”.

- 1 Presione **(SETUP)** con la reproducción detenida.

Aparecerá el menú Configuración.

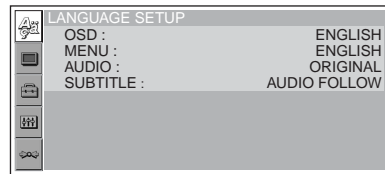

- 2** Presione **↑/↓** para seleccionar **(SCREEN SETUP)** y, a continuación, presione **(ENTER)**.

Aparecerá la pantalla de ajustes.

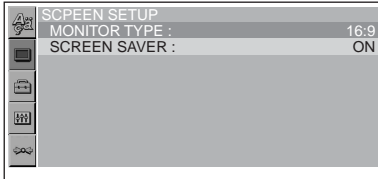

- 3** Presione **↑/↓** para seleccionar **“MONITOR TYPE”** y, a continuación, presione **(ENTER)**.

Aparecerán las opciones del tipo de monitor.

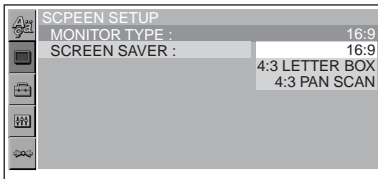

- 4** Presione **↑/↓** para seleccionar **“4:3 PAN SCAN”** y, a continuación, presione **(ENTER)**.

El ajuste se aplica y finaliza la configuración.

Para volver a la pantalla anterior

Presione **↶**.

Para cerrar el menú Configuración

Presione **(SETUP)**.

Para restaurar todos los elementos de ajuste

— Restaurar 

- 1** Seleccione  **(RESET)** en el paso 2 y, a continuación, presione **(ENTER)**.

- 2** Presione **↑** para seleccionar **“YES”** y, a continuación, presione **(ENTER)**.

Todos los ajustes* del menú Configuración regresan a los valores predeterminados.

* Sin contar los ajustes de control de bloqueo.

Para cancelar la restauración

Seleccione **“NO”** en el paso 2.

Nota

No apague la unidad mientras restaura el elemento del menú Configuración ya que esta acción demora unos segundos para completarse.

Ajuste del idioma de la pantalla o pista de sonido

— Configuración de idioma 

“LANGUAGE SETUP” (ajuste de idioma) permite ajustar el idioma que desea para las indicaciones en pantalla o la pista de sonido.

Seleccione  (LANGUAGE SETUP) del menú Configuración y, a continuación, seleccione el elemento de ajuste que desea.

Si desea obtener más información acerca de los procedimientos de ajuste, consulte “Uso del menú Configuración” en la página 30.

OSD (Indicación en pantalla)

Cambia el idioma de las indicaciones en pantalla.

MENU

Cambia el idioma del menú del disco.

AUDIO

Cambia el idioma de la pista de sonido.

Si elige “ORIGINAL”, se seleccionará el idioma que tenga prioridad en el disco.

SUBTITLE

Cambia el idioma de los subtítulos grabados en el disco.

Si selecciona “AUDIO FOLLOW” (seguir el audio), el idioma de los subtítulos cambiará de acuerdo con el idioma seleccionado para la pista de sonido.

Nota

Cuando en “MENU”, “SUBTITLE” o “AUDIO” seleccione un idioma que no está grabado en el disco, se seleccionará automáticamente uno de los idiomas grabados.

Sugerencia

Si selecciona “OTHERS →” en “MENU”, “SUBTITLE” o “AUDIO”, seleccione e ingrese el código de idioma de “Lista de códigos de idiomas” (página 53) con los botones numéricos.

Ajuste de la pantalla

— Configuración de pantalla

“SCREEN SETUP” (ajuste pantalla) permite ajustar los valores del monitor conectado.

Seleccione  (SCREEN SETUP) del menú Configuración y, a continuación, seleccione el elemento de ajuste que desea.

Si desea obtener más información acerca de los procedimientos de ajuste, consulte “Uso del menú Configuración” en la página 30.

Los elementos de ajuste marcados con “*” de las tablas siguientes constituyen los ajustes predeterminados.

MONITOR TYPE (tipo monitor)

Selecciona la relación de aspecto del monitor conectado (4:3 estándar o panorámico).

16:9*	Muestra la imagen panorámica. Seleccione este elemento cuando conecte un monitor de pantalla panorámica o uno con una función de modo panorámico.
4:3 LETTER BOX (tipo buzón)	Muestra una imagen panorámica con bandas en la parte superior e inferior de la pantalla. Seleccione este elemento cuando conecte un monitor con pantalla 4:3.
4:3 PAN SCAN (exploración PAN)	Muestra una imagen panorámica en toda la pantalla y corta automáticamente las partes que no se adapten a ésta. Seleccione este elemento cuando conecte un monitor con pantalla 4:3.

16:9

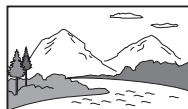

4:3 LETTER BOX (tipo buzón)



4:3 PAN SCAN (exploración PAN)

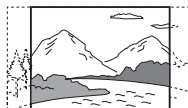

Nota

Con algunos discos DVD, es posible que “4:3 LETTER BOX” se seleccione automáticamente en lugar de “4:3 PAN SCAN” o viceversa.

SCREEN SAVER (protector de pantalla)

Activa o desactiva el protector de pantalla. La imagen del protector de pantalla aparecerá cuando deje el sistema en modo de parada durante 5 minutos. Éste evita que su dispositivo de visualización se dañe (imagen secundaria). Presione DVD ►|| para desactivar el protector de pantalla.

ON	Activa el protector de pantalla.
OFF*	Desactiva el protector de pantalla.

Ajustes personalizados

— Configuración personalizada

“CUSTOM SETUP” permite ajustar las condiciones de reproducción de esta unidad.

Seleccione  (CUSTOM SETUP) en el menú Configuración y, a continuación, seleccione el elemento que desee ajustar.

Si desea obtener más información acerca de los procedimientos de ajuste, consulte “Uso del menú Configuración” en la página 30. Los elementos de ajuste marcados con “*” de las tablas siguientes constituyen los ajustes predeterminados.

PARENTAL CONTROL (control de bloqueo)

Ajusta las restricciones de reproducción de manera que la unidad no reproduzca discos o escenas no apropiadas (página 27).

ON →	Activa el control de bloqueo.
OFF →*	Desactiva el control de bloqueo.
PLAYER → (Reproductor)	Ajusta la norma de restricción y el nivel correspondiente.
PASSWORD → (Contraseña)	Define una nueva contraseña de 4 dígitos.

MULTI-DISC RESUME

Almacena los puntos de reanudación de reproducción para un máximo de 20 discos diferentes.

ON*	Almacena en la memoria los ajustes de restauración para un máximo de 20 discos. (Los ajustes permanecen en la memoria aún si selecciona “OFF”.)
OFF	Cancela el almacenamiento en la memoria de los ajustes de reanudación. La reproducción se reinicia en el punto de reanudación sólo para el disco que se encuentra actualmente en la unidad.

Nota

Si se aplica el control de bloqueo, la reanudación de la reproducción no funcionará. En tal caso, la reproducción se iniciará desde el principio del disco cuando se inserte.

MP3/JPEG

Ajusta la prioridad cuando el mismo disco incluye archivos MP3 y JPEG.

MP3*	Prevalece sobre los archivos JPEG durante la reproducción.
JPEG	Prevalece sobre los archivos MP3 durante la reproducción.

SLIDE SHOW TIME (Tiempo de presentación de diapositivas)

Establece el horario para emitir las imágenes del disco.

5sec	Cambia las imágenes cada 5 segundos.
10sec*	Cambia las imágenes cada 10 segundos.
20sec	Cambia las imágenes cada 20 segundos.
40sec	Cambia las imágenes cada 40 segundos.
60sec	Cambia las imágenes cada 60 segundos.
FIXED (Fija)	Cancela el cambio de imágenes.

PLAY LIST PLAY

Ajusta la prioridad entre los títulos grabados originalmente o la lista de reproducción editada en un DVD-RW en modo VR.

ORIGINAL*	Tiene prioridad sobre la lista de reproducción editada a partir de los títulos grabados originalmente.
PLAY LIST	Tiene prioridad sobre los títulos grabados originalmente.

Notas

- La reproducción de listas de reproducción sólo está disponible para discos DVD-RW en modo VR.
- Si un disco no tiene ninguna lista de reproducción creada, se reproducirán los títulos grabados originalmente.

continúa en la página siguiente →

PICTURE EQ

Selecciona la visualización de las opciones de calidad de imagen.

AUTO*	Cambia las opciones en función de si la luz está encendida o apagada. (Disponible sólo si está conectado el cable de control de la iluminación.)
LIGHT OFF	Muestra las opciones que se pueden utilizar con la luz del día.
LIGHT ON	Muestra las opciones que se pueden utilizar de noche.

Ajustes de audio

— Configuración de audio

“AUDIO SETUP” permite ajustar el sonido según las condiciones de reproducción y el equipo conectado.

Seleccione  (AUDIO SETUP) en el menú Configuración y, a continuación, elija el elemento que desee ajustar.

Si desea obtener más información acerca de los procedimientos de ajuste, consulte “Uso del menú Configuración” en la página 30. Los elementos de ajuste marcados con “*” de las tablas siguientes constituyen los ajustes predeterminados.

AUDIO DRC (Control de gama dinámica)



Produce un sonido nítido cuando se baja el volumen al reproducir un DVD que se ajuste a “AUDIO DRC”.

Este ajuste afecta las salidas de FRONT/REAR AUDIO OUT (Salida de audio frontal y posterior).

STANDARD* (Estándar)	Normalmente, seleccione esta posición.
----------------------	--

WIDE RANGE (gama amplia)	Produce la sensación de asistir a una actuación en directo.
--------------------------	---

DOWNMIX (mezcla)

Cambia el método de mezcla de 2 canales cuando reproduce un DVD con elementos de sonido posteriores (canales) o cuando está grabado en formato Dolby Digital. Si desea obtener más información acerca de los componentes de señales posteriores, consulte “Comprobación del formato de programa” en la página 24. Este ajuste afecta a la salida de FRONT/REAR AUDIO OUT.

SURROUND	Seleccione esta opción cuando la unidad esté conectada a un componente de audio compatible con Dolby Surround (Pro Logic).
----------	--

NORMAL*	Seleccione esta opción cuando la unidad esté conectada a un componente de audio que no sea compatible con Dolby Surround (Pro Logic).
---------	---

DOLBY DIGITAL DVD

Selecciona el tipo de señal Dolby Digital.

DOLBY DIGITAL* Seleccione esta opción cuando la unidad esté conectada a un componente de audio con decodificador Dolby Digital integrado.

DOWNMIX PCM Seleccione esta opción cuando la unidad esté conectada a un componente de audio sin decodificador Dolby Digital integrado. Puede seleccionar si las señales con compatibles con Dolby Surround (Pro Logic) o no; para ello, ajuste el elemento "DOWNMIX" de "AUDIO SETUP" (página 34).

DTS DVD

Selecciona si se emitirán o no señales DTS.

ON* Seleccione esta opción cuando la unidad esté conectada a un componente de audio con decodificador DTS integrado.

OFF Seleccione esta opción cuando la unidad esté conectada a un componente de audio sin decodificador DTS integrado.

Radio

Precaución

Para sintonizar emisoras mientras maneja, utilice la función Memoria de la mejor sintonía (BTM) para evitar accidentes.

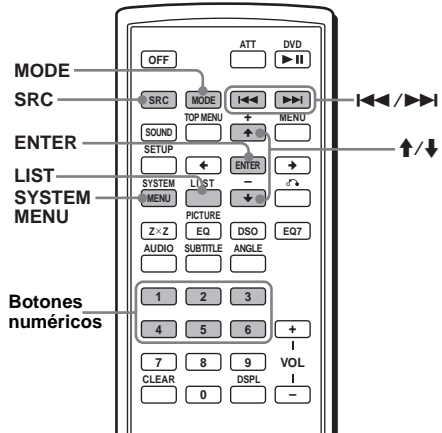

Almacenamiento automático

— BTM

- 1 Presione **(SRC)** (SOURCE) varias veces hasta que aparezca "TUNER".** Para cambiar de banda, presione **(MODE)** varias veces. Puede seleccionar entre FM1, FM2, FM3, AM1 o AM2.
- 2 Presione **(SYSTEM MENU)** y, a continuación, **↑/↓** varias veces hasta que aparezca "BTM".**
- 3 Presione **(ENTER)**.** La unidad almacena las emisoras por orden de frecuencia en los botones numéricos (del **(1)** al **(6)**). La unidad emite un pitido al almacenar un ajuste.

Almacenamiento manual

Mientras recibe la emisora que desea almacenar, mantenga presionado un botón numérico (del ① al ⑥) hasta que aparezca "MEM".

La indicación de botón numérico aparece en pantalla.

Nota

Si intenta almacenar otra emisora en el mismo botón numérico, se reemplazará la que estaba almacenada previamente.

Recepción de las emisoras almacenadas

Seleccione la banda y, a continuación, presione un botón numérico (del ① al ⑥) o ↑/↓.

Sintonización automática

Seleccione la banda y, a continuación, presione ◀◀/▶▶ para buscar la emisora.

La búsqueda se detiene cuando la unidad recibe una emisora. Repita este procedimiento hasta recibir la emisora deseada.

Sugerencia

Si conoce la frecuencia de la emisora que desea escuchar, mantenga presionado ◀◀/▶▶ para localizar la frecuencia aproximada y, a continuación, presione ◀◀/▶▶ varias veces para ajustar la frecuencia deseada con mayor precisión (sintonización manual).

Con la unidad principal

Para buscar la emisora, presione (SEEK) +/-.

Recepción de emisoras mediante una lista

— Listado

Puede visualizar un listado de las frecuencias.

- 1 Seleccione la banda y, a continuación, presione (LIST). Aparecerán las frecuencias.
- 2 Presione ↑/↓ varias veces hasta que aparezca la emisora deseada.



- 3 Presione (ENTER) para sintonizar la emisora.

Otras funciones

Ajuste de las características de sonido

Puede ajustar los graves, agudos, el balance, el equilibrio y el volumen del altavoz potenciador de graves.

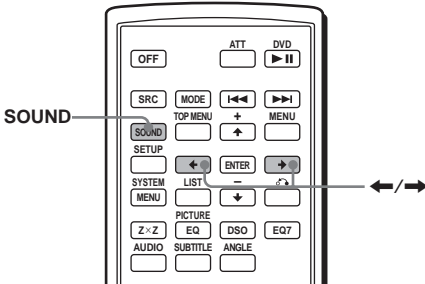

- 1 Seleccione una fuente y, a continuación, presione **(SOUND)** varias veces para seleccionar el elemento que desee.

El elemento cambia de la manera siguiente:

BAS (graves) → **TRE** (agudos) →

BAL (izquierdo-derecho) →

FAD (frontal-posterior) →

SUB (volumen del altavoz potenciador de graves)*

* "∞" aparecerá con el valor más bajo. Este elemento puede ajustarse en un máximo de 20 pasos.

- 2 Presione **←/→** varias veces para ajustar el elemento seleccionado.

Después de 3 segundos, se completa el ajuste y la pantalla vuelve al modo de recepción/reproducción normal.

Nota

Realice el ajuste a los 3 segundos de seleccionar el elemento.

Con la unidad principal

En el paso 2, para ajustar el elemento seleccionado, presione el botón de volumen +/-.

Ajuste de la curva del ecualizador

— EQ7 Tune

Puede definir y almacenar los ajustes del ecualizador para distintos rangos de tono.

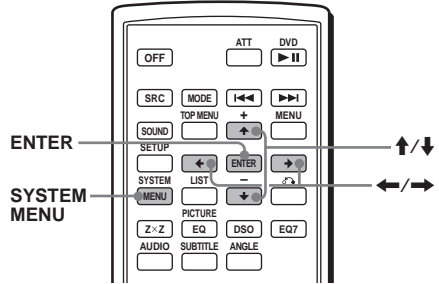

- 1 Seleccione una fuente y, a continuación, presione **(SYSTEM MENU)**.
- 2 Presione **↑/↓** varias veces hasta que aparezca "EQ7 TUNE" y, a continuación, presione **(ENTER)**.
- 3 Presione **←/→** varias veces para seleccionar el tipo de ecualizador que desee y, a continuación, presione **(ENTER)**.
- 4 Presione **←/→** varias veces para seleccionar la frecuencia que desee. La frecuencia cambia de la manera siguiente:
62Hz ↔ 157Hz ↔ 396Hz ↔ 1kHz ↔ 2.5kHz ↔ 6.3kHz ↔ 16kHz
- 5 Presione **↑/↓** varias veces para ajustar el nivel de volumen que desee. El nivel de volumen puede ajustarse en intervalos de 1 dB, entre -10 dB y +10 dB.



Repita los pasos 4 y 5 para ajustar la curva del ecualizador.

Para restaurar la curva de ecualizador ajustada en fábrica, mantenga presionado **(ENTER)**.

- 6 Presione **(ENTER)**.

El ajuste finaliza y la pantalla regresa al modo de reproducción/recepción normal.

Etiquetado de una emisora o un disco

Cuando sintoniza una emisora o reproduce un disco en un cambiador de CD con la función CUSTOM FILE, puede etiquetar cada emisora/disco con un nombre personalizado de hasta 8 caracteres (Memorando de emisoras/Memorando del disco).

Si etiqueta una emisora o un disco, el nombre aparece en la lista (página 36 o 40).

- 1 Mientras escucha una emisora o reproduce un disco que desea etiquetar, presione (SYSTEM MENU).
- 2 Presione ↑/↓ varias veces hasta que aparezca "NAMEEDIT" y, a continuación, presione (ENTER).



- 3 Presione ↑/↓ varias veces hasta que aparezca el carácter deseado.
El carácter cambia de la manera siguiente:
A ↔ B ↔ C ... ↔ 0 → 1 → 2 ... ↔ +
↔ - ↔ * ... ↔ _ (espacio en blanco)
↔ A
Para desplazar la indicación digital, presione ←/→.
Repita esta operación hasta que se ingrese el nombre completo.

- 4 Presione (ENTER).
Finaliza el etiquetado y la pantalla regresa al modo de recepción/reproducción normal.

Para mostrar el nombre, presione (DSPL) durante la recepción o reproducción.

Sugerencias

- Para corregir o borrar un carácter, sobrescriba o ingrese " _ ".
- El Memorando del disco siempre prevalece sobre cualquier título pregrabado.
- Puede etiquetar un disco en la unidad si se conectó un cambiador con la función CUSTOM FILE.
- Se suspende "REP-TRACK" y toda reproducción aleatoria hasta que finalice el etiquetado.

Eliminación del nombre personalizado

- 1 Seleccione la unidad donde se guardó el nombre personalizado que desea eliminar y, a continuación, presione (SYSTEM MENU).

- 2 Presione ↑/↓ varias veces hasta que aparezca "NAME DEL" y, a continuación, presione (ENTER). Aparecerá el nombre almacenado.
- 3 Presione ↑/↓ varias veces para seleccionar el nombre que desea eliminar.
- 4 Mantenga presionado (ENTER). Se elimina el nombre. Si desea eliminar otros nombres, repita los pasos 3 y 4.
- 5 Presione (SYSTEM MENU) dos veces. La unidad vuelve al modo de recepción/reproducción normal.

Ajuste de elementos de menú individuales

— SYSTEM MENU

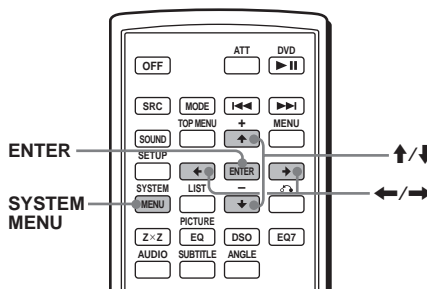

- 1 Presione (SYSTEM MENU).
- 2 Presione ↑/↓ varias veces hasta que aparezca el elemento deseado.
- 3 Presione ←/→ para seleccionar el ajuste que desee (ejemplo: "ON" u "OFF").
- 4 Presione (ENTER).
El ajuste finaliza y la pantalla regresa al modo de reproducción/recepción normal.

Nota

Los elementos que se muestran en pantalla variarán en función de la fuente y del ajuste.

Sugerencia

Puede cambiar fácilmente las categorías; para ello, mantenga presionado ↑/↓.

Se pueden ajustar los elementos siguientes (consulte la referencia de página para obtener más información):

“●” indica el ajuste predeterminado.

SET (Configuración)

CLOCK-ADJ (Ajuste del reloj) (página 8)

BEEP

Para ajustar “ON” (●) u “OFF”.

RM

 (Mando rotatorio)

Para cambiar la dirección de funcionamiento de los controles del mando rotatorio.

– “NORM” (●): para usar el mando rotatorio en la posición ajustada en fábrica.

– “REV”: cuando monte el mando rotatorio del lado derecho de la columna de dirección.

AUX-A*1

 (Audio auxiliar)

Para ajustar la visualización de la fuente AUX en “ON” (●) u “OFF” (página 41).

PAL/NTSC*1*2

Para cambiar el sistema de televisión en color a PAL o NTSC.

WL*1*3

 (Inalámbrico)

– “CH1” (●), “CH2”, “CH3”, “CH4”: para evitar interferencias con la transmisión inalámbrica.

– “OFF”: para desactivar la transmisión inalámbrica.

DSPL (Pantalla)

CLOCK (Información del reloj)

Para mostrar el reloj y los elementos de visualización al mismo tiempo.

– “ON”: para que se muestren al mismo tiempo.

– “OFF” (●): para que no se muestren al mismo tiempo.

DIM

 (Atenuador)

Para cambiar el brillo de la pantalla.

– “AT” (●): para que la pantalla se atenúe automáticamente al encender la luz.*4

– “ON”: para atenuar la pantalla.

– “OFF”: para desactivar el atenuador.

CONTRAST

Para ajustar el contraste de la pantalla de la unidad principal.

El nivel de contraste puede ajustarse en 7 pasos.

M.DSPL*5 (Desplazamiento de indicaciones)

Para seleccionar el modo de indicador de movimiento.

– “SA” (●): para mostrar patrones en movimiento y el analizador de espectro.

– “ON”: para mostrar patrones en movimiento.

– “OFF”: para desactivar el indicador de movimiento.

DEMO*1

 (Demostración)

Para ajustar “ON” (●) u “OFF” (página 8).

A.SCRL

 (Desplazamiento automático)

Para desplazar automáticamente los elementos de la pantalla cuando se cambia de disco o álbum.

– “ON”: para que se desplacen.

– “OFF” (●): para que no se desplacen.

P/M (Modo de reproducción)

LOCAL (Modo de búsqueda local)

– “ON”: para que se sintonicen solamente las emisoras de señal más intensa.

– “OFF” (●): para ajustar la recepción normal.

MONO (Modo monoaural)

Para mejorar una recepción de FM defectuosa, seleccione el modo de recepción monoaural.

– “ON”: para escuchar las emisiones estéreo en monoaural.

– “OFF” (●): para escuchar las emisiones estéreo en estéreo.

SND (Sonido)

EQ7 TUNE (página 37)

HPF (Filtro de paso alto)

Para seleccionar la frecuencia de corte de los altavoces frontales y posteriores: “OFF” (●), “78HZ” o “125HZ”.

LPF (Filtro de paso bajo)

Para seleccionar la frecuencia de corte del altavoz potenciador de graves: “OFF” (●), “125HZ” o “78HZ”.

LOUD (Sonoridad)

Para potenciar los graves y agudos con un volumen bajo.

– “ON”: para reforzar los graves y agudos.

– “OFF” (●): para no reforzar los graves y agudos.

DVD LVL*6 (Nivel de DVD) (página 24)

Para ajustar el nivel de salida de audio en función del formato de audio grabado en el DVD.

AUX LVL*7 (Nivel auxiliar)

Para ajustar el nivel de volumen de cada equipo auxiliar conectado. Este ajuste elimina la necesidad de ajustar el nivel de volumen entre fuentes.

continúa en la página siguiente →

EDIT

NAMEEDIT (página 38)

NAME DEL (página 38)

BTM (página 35)

- *1 Cuando la unidad está apagada.
- *2 El ajuste predeterminedado variará en función del modelo:
PAL: modelo asiático
NTSC: modelo latinoamericano
- *3 MEX-R5 solamente
- *4 Cuando está conectado el cable de control de la iluminación.
- *5 Cuando la unidad está encendida.
- *6 Cuando se reproduce un disco.
- *7 Cuando se conecta y ejecuta un equipo auxiliar.

Uso del equipo opcional

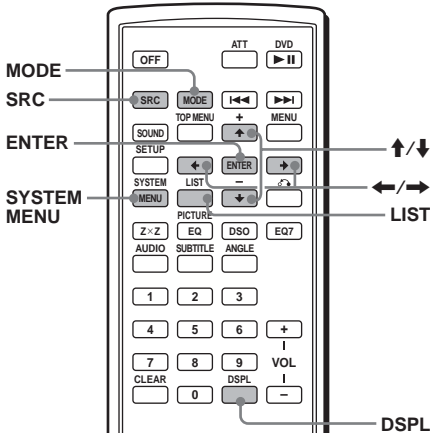

Cambiador de CD/MD

Selección del cambiador

- 1 Presione **(SRC)** (SOURCE) varias veces hasta que aparezca "CDC1" o "MDC1".
- 2 Presione **(MODE)** varias veces hasta que aparezca el cambiador deseado.

Número de unidad del cambiador de CD/MD



Se inicia la reproducción.

Omisión de álbumes y discos

Durante la reproducción, presione **↑/↓**.

Para omitir	Presione ↑/↓
un álbum	y suéltelo (manténgalo presionado durante un momento).
un álbum continuamente	a los 2 segundos de haberlo soltado por primera vez.
discos	varias veces.
discos continuamente	a continuación, vuelva a presionarlo a los 2 segundos y manténgalo presionado.

Con la unidad principal

Para omitir discos, presione **(3)** (ALBM-) o **(4)** (ALBM+).

Para omitir álbumes, mantenga presionado **(3)** (ALBM-) o **(4)** (ALBM+).

Reproducción repetida y aleatoria

(Con la unidad principal)

Durante la reproducción, presione **(1)** (REP) o **(2)** (SHUF) varias veces hasta que aparezca el ajuste deseado.

Seleccione	Para reproducir
REP-DISC*	un disco varias veces.
SHUF-CHGR*	las pistas del cambiador en orden aleatorio.

* Si se conectó uno o más cambiadores de CD/MD.

Para regresar al modo de reproducción normal, seleccione "REP-OFF" o "SHUF-OFF".

Ubicación de discos por nombre

— Listado

Puede seleccionar un disco de la lista al conectar un cambiador de CD con la función CUSTOM FILE o un cambiador de MD.

Si asigna un nombre al disco, el nombre aparece en la lista.

- 1 Durante la reproducción, presione **(LIST)**.
Aparece el número y el nombre del disco.
- 2 Presione **↑/↓** varias veces hasta que aparezca el disco deseado.
- 3 Presione **(ENTER)** para reproducir el disco.

Mando rotatorio RM-X4S

Colocación de la etiqueta

Coloque la etiqueta de indicación según el modo en que instale el mando rotatorio.

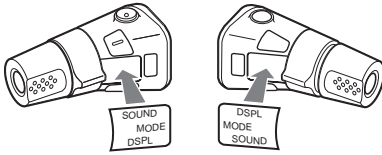

Ubicación de los controles

Los botones correspondientes en el mando rotatorio controlan las mismas funciones que los de la unidad principal o el control remoto de tarjeta.

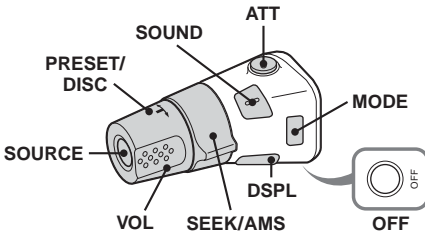

Sin embargo, los controles siguientes presentan unas funciones diferentes a las de la unidad principal o el control remoto de tarjeta.

- **Control PRESET/DISC**
Para seleccionar emisoras predefinidas; controlar CD, de igual manera que con (3)/(4) (ALBM -/+) de la unidad principal o ↑/↓ del control remoto de tarjeta (presionar y girar).
- **Control VOL (volumen)**
Funciona de igual manera que los botones de volumen +/- (girar).
- **Control SEEK/AMS**
Funciona de igual manera que (SEEK) +/- de la unidad principal o ◀◀/▶▶ del control remoto de tarjeta (girar o girar y mantener en esa posición).

Cambio del sentido de funcionamiento

El sentido de funcionamiento de los controles está ajustado de fábrica como se muestra a continuación.

Para aumentar

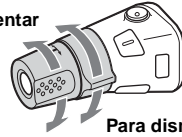

Para disminuir

Si necesita instalar el mando rotatorio en el lado derecho de la columna de la dirección, puede invertir el sentido de funcionamiento.

Mientras presione el control VOL, mantenga presionado (SOUND).

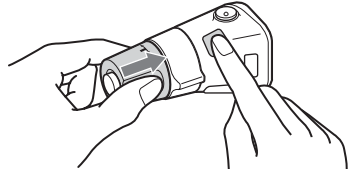

Sugerencia

También puede cambiar el sentido de funcionamiento de estos controles en el menú (página 39).

Equipo de audio auxiliar

Puede conectar dispositivos portátiles de Sony opcionales al terminal BUS AUDIO IN/AUX IN de la unidad. Si el cambiador u otro dispositivo no está conectado al terminal, la unidad permitirá escuchar el dispositivo portátil a través de los altavoces del vehículo.

Nota

Cuando conecte un dispositivo portátil, asegúrese de que BUS CONTROL IN no esté conectado. Si se conecta un dispositivo a BUS CONTROL IN, "AUX" no se podrá seleccionar con (SRC) (SOURCE).

Sugerencia

Cuando conecte un dispositivo portátil y un cambiador, utilice el selector opcional AUX-IN.

Selección del equipo auxiliar

Presione (SRC) (SOURCE) varias veces hasta que aparezca "AUX".

Realice las operaciones correspondientes desde el dispositivo portátil.

Para ajustar el nivel de volumen del equipo auxiliar, consulte "AUX LVL" en la página 39.

Cambio entre las salidas frontal y posterior

— Zone x Zone

Puede ajustar que se emita audio/video de un DVD en el monitor posterior y otra fuente distinta en la parte frontal.

Esta función resulta de utilidad si desea escuchar la radio, reproducir música, etc. en la parte frontal y reproducir un DVD en la posterior.

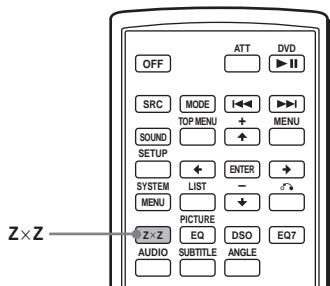

1 Presione **ZxZ**.

2 Presione **SOURCE** en la unidad principal para cambiar la fuente de la parte frontal.

Controle la parte frontal con la unidad principal y la posterior (DVD) con el control remoto de tarjeta.

Para volver al estado normal

Presione **ZxZ**.

Notas

- Cuando Zone x Zone esté activado, los siguientes botones del control remoto de tarjeta no podrán utilizarse: (ATT), (SRC) (SOURCE), (MODE), (VOL) +/-, (SYSTEM MENU), (LIST), (SOUND), (DSO) y (EQ7).
- Zone x Zone no se cancelará aunque se expulse el disco, y se activará cuando vuelva a insertar uno.

Información complementaria

Mantenimiento

Sustitución de la pila de litio del control remoto de tarjeta

En condiciones normales, la pila dura aproximadamente 1 año. (La duración puede ser menor en función de las condiciones de uso.)

El alcance del control remoto de tarjeta disminuye a medida que se agota la pila.

Sustitúyala por una pila de litio CR2025 nueva. El uso de cualquier otra pila podría provocar un incendio o una explosión.

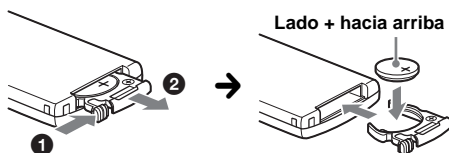

Notas sobre la pila de litio

- Mantenga la pila de litio fuera del alcance de los niños. Si se ingiriere, póngase en contacto inmediatamente con un médico.
- Limpie la pila con un paño seco para garantizar un contacto óptimo.
- Asegúrese de observar la polaridad correcta al instalarla.
- No agarre la pila con pinzas metálicas, ya que puede producirse un cortocircuito.

ADVERTENCIA

La pila puede explotar si no se emplea adecuadamente.

No recargue la pila; tampoco la desmonte ni la arroje al fuego.

Sustitución del fusible

Al sustituir el fusible, asegúrese de utilizar uno cuyo amperaje coincida con el especificado en el original. Si el fusible se funde, verifique la conexión de alimentación y sustitúyalo. Si el fusible vuelve a fundirse después de sustituirlo, es posible que exista alguna falla de funcionamiento interno. En tal caso, consulte con el distribuidor Sony más cercano.

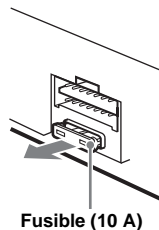

Fusible (10 A)

Limpieza de los conectores

Es posible que la unidad no funcione correctamente si los conectores entre ésta y el panel frontal están sucios. Para prevenir esta situación, extraiga el panel frontal (página 8) y limpie los conectores con un hisopo de algodón humedecido en alcohol. No aplique demasiada fuerza, ya que podría dañar los conectores.

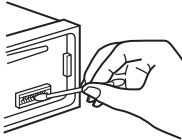

Unidad principal

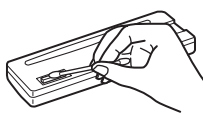

Parte posterior del panel frontal

Notas

- Por razones de seguridad, apague el motor antes de limpiar los conectores y extraiga la llave del interruptor de encendido.
- No toque nunca los conectores directamente con los dedos ni con ningún dispositivo metálico.

Extracción de la unidad

1 Extraiga el marco de protección.

- 1 Extraiga el panel frontal (página 8).
- 2 Fije las llaves de liberación al marco de protección.

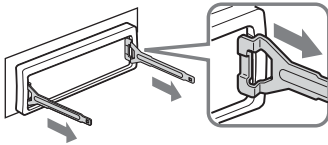

Orienta las llaves de liberación como se indica en la ilustración.

- 3 Tire de las llaves de liberación para extraer el marco de protección.

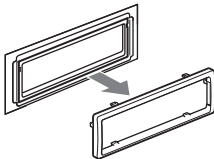

2 Extraiga la unidad.

- 1 Inserte las dos llaves de liberación simultáneamente hasta escuchar un clic.

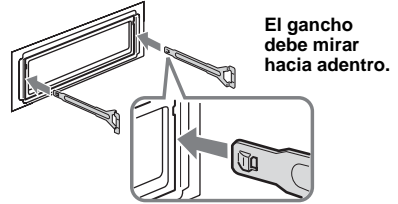

El gancho debe mirar hacia adentro.

- 2 Tire de las llaves de liberación para extraer la unidad.

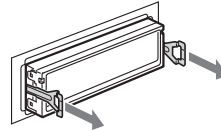

- 3 Deslice la unidad para extraerla del marco.

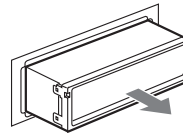

Notas sobre los discos

- Para mantener los discos limpios, no toque su superficie. Tómelos por los bordes.
- Guarde los discos en sus cajas o en los cargadores de discos cuando no los use.
- No someta los discos al calor ni a altas temperaturas. Evite dejarlos en un automóvil estacionado o sobre el tablero o la bandeja trasera.
- No adhiera etiquetas ni utilice discos con residuos de pegamento o tinta. Tales discos pueden dejar de girar durante el uso, lo que provocaría una falla de funcionamiento o podría dañarlos.



continúa en la página siguiente →

- No use discos con etiquetas o autoadhesivos. Su uso puede producir las siguientes fallas de funcionamiento:
 - Imposibilidad de expulsar el disco (dado que se despegó la etiqueta o el autoadhesivo y se obstruye el mecanismo de expulsión).
 - Imposibilidad de leer los datos de audio correctamente (por ejemplo, se interrumpe la reproducción o simplemente no la hay) debido a que el calor contrae el autoadhesivo o la etiqueta y hace que el disco se deforme.
- No se pueden reproducir en esta unidad discos con formas no estandarizadas (por ejemplo, formas de corazón, cuadrado o estrella). Si lo intenta, puede dañar la unidad. No use este tipo de discos.
- No se pueden reproducir discos de 8 cm.
- Antes de reproducir los discos, límpielos con un paño de limpieza disponible en el mercado. Hágalo desde el centro hacia los bordes. No utilice disolventes como bencina, diluyentes, productos de limpieza comerciales ni aerosoles antiestáticos para discos analógicos.



Nota sobre discos DualDisc

Un DualDisc es un disco de dos caras que combina material grabado en DVD en una cara con material de audio digital en la otra cara. Sin embargo, como le lado del material de audio no cumple con la norma Compact Disc (CD), no es seguro que la reproducción pueda hacerse en este producto.

Acerca de los archivos MP3

MP3, que significa MPEG-1 Audio Layer-3, es un formato estandarizado que permite comprimir archivos de música. Comprime los datos de CD de audio a aproximadamente 1/10 de su tamaño original.

- La unidad es compatible con los siguientes estándares:
 - Para CD
 - ISO 9660 de formato de nivel 1/nivel 2, Joliet/Romeo en cuanto al formato de expansión
 - Multi Session
 - Para DVD
 - Formato UDF Bridge (combina UDF e ISO 9660)
 - Para CD/DVD
 - Versión del indicador ID3 1.0, 1.1, 2.2, 2.3 y 2.4

- Cantidad máxima de:
 - carpetas (álbumes): 256 (incluidas la carpeta raíz y las carpetas vacías).
 - archivos MP3 (pistas) y carpetas contenidas en un disco: 1 000 (si un nombre de archivo o carpeta contiene muchos caracteres, este número puede ser inferior a 1 000).
 - caracteres que se pueden visualizar de un nombre de carpeta o archivo: 128; para el indicador ID3: 126 caracteres.

Notas

- *Asegúrese de finalizar el disco antes de utilizarlo en la unidad.*
- *Al asignar un nombre a un archivo MP3, asegúrese de añadir la extensión ".mp3" al nombre de archivo.*
- *Si reproduce un archivo MP3 de alta tasa de bits, como 320 kbps, el sonido puede ser discontinuo.*
- *Durante la reproducción de un archivo MP3 de VBR (tasa de bits variable) o al avanzar o retroceder rápidamente, es posible que el tiempo de reproducción transcurrido no se muestre con precisión.*
- *Si el disco se grabó en Multi Session, sólo se reconoce y reproduce la primera pista del formato de la primera sesión (cualquier otro formato se omite). La prioridad del formato es CD-DA y MP3.*
 - *Cuando la primera pista es un CD-DA, sólo se reproduce el CD-DA de la primera sesión.*
 - *Cuando la primera pista no es un CD-DA, se reproduce una sesión de MP3. Si el disco no contiene datos en ninguno de estos formatos, aparece "NO MUSIC".*
- *La unidad no puede reproducir archivos MP3 grabados con Multi Border.*
- *Los archivos MP3 que no se grabaron con una frecuencia de muestreo de 44,1 kHz o 48 kHz y una velocidad de bits de 64 a 320 kbps no se podrán reproducir.*

Nota sobre la transmisión inalámbrica (MEX-R5 solamente)

La unidad transmite audio o video con una frecuencia FM de 2,4 GHz. La utilización simultánea con otro equipo de 2,4 GHz puede causar interferencias en la imagen o ruidos en el sonido. No se trata de un fallo de funcionamiento, si no que se debe a que el equipo comparte la misma frecuencia operativa.

Especificaciones

Sistema

Láser	Láser semiconductor
Sistema de formato de señal	Intercambiable entre PAL y NTSC

Sección del reproductor de DVD/CD*

Relación señal-ruido	120 dB
Respuesta de frecuencia	de 10 a 20 000 Hz
Fluctuación y trémolo	Inferior al límite medible
Distorsión armónica (DVD)	0,01 %
Fluctuación y trémolo	Inferior al valor detectado (±0,001 % W PEAK)

* Medido desde las tomas AUDIO OUT.
Cuando reproduce pistas con sonido PCM con una frecuencia de muestreo de 96 kHz, las señales de salida de la toma DIGITAL OUT (salida digital) se convierten a una frecuencia de muestreo de 96 kHz.

Sección del sintonizador

FM

Rango de sintonización	Modelo asiático: de 87,5 a 108,0 MHz (a intervalos de 50 kHz) Modelo latinoamericano: de 87,5 a 107,9 MHz (a intervalos de 200 kHz)
Terminal de la antena aérea	Conector de antena aérea
Frecuencia intermedia	10,7 MHz/450 kHz
Sensibilidad útil	9 dBf
Selectividad	75 dB a 400 kHz
Relación señal-ruido	67 dB (estéreo), 69 dB (mono)
Distorsión armónica a 1 kHz	0,5 % (estéreo), 0,3 % (mono)
Separación	35 dB a 1 kHz
Respuesta de frecuencia	de 30 a 15 000 Hz

AM

Rango de sintonización	Modelo asiático: de 531 a 1 602 kHz (a intervalos de 9 kHz) Modelo latinoamericano: de 530 a 1 710 kHz (a intervalos de 10 kHz)
Terminal de la antena aérea	Conector de antena aérea
Frecuencia intermedia	10,7 MHz/450 kHz
Sensibilidad	30 µV

Sección del amplificador de potencia

Salidas	Salidas de altavoz (conectores de sellado seguro)
Impedancia de altavoz	de 4 a 8 Ω
Salida máxima de potencia	52 W × 4 (a 4 Ω)

Sección AV inalámbrica (MEX-R5 solamente)

Frecuencias de transmisión	2 414, 2 432, 2 450, 2 468 MHz
Método de modulación	Modulación FM
Potencia de salida de RF	-1,2 dBm

Generales

Salidas	Terminales de salida de audio/video frontales Terminales de salida de audio (Z×Z)/video posteriores (MEX-R1 solamente) Terminal de salida de audio posterior Terminal de salida de altavoz potenciador de graves (mono) Terminal de salida digital óptica Terminal de control del relé de la antena motorizada Terminal de control del amplificador de potencia
Entradas	Terminal de control ATT para teléfono Terminal de control de iluminación Terminal de entrada de control BUS Terminal de entrada de audio BUS/AUX IN Terminal de control del freno de mano Terminal de entrada del control remoto Terminal de entrada de antena
Controles de tono	Graves: ±8 dB a 100 Hz Agudos: ±8 dB a 10 kHz
Sonoridad	+8 dB a 100 Hz +2 dB a 10 kHz
Requisitos de alimentación	Batería de automóvil de cc de 12 V (tierra negativa)
Dimensiones	Aprox. 178 × 50 × 182 mm (an/al/prf)
Dimensiones de montaje	Aprox. 182 × 53 × 161 mm (an/al/prf)
Peso	Aprox. 1,3 kg
Accesorios suministrados	Control remoto de tarjeta RM-X702 Componentes de instalación y conexiones (1 juego) Estuche para el panel frontal (1)

continúa en la página siguiente →

Monitor suspendido
 XVM-R70
 Monitor para reposacabezas
 XVM-H65
 Monitor móvil
 XVM-F65 (para MEX-R1)
 Monitor móvil
 XVM-F65WL
 (para MEX-R5)
 Cambiador de CD
 (10 discos)
 CDX-757MX, CDX-656X
 Cambiador de MD
 (6 discos)
 MDX-66XLP
 Selector de fuente
 XA-C30
 Selector AUX-IN
 XA-300
 Cable de audio óptico
 RC-104

Patentes de los EE.UU. y otros países usados con licencia de Dolby Laboratories.

Tecnología de codificación de audio MPEG Layer-3 y patentes bajo licencia de Fraunhofer IIS y Thomson.

Nota

Esta unidad no puede conectarse a un preamplificador digital ni a un ecualizador que sea compatible con el sistema BUS de Sony.

El diseño y las especificaciones están sujetos a cambios sin previo aviso.



- Se ha utilizado soldadura sin plomo para soldar ciertos componentes. (más del 80 %)
- Ciertas placas del circuito impreso no contienen retardantes de llama halogenados.
- Las carcasas no contienen retardantes de llama halogenados.
- Impreso con tinta de aceites vegetales, libre de COV (Compuestos Orgánicos Volátiles).
- No se ha utilizado goma esponjosa de poliestireno para el material de relleno y protección.

Solución de problemas

La siguiente lista de comprobación le ayudará a solucionar los problemas que puedan producirse con la unidad.

Antes de consultarla, revise los procedimientos de conexión y de funcionamiento.

Generales

La unidad no recibe alimentación.

- No se realizó correctamente la conexión eléctrica.
 → Revise la conexión. Si todo está en orden, compruebe el fusible.
- El auto no tiene una posición ACC.
 → Inserte un disco para encender la unidad.
- Si la unidad está apagada y la pantalla desaparece, no se puede operar con el control remoto.
 → Encienda la unidad.

La antena motorizada no se extiende.

La antena motorizada no tiene una caja de relé.

Las emisoras almacenadas y la hora correcta se borran.

El fusible se fundió.

Se escucha ruido cuando se cambia la posición de la llave de encendido.

Los cables no coinciden correctamente con el conector de alimentación auxiliar del automóvil.

Las indicaciones desaparecen de la pantalla o no aparecen en ella.

- El atenuador está ajustado en “DIM-ON” (página 39).
- La pantalla se apaga si mantiene presionado **OFF**.
 → Mantenga presionado **OFF** nuevamente hasta que se ilumine la pantalla.
- Los conectores están sucios (página 43).

La función DSO no está disponible.

Según el tipo de interior del automóvil o el tipo de música, DSO puede no producir el efecto deseado.

Según el monitor conectado, la unidad puede tardar unos segundos en desconectarse después de girar el interruptor de encendido hasta la posición OFF. No se trata de una falla de funcionamiento.

Se producen interferencias en la imagen o ruido en el sonido durante la transmisión inalámbrica (MEX-R5 solamente).

- La unidad transmite audio o video con una frecuencia FM de 2,4 GHz. La utilización simultánea con otro equipo de 2,4 GHz puede causar interferencias en la imagen o ruidos en el sonido.
 - Cambie de canal (página 39). Si no se experimenta mejoría, deje de utilizar el otro equipo. Asimismo, es posible desactivar la transmisión inalámbrica de la unidad si fuera necesario (página 39).
- El transmisor no está colocado correctamente.
 - Coloque el monitor opcional XVM-F65WL más cerca de la unidad.
 - Coloque el transmisor a mayor altura que la unidad para evitar que el asiento o el pasajero obstruyan la transmisión.
 - Coloque el transmisor en un lugar estable, ya que de lo contrario la posición y ángulo del mismo pueden variar.
- Es recomendable instalar el monitor posterior delante de la segunda fila.
- Si el ruido del sonido es fuerte, cancele la función Zone × Zone y utilice los altavoces del automóvil.
- Es posible que se produzcan temporalmente interferencias o ruido en el sonido durante la conducción como consecuencia de obstáculos en el exterior del automóvil.

Imagen**No hay imagen o se produce un ruido en la imagen.**

- No se realizó correctamente la conexión.
- Verifique la conexión al equipo enchufado y ajuste el selector de entrada del equipo en la fuente correspondiente a esta unidad.
- El disco está sucio, defectuoso o deteriorado.
- La unidad está instalada en un ángulo superior a 45°.
- La unidad no está instalada en una parte firme del auto.
- El monitor está conectado a FRONT AUDIO/VIDEO OUT, y el cable del freno (color verde claro) no está conectado al cable de conmutación del freno de mano o no se aplicó el freno de mano.
- El ajuste del sistema de color no es correcto.
 - Ajuste el sistema de color en “PAL” o “NTSC” en función del monitor conectado.

La imagen no se ajusta a la pantalla.

El formato en el DVD es fijo.

Sonido**No hay sonido, se producen saltos en el sonido o el sonido se distorsiona.**

- No se realizó correctamente la conexión.
- Verifique la conexión al equipo enchufado y ajuste el selector de entrada del equipo en la fuente correspondiente a esta unidad.
- El disco está sucio, defectuoso o deteriorado.
- La unidad está instalada en un ángulo superior a 45°.
- La unidad no está instalada en una parte firme del auto.
- La frecuencia de muestreo del archivo MP3 no es de 44,1 kHz ni 48 kHz.
- La velocidad de bits del archivo MP3 file no se encuentra dentro del rango de 64 a 320 kbps.
- La unidad se encuentra en modo de pausa de reproducción o exploración.
- La unidad está en modo de avance rápido o en modo de retroceso rápido.
- Los ajustes de las salidas no se realizaron correctamente.
- Ajuste el nivel de salida del DVD (página 24).
- El volumen es demasiado bajo.
- La función ATT está activada o la función ATT de teléfono (cuando se conecta el cable de interfaz de un teléfono para auto al cable ATT) está activada.
- La posición del control de equilibrio (FAD) no está ajustada para un sistema de 2 altavoces.
- El cambiador de CD no es compatible con el formato del disco (MP3).
 - Reproduzca con un cambiador de CD de Sony compatible con MP3 o con esta unidad.

El sonido se escucha con ruido.

Mantenga los cables alejados entre sí.

continúa en la página siguiente →

Funcionamiento

El control remoto no funciona.

- Hay obstáculos entre el control remoto y la unidad o el receptor remoto.
- El control remoto de tarjeta y la unidad están demasiado separados.
- No se orienta correctamente el control remoto de tarjeta hacia el sensor remoto o hacia el receptor de la unidad.
- Las pilas del control remoto de tarjeta disponen de poca energía.

Los botones de operación no funcionan.

El disco no se expulsa.

Presione el botón RESET (página 8).

No se escuchan pitidos.

El sonido de los pitidos está cancelado (página 39).

El contenido de la memoria se borró.

- Presionó el botón RESET.
→ Vuelva a almacenar los datos en la memoria.
- Se desconectó el cable de conexión de alimentación o la pila.
- El cable de conexión de la alimentación no está conectado correctamente.

Los elementos de la pantalla no se desplazan.

- En el caso de discos con muchos caracteres, es posible que éstos no se desplacen.
- "A.SCRL" está desactivado.
→ Ajuste "A.SCRL-ON" (página 39) o presione (SCRL) en la unidad principal.

"MS" o "MD" no aparecen en la pantalla de origen cuando se conectan el MGS-X1 y el cambiador MD opcionales.

Esta unidad reconoce MGS-X1 como una unidad de MD.

→ Presione (SRC) (SOURCE) hasta que aparezca "MS" o "MD" y, a continuación, presione (MODE) varias veces.

No es posible insertar el disco.

- Ya hay un disco insertado.
- El interruptor de la llave de encendido del automóvil se ajustó en la posición OFF.

La unidad no inicia la reproducción.

- El disco se insertó al revés.
→ Inserte el disco con la superficie de reproducción hacia abajo.
- El disco que se insertó no es compatible.
- El DVD que se insertó no es compatible debido al código de región.
- Se condensó humedad dentro de la unidad.
- El DVD-R, DVD-RW, DVD+R, DVD+RW, CD-R o CD-RW insertado no está finalizado.

No se puede seleccionar una fuente.

Zone × Zone está activado.

→ Presione (ZxZ) para desactivar Zone × Zone.

No es posible reproducir archivos MP3.

- La grabación no se realizó conforme al formato Nivel 1 o Nivel 2 de ISO 9660, o las normas Joliet o Romeo en cuanto al formato de expansión.
- El archivo MP3 no tiene la extensión ".mp3".
- Los archivos no se almacenaron en formato MP3.
- La unidad no puede reproducir archivos almacenados en formato MP3PRO.
- La unidad no puede reproducir archivos almacenados en un formato que no sea MPEG1 Audio Layer 3.
- El disco contiene archivos MP3 y JPEG.
→ Ajuste "MP3/JPEG" de "CUSTOM SETUP" (ajuste personalizado) en la posición "MP3" (página 33).

Los archivos MP3 demoran más tiempo en reproducirse que los demás.

El inicio de la reproducción de los siguientes discos demora algo más de tiempo.

- disco grabado con una estructura de árbol complicada.
- disco grabado en Multi Session.
- disco al que es posible añadir datos.

No es posible reproducir archivos JPEG.

- Los archivos JPEG no tienen la extensión ".jpg".
- Los archivos no se almacenaron en formato JPEG.
- El disco contiene archivos MP3 y JPEG.
→ Ajuste "MP3/JPEG" de "CUSTOM SETUP" (ajuste personalizado) en la posición "JPEG" (página 33).

El título del álbum MP3 audio o la pista no se muestra correctamente.

El reproductor sólo puede mostrar números y caracteres alfabéticos. Los demás caracteres se muestran como " _ ".

El disco no comienza a reproducirse desde el principio.

Se activó la reanudación de reproducción (página 17).

La reproducción se detiene automáticamente.

Si se reproducen discos con una señal de pausa automática, la unidad detiene la reproducción en el punto de la señal de pausa automática.

No es posible realizar ciertas funciones.

Según el disco, es posible que no pueda realizar las siguientes operaciones: Detener, Buscar, Reproducción repetida o Reproducción aleatoria. Para obtener más información, consulte el manual de operaciones que se entrega con el disco.

No es posible cambiar el idioma de la pista de sonido.

- Utilice el menú DVD en lugar del botón de selección directa del control remoto de tarjeta (página 19).
- El DVD en reproducción no dispone de pistas grabadas en varios idiomas.
- El DVD prohíbe el cambio del idioma para la pista de sonido.

El idioma de subtítulos no se puede cambiar ni desactivar.

- Utilice el menú DVD en lugar del botón de selección directa del control remoto de tarjeta (página 19).
- El DVD en reproducción no dispone de subtítulos grabados en varios idiomas.
- El DVD no permite el cambio de los subtítulos.

No es posible cambiar los ángulos.

- Utilice el menú DVD en lugar del botón de selección directa del control remoto de tarjeta (página 19).
 - En el DVD que se está reproduciendo no hay diversos ángulos grabados.
 - El DVD prohíbe el cambio de los ángulos.
-

Recepción de radio**No es posible recibir las emisoras.****Hay ruidos que obstaculizan el sonido.**

- Conecte un cable de control de antena motorizada (azul) o un cable de fuente de alimentación auxiliar (rojo) al cable de suministro de alimentación del amplificador de antena del automóvil (sólo si el automóvil dispone de una antena FM/AM incorporada en el cristal posterior o lateral).
- Revise la conexión de la antena del automóvil.
- La antena automática no se extiende.
→ Revise la conexión del cable de control de la antena motorizada.
- Revise la frecuencia.
- Cuando el modo DSO está activado, el sonido se escucha ocasionalmente con ruido.
→ Ajuste el modo DSO en “OFF” (página 12).

No es posible utilizar la sintonización programada.

- Almacene la frecuencia correcta en la memoria.
- La señal de emisión es demasiado débil.

No es posible utilizar la sintonización automática.

- El modo de búsqueda local está ajustado en “ON”.
→ Ajuste “LOCAL” en “OFF” (página 39).
- La señal de emisión es demasiado débil.
→ Use la sintonización manual.

Durante la recepción de FM, la indicación “ST” parpadea.

- Sintonice la frecuencia con precisión.
- La señal de emisión es demasiado débil.
→ Ajuste “MONO” en “ON” (página 39).

Un programa de FM emitido en estéreo se escucha en monoaural.

- La unidad se encuentra en el modo de recepción monoaural.
→ Ajuste “MONO” en “OFF” (página 39).
-

Mensajes/indicaciones de error

Las siguientes indicaciones aparecen cuando se produce una falla en la unidad.

En la unidad principal

BLANK*1

- No hay pistas grabadas en el MD.*2
- Reproduzca un MD que tenga pistas grabadas.

ERROR*1

- El disco está sucio o se insertó al revés.*2
- Límpielo o insértelo correctamente.
- El disco no se reproduce debido a algún problema.
- Inserte otro disco.
- El disco no es compatible con esta unidad.
- Inserte un disco compatible.

FAILURE

- La conexión del altavoz/amplificador no es correcta.
- Consulte el manual de instalación/conexiones suministrado para comprobar la conexión.

LOAD

- El cambiador está cargando el disco.
- Espere hasta que finalice.

L.SEEK +/-

- El modo de búsqueda local está activado durante la sintonización automática.

NO DATA

- Se eliminaron todos los nombres personalizados o no se guardó ninguno.

NO DISC

- El disco no está insertado en el cambiador de CD/MD.
- Inserte los discos en el cambiador.

NO ID3

- No se grabó la información del indicador ID3 en el archivo MP3.

NO MAG

- El cargador de discos no está insertado en el cambiador de CD.
- Inserte el cargador en el cambiador.

NO MUSIC

- El disco no es un archivo de música.
- Inserte un CD de música en esta unidad o en un cambiador con capacidad para reproducir MP3.

NO NAME

- No se grabó un nombre de pista/álbum/disco en la pista.
-

NOT READ

- La unidad no puede leer la información del disco.
- Cargue el disco y, a continuación, selecciónelo en la lista.

NOTREADY

- La tapa del cambiador de MD está abierta o los MD no están insertados correctamente.
- Cierre la tapa o inserte los MD correctamente.

OFFSET

- Es posible que se haya producido una falla interna.
- Revise la conexión. Si el indicador de error permanece en pantalla, póngase en contacto con el distribuidor Sony más cercano.

READ

- La unidad está leyendo toda la información de pistas y de álbumes del disco.
- Espere hasta que finalice la lectura y se inicie la reproducción automáticamente. Es posible que demore más de un minuto en función de la estructura del disco.

RESET

- La unidad y el cambiador de CD/MD no pueden utilizarse debido a algún problema.
- Presione el botón RESET (página 8).

“ ל ל ל ל ל ” ם “ ר ר ר ר ר ”

- Durante la operación de avance o retroceso rápido, llegó al principio o al final del disco, por lo que no es posible continuar.

“ _ ”

- No se puede mostrar el carácter con la unidad.
-

*1 Si se produce un error durante la reproducción de un CD o MD, el número de disco del CD o MD no aparece en pantalla.

*2 La pantalla muestra el número del disco que causa el error.

En el monitor

Cannot play this disc.

- El disco no es compatible con esta unidad.
- No es posible reproducir el DVD debido a que el código de región es diferente.

No MP3 or JPEG file

El disco no contiene archivos MP3/JPEG.

Read error

- La unidad no puede leer los datos debido a algún problema.
- Se dañaron o perdieron los datos.

Please Press RESET.

La unidad no puede operar debido a algún problema.

→ Presione el botón RESET.

Si estas soluciones no ayudan a mejorar la situación, póngase en contacto con el distribuidor Sony más cercano.

Si lleva la unidad para repararla a causa de problemas en la reproducción de discos, lleve el disco que se utilizó cuando se produjo el problema.

Glosario

Capítulo

Secciones de un elemento de imagen o de música más pequeñas que los títulos. Un título se compone de varios capítulos. Es posible que algunos discos no tengan capítulos grabados.

Dolby Digital

Tecnología de compresión de audio digital desarrollada por Dolby Laboratories. Esta tecnología admite el sonido envolvente de 5.1 canales. El canal posterior es estéreo y se incluye un canal potenciador de graves independiente en este formato. Dolby Digital proporciona los mismos canales independientes 5.1 de audio digital de alta calidad presentes en los sistemas de audio cinematográfico Dolby Digital. Se obtiene una óptima separación entre canales, ya que todos los datos de canal se graban por separado, siendo mínimo el deterioro gracias a que el procesamiento de todos los datos de canal es digital.

DTS

Tecnología de compresión de audio digital desarrollada por Digital Theater Systems, Inc. Esta tecnología admite el sonido envolvente de 5.1 canales. El canal posterior es estéreo y se incluye un canal potenciador de graves independiente en este formato. DTS proporciona los mismos 5.1 canales independientes de sonido digital de alta calidad. Se obtiene una óptima separación entre canales, ya que todos los datos de canal se graban por separado, siendo mínimo el deterioro gracias a que el procesamiento de todos los datos de canal es digital.

continúa en la página siguiente →

DVD VIDEO

Disco que contiene hasta 8 horas de imágenes en movimiento, aunque su diámetro es igual que el de un CD.

La capacidad para almacenar datos de un DVD de una sola capa de una sola cara es de 4,7 GB (Giga Byte), 7 veces la capacidad de un CD. La capacidad para almacenar datos de un DVD de doble capa de una sola cara es de 8,5 GB, la de un DVD de una sola capa de dos caras es de 9,4 GB, y la de un DVD de doble capa y de dos caras es de 17 GB.

Los datos de imagen emplean el formato MPEG 2, una de las normas mundiales de tecnología de compresión digital. Los datos de imagen se comprimen a casi 1/40 (promedio) de su tamaño original. El DVD también emplea una tecnología de codificado de tasa variable que cambia los datos que se asignarán conforme al estado de la imagen. La información de audio se almacena en un formato de varios canales, como Dolby Digital, que permite disfrutar de un sonido más real.

Además, el DVD proporciona diversas funciones avanzadas, como la de múltiples ángulos, multilingües y de control de bloqueo.

DVD-RW

Un DVD-RW es un disco que se puede grabar y reescribir con el mismo tamaño como el DVD VIDEO. Es posible grabar el DVD-RW en dos formatos distintos: Modo VR y modo Video. El modo VR (grabación de video) habilita diversas funciones de programación y edición, algunas de las cuales están limitadas en el caso del modo Video. El modo Video cumple con los requisitos de formato DVD VIDEO y se puede reproducir en otros reproductores de DVD, mientras que un DVD-RW grabado en modo VR, sólo se puede reproducir en reproductores que cumplan con la norma DVD-RW. Cuando aparece "DVD-RW" en este manual y en las pantallas se hace referencia a los DVD-RW en modo VR.

DVD+RW

Un DVD+RW es un disco que se puede regrabar y reescribir. Los discos DVD+RW utilizan un formato de grabación parecido al formato DVD VIDEO.

JPEG (Joint Photographic Expert Group o Grupo Conjunto de Expertos en Fotografía)

Conforme a la Organización Internacional para la Estandarización o International Organization for Standardization (ISO), JPEG se define como un formato estándar universal para compresión y descompresión digital de imágenes fijas para utilizar en sistemas relacionados con computadoras. Por lo general, la tasa de compresión es variable antes de que se produzca un deterioro visible. Las imágenes fijas se comprimen aproximadamente de 1/10 a 1/100 del tamaño original.

Pista

Secciones de una imagen o una pieza musical en un CD o VIDEO CD (longitud equivalente a una canción).

Software basado en cine, software basado en video

Es posible clasificar a los DVD como software basado en cine o en video. Los DVD basados en cine contienen las mismas imágenes (24 fotogramas por segundo) que se muestran en las salas de cine. Los DVD basados en video, como por ejemplo las telenovelas o comedias, muestran imágenes a 30 fotogramas (o 60 campos) por segundo.

Título

La sección más larga de una imagen o de música de los discos DVD, películas, etc., en software de video o el álbum completo en software de audio.

Lista de códigos de idiomas

La ortografía de los idiomas cumple la norma ISO 639: 1988 (E/F).

Código de idioma	Código de idioma	Código de idioma	Código de idioma
1027	Afar	1183	Irish
1028	Abkhazian	1186	Scots Gaelic
1032	Afrikaans	1194	Galician
1039	Amharic	1196	Guarani
1044	Arabic	1203	Gujarati
1045	Assamese	1209	Hausa
1051	Aymara	1217	Hindi
1052	Azerbaijani	1226	Croatian
1053	Bashkir	1229	Hungarian
1057	Byelorussian	1233	Armenian
1059	Bulgarian	1235	Interlingua
1060	Bihari	1239	Interlingue
1061	Bislama	1245	Inupiak
1066	Bengali;	1248	Indonesian
	Bangla	1253	Icelandic
1067	Tibetan	1254	Italian
1070	Breton	1257	Hebrew
1079	Catalan	1261	Japanese
1093	Corsican	1269	Yiddish
1097	Czech	1283	Javanese
1103	Welsh	1287	Georgian
1105	Danish	1297	Kazakh
1109	German	1298	Greenlandic
1130	Bhutani	1299	Cambodian
1142	Greek	1300	Kannada
1144	English	1301	Korean
1145	Esperanto	1305	Kashmiri
1149	Spanish	1307	Kurdish
1150	Estonian	1311	Kirghiz
1151	Basque	1313	Latin
1157	Persian	1326	Lingala
1165	Finnish	1327	Laothian
1166	Fiji	1332	Lithuanian
1171	Faroese	1334	Latvian;
1174	French		Lettish
1181	Frisian	1345	Malagasy
		1347	Maori
		1349	Macedonian
		1350	Malayalam
		1352	Mongolian
		1353	Moldavian
		1356	Marathi
		1357	Malay
		1358	Maltese
		1363	Burmese
		1365	Nauru
		1369	Nepali
		1376	Dutch
		1379	Norwegian
		1393	Occitan
		1403	(Afan)Oromo
		1408	Oriya
		1417	Punjabi
		1428	Polish
		1435	Pashto; Pushto
		1436	Portuguese
		1463	Quechua
		1481	Rhaeto-
			Romance
		1482	Kirundi
		1483	Romanian
		1489	Russian
		1491	Kinyarwanda
		1495	Sanskrit
		1498	Sindhi
		1501	Sangho
		1502	Serbo-
			Croatian
		1503	Singhalese
		1505	Slovak
		1506	Slovenian
		1507	Samoan
		1508	Shona
		1509	Somali
		1511	Albanian
		1512	Serbian
		1513	Siswati
		1514	Sesotho
		1515	Sundanese
		1516	Swedish
		1517	Swahili
		1521	Tamil
		1525	Telugu
		1527	Tajik
		1528	Thai
		1529	Tigrinya
		1531	Turkmen
		1532	Tagalog
		1534	Setswana
		1535	Tonga
		1538	Turkish
		1539	Tsonga
		1540	Tatar
		1543	Twi
		1557	Ukrainian
		1564	Urdu
		1572	Uzbek
		1581	Vietnamese
		1587	Volapük
		1613	Wolof
		1632	Xhosa
		1665	Yoruba
		1684	Chinese
		1697	Zulu
			1703 Sin especificar

Índice

Numérico

- 16:9 32
- 4:3 LETTER BOX (tipo buzón) 32
- 4:3 PAN SCAN (exploración PAN) 32

A

- Agudos (TRE) 37
- Ajuste de audio (AUDIO SETUP) 34
- Ajuste de idioma (LANGUAGE SETUP) 31
- Ajuste de la pantalla (SCREEN SETUP) 32
- Ajuste del reloj (CLOCK-ADJ) 8
- Álbum (ALBUM) 22
- Altavoz potenciador de graves (SUB) 37
- Ángulo (ANGLE) 25
- Atenuador (DIM) 39
- Audio (AUDIO) 23, 31
- Audio auxiliar (AUX-A) 39, 41

B

- Balance (BAL) 37
- Botón RESET 8

C

- Cambiador de CD/MD 40
- Capítulo (CHAPTER) 22
- Código de región 7
- Configuración personalizada (CUSTOM SETUP) 33
- Contraste (CONTRAST) 39
- Control de bloqueo (PARENTAL CONTROL) 27, 33
- Control remoto de tarjeta 11

D

- Demostración (DEMO) 8, 39
- Desplazamiento automático (A.SCRL) 39
- Desplazamiento de indicaciones (M.DSPL) 39
- Discos que se pueden reproducir 6
- Dolby Digital (DOLBY DIGITAL) 35
- DRC (Control de gama dinámica) (AUDIO DRC) 34
- DTS 35

E

- Ecuualizador (EQ7) 12, 37
- Ecuualizador de imagen (PICTURE EQ) 26, 34
- Elemento de la pantalla
 - Menú Configuración 13, 30
 - Menú Modo de reproducción 13
- Reproducción de CD/MP3 15
- Equilibrio (FAD) 37

F

- Filtro de paso alto (HPF) 39
- Filtro de paso bajo (LPF) 39
- Formato de programa 24
- Fusible 42

G

- Graves (BAS) 37

I

- Imagen (IMAGE) 22
- Inalámbrico (WL) 39
- Información de tiempo/texto (TIME/TEXT) 18
- Información del reloj (CLOCK) 39

J

- JPEG (MP3/JPEG) 33

L

- Lista de códigos de área 29
- Lista de códigos de idiomas 53
- Listado 36, 40
- Localización
 - Avance rápido 16
 - Exploración 19
 - Retrosceso rápido 16

M

- Mando rotatorio (RM) 39, 41
- Memoria de la mejor sintonía (BTM) 35
- Menú Configuración 13, 30
- Menú del DVD 19, 31
- Menú Modo de reproducción 13
- Menú superior 19
- Mezcla (DOWNMIX) 34
- Modo de búsqueda local (LOCAL) 39
- Modo monoaural (MONO) 39
- MP3 (MP3/JPEG) 33

N

- Nivel auxiliar (AUX LVL) 39
- Nivel de DVD (DVD LVL) 24, 39
- Nombre de la emisora
 - Editar (NAMEEDIT) 38
- Eliminar (NAME DEL) 38
- Nombre del disco
 - Editar (NAMEEDIT) 38
 - Eliminar (NAME DEL) 38

O

- Organizador de sonido de baja frecuencia dinámico (DSO) 4, 12
- OSD 31

P

- PBC (control de reproducción) 20
- Pila de litio 42
- Pista (TRACK) 22
- Pitido (BEEP) 39
- Protector de pantalla (SCREEN SAVER) 32

R

- Radio 35
- Reanudar la reproducción (MULTI-DISC RESUME) 17, 33
- Reproducción aleatoria (SHUFFLE)
 - Álbum 21
 - Cambiador 40
 - Disco 21
 - Título 21
- Reproducción con búsqueda 22
- Reproducción de lista de reproducción (PLAY LIST PLAY) 33
- Reproducción repetida (REPEAT)
 - Álbum 21
 - Capítulo 21
 - Disco 40
 - Pista 21
 - Título 21
- Restaurar (RESET) 31

S

Sonoridad (LOUD) 39

Subtítulo (SUBTITLE) 25, 31

T

Tiempo de presentación de
diapositivas (SLIDE SHOW
TIME) 33

Tipo de monitor (MONITOR
TYPE) 32

Título (TITLE) 22

Z

Zone × Zone (Z×Z) 42

Zoom (CENTER ZOOM) 26

警告

為防止火災或電擊，請勿將本機放在雨水所及或潮濕的地方。
切勿打開機殼，以免觸電。維修只可由合格的專業技術人員進行。

小心

使用本機中的光學儀器將增加對眼睛的傷害。該 CD/DVD 播放機使用的雷射光束對眼睛有害，因此不要試圖拆開機殼。
維修只可由合格的專業技術人員進行。

CLASS 1
LASER PRODUCT

此標籤位於機殼的底部。

CAUTION : CLASS 1M VISIBLE/INVISIBLE LASER
RADIATION WHEN OPEN AND INTERLOCKS DEFEATED.
DO NOT VIEW DIRECTLY WITH OPTICAL INSTRUMENTS.

此標籤位於驅動裝置的內部機殼上。

如果您的汽車引擎沒有 ACC 位置時的警告關閉引擎後，必須按住本機上的 (OFF) 不放，直至顯示消失。
否則，顯示將一直開著從而消耗電池。

僅適用於台灣



廢電池請回收

關於無線傳輸的注意事項 (僅限於 MEX-R5)

本裝置可以用 FM 2.4 GHz 傳輸音頻 / 視頻。本裝置與其他 2.4 GHz 的設備同時使用可能會引起影象的干擾或音頻的雜訊。這不是故障，而是設備共用同一個工作頻率而引起的結果。

- 短距離低功率射頻電機之主要技術指標
 - 工作頻率範圍: 2400 - 2483.5 MHz
 - 有效發射功率 (EIRP): ≤ 10 mW
 - 雜散發射功率: ≤ -36 dBm/100 kHz (30 MHz - 1 GHz)
 ≤ -30 dBm/100 kHz (1 GHz - 12.75 GHz)
 - 載頻容限: ± 75 kHz
- 不得擅自變更發射頻率、加大發射功率 (包括額外加裝射頻功率放大器)，不得擅自外接天線或改用其它發射天線；
- 使用時不得對各種合法的無線電通信業務產生有害干擾；經發現有干擾現象時，應立即停用，並改善至無干擾時方得繼續使用；
- 低功率射頻電機須忍受各種無線電通信或工業、科學及醫療用設備之輻射性干擾；
- 不得在飛機和機場附近使用。

低功率電波輻射性電機管理辦法

第十二條

經型式認證合格之低功率射頻電機，非經許可，公司、商號或使用者均不得擅自變更頻率、加大功率或變更原設計之特性及功能。

第十四條

低功率射頻電機之使用不得影響飛航安全及干擾合法通信；經發現有干擾現象時，應立即停用，並改善至無干擾時方得繼續使用。前項合法通信，指依電信法規定作業之無線電通信。低功率射頻電機須忍受合法通信或工業、科學及醫療用電波輻射性電機設備之干擾。

目錄

鳴謝惠顧!	4
使用前注意事項	5
可播放光碟	5
開始使用之前	
復原本機	8
設定時鐘	8
DEMO 模式	8
拆卸前面板	8
將光碟插入本機	9
控制器位置和基本操作	10
選單顯示	13
播放機	
播放光碟	15
重續播放	
— 重續播放	17
查看光碟資訊	
— 時間 / 文字資訊	17
搜尋光碟上的指定點	
— 掃描	18
使用 DVD 中的選單	19
使用 PBC 功能	
— PBC (播放控制)	19
以不同的模式播放	
— 重複播放 / 隨機播放 / 搜尋播放	20
多種 DVD 操作	
更改聲道	22
改變角度	23
顯示字幕	24
放大影像	24
改變影像品質	
— 影像 EQ	25
鎖定光碟	
— 視聽者控制	26
設定和調整	
使用設定選單	28
設定顯示語言或聲音軌跡	
— 語言設定	29
設定螢幕	
— 螢幕設定	30
個人設定	
— 個人設定	31
音頻設定	
— 音頻設定	32

收音機

自動儲存	
— BTM	32
手動儲存	32
接收已儲存的電臺	33
自動調諧	33
通過列表接收電臺	
— 列表	33

其他功能

調節聲音特性	33
調節均衡曲線	
— EQ7 調諧	34
標註電臺 / 光碟	34
調節裝置選單項目	
— SYSTEM MENU	35
使用選購設備	36
切換前面 / 背面輸出	
— Zone × Zone	38

附加資訊

保養	38
拆卸本機	39
光碟注意事項	39
關於 MP3 檔案	40
關於無線傳輸的注意事項 (僅限於 MEX-R5)	40
規格	41
故障排除	42
出錯顯示 / 資訊	45
術語	46
語言代碼列表	47
索引	48

鳴謝惠顧！

感謝您惠購 Sony 多光碟播放機。在操作本機之前，請詳細閱讀本說明書並妥善保管以備將來參考。

特色：

- **DVD, CD, VCD 播放相容**
 - 與多種光碟格式相容，如 DVD-R/-RW、DVD+R/DVD+RW 等
 - DVD-RW：與視頻模式和 VR 模式相容（可進行多種編輯）
 - DVD+RW：與 +VR 模式相容（可進行多種編輯）
 - 播放以 MP3 檔案格式錄製在 DVD-R/-RW、DVD+R/+RW 或 CD-R/-RW 上的多達 1000 個曲目 *1
- **提供 2 路視頻輸出（正面和背面）*2, 1 路 Zone x Zone 音頻輸出 *3 和 1 路數位輸出**
- **無線傳輸*4**: 音頻 / 視頻訊號可傳輸到選購的監視器 XVM-F65WL，且無需複雜的連接。
- **Zone x Zone**: 您可以聽收音機或來自前面的 CD/MD 換碟機（如果連接）的音樂，並同時將 DVD 輸出至背面。
- **影像 EQ**: 根據汽車內部 / 周圍亮度而定，您可以從預設設定中選擇想要的影像色調。
- **DVD 電平調整**: 平衡 PCM、Dolby Digital 和 DTS 之間的輸出電平差異，以及平衡光碟和音源之間的音量電平差異。
- **EQ7**: 您可以為 7 種音樂類型選擇均衡曲線。
- **DSO（動態攝影棚管理器）**: 採用虛擬揚聲器合成創建更具現場環境的聲場，即使揚聲器安裝在門上較低的位置，也可以增強揚聲器聲音。
- **選購的 CD/MD 裝置**（換碟機和播放機均可）*5。

*1 視曲目長度而定

*2 MEX-R5 為一路正面視頻輸出

*3 僅限於 MEX-R1

*4 僅限於 MEX-R5

*5 本機僅與 Sony 產品一起使用。

- 本使用說明書描述了卡片式遙控器上的控制鍵。如果本機上的控制鍵和卡片式遙控器上的控制鍵名稱相同或相似，您也可以使用本機上的控制鍵。
- 在本手冊中，“DVD”作為用於 DVD-R/-RW 和 DVD+R/+RW 的一般項目使用。
- 本手冊中使用的圖示涵義描述如下：

圖示	涵義
	視頻模式中可用於 DVD VIDEO、DVD-R/DVD-RW 或 DVD+R/DVD+RW 的各項功能
	視頻 CD 格式中可用於視頻 CD 或 CD-R/CD-RW 的各項功能
	音樂 CD 格式中可用於音樂 CD 或 CD-R/CD-RW 的各項功能
	可用於以 MP3 格式儲存在 CD-ROM/CD-R/CD-RW/DVD-R/DVD-RW/DVD+R/DVD+RW 上的檔案的各項功能
	可用於以 JPEG 格式儲存在 CD-ROM/CD-R/CD-RW/DVD-R/DVD-RW/DVD+R/DVD+RW 上的檔案的各項功能

使用前注意事項

- 在駕駛中切勿使用自訂功能，或操作其他可能分散您對路況注意力的功能。
- 倘若您的汽車停在直射陽光下，則在操作前必須先使本機充分冷卻。
- 本機工作時，電動天線將自動伸出。

關於安全

- 請遵守貴國或地區的交通法規。
- 爲了您的安全，如果未實施停車煞車，則連接在 FRONT VIDEO OUT 的監視器將自動關閉。

防止意外事故

本影像只有當您停車後並設定了停車煞車才會出現。

當汽車開始起動時，在顯示下列警告後，來自 FRONT VIDEO OUT 的影像將自動消失。

當汽車處於運動狀態時，連接到 REAR VIDEO OUT 的監視器有效。

螢幕上的影像關閉，但可以聽到 CD/MP3 聲音。

For your safety,
the video is blocked.

駕駛時切勿操作本機或觀看監視器。

關於濕氣凝結









在雨天或非常潮濕的地區，本機的透鏡和顯示幕內會產生濕氣凝結。一旦如此，本機將無法正常運行。此時，請將光碟取出，並等待約一小時，直至濕氣蒸發。

為保持高品質聲音

時刻當心，切勿將果汁或其它飲料濺在本機或光碟上。



可播放光碟

光碟格式	
DVD VIDEO	
DVD-R* (MP3/JPEG)	
DVD-RW* 視頻模式 / VR 模式 (MP3/JPEG)	
DVD+R* (MP3/JPEG)	
DVD+RW* (MP3/JPEG)	
視頻 CD	
音頻 CD	
CD-R* (MP3/JPEG)	
CD-RW* (MP3/JPEG)	

* 無法播放沒有最終化的光碟。

“DVD VIDEO”、“DVD-R”、“DVD-RW”、“DVD+R”和“DVD+RW”是商標。

DVD

一盤 DVD 含有音頻和影像資料。12 cm 光碟可容納 CD-ROM 中所含資料總量的 7 倍，相當於連續 4 個小時的播放時間（雙面光碟為 8 小時）。DVD 分爲 4 種類型：單面單層，單面雙層，雙面單層，以及雙面雙層。

續下頁 →

視頻 CD (VCD)

視頻 CD 可以在與常規音頻 CD 相同大小的光碟上同時含有音頻和影像資料。標準 12 cm CD 的播放時間為 74 分鐘。

音頻 CD

含有音頻資料的音頻 CD。標準 12 cm CD 的播放時間為 74 分鐘。

可錄 CD (CD-R)

使用 CD-R，您可以編輯音頻資料。您可以在 CD-R 上寫入一次資訊。

可重寫 CD (CD-RW)

使用 CD-RW，您可以編輯音頻資料。您僅能在 CD-RW 上反覆寫入資訊。

CD-Extra

CD-Extra 分別有音頻和資料兩個部分（話路）。您只能在本機上播放音頻部分。

註

- 致地區代碼 3 區域的客戶
本機符合 PAL 彩色制式。無法播放以非 PAL 彩色制式錄製的光碟，如 NTSC 或 SECAM。
- 致地區代碼 4 區域的客戶
本機符合 NTSC 彩色制式。無法播放以非 NTSC 彩色制式錄製的光碟，如 PAL 或 SECAM。
- 您可以本機播放設計用於音頻的 DVD-R/DVD-RW、DVD+R/DVD+RW 和 CD-R/CD-RW。但是，視錄製的情況而定，您無法播放某些光碟。
- 您無法播放沒有最終化的 CD-R/CD-RW、DVD-R/DVD-RW 或 DVD+R/DVD+RW。
- 無法播放以 Packet Write 格式製作的光碟。
- 如果周圍溫度很高，則可能無法正確播放可錄製光碟。
- 以下列出的光碟無法在本機上播放：
 - 8 cm 光碟
 - CD-ROM (MP3 或 JPEG 檔案以外的資料)
 - CD-G
 - Photo-CD
 - VSD (視頻單光碟)
 - DVD-ROM (MP3 或 JPEG 檔案以外的資料)
 - DVD-RAM
 - DVD-Audio
 - DVD+R DL (雙層)
 - Active-Audio (資料)
 - CD-Extra (資料)
 - Mixed CD
 - SVCD (Super Video CD)
 - CDV
 - SACD (Super Audio CD)

有關透明光碟的注意事項

本機不能播放只含有內圈 8 cm 資料部分（其餘為透明）的 12 cm 光碟。

採用版權保護編碼的音樂光碟

本機是專為播放符合 Compact Disc (CD) 標準光碟而設計。近來，許多唱片公司都推出各種採用版權保護編碼的音樂光碟。請注意，這些光碟中可能會有不符合 CD 標準的光碟，並且可能無法使用本產品播放和錄製。

地區代碼

本系統用於軟體版權保護。
地區代碼位於本機的底部，只有標有相同地區代碼的 DVD 才能在本機上播放。

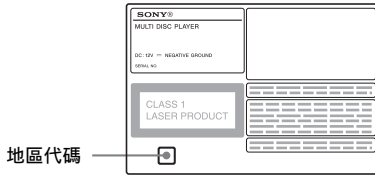

標有  的 DVD 也可以在本機上播放。

如果您試圖播放任何其他 DVD，則監視器螢幕上將出現“Cannot play this disc.” 訊息。視 DVD 而定，有些受到地區限制而禁止播放的 DVD 可能並未標有地區代碼。

DVD 和 VCD 播放操作的注意事項

有些 DVD 和 VCD 的播放操作方法可能受到軟體製作者的特別規定。由於本機是根據軟體製作者設計的光碟內容播放 DVD 和 VCD 的，所以一些播放功能可能無效。此外，請參閱 DVD 或 VCD 附帶的使用說明書。

版權

本產品含有版權保護技術，該技術受美國專利和其他知識產權保護。使用此版權保護技術時，必須獲得 Macrovision 公司的許可，且僅供家庭和其他限制性觀看，除非獲得 Macrovision 公司的允許。禁止逆向設計或拆卸。

由 Dolby Laboratories 授權製造。
「杜比」、「Dolby」與雙 D 記號是 Dolby Laboratories 的商標。

“DTS”和“DTS 2.0 + Digital Out”均為 Digital Theater Systems, Inc. 的商標。



開始使用之前

復原本機

在第一次使用本機前，或更換汽車電池或改變連接後，必須使本機復原。
卸下前面板，並用帶尖頭的物体，如原子筆等，按下 RESET 按鈕。

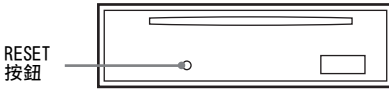

註
按 RESET 按鈕，將消除時鐘設定和某些已儲存的内容。

設定時鐘

時鐘採用 12 小時制數字顯示。

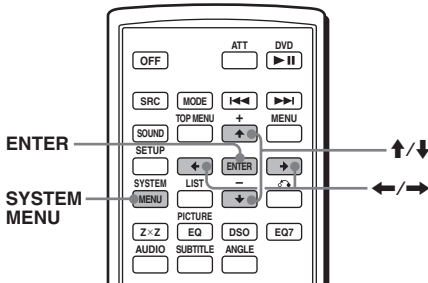

- 1 按 (SYSTEM MENU)。出現設定顯示畫面。
- 2 反覆按 ↑/↓，直至出現 “CLOCK-ADJ”。
- 3 按 (ENTER)。小時指示閃爍。
- 4 按 ↑/↓ 設定小時和分鐘。若要移動數字指示，則按 ←/→。
- 5 按 (ENTER)。時鐘開始走時。

若要在播放 / 接受過程中顯示時鐘，則設定 “CLOCK-ON” (第 35 頁)。

DEMO 模式

關機時，首先顯示時鐘，然後示範 (DEMO) 模式開始示範顯示。

若要取消 DEMO 模式，則當關機時在設置中設定 “DEMO-OFF” (第 35 頁)。

拆卸前面板

您可以拆下本機的前面板以防止本機被盜。

報警

若您未拆除前面板即把點火開關旋轉至 OFF 檔，報警器將發出數秒鐘的報警聲。如果使用內建放大器，報警器將只發出一聲報警聲。

- 1 按 (OFF)。本機關閉。
- 2 按 ，然後將前面板朝自己方向拉出。

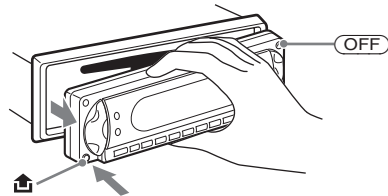

註

- 切勿摔落或猛按前面板及顯示窗。
- 切勿使前面板受熱 / 高溫或受潮。避免將前面板遺留在停泊的車廂內或儀表盤 / 後托架上。

提示

攜帶前面板時，請将它放在附帶的前面板盒內攜帶。

安裝前面板

如圖所示將前面板的(A)部分與本機的(B)部分
嚙合，然後推進左端直至聽到喀嗒聲。

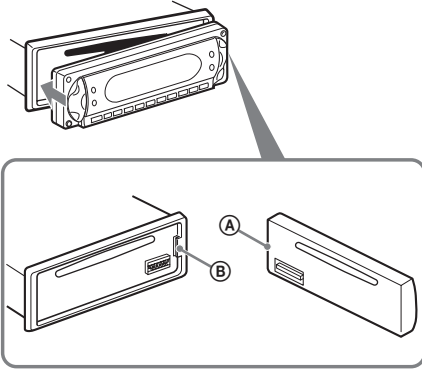

註
切勿在前面板內表面放任何東西。

將光碟插入本機

1 打開百葉艙門。

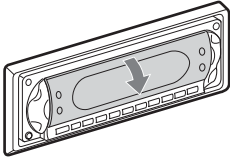

2 將光碟播放面朝下插入。

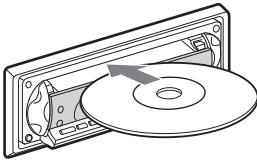

播放開始。(視光碟而定，按 DVD ►► 開始
播放。)

3 關閉百葉艙門。

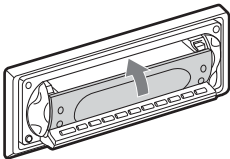

退出光碟

1 打開百葉艙門。

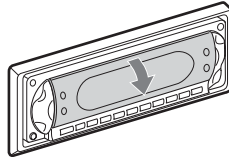

2 按 ▲。

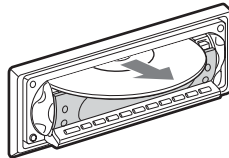
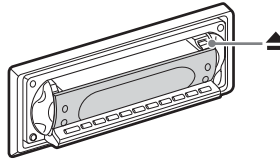

光碟退出。

註
插入或退出光碟時，切勿關閉百葉艙門。光碟可能被卡
住並損壞。

提示
光碟可以在百葉艙門打開或關閉時播放。

控制器位置和基本操作

主機

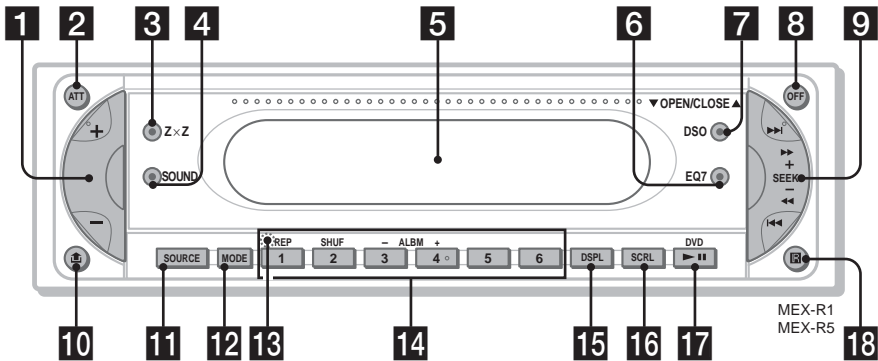

OPEN/CLOSE 百葉窗門打開時

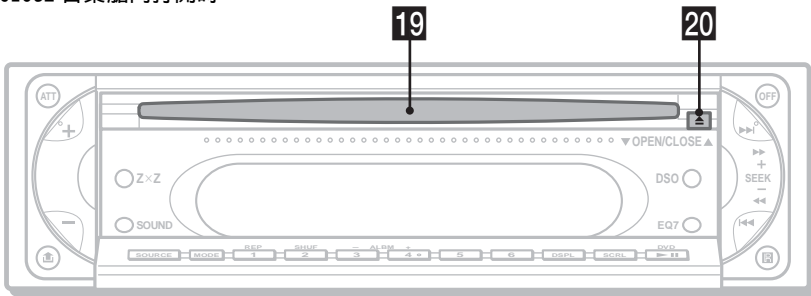

詳細說明，請參見列出頁。

- 1** 音量 +/- 按鈕 33
- 2** ATT (降低) 按鈕
- 3** ZxZ (Zone x Zone) 按鈕
- 4** SOUND 按鈕
- 5** 顯示窗
- 6** EQ7 (均衡器) 按鈕
- 7** DSO 按鈕
- 8** OFF 按鈕 8
- 9** SEEK +/- 按鈕
- 收音機:
自動調入電臺 (按)；手動搜台 (按住)。
- DVD/CD:
跳過章 / 軌跡 (按)；快進 / 後退章 / 軌跡 (按住)。
- 10** 前面板釋放) 按鈕 8
- 11** SOURCE 按鈕 38
- 12** MODE 按鈕
- 13** RESET 按鈕 (位於前面板後面) 8

14 數字按鈕

收音機:
接收已儲存的電臺 (按)；儲存電臺 (按住)。

CD/MD*1:

①: REP 20, 37

②: SHUF 20, 37

③/④: ALBM -/+*2

跳過文件夾 (按)；連續跳過文件夾 (按住)。

15 DSPL 按鈕

16 SCRL 按鈕

滾動顯示項目。

17 DVD ►|| (播放 / 暫停) 按鈕

18 卡片式遙控器接收器

19 光碟槽 9

20 ▲ (退出) 按鈕 9

*1 連接了 MD 換碟機時。

*2 播放 MP3/JPEG 且未連接換碟機時。如果連接了換碟機，操作則不同，請參見第 36 頁。

卡片式遙控器 RM-X702

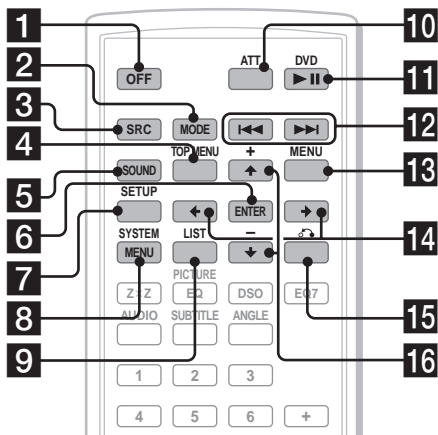

- 1** OFF 按鈕 15, 17, 19
關閉電源 / 停止音源。
- 2** MODE 按鈕 32, 36
選擇無線電波段 (FM/AM) / 選擇裝置 *1。
- 3** SRC (SOURCE) 按鈕
打開電源 / 改變音源 (收音機 /DVD/CD/
MD*2/AUX*3)。
- 4** TOP MENU 按鈕 19
顯示 DVD 中的頂部選單。
- 5** SOUND 按鈕 33
選擇聲音項目。
- 6** ENTER 按鈕
完成設定。
- 7** SETUP 按鈕
顯示設定選單和播放模式選單。
- 8** SYSTEM MENU 按鈕
進入裝置選單。
- 9** LIST 按鈕 33, 37
列表。
- 10** ATT (降低) 按鈕
降低聲音。若要取消, 則再按一次。

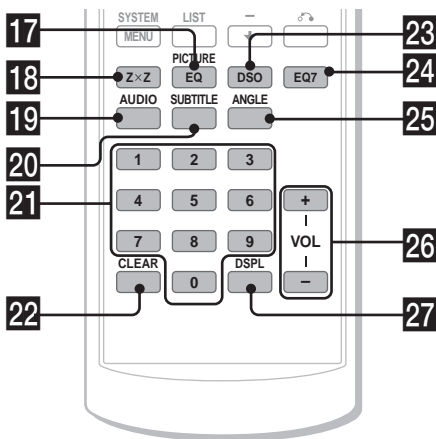

- 11** DVD 播放 / 暫停 按鈕 9, 15, 16, 17
開始 / 暫停播放。
- 12** 前一個 / 下一個; 後退 / 快進;
電臺調諧) 按鈕
- 13** MENU 按鈕 19
顯示光碟中的選單。
- 14** 左 / 右 (指針) 按鈕
移動指針, 或翻頁。
- 15** (RETURN) 按鈕 19, 28, 29
返回前一個顯示, 或前一個操作。
- 16** 上 / 下 (指針) 按鈕
移動指針。
- 17** PICTURE EQ 按鈕 25
選擇影像品質。
- 18** ZxZ (Zone x Zone) 按鈕 38
切換前面 / 背面輸出。
- 19** AUDIO 按鈕 22
更改音頻輸出。
- 20** SUBTITLE 按鈕 24
更改字幕語言。
- 21** 數字按鈕
- 23** SYSTEM MENU 按鈕
- 24** ZxZ (Zone x Zone) 按鈕
- 25** PICTURE EQ 按鈕
- 26** 音量增加 / 減少 按鈕
- 27** 顯示 / 隱藏字幕 按鈕

續下頁 →

22 CLEAR 按鈕 21

取消輸入的數字。

23 DSO 按鈕 4

選擇 DSO 模式 (1, 2, 3 或 OFF)。數字越大，增強的效果越大。

24 EQ7 (均衡器) 按鈕

選擇均衡器類型 (XPLOD, VOCAL, CLUB, JAZZ, NEW AGE, ROCK, CUSTOM 或 OFF)。

25 ANGLE 按鈕 23

改變視角。

26 VOL (音量) +/- 按鈕

調節音量。

27 DSPL 按鈕 15, 17, 18, 34

改變顯示項目。

*1 連接了 CD/MD 換碟機時。

*2 連接了 MD 換碟機時。

*3 連接了選購的 Sony 便攜式設備時。

註

如果本機關閉且顯示消失，除非先按主機上的

(SOURCE) 或裝入光碟激活本機，否則無法用卡片式遙控器操作。

提示

有關如何更換電池的詳細資訊，請參見第 38 頁“更換卡片式遙控器的鋰電池”。

選單顯示

使用本機的選單可調節各種功能和播放設定。
顯示的選單將視本機的狀態而各不相同。

設定選單

在播放停止時按 **(SETUP)** 即可出現。

若要選擇項目

按 **←/↑/↓/→**，然後按 **(ENTER)**。

若要關閉設定選單

按 **(SETUP)**。

例如：選擇了“LANGUAGE SETUP”時。

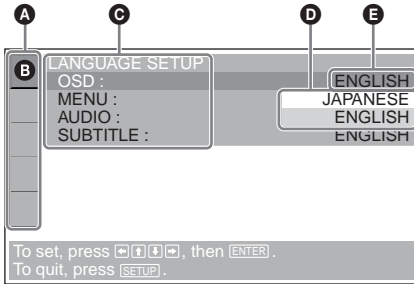

- A** 設定項目
- B** 所選擇項目
- C** 正在設定的項目
- D** 選項
- E** 當前設定

播放模式選單 **DVD VCD JPEG**

在播放過程中按 **(SETUP)** 時出現。

若要選擇項目

按 **←/↑/↓/→**，然後按 **(ENTER)**。

若要關閉播放模式選單

按 **(SETUP)**。

註

選單中的項目，以及操作過程視光碟而各有不同。

例如：播放 DVD 時

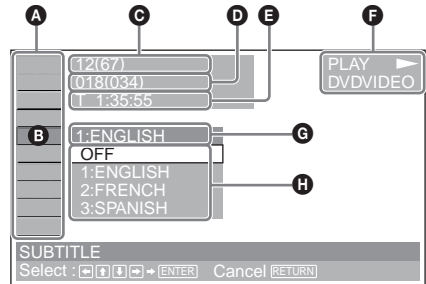

- A** 播放模式項目
- B** 所選擇項目
- C** 標題號 *1/ 總標題數 *1
- D** 章號 *2/ 總章數 *2
- E** 已播放時間
- F** 播放狀態 (▶PLAY, ■■PAUSE, 等) / 光碟格式
- G** 當前設定
- H** 選項

*1 顯示 VCD 的軌跡號，JPEG 檔案的文件夾號。當 PBC 功能開啓時播放 VCD，沒有指示顯示。

*2 顯示 JPEG 檔案的影像數。

註

- 播放 CD/MP3 時，無法顯示播放模式選單。
- 播放 JPEG 檔案時，僅當影像完全顯示後 **(SETUP)** 起作用。

續下頁 →

操作信息

選單操作將視所選擇的項目而各有不同，在選單顯示的底部出現要使用的按鈕，可以幫助您進行操作。

To set, press   , then **ENTER**.
To quit, press **SETUP**.

出現所選擇項目的名稱和 / 或操作信息。

提示

當此功能無效時出現 “Operation not possible”。

設定項目

 **LANGUAGE SETUP (第 29 頁)**
切換語言。

 **SCREEN SETUP (第 30 頁)**
選擇畫面模式。

 **CUSTOM SETUP (第 31 頁)**
設定播放操作。

 **AUDIO SETUP (第 32 頁)**
調節輸出聲音。

 **RESET (第 29 頁)**
復原全部設定項目。

播放模式項目

 **TITLE, TRACK (第 21 頁)**
選擇要播放的標題或軌跡。

 **CHAPTER (第 21 頁)**
選擇要播放的章。

 **ALBUM (JPEG) (第 21 頁)**
選擇要顯示的影像文件夾。

 **IMAGE (第 21 頁)**
選擇要顯示的影像。

 **TIME/TEXT (第 17, 21 頁)**
查看已播放時間和剩餘播放時間。
輸入影像搜尋的時間代碼。
顯示 DVD 文字。

 **AUDIO (第 22 頁)**
更改音頻設定。

 **SUBTITLE (第 24 頁)**
顯示字幕。
更改字幕語言。

 **ANGLE (第 23 頁)**
更改角度。



 **CENTER ZOOM (第 24 頁)**
放大影像。

 **REPEAT (第 20 頁)**
反覆播放整盤光碟 (所有標題 / 所有軌跡 / 所有文件夾)，或反覆播放一個章 / 軌跡 / 文件夾。

 **SHUFFLE (第 20 頁)**
以隨機順序播放標題 / 章 / 樂曲。

 **PICTURE EQ (第 25 頁)**
選擇影像品質。

提示

當開啓 “REPEAT” 或 “SHUFFLE” 功能時，或 “ANGLE” 功能有效時，該功能的核取方塊以綠色亮起 (如， → )。但是，視場面而定，即使核取方塊以綠色亮起，您可能也無法改變角度。

播放機

播放光碟 **DVD** **VCD** **CD** **MP3**

JPEG

視光碟而定，有些操作可能不相同或受到限制。
請參閱光碟附帶的使用說明書。

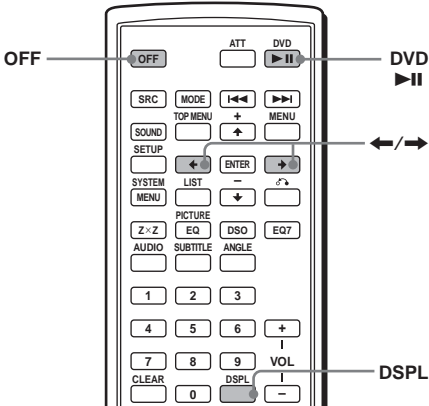

1 關閉監視器，然後在您的監視器上選擇符合本機的輸入源。

2 插入光碟。

播放面朝下

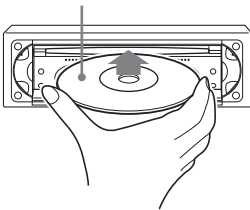

播放自動開始。（視光碟而定，按 DVD ►► 開始播放。）

當插入 DVD 或 VCD 時螢幕上可能會出現一個選單。

關於這些選單的詳細說明，有關 DVD 請參見第 19 頁，有關 VCD 請參見第 19 頁。

當“CUSTOM SETUP”中的“MP3/JPEG”設定為“JPEG”時，如果光碟中有 JPEG 檔案，則將自動開始幻燈片播放（第 31 頁）。

每按一次 ◀/▶，影像將旋轉 90°。

註

- 如果旋轉大尺寸影像，則可能花更長時間顯示。
- JPEG 檔案設計用於以 640 x 480 像素最佳顯示。其他尺寸的檔案可能無法正確顯示，或者產生影像移動（向左或右）。
- 無法顯示 JPEG 檔案。

當光碟已經插入時

按 DVD ►► 開始播放。

若要停止播放 / 關機

按 (OFF)。

提示

在本機關閉時您無法插入光碟。

在 CD/MP3 播放中顯示項目

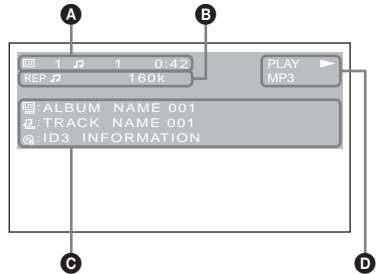

A 文件夾號 *1/ 軌跡號 / 已播放時間

B 播放模式 / 比特率 *1*2

C 光碟名稱 *3/ 文件夾名稱 *1/ 軌跡名稱 / ID3 標記資訊 *1

D 播放狀態 (►PLAY, ►►PAUSE, 等) / 光碟格式

*1 僅在播放 MP3 檔案時出現。

*2 使用 VBR (可變比特率) 時沒有指示。

*3 當光碟或軌跡沒有名稱時，出現“NO DISC NAME”或“NO TRACK NAME”。

若要捲動顯示文字資訊

按 (DSPL)。

註

“_”出現，以代替除字母和數字以外的文字。

關於帶 DTS 聲音軌跡的 DVD

DTS 音頻訊號任何時候都會輸出；如果您將本機連接到沒有 DTS 解碼器的音頻裝置，則可能會從揚聲器傳出很大的噪音。這樣可能會造成揚聲器損壞，或影響您的聽力。

續下頁 →

MP3 檔案的播放順序

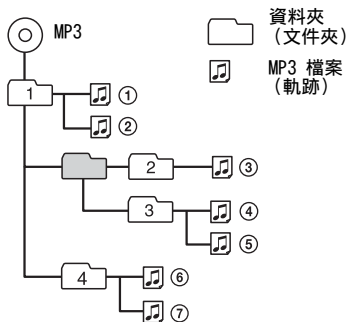

註

- 播放順序可能視寫入軟體而異。
- 本機最多能播放 1000 個軌跡和 256 個文件夾。無法識別最初的 1000 以外的軌跡和最初的 256 個以外的文件夾。

提示

- 如果您在軌跡名稱前增加數字 (01、02、03 等)，每個資料夾中的軌跡將以該數字順序播放。
- 由於包含多樹級光碟的開始播放時間較長，建議您製作的文件夾不要超過兩個樹級。
- 關於 MP3 檔案的詳細資訊，請參見第 40 頁“關於 MP3 檔案”。

附加操作

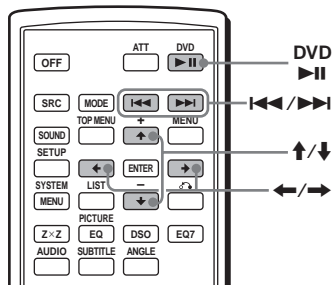

若要	操作
暫停	按 DVD ►►
暫停後恢復播放	按 DVD ►►
在連續播放模式中進到下一章、下一個軌跡或場面	按 ►► (→)
在連續播放模式中回到前一章、前一個軌跡或場面	按 ◀◀ (←)
進到下一個文件夾	按 ↑*
進到前一個文件夾	按 ↓*
停止播放並取出光碟	打開本機的百葉艙門後，按 ▲ (第 9 頁)

* 只有當播放 MP3 或 JPEG 檔案時有效。

重續播放

— 重續播放 DVD VCD

本機最多能儲存 20 盤光碟的停播點，即使關機後或者退出正在播放的光碟後，也能開始重續播放。

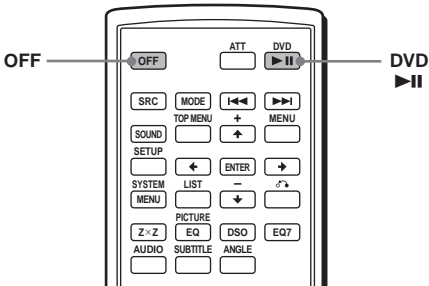

- 1 在播放過程中按 (OFF) 停止播放。
- 2 按 DVD ▶|| 重續播放。
播放從步驟 1 中的停止點開始。

若要從頭播放

將“CUSTOM SETUP”中的“MULTI-DISC RESUME”設定為“OFF”之後（第 31 頁），按 ▲ 退出光碟，然後重新插入光碟。視光碟而定，選擇 DVD 選單或頂部選單上想要的章。

註

- MP3 從上一個播放軌跡的開頭開始播放。
- 若要使用重續播放，請確認“CUSTOM SETUP”中的“MULTI-DISC RESUME”設定為“ON”（第 31 頁）。
- 當儲存第 21 盤光碟的重續點時，已有的第 1 盤光碟的重續點將被自動清除。
- 當更改視聽者控制設定時，重續播放則被取消。
- 視光碟或場面而定，您無法使用重續播放。
- 如果使用視聽者控制，則重續播放無效。若是這樣，則插入光碟時，從光碟的開頭開始播放。

提示

當播放 CD、MP3 檔案或 JPEG 檔案時，本機則臨時儲存所播放光碟的重續點。一旦關機或退出光碟，此光碟所儲存的重續點即被清除。

查看光碟資訊

— 時間 / 文字資訊 DVD VCD JPEG

您可以查看當前標題、章、或軌跡的播放時間和剩餘時間。您也可以查看文字資訊，如標題名稱、章、檔案等。

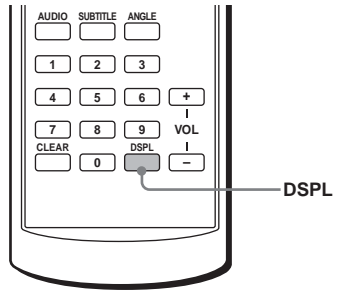

- 1 在播放過程中按 (DSPL)。
出現當前播放資訊。

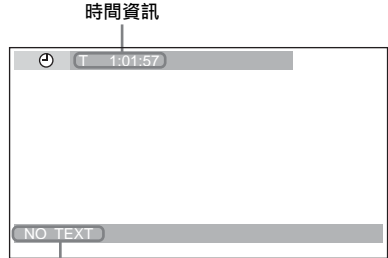

文字資訊 *

* 當沒有文字資訊時，出現“NO TEXT”。

續下頁 →

2 反覆按 (DSPL) 切換時間資訊。
如下所示，時間資訊視光碟而異：

DVD:

“T *:*:*:*” - 當前標題的已播放時間

“T-*:*:*:*” - 當前標題的剩餘播放時間

“C *:*:*:*” - 當前章的已播放時間

“C-*:*:*:*” - 當前章的剩餘播放時間

VCD (沒有 PBC 功能) :

“T *:*:*” - 當前軌跡的已播放時間

“T-*:*:*” - 當前軌跡的剩餘播放時間

“D *:*:*” - 當前光碟的已播放時間

“D-*:*:*” - 當前光碟的剩餘播放時間

JPEG:

文件夾號

影像號

搜尋光碟上的指定點

— 掃描 DVD VCD CD MP3

通過監視影像您可以快速查找光碟上的指定點。

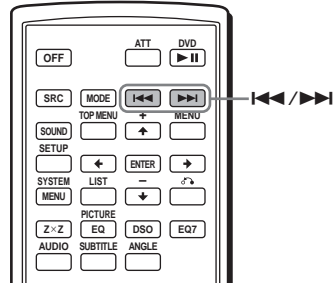

播放過程中，按住 **◀◀/▶▶** 不放，並在想要的點釋放。

如果您按住此按鈕不放，搜尋速度將加快。

註

搜尋時，不輸出音頻，且不顯示字幕。

使用 DVD 中的選單

對於有些 DVD，您可以使用原來的選單，如頂部選單和 DVD 選單。

如果 DVD 含有若干軌跡和場面的標題，則您可以使用頂部選單來選擇想要的標題，然後開始播放。

如果 DVD 含有更詳盡的選單項目，如音頻和字幕語言、標題、章等，您可以使用 DVD 選單來選擇想要的項目，然後開始播放。

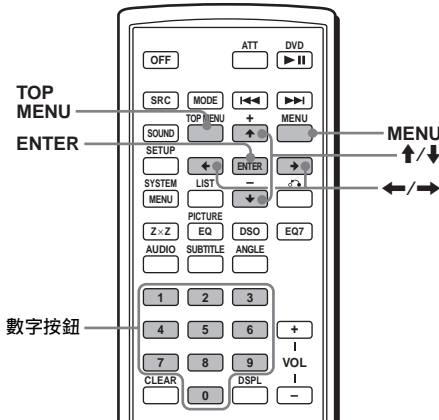

- 1 在 DVD 播放過程中，按 **(TOP MENU)** 或 **(MENU)**。

出現 DVD 選單或頂部選單。
選單的內容視光碟而異。

- 2 按 **←/↑/↓/→** 或數字按鈕選擇想要的項目，然後按 **(ENTER)**。

註

選單中的項目，以及操作過程視光碟而各有不同。

使用 PBC 功能

— PBC (播放控制)

在播放 PBC 相容 VCD 時，PBC 選單可以幫助您進行交互式操作。

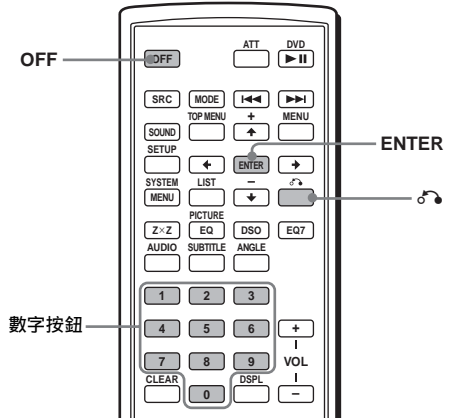

- 1 開始播放 PBC 相容 VCD。
出現 PBC 選單。
- 2 按數字按鈕選擇想要的項目，然後按 **(ENTER)**。
- 3 按照選單的指示進行交互操作。

要返回至先前的顯示
按 

不使用 PBC 功能播放

- 1 在播放過程中按 **(OFF)**。
- 2 按數字按鈕選擇想要的項目，然後按 **(ENTER)**。
出現“Play without PBC”並開始播放。
在播放過程中不出現 PBC 選單。

註

- 選單中的項目，以及操作過程視光碟而各有不同。
- PBC 播放過程中，播放模式選單中不顯示軌跡號、播放時間等。

提示

若要重續 PBC 播放，則按 **(OFF)** 停止播放，然後按 DVD **▶▶**。PBC 播放開始。

以不同的模式播放

— 重複播放 / 隨機播放 / 搜尋播放

您可以設定以下播放模式：

- 重複播放 (第 20 頁)
- 隨機播放 (第 20 頁)
- 搜尋播放 (第 21 頁)

註

- 退出正在播放的光碟或關機時，所選擇的播放模式就將取消。
- PBC 功能開啓時播放 VCD，則重複播放或隨機播放無效。

反覆播放

— 重複播放 *DVD VCD CD MP3 JPEG*

當正在播放的項目到達結尾時，本機可以重複標題、章或軌跡。

可以使用以下重複選項：

- TITLE (標題重複) - 重複當前標題。
- CHAPTER (章重複) - 重複當前章。
- TRACK (軌跡重複) - 重複當前軌跡 / 影像。
- ALBUM (文件夾重複) - 重複當前文件夾中的軌跡 / 影像。

註

設定 CD/MP3 重複播放時，反覆按 (1) (REP) 通過主機操作。

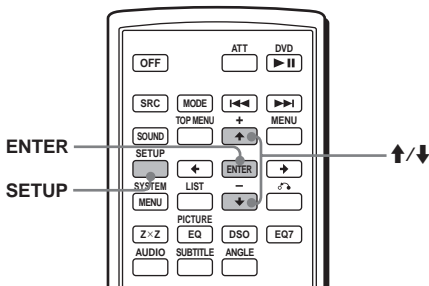

1 在播放過程中按 (SETUP)。

出現播放模式選單。

2 按 ↑/↓ 選擇 **REP** (REPEAT)，然後按 (ENTER)。

出現播放模式選項。

3 按 ↑/↓ 選擇想要的選項，然後按 (ENTER)。

重複播放開始。

若要恢復正常播放

在步驟 3 中選擇 “OFF”。

若要關閉播放模式選單

按 (SETUP)。

提示

- 重複選項視光碟而異。
- 反覆按主機上的 (1) (REP)，您也可以設定重複播放。

以隨機順序播放

— 隨機播放 *DVD VCD CD MP3 JPEG*

本機可以以隨機順序播放標題、章或軌跡。

可以使用以下隨機選項：

- TITLE (標題隨機) - 以隨機順序播放當前標題中的章。
- DISC (光碟隨機) - 以隨機順序播放當前光碟上的軌跡 / 影像。
- ALBUM (文件夾隨機) - 以隨機順序播放當前文件夾中的軌跡 / 影像。

註

設定 CD/MP3 隨機播放時，反覆按 (2) (SHUF) 通過主機操作。

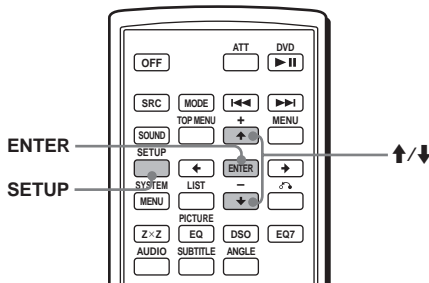

1 在播放過程中按 (SETUP)。

2 按 ↑/↓ 選擇 **SHUFF** (SHUFFLE)，然後按 (ENTER)。

出現播放模式選項。

3 按 ↑/↓ 選擇想要的選項，然後按 (ENTER)。

隨機播放開始。

若要恢復正常播放

在步驟 3 中選擇 “OFF”。

若要關閉播放模式選單

按 (SETUP)。

註

- 播放一次後，DVD 標題隨機播放將取消。
- 如果在播放過程中按 I◀◀ 或 ▶▶I，則 DVD 標題隨機播放將取消。

提示

- 隨機選項視光碟而異。
- 反覆按主機上的 (2) (SHUF)，您也可以設定隨機播放。



從所選擇的點開始播放

— 搜尋播放 DVD VCD CD MP3 JPEG

通過指定標題、章、標題已播放時間（使用時間代碼）或軌跡，您可以快速查找想要的點。

視光碟而定，可以使用以下搜尋選項：

DVD:

-  TITLE 從所選擇的標題開始播放。
-  CHAPTER 從所選擇的章開始播放。
-  TIME/TEXT 根據輸入的時間代碼，從此點開始播放。

VCD:

-  從所選擇的軌跡開始 TRACK 播放。



CD:

- 從所選擇的軌跡開始 TRACK 播放。

MP3:

- 從所選擇的軌跡開始 TRACK 播放。

JPEG:

-  從所選擇的文件夾開始 ALBUM 播放。
-  從所選擇的影像開始 IMAGE 播放。

註

當查找 CD/MP3 軌跡時，按數字按鈕輸入軌跡號，然後按 (ENTER)。

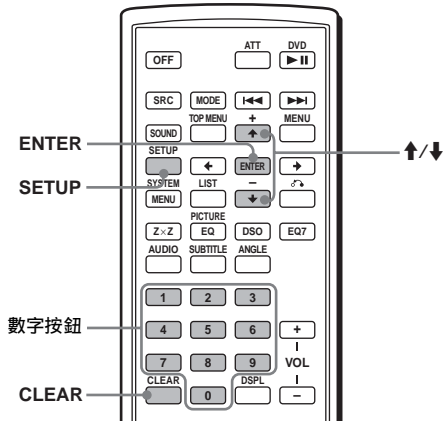

- 1 在播放過程中按 (SETUP)。出現播放模式選單。
- 2 按  選擇想要的搜尋項目，然後按 (ENTER)。搜尋項目視光碟而異。

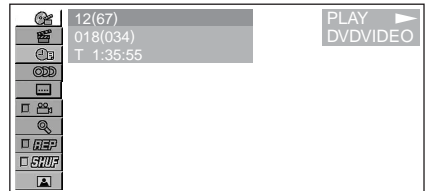

括號內數字是指所選擇項目的總數。

- 3 按數字按鈕輸入標題號、章號、軌跡號，或者標題的已播放時間。例如，要尋找開始後 2 小時 10 分鐘 20 秒的想要的點，只要輸入“2:10:20”。若要清除已經輸入的數字，按 (CLEAR)。
- 4 按 (ENTER)。從所選擇的點開始播放。

若要關閉播放模式選單

按 (SETUP)。

多種 DVD 操作

更改聲道 DVD VCD

當播放以多種音頻格式 (PCM、Dolby Digital 或 DTS) 錄製的 DVD 時，您可以改變音頻格式。如果 DVD 以多語言軌跡錄製，您也可以改變語言。

對於 VCD，您可以選擇左聲道或右聲道的聲音，並通過左右揚聲器收聽所選擇聲道的聲音。例如，當播放的光碟上歌曲為右聲道錄製了歌唱聲，左聲道錄製了樂器聲，您可以選擇左聲道從兩個揚聲器中收聽樂器聲。

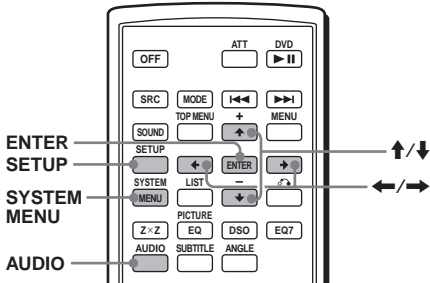

在播放過程中，反覆按 (AUDIO) 選擇所需要的聲道。

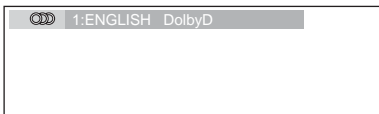

如下所示，音頻聲音設定視光碟而異：

DVD:

聲音語言在可使用語言之中進行切換。當出現 4 位數字時，則輸入與想要語言相對應的語言代碼 (第 47 頁)。當相同語言顯示兩次或兩次以上時，這說明該 DVD 是以多音頻格式錄製的。

VCD:

STEREO*: 標準立體聲聲音
 1/L: 左聲道聲音 (單聲道)
 2/R: 右聲道聲音 (單聲道)
 * 預設設定

註
視光碟而定，您可能無法改變聲道。

提示
您也可以可以在播放模式選單中選擇 "AUDIO" 來更改設定 (第 13 頁)。

查看節目格式 DVD

您可以查看正在播放的 DVD 中的聲道數量和分量位置。

- 1 在播放過程中按 (SETUP)。出現播放模式選單。
- 2 按 ↑/↓ 選擇 (DOLBY DIGITAL) (AUDIO)，然後按 (ENTER)。出現節目格式。

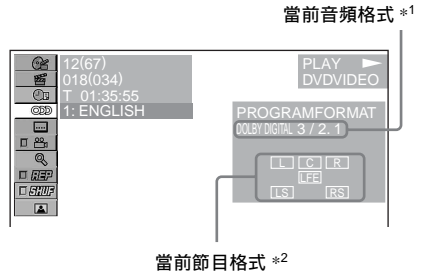

節目格式中顯示的文字表示以下聲音分量 and 位置：

- [L] : 前置 (左)
- [R] : 前置 (右)
- [C] : 中置
- [LS] : 後置 (左)
- [RS] : 後置 (右)
- [S] : 後置 (單聲道): 經 Dolby Surround 處理的訊號和 Dolby Digital 訊號的後置分量
- [LFE] : 低頻效果訊號

當套用 "DOLBY DIGITAL" 時，如下出現節目格式名稱和聲道數量：
 例如: Dolby Digital 5.1 ch



- *1 視光碟而定，出現 "PCM"、"DTS" 或 "DOLBY DIGITAL"。
- *2 只有當套用 "DOLBY DIGITAL" 格式時出現。

若要關閉播放模式選單
按 (SETUP)。

提示
對於 Dolby Digital 和 DTS，無論是否輸出 LFE 訊號分量 "LFE" 都始終被實線包圍。

調節音頻輸出電平 - DVD 電平調節

DVD 視頻的音頻輸出電平視錄製的音頻格式 (PCM, Dolby Digital 或 DTS) 而異。您可以分開調節 PCM、Dolby Digital 或 DTS 的輸出電平，減小光碟和音源間的音量電平差異。

- 1 按 **(SYSTEM MENU)**。
- 2 反覆按 **↑/↓** 選擇 “DVD LVL”，然後按 **(ENTER)**。
- 3 按 **→** 設定 “ADJ-ON”，然後按 **(ENTER)**。
- 4 按 **←/→** 選擇 “DOLBY”、“DTS” 或 “PCM”。
- 5 按 **↑/↓** 調節輸出電平，然後按 **(ENTER)**。



註
僅當光碟插入本機時，您可以調節輸出電平。

提示
輸出電平在 -6 dB 至 +6 dB 之間可調。

改變角度

如果 DVD 上的場面錄製了多種角度 (多角度)，則您可以改變視角。

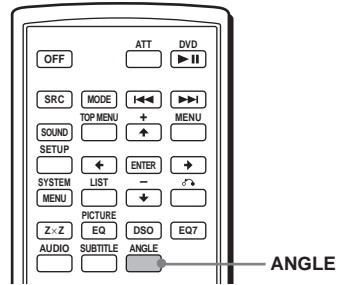

反覆按 **(ANGLE)** 選擇想要的角度數。



角度將發生改變。

註
視DVD而定，即使以多角度錄製，您可能無法改變角度。

提示
您也可以播放模式選單中選擇 “ANGLE” 來改變觀看角度 (第 13 頁)。

顯示字幕 DVD

您可以開啓或關閉字幕，如果 DVD 中錄製了多種語言的字幕，則可以改變字幕語言。

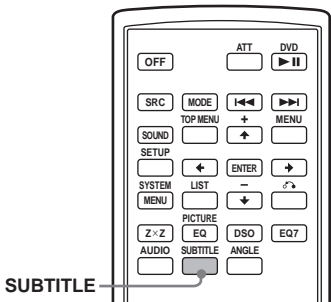

- 1 在播放過程中按 (SUBTITLE)。出現字幕語言。
- 2 反覆按 (SUBTITLE) 選擇需要的語言。

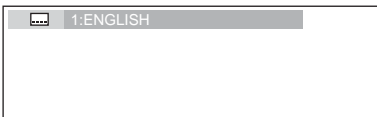

可使用的語言視光碟而異。
當出現 4 位數字時，則輸入與想要語言相對應的語言代碼（第 47 頁）。

若要關閉字幕

反覆按 (SUBTITLE) 選擇“OFF”。

註

視 DVD 而定，即使錄製了多語言字幕，您可能無法改變（或關閉）字幕。

提示

您也可以播放模式選單（第 13 頁）或 DVD 選單（第 19 頁）中選擇“SUBTITLE”來改變字幕語言。

放大影像 DVD VCD

您可以放大影像。

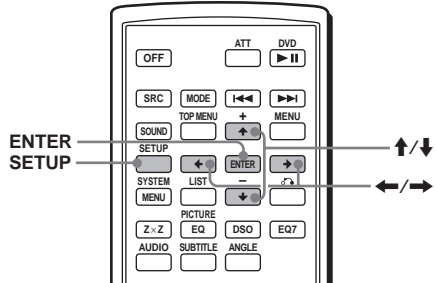

- 1 在播放過程中按 (SETUP)。出現播放模式選單。
- 2 按 ↑/↓ 選擇 (ENTER) (CENTER ZOOM)，然後按 (ENTER)。出現當前選項。
- 3 按 ↑/↓ 選擇想要的選項 (ZOOM×1, ×2*, ×4*)，然後按 (ENTER)。影像被放大。
* 影像變成顆粒狀。

若要移動幀的位置

放大影像後，按 ←/↑/↓/→。

若要恢復原來的比例

在步驟 3 中選擇“ZOOM×1”。

若要關閉播放模式選單

按 (SETUP)。

註

- 視 DVD 而定，您可能無法改變放大倍數。
- 如果您重續播放，影像將返回至原來的比例。

改變影像品質

— 影像 EQ

您可以選擇適合汽車內部亮度的影像品質。您可以將“CUSTOM SETUP”中的“PICTURE EQ”設定為“LIGHT OFF”、“LIGHT ON”或“AUTO”（第 31 頁）。各個設定選項（以下）不同。如果您將“PICTURE EQ”設定為“AUTO”，則可使用的選項根據汽車照明打開或關閉而自動切換。

可以使用以下設定選項。

- NORMAL - 正常影像品質。
- Daytime*1 - 適合於明亮的地方。
- Sunset*1 - 適合光線有點暗時。
- Shine*1 - 適合於非常明亮的地方（如，光線反射在監視器上時）。
- Night*2 - 監視器變暗，而不是在夜晚分散您駕車的注意力。
- Midnight*2 - 使監視器比“Night”設定更暗。
- Theater*2 - 使監視器變亮；適合於您想在夜晚觀看明亮的監視器。
- CUSTOM - 使用者可調節的設定。

*1 當“CUSTOM SETUP”中的“PICTURE EQ”設定為“LIGHT OFF”或“AUTO”，且汽車照明關閉時有效。

*2 當“CUSTOM SETUP”中的“PICTURE EQ”設定為“LIGHT ON”或“AUTO”，且汽車照明打開時有效。

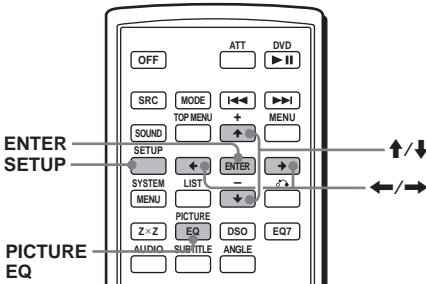

在播放過程中，反覆按  選擇所需要的設定。



提示

您也可以通過選擇播放模式選單中的“PICTURE EQ”改變影像品質（第 13 頁）。

調節個人設定

您可以儲存您自己的使用者 - 不同影像色調的可調節設定。



1 在播放過程中按 。

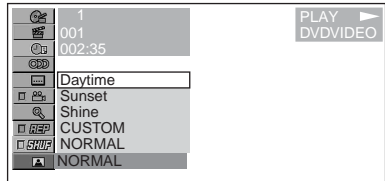

出現播放模式選單。

2 按  選擇  (PICTURE EQ)，然後按 。

出現設定項目。



3 按  選擇“CUSTOM”，然後按 。

4 按  選擇設定項目，然後按  調節電平。

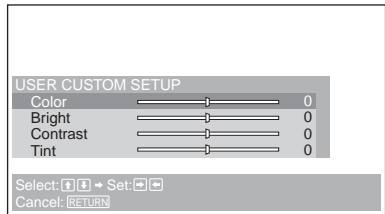

5 按 。

提示

“LIGHT OFF”和“LIGHT ON”的調節可以被分開儲存。

鎖定光碟

— 視聽者控制

您可以鎖定光碟，或根據預先確定的等級（如觀看者的年齡）來設定播放限制。當播放視聽者控制功能相容 DVD 時，受到播放限制的場面被阻擋，或被其它場面所替換。

設定視聽者控制功能為開啓

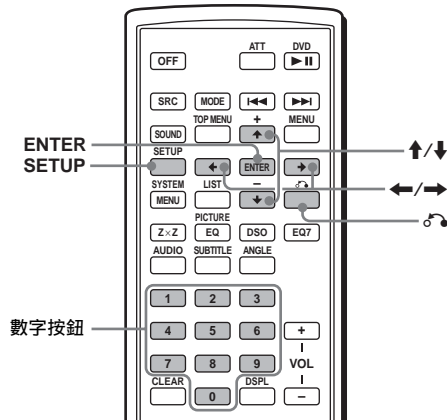

- 1 在播放停止時按 **(SETUP)**。
出現設定選單。
- 2 按 **↑/↓** 選擇  (CUSTOM SETUP)，然後按 **(ENTER)**。
出現設定項目。
- 3 按 **↑/↓** 選擇“PARENTAL CONTROL”，然後按 **(ENTER)**。
出現視聽者控制選項。

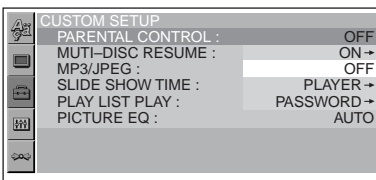

- 4 按 **↑/↓** 選擇“ON →”，然後按 **(ENTER)**。
出現密碼設定顯示。

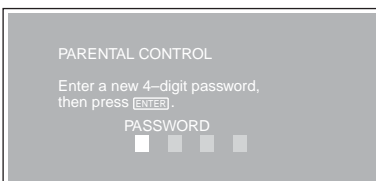

- 5 按數字按鈕輸入您的密碼，然後按 **(ENTER)**。
出現確認顯示。

- 6 若要確認，按數字按鈕再次輸入您的密碼，然後按 **(ENTER)**。
視聽者控制設定完成。

若要關閉設定選單
按 **(SETUP)**。

設定視聽者控制功能為關閉

- 1 在播放停止時按 **(SETUP)**。
出現設定選單。
- 2 按 **↑/↓** 選擇  (CUSTOM SETUP)，然後按 **(ENTER)**。
出現設定項目。
- 3 按 **↑/↓** 選擇“PARENTAL CONTROL”，然後按 **(ENTER)**。
出現視聽者控制選項。
- 4 按 **↑/↓** 選擇“OFF →”，然後按 **(ENTER)**。
出現輸入密碼顯示。

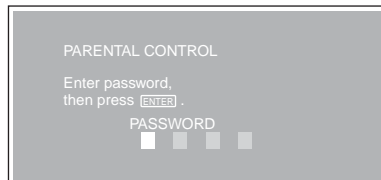

- 5 按數字按鈕輸入您的密碼，然後按 **(ENTER)**。
出現“Parental control is canceled”。

如果輸入了錯誤的數字，按 **←** 移動指針並重新輸入數字。

更改地區和該地區的电影收視率等級

您可以根據地區和該地區的电影收視率設定限制等級。

- 1 在播放停止時按 **(SETUP)**。
出現設定選單。
- 2 按 **↑/↓** 選擇  (CUSTOM SETUP)，然後按 **(ENTER)**。
出現設定項目。
- 3 按 **↑/↓** 選擇“PARENTAL CONTROL”，然後按 **(ENTER)**。
出現視聽者控制選項。

4 按 **↑/↓** 選擇 “PLAYER →”，然後按

(ENTER)。

當視聽者控制已經設定為開啓時，出現要求您輸入密碼的顯示畫面。

若要更改設定，則輸入您的密碼，然後按

(ENTER)。

如果輸入了錯誤的數字，按 **←** 移動指針並重新輸入數字。

5 按 **↑/↓** 選擇 “STANDARD”，然後按

(ENTER)。

出現標準選項。

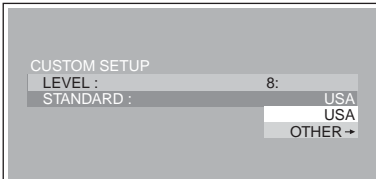

6 按 **↑/↓** 選擇想要的地區，以套用該地區電影收視率，然後按 **(ENTER)**。

區域選擇完畢。

如果您想要在“地區代碼列表”（第 27 頁）中選擇該標準，則選擇 “OTHERS →”，然後使用數字按鈕輸入該地區標準的代碼號。

7 按 **↑/↓** 選擇 “LEVEL”，然後按 **(ENTER)**。

出現收視率選項。

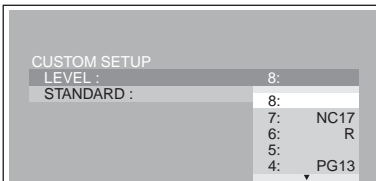

數字越小，限制等級越嚴格。

8 按 **↑/↓** 選擇想要的收視率，然後按

(ENTER)。

視聽者控制設定完成。

若要關閉設定選單

按 **(SETUP)**。

註

當您播放沒有視聽者控制功能的光碟時，則無法限制本機播放。

地區代碼列表

標準	代碼號
阿根廷	2044
奧地利	2046
澳大利亞	2047
巴基斯坦	2427
巴西	2070
比利時	2057
丹麥	2115
德國	2109
俄羅斯	2489
法國	2174
菲律賓	2424
芬蘭	2165
荷蘭	2376
韓國	2304
加拿大	2079
馬來西亞	2363
墨西哥	2362
紐西蘭	2390
挪威	2379
葡萄牙	2436
日本	2276
瑞典	2499
瑞士	2086
泰國	2528
西班牙	2149
新加坡	2501
義大利	2254
印度	2248
印度尼西亞	2238
英國	2184
智利	2090
中國	2092

續下頁 →

更改密碼

- 1 在播放停止時按 **(SETUP)**。
出現設定選單。
- 2 按 **↑/↓** 選擇 **(CUSTOM SETUP)**，然後按 **(ENTER)**。
出現設定項目。
- 3 按 **↑/↓** 選擇“PARENTAL CONTROL”，然後按 **(ENTER)**。
出現視聽者控制選項。
- 4 按 **↑/↓** 選擇“PASSWORD →”，然後按 **(ENTER)**。
出現輸入密碼顯示畫面。
- 5 按數字按鈕輸入您的 4 位數密碼，然後按 **(ENTER)**。
如果輸入了錯誤的數字，按 **←** 移動指針並重新輸入數字。
- 6 按數字按鈕輸入新的 4 位數密碼，然後按 **(ENTER)**。
- 7 若要確認，按數字按鈕再次輸入您的 4 位數密碼，然後按 **(ENTER)**。

要返回至先前的顯示
按 **(RETURN)**。

若要關閉設定選單
按 **(SETUP)**。

設定和調整

使用設定選單

使用設定選單，可對影像和聲音等項目進行多種調整。除了其它設定，您也可以設定字幕和畫面顯示語言。關於每個設定項目的詳細說明，參見第 29 頁至第 32 頁。

註

光碟內存儲的播放設置優先級比設定選單設置更高，且並非描述的所有功能都有效。

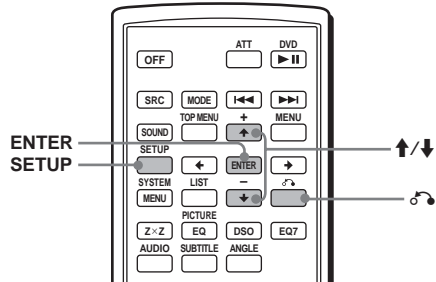

基本操作

例如：當您想要將縱橫比（“MONITOR TYPE”）更改為“4:3 PAN SCAN”時。

- 1 在播放停止時按 **(SETUP)**。
出現設定選單。

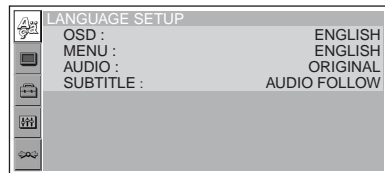

- 2 按 **↑/↓** 選擇 **(SCREEN SETUP)**，然後按 **(ENTER)**。
出現設定顯示畫面。

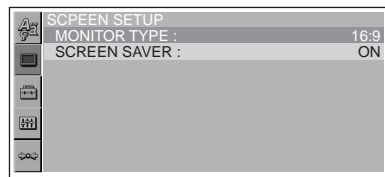

- 3 按 **↑/↓** 選擇 “MONITOR TYPE”，然後按 **(ENTER)**。
出現監視器類型選項。

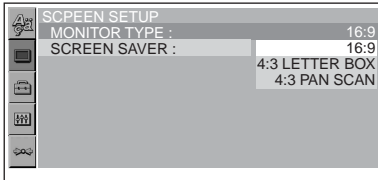

- 4 按 **↑/↓** 選擇 “4:3 PAN SCAN”，然後按 **(ENTER)**。
套用設定後，設定即完成。

要返回至先前的顯示
按 **↶**。

若要關閉設定選單
按 **(SETUP)**。

若要復原全部設定項目

— 復原 **↶**

- 1 在步驟 2 中選擇 **↶** (RESET)，然後按 **(ENTER)**。
- 2 按 **↑** 選擇 “YES”，然後按 **(ENTER)**。
設定選單中所有設定*均返回至預設設定。
* 不包括視聽者控制設定。

若要取消復原
在步驟 2 中選擇 “NO”。

註
復原設定選單項目需要幾秒鐘才能完成，因此在復原過程中切勿關機。

設定顯示語言或聲音軌跡

— 語言設定 **↶**

“LANGUAGE SETUP” 可以為畫面顯示或聲音軌跡設定所需要的語言。

在設定選單中選擇 **↶** (LANGUAGE SETUP)，然後選擇所需要的設定項目。
有關設定步驟的詳細說明，請參見第 28 頁 “使用設定選單”。

OSD (畫面顯示語言)
切換畫面上顯示的語言。

MENU **DVD**
切換光碟上的選單語言。

AUDIO **DVD**
切換聲音軌跡語言。
當選擇 “ORIGINAL” 時，將選擇光碟優先設定的語言。

SUBTITLE **DVD**
切換錄製在光碟上的字幕語言。
當選擇 “AUDIO FOLLOW” 時，字幕語言根據您選擇的聲音軌跡語言而改變。

註
當您在 “MENU”、“SUBTITLE” 或 “AUDIO” 中選擇了一種未錄製在光碟上的語言時，本機會自動選擇其中一種已錄製的語言。

提示
如果您在 “MENU”、“SUBTITLE” 或 “AUDIO” 中選擇 “OTHERS →”，請用數字鍵從 “語言代碼列表” (第 47 頁) 中選擇並輸入語言代碼。

設定螢幕

— 螢幕設定

“SCREEN SETUP”用於調節所連接監視器的設定。

在設定選單中選擇  (SCREEN SETUP)，然後選擇所需要的設定項目。
有關設定步驟的詳細說明，請參見第28頁“使用設定選單”。
下表中有“*”的設定項目為預設設定。

MONITOR TYPE

選擇所連接監視器的縱橫比（標準 4:3 或寬螢幕）。

16:9*	顯示寬螢幕影像。 當您連接寬螢幕監視器或帶寬螢幕模式功能的監視器時，請選擇此項。
4:3 LETTER BOX	顯示寬螢幕影像時，螢幕頂部和底部有黑帶。 與 4:3 螢幕監視器連接時選擇此項。
4:3 PAN SCAN	在整個螢幕上顯示一個寬影像，並自動切除超出螢幕部分。 與 4:3 螢幕監視器連接時選擇此項。

16:9



4:3 LETTER BOX



4:3 PAN SCAN

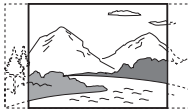

註
視 DVD 而定，有些 DVD 可能自動選擇“4:3 LETTER BOX”以代替“4:3 PAN SCAN”，反之亦然。

SCREEN SAVER

打開並關閉螢幕節能。如果本系統處於停止模式 5 分鐘，則出現螢幕節能影像。螢幕節能能幫助防止顯示設備受損（餘像）。按 DVD  關閉螢幕節能。

ON	打開螢幕節能。
OFF*	關閉螢幕節能。

個人設定

— 個人設定

“CUSTOM SETUP”用於設定本機的播放狀況。

在設定選單中選擇  (CUSTOM SETUP)，然後選擇所需要的設定項目。

有關設定步驟的詳細說明，請參見第 28 頁“使用設定選單”。

下表中有 “*” 的設定項目為預設設定。

PARENTAL CONTROL

設定播放限制，使本機不播放不適合的光碟或場面（第 26 頁）。

ON →	設定視聽者控制功能為開啓。
OFF →*	設定視聽者控制功能為關閉。
PLAYER →	設定限制標準和限制等級。
PASSWORD →	設定新的 4 位數密碼。

MULTI-DISC RESUME

最多儲存 20 盤不同光碟的重續播放點。

ON*	記憶體中最多儲存 20 盤光碟的重續播放設定。（即使您選擇“OFF”，這些設定仍保留在記憶體中。）
OFF	取消儲存在記憶體中的重續設定。僅在本機內當前光碟重續播放點重新開始播放。

註

如果使用視聽者控制，則重續播放無效。若是這樣，則插入光碟時，從光碟的開頭開始播放。

MP3/JPEG

如果 MP3 檔案和 JPEG 檔案在同一盤光碟中，設定優先權。

MP3*	播放時優先於 JPEG 檔案。
JPEG	播放時優先於 MP3 檔案。

SLIDE SHOW TIME

設定光碟上影像顯示的時間。

5sec	每 5 秒鐘切換影像。
10sec*	每 10 秒鐘切換影像。
20sec	每 20 秒鐘切換影像。
40sec	每 40 秒鐘切換影像。
60sec	每 60 秒鐘切換影像。
FIXED	取消切換影像。

PLAY LIST PLAY

設定 VR 模式的 DVD-RW 上最初錄製的標題與已編輯的播放目錄之間的優先權。

ORIGINAL*	最初錄製的標題優先於編輯的播放目錄。
PLAY LIST	優先於最初錄製的標題。

註

- 播放目錄播放僅適用於 VR 模式的 DVD-RW。
- 如果光碟上沒有建立播放目錄，則播放最初錄製的標題。

PICTURE EQ

選擇此項顯示影像品質選項。

AUTO*	根據汽車照明打開或關閉切換選項。（僅當連接了照明控制導線時有效。）
LIGHT OFF	顯示白天使用的選項。
LIGHT ON	顯示夜晚使用的選項。

音頻設定

— 音頻設定

“AUDIO SETUP” 使您可以根據播放條件和所連接的裝置調節聲音。

在設定選單中選擇  (AUDIO SETUP)，然後選擇所需要的設定項目。

有關設定步驟的詳細說明，請參見第 28 頁“使用設定選單”。

下表中有 “*” 的設定項目為預設設定。

AUDIO DRC (動態範圍控制)

當播放符合 “AUDIO DRC” 的 DVD 時將音量調低，使聲音清晰。

此設定會影響 FRONT/REAR AUDIO OUT 的輸出。

STANDARD*	通常選擇此位置。
WIDE RANGE	給您帶來身臨其境的感覺。

DOWNMIX

當播放帶有後置聲音元素 (聲道) 或以 Dolby Digital 格式錄製的 DVD 時，將合併的方式切換至 2 聲道。關於後置訊號分量的詳細說明，請參見第 22 頁“查看節目格式”。此設定會影響 FRONT/REAR AUDIO OUT 的輸出。

SURROUND	當本機連接到符合 Dolby Surround (Pro Logic) 音頻部件時選擇此項。
NORMAL*	當本機連接到不符合 Dolby Surround (Pro Logic) 音頻部件時選擇此項。

DOLBY DIGITAL

選擇 Dolby Digital 訊號類型。

DOLBY DIGITAL*	當本機連接到帶內建 Dolby Digital 解碼器的音頻部件時選擇此項。
DOWNMIX PCM	當本機連接到缺少內建 Dolby Digital 解碼器的音頻部件時選擇此項。您可以通過調節 “AUDIO SETUP” 中的 “DOWNMIX” 項目，選擇符合或不符合 Dolby Surround (Pro Logic) 的訊號 (第 32 頁)。

DTS

選擇是否輸出 DTS 訊號。

ON*	當本機連接到帶內置 DTS 解碼器的音頻部件時選擇此項。
OFF	當本機連接到帶內建 DTS 解碼器的音頻部件時選擇此項。

收音機

警告

當在駕車過程中要調諧電臺時，須使用最佳調諧記憶功能 (BTM)，以免發生事故。

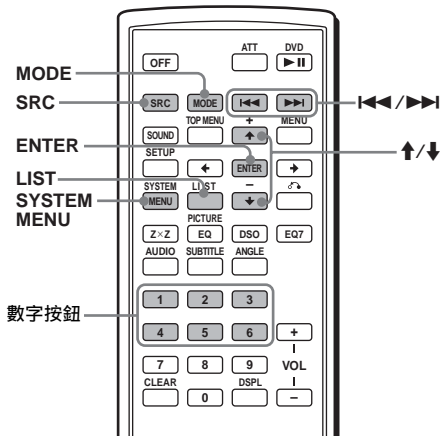

自動儲存

— BTM

1 反覆按 **(SRC)** (SOURCE)，直至出現 “TUNER”。

若要改變波段，則反覆按 **(MODE)**。您可以從 FM1、FM2、FM3、AM1 或 AM2 中選擇。

2 按 **(SYSTEM MENU)**，然後反覆按 **↑/↓**，直至出現 “BTM”。

3 按 **(ENTER)**。

本機以頻率順序將電臺儲存在數字按鈕上 (**①** 至 **⑥**)。

當設定存儲完畢時，本機發出一聲提示音。

手動儲存

接收您要儲存的電臺時，按住一個數字按鈕 (**①** 至 **⑥**) 不放，直至出現 “MEM”。數字按鈕指示即在顯示幕上出現。

註

若您試圖在已儲存有電臺的數字按鈕上儲存另一個電臺，則以前存入的電臺將被替換。

接收已儲存的電臺

選擇波段，然後按一個數字按鈕（① 至 ⑥）或 ↑/↓。

自動調諧

選擇波段，然後按 ◀◀◀/▶▶▶ 搜尋電臺。
當本機接收到一個電臺時，掃描即停止。
如此反覆操作直至接收到所要的電臺。

提示

若您知道所要收聽的電臺頻率，請按住 ◀◀◀/▶▶▶ 不找到近似頻率，然後反覆按 ◀◀◀/▶▶▶ 按鈕精確調節到所要的頻率（手動調諧）。

用主機操作

若要搜尋電臺，則按 (SEEK) +/-。

通過列表接收電臺

一列表

您可以列出頻率列表。

1 選擇波段，然後按 (LIST)。
顯示頻率。

2 反覆按 ↑/↓，直至出現想要的電臺。



3 按 (ENTER) 接收此電臺。

其他功能

調節聲音特性

您可以調節低音，高音，平衡，音量衰減和超低音揚聲器音量。

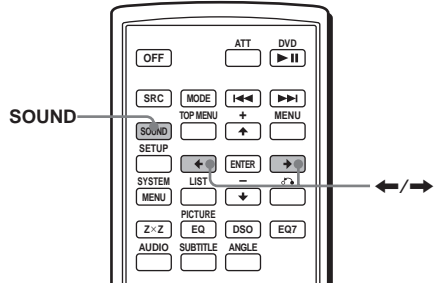

1 選擇一個音源，然後反覆按 (SOUND)，選擇所需要的項目。

項目如下改變：

BAS (低音) → TRE (高音) →
BAL (左-右) → FAD (前-後) →
SUB (超低音揚聲器音量) *

* 最低設定時顯示 “∞”，並最多能調節 20 級。

2 反覆按 ◀/▶，調節選擇的項目。

3 秒鐘後，設定完成，顯示返回正常播放 / 接收模式。

註

選擇了項目之後，須在 3 秒內進行調節。

用主機操作

在步驟 2 中，若要調節選擇的項目，則按音量 +/- 按鈕。

調節均衡曲線

— EQ7 調諧

您可以調節和儲存不同音調範圍的均衡器設定。

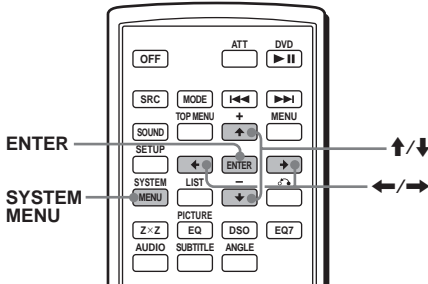

- 1 選擇一個音源，然後按 (SYSTEM MENU)。
- 2 反覆按 \uparrow/\downarrow ，直至出現 “EQ7 TUNE”，然後按 (ENTER)。
- 3 反覆按 \leftarrow/\rightarrow 選擇所要的均衡器類型，然後按 (ENTER)。
- 4 反覆按 \leftarrow/\rightarrow ，選擇所需要的頻率。
頻率如下改變：
62Hz \leftrightarrow 157Hz \leftrightarrow 396Hz \leftrightarrow 1kHz \leftrightarrow 2.5kHz \leftrightarrow 6.3kHz \leftrightarrow 16kHz
- 5 反覆按 \uparrow/\downarrow 調節想要的音量電平。
音量電平以 1 dB 為遞級，從 -10 dB 至 +10 dB 進行調節。



重複步驟 4 和步驟 5 調節均衡曲線。
若要復原至出廠設定的均衡曲線，請按 (ENTER)。

- 6 按 (ENTER)。
設定完成，顯示返回正常播放 / 接收模式。

標註電臺 / 光碟

當您接收電臺或播放具有 CUSTOM FILE 功能的 CD 換碟機中的光碟時，您可以對每個電臺 / 光碟標註最多 8 個字元的自訂名稱（電臺記憶 / 光碟記憶）。

如果您標註電臺 / 光碟，則該名稱將出現在列表中（第 33 頁或第 37 頁）。

- 1 當正在接收或播放您要標註的電臺或光碟時，按 (SYSTEM MENU)。
- 2 反覆按 \uparrow/\downarrow ，直至出現 “NAMEEDIT”，然後按 (ENTER)。



- 3 反覆按 \uparrow/\downarrow ，直至出現想要的字元。
字元如下改變：
A \leftrightarrow B \leftrightarrow C ... \leftrightarrow 0 \leftrightarrow 1 \leftrightarrow 2 ... \leftrightarrow +
 \leftrightarrow - \leftrightarrow * ... \leftrightarrow _ (空格) \leftrightarrow A
若要移動數字指示，則按 \leftarrow/\rightarrow 。
如此反覆操作直至輸入整個名稱。
- 4 按 (ENTER)。
標註完成，顯示返回正常接收 / 播放模式。

若要顯示名稱，則在接收 / 播放過程中按 (DSPL)。

提示

- 若要修改或消除字元，則覆蓋或輸入 “_”。
- 光碟記憶始終優先於任何其他預先錄製的標題。
- 如果連接了具有 CUSTOM FILE 功能的換碟機，則您可以在本機上標註光碟。
- “REP-TRACK” 和所有隨機播放將暫停至標註完成。

刪除自訂名稱

- 1 選擇已儲存您要刪除的自訂名稱的裝置，然後按 (SYSTEM MENU)。
- 2 反覆按 \uparrow/\downarrow ，直至出現 “NAME DEL”，然後按 (ENTER)。
出現儲存的名稱。
- 3 反覆按 \uparrow/\downarrow 選擇想要刪除的名稱。
- 4 按 (ENTER)。
該名稱被刪除。若要刪除其他名稱，請重複步驟 3 和步驟 4 的操作。
- 5 按兩次 (SYSTEM MENU)。
本機返回到正常接收 / 播放模式。

調節裝置選單項目

— SYSTEM MENU

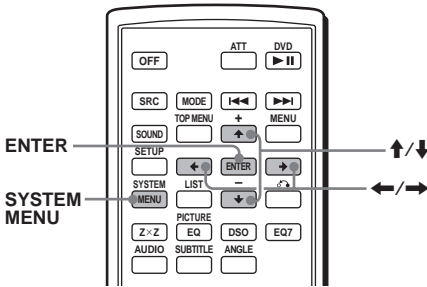

- 1 按 **(SYSTEM MENU)**。
- 2 反覆按 **↑/↓**，直至出現需要的項目。
- 3 按 **←/→** 選擇想要的設定（例如：“ON”或“OFF”）。
- 4 按 **(ENTER)**。

設定完成，顯示返回正常播放 / 接收模式。

註

顯示的項目視音源和設定而異。

提示

按住 **↑/↓**，就可在各種類別中輕鬆地進行切換。

以下項目可以設定（詳細步驟請參見參考頁）：

“●”表示預設設定。

SET（設定）

CLOCK-ADJ（時鐘調節）（第 8 頁）

BEEP

設定 “ON” (●) 或 “OFF”。

RM（旋轉式控制器）

改變旋轉式遙控器的操作方向。

- “NORM” (●)：按工廠設定位置使用旋轉式控制器。
- “REV”：當您將旋轉式控制器安裝在汽車方向盤軸的右側時。

AUX-A*1（AUX 音頻）

將 AUX 音源顯示轉換為 “ON” (●) 或 “OFF”（第 37 頁）。

PAL/NTSC*1*2

將電視機彩色系統改變為 PAL 或 NTSC。

WL*1*3（無線）

- “CH1” (●)、“CH2”、“CH3”、“CH4”：避免對無線傳輸的干擾。
- “OFF”：關閉無線傳輸。

DSPL（顯示）

CLOCK（時鐘資訊）

同時顯示時鐘和顯示項目。

- “ON”：同時顯示。
- “OFF” (●)：不同時顯示。

DIM（調光器）

改變顯示幕亮度。

- “AT” (●)：打開汽車照明時，顯示幕自動變暗。*4
- “ON”：使顯示幕變暗。
- “OFF” (●)：關閉調光器。

CONTRAST

調節主機顯示幕的對比度。

對比度等級分 7 級調節。

M.DSPL*5（動作顯示）

選擇動作顯示模式。

- “SA” (●)：顯示運動圖樣和頻譜分析圖形。
- “ON”：顯示運動圖樣。
- “OFF”：關閉動作顯示。

DEMO*1（示範）

設定 “ON” (●) 或 “OFF”（第 8 頁）。

A.SCRLL（自動滾動）

更改了光碟 / 文件夾時，自動滾動顯示較長的項目。

- “ON”：滾動。
- “OFF” (●)：不滾動。

P/M（播放模式）

LOCAL（本地搜尋模式）

- “ON”：只調入訊號較強的電臺。
- “OFF” (●)：調入正常接收。

MONO（單聲道模式）

改善訊號弱的 FM 接收，選擇單聲道接收模式。

- “ON”：以單聲道收聽立體聲廣播。
- “OFF” (●)：以立體聲收聽立體聲廣播。

SND（聲音）

EQ7 TUNE（第 34 頁）

HPF（高通濾波器）

選擇前置 / 後置揚聲器截止頻率：“OFF” (●)，“78HZ”或“125HZ”。

LPF（低通濾波器）

選擇超低音揚聲器截止頻率：“OFF” (●)，“125HZ”或“78HZ”。

LOUD（響度）

增強低音時的低音和高音。

- “ON”：增強低音和高音。
- “OFF” (●)：不增強低音和高音。

DVD LVL*6（DVD 電平）（第 23 頁）

根據錄製的 DVD 音頻格式，設定音頻輸出電平。

續下頁 →

AUX LVL*7 (輔助電平)

調節每個連接的輔助設備的音量電平。此設定無需調節音源間的音量電平。

EDIT

NAMEEDIT (第 34 頁)

NAME DEL (第 34 頁)

BTM (第 32 頁)

*1 本機關閉時。

*2 預設設定視機型而異：

PAL: 亞洲機型

NTSC: 拉丁美洲機型

*3 僅限於 MEX-R5

*4 連接了照明控制導線時。

*5 本機打開時。

*6 光碟播放時。

*7 連接並播放輔助設備時。

使用選購設備

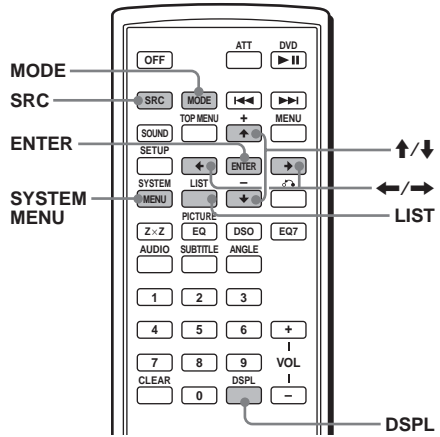

CD/MD 換碟機

選擇換碟機

- 1 反覆按 (SRC) (SOURCE)，直至出現“CDC1”或“MDC1”。
- 2 反覆按 (MODE)，直至出現想要的換碟機。

CD/MD 換碟機的裝置編號



播放開始。

跳過文件夾和光碟

在播放過程中按 ↑/↓。

跳過	按 ↑/↓
文件夾	並釋放 (保持片刻)。
連續跳過文件夾	第一次釋放的 2 秒鐘內。
光碟	反覆。
連續跳過光碟	然後, 在 2 秒鐘內再按下並保持不放。

用主機操作

若要跳過光碟, 則按 (3) (ALBM -) 或 (4) (ALBM +)。

若要跳過文件夾, 則按住 (3) (ALBM -) 或 (4) (ALBM +)。

重複並隨機播放

(用主機操作)

播放過程中，反覆按 ① (REP) 或 ② (SHUF)，直至出現想要的設定。

選擇	播放
REP-DISC*	重複播放光碟。
SHUF-CHGR*	以隨機順序播放換碟機中的軌跡。

* 連接了一台或多台 CD/MD 換碟機時。

若要返回正常播放模式，則選擇 “REP-OFF” 或 “SHUF-OFF”。

通過名稱找出光碟 — 列表

當連接了有 CUSTOM FILE 功能的 CD 換碟機或 MD 換碟機時，您可以從列表中選擇一盤光碟。如果您為光碟標註了名稱，則名稱出現在列表上。

- 1 在播放過程中按 (LIST)。出現光碟號和光碟名稱。
- 2 反覆按 ↑/↓，直至出現想要的光碟。
- 3 按 (ENTER) 播放此光碟。

旋轉式控制器 RM-X4S

貼標籤

根據您安裝旋轉式控制器的方法貼指示標籤。

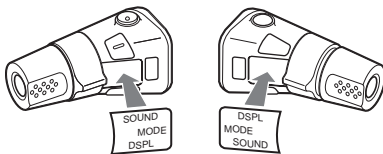

控制器位置

旋轉式遙控器上與主機或卡片式遙控器上的對應的按鈕控制相同的功能。

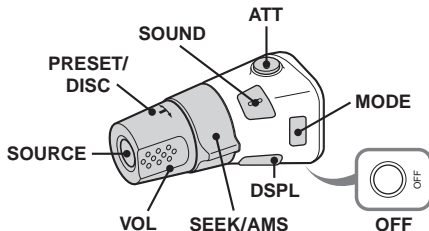

旋轉式遙控器上的以下控制器需要與主機或卡片式遙控器不同的操作。

- PRESET/DISC 控制器
選擇預設電臺；控制 CD，與主機上的 ③/④ (ALBM -/+) 或卡片式遙控器上的 ↑/↓ 相同（推入並旋轉）。
- VOL (音量) 控制器
與音量 +/- 按鈕相同（旋轉）。
- SEEK/AMS 控制器
與主機上的 (SEEK) +/- 或卡片式遙控器上的 ◀◀/▶▶ 相同（旋轉，或旋轉並保持）。

改變操作方向

控制器如下圖所示的操作方向為出廠設定。

增加

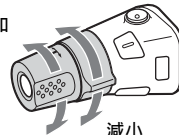

減少

若需要將旋轉式控制器安裝在汽車方向盤軸的右側，您可以將控制器的操作方向反置。

推 VOL 控制器時，按住 (SOUND)。

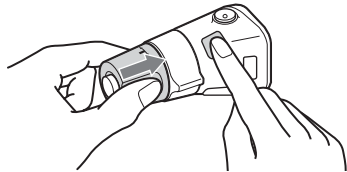

提示

您也可以在此選單中改變這些控制器的操作方向（第 35 頁）。

輔助音頻設備

您可以將選購的 Sony 便攜式設備連接到本機的 BUS AUDIO IN/AUX IN 端子。如果換碟機或其他設備未連接到此端子，則本機讓您通過汽車揚聲器聆聽便攜式設備。

註

當連接便攜式設備時，確保 BUS CONTROL IN 未連接。如果設備連接到 BUS CONTROL IN，則無法用 (SRC) (SOURCE) 選擇 “AUX”。

提示

當同時連接便攜式設備和換碟機時，請使用選購的 AUX-IN 選擇器。

選擇輔助設備

反覆按 (SRC) (SOURCE)，直至出現 “AUX”。

通過便攜式設備本身操作。

若要調節輔助設備的音量電平，請參見第 36 頁上的 “AUX LVL”。

切換前面 / 背面輸出

— Zone × Zone

您可以設定將 DVD 音頻 / 視頻輸出至背面監視器，並將另一個音源輸出至前面監視器。此功能便於您想在前面收聽收音機、音樂播放等，在背面進行 DVD 播放。

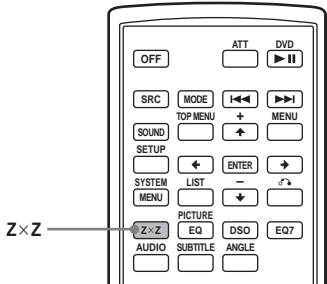

- 1 按 **(ZxZ)**。
- 2 按主機上的 **(SOURCE)**，切換前面的音源。用主機操作前面，用卡片式遙控器操作背面 (DVD)。

恢復正常狀態
按 **(ZxZ)**。

註

- 當啟動了 Zone × Zone 時，以下卡片式遙控器上的按鈕不起作用：**(ATT)**，**(SRC)** (SOURCE)，**(MODE)**，**(VOL)** +/-，**(SYSTEM MENU)**，**(LIST)**，**(SOUND)**，**(DSO)**，**(EQ7)**。
- 即使光碟退出，Zone × Zone 也不會被取消，且再次插入光碟時，Zone × Zone 也啟動。

附加資訊

保養

更換卡片式遙控器的鋰電池

一般情況下，電池能維持大約 1 年的時間。（使用壽命可能會變短，這取決於電池的使用狀況。）

當電池的電力變弱時，卡片式遙控器的操作距離將變短。此時，請更換一個新的 CR2025 鋰電池。使用其他電池可能有引起火災或爆炸的危險。

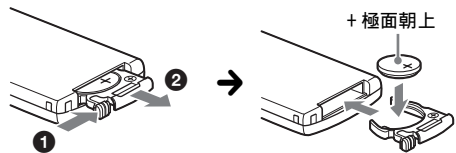

鋰電池的注意事項

- 鋰電池應放在兒童不易觸及的地方。萬一誤吞了電池，請立即找醫生。
- 用乾布擦拭電池，以保持接觸良好。
- 安裝電池時，必須保證極性正確。
- 別用金屬鑷子去夾電池，否則會引起短路。

警告

電池操作不當可能引起爆炸。
請勿對電池充電、拆解或投入火中。

更換保險絲

更換保險絲時，必須確保所使用的保險絲與原保險絲的安培數相同。若保險絲燒斷，請檢查電源連接並更換保險絲。若保險絲更換後又被燒斷，則可能是內部故障。此時，請向最近的 Sony 經銷商諮詢。

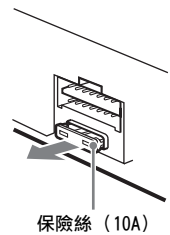

清潔連接器

若本機與前面板之間的連接器不乾淨，則本機可能不能正常工作。為防止這種情況發生，請卸下前面板（第 8 頁），然後用蘸有酒精的棉籤清潔連接器。切勿施加太大的力量。否則，可能損壞連接器。

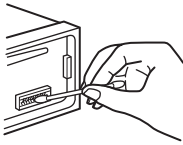

主機

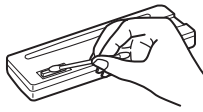

前面板的背部

註

- 為了安全起見，在清潔連接器之前，應關閉點火裝置並從點火開關上取出鑰匙。
- 千万不要用手指或任何金屬工具直接觸摸連接器。

拆卸本機

1 拆卸保護環。

- ① 拆卸前面板（第 8 頁）。
- ② 將開鎖鑰匙與保護環啮合。

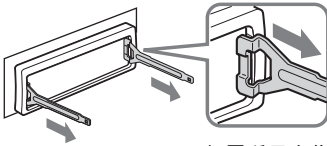

如圖所示定位開鎖鑰匙。

- ③ 拉出開鎖鑰匙以拆下保護環。

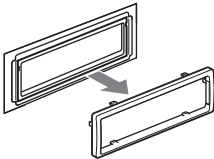

2 取出裝置。

- ① 將兩把開鎖鑰匙同時插入，直至聽到喀嗒聲。

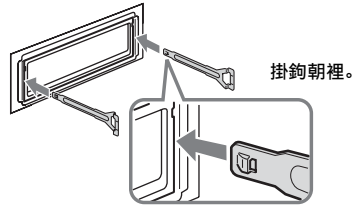

掛鉤朝裡。

- ② 拉出開鎖鑰匙，使裝置脫離原位。

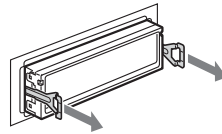

- ③ 將本機從安裝位置滑出。

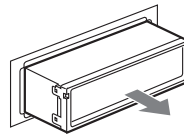

光碟注意事項

- 為保持光碟清潔，切勿接觸表面。拿光碟時請持其邊緣。
- 不使用時請將光碟裝入光碟盒或光碟匣內。
- 切勿使光碟受到熱源 / 高溫的影響。避免將光碟遺留在停泊的車廂內或儀表盤 / 後托架上。
- 切勿貼標籤，或使用帶有黏性墨水 / 殘留物的光碟。這類光碟在使用時會停止轉動，從而造成故障或毀壞光碟。



- 切勿使用任何貼有標籤或粘紙的光碟。使用此類光碟將引起如下故障：
 - 不能退出光碟（因為標籤或粘紙脫落並堵塞彈出裝置）。
 - 不能正確讀取聲音資料（例如，跳躍播放或不播放），因為熱源使粘紙或標籤皺縮造成光碟彎曲。
- 本機不能播放非標準形狀的光碟（如，心型，正方形，星型）。若試圖播放此類光碟，則可能損壞本機。切勿使用此類光碟。

- 本機不能播放 8 cm 光碟。
- 在播放之前，請使用商用清潔布清潔光碟。從光碟的中心向外擦拭。切勿使用酒精、稀釋劑、市售的清潔劑或用於留聲機唱片的抗靜電噴霧劑等溶劑。



關於無線傳輸的注意事項 (僅限於 MEX-R5)

本裝置可以用 FM 2.4 GHz 傳輸音頻 / 視頻。本裝置與其他 2.4 GHz 的設備同時使用可能會引起影像的干擾或音頻的雜訊。這不是故障，而是設備共用同一個工作頻率而引起的結果。

有關 DualDisc 的注意事項

DualDisc 為雙面光碟產品，一面錄製 DVD 資料，另一面錄製數位音訊資料。然而，由於 DualDisc 的音訊資料錄製面不符合 Compact Disc (CD) 標準，因此不保證能在本產品上播放。

關於 MP3 檔案

MP3 表示 MPEG-1 Audio Layer-3，是一項音樂檔案壓縮格式標準。此格式將音頻 CD 資料壓縮到原大小的 1/10 左右。

- 本機與以下標準相容。
 - 對於 CD
 - ISO 9660 level 1/level 2 格式, Joliet/Romeo 擴展格式
 - Multi Session
 - 對於 DVD
 - UDF Bridge 格式 (結合了 UDF 和 ISO 9660)
 - 對於 CD/DVD
 - ID3 標記 1.0, 1.1, 2.2, 2.3 和 2.4 版
- 最大數量:
 - 資料夾 (文件夾): 256 (包括根目錄資料夾和空資料夾)。
 - 光碟中含有的 MP3 檔案 (軌跡) 和資料夾: 1000 (如果資料夾 / 檔案名稱包含許多字元, 該數量可能小於 1000)。
 - 可顯示的資料夾 / 檔案名稱的字元數為 128; ID3 標記為 126 個字元。

註

- 在本機上使用之前，必須最終化光碟。
- 命名 MP3 檔案時，必須在檔案名稱後加上檔案副檔名 “.mp3”。
- 如果播放如 320 kbps 等高比特率 MP3，則聲音可能會斷斷續續。
- 在 VBR (可變比特率) MP3 檔案播放過程中或快進 / 後退過程中，已播放時間可能不會精確顯示。
- 當光碟以 Multi Session 錄製時，只有第一個區段格式的第一個軌跡被識別並播放 (任何其他格式被跳過)。格式的優先權為 CD-DA 和 MP3。
 - 當第一個軌跡為 CD-DA 時，只播放第一個區段的 CD-DA。
 - 當第一個軌跡不是 CD-DA 時，則播放 MP3 區段。如果光碟中沒有這些格式的資料，則顯示 “NO MUSIC”。
- 本機不能播放錄製了 MP3 的 Multi Border。
- 本機不能播放不是以 44.1 kHz 或 48 kHz 採樣率和 64 至 320 kbps 比特率錄製的 MP3 檔案。

規格

系統

雷射 半導體雷射
訊號格式系統 PAL/NTSC 可切換

DVD/CD 播放機部分 *

信噪比 120 dB
頻率響應 10 - 20000 Hz
抖晃率 低於可測限制
諧波失真 (DVD) 0.01 %
抖晃率 低於檢測值 (± 0.001 % W PEAK)

* 從 AUDIO OUT 插孔測量。

當播放採樣頻率為 96 kHz 的 PCM 音軌時, DIGITAL OUT 插孔的輸出訊號被轉換為 96 kHz 採樣頻率。

調諧器部分

FM

調諧範圍 亞洲機型:
87.5 - 108.0 MHz
(以 50 kHz 為一級)
拉丁美洲機型:
87.5 - 107.9 MHz
(以 200 kHz 為一級)
外接天線連接器
10.7 MHz/450 kHz
9 dBf
400 kHz 時為 75 dB
67 dB (立體聲),
69 dB (單聲道),
0.5 % (立體聲),
0.3 % (單聲道)
1 kHz 時 35 dB
30 - 15000 Hz

天線端子
中頻
可用靈敏度
選擇度
信噪比

1 kHz 時諧波失真

分離度
頻率響應

AM

調諧範圍 亞洲機型:
531 - 1602 kHz
(以 9 kHz 為一級)
拉丁美洲機型:
530 - 1710 kHz
(以 10 kHz 為一級)
外接天線連接器
10.7 MHz/450 kHz
30 μ V

天線端子
中頻
靈敏度

功率放大器部分

輸出 揚聲器輸出 (可靠的絕緣連接器)
揚聲器阻抗 4 - 8 Ω
最大功率輸出 52 W \times 4 (4 Ω 時)

無線 AV 部分 (僅限於 MEX-R5)

傳輸頻率 2414、2432、2450、
2468 MHz
調製方法 FM 調製
RF 輸出功率 -1.2 dBm

一般

輸出 前音頻 / 視頻輸出端子
後音頻 (Z \times Z) / 視頻輸出端子 (僅限於 MEX-R1)
後音頻輸出端子
超低音揚聲器輸出端子 (單聲道)
選購的數碼輸出端子
電動天線繼電器控制端子
功率放大器控制端子
電話 ATT 控制端子
照明控制端子
BUS 控制輸入端子
BUS 音頻輸入 / AUX IN 端子
停車煞車控制端子
遙控器輸入端子
天線輸入端子
音調控制
響度
電源要求
尺寸
安裝尺寸
質量
提供的附件
選購的附件

低音: 100 Hz 時 \pm 8 dB
高音: 10 kHz 時 \pm 8 dB
100 Hz 時 + 8 dB
10 kHz 時 + 2 dB
12 V DC 汽車電池 (負接地)
約 178 \times 50 \times 182 mm (寬 / 高 / 深)
約 182 \times 53 \times 161 mm (寬 / 高 / 深)
約 1.3 kg
RM-X702
安裝和連接用配件 (一套)
前面板盒 (1)
架空監視器
XVM-R70
靠頭監視器
XVM-H65
移動式監視器
XVM-F65 (對 MEX-R1)
移動式監視器
XVM-F65WL (對 MEX-R5)
CD 換碟機 (10 碟式)
CDX-757MX, CDX-656X
MD 換碟機 (6 碟式)
MDX-66XLP
音源選擇器
XA-C30
AUX-IN 選擇器
XA-300
光學音頻電纜
RC-104

續下頁 →

由 Dolby Laboratories 取得美國與其他國家之專利授權。

MPEG Layer-3 音頻編碼技術和專利由 Fraunhofer IIS 和 Thomson 授權。

註

本機不能連接至數位前置放大器或與 Sony BUS 系統相容的均衡器。

設計和規格若有變更，恕不另行通知。



- 某些部件的焊接使用無鉛焊料。(80% 以上)
- 某些電路板沒有使用鹵化阻燃劑。
- 機身沒有使用鹵化阻燃劑。
- 紙板箱印刷採用非 VOC (揮發性有機混合物) 蔬菜油墨。
- 包裝襯墊不使用聚苯乙烯保麗龍。

故障排除

下列檢查表有助於解決您使用本機時可能遇到的問題。
在使用下面的檢查表之前，請檢查連接和操作步驟是否正確。

一般

裝置無供電。

- 未進行正確的電源連接。
 - 檢查連接。若一切正常，則請檢查保險絲。
- 汽車不具有 ACC 位置。
 - 插入光碟開機。
- 如果本機關閉且顯示消失，則本機無法用遙控器操作。
 - 打開本機。

電動天線未伸出。

電動天線未裝繼電器。

儲存的電臺及正確走時被消除。

保險絲已熔斷。

開關發動器鑰匙時產生噪音。

導線與汽車附件電源連接器未正確匹配。

顯示從顯示視窗消失或不出現在顯示視窗中。

- 調光器設定為“DIM-ON”(第 35 頁)。
- 如果按住 (OFF)，顯示消失。
 - 再次按住 (OFF)，直至出現顯示。
- 連接器髒了 (第 39 頁)。

DSO 不起作用。

根據汽車內部類型和音樂類型，DSO 功能不一定能得到滿意的效果。

視所連接的監視器而定，點火開關調到 OFF 位置以後，本裝置可能需要幾秒鐘才關閉。這不是故障。

無線傳輸過程中發生的影像干擾和音頻雜訊。 (僅限於 MEX-R5)

- 本裝置可以用 FM 2.4 GHz 傳輸音頻 / 視頻。本裝置與其他 2.4 GHz 的設備同時使用可能會引起影像的干擾或音頻的雜訊。
 - 請更換頻道 (第 35 頁)。若無改善, 請停止使用其它設備。必要時, 也可以關閉本裝置的無線傳輸 (第 35 頁)。
- 傳輸器放置位置不正確。
 - 將選購的監視器 XVM-F65WL 更靠近本裝置放置。
 - 將傳送器放在比本裝置高的位置, 防止座位或乘客的阻擋。
 - 將傳送器放在一個穩定的地方, 否則其位置和角度可能會改變。
- 建議將後監視器安裝在第二排的前方。
- 如果音頻雜訊較強, 請取消 Zone × Zone 功能並使用汽車揚聲器。
- 駕駛過程中可能會因車外障礙物暫時引發干擾或音頻雜訊。

影像

無影像 / 影像有干擾。

- 未進行正確連接。
- 請檢查至所連接裝置之間的連接, 將設備的輸入選擇器設定至與本機相應的音源。
- 光碟髒、有裂紋或損壞。
- 本機安裝角度大於 45°。
- 本機未安裝在汽車上較堅固的位置。
- 監視器連接在 FRONT AUDIO/VIDEO OUT, 停車導線 (淡綠色) 沒有連接到停車煞車開關導線, 或者未採取停車煞車。
- 彩色系統設定不正確。
 - 根據連接的監視器, 將彩色系統設定至 “PAL” 或 “NTSC”。

影像不適合螢幕。

DVD 中的縱橫比是固定的。

聲音

沒有聲音 / 跳音 / 聲音爆裂。

- 未進行正確連接。
- 請檢查至所連接裝置之間的連接, 將設備的輸入選擇器設定至與本機相應的音源。
- 光碟髒、有裂紋或損壞。
- 本機安裝角度大於 45°。
- 本機未安裝在汽車上較堅固的位置。
- MP3 檔案採樣率不是 44.1 kHz 或 48 kHz。
- MP3 檔案比特率不是 64 至 320 kbps。
- 本機處於暫停播放模式, 或正在掃描。
- 本機處於快進或快倒模式。
- 未正確進行輸出設定。
- 調節 DVD 輸出電平 (第 23 頁)。
- 音量太低。
- 啓動了 ATT 功能, 或啓動了電話 ATT 功能 (當汽車電話的介面電纜連接至 ATT 導線時)。
- 衰減控制器 (FAD) 的位置未設定為 2 揚聲器系統。
- CD 換碟機與光碟格式 (MP3) 不相容。
 - 請使用與 Sony MP3 相容的 CD 換碟機或本機進行播放。

聲音嘈雜。

電線和電纜之間請保持距離。

操作

遙控器不工作。

- 遙控器與本機或遙控接收器之間有阻礙物。
- 卡片式遙控器與本機之間距離太遠。
- 卡片式遙控器未完全對準本機上的遙控感應器或接收器。
- 卡片式遙控器中的電池電力不足。

操作按鈕無效。

光碟不排出。

按 RESET 按鈕 (第 8 頁)。

無提示音。

提示音功能被取消 (第 35 頁)。

記憶內容已被消除。

- 已按下 RESET 按鈕。
 - 再將設定存入記憶中。
- 電源連接線或電池已被斷開。
- 電源連接導線未被正確連接。

顯示項目不滾動。

- 對於有許多字元的光碟, 可能無法滾動顯示。
- “A.SCRLL” 設定為關閉。
 - 設定 “A.SCRLL-ON” (第 35 頁) 或按本機上的 (SCRLL)。

當同時連接選購的 MGS-X1 和 MD 換碟機時, 音源顯示幕上不顯示 “MS” 或 “MD”。

本機將 MGS-X1 識別為一台 MD 裝置。

→ 按 (SRC) (SOURCE), 直至出現 “MS” 或 “MD”, 然後反覆按 (MODE)。

無法裝入光碟。

- 已裝入另外的光碟。
- 汽車點火鑰匙開關設定在 OFF 位置。

本機沒有開始播放。

- 光碟插反了。
→ 將光碟播放面朝下插入。
- 插入的光碟無法使用。
- 由於地區代碼的原因，插入的 DVD 不能使用。
- 本機內部有濕氣凝結。
- 插入的 DVD-R、DVD-RW、DVD+R、DVD+RW、CD-R 或 CD-RW 沒有最終化。

您無法選擇音源。

- 啓動了 Zone × Zone。
→ 按 **(ZxZ)** 關閉 Zone × Zone。

無法播放 MP3 檔案。

- 未依照 ISO 9660 level 1 或 level 2 格式，或擴展格式中的 Joliet 或 Romeo 進行錄製。
- MP3 檔案沒有 “.mp3” 副檔名。
- 檔案未以 MP3 格式儲存。
- 本機無法播放以 MP3PRO 格式儲存的檔案。
- 本機無法播放以 MPEG1 Audio Layer 3 之外的格式儲存的檔案。
- 光碟中同時儲存有 MP3 和 JPEG 檔案。
→ 將 “CUSTOM SETUP” 中的 “MP3/JPEG” 設定為 “MP3” (第 31 頁)。

MP3 檔案的開始播放時間較其他檔案長。

- 以下光碟要花費較長時間才能開始播放。
 - 以複雜的樹形架構錄製的光碟。
 - 以 Multi Session 錄製的光碟。
 - 能增加資料的光碟。

無法播放 JPEG 檔案。

- JPEG 檔案沒有擴展名 “.jpg”。
- 檔案未以 JPEG 格式儲存。
- 光碟中同時儲存有 MP3 和 JPEG 檔案。
→ 將 “CUSTOM SETUP” 中的 “MP3/JPEG” 設定為 “JPEG” (第 31 頁)。

無法正確顯示 MP3 音頻文件夾或軌跡的標題。

播放機只能顯示數字和字母。其他字元均顯示為 “-”。

光碟未從起始處開始播放。

受重續播放影響 (第 17 頁)。

播放自動停止。

播放帶自動暫停訊號的光碟時，本機在自動暫停訊號處停止播放。

您無法執行某些功能。

視光碟而定，您可能無法進行某些操作，如停止、搜尋、重複播放或隨機播放。詳細說明，請參見隨光碟附送的使用手冊。

無法改變音頻軌跡的語言。

- 請使用 DVD 選單，以代替在卡片式遙控器上的直接選擇按鈕 (第 19 頁)。
- 正在播放的 DVD 上未錄製多語言軌跡。
- 該 DVD 禁止改變聲音軌跡的語言。

無法改變或關閉字幕語言。

- 請使用 DVD 選單，以代替在卡片式遙控器上的直接選擇按鈕 (第 19 頁)。
- 播放的 DVD 未錄製多語言字幕。
- 該 DVD 禁止改變字幕。

無法改變角度。

- 請使用 DVD 選單，以代替在卡片式遙控器上的直接選擇按鈕 (第 19 頁)。
- 正在播放的 DVD 未錄製多角度。
- 該 DVD 禁止改變角度。

無線電接收

無法接收電臺。

有噪音干擾。

- 請將電動天線控制導線 (藍色) 或附件電源導線 (紅色) 連接至汽車天線升壓器的電源導線 (當您的汽車僅在後 / 側玻璃內有內建 FM/AM 天線時)。
- 檢查汽車天線的連接。
- 自動天線不能上升。
→ 檢查電動天線控制導線的連接。
- 檢查頻率。
- DSO 模式開啓時，聲音有時會受到噪音的影響。
→ 將 DSO 模式設定為 “OFF” (第 12 頁)。

不能預設調諧。

- 將正確的頻率儲存在記憶體內。
- 廣播訊號太弱。

不能自動調諧。

- 本地搜尋模式設定在 “ON”。
→ 將 “LOCAL” 設定為 “OFF” (第 35 頁)。
- 廣播訊號太弱。
→ 進行手動調諧。

FM 接收時，“ST” 指示閃爍。

- 精確地調諧電臺頻率。
- 廣播訊號太弱。
→ 將 “MONO” 設定為 “ON” (第 35 頁)。

以單聲道收聽立體聲 FM 廣播節目。

本機處在單聲道接收模式。
→ 將 “MONO” 設定為 “OFF” (第 35 頁)。

出錯顯示 / 資訊

當本機發生故障時出現以下指示。

用主機操作

BLANK *1

- MD 上沒有錄製軌跡。 *2
- 播放錄製有軌跡的 MD。

ERROR *1

- 光碟髒了或上下裝反了。 *2
- 將光碟擦拭乾淨或正確地裝入光碟。
- 由於某些原因，光碟無法播放。
- 插入另一盤光碟。
- 光碟與本機不相容。
- 插入相容的光碟。

FAILURE

- 揚聲器 / 放大器連接不正確。
- 請參見提供的安裝 / 連接手冊進行連接檢查。

LOAD

- 換碟機正在裝入光碟。
- 請等至裝載完成。

L SEEK +/-

- 在自動調譜時，本地搜尋模式為開啓狀態。

NO DATA

- 所有自訂名稱已被刪除，或一個也未儲存。

NO DISC

- CD/MD 換碟機內未裝入光碟。
- 將光碟插入換碟機。

NO ID3

- MP3 檔案中未寫 ID3 標記資訊。

NO MAG

- 光碟匣未插入 CD 換碟機。
- 將光碟匣插入換碟機。

NO MUSIC

- 此光碟不是音樂檔案。
- 將音樂 CD 裝入本機或可播放 MP3 的換碟機中。

NO NAME

- 軌跡中未寫入軌跡 / 文件夾 / 光碟名稱。

NOT READ

- 本機未讀取光碟資訊。
- 裝入光碟，然後在列表中選擇此光碟。

NOTREADY

- MD 換碟機的蓋子被打開或 MD 未被正確裝入。
- 關上蓋子或正確裝入 MD。

OFFSET

- 可能發生內部故障。
- 檢查連接。如果此出錯指示仍然顯示在顯示幕中，請聯繫當地的 Sony 經銷商。

READ

- 本機正在讀取光碟上所有軌跡和文件夾資訊。
- 請等待至讀取完成並自動開始播放。視光碟的結構而定，可能要花一分多鐘。

RESET

- 因某些原因本機和 CD/MD 換碟機不能工作。
- 按 RESET 按鈕（第 8 頁）。

“LLLL”或“RRRR”

- 快進或後退過程中，您已到達光碟的開頭或結尾，無法再繼續向前。

“—”

- 本機無法顯示字元。

*1 如果 CD 或 MD 播放出現錯誤，則 CD 或 MD 的光碟號不顯示在顯示幕上。

*2 造成錯誤的光碟號碼出現在顯示幕上。

監視器上

Cannot play this disc.

- 光碟與本機不相容。
- DVD 由於地區代碼不同而禁止播放。

No MP3 or JPEG file

- 光碟中不含 MP3/JPEG 檔案。

Read error

- 由於某些原因，本機無法讀取資料。
- 資料損壞或受到破壞。

Please Press RESET.

- 由於某些原因，本機無法操作。
- 按 RESET 按鈕。

如果這些解答仍無法助您改善情況，請向距您最近的 Sony 經銷商諮詢。

如果因為光碟播放故障而將本機送修，請帶好出現問題時所使用的光碟。

術語

標題

視頻軟體中 DVD、電影等最長的影像或音樂部分，或音頻軟體的整個文件夾。

Dolby Digital

由 Dolby Laboratories 開發的數位音頻壓縮技術。此技術適用於 5.1 聲道環繞聲。在此格式中，後置聲道為立體聲，並有獨立的超低音揚聲器聲道。Dolby Digital 提供與 Dolby Digital 影院音頻系統相同的高品質數位音頻 5.1 獨立聲道。因為全部聲道資料獨立錄製，並以數位形式處理，所以能實現良好的聲道分離，失真較少。

DTS

數位音頻壓縮技術為 Digital Theater Systems, Inc. 開發。該技術符合 5.1 聲道環繞聲。在此格式中，後置聲道為立體聲，並有獨立的超低音揚聲器聲道。DTS 提供相同的高品質數位音頻 5.1 獨立聲道。因為全部聲道資料獨立錄製，並以數位形式處理，所以能實現良好的聲道分離，失真較少。

DVD VIDEO

雖然與普通 CD 直徑相同，但能包含最長 8 小時動畫的光碟。

單層單面 DVD 的資料容量為 4.7 GB（千兆字節），是 CD 的 7 倍。雙層單面 DVD 的資料容量為 8.5 GB，單層雙面 DVD 為 9.4 GB，雙層雙面 DVD 為 17 GB。

影像資料採用數位壓縮技術的世界標準之一 MPEG 2 格式。影像資料被壓縮為原資料量的 1/40（平均）。DVD 還採用了根據影像狀況而改變資料分配量的可變速率編碼技術。音頻資料以多聲道方式錄製，如 Dolby Digital，使您欣賞到更逼真的現場音響。

另外，DVD 還具有各種進階功能，如多角度、多語言和視聽者控制等。

DVD-RW

DVD-RW 是和 DVD VIDEO 有相同尺寸的可錄可寫光碟。DVD-RW 可以以兩種不同模式錄製：VR 模式和視頻模式。VR（視頻錄製）模式可以啓用各種編序和編輯功能，在視頻模式下有些功能有所限制。視頻模式與 DVD VIDEO 格式相符且能在其他 DVD 播放機上播放，而以 VR 模式錄製的 DVD-RW 只能在與 DVD-RW 相容的播放機上播放。本手冊或螢幕顯示的“DVD-RW”指 VR 模式的 DVD-RW。

DVD+RW

DVD+RW 是可錄可寫光碟。DVD+RW 使用與 DVD VIDEO 格式同等的錄製格式。

軌跡

CD 或 VIDEO CD（歌曲長度）上一段影像或音樂。

基於電影的軟體，和基於視頻的軟體

DVD 可以分為基於電影或基於視頻的軟體。基於電影的 DVD 包括的影像同電影院觀看到的相同（每秒 24 幀）。電視劇或連續劇等基於視頻的 DVD 以每秒 30 幀（或 60 半幀）顯示影像。

JPEG (Joint Photographic Expert Group)

在國際標準化組織 (ISO) 的支持下，將 JPEG 定義為靜止影像的數位壓縮和解壓的通用標準格式，在相關系統的電腦中使用。通常，在發生顯著減小之前壓縮率是可以變化的。靜止影像被壓縮為原大小的 1/10 至 1/100。

章

比標題小的影像或專題音樂部分。一個標題包括幾個章。視光碟而定，某些光碟可能沒有錄製章。

語言代碼列表

語言拼寫符合 ISO 639: 1988 (E/F) 標準。

代碼	語言	代碼	語言	代碼	語言	代碼	語言
1027	Afar	1183	Irish	1347	Maori	1507	Samoan
1028	Abkhazian	1186	Scots Gaelic	1349	Macedonian	1508	Shona
1032	Afrikaans	1194	Galician	1350	Malayalam	1509	Somali
1039	Amharic	1196	Guarani	1352	Mongolian	1511	Albanian
1044	Arabic	1203	Gujarati	1353	Moldavian	1512	Serbian
1045	Assamese	1209	Hausa	1356	Marathi	1513	Siswati
1051	Aymara	1217	Hindi	1357	Malay	1514	Sesotho
1052	Azerbaijani	1226	Croatian	1358	Maltese	1515	Sundanese
1053	Bashkir	1229	Hungarian	1363	Burmese	1516	Swedish
1057	Byelorussian	1233	Armenian	1365	Nauru	1517	Swahili
1059	Bulgarian	1235	Interlingua	1369	Nepali	1521	Tamil
1060	Bihari	1239	Interlingue	1376	Dutch	1525	Telugu
1061	Bislama	1245	Inupiak	1379	Norwegian	1527	Tajik
1066	Bengali; Bangla	1248	Indonesian	1393	Occitan	1528	Thai
1067	Tibetan	1253	Icelandic	1403	(Afan)Oromo	1529	Tigrinya
1070	Breton	1254	Italian	1408	Oriya	1531	Turkmen
1079	Catalan	1257	Hebrew	1417	Punjabi	1532	Tagalog
1093	Corsican	1261	Japanese	1428	Polish	1534	Setswana
1097	Czech	1269	Yiddish	1435	Pashto; Pushto	1535	Tonga
1103	Welsh	1283	Javanese	1436	Portuguese	1538	Turkish
1105	Danish	1287	Georgian	1463	Quechua	1539	Tsonga
1109	German	1297	Kazakh	1481	Rhaeto- Romance	1540	Tatar
1130	Bhutani	1298	Greenlandic	1482	Kirundi	1543	Twi
1142	Greek	1299	Cambodian	1483	Romanian	1557	Ukrainian
1144	English	1300	Kannada	1483	Romanian	1564	Urdu
1145	Esperanto	1301	Korean	1489	Russian	1572	Uzbek
1149	Spanish	1305	Kashmiri	1491	Kinyarwanda	1581	Vietnamese
1150	Estonian	1307	Kurdish	1495	Sanskrit	1587	Volapük
1151	Basque	1311	Kirghiz	1498	Sindhi	1613	Wolof
1157	Persian	1313	Latin	1501	Sangho	1632	Xhosa
1165	Finnish	1326	Lingala	1502	Serbo- Croatian	1665	Yoruba
1166	Fiji	1327	Laothian	1503	Singhalese	1684	Chinese
1171	Faroese	1332	Lithuanian	1505	Slovak	1697	Zulu
1174	French	1334	Latvian;	1506	Slovenian		
1181	Frisian	1345	Lettish				
			Malagasy			1703	未指定

索引

數字

16:9 30
4:3 LETTER BOX 30
4:3 PAN SCAN 30

B

保險絲 38
本地搜尋模式 (LOCAL) 35
標題 (TITLE) 21
播放模式選單 13
播放目錄播放 (PLAY LIST
PLAY) 31

C

查找
 快進 16
 快退 16
 掃描 18
CD/MD 換碟機 36
超低音揚聲器 (SUB) 33
重複播放 (REPEAT)
 標題 20
 光碟 37
 軌跡 20
 文件夾 20
 章 20
重續播放 (MULTI-DISC
RESURE) 17, 31

D

單聲道模式 (MONO) 35
電臺名稱
 編輯 (NAMEEDIT) 34
 刪除 (NAME DEL) 34
頂部選單 19
地區代碼 7
地區代碼列表 27
低通濾波器 (LPF) 35
低音 (BAS) 33
Dolby Digital (DOLBY
DIGITAL) 32
動態攝影棚管理器 (DSO) 4,
12
動作顯示 (M.DSPL) 35
DRC (動態範圍控制) (AUDIO
DRC) 32
DTS 32
對比度 (CONTRAST) 35
DVD 電平 (DVD LVL) 23, 35
DVD 選單 19, 29

F

放大 (CENTER ZOOM) 24
復原 (RESET) 29
輔助電平 (AUX LVL) 36
輔助音頻 (AUX-A) 35, 37

G

高通濾波器 (HPF) 35
高音 (TRE) 33
個人設定 (CUSTOM SETUP) 31
光碟名稱
 編輯 (NAMEEDIT) 34
 刪除 (NAME DEL) 34
軌跡 (TRACK) 21

H

幻燈片放映時間 (SLIDE SHOW
TIME) 31

J

監視器類型 (MONITOR TYPE)
30
角度 (ANGLE) 23
節目格式 22
JPEG (MP3/JPEG) 31
均衡器 (EQ7) 12, 34

K

卡片式遙控器 11
可播放光碟 5

L

鋰電池 38
列表 33, 37

M

MP3 (MP3/JPEG) 31

O

OSD 29

P

PBC (播放控制) 19
平衡 (BAL) 33

R

RESET 按鈕 8

S

設定選單 13, 28
聲道合併 (DOWNMIX) 32
示範 (DEMO) 8, 35
時間 / 文字資訊 (TIME/
TEXT) 17
視聽者控制 (PARENTAL
CONTROL) 26, 31
時鐘調節 (CLOCK-ADJ) 8
時鐘資訊 (CLOCK) 35
搜尋播放 21
收音機 32
隨機播放 (SHUFFLE)
 標題 20
 光碟 20
 換碟機 37
 文件夾 20

T

調光器 (DIM) 35
提示音 (BEEP) 35

W

文件夾 (ALBUM) 21
無線 (WL) 35

X

響度 (LOUD) 35
旋轉式控制器 (RM) 35, 37

Y

顯示項目
 播放模式選單 13
 CD/MP3 播放 15
 設定選單 13, 28
 音量衰減 (FAD) 33
 音頻 (AUDIO) 22, 29
 音頻設定 (AUDIO SETUP) 32
 影像 (IMAGE) 21
 影像 EQ (PICTURE EQ) 25, 31
 螢幕節能 (SCREEN SAVER) 30
 螢幕設定 (SCREEN SETUP) 30
 語言代碼列表 47
 語言設定 (LANGUAGE SETUP)
 29

Z

章 (CHAPTER) 21
自動滾動 (A.SCRL) 35
字幕 (SUBTITLE) 24, 29
Zone × Zone (Z×Z) 38
最佳調諧記憶功能 (BTM) 32

<http://www.sony.net/>

Sony Corporation Printed in Korea

Free Manuals Download Website

<http://myh66.com>

<http://usermanuals.us>

<http://www.somanuals.com>

<http://www.4manuals.cc>

<http://www.manual-lib.com>

<http://www.404manual.com>

<http://www.luxmanual.com>

<http://aubethermostatmanual.com>

Golf course search by state

<http://golfingnear.com>

Email search by domain

<http://emailbydomain.com>

Auto manuals search

<http://auto.somanuals.com>

TV manuals search

<http://tv.somanuals.com>