

# *FM/AM Cassette Car Stereo*

---

Operating Instructions \_\_\_\_\_ **US**Mode d'emploi \_\_\_\_\_ **FR**

## Owner's Record

The model and serial numbers are located on the bottom of the unit.

Record the serial number in the space provided below.

Refer to these numbers whenever you call upon your Sony dealer regarding this product.

Model No. XR-CA330/CA333 Serial No. \_\_\_\_\_

For installation and connections, see the supplied installation/connections manual.

En ce qui concerne l'installation et les connexions, consulter le manuel d'installation/connexions fourni.

*XR-CA330*  
*XR-CA333*

## Warning

This equipment has been tested and found to comply with the limits for a Class B digital device, pursuant to Part 15 of the FCC Rules. These limits are designed to provide reasonable protection against harmful interference in a residential installation. This equipment generates, uses, and can radiate radio frequency energy and, if not installed and used in accordance with the instructions, may cause harmful interference to radio communications. However, there is no guarantee that interference will not occur in a particular installation. If this equipment does cause harmful interference to radio or television reception, which can be determined by turning the equipment off and on, the user is encouraged to try to correct the interference by one or more of the following measures:

- Reorient or relocate the receiving antenna.
- Increase the separation between the equipment and receiver.
- Connect the equipment into an outlet on a circuit different from that to which the receiver is connected.
- Consult the dealer or an experienced radio/TV technician for help.

You are cautioned that any changes or modifications not expressly approved in this manual could void your authority to operate this equipment.

## Welcome !

Thank you for purchasing this Sony Cassette Player.

In addition to the cassette playback and radio operations, you can expand your system by connecting an optional CD/MD unit\*<sup>1</sup>. When you operate this unit or a connected optional CD unit with the CD TEXT function, the CD TEXT information will appear in the display when you play a CD TEXT disc\*<sup>2</sup>.

\*<sup>1</sup> You can connect a CD changer, an MD changer, a CD player, or an MD player.

\*<sup>2</sup> A CD TEXT disc is an audio CD that includes information such as the disc name, artist name, and track names.

*This information is recorded on the disc.*



The “XM Ready” logo indicates that this product will control a Sony XM tuner module (sold separately).

Please see your nearest authorized Sony dealer for details on the XM tuner module.

For instructions on XM tuner operation, please refer to the XM tuner module’s included instruction manual.

## Precautions

- If your car was parked in direct sunlight resulting in a considerable rise in temperature inside the car, allow the unit to cool off before operating it.
- If no power is being supplied to the unit, check the connections first. If everything is in order, check the fuse.
- If no sound comes from the speakers of a two-speaker system, set the fader control to the center position.
- When a tape is played back for a long period, the cassette may become warm because of the built-in power amplifier. However, this is not a sign of malfunction.

If you have any questions or problems concerning your unit that are not covered in this manual, please consult your nearest Sony dealer.

### To maintain high quality sound

If you have drink holders near your audio equipment, be careful not to splash juice or other soft drinks onto the car audio. Sugary residues on this unit or cassette tapes may contaminate the playback heads, reduce the sound quality, or prevent sound reproduction altogether.

Cassette cleaning kits cannot remove sugar from the tape heads.



## Notes on Cassettes

### Cassette care

- Do not touch the tape surface of a cassette, as any dirt or dust will contaminate the heads.
- Keep cassettes away from equipment with built-in magnets such as speakers and amplifiers, as erasure or distortion on the recorded tape could occur.
- Do not expose cassettes to direct sunlight, extremely cold temperatures, or moisture.
- Slack in the tape may cause the tape to be caught in the machine. Before you insert the tape, use a pencil or similar object to turn the reel and take up any slack.

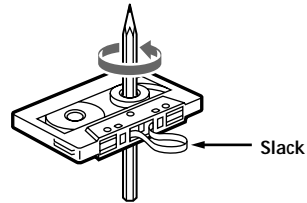

- Distorted cassettes and loose labels can cause problems when inserting or ejecting tapes. Remove or replace loose labels.



- The sound may become distorted while playing the cassette. The cassette player head should be cleaned after each 50 hours of use.

### Cassettes longer than 90 minutes

The use of cassettes longer than 90 minutes is not recommended except for long continuous play. The tape used for these cassettes is very thin and tends to stretch easily. Frequent playing and stopping of these tapes may cause them to become entangled in the cassette deck mechanism.



# Table of Contents

## This Unit Only

Location of controls ..... 5

### Getting Started

Resetting the unit ..... 6

Detaching the front panel ..... 6

Setting the clock ..... 7

### Cassette Player

Listening to a tape ..... 7

Radio reception during fast-forwarding or  
rewinding of a tape  
— Automatic Tuner Activation (ATA) ..... 8

### Radio

Memorizing stations automatically  
— Best Tuning Memory (BTM) ..... 8

Memorizing only the desired stations ..... 9

Receiving the memorized stations ..... 9

### Other Functions

Adjusting the sound characteristics ..... 10

Attenuating the sound ..... 10

Changing the sound and display settings ..... 10

Boosting the bass sound  
— D-bass ..... 11

Selecting the sound position  
— “My Best sound Position” ..... 11

## With Optional Equipment

### CD/MD Unit

Playing a CD or MD ..... 12

Playing tracks repeatedly  
— Repeat Play ..... 13

Playing tracks in random order  
— Shuffle Play ..... 13

### Additional Information

Maintenance ..... 14

Dismounting the unit ..... 15

Specifications ..... 16

Troubleshooting guide ..... 17

# Location of controls

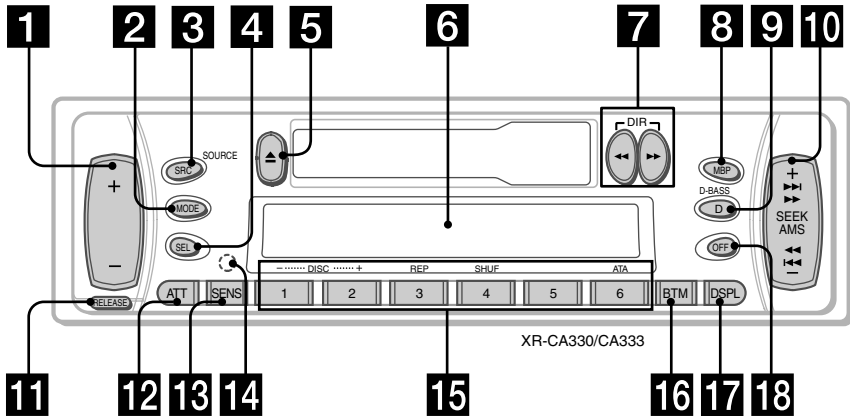

Refer to the pages listed for details.

- 1** Volume +/- button 7
  - 2** MODE button
    - During radio reception:  
BAND select 8, 9
    - During CD/MD playback:  
CD/MD unit select 12
  - 3** SOURCE (TUNER/CD/MD) button 8, 9, 12
  - 4** SEL (select) button 7, 10, 11, 12
  - 5** ▲ (eject) button 7, 8, 9, 12
  - 6** Display window
  - 7** ◀◀/▶▶ (fast winding)/DIR (tape transport direction change) buttons 7, 8
  - 8** MBP (My Best sound Position) button 11
  - 9** D-BASS button 11
  - 10** SEEK/AMS +/- button 9, 13
    - Seek 9
    - Automatic Music Sensor 13
    - Manual search 13
  - 11** RELEASE (front panel release) button 6, 14
  - 12** ATT (attenuate) button 10
  - 13** SENS button 9
  - 14** RESET button (located on the front side of the unit behind the front panel) 6
  - 15** Number buttons 8, 9, 10, 12, 13
    - During radio reception:  
Preset number select 9
    - During tape playback:  
① ATA 8
    - During CD/MD playback:  
① DISC - 13  
② DISC + 13  
③ REP 13  
④ SHUF 13
  - 16** BTM button 8
  - 17** DSPL (display mode change) button 7, 12
  - 18** OFF button\* 6
- \* **Warning when installing in a car without ACC (accessory) position on the ignition key switch**  
 Be sure to press **OFF** on the unit for two seconds to turn off the clock display after turning off the engine.  
 When you press **OFF** momentarily, the clock display does not turn off and this causes battery wear.

# Getting Started

## Resetting the unit

Before operating the unit for the first time or after replacing the car battery, you must reset the unit.

Remove the front panel and press the RESET button with a pointed object, such as a ball-point pen.



RESET button

### Note

Pressing the RESET button will erase the clock setting and some memorized functions.

## Detaching the front panel

You can detach the front panel of this unit to protect the unit from being stolen.

- 1 Press **OFF**.
- 2 Press **RELEASE**, then slide the front panel a little to the left, and pull it off towards you.

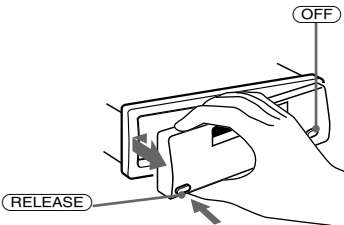

### Notes

- Be sure not to drop the panel when detaching it from the unit.
- If you detach the panel while the unit is still turned on, the power will turn off automatically to prevent the speakers from being damaged.
- When carrying the front panel with you, use the supplied front panel case.

## Attaching the front panel

Attach part **A** of the front panel to part **B** of the unit as illustrated and push the left side into position until it clicks.

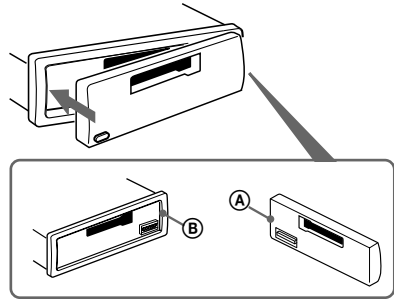

### Notes

- Be sure not to attach the front panel upside down.
- Do not press the front panel too hard against the unit when attaching it.
- Do not press too hard or put excessive pressure on the display window of the front panel.
- Do not expose the front panel to direct sunlight or heat sources such as hot air ducts, and do not leave it in a humid place. Never leave it on the dashboard of a car parked in direct sunlight or where there may be a considerable rise in temperature.

## Caution alarm

If you turn the car ignition off without removing the front panel, the caution alarm will beep for a few seconds.

If you connect an optional power amplifier and do not use the built-in amplifier, the beep sound will be deactivated.

# Setting the clock

The clock uses a 12-hour digital indication.

Example: To set the clock to 10:08

1 Press (DSPL) for two seconds.



The hour indication flashes.

1 Press either side of the volume button to set the hour.



to go forward

to go back



2 Press (SEL).



The minute indication flashes.

3 Press either side of the volume button to set the minute.



to go forward

to go back



2 Press (DSPL).



The clock starts.

After the clock setting is complete, the display returns to normal playback mode.

# Cassette Player

## Listening to a tape

Insert a cassette.  
Playback starts automatically.



The side facing up is played.



The side facing down is played.

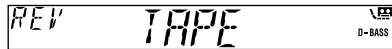

### Tip

To change the tape's playback direction, press ◀◀ and ▶▶.

## To stop playback and eject the cassette

Press ▲.

## Fast-winding the tape

During playback, press ◀◀ or ▶▶.

Direction indicator*	To advance	To rewind
FWD	▶▶	◀◀
REV	◀◀	▶▶

\* The ♯ indicator will flash while fast-winding the tape.

To start playback during fast-forwarding or rewinding, press the other fast-winding button partially until the locked button is released.

# Radio reception during fast-forwarding or rewinding of a tape

## — Automatic Tuner Activation (ATA)

When fast-forwarding or rewinding with the ◀◀ or ▶▶ button, the tuner will turn on automatically.

During playback, press (6) (ATA) repeatedly until "ATA-ON" in the display appears.

ATA-ON ↔ ATA-OFF

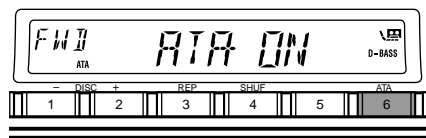

ATA mode starts.

To return to normal playback mode, select "ATA-OFF."

# Radio

## Memorizing stations automatically

### — Best Tuning Memory (BTM)

The unit selects the stations with the strongest signals and memorizes them in the order of their frequencies. You can store up to 6 stations on each band (FM1, FM2, FM3, AM1, and AM2).

### Caution

When tuning in stations while driving, use Best Tuning Memory to prevent accidents.

### 1 Press (SOURCE) repeatedly to select the tuner.

In case of tape playback, press ▲ to eject the tape.

Each time you press (SOURCE), the source changes as follows:

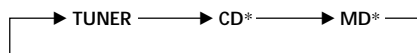

\* If the corresponding optional equipment is not connected, this item will not appear.

### 2 Press (MODE) repeatedly to select the band.

Each time you press (MODE), the band changes as follows:



### 3 Press (BTM) for two seconds.

The unit stores stations in the order of their frequencies on the number buttons. A beep sounds when the setting is stored.

### Notes

- The unit does not store stations with weak signals. If only a few stations can be received, some number buttons will retain their former setting.
- When a number is indicated in the display, the unit starts storing stations from the one currently displayed.



---

## Memorizing only the desired stations

You can preset up to 18 FM stations (6 each for FM1, 2, and 3) and up to 12 AM stations (6 each for AM1 and 2) in the order of your choice.

- 1 Press **(SOURCE)** repeatedly to select the tuner.  
In case of tape playback, press **▲** to eject the tape.
- 2 Press **(MODE)** repeatedly to select the band.
- 3 Press either side of **(SEEK/AMS)** to tune in the station that you want to store on the number button.
- 4 Press the desired number button (**1** to **6**) until "MEM" appears.  
The number button indication appears in the display.

### Note

If you try to store another station on the same number button, the previously stored station will be erased.

---

## Receiving the memorized stations

- 1 Press **(SOURCE)** repeatedly to select the tuner.  
In case of tape playback, press **▲** to eject the tape.
- 2 Press **(MODE)** repeatedly to select the band.
- 3 Press the number button (**1** to **6**) on which the desired station is stored.

## If you cannot tune in a preset station

— Automatic tuning/ Local Seek Mode

### Automatic tuning:

Press either side of **(SEEK/AMS)** to search for the station.

Scanning stops when the unit receives a station. Press either side of **(SEEK/AMS)** repeatedly until the desired station is received.

### Local Seek Mode:

If the automatic tuning stops too frequently, press **(SENS)** repeatedly until "LOCAL-ON" appears.

"LCL" indicator is displayed.

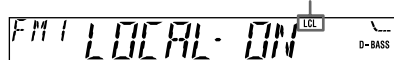

Only the stations with relatively strong signals will be tuned in.

### Tip

If you know the frequency of the station you want to listen to, press either side of **(SEEK/AMS)** until the desired frequency appears (manual tuning).

## If FM stereo reception is poor

— Monaural Mode

During radio reception, press **(SENS)** repeatedly until "MONO-ON" appears.



"MONO" indicator is displayed.

The sound improves, but becomes monaural ("ST" disappears).

To return to normal mode, select "MONO-OFF."

## Other Functions

### Adjusting the sound characteristics

You can adjust the bass, treble, balance, and fader.

You can store the bass and treble levels independently for each source.

- 1 Select the item you want to adjust by pressing **(SEL)** repeatedly.

Each time you press **(SEL)**, the item changes as follows:

BAS (bass) → TRE (treble) →  
BAL (left-right) → FAD (front-rear)

- 2 Adjust the selected item by pressing either side of the volume button. Adjust within three seconds after selecting the item.

### Attenuating the sound

Press **(ATT)**.

After "ATT-ON" momentarily flashes, the "ATT" indication appears in the display.

To restore the previous volume level, press **(ATT)** again.

"ATT-OFF" flashes momentarily.

## Changing the sound and display settings

The following items can be set:

- A.SCRL (Auto Scroll)\* (page 12).
- M.DSPL (Motion Display)
  - the demonstration mode which appears when the tape is ejected and no source is selected (e.g., tuner is turned off).
- BEEP – to turn the beep sound on or off.

- 1 Press **(SEL)**.

- 2 Press the preset number button to select the desired item.

#### Number buttons

**(3)**: A.SCRL\*

**(4)**: M.DSPL

**(6)**: BEEP

\* When no CD or MD is playing, this item will not appear.

- 3 Press the preset number button repeatedly to select the desired setting (Example: ON or OFF).

## Boosting the bass sound

### — D-bass

You can enjoy a clear and powerful bass sound. The D-bass function boosts the low frequency signal and high frequency signal with a sharper curve than conventional bass boost.

You can hear the bass line more clearly even while the vocal volume remains the same. You can emphasize and adjust the bass sound easily with the D-BASS button.

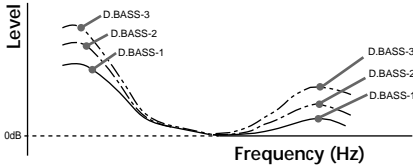

### Adjusting the bass curve

Press **(D-BASS)** repeatedly to select the desired bass curve.

As the D-BASS number increases so does the effect.

D.BASS-1 → D.BASS-2 → D.BASS-3 →  
D.BASS-OFF

#### Note

The bass sound may distort at same volume. If the bass sound distorts, select less effective bass curve.

## Selecting the sound position

### — “My Best sound Position”

When you drive without passengers, you can enjoy comfortable sound environment by “My Best sound Position.”

“My Best sound Position” has two presets, which adjusts the sound level of balance and fader. You can select one very easily with MBP button.

Display window	Balance Level		Fader Level	
	Right	Left	Front	Rear
MBP-A	-4dB	0	0	-4dB
MBP-B	0	-4dB	0	-4dB
MBP-OFF	0	0	0	0

Press **(MBP)** repeatedly until the desired listening position.

Mode of “My Best sound Position” will be shown in the display in order of the table.



After one second, the display goes back to the normal playback mode.

If you want to adjust the sound level of balance and fader more precisely, you can do it in **(SEL)** button. (See “Adjusting the sound characteristics” on page 10.)

## With Optional Equipment

# CD/MD Unit

This unit can control external CD/MD units. If you connect an optional CD unit with the CD TEXT function, the CD TEXT information will appear in the display when you play a CD TEXT disc.

## Playing a CD or MD

- 1 Press **(SOURCE)** repeatedly to select CD or MD.  
In case of tape playback, press **▲** to eject the tape.
- 2 Press **(MODE)** until the desired unit appears.  
CD/MD playback starts.

When a CD/MD unit is connected, all the tracks play from the beginning.

**Tip**  
With the optional MG Memory Stick System-up Player MGS-X1 connected to this unit, press **(SOURCE)** to select "MD," then press **(MODE)** to select the unit number of the MD (MD1 or MD2, etc.).

## Changing the display item

Each time you press **(DSPL)** during CD, CD TEXT, or MD playback, the item changes as follows:

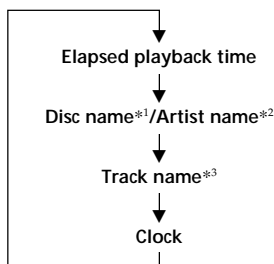

\*1 If you have not labelled the disc or if there is no disc name prerecorded on the MD, "NO NAME" appears in the display.

\*2 If you play a CD TEXT disc, the artist name appears in the display after the disc name. (Only for CD TEXT discs with the artist name.)

\*3 If the track name of a CD TEXT disc or MD is not prerecorded, "NO NAME" appears in the display.

## Automatically scrolling a disc name — Auto Scroll

If the disc name, artist name, or track name on a CD TEXT disc or MD exceeds 8 characters and the Auto Scroll function is on, information automatically scrolls across the display as follows:

- The disc name appears when the disc has changed (if the disc name is selected).
- The track name appears when the track has changed (if the track name is selected).

If you press **(DSPL)** to change the display item, the disc or track name of the CD TEXT or MD disc is scrolled automatically whether you set the function on or off.

- 1 During playback, press **(SEL)**.

- 2 Press **(3)** repeatedly to select "A.SCRL-ON."

To cancel Auto Scroll, select "A.SCRL-OFF."

### Note

For some discs with very many characters, the following cases may happen:

- Some of the characters are not displayed.
- Auto Scroll does not work.

## Locating a specific track

### — Automatic Music Sensor (AMS)

During playback, press either side of **(SEEK/AMS)** momentarily for each track you want to skip.



To locate succeeding tracks

To locate preceding tracks

## Locating a specific point in a track

### — Manual Search

During playback, press and hold either side of **(SEEK/AMS)**. Release when you have found the desired point.



To search forward

To search backward

## Switching to other discs

During playback, press **(1) (DISC -)** or **(2) (DISC +)** button.

The desired disc in the current unit begins playback.

- (1) (DISC -):** For preceding discs
- (2) (DISC +):** For succeeding discs

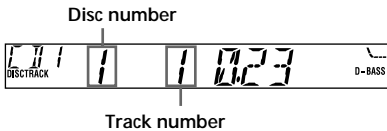

## Playing tracks repeatedly

### — Repeat Play

You can select:

- REP-1 – to repeat a track.
- REP-2 – to repeat a disc.

During playback, press **(3) (REP)** repeatedly until the desired setting appears.



Repeat Play starts.

To return to normal playback mode, select "REP-OFF."

## Playing tracks in random order

### — Shuffle Play

You can select:

- SHUF-1 – to play the tracks on the current disc in random order.
- SHUF-2 – to play the tracks in the current unit in random order.
- SHUF-ALL – to play all the tracks in all the units in random order.

During playback, press **(4) (SHUF)** repeatedly until the desired setting appears.

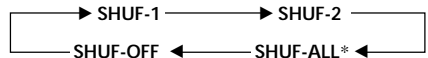

Shuffle Play starts.

\* "SHUF-ALL" is only available when you connect two or more optional CD/MD units.

To return to normal playback mode, select "SHUF-OFF."

# Additional Information

## Maintenance

### Fuse replacement

When replacing the fuse, be sure to use one matching the amperage rating stated on the original fuse. If the fuse blows, check the power connection and replace the fuse. If the fuse blows again after replacement, there may be an internal malfunction. In such a case, consult your nearest Sony dealer.

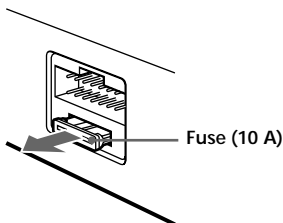

### Warning

Never use a fuse with an amperage rating exceeding the one supplied with the unit as this could damage the unit.

### Cleaning the connectors

The unit may not function properly if the connectors between the unit and the front panel are not clean. In order to prevent this, open the front panel by pressing (RELEASE), then detach it and clean the connectors with a cotton swab dipped in alcohol. Do not apply too much force. Otherwise, the connectors may be damaged.

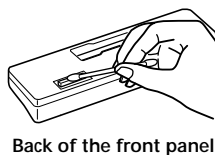
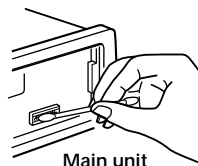

### Notes

- For safety, turn off the engine before cleaning the connectors and remove the key from the ignition switch.
- Never touch the connectors directly with your fingers or any metal device.

## Dismounting the unit

1



2

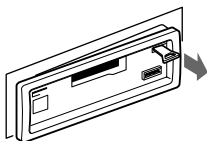

3

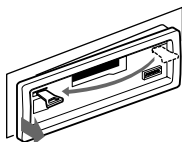

4

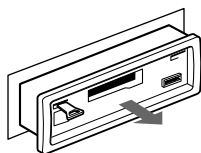

# Specifications

## AUDIO POWER SPECIFICATIONS

### POWER OUTPUT AND TOTAL HARMONIC DISTORTION

22 watts per channel minimum continuous average power into 4 ohms, 4 channels driven from 20 Hz to 20 kHz with no more than 5 % total harmonic distortion.

## Other specifications

### Cassette player section

Tape track	4-track 2-channel stereo
Wow and flutter	0.13 % (WRMS)
Frequency response	30 – 15,000 Hz
Signal-to-noise ratio	55 dB

### Tuner section

#### FM

Tuning range	FM tuning interval: 87.5 – 107.9 MHz (at 200 kHz step)
Antenna terminal	External antenna connector
Intermediate frequency	10.7 MHz
Usable sensitivity	11 dBf
Selectivity	75 dB at 400 kHz
Signal-to-noise ratio	62 dB (stereo), 68 dB (mono)
Harmonic distortion at 1 kHz	0.7 % (stereo), 0.5 % (mono)
Separation	33 dB at 1 kHz
Frequency response	30 – 15,000 Hz

#### AM

Tuning range	AM tuning interval: 530 – 1,710 kHz (at 10 kHz step)
Antenna terminal	External antenna connector
Intermediate frequency	10.7 MHz/450 kHz
Sensitivity	30 $\mu$ V

### Power amplifier section

Outputs	Speaker outputs (sure seal connectors)
Speaker impedance	4 – 8 ohms
Maximum power output	45 W $\times$ 4 (at 4 ohms)

### General

Outputs	Audio output Power antenna relay control lead Power amplifier control lead
Tone controls	Bass $\pm$ 10 dB at 20 Hz Treble $\pm$ 10 dB at 20 kHz
Power requirements	12 V DC car battery (negative ground)
Dimensions	Approx. 178 $\times$ 50 $\times$ 178 mm (7 <sup>1</sup> / <sub>8</sub> $\times$ 2 $\times$ 7 <sup>1</sup> / <sub>8</sub> in.) (w/h/d)
Mounting dimensions	Approx. 182 $\times$ 53 $\times$ 161 mm (7 <sup>1</sup> / <sub>4</sub> $\times$ 2 <sup>1</sup> / <sub>8</sub> $\times$ 6 <sup>3</sup> / <sub>8</sub> in.) (w/h/d)
Mass	Approx. 1.2 kg (2 lb 10 oz.)
Supplied accessories	Parts for installation and connections (1 set) Front panel case (1) BUS cable (supplied with an RCA pin cord)
Optional accessories	RC-61 (1 m), RC-62 (2 m)
Optional equipment	CD changer (10 discs) CDX-656 CD changer (6 discs) CDX-T69 MD changer (6 discs) MDX-66XLP Source selector XA-C30 MG-MS System-up Player MGS-X1

*Design and specifications are subject to change without notice.*



# Troubleshooting guide

The following checklist will help you remedy the problems you may encounter with your unit. Before going through the checklist below, check the connections and operating procedures.

## General

Problem	Cause/Solution
No sound.	<ul style="list-style-type: none"><li>• Cancel the ATT function (page 10).</li><li>• Set the fader control to the centre position for two-speaker systems.</li><li>• Adjust the volume with (+).</li></ul>
The contents of the memory have been erased.	<ul style="list-style-type: none"><li>• The power cord or battery has been disconnected.</li><li>• The RESET button was pressed. → Store again into the memory.</li></ul>
Indications do not appear in the display.	Remove the front panel and clean the connectors. See "Cleaning the connectors" (page 14) for details.

## Tape playback

Problem	Cause/Solution
The sound is distorted.	The tape head is contaminated. → Clean the head with a commercially available dry-type cleaning cassette.

## Radio reception

Problem	Cause/Solution
Preset tuning is not possible.	<ul style="list-style-type: none"><li>• Store the correct frequency in the memory.</li><li>• The broadcast signal is too weak.</li></ul>
Automatic tuning is not possible.	<ul style="list-style-type: none"><li>• The broadcast signal is too weak. → Use manual tuning.</li><li>• The local seek mode is set to ON. → Set the local seek mode to OFF (page 9).</li></ul>
The stations cannot be received. The sound is hampered by noises.	Connect an power antenna control lead (blue) or accessory power supply lead (red) to the power supply lead of a car's antenna booster. (When your car has built-in FM/AM antenna in the rear/side glass only.)
The "ST" indication flashes.	<ul style="list-style-type: none"><li>• Tune in the frequency accurately.</li><li>• The broadcast signal is too weak. → Set to MONO mode (page 9).</li></ul>

## CD/MD playback

Problem	Cause/Solution
The sound skips.	A dirty or defective disc.

## Error displays (when an optional CD/MD unit is connected)

The following indications will flash for about five seconds, and an alarm sound will be heard.

Display	Cause	Solution
<b>NO MAG</b>	The disc magazine is not inserted in the CD/MD unit.	Insert the disc magazine in the CD/MD unit.
<b>NO DISC</b>	No disc is inserted in the CD/MD unit.	Insert discs in the CD/MD unit.
<b>ERROR</b> <sup>*1</sup>	A CD is dirty or inserted upside down.*2	Clean or insert the CD correctly.
	An MD does not play because of some problem.*2	Insert another MD.
<b>BLANK</b> <sup>*1</sup>	A CD/MD cannot play because of some problem.	Insert another CD/MD.
	No tracks have been recorded on an MD.*2	Play an MD with tracks recorded on it.
<b>RESET</b>	The CD/MD unit cannot be operated because of some problem.	Press the reset button of the unit.
<b>NOT READY</b>	The lid of the MD unit is open or MDs are not inserted properly.	Close the lid or insert the MDs properly.
<b>HI TEMP</b>	The ambient temperature is more than 50°C (122°F).	Wait until the temperature goes down below 50°C (122°F).

<sup>\*1</sup> When an error occurs during playback of a CD or MD, the disc number of the CD or MD does not appear in the display.

<sup>\*2</sup> The disc number of the disc causing the error appears in the display.

If the above-mentioned solutions do not help improve the situation, consult your nearest Sony dealer.



## Félicitations !

Nous vous remercions pour l'achat de ce lecteur de cassette Sony.

En plus de la lecture de cassettes et de l'écoute d'émissions de radio, vous pouvez étendre les possibilités de votre système en raccordant une unité CD/MD disponible en option\*1.

Lorsque vous faites fonctionner cet appareil ou une unité CD en option raccordée et dotée de la fonction CD TEXT, les informations CD TEXT apparaissent dans la fenêtre d'affichage pendant la lecture d'un disque CD TEXT\*2.

\*1 Vous pouvez également connecter un changeur CD, un changeur MD, un lecteur CD ou un lecteur MD.

\*2 Un disque CD TEXT qui est un disque audio contient des informations telles que le titre du disque, le nom de l'artiste et le titre des plages. Ces informations sont enregistrées sur le disque.



Le logo "XM Ready" indique que ce produit commande un tuner XM Sony (vendu séparément).

Consultez votre revendeur agréé Sony le plus proche pour obtenir plus d'informations sur le tuner XM.

Pour en savoir plus sur le fonctionnement du tuner XM, reportez-vous au manuel utilisateur fourni avec le tuner XM.

## Précautions

- Si votre voiture est parquée en plein soleil et si la température à l'intérieur de l'habitacle a considérablement augmenté, laissez refroidir l'appareil avant de l'utiliser.
- Si l'appareil n'est pas alimenté, vérifiez d'abord les connexions. Si tout est en ordre, vérifiez le fusible.
- Si aucun son n'est diffusé par les haut-parleurs d'un système à deux haut-parleurs, réglez la commande de balance de volume avant-arrière sur la position centrale.
- Si la cassette est reproduite pendant une longue durée, il se peut qu'elle s'échauffe en raison de la proximité de l'amplificateur de puissance intégré. Il ne s'agit cependant pas d'un dysfonctionnement.

Si vous avez des questions ou des problèmes concernant le fonctionnement de cet appareil qui ne sont pas abordés dans le présent mode d'emploi, consultez votre revendeur Sony.

### Pour préserver la qualité sonore

Si les porte-gobelets se trouvent à proximité de votre installation audio, veillez à ce qu'aucune éclaboussure de jus de fruit ou de boisson rafraîchissante ne soit projetée sur votre autoradio. Des résidus de sucre sur cet appareil ou sur la bande magnétique d'une cassette risquent d'encrasser les têtes de lecture, entraînant ainsi une altération de la qualité sonore ou empêchant carrément la reproduction sonore.

Les cassettes de nettoyage ne permettent pas d'éliminer les résidus de sucre sur les têtes de lecture.



## Remarques à propos des cassettes

### Entretien des cassettes

- Evitez de toucher la bande magnétique d'une cassette parce que la poussière et les souillures entraînent un encrassement des têtes.
- Gardez les cassettes à l'écart des appareils intégrant des aimants, tels que des haut-parleurs et des amplificateurs qui risquent de provoquer une distorsion ou un effacement des cassettes enregistrées.
- N'exposez pas les cassettes au rayonnement direct du soleil, aux températures extrêmement froides ou à l'humidité.
- Si la bande magnétique de la cassette est détendue, elle risque de s'emmêler dans le mécanisme interne de l'appareil. Avant d'introduire une cassette, tendez correctement la bande magnétique en tournant les bobines à l'aide d'un stylo ou d'un tournevis.

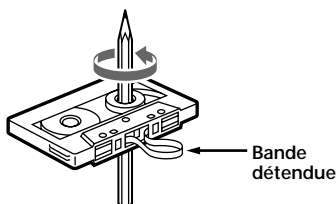

- Les cassettes déformées et les étiquettes qui se décollent risquent de poser des problèmes lors de l'introduction ou de l'éjection. Retirez ou remplacez les étiquettes qui se décollent.



- Le son peut comporter des distorsions pendant la lecture d'une cassette. La tête du lecteur de cassette doit être nettoyée toutes les 50 heures d'utilisation.

### Cassettes de plus de 90 minutes

Les cassettes d'une durée supérieure à 90 minutes sont déconseillées, sauf dans le cas d'une lecture continue de longue durée. La bande magnétique de ces cassettes est très fine et a par conséquent tendance à se détendre plus facilement. Des opérations de lecture et arrêt répétées avec de telles cassettes risquent par conséquent d'emmêler la bande magnétique dans le mécanisme d'entraînement de la platine.

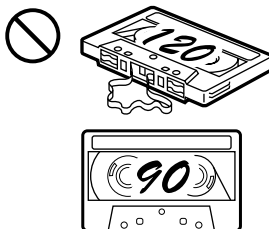

# Table des matières

## Description de cet appareil

Emplacement des commandes ..... 5

### Préparation

Réinitialisation de l'appareil ..... 6  
Dépose de la façade ..... 6  
Réglage de l'horloge ..... 7

### Lecteur de cassettes

Ecouter une cassette ..... 7  
Réception radio en cours d'avance rapide ou de  
rembobinage d'une cassette  
— ATA (Activation automatique du  
syntoniseur) ..... 8

### Radio

Mémorisation automatique des stations  
— Mémorisation du meilleur  
accord (BTM) ..... 8  
Mémorisation de stations déterminées ..... 9  
Réception des stations présélectionnées ..... 9

### Autres fonctions

Réglage des caractéristiques du son ..... 10  
Atténuation du son ..... 10  
Modification des réglages du son et de  
l'affichage ..... 10  
Renforcement des graves  
— D-Bass ..... 11  
Sélection des réglages favoris  
— "Mes réglages favoris" ..... 11

## Avec appareils optionnels

### Appareil CD/MD

Lecture d'un CD ou d'un MD ..... 12  
Lecture de plages répétée  
— Lecture répétée ..... 13  
Lecture de plages dans un ordre quelconque  
— Lecture aléatoire ..... 13

### Informations supplémentaires

Entretien ..... 14  
Démontage de l'appareil ..... 15  
Spécifications ..... 16  
Dépannage ..... 17

# Emplacement des commandes

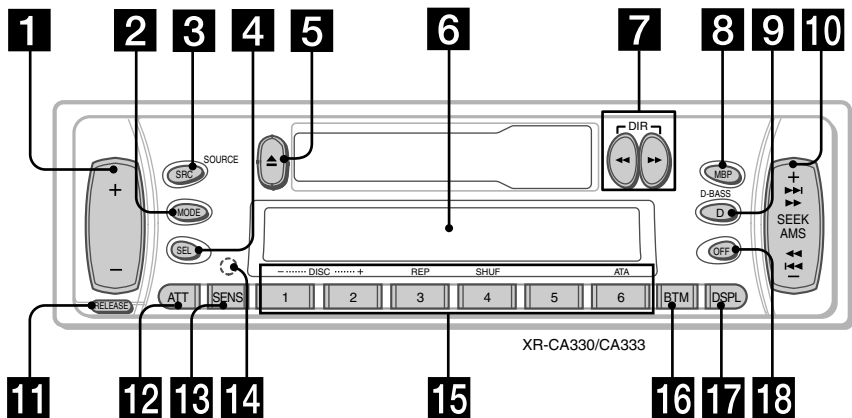

Pour plus de détails, reportez-vous aux pages indiquées.

- 1** Touche volume +/- 7
- 2** Touche MODE  
En cours de réception radio: sélection BAND 8, 9  
En cours de lecture CD/MD: sélection de l'unité CD/MD 12
- 3** Touche SOURCE (TUNER/CD/MD) 8, 9, 12
- 4** Touche SEL (sélection) 7, 10, 11, 12
- 5** Touche ▲ (éjection) 7, 8, 9, 12
- 6** Fenêtre d'affichage
- 7** Touches ◀◀/▶▶ (avance rapide)/DIR (changement du sens de défilement de la bande) 7, 8
- 8** Touche MBP (Mes réglages favoris) 11
- 9** Touche D-BASS 11
- 10** Touche SEEK/AMS +/- 9, 13  
Recherche 9  
Détecteur automatique de musique 13  
Recherche manuelle 13
- 11** Touche RELEASE (pour enlever la façade) 6, 14
- 12** Touche ATT (mise en sourdine) 10
- 13** Touche SENS 9
- 14** Touche RESET (située sur la face avant de l'appareil, derrière la façade) 6

- 15** Touches numériques 8, 9, 10, 12, 13  
En cours de réception radio: Sélection d'une présélection 9  
En cours de lecture de cassette: ⑥ ATA 8  
En cours de lecture CD/MD: ① DISC - 13  
② DISC + 13  
③ REP 13  
④ SHUF 13
- 16** Touche BTM 8
- 17** Touche DSPL (modification du mode d'affichage) 7, 12
- 18** Touche OFF\* 6

\* **Attention lors de l'installation dans une voiture dépourvue de la position ACC (accessoire) sur le contacteur d'allumage**  
Veillez à appuyer sur (OFF) de l'appareil pendant deux secondes pour désactiver l'affichage de l'horloge après avoir coupé le moteur.  
Lorsque vous appuyez brièvement sur (OFF), l'affichage de l'horloge ne s'éteint pas et cela provoque une usure de la batterie.

# Préparation

## Réinitialisation de l'appareil

Avant la première mise en service de l'appareil ou après avoir remplacé la batterie de la voiture, vous devez réinitialiser l'appareil. Retirez la façade et appuyez sur la touche RESET à l'aide d'un objet pointu comme un stylo à bille.

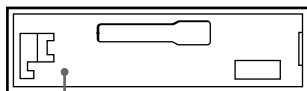

Touche RESET

### Remarque

Le fait d'appuyer sur la touche de réinitialisation (RESET) efface les paramètres de l'horloge ainsi que certaines fonctions enregistrées.

## Dépose de la façade

Vous pouvez déposer la façade de cet appareil afin d'empêcher qu'il ne soit volé.

- 1 Appuyez sur **(OFF)**.
- 2 Appuyez sur **(RELEASE)**, puis faites glisser légèrement la façade vers la gauche et enlevez-la en tirant vers vous.

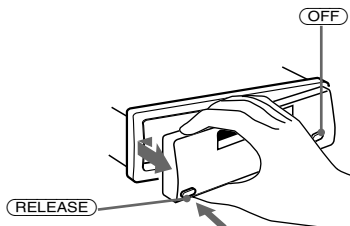

### Remarques

- Veillez à ne pas laisser tomber la façade quand vous la détachez de l'appareil.
- Si vous enlevez la façade alors que l'appareil est toujours sous tension, l'appareil se met automatiquement hors tension pour éviter d'endommager les haut-parleurs.
- Lorsque vous transportez la façade, glissez-la dans l'étui fourni spécialement prévu à cet effet.

## Fixation de la façade

Fixez la partie **(A)** de la façade à la partie **(B)** de l'appareil comme illustré et poussez le côté gauche en position jusqu'à ce qu'il s'encliquette.

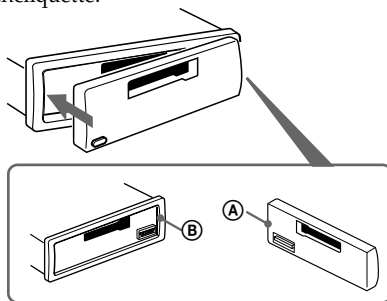

### Remarques

- Veillez à ne pas installer la façade à l'envers.
- N'appuyez pas trop fort sur la façade lorsque vous l'installez sur l'appareil principal.
- N'appuyez pas trop fort et n'exercez pas une trop forte pression sur la fenêtre d'affichage de la façade.
- N'exposez pas la façade au rayonnement direct du soleil ou aux sources de chaleur comme des conduits d'air chaud et ne la laissez pas à un endroit humide. Ne la laissez jamais sur le tableau de bord d'une voiture parkée en plein soleil ou à un endroit où la température risque d'augmenter considérablement.

### Avertisseur

Si vous coupez le contact de la voiture sans ôter la façade, l'alarme retentira pendant quelques secondes.

Si vous raccordez un amplificateur de puissance en option et si vous n'utilisez pas l'amplificateur intégré, le bip sonore sera désactivé.



# Réglage de l'horloge

L'horloge à affichage numérique fonctionne suivant un cycle de 12 heures.

Exemple : Pour régler l'horloge sur 10:08

- 1 Appuyez sur **(DSPL)** pendant deux secondes.



L'indication des heures se met à clignoter.

- 1 Appuyez sur l'un des côtés de la touche volume pour régler l'heure.



pour avancer

pour reculer



- 2 Appuyez sur **(SEL)**.



L'indication des minutes se met à clignoter.

- 3 Appuyez sur l'un des côtés de la touche volume pour régler les minutes.



pour avancer

pour reculer



- 2 Appuyez sur **(DSPL)**.



L'horloge démarre.

Lorsque le réglage de l'horloge est terminé, l'affichage revient au mode de lecture normal.

# Lecteur de cassettes

## Ecouter une cassette

Introduisez une cassette.

La lecture démarre automatiquement.



La face supérieure est reproduite.



La face inférieure est reproduite.

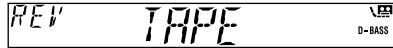

### Conseil

Pour changer le sens de lecture de la cassette, appuyez sur **◀◀** et **▶▶**.

## Pour arrêter la lecture et éjecter la cassette

Appuyez sur **▲**.

## Avance rapide de la bande

En cours de lecture, appuyez sur **◀◀** ou **▶▶**.

Indicateur de direction*	Pour avancer	Pour rembobiner
FWD	▶▶	◀◀
REV	◀◀	▶▶

\* L'indicateur **▶** se mettra à clignoter tout en avançant rapidement la cassette.

Pour entamer la lecture en cours d'avance rapide ou de rembobinage, appuyez sur l'autre touche de bobinage rapide jusqu'à ce que la touche de verrouillage soit relâchée.

# Réception radio en cours d'avance rapide ou de rembobinage d'une cassette

— ATA (Activation automatique du syntoniseur)

Lorsque vous avancez rapidement ou rembobinez une cassette à l'aide de la touche ◀◀ ou ▶▶, le syntoniseur se met en marche automatiquement.

En cours de lecture, appuyez plusieurs fois de suite sur (6) (ATA) jusqu'à ce que l'indication "ATA-ON" apparaisse dans la fenêtre d'affichage.

ATA-ON ↔ ATA-OFF

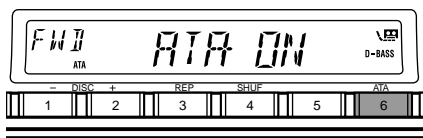

Le mode ATA démarre.

Pour revenir au mode de lecture normale, sélectionnez "ATA-OFF" à l'étape.

## Radio

### Mémorisation automatique des stations

— Mémorisation du meilleur accord (BTM)

L'appareil sélectionne les stations de radio émettant avec le signal le plus puissant et les mémorise dans l'ordre de leur fréquence. Vous pouvez mémoriser jusqu'à 6 stations dans chaque bande (FM1, FM2, FM3, AM1 et AM2).

#### Attention

Pour syntoniser des stations pendant que vous conduisez, nous vous conseillons d'utiliser la fonction de mémorisation du meilleur accord (BTM) de façon à éviter les accidents.

#### 1 Appuyez plusieurs fois sur (SOURCE) pour sélectionner le syntoniseur.

Si une cassette est en cours de lecture, pressez ▲ pour l'éjecter.

Chaque fois que vous appuyez sur (SOURCE), la source change comme suit :

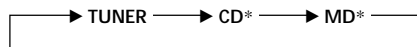

\* Si l'appareil en option correspondant n'est pas connecté, le paramètre ne s'affiche pas .

#### 2 Appuyez plusieurs fois sur (MODE) pour sélectionner la bande de fréquence.

Chaque fois que vous appuyez sur (MODE), la bande change comme suit :

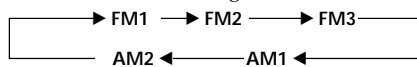

#### 3 Appuyez sur (BTM) pendant deux secondes .

L'appareil mémorise les stations sous les touches numériques dans l'ordre de leur fréquence.

Un bip retentit lorsque le réglage est mémorisé.

#### Remarques

- L'appareil ne mémorise pas les stations émettant avec de faibles signaux. Si seules quelques stations sont captables, certaines touches numériques conserveront leur réglage préalable.
- Si un numéro est indiqué dans la fenêtre d'affichage, l'appareil commence la mémorisation des stations à partir de la station affichée.

## Mémorisation de stations déterminées

Vous pouvez présélectionner jusqu'à 18 stations FM (6 en FM1, 2 et 3), 12 stations AM (6 en AM1 et 2), dans l'ordre de votre choix.

- 1 Appuyez plusieurs fois sur **(SOURCE)** pour sélectionner le syntoniseur.  
Si une cassette est en cours de lecture, pressez **▲** pour l'éjecter.
- 2 Appuyez plusieurs fois de suite sur **(MODE)** pour sélectionner la bande de fréquence.
- 3 Appuyez sur l'un des côtés de **(SEEK/AMS)** pour syntoniser la station que vous désirez sauvegarder sous la touche numérique.
- 4 Appuyez sur la touche numérique **(① à ⑥)** jusqu'à ce que "MEM" s'affiche.  
Le numéro de la touche numérique de présélection apparaît dans la fenêtre d'affichage.

### Remarque

Si vous essayez de mémoriser une autre station sous une touche numérique déjà utilisée, la station précédemment mémorisée est supprimée.

## Réception des stations présélectionnées

- 1 Appuyez plusieurs fois sur **(SOURCE)** pour sélectionner le syntoniseur.  
Si une cassette est en cours de lecture, pressez **▲** pour l'éjecter.
- 2 Appuyez plusieurs fois de suite sur **(MODE)** pour sélectionner la bande de fréquence.
- 3 Appuyez sur la touche numérique **(① à ⑥)** sous laquelle la station voulue est présélectionnée.

## Si vous ne parvenez pas à syntoniser une station présélectionnée

— Recherche automatique des fréquences/  
Mode recherche locale

Recherche automatique des fréquences:

Appuyez sur l'un des côtés de **(SEEK/AMS)** pour rechercher la station.

Le balayage s'arrête lorsque l'appareil capte une station. Appuyez plusieurs fois sur l'un des côtés de **(SEEK/AMS)** jusqu'à ce que la station désirée est captée.

Mode recherche locale :

Si la recherche automatique des fréquences s'arrête trop souvent, pressez la touche **(SENS)** de façon répétée jusqu'à ce que "LOCAL-ON" s'affiche.

L'indication "LCL" est affichée.

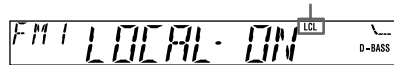

Seules les stations dont les signaux sont suffisamment puissants seront accordées.

### Conseil

Si vous connaissez la fréquence de la station que vous voulez écouter, appuyez sur l'un des côtés de **(SEEK/AMS)** jusqu'à ce que la fréquence voulue apparaisse (syntonisation manuelle).

## Si la réception FM est faible

— Mode monaural

En cours de réception radio, appuyez plusieurs fois de suite sur la touche **(SENS)** jusqu'à ce que "MONO-ON" s'affiche.



L'indication "MONO" est affichée.

Le son s'améliore, mais passe en mono ("ST" disparaît).

Pour retourner au mode normal, sélectionnez "MONO-OFF".

## Autres fonctions

### Réglage des caractéristiques du son

Vous pouvez régler les graves, les aigus ainsi que la balance gauche-droite et la balance avant-arrière.

Chaque source peut mémoriser les niveaux de graves et d'aigus.

- 1 Sélectionnez le paramètre que vous voulez régler en appuyant plusieurs fois de suite sur **(SEL)**.

Chaque fois que vous appuyez sur **(SEL)**, la source change comme suit :

BAS (graves) → TRE (aigus) →  
BAL (gauche-droite) → FAD (avant-arrière)

- 2 Réglez l'élément sélectionné en appuyant sur l'un des côtés de la touche volume.

Procédez au réglage dans les trois secondes suivant la sélection du paramètre.

### Atténuation du son

Appuyez sur **(ATT)**.

"ATT-ON" clignote momentanément puis l'indication "ATT" s'affiche.

Pour restaurer le niveau précédent du volume, appuyez à nouveau sur **(ATT)**.  
L'indication "ATT-OFF" apparaît brièvement.

## Modification des réglages du son et de l'affichage

Les paramètres suivants peuvent être réglés :

- A.SCRL (défilement automatique)\* (page 12).
- M.DSPL (affichage animé)
  - Le mode démonstration apparaît lorsque la cassette est éjectée et qu'aucune source n'est sélectionnée (par exemple, le tuner est arrêté).
- BEEP – pour activer ou désactiver le bip sonore.

- 1 Appuyez sur **(SEL)**.

- 2 Appuyez sur les touches de numéro de mémorisation pour sélectionner l'élément désiré.

#### Touches numériques

**(3)** : A.SCRL\*

**(4)** : M.DSPL

**(6)** : BEEP

\* Lorsqu'aucun CD ou MD n'est en cours de lecture, ce paramètre n'apparaît pas.

- 3 Appuyez sur les touches de numéro de mémorisation plusieurs fois de suite jusqu'à ce que le réglage désiré (par exemple activé ou désactivé) apparaisse.

# Renforcement des graves

## — D-Bass

Vous pouvez exploiter des graves claires et puissantes. La fonction D-bass renforce les signaux de basse fréquence et les signaux de haute fréquence avec une courbe plus tendue qu'une fonction d'accentuation classique. Vous entendez plus distinctement les graves, même si le volume de la partie vocale reste au même niveau. Vous pouvez renforcer et ajuster les graves à l'aide de la touche D-BASS.

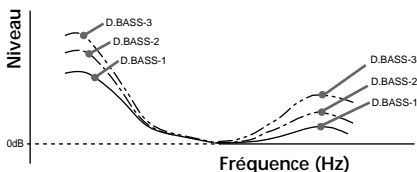

### Réglage de la courbe des graves

Appuyez plusieurs fois de suite sur **(D-BASS)** pour sélectionner la courbe des graves voulue.

L'effet s'intensifie à mesure que la valeur D-BASS augmente.

D.BASS-1 → D.BASS-2 → D.BASS-3 →  
D.BASS-OFF

#### Remarque

Les graves peuvent être distordues au même volume. Si les graves sont distordues, sélectionnez une courbe de graves moins efficace.

# Sélection des réglages favoris

## — "Mes réglages favoris"

Lorsque vous voyagez seul, "Mes réglages favoris" vous permet de bénéficier d'un environnement sonore confortable. "Mes réglages favoris" comporte deux pré-réglages permettant d'ajuster le niveau sonore de la balance et de l'équilibrage avant-arrière. Le bouton MBP vous permet de sélectionner ces éléments très facilement.

Fenêtre d'affichage	Niveau de balance		Niveau d'équilibrage avant-arrière	
	Droite	Gauche	Avant	Arrière
MBP-A	-4dB	0	0	-4dB
MBP-B	0	-4dB	0	-4dB
MBP-OFF	0	0	0	0

Appuyez sur **(MBP)** plusieurs fois jusqu'à ce que la position d'écoute voulue soit sélectionnée.

Le mode "Mes réglages favoris" est affiché selon l'ordre indiqué dans le tableau.



L'affichage revient en mode de lecture normal après un délai d'une seconde.

Si vous souhaitez régler le niveau sonore de la balance et de l'équilibrage avant-arrière avec une plus grande précision, utilisez le bouton **(SEL)**. (Voir "Réglage des caractéristiques du son" à la page 10.)

## Avec appareils optionnels

# Appareil CD/MD

Cet appareil peut commander des unités CD/MD externes.

Si vous raccordez une unité CD en option dotée de la fonction CD TEXT, les informations CD TEXT apparaissent dans la fenêtre d'affichage pendant la lecture des disques CD TEXT.

## Lecture d'un CD ou d'un MD

**1** Appuyez plusieurs fois de suite sur **(SOURCE)** pour sélectionner le CD ou le MD.

Si une cassette est en cours de lecture, pressez **▲** pour l'éjecter.

**2** Appuyez sur **(MODE)** jusqu'à ce que l'appareil voulu apparaisse.

La lecture CD/MD commence.

Si un appareil CD/MD est raccordé, toutes les plages sont reproduites depuis le début.

### Tip

Avec le MG Memory Stick System-up Player MGS-X1 en option raccordé à cet appareil, appuyez sur la touche **(SOURCE)** pour sélectionner "MD", puis appuyez sur la touche **(MODE)** pour sélectionner le numéro d'unité du MD (MD1 ou MD2, etc.).

## Changement des paramètres affichés

Chaque fois que vous appuyez sur **(DSPL)** en cours de lecture CD, CD TEXT ou MD, le paramètre change selon la séquence suivante:

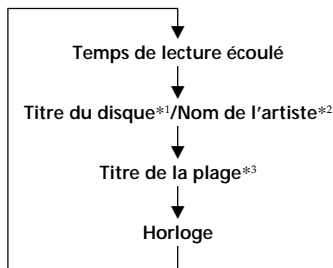

\*1 Si vous n'avez pas attribué d'identification au disque ou si le MD ne comporte pas de titre préenregistré, l'indication "NO NAME" apparaît dans la fenêtre d'affichage.

\*2 Si vous reproduisez un disque CD TEXT, le nom de l'artiste apparaît dans la fenêtre d'affichage après le titre du disque. (Uniquement pour les disques CD TEXT avec le nom de l'artiste.)

\*3 Si le titre d'une plage d'un disque CD TEXT ou d'un MD n'a pas été préalablement enregistré, l'indication "NO NAME" apparaît dans la fenêtre d'affichage.

## Défilement automatique du titre d'un disque — Défilement automatique

Lorsqu'un titre de disque, un nom d'artiste ou un titre de plage d'un disque CD TEXT ou d'un MD dépasse 8 caractères et que la fonction de défilement automatique est activée, les informations défilent automatiquement dans la fenêtre d'affichage comme suit :

- Le titre du disque lorsque le disque a changé (si le titre du disque est sélectionné).
- Le titre de la plage lorsque la plage a changé (si le titre de la plage est sélectionné).

Si vous appuyez sur **(DSPL)** pour changer le paramètre affiché, le titre du disque ou de la plage du CD TEXT ou du disque MD défile automatiquement, que la fonction soit activée ou non.

**1** En cours de lecture, appuyez sur **(SEL)**.

**2** Appuyez sur **(3)** plusieurs fois de suite pour sélectionner "A.SCRL-ON".

Sélectionnez "A.SCRL-OFF" pour annuler le défilement automatique.

### Remarque

Sur certains disques comportant de très nombreux caractères, les situations suivantes peuvent se produire :

- Certains caractères ne sont pas affichés.
- La fonction de défilement automatique est inopérante.

## Localisation d'une plage déterminée

— Détecteur automatique de musique (AMS)

En cours de lecture, appuyez brièvement sur l'un des côtés de (SEEK/AMS) pour chaque plage que vous désirez sauter.



Pour localiser les plages suivantes

Pour localiser les plages précédentes

## Localisation d'un passage déterminé sur une plage

— Recherche manuelle

En cours de lecture, appuyez et maintenez enfoncé n'importe quel côté de (SEEK/AMS). Relâchez-le lorsque vous avez localisé l'endroit désiré.



Pour chercher vers l'avant

Pour chercher vers l'arrière

## Changer de disque

En cours de lecture, appuyez sur la touche ① (DISC -) ou ② (DISC +).

La lecture du disque voulu dans l'appareil démarre.

- ① (DISC -) : Pour les disques précédents
- ② (DISC +) : Pour les disques suivants

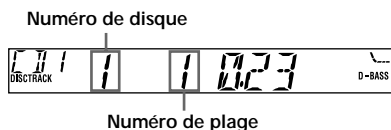

## Lecture de plages répétée

— Lecture répétée

Vous pouvez sélectionner :

- REP-1 – pour répéter une plage.
- REP-2 – pour répéter un disque.

En cours de lecture, appuyez plusieurs fois sur (REP) jusqu'à ce que le réglage désiré apparaisse.



La lecture répétée démarre.

Sélectionnez "REP-OFF" pour revenir en mode de lecture normale.

## Lecture de plages dans un ordre quelconque

— Lecture aléatoire

Vous pouvez sélectionner :

- SHUF-1 – pour reproduire les plages du disque en cours dans un ordre aléatoire.
- SHUF-2 – pour reproduire les plages de l'unité en cours dans un ordre aléatoire.
- SHUF-ALL – pour reproduire toutes les plages de tous les appareils dans un ordre aléatoire.

En cours de lecture, appuyez plusieurs fois sur (SHUF) jusqu'à ce que le réglage désiré apparaisse.

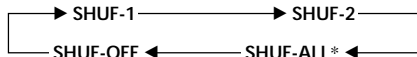

La lecture aléatoire démarre.

\* "SHUF-ALL" est uniquement accessible lorsque vous raccordez deux unités CD/MD en option ou plus.

Sélectionnez "SHUF-OFF" pour revenir en mode de lecture normale.

## Entretien

### Remplacement du fusible

Lors du remplacement d'un fusible, veillez à utiliser un fusible dont l'intensité est identique à celle inscrite sur le fusible d'origine. Si le fusible grille, vérifiez le raccordement de la source d'alimentation et remplacez le fusible. Si le fusible grille une nouvelle fois après avoir été remplacé, cela peut révéler une défaillance interne de l'appareil. Le cas échéant, consultez un revendeur Sony.

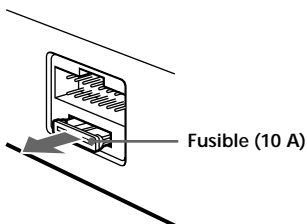

### Avertissement

N'utilisez jamais de fusible dont l'intensité dépasse celle du fusible fourni avec l'appareil, car vous risqueriez d'endommager l'appareil.

### Nettoyage des connecteurs

Si les connecteurs situés entre l'appareil et la façade ne sont pas propres, il peut arriver que le système ne fonctionne pas bien. Pour éviter cela, ouvrez la façade en poussant sur (RELEASE), déposez-la ensuite et nettoyez-la à l'aide d'un coton-tige imprégné d'alcool. N'exercez pas une pression trop importante. Vous risqueriez sinon d'endommager le connecteur.

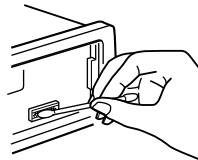

Autoradio

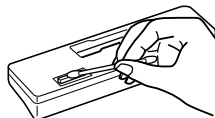

Dos de la façade

### Remarques

- Pour des raisons de sécurité, coupez le moteur avant de nettoyer les connecteurs et retirez la clé du contact.
- Ne touchez jamais les connecteurs directement avec les mains ou avec un ustensile métallique.



# Démontage de l'appareil

1

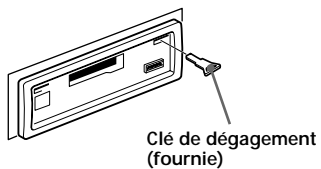

2

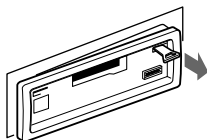

3

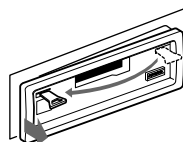

4

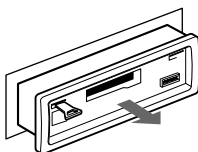

# Spécifications

## Lecteur de cassette

Pistes sonores	4 pistes 2 canaux stéréo
Pleurage et scintillement	0,13 % (WRMS)
Réponse en fréquence	30 – 15.000 Hz
Rapport signal/bruit	55 dB

## Radio

### FM

Plage de syntonisation	Intervalle d'accord FM : 87,5 – 107,9 MHz (par pas de 200 kHz)
Borne d'antenne	Connecteur d'antenne externe
Fréquence intermédiaire	10,7 MHz
Sensibilité utile	11 dBf
Sélectivité	75 dB à 400 kHz
Rapport signal-bruit	62 dB (stéréo), 68 dB (mono)
Distorsion harmonique à 1 kHz	0,7 % (stéréo), 0,5 % (mono)
Séparation	33 dB à 1 kHz
Réponse en fréquence	30 – 15.000 Hz

### AM

Plage de syntonisation	Intervalle d'accord AM : 530 – 1.710 kHz (par pas de 10 kHz)
Borne d'antenne	Connecteur d'antenne externe
Fréquence intermédiaire	10,7 MHz / 450 kHz
Sensibilité	30 µV

## Amplificateur de puissance

Sorties	Sorties pour haut-parleurs (connecteurs de sécurité)
Impédance de haut-parleurs	4 – 8 ohms
Puissance de sortie maximum	45 W × 4 (à 4 ohms)

## Caractéristiques générales

Sorties	Sortie audio Fil de commande de relais d'antenne électrique Fil de commande d'amplificateur de puissance
Commandes de tonalité	Graves ±10 dB à 20 Hz Aiguës ±10 dB à 20 kHz
Puissance de raccordement	Batterie de voiture 12 V CC (masse négative)
Dimensions	Approx. 178 × 50 × 178 mm (7 <sup>1</sup> / <sub>8</sub> × 2 × 7 <sup>1</sup> / <sub>8</sub> po.) (L/H/P)
Dimensions de montage	Approx. 182 × 53 × 161 mm (7 <sup>1</sup> / <sub>4</sub> × 2 <sup>1</sup> / <sub>8</sub> × 6 <sup>3</sup> / <sub>8</sub> po.) (L/H/P)
Poids	Approx. 1,2 kg (2 lb 10 on.)
Accessoires fournis	Éléments d'installation et de raccordement (1 jeu) Étui pour la façade (1)
Accessoires optionnels	Câble BUS (fourni avec un cordon à broche RCA) RC-61 (1 m), RC-62 (2 m)
Appareils optionnels	Changeur de CD (10 disques) CDX-656 Changeur CD (6 disques) CDX-T69 Changeur MD (6 disques) MDX-66XLP Sélecteur de source XA-C30 Lecteur du système MG-MS MGS-X1

*La conception et les spécifications sont sujettes à modifications sans préavis.*

# Dépannage

La liste de contrôles suivante vous aidera à remédier aux problèmes que vous pourriez rencontrer avec cet appareil.

Avant de parcourir la liste ci-dessous, vérifiez les connexions et les procédures d'utilisation.

## Généralités

Problème	Cause/Solution
Pas de son.	<ul style="list-style-type: none"><li>• Annulez la fonction ATT (page 10).</li><li>• Réglez la commande de balance avant-arrière sur la position centrale, si vous utilisez un système à 2 haut-parleurs.</li><li>• Réglez le volume à l'aide de (+).</li></ul>
Le contenu de la mémoire a été effacé.	<ul style="list-style-type: none"><li>• Le cordon d'alimentation ou la batterie a été déconnecté.</li><li>• La touche de réinitialisation (RESET) a été enfoncée. → Recommencez la procédure d'enregistrement dans la mémoire.</li></ul>
Aucune indication n'apparaît dans la fenêtre d'affichage.	Déposez la façade et nettoyez les connecteurs. Pour plus de détails, voir la procédure "Nettoyage des connecteurs" (page 14).

## Lecture cassette

Problème	Cause/Solution
Distorsion du son.	La tête de lecture de cassette est contaminée. → Nettoyez la tête à l'aide d'une cassette de nettoyage de type sec disponible dans le commerce.

## Réception radio

Problème	Cause/Solution
Impossible de syntoniser une présélection.	<ul style="list-style-type: none"><li>• Mémorisez la fréquence correcte.</li><li>• Le signal d'émission est trop faible.</li></ul>
La syntonisation automatique est impossible.	<ul style="list-style-type: none"><li>• Le signal d'émission est trop faible. → Utilisez la syntonisation manuelle.</li><li>• Le mode de recherche locale est réglé sur ON. → Réglez le mode de recherche locale sur OFF (page 9).</li></ul>
Impossible de capter les stations. Le son comporte des parasites.	Raccordez un fil de commande d'antenne électrique (bleu) ou un fil d'alimentation électrique d'accessoire (rouge) au fil d'alimentation électrique de l'amplificateur d'antenne de la voiture. (Lorsque votre voiture dispose d'une antenne FM/AM dans la vitre arrière/latérale uniquement.)
L'indication "ST" clignote.	<ul style="list-style-type: none"><li>• Syntonisez la fréquence correctement.</li><li>• Le signal d'émission est trop faible. → Activez le mode MONO (page 9).</li></ul>

## Lecture CD/MD

Problème	Cause/Solution
Pertes de son.	Disque souillé ou défectueux.

## Affichage des erreurs (lorsqu'une unité CD/MD en option est raccordée)

Les indications suivantes clignotent pendant environ cinq secondes et un bip d'alarme retentit.

Affichage	Cause	Solution
<b>NO MAG</b>	Le magasin à disques n'a pas été introduit dans l'appareil CD/MD.	Introduisez le magasin à disques dans l'appareil CD/MD.
<b>NO DISC</b>	Il n'y a aucun disque dans l'appareil CD/MD.	Introduisez des disques dans l'appareil de CD/MD.
<b>ERROR</b> <sup>*1</sup>	Un CD est souillé ou a été introduit à l'envers. <sup>*2</sup>	Nettoyez ou introduisez correctement le CD.
	Impossible de reproduire un MD en raison d'un problème. <sup>*2</sup>	Introduisez un autre MD.
<b>BLANK</b> <sup>*1</sup>	Lecture d'un CD/MD impossible en raison d'un problème.	Introduisez un autre CD/MD.
	Aucune plage n'a été enregistrée sur un MD. <sup>*2</sup>	Reproduisez un MD sur lequel des plages ont été enregistrées.
<b>RESET</b>	L'appareil CD/MD ne peut fonctionner en raison d'un problème.	Appuyez sur la touche de réinitialisation de l'appareil.
<b>NOT READY</b>	Le couvercle de l'appareil de MD est ouvert ou les MD ne sont pas bien en place.	Fermez le couvercle ou remettez les MD en place correctement.
<b>HI TEMP</b>	La température ambiante dépasse 50°C (122°F).	Attendez que la température baisse sous 50°C (122°F).

<sup>\*1</sup> Si une erreur se produit pendant la lecture d'un CD ou d'un MD, le numéro de disque du CD ou du MD n'apparaît pas dans la fenêtre d'affichage.

<sup>\*2</sup> Le numéro du disque qui pose un problème apparaît dans la fenêtre d'affichage.

Si les solutions proposées ci-dessus ne permettent pas de remédier au problème, consultez votre revendeur Sony.

## Free Manuals Download Website

<http://myh66.com>

<http://usermanuals.us>

<http://www.somanuals.com>

<http://www.4manuals.cc>

<http://www.manual-lib.com>

<http://www.404manual.com>

<http://www.luxmanual.com>

<http://aubethermostatmanual.com>

Golf course search by state

<http://golfingnear.com>

Email search by domain

<http://emailbydomain.com>

Auto manuals search

<http://auto.somanuals.com>

TV manuals search

<http://tv.somanuals.com>