

# FM/AM Cassette Car Stereo

Operating Instructions \_\_\_\_\_ **GB**

Manual de instrucciones \_\_\_\_\_ **ES**

使用說明書 \_\_\_\_\_ **CT**

For installation and connections, see the supplied installation/connections manual.

Para obtener información sobre la instalación y las conexiones, consulte el manual de instalación/conexiones suministrado.

關於本機的安裝及線路連接，請參見提供的“安裝／線路連接說明書”。

## **XR-CA660X**

# Welcome !

Thank you for purchasing this Sony Cassette Player. You can enjoy its various features even more with:

- Optional CD/MD units (both changers and players)\*<sup>1</sup>.
- CD TEXT information (displayed when a CD TEXT disc\*<sup>2</sup> is played on a connected optional CD unit with the CD TEXT function).
- **Supplied controller accessory**  
Card remote commander RM-X114
- **Optional controller accessory**  
Rotary commander RM-X4S

\*<sup>1</sup> *This unit works with Sony products only.*

\*<sup>2</sup> *A CD TEXT disc is an audio CD that includes information such as the disc name, artist name, and track names. This information is recorded on the disc.*

# Table of Contents

Location of controls . . . . .	4
Precautions . . . . .	6
Notes on Cassettes . . . . .	6

## Getting Started

Resetting the unit . . . . .	7
Detaching the front panel . . . . .	7
Setting the clock . . . . .	8

## Cassette Player

Listening to a tape . . . . .	9
Playing a tape in various functions . . . . .	10

## Radio

Storing stations automatically	
— Best Tuning Memory (BTM) . . . . .	10
Receiving the stored stations . . . . .	11
Storing only the desired stations . . . . .	11
Storing station names	
— Station Memo . . . . .	12
Tuning in a station through a list	
— List-up . . . . .	12

## Other Functions

Using the rotary commander . . . . .	13
Adjusting the balance and fader . . . . .	14
Quickly attenuating the sound . . . . .	14
Changing the sound and display settings	
— Menu . . . . .	15
Setting the equalizer (EQ3) . . . . .	15
Setting the Dynamic Soundstage Organizer (DSO) . . . . .	16

## CD/MD Unit (optional)

Playing a CD or MD . . . . .	17
Display items . . . . .	17
Playing tracks repeatedly	
— Repeat Play . . . . .	18
Playing tracks in random order	
— Shuffle Play . . . . .	18
Labelling a CD	
— Disc Memo . . . . .	19
Locating a disc by name	
— List-up . . . . .	20

## Additional Information

Maintenance . . . . .	20
Removing the unit . . . . .	22
Specifications . . . . .	23
Troubleshooting . . . . .	24
Error displays/Messages . . . . .	25

# Location of controls

Refer to the pages listed for details.

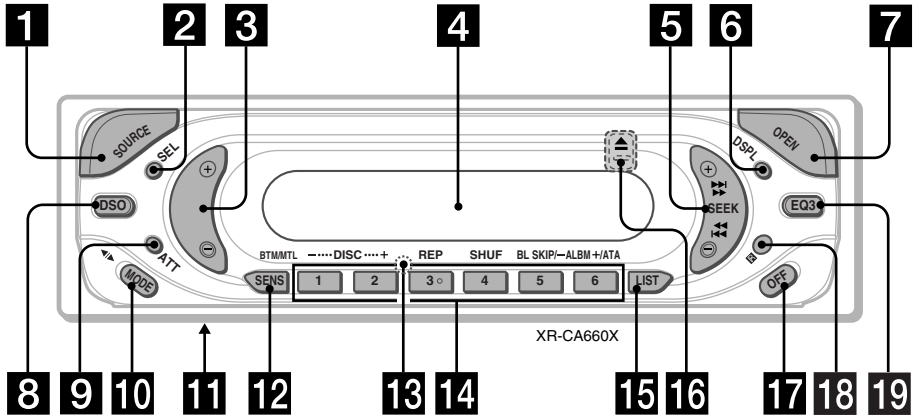

**1 SOURCE (Power on/Tape/Radio/CD/MD) button**

Selecting the source

**2 SEL (select) button**

Selecting items.

**3 Volume +/- button**

**4 Display window**

**5 SEEK +/- button**

Tape:

Fast-forwarding, reversing a tape

Automatic Music Sensor

Radio:

Tuning in stations automatically/finding a station manually.

CD/MD:

Skipping tracks/fast-forwarding, reversing a track.

**6 DSPL (display mode change) button**

8, 12, 17, 19

**7 OPEN button**

**8 DSO button**

**9 ATT (attenuate) button**

**10 MODE (<|>) button**

Changing the operation

**11 Frequency select switch** (located on the bottom of the unit)

See "Frequency select switch" in the Installation/Connections manual.

**12 SENS/BTM/MTL button**

**13 RESET button** (located on the front side of the unit, behind the front panel)

**14 Number buttons**

Tape:

③: REP 10

⑤: BL SKIP 10

⑥: ATA 10

Radio:

Storing the desired station on each number button.

CD (MP3 files)/MD:

①: DISC - 17

②: DISC + 17

③: REP 18

④: SHUF 18

MP3 files:

⑤: ALBM - 17

⑥: ALBM + 17

**15 LIST button**

**16 ▲ (eject) button** (located on the front side of the unit, behind the front panel)

**17 OFF (Stop/Power off) button\***

**18 Receptor for the card remote commander**

**19 EQ3 button**

**\* Warning when installing in a car without an ACC (accessory) position on the ignition switch**

After turning off the ignition, be sure to press and hold (OFF) on the unit until the display disappears.

Otherwise, the display does not turn off and this causes battery drain.

**Card remote commander RM-X114**

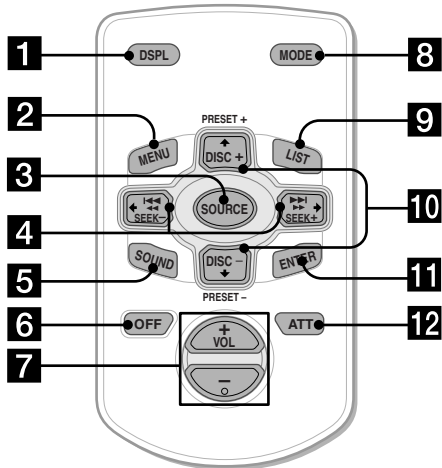

The corresponding buttons of the card remote commander control the same functions as those on this unit.

- 1** DSPL button
- 2** MENU button\*
- 3** SOURCE button
- 4** SEEK (+/-) buttons
- 5** SOUND button
- 6** OFF button
- 7** VOL (+/-) buttons
- 8** MODE button
- 9** LIST button
- 10** DISC/PRESET (+/-) buttons
- 11** ENTER button
- 12** ATT button

\* Not available for this unit

**Note**

If the display disappears by pressing (OFF), it cannot be operated with the card remote commander unless (SOURCE) on the unit is pressed, or a cassette tape is inserted to activate the unit first.

**Tip**

Refer to "Replacing the lithium battery" for details on how to replace the batteries (page 21).

## Precautions

- If your car was parked in direct sunlight, allow the unit to cool off before operating it.
- If no power is being supplied to the unit, check the connections first. If everything is in order, check the fuse.
- If no sound comes from the speakers of a 2-speaker system, set the fader control to the centre position.
- When a tape is played back for a long period, the cassette may become warm because of the built-in power amplifier. However, this is not a sign of malfunction.

If you have any questions or problems concerning your unit that are not covered in this manual, please consult your nearest Sony dealer.

### To maintain high quality sound

Be careful not to splash juice or other soft drinks onto the unit or tapes.



## Notes on Cassettes

### Cassette care

- Do not touch the tape surface of a cassette, as any dirt or dust will contaminate the heads.
- Keep cassettes away from equipment with built-in magnets such as speakers and amplifiers, as erasure or distortion on the recorded tape could occur.
- Do not expose cassettes to direct sunlight, extremely cold temperatures, or moisture.
- Slack in the tape may cause the tape to be caught in the machine. Before you insert the tape, use a pencil or similar object to turn the reel and take up any slack.

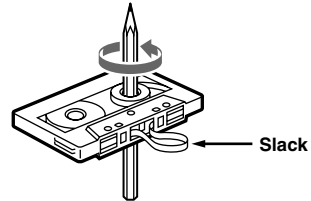

- Distorted cassettes and loose labels can cause problems when inserting or ejecting tapes. Remove or replace loose labels.



- The sound may become distorted while playing the cassette. The cassette player head should be cleaned after each 50 hours of use.

### The use of cassettes longer than 90 minutes is not recommended except for long continuous play

The tape used for these cassettes is very thin and tends to stretch easily.

Frequent playing and stopping of these tapes may cause them to become entangled in the cassette deck mechanism.

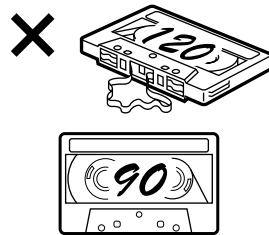

# Getting Started

## Resetting the unit

Before operating the unit for the first time, or after replacing the car battery or changing the connections, you must reset the unit. Remove the front panel and press the RESET button with a pointed object, such as a ballpoint pen.

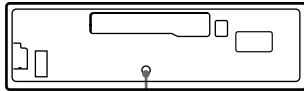

RESET button

### Note

Pressing the RESET button will erase the clock setting and some stored contents.

## Detaching the front panel

You can detach the front panel of this unit to protect the unit from being stolen.

### Caution alarm

If you turn the ignition switch to the OFF position without removing the front panel, the caution alarm will beep for a few seconds. If you connect an optional amplifier and do not use the built-in amplifier, the beep sound will be deactivated.

#### 1 Press **OFF** \*.

Tape playback or radio reception stops (the key illumination and display remain on).

\* If your car has no ACC position on the ignition switch, be sure to turn the unit off by pressing **OFF** until the display disappears to avoid car battery drain.

#### 2 Press **OPEN**, then slide the front panel to the right, and gently pull out the left end of the front panel.

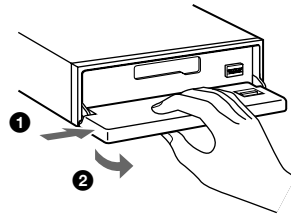

### Notes

- If you detach the panel while the unit is still turned on, the power will turn off automatically to prevent the speakers from being damaged.
- Do not drop or put excessive pressure on the front panel and its display window.
- Do not subject the front panel to heat/high temperature or moisture. Avoid leaving it in a parked car or on a dashboard/rear tray.

### Tip

When carrying the front panel with you, use the supplied front panel case.

continue to next page →

## Attaching the front panel

Place hole (A) of the front panel onto the spindle (B) on the unit, then lightly push the left side in.

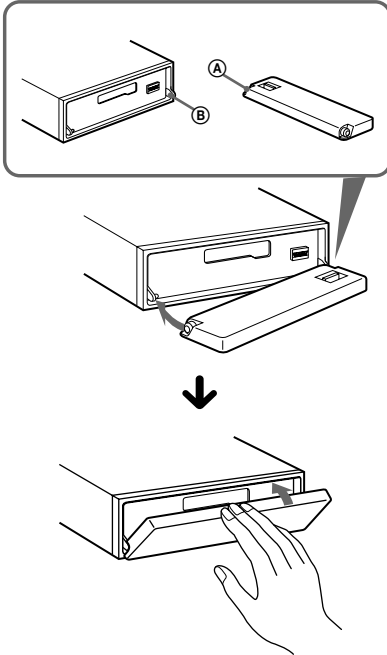

### Note

Do not put anything on the inner surface of the front panel.

## Setting the clock

The clock uses a 12-hour digital indication.

Example: To set the clock to 10:08

**1 Press (DSPL) for 2 seconds.**



The hour indication flashes.

**1 Press the volume +/- button to set the hour.**

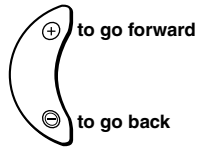

**2 Press (SEL).**



The minute indication flashes.

**3 Press the volume +/- button to set the minute.**

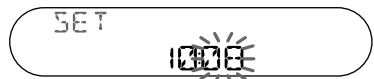
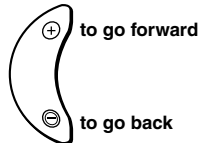

**2 Press (DSPL).**



The clock starts.

After the clock setting is completed, the display returns to normal play mode.



# Cassette Player

## Listening to a tape

- 1 Press **OPEN** and insert a cassette. Playback starts automatically.

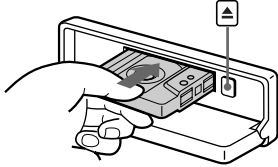

- 2 Close the front panel.

If a cassette is already inserted, press **SOURCE** repeatedly until “FWD” or “REV” appears to start playback.

**FWD:** The side facing up is played.

**REV:** The side facing down is played.

The side facing up is played.

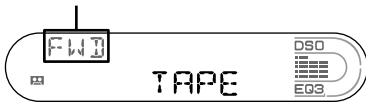

The side facing down is played.



To	Press
Change the tape's playback direction	<b>MODE</b> (◀▶)
Stop playback	<b>OFF</b>
Eject the cassette	<b>OPEN</b> then ▲

## Fast-winding the tape

During playback, press and hold either side of **SEEK**.

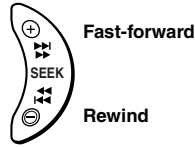

To start playback during fast-forwarding or rewinding, press **MODE** (◀▶).

## Locating a specific track

— Automatic Music Sensor (AMS)

During playback, press either side of **SEEK** momentarily for each track you want to skip.

You can skip up to nine tracks at one time.

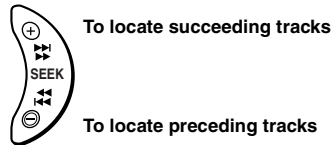

### Note

The AMS function may not work when:

- the blanks between tracks are shorter than 4 seconds.
- there is noise between tracks.
- there are long sections of low volume or quiet sections.

## Playing a tape in various functions

You can play the tape in various functions:

- REP (Repeat Play) repeats the current track.
- BL SKIP (Blank Skip) skips blanks longer than 8 seconds.
- ATA (Automatic Tuner Activation) turns on the tuner automatically when fast-winding the tape.
- MTL (Metal) lets you play a metal or CrO<sub>2</sub> tape.

**During tape playback, press the desired function button repeatedly until “ON” in the display appears.**

Function buttons

- ③: REP
- ⑤: BL SKIP
- ⑥: ATA
- SENS: MTL

Example: ATA function



ATA function starts.

To return to normal play mode, select “OFF.”

## Radio

The unit can store up to 6 stations per band (FM1, FM2, FM3, AM1 and AM2).

### Caution

When tuning in stations while driving, use Best Tuning Memory to prevent accidents.

## Storing stations automatically

— Best Tuning Memory (BTM)

The unit selects the stations with the strongest signals within the selected band, and stores them in the order of their frequency.

- 1 Press **SOURCE** repeatedly to select the radio.**
- 2 Press **MODE** repeatedly to select the band.**
- 3 Press **SENS** (BTM) for 2 seconds.**  
A beep sounds when the setting is stored.

### Notes

- If only a few stations can be received due to weak signals, some number buttons will retain their former settings.
- When a number is indicated in the display, the unit starts storing stations from the one currently displayed.

## Receiving the stored stations

- 1 Press **(SOURCE)** repeatedly to select the radio.
- 2 Press **(MODE)** repeatedly to select the band.
- 3 Press the number button (**①** to **⑥**) on which the desired station is stored.

### If preset tuning does not work

— Automatic tuning/Local Seek Mode

#### Automatic tuning:

Press either side of **(SEEK)** to search for the station (automatic tuning).

Scanning stops when the unit receives a station. Repeat until the desired station is received.

#### Local Seek Mode:

If the automatic tuning stops too frequently, press **(SENS)** repeatedly until “LOCAL-ON” appears.

“LCL” indicator is displayed.

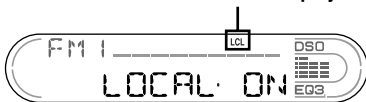

Only the stations with relatively strong signals will be tuned in.

To cancel the local seek mode, select “LOCAL-OFF.”

#### Tip

If you know the frequency of the station you want to listen to, press and hold either side of **(SEEK)** to locate the approximate frequency, then press **(SEEK)** repeatedly to fine adjust to the desired frequency (manual tuning).

## If FM stereo reception is poor

— Monaural Mode

During radio reception, press **(SENS)** repeatedly until “MONO-ON” appears.

“MONO” indicator is displayed.

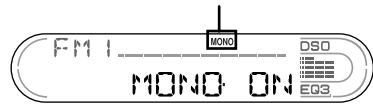

The sound improves, but becomes monaural (“ST” disappears).

To return to normal play mode, select “MONO-OFF.”

#### Tip

If FM broadcasts are difficult to hear, set DSO to “OFF” (page 16).

## Storing only the desired stations

You can manually preset the desired stations on any chosen number button.

- 1 Press **(SOURCE)** repeatedly to select the radio.
- 2 Press **(MODE)** repeatedly to select the band.
- 3 Press either side of **(SEEK)** to tune in the station that you want to store.
- 4 Press the desired number button (**①** to **⑥**) for 2 seconds until “MEM” appears.

The number button indication appears in the display.

#### Note

If you try to store another station on the same number button, the previously stored station will be erased.

## Storing station names

### — Station Memo

You can assign a name to each radio station and store it in memory. The name of the station currently tuned in appears in the display. You can assign a name using up to 8 characters for a station.

- 1 Tune in a station whose name you want to store.
- 2 Press **(LIST)** for 2 seconds.

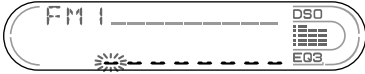

- 3 Enter the characters.

- 1 Press the volume +/- button to select the desired character.

A ↔ B ↔ C ... ↔ 0 ↔ 1 ↔ 2 ... ↔  
+ ↔ - ↔ \* ... ↔ \_ \*1 ↔ A

\*1 (blank space)

- 2 Press **(SEL)** after locating the desired character.

The next character flashes.

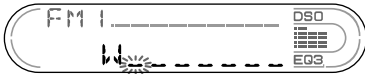

- 3 Repeat steps 1 and 2 to enter the entire name.

- 4 To return to normal radio reception mode, press **(LIST)** for 2 seconds.

#### Tip

Simply overwrite or enter “ \_ ” to correct or erase a name.

## Erasing the station name

- 1 Press **(LIST)** for 2 seconds.
- 2 Press **(DSPL)** for 2 seconds.  
The stored names will appear.
- 3 Press the volume +/- button repeatedly to select the station name you want to erase.
- 4 Press **(SEL)** for 2 seconds.  
The name is erased.  
Repeat steps 3 to 4 if you want to erase other names.
- 5 Press **(LIST)** for 2 seconds.  
The unit returns to normal radio reception mode.

#### Note

If you have already erased all of the station names, “NO DATA” appears in step 4.

## Tuning in a station through a list

### — List-up

- 1 During radio reception, press **(LIST)** momentarily.

The frequency or the name assigned to the current station appears in the display.

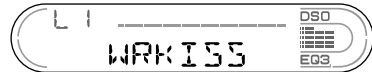

- 2 Press **(LIST)** repeatedly until you find the desired station.  
If no name is assigned to the selected station, the frequency appears in the display.
- 3 Press either side of **(SEEK)** to tune in the desired station.

# Other Functions

You can also control the unit with a rotary commander (optional).

## Using the rotary commander

First, attach the appropriate label depending on how you want to mount the rotary commander. The rotary commander works by pressing buttons and/or rotating controls.

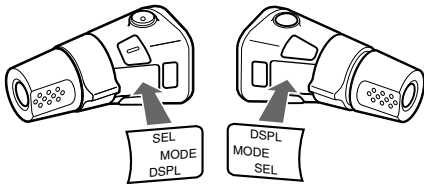

### By pressing buttons

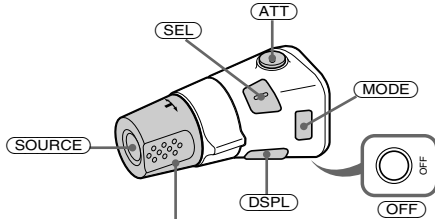

Rotate the VOL control to adjust the volume.

Press	To
<b>SOURCE</b>	Change source (Radio/CD* <sup>1</sup> /MD* <sup>1</sup> /Tape)/ Power on
<b>MODE</b>	Change operation (Radio band/CD unit* <sup>1</sup> /MD unit* <sup>1</sup> /Tape playback direction)
<b>ATT</b>	Attenuate sound
<b>OFF</b> * <sup>2</sup>	Stop playback or radio reception/Power off
<b>SEL</b>	Adjust and select
<b>DSPL</b>	Change the display item

### By rotating the control

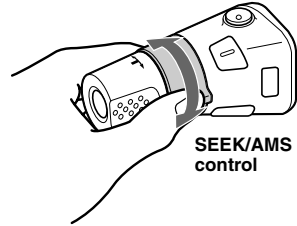

SEEK/AMS control

#### Rotate and release to:

- Locate the beginning of tracks on the tape.
- Tune in stations automatically.
- Skip tracks on the disc.\*<sup>1</sup>

#### Rotate, hold, and release to:

- Fast-wind the tape.
- Find a station manually.
- Fast-forward/reverse a track.\*<sup>1</sup>

#### Tip

To start playback while fast-winding the tape, press **MODE**.

### By pushing in and rotating the control

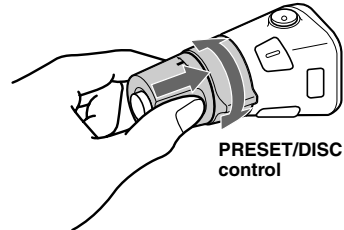

PRESET/DISC control

#### Push in and rotate the control to:

- Receive preset stations.
- Change discs during CD (MD) playback\*<sup>1</sup>.

### During playback of a CD containing MP3 files\*<sup>3</sup>

#### Push in and repeat rotating quickly to:

- Change discs one by one.

#### Push in, then rotate and hold to:

- Change albums.

\*<sup>1</sup> Only if the corresponding optional equipment is connected.

\*<sup>2</sup> If your car has no ACC (accessory) position on the ignition key switch, after turning off the ignition, be sure to press and hold **OFF** until the display disappears.

\*<sup>3</sup> Available only when optional CD unit with the MP3 file control function is connected.

continue to next page →

## Changing the operative direction

The operative direction of controls is factory-set as shown below.

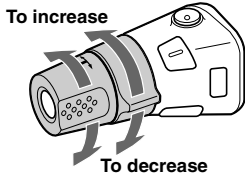

If you need to mount the rotary commander on the right hand side of the steering column, you can reverse the operative direction.

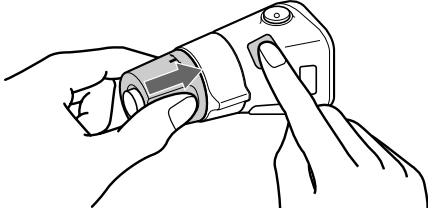

Press **(SEL)** for 2 seconds while pushing the VOL control.

---

## Adjusting the balance and fader

You can adjust the balance and fader.

### 1 Press **(SEL)** repeatedly until “BAL” or “FAD” appears.

Each time you press **(SEL)**, the item changes as follows:

**LOW\*** → **MID\*** → **HI\*** →

**BAL (left-right)** → **FAD (front-rear)**

\* When EQ3 is activated (page 15).

### 2 Press the volume +/- button to adjust the selected item.

#### Note

Adjust within 3 seconds after selecting the item.

---

## Quickly attenuating the sound

Press **(ATT)**.

After “ATT-ON” momentarily appears, the “ATT” appears in the display.

To restore the previous volume level, press

**(ATT)** again.

#### Tip

When the interface cable of a car telephone is connected to the ATT lead, the unit decreases the volume automatically when a telephone call comes in (Telephone ATT function).

## Changing the sound and display settings

### — Menu

The following items can be set:

### SET (Set Up)

- A.SCRL (Auto Scroll)\* (page 17).
- M.DSPL (Motion Display) — to select the Motion Display mode from “1,” “2,” and “OFF.”
  - Select “1” to show decoration patterns in the display and activate Demo display.
  - Select “2” to show decoration patterns in the display and deactivate Demo display.
  - Select “OFF” to deactivate the Motion Display.
- BEEP — to turn the beeps on or off.

### Selecting the desired item

Press **(SEL)** and the desired preset number button simultaneously.

**(SEL) + (3) : A.SCRL\***

**(SEL) + (4) : M.DSPL**

**(SEL) + (6) : BEEP**

*\* When no CD or MD is playing, this item will not appear.*

After the mode setting completed, the display returns to normal play mode.

### Note

*The displayed item will differ depending on the source.*

To cancel the item, press **(SEL)** and the preset number button simultaneously again.

## Setting the equalizer (EQ3)

You can select an equalizer curve for 7 music types (XPLOD, VOCAL, CLUB, JAZZ, NEW-AGE, ROCK, CUSTOM, and OFF (equalizer OFF)).

You can store a different equalizer setting for each source.

### Selecting the equalizer curve

**1 Press (SOURCE) to select a source (Radio, Tape, CD or MD).**

**2 Press (EQ3) repeatedly until the desired equalizer curve.**

Each time you press **(EQ3)**, the item changes.



To cancel the equalizing effect, select “OFF.”

**continue to next page →**

## Adjusting the equalizer curve

You can store and adjust the equalizer settings for different tone ranges.

- 1 Press **(SOURCE)** to select a source (Radio, Tape, CD or MD).
- 2 Press **(EQ3)** repeatedly to select the desired equalizer curve.
- 3 Adjusting the equalizer curve.
  - 1 Press **(SEL)** repeatedly to select the desired tone range.  
Each time you press **(SEL)**, the tone range changes.  
LOW → MID → HI (→ BAL → FAD)
  - 2 Press the volume +/- button repeatedly to adjust to the desired volume level.  
The volume level is adjustable by 1 dB steps from -10 dB to +10 dB.

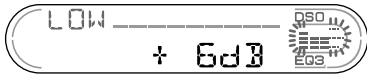

- 3 Repeat step 1 and 2 to adjust the equalizer curve.

To restore the factory-set equalizer curve, press **(SEL)** for 2 seconds.

After 3 seconds, the display returns to normal play mode.

### Note

When EQ3 is set to "OFF," you cannot adjust the equalizer settings.

## Setting the Dynamic Soundstage Organizer (DSO)

If your speakers are installed into the lower part of the doors, the sound will come from below and may not be clear.

The DSO (Dynamic Soundstage Organizer) function creates a more ambient sound as if there were speakers above the dashboard (virtual speakers).

You can store the DSO setting for each source.

### DSO mode and image of virtual speakers

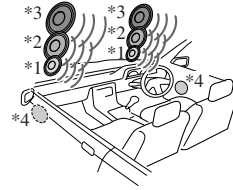

- \*1 DSO-1
- \*2 DSO-2
- \*3 DSO-3
- \*4 DSO-OFF

- 1 Press **(SOURCE)** to select a source (Radio, Tape, CD or MD).

- 2 Press **(DSO)** repeatedly until the desired DSO setting appears.

Each time you press **(DSO)**, the DSO setting changes.

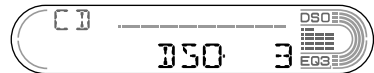

To cancel the DSO function, select "OFF."

### Notes

- Depending on the type of car interior or type of music, DSO may not have a desirable affect.
- If FM broadcasts are difficult to hear, set DSO to "OFF."



# CD/MD Unit (optional)

This unit can control external CD/MD units (optional).

If you connect an optional CD unit with the CD TEXT function and the CUSTOM FILE function, the CD TEXT information will appear in the display when you play a CD TEXT disc.

If you connect MP3 playable CD units (e.g. MP3 CD changer), you can play MP3 files; compressed audio files with quality of sound.

## Playing a CD or MD

**1** Press **(SOURCE)** repeatedly to select "CD" or "MD (MS\*)."

**2** Press **(MODE)** repeatedly until the desired unit appears. CD/MD playback starts.

\* MS: MG Memory Stick System-up Player MGS-X1

To	Press
Stop playback	<b>(OFF)</b>
Skip discs – Disc selection	<b>(1) (-)</b> <b>(2) (+)</b>
Skip albums – album selection	<b>(5) (-)</b> <b>(6) (+)</b>
Skip tracks – Automatic Music Sensor	<b>(SEEK) (◀▶)</b> [once for each track]
Fast-forward/ reverse – Manual Search	<b>(SEEK) (◀▶)</b> [hold to desired point]

### When the last file on the disc is over

The file number indication returns to "1," and playback restarts from the first file of the disc.

#### Notes

- If a disc with no MP3 files (tracks) is inserted, "CD" appears in the disc type display to start playback but there will be no sound.
- Before playing a track, this unit reads all track and album information on the disc. Depending on the track structure, it may take more than a minute before play begins. During this time, "READ" is displayed. Please wait for play to start automatically when the reading is complete.

### Cautions when connecting MGS-X1 and MD unit(s)

This unit recognizes MGS-X1 as an MD unit.

- When you want to play MGS-X1, press **(SOURCE)** to select "MS" or "MD." If "MS" appears in the source display, MGS-X1 starts to play. If "MD" appears in the source display, press **(MODE)** to select "MS," to start playback.
- When you want to play an MD unit, press **(SOURCE)** to select "MD" or "MS." If your desired MD unit appears in the source display, it starts to play. If "MS" or another MD unit appears in the source display, press **(MODE)** to select your desired MD unit, to start playback.

## Display items

When the disc/album/track changes, any prerecorded title\*1 of the new disc/album/track is automatically displayed (if the Auto Scroll function is set to "ON," names exceeding 8 characters will be scrolled (page 15)).

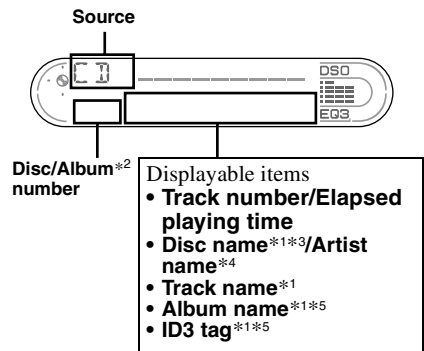

To	Press
Switch display item	<b>(DSPL)</b>

\*1 When pressing **(DSPL)**, "NO NAME" indicates that there is no disc name, album name, or track name, and "NO ID3" indicates that there is no ID3 tag.

\*2 While displaying an ID3 tag, the album number does not appear.

\*3 If the disc has been labelled by this unit using the CUSTOM FILE function, Disc Memo is displayed preferentially.

\*4 Only for CD TEXT discs with the artist name.

\*5 Available only when an MP3 file is played.

continue to next page →

### Notes

- Some characters cannot be displayed. Characters and signs which cannot be displayed appear as “\*.”
- For some CD TEXT discs or ID3 tags with very many characters, information may not scroll.
- This unit cannot display the artist name for each track of a CD TEXT disc.

### Tip

When A.SCRL (Auto Scroll) is set to “OFF” and the disc/album/track name is changed, the disc/album/track name does not scroll.

---

## Playing tracks repeatedly

### — Repeat Play

You can select:

- REP-TRACK — to repeat a track.
- REP-ALBM\* — to repeat an album.
- REP-DISC — to repeat a disc.

\* Available only when optional CD unit with the MP3 file control function is connected.

**During playback, press (3) (REP) repeatedly until the desired setting appears in the display.**

Repeat Play starts.

To return to normal play mode, select “REP-OFF.”

---

## Playing tracks in random order

### — Shuffle Play

You can select:

- SHUF-ALBM\*<sup>1</sup> — to play the albums in the current optional CD unit with the MP3 data control function in random order.
- SHUF-DISC — to play the tracks on the current disc in random order.
- SHUF-CHGR — to play the tracks in the current optional CD (MD) unit in random order.
- SHUF-ALL\*<sup>2</sup> — to play all the tracks in all the connected CD (MD) units in random order.

\*<sup>1</sup> Available only when optional CD unit with the MP3 file control function is connected.

\*<sup>2</sup> Available only when two or more optional CD (MD) units are connected.

**During playback, press (4) (SHUF) repeatedly until the desired setting appears in the display.**

Shuffle Play starts.

To return to normal play mode, select “SHUF-OFF.”

### Note

“SHUF-ALL” will not shuffle tracks between CD units and MD units.

# Labelling a CD

— Disc Memo (For a CD unit with the CUSTOM FILE function)

You can label each disc with a custom name (Disc Memo). You can enter up to 8 characters for a disc. If you label a CD, you can locate the disc by name (page 20).

**1 Start playing the disc you want to label in a CD unit with the CUSTOM FILE function.**

**2 Press** **(LIST)** **for 2 seconds.**

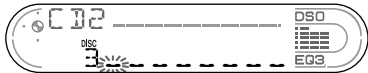

The unit will repeat the disc during the labelling procedure.

**3 Enter the characters.**

**1 Press the volume +/- button to select the desired character.**

A ↔ B ↔ C ... ↔ 0 ↔ 1 ↔ 2 ...  
↔ + ↔ - ↔ \* ... ↔ \_ \*1 ↔ A

\*1 (blank space)

**2 Press** **(SEL)** **after locating the desired character.**

The next character flashes.

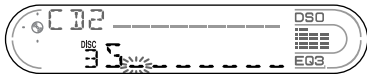

**3 Repeat steps 1 and 2 to enter the entire name.**

**4 To return to normal play mode, press** **(LIST)** **for 2 seconds.**

### Tips

- Simply overwrite or enter “\_” to correct or erase a name.
- You can label CDs on a unit without the CUSTOM FILE function if that unit is connected along with a CD unit that has the function. The Disc Memo will be stored in the memory of the CD unit with the CUSTOM FILE function.

### Note

REP-TRACK/SHUF play is suspended until the Name Edit is complete.

# Viewing the Disc Memo

As a display item, the Disc Memo always takes priority over any original CD TEXT information.

To	Press
View	<b>(DSPL)</b> during CD/CD TEXT disc playback

### Tip

Other items can be displayed (page 17).

# Erasing the Disc Memo

**1 Press** **(SOURCE)** **repeatedly to select “CD.”**

**2 Press** **(MODE)** **repeatedly to select the CD unit storing the Disc Memo.**

**3 Press** **(LIST)** **for 2 seconds.**

**4 Press** **(DSPL)** **for 2 seconds.**  
The stored names will appear.

**5 Press the volume +/- button repeatedly to select the disc name you want to erase.**

**6 Press** **(SEL)** **for 2 seconds.**

The name is erased.

Repeat steps 5 and 6 if you want to erase other names.

**7 Press** **(LIST)** **for 2 seconds.**

The unit returns to normal play mode.

### Notes

- When the Disc Memo for a CD TEXT disc is erased, the original CD TEXT information is displayed.
- If you cannot find the Disc Memo you want to erase, try selecting a different CD unit in step 2.
- If you have already erased all of the Disc Memo, the unit returns to normal CD play mode in step 4.

## Locating a disc by name

— List-up (For a CD unit with the CD TEXT/CUSTOM FILE function, or an MD unit)

You can use this function for discs that have been assigned custom names\*1 or for CD TEXT discs\*2.

\*1 *Locating a disc by its custom name: when you assign a name for a CD (page 19) or an MD.*

\*2 *Locating discs by the CD TEXT information: when you play a CD TEXT disc on a CD unit with the CD TEXT function.*

### 1 Press **LIST** momentarily.

The name assigned to the current disc appears in the display.

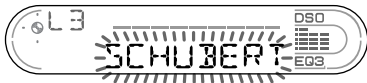

### 2 Press **LIST** repeatedly until you find the desired disc.

### 3 Press either side of **SEEK** to play the disc.

#### Notes

- Once a disc name has been displayed for 5 seconds, the display goes back to its normal playback mode.
- The track names are not displayed during MD playback.
- If there are no discs in the magazine, "NO DISC" appears in the display.
- If a disc has not been assigned a custom file, "NO NAME" appears in the display.
- If the disc information has not been read by the unit, "NOT READ" appears in the display. To load the disc, first press the number button, then choose the disc that has not been loaded.
- The information appears only in upper cases. There are also some letters which cannot be displayed (during MD playback).

## Additional Information

### Maintenance

#### Fuse replacement

When replacing the fuse, be sure to use one matching the amperage rating stated on the original fuse. If the fuse blows, check the power connection and replace the fuse. If the fuse blows again after replacement, there may be an internal malfunction. In such a case, consult your nearest Sony dealer.

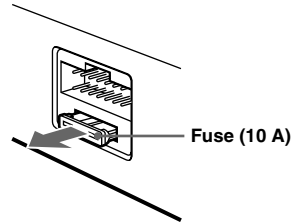

#### Warning

Never use a fuse with an amperage rating exceeding the one supplied with the unit as this could damage the unit.

### Cleaning the connectors

The unit may not function properly if the connectors between the unit and the front panel are not clean. In order to prevent this, detach the front panel (page 7) and clean the connectors with a cotton swab dipped in alcohol. Do not apply too much force. Otherwise, the connectors may be damaged.

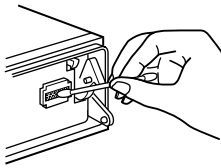

Main unit

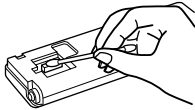

Back of the front panel

#### Notes

- For safety, turn off the ignition before cleaning the connectors, and remove the key from the ignition switch.
- Never touch the connectors directly with your fingers or with any metal device.

### Replacing the lithium battery

Under normal conditions, batteries will last approximately 1 year. (The service life may be shorter, depending on the conditions of use.) When the battery becomes weak, the range of the card remote commander becomes shorter. Replace the battery with a new CR2025 lithium battery. Use of any other battery may present a risk of fire or explosion.

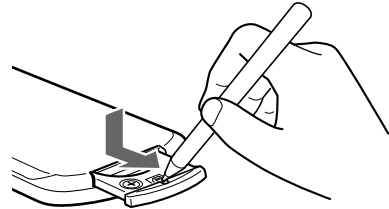

+ side up

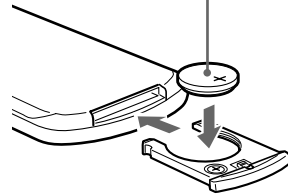

#### Notes on lithium battery

- Keep the lithium battery out of the reach of children. Should the battery be swallowed, immediately consult a doctor.
- Wipe the battery with a dry cloth to assure a good contact.
- Be sure to observe the correct polarity when installing the battery.
- Do not hold the battery with metallic tweezers, otherwise a short-circuit may occur.

#### WARNING

Battery may explode if mistreated.  
Do not recharge, disassemble, or dispose of in fire.

# Removing the unit

## 1 Remove the protection collar.

- 1 Detach the front panel (page 7).
- 2 Engage the release keys together with the protection collar.

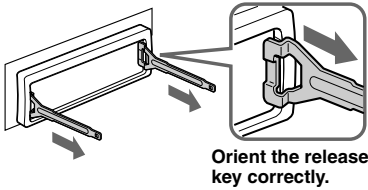

- 3 Pull out the release keys to remove the protection collar.

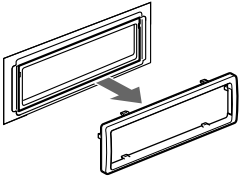

## 2 Remove the unit.

- 1 Insert both release keys together until they click.

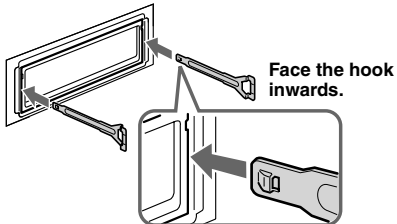

- 2 Pull the release keys to unseat the unit.

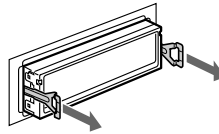

- 3 Slide the unit out of the mounting.

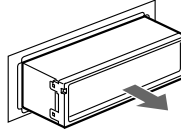

# Specifications

## Cassette Player section

Tape track	4-track 2-channel stereo
Wow and flutter	0.08 % (WRMS)
Frequency response	30 – 18,000 Hz
Signal-to-noise ratio	

### Cassette type

TYPE II, IV	61 dB
TYPE I	58 dB

## Tuner section

### FM

Tuning range	FM tuning interval: 50 kHz/200 kHz switchable 87.5 – 108.0 MHz (at 50 kHz step) 87.5 – 107.9 MHz (at 200 kHz step) External aerial connector
Aerial terminal	External aerial connector
Intermediate frequency	10.7 MHz/450 kHz
Usable sensitivity	9 dBf
Selectivity	75 dB at 400 kHz
Signal-to-noise ratio	67 dB (stereo), 69 dB (mono)
Harmonic distortion at 1 kHz	0.5 % (stereo), 0.3 % (mono)
Separation	35 dB at 1 kHz
Frequency response	30 – 15,000 Hz

### AM

Tuning range	AM tuning interval: 9 kHz/10 kHz switchable 531 – 1,602 kHz (at 9 kHz step) 530 – 1,710 kHz (at 10 kHz step) External aerial connector
Aerial terminal	External aerial connector
Intermediate frequency	10.7 MHz/450 kHz
Sensitivity	30 µV

## Power amplifier section

Outputs	Speaker outputs (sure seal connectors)
Speaker impedance	4 – 8 ohms
Maximum power output	50 W × 4 (at 4 ohms)

## General

Outputs	Audio outputs (rear) Power aerial relay control lead Power amplifier control lead Telephone ATT control terminal BUS control input terminal BUS audio input terminal Remote controller input terminal Aerial input terminal
Inputs	Aerial input terminal
Tone controls	Low: ±10 dB at 60 Hz (XPLOD) Mid: ±10 dB at 1 kHz (XPLOD) High: ±10 dB at 10 kHz (XPLOD)
Power requirements	12 V DC car battery (negative earth)
Dimensions	Approx. 178 × 50 × 180 mm (w/h/d)
Mounting dimensions	Approx. 182 × 53 × 161 mm (w/h/d)
Mass	Approx. 1.2 kg
Supplied accessories	Card remote commander RM-X114 Parts for installation and connections (1 set) Front panel case (1) Rotary commander RM-X4S BUS cable (supplied with an RCA pin cord) RC-61 (1 m), RC-62 (2 m)
Optional accessories	CD changer (10 discs) CDX-757MX, CDX-656X CD changer (6 discs) CDX-T70MX, CDX-T69X MD changer (6 discs) MDX-66XLP MG-MS System-up Player MGS-X1 DVD changer DVX-100S Source selector XA-C30 AUX-IN Selector XA-300
Optional equipment	

### Note

*This unit cannot be connected to a digital preamplifier or an equalizer which is Sony BUS system compatible.*

*Design and specifications are subject to change without notice.*

---

# Troubleshooting

The following checklist will help you remedy problems you may encounter with your unit. Before going through the checklist below, check the connection and operating procedures.

---

## General

### No sound.

- Press the volume + button to adjust the volume.
- Cancel the ATT function.
- Set the fader control to the centre position for a 2-speaker system.

---

### The contents of the memory have been erased.

- The RESET button has been pressed.  
→ Store again into the memory.
- The power cord or battery has been disconnected.
- The power connecting cord is not connected properly.

---

### No beep sound.

- The beep sound is cancelled (page 15).
- An optional power amplifier is connected and you are not using the built-in amplifier.

---

### The display disappears from/does not appear in the display window.

- The display disappears if you press and hold **(OFF)**.  
→ Press and hold **(OFF)** again until the display appears.
- Remove the front panel and clean the connectors. See “Cleaning the connectors” (page 21) for details.

---

### Stored stations and correct time are erased. The fuse has blown.

### Makes noise when the ignition key is in the ON, ACC, or OFF position.

The leads are not matched correctly with the car’s accessory power connector.

---

### No power is being supplied to the unit.

- Check the connection. If everything is in order, check the fuse.
- The car does not have an ACC position.  
→ Press **(SOURCE)** (or insert a cassette) to turn on the unit.

---

### The power is continuously supplied to the unit.

The car does not have an ACC position.

---

### The power aerial does not extend.

The power aerial does not have a relay box.

---

---

## Tape playback

### The sound is distorted.

- The tape head is contaminated.  
→ Clean the head with a commercially available dry-tape cleaning cassette.

---

### The AMS does not operate correctly.

- There is noise in the space between tracks.
  - A blank space is too short (less than 4 seconds).
  - A long pause, or a passage of low frequencies or very low sound level is treated as a blank space.
- 

---

## Radio reception

### Preset tuning is not possible.

- Store the correct frequency in the memory.
- The broadcast signal is too weak.

---

### The stations cannot be received.

### The sound is hampered by noises.

- Connect a power aerial control lead (blue) or accessory power supply lead (red) to the power supply lead of a car’s aerial booster. (Only when your car has built-in FM/AM aerial in the rear/side glass.)
- Check the connection of the car aerial.
- The auto aerial will not go up.  
→ Check the connection of the power aerial control lead.
- Check the frequency.
- When the DSO mode is on, the sound is sometimes hampered by noises.  
→ Set the DSO mode to “OFF” (page 16).

---

### Automatic tuning is not possible.

- The local seek mode is set to “ON.”  
→ Set the local seek mode to “OFF” (page 11).
- The broadcast signal is too weak.  
→ Perform manual tuning.

---

### The “ST” indication flashes.

- Tune in the frequency accurately.
- The broadcast signal is too weak.  
→ Set to the monaural reception mode (page 11).

---

### A programme broadcast in stereo is heard in monaural.

- The unit is in monaural reception mode.  
→ Cancel monaural reception mode (page 11).
- 

---

## CD/MD playback

### The sound skips.

- Dirty or defective disc.
-



---

# Error displays/Messages

---

## Error displays

### (For this unit and optional CD/MD changers)

The following indications will flash for about 5 seconds, and an alarm sound will be heard.

---

#### BLANK\*1

No tracks have been recorded on an MD.\*2

→ Play an MD with recorded tracks on it.

---

#### ERROR\*1

- A CD is dirty or inserted upside down.\*2  
→ Clean or insert the CD correctly.
- An MD does not playback because of some problem.\*2  
→ Insert another MD.
- A CD/MD cannot play because of some problem.  
→ Insert another CD/MD.

---

#### FAILURE

The connection of speakers/amplifiers is incorrect.

→ See the installation guide manual of this model to check the connection.

---

#### HI TEMP

The ambient temperature is more than 50°C.

→ Wait until the temperature goes down below 50°C.

---

#### NO DISC

No disc is inserted in the CD/MD unit.

→ Insert discs in the CD/MD unit.

---

#### NO MAG

The disc magazine is not inserted in the CD/MD unit.

→ Insert the magazine in the CD/MD unit.

---

#### NO MUSIC

A CD which is not a music file is inserted in the MP3 playable CD unit.

→ Insert a music CD in the MP3 playable CD unit.

---

#### NOT READY

The lid of the MD unit is open or the MDs are not inserted properly.

→ Close the lid or insert the MDs properly.

---

#### OFFSET

There may be an internal malfunction.

→ Check the connection. If the error indication remains on in the display, consult your nearest Sony dealer.

---

#### RESET

The CD/MD unit cannot be operated because of some problem.

→ Press the RESET button on the unit.

---

\*1 When an error occurs during playback of a CD or MD, the disc number of the CD or MD does not appear in the display.

\*2 The disc number of the disc causing the error appears in the display.

If these solutions do not help improve the situation, consult your nearest Sony dealer.

---

## Messages

### L.SEEK +/-

The Local Seek mode is on during automatic tuning (page 11).

---

“LLLL” or “RRRR”

You have reached the beginning or the end of the disc and you cannot go any further.

---

# ¡Bienvenido!

Gracias por adquirir este reproductor de casetes Sony. Disfrutará incluso más de sus distintas funciones con:

- Unidades opcionales de CD/MD (cambiadores y reproductores)\*1.
- Información de CD TEXT (que se muestra al reproducir discos CD TEXT\*2 en una unidad de CD opcional conectada con la función CD TEXT).
- **Accesorio de controlador suministrado**  
Control remoto de tarjeta RM-X114
- **Accesorio de controlador opcional**  
Mando rotatorio RM-X4S

\*1 *Esta unidad funciona solamente con productos Sony.*

\*2 *Un disco CD TEXT es un CD de audio que incluye información, como el nombre del disco, el nombre del artista y los nombres de las pistas. Esta información está grabada en el disco.*

# Índice

Ubicación de los controles . . . . .	4
Precauciones . . . . .	6
Notas sobre casetes . . . . .	6

## Procedimientos iniciales

Restauración de la unidad . . . . .	7
Extracción del panel frontal . . . . .	7
Ajuste del reloj . . . . .	8

## Reproductor de casetes

Audición de una cinta . . . . .	9
Reproducción de una cinta con diversas funciones . . . . .	10

## Radio

Almacenamiento automático de emisoras — Memoria de la mejor sintonía (BTM) . . . . .	10
Recepción de las emisoras almacenadas . . . . .	11
Memorización de las emisoras deseadas . . . . .	11
Almacenamiento de nombres de emisoras — Memorando de emisoras . . . . .	12
Sintonización de emisoras mediante una lista — Listado . . . . .	12

## Otras funciones

Uso del mando rotatorio . . . . .	13
Ajuste del balance y el equilibrio . . . . .	14
Atenuación rápida del sonido . . . . .	14
Cambio de los ajustes de sonido y la pantalla — Menú . . . . .	15
Ajuste del ecualizador (EQ3) . . . . .	15
Ajuste del Organizador de sonido de baja frecuencia dinámico (DSO) . . . . .	16

## Unidad de CD/MD (opcional)

Reproducción de un CD o un MD . . . . .	17
Elementos de la pantalla . . . . .	18
Reproducción repetida de pistas — Reproducción repetida . . . . .	18
Reproducción de pistas en orden aleatorio — Reproducción aleatoria . . . . .	18
Etiquetado de CD — Memorando de discos . . . . .	19
Localización de discos por nombre — Listado . . . . .	20

## Información complementaria

Mantenimiento . . . . .	20
Extracción de la unidad . . . . .	22
Especificaciones . . . . .	23
Solución de problemas . . . . .	24
Indicaciones de error/Mensajes . . . . .	25

# Ubicación de los controles

Consulte las páginas indicadas para obtener información detallada.

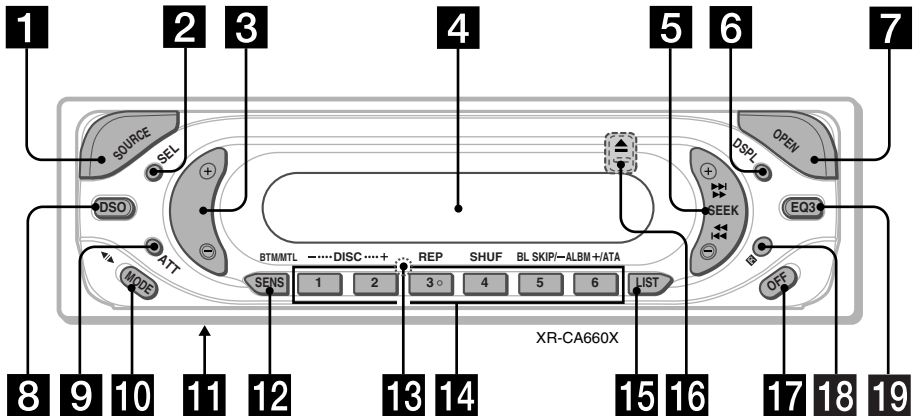

## 1 Botón SOURCE (Encendido/Cinta/ Radio/CD/MD)

Selección de la fuente

## 2 Botón SEL (selección)

Selección de elementos.

## 3 Botón volumen +/-

## 4 Pantalla

## 5 Botón SEEK +/-

Cinta:

Avance o retroceso rápido de una cinta

Sensor de música automático

Radio:

Sintonización automática de emisoras/  
localización manual de una emisora.

CD/MD:

Omisión de pistas/avance o retroceso rápido  
de una pista.

## 6 Botón DSPL (cambio del modo de indicación) 8, 12, 18, 19

## 7 Botón OPEN 7, 9

## 8 Botón DSO 16

## 9 Botón ATT (atenuación) 14

## 10 Botón MODE (◀▶) 14

Cambio de la operación

## 11 Selector de frecuencias (ubicado en la parte inferior de la unidad)

Consulte la sección "Selector de  
frecuencias" en el manual de instalación/  
conexiones.

## 12 Botón SENS/BTM/MTL 10, 11

## 13 Botón RESET (ubicado en la parte frontal de la unidad, detrás del panel frontal) 7

## 14 Botones numéricos 15, 17

Cinta:

③: REP 10

⑤: BL SKIP 10

⑥: ATA 10

Radio:

Almacenamiento de la emisora deseada en  
cada botón numérico.

CD (archivos MP3)/MD:

①: DISC - 17

②: DISC + 17

③: REP 18

④: SHUF 18

Archivos MP3:

⑤: ALBM - 17

⑥: ALBM + 17

## 15 Botón LIST 12, 19, 20

## 16 Botón ▲ (expulsar) (ubicado en la parte delantera de la unidad, detrás del panel frontal) 9

## 17 Botón OFF (Detener/Apagado)\*

7, 9, 17

## 18 Receptor del control remoto de tarjeta

## 19 Botón EQ3 15, 16

### \* Advertencia sobre la instalación en un automóvil sin posición ACC (accesorios) en el interruptor de encendido

Después de apagar el motor, asegúrese de  
presionar OFF en la unidad hasta que se  
apague la pantalla.

En caso contrario, la pantalla no se desactiva y  
desgasta la batería.

## Control remoto de tarjeta RM-X114

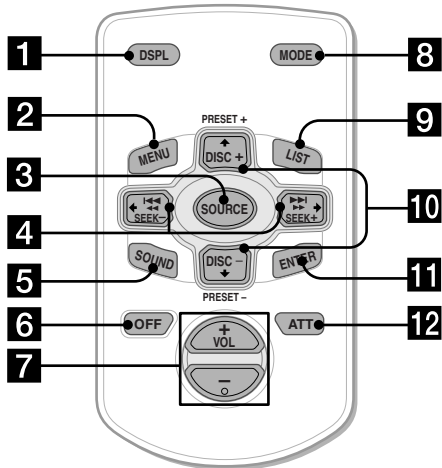

Los botones correspondientes del control remoto de tarjeta controlan las mismas funciones que las de esta unidad.

- 1 Botón DSPL
- 2 Botón MENU\*
- 3 Botón SOURCE
- 4 Botones SEEK (+/-)
- 5 Botón SOUND
- 6 Botón OFF
- 7 Botones VOL (+/-)
- 8 Botón MODE
- 9 Botón LIST
- 10 Botones DISC/PRESET (+/-)
- 11 Botón ENTER
- 12 Botón ATT

\* No disponible en esta unidad

### Nota

Si la pantalla desaparece al presionar (OFF), no podrá utilizarse con el control remoto de tarjeta a menos que se presione (SOURCE) en la unidad, o que se inserte un casete para que dicha unidad se active primero.

### Sugerencia

Consulte "Sustitución de la pila de litio" para obtener información detallada sobre cómo sustituir las pilas (página 21).

## Precauciones

- Si estaciona el automóvil bajo la luz directa del sol, deje que la unidad se enfríe antes de utilizarla.
- Si la unidad no recibe alimentación, compruebe primero las conexiones. Si todo está en orden, compruebe el fusible.
- Si los altavoces no emiten ningún sonido en un sistema de 2 altavoces, ajuste el control de equilibrio en la posición central.
- Cuando se reproduce una cinta durante un período de tiempo prolongado, el casete puede calentarse debido al amplificador de potencia incorporado. Esto no significa que se trate de una falla en el funcionamiento.

Si desea realizar alguna consulta o solucionar algún problema relativo a la unidad y que no se trate en este manual, póngase en contacto con el distribuidor Sony más cercano a su domicilio.

### Para mantener una alta calidad de sonido

Asegúrese de no derramar jugos o bebidas sobre la unidad o las cintas.



## Notas sobre casetes

### Cuidado del casete

- No toque la superficie de la cinta del casete, ya que la suciedad o el polvo puede ensuciar el cabezal.
- Mantenga los casetes lejos de equipos que contengan imanes, por ejemplo altavoces o amplificadores, ya que las cintas grabadas podrían borrarse o distorsionarse.
- No exponga los casetes a la luz directa del sol, a temperaturas demasiado frías ni a la humedad.
- Si la cinta está floja, podría quedar atrapada en el equipo. Antes de insertar la cinta, utilice un lápiz o un objeto similar para girar y tensar el carrete.

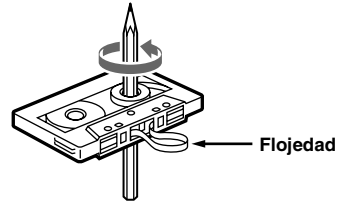

- Los casetes distorsionados o las etiquetas sueltas pueden causar problemas al insertar o expulsar cintas. Retire o sustituya las etiquetas sueltas.



- El sonido puede aparecer distorsionado al reproducir el casete. Se debe efectuar la limpieza del cabezal del reproductor de casetes cada 50 horas de uso.

### No se recomienda usar casetes de una longitud superior a los 90 minutos, excepto en el caso de una reproducción continua de larga duración

Las cintas usadas para estos casetes son muy delgadas y tienden a estirarse fácilmente. La reproducción y detención continua de este tipo de cintas puede hacer que acaben enredándose en el mecanismo de la platina.



# Procedimientos iniciales

## Restauración de la unidad

Antes de utilizar la unidad por primera vez, o después de sustituir la batería del automóvil o de cambiar las conexiones, debe restaurarla.

Extraiga el panel frontal y presione el botón RESET con un objeto puntiagudo, como un bolígrafo.

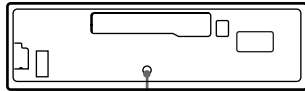

Botón RESET

### Nota

Al presionar RESET, se borra el ajuste del reloj y algunos contenidos memorizados.

## Extracción del panel frontal

Puede extraer el panel frontal de esta unidad para evitar que la roben.

### Alarma de precaución

Si gira el interruptor de encendido hasta la posición OFF sin haber extraído el panel frontal, la alarma de precaución sonará durante unos segundos.

Si conecta un amplificador opcional y no utiliza el incorporado, el sonido se desactiva.

### 1 Presione **OFF** \*.

Se detiene la reproducción de cintas o la recepción de la radio (la iluminación de las teclas y la pantalla permanecen encendidas).

\* Si el automóvil no tiene una posición ACC en el interruptor de encendido, asegúrese de apagar la unidad presionando **OFF** hasta que desaparezca la pantalla para evitar que se gaste la batería del auto.

### 2 Presione **OPEN**, desplace el panel frontal hacia la derecha y tire suavemente de su extremo izquierdo.

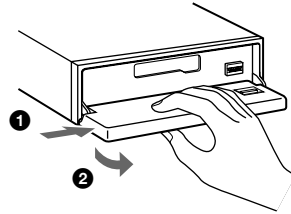

### Notas

- Si extrae el panel con la unidad encendida, la alimentación se desactiva automáticamente para evitar que los altavoces se dañen.
- No deje caer el panel frontal ni su pantalla. Tampoco ejerza excesiva presión sobre éstos.
- No someta el panel frontal al calor ni a temperaturas altas o humedad. Evite dejarlo en un automóvil estacionado o sobre el tablero o la bandeja trasera.

### Sugerencia

Al transportar el panel frontal, utilice el estuche suministrado.

continúa en la página siguiente →

## Instalación del panel frontal

Coloque el orificio (A) del panel frontal en el eje (B) de la unidad, luego presione ligeramente el lado izquierdo hacia adentro.

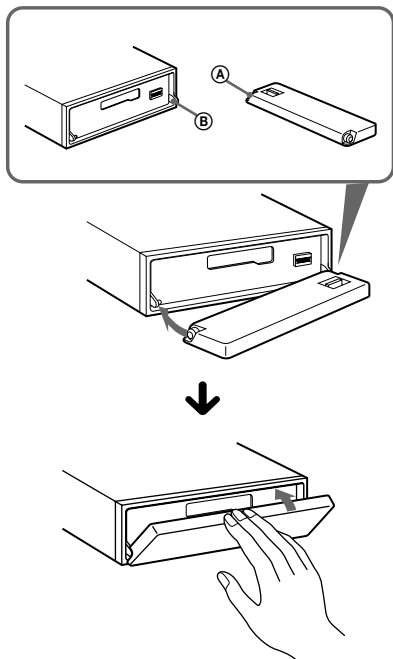

### Nota

No coloque nada sobre la superficie interior del panel frontal.

## Ajuste del reloj

El reloj emplea una indicación digital de 12 horas.

Ejemplo: Para ajustar el reloj a las 10:08

**1** Presione **(DSPL)** durante 2 segundos.



La indicación de hora parpadea.

**1** Oprima el botón volumen +/- para ajustar la hora.



**2** Presione **(SEL)**.

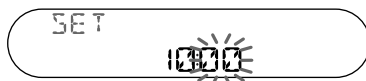

La indicación de minutos parpadea.

**3** Oprima el botón volumen +/- para ajustar los minutos.

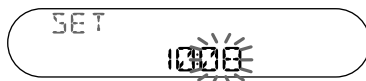

**2** Presione **(DSPL)**.



El reloj se pone en funcionamiento.

Al finalizar el ajuste del reloj, la pantalla vuelve al modo de reproducción normal.



# Reproductor de casetes

## Audición de una cinta

- 1 Presione **OPEN** e inserte un casete. La reproducción se inicia automáticamente.

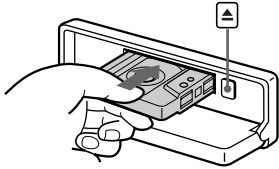

- 2 Cierre el panel frontal.

Si ya hay un casete insertado, presione **SOURCE** varias veces hasta que aparezca "FWD" o "REV" para iniciar la reproducción.

**FWD:** Se reproduce la cara superior.

**REV:** Se reproduce la cara inferior.

Se reproduce la cara superior.

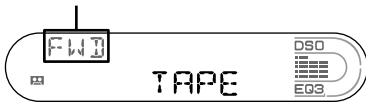

Se reproduce la cara inferior.



Para	Presione
Cambiar la dirección de reproducción de la cinta	<b>MODE</b> (◀▶)
Detener la reproducción	<b>OFF</b>
Expulsar el casete	<b>OPEN</b> luego ▲

## Avance o retroceso rápido de una cinta

Durante la reproducción, mantenga presionado cualquier lado de **SEEK**.



Avance rápido

Retroceso

Para iniciar la reproducción durante el avance o retroceso rápido, presione **MODE** (◀▶).

## Localización de una pista específica

— Sensor de música automático (AMS)

Durante la reproducción, presione cualquier lado de **SEEK** durante unos segundos para cada pista que desee omitir.

Puede omitir hasta nueve pistas a la vez.



Para localizar las pistas siguientes

Para localizar las pistas anteriores

### Nota

La función de AMS puede no funcionar en los siguientes casos:

- los espacios en blanco entre pista y pista son inferiores a 4 segundos.
- hay ruido entre pista y pista.
- hay secciones prolongadas de volumen bajo o silencio.

## Reproducción de una cinta con diversas funciones

Es posible reproducir una cinta mediante diversas funciones:

- REP (Reproducción repetida) repite la pista actual.
- BL SKIP (Saltar espacios en blanco) omite los espacios en blanco de duración superior a 8 segundos.
- ATA (Activación automática del sintonizador) activa el sintonizador automáticamente durante el avance o retroceso rápido de la cinta.
- MTL (Metal) le permite reproducir una cinta de metal o CrO<sub>2</sub>.

**Durante la reproducción de la cinta, presione repetidamente el botón de la función deseada hasta que aparezca “ON” en la pantalla.**

Botones de función

③: REP

⑤: BL SKIP

⑥: ATA

SENS: MTL

Ejemplo: Función ATA

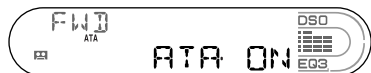

Se inicia la función ATA.

Para regresar al modo de reproducción normal, seleccione “OFF”.

## Radio

La unidad puede almacenar hasta 6 emisoras por banda (FM1, FM2, FM3, AM1 y AM2).

### Precaución

Para sintonizar emisoras mientras conduce, utilice la función Memoria de la mejor sintonía para evitar accidentes.

## Almacenamiento automático de emisoras

— Memoria de la mejor sintonía (BTM)

La unidad selecciona las emisoras de señal más intensa dentro de la banda seleccionada y las almacena por orden de frecuencia.

**1 Presione SOURCE varias veces para seleccionar la radio.**

**2 Presione MODE varias veces para seleccionar la banda.**

**3 Presione SENS (BTM) durante 2 segundos.**

La unidad emite un pitido al almacenar el ajuste.

### Notas

- Si se reciben pocas emisoras debido a que las señales son débiles, algunos botones numéricos conservarán sus valores anteriores.
- Si la pantalla muestra un número, la unidad comienza a almacenar emisoras a partir del número que se muestra actualmente.

## Recepción de las emisoras almacenadas

- 1 Presione **(SOURCE)** varias veces para seleccionar la radio.
- 2 Presione **(MODE)** varias veces para seleccionar la banda.
- 3 Presione el botón numérico **(1 a 6)** en el que esté almacenada la emisora deseada.

### Si la sintonización programada no funciona

— Sintonización automática/Modo de búsqueda local

#### Sintonización automática:

Presione cualquier lado de **(SEEK)** para buscar la emisora (sintonización automática).

La búsqueda se detiene cuando la unidad recibe una emisora. Repita la operación hasta recibir la emisora deseada.

#### Modo de búsqueda local:

Si la sintonización automática se detiene con demasiada frecuencia, presione **(SENS)** varias veces hasta que aparezca **“LOCAL-ON”**.

Aparece el indicador **“LCL”**.

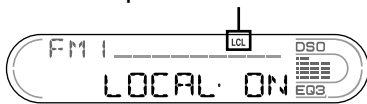

Sólo se sintonizan las emisoras con señales relativamente intensas.

Para cancelar el modo de búsqueda local, seleccione **“LOCAL-OFF”**.

#### Sugerencia

Si sabe cuál es la frecuencia de la emisora que desea escuchar, mantenga presionado cualquier lado de **(SEEK)** para localizar la frecuencia aproximada y presione **(SEEK)** varias veces para ajustar con precisión la frecuencia deseada (sintonización manual).

Si la recepción de FM en estéreo es de mala calidad

— Modo monofónico

Durante la recepción de radio, presione **(SENS)** varias veces hasta que aparezca **“MONO-ON”**.

Aparece el indicador **“MONO”**.

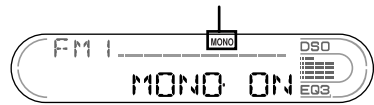

El sonido mejora, aunque es monofónico (**“ST”** desaparece).

Para regresar al modo de reproducción normal, seleccione **“MONO-OFF”**.

#### Sugerencia

Si tiene dificultades para escuchar las emisiones de FM, ajuste DSO en **“OFF”** (página 16).

## Memorización de las emisoras deseadas

Puede programar manualmente las emisoras que desee en cualquier botón numérico.

- 1 Presione **(SOURCE)** varias veces para seleccionar la radio.
- 2 Presione **(MODE)** varias veces para seleccionar la banda.
- 3 Presione cualquier lado de **(SEEK)** para sintonizar la emisora que desee almacenar.
- 4 Presione el botón numérico que desee **(1 a 6)** durante 2 segundos hasta que aparezca **“MEM”**.  
La indicación de botón numérico aparece en la pantalla.

#### Nota

Si intenta almacenar otra emisora en el mismo botón numérico, se borrará la que estaba almacenada previamente.

# Almacenamiento de nombres de emisoras

## — Memorando de emisoras

Es posible asignar un nombre a cada emisora de radio y almacenarlo en la memoria. El nombre de la emisora actualmente sintonizada aparece en la pantalla. Es posible asignar un nombre con un máximo de 8 caracteres por emisora.

- 1 **Sintonice la emisora cuyo nombre desee almacenar.**
- 2 **Presione (LIST) durante 2 segundos.**

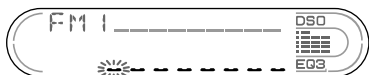

- 3 **Ingrese los caracteres.**

- 1 **Presione el botón volumen +/- para seleccionar el elemento seleccionado.**

A ↔ B ↔ C ... ↔ 0 ↔ 1 ↔ 2 ... ↔  
+ ↔ - ↔ \* ... ↔ \_ \*1 ↔ A

\*1 (espacio en blanco)

- 2 **Presione (SEL) una vez que haya localizado el carácter deseado.**  
El siguiente carácter parpadea.

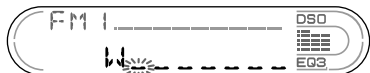

- 3 **Repita los pasos 1 y 2 para ingresar el nombre completo.**
- 4 **Para volver a la recepción normal de radio, presione (LIST) durante 2 segundos.**

### Sugerencia

Para corregir o borrar un nombre, escriba sobre él o ingrese " \_ ".

## Borrado del nombre de emisoras

- 1 **Presione (LIST) durante 2 segundos.**
- 2 **Presione (DSPL) durante 2 segundos.**  
Aparecerán los nombres almacenados.
- 3 **Presione el botón volumen +/- varias veces para seleccionar la emisora cuyo nombre desee borrar.**
- 4 **Presione (SEL) durante 2 segundos.**  
El nombre se borra.  
Si desea borrar otros nombres, repita los pasos 3 a 4.
- 5 **Presione (LIST) durante 2 segundos.**  
La unidad vuelve al modo normal de recepción de radio.

### Nota

Si ya ha borrado todos los nombres de las emisoras, aparecerá "NO DATA" en el paso 4.

# Sintonización de emisoras mediante una lista

## — Listado

- 1 **Durante la recepción de la radio, presione (LIST) momentáneamente.**  
La frecuencia o el nombre asignado a la emisora actual aparece en la pantalla.

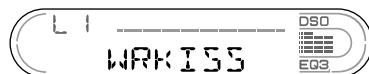

- 2 **Presione (LIST) varias veces hasta que encuentre la emisora deseada.**  
Si la emisora seleccionada no tiene un nombre asignado, la pantalla mostrará la frecuencia correspondiente.
- 3 **Presione cualquier lado de (SEEK) para seleccionar la emisora deseada.**

# Otras funciones

También puede controlar la unidad con un mando rotatorio (opcional).

## Uso del mando rotatorio

En primer lugar, adhiera la etiqueta apropiada según cómo desee montar el mando rotatorio. El mando rotatorio funciona al presionar los botones o girar los controles.

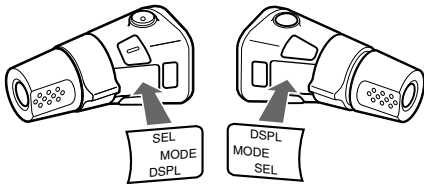

## Presión de botones

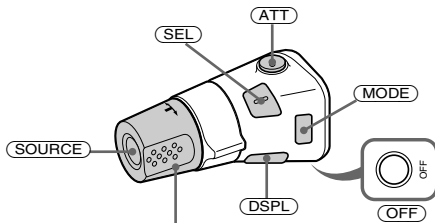

Gire el control VOL para ajustar el volumen.

Presione	Para
<b>(SOURCE)</b>	Cambiar la fuente (Radio/CD*1/MD*1/cinta)/ encendido
<b>(MODE)</b>	Cambiar el funcionamiento (Banda de radio/unidad de CD*1/unidad de MD*1/ dirección de reproducción de la cinta)
<b>(ATT)</b>	Atenuar el sonido
<b>(OFF)</b> *2	Detener la reproducción o la recepción de la radio/ apagado
<b>(SEL)</b>	Ajustar y seleccionar
<b>(DSPL)</b>	Cambiar el elemento de la pantalla

## Giro del control

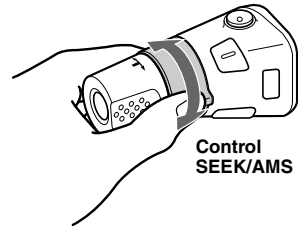

### Gírelo y suéltelo para:

- Localizar el comienzo de las pistas en la cinta.
- Sintonizar emisoras automáticamente.
- Omitir las pistas del disco.\*1

### Gírelo, manténgalo en esa posición y suéltelo para:

- Avanzar rápidamente la cinta.
- Buscar una emisora manualmente.
- Avanzar/retroceder rápidamente una pista.\*1

### Sugerencia

Para iniciar la reproducción mientras se avanza rápidamente la cinta, presione **(MODE)**.

## Presión y giro del control

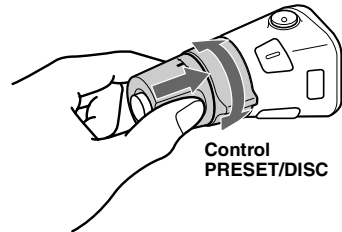

### Presione y gire el control para:

- Recibir emisoras almacenadas en memoria.
- Cambiar discos durante la reproducción de CD (MD)\*1.

### Durante la reproducción de un CD que contenga archivos MP3\*3

#### Presione y repita rápidamente el giro para:

- Cambiar los discos de uno en uno.

#### Presione, luego gire y manténgalo en esa posición para:

- Cambiar los álbumes.

\*1 Sólo si el equipo opcional correspondiente está conectado.

\*2 Si su automóvil no tiene posición ACC (accesorios) en el interruptor de encendido, después de apagar el motor recuerde mantener presionado **(OFF)** hasta que se apague la pantalla.

\*3 Disponible solamente cuando hay conectada una unidad de CD opcional con la función de control de archivos MP3.

continúa en la página siguiente →

## Cambio del sentido de funcionamiento

El sentido de funcionamiento de los controles está ajustado de fábrica como se muestra a continuación.

Para aumentar

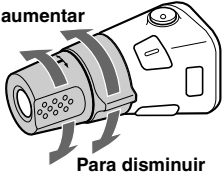

Para disminuir

Si necesita montar el mando rotatorio en el lado derecho de la columna del volante de manejo, puede invertir el sentido de funcionamiento.

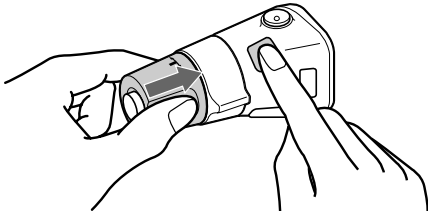

Presione **(SEL)** durante 2 segundos mientras presiona el control VOL.

## Ajuste del balance y el equilibrio

Es posible ajustar el balance y el equilibrio.

**1** Presione **(SEL)** varias veces hasta que aparezca “BAL” o “FAD”.

Cada vez que presione **(SEL)**, el elemento cambia de la siguiente forma:

**LOW\*** → **MID\*** → **HI\*** →  
**BAL (izquierdo-derecho)** →  
**FAD (frontal-posterior)**

\* Si está activado EQ3 (página 15).

**2** Presione el botón volumen +/- para ajustar el elemento seleccionado.

### Nota

Realice el ajuste antes de que transcurran 3 segundos después de seleccionar el elemento.

## Atenuación rápida del sonido

Presione **(ATT)**.

Aparece “ATT-ON” durante unos instantes, y luego aparece “ATT” en la pantalla.

Para recuperar el nivel anterior de volumen, presione **(ATT)** de nuevo.

### Sugerencia

Si el cable de interfaz de un teléfono para automóvil está conectado al cable ATT, la unidad disminuirá el volumen automáticamente cuando se reciba una llamada telefónica (Función ATT de teléfono).

# Cambio de los ajustes de sonido y la pantalla

— Menú

Es posible ajustar los siguientes elementos:

## SET (Configuración)

- A.SCRL (Desplazamiento automático)\* (página 18).
- M.DSPL (Indicador de movimiento) — para seleccionar el modo de este indicador entre “1”, “2” y “OFF”.
  - Seleccione “1” para mostrar líneas decorativas en la pantalla y activar la indicación de demostración.
  - Seleccione “2” para mostrar líneas decorativas en la pantalla y desactivar la indicación de demostración.
  - Seleccione “OFF” para desactivar el Indicador de movimiento.
- BEEP — para activar o desactivar los pitidos.

## Selección del elemento deseado

**Presione (SEL) y el botón numérico programado que desee simultáneamente.**

(SEL) + (3) : **A.SCRL**\*

(SEL) + (4) : **M.DSPL**

(SEL) + (6) : **BEEP**

\* Cuando no se esté reproduciendo ningún CD ni MD, este elemento no aparece.

Al finalizar el ajuste del modo, la pantalla vuelve al modo de reproducción normal.

### Nota

El elemento mostrado varía en función de la fuente.

Para cancelar el elemento, vuelva a presionar

(SEL) y el botón numérico programado simultáneamente.

# Ajuste del ecualizador (EQ3)

Puede seleccionar una curva del ecualizador para 7 tipos de música (XPLD, VOCAL, CLUB, JAZZ, NEW-AGE, ROCK, CUSTOM y OFF (ecualizador OFF)).

Puede almacenar un ajuste diferente del ecualizador para cada fuente.

## Selección de la curva de ecualizador

**1 Presione (SOURCE) para seleccionar una fuente (Radio, Cinta, CD o MD).**

**2 Presione (EQ3) varias veces hasta seleccionar la curva de ecualizador que desee.**

Cada vez que presione (EQ3), el elemento cambiará.

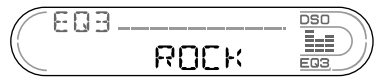

Para cancelar el efecto de ecualización, seleccione “OFF”.

continúa en la página siguiente →

## Ajuste de la curva de ecualizador

Puede almacenar y definir los ajustes del ecualizador para distintos rangos tonales.

**1** Presione **(SOURCE)** para seleccionar una fuente (Radio, Cinta, CD o MD).

**2** Presione **(EQ3)** varias veces para seleccionar la curva de ecualizador que desee.

**3** Ajuste de la curva de ecualizador.

**1** Presione **(SEL)** varias veces para seleccionar el rango de tonos deseado.

Cada vez que presione **(SEL)**, el rango de tonos cambiará.

**LOW** → **MID** → **HI** (→ **BAL** → **FAD**)

**2** Presione el botón de volumen +/- varias veces para ajustar el nivel de volumen deseado.

El nivel de volumen puede ajustarse en intervalos de 1 dB entre -10 dB y +10 dB.

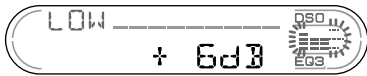

**3** Repita los pasos **1** y **2** para ajustar la curva de ecualizador.

Para restaurar la curva de ecualizador ajustada en fábrica, presione **(SEL)** durante 2 segundos.

Transcurridos 3 segundos, la pantalla vuelve al modo de reproducción normal.

### Nota

Si ajusta EQ3 en "OFF", no podrá ajustar los valores del ecualizador.

## Ajuste del Organizador de sonido de baja frecuencia dinámico (DSO)

Si los altavoces están instalados en la parte inferior de las puertas, el sonido se recibirá desde abajo y puede no ser nítido.

La función DSO (Organizador de sonido de baja frecuencia dinámico) crea un sonido más ambiental, como si hubiera altavoces en el tablero (altavoces virtuales).

Puede almacenar el ajuste DSO para cada fuente.

### Modo DSO e imagen de los altavoces virtuales

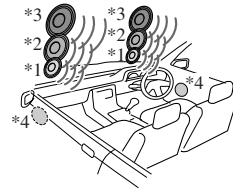

\*1 DSO-1

\*2 DSO-2

\*3 DSO-3

\*4 DSO-OFF

**1** Presione **(SOURCE)** para seleccionar una fuente (Radio, Cinta, CD o MD).

**2** Presione **(DSO)** varias veces hasta que aparezca el ajuste de DSO deseado.

Cada vez que presione **(DSO)**, el ajuste DSO cambiará.

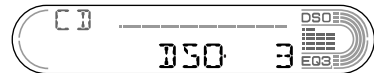

Para cancelar la función DSO, seleccione "OFF".

### Notas

- Según el tipo de interior del automóvil o el tipo de música, DSO puede no producir el efecto deseado.
- Si tiene dificultades para escuchar las emisiones de FM, ajuste DSO en "OFF".



# Unidad de CD/MD (opcional)

Esta unidad permite controlar unidades de CD/MD externas (opcional).

Si conecta una unidad opcional de CD con las funciones CD TEXT y CUSTOM FILE, la información de CD TEXT aparece en la pantalla al reproducir discos CD TEXT.

Si conecta unidades de CD con capacidad para reproducir MP3 (como el reproductor de CD MP3), podrá reproducir archivos MP3, archivos de audio comprimidos con calidad de sonido.

## Reproducción de un CD o un MD

**1 Presione (SOURCE) varias veces para seleccionar "CD" o "MD (MS\*)".**

**2 Presione (MODE) varias veces hasta que aparezca la unidad deseada.**

Se inicia la reproducción del CD/MD.

\* MS: MG Memory Stick System-up Player MGS-X1

Para	Presione
Detener la reproducción	(OFF)
Omitir discos – Selección de discos	(1) (–) (2) (+)
Omitir álbumes – Selección de álbumes	(5) (–) (6) (+)
Omitir pistas – Sensor de música [una vez por pista] automático	(SEEK) (◀◀/▶▶)
Avanzar/retroceder rápidamente – Búsqueda manual	(SEEK) (◀◀/▶▶) [manténgalo presionado hasta alcanzar el punto deseado]

**Cuando termine el último archivo del disco**  
La indicación de número de archivo regresa a "1" y la reproducción se reinicia a partir del primer archivo del disco.

### Notas

- Si se inserta un disco sin archivos MP3 (pistas), aparece "CD" en la pantalla de tipo de disco para iniciar la reproducción, pero no se emite ningún sonido.
- Antes de reproducir una pista, la unidad lee toda la información de pista y álbum en el disco. Según la estructura de pistas, podría tardar más de un minuto antes de iniciarse la reproducción. Durante este tiempo, aparece "READ" en la pantalla. Espere hasta que la reproducción se inicie automáticamente una vez terminada la lectura.

### Precauciones al conectar unidades MGS-X1 y MD

Esta unidad reconoce MGS-X1 como una unidad MD.

- Si desea reproducir MGS-X1, presione (SOURCE) para seleccionar "MS" o "MD". Si aparece "MS" en el dispositivo de origen en la pantalla, se inicia la reproducción de MGS-X1. Si aparece "MD" en el dispositivo de origen en la pantalla, presione (MODE) para seleccionar "MS" e iniciar la reproducción.
- Si desea reproducir una unidad MD, presione (SOURCE) para seleccionar "MD" o "MS". Si la unidad MD deseada aparece en el dispositivo de origen en la pantalla, se inicia su reproducción. Si en el dispositivo de origen en la pantalla aparece "MS" u otra unidad MD, presione (MODE) para seleccionar la unidad MD deseada e iniciar la reproducción.

## Elementos de la pantalla

Cuando el disco, álbum o pista cambian, los títulos pregrabados\*1 del nuevo disco, álbum o pista se muestran automáticamente (si la función de desplazamiento automático está ajustada en “ON”, se desplazan los nombres que contienen más de 8 caracteres (página 15)).

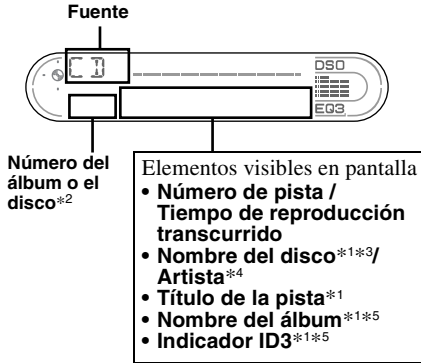

Para	Presione
Cambiar el elemento de la pantalla	(DSPL)

\*1 Al presionar (DSPL), “NO NAME” indica que no existe ningún nombre de disco, de álbum ni de pista, y “NO ID3” indica que no existe ningún indicador ID3.

\*2 Mientras se muestre el indicador ID3, no aparecerá el número de álbum.

\*3 Si el disco fue etiquetado por esta unidad con la función CUSTOM FILE, se muestra Memorando de discos como primera opción.

\*4 Sólo para discos CD TEXT con nombre del artista.

\*5 Sólo está disponible cuando se reproduce un archivo MP3.

### Notas

- Algunos caracteres no pueden mostrarse. Los caracteres y signos que no se pueden mostrar aparecen como “\*”.
- Con algunos discos CD TEXT o indicadores ID3 que contienen muchos caracteres, la información puede no desplazarse.
- Esta unidad no puede mostrar el nombre del artista de cada pista de un disco CD TEXT.

### Sugerencia

Si la función A.SCL (desplazamiento automático) está ajustada en “OFF” y se cambia el nombre del disco, álbum o pista, dicho nombre no se desplazará.

## Reproducción repetida de pistas

### — Reproducción repetida

Es posible seleccionar:

- REP-TRACK — para repetir una pista.
- REP-ALBM\* — para repetir un álbum.
- REP-DISC — para repetir un disco.

\* Disponible solamente cuando hay conectada una unidad de CD opcional con la función de control de archivos MP3.

**Durante la reproducción, presione (3) (REP) varias veces hasta que el ajuste deseado aparezca en pantalla.**

Se inicia la reproducción repetida.

Para regresar al modo de reproducción normal, seleccione “REP-OFF”.

## Reproducción de pistas en orden aleatorio

### — Reproducción aleatoria

Es posible seleccionar:

- SHUF-ALBM\*1 — para reproducir los álbumes de la unidad opcional de CD con función de control de datos MP3 en orden aleatorio.
- SHUF-DISC — para reproducir las pistas del disco en orden aleatorio.
- SHUF-CHGR — para reproducir en orden aleatorio las pistas de la unidad de CD (MD) opcional.
- SHUF-ALL\*2 — para reproducir en orden aleatorio todas las pistas de todas las unidades de CD (MD) conectadas.

\*1 Disponible solamente cuando hay conectada una unidad de CD opcional con la función de control de archivos MP3.

\*2 Disponible solamente cuando hay conectadas dos o más unidades opcionales de CD (MD).

**Durante la reproducción, presione (4) (SHUF) varias veces hasta que el ajuste deseado aparezca en pantalla.**

Se inicia la reproducción aleatoria.

Para regresar al modo de reproducción normal, seleccione “SHUF-OFF”.

### Nota

“SHUF-ALL” no reproduce las pistas en orden aleatorio entre unidades de CD y de MD.

# Etiquetado de CD

— Memorando de discos (Para una unidad de CD con función CUSTOM FILE)

Puede etiquetar los discos con un nombre personalizado (Memorando de discos). Puede ingresar hasta 8 caracteres por disco. Si asigna nombre a un CD, podrá localizar el disco con dicho nombre (página 20).

**1 Comience a reproducir el disco que desee etiquetar en una unidad de CD con la función CUSTOM FILE.**

**2 Presione (LIST) durante 2 segundos.**

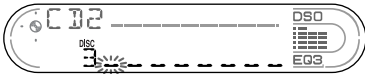

La unidad repetirá el disco durante el procedimiento de etiquetado.

**3 Ingrese los caracteres.**

**1 Presione el botón volumen +/- para seleccionar el elemento seleccionado.**

A ↔ B ↔ C ... ↔ 0 ↔ 1 ↔ 2 ...  
↔ + ↔ - ↔ \* ... ↔ \_ \*1 ↔ A

\*1 (espacio en blanco)

**2 Presione (SEL) una vez que haya localizado el carácter deseado.**  
El siguiente carácter parpadea.

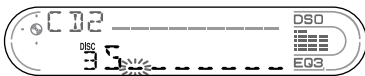

**3 Repita los pasos 1 y 2 para ingresar el nombre completo.**

**4 Para volver al modo normal de reproducción, presione (LIST) durante 2 segundos.**

## Sugerencias

- Para corregir o borrar un nombre, escriba sobre él o ingrese “\_”.
- Podrá etiquetar discos compactos en una unidad sin la función CUSTOM FILE, si la unidad está conectada junto con una unidad de CD que tenga dicha función. El memorando de discos se almacenará en la memoria de la unidad de CD con la función CUSTOM FILE.

## Nota

La reproducción aleatoria o REP-TRACK/SHUF se suspende hasta completarse la edición de nombres.

## Vista en pantalla del memorando de discos

Como elemento de pantalla, el memorando de discos siempre tiene prioridad sobre cualquier información de CD TEXT original.

Para	Presione
Ver	(DSPL) durante la reproducción de discos CD/ CD TEXT

## Sugerencia

Pueden verse otros elementos en pantalla (página 18).

## Borrado del memorando de discos

**1 Presione (SOURCE) varias veces para seleccionar “CD”.**

**2 Presione (MODE) varias veces para seleccionar la unidad de CD que contenga el memorando.**

**3 Presione (LIST) durante 2 segundos.**

**4 Presione (DSPL) durante 2 segundos.**  
Aparecerán los nombres almacenados.

**5 Presione el botón volumen +/- varias veces para seleccionar el disco cuyo nombre desee borrar.**

**6 Presione (SEL) durante 2 segundos.**  
El nombre se borra.  
Si desea borrar otros nombres, repita los pasos 5 y 6.

**7 Presione (LIST) durante 2 segundos.**  
La unidad vuelve al modo de reproducción normal.

## Notas

- Cuando se borra el memorando de un disco CD TEXT, aparece la información de CD TEXT original.
- Si no encuentra el memorando que desea borrar, inténtelo seleccionando una unidad diferente de CD en el paso 2.
- Si ya ha borrado todo el memorando de discos, la unidad vuelve al modo normal de reproducción de CD en el paso 4.

## Localización de discos por nombre

— Listado (Para una unidad de CD con la función CD TEXT/CUSTOM FILE o una unidad de MD)

Puede usar esta función con discos a los que se asignaron nombres personalizados\*1 o con discos CD TEXT\*2.

- \*1 Localización de discos por su nombre personalizado: cuando asigna un nombre a un CD (página 19) o MD.
- \*2 Localización de discos por la información de CD TEXT: cuando reproduce un disco CD TEXT en una unidad de CD con la función CD TEXT.

**1** Presione **(LIST)** durante un instante. El nombre asignado al disco aparece en la pantalla.

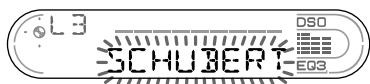

**2** Presione **(LIST)** varias veces hasta que encuentre el disco deseado.

**3** Presione cualquier lado de **(SEEK)** para reproducir el disco.

### Notas

- Una vez que el nombre del disco se ha mostrado durante 5 segundos, la pantalla vuelve al modo de reproducción normal.
- Los nombres de las pistas no aparecen durante la reproducción de MD.
- Si no hay discos en el cargador, aparece "NO DISC" en la pantalla.
- Si no se ha asignado un archivo personalizado a un disco, aparece "NO NAME" en la pantalla.
- Si la unidad no ha leído la información del disco, aparece "NOT READ" en la pantalla. Para cargar el disco, presione primero el botón numérico y a continuación elija el disco que no se ha cargado.
- La información sólo aparece en mayúsculas. Hay algunas letras que no se pueden mostrar (durante la reproducción de MD).

## Información complementaria

### Mantenimiento

#### Sustitución del fusible

Al reemplazar el fusible, asegúrese de utilizar uno cuyo amperaje sea idéntico al especificado en el original. Si el fusible se funde, compruebe la conexión de alimentación y sustitúyalo. Si el fusible se funde de nuevo después de sustituirlo, es posible que exista alguna falla de funcionamiento interno. En tal caso, consulte con el distribuidor Sony más cercano.

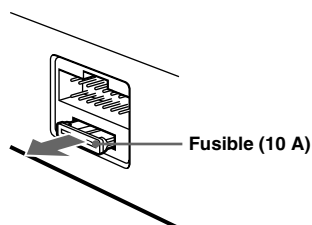

#### Advertencia

Nunca use un fusible cuyo amperaje supere al del suministrado con la unidad, ya que ésta podría dañarse.

### Limpeza de los conectores

La unidad puede no funcionar correctamente si los conectores entre dicha unidad y el panel frontal están sucios. Para evitarlo, extraiga el panel frontal (página 7) y limpie los conectores con un hisopo de algodón humedecido en alcohol. No aplique demasiada fuerza ya que podría dañar los conectores.

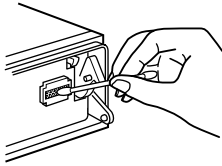

Unidad principal

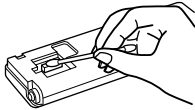

Parte posterior del panel frontal

### Notas

- Por razones de seguridad, apague el motor del automóvil antes de limpiar los conectores y extraiga la llave del interruptor de encendido.
- No toque nunca los conectores directamente con los dedos ni con ningún dispositivo metálico.

### Sustitución de la pila de litio

En condiciones normales, las pilas duran aproximadamente 1 año. (La duración puede ser menor en función de las condiciones de uso.) Cuando la pila se agota, el alcance del control remoto de tarjeta se reduce. Sustituya la pila por una nueva de litio CR2025. El uso de cualquier otra pila podría dar lugar a riesgos de incendio o explosión.

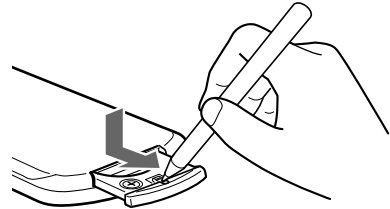

Lado + hacia arriba

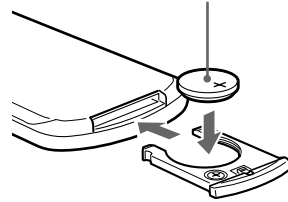

### Notas sobre la pila de litio

- Mantenga la pila de litio fuera del alcance de los niños. Si la pila se ingiere, póngase en contacto inmediatamente con un médico.
- Limpie la pila con un paño seco para garantizar un contacto óptimo.
- Asegúrese de observar la polaridad correcta al instalar la pila.
- No agarre la pila con pinzas metálicas porque puede producirse un cortocircuito.

### ADVERTENCIA

La pila puede explotar si no se emplea adecuadamente.

No recargue la pila; tampoco la desmonte ni la arroje al fuego.

# Extracción de la unidad

## 1 Extraiga el marco de protección.

- 1 Extraiga el panel frontal (página 7).
- 2 Fije las llaves de liberación al marco de protección.

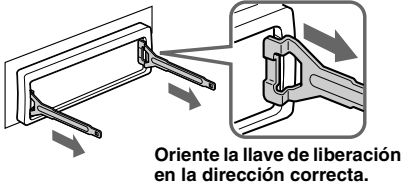

- 3 Tire de las llaves de liberación para extraer el marco de protección.

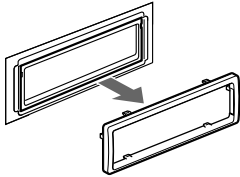

## 2 Extraiga la unidad.

- 1 Inserte las dos llaves de liberación a la vez hasta que oiga un "clic".

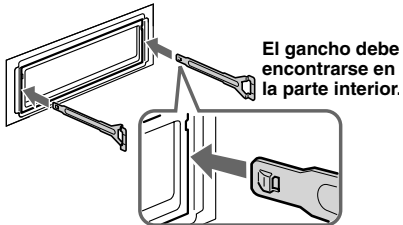

- 2 Tire de las llaves de liberación para extraer la unidad.

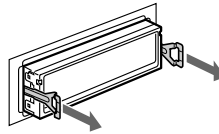

- 3 Deslice la unidad para extraerla de la montura.

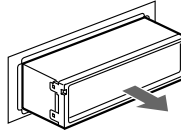

# Especificaciones

## Sección del reproductor de cassetes

Pista de cinta	estéreo de 4 pistas y 2 canales
Fluctuación y trémolo	0,08% (WRMS)
Respuesta de frecuencia	de 30 – 18 000 Hz
Relación señal-ruido	

### Tipo de cassette

TIPO II, IV	61 dB
TIPO I	58 dB

## Sección del sintonizador

### FM

Rango de sintonización	Intervalo de sintonización de FM: 50 kHz/200 kHz intercambiable 87,5 – 108,0 MHz (a intervalos de 50 kHz) 87,5 – 107,9 MHz (a intervalos de 200 kHz)
Terminal de la antena aérea	Conector de antena aérea
Frecuencia intermedia	10,7 MHz/450 kHz
Sensibilidad útil	9 dBf
Selectividad	de 75 dB a 400 kHz
Relación señal-ruido	67 dB (estéreo), 69 dB (mono)
Distorsión armónica a 1 kHz	0,5% (stereo), 0,3% (mono)
Separación	35 dB a 1 kHz
Respuesta de frecuencia	de 30 a 15 000 Hz

### AM

Rango de sintonización	Intervalo de sintonización de AM: 9 kHz/10 kHz intercambiable 531 – 1 602 kHz (a intervalos de 9 kHz) 530 – 1 710 kHz (a intervalos de 10 kHz)
Terminal de la antena aérea	Conector de antena aérea
Frecuencia intermedia	10,7 MHz/450 kHz
Sensibilidad	30 $\mu$ V

## Sección del amplificador de potencia

Salidas	Salidas de altavoz (conectores de sellado seguro)
Impedancia de los altavoces	de 4 a 8 $\Omega$
Salida máxima de potencia	50 W $\times$ 4 (a 4 $\Omega$ )

## Generales

Salidas	Salidas de audio (posterior) Cable de control de relé de antena motorizada Cable de control de amplificador de potencia
Entradas	Terminal de control ATT para teléfono Terminal de entrada de control BUS Terminal de entrada de audio BUS Terminal de entrada de control remoto Terminal de entrada de antena
Controles de tono	Bajos: $\pm 10$ dB a 60 Hz (XPLOD) Medios: $\pm 10$ dB a 1 kHz (XPLOD) Altos: $\pm 10$ dB a 10 kHz (XPLOD)
Requisitos de alimentación	Batería de automóvil de cc 12 V (tierra negativa)
Dimensiones	Aprox. 178 $\times$ 50 $\times$ 180 mm (an/al/prf)
Dimensiones de la montura	Aprox. 182 $\times$ 53 $\times$ 161 mm (an/al/prf)
Peso	Aprox. 1,2 kg
Accesorios suministrados	Control remoto de tarjeta RM-X114 Componentes de instalación y conexiones (1 juego) Estuche para el panel frontal (1)
Accesorios opcionales	Mando rotativo RM-X4S Cable BUS (suministrado con un cable de pines RCA) RC-61 (1 m), RC-62 (2 m) Cambiador de CD (10 discos) CDX-757MX, CDX-656X Cambiador de CD (6 discos) CDX-T70MX, CDX-T69X Cambiador de MD (6 discos) MDX-66XLP Reproductor MG-MS System-up MGS-X1 Cambiador de DVD DVX-100S Selector de fuente XA-C30 Selector AUX-IN XA-300
Equipo opcional	

### Nota

Esta unidad no puede conectarse a un preamplificador digital ni a un ecualizador que sea compatible con el sistema BUS de Sony.

El diseño y las especificaciones están sujetos a cambios sin previo aviso.

---

# Solución de problemas

La siguiente lista de revisión le ayudará a solucionar los problemas que puedan producirse con la unidad.

Antes de consultarla, compruebe los procedimientos de conexión y de funcionamiento.

---

## Generales

### No se escucha el sonido.

- Presione el botón volumen + para ajustar el volumen.
- Cancele la función ATT.
- Ajuste el control de equilibrio en la posición central para un sistema de 2 altavoces.

### El contenido de la memoria se borró.

- Presionó el botón RESET.  
→ Vuelva a almacenar los datos en la memoria.
- Desconectó el cable de alimentación o la batería.
- El cable de conexión de la alimentación no está conectado correctamente.

### No se escuchan los pitidos.

- El sonido de los pitidos está cancelado (página 15).
- Hay conectado un amplificador opcional de potencia y usted no está usando el amplificador incorporado.

### Las indicaciones desaparecen de la pantalla o no aparecen en ella.

- La pantalla se apaga si presiona y mantiene presionado **(OFF)**.  
→ Mantenga presionado **(OFF)** nuevamente hasta que se ilumine la pantalla.
- Extraiga el panel frontal y limpie los conectores. Consulte "Limpieza de los conectores" (página 21) para obtener información detallada.

### Las emisoras almacenadas y la hora correcta se borraron.

#### El fusible se fundió.

#### Se escucha ruido cuando el interruptor de encendido se encuentra en la posición ON, ACC u OFF.

Los cables no coinciden correctamente con el conector de alimentación auxiliar del automóvil.

### No hay alimentación a la unidad.

- Compruebe la conexión. Si todo está en orden, compruebe el fusible.
- El automóvil no tiene una posición ACC.  
→ Presione **(SOURCE)** (o inserte un casete) para encender la unidad.

---

### La unidad recibe alimentación de forma continua.

El automóvil no tiene una posición ACC.

### La antena motorizada no se extiende.

La antena motorizada no tiene caja de relé.

---

## Reproducción de cintas

### El sonido está distorsionado.

El cabezal de la cinta está sucio.  
→ Limpie el cabezal con un casete limpiador de cinta seca disponible en el mercado.

### El AMS no funciona correctamente.

- Hay ruido en el espacio entre pistas.
- El espacio en blanco es demasiado corto (menos de 4 segundos).
- Las pausas prolongadas o los pasajes de bajas frecuencias o bajo nivel acústico se tratan como espacios en blanco.

---

## Recepción de la radio

### No es posible utilizar la sintonización programada.

- Almacene la frecuencia correcta en la memoria.
- La señal de emisión es demasiado débil.

### No es posible recibir las emisoras.

#### Hay ruidos que obstaculizan el sonido.

- Conecte un cable de control de antena motorizada (azul) o un cable de fuente de alimentación auxiliar (rojo) al cable de suministro de alimentación del amplificador de antena del automóvil. (Sólo si el automóvil tiene una antena de FM/AM incorporada en el cristal trasero o lateral.)
- Compruebe la conexión de la antena del automóvil.
- La antena automática no se extiende.  
→ Compruebe la conexión del cable de control de la antena motorizada.
- Compruebe la frecuencia.
- Cuando el modo DSO está activado, el sonido se escucha ocasionalmente con ruido.  
→ Ajuste el modo DSO en "OFF" (página 16).

### No es posible utilizar la sintonización automática.

- El modo de búsqueda local está ajustado en "ON".  
→ Ajuste el modo de búsqueda local en "OFF" (página 11).
- La señal de emisión es demasiado débil.  
→ Use la sintonización manual.

### La indicación "ST" parpadea.

- Sintonice la frecuencia con precisión.
- La señal de emisión es demasiado débil.  
→ Ajuste la unidad en el modo de recepción monofónica (página 11).



---

**Un programa emitido en estéreo se oye en monofónico.**

La unidad se encuentra en el modo de recepción monofónica.  
→ Cancele el modo de recepción monofónica (página 11).

---

---

**Reproducción de CD/MD**

---

**Se producen saltos de sonido.**

Disco sucio o defectuoso.

---

---

# Indicaciones de error/ Mensajes

---

**Indicaciones de error**

---

**(Para esta unidad y cambiadores opcionales de CD/MD)**

Las siguientes indicaciones parpadean durante unos 5 segundos y se escucha una alarma.

---

**BLANK\*<sup>1</sup>**

No hay pistas grabadas en el MD.\*<sup>2</sup>  
→ Reproduzca un MD que tenga pistas grabadas.

---

**ERROR\*<sup>1</sup>**

- El CD está sucio o insertado al revés.\*<sup>2</sup>  
→ Límpielo o insértelo correctamente.
  - El MD no se reproduce debido a algún problema.\*<sup>2</sup>  
→ Inserte otro MD.
  - El CD/MD no se reproduce debido a algún problema.  
→ Inserte otro CD/MD.
- 

**FAILURE**

La conexión de altavoces y amplificadores es incorrecta.  
→ Consulte el manual de instalación de este modelo para comprobar la conexión.

---

**HI TEMP**

La temperatura ambiente es superior a 50°C.  
→ Espere hasta que la temperatura descienda por debajo de los 50°C.

---

**NO DISC**

No hay ningún disco insertado en la unidad de CD/MD.  
→ Inserte discos en la unidad de CD/MD.

---

**NO MAG**

El cargador de discos no está insertado en la unidad de CD/MD.  
→ Inserte el cargador en la unidad de CD/MD.

---

**NO MUSIC**

Se insertó un CD que no contiene un archivo de música en la unidad de CD con capacidad para reproducir MP3.  
→ Inserte un CD de música en la unidad de CD con capacidad para reproducir MP3.

---

**NOT READY**

La tapa de la unidad de MD está abierta o los minidisos no están insertados correctamente.  
→ Cierre la tapa o inserte los minidisos correctamente.

---

continúa en la página siguiente →

---

## OFFSET

Es posible que se haya producido una falla interna.

→ Verifique la conexión. Si el indicador de error permanece en la pantalla, póngase en contacto con el distribuidor Sony más cercano.

---

## RESET

La unidad de CD/MD no puede utilizarse debido a algún problema.

→ Presione el botón RESET de la unidad.

---

\*1 *Cuando se produzca un error durante la reproducción de un CD o MD, el número de disco del CD o MD no aparece en la pantalla.*

\*2 *La pantalla muestra el número del disco que causa el error.*

Si estas soluciones no ayudan a mejorar la situación, comuníquese con el distribuidor Sony más cercano.

---

## Mensajes

### LSEEK +/-

El modo de búsqueda local está activado durante la sintonización automática (página 11).

---

“LLLL” o “RRRR”

Llegó al principio o al final del disco, por lo que no es posible avanzar más.

---



## 鳴謝惠顧！

感謝您惠購 Sony 卡式磁帶播放機。使用以下附件，您更能涉趣於本機的多項功能：

- 選購的 CD/MD 裝置（換碟機和播放機均在內）\*1。
- CD TEXT 資訊（當 CD TEXT 光碟 \*2 在所連接的具有 CD TEXT 功能的選購 CD 裝置中播放時，該資訊顯示）。
- 提供的操作附件
  - 卡片式遙控器 RM-X114
- 選購的操作附件
  - 旋轉式控制器 RM-X4S

\*1 此裝置僅與 Sony 產品一起使用。

\*2 CD TEXT 光碟是一種音頻 CD，它包含了諸如光碟名稱、演唱者和樂曲名稱之類的資訊。這些資訊記錄在光碟上。

# 目錄

控制器位置 .....	4	CD/MD 裝置 (選購件)	
使用前注意事項 .....	6	播放 CD 或 MD .....	17
卡式磁帶的注意事項 .....	6	顯示項目 .....	17
<b>開始使用之前</b>		反覆播放樂曲	
復原本機 .....	7	— 重複播放功能 .....	18
拆卸前面板 .....	7	以隨機順序播放樂曲	
設定時鐘 .....	8	— 任選播放 .....	18
<b>卡式磁帶播放機</b>		標註 CD	
收聽磁帶 .....	9	— 光碟記憶功能 .....	19
用各種功能播放磁帶 .....	10	通過名稱找出光碟	
<b>收音機</b>		— 列表功能 .....	20
自動存儲電台		<b>附加資訊</b>	
— 最佳調諧記憶功能 (BTM) .....	10	保養 .....	20
收聽已存儲的電台 .....	11	拆卸本機 .....	22
僅存儲所要的電台 .....	11	規格 .....	23
存儲電台名稱		故障排除 .....	24
— 電台記憶功能 .....	12	出錯顯示 / 資訊 .....	25
通過列表調入電台			
— 表功能 .....	12		
<b>其它功能</b>			
使用旋轉式控制器 .....	13		
調節平衡和音量衰減 .....	14		
快速降低音量 .....	14		
改變音響和顯示設定			
— 選單 .....	15		
設定均衡器 (EQ3) .....	15		
設定動態攝影棚管理器 (DSO) .....	16		

# 控制器位置

詳細說明，請參見列出頁。

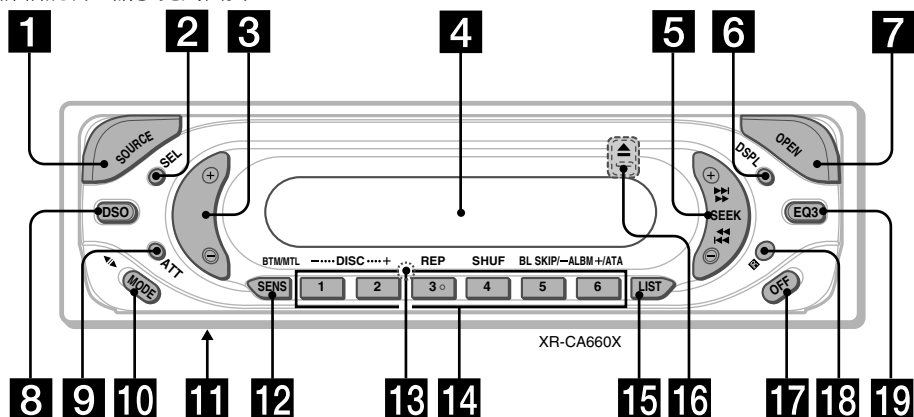

**1** SOURCE (電源打開 / 磁帶 / 收音機 / CD/MD) 按鈕

選擇音源

**2** SEL (選擇) 按鈕

選擇項目。

**3** 音量 +/- 按鈕

**4** 顯示窗

**5** SEEK +/- 按鈕

磁帶：

快進，倒帶自動音樂感應器

收音機：

自動調台 / 手動找台

CD/MD：

跳過曲目 / 快進，後退一個曲目。

**6** DSP/L (顯示方式變換) 按鈕

8, 12, 17, 19

**7** OPEN 按鈕 7, 9

**8** DSO 按鈕 16

**9** ATT (降低) 按鈕 14

**10** MODE (◀▶) 按鈕

改變操作

**11** 頻率選擇開關 (位於本機底部)

參見安裝 / 連接說明書裡的“頻率選擇開關”。

**12** SENS/BTM/MTL 按鈕 10, 11

**13** RESET 按鈕 (位於本機正面，前面板後)

7

**14** 數字按鈕 15, 17

磁帶：

③：REP 10

⑤：BL SKIP 10

⑥：ATA 10

收音機：

將所要的電台儲存在每個數字按鈕上。

CD (MP3 檔案) / MD：

①：DISC - 17

②：DISC + 17

③：REP 18

④：SHUF 18

MP3 檔案：

⑤：ALBM - 17

⑥：ALBM + 17

**15** LIST 按鈕 12, 19, 20

**16** ▲ (退出) 按鈕 (位於本機正面，前面板後) 9

**17** OFF (停止 / 電源關閉) 按鈕 \* 7, 9, 17

**18** 卡片式遙控器感應器

**19** EQ3 按鈕 15, 16

\* 將本機安裝在點火開關上沒有 ACC (附件) 位置的汽車上時的警告

關閉發動機後，必須按住裝置上的 **OFF**

不放，直至顯示消失。

否則，顯示將一直開著從而消耗電池。

## 卡片式遙控器 RM-X114

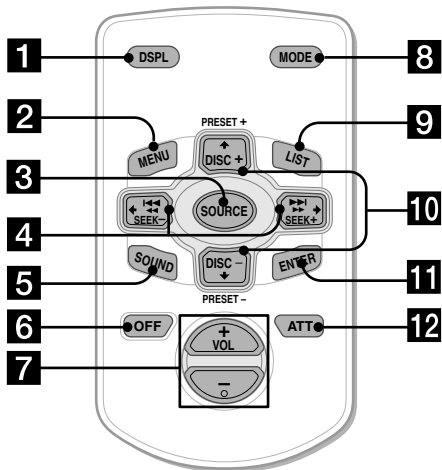

卡片式遙控器上與本機上對應的按鈕控制相同的功能。

- 1 DSPL 按鈕
- 2 MENU 按鈕 \*
- 3 SOURCE 按鈕
- 4 SEEK (+/-) 按鈕
- 5 SOUND 按鈕
- 6 OFF 按鈕
- 7 VOL (+/-) 按鈕
- 8 MODE 按鈕
- 9 LIST 按鈕
- 10 DISC/PRESET (+/-) 按鈕
- 11 ENTER 按鈕
- 12 ATT 按鈕

\* 本機不可用

### 註

如果通過按 (OFF) 使顯示消失，除非先按本機上的 (SOURCE) 按鈕或插入一盤卡帶激活本機，否則無法用卡片式遙控器操作。

### 提示

關於如何更換電池，請參閱 “更換鋰電池” (第 21 頁)。

## 使用前注意事項

- 倘若您的座車停在直射陽光下，則在操作前須先使本機充分冷卻。
- 若本機沒有電源供給，請先檢查連接狀況。若一切正常，則請檢查保險絲。
- 若雙路揚聲器系統中的揚聲器不發聲，請將衰減控制器置於中間位置。
- 長時間播放一盤磁帶，磁帶可能因內置功率放大器而發熱。不過這並非故障。

若您有什麼關於本機的問題或困難，而本說明書沒有提及，請向您附近的 Sony 經銷商諮詢。

### 為保持高品質聲音

時刻當心，切勿將果汁或其它飲料灑在本機或磁帶上。

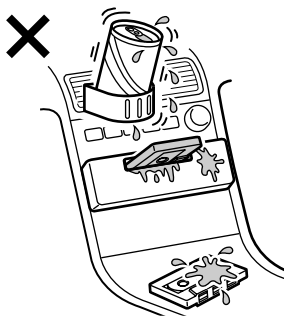

## 卡式磁帶的注意事項

### 卡式磁帶的保護

- 請勿觸摸卡式磁帶中磁帶的表面，因為任何髒物或灰塵會沾污磁頭。
- 保持卡式磁帶遠離內含磁性物質的設備，如揚聲器和放大器，以防止磁帶上所錄製的資訊被抹或失真。
- 請勿將卡式磁帶暴露於直射陽光、低溫或潮濕的環境中。
- 鬆弛的磁帶，可能會纏住走帶機構。因此，在裝磁帶前，請用鉛筆或類似的工具穿入磁帶的轉軸中旋緊鬆弛的磁帶。

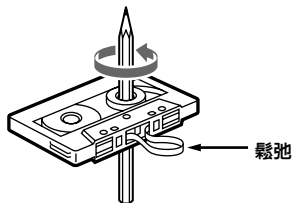

- 變形的卡式磁帶和鬆動的標籤都可能在磁帶插入或退出時發生問題。請除去或更換鬆動的標籤。



- 播放卡式磁帶時，聲音可能會失真。每使用過 50 個小時，卡式磁帶播放機的磁頭便須加以清潔。

### 除非需要長時間連續放音，否則不建議使用時間長度超過 90 分鐘的磁帶

這類卡式磁帶所使用的磁帶非常薄，很容易被拉長變形。

這類磁帶被頻繁地播放及停止，會造成磁帶纏住卡式磁帶座里的機構。

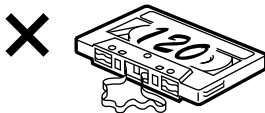



# 開始使用之前

## 復原本機

在第一次使用本機前，或更換汽車電池或改變連接後，必須使本機復原。

卸下前面板，並用帶尖頭的物體，如原子筆等，按下 RESET 按鈕。

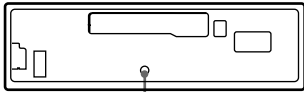

RESET 按鈕

### 註

按 RESET 按鈕，將消除時鐘設定和某些已存儲的內容。

## 拆卸前面板

為防止本機被盜，您可拆下本機前面板。

### 報警

若您未拆除前面板即把點火開關旋轉至 OFF 檔，報警器將發出數秒鐘的“嘟嘟”聲。如您連接選購的功率放大器，而不用內置放大器，則不會發出警報聲。

1 按 (OFF) \* 按鈕。  
磁帶播放或無線電接收停止（按鈕照明和顯示仍保留）。

\* 如果汽車的點火開關沒有 ACC 位置，必須按住 (OFF) 按鈕直至顯示消失將本機關閉，以免消耗汽車電池。

2 按 (OPEN) 按鈕，然後將前面板向右滑動，並輕輕將其左端拔出。

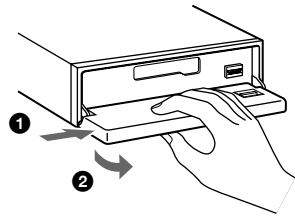

### 註

- 若您在本機仍開著時卸下前面板，電源將會自動關閉以防揚聲器受損。
- 切勿摔落或猛按本機的前面板及顯示窗。
- 切勿使前面板受熱 / 高溫或受潮。避免將前面板遺留在停泊的車廂內或儀表盤 / 後托架上。

### 提示

當您要攜帶前面板時，請將它放在附帶的前面板盒內攜帶。

續下頁 →

## 安裝前面板

將前面板的 (A) 孔對準本機上的支軸 (B)，然後輕輕推入左側。

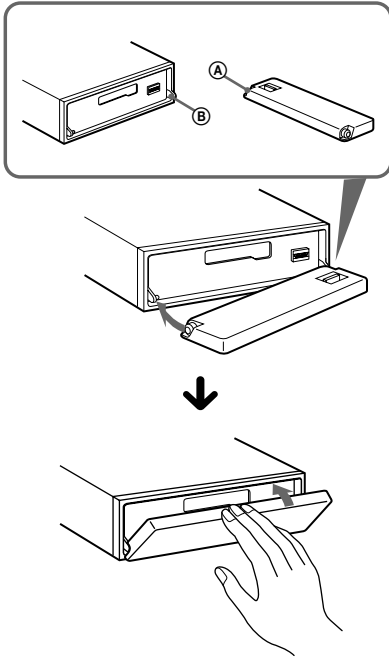

註 不要在前面板內表面放任何東西。

## 設定時鐘

時鐘採用 12 小時制數字顯示。

例如：將時鐘設定為 10:08

1 按住 (DSPL) 2 秒鐘。



小時指示閃爍。

1 按音量 +/- 按鈕設置小時。



2 按 (SEL) 按鈕。

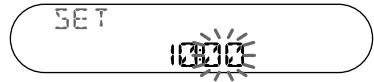

分鐘指示閃爍。

3 按音量 +/- 按鈕設置分鐘。



2 按 (DSPL) 按鈕。



時鐘開始走時。

時鐘設定完畢之後，顯示即返回正常播放模式。

# 卡式磁帶播放機

## 收聽磁帶

- 1 按 (OPEN) 按鈕並插入卡式磁帶。播放自動開始。

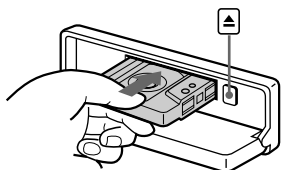

- 2 關上前面板。

若已裝入卡式磁帶，要開始播放時，反覆按 (SOURCE) 按鈕直至顯示 “FWD” 或 “REV”。

FWD：播放朝上的面。

REV：播放朝下的面。

播放朝上的面。

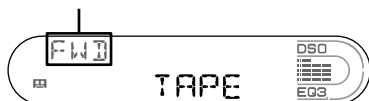

播放朝下的面。

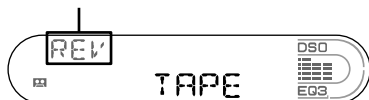

要	按
改變磁帶播放方向	(MODE) (◀▶)
停止播放	(OFF)
退出卡式磁帶	(OPEN) 然後 ▲

## 快速捲動磁帶

在播放時，按住 (SEEK) 按鈕的任一邊。



要在磁帶快進或倒帶中開始播放，可按 (MODE) 按鈕 (◀▶)。

## 尋找特定的樂曲

### — 自動音樂傳感器 (AMS)

在播放時，對於每首所要跳過的樂曲請按一下 (SEEK) 按鈕的任一邊。一次最多可跳過九首樂曲。



尋找後面的樂曲

尋找前面的樂曲

### 註

在下列情況下 AMS 功能可能不起作用：

- 樂曲之間空白短於 4 秒鐘。
- 樂曲之間有噪音。
- 有一大段低音量部分或靜音部分。

## 用各種功能播放磁帶

您可以用各種功能播放磁帶：

- REP (重放) 當前樂曲。
- BL SKIP (跳過空白) 功能可跳過超過 8 秒的空白段。
- ATA (調諧器自動啟動) 功能可在磁帶快捲時自動開啓調諧器。
- MTL (金屬) 功能可用來播放金屬磁帶或 CrO<sub>2</sub> 磁帶。

在播放中，反覆按所要的功能按鈕，直至“ON”出現在顯示幕上。

功能按鈕

- ③ : REP
- ⑤ : BL SKIP
- ⑥ : ATA
- SENS : MTL

例如：ATA 功能



ATA 功能啟動。

要回到正常播放模式，則選擇“OFF”。

## 收音機

本機在每一波段上 (FM1, FM2, FM3, AM1 和 AM2) 最多可存儲 6 個電台。

### 警告

當在駕車過程中要調諧電台時，須使用最佳調諧記憶功能，以免發生事故。

## 自動存儲電台

### — 最佳調諧記憶功能 (BTM)

本機在選定的波段上篩選信號最強的電台，並按照它們的頻率順序進行存儲。

- 1 反覆按 (SOURCE) 按鈕，選擇收音機。
- 2 反覆按 (MODE) 按鈕選擇波段。
- 3 按住 (SENS) (BTM) 按鈕 2 秒鐘。  
當設定存儲完畢時，本機發出“嘟”的一聲。

### 註

- 若因信號微弱之故僅能接收到很少電台，則某些數字按鈕仍將保留其以前的設定。
- 當顯示幕上顯示一個數字時，本機會從當前顯示的數字開始存儲電台。

## 收聽已存儲的電台

- 1 反覆按 (SOURCE) 按鈕，選擇收音機。
- 2 反覆按 (MODE) 按鈕選擇波段。
- 3 按存有所要電台的數字按鈕 (① 至 ⑥)。

### 如果預設的調諧無效

#### — 自動調諧 / 本地搜索模式

##### 自動調諧功能：

按 (SEEK) 按鈕的任一邊以搜索電台 (自動調諧功能)。  
當本機接收到一個電台時，掃描即停止。  
如此反覆直至接收到所要的電台。

##### 本地搜索模式：

若自動調諧經常停止，請反覆按 (SENS) 按鈕直至顯示 “LOCAL-ON”。

顯示 “LCL” 指示。

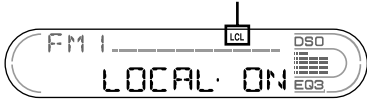

僅具有較強訊號的電台會被調入。

若要取消本地搜索模式，請選擇 “LOCAL-OFF”。

##### 提示

若您知道所要收聽的電台頻率，請按住 (SEEK) 按鈕的任一側找到近似頻率，然後反覆按 (SEEK) 按鈕精確調整到所要的頻率 (手動調諧)。

## 若 FM 立體聲的收音狀況不良

### — 單聲道模式

收聽電台中，反覆按 (SENS) 按鈕，直至 “MONO-ON” 出現在顯示幕上。

顯示 “MONO” 指示。

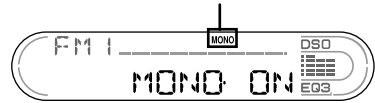

聲音狀況得到改善，但變成了單聲道 (“ST” 顯示消失)。

要回到正常播放模式，則選擇 “MONO-OFF”。

##### 提示

如果很難收聽到 FM 廣播，請將 DSO 設定於 “OFF” (第 16 頁)。

## 僅存儲所要的電台

您可在任何指定的數字按鈕上手動預設所想要的電台。

- 1 反覆按 (SOURCE) 按鈕，選擇收音機。
- 2 反覆按 (MODE) 按鈕選擇波段。
- 3 按 (SEEK) 按鈕任的一側，調入您想要存儲的電台。
- 4 按住所要的數字按鈕 (① 至 ⑥) 持續 2 秒鐘，直至顯示 “MEM”。數字按鈕指示即在顯示幕上出現。

##### 註

若您試圖在已存儲有電台的數字按鈕上存儲另一個電台，則以前存入的電台將被消除。

# 存儲電台名稱

## 一 電台記憶功能

您可給每個無線電電台指定一個名稱並將其存入記憶體中。當前調入電台的名稱即出現在顯示幕上。您可為每個電台指定一個最多可用 8 個字符的名稱。

- 1 調入您要存儲其名稱的電台。
- 2 按住 **(LIST)** 按鈕 2 秒鐘。

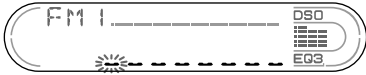

- 3 輸入字符。

- 1 按音量 +/- 按鈕選擇所需要的項目。

A ↔ B ↔ C ... ↔ 0 ↔ 1 ↔  
2 ... ↔ + ↔ - ↔ \* ... ↔  
\_ \*1 ↔ A

\*1 (空格)

- 2 找到所需要的字符後按 **(SEL)** 按鈕。下一個字符閃爍。

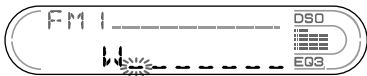

- 3 重複步驟 1 和步驟 2，以輸入整個名稱。

- 4 要回到正常電台接收模式，請按住 **(LIST)** 按鈕 2 秒鐘。

### 提示

要更正或消除一個名稱，僅需覆蓋寫入新名稱或輸入 “\_”。

## 消除電台名稱

- 1 按住 **(LIST)** 按鈕 2 秒鐘。
- 2 按住 **(DSPL)** 按鈕 2 秒鐘。出現存儲的名稱。
- 3 反覆按音量 +/- 按鈕選擇您想要刪除的電台名稱。
- 4 按住 **(SEL)** 按鈕 2 秒鐘。該名稱即被刪除。若要消除其他電台名稱，可重複步驟 3 至步驟 4。
- 5 按住 **(LIST)** 按鈕 2 秒鐘。本機返回至正常收音機接收模式。

### 註

若您已消除全部電台名稱，則在步驟 4 中顯示 “NO DATA”。

# 通過列表調入電台

## 一 列表功能

- 1 在收音機接收過程中，按 **(LIST)** 按鈕片刻。當前調入電台的頻率及賦予的電台名稱在顯示幕上。

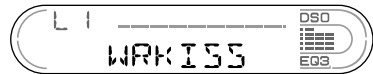

- 2 反覆按 **(LIST)** 按鈕，直至找到所需要的電台。若選擇的電台未指定名稱，則電台的頻率顯示在顯示幕上。
- 3 按 **(SEEK)** 按鈕的任一側調入所需要的電台。

## 通過轉動控制器

# 其它功能

您還可以用旋轉式控制器（選購件）來控制本裝置。

## 使用旋轉式控制器

首先，根據您設想的旋轉式控制器安裝方式貼上合適的標籤。

旋轉式控制器通過按按鈕和/或轉動控制器進行操作。

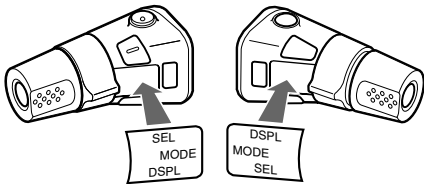

## 通過按按鈕

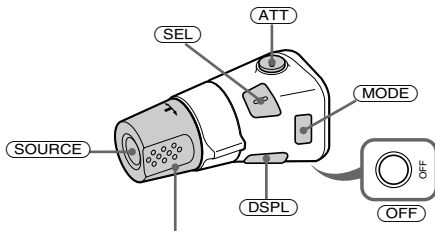

轉動 VOL 控制器調節音量。

按	要
<b>SOURCE</b>	改變音源 (收音機/CD*1 /MD*1/ 磁帶) / 電源開
<b>MODE</b>	改變操作 (收音機波段/CD 裝置*1 /MD 裝置*1/ 磁帶播放方向)
<b>ATT</b>	減弱音量
<b>OFF</b> *2	停止播放或無線電接收 / 關電源
<b>SEL</b>	調節和選擇
<b>DSPL</b>	改變顯示項目

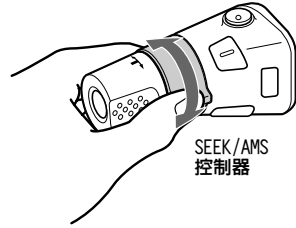

轉動然後鬆開，即可：

- 查找磁帶上樂曲的開頭位置。
- 自動調入電台。
- 跳過唱碟\*1上的樂曲。

轉動、握住、然後鬆開，即可：

- 快速捲動磁帶。
- 手動尋找電台。
- 快進 / 倒轉一首樂曲。\*1

### 提示

要在磁帶快捲中開始播放，可按 **MODE** 按鈕。

## 推入並轉動控制器

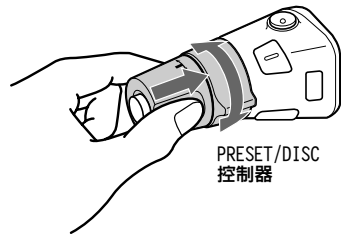

推入並轉動控制器，即可：

- 收聽預設的電台。
- 在 CD (MD) 播放過程中更換光碟\*1。

## 播放包含 MP3 檔案的 CD 過程中\*3

推入並快速轉動控制器，即可：

- 逐個更換光碟。

推入，轉動並握住控制器，即可：

- 更換樂曲集。

\*1 僅當連接有相應的選購裝置時。

\*2 如果您的汽車點火鑰匙開關上沒有 ACC (附件) 位置，則在關閉發動機後，必須按住 **OFF** 按鈕不放，直至顯示消失。

\*3 僅適用於當連接選購的具有 MP3 檔案控制功能的 CD 裝置時。

續下頁 →

## 改變操作方向

控制器如下圖所示的操作方向為出廠設定。

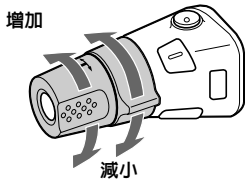

若需要將旋轉式控制器安裝在汽車方向盤軸的右側，您可以將控制器的操作方向反置。

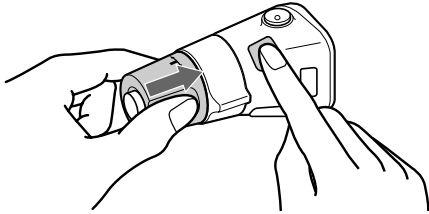

在推動“VOL”控制器的同時按住 (SEL) 按鈕 2 秒鐘。

## 調節平衡和音量衰減

您可以調節平衡和音量衰減。

- 1 反覆按 (SEL) 按鈕，直至出現“BAL”或“FAD”。  
每按一次 (SEL) 按鈕，項目變化如下：  
LOW\* → MID\* → HI\* →  
BAL (左-右) → FAD (前-後)

\* 當 EQ3 被激活 (第 15 頁)。

- 2 按音量 +/- 按鈕調整選中的項目。  
**註** 選擇了項目之後，須在 3 秒內進行調節。

## 快速降低音量

按 (ATT) 按鈕。  
“ATT-ON”出現片刻之後，“ATT”出現在顯示幕上。

要恢復原先的音量電平時，請再按一次 (ATT) 按鈕。

### 提示

當車載電話的連接電纜連接在 ATT 導線上，則在有電話打入時本機會自動減小音量 (電話 ATT 功能)。



## 改變音響和顯示設定

### — 選單

您可設定以下項目：

### SET (設定)

- A.SCRL (自動滾動) \*(第 17 頁)
- M.DSPL (運動顯示) — 從 “1”、“2” 和 “OFF” 中選擇運動顯示模式。
  - 選 “1” 則顯示幕出現裝飾圖案並激活演示顯示。
  - 選 “2” 則顯示幕出現裝飾圖案並關閉演示顯示。
  - 選 “OFF” 則關閉運動顯示。
- BEEP — 打開或關閉 “嘟嘟” 警告聲。

### 選擇所要的項目。

同時按 (SEL) 按鈕和所要的預設數字按鈕。

(SEL) + (3) : A.SCRL\*

(SEL) + (4) : M.DSPL

(SEL) + (6) : BEEP

\* 當未在播放 CD 或 MD 時，此項目將不出現。

完成時鐘設定之後，顯示即返回正常播放模式。

### 註

所顯示的項目根據音源不同而有所區別。

若要取消此項目，請再此同時按 (SEL) 和預設數字按鈕。

## 設定均衡器 (EQ3)

您可選擇七種音樂類型 (XPLOD, VOCAL, CLUB, JAZZ, NEW-AGE, ROCK, CUSTOM 和 OFF (均衡器 OFF)) 的均衡曲線。

您可以為每個音源存儲不同的均衡設置。

### 選擇均衡曲線

- 1 按 (SOURCE) 按鈕選擇音源 (收音機、磁帶、CD 或 MD)。
- 2 反覆按 (EQ3) 按鈕，直至您所要的均衡曲線。  
每按一次 (EQ3) 按鈕，顯示項目便隨之改變。

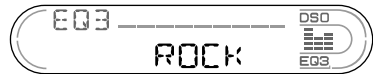

要取消均衡效果選擇 “OFF”。

續下頁 →

## 調節均衡曲線

您可以存儲和調節均衡器設定的不同音調範圍。

- 1 按 **(SOURCE)** 按鈕選擇音源（收音機、磁帶、CD 或 MD）。
- 2 反覆按 **(EQ3)** 按鈕，選擇您所要的均衡曲線。
- 3 調節均衡曲線。

① 反覆按 **(SEL)** 按鈕選擇想要的音調範圍。

每按一次 **(SEL)** 按鈕，音調範圍便隨之改變。

LOW → MID → HI (→ BAL → FAD)

② 反覆按音量 +/- 按鈕調整到想要的音量電平。

音量電平以 1dB 遞增，從 -10dB 至 +10dB 進行調節。

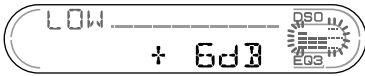

- ③ 重複步驟 ① 和步驟 ②，調整均衡曲線。如要復原至出廠設定的均衡曲線，請按住 **(SEL)** 按鈕持續 2 秒鐘。3 秒鐘後，顯示幕返回正常播放模式。

### 註

當 EQ3 設為“OFF”時，不能調整均衡設置。

## 設定動態攝影棚管理器 (DSO)

若您的揚聲器裝在車門的較低部位，則聲音將從下面傳出，且可能不清晰。

DSO（動態攝影棚管理器）功能創造出更加環繞的聲音，好似在儀表板上有多個揚聲器（虛擬揚聲器）。

您可以為每個音源存儲 DSO 設定。

### DSO 模式和虛擬揚聲器的成像

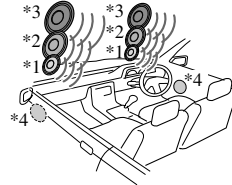

- \*1 DSO-1
- \*2 DSO-2
- \*3 DSO-3
- \*4 DSO-OFF

- 1 按 **(SOURCE)** 按鈕選擇音源（收音機、磁帶、CD 或 MD）。
- 2 反覆按 **(DSO)** 按鈕，直至出現想要的 DSO 設定。每按一次 **(DSO)** 按鈕，DSO 設定便隨之改變。

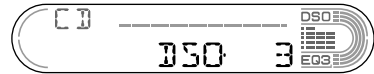

若要取消 DSO 功能，請選擇“OFF”。

### 註

- 根據不同的汽車內部類型和音樂類型，DSO 功能不一定能得到滿意的效果。
- 如果很難收聽到 FM 廣播，請將 DSO 設定於“OFF”。

# CD/MD 裝置 (選購件)

本機能控制外接的 CD/MD 裝置 (選購件)。

若連接一台選購的帶 CD TEXT 功能和用戶檔案功能的 CD 裝置,當播放 CD TEXT 光碟時,該 CD TEXT 資訊將出現在顯示幕上。

若連接可播放 MP3 的 CD 裝置 (如 MP3 CD 換碟機),就可以以較佳音質播放 MP3 檔案、壓縮音頻檔案。

## 播放 CD 或 MD

- 反覆按 (SOURCE) 按鈕,選擇“CD”或“MD(MS\*)”。
- 反覆按 (MODE) 按鈕直至顯示所要的裝置。  
CD/MD 即開始播放。

\* MS: MG Memory Stick System-up Player MGS-X1

要	按
停止播放	(OFF)
跳過光碟 -光碟選擇	(1) (-) (2) (+)
跳過樂曲集 -樂曲集選擇	(5) (-) (6) (+)
跳過樂曲 -自動音樂 傳感器	(SEEK) (◀◀/▶▶) 〔一次跳過一首樂曲〕
快進 / 後退 -手動搜索	(SEEK) (◀◀/▶▶) 〔按住直至所要的位置〕

### 當光碟上的最後一個檔案結束時

檔案號碼指示返回“1”,且播放從光碟的第一個檔案重新開始。

#### 註

- 如果插入了一張不含 MP3 檔案 (樂曲) 的光碟,“CD”出現在光碟類型顯示幕上,開始播放,但卻沒有聲音。
- 播放樂曲之前,本機讀將取光碟上的所有樂曲和樂曲集資訊。視樂曲結構的不同,開始播放之前可能要等待一分鐘以上。此時,顯示“READ”。請等待至讀取結束時自動開始播放。

### 連接 MGS-X1 和 MD 裝置時的注意事項

本機將 MGS-X1 識別為 一台 MD 裝置。

- 當您想播放 MGS-X1 時,請按 (SOURCE) 按鈕選擇“MS”或“MD”。如果“MS”出現在音源顯示上,MGS-X1 即開始播放。如果“MD”出現在音源顯示上,請按 (MODE) 按鈕選擇“MS”開始播放。
- 當您想播放一台 MD 裝置時,請按 (SOURCE) 按鈕選擇“MD”或“MS”。如果所要的 MD 裝置出現在音源顯示上,即開始播放。如果“MS”或另一台 MD 裝置出現在音源顯示上,請按 (MODE) 按鈕選擇所要的 MD 裝置開始播放。

## 顯示項目

當改變光碟 / 樂曲集 / 樂曲時,新光碟 / 樂曲集 / 樂曲的預錄標題 \*1 即被自動顯示 (若自動滾動顯示功能設定為“ON”,超過 8 個字符的名稱將被滾動顯示 (第 15 頁))。

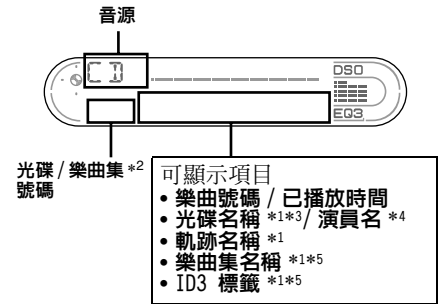

要	按
切換顯示項目	(DSPL)

- \*1 當按 (DSPL) 按鈕時,“NO NAME”表示沒有光碟名稱、樂曲集名稱或樂曲標題,而“NO ID3”表示沒有 ID3 標籤。
- \*2 在顯示 ID3 標籤時,樂曲集號碼不出現。
- \*3 如果該光碟已用本機的用戶檔案功能標註過,則優先顯示光碟記憶功能。
- \*4 僅用於帶演員名的 CD TEXT 光碟。
- \*5 僅在播放 MP3 檔案時適用。

續下頁 →

## 註

- 有些字符無法顯示。無法顯示的字符和信號顯示為“\*”。
- 對於一些帶很多字符的 CD TEXT 光碟或 ID3 標籤，資訊可能無法滾動顯示。
- 本機不能顯示 CD TEXT 光碟上每個樂曲的演員名。

## 提示

當 A.SCRLL（自動滾動）設定為“OFF”，且光碟 / 樂曲集 / 樂曲名稱被改變時，則光碟 / 樂曲集 / 樂曲名稱不滾動顯示。

# 反覆播放樂曲

## — 重複播放功能

您可以選擇：

- REP-TRACK — 反覆播放一首樂曲。
- REP-ALBM\* — 反覆播放一個樂曲集。
- REP-DISC — 反覆播放一張光碟。

\* 僅適用於當連接選購的具有 MP3 檔案控制功能的 CD 裝置時。

在播放中，反覆按 **(3)** (REP) 按鈕，直至所要的設定出現在顯示幕上。  
重複播放開始。

要返回正常播放模式時，則選擇“REP-OFF”。

# 以隨機順序播放樂曲

## — 任選播放

您可以選擇：

- SHUF-ALBM\*1 — 以隨機順序播放當前選購的具有 MP3 資料控制功能的 CD 裝置中的樂曲集。
- SHUF-DISC — 以隨機順序播放當前光碟上的樂曲。
- SHUF-CHGR — 以隨機順序播放當前選購 CD (MD) 裝置中的樂曲。
- SHUF-ALL\*2 — 以隨機順序播放所有連接的 CD (MD) 裝置中的所有樂曲。

\*1 僅適用於當連接選購的具有 MP3 檔案控制功能的 CD 裝置時。

\*2 僅適用於當連接兩台或更多選購的 CD (MD) 裝置時。

在播放中，反覆按 **(4)** (SHUF) 按鈕，直至所要的設定出現在顯示幕上。  
任選播放開始。

要回到正常播放模式，則選擇“SHUF-OFF”。

## 註

“SHUF-ALL”不會打亂 CD 播放機和 MD 播放機互相之間的樂曲順序。

# 標註 CD

## — 光碟記憶功能（用於帶用戶檔案功能的 CD 裝置）

您能用自訂名稱標註每張光碟（光碟記憶功能）。您能給每張光碟輸入最多 8 個字符。若標註了 CD，則可通過名稱找出光碟（第 20 頁）。

- 1 開始播放帶用戶檔案功能的 CD 裝置中要標註的光碟。
- 2 按住 (LIST) 2 秒鐘。

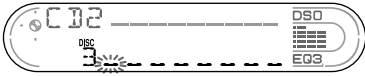

在標註過程中，本機將反覆播放該光碟。

- 3 輸入字符。

① 按音量 +/- 按鈕選擇所需要的項目。

A ↔ B ↔ C ... ↔ 0 ↔ 1 ↔  
2 ... ↔ + ↔ - ↔ \* ... ↔  
\_ \*1 ↔ A

\*1 (空格)

② 找到所需要的字符後按 (SEL) 按鈕。下一個字符閃爍。

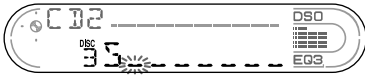

③ 重複步驟 ① 和步驟 ②，以輸入整個名稱。

- 4 要回到正常電台播放模式，請按住 (LIST) 按鈕 2 秒鐘。

### 提示

- 要更正或消除一個名稱，僅需覆蓋寫入新名稱或輸入“\_”。
- 如連接了帶用戶檔案功能的 CD 裝置，則可以在沒有此功能的裝置中對 CD 進行標註。光碟記憶內容將存儲在具有用戶檔案功能的 CD 裝置記憶體中。

### 註

在名稱編輯未完成時，重複樂曲 / 隨機播放暫時中斷。

## 觀看光碟記憶內容

光碟記憶內容作為顯示項之一，其顯示總是優先於光碟中原有的 CD TEXT 資訊。

要	按
觀看	在播放 CD/CD TEXT 光碟時按 (DSPL) 按鈕

### 提示

可顯示其它項目（第 17 頁）。

## 刪除光碟記憶內容

- 1 反覆按 (SOURCE) 按鈕，選擇“CD”。
- 2 反覆按 (MODE) 按鈕選擇存有光碟記憶內容的 CD 裝置。
- 3 按住 (LIST) 按鈕 2 秒鐘。
- 4 按住 (DSPL) 按鈕 2 秒鐘。出現存儲的名稱。
- 5 反覆按音量 +/- 按鈕選擇您想要刪除的光碟名稱。
- 6 按住 (SEL) 按鈕 2 秒鐘。該名稱即被刪除。若要刪除其它名稱，請重複步驟 5 和步驟 6 的操作。
- 7 按住 (LIST) 按鈕 2 秒鐘。本機即回到正常播放模式。

### 註

- 當 CD TEXT 光碟的光碟記憶內容被刪除後，則將顯示原有的 CD TEXT 資訊。
- 如果未找到您想要刪除的光碟記憶內容，請嘗試在步驟 2 中選擇另一個 CD 裝置。
- 如果已經將所有光碟記憶內容刪除，本機在步驟 4 返回正常 CD 播放模式。

## 通過名稱找出光碟

— 列表功能（用於帶 CD TEXT/ 用戶檔案功能的光碟或 MD 裝置）

您能對已被賦予自訂名稱 \*1 的光碟或對 CD TEXT 光碟 \*2 使用此功能。

\*1 通過其自訂名稱尋找光碟：當對 CD（第 19 頁）或 MD 命名時。

\*2 通過 CD TEXT 資訊尋找光碟：當在具有 CD TEXT 功能的光碟裝置上播放 CD TEXT 光碟時。

### 1 短暫按 (LIST) 按鈕。

為當前播放光碟命名的名稱出現在顯示幕上。

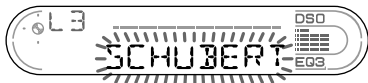

### 2 反覆按 (LIST) 按鈕，直至找到所需要的光碟。

### 3 按 (SEEK) 按鈕的任一側播放此光碟。

#### 註

- 當光碟名稱顯示達 5 秒鐘，顯示將返回正常播放模式。
- 在進行 MD 播放過程中，樂曲名稱不顯示。
- 如果光碟匣中沒有光碟，顯示幕中將出現“NO DISC”。
- 如果光碟未分配用戶檔案，顯示幕中將出現“NO NAME”。
- 如果光碟資訊未被本裝置讀取，顯示幕中將出現“NOT READ”。若要加載光碟，先按數字鍵，然後選擇尚未載入的光碟。
- 資訊僅以大寫字母顯示。也有一些字母無法顯示（MD 播放時）。

## 附加資訊

### 保養

#### 更換保險絲

更換保險絲時，必須確保所使用的保險絲與原保險絲的安培數相同。若保險絲燒斷，請檢查電源連接並再更換保險絲。若保險絲更換後又被燒斷，則可能是內部故障。此時，請向最近的 Sony 經銷商諮詢。

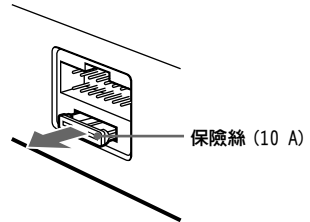

#### 警告

切勿使用額定安培數超過本機附帶保險絲安培數的保險絲，否則會損壞本機。

## 清潔連接器

若本機與前面板之間的連接器不乾淨，則本機可能不能正常工作。為防止這種情況發生，請卸下前面板（第 7 頁），然後用蘸有酒精的棉籤清潔連接器。切勿施加太大的力量。否則，可能損壞連接器。

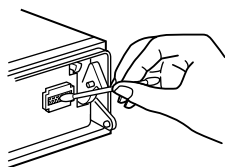

主機

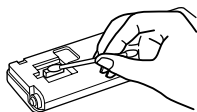

前面板的背部

### 註

- 為了安全起見，在清潔連接器之前，應關閉發動機並從點火開關上取出鑰匙。
- 千万不要用手指或任何金屬工具直接觸摸連接器。

## 更換鋰電池

一般情況下，電池能維持大約一年的時間。（使用壽命可能會變短，這取決於電池的使用狀況。）當電池的電力變弱時，卡片式遙控器的操作距離將變短。此時，請更換一個新的 CR2025 鋰電池。使用任何其他電池，可能存在火災或爆炸的危險。

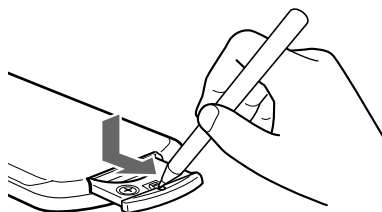

+極面朝上

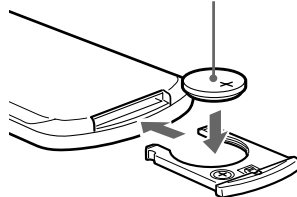

## 鋰電池的注意事項

- 鋰電池應放在兒童不易觸及的地方。萬一誤吞了電池，請立即找醫生。
- 用乾布擦拭電池，以保持接觸良好。
- 安裝電池時，必須保證極性正確。
- 別用金屬鑷子去夾電池，否則會引起短路。

### 警告

電池處置不當會引起電池爆裂。  
切勿對電池充電，拆解或投入火中。

# 拆卸本機

## 1 拆卸保護環。

- 1 拆卸前面板（第 7 頁）。
- 2 將開鎖鑰匙與保護環啮合。

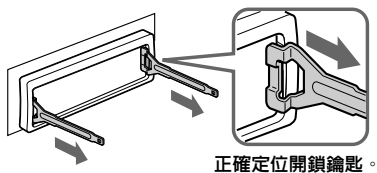

- 3 拉出開鎖鑰匙以拆下保護環。

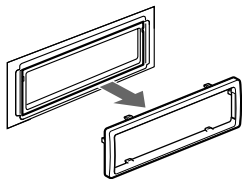

## 2 取出裝置。

- 1 將兩把開鎖鑰匙一起插入，直至聽到喀嗒聲。

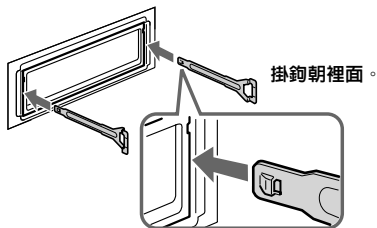

- 2 拉出開鎖鑰匙，使裝置脫離原位。

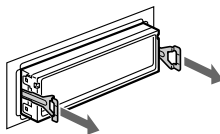

- 3 將本機從安裝位置滑出。

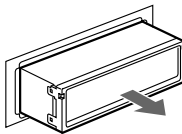



# 規格

## 卡式磁帶播放機部分

磁帶音軌 4-音軌 2-聲道立體聲  
抖晃率 0.08 % (WRMS)  
頻率響應 30-18,000 Hz  
信噪比

卡式磁帶類型	
TYPE II, IV	61 dB
TYPE I	58 dB

## 調諧器部分

### FM

調諧範圍 FM 調諧間隔：  
可於 50 kHz/200 kHz 之間轉換  
87.5-108.0 MHz  
(以 50 kHz 為一級)  
87.5-107.9 MHz  
(以 200 kHz 為一級)  
天線端子 外接天線連接器  
中頻 10.7 MHz/450 kHz  
可用靈敏度 9 dBf  
選擇度 400 kHz 時為 75 dB  
信噪比 67 dB (立體聲)，  
69 dB (單聲道)  
1 kHz 時諧波失真 0.5 % (立體聲)，  
0.3 % (單聲道)  
1 kHz 時 35 dB  
分離度 30-15,000 Hz  
頻率響應

### AM

調諧範圍 AM 調諧間隔：  
可於 9 kHz/10 kHz 之間轉換  
531-1,602 kHz  
(以 9 kHz 為一級)  
530-1,710 kHz  
(以 10 kHz 為一級)  
天線端子 外接天線連接器  
中頻 10.7 MHz/450 kHz  
靈敏度 30  $\mu$ V

## 功率放大器部分

輸出 揚聲器輸出  
(可靠密封連接器)  
揚聲器阻抗 4 - 8  $\Omega$   
最大功率輸出 50 W  $\times$  4 (4  $\Omega$ 時)

## 一般情況

輸出 音頻輸出 (後)  
電動天線繼電控制導線  
功率放大器控制導線

輸入 電話 ATT 控制端子  
BUS 控制輸入端子  
BUS 音頻輸入端子  
遙控器輸入端子  
天線輸入端子

音調控制 低音：  
60 Hz 時  $\pm$ 10 dB (XPL0D)  
中音：  
1 kHz 時  $\pm$ 10 dB (XPL0D)  
高音：  
10 kHz 時  $\pm$ 10 dB (XPL0D)

電源要求 12 V DC 汽車電池  
(負接地)

尺寸 約 178  $\times$  50  $\times$  180 mm  
(寬/高/深)

安裝尺寸 約 182  $\times$  53  $\times$  161 mm  
(寬/高/深)

重量 約 1.2 kg  
提供附件 卡片式遙控器  
RM-X114  
安裝和連接用部件  
(一套)  
前面板盒 (1)  
旋轉式控制器  
RM-X4S  
BUS 電纜 (附帶一根 RCA  
針型導線)  
RC-61 (1m), RC-62  
(2 m)

選購附件 CD 換碟機 (10 碟式)  
CDX-757MX, CDX-656X  
CD 換碟機 (6 碟式)  
CDX-T70MX, CDX-T69X  
MD 換碟機 (6 碟式)  
MDX-66XLP  
MG-MS System-up Player  
MGS-X1  
DVD 換碟機  
DVX-100S  
音源選擇器  
XA-C30  
AUX-IN 選擇器  
XA-300

選購裝置

### 註

本裝置不能與 Sony BUS 系統相容的數位前置放大器或均衡器相連接。

設計和規格若有變更，恕不另行通知。

## 故障排除

下列檢查表有助於解決您使用本機時可能遇到的問題。

在使用下面的檢查表之前，請檢查連接和操作步驟是否正確。

### 一般情況

無聲。

- 按音量 + 按鈕調節音量。
- 取消 ATT 功能。
- 將雙路揚聲器系統的衰減控制設定在中心位置。

記憶內容已被消除。

- 已按下 RESET 按鈕。  
→ 再將設定存入記憶中。
- 電源線或電池已被斷開。
- 電源連接導線未被正確連接。

無“嘟嘟”聲。

- “嘟嘟”聲功能被取消（第 15 頁）。
- 連接了選購的功率放大器，而未使用內置功率放大器。

顯示消失 / 未出現在顯示窗口中。

- 如果按住 (OFF) 鍵不放，則顯示消失。  
→ 再次按住 (OFF) 鍵不放，直至顯示出現。
- 拆卸前面板，然後清潔連接器。詳細說明，請參見“清潔連接器”（第 21 頁）。

儲存之電台及正確走時被消除。

保險絲已熔斷。

點火鑰匙處於 ON、ACC 或 OFF 位置時，裝置會產生噪聲。

導線與汽車附件電源連接器未正確匹配。

裝置無供電。

- 檢查電源的連接。若一切正常，則請檢查保險絲。
- 汽車不具有 ACC 位置。  
→ 按 (SOURCE) 按鈕（或裝入一張光碟），使裝置開啓。

本機始終處於通電狀態。

汽車不具有 ACC 位置。

電動伸縮天線未伸出。

電動伸縮天線未裝繼電器。

### 磁帶播放

聲音失真。

磁頭受污染了。

→ 請用市售的乾式磁頭清潔帶清洗磁頭。

AMS 運行不正確。

- 樂曲間隔中有噪聲。
- 樂曲間隔太短（少於 4 秒鐘）。
- 暫停時間太長，或將頻率很低或者聲音電平很低的訊號看作空格。

### 無線電接收

不能預設調諧。

- 將正確的頻率存儲在記憶體內。
- 廣播訊號太弱。

無法接收電台。

有噪聲干擾。

- 請連接電動天線控制導線（藍色）或附件電源導線（紅色）至汽車天線升壓器的電源導線。（當您的汽車僅在後 / 側玻璃內有內置 FM/AM 天線時。）
- 檢查汽車天線的連接。
- 自動天線不能上升。  
→ 檢查電動天線控制導線的連接。
- 檢查頻率。
- DSO 模式開啓時，聲音有時會受到噪聲的影響。  
→ 將 DSO 模式設定為“OFF”（第 16 頁）。

不能自動調諧。

- 本地搜索模式設定在“ON”。  
→ 將本地搜索模式設定在“OFF”（第 11 頁）。
- 廣播訊號太弱。  
→ 進行手動調諧。

“ST”指示閃爍。

- 精確地調諧電台頻率。
- 廣播訊號太弱。  
→ 設定至單聲道接收模式（第 11 頁）。

收聽到的立體聲廣播節目是單聲道。

本機處在單聲道接收模式。

→ 取消單聲道接收模式（第 11 頁）。

### CD/MD 播放

跳音。

光碟髒了或有缺陷。

# 出錯顯示 / 資訊

## 出錯顯示

(用於本機和選購的 CD/MD 換碟機)

下述指示將閃爍 5 秒鐘左右，隨之將聽到警告聲。

### BLANK \*1

MD 上沒有錄製樂曲。\*2  
→ 播放錄製有樂曲的 MD。

### ERROR \*1

- CD 髒了或 CD 上下裝反了。\*2  
→ 將 CD 擦拭乾淨或正確地裝入 CD。
- 由於某些原因，MD 不能播放。\*2  
→ 裝入另一張 MD。
- 由於某些原因，CD/MD 不能播放。  
→ 裝入另一張 CD/MD。

### FAILURE

揚聲器 / 放大器連接不正確。  
→ 參閱本機型的安裝指南手冊檢查連接情況。

### HI TEMP

環境溫度高於 50°C。  
→ 等待本機溫度低於 50°C。

### NO DISC

CD/MD 裝置中未裝入光碟。  
→ 將光碟裝入 CD/MD 裝置。

### NO MAG

光碟匣未裝入 CD/MD 裝置。  
→ 將光碟匣裝入 CD/MD 裝置。

### NO MUSIC

可播放 MP3 的 CD 裝置中裝入了無音樂檔案的 CD。  
→ 將音樂 CD 裝入可播放 MP3 的 CD 裝置中。

### NOT READY

MD 裝置的蓋子被打開或 MD 未被正確地裝入。  
→ 關上蓋子或正確地裝入 MD。

### OFFSET

可能有內部故障。  
→ 檢查連接。如果出錯指示仍然顯示，請聯繫附近的 Sony 經銷商。

### RESET

因某些原因 CD/MD 裝置不能工作。  
→ 按下本機的 RESET 按鈕。

\*1 在 CD 或 MD 播放出現錯誤時，CD 或 MD 的光碟號不顯示在顯示幕上。

\*2 造成錯誤的光碟號碼出現在顯示幕上。

如果這些解答仍無法助您改善情況，請向距您最近的 Sony 經銷商諮詢。

## 資訊

### L. SEEK+/-

在自動調諧時，本地搜索模式為開啓狀態（第 11 頁）。

### “LLLL”或“RRRR”

您已到達光碟的開頭或結尾，無法再繼續向前。

<http://www.sony.net/>

Sony Corporation Printed in Thailand

Download from [Www.Somanuals.com](http://www.Somanuals.com). All Manuals Search And Download.

## Free Manuals Download Website

<http://myh66.com>

<http://usermanuals.us>

<http://www.somanuals.com>

<http://www.4manuals.cc>

<http://www.manual-lib.com>

<http://www.404manual.com>

<http://www.luxmanual.com>

<http://aubethermostatmanual.com>

Golf course search by state

<http://golfingnear.com>

Email search by domain

<http://emailbydomain.com>

Auto manuals search

<http://auto.somanuals.com>

TV manuals search

<http://tv.somanuals.com>