

Congratulations on your purchase of the Sony Ericsson Z750a. Capture and share quality moments. For additional phone content, go to www.sonyericsson.com/fun.

Register now to get a suite of tools, free online storage, special offers, news and competitions at www.sonyericsson.com/myphone.

For product support, go to www.sonyericsson.com/support.

Added dimensions – More for your phone

Bluetooth™ Headset HBH-PV710

Stylish and compact handsfree solution with exceptional performance.



Bluetooth™ Car Speakerphone HCB-120

A handsfree solution with caller display. For use in the car, office or home.



Desk Stand CDS-65

Your phone's best assistant: connect a USB cable, charger and portable handsfree.



These accessories can be purchased separately but may not be available in every market. To view the full range go to www.sonyericsson.com/accessories.

Contents

Getting started	5	Accept calls	25
Assembly	5	Fixed dialing	25
Turning on the phone	5	Showing or hiding your phone number	26
Help in your phone	7	Open to answer	26
Charging the battery	7	Messaging	26
Phone overview	8	Text and multimedia messaging	26
Menu overview	10	Voice messages	28
Navigation	12	Mobile Email	29
My Stuff	13	Receiving voice messages	29
Phone language	15	Instant Messaging (IM)	29
Entering text	15	Imaging	30
Calling	16	Camera and video recorder	30
Making and receiving calls	16	Viewfinder and camera keys	30
Address Book	17	Using the camera	30
Call list	21	Camera icons and settings	31
Speed dial	21	Camera shortcuts	31
Voice mail	21	Transferring pictures	31
Voice control	22	Camera printing	32
Voice dialing	22	Pictures	32
Forwarding calls	23	PhotoDJ™ and VideoDJ™	32
More than one call	24	Themes	33
My numbers	25		

Entertainment	33	Timer, stopwatch and calculator	48
Music and video players	33	Password saver	48
Transferring music from a computer	35	Profiles	49
Radio	36	Time and date	49
Ringtones and melodies	37	Locks	50
MusicDJ™	37	Troubleshooting	51
Sound recorder	38	Common questions	51
Games	38	Error messages	53
Applications	38	Hearing Aid Compatibility	54
Connectivity	40	Hearing Aid Settings	54
Settings	40	Hearing Aid Compatibility Rating	55
Phone name	40	Important information	55
Using MEdia Net	40	Guidelines for Safe and Efficient Use	57
Bluetooth™ wireless technology	41	End User License Agreement	61
Using the USB cable	43	Limited Warranty	62
More features	45	FCC Statement	64
Alarms	45	Declaration of Conformity	64
Calendar	45	Index	65
Tasks	47		
Notes	47		

Sony Ericsson Z750a

UMTS 2100 GSM 900/1800/1900
GSM 850/900/1800/1900

This User guide is published by Sony Ericsson Mobile Communications AB or its local affiliated company, without any warranty. Improvements and changes to this User guide necessitated by typographical errors, inaccuracies of current information, or improvements to programs and/or equipment, may be made by Sony Ericsson Mobile Communications AB at any time and without notice. Such changes will, however, be incorporated into new editions of this User guide.

All rights reserved.

©Sony Ericsson Mobile Communications AB, 2007

Publication number: 1201-1059.1

Please note:

Some of the services in this User guide are not supported by all networks. *This also applies to the GSM International Emergency Number 112.*

Please contact your network operator or service provider if you are in doubt whether you can use a particular service or not.

Please read the *Guidelines for safe and efficient use* and the *Limited warranty* chapters before you use your phone.

Your phone has the capability to download, store and forward additional content, for example, ringtones. The use of such content may be restricted or prohibited by rights of third parties, including but not limited to restriction under applicable copyright laws. You, and not Sony Ericsson, are entirely responsible for additional content that you download to or forward from your phone. Prior to your use of any additional content, please verify that your intended use is properly licensed or is otherwise authorized. Sony Ericsson does not guarantee the accuracy, integrity or quality of any additional content or any other third party content. Under no

circumstances will Sony Ericsson be liable in any way for your improper use of additional content or other third party content.

Bluetooth is a trademark or registered trademark of Bluetooth SIG Inc. and any use of such mark by Sony Ericsson is under license.

The Liquid Identity logo, BestPic, PlayNow, MusicDJ, PhotoDJ, TrackID and VideoDJ are trademarks or registered trademarks of Sony Ericsson Mobile Communications AB.

Sony is a trademark of Sony Corporation.

Memory Stick Micro, M2, the Memory Stick logo and Sony are trademarks or registered trademarks of Sony Corporation.

Ericsson is a trademark or registered trademark of Telefonaktiebolaget LM Ericsson.

Adobe Photoshop Album Starter Edition is a trademark or registered trademark of Adobe Systems Incorporated.

ActiveSync, Microsoft, Windows, PowerPoint, Outlook and Vista are trademarks or registered trademarks of Microsoft Corporation in the US and other countries.

Media and SmartChip are trademarks or registered trademarks of ATT Mobility.

Yahoo! is a trademark or a registered trademark of Yahoo! Inc.

AOL and AIM are trademarks or registered trademarks of AOL LLC.

AT&T is a registered trademark of AT&T Corporation.

T9™ Text Input is a trademark or a registered trademark of Tegic Communications. T9™ Text Input is licensed under one or more of the following: U.S. Pat. Nos. 5,818,437, 5,953,541, 5,187,480, 5,945,928, and 6,011,554; Canadian Pat. No. 1,331,057, United Kingdom Pat. No. 2238414B; Hong Kong Standard Pat. No. HK0940329; Republic of Singapore Pat. No. 51383; Euro.Pat. No. 0 842 463(96927260.8) DE/DK, FI, FR, IT, NL, PT, ES, SE, GB; and additional patents are pending worldwide.

Java and all Java based trademarks and logos are trademarks or registered trademarks of Sun Microsystems, Inc. in the U.S. and other countries. End-user license agreement for Sun™ Java™ J2ME™.

Restrictions: Software is confidential copyrighted information of Sun and title to all copies is retained by Sun and/or its licensors. Customer shall not modify, decompile, disassemble, decrypt, extract, or otherwise reverse engineer Software. Software may not be leased, assigned, or sublicensed, in whole or in part.

Export Regulations: Software, including technical data, is subject to U.S. export control laws, including the U.S. Export Administration Act and its associated regulations, and may be subject to export or import regulations in other countries. Customer agrees to comply strictly with all such regulations and acknowledges that it has the responsibility to obtain licenses to export, re-export, or import Software. Software may not be downloaded, or otherwise exported or re-exported (i) into, or to a national or resident of, Cuba, Iraq, Iran, North Korea, Libya, Sudan, Syria (as such listing may be revised from time to time) or any country to which the U.S. has embargoed goods; or (ii) to anyone on the U.S. Treasury Department's list of Specially Designated Nations or the U.S. Commerce Department's Table of Denial Orders. Restricted Rights: Use, duplication or disclosure by the United States government is subject to the restrictions as set forth in the Rights in Technical Data and Computer Software Clauses in DFARS 252.227-7013(c) (1) (ii) and FAR 52.227-19(c) (2) as applicable.

Other product and company names mentioned herein may be the trademarks of their respective owners.

Any rights not expressly granted herein are reserved.

All illustrations are for illustration only and may not accurately depict the actual phone.

Instruction symbols

These symbols appear in the User guide.



Note



Tip



Warning



A service or function is network- or subscription-dependent. Contact your network operator for details.



Use a selection or navigation key to scroll and select.



Represents moving up on center navigation key.



Represents moving down on center navigation key.



Represents moving right on center navigation key.



Represents moving left on center navigation key.

Getting started

Assembly

When you register as a subscriber with AT&T, you get a SmartChip. The SmartChip keeps track of your phone number, the services included in your subscription, and your address book information, among other things.

Before you start using your phone, you need to insert a SmartChip and the battery.

To insert the SmartChip

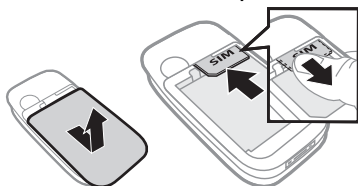

- 1 Remove the battery cover.
- 2 Slide the SmartChip into its holder with the gold colored contacts facing down.

To insert the battery

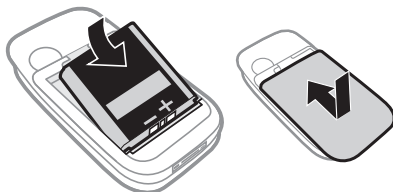

- 1 Insert the battery with the label side up and the connectors facing each other.
- 2 Close and slide the battery cover into place.

Turning on the phone

To turn on the phone

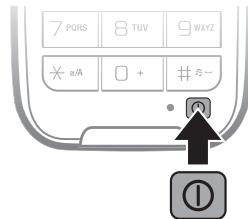

- 1 Press and hold down **Ⓜ**.
- 2 Select a mode:
 - Normal mode – full functionality.
 - Flight mode – limited functionality.

- 3 Enter your SmartChip PIN, if requested and select **OK**.
- 4 Select a language.
- 5 Select **Cont. > Yes** to use the setup wizard while settings are downloaded.

💡 *If you want to correct a mistake when you enter your PIN, press **C**.*

SmartChip

The SmartChip, which you get from AT&T, contains information about your subscription. Always turn off your phone and detach the charger before you insert or remove the SmartChip.

💡 *You can save contacts on the SmartChip before you remove it from your phone. See *To copy names and numbers to the SmartChip on page 18.**

PIN

You may need a PIN (Personal Identification Number) to activate the services in your phone. Your PIN is supplied by AT&T. Each PIN digit appears as *, unless it starts with emergency number digits, for example, 112 or 911. You can see and call an emergency number without entering a PIN.

! *If you enter the wrong PIN three times in a row, the SmartChip is blocked. See *SmartChip lock on page 50.**

Flight mode

You can use your phone in:

- **Normal mode** for full functionality.
- **Flight mode** with limited functionality. In **Flight mode**, network, radio and Bluetooth transceivers are turned off to prevent disturbance to sensitive equipment. You can, for example, play music, but not make calls in an airplane.

To view Flight mode menu options

- From standby select **Menu > Settings** and scroll to the **General** tab > **Flight mode** and select an option.

 You can use the **Bluetooth™** function in **Flight mode**.



Startup screen

The startup screen appears when you turn your phone on. See *Using pictures* on page 32.

Standby

After you have turned your phone on and entered your PIN, the name of the network operator appears. This view is called standby.

Help in your phone

Help and information are available in your phone. See *Navigation* on page 12.

To use the setup wizard

- From standby select **Menu > Settings > the General tab > Setup wizard**.
- Select an option.

To view information about functions

- Scroll to a function and select **Info**, if available. In some cases, **Info** appears under **Options**.

Charging the battery

The phone battery is partly charged when you buy it.

To charge the battery

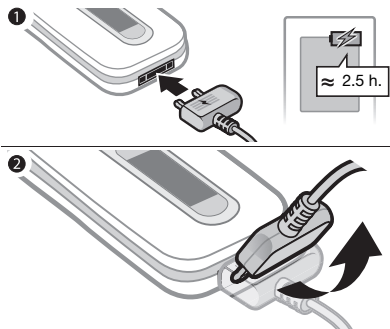

- Connect the charger to the phone. It takes approximately 2.5 hours to fully charge the battery. Press a key to view the screen.
- Remove the charger by tilting the plug upwards.

 You can use your phone while it is charging. You can charge the battery at any time and for more or less than 2.5 hours. You can interrupt the charging without damaging the battery.

Phone overview

- 1 Ear Speaker
- 2 Screen
- 3 MEdia Net™ key
- 4 Selection key
- 5 Call key
- 6 Camera key
- 7 C key (Clear)
- 8 Connector for charger, handsfree and USB cable
- 9 On/off key
- 10 Activity menu key
- 11 End key
- 12 Selection key
- 13 Navigation key
- 14 Light sensor

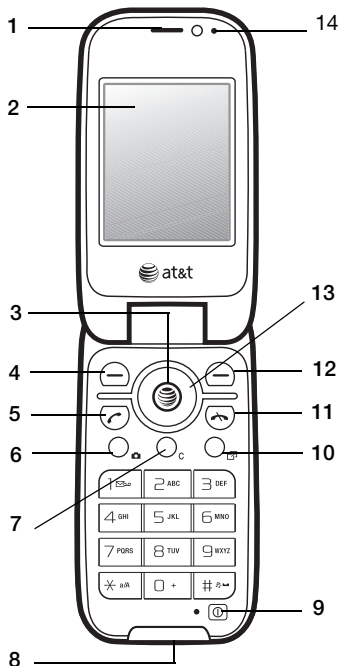

- 15 Play/pause key
- 16 Volume, digital zoom keys
- 17 Memory slot

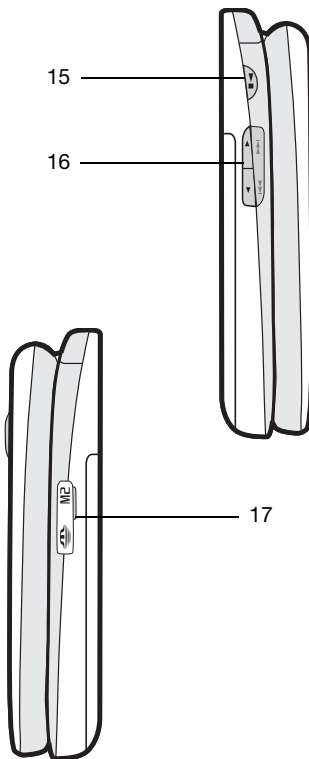

Menu overview



AT&T Music

Media player
Shop Music
MusicID
XM Radio
Music Videos
The Buzz
Community
Music Apps



MEdia Net



My Stuff

Camera album
Music
Pictures
Videos
Themes
Web pages
Games
Applications
Other



Messaging

Write new
Inbox
Mobile Email
IM
Call voicemail
Outbox
Drafts
Sent messages
Saved messages
Templates
Manage messages
Settings



AT&T Mall

Shop Tones
Shop Games
Shop Graphics
Shop Multimedia
Shop Applications
MEdia Net Home



Address Book

New contact
Myself



Recent Calls

All
Answered
Dialed
Missed



Cellular Video



Entertainment

Online services*
Media player
FM Radio
Games
VideoDJ™
PhotoDJ™
MusicDJ™
Remote control
Record sound

**Camera******Organizer**

Alarms
 Applications
 Calendar
 Tasks
 Notes
 Timer
 Stopwatch
 Calculator
 Password Saver

**Settings****

General
 Profiles
 Time & date
 Language
 Software Update***
 Voice control
 New events
 Shortcuts
 Flight mode
 Security
 Setup wizard
 Accessibility
 Phone status
 Master reset



Sounds & alerts
 Ring volume
 Ringtone
 Silent mode
 Increasing ring
 Vibrating alert
 Message alert
 Key sound



Display
 Wallpaper
 Themes
 Screen saver
 Clock size
 Brightness



Calls
 Speed dial
 Smart search
 Manage calls
 Forward calls
 Manage calls
 Time & cost*
 Show/Hide my no.
 Handsfree
 Open to answer



Connectivity*
 Bluetooth
 USB
 Phone name
 Network sharing
 Mobile networks*
 Internet settings
 Streaming settings
 Message settings
 Accessories

* Some menus are operator-, network- and subscription-dependent.

** You can use the navigation key to scroll between tabs in submenus. For more information, see Navigation on page 12.

*** Appears only during Foto session.

Navigation

The main menus are shown as icons. Some submenus include tabs.

To navigate the phone menus



- 1 From standby select **Menu**.
- 2 Use the navigation key to move through the menus.

To scroll between the tabs

- Scroll to a tab by pressing the navigation key left or right.

To select actions on the screen

- Select an action shown at the bottom of the screen by pressing the left or right selection key or the center navigation key.

To view options for an item

- Select **Options** to, for example, edit.

To return to standby

- Press .

To end a function

- Press .

To navigate your menu

- 1 From standby select **Menu**.
- 2 Use the navigation key to move up, down, left and right through the menus.







To delete items

- Press  to delete items such as numbers, letters, pictures and sounds.





Shortcuts

You can use keypad shortcuts to go directly to a menu. Menu numbering starts from the top left icon and moves across and then down row by row.

To go directly to a main menu

- From standby select **Menu** and press  - ,  -  or  - .

To use navigation key shortcuts

- From standby press , ,  or  to go directly to a function.

To edit a navigation key shortcut

- 1 From standby select **Menu > Settings > the General tab > Shortcuts.**
- 2 Scroll to an option and select **Edit.**
- 3 Scroll to a menu option and select **Shortc.**

Activity menu

The activity menu gives you quick access to certain functions.

To open the activity menu

- Press .

Activity menu tabs

- **New events** – missed calls and new messages.
- **Running apps** – applications that are running in the background.
- **My shortcuts** – quick access to your Camera, Bluetooth, Alarms, Cellular Video, Instant Messaging, Games, Applications or add your other favorite functions.
- **Internet** – quick access to MEdia Net and related functions.

My Stuff

Files such as pictures, sounds, themes, games and applications are saved in folders in the phone memory in **My Stuff**. You can also save files on a memory card.

- ! *You may have to purchase a memory card separately.*

Memory card

Your phone supports Memory Stick Micro™ (M2™) adding more storage space to your phone. It can also be used as a portable memory card with other compatible devices.

To insert a memory card

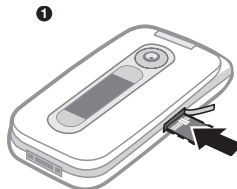

- Open the cover and insert the memory card with the gold colored contacts facing up.

To remove a memory card

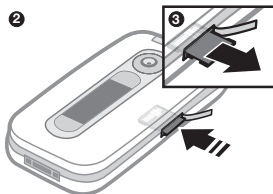

- Open the cover and press the edge of the memory card to release and remove it.

To view memory card options

- 1 From standby select **Menu > My Stuff > the On memory card tab.**
- 2 Select **Options.**

Handling files

You can move and copy files between your phone, a computer and a memory card. If a memory card is inserted, files are saved on the memory card first and then in the phone memory. Unrecognized files are saved in the **Other** folder.

You can create subfolders to move or copy files to. You can select one, several, or all the files in a folder at the same time for all folders except **Games** and **Applications.**

If the memory is full, delete some content to create space.

My stuff tabs

My Stuff is divided into three tabs, and icons indicate where the files are saved.

- **All files** – all content in the phone memory and on a memory card
- **On memory card** – all content on a memory card
- **In phone** – all content in the phone memory

To view information about files

- 1 From standby select **Menu > My Stuff.**
- 2 Find a file and select **Options > Information.**

To move a file in the my stuff

- 1 From standby select **Menu > My Stuff.**
- 2 Find a file and select **Options > Manage file > Move.**
- 3 Select an option.

To select more than one file in a folder

- 1 From standby select **Menu > My Stuff.**
- 2 Scroll to a folder and select **Open.**
- 3 Select a file.
- 4 Select **Options > Mark > Mark several.**
- 5 For each file you want to mark, scroll to the file and select **Mark.**

To delete a file from my stuff

- 1 From standby select **Menu > My Stuff.**
- 2 Find the file and press **(C).**

Phone language

You can select a language to use in your phone.

To change the phone language

- 1 From standby select **Menu > Settings > the General tab > Language > Phone language.**
- 2 Select an option.

Entering text

You can use multitap text input or T9™ Text Input **T9** to enter text. The T9 Text Input method uses a built-in dictionary.

To change text input method

- When you enter text, press and hold down **(*)**.

To shift between capitals and lower-case letters

- When you enter text, press **(⇐)**.

To enter numbers

- When you enter text, press and hold down **(0+)** – **(9)**.

To enter periods and commas

- When you enter text, press **(1)**.

To enter text using T9™ Text Input

- 1 From standby select, for example, **Menu > Messaging > Write new.**
- 2 If **T9** is not displayed, press and hold down **(*)** to change to T9 Text Input.
- 3 Press each key only once, even if the letter you want is not the first letter on the key. For example, to write the word “Jane”, press **(5)**, **(2)**, **(6)**, **(3)**. Write the whole word before looking at the suggestions.
- 4 Use **(⇐)** or **(⇓)** to view suggestions.
- 5 Press **(#→)** to accept a suggestion.

To enter text using multitap

- 1 From standby select, for example, **Menu > Messaging > Write new > Message.**
- 2 If **T9** is displayed, press and hold down **(*)** to change to multitap text input.
- 3 Press **(2)** – **(9)** repeatedly until the desired letter appears.
- 4 When a word is written, press **(#→)** to add a space.

To add words to the built-in dictionary

- 1 When you enter text using T9 Text Input, select **Options > Spell word.**
- 2 Write the word using multitap input and select **Insert.**

Calling

Making and receiving calls

You need to turn on your phone and be within range of a network.

To make a call



- 1 From standby enter a phone number (with international country code and area code, if applicable).
- 2 Press .

 You can call numbers from your address book and call list. See *Address Book* on page 17, and *Call list* on page 21. You can also use your voice to make calls. See *Voice control* on page 22.

To end a call

- Press .

To make international calls

- 1 From standby press  until a “+” sign appears.
- 2 Enter the country code, area code (without the first zero) and phone number.
- 3 Press .

To re-dial a number

- When **Retry?** appears select **Yes**.

 Do not hold your phone to your ear when waiting. When the call connects, your phone gives a loud signal.

To answer a call

- Press .



To reject a call

- Press .

To change the ear speaker volume during a call

- Press the volume key up or down.

To mute the microphone during a call



- 1 Press and hold down .
- 2 Press and hold down  again to resume.

To turn the loudspeaker on during a call

- Select **SpkrOn**.

 Do not hold your phone to your ear when using the loudspeaker. This could damage your hearing.

To view missed calls from standby

- Press **Calls** and scroll to the **Missed** tab or press  and scroll to the **New events** tab and select a number.
- Press  to open the call list.

Emergency calls

Your phone supports international emergency numbers, for example, 112 and 911. These numbers can normally be used to make emergency calls in any country, with or without the SmartChip inserted, if a 3G (UMTS) or GSM network is within range.

- ! *In some countries, other emergency numbers may also be promoted. AT&T may therefore have saved additional local emergency numbers on the SmartChip.*

To make an emergency call

- From standby enter 112 (the international emergency number) and press .

To view your local emergency numbers

- From standby select **Menu > Address Book**.
- Scroll to **New contact** and select **Options > Special numbers > Emergency nos.**

Address Book

You can save names, phone numbers and personal information in your **Address Book**. Information can be saved in the phone memory or on the SmartChip.

Default contact

You can choose which contact information is shown as default. If **Phone contacts** is selected as default, your contacts show all the information saved in **Address Book**. If you select **SmartChip contacts** as default, your contacts show names and numbers saved on the SmartChip.

To select default contacts

- From standby select **Menu > Address Book**.
- Scroll to **New contact** and select **Options > Advanced > Default contacts**.
- Select an option.

Phone contacts

Phone contacts can contain names, phone numbers and personal information. They are saved in the phone memory.

To add a phone contact

- From standby select **Menu > Address Book**.
- Scroll to **New contact** and select **Add**.
- Enter the name and select **OK**.
- Enter the number and select **OK**.
- Select a number option.
- Scroll between tabs and select the fields to add information.
- Select **Save**.

Calling contacts

To call a phone contact

- From standby select **Menu > Address Book**.
- Scroll to a contact and press .

- To go directly to a contact, from standby press and hold down (2) – (9).

To call a SmartChip contact from phone contacts

- 1 From standby select Menu > Address Book.
- 2 Scroll to New contact and select Options > SmartChip contacts.
- 3 Scroll to a contact and press ↵.

To call with Smart search

- 1 From standby press and hold down (1) – (9) to enter a contact name or a phone number. All entries which match the sequence of digits or letters are shown in a list.
- 2 Scroll to a contact or a phone number and press ↵.

To turn Smart search on or off

- 1 From standby select Menu > Settings > the Calls tab > Smart search.
- 2 Select an option.

Editing contacts

To add information to a phone contact

- 1 From standby select Menu > Address Book.
- 2 Scroll to a contact and select Options > Edit contact.

- 3 Scroll between the tabs and select Add.
- 4 Select an option and an item to add.
- 5 Select Save.

- If your subscription supports Calling Line Identification (CLI) service, you can assign personal ringtones to contacts.

To copy names and numbers to the SmartChip

- 1 From standby select Menu > Address Book.
- 2 Scroll to New contact and select Options > Advanced > Copy to SmartChip.
- 3 Select an option.

To automatically save names and phone numbers on the SmartChip card

- 1 From standby select Menu > Address Book.
- 2 Scroll to New contact and select Options > Advanced > Auto save on SmartChip.
- 3 Select an option.

To save contacts on a memory card

- 1 From standby select Menu > Address Book.
- 2 Scroll to New contact and select Options > Advanced > Back up to m. card.

SmartChip contacts

SmartChip contacts can contain names and numbers only. They are saved on the SmartChip.

To add a SmartChip contact

- 1 From standby select **Menu > Address Book**.
- 2 Scroll to **New contact** and select **Add**.
- 3 Enter the name and select **OK**.
- 4 Enter the number and select **OK**.
- 5 Select a number option and add more information, if available.
- 6 Select **Save**.

! *When you copy all contacts from your phone to the SmartChip, all existing SmartChip information is replaced.*

To call a SmartChip contact

- 1 From standby select **Menu > Address Book**.
- 2 Scroll to a contact and press **↵**.

To copy names and numbers to phone contacts

- 1 From standby select **Menu > Address Book**.
- 2 Scroll to **New contact** and select **Options > Advanced > Copy from SmartChip**.
- 3 Select an option.

Deleting contacts

To delete a contact

- 1 From standby select **Menu > Address Book**.
- 2 Scroll to a contact and press **(C)**.

To delete all phone contacts

- 1 From standby select **Menu > Address Book**.
- 2 Scroll to **New contact** and select **Options > Advanced > Delete all contacts**.

Sending contacts

To send a contact

- 1 From standby select **Menu > Address Book**.
- 2 Scroll to a contact and select **Options > Send contact**.
- 3 Select a transfer method.

! *Make sure the receiving device supports the transfer method you select.*

Sorting contacts

To select the sort order for contacts

- 1 From standby select **Menu > Address Book**.
- 2 Scroll to **New contact** and select **Options > Advanced > Sort order**.
- 3 Select an option.

Memory status

The number of contacts you can save in your phone or on the SmartChip depends on available memory.

To view memory status

- 1 From standby select **Menu** > **Address Book**.
- 2 Scroll to **Myself** and select **Options** > **Advanced** > **Memory status**.

Myself

You can enter information about yourself and, for example, send your business card.

To enter Myself information

- 1 From standby select **Menu** > **Address Book**.
- 2 Scroll to **Myself** and select **Open**.
- 3 Scroll to an option and edit the information.
- 4 Select **Save**.

To add your own business card

- 1 From standby select **Menu** > **Address Book**.
- 2 Scroll to **Myself** and select **Open**.
- 3 Scroll to **My contact info** and select **Add** > **Create new**.
- 4 Scroll between tabs and select the fields to add information.
- 5 Enter the information and select **Save**.

 To enter a symbol select **Options** > **Add symbol** > **Insert**.

To send your business card

- 1 From standby select **Menu** > **Address Book**.
- 2 Scroll to **Myself** and select **Open**.
- 3 Scroll to **My contact info** and select **Send**.
- 4 Select a transfer method.

 Make sure the receiving device supports the transfer method you select.

Groups

You can create a group of phone numbers and email addresses from **Phone contacts** to send messages to. See *Messaging* on page 26. You can also use groups (with phone numbers) when you create accepted callers lists. See *Accept calls* on page 25.

To create a group of numbers and email addresses



- 1 From standby select **Menu** > **Address Book**.
- 2 Scroll to **New contact** and select **Options** > **Groups**.
- 3 Scroll to **New group** and select **Add**.
- 4 Enter a name for the group and select **Cont**.
- 5 Scroll to **New** and select **Add**.

- 6 For each contact phone number or email address you want to mark, scroll to it and select **Mark**.
- 7 Select **Cont. > Done**.

Call list

You can view information about recent calls.

To call a number from the call list

- 1 From standby press  and scroll to a tab.
- 2 Scroll to a name or a number and press .

To add a call list number to contacts

- 1 From standby press  and scroll to a tab.
- 2 Scroll to the number and select **Save**.
- 3 Select **New contact** to create a new contact or select an existing contact to add the number to.

To clear the call list

- 1 From standby press .
- 2 Scroll to the **All** tab and select **Options > Delete all**.

Speed dial

Speed dialing lets you select nine contacts that you can dial quickly. The contacts can be saved in positions 1-9.

To add contacts to speed dial numbers

- 1 From standby select **Menu > Address Book**.
- 2 Scroll to **New contact** and select **Options > Speed dial**.
- 3 Scroll to a position number and select **Add**.
- 4 Select a contact.

To speed dial

- From standby enter the position number and press .

Voicemail

If your subscription includes an answering service, callers can leave a voicemail message when you cannot answer a call.

To enter your voicemail number

- 1 From standby select **Menu > Messaging > Settings > Voicemail number**.
- 2 Enter the number and select **OK**.

To call your voicemail service

- From standby press and hold down  **1**.

Voice control

By creating voice commands you can:

- Voice dial – call someone by saying their name
- Activate voice dialing by saying a “magic word”
- Answer and reject calls when you use a handsfree

To record a voice command to be used for voice dialing

- 1 From standby select **Menu > Settings > the General tab > Voice control > Voice dialing > Activate**.
- 2 Select **Yes > New voice command** and select a contact. If the contact has more than one number, select the number to add the voice command to.
- 3 Record a voice command such as “John mobile”.
- 4 Follow the instructions that appear. Wait for the tone and say the command to record. The voice command is played back to you.
- 5 If the recording sounds OK, select **Yes**. If not, select **No** and repeat steps 3 and 4.

! *Voice commands are saved in the phone memory only. They cannot be used in another phone.*

To rerecord a voice command

- 1 From standby select **Menu > Settings > the General tab > Voice control > Voice dialing > Edit names**.
- 2 Scroll to a command and select **Options > Replace voice**.
- 3 Wait for the tone and say the command.

Voice dialing

You can call a contact by saying the name.

To voice dial

- 1 From standby press and hold down a volume key.
- 2 Wait for the tone and say a recorded name, for example “John mobile”. The name is played back to you and the call is connected.

To make a call with a handsfree

- Press the handsfree key.

The magic word

You can record and use a voice command as a magic word to activate voice dialing without pressing any keys. Your handsfree must be connected to your phone when using the magic word.

! *You should choose a long, unusual word or phrase that can easily be distinguished from ordinary background speech. Bluetooth handsfree does not support this feature.*

To activate and record the magic word

- 1 From standby select **Menu > Settings > the General tab > Voice control > Magic word > Activate**.
- 2 Follow the instructions that appear and select **Cont.** Wait for the tone and say the magic word.
- 3 Select **Yes** to accept or **No** for a new recording.
- 4 Follow the instructions that appear and select **Cont.**
- 5 Select where your magic word is to be activated.

To make a call using the magic word

- 1 Say the magic word.
- 2 Wait for the tone and say a voice command.

Voice answering

When you use a handsfree, you can answer or reject incoming calls with your voice.

To activate voice answering and record voice answer commands

- 1 From standby select **Menu > Settings > the General tab > Voice control > Voice answer > Activate**.
- 2 Follow the instructions that appear and select **Cont.** Wait for the tone and say “Answer”, or another word.

- 3 Select **Yes** to accept or **No** for a new recording.
- 4 Follow the instructions that appear and select **Cont.** Wait for the tone and say “Busy”, or another word.
- 5 Select **Yes** to accept or **No** for a new recording.
- 6 Follow the instructions that appear and select **Cont.**
- 7 Select where your voice answering is to be activated.

To answer a call using voice commands

- Say “Answer”.

To reject a call using voice commands

- Say “Busy”.

Forwarding calls

You can forward calls, for example, to an answering service.

To forward calls

- 1 From standby select **Menu > Settings > the Calls tab > Forward calls**.
- 2 Select a call type and a forward option.
- 3 Select **Activate**.
- 4 Enter the number to forward calls to and select **OK**.



More than one call

You can handle more than one call at a time. For example, you can put an ongoing call on hold, while you make or answer a second call. You can also switch between the two calls. You cannot answer a third call without ending one of the first two calls.

Call waiting

When call waiting is used, you hear a beep if you receive a second call.

To activate call waiting

- From standby select **Menu > Settings > the Calls tab > Manage calls > Call waiting > Activate.**

To make a second call

- 1 During the call, select **Options > Hold.** This puts the ongoing call on hold.
- 2 Select **Options > Add call.**
- 3 Enter the number to call and press **↵**.

To answer a second call

- During the call, press **↵**. This puts the ongoing call on hold.

To reject a second call

- During the call, press **↵** and continue with the ongoing call.

To end an ongoing call and answer a second call

- During the call, select **Replace active call.**

Handling two voice calls

You can have calls ongoing and on hold at the same time.

To switch between two calls

- During the call, press **↵**.

To join two calls

- During the call, select **Options > Join calls.**

To end an ongoing call and return to the call on hold

- First press **↵** and then **↵**.

Receiving a third voice call

You cannot answer a third call without ending one of the first two calls or joining them.



Conference calls

With a conference call, you can have a joint conversation with up to five people.

To add a new participant

- 1 During the call, select **Options > Hold.** This puts the joined calls on hold.
- 2 Select **Options > Add call.**
- 3 Enter the number to call and press **↵**.
- 4 Select **Options > Join calls** to add the new participant.
- 5 Repeat this task to add more participants.

To release a participant

- 1 Select **Options > Release party**.
- 2 Select the participant to release.

To have a private conversation

- 1 During the call, select **Options > Talk to** and select the participant to talk to.
- 2 To resume the conference call, select **Options > Join calls**.

My numbers

You can view, add and edit your own phone numbers.

To check your phone numbers

- 1 From standby select **Menu > Address Book**.
- 2 Scroll to **New contact** and select **Options > Special numbers > My numbers**.
- 3 Select an option.

Accept calls

You can choose to receive calls from certain phone numbers only.

To add numbers to the accepted callers list

- 1 From standby select **Menu > Settings > the Calls tab > Manage calls > Accept calls > Only from list**.
- 2 Scroll to **New** and select **Add**.
- 3 Select a contact or **Groups**.

 See **Groups** on page 20.

To accept all calls

- From standby select **Menu > Settings > the Calls tab > Manage calls > Accept calls > All callers**.

Fixed dialing

Fixed dialing allows calls to be made only to certain numbers saved on the SmartChip. The fixed numbers are protected by your PIN2.

Partial numbers can be saved. For example, saving 0123456 allows calls to be made to all numbers starting with 0123456.

 *When fixed dialing is used, you cannot view or manage any phone numbers saved on the SmartChip but you can still call the international emergency number, 112.*

 *When fixed dialing is activated, you may not be able to access MEdia Net, send MMS messages, or use applications that require a data connection.*

To use fixed dialing

- 1 From standby select **Menu > Address Book**.
- 2 Scroll to **New contact** and select **Options > Special numbers > Fixed dialing > Activate**.

- 3 Enter your PIN2 and select **OK**.
- 4 Select **OK** again to confirm.

To save a fixed number

- 1 From standby select **Menu > Address Book**.
- 2 Scroll to **New contact** and select **Options > Special numbers > Fixed dialing > Fixed numbers > New number**.
- 3 Enter the information and select **Save**.

Showing or hiding your phone number

You can select to show or hide your phone number when you make a call.

To hide your phone number

- 1 From standby select **Menu > Settings > the Calls tab > Show/Hide my no.**
- 2 Select **Hide number**.

Open to answer

You can set the phone to answer calls when you open the phone.

To turn Open to answer on

- 1 From standby select **Menu > Settings > the Calls tab > Open to answer**.
- 2 Select **On**.

Messaging

Your phone supports various messaging services. Contact your service provider about the services you can use, or for more information see www.sonyericsson.com/support.

-  *If there is no memory available, you must delete messages or email messages before you can receive new ones.*

Text and multimedia messaging

Text messages can contain pictures, sound effects, animations, and melodies. You can also create and use templates for your messages.



When sending messages, the phone selects the best method (as a text or picture message) for sending the message.

-  *If you send a message to a group, you will be charged for each member.*

Writing and sending messages

For more information about entering letters ➤ **15 Entering text**.

To write and send a message

- 1 From standby select **Menu**
> **Messaging** > **Write new** > **Message**.
- 2 Enter text.
- 3 Scroll  to use toolbar options.
- 4 Scroll  or  to select an option:
 - **Add picture**
 - **Add animation**
 - **Add video**
 - **Add sound**
 - **Camera**
 - **Record sound**
- 5 When ready to send, select **Continue**.
- 6 Select an option:
 - **Enter Email Address** to send the message to an email address.
 - **Enter phone number** to send the message to a contact not in the Address Book.
 - **Addr. Book lookup** to send the message to a phone number or email address.

To copy and paste text in a message

- 1 When writing your message, select **Options** > **Copy & paste**.
- 2 Select **Copy all** or **Mark & copy**.
- 3 Scroll to and mark the text in your message. > **Mark**, then highlight text using navigation keys.
- 4 To insert copied text, select **Options** > **Copy & paste** > **Paste**.

To set the message options

- 1 From standby select **Menu**
> **Messaging** > **Settings** > the **Message settings** tab.
- 2 Scroll to and select an option.

Receiving text messages

You are notified when you receive a message. Received messages are saved in the Inbox.

To view a message from standby

- If pop-up is set, follow the instructions on the screen. If not, you can locate the message **Menu** > **Messaging** > **Inbox**.

To call a number in a message

- Select the phone number displayed in the message and select **Use** > **Call**.

Send Options**To select send options**

- 1 When the message is ready and a recipient is selected, select **Options**:
 - **Add recipient** to add another recipient.
 - **Edit recipients** to edit and add recipients.
 - **Advanced** for more send options.
- 2 Scroll to an option and select **Edit**.

Templates for multimedia messages

Add a new template or use a pre-defined template.

To add a template

- 1 From standby select **Menu**
> **Messaging** > **Templates** > **New template**.
- 2 Select an option.
- 3 Insert text. Press  to add items.
- 4 Select **Save**, enter a title and select **OK**.

Saving and deleting messages

Received messages are saved in the phone memory. When the phone memory is full, delete messages or move them to the SmartChip.

To save a message on the SmartChip

- 1 From standby select **Menu**
> **Messaging** and select a message folder.
- 2 Scroll to a message and select **Options**
> **Save message**.

To save an item in a message

- 1 When reading a message, select the item.
- 2 Select an option.

To save several messages

- 1 From standby select **Menu**
> **Messaging** and select a message folder.

- 2 Scroll to and select a message.
- 3 Select **Options** > **Mark several**.
- 4 Scroll to and select the messages.
- 5 Select **Options** > **Saved messages** to save messages.

To view a message from the inbox

- 1 From standby select **Menu**
> **Messaging** > **Inbox**.
- 2 Scroll to the message and select **View**.

To delete a message

- 1 From standby select **Menu**
> **Messaging**.
- 2 Select a message folder.
- 3 Select the message and press .

To delete several messages

- 1 From standby select **Menu**
> **Messaging** and select a folder.
- 2 Scroll to and select a message.
- 3 Select **Options** > **Mark several**.
- 4 Scroll to and select the messages.
- 5 Select **Options** > **Delete Messages** to delete messages.

Voice messages

Send and receive a sound recording as a voice message.



The sender and receiver must have subscriptions supporting multimedia messaging.

To record and send a voice message

- 1 From standby select **Menu**
> **Messaging** > **Write new** > **Voice message**.
- 2 Record your message > **Stop**.
- 3 > **Send** to send the message.
- 4 Select > **Enter phone number** to enter the recipient's number or > **Addr. Book lookup**, or select from the last used recipients list. > **Send**.

Mobile Email

Check your AT&T Yahoo!, Yahoo! Mail, AOL™, Windows™ Live Mail, AIM™ and BellSouth™ accounts quickly and easily.

Before using **Mobile Email**, make sure your AT&T account supports a data plan and that you have your email account settings available.

- 1 From standby select **Menu**
> **Messaging** > **Mobile Email**.
- 2 Select the provider you want to use. Follow the prompts to enter your settings.
- 3 Select **Sign In**. Your account is now ready to send and receive email messages.

Receiving voice messages

When you receive an automatically downloaded voice message, it appears on the screen.

If **New events** is set to **Pop-up**, you are asked if you want to listen to the voice message. > **Yes** to play the message now or > **No** to play it later. Press to close the message. To play the message later, from standby > **Messaging** > **Inbox** > **View**.

Instant Messaging (IM)

Connect and log in to the IM server to communicate online with your family and friends. If your subscription supports instant messaging and presence services, you can send and receive messages and see contact status when they are online.

 *Contact AT&T for more information.*

To set the phone for first-time use

- 1 From standby select **Menu**
> **Messaging** > **IM**.
- 2 Select **IM community** > **IM**.
Sign into the IM community you want to access.

 After signing into an IM community, its name replaces IM in the menu.

To sign into IM after set up

- 1 From standby select **Menu**
> **Messaging**.
- 2 Select IM community > **Sign In**.
- 3 Enter your password, if needed.
- 4 Press **Sign In**.

To add a contact to the list

- 1 From standby select **Menu**
> **Messaging**.
- 2 Select a buddy.
- 3 Select **Send IM**.
- 4 Type your message and select **Send**.

 You can also continue a chat conversation from the **Conversations** tab.

Status

Show your status to your contacts only or show it to all users on the IM server.

To set status

- 1 From standby select **Menu**
> **Messaging** > **IM** > **My status** tab.
- 2 Select an option.

Imaging

Camera and video recorder

You can take pictures and record video clips to view, save or send.

Viewfinder and camera keys

The screen is your viewfinder when you use the camera.

Using the camera

To activate the camera



- From standby select **Menu** > **Camera** or press the camera key.

To take a picture

- 1 Activate the camera.
- 2 Press  to take a picture.
- 3 The picture is automatically saved in the phone memory.

 Do not record with a strong light source in the background. Use a support or the self-timer to avoid a blurred picture.

To record a video clip

- 1 Activate the camera and use the navigation key to scroll to .
- 2 Press  fully down to start recording.

To stop recording

- 1 Press .
- 2 The video clip is automatically saved in the phone memory.

To use zoom (video only)

- Press the navigation key up or down.

To adjust brightness

- Press the volume keys up or down.

To view pictures and video clips

- 1 Activate the camera > Options > View all pictures.
- 2 Scroll to the item.
- 3 To view a video clip, press the center navigation key.

To improve a picture with Photo fix

- 1 Activate the camera and take a picture.
- 2 Select Options > Photo fix > OK.





Camera icons and settings

Icons on the screen inform what the current setting is. More camera settings are available in **Options**.

To change settings

- Activate the camera > Options. Select the option you want to change.

Camera shortcuts

Key	Shortcut
	Camera: Shoot mode Video: Video size
	Video: Night mode
	Self-timer
	Camera key guide

Transferring pictures

Transfer to and from your computer

You can use Bluetooth™ wireless technology and the USB cable to transfer pictures and video clips between your computer and phone. See *Bluetooth™ wireless technology* on page 41 and *Using the USB cable* on page 43 for more information.

You can view, enhance and organize your pictures and video clips on your computer by installing the *Adobe™ Photoshop™ Album Starter Edition* or the *Sony Ericsson Media Manager*. These are available for download at www.sonyericsson.com/support.

To send a picture or video clip

- 1 From standby select **Menu**
> **My Stuff** > **Camera album**.
- 2 Scroll to an item and select **Options**
> **Send**.
- 3 Select a transfer method.

! *Make sure the receiving device supports the transfer method you select.*

To receive a picture or video clip

- Follow the instructions that appear.

Camera printing

You can print camera pictures using the USB cable connected to a compatible printer.

! *You can also print using a Bluetooth compatible printer.*

To print camera pictures using the USB cable

- 1 Connect the USB cable to the phone.
- 2 Connect the USB cable to the printer.
- 3 From standby select **Menu**
> **My Stuff** > **Camera album**.
- 4 Scroll to a picture.
- 5 Select **Options** > **Print**.
- 6 Wait for feedback in the phone and select **OK**.
- 7 Enter printer settings, if required and select **Print**.

! *You should disconnect and re-connect the USB cable if there is a printer error.*

Pictures

You can view, add, edit or delete pictures in **My Stuff**.

Using pictures

You can add a picture to a contact, use it during phone startup, as a wallpaper in standby or as a screen saver.

To use pictures

- 1 From standby select **My Stuff**
> **Camera album**.
- 2 Scroll to a picture. Select **View**.
- 3 Select **Options** > **Use as**.

PhotoDJ™ and VideoDJ™

You can edit pictures and video clips.

To edit and save a picture

- 1 From standby select **My Stuff**
> **Camera album**.
- 2 Scroll to a picture and select **View**.
- 3 Select **Options** > **Edit in PhotoDJ™**.
- 4 Edit the picture.
- 5 Select **Options** > **Save**.

To edit and save a video clip

- 1 From standby select **Menu** > **Entertainment** > **VideoDJ™**.
- 2 Press **Add** > **Video clip** and select the video clip you want to edit.
- 3 Press **Edit** to edit the video clip.
- 4 Select **Options** > **Save**.

To trim a video clip

- 1 From standby select **Menu** > **My Stuff** > **Videos**.
- 2 Scroll to a video clip and select **Options** > **VideoDJ™** > **Edit** > **Trim**.
- 3 Select **Set** to set the starting point and select **Start**.
- 4 Select **Set** to set the ending point and select **End**.
- 5 Select **Trim** > **Options** > **Save**.

Themes

You can change the appearance of the screen through items such as colors and wallpaper. You can also create new themes and download them. For more information, go to www.sonyericsson.com/support.

To set a theme

- 1 From standby select **Menu** > **My Stuff**.
- 2 Scroll to **Themes** and select **Open**.
- 3 Scroll to a theme and select **Set**.

Entertainment

 To navigate your media see *Navigation* on page 12.

Stereo portable handsfree

 Headphones shown in the illustration are not included in the box.

To use the handsfree

- Connect the portable handsfree. Music stops when you receive a call and resumes when the call has ended.

Music and video players**To play music**

- 1 From standby select **Menu** > **AT&T Music** > **Media player** > **Music**.
- 2 Scroll to a title and select **Play**.

To play videos

- 1 From standby select Menu > Entertainment > Media player > Video.
- 2 Scroll to a title and select Play.

Music and video controls**To stop playing music**

- Press the center navigation key.

To resume playing music

- Press the center navigation key.

To change the volume

- When you listen to music, press the volume keys up or down.

To move between tracks

- When you listen to music, press ⏪ or ⏩.

To fast forward and rewind

- When you listen to music, press and hold down ⏪ or ⏩.

To return to the player menus

- Select Back.

To return to the players

- Select Options > Resume.

To exit the player menus

- Press and hold down ⏏.

To send music

- 1 From standby select Menu > AT&T Music > Media player > Music.
- 2 Scroll to a title and select Options > Send.
- 3 Select a transfer method.

- ! **Make sure the receiving device supports the transfer method you select.**

To receive music

- Follow the instructions that appear.

Browsing files

Music and video files are saved and categorized.

- **Artist** – list tracks you have transferred using Media Manager.
- **Albums** – list music tracks by album in your phone and on a memory card.
- **Tracks** – list all music tracks in your phone and on a memory card.
- **Audio books** – list audio books you have transferred from your computer.
- **Playlists** – create own lists of tracks.
- **Video** – list all video clips in your phone or on a memory card.

Playlists

You can create playlists to organize files. You can sort the files by artist or title. Files can be added to more than one playlist.

Deleting a playlist, or a file from a playlist, does not delete the file from the memory, just the reference to the file.

To create a playlist

- 1 From standby select **Menu** > **AT&T Music** > **Media player** > **Music** > **Playlists**.
- 2 Scroll to **New playlist** and select **Add**.
- 3 Enter a name and select **OK**.
- 4 Scroll to a track and select **Mark**.
- 5 Select **Add** to add the track to the playlist.

To add files to a playlist

- 1 From standby select **Menu** > **AT&T Music** > **Media player** > **Music** > **Playlists**.
- 2 Scroll to the playlist and select **Open**.
- 3 Select **Options** > **Add music**.
- 4 Scroll to a track and select **Mark**.
- 5 Select **Add** to add the track to the playlist.

To remove tracks from a playlist

- 1 From standby select **Menu** > **AT&T Music** > **Media player** > **Music** > **Playlists**.
- 2 Scroll to a playlist and select **Open**.
- 3 Scroll to the track and press **(C)**.

To delete a playlist

- 1 From standby select **Menu** > **AT&T Music** > **Media player** > **Music** > **Playlists**.
- 2 Scroll to a playlist and press **(C)**.

To view information about a track

- Scroll to a track and select **Options** > **Information**.

Transferring music from a computer

Use *Sony Ericsson Media Manager* or *Window® Explorer* to transfer music from CDs, your computer, or music purchased from the Internet to the phone memory or a memory stick. *Sony Ericsson Media Manager* is available for download at www.sonyericsson.com/support.

For information on transferring files using *Windows® Explorer*, see *Using the USB cable* on page 43.

Before you use Media Manager

You need one of these operating systems to use *Media Manager* on your computer:

- Windows Vista™ (32-bit and 64-bit versions of: Ultimate, Enterprise, Business, Home Premium, Home Basic)
- Windows XP (Pro or Home)

To use Media Manager

- 1 Connect the phone to a computer with a USB cable.
- 2 **Computer:** Start/Programs/ Sony Ericsson/Media Manager.
- 3 **Phone:** Select **Mass storage** > **Menu** > **Settings** > the **Connectivity** tab > **USB** > **USB default mode** > **Mass storage**. The phone will shut down in this mode but will restart again when it is disconnected from the USB cable.

! *Do not remove the USB cable from your phone or computer during transfer, as this may corrupt the memory card or the phone memory.*

- 4 For safe disconnection of the USB cable in mass storage mode, right-click the removable disk icon in *Windows Explorer* and select *Eject*. See *Using the USB cable* on page 43. For details on transferring music, refer to *Media Manager Help*. Click (?) in the top right corner of the *Media Manager* window.

Online music and video clips

You can view video clips and listen to music by streaming them to your phone from the Internet. If settings are not already in your phone, see *Settings* on page 40. For more information, contact your network operator or go to www.sonyericsson.com/support.

Radio

! *Do not use your phone as a radio in places where this is prohibited.*

To listen to the radio

- 1 Connect the handsfree to the phone.

• *Handsfree is sold separately.*

- 2 From standby select **Menu** > **Entertainment** > **FM Radio**.

To change the volume

- When the radio is playing, press the volume keys up or down.

To automatically search for channels

- When the radio is playing, select **Search**.

To manually search for channels

- When the radio is playing, press **⏪** or **⏩**.

To switch between preset channels

- When the radio is playing, press **⏪** or **⏩**.

Saving channels

You can save up to 20 preset channels.

To save channels

- When you have found a radio channel select **Options** > **Save**.

To select saved channels

- 1 From standby select **Menu** > **FM Radio** > **Options** > **Channels**.
- 2 Select a radio channel.

To save channels in positions 1 to 10

- When you have found a radio channel, press and hold down **(0+)** – **(9)**.

To select channels saved in positions 1 to 10

- When the radio is playing, press **(0+)** – **(9)**.

Ringtones and melodies

To set a ringtone

- 1 From standby select **Menu** > **Settings** > the **Sounds & alerts** tab > **Ringtone**.
- 2 Find and select a ringtone.

To set the ringtone volume

- 1 From standby select **Menu** > **Settings** > the **Sounds & alerts** tab > **Ring volume**.
- 2 Press **(+)** or **(-)** to change the volume.
- 3 Select **Save**.

To turn the ringtone off

- From standby press and hold down **(#-*)**.

! *All signals except the alarm signal are affected.*

To set the vibrating alert

- 1 From standby select **Menu** > **Settings** > the **Sounds & alerts** tab > **Vibrating alert**.
- 2 Select an option.

To send a ringtone

- 1 From standby select **Menu** > **My Stuff**.
- 2 Scroll to **Music** and select **Open**.
- 3 Scroll to a ringtone and select **Options** > **Send**.
- 4 Select a transfer method.

! *Make sure the receiving device supports the transfer method you select.*

To receive a ringtone





- Follow the instructions that appear.

! *You are not allowed to exchange some copyright-protected material. A protected file has a  icon.*

MusicDJ™

You can compose and edit your own melodies to use as ringtones. A melody consists of four types of tracks – **Drums**, **Basses**, **Chords**, and **Accents**. A track contains a number of music blocks. The blocks consist of pre-arranged sounds with different characteristics. The blocks are grouped into **Intro**, **Verse**, **Chorus**, and **Break**. You compose a melody by adding music blocks to the tracks.

To compose a melody

- 1 From standby select **Menu**
> **Entertainment** > **MusicDJ™**.
- 2 Select to **Insert**, **Copy** or **Paste** blocks.
- 3 Use , ,  or  to scroll between the blocks.
- 4 Select **Options** > **Save melody**.

To send a melody

- 1 From standby select **Menu** > **My Stuff**.
- 2 Scroll to **Music** and select **Open**.
- 3 Find and select a melody and select **Options** > **Send**.
- 4 Select a transfer method.

- ! *Make sure the receiving device supports the transfer method you select.*

To receive a melody

- Follow the instructions that appear.
- ! *You cannot send a polyphonic melody or MP3 file in a text message.*

Sound recorder

You can record a voice memo or a call. Recorded sounds can also be set as ringtones.

- ! *In some countries or states it is required by law that you inform the other person before recording the call.*

To record a sound

- From standby select **Menu**
> **Entertainment** > **Record sound**
> **Record**.

To listen to a recording

- 1 From standby select **Menu** > **My Stuff**.
- 2 Scroll to **Music** and select **Open**.
- 3 Scroll to a recording and select **Play**.

Games

Your phone contains several games. You can also download games. Help texts are available for most games.

To start a game

- 1 From standby select **Menu** > **My Stuff**
> **Games**.
- 2 Select a game.

To end a game

- Press .

Gaming control

The keys on your phone can be used for different gaming control functions.

Applications

You can download and run Java applications. You can also view information or set different permissions.

Before you use Java™ applications
If settings are not already entered in your phone, see *Settings* on page 40.

To select a Java application

- 1 From standby select **Menu > My Stuff > Applications**.
- 2 Select an application.

To view information about a Java application

- 1 From standby select **Menu > My Stuff > Applications**.
- 2 Scroll to an application and select **Options > Information**.

To set permissions for a Java application

- 1 From standby select **Menu > My Stuff > Applications**.
- 2 Scroll to an application and select **Options > Permissions**.
- 3 Set permissions.

Java application screen size

Some Java applications are designed for a specific screen size. For more information, contact the application vendor.

To set the screen size for a Java application

- 1 From standby select **Menu > My Stuff > Applications**.
- 2 Scroll to an application and select **Options > Screen size**.
- 3 Select an option.

Internet profiles for Java applications

Some Java applications need to connect to the Internet to receive information. Most Java applications use the same Internet settings as your Web browser.

Connectivity

Settings

Before you use the Internet, Java, multimedia messaging, and email you need to have settings in your phone.

If settings are not already entered, you can download settings using the setup wizard or by going to www.sonyericsson.com/support.

To download settings using a computer

- 1 Go to www.sonyericsson.com/support.
- 2 Follow the instructions on the screen.

Phone name

You can enter a name for your phone to be shown to other devices.

To enter a phone name

- 1 From standby select **Menu > Settings > The Connectivity tab > Phone name**.
- 2 Enter the phone name and select **OK**.

Using MEdia Net

You can use the MEdia Net to access online services.

To start browsing

- 1 From standby select **Menu > MEdia Net** or press the center navigation key.
- 2 Select **Options > Go to**.
- 3 Select an option.

To exit the browser

- When you browse the Internet, select **Options > Exit browser**.

To make a call while browsing

- When you browse the Internet press **↵**.

To save an item from a Web page

- 1 When you browse the Internet, select an item.
- 2 Select **Options > Tools** and save the item.

To find text on a Web page

- 1 When you browse the Internet, select **Options > Tools > Find on page**.
- 2 Enter text and press **Find**.

To send a link

- 1 When you browse the Internet, select **Options > Tools > Send link**.
- 2 Select an option.

Using bookmarks

You can create and edit bookmarks as quick links to your favorite Web pages.

To create a bookmark

- 1 When you browse the Internet, select **Options > Tools > Add bookmark**.
- 2 Enter a title and an address. Select **Save**.

To select a bookmark







- 1 From standby select **Menu > MEdia Net**.
- 2 Select **Options > Go to > Bookmarks**.
- 3 Scroll to a bookmark and select **Go to**.

Internet keypad shortcuts

You can use the keypad to go directly to an Internet browser function.

To select Internet keypad shortcuts

- 1 From standby select **Menu > MEdia Net**.
- 2 Select **Options > Advanced > Keypad mode** and select an option:
 - **Shortcuts** - allows you to use the keypad as shortcuts to browser functions.
 - **Access keys** - implemented in some Web pages and allows you to select links and content by pressing corresponding keys on the keypad.

Key	Shortcut
	Bookmarks
 - 	Enter text to Enter address, Search Internet or search in Bookmarks.
	Fullscreen or Landscape or Normal screen.
	Zoom
	Pan & zoom (when Smart-Fit is off).

Internet security and certificates

Your phone supports secure browsing. Certain Internet services, such as banking, require certificates in your phone. Your phone may already contain certificates when you buy it or you can download new certificates.

To view certificates in the phone

- From standby select **Menu > Settings > the General tab > Security > Certificates**.

Bluetooth™ wireless technology

The Bluetooth function makes wireless connection to other Bluetooth devices possible. You can, for example:

- Connect to handsfree devices.
- Connect to several devices at the same time.

- Connect to computers and access the Internet.
- Exchange items and play multiplayer games.

 *We recommend a range within 32 feet (10 meters), with no solid objects in between, for Bluetooth communication.*

Before you use Bluetooth wireless technology

You must turn on the Bluetooth function to communicate with other devices. You must also pair your phone with other Bluetooth devices.

To turn the Bluetooth function on

- From standby select **Menu > Settings > the Connectivity tab > Bluetooth > Turn on.**

 *Make sure that the device you want to pair your phone with has the Bluetooth function activated and is made visible.*

To pair the phone with a device

- 1 From standby select **Menu > Settings > the Connectivity tab > Bluetooth > My devices.**
- 2 Scroll to **New device** and select **Add** to search for available devices.
- 3 Select a device.
- 4 Enter a passcode, if required.

To allow connection to the phone

- 1 From standby select **Menu > Settings > the Connectivity tab > Bluetooth > My devices.**
- 2 Select a device from the list.
- 3 Select **Options > Allow connection.**

To pair the phone with a Bluetooth handsfree for the first time

- 1 From standby select **Menu > Settings > the Connectivity tab > Bluetooth > Handsfree.**
- 2 Select **Yes.**
- 3 Enter a passcode, if required.

To pair the phone with more than one Bluetooth handsfree

- 1 From standby select **Menu > Settings > the Connectivity tab > Bluetooth > Handsfree > My handsfree > New handsfree.**
- 2 Scroll to a device and select **Add.**

Power saving

You can save battery power with the Power save function. You can only connect with a single Bluetooth device. You must turn this function off if you want to connect with more than one Bluetooth device at the same time.

To turn powersave on

- From standby select **Menu > Settings > the Connectivity tab > Bluetooth > Powersave > On.**

Visibility

If you want other Bluetooth devices to be able to discover your phone, you can choose to make your phone visible.

To send an item

- 1 Select an item, for example, > **Contacts**.
- 2 Select a contact > **Options** > **Send contact** > **Via Bluetooth**.
- 3 Select the device to which to send the item.

To receive an item

- 1 From standby select **Menu** > **Settings** > the **Connectivity** tab > **Bluetooth** > **Visibility** > **Show phone**.
- 2 When you receive an item, follow the instructions that appear.

Transferring sound to and from a Bluetooth handsfree

You can transfer the sound to and from a Bluetooth handsfree using a phone key or the handsfree key.

To transfer sound

- 1 From standby select **Menu** > **Settings** > the **Connectivity** tab > **Bluetooth** > **Handsfree** > **Incoming call**.
- 2 Select an option. In phone transfers sound to the phone. In handsfree transfers sound to the handsfree.

To transfer sound during a call

- 1 During a call, select **Sound** > **Transfer sound**.
- 2 Select from the list.

File transfer

You can transfer files using Bluetooth wireless technology.

Using the USB cable

You can connect your phone to a computer with the USB cable to transfer files using **Mass storage** or **Media transfer**. For more information go to the **Getting started** section at www.sonyericsson.com/support.

Before you use the USB cable

You need one of these operating systems to transfer files using a USB cable:

- Windows® 2000
- Windows XP (Pro and Home)
- Windows Vista (32 bit and 64 bit versions of: Ultimate, Enterprise, Business, Home Premium, Home Basic)

Media transfer and Mass storage

You can drag and drop files between your phone or memory card and a computer in *Microsoft Windows Explorer*.

- ! *Only use a USB cable supported by your phone. Do not remove the USB cable from your phone or computer during file transfer as this may corrupt the phone memory or the memory card.*

To use media transfer and mass storage mode

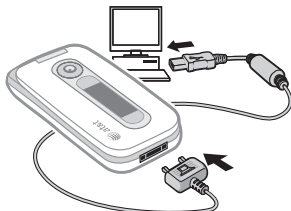

- 1 Connect the USB cable to the phone and the computer. You have two methods for transferring files with Windows Explorer.

💡 *USB cable is sold separately.*

2 Phone

- Select **Mass storage**. The phone will shut down in this mode and restart when disconnected from the USB cable.
- Select **Media transfer** and the phone will remain activated during file transfer.

- 3 **Computer:** Wait until the phone memory and memory card appear as external drives in *Windows Explorer*.
- 4 Drag and drop selected files between the phone and the computer.

To disconnect the USB cable safely

- 1 Right-click the removable disk icon in *Windows Explorer*.
- 2 Select *Eject*.
- 3 Disconnect the USB cable when the following message is shown in the phone: **Mass storage session ended. It is now safe to remove the USB cable.**

More features

Alarms

You can set a sound or the radio as an alarm signal. The alarm sounds even if the phone is turned off. When the alarm sounds you can silence it for 9 minutes or turn it off.

To set the alarm

- 1 From standby select **Menu > Organizer > Alarms**.
- 2 Scroll to an alarm and select **Edit**.
- 3 Scroll to **Time:** and select **Edit**.
- 4 Enter a time and select **OK > Save**.

To set the recurring alarm

- 1 From standby select **Menu > Organizer > Alarms**.
- 2 Scroll to an alarm and select **Edit**.
- 3 Scroll to **Recurrent:** and select **Edit**.
- 4 Scroll to a day and select **Mark**.
- 5 To select another day, scroll to the day and select **Mark**.
- 6 Select **Done > Save**.

To set the alarm signal

- 1 From standby select **Menu > Organizer > Alarms**.
- 2 Scroll to an alarm and select **Edit**.
- 3 Scroll to **Alarm signal:** and select **Edit**.
- 4 Find and select an alarm signal.
- 5 Select **Save**.

To silence the alarm

- When the alarm sounds, press any key.
- To repeat the alarm, select **Snooze**.

To turn off an alarm

- When the alarm sounds, select **TurnOff**.

 *If neither TurnOff or Snooze is selected, the alarm automatically snoozes for nine minutes.*

To cancel the alarm

- 1 From standby select **Menu > Organizer > Alarms**.
- 2 Scroll to an alarm and select **TurnOff**.

The alarm in silent mode

You can set the alarm not to sound when the phone is in silent mode.

To set an alarm to sound or not in silent mode

- 1 From standby select **Menu > Organizer > Alarms**.
- 2 Scroll to an alarm and select **Edit**.
- 3 Scroll to the  **tab**.
- 4 Scroll to **Silent mode** and select **Edit**.
- 5 Select an option.

Calendar

Default view

You can choose whether month, week or day view will appear first when you open the calendar.

To set default view

- 1 From standby select **Menu > Organizer > Calendar**.
- 2 Select **Options > Advanced > Default view**.
- 3 Select an option.

Appointments

You can add new appointments or reuse existing appointments.

To add an appointment

- 1 From standby select **Menu > Organizer > Calendar**.
- 2 Select a date.
- 3 Select **Options > New appointment** and select **Add**.
- 4 Enter the information and confirm each entry.
- 5 Select **Save**.

To view an appointment

- 1 From standby select **Menu > Organizer > Calendar**.
- 2 Select a date.
- 3 Scroll to an appointment and select **View**.

To edit an appointment

- 1 From standby select **Menu > Organizer > Calendar**.
- 2 Select a date.

- 3 Scroll to an appointment and select **View**.
- 4 Select **Options > Edit**.
- 5 Edit the appointment and confirm each entry.
- 6 Select **Save**.

To send an appointment

- 1 From standby select **Menu > Organizer > Calendar**.
- 2 Select a date.
- 3 Scroll to an appointment and select **Options > Send**.
- 4 Select a transfer method.

! *Make sure the receiving device supports the transfer method you select.*

To view a calendar week

- 1 From standby select **Menu > Organizer > Calendar**.
- 2 Select a date.
- 3 Select **Options > View week**.

To set when reminders should sound

- 1 From standby select **Menu > Organizer > Calendar**.
- 2 Select a date.
- 3 Select **Options > Advanced > Reminders**.
- 4 Select an option.

- ! *A reminders option set in calendar affects a reminders option set in tasks.*

Tasks

You can add new tasks or reuse existing tasks.

To add a task

- 1 From standby select **Menu > Organizer > Tasks**.
- 2 Scroll to **New task** and select **Add**.
- 3 Select an option.
- 4 Enter details and confirm each entry.

To view a task

- 1 From standby select **Menu > Organizer > Tasks**.
- 2 Scroll to a task and select **View**.

To reuse an existing task

- 1 From standby select **Menu > Organizer > Tasks**.
- 2 Scroll to a task and select **View**.
- 3 Select **Options > Edit**.
- 4 Edit the task and select **Cont**.
- 5 Choose to set a reminder.

To send a task

- 1 From standby select **Menu > Organizer > Tasks**.
- 2 Scroll to a task and select **Options > Send**.
- 3 Select a transfer method.

- ! *Make sure the receiving device supports the transfer method you select.*

To set when reminders should sound

- 1 From standby select **Menu > Organizer > Tasks**.
- 2 Scroll to a task and select **Options > Reminders**.
- 3 Select an option.

- ! *A reminders option set in tasks affects a reminders option set in calendar.*

Notes

You can make notes and save them. You can also show a note in standby.

To add a note

- 1 From standby select **Menu > Organizer > Notes**.
- 2 Select **New note > Add**.
- 3 Write a note and select **Save**.

To show a note in standby

- 1 From standby select **Menu > Organizer > Notes**.
- 2 Scroll to a note and select **Options > Show in standby**.

To send a note

- 1 From standby select **Menu > Organizer > Notes**.
- 2 Scroll to a note and select **Options > Send**.
- 3 Select a transfer method.

! *Make sure the receiving device supports the transfer method you select.*

To use an item in a note

- 1 When you view the note, select a phone number, email or Web address.
- 2 Select **Options > Use**.
- 3 Select an option.

Timer, stopwatch and calculator**To use the timer**

- 1 From standby select **Menu > Organizer > Timer**.
- 2 Enter the hours, minutes and seconds.
- 3 Select **Start**.

To use the stopwatch

- 1 From standby select **Menu > Organizer > Stopwatch > Start**.
- 2 To view a new lap time, select **Lap**.

To use the calculator

- 1 From standby select **Menu > Organizer > Calculator**.
- 2 Press \odot or \ominus to select $\div \times + - \% =$.

48 More features

Password saver

You can save security codes, for example, for credit cards. You must set a passcode to open the password saver.

Checkword

The checkword confirms that you have entered the correct passcode. If the passcode is correct, the correct codes are shown. If the passcode is incorrect, the checkword and the codes shown are also incorrect.

To open password saver for the first time

- 1 From standby select **Menu > Organizer > Password Saver**.
- 2 Follow the instructions that appear and select **Cont**.
- 3 Enter a passcode and select **Cont**.
- 4 Confirm the passcode and select **Cont**.
- 5 Enter a checkword and select **Done**.

To add a code

- 1 From standby select **Menu > Organizer > Password Saver**.
- 2 Enter a passcode and select **Cont**.
- 3 Scroll to **New code** and select **Add**.
- 4 Enter a name associated with the code and select **Cont**.
- 5 Enter the code and select **Done**.

To change a passcode

- 1 From standby select **Menu > Organizer > Password Saver**.
- 2 Enter a passcode and select **Options > Change passcode**.
- 3 Enter your new passcode and select **Cont**.
- 4 Re-enter the new passcode and select **Cont**.
- 5 Enter a checkword and select **Done**.

Forget your passcode?

If you forget your passcode, you must reset the password saver. This means that all entries in the password saver are deleted. The next time you enter the password saver, you must proceed as if you are opening it for the first time. See *To open password saver for the first time* on page 48.

To reset password saver

- 1 From standby select **Menu > Organizer > Password Saver**.
- 2 Enter any passcode to access the password saver. The checkword and codes that are then shown are incorrect.
- 3 Select **Options > Reset**.
- 4 **Reset password saver?** appears.
- 5 Select **Yes**.

Profiles

You can change settings such as the ring volume and vibrating alert to suit different locations. You can reset all profiles to the phone's original settings.

To select a profile

- 1 From standby select **Menu > Settings > the General tab > Profiles**.
- 2 Select a profile.

To view and edit a profile

- 1 From standby select **Menu > Settings > the General tab > Profiles**.
- 2 Scroll to a profile and select **Options > View and edit**.

! *You cannot rename the Normal profile.*

To reset all profiles

- 1 From standby select **Menu > Settings > the General tab > Profiles**.
- 2 Select **Options > Reset profiles**.

Time and date

To set the time

- 1 From standby select **Menu > Settings > the General tab > Time & date > Time**.
- 2 Enter the time and select **Save**.

To set the date

- 1 From standby select **Menu > Settings > the General tab > Time & date > Date**.
- 2 Enter the date and select **Save**.

To set the time zone

- 1 From standby select **Menu > Settings > the General tab > Time & date > My time zone**.
- 2 Select the time zone you are in by city.

- ! *If you select a city, My time zone also updates the time when daylight saving time changes.*

Locks**SmartChip lock**

This lock only protects your subscription. Your phone will work with a new SmartChip. If the lock is on, you have to enter a PIN (Personal Identity Number).

If you enter your PIN incorrectly three times in a row, the SmartChip is blocked and you need to enter your PUK (Personal Unblocking Key). Your PIN and PUK are supplied by AT&T.

To unblock the SmartChip

- 1 When **PIN blocked** appears, enter your PUK and select **OK**.
- 2 Enter a new four-to-eight-digit PIN and select **OK**.
- 3 Re-enter the new PIN and select **OK**.

50 More features

To edit the PIN

- 1 From standby select **Menu > Settings > the General tab > Security > Locks > SmartChip protection > Change PIN or Change PIN2**.
- 2 Enter your PIN and select **OK**.
- 3 Enter a new four-to-eight-digit PIN and select **OK**.
- 4 Re-enter the new PIN and select **OK**.

- ! *If Codes do not match appears, you entered the new PIN incorrectly.*
- ! *If Wrong PIN appears, followed by Old PIN:, you entered your old PIN incorrectly.*

To use the SmartChip lock

- 1 From standby select **Menu > Settings > the General tab > Security > Locks > SmartChip protection > Protection**.
- 2 Select an option.
- 3 Enter your PIN and select **OK**.

Phonelock

You can stop unauthorized use of your phone. Change the phonelock code (0000) to any four-to-eight-digit personal code.

- ! *It is important that you remember your new code. If you forget it, you have to take your phone to your local Sony Ericsson retailer.*

To use the phonelock

- 1 From standby select **Menu > Settings > the General tab > Security > Locks > Phone protection > Protection**.
- 2 Select an option.
- 3 Enter the phonelock code and select **OK**.

To unlock the phone

- Enter your code and select **OK**.

To change the phonelock code

- 1 From standby select **Menu > Settings > the General tab > Security > Locks > Phone protection > Change code**.
- 2 Enter the old code and select **OK**.
- 3 Enter the new code and select **OK**.
- 4 Repeat the code and select **OK**.

IMEI number

Keep a copy of your IMEI (International Mobile Equipment Identity) number in case your phone is stolen.

To view your IMEI number

- From standby press **(*) 0000, (#) 0000, (0) +, (6), (#) 0000**.

Troubleshooting

Some problems will require you to call your network operator.

For more support go to www.sonyericsson.com/support.

Common questions

I have problems with memory capacity or the phone is working slowly

Restart your phone every day to free memory or do a **Master reset**.

Master reset

If you select **Reset settings**, the changes that you have made to settings will be deleted.

If you select **Reset all**, in addition to your changes to settings, all contacts, messages, personal data, and content that you have downloaded, received or edited will also be deleted.

To reset the phone

- 1 From standby select **Menu > Settings > the General tab > Master reset**.
- 2 Select an option:
 - **Reset settings** - resets settings only.
 - **Reset all** - deletes all settings and user data.
- 3 Follow the instructions that appear.

I cannot charge the phone or battery capacity is low

The charger is not properly connected or the battery connection is poor. Remove the battery and clean the connectors.

The battery is worn out and needs to be replaced. See *Charging the battery* on page 7.

No battery icon appears when I start charging the phone

It may take a few minutes before the battery icon appears on the screen.

Some menu options appear in grey
A service is not activated. Contact AT&T.

I cannot use SMS/text messages on my phone

Settings are missing or incorrect. Contact AT&T to find out the correct SMS service center setting.

I cannot use multimedia messages on my phone

Your subscription does not include data capability. Settings are missing or incorrect. Please contact AT&T.

See *Help in your phone* on page 7 or go to www.sonyericsson.com/support to order settings and follow the instructions on the screen. See *Settings* on page 40.

How do I turn on and off T9 Text Input when writing?

When you enter text, press and hold down **(*)**. You will see **T9** at the top of the screen when T9 Text Input is activated.

How do I change phone language?

- 1 From standby select **Menu > Settings > the General tab > Language > Phone language**.
- 2 Select an option.

I cannot use the Internet

Your subscription does not include data capability. Internet settings are missing or incorrect. Please contact your network operator.

See *Help in your phone* on page 7 or go to www.sonyericsson.com/support to order Internet settings, and follow the instructions on the screen. See *Settings* on page 40.

The phone cannot be detected by other devices using Bluetooth wireless technology

You have not turned the Bluetooth function on.

Make sure that the visibility is set to show phone. See *To receive an item* on page 43.

The phone does not ring or rings too softly

Make sure the microphone has not been muted. See “To mute the microphone during a call” on page 16.

Check the ringtone volume. See “To set the ringtone volume” on page 37.

Check the profile. See “To select a profile” on page 49.

Check the Forward call options. See “To forward calls” on page 23.

Error messages

Insert SmartChip

There is no SmartChip in your phone or you may have inserted it incorrectly.

See *Charging the battery* on page 7.

The SmartChip connectors need cleaning. If the card is damaged, contact AT&T.

Insert correct SmartChip

Your phone is set to work only with certain Smartchips. Check if you are using an AT&T SmartChip.

Wrong PIN/Wrong PIN2

You have entered your PIN or PIN2 incorrectly.

Enter the correct PIN or PIN2 and select **Yes**. See *To insert the SmartChip* on page 5.

PIN blocked/PIN2 blocked

You have entered your PIN or PIN2 code incorrectly three times in a row.

To unblock, see *SmartChip lock* on page 50.

Codes do not match

Codes that you have entered do not match. When you want to change a security code, for example your PIN, you have to confirm the new code. See *SmartChip lock* on page 50.

No netw. coverage

Your phone is in flight mode. See *Flight mode* on page 6.

Your phone is not receiving any network signal, or the received signal is too weak. Contact AT&T and make sure that the network has coverage where you are.

The SmartChip is not working properly. Insert your SmartChip in another phone. If this works, it is probably your phone that is causing the problem. Please contact the nearest Sony Ericsson service location.

Emerg. calls only

You are within range of a network, but you are not allowed to use it. However, in an emergency, some network operators allow you to call the international emergency number 112. See *Emergency calls* on page 16.

PUK blocked. Contact operator.

You entered your personal unblocking key code (PUK) incorrectly 10 times in a row.

Charging, alien battery

The battery that you are using is not a Sony Ericsson-approved battery. See *Battery* on page 58.

Hearing Aid Compatibility

Your phone is designed for Hearing Aid Compatibility (HAC) and uses many settings for optimized use with hearing aids.

Hearing Aid Settings

You can choose the setting in the phone to match the setting in your hearing aid before making or receiving calls in HAC operation.

- From standby, select **Menu > Settings > the General tab > Accessibility > HAC/Hearing Aid** and choose an option:
 - **On** - use when your hearing aid is set to T-coil mode.
 - **Off** - turns off HAC operation.

Hearing Aid Compatibility Rating

This model handset was designed to comply with the requirements set forth in Section 20.19 of the Federal Communication Commission's rules governing hearing aid compatibility (HAC), for the reduction of RF interference and magnetic coupling (T-coil) to hearing aids. The Microphone (M) rating and T-coil (T) rating is defined and labeled on the handset box. Devices meeting HAC compliance must have a minimum M3 and/or T3 rating or above as defined in the ANSI Standard C63.19-2006. The (M) rating refers to lower RF emissions levels of the handset. The (T) rating refers to the magnetic coupling between the handset and the T-coil compatible hearing aid. Some hearing aids are also provided an (M) rating, and are more immune than others to interference. To determine the (M) rating of your hearing aid, please contact your hearing health professional. More information about digital wireless devices and hearing aid compatibility can be found at www.sonyericsson-snc.com.

Important information

Sony Ericsson Consumer Web site

On www.sonyericsson.com/support is a support section where help and tips are only a few clicks away. Here you will find the latest computer software updates and tips on how to use your product more efficiently.

Service and support

From now on you will have access to a portfolio of exclusive service advantages such as:

- Global and local Web sites providing support.
- A global network of Call Centers.
- An extensive network of Sony Ericsson service partners.
- A warranty period. Learn more about the warranty conditions in this User guide.

On www.sonyericsson.com, under the support section in the language of your choice, you will find the latest support tools and information, such as software updates, Knowledge base, phone setup and additional help when you require it.

For operator-specific services and features, please contact your network operator for more information.

You can also contact our Call Centers. See the phone number for the nearest Call Center in the list below. If your country/region is not represented in the list, please contact your local dealer. (The phone numbers below were correct at the time of going to print. On www.sonyericsson.com you can always find the latest updates.

In the unlikely event that your product needs service please contact the dealer from whom it was purchased or one of our service partners. Save your original proof of purchase, you will need it if you need to claim warranty.

Support

Argentina	800-333-7427
Australia	1-300650-600
Belgique/België	02-7451611
Brasil	4001-04444
Canada	1-866-766-9374
Central Africa	+27 112589023
Chile	123-0020-0656
Colombia	18009122135
Česká republika	844550 055
Danmark	33 31 28 28
Deutschland	0180 534 2020
Ελλάδα	801-11-810-810 210-89 91 919
España	902 180 576
France	0 825 383 383
Hong Kong/香港	8203 8863
Hrvatska	062 000 000
India/ भारत	39011111
Indonesia	021-2701388
Ireland	1850 545 888
Italia	06 48895206
Lietuva	8 70055030
Magyarország	+36 1 880 4747
Malaysia	1-800-889900
México	01 800 000 4722
Nederland	0900 899 8318
New Zealand	0800-100150
Norge	815 00 840
Österreich	0810 200245
Pakistan	111 22 55 73 (92-21) 111 22 55 73

For a call to one of our Call Centers you will be charged according to national rates, including local taxes, unless the phone number is a toll-free number.

questions.AR@support.sonyericsson.com
 questions.AU@support.sonyericsson.com
 questions.BE@support.sonyericsson.com
 questions.BR@support.sonyericsson.com
 questions.CA@support.sonyericsson.com
 questions.CF@support.sonyericsson.com
 questions.CL@support.sonyericsson.com
 questions.CO@support.sonyericsson.com
 questions.CZ@support.sonyericsson.com
 questions.DK@support.sonyericsson.com
 questions.DE@support.sonyericsson.com
 questions.GR@support.sonyericsson.com

questions.ES@support.sonyericsson.com
 questions.FR@support.sonyericsson.com
 questions.HK@support.sonyericsson.com
 questions.HR@support.sonyericsson.com
 questions.IN@support.sonyericsson.com
 questions.ID@support.sonyericsson.com
 questions.IE@support.sonyericsson.com
 questions.IT@support.sonyericsson.com
 questions.LT@support.sonyericsson.com
 questions.HU@support.sonyericsson.com
 questions.MY@support.sonyericsson.com
 questions.MX@support.sonyericsson.com
 questions.NL@support.sonyericsson.com
 questions.NZ@support.sonyericsson.com
 questions.NO@support.sonyericsson.com
 questions.AT@support.sonyericsson.com
 questions.PK@support.sonyericsson.com

Philippines/Pilipinas	02-6351860
Polska	0 (prefixs) 22 6916200
Portugal	808 204 466
România	(+4021) 401 0401
Россия	8 (495) 787 0986
Schweiz/Suisse/Svizzera	0848 824 040
Singapore	67440733
Slovensko	02-5443 6443
South Africa	0861 6322222
Suomi	09-299 2000
Sverige	013-24 45 00
Türkiye	0212 47 37 777
Україна	(+0380) 44 590 1515
United Kingdom	08705 23 7237
United States	1-866-7669347
Venezuela	0-800-100-2250
الإمارات العربية المتحدة	43 919880
中国	4008100000
台灣	02-25625511
ไทย	02-2483030

questions.PH@support.sonyericsson.com
 questions.PL@support.sonyericsson.com
 questions.PT@support.sonyericsson.com
 questions.RO@support.sonyericsson.com
 questions.SK@support.sonyericsson.com
 questions.CH@support.sonyericsson.com
 questions.SG@support.sonyericsson.com
 questions.RU@support.sonyericsson.com
 questions.ZA@support.sonyericsson.com
 questions.FI@support.sonyericsson.com
 questions.SE@support.sonyericsson.com
 questions.TR@support.sonyericsson.com
 questions.UA@support.sonyericsson.com
 questions.GB@support.sonyericsson.com
 questions.US@support.sonyericsson.com
 questions.VE@support.sonyericsson.com
 questions.AE@support.sonyericsson.com
 questions.CN@support.sonyericsson.com
 questions.TW@support.sonyericsson.com
 questions.TH@support.sonyericsson.com

Guidelines for Safe and Efficient Use

Please read this information before using your phone.

These instructions are intended for your safety. Please follow these guidelines. If the product has been subject to any of the conditions listed below or you have any doubt as to its proper function make sure you have the product checked by a certified service partner before charging or using it. Failure to do so might entail a risk of product malfunction or even a potential hazard to your health.



Recommendations for safe use of product (phone, battery, charger and other accessories)

- Always treat your product with care and keep it in a clean and dust-free place.
- **Warning!** May explode if disposed of in fire.
- Do not expose your product to liquid or moisture or humidity.
- Do not expose your product to extreme high or low temperatures. Do not expose the battery to temperatures above +140°F (+60°C).
- Do not expose your product to open flames or lit tobacco products.
- Do not drop, throw or try to bend your product.
- Do not paint your product.



- Do not attempt to disassemble or modify your product. Only Sony Ericsson authorised personnel should perform service.
- Do not use your product near medical equipment without requesting permission from your treating physician or authorized medical staff.
- Do not use your product when in, or around aircraft, or areas showing the sign "turn off two-way radio".
- Do not use your product in an area where a potentially explosive atmosphere exists.
- Do not place your product or install wireless equipment in the area above an air bag in your car.
- **Caution:** Cracked or broken displays may create sharp edges or splinters that could be harmful upon contact.



CHILDREN

KEEP OUT OF CHILDRENS REACH. DO NOT ALLOW CHILDREN TO PLAY WITH YOUR PHONE OR ITS ACCESSORIES. THEY COULD HURT THEMSELVES OR OTHERS, OR COULD ACCIDENTALLY DAMAGE THE PHONE OR ACCESSORY. YOUR PHONE OR ITS ACCESSORY MAY CONTAIN SMALL PARTS THAT COULD BECOME DETACHED AND CREATE A CHOKING HAZARD.



Power supply (Charger)

Connect the AC power adapter only to designated power sources as marked on the product. Make sure the cord is positioned so that it will not be subjected to damage or stress. To reduce risk of electric shock, unplug the unit from any power source before attempting to clean it. The AC power adapter must not be used outdoors or in damp areas. Never alter the cord or plug. If the plug does not fit into the outlet, have a proper outlet installed by a qualified electrician.

Use only Sony Ericsson branded original chargers intended for use with your phone. Other chargers may not be designed to the same safety and performance standards.

Battery

We recommend that you fully charge the battery before you use your phone for the first time. A new battery or one that has not been used for a long time could have reduced capacity the first few times it is used. The battery should only be charged in temperatures between +41°F (+5°C) and +113°F (+45°C).

Use only Sony Ericsson branded original batteries intended for use with your phone. Using other batteries and chargers could be dangerous.

Talk and standby times depend on several different conditions such as signal strength, operating temperature, application usage patterns, features selected and voice or data transmissions when the phone is being used.

Turn off your phone before removing the battery. Do not put the battery into your mouth. Battery electrolytes may be toxic if swallowed. Do not let the metal contacts on the battery touch another metal object. Doing this could short-circuit and damage the battery. Use the battery for the intended purpose only.

Personal medical devices

Phones may affect the operation of pacemakers and other implanted equipment. Please avoid placing the phone over the pacemaker, for example, in your breast pocket. When using the phone, use it at the ear on the opposite side of the body to the pacemaker. If a minimum distance of 15 cm (6 inches) is kept between the phone and the pacemaker, the risk of interference is limited. If you have any reason to suspect that interference is taking place, immediately turn off your phone. Contact your cardiologist for more information. For other medical devices, please consult your physician and the manufacturer of the device.

Driving

Please check if local laws and regulations restrict the use of phones while driving or require drivers to use handsfree solutions. We recommend that you use only Sony Ericsson handsfree solutions intended for use with your product.

Please note that because of possible interference to electronic equipment, some vehicle manufacturers forbid the use of phones in their vehicles unless a handsfree kit with an external antenna has been installed.

Always pay full attention to driving and pull off the road and park before making or answering a call if driving conditions so require.

Emergency calls

Phones operate using radio signals, which cannot guarantee connection in all conditions. You should therefore never rely solely upon any phone for essential communications (for example, medical emergencies). Emergency calls may not be possible in all areas, on all cellular networks, or when certain network services and/or phone features are in use. Check with your local service provider.

Antenna

This phone contains a built-in antenna. Use of antenna devices not marketed by Sony Ericsson specifically for this model could damage your phone, reduce performance, and produce SAR levels above the established limits (see below).

Efficient use

Hold your phone as you would any other phone. Do not cover the top of the phone when it is in use, as this affects call quality and may cause the phone to operate at a higher power level than needed, thus shortening talk and standby times.

Radio frequency (RF) exposure and Specific Absorption Rate (SAR)

Your phone is a low-power radio transmitter and receiver. When it is turned on, it emits low levels of radio frequency energy (also known as radio waves or radio frequency fields).

Governments around the world have adopted comprehensive international safety guidelines, developed by scientific organizations, for example, ICNIRP (International Commission on Non-Ionizing Radiation Protection) and IEEE (The Institute of Electrical and Electronics Engineers Inc.), through periodic and thorough evaluation of scientific studies. These guidelines establish permitted levels of radio wave exposure for the general population. The levels include a safety margin designed to assure the safety of all persons, regardless of age and health, and to account for any variations in measurements.

Specific Absorption Rate (SAR) is the unit of measurement for the amount of radio frequency energy absorbed by the body when using a phone. The SAR value is determined at the highest certified power level in laboratory conditions, but the actual SAR level of the phone while it is operating can be well below this value. This is because the phone is designed to use the minimum power required to reach the network.

Variations in SAR below the radio frequency exposure guidelines do not mean that there are variations in safety. While there may be differences in SAR levels among phones, all Sony Ericsson phone models are designed to meet radio frequency exposure guidelines. For phones sold in the US, before a phone model is available for sale to the public, it must be tested and certified by the Federal Communications Commission (FCC) that it does not exceed the limit established by the government-adopted requirement for safe exposure. The tests are performed in positions and locations (that is, at the ear and worn on the body) as required by the FCC for each model. For body-worn operation, this phone has been tested and meets

FCC RF exposure guidelines when the handset is positioned a minimum of 15 mm from the body without any metal parts in the vicinity of the phone or when used with the original Sony Ericsson accessory intended for this phone and worn on the body. Use of other accessories may not ensure compliance with FCC RF exposure guidelines.

A separate leaflet with SAR information about this phone model is included with the material accompanying this phone. This information can also be found, together with more information on radio frequency exposure and SAR, on: www.sonyericsson.com/health.

Accessible Solutions/Special Needs

For phones sold in the US, you can use your TTY terminal with your Sony Ericsson phone (with the necessary accessory). For information on Accessible Solutions for individuals with special needs call the Sony Ericsson Special Needs Center on 877 878 1996 (TTY) or 877 207 2056 (voice), or visit the Sony Ericsson Special Needs Center at www.sonyericsson-snc.com.

Disposal of old electrical and electronic equipment

This symbol indicates that all electrical and electronic equipment included shall not be treated as household waste.

Instead it shall be left at the appropriate collection point for recycling of electrical and electronic equipment. By ensuring this product is disposed of correctly, you will help prevent potential negative consequences for the environment and human health, which could otherwise be caused by inappropriate waste handling of this product. The recycling of materials will help to conserve natural resources. For more detailed information about recycling this product, please contact your local city office, your household waste disposal service or the shop where you purchased the product.



Disposing of the battery

Please check local regulations for disposal of batteries or call your local Sony Ericsson Call Center for information.

The battery should never be placed in municipal waste. Use a battery disposal facility if available.



Memory card

Your product is equipped with a memory card reader. Check memory card compatibility before purchase or use.

Memory cards are generally formatted prior to shipping. To reformat the memory card, use a compatible device. Do not use the standard operating system format when formatting the memory card on a PC. For details, refer to the operating instructions of the device or contact customer support.

WARNING:

If your device requires an adapter for insertion into the handset or another device, do not insert the card directly without the required adapter.

Precautions on Memory Card Use

- Do not expose the memory card to moisture.
- Do not touch terminal connections with your hand or any metal object.
- Do not strike, bend, or drop the memory card.
- Do not attempt to disassemble or modify the memory card.
- Do not use or store the memory card in humid or corrosive locations or in excessive heat such as a closed car in summer, in direct sunlight or near a heater, etc.
- Do not press or bend the end of the memory card adapter with excessive force.
- Do not let dirt, dust, or foreign objects get into the insert port of any memory card adapter.
- Check you have inserted the memory card correctly.

- Insert the memory card as far as it will go into any memory card adapter needed. The memory card may not operate properly unless fully inserted.
- We recommend that you make a backup copy of important data. We are not responsible for any loss or damage to content you store on the memory card.
- Recorded data may be damaged or lost when you remove the memory card or memory card adapter, turn off the power while formatting, reading or writing data, or use the memory card in locations subject to static electricity or high electrical field emissions.

Protection of personal information

To safeguard your privacy and prevent information being accessible to a third party, you should erase all personal data before selling or disposing of the product. To delete personal data, perform a master reset and remove the memory card. **DELETION OF MATERIAL FROM THE PHONE MEMORY DOES NOT ENSURE THAT SAID INFORMATION CANNOT BE RECOVERED BY A SUBSEQUENT USER. SONY ERICSSON DOES NOT WARRANT AGAINST A SUBSEQUENT USER OF THE DEVICE ACCESSING YOUR INFORMATION AND DOES NOT ASSUME ANY RESPONSIBILITY FOR SUBSEQUENT DISCLOSURE OF SAID INFORMATION EVEN IF A MASTER RESET HAS BEEN PERFORMED.** If you are concerned about such potential disclosure retain your device or secure its permanent destruction.

Accessories

Sony Ericsson recommends use of Sony Ericsson original accessories for safe and efficient use of its products. Use of third-party accessories may decrease performance or pose a risk to your health or safety.

LOUDNESS WARNING:

Please adjust the audio volume cautiously when using third-party audio accessories to avoid volume levels that may be harmful to your hearing. Sony Ericsson does not test use of third-party audio accessories with this phone. Sony Ericsson recommends using only Sony Ericsson original audio accessories.

End User License Agreement

This wireless device, including without limitation any media delivered with the device, ("Device") contains software owned by Sony Ericsson Mobile Communications AB and its affiliated companies ("Sony Ericsson") and its third party suppliers and licensors ("Software").

As user of this Device, Sony Ericsson grants you a non-exclusive, non-transferable, non-assignable license to use the Software solely in conjunction with the Device on which it is installed and/or delivered with. Nothing herein shall be construed as a sale of the Software to a user of this Device. You shall not reproduce, modify, distribute, reverse engineer, decompile, otherwise alter or use any other means to discover the source code of the Software or any component of the Software. For avoidance of doubt, you are at all times entitled to transfer all rights and obligations to the Software to a third party, solely together with the Device with which you received the Software, provided always that such third party agrees in writing to be bound by these rules.

You are granted this license for a term of the useful life of this Device. You can terminate this license by transferring all your rights to the Device on which you have received the Software to a third party in writing. If you fail to comply with any of the terms and conditions set out in this license, it will terminate with immediate effect.

Sony Ericsson and its third party suppliers and licensors are the sole and exclusive owner of and retain all rights, title and interest in and to the Software. Sony Ericsson, and, to the extent that the Software contains material or code of a third party, such third party, shall be entitled third party beneficiaries of these terms.

The validity, construction and performance of this license shall be governed by the laws of Sweden. The foregoing shall apply to the full extent permitted by, when applicable, statutory consumer rights.

Limited Warranty

Sony Ericsson Mobile Communications AB, Nya Vattentorget, SE-221 88 Lund, Sweden, (Sony Ericsson) or its local affiliated company, provides this Limited Warranty for your mobile phone, original accessory delivered with your mobile phone, and/or your mobile computing product (hereinafter referred to as "Product").

Should your Product need warranty service, please return it to the dealer from whom it was purchased, or contact your local Sony Ericsson Call Center (national rates may apply) or visit www.sonyericsson.com to get further information.

Our warranty

Subject to the conditions of this Limited Warranty, Sony Ericsson warrants this Product to be free from defects in design, material and workmanship at the time of its original purchase by a consumer. This Limited Warranty will last for a period of one (1) year as from the original date of purchase of the Product.

What we will do

If, during the warranty period, this Product fails to operate under normal use and service, due to defects in design, materials or workmanship, Sony Ericsson authorized distributors or service

partners, in the country* where you purchased the Product, will, at their option, either repair or replace the Product in accordance with the terms and conditions stipulated herein.

Sony Ericsson and its service partners reserve the right to charge a handling fee if a returned Product is found not to be under warranty according to the conditions below.

Please note that some of your personal settings, downloads and other information may be lost when your Sony Ericsson Product is repaired or replaced. At present Sony Ericsson may be prevented by applicable law, other regulation or technical restrictions from making a backup copy of certain downloads. Sony Ericsson does not take any responsibility for any lost information of any kind and will not reimburse you for any such loss. You should always make backup copies of all the information stored on your Sony Ericsson Product such as downloads, calendar and contacts before handing in your Sony Ericsson Product for repair or replacement.

Conditions

- 1 This Limited Warranty is valid only if the original proof of purchase for this Product issued by a Sony Ericsson authorized dealer specifying the date of purchase and serial number**, is presented with the Product to be repaired or replaced. Sony Ericsson reserves the right to refuse warranty service if this information has been removed or changed after the original purchase of the Product from the dealer.
- 2 If Sony Ericsson repairs or replaces the Product, the repair for the defect concerned, or the replaced Product shall be warranted for the remaining time of the original warranty period or for ninety (90) days from the date of repair, whichever is longer. Repair or replacement may involve the use of functionally equivalent reconditioned units. Replaced parts or components will become the property of Sony Ericsson.

- 3 This warranty does not cover any failure of the Product due to normal tear and wear, or due to misuse, including but not limited to use in other than the normal and customary manner, in accordance with the Sony Ericsson instructions for use and maintenance of the Product. Nor does this warranty cover any failure of the Product due to accident, software or hardware modification or adjustment, acts of God or damage resulting from liquid.
A rechargeable battery can be charged and discharged more than a hundred times. However, it will eventually wear out – this is not a defect and corresponds to normal wear and tear. When the talk-time or standby time is noticeably shorter, it is time to replace your battery. Sony Ericsson recommends that you use only batteries and chargers approved by Sony Ericsson.
Minor variations in display brightness and color may occur between the phones. There may be tiny bright or dark dots on the display. These are called defective pixels and occur when individual dots have malfunctioned and can not be adjusted. Two defective pixels are deemed acceptable.
Minor variations in camera image appearance may occur between phones. This is nothing uncommon and is not regarded as a defective camera module.
- 4 Since the cellular system on which the Product is to operate is provided by a carrier independent from Sony Ericsson, Sony Ericsson will not be responsible for the operation, availability, coverage, services or range of that system.
- 5 This warranty does not cover Product failures caused by installations, modifications, or repair or opening of the Product performed by a non-Sony Ericsson authorised person.
- 6 The warranty does not cover Product failures which have been caused by use of accessories or other peripheral devices which are not Sony Ericsson branded original accessories intended for use with the Product.
- 7 Tampering with any of the seals on the Product will void the warranty.
- 8 THERE ARE NO EXPRESS WARRANTIES, WHETHER WRITTEN OR ORAL, OTHER THAN THIS PRINTED LIMITED WARRANTY. ALL IMPLIED WARRANTIES, INCLUDING WITHOUT LIMITATION THE IMPLIED WARRANTIES OF MERCHANTABILITY OR FITNESS FOR A PARTICULAR PURPOSE, ARE LIMITED TO THE DURATION OF THIS LIMITED WARRANTY. IN NO EVENT SHALL SONY ERICSSON OR ITS LICENSORS BE LIABLE FOR INCIDENTAL OR CONSEQUENTIAL DAMAGES OF ANY NATURE WHATSOEVER, INCLUDING BUT NOT LIMITED TO LOST PROFITS OR COMMERCIAL LOSS; TO THE FULL EXTENT THOSE DAMAGES CAN BE DISCLAIMED BY LAW.
Some countries/states do not allow the exclusion or limitation of incidental or consequential damages, or limitation of the duration of implied warranties, so the preceding limitations or exclusions may not apply to you.
The warranty provided does not affect the consumer's statutory rights under applicable legislation in force, nor the consumer's rights against the dealer arising from their sales / purchase contract.

* Geographical scope of the warranty

If you have purchased your Product in a country member of the European Economic Area (EEA) or in Switzerland or the Republic of Turkey, and such Product was intended for sale in the EEA or in Switzerland or in Turkey, you can have your Product serviced in any EEA country or in Switzerland or in Turkey, under the warranty conditions prevailing in the country in which you require servicing, provided that an identical Product is sold in such country by an authorised Sony Ericsson distributor. To find out if your Product is sold in the country you are in, please call the local Sony Ericsson Call Center. Please observe that certain services may not be possible elsewhere than in the country of original purchase, for example due to the fact that your Product may have an interior or exterior which is different from equivalent models sold in other countries. Please note in addition that it may sometimes not be possible to repair SIM-locked Products.

** In some countries/regions additional information (such as a valid warranty card) may be requested.

FCC Statement

This device complies with Part 15 of the FCC rules. Operation is subject to the following two conditions:

- (1) This device may not cause harmful interference, and
- (2) This device must accept any interference received, including interference that may cause undesired operation.



Declaration of Conformity

We, Sony Ericsson Mobile Communications AB of Nya Vattentornet

SE-221 88 Lund, Sweden

declare under our sole responsibility that our product **Sony Ericsson type AAD-3252023-BV**

and in combination with our accessories, to which this declaration relates is in conformity with the appropriate standards 3GPP TS 51.010-1, EN 301908-1, EN 301489-7, EN 301489-24, EN 300328, EN 301489-17 and EN 60950, following the provisions of, Radio Equipment and Telecommunication Terminal Equipment directive 99/5/EC with requirements covering EMC directive 89/336/EEC, and Low Voltage directive 73/23/EEC.

Lund, July 2007

CE 0682

Shoji Nemoto,
Head of Product Business Group GSM/UMTS

We fulfill the requirements of the R&TTE Directive (99/5/EC).

Index

A

activity menu	13
address book	17
alarms	45
answering service	21
applications	38
appointments	46
assembly	5
automatic redialing	16

B

battery	
charging	7
inserting	5
use and care	58
Bluetooth™ wireless technology	41
business cards	20

C

calculator	48
calendar	45–46
call forwarding	23
call list	21
call time	26
caller-specific ringtones	18

calls

accepting	25
answering and rejecting	16
emergency	16
handling two calls	24
international	16
making and receiving	16
putting on hold	24
recording	38

camera

overview	30
settings	31

conference calls

.....	24
-------	----

contacts

adding phone contacts	17
default contacts	17
groups of	20

D

date	49
declaration of conformity	64

E

entering text	15
---------------------	----

F		lock	
fixed dialing	25	phone	50
		SmartChip	50
G		M	
games	38	magic word	22
groups	20	master reset	51
H		Media Manager	35
handsfree	22, 33	memory card	13
Bluetooth technology	42	memory status	20
Hearing Aid Compatibility (HAC)	54	menu overview	10
help	7	menus	12
hiding number	26	microphone	16
I		music player	33
IMEI number	51	MusicDJ™	37
Internet		my numbers	25
bookmarks	41	my stuff	13, 14
security and certificates	41	N	
settings	40	navigating menus	12
J		notes	47–48
Java™	39	P	
K		password saver	48
keys	8	phone name	40
L		PhotoDJ™	32
language	15	pictures	32
Limited Warranty	62	edit	32

PIN code	standby	7
changing	startup screen	7
unblocking	stopwatch	48
playlists	submenus	12
profiles		
PUK		
	T	
R	T9™ Text Input	15
ringtones	tasks	47
	templates	28
	add a template	28
S	themes	33–37
safety guidelines	time	49, 50
sending	time zone	50
appointments and tasks	timer	48
business cards	transfer method	
melodies and ringtones	Bluetooth technology	41
music	USB	43
notes	transferring	
pictures	camera pictures	31
settings	files	43
Internet	music	36
Java™	sound	43
shortcuts	turning on/off	
SmartChip	Bluetooth	42
copying to/from	phone lock	51
lock and unblock	SmartChip lock protection	50
sound recorder		
speed dialing	U	
	unlock SmartChip	50

V		Z	
video player	34	zoom	31
video recorder	30		
voice answering	23		
voice control	22		
voice messages	28		
voicemail	21		
volume			
ear speaker	16		
ringtone	37		

Download from www.somanuals.com. All Manuals Search And Download.

Download from www.somanuals.com. All Manuals Search And Download.

Download from www.somanuals.com. All Manuals Search And Download.

Download from www.somanuals.com. All Manuals Search And Download.

17 micrófono

27 mis números

7 modo de espera

5 SmartChip

56 bloquear y desbloquear

42 copiar a/desde

13, 14 submenús

12

N

45 nombre del teléfono

53-54 notas

58 Número IMEI

O

28 Ocultar número

24 palabra mágica

6 pantalla de inicio

65 patas de seguridad

55-56 perfiles

36 PhotoDJ™

30 plantillas

30 agregar una plantilla

6, 56, 57 PUK

R

25 reenvío de llamadas

58 reiniciación

17 remarcación automática

38 reproductor de música

38 reproductor de vídeo

S

23 servicio de contestación

7 SmartChip

56 bloquear y desbloquear

19, 20 copiar a/desde

12 submenús

T

53 tareas

13 tarjeta de memoria

21 tarjetas de negocios

8 teclas

47 Tecnología inalámbrica Bluetooth™

37-42 temas

54 temporizador

42 timbres

19 timbres para personas específicas

49 transferencia

49 archivos

35 imágenes de la cámara

40 música

48 sonido

V

17 volumen

17 altavoz

42 timbre

Z

56 zona horaria

34 zoom

Índice 75

E

enviar

compromisos y tareas 52

imágenes 35

melodías y timbres 43

música 38

notas 54

tarjetas de negocios 21

estado de la memoria 21

F

fecha

..... 56

G

Garantía limitada

..... 70

grabadora

..... 43

grabadora de vídeo

..... 34

grupos

..... 22

H

hora

..... 56

I

idioma

..... 15

imágenes

..... 36

editar

..... 36

ingreso de texto

..... 15

Internet

..... 45

ajustes

..... 46

favositos

..... 47

seguridad y certificados

..... 49

Índice

J

Java™

..... 44

juegos

..... 43

L

lista de llamadas

..... 22

listas de reproducción

..... 39-40

llamadas

..... 27

aceptación

..... 17

emergencia

..... 17

grabar

..... 43

internacionales

..... 16

manejo de dos llamadas

..... 26

realizar y recibir

..... 16

retener

..... 25

llamadas de conferencia

..... 26

M

manos libres

..... 23, 37

tecnología Bluetooth

..... 48

marcación fija

..... 28

marcación rápida

..... 22

mensajes de voz

..... 31

menú de actividades

..... 13

menús

..... 12

menús de navegación

..... 12

método de escritura T9™

..... 15

método de transferencia

..... 47

tecnología Bluetooth

..... 49

Índice

A	activar y desactivar	57
	bloqueo del teléfono	57
	Bluetooth	47
	Protección de bloqueo de SmartChip	57
	de SmartChip	57
	Administrador de medios	40
	agenda	18
	ajustes	45
	Internet	45
	Java™	44
	alarmas	50
	almacenador de contraseñas	54
	aplicaciones	44
	atajos	12
	ayuda	7
B	batería	7
	carga	7
	insertar	5
	uso y cuidado	66
	bloqueo	56
	SmartChip	56
	desbloquear SmartChip	57
	descripción general del menú	10
D	declaración of conformity	72
	desbloquear SmartChip	57
	descripción general del menú	10
	cronómetro	54
	control de voz	23
	contestación por voz	25
	contestación por voz	22
	grupos de	22
	contactos predeterminados	18
	agregar contactos del teléfono	18
	contactos	54
	compartir	57
	desbloquear	6
	compatibilidad con	62
	aparatos auditivos (HAC)	62
	compromisos	50
	contactos	54
	agregar contactos del teléfono	18
	contactos predeterminados	18
	grupos de	22
	contestación por voz	25
	control de voz	23
	contestación por voz	22
	grupos de	22
	contactos predeterminados	18
	agregar contactos del teléfono	18
	contactos	54
	compartir	57
	desbloquear	6
	compatibilidad con	62
	aparatos auditivos (HAC)	62
	compromisos	50
	contactos	54
	almacenador de contraseñas	54
	aplicaciones	44
	atajos	12
	ayuda	7
	bloqueo	56
	SmartChip	56
	desbloquear SmartChip	57
	descripción general del menú	10
	buzón de voz	23

FCC Statement

This device complies with Part 15 of the FCC rules. Operation is subject to the following two conditions:
 (1) This device may not cause harmful interference, and
 (2) This device must accept any interference received, including interference that may cause undesired operation.



Si adquirió su producto en un país miembro de la Comunidad Económica Europea (CEE) o en Suiza o en la República de Turquía (dicho producto estaba destinado para la venta en la CEE o en Suiza o en Turquía, el Producto puede recibir mantenimiento en cualquier país de CEE o en Turquía, de acuerdo a las condiciones de garantía que se aplican en el país en el que requiera el mantenimiento, teniendo presente que un distribuidor autorizado de Sony Ericsson vende un Producto idéntico en dicho país. Para saber si el llame al Sony Ericsson Call Center local. Recuerde que algunos servicios podrán no estar disponibles en otro lugar, excepto en el país donde compró originalmente el teléfono. Esto debido, por ejemplo, a que el Producto podría tener componentes internos o externos diferentes a los modelos equivalentes que se venden en otros países. Tenga en cuenta también que a veces puede no ser posible reparar Productos bloqueados por SIM.

** En algunos países y regiones, se puede necesitar información adicional (como una tarjeta de garantía válida).

Declaration of Conformity

We, Sony Ericsson Mobile Communications AB of Nya Vattenloftet SE-221 88 Lund, Sweden declare under our sole responsibility that our product complies with the requirements of the 99/5/EC Directive

following the provisions of Radio Equipment and Telecommunication Terminal Equipment directive 99/5/EC with requirements covering EMC directive 89/336/EEC, and Low Voltage directive 73/23/EEC. EN 301908-1, EN 301489-7, EN 301489-24, EN 300328, EN 301489-17 and EN 60950, which in combination with our accessories, to and in combination with our accessories, to with the appropriate standards 3GPP TS 51.010-1, EN 301908-1, EN 301489-7, EN 301489-24, EN 300328, EN 301489-17 and EN 60950, following the provisions of Radio Equipment and Telecommunication Terminal Equipment directive 99/5/EC with requirements covering EMC directive 89/336/EEC, and Low Voltage directive 73/23/EEC.

Lund, July 2007

CE 0682

Shoji Nemoto,
 Head of Product Business Group GSM/UMTS

Cumplimos con los requisitos de la Directiva RA&TTE – Normas sobre equipos de terminales de radio y telecomunicaciones (99/5/EC).

- 2 Si Sony Ericsson reparara o reemplaza el producto, la reparación del defecto correspondiente o el producto reemplazado estará garantizado por el tiempo restante del periodo de la garantía original o por noventa (90) días desde la fecha de reparación, dependiendo del que sea más prolongado. La reparación o el reemplazo pueden efectuarse con piezas de repuesto recondicionadas cuyo funcionamiento es equivalente al de las piezas originales. Las partes o los componentes reemplazados serán propiedad de Sony Ericsson. Esta garantía no cubre fallas en el Producto ocasionadas por el uso y desgastes normales o el uso incorrecto, incluido entre otros el uso en condiciones distintas a las normales y en condiciones de funcionamiento que difieren de las habituales, en conformidad con las instrucciones de Sony Ericsson acerca del uso y mantenimiento del Producto. Tampoco cubre fallas del Producto causadas por accionantes, modificaciones o daños por derrame de líquidos.
 - Una batería recargable se puede cargar y descargar más de cien veces. Sin embargo, esta se desgastará finalmente; esto no es un defecto y corresponde al uso y desgastes normal. Cuando se reemplaza la batería, Sony Ericsson le recomienda que utilice sólo baterías y cargadores aprobados por Sony Ericsson.
 - Puede haber variaciones menores en el brillo y el color de la pantalla entre los teléfonos. Puede que la pantalla tenga pequeños puntos brillantes o sucios. Estos puntos se denominan píxeles defectuosos y se producen cuando hay puntos individuales que no funcionan correctamente y no se pueden ajustar. Dos píxeles defectuosos se considera aceptable.
 - Puede haber variaciones menores en la apariencia de la imagen en la cámara entre los teléfonos. Esto no es un hecho poco frecuente y no se considera como un modo de cámara defectuoso.
- 4 Dado que el sistema celular en el cual operará el Producto es proporcionado por una compañía portadora independiente de Sony Ericsson, Sony Ericsson no será responsable de la operación, disponibilidad, cobertura, servicios o alcance de dicho sistema.
 - 5 Esta garantía no cubre fallas del producto causadas por instalaciones, modificaciones, reparaciones o apertura del producto realizadas por personas no autorizadas por Sony Ericsson. La garantía no cubre fallas del producto causadas por el uso de accesorios u otros dispositivos periféricos que no sean originales de Sony Ericsson diseñados para su uso con el producto.
 - 7 La alteración de cualquiera de los sellos del Producto anulará la garantía.
 - 8 ESTE PRODUCTO NO DISPONE DE NINGUNA OTRA GARANTÍA EXPRESA, NI ESCRITA NI ORAL, EXCEPTO ESTA GARANTÍA LIMITADA POR ESCRITO. TODAS LAS GARANTÍAS IMPLÍCITAS, INCLUIDAS, ENTRE OTRAS, LAS GARANTÍAS IMPLÍCITAS DE FACILIDAD DE COMERCIALIZACIÓN O ADECUACIÓN A UN PROPOSITO PARTICULAR, ESTÁN LIMITADAS A LA DURACIÓN DE ESTA GARANTÍA LIMITADA. AGENTES SERÁN RESPONSABLES DE DAÑOS O SUS CONSECUENCIAS. SONY ERICSSON NO ACEPTA RESPONSABILIDAD POR PERDIDAS O DAÑOS NATURALES, INCLUIDOS, ENTRE OTROS, UTILIDADES NO PERCIDAS O PERDIDAS COMERCIALES, EN LA MEDIDA EN QUE ESTÉ LEGALMENTE PERMITIDO DENEGARLOS.
 - Algunos países o estados no permiten la exclusión o limitación de los daños imprevistos o derivados o la limitación de la duración de las garantías implícitas, por lo que es posible que las limitaciones o exclusiones anteriores no se apliquen en su caso. Esta garantía no afecta los derechos reglamentarios del consumidor según la legislación aplicable en vigencia, ni los derechos del consumidor con respecto al distribuidor que surjan del contrato de compra y venta.



Su le otorga esta licencia por el período de vida útil de este Dispositivo. Usted podrá terminar esta licencia al transferir a un tercero por escrito todos sus derechos sobre el Dispositivo con el cual recibió el Software. En caso de no cumplir con alguno de los términos y condiciones establecidos en esta licencia, se dará por terminada con efecto inmediato. Sony Ericsson y sus terceros proveedores y agentes son los propietarios y titulares exclusivos de todos los derechos, títulos e intereses del Software. Sony Ericsson, y, hasta el grado en que el Software contiene material o códigos de terceros, dicho tercero, serán beneficiarios terceros de estos términos. La validez, interpretación y desempeño de esta licencia se regirán conforme a las leyes de Suecia. Lo anterior se aplicará en el grado sumo que permita, cuando corresponda, los derechos del consumidor establecidos por la ley.

Garantía limitada

Sony Ericsson Mobile Communications AB, Nya Valvattenmet, SE-221 88 Lund, Sweden, (Sony Ericsson) o su empresa afiliada local, proporcionará esta Garantía limitada para su teléfono móvil y para cualquier accesorio original entregado con el teléfono y/o el producto de computación móvil. Si el Producto necesita el servicio contemplado en la garantía, devuélvalo al distribuidor a quien se lo compró, comuníquese con el Sony Ericsson Call Center local (puede que se apliquen tarifas nacionales) o visite la página www.sonyericsson.com para obtener más información.

Nuestra garantía

Nuestra garantía de esta Garantía limitada, Sony Ericsson garantiza que este Producto no presenta defectos de diseño, material ni fabricación al momento de su compra original. Esta Garantía limitada tiene vigencia durante un (1) año a partir de la fecha de la compra original del Producto.

Qué haremos

Si durante el período de la garantía, este producto no funciona bajo condiciones de uso y servicio normales, debido a fallas de diseño, material o fabricación, los distribuidores autorizados o socios de servicio de Sony Ericsson en el país* donde compró el artefacto, repararán o reemplazarán el producto, según su criterio, en conformidad con los términos y condiciones aquí estipulados. Sony Ericsson y sus socios de servicio se reservan el derecho de cobrar dinero si se considera que el Producto devuelto no está cubierto por la garantía, según las condiciones que se indican a continuación. Considere que puede perder parte de sus ajustes personales, descargas y otra información cuando reparar o reemplacen su Producto Sony Ericsson. Al presente, puede que la legislación vigente, le otorga normativas o restricciones técnicas, le impidan a Sony Ericsson realizar copias de respaldo de ciertas descargas. Sony Ericsson no se hace responsable por ningún tipo de pérdida de información y no realizará reembolso alguno por dicha pérdida. Usted siempre debe efectuar copias de respaldo de toda la información almacenada en su Producto Sony Ericsson, tales como descargas, calendario y contactos, antes de entregar su producto Sony Ericsson para reparaciones o reemplazo.

Condiciones

Esta Garantía limitada es válida sólo si se presenta junto con el Producto que se deba reparar o reemplazar, la factura de compra original emitida por un distribuidor Sony Ericsson autorizado, en la que se especifica la fecha de compra y el número de serie*, Sony Ericsson se reserva el derecho a negar el servicio de garantía si esta información ha sido retirada o alterada después de la compra original del Producto al distribuidor.



por escrito respetar estas reglas.
 el Software, a condición que el tercero acepte
 únicamente con el Dispositivo con el cual recibí
 podrá transferir en todo momento los derechos
 de sus componentes. Para evitar dudas, usted
 descubrir el código fuente del Software o alguno
 de sus componentes, separar, alterar ni usar otros medios para
 Usted no podrá reproducir, modificar, distribuir,
 de este Dispositivo.

interpretar como una venta del Software al usuario
 que se entregó. Nada de lo que aquí se estipula se
 el Dispositivo en el cual está instalado y/o o
 asignable para usar el Software únicamente con el
 otorga una licencia no exclusiva, intransferible, no
 Como usuario de este Dispositivo, Sony Ericsson le
 sus terceros proveedores y agentes ("Software"), y a
 a sus empresas afiliadas ("Sony Ericsson") y a
 a Sony Ericsson Mobile Communications AB y
 ("Dispositivo") contiene software que pertenece
 cualquier medio entregado con el dispositivo.

Este dispositivo inalámbrico, incluidos entre otros
 cualquier medio entregado con el dispositivo,
 ("Dispositivo") contiene software que pertenece
 a Sony Ericsson Mobile Communications AB y
 a sus empresas afiliadas ("Sony Ericsson") y a
 sus terceros proveedores y agentes ("Software").

Acuerdo de licencia para usuario final

Este dispositivo inalámbrico, incluidos entre otros
 cualquier medio entregado con el dispositivo,
 ("Dispositivo") contiene software que pertenece
 a Sony Ericsson Mobile Communications AB y
 a sus empresas afiliadas ("Sony Ericsson") y a
 sus terceros proveedores y agentes ("Software").

ADVERTENCIA DE VOLUMEN:

Ajuste el volumen de audio con precaución al
 usar accesorios de audio de terceros para evitar
 niveles de volumen que puedan ser dañinos para
 su audición. Sony Ericsson no prueba el uso de
 accesorios de audio de terceros con este teléfono.
 Sony Ericsson recomienda usar solamente

Accesorios

Sony Ericsson recomienda el uso de accesorios
 originales Sony Ericsson para el uso seguro y
 eficiente de sus productos. El uso de accesorios
 de terceros puede disminuir el rendimiento o
 involucrar un riesgo para su salud y seguridad.

Protección de la información personal
 Para resguardar su privacidad y evitar que la
 información esté accesible para un tercero, debe
 borrar todos los datos personales antes de vender
 o eliminar el producto. Para borrar su información
 personal, efectúe una reinicialización y extraiga
 la tarjeta de memoria. LA ELIMINACIÓN DE
 MATERIAL DE LA MEMORIA DEL TELEFONO
 NO ASEGURA QUE DICHA INFORMACION NO
 PUEDA SER RECUPERADA POR OTRO USUARIO.
 SONY ERICSSON NO GARANTIZA QUE UN
 USUARIO POSTERIOR DEL DISPOSITIVO
 ASUME NINGUNA RESPONSABILIDAD POR
 LA POSTERIOR DIVULGACION DE DICHA
 INFORMACION INCLUSO SI HA REALIZADO
 LA REINICIALIZACION. Si le preocupan dicha
 divulgación potencial, conserve su dispositivo
 o asegúrese de su destrucción definitiva.

- No permita que la sociedad, el polvo u objetos externos entren en el puerto de inserción de un adaptador de tarjetas de memoria.
- Compruebe que haya insertado correctamente la tarjeta de memoria.
- Inserte la tarjeta de memoria por completo en el adaptador de tarjetas de memoria requerido.
- Es posible que la tarjeta de memoria no funcione adecuadamente a menos que esté completamente insertada.
- Recomendamos que haga una copia de respaldo de los datos importantes. No nos hacemos responsables por ninguna pérdida o daño a contenidos almacenados en la tarjeta de memoria.
- Los datos registrados pueden dañarse o perderse cuando se extrae la tarjeta de memoria o el adaptador de tarjetas de memoria, cuando se desconecta la energía al formatear, leer o escribir datos o al utilizar la tarjeta de memoria en lugares sujetos a electricidad estática o a altas emisiones de campo eléctrico.

- No presione ni doble con fuerza excesiva el extremo del adaptador de la tarjeta de memoria. No intente doblar o modificar la tarjeta de memoria. No golpee ni deje caer la tarjeta de memoria, o con ningún objeto metálico.
- No toque las conexiones terminales con la mano. No exponga la tarjeta de memoria a la humedad.
- No toque las conexiones terminales con la mano. No exponga la tarjeta de memoria a la humedad.
- No utilice ni guarde la tarjeta de memoria en lugares húmedos, corrosivos o excesivamente caldos, como un automóvil cerrado en verano. No la exponga al sol. No intente doblar o modificar la tarjeta de memoria. No golpee ni deje caer la tarjeta de memoria, o con ningún objeto metálico.

Precauciones sobre el uso de la tarjeta de memoria

Si el dispositivo requiere un adaptador para insertar la tarjeta directamente sin el adaptador necesario.

ADVERTENCIA:

El producto cuenta con un lector de tarjeta de memoria. Verifique la compatibilidad con tarjetas de memoria antes de comprar o usar una. Generalmente, las tarjetas de memoria se formatean antes del transporte. Para reformatear la tarjeta de memoria, utilice un dispositivo compatible. No utilice el formato estándar del sistema operativo cuando formatee la tarjeta de memoria en una computadora. Para ver detalles, consulte las instrucciones de funcionamiento del dispositivo o comuníquese con soporte al cliente.

Tarjeta de memoria

El producto cuenta con un lector de tarjeta de memoria. Verifique la compatibilidad con tarjetas de memoria antes de comprar o usar una. Generalmente, las tarjetas de memoria se formatean antes del transporte. Para reformatear la tarjeta de memoria, utilice un dispositivo compatible. No utilice el formato estándar del sistema operativo cuando formatee la tarjeta de memoria en una computadora. Para ver detalles, consulte las instrucciones de funcionamiento del dispositivo o comuníquese con soporte al cliente.



Eliminación de la batería

Revise las disposiciones locales para el desecho de las baterías o llame al Sony Ericsson Call Center local para obtener información.

La batería no se debe tirar en el vertedero municipal. Si es posible, se recurre a una instalación de desecho de baterías.



Eliminación de equipos electrónicos antiguos

Este símbolo indica que se incluyen equipos electrónicos que no se deben tratar como desechos domésticos. Se deben hacer llegar al punto de reciclaje correspondiente para reciclaje de equipos electrónicos. Al asegurarse de que este producto se elimine en forma correcta, ayudará a evitar posibles consecuencias negativas para el medio ambiente y la salud humana, las cuales podrían derivar de un desecho inadecuado del producto. El reciclaje de materiales favorecerá la preservación de los recursos naturales. Para obtener información más detallada sobre el reciclaje de este producto, comuníquese con su municipalidad o Ayuntamiento, su servicio de eliminación de desechos domésticos o a la tienda donde compró el producto.

Para los teléfonos vendidos en Estados Unidos, puede utilizar la terminal TTY con su teléfono. Sony Ericsson (con los accesorios necesarios). Para obtener información acerca de las Soluciones especiales, llame al Sony Ericsson Special Needs Center al 877 878 1996 (TTY) o al 877 207 2056 (voz), o visite el [Sony Ericsson Special Needs Center en www.sonyericsson-spc.com](http://www.sonyericsson-spc.com).

Soluciones accesibles/Necesidades especiales

Se incluye un folierito con información acerca de SAR de este modelo de teléfono. Junto con el material que lo acompaña. También puede encontrar esta información, junto con información adicional acerca de la exposición a la radiofrecuencia y SAR en: www.sonyericsson.com/health.

Las llamadas de emergencia pueden no ser posibles en todas las áreas, redes telefónicas celulares o cuando determinados servicios de redes y/o funciones del teléfono están en uso. Consulte al proveedor de servicios local.

Antena

Este teléfono tiene una antena integrada. El uso de dispositivos de antena no comercializados por Sony Ericsson específicamente para este modelo puede dañar el teléfono, reducir su rendimiento y producir niveles SAR superiores a los límites establecidos (ver a continuación).

Usos eficaces

Sostenga el teléfono tal como lo haría con cualquier otro teléfono. No cubra la parte superior del teléfono cuando esté en uso, ya que esto afecta la calidad de la llamada y puede hacer que el teléfono funcione con un nivel de potencia superior al necesario, reduciendo los tiempos de conversión y espera.

Exposición a las señales de radiofrecuencia (RF) y Tasa de absorción (SAR)

El teléfono es un transmisor y receptor de radio de baja potencia. Cuando está encendido, emite bajos niveles de energía de radio (también conocida como ondas de radio o campos de radiofrecuencia). Gracias a la evaluación periódica y minuciosa de estudios científicos, gobiernos de todo el mundo han adoptado estándares de seguridad internacionales completas, desarrolladas por organizaciones profesionales, por ejemplo, la Comisión Internacional sobre Protección contra la radiación ionizante (ICNIRP) y el Instituto de Ingenieros electricistas y electrónicos Inc. (IEEE). Estas especificaciones establecen los niveles permitidos de exposición a ondas de radio para la población en general. Estos niveles incluyen un margen de seguridad destinado a garantizar la seguridad de todas las personas, independientemente de su edad y condición de salud, y representar las variaciones en las mediciones.

La Tasa específica de absorción (SAR) es la unidad de medición para la cantidad de energía de radiofrecuencia que absorbe el cuerpo al utilizar un teléfono. El valor de SAR corresponde al nivel más alto registrado en condiciones de laboratorio, pero el nivel real de SAR que emite el teléfono cuando está en funcionamiento puede estar muy por debajo de dicho valor. Esto, debido a que el teléfono está diseñado para utilizar la potencia mínima necesaria para conectarse a la red.

Las variaciones de SAR por debajo de las especificaciones de exposición a la radiofrecuencia implican diferencias en los niveles de SAR entre distintos modelos de teléfono, todos los modelos de teléfonos Sony Ericsson deben cumplir con las especificaciones de exposición a la radiofrecuencia. Para teléfonos vendidos en Estados Unidos, antes de que un modelo de teléfono esté disponible para la venta al público, se debe probar y certificar ante la Federal Communications Commission (FCC) que no supera el límite establecido por los requisitos gubernamentales de exposición segura. Las pruebas se realizan en las posiciones y lugares (es decir, en el oído y cerca del cuerpo) exigidos por la FCC para cada modelo. Este teléfono ha sido probado para su funcionamiento cerca del cuerpo y cumple, además, con las especificaciones de exposición a la radiofrecuencia de la FCC, cuando el auricular se coloca a una distancia mínima de 15 mm del cuerpo, sin que haya piezas metálicas cerca del teléfono o cuando se utiliza con el accesorio original para uso cerca del cuerpo.



a daños ni tensión. Para reducir el riesgo de choques eléctrico, desenchufe la unidad de cualquier fuente de alimentación antes de intentar limpiarla. El adaptador de CA no se debe usar a la intemperie ni en zonas húmedas. Nunca atore el cable o enchufe. Si el enchufe no se ajusta a la toma de corriente, haga que un electricista calificado instale una toma adecuada.

Use sólo cargadores originales de Sony Ericsson, diseñados para su uso con el teléfono. Otros cargadores pueden no estar diseñados según los mismos estándares de seguridad y rendimiento.

Batería

Recomendamos cargar completamente la batería antes de usar el teléfono por primera vez. Una batería nueva o una que no haya sido usada por mucho tiempo, podrá tener menor capacidad las primeras veces que se usa. La batería sólo se debe cargar cuando la temperatura está entre +5°C (+41°F) y +45°C (+113°F).

Use sólo baterías originales de Sony Ericsson, diseñadas para su uso con el teléfono. Puede ser peligroso usar otras baterías y cargadores. Los tiempos de conversación y de espera dependen de varias condiciones distintas, tales como intensidad de la señal, temperatura de operación, patrones de uso de aplicaciones, funciones seleccionadas y transmisiones de voz o datos cuando el teléfono está en uso. Apague el teléfono antes de retirar la batería. No se lleve la batería a la boca. Los electrolitos de la batería pueden ser tóxicos. No permita que los contactos metálicos de la batería toquen otro objeto de metal. Hacerlo podría producir un cortocircuito y dañar la batería. Utilice la batería sólo para el propósito indicado.

Dispositivos médicos personales

Los teléfonos pueden afectar el funcionamiento de marcapasos y de otros equipos implantados. Evite colocar el teléfono sobre el marcapasos, por ejemplo, en el bolsillo de la camisa. Cuando use el teléfono, coloque el auricular en el oído opuesto al marcapasos. Si se mantiene una distancia mínima de 6 pulgadas (15 cm) entre el teléfono y el marcapasos, el riesgo de interferencia es limitado. Si tiene alguna razón para sospechar que se está produciendo interferencia, apague el teléfono de inmediato. Para obtener mayor información, consulte a su cardiólogo.

Para otros dispositivos médicos, consulte a su médico y al fabricante del dispositivo.

Conducción

Verifique si las leyes y regulaciones locales restringen el uso de teléfonos al conducir o si exigen que los conductores utilicen equipos manos libres. Se recomienda que use sólo dispositivos manos libres Sony Ericsson diseñados para su uso con este producto.

Recuerde que, debido a posibles interferencias con equipos electrónicos, algunos fabricantes de vehículos prohíben el uso de teléfonos en sus vehículos, a menos que se haya instalado un equipo manos libres con antena externa. Siempre preste total atención al conducir y salga de la carretera o estacionese antes de realizar o contestar una llamada, si las condiciones de manejo así lo exigen.

Llamadas de emergencia

Los teléfonos funcionan con señales de radio, lo que no garantiza la conexión en todas las condiciones. Por lo tanto, nunca debe depender únicamente de un teléfono para llamadas importantes (por ejemplo, emergencias médicas).



Pautas para un uso seguro y eficaz

Lea esta información antes de utilizar su teléfono. Estas instrucciones son para su seguridad. Siga estas normas. Si el producto ha sido objeto de cualquier



a continuación o si tiene alguna duda relacionada con la función correcta, asegúrese de que el producto sea revisado por un socio de servicio certificado antes de cargarlo o usarlo. No hacer esto puede implicar el riesgo de una falla del producto o incluso un daño potencial a su salud.

Recomendaciones para el uso seguro del producto (teléfono, batería, cargador y otros accesorios)

- Mantipie su producto con cuidado y guárdelo en un lugar limpio y sin polvo.
- **¡Advertencia!** La batería puede explotar si la arroja al fuego.
- No exponga el producto a líquidos o a la humedad.
- No exponga el producto a temperaturas extremadamente altas o bajas. No exponga la batería a temperaturas sobre +60°C (+140°F).
- No exponga su producto a llamas o cigarrillos encendidos.
- No deje caer ni bote ni intente doblar el producto.



- No intente desarmar o modificar el producto. Sólo personal autorizado por Sony Ericsson puede realizar servicios de mantenimiento.
- No use el producto cerca de equipos médicos sin pedir autorización a su médico tratante o personal médico autorizado.
- No use el producto cuando esté dentro o cerca de una aeronave o en áreas donde se indique "apagar radio bidireccional".
- No use el producto en un área donde exista una atmósfera potencialmente explosiva.
- No coloque el producto ni instale equipos inalámbricos encima del área de un air bag de su automóvil.
- **Precaución:** las purlas o astillas de las pantallas trizadas o quebradas pueden ser resposas al tacto.



NIÑOS
MANTENER FUERA DEL ALCANCE DE LOS NIÑOS. NO PERMITA QUE LOS NIÑOS JUEGUEN CON EL TELEFONO O SUS ACCESORIOS. PODRIAN HERIRSE, HERRIR A LOS DEMAS O DANAR ACCIDENTALMENTE EL TELEFONO O SUS ACCESORIOS. EL TELEFONO Y PEQUEÑAS QUE SE PUEDEN DESPRENDER ACCESORIOS PUEDEN CONTENER PIEZAS Y PROVOCAR ASFIXIA.

Fuente de alimentación (Cargador)

Conecte el adaptador de corriente CA sólo a las fuentes de alimentación designadas, según se indica en el producto. Asegúrese de que el cable esté ubicado de tal manera que no quede expuesto



Deutschland	0180 534 2020	questions_DC@support.sonyericsson.com
Eλλάδα	801-11-810-810	questions_GR@support.sonyericsson.com
España	902 180 576	questions_ES@support.sonyericsson.com
France	0 825 383 383	questions_FR@support.sonyericsson.com
Hong Kong/香港	8203 8863	questions_HK@support.sonyericsson.com
Hrvatska	062 000 000	questions_HR@support.sonyericsson.com
India/भारत	39011111	questions_IN@support.sonyericsson.com
Indonesia	021-2701388	questions_ID@support.sonyericsson.com
Ireland	1850 545 888	questions_IE@support.sonyericsson.com
Italia	06 48895206	questions_IT@support.sonyericsson.com
Lietuva	8 70055030	questions_LT@support.sonyericsson.com
Magyarország	+36 1 880 4747	questions_HU@support.sonyericsson.com
Malaysia	1-800-889900	questions_MY@support.sonyericsson.com
México	01 800 000 4722	questions_MX@support.sonyericsson.com
Nederland	0900 899 8318	questions_NL@support.sonyericsson.com
New Zealand	0800-100150	questions_NZ@support.sonyericsson.com
Norge	815 00 840	questions_NO@support.sonyericsson.com
Osterreich	0810 200245	questions_AT@support.sonyericsson.com
Pakistan	111 22 55 73	questions_PK@support.sonyericsson.com
Philippines/Philinas	02-6351860	questions_PH@support.sonyericsson.com
Polska	0 (prefix) 22 6916200	questions_PL@support.sonyericsson.com
Portugal	808 204 466	questions_PT@support.sonyericsson.com
România	(+4021) 401 0401	questions_RO@support.sonyericsson.com
Roccia	8 (495) 787 0986	questions_RU@support.sonyericsson.com
Schweiz/Suisse/Svizzera	0848 824 040	questions_CH@support.sonyericsson.com
Singapore	67440733	questions_SG@support.sonyericsson.com
Slovensko	02-5443 6443	questions_SK@support.sonyericsson.com
South Africa	0861 6322222	questions_ZA@support.sonyericsson.com
Suomi	09-299 2000	questions_FI@support.sonyericsson.com
Sverige	013-24 45 00	questions_SE@support.sonyericsson.com
Türkiye	0212 47 77 77	questions_TR@support.sonyericsson.com
Ykpaïna	(+0380) 44 590 1515	questions_UA@support.sonyericsson.com
United Kingdom	08705 23 737	questions_GB@support.sonyericsson.com
United States	1-866-7669347	questions_US@support.sonyericsson.com
Venezuela	0-800-100-2250	questions_VE@support.sonyericsson.com



Información importante

Sitio Web Sony Ericsson Consumer

En www.sonyericsson.com/support se encuentra una sección de soporte donde la ayuda y los

consejos están a sólo unos clics de distancia. Aquí,

encontrará las últimas actualizaciones de software para computadora y consejos acerca de cómo

Servicio y soporte

Desde ahora tendrá acceso a una gama exclusiva de ventajías de servicio, tales como:

- Sitios Web globales y locales que brindan soporte.
- Una extensa red de socios de servicio de Sony Ericsson.
- Un período de garantía. Conozca más acerca de las condiciones de la garantía en esta guía del usuario.

En www.sonyericsson.com, en la sección de información y las herramientas de soporte más

Asistencia técnica

Argentina 800-333-7427

Australia 1-300650-600

Belgique/België 02-7451611

Brasil 4001-04444

Canada 1-866-766-9374

Central Africa +27 112589023

Chile 123-0020-0656

Colombia 18009122135

Ceska republika 844550 055

Danmark 33 31 28 28

questions.AK@support.sonyericsson.com

questions.AJ@support.sonyericsson.com

questions.AB@support.sonyericsson.com

questions.AH@support.sonyericsson.com

questions.AI@support.sonyericsson.com

questions.AJ@support.sonyericsson.com

questions.AK@support.sonyericsson.com

questions.AL@support.sonyericsson.com

questions.AM@support.sonyericsson.com

questions.AN@support.sonyericsson.com

questions.AO@support.sonyericsson.com

questions.AP@support.sonyericsson.com

questions.AQ@support.sonyericsson.com

Compatibilidad con aparatos auditivos

El teléfono está diseñado para compatibilidad de prótesis auditivas (HAC) y posee muchos ajustes para un uso optimizado con aparatos auditivos.

Ajustes de los aparatos auditivos

Puede elegir el ajuste del teléfono para que coincida con el de la prótesis auditiva antes de realizar o recibir llamadas cuando esté en funcionamiento HAC.

- En el modo de espera, seleccione **Menu > Ajustes > ficha General > Accesibilidad > Aparato auditivo > Activar**; seta cuando el aparato auditivo esté configurado en el modo teledobina.
- **Desactivar**: desactiva el funcionamiento del HAC.

Clasificación de compatibilidad con aparatos auditivos

Este modelo de teléfono se diseñó para cumplir con los requisitos establecidos en la sección 20.19 de los reglamentos de la Federal Communication Commission respecto de compatibilidad de prótesis auditivas (HAC), para la reducción de interferencia de RF y acoplamiento magnético (teledobina) en prótesis auditivas. La clasificación de microfono (M) y de teledobina (T) aparece definida y etiquetada en la caja del teléfono. Los dispositivos que cumplan los requisitos de HAC deben tener un mínimo de M3 o de T3 o superior, según se define en la norma ANSI C63.19-2006. La clasificación (M) se refiere a las emisiones de RF más bajas del teléfono. La clasificación (T) se refiere al acoplamiento magnético entre el teléfono y la prótesis auditiva compatible con teledobina. A algunas prótesis auditivas también se les asigna una clasificación (M), y son más inmunes que otras a la interferencia. Para determinar la clasificación (M) de su prótesis auditiva, comuníquese con su profesional de salud auditiva. Puede encontrar más información acerca de dispositivos inalámbricos digitales en www.sonyericsson-snc.com.

Los códigos no coinciden
Cuando desee cambiar un código de
seguridad, por ejemplo, el PIN, debe
confirmar el nuevo código. Consulte
Bloqueo de SmartChip en la página 56.
Sin cobertura red
El teléfono está en modo de vuelo.
Consulte *Modo de vuelo* en la página 6.
El teléfono no está recibiendo ninguna
señal de red o la señal recibida es
muy débil. Comuníquese con AT&T
y asegúrese de que la red tenga
cobertura donde se encuentra.
La SmartChip no está funcionando
correctamente. Inserte la SmartChip
en otro teléfono. Si funciona, es
probable que el teléfono sea la causa
local de servicio Sony Ericsson más
cercano.

Sólo emergencias
usted está dentro del alcance de
una red, pero no está autorizado
para utilizarla. Sin embargo, en una
emergencia, algunos operadores
de red permiten llamar al número
de emergencia internacional 112.
Consulte *Llamadas de emergencia*
en la página 17.
PUK bloqueado. Contactar al
operador
Ingresó su clave de desbloqueo
personal (PUK) de manera incorrecta
10 veces seguidas.
Cargando, batería desconocida
La batería que está utilizando no
corresponde a una batería aprobada
por Sony Ericsson. Consulte *Batería*
en la página 66.

No puedo utilizar Internet
 su suscripción no incluye la capacidad de datos, faltan los ajustes de Internet o éstos son incorrectos, comuníquese con su operador de red.

Consulte *Ayuda en el teléfono* en la página 7 o vaya a www.sonyericsson.com/support para solicitar los ajustes de Internet y siga las instrucciones que aparecen en pantalla. Consulte *Ajustes* en la página 45.

Otros dispositivos que usan la tecnología inalámbrica Bluetooth no pueden detectar el teléfono
 no ha activado la función Bluetooth. Asegúrese de que la visibilidad está ajustada para mostrar el teléfono. Consulte *Recibir un elemento en la página 48*.

El teléfono no suena o suena muy bajo
 Asegúrese de que el micrófono no esté silenciado. Consulte "Desactivar el micrófono durante una llamada" en la página 17.

Verifique el volumen del timbre. Consulte "Ajustar el volumen del timbre" en la página 42.

Verifique el perfil. Consulte "Seleccionar un perfil" en la página 55.

Verifique las opciones de desvío de llamadas. Consulte "Reenviar llamadas" en la página 25.

Mensajes de error
 Inserte SmartChip

No hay SmartChip en el teléfono o puede haberla insertado de manera incorrecta.

Consulte *Carga de la batería* en la página 7.

Se deben limpiar los conectores de la SmartChip. Si la tarjeta está dañada, comuníquese con AT&T.

Inserte SmartChip correcta

El teléfono está configurado para que funcione sólo con ciertas SmartChip. Verifique si está usando una SmartChip AT&T.

PIN incorrecto/PIN2 incorrecto



Ingresó su PIN o PIN2 de manera incorrecta.

Ingrese el PIN o PIN2 correcto y seleccione *SI*. Consulte *Insertar la SmartChip* en la página 5.

PIN bloqueado/PIN2 bloqueado

Ingresó su código PIN o PIN2 de manera incorrecta, tres veces seguidas. Para desbloquear, consulte *Bloqueo de SmartChip* en la página 56.

- 1 En el modo de espera seleccione **Menú > Ajustes > ficha General** > Idioma > Idioma teléfono.
- 2 Seleccione una opción.

? Como activo y desactivo el método de escritura de texto T9 cuando escribo?
Cuando ingrese texto, mantenga oprimida . Cuando el método de escritura de texto T9 esté activado, verá  en la parte superior de la pantalla.

? Como activo y desactivo el método de escritura de texto T9 cuando escribo?
Consulte *Ayuda en el teléfono* en la página 7 o vaya a www.sonyericsson.com/support para solicitar los ajustes y siga las instrucciones que aparecen en pantalla. Consulte *Ajustes* en la página 45.

No puedo utilizar los mensajes de texto/SMS en mi teléfono
Consulte *Ayuda en el teléfono* en la página 7 o vaya a www.sonyericsson.com/support para solicitar los ajustes y siga las instrucciones que aparecen en pantalla. Consulte *Ajustes* en la página 45.

No puedo utilizar los mensajes multimedia en mi teléfono
Consulte *Ayuda en el teléfono* en la página 7 o vaya a www.sonyericsson.com/support para solicitar los ajustes y siga las instrucciones que aparecen en pantalla. Consulte *Ajustes* en la página 45.

No puedo utilizar los mensajes de texto/SMS en mi teléfono
Consulte *Ayuda en el teléfono* en la página 7 o vaya a www.sonyericsson.com/support para solicitar los ajustes y siga las instrucciones que aparecen en pantalla. Consulte *Ajustes* en la página 45.

Algunas opciones del menú aparecen en gris
Un servicio no está activado. Comuníquese con AT&T.

No aparece el icono de la batería cuando comienzo a cargar el teléfono
Pueden transcurrir algunos minutos antes de que aparezca el icono de la batería en la pantalla.

No puedo cargar el teléfono o la capacidad de la batería es baja
El cargador no está correctamente conectado o la conexión de la batería es deficiente. Saque la batería y limpie los conectores.
La batería está desgastada y debe cambiarse. Consulte *Carga de la batería* en la página 7.

- 3 Siga las instrucciones que aparecen.
 - Restablecer dispositivo: elimina todos los ajustes y datos del usuario.
 - Restablecer ajustes: sólo restablece los ajustes.

- 2 Seleccione una opción:
 - > Reinic Maestro.
 - Menú > Ajustes > ficha General
- 1 En el modo de espera seleccione

Solución de problemas

Algunos problemas requieren que llame a su operador de red.

Para obtener mayor información, visite la página

www.sonyericsson.com/support.

Preguntas frecuentes

Tengo problemas con la capacidad de memoria o el teléfono funciona con lentitud.

Reinicie el teléfono cada día para

liberar memoria o realice una **Reiniciación**

Reiniciación

Si selecciona **Restablecer ajustes**, se eliminarán los cambios que haya hecho a los ajustes.

Si selecciona **Restablecer dispositivo**,

además de los cambios a los ajustes, también se eliminarán todos los contactos, mensajes, datos personales

y el contenido que haya descargado, recibido o editado.

- Ingrese el código y seleccione **Aceptar**.

Desbloquear el teléfono

Cambiar el código de bloqueo del teléfono

- 1 En el modo de espera seleccione **Menú > Ajustes > ficha General > Seguridad > Bloqueos > Protección**

teléfono < Cambiar código.

- 2 Ingrese el código antiguo y seleccione **Aceptar**.

- 3 Ingrese el código nuevo y seleccione **Aceptar**.

- 4 Repita el código y seleccione **Aceptar**.

Número IMEI

Guarde una copia de su número

de identidad internacional de

Mobile Equipment Identity) en

caso de que le roben el teléfono.

Ver el número IMEI

- En el modo de espera oprima ***#06#**, ***#06#***, ***#06#***, ***#06#***, ***#06#***, ***#06#***, ***#06#***.

- Usar el bloqueo de la SmartChip**
- 1 En el modo de espera seleccione **Menú > Ajustes > ficha General > Seguridad > Bloqueos > Protección SmartChip > Protección**.
 - 2 Seleccione una opción.
 - 3 Ingrese el PIN y seleccione **Aceptar**.
- Bloqueo del teléfono**
- Puede detener el uso no autorizado del teléfono. Cambie el código de bloqueo del teléfono (0000) a cualquier código personal de cuatro a ocho dígitos.
- Es importante que recuerde su nuevo código. En caso de olvidarlo, deberá llevar el teléfono a su distribuidor Sony Ericsson local.**
- Usar el bloqueo de teléfono**
- 1 En el modo de espera seleccione **Menú > Ajustes > ficha General > Seguridad > Bloqueos > Protección**.
 - 2 Seleccione una opción.
 - 3 Ingrese el código de bloqueo del teléfono y seleccione **Aceptar**.

- Desbloquear la SmartChip**
- 1 Cuando aparezca PIN bloqueado, ingrese su PUK y seleccione **Aceptar**.
 - 2 Ingrese un nuevo PIN de cuatro a ocho dígitos y seleccione **Aceptar**.
 - 3 Vuelva a ingresar el nuevo PIN y seleccione **Aceptar**.
- Editar el PIN**
- 1 En el modo de espera seleccione **Menú > Ajustes > ficha General > Seguridad > Bloqueos > Protección SmartChip > Cambiar PIN o Cambiar PIN 2**.
 - 2 Ingrese el PIN y seleccione **Aceptar**.
 - 3 Ingrese un nuevo PIN de cuatro a ocho dígitos y seleccione **Aceptar**.
 - 4 Vuelva a ingresar el nuevo PIN y seleccione **Aceptar**.
- Si aparece Los códigos no coinciden, ingrese el nuevo PIN en forma incorrecta. Si aparece PIN incorrecto seguido de PIN antiguo; significa que ingresó su antiguo PIN de manera incorrecta.**

- 1 **Ver y editar un perfil**
En el modo de espera seleccione **Menü > Ajustes > ficha General > Perfiles.**
- 2 Desplácese a un perfil y seleccione **Opciones > Ver y editar.**
- ! **No puede cambiar el nombre del perfil Normal.**
- 1 **Restablecer todos los perfiles**
En el modo de espera seleccione **Menü > Ajustes > ficha General > Perfiles.**
- 2 Seleccione **Opciones > Restabl** perfiles.
- 1 **Hora y fecha**
Ajustar la hora
En el modo de espera seleccione **Menü > Ajustes > ficha General > Hora y fecha > Hora.**
- 2 Ingrese la hora y seleccione **Guard.**
- 1 **Ajustar la fecha**
En el modo de espera seleccione **Menü > Ajustes > ficha General > Hora y fecha > > Hora y fecha.**
- 2 Ingrese la fecha y seleccione **Guard.**

- ### Bloqueos de SmartChip
- Este bloqueo sólo protege su suscripción. El teléfono funcionará con una nueva SmartChip. Si el bloqueo está activado, debe ingresar un PIN (Número de identificación personal).
- Si ingresa de forma incorrecta el PIN tres veces seguidas, se bloqueará la SmartChip y debe ingresar el PUK (Clave de desbloqueo personal). AT&T proporciona el PIN y la PUK.

- 1 **Ajustar la zona horaria**
En el modo de espera seleccione **Menü > Ajustes > ficha General > Hora y fecha > Mi zona horaria.**
- 2 Seleccione por ciudad la zona horaria donde se encuentre.
- ! **Si selecciona una ciudad, Mi zona horaria también actualiza la hora cuando cambia el horario de verano.**

lo abraiera por primera vez. Consulte *Abdir el almacenador de contraseñas por primera vez* en la página 54.

Restablecer el almacenador

- 1 En el modo de espera seleccione **de contraseñas**

Menú > Organizador > Protec
contraseña.

- 2 Ingrese cualquier contraseña para acceder al almacenador de contraseñas. La clave y códigos que aparecen son incorrectos.

- 3 Seleccione **Opciones > Restablecer**.
- 4 Aparece **?Restab Protector de contraseña?**.

- 5 Seleccione **Si**.

Perfiles

Puede cambiar los ajustes como el volumen del timbre y la alerta vibrante para que se adecue a distintas ubicaciones. Puede restablecer todos los perfiles a los ajustes originales del teléfono.

Seleccionar un perfil

- 1 En el modo de espera seleccione **Menú > Ajustes > ficha General**

- 2 Seleccione un perfil.

- 1 En el modo de espera seleccione **Menú**
- 2 Ingrese una contraseña y seleccione **< Organizador > Protec** contraseña.
- 3 Desplácese a **Nuevo código**
- 4 Escriba un nombre asociado con el código y seleccione **Contín.**
- 5 Ingrese el código y seleccione **Contín.**

Cambiar una contraseña

- 1 En el modo de espera seleccione **Menú > Organizador > Protec** contraseña.

- 2 Ingrese una contraseña y seleccione **Opciones > Camb cód segur.**

- 3 Ingrese la nueva contraseña y seleccione **Contín.**

- 4 Vuelva a ingresar la nueva contraseña y seleccione **Contín.**

- 5 Ingrese una clave y seleccione **Listo.**

?Olvído su contraseña?

Si olvida la contraseña, deberá restablecer el almacenador de contraseñas. Esto significa que todas las entradas del almacenador de contraseñas se eliminan. La próxima vez que ingrese al almacenador de contraseñas, debe proceder como si

- 1 En el modo de espera seleccione **Usar el temporizador**
- 1 En el modo de espera seleccione **Ménu > Organizador > Temporizador**
- 2 Ingrese las horas, minutos y segundos.
- 3 Seleccione **Iniciar**.
- 1 En el modo de espera seleccione **Utilizar el cronómetro**
- > **Iniciar**.
- Ménu > Organizador > Cronómetro**
- 2 **Para ver un intervalo nuevo, seleccione Nvo int.**

Temporizador, cronómetro y calculadora

- 1 En el modo de espera seleccione **Usar un elemento en una nota**
- 1 Cuando ve la nota, seleccione un número telefónico, una dirección de email o Web.
- 2 Seleccione **Opciones > Usar**.
- 3 Seleccione una opción.
- 1 **Clave**
- La clave confirma que ha ingresado la contraseña correcta. Si la contraseña es correcta, verá los códigos correctos. Si ingresa una contraseña incorrecta, la clave y los códigos que aparecen también son incorrectos.
- 1 **Abrir el almacenador de contraseñas por primera vez**
- 1 En el modo de espera seleccione **Ménu < Organizador > Protección de contraseñas**
- 2 Siga las instrucciones que aparecen y seleccione **Contin.**
- 3 Ingrese una contraseña y seleccione **Contin.**
- 4 Confirme la contraseña y seleccione **Contin.**
- 5 Ingrese una clave y seleccione **Listo**.
- 1 En el modo de espera seleccione **Utilizar la calculadora**
- Ménu < Organizador > Calculadora**
- 2 Oprima \odot o \ominus para seleccionar $\div \times - + \% =$.
- 1 **Almacenador de contraseñas**
- Puede guardar códigos de seguridad, por ejemplo, para tarjetas de crédito, el almacenador de contraseñas.
- 1 **Clave**
- La clave confirma que ha ingresado la contraseña correcta.
- Si la contraseña es correcta, verá los códigos correctos. Si ingresa una contraseña incorrecta, la clave y los códigos que aparecen también son incorrectos.
- 1 **Asigúrese de que el dispositivo receptor admita el método de transferencia que selecciona.**
- 3 Seleccione un método de transferencia.
- 2 Desplácese a la nota y seleccione **Opciones < Enviar**.
- 1 En el modo de espera seleccione **Ménu > Organizador > Notas**
- 2 Desplácese a la nota y seleccione **Opciones < Enviar**.
- 3 Seleccione un método de transferencia.

Tareas

Puede agregar nuevas tareas o volver a usar tareas existentes.

Agregar una tarea

1 En el modo de espera seleccione **Menu > Organizador > Tareas.**

2 Desplácese a **Nueva tarea y seleccione Agregar.**

3 Seleccione una opción.

4 Ingrese los detalles y confirme cada entrada.

Ver una tarea

1 En el modo de espera seleccione **Menu > Organizador > Tareas.**

2 Desplácese a una tarea y seleccione **Ver.**

Volver a usar una tarea existente

1 En el modo de espera seleccione **Menu > Organizador > Tareas.**

2 Desplácese a una tarea y seleccione **Ver.**

3 Seleccione **Opciones > Editar.**

4 Edite la tarea y seleccione **Contin.**

5 Elija configurar un recordatorio.

Enviar una tarea

1 En el modo de espera seleccione **Menu > Organizador > Tareas.**

2 Desplácese a una tarea y seleccione **Opciones > Enviar.**

3 Seleccione un método de transferencia.

• **Asegúrese de que el dispositivo receptor admita el método de transferencia que selecciona.**

Configurar cuándo deben sonar los recordatorios

1 En el modo de espera seleccione **Menu > Organizador > Tareas.**

2 Desplácese a una tarea y seleccione **Opciones > Recordatorios.**

3 Seleccione una opción.

• **Una opción de recordatorios configurada en las tareas afecta a una opción de recordatorios configurada en el calendario.**

Notas

Puede escribir notas y guardarlas. También puede mostrar una nota en el modo de espera.

Agregar una nota

1 En el modo de espera seleccione **Menu > Organizador > Notas.**

2 Seleccione **Nueva nota > Agregar.**

3 Escriba una nota y seleccione **Guardar.**

Mostrar una nota en el modo de espera

1 En el modo de espera seleccione **Menu > Organizador > Notas.**

2 Desplácese a la nota y seleccione **Opciones > Most. en mod esp.**

- 1 Puede agregar nuevos compromisos
- 0 Volver a usar compromisos existentes.
- Agregar un compromiso**
 - 1 En el modo de espera seleccione **Ménu > Organizador > Calendario**.
 - 2 Seleccione una fecha.
 - 3 Seleccione **Opciones > Nvo compromiso** y seleccione **Agregar**.
 - 4 Ingrese la información y confirme cada entrada.
 - 5 Seleccione **Guard**.
- Ver un compromiso**
 - 1 En el modo de espera seleccione **Ménu > Organizador > Calendario**.
 - 2 Seleccione una fecha.
 - 3 Desplácese a un compromiso y seleccione **Ver**.
- Editar un compromiso**
 - 1 En el modo de espera seleccione **Ménu > Organizador > Calendario**.
 - 2 Seleccione una fecha.
 - 3 Desplácese a un compromiso y seleccione **Ver**.
 - 4 Seleccione **Opciones > Editar**.
 - 5 Edite el compromiso y confirme cada entrada.
 - 6 Seleccione **Guard**.
- **Enviar un compromiso**
 - 1 En el modo de espera seleccione **Ménu > Organizador > Calendario**.
 - 2 Seleccione una fecha.
 - 3 Desplácese a un compromiso y seleccione **Enviar**.
 - 4 Seleccione un método de transferencia. Asegúrese de que el dispositivo receptor admita el método de transferencia que selecciona.
- **Configurar cuándo deben sonar los recordatorios**
 - 1 En el modo de espera seleccione **Ménu > Organizador > Calendario**.
 - 2 Seleccione una fecha.
 - 3 Seleccione **Opciones > Avanzado > Recordatorios**.
 - 4 Seleccione una opción.
 - Una opción de recordatorios configurada en el calendario afecta a una opción de recordatorios configurada en las tareas.

La alarma en el modo silencioso puede configurar la alarma para que no suene cuando el teléfono está en el modo silencioso.

Ajustar una alarma para que suene o no suene en el modo silencioso

- 1 En el modo de espera seleccione **Ménu > Organizador > Alarmas.**
- 2 Desplácese a una alarma y seleccione **Editar.**

3 Desplácese a la ficha .

4 Desplácese a **Modo silencio** y seleccione **Editar.**

5 Seleccione una opción.

Calendario

Vista predeterminada

Puede elegir si aparece primero la vista mensual, semanal o del día cuando abre el calendario.

Ajustar la vista predeterminada

- 1 En el modo de espera seleccione **Ménu > Organizador > Calendario.**
- 2 Seleccione **Opciones > Avanzado > Vista predet.**
- 3 Seleccione una opción.

Configurar la señal de alarma

- 1 En el modo de espera seleccione **Ménu > Organizador > Alarmas.**
- 2 Desplácese a una alarma y seleccione **Editar.**
- 3 Desplácese a **Señal de alarma:** y seleccione **Editar.**
- 4 Busque y seleccione una señal de alarma.
- 5 Seleccione **Guard.**

Silenciar la alarma

- Cuando suene la alarma, oprima cualquier tecla.
- Para repetir la alarma, seleccione **Posterg.**

Desactivar una alarma

- Cuando suene la alarma, seleccione **Desact.**

Si no está seleccionado Desact. ni Postergar, la alarma queda en pausa automáticamente durante nueve minutos.

Cancelar la alarma

- 1 En el modo de espera seleccione **Ménu > Organizador > Alarmas.**
- 2 Desplácese a una alarma y seleccione **Desact.**

- 1 Haga clic con el botón derecho en el icono de disco removible en *Windows Explorer*.
- 2 Seleccione *Expulsar*.
- 3 Desconecte el cable USB cuando aparezca el siguiente mensaje en el teléfono: La sesión de almacenamiento masivo finalizó. Ya puede retirar el cable USB.

Desconectar el cable USB en forma segura

- 1 Haga clic con el botón derecho en el icono de disco removible en *Windows Explorer*.
- 2 Seleccione *Expulsar*.
- 3 Desconecte el cable USB cuando aparezca el siguiente mensaje en el teléfono: La sesión de almacenamiento masivo finalizó. Ya puede retirar el cable USB.

- 2 Teléfono
- Selección Almac. masivo.

- 3 Computadora: Espere hasta que la memoria del teléfono y la tarjeta de memoria aparezcan como unidades externas en *Windows Explorer*.
- 4 Arrastre y suelte los archivos seleccionados entre el teléfono y la computadora.

Otras funciones

Alarmas

Puede configurar un sonido o la radio como señal de alarma. La alarma suena incluso si el teléfono está apagado. Cuando la alarma suena, puede silenciarla por 9 minutos o desactivarla.

Configurar una alarma

- 1 En el modo de espera seleccione *Ménu > Organizador > Alarmas*.
- 2 Desplácese a una alarma y seleccione *Editar*.
- 3 Desplácese a Hora: y seleccione *Editar*.
- 4 Ingrese una hora y seleccione *Aceptar*.

Ajustar la alarma recurrente

- 1 En el modo de espera seleccione *Ménu > Organizador > Alarmas*.
- 2 Desplácese a una alarma y seleccione *Editar*.
- 3 Desplácese a *Recurrente*: y seleccione *Editar*.
- 4 Desplácese a un día y seleccione *Marcar*.
- 5 Para seleccionar otro día, desplácese al día y seleccione *Marcar*.
- 6 Seleccione *Listo > Guard*.

2 Seleccione una opción. En el teléfono

transfiera el sonido al teléfono. En

manos libres transfiera el sonido

al manos libres.

Transferir sonido durante una llamada

1 Durante una llamada, seleccione

Sonido > Transferir sonido.

2 Seleccione en la lista.

Transferencia de archivos

Puede transferir archivos por medio

de la tecnología inalámbrica Bluetooth.

Uso del cable USB

Puede conectar el teléfono a una

computadora con el cable USB

para transferir archivos mediante

Almac. masivo o Transfer. medios.

Para obtener más información

vaya a la sección Introducción en

www.sonyericsson.com/support.

Antes de usar el cable USB

Necesita uno de estos sistemas

operativos para transferir archivos

con un cable USB:

- Windows® 2000
- Windows XP (Pro o Home)
- Windows Vista (versiones de 32 bits y 64 bits de: Ultimate, Enterprise, Business, Home Premium, Home Basic)

Transferencia de medios y almacenamiento masivo

Puede arrastrar y soltar archivos

entre el teléfono o la tarjeta de

memoria y una computadora

en Microsoft Windows Explorer.

Use sólo un cable USB compatible con

el teléfono. No retire el cable USB del

teléfono ni de la computadora durante

la transferencia de archivos, ya que se

puede dañar la memoria del teléfono

Usar el modo transferencia de medios y almacenamiento masivo

1 Conecte el cable USB al teléfono

y la computadora. Hay dos métodos

para transferir archivos con Windows

Explorer.

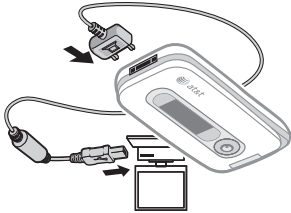

- > Activar.
- > Bluetooth > Ahorro de energía
- Menu > Ajustes > ficha Conectividad
- En el modo de espera seleccióne **Menu Transferir sonido**

En el modo de espera seleccióne **Activar el ahorro de energía**

En el modo de espera seleccióne más de un dispositivo Bluetooth al mismo tiempo.

Sólo se puede conectar con un sólo dispositivo Bluetooth. Debe desactivar esta función si desea conectarse con más de un dispositivo Bluetooth al mismo tiempo.

- 1 En el modo de espera seleccióne **Recibir un elemento**
- 2 Cuando reciba un elemento, siga las instrucciones que aparecen.
- 3 Selecciónese el dispositivo al cual desea enviar el elemento.

En el modo de espera seleccióne **Ahorro de energía**

Puede ahorrar energía de la batería con la función Ahorro de energía. Sólo se puede conectar con un sólo dispositivo Bluetooth. Debe desactivar esta función si desea conectarse con más de un dispositivo Bluetooth al mismo tiempo.

- 1 Selecciónese un contacto > Opciones > Contactos.
- 2 Selecciónese un contacto > Opciones > Enviar contacto > < > Via Bluetooth.
- 3 Selecciónese el dispositivo al cual desea enviar el elemento.

Si desea que otros dispositivos Bluetooth puedan detectar el teléfono, puede elegir que el teléfono sea visible.

En el modo de espera seleccióne **Asociar el teléfono con un manos libres Bluetooth por primera vez**

En el modo de espera seleccióne **Ahorro de energía**

- 1 En el modo de espera seleccióne **Asociar el teléfono con un manos libres Bluetooth por primera vez**
- 2 Selecciónese Si.
- 3 Ingrese una contraseña, si es necesario.

En el modo de espera seleccióne **Ahorro de energía**

Puede ahorrar energía de la batería con la función Ahorro de energía. Sólo se puede conectar con un sólo dispositivo Bluetooth. Debe desactivar esta función si desea conectarse con más de un dispositivo Bluetooth al mismo tiempo.

- 1 En el modo de espera seleccióne **de un manos libres Bluetooth**
- 2 Desplácese a un dispositivo y seleccióne **Agregar.**

En el modo de espera seleccióne **Ahorro de energía**

Puede ahorrar energía de la batería con la función Ahorro de energía. Sólo se puede conectar con un sólo dispositivo Bluetooth. Debe desactivar esta función si desea conectarse con más de un dispositivo Bluetooth al mismo tiempo.

- 1 En el modo de espera seleccióne **de un manos libres Bluetooth**
- 2 Selecciónese Si.
- 3 Ingrese una contraseña, si es necesario.

En el modo de espera seleccióne **Ahorro de energía**

Puede ahorrar energía de la batería con la función Ahorro de energía. Sólo se puede conectar con un sólo dispositivo Bluetooth. Debe desactivar esta función si desea conectarse con más de un dispositivo Bluetooth al mismo tiempo.

Seguridad de Internet y certificados
El teléfono admite exploración segura. Algunos servicios de Internet, como servicios bancarios, requieren certificados en el teléfono. El teléfono ya puede contener certificados cuando lo adquiere o puede descargar certificados nuevos.

Ver certificados en el teléfono

- En el modo de espera seleccione **Menú > Ajustes > ficha General > Seguridad > Certificados**.

Tecnología inalámbrica Bluetooth™

La función Bluetooth hace posible la conexión inalámbrica a otros dispositivos Bluetooth. Por ejemplo, puede:

- Conectar dispositivos manos libres.
- Conectarse a varios dispositivos al mismo tiempo.
- Conectarse a computadoras y acceder a Internet.
- Intercambiar elementos y participar en juegos para varios participantes.



Para la comunicación Bluetooth, recomendamos un rango de hasta 32 pies (10 metros), sin objetos sólidos entre ellos.

Antes de usar la tecnología inalámbrica Bluetooth debe activar la función Bluetooth para comunicarse con otros dispositivos. Además debe asociar el teléfono con otros dispositivos Bluetooth.

Activar la función Bluetooth

- En el modo de espera seleccione **Menú > Ajustes > ficha Conectividad > Bluetooth > Activar**.

Asegúrese de que el dispositivo con el que desea asociar el teléfono tiene la función Bluetooth activada y está visible.

Asociar el teléfono con un dispositivo

1 En el modo de espera seleccione **Menú > Ajustes > ficha Conectividad > Bluetooth > Mis dispositivos**.

2 Desplácese a **Nuevo dispositivo** y seleccione **Agregar** para buscar dispositivos disponibles.

3 Seleccione un dispositivo. Ingrese una contraseña, si es necesario.

Permitir una conexión al teléfono

1 En el modo de espera seleccione **Menú > Ajustes > ficha Conectividad > Bluetooth > Mis dispositivos**.
2 Seleccione un dispositivo de la lista.
3 Seleccione **Opciones > Permitir conexión**.

Tecla	Atajo
1	Favoritos
2 - 9	Escriba el texto para Busc. en Internet, Ingresar dirección, o busque en Favoritos.
	Pantalla completa o Paisaje o Pantalla normal.
	Zoom
#	Recordo y zoom (cuando Smart-Fit está desactivado).

- Seleccionar atajos del teclado para Internet**
- 1 En el modo de espera seleccione **Menu > Media Net.**
 - 2 Seleccione **Opciones > Avanzado > Modo del teclado y seleccione una opción:**
 - **Atajos:** permite usar el teclado como atajos a las funciones del explorador.
 - **Teclas de acceso:** implementado en algunas páginas Web y le permite seleccionar vínculos y contenido al oprimir las teclas que corresponde en el teclado.

- 1 **Seleccionar un favorito**
 - 1 En el modo de espera seleccione **Menu > Media Net.**
 - 2 Seleccione **Opciones > Favoritos.**
 - 3 Desplácese a un favorito y seleccione **Ir a.**
 - 2 **Seleccionar un enlace**
 - 1 Cuando explora Internet, seleccione **Opciones > Herramientas > Enviar enlace.**
 - 2 **Crear un favorito**
 - 1 Cuando explora Internet, seleccione **Opciones > Herramientas > Agregar favorito.**
 - 2 **Ingresa un título y una dirección.**
 - 2 Seleccione **Guard.**
 - 1 **Seleccionar un favorito**
 - 1 En el modo de espera seleccione **Menu > Media Net.**
 - 2 Seleccione **Opciones > Favoritos.**
 - 3 Desplácese a un favorito y seleccione **Ir a.**
- Puede utilizar el teclado para ir directamente a una función del explorador de Internet.

Conectividad

Ajustes

Antes de usar Internet, Java, mensajería multimedia y email debe tener los ajustes en el teléfono.

Si no se han ingresado los ajustes, puede descartarlos con el asistente de configuración o al ir a www.sonyericsson.com/support.

Descargar ajustes con una computadora

1 Visite la página www.sonyericsson.com/support.

2 Siga las instrucciones que aparecen en pantalla.

Nombre del teléfono

Puede escribir un nombre para su teléfono, el que será mostrado a otros dispositivos.

Ingresar un nombre para el teléfono

- 1 En el modo de espera seleccione **Menú > Ajustes > ficha Conectividad > Nombre teléfono**.
- 2 Ingrese el nombre del teléfono y seleccione **Aceptar**.

Uso de Media Net

Puede usar Media Net para acceder a servicios en línea.

Comenzar a navegar

- 1 En el modo de espera seleccione **Menú > Media Net** u oprima la tecla de navegación central.
- 2 Selección **Opciones > Ir a**.
- 3 Selección una opción.

Salir del explorador

- Cuando explore Internet, seleccione **Opciones > Salir explorador**.
- Cuando explore Internet, oprima .

Guardar un elemento de una página Web

- 1 Cuando explore Internet, seleccione un elemento.
- 2 Selección **Opciones > Herramientas** y guarde el elemento.

Buscar texto en una página Web

- 1 Cuando explore Internet, seleccione **Opciones > Herramientas > Buscar** página.
- 2 Escriba el texto y oprima **Buscar**.

Aplicaciones

Puede descargar y ejecutar aplicaciones Java. También puede ver información o definir distintos permisos.

Antes de usar aplicaciones Java™
Si aún no tiene los ajustes en el teléfono, consulte *Ajustes* en la página 45.

Seleccionar una aplicación Java

- 1 En el modo de espera seleccione **Ménu > My Stuff > Aplicaciones**.
- 2 Seleccione una aplicación.

Ver información acerca de una aplicación Java

- 1 En el modo de espera seleccione **Ménu > My Stuff > Aplicaciones**.
- 2 Desplácese a una aplicación y **seleccione Opciones > Información**.

Configurar permisos para una aplicación Java

- 1 En el modo de espera seleccione **Ménu > My Stuff > Aplicaciones**.
- 2 Desplácese a una aplicación y **seleccione Opciones > Permisos**.
- 3 Defina los permisos.

Tamaño de la pantalla de aplicaciones Java





Algunas aplicaciones Java están diseñadas para un tamaño de pantalla específico. Para obtener más información, comuníquese con el proveedor de la aplicación.

Configurar el tamaño de pantalla para una aplicación Java

- 1 En el modo de espera seleccione **Ménu > My Stuff > Aplicaciones**.
- 2 Desplácese a una aplicación y **seleccione Opciones > Tam. pantalla**.
- 3 Seleccione una opción.

Perfiles de Internet para aplicaciones Java

Algunas aplicaciones Java necesitan conectarse a Internet para recibir información. La mayoría de las aplicaciones Java usan los mismos ajustes de Internet que el explorador Web.

- 3 Use , , ,  para desplazarse por los bloques.
- 4 Seleccione **Opciones > Guardar** melodía.

- 1 En el modo de espera seleccione **Menú > My Stuff**.
- 2 Desplácese a **Música** y seleccione **Abtr.**
- 3 Busque y seleccione una melodía y seleccione **Opciones > Enviar**.
- 4 Seleccione un método de transferencia. **Asegúrese de que el dispositivo receptor admita el método de transferencia que selecciona.**

Recibir una melodía

- Siga las instrucciones que aparecen. **No puede enviar una melodía polifónica o un archivo MP3 en un mensaje de texto.**

Grabadora

Puede grabar un memo de voz o una llamada. Los sonidos grabados también se pueden usar como timbres.

En algunos países o estados, la ley exige que se le informe a la otra persona antes de grabar la llamada.

- En el modo de espera seleccione **Menú > Entretenimiento > Grabar sonido > Grabar**.

- 1 En el modo de espera seleccione **Menú > My Stuff**.
- 2 Desplácese a **Música** y seleccione **Abtr.**
- 3 Desplácese a una grabación y seleccione **Repr.**

Juegos

El teléfono contiene varios juegos. También puede descargar juegos. Los textos de ayuda están disponibles para la mayoría de los juegos.

- 1 En el modo de espera seleccione **Menú > My Stuff > Juegos**.
- 2 Seleccione un juego.



Terminar un juego

- Oprima .

Control de juegos

Las teclas del teléfono se pueden usar para distintas funciones de control de los juegos.

Timbres y melodías

- 1 En el modo de espera selección **Menu** > **Ajustes** > ficha **Sonidos y alarmas** > **Timbre**.
- 2 Busque y seleccione un timbre.
- 1 **Ajustar el volumen del timbre**
 - En el modo de espera selección **Menu** > **Ajustes** > ficha **Sonidos y alarmas** > **Volumen timbre**.
 - 2 **Optima**  o  para cambiar el volumen.
 - 3 Selección **Guard**.
- 1 **Desactivar el timbre**
 - En el modo de espera mantenga oprimida .
 - Todas las señales, excepto la alarma, se ven afectadas.*
- 1 **Configurar la alarma vibrante**
 - En el modo de espera selección **Menu** > **Ajustes** > ficha **Sonidos y alarmas** > **Alarma vibrante**.
 - 2 Selección una opción.
- 1 En el modo de espera selección **Menu** > **My Stuff**.
- 2 Desplácese a **Música y selección** **Abtr.**

- ### MusiciDJ™
- Puede componer y editar sus propias melodías para usarlas como timbres. Una melodía está formada por cuatro tipos de pistas: **Redobles**, **Graves**, **Acordes y Acentos**. Una pista contiene una cantidad de bloques musicales. Los bloques están formados por sonidos arreglados previamente con distintas características. Los bloques están agrupados en **Introducción**, **Verso**, **Coro y Pausa**. Para componer una melodía, agregue bloques musicales a las pistas.
- 1 En el modo de espera selección **Menu** > **Entretimiento** > **MusiciDJ™**.
 - 2 Selección **Insert, Copiar o Pegar** bloques.

Para obtener más detalles acerca de la transferencia de música, consulte *Ayuda del administrador de medios*. Haga clic en  en la esquina superior derecha de la ventana *Administrador de medios*.

Música y videoclips en línea

Puede ver videoclips y escuchar música al transmitirlos desde Internet al teléfono. Si aún no tiene los ajustes en el teléfono, consulte *Ajustes* en la página 45. Para obtener mayor información, comuníquese con su operador de red o vaya a www.sonyericsson.com/support.

Radio

 No utilice el teléfono como radio en lugares donde está prohibido.

Escuchar la radio
1 Conecte el manos libres al teléfono.

 **El manos libres se vende por separado.**



2 En el modo de espera seleccione **Menú > Entretenimiento > Radio FM**.



Cambiar el volumen

• Cuando la radio esté en reproducción, oprima las teclas de volumen hacia arriba o hacia abajo.

• Cuando la radio está en reproducción **Buscar canales automáticamente** seleccione **Buscar**.

Buscar canales en forma manual

• Cuando la radio está en reproducción oprima  o .

• Cuando la radio está en reproducción **Alternar entre canales predefinidos** oprima  o .



Guardado de canales
Puede guardar hasta 20 canales predefinidos.

• Cuando encuentre un canal de radio seleccione **Opciones > Guard**.



1 En el modo de espera seleccione **Menú > Radio FM > Opciones > Canales**.

2 Seleccione un canal de radio.

Guardar canales en las posiciones de la 1 a la 10

• Cuando encuentre un canal de radio, mantenga oprimidas  a .

Seleccionar canales guardados en las posiciones de la 1 a la 10

• Cuando la radio está en reproducción, oprima  a .

- 1 **Eliminar una lista de reproducción**
En el modo de espera seleccione **Menú > AT&T Music > Reproductor de medios > Música > Listas de reproducción** y oprima **(C)**.
- 2 Desplácese a una lista de reproducción y oprima **(C)**.
- Desplácese a una pista y seleccione **Ver información acerca de una pista** y seleccione **Opciones > Información**.

Transferencia de música desde una computadora

Use *Sony Ericsson Media Manager* o *Windows® Explorer* para transferir música desde los CD, la computadora o *Windows® Explorer* para transferir música que haya comprado en Internet a la memoria del teléfono o a la memoria stick.

Sony Ericsson Media Manager está disponible para descargarlo en www.sonyericsson.com/support. Para obtener información acerca de la transferencia de archivos con *Windows® Explorer*, consulte *Uso del cable USB* en página 49.

Antes de usar el Administrador de medios

Necesita uno de estos sistemas operativos para usar el *Administrador de medios* en la computadora:

- *Windows Vista™* (versiones de 32 bits y de 64 bits de: *Ultimate*, *Enterprise*, *Business*, *Home Premium*, *Home Basic*)
- *Windows XP* (Pro o Home)

Usar el Administrador de medios
1 Conecte el teléfono a una computadora con un cable USB.
2 **Computadora:** *Inicio/Programas/Sony Ericsson/Administrador de medios*.

3 Teléfono: Seleccione *Almac.*

masivo > Menú > Ajustes > ficha Conectividad > USB > Modo USB predet. < *Almac. masivo*. El teléfono se apagará en este modo pero se volverá a reiniciar cuando se desconecte del cable USB.

No retire el cable USB del teléfono ni de la computadora durante la transferencia de archivos, ya que se puede dañar la tarjeta de memoria o la memoria del teléfono.

4 Para la desconexión segura del cable USB en el modo de almacenamiento masivo, haga clic con el botón derecho en el icono de disco removible en *Windows Explorer* y seleccione *Expulsar*. Consulte *Uso del cable USB* en la página 49.

- **Álbumes:** presenta una lista de las pistas de música por álbum que hay en el teléfono o en una tarjeta de memoria.
- **Pistas:** presenta una lista de todas las pistas de música que hay en el teléfono o en una tarjeta de memoria.
- **Libros de audio:** presenta una lista de los libros de audio que transfirió desde la computadora.
- **Listas de reproducción:** crea listas propias de pistas.
- **Video:** presenta una lista de todos los vídeos que hay en el teléfono o en una tarjeta de memoria.



Listas de reproducción

Eliminar una lista de reproducción o un archivo de una lista de reproducción no elimina el archivo de la memoria, sino sólo la referencia al archivo.

- 1 En el modo de espera selección **Menú < AT&T Music > Reproductor medios < AT&T Music > Listas de reproducción**
- 2 Desplácese a Nueva lista de reproducción y selección **Agregar**.

- 3 Ingrese un nombre y selección **Aceptar**.
 - 4 Desplácese a una pista y selección **Agregar para agregar**.
 - 5 Selección **Agregar para agregar** la pista a la lista de reproducción.
- Agregar archivos a una lista de reproducción**
- 1 En el modo de espera selección **Menú < AT&T Music > Reproductor medios < Música > Listas de reproducción**
 - 2 Desplácese a la lista de reproducción y selección **Abbr.**
 - 3 Selección **Opciones > Agregar música**.
 - 4 Desplácese a una pista y selección **Marcar**.
 - 5 Selección **Agregar para agregar** la pista a la lista de reproducción.
- Eliminar listas de una lista de reproducción**
- 1 En el modo de espera selección **Menú < AT&T Music > Reproductor medios > Música > Listas de reproducción**
 - 2 Desplácese a una lista de reproducción y selección **Abbr.**
 - 3 Desplácese a la pista y oprima **C**.

Reproductores de música y vídeo

- **Avanzar o retroceder**
Cuando escuche música, mantenga oprimida  o .

- **Volver a los menús del reproductor**
Seleccione **Atras**.

- **Volver a los reproductores**
Seleccione **Opciones > Reanudar**.

- **Salir de los menús del reproductor**
Mantenga oprimida .

- 1 **Enviar música**
En el modo de espera seleccione **Menú > AT&T Music > Reproductor medios > Música**.

- 2 Desplácese a un título y seleccione **Opciones > Enviar**.

- 3 Seleccione un método de transferencia. **Asegúrese de que el dispositivo receptor admita el método de transferencia que selecciona.**

Recibir música

- Siga las instrucciones que aparecen.

Exploración de archivos

Los archivos de música y vídeo se guardan y ordenan por categorías.

- **Artistas:** presenta una lista de las pistas que transfirió con el Administrador de medios.

- 1 En el modo de espera seleccione **Menú > AT&T Music > Reproductor medios > Música**.

- 2 Desplácese a un título y seleccione **Reprod.**

- 1 En el modo de espera seleccione **Menú > Entretenimiento > Reproductor medios > Vídeo**.

- 2 Desplácese a un título y seleccione **Reprod.**

Controles de música y vídeo



- Oprima la tecla de navegación central. **Detener la reproducción de música**

- Oprima la tecla de navegación central. **Reanudar la reproducción de música**

Cambiar el volumen

- Cuando escuche música, oprima las teclas de volumen hacia arriba o hacia abajo.

Desplazarse por pistas

- Cuando escuche música, oprima  o .

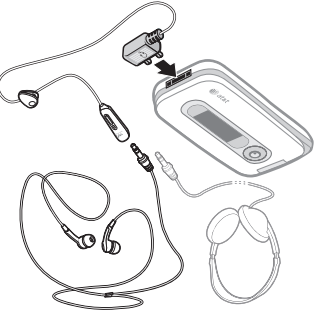

Manos libres portátil estereo

Para navegar por el medio consulte *Navegación en la página 12.*

Los audífonos que aparecen en la caja *ilustración no están incluidos en la caja.*

Usar el manos libres

- Conecte el manos libres portátil. La música se detiene cuando recibe una llamada y se reanuda cuando ésta termina.

Entretinimiento

- 3 Seleccione **Definir** para definir el punto de inicio y seleccione **Inicio**.
 - 4 Seleccione **Definir** para definir el punto de término y seleccione **Final**.
 - 5 Seleccione **Recortar > Opciones > Guardar**.
- Temas**
- Podrá cambiar la apariencia de la pantalla por medio de elementos como los colores y el papel tapiz. También puede crear temas nuevos y descargarlos. Para obtener mayor información, vaya a www.sonyericsson.com/support.
- 1 En el modo de espera seleccione **Menu < My Stuff**.
 - 2 Desplácese a **Temas** y seleccione **Abnr**.
 - 3 Desplácese a un tema y seleccione **Config**.

- 1 En el modo de espera seleccione **My Stuff > Album de la cámara.**
- 2 Desplácese a una imagen. Seleccione **Ver.**
- 3 Seleccione **Opciones > Usar como.**

Usar imágenes

Puede agregar una imagen a un teléfono como papel tapiz en el modo de espera o como protector de pantalla.

Uso de imágenes

Puede ver, agregar, editar o eliminar imágenes en **My Stuff.**

Imágenes

Debe desconectar y volver a conectar el cable USB si aparece un error de la impresora.

- 4 Desplácese a una imagen.
- 5 Seleccione **Opciones < Imprimir.**
- 6 Espere que haya respuesta en el teléfono y seleccione **Aceptar.**
- 7 Ingrese los ajustes de la impresora, si se requiere y seleccione **Imprimir.**

PhotoDJ™ y VideoDJ™

Puede editar imágenes y videoclips.

Editar y guardar una imagen

- 1 En el modo de espera seleccione **My Stuff > Album de la cámara.**
- 2 Desplácese a una imagen y seleccione **Ver.**
- 3 Seleccione **Opciones > Edit. c/ PhotoDJ™.**
- 4 Edite la imagen.
- 5 Seleccione **Opciones > Guard.**

Editar y guardar un videoclip

- 1 En el modo de espera seleccione **Menú > Entretenimiento > VideoDJ™.**
- 2 Oprima **Agregar < Videoclip y selección** el videoclip que desea editar.
- 3 Oprima **Editar** para editar el videoclip.
- 4 Seleccione **Opciones < Guard.**

Recortar un videoclip

- 1 En el modo de espera seleccione **Menú < My Stuff > Videos.**
- 2 Desplácese a un videoclip y seleccione **Opciones > VideoDJ™ > Editar < Recortar.**

- **Cambiar los ajustes**
Active la cámara > Opciones.
Seleccione la opción que desea cambiar.

Atajos de la cámara

Tecla	Atajo
1	Cámara: Modo de captura Video: Tamaño video
2	Video: Modo nocturno
E	Temporizador
+ 0	Guía de teclas de cámara

Transferencia de imágenes

Transferencia hacia y desde la computadora

Puede usar la tecnología inalámbrica Bluetooth™ y el cable USB para

transferir imágenes y videoclips entre la computadora y el teléfono. Consulte

Tecnología inalámbrica Bluetooth™ en la página 47 y *Uso del cable USB* en la

página 49 para obtener más información.

Puede ver, mejorar y organizar

sus imágenes y videoclips en la computadora al instalar Adobe™

Photoshop™ Album Starter Edition o Sony Ericsson Media Manager.

Están disponibles para descargarlos desde la página www.sonyericsson.com/support.

Enviar una imagen o videoclip

- 1 En el modo de espera seleccione **Menú > My Stuff > Album de la cámara.**

2 Desplácese hasta un elemento

y selección **Opciones > Enviar.**

- 3 Seleccione un método de transferencia.



Asegúrese de que el dispositivo receptor admita el método de transferencia que selecciona.

Recibir una imagen o videoclip

- Siga las instrucciones que aparecen.

Impresión de la cámara

Puede imprimir imágenes de la

cámara con el cable USB conectado a una impresora compatible.



También puede imprimir a través de una impresora compatible Bluetooth.

Imprimir imágenes de la cámara con el cable USB

- 1 Conecte el cable USB al teléfono.
- 2 Conecte el cable USB a la impresora.

3 En el modo de espera seleccione **Menú > My Stuff > Album de la cámara.**

Imágenes

Cámara y grabadora de video

Puede tomar fotografías y grabar videos para guardarlos, verlos o enviarlos.

Visor y teclas de la cámara
Cuando utiliza la cámara, la pantalla es el visor.

Uso de la cámara

Activar la cámara

- En el modo de espera seleccione **Menu > Cámara** u oprima la tecla de la cámara.

Tomar una fotografía

- 1 Active la cámara.
- 2 Oprima **(📷)** para tomar una fotografía.
- 3 La imagen se guarda en forma automática en la memoria del teléfono.

⚠ *No grabe con una fuente de luz intensa en el fondo. Use un soporte o el temporizador para evitar una imagen borrosa.*

Grabar un videoclip

- 1 Active la cámara y utilice la tecla de navegación para desplazarse a **(📷)**.
- 2 Oprima completamente **(📷)** para comenzar a grabar.

Detener la grabación

- 1 Oprima **(📷)**.
- 2 El videoclip se guarda en forma automática en la memoria del teléfono.

Usar el zoom (sólo video)

- Oprima la tecla de navegación hacia arriba o hacia abajo.

Ajustar el brillo

- Oprima las teclas de volumen hacia arriba o hacia abajo.

Ver imágenes y videos

- 1 Active la cámara > **Opciones > Ver todo**.
- 2 Desplácese al elemento.
- 3 Para ver un videoclip, oprima la tecla de navegación central.

Mejorar una imagen con el Ajuste fotográfico

- 1 Active la cámara y tome una fotografía.
- 2 Seleccione **Opciones > Ajuste fotográfico > Aceptar**.

Iconos y ajustes de la cámara

Los iconos que aparecen en la pantalla informan cual es el ajuste actual. Hay más ajustes de la cámara disponibles en **Opciones**.

- 1 En el modo de espera seleccione **Agregar un contacto a la lista** > Mensajes.
 - 2 Seleccione a un amigo.
 - 3 Seleccione **Enviar MI**.
 - 4 Escriba el mensaje y seleccione **Enviar**.
- Estado**
- Muestre su estado sólo a sus contactos o muéstrello a todos los usuarios del servidor de IM.
- 1 En el modo de espera, seleccione **Menú > Mensajes > IM > ficha MI**
 - 2 Seleccione una opción.

- 1 En el modo de espera seleccione **Menú de la configuración**
 - 2 Seleccione la comunidad de IM > Mensajes.
 - 3 Ingrese su contraseña, si es necesario.
 - 4 Oprima **Inic ses.**
- Iniciar sesión en IM después de la configuración**
- Después de iniciar sesión en una comunidad de IM, el nombre de esta reemplaza a IM en el menú.
- 1 En el modo de espera seleccione **Menú de la configuración**
 - 2 Seleccione la comunidad de IM > Mensajes.
 - 3 Ingrese su contraseña, si es necesario.
 - 4 Oprima **Inic ses.**
- Configurar el teléfono para usarlo por primera vez**
- 1 En el modo de espera seleccione **Menú > Mensajes > IM**.
 - 2 Seleccione en la comunidad de IM a la cual desea acceder.
- Después de iniciar sesión en una comunidad de IM, el nombre de esta reemplaza a IM en el menú.

- 1 En el modo de espera seleccione **Menú > Mensajes > Escribir nuevo** > Mensaje de voz.
 - 2 Grabe el mensaje > Detener.
 - 3 > Enviar para enviar el mensaje.
 - 4 Seleccione > Ingresar nro teléfono para ingresar el número del destinatario > Buscar en Agenda o seleccione desde los últimos destinatarios. > Enviar.
- Mobile Email**
- Revise las cuentas AT&T Yahoo!, Yahoo! Mail, AOL™, Windows™ Live Mail, AIM™ y BellSouth™ de forma rápida y fácil.
- Antes de usar **Mobile Email**, asegúrese de que su cuenta AT&T admita un plan de datos y de tener disponibles sus ajustes de cuentas de email.
- 1 En el modo de espera seleccione **Menú > Mensajes < Mobile Email**.
 - 2 Seleccione el proveedor que desea usar. Siga las instrucciones para ingresar los ajustes.
 - 3 Seleccione **Inic ses**. Ahora, su cuenta está lista para enviar y recibir email.

- Recepción de mensajes de voz**
- Cuando reciba un mensaje de voz descargado automáticamente, éste aparece en la pantalla.
- Si Nuevos eventos está configurado en **Emergente**, se le pregunta si desea escuchar el mensaje de voz. > Si para reproducir ahora el mensaje o < No para reproducirlo en otro momento. Oprima para cerrar el mensaje. Para reproducir el mensaje en otro momento, en el modo de espera > Mensajes < Bandeja entrada > Ver.
- Mensajería instantánea (IM)**
- Conéctese e inicie sesión en el servidor de IM para comunicarse en línea con su familia y amigos. Si su suscripción admite los servicios de mensajería instantánea y servicios de presencia, podrá enviar y recibir contactos cuando estén en línea.
-  *Para obtener mayor información, consulte a AT&T.*

Guardado y eliminación de mensajes
Los mensajes recibidos se guardan en la memoria del teléfono. Cuando la memoria del teléfono está llena, elimine mensajes o muévelos a la SmartChip.

Guardar un mensaje en la SmartChip
1 En el modo de espera seleccione **Menú > Mensajes** y seleccione una carpeta.
2 Desplácese a un mensaje y seleccione **Opciones > Guardar mensaje**.

Guardar un elemento de un mensaje
1 Cuando lea un mensaje, seleccione el elemento.
2 Seleccione una opción.

Guardar varios mensajes
1 En el modo de espera seleccione **Menú > Mensajes** y seleccione una carpeta.
2 Desplácese a un mensaje y seleccione **Opciones > Marcar varios**.

3 Desplácese a los mensajes y seleccione los.
4 Desplácese a los mensajes y seleccione **Opciones > Msjs guardados para guardar mensajes**.

Ver un mensaje desde la bandeja de entrada
1 En el modo de espera seleccione **Menú > Mensajes > Bandeja entrada**.
2 Desplácese al mensaje y seleccione **Ver**.

Eliminar un mensaje
1 En el modo de espera, seleccione **Menú > Mensajes**.

2 Seleccione una carpeta de mensajes.
3 Seleccione el mensaje y oprima **C**.

Eliminar varios mensajes
1 En el modo de espera seleccione **Menú > Mensajes** y seleccione una carpeta.
2 Desplácese a un mensaje y seleccione **Opciones > Marcar varios**.

3 Seleccione **Opciones > Marcar varios**.
4 Desplácese a los mensajes y selecciónelos.
5 Seleccione **Opciones > Eliminar msjes para borrar mensajes**.

Mensajes de voz

Enviar y recibir una grabación de sonido como mensaje de voz.

 **El remitente y el destinatario deben tener suscripciones que admitan mensajes multimedia.**

- Opciones de envío
- 1 Cuando el mensaje está escrito y el destinatario seleccionado, seleccione **Opms:**
 - Agreg destinatario para agregar otro destinatario.
 - Edit destinatarios para editar y agregar destinatarios.
 - Avanzado para obtener más opciones de envío.
 - 2 Desplácese a una opción y seleccione **Editar:**
 - Plantillas para mensajes multimedia
 - Agregue una plantilla nueva o utilice una plantilla predefinida.
 - 1 **Agregar una plantilla**
 - En el modo de espera seleccione **Menu > Mensajes > Plantillas > Nueva** plantilla.
 - 2 Seleccione una opción.
 - 3 Inserte el texto. Oprima **Ⓞ** para agregar elementos.
 - 4 Seleccione **Guard**, ingrese un título y seleccione **Aceptar**.

- 3 Desplácese al texto en el mensaje y **Marcar**, luego destaque el texto usando las teclas de navegación.
- 4 Para insertar texto copiado, seleccione **Opciones > Copiar y pegar > Pegar**.
- 1 En el modo de espera seleccione **Menu > Mensajes > Ajustes > ficha Ajustes de mensaje**.
- 2 Desplácese a una opción y selecciónela.
 - Recepción de mensajes de texto
 - Se le informa cuando recibe un mensaje. Los mensajes recibidos se guardan en la Bandeja de entrada.
- Si el mensaje emergente está ajustado, siga las instrucciones que aparecen en la pantalla. En caso contrario, puede encontrar el mensaje **Menu > Mensajes > Bandeja entrada**.
- Seleccione el número telefónico que aparece en el mensaje y seleccione **Llamar a un número de un mensaje**
 - Usar > Llamar.

Envío de mensajes

El teléfono admite varios servicios de mensajes. Comuníquese con el proveedor de servicios para saber qué servicios puede utilizar o para tener más información consulte la página www.sonyericsson.com/support.

 Si no queda memoria disponible, debe eliminar mensajes o email antes de poder recibir mensajes nuevos.

Mensajes de texto y multimedia

Los mensajes de texto pueden contener imágenes, efectos sonoros, animaciones y melodías. También puede crear y usar plantillas para sus mensajes.

Al enviar mensajes, el teléfono selecciona el mejor método para enviarlo (ya sea como mensaje de texto o mensajes con imagen).

 Si envía un mensaje a un grupo, se le cobra por cada miembro.

Escribir y enviar mensajes
Para obtener más información acerca de cómo escribir letras ► **15 Ingreso**

Escribir y enviar un mensaje
1 En el modo de espera seleccione **Menú > Mensajes > Escribir nuevo**

< Mensaje.

2 Ingrese el texto.

3 Desplácese a  para usar las opciones de la barra de herramientas.

4 Desplácese a  o  para seleccionar una opción.

• Agregar imagen

• Agreg. animación

• Agregar sonido

• Cámara

• Grabar sonido

5 Cuando esté listo para enviar, seleccione **Contin.**

6 Seleccione una opción:

• Ingresar dir. email para enviar un mensaje a una dirección de email.

• Ingresar nro teléfono para enviar el mensaje a un contacto que no esté en la agenda.

• Buscar en Agenda para enviar un mensaje a un número de teléfono o dirección de email.

1 **Copiar y pegar texto en un mensaje**

2 Mientras escriba el mensaje, seleccione **Opciones > Copiar y pegar.**

2 Seleccione **Copiar todo o Marcar y copiar.**

- 1 En el modo de espera seleccione **Usar la marcación fija**
- 1 **Menú > Agenda.**
- 2 **Desplácese a Nuevo contacto y seleccione Opciones > Nros especiales > Marcación fija > Activar.**
- 3 **Ingrese el PIN2 y seleccione Aceptar.**
- 4 **Seleccione Aceptar nuevamente para confirmar.**

! Cuando se usa la marcación fija, no puede ver ni administrar ningún número telefónico guardado en la SmartChip pero aún puede llamar al número de emergencia internacional, 112. Cuando la marcación fija está activada, tal vez no pueda acceder a Media Net, enviar mensajes MMS ni usar aplicaciones que requieran una conexión de datos.

La marcación fija permite llamar sólo a ciertos números almacenados en la SmartChip. Los números fijos se protegen con el PIN2. Puede guardar números parciales. Por ejemplo, si guarda 0123456 podrá llamar a todos los números que comiencen con 0123456.

Marcación fija

- 1 En el modo de espera seleccione **Activar Abrir para contestar**
- 1 **Menú > Ajustes > ficha Llamadas**
- 2 **Seleccione Activar.**

- 1 En el modo de espera seleccione **Ocultar su número telefónico**
 - 2 **Seleccione Ocultar número.**
- Puede seleccionar mostrar u ocultar su número telefónico cuando realiza una llamada.

Mostrar u ocultar su número telefónico

- 1 En el modo de espera seleccione **Guardar un número fija**
- 1 **Menú > Agenda.**
- 2 **Desplácese a Nuevo contacto y seleccione Opciones > Nros especiales > Marcación fija**
- 3 **Ingrese la información y seleccione Guard.**

Mis números

Puede ver, agregar y editar sus propios números telefónicos.

Revisar sus números telefónicos

1 En el modo de espera seleccione

Menú > Agenda.

2 Desplácese a Nuevo contacto

y seleccione Opción. > Nros

especiales > Mis números.

3 Seleccione una opción.

Aceptar llamadas

Puede elegir recibir llamadas sólo de ciertos números telefónicos.

Agregar números a la lista de personas aceptadas

1 En el modo de espera seleccione

Menú > Ajustes > ficha Llamas

> Administrar llamadas > Aceptar

llamadas > Sólo de la lista.

2 Desplácese a Nuevo y seleccione

Agregar.

3 Seleccione un contacto o Grupos.

• Consulte Grupos en la página 22.

Aceptar todas las llamadas

• En el modo de espera seleccione

Menú > Ajustes > ficha Llamas

> Administrar llamadas > Aceptar

llamadas > De todos.

Agregar a un nuevo interlocutor

1 Durante la llamada, seleccione

Opciones > Espera. Esto retiene

las llamadas enlazadas.

2 Seleccione Opciones > Agregar

llamada.

3 Ingrese el número al que desea llamar

y oprima .

4 Seleccione Opciones > Enlazar

llamadas para agregar el nuevo

interlocutor.

5 Repita este procedimiento para

agregar a más interlocutores.

Desconectar a un interlocutor

1 Seleccione Opciones > Desc

interlocutor.

2 Seleccione el interlocutor que desea

desconectar.

Sostener una conversación privada

1 Durante la llamada, seleccione

Opciones > Hablar con y seleccione el

interlocutor con el cual desea conversar.

2 Para reanudar la llamada de conferencia,

seleccione Opciones > Enlazar

llamadas.

- Llamada en espera**
- Cuando se utiliza la llamada en espera, escuchará un bip si recibe una segunda llamada.
- Activar la llamada en espera**
- En el modo de espera seleccione **Menú > Ajustes > ficha Llamadas > Administrar llamadas > Llamad. en espera > Activar.**
- Realizar una segunda llamada**
- 1 Durante la llamada, seleccione **Opciones > Espera.** Esto retiene la llamada en curso.
 - 2 Seleccione **Opciones > Agregar llamada.**
 - 3 Ingrese el número al que desea llamar y oprima **↵**.
- Contestar una segunda llamada**
- Durante la llamada, oprima **↵**.
 - Esto retiene la llamada en curso.
- Rechazar una segunda llamada**
- Durante la llamada, oprima **↵** y continúe con la llamada en curso.
- Llamadas de conferencia**
- Con una llamada de conferencia, puede tener una conversación conjunta con hasta cinco personas.
- Finalizar una llamada en curso**
- Durante la llamada, seleccione **Reempl. llam. activ.**
- Manejo de dos llamadas de voz**
- Puede tener llamadas en curso y retenidas al mismo tiempo.
- Alternar entre dos llamadas**
- Durante la llamada, oprima **↵**.
- Enlazar dos llamadas**
- Durante la llamada, seleccione **Opciones > Enlazar llamadas.**
- Finalizar una llamada en curso y volver a la llamada retenida**
- Primero oprima **↵** y luego **↵**.
- Recepción de una tercera llamada de voz**
- No puede contestar una tercera llamada sin finalizar alguna de las dos primeras llamadas o debe enlazarlas.

Puede manejar más de una llamada a la vez. Por ejemplo, puede retener una llamada en curso, mientras realiza o contesta una segunda llamada. También puede alternar entre las dos llamadas. No puede contestar una tercera llamada sin finalizar alguna de las dos primeras llamadas.

Más de una llamada

- 1 En el modo de espera seleccione **Reenviar llamadas**
- 2 Seleccione un tipo de llamada y una opción de reenvío.
- 3 Seleccione **Activar**.
- 4 Ingrese el número al cual desea reenviar las llamadas y seleccione **Aceptar**.

Reenvío de llamadas

- Puede reenviar llamadas, por ejemplo, a un servicio de contestación.
- Diga "Ocupado".

Rechazar una llamada mediante comandos de voz

- 1 En el modo de espera seleccione **Menu > Ajustes > ficha General > Control de voz > Contestar por voz > Activar**.
 - 2 Siga las instrucciones que aparecen y seleccione **Contín**. Espere el tono y diga "Contestar" u otra palabra.
 - 3 Seleccione **Si para aceptar o No para una nueva grabación**.
 - 4 Siga las instrucciones que aparecen y seleccione **Contín**. Espere el tono y diga "Ocupado" u otra palabra.
 - 5 Seleccione **Si para aceptar o No para una nueva grabación**.
 - 6 Siga las instrucciones que aparecen y seleccione **Contín**.
 - 7 Seleccione dónde se activará la contestación por voz.
- **Contestar una llamada mediante comandos de voz**
Diga "Contestar".

Contestación por voz
Cuando utiliza un manos libres, puede contestar o rechazar llamadas entrantes con la voz.

Contestar una llamada mediante comandos de voz

Los comandos de voz solo se guardan en la memoria del teléfono. No se pueden usar en otro teléfono.

1 En el modo de espera seleccione **Menu > Ajustes > ficha General > Control de voz > Maricación por voz > Editar nombres**.

2 Desplácese hasta un comando y seleccione **Opciones**

3 Espere el tono y diga el comando.
< Reemplazar voz.

Maricación por voz

Puede llamar a un contacto al decir su nombre.

Marcar por voz

1 En el modo de espera, mantenga oprimida una tecla de volumen.

2 Espere el tono y diga un nombre que esté grabado, por ejemplo, "celular de Juan". El teléfono reproduce el nombre y establece la llamada.

Realizar una llamada con un manos libres

• Oprima la tecla manos libres.

Palabra mágica
Puede grabar y utilizar un comando de voz como palabra mágica para activar la maricación por voz sin oprimir ninguna tecla. El manos libres debe estar conectado al teléfono cuando utilice la palabra mágica.

• Debe elegir una palabra o frase larga y poco común que se distinga fácilmente de las voces de fondo normales. Los manos libres Bluetooth no admiten esta función.

1 En el modo de espera seleccione **Menu > Ajustes > ficha General > Control de voz > Palabra mágica > Activar**.

2 Siga las instrucciones que aparecen y seleccione **Contín**. Espere el tono y diga la palabra mágica.

3 Seleccione **Sí** para aceptar o **No** para una nueva grabación.

4 Siga las instrucciones que aparecen y seleccione **Contín**.

5 Seleccione dónde se activará la palabra mágica.

Realizar una llamada con la palabra mágica

1 Diga la palabra mágica.

2 Espere el tono y diga un comando de voz.

Control de voz

Mediante la creación de comandos de voz, puede:

- Marcar por voz: llamar a alguien diciendo su nombre.
- Activar la marcación por voz: diciendo una "palabra mágica".
- Contestar y rechazar llamadas cuando utiliza un manos libres

Grabar un comando de voz para usarlo con a marcación por voz

- 1 En el modo de espera seleccione **Ménu > Ajustes > ficha General**

< Control de voz > **Marcación por voz > Activar.**

- 2 Seleccione **Sí < Nvo comando voz y selección un contacto.** Si el contacto tiene más de un número, seleccione el número al que desea agregarle el comando de voz.

- 3 **Grabe un comando de voz,** por ejemplo, "celular de Juan".

- 4 **Siga las instrucciones** que aparecen. Espere el tono y diga el comando que desea grabar. El teléfono reproduce el comando de voz para que lo escuche.

- 5 Si la grabación suena bien, seleccione **No**. Si, en caso contrario, seleccione **No** y repita los pasos 3 y 4.

Agregar contactos a los números de marcación rápida

- 1 En el modo de espera seleccione **Ménu > Agenda.**

- 2 Desplácese a **Nuevo contacto y selección Opcion. > Marcación rápida.**

- 3 Desplácese hasta un número de posición y seleccione **Agregar.**

- 4 Seleccione un contacto.

Marcar rápido

- En el modo de espera, ingrese el número de posición y oprima .

Buzón de voz

Si su suscripción incluye un servicio de contestación, las personas que llaman pueden dejar mensajes de voz cuando usted no pueda contestar las llamadas.

Ingresar su número de buzón de voz

- 1 En el modo de espera seleccione **Ménu > Mensajes < Ajustes**

- 2 **> Núm buzón de voz.**

- 2 **Ingrese el número y seleccione Aceptar.**

Llamar al servicio de buzón de voz

- En el modo de espera mantenga oprimida **1**.

Asigurese de que el dispositivo receptor admita el método de transferencia que selecciona.

Grupos
Puede crear un grupo de números y de direcciones de email desde

Contactos tel al cual enviar mensajes.

Consulte *Envío de mensajes* en la

página 29. También puede utilizar

grupos (con números telefónicos)

aceptadas. Consulte *Aceptar llamadas*

en la página 27.

Crear un grupo de números y de direcciones de email

1 En el modo de espera seleccione

Menú > Agenda.

2 Desplácese a **Nuevo contacto**

y seleccione **Opcion. > Grupos.**

3 Desplácese a **Nuevo grupo**

y seleccione **Agregar.**

4 Escriba un nombre para el grupo

y seleccione **Contin.**

5 Desplácese a **Nuevo y seleccione**

Agregar.

6 Para cada número telefónico o dirección

de email de contacto que desee marcar,

desplácese hasta el y seleccione **Marcar.**

7 Seleccione **Contin. > Listo.**

Puede ver información acerca de las últimas llamadas.

Lista de llamadas

Llamar a un número de la lista

1 En el modo de espera oprima

de llamadas y desplácese hasta una ficha.

2 Desplácese a un nombre o número

y oprima **.**

Agregar un número de la lista

1 En el modo de espera oprima

de llamadas hasta una ficha.

2 Desplácese hasta el número y seleccione

Guardar.

3 Seleccione **Nuevo contacto** para

crear un nuevo contacto o seleccionar

uno existente al que desee agregar el

número.

Borrar la lista de llamadas

1 En el modo de espera oprima **.**

2 Desplácese a la ficha **Todas** y

seleccione **Opciones > Eliminar todas.**

Marcación rápida

La marcación rápida le permite

seleccionar nueve contactos a los

que podrá llamar rápidamente. Los

contactos se pueden guardar en las

posiciones 1 a 9.

Asegúrese de que el dispositivo receptor admita el método de transferencia que selecciona.

Ordenar contactos

Seleccionar el orden para los contactos

1 En el modo de espera seleccione

Menú > Agenda.

2 Desplácese a Nuevo contacto

y seleccione Opciones > Avanzado

> Definir orden.

3 Seleccione una opción.

Estado de la memoria

La cantidad de contactos que puede guardar en el teléfono o en la SmartChip depende de la memoria disponible.

Ver el estado de la memoria

1 En el modo de espera seleccione

Menú > Agenda.

2 Desplácese a Nuevo contacto

y seleccione Opciones > Avanzado

> Estado memoria.

Yo

Puede ingresar información acerca de usted mismo y, por ejemplo, enviar su tarjeta de negocios.

1 En el modo de espera seleccione

Menú > Agenda.

2 Desplácese a Yo y seleccione Abrir.

3 Desplácese a una opción y edite la

información.

4 Seleccione Guard.

Agregar su propia tarjeta de

negocios

1 En el modo de espera seleccione

Menú > Agenda.

2 Desplácese a Yo y seleccione Abrir.

3 Desplácese a Mi info contacto

y seleccione Agregar > Crear nuevo.

4 Desplácese entre las fichas y seleccione

los campos para agregar información.

5 Ingrese la información y seleccione

Guard.

Para ingresar un símbolo seleccione

Opciones > Agregar símbolo

> Insertar.

Enviar su tarjeta de negocios

1 En el modo de espera seleccione

Menú > Agenda.

2 Desplácese a Yo y seleccione Abrir.

3 Desplácese a Mi info contacto

y seleccione Enviar.

4 Seleccione un método de transferencia.

Ingresar información en Yo

1 En el modo de espera seleccione

Menú > Agenda.

2 Desplácese a Yo y seleccione Abrir.

3 Desplácese a una opción y edite la

información.

4 Seleccione Guard.

Agregar su propia tarjeta de

negocios

1 En el modo de espera seleccione

Menú > Agenda.

2 Desplácese a Yo y seleccione Abrir.

3 Desplácese a Mi info contacto

y seleccione Agregar > Crear nuevo.

4 Desplácese entre las fichas y seleccione

los campos para agregar información.

5 Ingrese la información y seleccione

Guard.

Para ingresar un símbolo seleccione

Opciones > Agregar símbolo

> Insertar.

Enviar su tarjeta de negocios

1 En el modo de espera seleccione

Menú > Agenda.

2 Desplácese a Yo y seleccione Abrir.

3 Desplácese a Mi info contacto

y seleccione Enviar.

4 Seleccione un método de transferencia.

Guardar contactos en una tarjeta de memoria

- 1 En el modo de espera seleccione **contactos del teléfono**
- 1 En el modo de espera seleccione **copiar nombres y números en los**

- 2 **Menú > Agenda.**
- 2 Desplácese a **Nuevo contacto** y seleccione **Opciones > Avanzado** < Copiar de SmartChip.
- 3 Seleccione una opción.

Eliminación de contactos

- 1 En el modo de espera seleccione **Eliminar un contacto**
- 1 **Menú > Agenda.**
- 2 Desplácese a un contacto y oprima **(C)**.

Eliminar todos los contactos del teléfono

- 1 En el modo de espera seleccione **Menú > Agenda.**
- 2 Desplácese a **Nuevo contacto** y seleccione **Opciones > Avanzado** < Elim todos contact.

Envío de contactos

- 1 En el modo de espera seleccione **Enviar un contacto**
- 2 Desplácese a un contacto y seleccione **Menú > Agenda.**
- 2 Desplácese a un contacto y seleccione **Opciones > Enviar contacto.**
- 3 Seleccione un método de transferencia.

Contactos de SmartChip

Los contactos SmartChip sólo pueden contener nombres y números. Estos se guardan en la SmartChip.

Agregar un contacto de SmartChip

- 1 En el modo de espera seleccione **Menú > Agenda.**
- 2 Desplácese a **Nuevo contacto** y seleccione **Agregar.**
- 3 Ingrese el nombre y seleccione **Aceptar.**
- 4 Ingrese el número y seleccione **Aceptar.**
- 5 Si se encuentra disponible, seleccione una opción de número y agregue más información.
- 6 Seleccione **Guard.**

Al copiar todos los contactos del teléfono a la SmartChip, se reemplazará toda la información existente en la SmartChip.

Llamar a un contacto de SmartChip

- 1 En el modo de espera seleccione **Menú > Agenda.**
- 2 Desplácese a un contacto y oprima **(C)**.

- 3 Desplácese entre las fichas y seleccione Agregar.
 - 4 Seleccione una opción y un elemento que desee agregar.
 - 5 Seleccione Guardar.
- Si su suscripción admite el servicio de identificación de la línea de llamada (CLI), puede asignar timbres personales a los contactos.
- 1 En el modo de espera seleccione **SmartChip**
 - 2 Desplácese a **Nuevo contacto** y seleccione **Opciones > Avanzado > Copiar a SmartChip**.
 - 3 Seleccione una opción.
- Copiar nombres y números a la SmartChip**
- 1 En el modo de espera seleccione **Smart**
 - 2 Desplácese a **Nuevo contacto** y seleccione **Opciones > Avanzado > Copiar a SmartChip**.
 - 3 Seleccione una opción.
- Guardar en forma automática nombres y números telefónicos en la tarjeta SmartChip**
- 1 En el modo de espera seleccione **Menú > Agenda**.
 - 2 Desplácese a **Nuevo contacto** y seleccione **Opciones > Avanzado > Guardar auto en SmartChip**.
 - 3 Seleccione una opción.

- 1 En el modo de espera seleccione **Smart**
 - 2 Desplácese a un contacto y seleccione **Opciones > Editar contacto**.
- Llamar a un contacto SmartChip desde los contactos del teléfono**
- 1 En el modo de espera seleccione **Menú > Agenda**.
 - 2 Desplácese a **Nuevo contacto** y seleccione **Opcion. > Contactos SmartChip**.
 - 3 Desplácese a un contacto y oprima **↵**.
- Llamar con búsqueda Smart**
- 1 En el modo de espera mantenga oprimida **1** a **9** para ingresar el nombre de un contacto o un número telefónico. Todos los ingresos que coincidan con la secuencia de dígitos o letras aparecen en una lista.
 - 2 Desplácese a un contacto o número telefónico y oprima **↵**.
- Activar o desactivar la búsqueda Smart**
- 1 En el modo de espera seleccione **Menú > Ajustes > ficha Llamadas > Búsqueda Smart**.
 - 2 Seleccione una opción.
- Edición de contactos**
- 1 En el modo de espera seleccione **Menú**
 - 2 Desplácese a un contacto y seleccione **Opciones > Editar contacto**.

Agregar información a un contacto del teléfono

Ver los números de emergencia

- 1 En el modo de espera seleccione **locales**
- 2 Desplácese a **Nuevo contacto** y seleccione **Opciones > Nros especiales > Nros. emergencia.**

Agenda

- 1 Puede guardar nombres, números e información personal en la Agenda.
- 2 Desplácese a **Nuevo contacto** y seleccione **Agregar.**
- 3 Ingrese el nombre y seleccione **Aceptar.**
- 4 Ingrese el número y seleccione **Aceptar.**
- 5 Seleccione una opción de número.
- 6 Desplácese entre las fichas y seleccione los campos para agregar información.
- 7 Seleccione **Guardar.**

- 1 Seleccione **Llamadas**
- 2 Desplácese a **Nuevo contacto** y seleccione **Opcion. > Avanzado**
- 3 Seleccione una opción.

Seleccionar los contactos predeterminados

- 1 En el modo de espera seleccione **Menu > Agenda.**
- 2 Desplácese a **Nuevo contacto** y seleccione **Agenda.**
- 3 Seleccione **Guardar.**

Lamar a un contacto del teléfono

- 1 En el modo de espera seleccione **Menu > Agenda.**
- 2 Desplácese a un contacto y oprima  **Para ir directamente a un contacto, en el modo de espera mantenga oprimida**

Lamar a contactos

- 1 Seleccione **Guardar.**
- 2 Desplácese a un contacto y seleccione **Guardar.**
- 3 Seleccione **Guardar.**

Ver las llamadas perdidas en el modo de espera

- Oprima **Llamadas recientes** y desplácese a la ficha **Perdidas** u oprima **Nuevos** y desplácese a la ficha **Nuevos eventos** y seleccione un número.
- Oprima **☞** para abrir la lista de llamadas.

Llamadas de emergencia

El teléfono admite los números de emergencia internacionales, por ejemplo: 112 y 911. Estos números normalmente pueden utilizarse para realizar llamadas de emergencia en cualquier país, tenga o no insertada la SmartChip, si está dentro del alcance de una red 3G (UMTS) o GSM.

! En algunos países, también se pueden utilizar otros números de emergencia. Por lo tanto, AT&T puede haber guardado números de emergencia locales adicionales en la SmartChip.

- **Realizar una llamada de emergencia**
 - En el modo de espera, ingrese 112 (el número de emergencia internacional) y oprima **☞**.

- **Volver a marcar un número**
 - Cuando aparezca **Reintentar?** seleccione **SI**.

! No sostenga el teléfono junto al oído mientras espera. Si se establece la llamada, el teléfono emite una señal sonora.

- **Contestar una llamada**
 - Oprima **☞**.

- **Rechazar una llamada**
 - Oprima **↶**.

- **Cambiar el volumen del altavoz durante una llamada**
 - Oprima la tecla de volumen hacia arriba o hacia abajo.

- **Desactivar el micrófono durante una llamada**
 - 1 Mantenga oprimida **(C)**.
 - 2 Mantenga oprimida **(C)** otra vez para volver a activar el micrófono.

- **Activar el altavoz durante una llamada**
 - Seleccione **Alt. act.**

! No sostenga el teléfono junto al oído mientras usa el altoparlante. Esto puede perjudicar su audición.

Llamadas

Realizar y recibir llamadas

Debe encender el teléfono y estar dentro del alcance de una red.

Realizar una llamada

- 1 En el modo de espera ingrese un número de teléfono (con el código internacional de país y el código de área, si corresponde).



2 Oprima .











 Puede llamar a números de su agenda y de la lista de llamadas. Consulte Agenda en la página 18 y Lista de llamadas en la página 22. También puede usar la voz para realizar llamadas. Consulte Control de voz en la página 23.

Finalizar una llamada

- Oprima .





Realizar llamadas internacionales

- 1 En el modo de espera oprima  hasta que aparezca un signo “+”.
- 2 Ingrese el código del país, el código de área (sin el primer cero) y el número telefónico.
- 3 Oprima .

- 3 Oprima cada tecla una sola vez, incluso si la letra que desea no está en primer lugar en la tecla. Por ejemplo, para escribir la palabra “Jane”, oprima , , , , , , ,  completa antes de mirar las sugerencias. Use  o  para ver las sugerencias.
- 5 Oprima  para aceptar una sugerencia.

Ingresar texto con el método de múltiples pulsaciones

- 1 En el modo de espera seleccione, por ejemplo, Menú < Mensajes < Escribir nuevo < Mensaje.

- 2 Si aparece , mantenga oprimida * para cambiar al método de escritura de múltiples pulsaciones.
- 3 Oprima  a  varias veces hasta que aparezca la letra que desea.
- 4 Cuando escriba una palabra, oprima  para agregar un espacio.

Agregar palabras al diccionario incorporado

- 1 Cuando escribe texto con el método de escritura T9, seleccione Opciones < Editar palabra.
- 2 Escriba la palabra con el método de múltiples pulsaciones y seleccione Insertar.

- Ingreso de texto**
- Puede utilizar el método de escritura de múltiples pulsaciones o el método de escritura T9™ para ingresar texto. El método de escritura T9 utiliza un diccionario incorporado.
- Cuando ingrese texto, mantenga oprimida **[* **]**.
- Alternar entre letras mayúsculas y minúsculas**
- Cuando ingrese texto, oprima **[* **]**.
 - Cuando ingrese texto, mantenga oprimida **[+]** a **[9]**.
- Ingresar números**
- Cuando ingrese texto, mantenga oprimida **[0+]** a **[9]**.
- Escribir puntos y comas**
- Cuando ingrese texto, oprima **[1]**.
- Ingresar texto con el método de escritura T9™**
- 1 En el modo de espera seleccione, por ejemplo, **Menú > Mensajes > Escribir nuevo**.
 - 2 Si no aparece **T9**, mantenga oprimida **[* **]** para cambiar al método de escritura T9.

- Seleccionar más de un archivo en una carpeta**
- 1 En el modo de espera seleccione **Menú > My Stuff**.
 - 2 Desplácese a una carpeta y seleccione **Abntr**.
 - 3 Seleccione un archivo.
 - 4 Seleccione **Opciones > Marcar**.
 - 5 Para cada archivo que desee marcar, desplácese al archivo y seleccione **Marcar**.
- Eliminar un archivo de my stuff**
- 1 En el modo de espera seleccione **Menú > My Stuff**.
 - 2 Busque el archivo y oprima **[C]**.
- Idioma del teléfono**
- Puede seleccionar un idioma para usar en el teléfono.
- Cambiar el idioma del teléfono**
- 1 **Ajustes > ficha General > Idioma > Idioma teléfono**.
 - 2 Seleccione una opción.

Manejo de archivos

Puede mover y copiar archivos entre el teléfono, una computadora y una tarjeta de memoria. Si hay una tarjeta de memoria insertada, los archivos se guardan primero en la tarjeta de memoria y luego en la memoria del teléfono. Los archivos no reconocidos se guardan en la carpeta *Otra*.

Puede crear subcarpetas para mover o copiar archivos a ellas. Puede seleccionar uno, varios o todos los

- 2 Seleccione **Opciones**.
 - 1 En el modo de espera seleccione **Menu > My Stuff > ficha En tarjeta de mem.**
- Abra la cubierta y oprima el borde de la tarjeta de memoria para soltarla y retirarla.

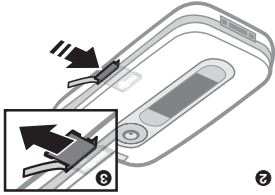

Retirar una tarjeta de memoria

archivos de una carpeta a la vez para todas las carpetas excepto **Juegos y Aplicaciones**.

Si la memoria está llena, elimine algún contenido para crear espacio.

Fichas My stuff

My Stuff se divide en tres fichas y hay iconos para indicar dónde se guardan los archivos.

- Todos los archivos: todo el contenido en la memoria del teléfono y en una tarjeta de memoria
- En tarjeta de mem.: todo el contenido en una tarjeta de memoria
- En el teléfono: todo el contenido de la memoria del teléfono

- Ver información sobre los archivos**
- 1 En el modo de espera seleccione **Menu > My Stuff**.
 - 2 Busque un archivo y seleccione **Opciones > Información**.
- Mover un archivo en My Stuff**
- 1 En el modo de espera seleccione **Menu > My Stuff**.
 - 2 Busque un archivo y seleccione **Opciones > Admin archivo > Mover**.
 - 3 Seleccione una opción.

- Abra la cubierta e inserte la tarjeta de memoria con los contactos dorados hacia arriba.

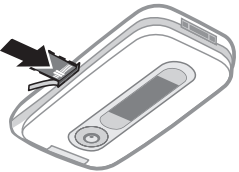







1

Insertar una tarjeta de memoria

Tarjeta de memoria
El teléfono admite Memory Stick Micro™ (M2™) que agrega más espacio de almacenamiento al teléfono. También se puede utilizar como tarjeta de memoria portátil con otros dispositivos compatibles.

Es posible que tenga que comprar una tarjeta de memoria por separado.

My Stuff
Archivos tales como imágenes, sonidos, temas, juegos y aplicaciones se guardan en carpetas en la memoria del teléfono en My Stuff. También puede guardar archivos en una tarjeta de memoria.

- **Usar los atajos de la tecla de navegación**
En el modo de espera oprima , , ,  o  para ir directamente a una función.
- **Editar un atajo de la tecla de navegación**
1 En el modo de espera seleccione **Menú de navegación**
> **Ajustes** > **ficha General** > **Atajos**.
2 Desplácese a una opción y seleccione **Editar**.
3 Desplácese a una opción del menú y seleccione **Atajo**.
Menú de actividades
El menú de actividades le brinda acceso rápido a ciertas funciones.
- **Abrir el menú de actividades**
Oprima .
- **Fichas del menú de actividades**
Nvos eventos: llamadas perdidas y mensajes nuevos.
Aplic. en ejec.: para aplicaciones que están ejecutándose en el fondo.
Mis atajos: acceso rápido a la Cámara, Bluetooth, Alarmas, Celular Video, Mensajería Instantánea, Juegos, Aplicaciones o agregue otras funciones favoritas.
Internet: acceso rápido a Media Net y las funciones relacionadas.



- Seleccionar acciones en la pantalla
 - o Desplazarse a una ficha al oprimir la tecla de navegación hacia la izquierda o derecha.
 - o Seleccionar una acción que aparezca en la parte inferior de la pantalla al oprimir la tecla de selección izquierda o derecha o la tecla de navegación central.
- Desplazarse entre las fichas
 - 1 Use la tecla de navegación para moverse por los menús.
 - 2 En el modo de espera seleccione **Menú**.









Navegar por los menús del teléfono

Los principales menús se muestran como iconos. Algunos submenús incluyen fichas.

Navegación

- Seleccionar **Opciones** para, por ejemplo, editar.
 - 1 Volver al modo de espera
 - Oprimir .
 - Oprimir .
 - 2 Navegar por el menú
 - 1 En el modo de espera seleccione **Menú**.
 - 2 Use la tecla de navegación para moverse hacia arriba, abajo, izquierda o derecha por los menús.
 - Eliminar elementos
 - Oprima  para eliminar elementos como números, letras, imágenes y sonidos.
 - Atajos
 - Puede usar los atajos del teclado para ir directamente a un menú. La numeración del menú comienza desde el icono superior izquierdo y se mueve a través de la fila y luego fila por fila.
- **Ir directamente al menú principal**
 - En el modo de espera, seleccione **Menú** y oprima **1** a **5**, ***** o **#**.
 - Oprimir **0** o **#**.

** Algunos menús dependen del operador, de la red y de la suscripción.
** Puede usar la tecla de navegación para desplazarse por las fichas en los submenús.
Para obtener más información, consulte Navegación en la página 12.
*** Sólo aparece durante la sesión de fotografías.*

Ajustes**	General	Reinic Maestro
		Estado del teléf
	Perfiles	Accesibilidad
	Hora y fecha	Asistente de confi.
	Actualiza software***	Seguridad
	Modo silencio	Modo de vuelo
Sonidos y alarmas	Alarma vibrante	Atajos
	Alarma de mensaje	Nuevos eventos
	Sonido teclas	Control de voz
Pantalla	Tamaño gradual	Actuación software***
	Protector pantalla	Modo silencio
	Tamaño del reloj	Timbre
	Protector pantalla	Papel tapiz
	Temas	Llamadas
Pantalla	Llamadas	
	Busqueda Smart	Conectividad*
	Desviar llamadas	
	Administrar	Bluetooth
	llamadas	USB
	l tiempo y costo*	Red compartida
	Ajustes Internet	Nombre teléfono
	Ajustes de mensaje	Redes móviles**
	Ajustes de mensaje	Ajustes de transmisión
	Contestar al abrr	Ajustar
	Manos libres	Accesorios

Organizador	
	Alarmas
	Aplicaciones
	Calendario
	Tareas
	Notas
	Temporizador
	Cronómetro
	Calculadora
	Protoc contraseña

Cámara**	
-----------------	-----------------------------------------------------------------------------------

Otra
Aplicaciones
Juegos
Páginas Web
Temas
Videos
Imágenes
Album de la cámara
AT&T Music



My Stuff

Nuevo contacto



Agenda

Shop Tones
Shop Games
Shop Graphics
Shop Multimedia
Shop Applications
Media Net Home



AT&T Mail

Escribir nuevo
Bandeja entrada
Mobile Email
IM
Lamar buzón voz
Bandeja salida
Borrar
Msjs guardados
Plantillas
Admin. mensajes
Ajustes



Mensajes

Reproductor
medios
Comprar música
MusicID
Radio XM
Videos de música
The Buzz
Comunidad
Aplicaciones
musicales



AT&T Music

Servicios en línea*
Reproductor medios
Radio FM
Juegos
VideoDJ™
PhotoDJ™
MusicDJ™
Control remoto
Grabar sonido



Entertainment



Cellular Video

Todas
Contestadas
Perdidas



Llamadas
recientes

Descripcion general del menú

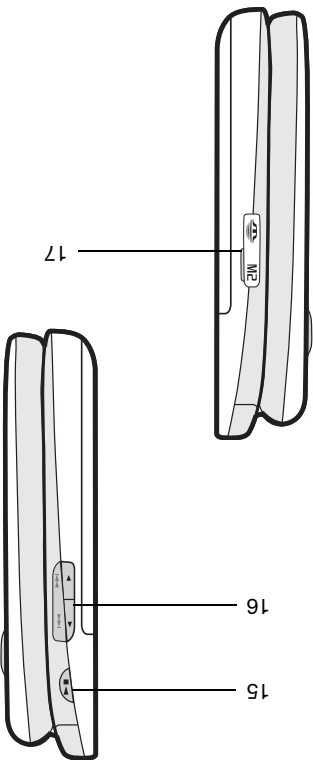

- 15 Tecla reproducir/pausa
- 16 Teclas de volumen, zoom digital
- 17 Ranura de memoria

Descripción general del teléfono

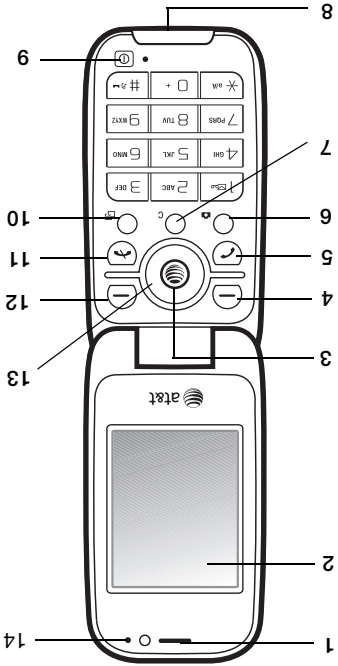

- 1 Altavoz
- 2 Pantalla
- 3 Tecla Media Net™
- 4 Tecla de selección
- 5 Tecla Llamar
- 6 Tecla Cámara
- 7 Tecla C (Borrar)
- 8 Conector para el cargador, manos libres y cable USB
- 9 Tecla de encendido/apagado
- 10 Tecla de menú de actividades
- 11 Tecla Finalizar
- 12 Tecla de selección
- 13 Tecla de navegación
- 14 Sensor de luz

Modo de espera

Después de que haya encendido el teléfono e ingresado el PIN, en la pantalla aparece el nombre del operador de red. Esta vista se llama modo de espera.

Ayuda en el teléfono

Encontrará ayuda e información disponible en el teléfono. Consulte *Navegación* en la página 12.

Usar el asistente de configuración

- 1 En el modo de espera seleccione **Menu > Ajustes > ficha General > Asistente de config.**
- 2 Seleccione una opción.

Ver información acerca de las funciones

- Desplácese a una función y seleccione **Info**, si está disponible. En algunos casos, **Info** aparece bajo **Opciones**.

Carga de la batería

La batería del teléfono está parcialmente cargada al momento de la compra.

Cargar la batería

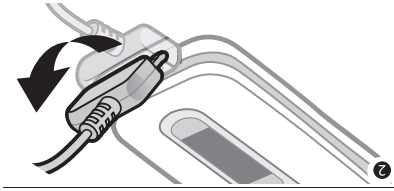
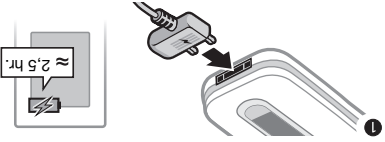

- 1 Conecte el cargador al teléfono.
La batería demora aproximadamente 2,5 horas en cargarse por completo. Oprima una tecla para ver la pantalla.
- 2 Retire el cargador inclinando el enchufe hacia arriba.

• Puede utilizar el teléfono mientras se carga. Puede cargar la batería en cualquier momento y durante 2,5 horas aproximadamente. Puede interrumpir la carga sin dañar la batería.

de ingresar un PIN. número de emergencia sin necesidad de ingresar un número de emergencia, por ejemplo, 112 ó 911. Puede llamar a un número de emergencia, por que comience con los mismos dígitos del PIN aparece como un *, a menos que comience con los mismos dígitos de identificación personal) para activar los servicios en su teléfono. AT&T le proporciona el PIN. Cada dígito

Puede que necesite un PIN (Número de identificación personal) para activar los servicios en su teléfono. AT&T le proporciona el PIN. Cada dígito

SmartChip

Puede que necesite un PIN (Número de identificación personal) para activar los servicios en su teléfono. AT&T le proporciona el PIN. Cada dígito

SmartChip, que se obtiene en AT&T, contiene información sobre su suscripción. Siempre apague el teléfono y desconecte el cargador antes de insertar o retirar la SmartChip. Puede guardar contactos en la SmartChip antes de extraerla desde el teléfono. Consulte Copiar nombres y números a la SmartChip en la página 19.

SmartChip, que se obtiene en AT&T, contiene información sobre su suscripción. Siempre apague el teléfono y desconecte el cargador antes de insertar o retirar la SmartChip. Puede guardar contactos en la SmartChip antes de extraerla desde el teléfono. Consulte Copiar nombres y números a la SmartChip en la página 19.

- Modo de vuelo: con funcionalidad limitada.
- 3 Ingrese el PIN de la SmartChip, si se solicita y seleccione Aceptar.
- 4 Seleccione un idioma.
- 5 Seleccione Contin. > Sí para utilizar el asistente de configuración mientras se descargan los ajustes.

Si desea corregir un error cuando ingresa el PIN, optima

La pantalla de inicio aparece cuando enciende el teléfono. Consulte Uso de imágenes en la página 36.

Pantalla de inicio

La pantalla de inicio aparece cuando enciende el teléfono. Consulte Uso de imágenes en la página 36.

una opción. General > Mod. de vuelo y selección

En el modo de espera, seleccione Menú > Ajustes y desplácese a la ficha de vuelo y selección

Ver las opciones del menú Modo de vuelo

En el modo de espera, seleccione Menú > Ajustes y desplácese a la ficha de vuelo y selección

En el Mod. de vuelo, los transceptores de red, radio y Bluetooth se desactivan para evitar alteraciones en equipos sensibles. Por ejemplo, puede reproducir música, pero no puede realizar llamadas en un avión.

En el Mod. de vuelo, los transceptores de red, radio y Bluetooth se desactivan para evitar alteraciones en equipos sensibles. Por ejemplo, puede reproducir música, pero no puede realizar llamadas en un avión.

Si ingresa un PIN incorrecto tres veces seguidas, la SmartChip se bloqueará. Consulte Bloqueo de SmartChip en la página 56.

Si ingresa un PIN incorrecto tres veces seguidas, la SmartChip se bloqueará. Consulte Bloqueo de SmartChip en la página 56.

Si ingresa un PIN incorrecto tres veces seguidas, la SmartChip se bloqueará. Consulte Bloqueo de SmartChip en la página 56.

Introducción

Montaje

Quando se registra como suscriptor con AT&T, obtiene una SmartChip. La SmartChip mantiene un registro de su número telefónico, los servicios incluidos en la suscripción y la información de la agenda, entre otras cosas. Antes de que comience a usar su teléfono, debe insertar una SmartChip y la batería.

Insertar la SmartChip

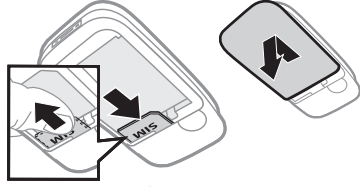

- 1 Retire la tapa de la batería.
- 2 Deslice la SmartChip en su soporte con los contactos dorados hacia abajo.

Insertar la batería

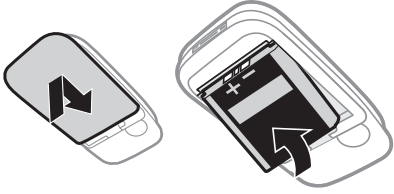

- 1 Inserte la batería con la etiqueta hacia arriba y los conectores uno frente al otro.
- 2 Cierre y deslice la tapa de la batería en su lugar.

Encendido del teléfono

Encender el teléfono

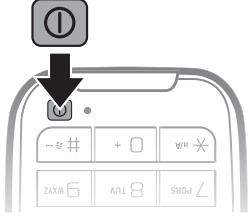

- 1 Mantenga oprimida **1**.
- 2 Seleccione un modo:

 - Modo normal: con todas las funcionalidades.

Símbolos de instrucciones

Los siguientes símbolos aparecen en la Guía del usuario:

Advertencia



Consejo



Nota



Un servicio o función depende



de la red o de la suscripción.

Comuníquese con su operador

de red para obtener más detalles.

Utilice la tecla de selección o



de navegación para desplazarse

y seleccionar.

Representa movimiento hacia



arriba en la tecla de navegación

central.

Representa movimiento hacia



abajo en la tecla de navegación

central.

Representa movimiento hacia la



derecha en la tecla de navegación

central.

Representa movimiento hacia



la izquierda en la tecla de

navegación central.

Acuerdo de licencia de usuario para Sun™ Java™
J2ME™.

Restricciones: el software es información
confidencial protegida por el derecho de autor
de Sun y el derecho a todas las copias está retenido
por Sun y/o sus agentes. Los clientes no deben
modificar, separar, desarmar, descifrar, extraer
o alterar el Software técnico. El software no
debe ser arrendado, asignado ni debe someterse
a sublicencias, en totalidad o en parte.

LeYES de Exportación: el software, incluidos los
datos técnicos, está sujeto a las leyes de control
de exportación de EE.UU., incluida la Ley de
administración de exportación de EE.UU., y sus
leyes asociadas, además, puede estar sujeto a
las leyes de exportación e importación de otros
países. Los clientes aceptan cumplir estrictamente
con estas leyes y reconocen que tiene la
responsabilidad de obtener licencias para exportar.

El volver a exportar el Software, ni exportar
software no se puede descargar, ni exportar
o volver a exportar (i) en, o a un ciudadano o
residente de Cuba, Irak, Irán, Corea del Norte,
Libia, Sudán, Siria (se debe revisar la lista con
frecuencia) o cualquier país en el que EE.UU.
tenga bienes embargados; o (ii) a cualquier
persona de la lista del Departamento de Tesorería
de EE.UU. de Naciones Designadas Especialmente
de la Tabla de Ordenes Rechazadas del
Departamento de Comercio de EE.UU.

Derechos Restringidos: el uso, la duplicación
o revelación por parte del gobierno de los Estados
Unidos está sujeto a las restricciones conforme
a lo estipulado en los Derechos en las Cláusulas
de Software de Computación y Datos Técnicos en
DFARS 252.227-7013(f) (1) (ii) y FAR 52.227-19(c)
(2) cuando corresponda.

Otros productos y nombres de empresas aquí
mencionados pueden ser marcas comerciales
de sus respectivos dueños.
Se reserva cualquier derecho que no se haya
reconocido expresamente en este documento.
Todas las imágenes son sólo para ilustración
y es posible que no representen el teléfono real.

Sony Ericsson Z750

UMTS 2100 GSM 900/1800/1900

GSM 850/900/1800/1900

Esta Guía del usuario es publicada por Sony Ericsson Mobile Communications AB o su empresa afiliada local, sin garantía alguna. Sony Ericsson Mobile Communications AB se reserva el derecho a realizar las mejoras y cambios necesarios a esta guía del usuario debido a errores tipográficos, impresiones de información actual o mejoramiento de programas y/o equipos, en cualquier momento y sin previo aviso. Sin embargo, dichos cambios se incorporarán en las nuevas ediciones de esta Guía del usuario.

Todos los derechos reservados.

©Sony Ericsson Mobile Communications AB, 2007

Número de publicación: 1201-1059.1

Tenga presente que:

algunos de los servicios de esta Guía del usuario no admitidos por todas las redes. *Esto también se aplica al Número de emergencia internacional*

112 de GSM.

Comuníquese con el operador de red o el proveedor de servicios si tiene dudas sobre si puede utilizar o no un determinado servicio.

Lea los capítulos *Faatas para un uso seguro y eficaz y Garantía limitada* antes de usar el teléfono.

El teléfono puede descargar, almacenar y reenviar contenido adicional, por ejemplo, timbres. El uso de dicho contenido puede estar restringido o prohibido por derechos de terceros, incluidos entre otros, la restricción en conformidad con las leyes de derecho de autor vigentes. Usted, y no Sony Ericsson, tendrá la responsabilidad absoluta por el contenido adicional que descargue o reenvíe desde su teléfono. Antes de utilizar cualquier contenido adicional, asegúrese de contar con la licencia o autorización correspondiente para el uso de dicho contenido.

El uso de dicho contenido puede estar restringido o prohibido por derechos de terceros, incluidos entre otros, la restricción en conformidad con las leyes de derecho de autor vigentes. Usted, y no Sony Ericsson, tendrá la responsabilidad absoluta por el contenido adicional que descargue o reenvíe desde su teléfono. Antes de utilizar cualquier contenido adicional, asegúrese de contar con la licencia o autorización correspondiente para el uso de dicho contenido. Sony Ericsson no garantiza la precisión, integridad o calidad de ningún contenido adicional o contenido de un tercero. Bajo ninguna circunstancia Sony Ericsson será responsable de forma alguna por el uso inadecuado del contenido adicional o contenido de un tercero.

Bluetooth es una marca comercial o marca registrada de Bluetooth SIG Inc. y el uso de dicha marca por Sony Ericsson es bajo licencia. El logotipo liquid identity (identidad líquida), BeStic, PlayNow, MusicID, photo2D, TrackID y Video2D son marcas comerciales o marcas registradas de Sony Ericsson Mobile Communications AB. Sony es una marca comercial de Sony Corporation. Memory Stick Micro, M2, el logotipo Memory Stick y Sony son marcas comerciales o marcas registradas de Sony Corporation. Ericsson es una marca comercial o marca registrada de Telefonaktiebolaget LM Ericsson. Adobe Photoshop Album Starter Edition es una marca comercial o una marca registrada de Adobe Systems Incorporated. ActiveSync, Microsoft, Windows, PowerPoint, Outlook y Vista son marcas comerciales o marcas registradas de Microsoft Corporation en EE.UU. y otros países. Media y SmartChip son marcas comerciales o marcas registradas de ATT Mobility. Yahoo! es una marca comercial o marca registrada de Yahoo! Inc. AOL y Allm son marcas comerciales o marcas registradas de AOL LLC. AT&T es una marca registrada de AT&T Corporation. El método de escritura T9™ es una marca comercial o marca registrada de Tegic Communications. El método de escritura T9™ tiene licencia de uno o más de los siguientes: EE.UU. Pat. Nº 5,818,437, 5,953,541, 5,187,480, 5,945,928 y 6,011,554; Canadá Pat. Nº 1,331,057, Reino Unido Pat. Nº 2238414B; Hong Kong Pat. estándar Nº HK9040329; República de Singapur Pat. Nº 51383; Euro.Pat. Nº 0,842,463(96927260.8) DE/DK, FI, FR, IT, NL, PT, ES, SE, GB y existen patentes adicionales pendientes en todo el mundo. Java y todas las marcas comerciales y logotipos de Java son marcas comerciales o registradas de Sun Microsystems, Inc. en EE.UU. y otros países.

Entretenimiento	37
Reproductores de música y vídeo	38
Transferencia de música desde una computadora	40
Radio	41
Timbres y melodías	42
MusicoDJ™	42
Grabadora	43
Juegos	43
Aplicaciones	44
Conectividad	45
Ajustes	45
Nombre del teléfono	45
Uso de Media Net	45
Tecnología inalámbrica Bluetooth™	47
Uso del cable USB	49
Otras funciones	50
Alarmas	50
Calendario	51
Tareas	53
Notas	53
Índice	73
Temporizador, cronómetro y calculadora	54
Almacenador de contraseñas	54
Perfiles	55
Hora y fecha	56
Bloqueos	56
Solución de problemas	58
Preguntas frecuentes	58
Mensajes de error	60
Compatibilidad con aparatos auditivos	62
Ajustes de los aparatos auditivos	62
Clasificación de compatibilidad con aparatos auditivos	62
Información importante ...	63
Fautas para un uso seguro y eficaz	65
Acuerdo de licencia para usuario final	69
Garantía limitada	70
FCC Statement	72
Declaration of Conformity	72

Contenido

Introducción	5
Montaje	5
Encendido del teléfono	5
Ayuda en el teléfono	7
Carga de la batería	7
Descripción general del teléfono	8
Descripción general del menú	10
Navegación	12
My Stuff	13
Idioma del teléfono	15
Ingreso de texto	15
Llamadas	16
Realizar y recibir llamadas	16
Agenda	18
Lista de llamadas	22
Marcación rápida	22
Buzón de voz	23
Control de voz	23
Marcación por voz	24
Reenvío de llamadas	25
Más de una llamada	25
Mis números	27
Imágenes	34
Aceptar llamadas	27
Marcación fija	28
Mostrar u ocultar su número telefónico	28
Abrir para contestar	28
Envío de mensajes	29
Mensajes de texto y multimedia	29
Mensajes de voz	31
Mobile Email	32
Recepción de mensajes de voz	32
Mensajería instantánea (IM)	32
Imágenes	34
Cámara y grabadora de vídeo	34
Visor y teclas de la cámara	34
Uso de la cámara	34
Iconos y ajustes de la cámara	34
Atajos de la cámara	35
Transferencia de imágenes	35
Impresión de la cámara	35
Imágenes	36
PhotoDJ™ y VideoDJ™	36
Temas	37
Contenido	1

Dimensiones agregadas; más para su teléfono

Audifono Bluetooth™ HBH-PV710
Solución manos libres elegante y compacta con un rendimiento excepcional.



Altavoz para automóvil Bluetooth™
HCB-120

Una solución manos libres que muestra a quien lo llama. Para usarlo en el automóvil, la oficina o el hogar.



Soporte de escritorio CDS-65
El mejor ayudante de su teléfono: conecte un cable USB, cargador y manos libres portátil.



Estos accesorios se pueden adquirir por separado pero pueden no estar disponibles en todos los mercados. Para ver la gama completa vaya a www.sonyericsson.com/accessories.

Felicitaciones por comprar el Sony Ericsson Z750a. Capture y comparta momentos inolvidables. Para obtener contenido adicional para el teléfono, visite www.sonyericsson.com/fun. Para obtener un conjunto de herramientas, almacenamiento en línea gratuito, ofertas especiales, noticias y competencias, regístrese ahora en la página www.sonyericsson.com/myphone. Para obtener soporte para el producto, visite la página www.sonyericsson.com/support.

Free Manuals Download Website

<http://myh66.com>

<http://usermanuals.us>

<http://www.somanuals.com>

<http://www.4manuals.cc>

<http://www.manual-lib.com>

<http://www.404manual.com>

<http://www.luxmanual.com>

<http://aubethermostatmanual.com>

Golf course search by state

<http://golfingnear.com>

Email search by domain

<http://emailbydomain.com>

Auto manuals search

<http://auto.somanuals.com>

TV manuals search

<http://tv.somanuals.com>