

# FM/MW/LW Digital Media Player

Operating Instructions GB

Bedienungsanleitung DE

Mode d'emploi FR

Istruzioni per l'uso IT

Gebruiksaanwijzing NL

To cancel the demonstration (DEMO) display, see page 7.  
Zum Deaktivieren der Demo-Anzeige (DEMO) schlagen Sie bitte auf Seite 8 nach.

Pour annuler la démonstration (DEMO), reportez-vous à la page 8.

Per annullare la dimostrazione (DEMO), vedere pagina 8.

Om de demonstratie (DEMO) te annuleren, zie pagina 8.



Be sure to install this unit in the dashboard of the car for safety. For installation and connections, see the supplied installation/connections manual.

The nameplate indicating operating voltage, etc., is located on the bottom of the chassis.



Hereby, Sony Corp., declares that this DSX-A50BT is in compliance with the essential requirements and other relevant provisions of Directive 1999/5/EC.

For details, please access the following URL: <http://www.compliance.sony.de/>

Italy: Use of the RLAN network is governed:

- with respect to private use, by the Legislative Decree of 1.8.2003, no. 259 (“Code of Electronic Communications”). In particular Article 104 indicates when the prior obtainment of a general authorization is required and Art. 105 indicates when free use is permitted;
- with respect to the supply to the public of the RLAN access to telecom networks and services, by the Ministerial Decree 28.5.2003, as amended, and Art. 25 (general authorization for electronic communications networks and services) of the Code of electronic communications.

Norway: Use of this radio equipment is not allowed in the geographical area within a radius of 20 km from the centre of Ny-Alesund, Svalbard.

### **Notice for customers: the following information is only applicable to equipment sold in countries applying EU Directives**

The manufacturer of this product is Sony Corporation, 1-7-1 Konan Minato-ku Tokyo, 108-0075 Japan. The Authorized Representative for EMC and product safety is Sony Deutschland GmbH, Hedelfinger Strasse 61, 70327 Stuttgart, Germany. For any service or guarantee matters please refer to the addresses given in separate service or guarantee documents.



**Disposal of Old Electrical & Electronic Equipment (Applicable in the European Union and other European countries with separate collection systems)**

This symbol on the product or on its packaging indicates that this product shall not be treated as household waste. Instead it shall be handed over to the applicable collection point for the recycling of electrical and electronic equipment. By ensuring this product is disposed of correctly, you will help prevent potential negative consequences for the environment and human health, which could otherwise be caused by inappropriate waste handling of this product. The recycling of materials will help to conserve natural resources. For more detailed information about recycling of this product, please contact your local Civic Office, your household waste disposal service or the shop where you purchased the product.

Applicable accessory: Remote commander



**Disposal of waste batteries  
(applicable in the European  
Union and other European  
countries with separate  
collection systems)**

This symbol on the battery or on the packaging indicates that the battery provided with this product shall not be treated as household waste. On certain batteries this symbol might be used in combination with a chemical symbol.

The chemical symbols for mercury (Hg) or lead (Pb) are added if the battery contains more than 0.0005% mercury or 0.004% lead. By ensuring these batteries are disposed of correctly, you will help prevent potentially negative consequences for the environment and human health which could otherwise be caused by inappropriate waste handling of the battery. The recycling of the materials will help to conserve natural resources. In case of products that for safety, performance or data integrity reasons require a permanent connection with an incorporated battery, this battery should be replaced by qualified service staff only. To ensure that the battery will be treated properly, hand over the product at end-of-life to the applicable collection point for the recycling of electrical and electronic equipment. For all other batteries, please view the section on how to remove the battery from the product safely. Hand the battery over to the applicable collection point for the recycling of waste batteries. For more detailed information about recycling of this product or battery, please contact your local Civic Office, your household waste disposal service or the shop where you purchased the product.

The *Bluetooth* word mark and logos are owned by the Bluetooth SIG, Inc. and any use of such marks by Sony Corporation is under license. Other trademarks and trade names are those of their respective owners.

Windows Media is either a registered trademark or trademark of Microsoft Corporation in the United States and/or other countries.

This product contains technology subject to certain intellectual property rights of Microsoft. Use or distribution of this technology outside of this product is prohibited without the appropriate license(s) from Microsoft.

MPEG Layer-3 audio coding technology and patents licensed from Fraunhofer IIS and Thomson.

**Warning if your car's ignition has no ACC position**

Be sure to set the Auto Off function (page 28). The unit will shut off completely and automatically in the set time after the unit is turned off, which prevents battery drain. If you do not set the Auto Off function, press and hold **(SOURCE/OFF)** until the display disappears each time you turn the ignition off.

# Table of contents

Getting Started .....	6
Notes on Bluetooth function .....	6
Canceling the DEMO mode .....	7
Setting the clock .....	7
Detaching the front panel .....	7
Location of controls .....	9
Main unit .....	9
RM-X231 Remote commander .....	11
Radio .....	12
Storing and receiving stations .....	12
RDS .....	13
USB devices .....	15
Playing back a USB device .....	15
Searching and playing tracks .....	16
Playing tracks in various modes .....	16
Searching a track by name — Quick-BrowZer™ .....	16
Connecting Bluetooth devices .....	17
Bluetooth operations .....	17
Pairing .....	18
Connection .....	20
Handsfree calling .....	21
Music streaming .....	25
Initializing Bluetooth Settings .....	26
Sound Settings and Setup Menu .....	26
Changing the sound settings .....	26
Enjoying sophisticated sound functions .....	27
Adjusting setup items .....	28

Using optional equipment. . . . .	29
Auxiliary audio equipment. . . . .	29
Additional Information . . . . .	30
Precautions . . . . .	30
Maintenance . . . . .	31
Specifications. . . . .	32
Troubleshooting. . . . .	33

# Getting Started

## Notes on Bluetooth function

### Caution

IN NO EVENT SHALL SONY BE LIABLE FOR ANY INCIDENTAL, INDIRECT OR CONSEQUENTIAL DAMAGES OR OTHER DAMAGES INCLUDING, WITHOUT LIMITATION, LOSS OF PROFITS, LOSS OF REVENUE, LOSS OF DATA, LOSS OF USE OF THE PRODUCT OR ANY ASSOCIATED EQUIPMENT, DOWNTIME, AND PURCHASER'S TIME RELATED TO OR ARISING OUT OF THE USE OF THIS PRODUCT, ITS HARDWARE AND/OR ITS SOFTWARE.

### IMPORTANT NOTICE!

#### Safe and efficient use

Changes or modifications to this unit not expressly approved by Sony may void the user's authority to operate the equipment. Please check for exceptions, due to national requirement or limitations, in usage of Bluetooth equipment before using this product.

### Driving

Check the laws and regulations on the use of cellular phones and handsfree equipment in the areas where you drive.

Always give full attention to driving and pull off the road and park before making or answering a call if driving conditions so require.

### Connecting to other devices

When connecting to any other device, please read its user guide for detailed safety instructions.

### Radio frequency exposure

RF signals may affect improperly installed or inadequately shielded electronic systems in cars, such as electronic fuel injection systems, electronic antiskid (antilock) braking systems, electronic speed control systems or air bag systems. For installation or service of this device, please consult with the manufacturer or its representative of your car. Faulty installation or service may be dangerous and may invalidate any warranty that may apply to this device.

Consult with the manufacturer of your car to ensure that the use of your cellular phone in the car will not affect its electronic system. Check regularly that all wireless device equipment in your car is mounted and operating properly.

### Emergency calls

This Bluetooth car handsfree and the electronic device connected to the handsfree operate using radio signals, cellular, and landline networks as well as user-programmed function, which cannot guarantee connection under all conditions.

Therefore do not rely solely upon any electronic device for essential communications (such as medical emergencies).

Remember, in order to make or receive calls, the handsfree and the electronic device connected to the handsfree must be switched on in a service area with adequate cellular signal strength.

Emergency calls may not be possible on all cellular phone networks or when certain network services and/or phone features are in use.

Check with your local service provider.



## Canceling the DEMO mode

You can cancel the demonstration display which appears during turning off.

- 1 Press and hold the select button.**  
The setup display appears.
- 2 Rotate the control dial until “DEMO” appears, then press it.**
- 3 Rotate the control dial to select “DEMO-OFF,” then press it.**  
The setting is complete.
- 4 Press  (BACK).**  
The display returns to normal reception/play mode.



## Setting the clock

The clock uses a 24-hour digital indication.

- 1 Press and hold the select button.**  
The setup display appears.
  - 2 Rotate the control dial until “CLOCK-ADJ” appears, then press it.**  
The hour indication flashes.
  - 3 Rotate the control dial to set the hour and minute.**  
To move the digital indication, press  -/+.
  - 4 After setting the minute, press the select button.**  
The setup is complete and the clock starts.
- To display the clock, press .

## Detaching the front panel

You can detach the front panel of this unit to prevent theft.

- 1 Press and hold .**  
The unit is turned off.
- 2 Press , then pull it off towards you.**

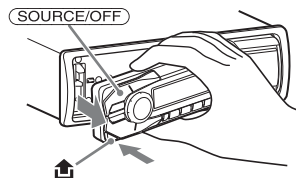

### Caution alarm

If you turn the ignition switch to the OFF position without detaching the front panel, the caution alarm will sound for a few seconds. The alarm will only sound if the built-in amplifier is used.

#### Note

Do not subject the front panel to heat/high temperature or moisture. Avoid leaving it in a parked car or on a dashboard/rear tray.

---

## Attaching the front panel

Engage part (A) of the front panel with part (B) of the unit, as illustrated, and push the left side into position until it clicks.

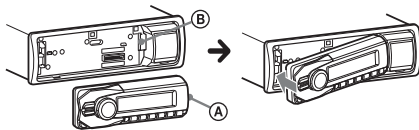



# Location of controls

## Main unit

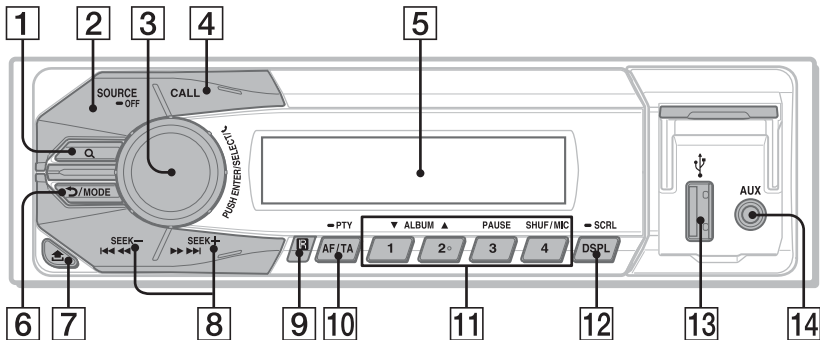

This section contains instructions on the location of controls and basic operations.

- 1 Q (BROWSE) button** page 16  
To enter the Quick-BrowZer™ mode.
- 2 SOURCE/OFF button**  
Press to turn on the power/change the source (Radio/USB/AUX/Bluetooth audio/Bluetooth phone).  
Press and hold for 1 second to turn off the power.  
Press and hold for more than 2 seconds to turn off the power and the display disappears.
- 3 Control dial/select/📞 (handsfree) button** page 21, 23, 26, 28

To adjust volume (rotate); enter sound setting (press); enter menu (press and hold); select setup items (press and rotate); receive/end a call (press).

- 4 CALL button** page 18  
To enter the call menu (press); switch the Bluetooth signal (press and hold more than 2 seconds).
- 5 Display window**
- 6 ↵ (BACK)/MODE button**  
Press to return to the previous display.  
**Radio:**  
To select the radio band (FM/MW/LW).

### **Bluetooth phone:**

During a call, press to switch between talking handsfree (via this unit), or by the cellular phone.

**7**  **(front panel release) button**  
page 7

**8** **SEEK +/- buttons**

#### **Radio:**

To tune in stations automatically (press); find a station manually (press and hold).

#### **USB:**

To skip tracks (press); skip tracks continuously (press, then press again within about 1 second and hold); reverse/fast-forward a track (press and hold).

#### **Bluetooth Audio\*1:**

To skip a track (press); reverse/fast-forward a track (press and hold).

**9** **Receptor for the remote commander**

**10** **AF (Alternative Frequencies)/  
TA (Traffic Announcement)/  
PTY (Program Type) button** page 13,  
14

To set AF and TA (press); select PTY (press and hold) in RDS.

**11** **Number buttons**

#### **Radio:**

To receive stored stations (press); store stations (press and hold).

#### **USB:**

**1** / **2**\*: **ALBUM ▼/▲** (during MP3/WMA/AAC playback)

To skip albums (press); skip albums continuously (press and hold).

**3**: **PAUSE**

**4**: **SHUF** page 16

#### **Bluetooth Audio\*1:**

**1** / **2**\*2: **ALBUM ▼/▲**

**3**: **PAUSE**

To pause playback. Press again to resume playback.

**Bluetooth phone:** page 23, 24

To call a stored phone number (press); to store a phone number as a preset (press and hold) (in the call menu).

**4**: **MIC** (during a call) page 23

To set the MIC gain (press); to select Echo Canceller/Noise Canceller mode (press and hold).

**12** **DSPL (display)/SCRL (scroll) button**  
page 13, 15, 20, 25

To change display items (press); scroll the display item (press and hold).

**13** **USB connector** page 15

**14** **AUX input jack** page 29

\*1 When a Bluetooth audio device (supports AVRCP of Bluetooth technology) is connected. Depending on the device, certain operations may not be available.

\*2 This button has a tactile dot.

#### **Note**

If the unit is turned off and the display disappears, it cannot be operated with the remote commander unless **(SOURCE/OFF)** on the unit is pressed.

# RM-X231 Remote commander

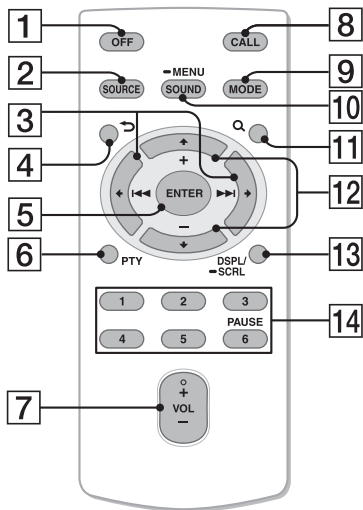

Remove the insulation film before use.

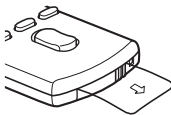

## 1 OFF button

To turn off the power; stop the source; reject a call.

## 2 SOURCE button

To turn on the power; change the source (Radio/USB/AUX/Bluetooth audio/Bluetooth phone).

## 3 (|◀◀)/▶▶|) buttons

To control Radio/USB/Bluetooth audio, the same as (SEEK) -/+ on the unit. Setup, sound setting, etc., can be operated by ◀▶.

## 4 (BACK) button

To return to the previous display.

## 5 ENTER button

To apply a setting; receive a call; end a call.

## 6 PTY (Program Type) button

## 7 VOL (volume) +\*/- button

## 8 CALL button

To enter the call menu.

## 9 MODE button

**Radio:**

To select the radio band (FM/MW/LW).

**Bluetooth phone:**

During a call, press to switch between talking handsfree (via this unit), or by the cellular phone.

## 10 SOUND/MENU button

To enter sound setting (press); enter the setup menu (press and hold).

## 11 Q (BROWSE) button

## 12 ↑ (+)/↓ (-) buttons

To control USB/Bluetooth audio device, the same as (1)/(2) (ALBUM ▼/▲) on the unit.

Setup, sound setting, etc., can be operated by ↑↓.

## 13 DSPL (display)/SCRL (scroll) button

## 14 Number buttons

To pause playback (press **6** (PAUSE)).

### Radio:

To receive stored stations (press); store stations (press and hold) (FM/MW/LW).

### Bluetooth phone:

To call a stored phone number (press); to store a phone number as a preset (press and hold) (in the call menu).

\* This button has a tactile dot.

## Radio

### Storing and receiving stations

#### Caution

When tuning in stations while driving, use Best Tuning Memory (BTM) to prevent an accident.

---

### Storing automatically — BTM

**1** Press **SOURCE/OFF** repeatedly until “TUNER” appears.

To change the band, press **MODE** repeatedly. You can select from FM1, FM2, FM3, MW or LW.

**2** Press and hold the select button.

The setup display appears.

**3** Rotate the control dial until “BTM” appears, then press it.

The unit stores stations in order of frequency on the number buttons.

---

### Storing manually

**1** While receiving the station that you want to store, press and hold a number button (**1** to **4**) on the main unit until “MEMORY” appears\*.

\* When the remote commander is used, the number buttons **1** to **6** are available.

---

## Receiving the stored stations

**1** Select the band, then press a number button ( **1** to **4** ) on the main unit\*.

\* When the remote commander is used, the number buttons **1** to **6** are available.

---

## Tuning automatically

**1** Select the band, then press ( **SEEK** ) +/- to search for the station.

Scanning stops when the unit receives a station. Repeat this procedure until the desired station is received.

### Tip

If you know the frequency of the station you want to listen to, press and hold ( **SEEK** ) +/- to locate the approximate frequency, then press ( **SEEK** ) +/- repeatedly to fine adjust to the desired frequency (manual tuning).

## RDS

FM stations with Radio Data System (RDS) service send inaudible digital information along with the regular radio program signal.

### Notes

- Depending on the country/region, not all RDS functions may be available.
- RDS will not work if the signal strength is too weak, or if the station you are tuned to is not transmitting RDS data.

## Changing display items

Press ( **DSPL** ).

---

## Setting AF (Alternative Frequencies) and TA (Traffic Announcement)

AF continuously retunes the station with the strongest signal in a network, and TA provides current traffic information or traffic programs (TP) if received.

**1** Press ( **AF/TA** ) repeatedly until the desired setting appears.

---

Select	To
<b>AF-ON</b>	activate AF and deactivate TA.
<b>TA-ON</b>	activate TA and deactivate AF.
<b>AF/TA-ON</b>	activate both AF and TA.
<b>AF/TA-OFF</b>	deactivate both AF and TA.

---

## Storing RDS stations with the AF and TA setting

You can preset RDS stations along with the AF/TA setting. If you use the BTM function, only RDS stations are stored with the same AF/TA setting.

If you preset manually, you can preset both RDS and non-RDS stations with the AF/TA setting for each.

**1** Set AF/TA, then store the station with BTM or manually.

## Receiving emergency announcements

With AF or TA on, the emergency announcements will automatically interrupt the currently selected source.

### Tip

If you adjust the volume level during a traffic announcement, that level will be stored into memory for subsequent traffic announcements, independently from the regular volume level.

## Staying with one regional program — REGIONAL

When the AF function is on: this unit's factory setting restricts reception to a specific region, so you will not be switched to another regional station with a stronger frequency.

If you leave this regional program's reception area, set "REG-OFF" in setup during FM reception (page 28).

### Note

This function does not work in the UK and in some other areas.

---

## Selecting PTY (Program Types)

Displays the currently received program type. Also searches your selected program type.

### 1 Press and hold **(AF/TA)** (PTY) during FM reception.

The current program type name appears if the station is transmitting PTY data.

### 2 Rotate the control dial until the desired program type appears, then press it.

The unit starts to search for a station broadcasting the selected program type.

## Type of programs

---

**NEWS** (News), **AFFAIRS** (Current Affairs), **INFO** (Information), **SPORT** (Sports), **EDUCATE** (Education), **DRAMA** (Drama), **CULTURE** (Culture), **SCIENCE** (Science), **VARIED** (Varied), **POP M** (Pop Music), **ROCK M** (Rock Music), **EASY M** (M.O.R. Music), **LIGHT M** (Light classical), **CLASSICS** (Serious classical), **OTHER M** (Other Music), **WEATHER** (Weather), **FINANCE** (Finance), **CHILDREN** (Children's program), **SOCIAL A** (Social Affairs), **RELIGION** (Religion), **PHONE IN** (Phone In), **TRAVEL** (Travel), **LEISURE** (Leisure), **JAZZ** (Jazz Music), **COUNTRY** (Country Music), **NATION M** (National Music), **OLDIES** (Oldies Music), **FOLK M** (Folk Music), **DOCUMENT** (Documentary)

---

---

## Setting CT (Clock Time)

The CT data from the RDS transmission sets the clock.

### 1 Set "CT-ON" in setup (page 28).

### Note

The CT function may not work properly even though an RDS station is being received.

## USB devices

- MSC (Mass Storage Class)-type USB devices compliant with the USB standard can be used.
- Corresponding codec is MP3 (.mp3), WMA (.wma) and AAC (.m4a).
- Backup of data in a USB device is recommended.

For details on the compatibility of your USB device, visit the support site on the back cover.

### Note

Connect the USB device after starting the engine. Depending on the USB device, malfunction or damage may occur if it is connected before starting the engine.

## Playing back a USB device

- 1 **Open the USB cover, then connect the USB device to the USB connector with its USB cable.**

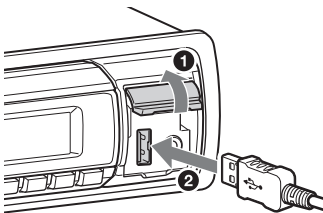

Playback starts.

If a USB device is already connected, to start playback, press **(SOURCE/OFF)** repeatedly until “USB” appears.

To stop playback, press and hold **(SOURCE/OFF)** for 1 second.

To remove the USB device, stop the USB playback, then remove the USB device.

### Note

Do not use USB devices so large or heavy that they may fall down due to vibration, or cause a loose connection.

## Changing display items

Displayed items may differ depending on the USB device, recording format and settings.

Press **(DSPL)**.

### Notes

- The maximum number of displayable data is as follows.
  - folders (albums): 128
  - files (tracks) per folder: 500
- It may take time for playback to begin, depending on the amount of recorded data.
- DRM (Digital Rights Management) files may not be played.
- During playback or fast-forward/reverse of a VBR (Variable Bit Rate) MP3/WMA/AAC file, elapsed playing time may not display accurately.
- Playback of the following MP3/WMA/AAC files is not supported.
  - lossless compression
  - copyright-protected

## Searching and playing tracks

### Playing tracks in various modes

You can listen to tracks repeatedly (repeat play) or in random order (shuffle play). Available play modes differ depending on the selected sound source.

- 1 During playback, press and hold the select button.
- 2 Rotate the control dial to select “REPEAT,” then press it.
- 3 Rotate the control dial to select the setting, then press it.
- 4 Press ↵ (BACK).

#### Repeat play

Select	To play
REP-OFF	track in normal order (Normal play).
REP-TRK	track repeatedly.
REP-ALB	album repeatedly.

- 1 During playback, press (4) (SHUF) repeatedly until the desired play mode appears.  
Playback in selected play mode may take time to start.

#### Shuffle play

Select	To play
ALBUM	album in random order.
DEVICE	device in random order.
OFF	track in normal order (Normal play).

### Searching a track by name — Quick-BrowZer™

You can search for a track in a USB device easily by category.

- 1 Press Q (BROWSE)\*.

The unit enters the Quick-BrowZer mode, and the list of search categories appears.

When the track list appears, press ↵ (BACK) repeatedly until the desired search category appears.

\* During playback, press Q (BROWSE) for more than 2 seconds to directly return to the beginning of the category list (USB only).

- 2 Rotate the control dial to select the desired search category, then press it to confirm.
- 3 Repeat step 2 until the desired track is selected.

Playback starts.

To exit the Quick-BrowZer mode, press Q (BROWSE).



## Note

When entering the Quick-BrowZer mode, the repeat/shuffle setting is canceled.

---

## Searching by skip items — Jump mode

When many items are in a category, you can search the desired item quickly.

**1 Press **SEEK** + in Quick-BrowZer mode.**

The item name will appear.

**2 Rotate the control dial to select the item near the one desired.**

It skips in steps of 10% of the total item number.

**3 Press the select button.**

The display returns to the Quick-BrowZer mode and the selected item appears.

**4 Rotate the control dial to select the desired item and press it.**

Playback starts if the selected item is a track.

To cancel Jump mode, press **↩** (BACK) or **SEEK** -.

## Connecting Bluetooth devices

### Bluetooth operations

The Bluetooth function allows for handsfree calling and music streaming via this unit. To use the Bluetooth function, the following procedure is necessary.

**① Pairing**

When connecting Bluetooth devices for the first time, mutual registration is required. This is called “pairing.”

Registration is required only for the first time, as this unit and the other devices will recognize each other automatically thereafter.

**② Connection**

To use the device after pairing is made, start the connection. Sometimes pairing allows for connection automatically.

**③ Handsfree calling/Music streaming**

You can talk handsfree and listen to music when the connection is made.

If pairing is not possible, your device may not be compatible with this unit. For details on compatible devices, visit the support site on the back cover.

---

## Operating the Bluetooth functions

- 1 Press **CALL**.  
The call menu appears.
- 2 Rotate the control dial until the desired item appears, then press it.
- 3 Press **↶** (BACK)\*.  
The source returns to the Bluetooth phone.

\* For PAIRING, REDIAL, VO DIAL and BT SIGNAL settings, step 3 is not necessary.

The following items can be set:

---

**PAIRING** (page 18)

---

**PH BOOK** (page 22)

---

**REDIAL** (page 23)

---

**RECENT** (page 22)

---

**VO DIAL** (page 24)

---

**DIAL NUM** (page 23)

---

### RINGTONES\*

Selects whether this unit or the connected cellular phone outputs the ringtone: “1 (this unit)”- “2 (cellular phone).”

---

### AUTO ANS

Sets this unit to answer an incoming call automatically: “OFF”-“1 (about 3 seconds)”-“2 (about 10 seconds).”

---

**BT SIGNAL** (Set Bluetooth Signal) (page 20, 21)

---

\* Depending on the cellular phone, this unit’s ringtone may be output even if set to “2 (cellular phone).”

## Pairing

The Bluetooth device (cellular phone, audio device, etc.) and this unit need to be “paired” before use between each other via the Bluetooth function.

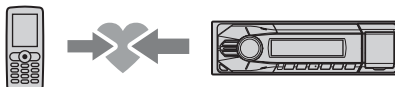

### Tips

- For details on pairing for a Bluetooth device, refer to the operating instructions supplied with the device.
- You can pair up to 9 Bluetooth devices with this unit.

**1 Place the Bluetooth device within 1 m (3 ft) of this unit.**

**2 Press **CALL** and rotate the control dial until “PAIRING” appears, then press it.**

The unit enters pairing standby mode.



**Flashing**

**3 Set the Bluetooth device to search for this unit.**

A list of detected devices appears in the display of the device to be connected.

This unit is displayed as “Sony Automotive” on the device to be connected.

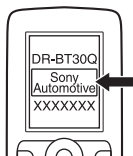

#### 4 If passkey\* input is required in the display of the device to be connected, input “0000.”

If the device supports Bluetooth version 2.1, passkey input is not required.

\* Passkey may be called “passcode,” “PIN code,” “PIN number” or “Password,” etc., depending on the device.

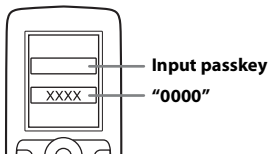



This unit and the Bluetooth device memorize each other’s information, and when pairing is made,  stays lit. The unit is ready for connection to the device.



#### Note

If  continues to flash, the Bluetooth device may not be compatible with this unit. For details on compatible devices, visit the support site on the back cover.

#### 5 Select this unit on the Bluetooth device to be connected.

 or  appears when the connection is made.

#### Notes

- While connecting to a Bluetooth device, this unit cannot be detected from another device. To enable detection, enter the pairing mode and search for this unit from another device.
- It may take time to search or connect.
- Depending on the device, the confirmation display of the connection appears before inputting the passkey.
- The time limit for inputting the passkey differs depending on the device. If the time expires, perform the pairing procedure from the beginning again.
- This unit cannot be connected to a device that supports only HSP (Head Set Profile).

#### Tip

Connection between this unit and the Bluetooth device may be automatic, depending on the device.

#### Cancelling pairing

Perform step 2 to cancel the pairing mode after this unit and the Bluetooth device are paired.

## Connection

To use the device after pairing is made, start the connection. Sometimes pairing allows for connection automatically.

If pairing has already been achieved, start operation from here.



---

## Connecting a cellular phone

- 1 Press **CALL** and rotate the control dial until “BT SIGNL” appears, then press it.  
“” lights up when Bluetooth signal is activated.



### Note

When the Bluetooth signal for this unit is already ON, selecting “BT SIGNL” deactivates the Bluetooth signal.

### Tip

You can also output the Bluetooth signal from this unit by pressing and holding **CALL** on this unit more than 2 seconds.

- 2 Turn on the cellular phone and activate the Bluetooth signal.

- 3 Connect to this unit using the cellular phone.

“” appears when the connection is made. If you select the Bluetooth Phone source after the connection is made, the network name and the connected cellular phone name appear in the display.



## Changing display items

Press **DSPL**.

## Connecting the last-connected cellular phone from this unit

- 1 Make sure the Bluetooth signal of the cellular phone is activated.
- 2 Press **SOURCE/OFF** repeatedly until “BT PHONE” appears.
- 3 Press **☎** (handsfree).  
“” flashes while the connection is being made, then stays lit while connected.

### Notes

- Some cellular phones require permission to access their phonebook data during handsfree connection to this unit. Obtain permission via the cellular phone.
- While streaming Bluetooth audio, you cannot connect from this unit to the cellular phone. Connect from the cellular phone to this unit instead. A connecting noise may be heard over playback sound.

## Tip

With Bluetooth signal on: when the ignition is turned to on, this unit reconnects automatically to the last-connected cellular phone. But automatic connection also depends on the cellular phone's specification. If automatic connection is not made, connect manually.

## Connecting an audio device

- 1 Press **CALL** and rotate the control dial until "BT SIGNL" appears, then press it.  
"📶" lights up when Bluetooth signal is activated.



- 2 Turn on the audio device and activate the Bluetooth signal.
- 3 Connect to this unit using the audio device.  
"📶" appears when the connection is made.



## Connecting the last-connected audio device from this unit

- 1 Make sure the Bluetooth signal of the audio device is activated.
- 2 Press **SOURCE/OFF** repeatedly until "BT AUDIO" appears.
- 3 Press **3** (PAUSE).

"📶" flashes while the connection is being made, then stays lit while connected.

## Handsfree calling

Once the unit is connected to the cellular phone, you can make/receive handsfree calls by operating this unit.



Before handsfree calling, check the following:

- 1 Make sure that "📶" and "📶" appear in the display.
- 2 If "📶" and "📶" do not appear, perform the connection procedure (page 20).
- 3 If you cannot connect this unit and the cellular phone via the Bluetooth function, perform the pairing procedure (page 18).

## Receiving calls

When receiving a call, a ringtone is output from your car speakers or the connected cellular phone. The caller's name or phone number appear in the display.

- 1 Press **📞** (handsfree) when a call is received with a ringtone.  
The phone call starts.

## Notes

- Depending on the cellular phone, the caller's name may appear.
- The built-in microphone of this unit is located on the inner panel. Do not cover the microphone with tape, etc.

### Rejecting a call

Press and hold **(SOURCE/OFF)** for 1 second.

### Ending a call

Press **📞** (handsfree) again.

---

## Calling from the phonebook

You can make a call from the phonebook of the cellular phone\*.

\* To access the cellular phone's phonebook from this unit, the cellular phone must support PBAP (Phone Book Access Profile).

- 1 Press **(CALL)** and rotate the control dial until "PH BOOK" appears, then press it.**  
The phonebook appears.
- 2 Rotate the control dial to select an initial from the initial list, and then press it.**
- 3 Rotate the control dial to select a name from the name list, and then press it.**
- 4 Rotate the control dial to select a number from the number list, and then press it.**  
The phone call starts.

## Note

Depending on the cellular phone, contacts displayed on the unit may differ from the phonebook of the cellular phone.

### Note on phonebook data

Prior to disposal or changing ownership of your car with this unit still installed, be sure to initialize all the Bluetooth related settings in this unit to prevent possible unauthorized access (page 26).

Disconnecting the power supply lead will also erase all the phonebook data.

---

## Calling from the call history

You can access to the call history of the cellular phone, and make a call. This unit stores up to 20 calls in the call history.

- 1 Press **(CALL)** and rotate the control dial until "RECENT" appears, then press it.**  
The call history list appears.
- 2 Rotate the control dial to select a name or phone number from the call history, then press it.**  
The phone call starts.

## Note

The call history may not change even if the cellular phone's call history is deleted.

---

## Calling by phone number input

- 1 Press **CALL** and rotate the control dial until “DIAL NUM” appears, then press it.
- 2 Rotate the control dial to enter the phone number, and lastly select “ ” (space), then press the **☎** (handsfree) button\*.

The phone call starts.

\* To move the digital indication, press **SEEK** -/+.

### Note

“\_” appears instead of “#” on the display.

---

## Calling by preset number

By storing contacts (up to 4 on the main unit, 6 on the remote commander) in the preset dial, you can call directly by preset number. For details on how to store, see “Preset dial” (page 24).

- 1 Press **CALL**.
- 2 Press a number button (**1** to **4** on the main unit, or **1** to **6** on the remote commander) to select the contact you want to call.
- 3 Press **☎** (handsfree).  
The phone call starts.

---

## Calling by redial

- 1 Press **CALL** and rotate the control dial until “REDIAL” appears, then press it.  
The phone call starts.

---

## Operations during a call

### Presetting the volume of the ringtone and talker's voice

You can preset the volume level of the ringtone and talker's voice.

#### To adjust the ringtone volume:

Rotate the control dial while receiving a call. Ringtone volume can be adjusted.

#### To adjust the talker's voice volume:

Rotate the control dial during a call. The talker's voice volume can be adjusted.

### Note

If the Bluetooth Phone source is selected, rotating the control dial will only adjust the talker's volume.

### Mic gain adjustment

You can adjust the volume for the other party. Press **4** (MIC) to adjust the volume levels (“MIC-LOW,” “MIC-MID,” “MIC-HI”).

### EC/NC Mode (Echo Cancellor/Noise Cancellor Mode)

You can reduce echo and noise.

Press and hold **(4)** (MIC) to set to “EC/NC-1” or “EC/NC-2.”

### Call transfer

You can switch between talking handsfree (via this unit), or by the cellular phone.

Press **(MODE)** or use your cellular phone.

#### Notes

- For details on cellular phone operation, refer to your cellular phone manual.
- Depending on the cellular phone, handsfree connection may be cut off when call transfer is attempted.

---

## Preset dial

Contacts in the phonebook can be stored in the preset dial (up to 4 on the main unit, or 6 on the remote commander).

### 1 Select a phone number that you want to store in the preset dial, from the phonebook, call history\* or by inputting the phone number directly.

The phone number appears in the display of this unit.

\* For the call history, you can also select from the caller name. In this case, the caller name appears in the display of this unit.

### 2 Press and hold a number button (**(1)** to **(4)** on the main unit, or **(1)** to **(6)** on the remote commander) to select the preset number to store until “MEM” appears.

The contact is stored in the selected preset number.

---

## Voice dial activation

You can activate voice dialing with a cellular phone connected to this unit by saying the voice tag stored on the cellular phone, then make a call.

### 1 Press **(CALL)** and rotate the control dial until “VO DIAL” appears, then press it.

### 2 Say the voice tag stored on the cellular phone.

Your voice is recognized, and the call is made.

#### Notes

- Check that the unit and cellular phone are connected beforehand.
- Store a voice tag on your cellular phone beforehand.
- If you activate voice dialing with a cellular phone connected to this unit, this function may not always work in some cases.
- Voice dialing may not work in some situations, depending on the effectiveness of the cellular phone’s recognition function. For details, see the support site on the back cover.

#### Tip

Store voice tags while seated in the car, via this unit with “BT PHONE” source selected.



## Music streaming

### Listening to music from an audio device

You can listen to music from an audio device on this unit if the audio device supports A2DP (Advanced Audio Distribution Profile) of Bluetooth technology.



- 1 Turn down the volume on this unit.
- 2 Press **(SOURCE/OFF)** repeatedly until “BT AUDIO” appears.
- 3 Operate the audio device to start playback.
- 4 Adjust the volume on this unit.

#### Changing display items

Press **(DSPL)**.

#### Adjusting the volume level

The volume level is adjustable for any difference between the unit and the Bluetooth audio device.

- 1 Start playback of the Bluetooth audio device at a moderate volume.
- 2 Set your usual listening volume on the unit.

- 3 Press the select button.
- 4 Rotate the control dial until “BTA VOL” appears, and rotate the volume control dial to adjust the input level (“+18dB” – “0dB” – “- 8dB”).

### Operating an audio device with this unit

You can perform the following operations on this unit if the audio device supports AVRCP (Audio Video Remote Control Profile) of Bluetooth technology. (The operation differs depending on the audio device.)

To	Do this
Skip albums	Press <b>(1)/(2)</b> (ALBUM ▼/▲) [press once for each album]
Shuffle play	Press <b>(4)</b> (SHUF)* <sup>1</sup>
Play	Press <b>(3)</b> (PAUSE)* <sup>2</sup> on this unit.
Pause	Press <b>(3)</b> (PAUSE)* <sup>2</sup> on this unit.
Skip tracks	Press <b>(SEEK) -/+ (◀◀/▶▶)</b> [press once for each track]
Reverse/ Fast-forward	Press and hold <b>(SEEK) -/+ (◀◀/▶▶)</b> [hold to desired point]

\*1 Press repeatedly until the desired setting appears.

\*2 Depending on the device, it may be necessary to press twice.

Operations other than the above should be performed on the audio device.

## Notes

- Depending on the audio device, information, such as title, track number/time, playback status, etc., may not be displayed on this unit. The information is displayed during Bluetooth audio playback only.
- Even if the source is changed on this unit, playback of the audio device does not stop.

## Initializing Bluetooth Settings

You can initialize all the Bluetooth related settings (pairing information, phonebook, call history, preset number, device information, etc.) from this unit.

- 1 Press and hold **(SOURCE/OFF)** for 1 second to turn off the power.**
- 2 Press and hold the select button.**  
The menu list appears.
- 3 Rotate the control dial to select “BT INIT,” then press it.**  
The confirmation appears.
- 4 Rotate the control dial to select “INIT-YES,” then press it.**  
“INITIAL” flashes while initializing the Bluetooth settings; “COMPLETE” appears when initializing has finished.

## Note

When disposing of this unit, preset numbers should be deleted with “BT INIT.”

## Sound Settings and Setup Menu

### Changing the sound settings

### Adjusting the sound characteristics

- 1 During reception/playback, press the select button.**
- 2 Rotate the control dial until the desired menu item appears, then press it.**
- 3 Rotate the control dial to select the setting, then press it.**
- 4 Press **↩** (BACK).**

The following items can be set:

---

**EQ3 PRST** (EQ3 PRESET) (page 27)

---

**EQ3 LOW** (page 27)\*<sup>1</sup>

---

**EQ3 MID** (page 27)\*<sup>1</sup>

---

**EQ3 HIGH** (page 27)\*<sup>1</sup>

---

### **BALANCE**

Adjusts the sound balance: “RIGHT-15 (R15)” – “CENTER (0)” – “LEFT-15 (L15).”

---

---

## FADER

Adjusts the relative level: “FRONT-15 (F15)” – “CENTER (0)” – “REAR-15 (R15).”

---

## AUX VOL (AUX Volume level)\*2

Adjusts the volume level for each connected auxiliary equipment: “+18 dB” – “0 dB” – “-8 dB.”

This setting negates the need to adjust the volume level between sources.

---

## BTA VOL (Bluetooth Audio Volume Level) (page 25)\*3

---

\*1 When EQ3 is activated (page 27).

\*2 When AUX source is activated (page 29).

\*3 When Bluetooth audio source is activated.

## Enjoying sophisticated sound functions

---

## Selecting the sound quality — EQ3 Preset

You can select an equalizer curve from 7 equalizer curves (XPLOD, VOCAL, EDGE, CRUISE, SPACE, GRAVITY, CUSTOM or OFF).

- 1 During reception/playback, press the select button.**
- 2 Rotate the control dial until “EQ3 PRST” appears, then press it.**

- 3 Rotate the control dial until the desired equalizer curve appears, then press it.**

- 4 Press ↵ (BACK).**

To cancel the equalizer curve, select “OFF” in step 3.

### Tip

The equalizer curve setting can be memorized for each source.

---

## Customizing the equalizer curve — EQ3 Setting

“CUSTOM” of EQ3 allows you to make your own equalizer settings.

- 1 Select a source, then press the select button.**
- 2 Rotate the control dial until “EQ3 LOW,” “EQ3 MID” or “EQ3 HIGH” appears, then press it.**
- 3 Rotate the control dial to adjust the selected item, then press it.**

The volume level is adjustable in 1 dB steps, from -10 dB to +10 dB.



Repeat steps 2 and 3 to adjust the equalizer curve.  
To restore the factory-set equalizer curve, press and hold the select button before the setting is complete.

- 4 Press ↵ (BACK).**

## Adjusting setup items

### 1 Press and hold the select button.

The setup display appears.

### 2 Rotate the control dial until the desired item appears, then press it.

### 3 Rotate the control dial to select the setting, then press it\*.

The setting is complete.

### 4 Press ↵ (BACK).

\* For CLOCK-ADJ, BTM, BT INIT, BT SIGNL and PAIRING settings, step 4 is not necessary.

The following items can be set depending on the source and setting:

---

#### **CLOCK-ADJ** (Clock Adjust) (page 7)

---

#### **CT** (Clock Time)

Activates the CT function: “ON,” “OFF” (page 14).

---

#### **BEEP**

Activates the beep sound: “ON,” “OFF.”

---

#### **CAUT ALM**\*<sup>1</sup> (Caution Alarm)

Activates the caution alarm: “ON,” “OFF” (page 8).

---

#### **AUX-A**\*<sup>1</sup> (AUX Audio)

Activates the AUX source display: “ON,” “OFF” (page 29).

---

#### **AUTO OFF**

Shuts off automatically after a desired time when the unit is turned off: “NO,” “30S (Seconds),” “30M (Minutes),” “60M (Minutes).”

---

#### **DEMO** (Demonstration)

Activates the demonstration: “ON,” “OFF.”

---

#### **DIMMER**

Changes the display brightness: “ON,” “OFF.”

---

#### **AUTO SCR** (Auto Scroll)

Scrolls long items automatically: “ON,” “OFF.”

---

#### **REGIONAL**\*<sup>2</sup>

Restricts reception to a specific region: “ON,” “OFF” (page 14).

---

#### **REPEAT** (page 16)

---

#### **LOUDNESS**

Reinforces bass and treble for clear sound at low volume levels: “ON,” “OFF.”

---

#### **BTM** (page 12)

---

#### **BT INIT** (Bluetooth Initialize)\*<sup>1</sup> (page 26)

---

#### **BT SIGNL** (Bluetooth Signal)

Turns the Bluetooth signal on/off.

---

#### **PAIRING**

Turns the pairing mode on/off. Memorizes the information between this unit and the Bluetooth device.

---

\*<sup>1</sup> When the unit is turned off.

\*<sup>2</sup> When FM is received.

## Using optional equipment

### Auxiliary audio equipment

By connecting an optional portable audio device to the AUX input jack (stereo mini jack) on the unit and then simply selecting the source, you can listen on your car speakers.

#### Connecting the portable audio device

- 1 Turn off the portable audio device.
- 2 Turn down the volume on the unit.
- 3 Connect the portable audio device to the unit with a connecting cord (not supplied)\*.

\* Be sure to use a straight type plug.

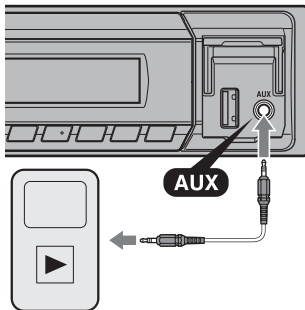

#### Adjusting the volume level

Be sure to adjust the volume for each connected audio device before playback.

- 1 Turn down the volume on the unit.
- 2 Press **(SOURCE/OFF)** repeatedly until “AUX” appears.
- 3 Start playback of the portable audio device at a moderate volume.
- 4 Set your usual listening volume on the unit.
- 5 Adjust the input level (page 27).

## Additional Information

### Precautions

- Cool off the unit beforehand if your car has been parked in direct sunlight.
- Do not leave the front panel or audio devices brought in inside the car, or it may cause malfunction due to high temperature in direct sunlight.
- Power antenna (aerial) extends automatically.

### To maintain high sound quality

Do not splash liquid onto the unit.

### Playback order of MP3/WMA/AAC files

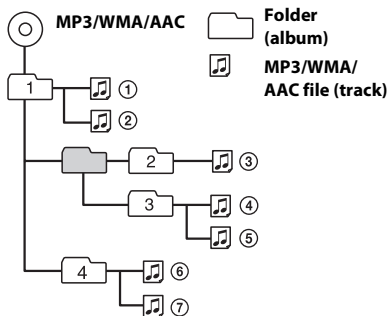

If you have any questions or problems concerning your unit that are not covered in this manual, consult your nearest Sony dealer.

## About Bluetooth function

### What is Bluetooth technology?

- Bluetooth wireless technology is a short-range wireless technology that enables wireless data communication between digital devices, such as a cellular phone and a headset. Bluetooth wireless technology operates within a range of about 10 m (about 33 feet). Connecting two devices is common, but some devices can be connected to multiple devices at the same time.
- You do not need to use a cable for connection since Bluetooth technology is a wireless technology, neither is it necessary for the devices to face one another, such is the case with infrared technology. For example, you can use such a device in a bag or pocket.
- Bluetooth technology is an international standard supported by millions of companies all over the world, and employed by various companies worldwide.

### On Bluetooth communication

- Bluetooth wireless technology operates within a range of about 10 m. Maximum communication range may vary depending on obstacles (person, metal, wall, etc.) or electromagnetic environment.
- The following conditions may affect the sensitivity of Bluetooth communication.
  - There is an obstacle such as a person, metal, or wall between this unit and Bluetooth device.
  - A device using 2.4 GHz frequency, such as a wireless LAN device, cordless telephone, or microwave oven, is in use near this unit.

- Because Bluetooth devices and wireless LAN (IEEE802.11b/g) use the same frequency, microwave interference may occur and result in communication speed deterioration, noise, or invalid connection if this unit is used near a wireless LAN device. In such a case, perform the following.
  - Use this unit at least 10 m away from the wireless LAN device.
  - If this unit is used within 10 m of a wireless LAN device, turn off the wireless LAN device.
  - Install this unit and Bluetooth device as near to each other as possible.
- Microwaves emitting from a Bluetooth device may affect the operation of electronic medical devices. Turn off this unit and other Bluetooth devices in the following locations, as it may cause an accident.
  - where inflammable gas is present, in a hospital, train, airplane, or petrol station
  - near automatic doors or a fire alarm
- This unit supports security capabilities that comply with the Bluetooth standard to provide a secure connection when the Bluetooth wireless technology is used, but security may not be enough depending on the setting. Be careful when communicating using Bluetooth wireless technology.
- We do not take any responsibility for the leakage of information during Bluetooth communication.
- Connection with all Bluetooth devices cannot be guaranteed.
  - A device featuring Bluetooth function is required to conform to the Bluetooth standard specified by Bluetooth SIG, and be authenticated.
  - Even if the connected device conforms to the above mentioned Bluetooth standard, some devices may not be connected or work correctly, depending on the features or specifications of the device.

- While talking on the phone hands free, noise may occur, depending on the device or communication environment.
- Depending on the device to be connected, it may require some time to start communication.

### Others

- Using the Bluetooth device may not function on cellular phones, depending on radio wave conditions and location where the equipment is being used.
- If you experience discomfort after using the Bluetooth device, stop using the Bluetooth device immediately. Should any problem persist, consult your nearest Sony dealer.

If you have any questions or problems concerning your unit that are not covered in this manual, consult your nearest Sony dealer.

## Maintenance

### Replacing the lithium battery of the remote commander

When the battery becomes weak, the range of the remote commander becomes shorter. Replace the battery with a new CR2025 lithium battery. Use of any other battery may present a risk of fire or explosion.

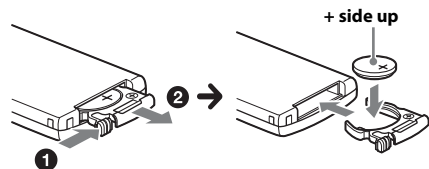

### Notes on the lithium battery

- Keep the lithium battery out of the reach of children. Should the battery be swallowed, immediately consult a doctor.
- Wipe the battery with a dry cloth to assure a good contact.
- Be sure to observe the correct polarity when installing the battery.
- Do not hold the battery with metallic tweezers, otherwise a short-circuit may occur.
- Do not expose the battery to excessive heat such as direct sunlight, fire or the like.

### WARNING

Battery may explode if mistreated.  
Do not recharge, disassemble, or dispose of in fire.

### Cleaning the connectors

The unit may not function properly if the connectors between the unit and the front panel are not clean. In order to prevent this, detach the front panel (page 7) and clean the connectors with a cotton swab. Do not apply too much force. Otherwise, the connectors may be damaged.

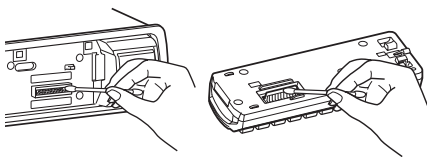

### Notes

- For safety, turn off the ignition before cleaning the connectors, and remove the key from the ignition switch.
- Never touch the connectors directly with your fingers or with any metal device.

## Specifications

### Tuner section

#### FM

**Tuning range:** 87.5 – 108.0 MHz

**Antenna (aerial) terminal:**

External antenna (aerial) connector

**Intermediate frequency:** 25 kHz

**Usable sensitivity:** 8 dBf

**Selectivity:** 75 dB at 400 kHz

**Signal-to-noise ratio:** 80 dB (stereo)

**Separation:** 50 dB at 1 kHz

**Frequency response:** 20 – 15,000 Hz

#### MW/LW

**Tuning range:**

MW: 531 – 1,602 kHz

LW: 153 – 279 kHz

**Antenna (aerial) terminal:**

External antenna (aerial) connector

**Intermediate frequency:**

9,124.5 kHz or 9,115.5 kHz/4.5 kHz

**Sensitivity:** MW: 26  $\mu$ V, LW: 45  $\mu$ V

### USB Player section

**Interface:** USB (Full-speed)

**Maximum current:** 500 mA

### Wireless Communication

**Communication System:**

Bluetooth Standard version 2.1 + EDR

**Output:**

Bluetooth Standard Power Class 2 (Max. +4 dBm)

**Maximum communication range:**

Line of sight approx. 10 m (33 ft)\*1

**Frequency band:**

2.4 GHz band (2.4000 – 2.4835 GHz)

**Modulation method:** FHSS

**Compatible Bluetooth Profiles\*2:**

A2DP (Advanced Audio Distribution Profile)

1.2

AVRCP (Audio Video Remote Control Profile)

1.3

HFP (Handsfree Profile) 1.5

PBAP (Phone Book Access Profile)



- \*1 The actual range will vary depending on factors such as obstacles between devices, magnetic fields around a microwave oven, static electricity, reception sensitivity, antenna (aerial)'s performance, operating system, software application, etc.
- \*2 Bluetooth standard profiles indicate the purpose of Bluetooth communication between devices.

## Power amplifier section

**Output:** Speaker outputs

**Speaker impedance:** 4 – 8 ohms

**Maximum power output:** 50 W × 4 (at 4 ohms)

## General

### Outputs:

- Audio outputs terminal (front/rear)
- Power antenna (aerial) relay control terminal
- Power amplifier control terminal

### Inputs:

- Remote controller input terminal
- Antenna (aerial) input terminal
- AUX input jack (stereo mini jack)
- USB signal input connector

**Power requirements:** 12 V DC car battery (negative ground (earth))

**Dimensions:** Approx. 178 × 50 × 120 mm (7 <sup>1</sup>/<sub>8</sub> × 2 × 4 <sup>7</sup>/<sub>8</sub> in) (w/h/d)

**Mounting dimensions:** Approx. 182 × 53 × 103 mm (7 <sup>1</sup>/<sub>4</sub> × 2 <sup>1</sup>/<sub>8</sub> × 4 <sup>1</sup>/<sub>8</sub> in) (w/h/d)

**Mass:** Approx. 0.7 kg (1 lb 9 oz)

### Supplied accessories:

- Remote commander: RM-X231
- Parts for installation and connections (1 set)

Your dealer may not handle some of the above listed accessories. Please ask the dealer for detailed information.

Design and specifications are subject to change without notice.

## Troubleshooting

The following checklist will help you remedy problems you may encounter with your unit. Before going through the checklist below, check the connection and operating procedures.

For details on using the fuse and removing the unit from the dashboard, refer to the installation/connections manual supplied with this unit.

If the problem is not solved, visit the support site on the back cover.

## General

### No power is being supplied to the unit.

- Check the connection or fuse.
- If the unit is turned off and the display disappears, it cannot be operated with the remote commander.
  - Turn on the unit.

### The power antenna (aerial) does not extend.

- The power antenna (aerial) does not have a relay box.

### No sound.

- The ATT function is activated.
- The position of the fader control “FADER” is not set for a 2-speaker system.

### No beep sound.

- The beep sound is canceled (page 28).
- An optional power amplifier is connected and you are not using the built-in amplifier.

### The contents of the memory have been erased.

- The power supply lead or battery has been disconnected or it is not connected properly.

---

**Stored stations and correct time are erased.  
The fuse has blown.  
Makes noise when the position of the  
ignition is switched.**

- The leads are not matched correctly with the car's accessory power connector.

---

**During playback or reception,  
demonstration mode starts.**

- If no operation is performed for 5 minutes with "DEMO-ON" set, demonstration mode starts.
  - Set "DEMO-OFF" (page 28).

---

**The display disappears from/does not  
appear in the display window.**

- The dimmer is set to "DIM-ON" (page 28).
- The display disappears if you press and hold **(SOURCE/OFF)**.
  - Press **(SOURCE/OFF)** on the unit until the display appears.
- The connectors are dirty (page 32).

---

**The Auto Off function does not operate.**

- The unit is turned on. The Auto Off function activates after turning off the unit.
  - Turn off the unit.

## Radio reception

**The stations cannot be received.  
The sound is hampered by noises.**

- The connection is not correct.
  - Connect a power antenna (aerial) control lead (blue) or accessory power supply lead (red) to the power supply lead of a car's antenna (aerial) booster (only when your car has built-in radio antenna (aerial) in the rear/side glass).
  - Check the connection of the car antenna (aerial).

- If the auto antenna (aerial) will not go up, check the connection of the power antenna (aerial) control lead.

---

**Preset tuning is not possible.**

- Store the correct frequency in the memory.
- The broadcast signal is too weak.

---

**Automatic tuning is not possible.**

- The broadcast signal is too weak.
  - Perform manual tuning.

## RDS

---

**The SEEK starts after a few seconds of  
listening.**

- The station is non-TP or has weak signal.
  - Deactivate TA (page 13).

---

**No traffic announcements.**

- Activate TA (page 13).
- The station does not broadcast any traffic announcements despite being TP.
  - Tune in another station.

---

**PTY displays "- - - - -."**

- The current station is not an RDS station.
- RDS data has not been received.
- The station does not specify the program type.

---

**Program service name flashes.**

- There is no alternative frequency for the current station.
  - Press **(SEEK)** +/- while the program service name is flashing. "PI SEEK" appears and the unit starts searching for another frequency with the same PI (Program Identification) data.

## USB playback

### You cannot play back items via a USB hub.

- This unit cannot recognize USB devices via a USB hub.

### Cannot play back items.

- A USB device does not work.
  - Reconnect it.

### The USB device takes longer to play back.

- The USB device contains files with a complicated tree structure.

### The sound is intermittent.

- The sound may be intermittent at a high-bit-rate of more than 320 kbps.

## Bluetooth function

### The connecting device cannot detect this unit.

- Before the pairing is made, set this unit to pairing standby mode.
- While connected to a Bluetooth device, this unit cannot be detected from another device.
  - Disconnect the current connection and search for this unit from another device.
- When the device pairing is made, set the Bluetooth signal output to on (page 20, 21, 28).

### Connection is not possible.

- The connection is controlled from one side (this unit or Bluetooth device), but not both.
  - Connect to this unit from a Bluetooth device or vice versa.
- Check the pairing and connection procedures in the manual of the other device, etc., and perform the operation again.

### The name of the detected device does not appear.

- Depending on the status of the other device, it may not be possible to obtain the name.

### No ringtone.

- Adjust the volume by rotating the control dial while receiving a call.
- Depending on the connecting device, the ringtone may not be sent properly.
  - Set “RINGTONE” to “1” (page 18).

### The talker’s voice volume is low.

- Adjust the volume level.

### A call partner says that the volume is too low or high.

- Adjust the volume accordingly using mic gain adjustment (page 23).

### Echo or noise occurs in phone call conversations.

- Lower the volume.
- Set EC/NC Mode to “EC/NC-1” or “EC/NC-2” (page 23).
- If the ambient noise other than the phone call sound is loud, try reducing this noise.  
E.g.: If a window is open and road noise, etc., is loud, shut the window. If an air conditioner is loud, lower the air conditioner.

### The phone is not connected.

- When Bluetooth audio is played, the phone is not connected even if you press  (handsfree).
  - Connect from the phone.

### The phone sound quality is poor.

- Phone sound quality depends on reception conditions of cellular phone.

- Move your car to a place where you can enhance the cellular phone's signal if the reception is poor.

---

**The volume of the connected audio device is low (high).**

- Volume level will differ depending on the audio device.
  - Adjust the volume of the connected audio device or this unit.

---

**No sound is heard from the Bluetooth audio device.**

- The audio device is paused.
  - Cancel pause of the audio device.

---

**The sound skips during playback of a Bluetooth audio device.**

- Reduce the distance between the unit and the Bluetooth audio device.
- If the Bluetooth audio device is stored in a case which interrupts the signal, remove the audio device from the case during use.
- Several Bluetooth devices or other devices which emit radio waves are in use nearby.
  - Turn off the other devices.
  - Increase the distance from the other devices.
- The playback sound stops momentarily when the connection between this unit and the cellular phone is being made. This is not a malfunction.

---

**The connected Bluetooth audio device cannot be controlled.**

- Check that the connected Bluetooth audio device supports AVRCP.

---

**Some functions do not work.**

- Check if the connecting device supports the functions in question.

---

**The name of the other party does not appear when a call is received.**

- The calling phone is not set to send the phone number.

---

**A call is answered unintentionally.**

- The connecting phone is set to answer a call automatically.
- "AUTO ANS" of this unit is set to "A.ANS-1" or "A.ANS-2" (page 18).

---

**Pairing failed due to time out.**

- Depending on the connecting device, the time limit for pairing may be short.
  - Try completing the pairing within the time.

---

**Bluetooth function cannot operate.**

- Turn off the unit by pressing **(SOURCE/OFF)** for more than 2 seconds, then turn the unit on again.

---

**No sound is output from the car speakers during handsfree call.**

- If the sound is output from the cellular phone, set the cellular phone to output the sound from the car speakers.

---

## Error displays/Messages

---

### BT BUSY (Bluetooth Busy)

- The phonebook and the call history of the cellular phone are not accessible from this unit.
  - Wait for a while, and then try again.

---

### CHECKING

- The unit is confirming the connection of a USB device.
  - Wait until confirming the connection is finished.

---

### EMPTY

- The call history is empty.
- The phonebook is empty.

---

### ERROR

- There may be an internal malfunction.
  - Press **(SOURCE/OFF)** for more than 2 seconds (the display disappears), then press **(SOURCE/OFF)** again.

---

### ERROR-01

- There may be an internal malfunction.
  - Check the connection. If the error indication remains on in the display, consult your nearest Sony dealer.
- The connection of speakers/amplifiers is incorrect.
  - See the installation/connections manual of this model to check the connection.

---

### ERROR-99

- There may be an internal malfunction.
  - Press **(SOURCE/OFF)** for more than 2 seconds (the display disappears), then press **(SOURCE/OFF)** again. If the error indication remains on in the display, consult your nearest Sony dealer.

---

### MEM FAIL (Memory Failure)

- This unit failed to store the contact in the preset dial.
  - Make sure that the number you intend to store is correct (page 24).

---

### NO AF

- There is no alternative frequency for the current station.
  - Press **(SEEK)** +/- while the program service name is flashing. The unit starts searching for another frequency with the same PI (Program Identification) data (“PI SEEK” appears).

---

### NO BTA (No Bluetooth Audio)

- Bluetooth audio source is selected without a Bluetooth audio device connected. A Bluetooth audio device has been disconnected during a call.
  - Be sure to connect a Bluetooth audio device.

---

### NO BTP (No Bluetooth Phone)

- Bluetooth phone source is selected without a cellular phone connected. A cellular phone has been disconnected during a call.
  - Be sure to connect a cellular phone.

---

### NO INFO (No Information)

- Network name and cellular phone name are not received with cellular phone connected.

---

### NO MUSIC

- The USB device does not contain a music file.
  - Connect a USB device with a music file in it.

---

### NO NAME

- An album/artist/track name is not written in the USB.

---

### NO SUPRT (Not Supported)

- USB hub is not supported on this unit.

- The connected USB device is not supported.
  - For details on the compatibility of your USB device, visit the support site.
- The Bluetooth connected cellular phone does not support PBAP (Phone Book Access Profile). In this case, this unit cannot access to the cellular phone's phonebook or call history.
- The cellular phone is not supported by this unit, although the cellular phone supports PBAP (Phone Book Access Profile).
  - Check if the cellular phone is connected correctly. For details on the compatibility of your cellular phone, visit the support site.

---

**NO TP**

- The unit will continue searching for available TP stations.

---

**NO USB**

- USB is selected as source without a USB device connected. A USB device or a USB cable has been disconnected during playback.
  - Be sure to connect a USB device and USB cable.

---

**OVERLOAD**

- USB device is overloaded.
  - Disconnect the USB device, then change the source by pressing **(SOURCE/OFF)**.
  - Indicates that the USB device is out of order, or an unsupported device is connected.

---

**P (preset number) EMPTY**

- The preset dial is empty.

---

**READ**

- The unit is reading all track and album information on the USB device.
  - Wait until reading is complete and playback starts automatically. Depending on the USB device structure, it may take more than a minute.

---

**UNKNOWN**

- Name or phone number cannot be displayed when browsing phonebook or call history.

---

**WITHHELD**

- Phone number is hidden by caller.

If these solutions do not help improve the situation, consult your nearest Sony dealer.



## Wichtig!

**Bitte nehmen Sie sich etwas Zeit, um den Geräte-Pass vollständig auszufüllen. Dieser befindet sich auf der hinteren Umschlagseite dieser Bedienungsanleitung.**

Montieren Sie dieses Gerät aus Sicherheitsgründen im Armaturenbrett des Fahrzeugs. Zur Installation und zum Anschluss siehe die mitgelieferte Installations-/Anschlussanleitung.

Das Typenschild mit Betriebsspannung usw. befindet sich an der Geräteunterseite.



Hiermit erklärt Sony Corp., dass sich dieser DSX-A50BT in Übereinstimmung mit den grundlegenden Anforderungen und den anderen relevanten Vorschriften der Richtlinie 1999/5/EG befindet.

Weitere Informationen erhältlich unter:  
<http://www.compliance.sony.de/>

Italien: Die Nutzung von RLANs ist folgendermaßen geregelt:

- die private Nutzung durch die gesetzliche Verordnung vom 01.08.2003, Nr. 259 („Vorschrift zur elektronischen Kommunikation“). Im Einzelnen enthält Artikel 104 die Bestimmungen, wann eine vorherige allgemeine Autorisierung einzuholen ist, und Art. 105, wann eine freie Nutzung zulässig ist.
- die öffentliche Bereitstellung des RLAN-Zugriffs für Telekommunikationsnetzwerke und -dienste durch die Ministerialverordnung vom 28.05.2003, wie ergänzt, und Artikel 25 (allgemeine Autorisierung für elektronische Kommunikationsnetzwerke und -dienste) der Vorschrift zur elektronischen Kommunikation.

Norwegen: Die Verwendung dieses Funkgeräts ist in einem Umkreis von 20 km um das Zentrum von Ny-Ålesund, Svalbard (Norwegen), nicht erlaubt.

### **Hinweis für Kunden: Die folgenden Informationen gelten nur für Geräte, die in Ländern verkauft werden, in denen EU-Richtlinien gelten**

Der Hersteller dieses Produktes ist Sony Corporation, 1-7-1 Konan Minato-ku Tokio, 108-0075 Japan. Bevollmächtigter für EMV und Produktsicherheit ist Sony Deutschland GmbH, Hedelfinger Strasse 61, 70327 Stuttgart, Deutschland. Für Kundendienst- oder

Garantieangelegenheiten wenden Sie sich bitte an die in Kundendienst- oder Garantiedokumenten genannten Adressen.





**Entsorgung von gebrauchten elektrischen und elektronischen Geräten (anzuwenden in den Ländern der Europäischen Union und anderen europäischen**

**Ländern mit einem separaten Sammelsystem für diese Geräte)**

Das Symbol auf dem Produkt oder seiner Verpackung weist darauf hin, dass dieses Produkt nicht als normaler Haushaltsabfall zu behandeln ist, sondern an einer Annahmestelle für das Recycling von elektrischen und elektronischen Geräten abgegeben werden muss. Durch Ihren Beitrag zum korrekten Entsorgen dieses Produkts schützen Sie die Umwelt und die Gesundheit Ihrer Mitmenschen. Umwelt und Gesundheit werden durch falsches Entsorgen gefährdet. Materialrecycling hilft, den Verbrauch von Rohstoffen zu verringern. Weitere Informationen zum Recycling dieses Produkts erhalten Sie bei Ihrer Gemeindeverwaltung, den kommunalen Entsorgungsbetrieben oder dem Geschäft, in dem Sie das Produkt gekauft haben.

Geegnetes Zubehör: Fernbedienung



**Entsorgung von gebrauchten Batterien und Akkus (anzuwenden in den Ländern der Europäischen Union und anderen europäischen Ländern mit einem separaten Sammelsystem für diese Produkte)**

Das Symbol auf der Batterie/dem Akku oder der Verpackung weist darauf hin, dass diese nicht als normaler Haushaltsabfall zu behandeln sind. Ein zusätzliches chemisches Symbol Pb (Blei) oder Hg (Quecksilber) unter der durchgestrichenen Mülltonne bedeutet, dass die Batterie/der Akku einen Anteil von mehr als 0,0005% Quecksilber oder 0,004% Blei enthält.

Durch Ihren Beitrag zum korrekten Entsorgen dieser Batterien/Akkus schützen Sie die Umwelt und die Gesundheit Ihrer Mitmenschen. Umwelt und Gesundheit werden durch falsches Entsorgen gefährdet. Materialrecycling hilft, den Verbrauch von Rohstoffen zu verringern.

Bei Produkten, die auf Grund ihrer Sicherheit, der Funktionalität oder als Sicherung vor Datenverlust eine ständige Verbindung zur eingebauten Batterie benötigen, sollte die Batterie nur durch qualifiziertes Servicepersonal ausgetauscht werden.

Um sicherzustellen, dass die Batterie korrekt entsorgt wird, geben Sie das Produkt zwecks Entsorgung an einer Annahmestelle für das Recycling von elektrischen und elektronischen Geräten ab. Für alle anderen Batterien entnehmen Sie die Batterie bitte entsprechend dem Kapitel über die sichere Entfernung der Batterie. Geben Sie die Batterie an einer Annahmestelle für das Recycling von Batterien/Akkus ab.

Weitere Informationen über das Recycling dieses Produkts oder der Batterie erhalten Sie von Ihrer Gemeinde, den kommunalen Entsorgungsbetrieben oder dem Geschäft, in dem Sie das Produkt gekauft haben.

Der *Bluetooth*-Schriftzug und die Bluetooth-Logos sind Eigentum von Bluetooth SIG, Inc., und ihre Verwendung durch die Sony Corporation erfolgt in Lizenz. Andere Markenzeichen und Produktnamen sind Eigentum der jeweiligen Rechteinhaber.

Windows Media ist ein eingetragenes Markenzeichen oder Markenzeichen der Microsoft Corporation in den USA und/oder anderen Ländern.

Dieses Produkt enthält Technologie, die bestimmten Schutz- und Urheberrechten von Microsoft unterliegt. Die Benutzung oder Verteilung dieser Technologie außerhalb dieses Produktes ohne entsprechende Lizenz(en) von Microsoft ist verboten.

MPEG Layer-3 Audiocodierttechnologie und Patente lizenziert von Fraunhofer IIS und Thomson.

**Warnhinweis, wenn die Zündung Ihres Fahrzeugs nicht über eine Zuhörposition (ACC oder I) verfügt**

Aktivieren Sie unbedingt die Abschaltautomatik (Seite 34). Nach dem Ausschalten wird das Gerät dann nach der voreingestellten Zeit automatisch vollständig abgeschaltet, so dass der Autobatterie kein Strom mehr entzogen wird. Wenn Sie die Abschaltautomatik nicht aktivieren, müssen Sie jedes Mal, wenn Sie die Zündung ausschalten, die Taste **(SOURCE/OFF)** gedrückt halten, bis die Anzeige ausgeblendet wird.

# Inhalt

Vorbereitungen.....	7
Hinweise zur Bluetooth-Funktion.....	7
Beenden des DEMO-Modus.....	8
Einstellen der Uhr.....	8
Abnehmen der Frontplatte.....	9
Lage und Funktion der Bedienelemente.....	10
Hauptgerät.....	10
Fernbedienung RM-X231.....	13
Radio.....	14
Speichern und Empfangen von Sendern.....	14
RDS.....	15
USB-Geräte.....	18
Wiedergabe mit einem USB-Gerät.....	18
Suchen und Wiedergeben von Titeln.....	19
Wiedergeben von Titeln in verschiedenen Modi.....	19
Suchen nach einem Titel anhand seines Namens — Quick-BrowZer™.....	20
Anschließen von Bluetooth-Geräten.....	21
Nutzen der Bluetooth-Funktion.....	21
Pairing.....	22
Verbindung.....	24
Telefonieren mit Freisprecheinrichtung.....	26
Musik-Streaming.....	30
Initialisieren der Bluetooth-Einstellungen.....	32
Klangeinstellungen und Setup-Menü.....	32
Ändern der Klangeinstellungen.....	32
Verwenden der erweiterten Klangfunktionen.....	33
Einstellen von Konfigurationsoptionen.....	34

Verwenden gesondert erhältlicher Geräte . . . . .	35
Zusätzliche Audiogeräte . . . . .	35
Weitere Informationen . . . . .	36
Sicherheitsmaßnahmen . . . . .	36
Wartung . . . . .	38
Technische Daten . . . . .	40
Störungsbehebung . . . . .	41

# Vorbereitungen

## Hinweise zur Bluetooth-Funktion

### Achtung

UNTER KEINEN UMSTÄNDEN ÜBERNIMMT SONY DIE HAFTUNG FÜR INDIREKTE, NEBEN- ODER FOLGESCHÄDEN ODER FÜR IRGENDWELCHE SCHÄDEN. DIESE HAFTUNGSAUSSCHLUSS GILT OHNE JEDE EINSCHRÄNKUNG FÜR ENTGANGENEN GEWINN, ENTGANGENES EINKOMMEN, DATENVERLUST, NUTZUNGSAusFALL DES PRODUKTS ODER ZUGEHÖRIGER GERÄTE, AUSFALLZEITEN UND ZEITAUFWAND DES KÄUFERS, DIE AUF DIE VERWENDUNG DIESES PRODUKTS, DER HARDWARE UND/ ODER SEINER SOFTWARE ZURÜCKGEHEN ODER IN VERBINDUNG DAMIT AUFTRETEN.

### WICHTIGER HINWEIS!

#### Sicherer und effizienter Gebrauch

Jegliche Änderungen am Gerät, die ohne die ausdrückliche Genehmigung von Sony durchgeführt werden, können die Befugnis des Betreibers zur Verwendung des Geräts aufheben.

Bitte überprüfen Sie vor dem Gebrauch dieses Produkts, ob es auf nationaler Ebene Vorschriften oder Bestimmungen gibt, die die Verwendung von Bluetooth-Geräten einschränken.

### Führen von Fahrzeugen

Erkundigen Sie sich in den Gebieten, in denen Sie unterwegs sind, nach Gesetzen und Vorschriften zum Gebrauch von Mobiltelefonen und Freisprecheinrichtungen. Richten Sie Ihre Aufmerksamkeit beim Fahren immer uneingeschränkt auf das Verkehrsgeschehen. Wenn die Verkehrssituation es erfordert, fahren Sie an den Straßenrand und halten Sie, bevor Sie einen Anruf tätigen oder entgegennehmen.

### Herstellen einer Verbindung zu anderen Geräten

Wenn Sie eine Verbindung zu einem anderen Gerät herstellen, lesen Sie in der dazugehörigen Bedienungsanleitung bitte die ausführlichen Sicherheitshinweise.

### Hochfrequenzstrahlung

HF-Signale beeinträchtigen möglicherweise nicht ordnungsgemäß installierte oder unzureichend abgeschirmte elektronische Systeme in Kraftfahrzeugen, wie z. B. elektronische Kraftstoffeinspritzsysteme, elektronische Antiblockiersysteme, elektronische Geschwindigkeitsregelsysteme oder Airbag-Systeme. Zur Installation oder Wartung dieses Geräts wenden Sie sich bitte an den Fahrzeughersteller oder einen Vertreter des Herstellers. Eine fehlerhafte Installation oder Wartung kann gefährlich sein und zum Erlöschen der für dieses Gerät gültigen Gewährleistung führen. Wenden Sie sich bitte an den Fahrzeughersteller und klären Sie ab, ob der Gebrauch von Mobiltelefonen im Fahrzeug die Fahrzeugelektronik in ihrer Funktionsfähigkeit beeinträchtigen könnte.

Überprüfen Sie regelmäßig, ob alle drahtlosen Geräte in Ihrem Fahrzeug richtig montiert sind und ordnungsgemäß funktionieren.

### **Notrufe**

Diese Bluetooth-Freisprecheinrichtung für das Auto und das elektronische Gerät, das mit der Freisprecheinrichtung verbunden ist, arbeiten mit Radiosignalen, Mobilfunk- und Festnetzen sowie benutzerprogrammierten Funktionen, bei denen nicht unter allen Umständen eine Verbindung garantiert werden kann. Verlassen Sie sich daher bei wichtigen Mitteilungen (wie z. B. medizinischen Notfällen) nicht ausschließlich auf elektronische Geräte.

Wenn Sie Anrufe tätigen oder empfangen wollen, denken Sie daran, dass die Freisprecheinrichtung und das elektronische Gerät, das mit der Freisprecheinrichtung verbunden ist, eingeschaltet sein müssen und nur in Gebieten mit ausreichender Mobilfunksignalstärke verwendet werden können.

Notrufe sind unter Umständen nicht bei allen Mobilfunknetzen möglich oder stehen bei Verwendung bestimmter Netzwerkdienste und/oder Telefonfunktionen nicht zur Verfügung.

Weitere Informationen erhalten Sie bei ihrem lokalen Mobilfunkanbieter.

## **Beenden des DEMO-Modus**

Sie können die Demo, die beim Ausschalten des Geräts angezeigt wird, abbrechen.

- 1 Halten Sie die Auswahl Taste gedrückt.**  
Die Einstellanzeige erscheint.
- 2 Drehen Sie den Steuerregler, bis „DEMO“ angezeigt wird, und drücken Sie anschließend den Steuerregler.**
- 3 Wählen Sie durch Drehen des Steuerreglers „DEMO-OFF“ aus und drücken Sie anschließend den Steuerregler.**  
Die Einstellung ist damit abgeschlossen.
- 4 Drücken Sie ↵ (BACK).**  
Die Anzeige wechselt wieder in den normalen Empfangsmodus bzw. Wiedergabemodus.

## **Einstellen der Uhr**

Die Uhr zeigt die Uhrzeit im 24-Stunden-Format digital an.

- 1 Halten Sie die Auswahl Taste gedrückt.**  
Die Einstellanzeige erscheint.
- 2 Drehen Sie den Steuerregler, bis „CLOCK-ADJ“ erscheint, und drücken Sie anschließend den Steuerregler.**  
Die Stundenanzeige blinkt.

### 3 Drehen Sie den Steuerregler, um die Stunden und Minuten einzustellen.

Drücken Sie **(SEEK)** -/+, um zur jeweils nächsten Ziffer in der Digitalanzeige zu wechseln.

### 4 Drücken Sie die Auswahltaste, nachdem Sie die Minuten eingestellt haben.

Der Einstellvorgang ist damit abgeschlossen und die Uhr beginnt zu laufen.

Zum Einblenden der Uhrzeit drücken Sie **(DSPL)**.

## Abnehmen der Frontplatte

Um zu verhindern, dass das Gerät gestohlen wird, können Sie die Frontplatte abnehmen.

### 1 Halten Sie **(SOURCE/OFF)** gedrückt.

Das Gerät schaltet sich aus.

### 2 Drücken Sie und ziehen Sie die Frontplatte auf sich zu und heraus.

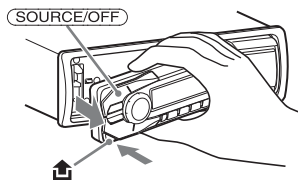

## Warnton

Wenn Sie den Zündschlüssel in die Position OFF stellen, ohne die Frontplatte abzunehmen, ertönt einige Sekunden lang ein Warnton. Der Warnton wird nur ausgegeben, wenn der integrierte Verstärker verwendet wird.

### Hinweis

Schützen Sie die Frontplatte vor Hitze bzw. hohen Temperaturen und vor Feuchtigkeit. Lassen Sie sie nicht in geparkten Autos, auf dem Armaturenbrett oder auf der Hutablage liegen.

## Anbringen der Frontplatte

Setzen Sie Teil **(A)** der Frontplatte wie abgebildet an Teil **(B)** am Gerät an und drücken Sie dann die linke Seite hinein, bis sie mit einem Klicken einrastet.

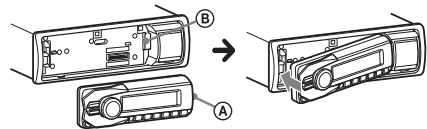

# Lage und Funktion der Bedienelemente

## Hauptgerät

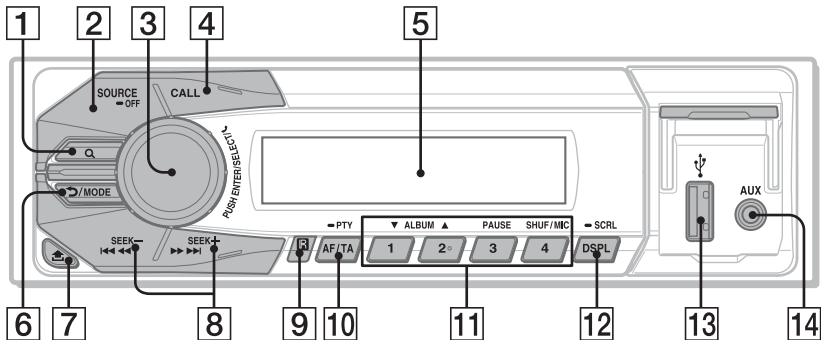

In diesem Abschnitt werden Lage und Grundfunktionen der Teile und Bedienelemente beschrieben.

### 1 Taste Q (BROWSE) Seite 20

Aktivieren des Quick-BrowZer™-Modus.

### 2 Taste SOURCE/OFF

Drücken Sie diese Taste, um das Gerät einzuschalten bzw. die Tonquelle (Radio/USB/AUX/Bluetooth-Audio/Bluetooth-Telefon) zu wechseln. Wenn Sie die Taste 1 Sekunde lang gedrückt halten, schaltet sich das Gerät aus.

Wenn Sie die Taste mehr als 2 Sekunden lang gedrückt halten, schaltet sich das Gerät aus und die Anzeige wird ausgeblendet.

### 3 Steuerregler/Auswahltaste/Taste

**☎ (Freisprechen)** Seite 26, 28, 32, 34  
Einstellen der Lautstärke (drehen), Vornehmen der Klangeinstellung (drücken), Aufrufen des Menüs (gedrückt halten), Auswählen von Einstelloptionen (drücken und drehen) bzw. Entgegennehmen/Beenden eines Anrufs (drücken).

### 4 Taste CALL Seite 22

Aufrufen des Anrufmenüs (drücken) bzw. Umschalten des Bluetooth-Signals (mehr als 2 Sekunden lang gedrückt halten).

### 5 Display



## 6 Taste ↩ (BACK)/MODE

Zurückschalten zur vorherigen Anzeige.

### Radio:

Auswählen des Radiofrequenzbereichs (FM (UKW)/MW/LW).

### Bluetooth-Telefon:

Während eines Anrufs Umschalten zwischen Freisprechfunktion (über dieses Gerät) oder Telefonieren am Mobiltelefon.

## 7 Taste ↵ (Lösen der Frontplatte)

Seite 9

## 8 Tasten SEEK -/+

### Radio:

Automatisches Einstellen von Sendern (drücken) bzw. manuelle Sendersuche (gedrückt halten).

### USB:

Überspringen von Titeln (drücken),  
Überspringen mehrerer Titel hintereinander (drücken, dann innerhalb von 1 Sekunde erneut drücken und gedrückt halten) bzw. Rückwärts-/Vorwärtssuchen in einem Titel (gedrückt halten).

### Bluetooth-Audio\*1:

Überspringen eines Titels (drücken) bzw. Rückwärts-/Vorwärtssuchen in einem Titel (gedrückt halten).

## 9 Empfänger für die Fernbedienung

## 10 Taste AF (Alternativfrequenzen)/ TA (Verkehrsdurchsagen)/ PTY (Programmtypauswahl)

Seite 16, 17

Einstellen von AF und TA (drücken) bzw. Auswählen des Programmtyps (PTY) bei einem RDS-Sender (gedrückt halten).

## 11 Zahlentasten (Stationstasten)

### Radio:

Einstellen gespeicherter Sender (drücken) bzw. Speichern von Sendern (gedrückt halten).

### USB:

① / ②\*: **ALBUM ▼/▲** (während der MP3-/WMA-/AAC-Wiedergabe)

Überspringen von Alben (drücken) bzw. Überspringen mehrerer Alben hintereinander (gedrückt halten).

③: **PAUSE**

④: **SHUF** Seite 20

### Bluetooth-Audio\*1:

① / ②\*2: **ALBUM ▼/▲**

③: **PAUSE**

Anhalten der Wiedergabe. Zum Fortsetzen der Wiedergabe drücken Sie die Taste erneut.

**Bluetooth-Telefon:** Seite 28, 29  
Anrufen einer gespeicherten Telefonnummer (drücken) bzw. Speichern einer Telefonnummer (gedrückt halten) (im Anrufmenü).  
④: **MIC** (während eines Anrufs)  
Seite 29

Einstellen der MIC-Verstärkung (Mikrofonverstärkung) (drücken) bzw. Auswählen des Echo-/Rauschunterdrückungsmodus (gedrückt halten).

**12 Taste DSPL (Anzeige)/SCRL (Bildlauf)** Seite 15, 19, 25, 30  
Wechseln der Informationen im Display (drücken) bzw. Durchlaufenlassen der Informationen im Display (gedrückt halten).

**13 USB-Anschluss** Seite 18

**14 AUX-Eingangsbuchse** Seite 35

\*1 Wenn ein Bluetooth-Audiogerät, das das Bluetooth-Profil AVRCP unterstützt, angeschlossen ist. Je nach Gerät stehen möglicherweise nicht alle Funktionen zur Verfügung.

\*2 Diese Taste ist mit einem fühlbaren Punkt gekennzeichnet.

#### **Hinweis**

Wenn Sie das Gerät ausschalten und die Anzeige ausgeblendet ist, können Sie das Gerät nicht mit der Fernbedienung bedienen. Drücken Sie zunächst **(SOURCE/OFF)** am Gerät.

# Fernbedienung RM-X231

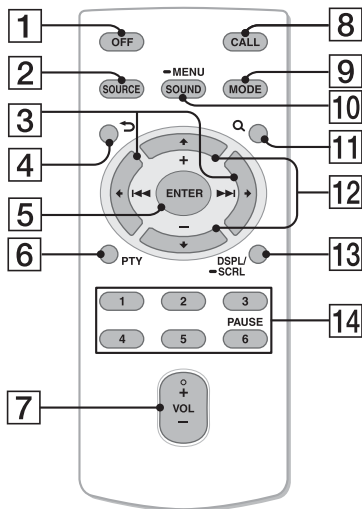

Ziehen Sie vor dem Gebrauch die Isolierfolie heraus.

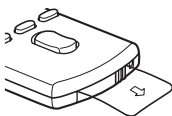

## 1 Taste OFF

Ausschalten des Geräts, Stoppen der Tonquelle bzw. Zurückweisen eines Anrufs.

## 2 Taste SOURCE

Einschalten des Geräts bzw. Wechseln der Tonquelle (Radio/USB/AUX/Bluetooth-Audio/Bluetooth-Telefon).

## 3 Tasten ◀ (◀◀)/▶ (▶▶)

Beim Steuern von Radio-, USB- und Bluetooth-Audio-Funktionen entsprechen diese Tasten den Tasten (SEEK) +/- am Gerät.

Konfiguration, Klangeinstellung usw. können Sie mit ◀ ▶ vornehmen.

## 4 Taste ↶ (BACK)

Zurückschalten zur vorherigen Anzeige.

## 5 Taste ENTER

Bestätigen von Einstellungen, Entgegennehmen eines Anrufs bzw. Beenden eines Anrufs.

## 6 Taste PTY (Programmtypauswahl)

## 7 Taste VOL (Lautstärke) +/-

## 8 Taste CALL

Aufrufen des Anrufmenüs.

## 9 Taste MODE

### Radio:

Auswählen des Radiofrequenzbereichs (FM (UKW)/MW/LW).

### Bluetooth-Telefon:

Während eines Anrufs Umschalten zwischen Freisprechfunktion (über dieses Gerät) oder Telefonieren am Mobiltelefon.

## 10 Taste SOUND/MENU

Einstellen des Klangs (drücken) bzw. Aufrufen des Setup-Menüs (gedrückt halten).

## 11 Taste Q (BROWSE)

## 12 Tasten ↑ (+)/↓ (-)

Beim Steuern von USB- und Bluetooth-Audio-Funktionen entsprechen diese Tasten den Tasten ①/② (ALBUM ▼/▲) am Gerät.

Konfiguration, Klangeinstellung usw. können Sie mit ↑ ↓ vornehmen.

## 13 Taste DSPL (Anzeige)/SCRL (Bildlauf)

### 14 Zahltasten (Stationstasten)

Unterbrechen der Wiedergabe (Ⓟ) bzw. (PAUSE) drücken).

#### Radio:

Einstellen gespeicherter Sender (drücken) bzw. Speichern von Sendern (gedrückt halten) (FM (UKW)/MW/LW).

#### Bluetooth-Telefon:

Anrufen einer gespeicherten Telefonnummer (drücken) bzw. Speichern einer Telefonnummer (gedrückt halten) (im Anrufmenü).

\* Diese Taste ist mit einem fühlbaren Punkt gekennzeichnet.

# Radio

## Speichern und Empfangen von Sendern

### Achtung

Wenn Sie während der Fahrt Sender einstellen, sollten Sie die BTM-Funktion (Speicherbelegungsautomatik) verwenden. Andernfalls besteht Unfallgefahr.

---

## Automatisches Speichern von Sendern — BTM

**1 Drücken Sie** (SOURCE/OFF) **so oft, bis „TUNER“ erscheint.**

Zum Wechseln des Frequenzbereichs drücken Sie mehrmals (MODE). Sie können zwischen FM1 (UKW1), FM2 (UKW2), FM3 (UKW3), MW und LW wählen.

**2 Halten Sie die Auswahltaste gedrückt.** Die Einstellanzeige erscheint.

**3 Drehen Sie den Steuerregler, bis „BTM“ angezeigt wird, und drücken Sie anschließend den Steuerregler.**

Das Gerät speichert die Sender in der Reihenfolge der Frequenzen auf den Zahltasten (Stationstasten).

---

## Manuelles Speichern von Sendern

**1 Während des Empfangs des zu speichernden Senders halten Sie eine Stationstaste (1 bis 4) so lange gedrückt, bis „MEMORY“ angezeigt wird.\***

\* Auf der Fernbedienung stehen die Stationstasten 1 bis 6 zur Verfügung.

---

## Einstellen gespeicherter Sender

**1 Wählen Sie den Frequenzbereich aus und drücken Sie eine Stationstaste (1 bis 4) am Hauptgerät.\***

\* Auf der Fernbedienung stehen die Stationstasten 1 bis 6 zur Verfügung.

---

## Automatisches Einstellen von Sendern

**1 Wählen Sie den Frequenzbereich aus und starten Sie mit (SEEK) +/- die Suche nach dem Sender.**

Der Suchlauf stoppt, wenn ein Sender empfangen wird. Wiederholen Sie diesen Vorgang, bis das Gerät den gewünschten Sender empfängt.

### Tip

Wenn Sie die Frequenz des gewünschten Senders kennen, halten Sie (SEEK) +/- gedrückt, bis die Frequenz in etwa erreicht ist, und drücken Sie (SEEK) +/- dann so oft, bis die gewünschte Frequenz genau eingestellt ist (manuelle Sendersuche).

### RDS

UKW-Sender (FM), die RDS (Radiodatensystem) unterstützen, strahlen zusammen mit den normalen Radioprogrammsignalen nicht hörbare, digitale Informationen aus.

### Hinweise

- Je nach Land bzw. Region stehen möglicherweise nicht alle RDS-Funktionen zur Verfügung.
- Die RDS-Funktion arbeitet möglicherweise nicht, wenn die Sendesignale zu schwach sind oder wenn der eingestellte Sender keine RDS-Daten ausstrahlt.

### Wechseln der Informationen im Display

Drücken Sie (DSPL).

---

## Einstellen von AF (Alternativfrequenzen) und TA (Verkehrsdurchsagen)

Mit AF wird der Sender mit den stärksten Signalen in einem Netzwerk ständig neu eingestellt, während mit TA gegebenenfalls aktuelle Verkehrsinformationen bzw. Verkehrsfunksender (TP) empfangen werden.

**1 Drücken Sie  $\overline{\text{AF/TA}}$  so oft, bis die gewünschte Einstellung angezeigt wird.**

Einstellung	Funktion
<b>AF-ON</b>	AF wird aktiviert und TA wird deaktiviert.
<b>TA-ON</b>	TA wird aktiviert und AF wird deaktiviert.
<b>AF/TA-ON</b>	AF und TA werden aktiviert.
<b>AF/TA-OFF</b>	AF und TA werden deaktiviert.

### Speichern von RDS-Sendern zusammen mit der AF- und TA-Einstellung

Sie können zusammen mit den RDS-Sendern die AF/TA-Einstellung speichern. Mit der BTM-Funktion werden nur RDS-Sender mit derselben AF/TA-Einstellung gespeichert.

Beim manuellen Speichern von Sendern können Sie RDS- und Nicht-RDS-Sender mit unterschiedlicher AF/TA-Einstellung speichern.

**1 Stellen Sie AF/TA ein und speichern Sie die Sender dann mit BTM oder manuell ab.**

## Empfangen von Katastrophenwarnungen

Wenn AF oder TA aktiviert ist, unterbrechen Katastrophenwarnungen automatisch die ausgewählte Tonquelle.

### Tipp

Wenn Sie die Lautstärke während einer Verkehrsdurchsage einstellen, wird der eingestellte Pegel für spätere Verkehrsdurchsagen gespeichert, und zwar unabhängig von der sonst eingestellten Lautstärke.

## Unveränderter Empfang eines Regionalsenders — REGIONAL

Wenn die AF-Funktion aktiviert ist, wird der Empfang dieses Geräts werkseitig auf eine bestimmte Region beschränkt, so dass nicht zu einem anderen Regionalsender mit einer stärkeren Frequenz gewechselt wird.

Wenn Sie den Empfangsbereich des betreffenden Regionalsenders verlassen, stellen Sie während des Empfangs eines UKW-Senders (FM) bei der Konfiguration „REG-OFF“ ein (Seite 35).

### Hinweis

Diese Funktion steht in Großbritannien und in einigen anderen Regionen nicht zur Verfügung.

---

## Auswählen des Programmtyps (PTY)

Der gerade empfangene Programmtyp wird angezeigt. Außerdem kann nach dem ausgewählten Programmtyp gesucht werden.

## 1 Halten Sie während des UKW-Empfangs (FM) **(AF/TA)** (PTY) gedrückt.

Der Name des aktuellen Programmtyps erscheint, wenn der Sender PTY-Daten ausstrahlt.

## 2 Drehen Sie den Steuerregler, bis der gewünschte Programmtyp angezeigt wird, und drücken Sie anschließend den Steuerregler.

Das Gerät beginnt, nach einem Sender zu suchen, der den ausgewählten Programmtyp ausstrahlt.

## Programmtypen

---

**NEWS** (Nachrichten), **AFFAIRS** (Aktuelles Zeitgeschehen), **INFO** (Informationen), **SPORT** (Sport), **EDUCATE** (Erziehung und Bildung), **DRAMA** (Hörspiele), **CULTURE** (Kultur), **SCIENCE** (Wissenschaft), **VARIED** (Verschiedenes), **POP M** (Pop-Musik), **ROCK M** (Rock-Musik), **EASY M** (Unterhaltungsmusik), **LIGHT M** (Leichte Klassik), **CLASSICS** (Klassik), **OTHER M** (Sonstige Musik), **WEATHER** (Wetter), **FINANCE** (Finanzberichte), **CHILDREN** (Kinderprogramme), **SOCIAL A** (Magazinsendungen), **RELIGION** (Religion), **PHONE IN** (Hörertelefon), **TRAVEL** (Reiseinformationen), **LEISURE** (Freizeitprogramm), **JAZZ** (Jazz), **COUNTRY** (Country-Musik), **NATION M** (Volksmusik), **OLDIES** (Oldies), **FOLK M** (Folk-Musik), **DOCUMENT** (Dokumentarbeiträge)

---

---

## Einstellen von CT (Uhrzeit)

Mit den CT-Daten (Uhrzeitdaten), die von RDS-Sendern ausgestrahlt werden, lässt sich die Uhr einstellen.

### 1 Stellen Sie bei der Konfiguration „CT-ON“ ein (Seite 34).

#### Hinweis

Die CT-Funktion steht möglicherweise nicht ordnungsgemäß zur Verfügung, auch wenn ein RDS-Sender empfangen wird.

## USB-Geräte

- Sie können USB-Geräte des Typs MSC (Massenspeicherklasse) verwenden, die dem USB-Standard entsprechen.
- Der entsprechende Codec ist MP3 (.mp3), WMA (.wma) und AAC (.m4a).
- Es empfiehlt sich, eine Sicherungskopie der Daten auf dem USB-Gerät zu erstellen.

Einzelheiten zur Kompatibilität Ihres USB-Geräts finden Sie auf der Support-Website, die auf der hinteren Umschlagseite angegeben ist.

### Hinweis

Lassen Sie den Motor an, bevor Sie das USB-Gerät anschließen.  
Bei manchen USB-Geräten kann es zu Fehlfunktionen und Beschädigungen kommen, wenn Sie zuerst das Gerät anschließen und dann den Motor anlassen.

## Wiedergabe mit einem USB-Gerät

- 1 Öffnen Sie die USB-Abdeckung und schließen Sie dann das USB-Gerät über das dazugehörige USB-Kabel an den USB-Anschluss an.

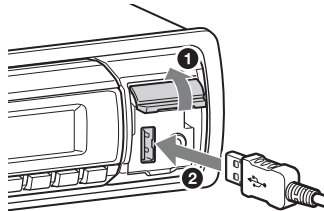

Die Wiedergabe beginnt.

Wenn bereits ein USB-Gerät angeschlossen ist, drücken Sie zum Starten der Wiedergabe **(SOURCE/OFF)** so oft, bis „USB“ erscheint.

Zum Stoppen der Wiedergabe halten Sie **(SOURCE/OFF)** 1 Sekunde lang gedrückt.

Wenn Sie das USB-Gerät von diesem Gerät trennen wollen, stoppen Sie die USB-Wiedergabe und trennen Sie dann das USB-Gerät.

### Hinweis

Verwenden Sie keine USB-Geräte, die so groß oder schwer sind, dass sich bei einer Erschütterung die Verbindung lösen bzw. das Gerät herunterfallen kann.



## Wechseln der Informationen im Display

Je nach USB-Gerät, Aufnahmeformat und Einstellungen werden möglicherweise unterschiedliche Informationen angezeigt. Drücken Sie (DSPL).

### Hinweise

- Im Folgenden wird die Höchstzahl an anzeigbaren Daten angegeben.
  - Ordner (Alben): 128
  - Dateien (Titel) pro Ordner: 500
- Je nach Menge der aufgezeichneten Daten kann es etwas dauern, bis die Wiedergabe beginnt.
- DRM-Dateien (digitale Rechteverwaltung) werden unter Umständen nicht wiedergegeben.
- Bei der Wiedergabe bzw. beim Vorwärts-/Rückwärtssuchen in einer VBR-MP3-/WMA-/AAC-Datei (variable Bitrate) wird die verstrichene Spieldauer möglicherweise nicht richtig angezeigt.
- Die Wiedergabe folgender MP3-/WMA-/AAC-Dateien wird nicht unterstützt:
  - Dateien mit verlustfreier Komprimierung
  - Kopierschutzdateien

## Suchen und Wiedergeben von Titeln

### Wiedergeben von Titeln in verschiedenen Modi

Sie können Titel wiederholt (Wiedergabewiederholung) oder in zufälliger Reihenfolge (Zufallswiedergabe) wiedergeben lassen.

Je nach ausgewählter Tonquelle stehen unterschiedliche Wiedergabemodi zur Verfügung.

- 1 Halten Sie während der Wiedergabe die Auswahl Taste gedrückt.**
- 2 Drehen Sie den Steuerregler, um „REPEAT“ auszuwählen, und drücken Sie anschließend den Steuerregler.**
- 3 Drehen Sie den Steuerregler, um die Einstellung auszuwählen, und drücken Sie anschließend den Steuerregler.**
- 4 Drücken Sie ↵ (BACK).**

## Wiedergabewiederholung

Einstellung	Funktion
REP-OFF	Wiedergeben von Titeln in normaler Reihenfolge (normaler Wiedergabemodus).
REP-TRK	Wiederholtes Wiedergeben eines Titels.
REP-ALB	Wiederholtes Wiedergeben eines Albums.

### 1 Drücken Sie während der Wiedergabe (SHUF) so oft, bis der gewünschte Wiedergabemodus erscheint.

Es kann eine Weile dauern, bis die Wiedergabe im ausgewählten Wiedergabemodus beginnt.

## Zufallswiedergabe

Einstellung	Funktion
ALBUM	Wiedergeben eines Albums in willkürlicher Reihenfolge.
DEVICE	Wiedergeben des Inhalts auf einem Gerät in willkürlicher Reihenfolge.
OFF	Wiedergeben von Titeln in normaler Reihenfolge (normaler Wiedergabemodus).

## Suchen nach einem Titel anhand seines Namens — Quick-BrowZer™

Sie können anhand der Kategorie mühelos nach einem Titel auf einem USB-Gerät suchen.

### 1 Drücken Sie (BROWSE)\*.

Das Gerät wechselt in den Quick-BrowZer-Modus und die Liste der Suchkategorien erscheint.

Wenn die Titelliste erscheint, drücken Sie so oft  (BACK), bis die gewünschte Suchkategorie angezeigt wird.

\* Während der Wiedergabe drücken Sie  (BROWSE) länger als 2 Sekunden, um direkt zum Anfang der Kategorielliste zu wechseln (nur USB).

### 2 Wählen Sie durch Drehen des Steuerreglers die gewünschte Kategorie für die Suche aus und drücken Sie zum Bestätigen den Steuerregler.

### 3 Gehen Sie wie in Schritt 2 erläutert vor, bis der gewünschte Titel ausgewählt ist.

Die Wiedergabe beginnt.

Zum Deaktivieren des Quick-BrowZer-Modus drücken Sie  (BROWSE).

#### Hinweis

Wenn Sie den Quick-BrowZer-Modus aktivieren, wird die Einstellung für die Wiedergabewiederholung bzw. Zufallswiedergabe außer Kraft gesetzt.

---

## Suchen mit Überspringen von Elementen — Sprung-Modus

Auch wenn eine Kategorie viele Elemente enthält, können Sie das gewünschte Element schnell auffindig machen.

### 1 Drücken Sie im Quick-BrowZer-Modus (SEEK) +.

Der Name des Elements erscheint.

### 2 Drehen Sie den Steuerregler, um ein Element in der Nähe des gewünschten Elements auszuwählen.

Das Gerät durchsucht die Elemente in Schritten von 10% der Gesamtzahl an Elementen.

### 3 Drücken Sie die Auswahltaste.

Im Display erscheint wieder die Anzeige für den Quick-BrowZer-Modus und das ausgewählte Element wird angezeigt.

### 4 Drehen Sie den Steuerregler, um das gewünschte Element auszuwählen, und drücken Sie den Steuerregler.

Die Wiedergabe beginnt, wenn es sich bei dem ausgewählten Element um einen Titel handelt.

Zum Beenden des Sprung-Modus drücken Sie ↩ (BACK) oder (SEEK) -.

## Anschließen von Bluetooth-Geräten

### Nutzen der Bluetooth-Funktion

Dank der Bluetooth-Funktion sind über dieses Gerät Freisprechanrufe und Musik-Streaming möglich.

Damit Sie die Bluetooth-Funktion nutzen können, müssen Sie das folgende Verfahren ausführen.

#### 1 Pairing

Wenn Sie zum ersten Mal eine Verbindung zwischen Bluetooth-Geräten herstellen wollen, ist eine gegenseitige Registrierung erforderlich. Diese wird als „Pairing“ bezeichnet. Diese Registrierung ist nur beim ersten Mal erforderlich, da dieses Gerät und die anderen Geräte sich ab dem nächsten Mal automatisch erkennen.

#### 2 Verbindung

Wenn Sie das Gerät nach dem Pairing verwenden wollen, stellen Sie einfach eine Verbindung her. In bestimmten Fällen ermöglicht das Pairing einen automatischen Verbindungsaufbau.

#### 3 Freisprechanrufe/Musik-Streaming

Sobald die Verbindung besteht, können Sie Musik hören und mit der Freisprecheinrichtung telefonieren.

Wenn das Pairing nicht möglich ist, ist Ihr Gerät möglicherweise nicht mit diesem Gerät kompatibel. Einzelheiten zu kompatiblen Geräten finden Sie auf der Support-Website, die auf der hinteren Umschlagseite angegeben ist.

---

## Verwenden der Bluetooth-Funktion

### 1 Drücken Sie **CALL**.

Das Anrufmenü wird angezeigt.

### 2 Drehen Sie den Steuerregler, bis die gewünschte Option angezeigt wird, und drücken Sie anschließend den Steuerregler.

### 3 Drücken Sie **↶** (BACK)\*.

Das Bluetooth-Telefon wird wieder als Tonquelle eingestellt.

\* Für die Einstellungen PAIRING, REDIAL, VO DIAL und BT SIGNL ist Schritt 3 nicht erforderlich.

Sie können folgende Optionen einstellen:

---

**PAIRING** (Seite 23)

---

**PH BOOK** (Seite 27)

---

**REDIAL** (Seite 28)

---

**RECENT** (Seite 27)

---

**VO DIAL** (Seite 30)

---

**DIAL NUM** (Seite 28)

---

---

## RINGTONE\*

Zum Auswählen, ob das Rufzeichen dieses Geräts oder des verbundenen Mobiltelefons ertönen soll: „1“ (dieses Gerät) - „2“ (Mobiltelefon).

---

## AUTO ANS

Zum Einstellen dieses Geräts auf das automatische Entgegennehmen eines eingehenden Anrufs: „OFF“ - „1“ (etwa 3 Sekunden) - „2“ (etwa 10 Sekunden).

---

**BT SIGNL** (Bluetooth-Signal einschalten)  
(Seite 24, 25)

\* Bei manchen Mobiltelefonen wird möglicherweise das Rufzeichen dieses Geräts ausgegeben, auch wenn „2“ (Mobiltelefon) eingestellt ist.

## Pairing

Zwischen dem Bluetooth-Gerät (Mobiltelefon, Audiogerät usw.) und diesem Gerät muss ein „Pairing“ ausgeführt werden, bevor sie über die Bluetooth-Funktion kommunizieren können.

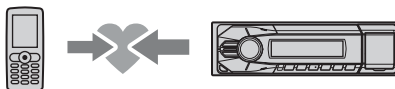

### Tipps

- Einzelheiten zum Ausführen des Pairings am Bluetooth-Gerät finden Sie in der Bedienungsanleitung zu dem Gerät.
- Das Pairing kann bei diesem Gerät mit bis zu 9 Bluetooth-Geräten ausgeführt werden.

**1 Platzieren Sie das Bluetooth-Gerät maximal 1 m von diesem Gerät entfernt.**

**2 Drücken Sie (CALL), drehen Sie den Steuerregler, bis „PAIRING“ angezeigt wird, und drücken Sie anschließend den Steuerregler.**

Das Gerät wechselt in den Bereitschaftsmodus für das Pairing.



**Blinkt**

**3 Starten Sie am Bluetooth-Gerät die Suche nach diesem Gerät.**

Die Liste der erkannten Geräte erscheint im Display des Geräts, zu dem eine Verbindung hergestellt werden soll. Dieses Gerät wird an dem Gerät, zu dem eine Verbindung hergestellt werden soll, als „Sony Automotive“ angezeigt.

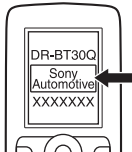

**4 Wenn Sie im Display des Geräts, zu dem eine Verbindung hergestellt werden soll, zur Eingabe eines Passworts\* aufgefordert werden, geben Sie „0000“ ein.**

Wenn das Gerät die Bluetooth-Version 2.1 unterstützt, ist die Passwordeingabe nicht erforderlich.

\* Das Passwort wird bei manchen Geräten auch „Kennwort“, „PIN-Code“, „PIN-Nummer“ oder „Passcode“ usw. genannt.

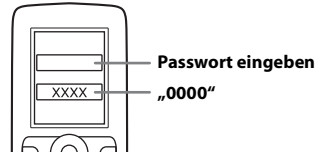



In diesem Gerät und im Bluetooth-Gerät werden die Informationen für das jeweils andere Gerät gespeichert und nachdem das Pairing erfolgt ist, leuchtet  stetig. Nun können Sie eine Verbindung zwischen diesem und dem anderen Gerät herstellen.



#### **Hinweis**

Wenn  weiterhin blinkt, ist das Bluetooth-Gerät möglicherweise nicht kompatibel mit diesem Gerät. Einzelheiten zu kompatiblen Geräten finden Sie auf der Support-Website, die auf der hinteren Umschlagseite angegeben ist.

**5 Wählen Sie dieses Gerät an dem Bluetooth-Gerät, zu dem eine Verbindung hergestellt werden soll, aus.**

„“ oder „“ erscheint, sobald die Verbindung hergestellt wurde.

## Hinweise

- Während eine Verbindung zu einem Bluetooth-Gerät besteht, kann dieses Gerät von keinem anderen Gerät erkannt werden. Damit dieses Gerät erkannt werden kann, schalten Sie es in den Pairing-Modus und lassen Sie dann vom anderen Gerät aus nach diesem Gerät suchen.
- Die Suche bzw. das Herstellen der Verbindung kann etwas dauern.
- Bei einigen Geräten erscheint die Bestätigungsanzeige für die Verbindung vor dem Eingeben des Passworts.
- Das Zeitlimit zum Eingeben des Passworts variiert je nach Gerät. Wenn das Zeitlimit überschritten ist, führen Sie die Schritte zum Pairing nochmals von vorne aus.
- Von diesem Gerät kann keine Verbindung zu einem Gerät hergestellt werden, das ausschließlich HSP (Head Set Profile) unterstützt.

## Tipps

Je nach Bluetooth-Gerät wird die Verbindung zwischen diesem und dem anderen Gerät automatisch hergestellt.

## Deaktivieren des Pairing-Modus

Gehen Sie wie in Schritt 2 erläutert vor und deaktivieren Sie den Pairing-Modus, nachdem zwischen diesem Gerät und dem Bluetooth-Gerät das Pairing ausgeführt wurde.

## Verbindung

Wenn Sie das Gerät nach dem Pairing verwenden wollen, stellen Sie einfach eine Verbindung her. In bestimmten Fällen ermöglicht das Pairing einen automatischen Verbindungsaufbau. Wenn das Pairing bereits erfolgt ist, fangen Sie hier an.

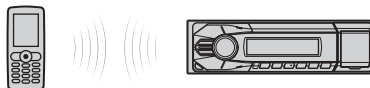

## Herstellen einer Verbindung zu einem Mobiltelefon

- 1 Drücken Sie **CALL**, drehen Sie den Steuerregler, bis „BT SIGNAL“ angezeigt wird, und drücken Sie anschließend den Steuerregler. „“ leuchtet auf, wenn das Bluetooth-Signal aktiviert ist.



## Hinweis

Wenn das Bluetooth-Signal an diesem Gerät bereits aktiviert (ON) ist und Sie „BT SIGNAL“ auswählen, wird das Bluetooth-Signal deaktiviert.

### Tipp

Sie können das Bluetooth-Signal an diesem Gerät auch einschalten, indem Sie **(CALL)** an diesem Gerät länger als 2 Sekunden gedrückt halten.

## 2 Schalten Sie das Mobiltelefon ein und aktivieren Sie das Bluetooth-Signal.

## 3 Stellen Sie vom Mobiltelefon aus eine Verbindung zu diesem Gerät her.



„“ erscheint, sobald die Verbindung hergestellt wurde. Wenn Sie nach dem Herstellen der Verbindung das Bluetooth-Telefon als Tonquelle auswählen, werden der Netzwerkname und der Name des verbundenen Mobiltelefons im Display angezeigt.



## Wechseln der Informationen im Display

Drücken Sie **(DSPL)**.

## Herstellen einer Verbindung zu dem zuletzt verbundenen Mobiltelefon von diesem Gerät aus

- 1 Vergewissern Sie sich, dass das Bluetooth-Signal am Mobiltelefon aktiviert ist.
- 2 Drücken Sie **(SOURCE/OFF)** so oft, bis „BT PHONE“ erscheint.
- 3 Drücken Sie  (Freisprechen). „“ blinkt, während die Verbindung hergestellt wird, und leuchtet stetig, solange die Verbindung besteht.

### Hinweise

- Bei manchen Mobiltelefonen benötigen Sie eine Berechtigung, um während der Freisprechverbindung mit diesem Gerät auf die Telefonbuchdaten des Mobiltelefons zugreifen zu können. Rufen Sie diese Berechtigung über das Mobiltelefon ab.
- Beim Streaming von Bluetooth-Audiodaten können Sie von diesem Gerät aus keine Verbindung zum Mobiltelefon herstellen. Stellen Sie die Verbindung zu diesem Gerät stattdessen vom Mobiltelefon aus her. Der Wiedergabeton wird beim Herstellen der Verbindung möglicherweise durch ein Geräusch gestört.

### Tipp

Bei eingeschaltetem Bluetooth-Signal: Wenn die Zündung eingeschaltet wird, versucht dieses Gerät automatisch, eine Verbindung zu dem Mobiltelefon herzustellen, mit dem es zuletzt verbunden war. Ob die Verbindung automatisch hergestellt werden kann, hängt allerdings auch von den Spezifikationen des Mobiltelefons ab. Wenn die Verbindung nicht automatisch hergestellt wird, stellen Sie sie manuell her.

---

## Herstellen einer Verbindung zu einem Audiogerät

- 1 Drücken Sie **(CALL)**, drehen Sie den Steuerregler, bis „BT SIGNAL“ angezeigt wird, und drücken Sie anschließend den Steuerregler. „“ leuchtet auf, wenn das Bluetooth-Signal aktiviert ist.



- 2 Schalten Sie das Audiogerät ein und aktivieren Sie das Bluetooth-Signal.**
- 3 Stellen Sie vom Audiogerät aus eine Verbindung zu diesem Gerät her.**  
„BT“ erscheint, sobald die Verbindung hergestellt wurde.



### Herstellen einer Verbindung zu dem zuletzt verbundenen Audiogerät von diesem Gerät aus

- 1 Vergewissern Sie sich, dass das Bluetooth-Signal am Audiogerät aktiviert ist.**
- 2 Drücken Sie (SOURCE/OFF) so oft, bis „BT AUDIO“ erscheint.**
- 3 Drücken Sie (3) (PAUSE).**  
„BT“ blinkt, während die Verbindung hergestellt wird, und leuchtet stetig, solange die Verbindung besteht.

## Telefonieren mit Freisprecheinrichtung

Sobald das Gerät mit einem Mobiltelefon verbunden ist, können Sie durch Bedienen dieses Geräts Freisprechanrufe tätigen/ entgegennehmen.



Überprüfen Sie vor dem Telefonieren mit der Freisprecheinrichtung Folgendes:

- 1** Vergewissern Sie sich, dass „BT“ und „BT“ im Display angezeigt werden.
- 2** Wenn „BT“ und „BT“ nicht angezeigt werden, führen Sie die Schritte zum Herstellen einer Verbindung aus (Seite 24).
- 3** Wenn zwischen diesem Gerät und dem Mobiltelefon keine Bluetooth-Verbindung hergestellt werden kann, führen Sie die Schritte zum Pairing aus (Seite 22).

## Entgegennehmen von Anrufen

Wenn ein Anruf eingeht, wird über die Autolautsprecher oder das verbundene Mobiltelefon ein Rufzeichen ausgegeben. Der Name oder die Telefonnummer des Anrufers erscheint im Display.

- 1 Drücken Sie (Freisprechen), wenn das Rufzeichen für einen eingehenden Anruf ertönt.**

Das Telefongespräch beginnt.

### Hinweise

- Je nach Mobiltelefon wird möglicherweise der Name des Anrufers angezeigt.
- Das in dieses Gerät eingebaute Mikrofon befindet sich auf der Innenblende. Decken Sie das Mikrofon nicht durch Klebeband o. Ä. ab.

### Zurückweisen eines Anrufs

Halten Sie (SOURCE/OFF) 1 Sekunde lang gedrückt.



## Beenden eines Anrufs

Drücken Sie  (Freisprechen) erneut.

---

## Tätigen eines Anrufs über das Telefonbuch

Sie können über das Telefonbuch des Mobiltelefons einen Anruf tätigen.\*

\* Für den Zugriff auf das Telefonbuch des Mobiltelefons von diesem Gerät aus muss das Mobiltelefon PBAP (Phone Book Access Profile) unterstützen.

- 1 Drücken Sie , drehen Sie den Steuerregler, bis „PH BOOK“ angezeigt wird, und drücken Sie anschließend den Steuerregler.**  
Das Telefonbuch wird angezeigt.
- 2 Drehen Sie den Steuerregler, um einen Anfangsbuchstaben aus der Liste der Anfangsbuchstaben auszuwählen, und drücken Sie anschließend den Steuerregler.**
- 3 Drehen Sie den Steuerregler, um einen Namen aus der Liste der Namen auszuwählen, und drücken Sie anschließend den Steuerregler.**
- 4 Drehen Sie den Steuerregler, um eine Nummer aus der Liste der Nummern auszuwählen, und drücken Sie anschließend den Steuerregler.**  
Das Telefongespräch beginnt.

## Hinweis

Je nach Mobiltelefon können sich die an diesem Gerät angezeigten Kontakte von denen aus dem Telefonbuch des Mobiltelefons unterscheiden.

## Hinweis zu Telefonbuchdaten

Wenn Sie Ihr Fahrzeug entsorgen oder veräußern wollen und dieses Gerät noch darin installiert ist, sollten Sie zuvor unbedingt alle mit der Bluetooth-Funktion zusammenhängenden Einstellungen in diesem Gerät initialisieren, um den unberechtigten Zugriff zu verhindern (Seite 32).

Wenn Sie das Stromversorgungskabel des Geräts trennen, werden auch alle Telefonbuchdaten gelöscht.

---

## Tätigen eines Anrufs über die Rufliste

Sie können die im Mobiltelefon gespeicherte Rufliste aufrufen und darüber einen Anruf tätigen. Dieses Gerät speichert bis zu 20 Anrufe in der Rufliste.

- 1 Drücken Sie , drehen Sie den Steuerregler, bis „RECENT“ angezeigt wird, und drücken Sie anschließend den Steuerregler.**  
Die Rufliste wird angezeigt.
- 2 Drehen Sie den Steuerregler, um einen Namen oder eine Telefonnummer aus der Rufliste auszuwählen, und drücken Sie anschließend den Steuerregler.**  
Das Telefongespräch beginnt.

### Hinweis

Die Rufliste wird möglicherweise nicht geändert, auch wenn Sie die Rufliste des Mobiltelefons löschen.

---

## Tätigen eines Anrufs durch Eingabe der Telefonnummer

- 1 Drücken Sie **CALL**, drehen Sie den Steuerregler, bis „DIAL NUM“ angezeigt wird, und drücken Sie anschließend den Steuerregler.
- 2 Drehen Sie zum Eingeben der Telefonnummer den Steuerregler, wählen Sie schließlich „“ (Leerzeichen) und drücken Sie anschließend die Taste **☎** (Freisprechen)\*.

Das Telefongespräch beginnt.

\* Drücken Sie **SEEK** -/+ , um zur jeweils nächsten Ziffer in der Digitalanzeige zu wechseln.

### Hinweis

Im Display erscheint „\_“ anstelle von „#“.

---

## Tätigen eines Anrufs über Kurzwahl

Sie können in der Kurzwahl Kontakte speichern (bis zu 4 am Hauptgerät, 6 auf der Fernbedienung) und diese dann über die Speichernummer direkt anrufen. Erläuterungen zum Speichern der Kontaktdaten finden Sie unter „Kurzwahl“ (Seite 29).

- 1 Drücken Sie **CALL**.
- 2 Drücken Sie eine Zahlentaste (**1** bis **4**) am Hauptgerät bzw. **1** bis **6** auf der Fernbedienung, um den Kontakt auszuwählen, den Sie anrufen wollen.
- 3 Drücken Sie **☎** (Freisprechen). Das Telefongespräch beginnt.

---

## Tätigen eines Anrufs mit Wahlwiederholung

- 1 Drücken Sie **CALL**, drehen Sie den Steuerregler, bis „REDIAL“ angezeigt wird, und drücken Sie anschließend den Steuerregler. Das Telefongespräch beginnt.

---

## Funktionen während eines Anrufs

### Voreinstellen der Lautstärke des Rufzeichens und der Stimme des Gesprächsteilnehmers

Sie können den Lautstärkepegel des Rufzeichens und der Stimme des Gesprächsteilnehmers voreinstellen.

### So stellen Sie die Lautstärke des Rufzeichens ein:

Drehen Sie den Steuerregler, während ein Anruf eingeht. Die Lautstärke des Rufzeichens kann eingestellt werden.

## So stellen Sie die Lautstärke der Stimme des Gesprächsteilnehmers ein:

Drehen Sie den Steuerregler während eines Anrufs. Die Lautstärke der Stimme des Gesprächsteilnehmers kann eingestellt werden.

### Hinweis

Wenn das Bluetooth-Telefon als Tonquelle ausgewählt ist und Sie den Steuerregler drehen, wird nur die Lautstärke der Stimme des Gesprächsteilnehmers eingestellt.

## Einstellen der Mikrofonverstärkung

Sie können die Lautstärke für den anderen Gesprächsteilnehmer einstellen. Drücken Sie **(4)** (MIC), um die Lautstärkepegel („MIC-LOW“, „MIC-MID“, „MIC-HI“) einzustellen.

## EC/NC-Modus (Echo-/Rauschunterdrückungsmodus)

Sie können Echo und Rauschen beim Telefonieren verringern.

Halten Sie **(4)** (MIC) gedrückt, um „EC/NC-1“ oder „EC/NC-2“ einzustellen.

## Anrufweiterleitung

Sie können zwischen Freisprechfunktion (über dieses Gerät) und Telefonieren am Mobiltelefon umschalten. Drücken Sie **(MODE)** oder verwenden Sie das Mobiltelefon.

### Hinweise

- Nähere Informationen zur Bedienung des Mobiltelefons finden Sie im Handbuch zum Mobiltelefon.

- Je nach Mobiltelefon wird die Freisprechverbindung möglicherweise unterbrochen, wenn Sie versuchen, einen Anruf weiterzuleiten.

---

## Kurzwahl

Sie können Kontakte aus dem Telefonbuch in der Kurzwahl speichern (bis zu 4 am Hauptgerät bzw. 6 auf der Fernbedienung).

### 1 Wählen Sie die Telefonnummer, die in der Kurzwahl gespeichert werden soll, im Telefonbuch oder in der Rufliste\* aus oder geben Sie die Telefonnummer direkt ein.

Die Telefonnummer wird im Display dieses Geräts angezeigt.

\* In der Rufliste können Sie auch den Namen eines Kontakts auswählen. In diesem Fall erscheint der Name des Kontakts im Display dieses Geräts.

### 2 Halten Sie die Zahlentaste (**(1)** bis **(4)** am Hauptgerät bzw. **(1)** bis **(6)** auf der Fernbedienung), unter der die Telefonnummer gespeichert werden soll, gedrückt, bis „MEM“ angezeigt wird.

Der Kontakt wird unter der ausgewählten Kurzwahlnummer gespeichert.

---

## Einschalten der Sprachwahl

Sie können an einem mit diesem Gerät verbundenen Mobiltelefon die Sprachwahl einschalten und dann zum Tätigen eines Anrufs den zusammen mit der Telefonnummer gespeicherten Namen des gewünschten Gesprächsteilnehmers laut aussprechen.

**1 Drücken Sie **CALL**, drehen Sie den Steuerregler, bis „VO DIAL“ angezeigt wird, und drücken Sie anschließend den Steuerregler.**

**2 Sprechen Sie den Namen des gewünschten Gesprächsteilnehmers laut aus.**

Wenn Ihre Stimme erkannt wird, wird der Anruf getätigt.

### Hinweise

- Überprüfen Sie vorab, ob eine Verbindung zwischen diesem Gerät und dem Mobiltelefon besteht.
- Speichern Sie vorab den Namen zusammen mit der Telefonnummer im Mobiltelefon.
- In manchen Fällen funktioniert die Sprachwahl nicht immer, auch wenn Sie sie an einem mit diesem Gerät verbundenen Mobiltelefon eingeschaltet haben.
- Je nachdem, wie gut die Spracherkennungsfunktion des Mobiltelefons ist, funktioniert die Sprachwahl in manchen Fällen möglicherweise nicht. Einzelheiten dazu finden Sie auf der Support-Website, die auf der hinteren Umschlagseite angegeben ist.

### Tip

Sie können im Fahrzeug über dieses Gerät Namen speichern, wenn „BT PHONE“ als Tonquelle ausgewählt ist.

---

## Musik-Streaming

---

### Wiedergeben von Musik von einem Audiogerät

Sie können mit diesem Gerät Musik von einem Audiogerät wiedergeben lassen, wenn das Audiogerät das Bluetooth-Profil A2DP (Advanced Audio Distribution Profile) unterstützt.

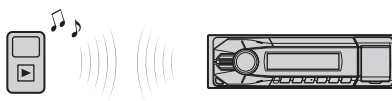

**1 Drehen Sie die Lautstärke an diesem Gerät herunter.**

**2 Drücken Sie **SOURCE/OFF** so oft, bis „BT AUDIO“ erscheint.**

**3 Starten Sie am Audiogerät die Wiedergabe.**

**4 Stellen Sie die Lautstärke an diesem Gerät ein.**

### Wechseln der Informationen im Display

Drücken Sie **DSPL**.

## Einstellen des Lautstärkepegels

Unterschiede im Lautstärkepegel zwischen diesem Gerät und dem Bluetooth-Audiogerät können korrigiert werden.

- 1 Starten Sie die Wiedergabe am Bluetooth-Audiogerät mit gemäßigter Lautstärke.
- 2 Stellen Sie die gewohnte Hörlautstärke an diesem Gerät ein.
- 3 Drücken Sie die Auswahltaste.
- 4 Drehen Sie den Steuerregler, bis „BTA VOL“ erscheint, und stellen Sie durch Drehen des Lautstärkereglers den Eingangspegel („+18dB“ – „0dB“ – „- 8dB“) ein.

## Steuern eines Audiogeräts mit diesem Gerät

Sie können die folgenden Funktionen an diesem Gerät ausführen, wenn das Audiogerät das Bluetooth-Profil AVRCP (Audio Video Remote Control Profile) unterstützt. (Das Vorgehen hängt vom Audiogerät ab.)

Funktion	Vorgehen
Überspringen von Alben	Drücken Sie (1)/(2) (ALBUM ▼/▲) [pro Album einmal drücken]
Zufalls-wiedergabe	Drücken Sie (4) (SHUF)*1
Wiedergabe	Drücken Sie (3) (PAUSE)*2 an diesem Gerät.

---

Unterbrechen der Wiedergabe (Pause)	Drücken Sie (3) (PAUSE)*2 an diesem Gerät.
-------------------------------------	--

---

Überspringen von Titeln	Drücken Sie (SEEK) -/+ (◀◀/▶▶) [pro Titel einmal drücken]
-------------------------	---

---

Rückwärts-/Vorwärts-suchen	Halten Sie (SEEK) -/+ (◀◀/▶▶) gedrückt [bis zur gewünschten Stelle gedrückt halten]
----------------------------	---

---

\*1 Drücken Sie die Taste so oft, bis die gewünschte Einstellung angezeigt wird.

\*2 Bei manchen Geräten muss die Taste zweimal gedrückt werden.

Andere als die oben genannten Funktionen müssen am Audiogerät ausgeführt werden.

### Hinweise

- Bei manchen Audiogeräten werden Informationen wie Titel, Titelnummer, verstrichene Spieldauer, Wiedergabestatus usw. möglicherweise nicht an diesem Gerät angezeigt. Die Informationen werden nur während der Wiedergabe mit Bluetooth-Audio angezeigt.
- Auch wenn die Tonquelle an diesem Gerät gewechselt wird, stoppt die Wiedergabe am Audiogerät nicht.

## Initialisieren der Bluetooth-Einstellungen

Sie können alle Bluetooth-Einstellungen (Pairing-Informationen, Telefonbuch, Rufliste, Kurzwahlnummer, Geräteinformationen usw.) an diesem Gerät initialisieren.

- 1 Halten Sie die Taste **(SOURCE/OFF)** 1 Sekunde lang gedrückt, um das Gerät auszuschalten.**
- 2 Halten Sie die Auswahlstaste gedrückt.**  
Die Menüliste wird angezeigt.
- 3 Wählen Sie durch Drehen des Steuerreglers „BT INIT“ aus und drücken Sie anschließend den Steuerregler.**  
Eine Bestätigung wird angezeigt.
- 4 Wählen Sie durch Drehen des Steuerreglers „INIT-YES“ aus und drücken Sie anschließend den Steuerregler.**  
Während der Initialisierung der Bluetooth-Einstellungen blinkt „INITIAL“; wenn die Initialisierung abgeschlossen ist, erscheint „COMPLETE“.

### Hinweis

Wenn Sie dieses Gerät entsorgen wollen, sollten Sie die Kurzwahlnummern mit „BT INIT“ löschen.

## Klangeinstellungen und Setup-Menü

### Ändern der Klangeinstellungen

---

## Einstellen der Klangeigenschaften

- 1 Drücken Sie während des Empfangs bzw. der Wiedergabe die Auswahlstaste.**
- 2 Drehen Sie den Steuerregler, bis die gewünschte Menüoption angezeigt wird, und drücken Sie anschließend den Steuerregler.**
- 3 Drehen Sie den Steuerregler, um die Einstellung auszuwählen, und drücken Sie anschließend den Steuerregler.**
- 4 Drücken Sie **↶** (BACK).**

Sie können folgende Optionen einstellen:

---

**EQ3 PRST** (EQ3 PRESET) (Seite 33)

---

**EQ3 LOW** (Seite 33)\*<sup>1</sup>

---

**EQ3 MID** (Seite 33)\*<sup>1</sup>

---

**EQ3 HIGH** (Seite 33)\*<sup>1</sup>

---

### BALANCE

Zum Einstellen der Balance: „RIGHT-15 (R15)“ – „CENTER (0)“ – „LEFT-15 (L15)“.

---

---

## FADER

Zum Einstellen des relativen Pegels:  
„FRONT-15 (F15)“ – „CENTER (0)“ –  
„REAR-15 (R15)“.

---

## AUX VOL (AUX-Lautstärkepegel)\*2

Zum Einstellen der Lautstärke der einzelnen angeschlossenen Zusatzgeräte:  
„+18 dB“ – „0 dB“ – „-8 dB“.

Wenn Sie die Einstellung hier vornehmen, brauchen Sie die Lautstärke der einzelnen Tonquellen nicht mehr einzustellen.

---

## BTA VOL (Bluetooth-Audio-Lautstärkepegel) (Seite 31)\*3

---

\*1 Wenn EQ3 eingeschaltet ist (Seite 33).

\*2 Wenn die AUX-Tonquelle aktiviert ist (Seite 36).

\*3 Wenn ein Bluetooth-Audiogerät als Tonquelle aktiviert ist.

## Verwenden der erweiterten Klangfunktionen

---

## Auswählen der Klangqualität — EQ3-Voreinstellung

Sie können aus 7 Equalizer-Kurven eine geeignete auswählen (XPLOD, VOCAL, EDGE, CRUISE, SPACE, GRAVITY, CUSTOM oder OFF).

**1 Drücken Sie während des Empfangs bzw. der Wiedergabe die Auswahltaste.**

**2 Drehen Sie den Steuerregler, bis „EQ3 PRST“ angezeigt wird, und drücken Sie anschließend den Steuerregler.**

**3 Drehen Sie den Steuerregler, bis die gewünschte Equalizer-Kurve angezeigt wird, und drücken Sie anschließend den Steuerregler.**

**4 Drücken Sie ↵ (BACK).**

Wenn Sie die Equalizer-Kurve deaktivieren wollen, wählen Sie in Schritt 3 die Option „OFF“.

### Tip

Die Einstellung für die Equalizer-Kurve kann für jede Tonquelle gespeichert werden.

---

## Individuelles Einstellen der Equalizer-Kurve — EQ3-Einstellung

Mit „CUSTOM“ unter EQ3 können Sie Ihre individuellen Equalizer-Einstellungen vornehmen.

**1 Wählen Sie eine Tonquelle aus und drücken Sie die Auswahltaste.**

**2 Drehen Sie den Steuerregler, bis „EQ3 LOW“, „EQ3 MID“ oder „EQ3 HIGH“ angezeigt wird, und drücken Sie anschließend den Steuerregler.**

### 3 Drehen Sie den Steuerregler, um die ausgewählte Option einzustellen, und drücken Sie den Steuerregler.

Die Lautstärke lässt sich in Schritten von 1 dB auf einen Wert zwischen -10 dB und +10 dB einstellen.



Gehen Sie wie in Schritt 2 und 3 vor, wenn Sie weitere Frequenzbereiche der Equalizer-Kurve einstellen wollen. Wenn Sie die werkseitig eingestellte Equalizer-Kurve wiederherstellen wollen, halten Sie die Auswahltaste gedrückt, bevor die Einstellung abgeschlossen ist.

### 4 Drücken Sie ↵ (BACK).

## Einstellen von Konfigurationsoptionen

#### 1 Halten Sie die Auswahltaste gedrückt.

Die Einstellanzeige erscheint.

#### 2 Drehen Sie den Steuerregler, bis die gewünschte Option angezeigt wird, und drücken Sie anschließend den Steuerregler.

#### 3 Drehen Sie den Steuerregler, um die Einstellung auszuwählen, und drücken Sie anschließend den Steuerregler.\*

Die Einstellung ist damit abgeschlossen.

### 4 Drücken Sie ↵ (BACK).

\* Beim Einstellen der Optionen CLOCK-ADJ, BTM, BT INIT, BT SIGNL und PAIRING ist Schritt 4 nicht erforderlich.

Sie können je nach Tonquelle und Einstellung folgende Optionen einstellen:

---

#### CLOCK-ADJ (Uhr einstellen) (Seite 8)

---

#### CT (Uhrzeit)

Zum Einstellen der CT-Funktion: „ON“, „OFF“ (Seite 17).

---

#### BEEP

Zum Einstellen des Signaltons: „ON“, „OFF“.

---

#### CAUT ALM<sup>+1</sup> (Warnton)

Zum Einstellen des Warntons: „ON“, „OFF“ (Seite 9).

---

#### AUX-A<sup>+1</sup> (AUX-Audio)

Zum Einstellen der AUX-Tonquellenanzeige: „ON“, „OFF“ (Seite 35).

---

#### AUTO OFF (Abschaltautomatik)

Das Gerät kann nach dem Ausschalten nach einer voreingestellten Zeit automatisch vollständig abgeschaltet werden: „NO“, „30S“ (Sekunden), „30M“ (Minuten), „60M“ (Minuten).

---

#### DEMO (Demo-Modus)

Zum Einstellen des Demo-Modus: „ON“, „OFF“.

---

#### DIMMER

Zum Wechseln der Helligkeit im Display: „ON“, „OFF“.

---



---

**AUTO SCR** (Automatischer Bildlauf)

Zum Einstellen des automatischen Bildlaufs für lange Informationen: „ON“, „OFF“.

---

**REGIONAL**\*2

Zum Beschränken des Empfangs auf eine bestimmte Region: „ON“, „OFF“ (Seite 16).

---

**REPEAT** (Seite 19)**LOUDNESS**

Zum Verstärken von Bässen und Höhen, so dass auch bei niedriger Lautstärke ein Klang von guter Qualität erzielt wird: „ON“, „OFF“.

---

**BTM** (Speicherbelegungsautomatik)  
(Seite 14)**BT INIT** (Bluetooth-Initialisierung)\*1  
(Seite 32)**BT SIGNAL** (Bluetooth-Signal)  
Zum Ein-/Ausschalten des Bluetooth-Signals.**PAIRING**

Zum Ein-/Ausschalten des Pairing-Modus. Damit werden in diesem Gerät und im Bluetooth-Gerät die Informationen des jeweils anderen Geräts gespeichert.

---

\*1 Bei ausgeschaltetem Gerät.

\*2 Wenn ein UKW-Sender (FM) empfangen wird.

## Verwenden gesondert erhältlicher Geräte

### Zusätzliche Audiogeräte

Wenn Sie ein gesondert erhältliches tragbares Audiogerät an die AUX-Eingangsbuchse (Stereominibuchse) am Gerät anschließen und dann einfach die Tonquelle auswählen, können Sie den Ton über die Lautsprecher des Fahrzeugs wiedergeben lassen.

#### Anschließen eines tragbaren Audiogeräts

- 1 Schalten Sie das tragbare Audiogerät aus.
- 2 Drehen Sie die Lautstärke an diesem Gerät herunter.
- 3 Schließen Sie das tragbare Audiogerät über ein Verbindungskabel (nicht mitgeliefert)\* an dieses Gerät an.

\* Verwenden Sie unbedingt einen geraden Stecker.

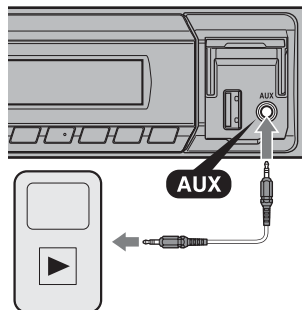

## Einstellen des Lautstärkepegels

Stellen Sie unbedingt vor der Wiedergabe die Lautstärke der einzelnen angeschlossenen Audiogeräte ein.

- 1 Drehen Sie die Lautstärke an diesem Gerät herunter.
- 2 Drücken Sie **(SOURCE/OFF)** so oft, bis „AUX“ erscheint.
- 3 Starten Sie die Wiedergabe am tragbaren Audiogerät mit gemäßigter Lautstärke.
- 4 Stellen Sie die gewohnte Hörlautstärke an diesem Gerät ein.
- 5 Stellen Sie den Eingangspegel ein (Seite 33).

## Weitere Informationen

### Sicherheitsmaßnahmen

- Lassen Sie das Gerät vor dem Betrieb abkühlen, wenn das Auto in direkter Sonne geparkt war.
- Lassen Sie die Frontplatte oder Audiogeräte, die Sie ins Fahrzeug mitgebracht haben, nicht darin liegen. Andernfalls kann es aufgrund hoher Temperaturen durch direkte Sonneneinstrahlung zu Fehlfunktionen kommen.
- Die Motorantenne wird automatisch ausgefahren.

### So bewahren Sie die hohe Tonqualität

Achten Sie darauf, dass keine Flüssigkeiten auf das Gerät gelangen.

## Wiedergabereihenfolge von MP3-/WMA-/AAC-Dateien

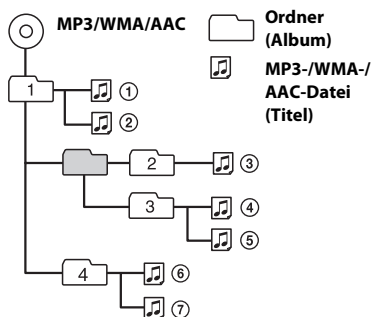

Sollten an Ihrem Gerät Probleme auftreten oder sollten Sie Fragen haben, auf die in dieser Anleitung nicht eingegangen wird, wenden Sie sich bitte an Ihren Sony-Händler.

---

## Informationen zur Bluetooth-Kommunikation

### Was ist die Bluetooth-Technologie?

- Die Bluetooth-Funktechnologie ermöglicht eine drahtlose Datenkommunikation über kurze Strecken zwischen digitalen Geräten, wie z. B. Mobiltelefonen und Headsets. Die Reichweite der Bluetooth-Funktechnologie beträgt ca. 10 m. In der Regel wird eine Verbindung zwischen zwei Geräten hergestellt, manche Geräte können aber auch gleichzeitig mit mehreren Geräten verbunden werden.
- Für die Verbindung ist kein Kabel erforderlich, da es sich bei der Bluetooth-Funktion um eine Funktechnologie handelt. Außerdem müssen die Geräte nicht aufeinander weisen, wie z. B. bei der Infrarottechnologie. Sie können ein solches Gerät beispielsweise auch in einer Tasche verwenden.
- Die Bluetooth-Technologie ist ein internationaler Standard, der von Millionen von Unternehmen auf der ganzen Welt unterstützt und von zahlreichen Unternehmen weltweit eingesetzt wird.

### Bluetooth-Kommunikation

- Die Reichweite der Bluetooth-Funktechnologie beträgt ca. 10 m. Die maximale Kommunikationsreichweite kann je nach Hindernissen (Personen, Metall, Wände usw.) oder elektromagnetischer Umgebung variieren.

- Die folgenden Bedingungen können die Empfindlichkeit der Bluetooth-Kommunikation beeinträchtigen.
  - Zwischen diesem Gerät und dem Bluetooth-Gerät befindet sich ein Hindernis, wie z. B. Personen, Metall oder eine Wand.
  - Ein Gerät mit 2,4-GHz-Frequenz, wie z. B. ein WLAN-Gerät, ein schnurloses Telefon oder ein Mikrowellenherd, wird in der Nähe dieses Geräts verwendet.
- Da Bluetooth-Geräte und WLANs (IEEE802.11b/g) mit derselben Frequenz arbeiten, kann es zu Interferenzen im Mikrowellenbereich kommen. Daher kann sich die Kommunikationsgeschwindigkeit verringern oder Rauschen und Störungen usw. können auftreten, wenn dieses Gerät in der Nähe eines WLAN-Geräts verwendet wird. Gehen Sie in einem solchen Fall folgendermaßen vor.
  - Verwenden Sie dieses Gerät in einem Abstand von mindestens 10 m vom WLAN-Gerät.
  - Wenn dieses Gerät innerhalb von 10 m Entfernung von einem WLAN-Gerät verwendet wird, schalten Sie das WLAN-Gerät aus.
  - Stellen Sie dieses Gerät und das Bluetooth-Gerät möglichst nahe beieinander auf.
- Von einem Bluetooth-Gerät ausgehende Mikrowellen können den Betrieb von medizinischen Geräten beeinflussen. Schalten Sie dieses Gerät und andere Bluetooth-Geräte an folgenden Orten aus. Andernfalls besteht Unfallgefahr.
  - An Orten mit entzündlichen Gasen, in einem Krankenhaus, Zug, Flugzeug oder an einer Tankstelle.
  - In der Nähe von automatischen Türen oder Feuermeldern.

- Dieses Gerät unterstützt dem Bluetooth-Standard entsprechende Sicherheitsfunktionen, um die Verbindungssicherheit bei Bluetooth-Funkverbindungen zu gewährleisten. Je nach Einstellung bieten diese jedoch möglicherweise keinen ausreichenden Schutz. Seien Sie bei der Kommunikation mit Bluetooth-Funktechnologie also vorsichtig.
- Für Sicherheitslücken bei der Übertragung von Informationen während der Bluetooth-Kommunikation kann keine Haftung übernommen werden.
- Eine Verbindung mit allen Bluetooth-Geräten kann nicht garantiert werden.
  - Für die Authentifizierung benötigen Sie ein Gerät mit Bluetooth-Funktion, das dem von Bluetooth SIG spezifizierten Bluetooth-Standard entspricht.
  - Auch bei Geräten, die dem oben erwähnten Bluetooth-Standard entsprechen, kann es vorkommen, dass je nach Funktionen oder Spezifikationen der Geräte keine Verbindung hergestellt werden kann oder sie nicht einwandfrei funktionieren.
  - Wenn Sie freihändig telefonieren, kann je nach Gerät oder Kommunikationsumgebung Störgeräusche zu hören sein.
- Je nach dem Gerät, zu dem eine Verbindung hergestellt werden soll, kann es eine Weile dauern, bis die Kommunikation startet.

### Sonstiges

- Je nach dem Zustand der Funkwellen und dem Ort, an dem die Geräte verwendet werden, funktioniert das Bluetooth-Gerät u. U. nicht mit Mobiltelefonen.

- Wenn Sie sich nach dem Verwenden des Bluetooth-Geräts nicht wohl fühlen, verwenden Sie das Bluetooth-Gerät auf keinen Fall weiter. Sollte das Problem bestehen bleiben, wenden Sie sich an Ihren Sony-Händler.

Sollten an Ihrem Gerät Probleme auftreten oder sollten Sie Fragen haben, auf die in dieser Anleitung nicht eingegangen wird, wenden Sie sich bitte an Ihren Sony-Händler.

## Wartung

### Austauschen der Lithiumbatterie der Fernbedienung

Wenn die Batterie schwächer wird, verkürzt sich die Reichweite der Fernbedienung. Tauschen Sie die Batterie gegen eine neue CR2025-Lithiumbatterie aus. Bei Verwendung einer anderen Batterie besteht Feuer- oder Explosionsgefahr.

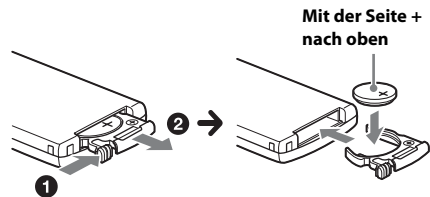

## Hinweise zur Lithiumbatterie

- Bewahren Sie die Lithiumbatterie außerhalb der Reichweite von Kindern auf. Sollte eine Lithiumbatterie verschluckt werden, ist umgehend ein Arzt aufzusuchen.
- Wischen Sie die Batterie mit einem trockenen Tuch ab, um einen guten Kontakt zwischen den Batteriepolen und -anschlüssen sicherzustellen.
- Achten Sie beim Einlegen der Batterie auf die richtige Polarität.
- Halten Sie die Batterie nicht mit einer Metallpinzette. Dies könnte zu einem Kurzschluss führen.
- Schützen Sie die Batterie vor übermäßiger Hitze, wie z. B. direktem Sonnenlicht, Feuer o. Ä.

### VORSICHT

Die Batterie kann bei falscher Handhabung explodieren! Auf keinen Fall darf sie aufgeladen, auseinandergenommen oder ins Feuer geworfen werden.

Entsorgungshinweis: Bitte werfen Sie nur entladene Batterien in die Sammelboxen beim Handel oder den Kommunen. Entladen sind Batterien in der Regel dann, wenn das Gerät abschaltet und „Batterie leer“ signalisiert oder nach längerer Gebrauchsdauer der Batterien nicht mehr einwandfrei funktioniert. Um sicherzugehen, kleben Sie die Batteriepole z. B. mit einem Klebestreifen ab oder geben Sie die Batterien einzeln in einen Plastikbeutel.

## Reinigen der Anschlüsse

Das Gerät funktioniert möglicherweise nicht ordnungsgemäß, wenn die Anschlüsse zwischen dem Gerät und der Frontplatte verschmutzt sind. Um dies zu vermeiden, nehmen Sie die Frontplatte ab (Seite 9) und reinigen Sie die Anschlüsse mit einem Wattestäbchen. Drücken Sie dabei nicht zu fest auf die Anschlüsse. Andernfalls können sie beschädigt werden.

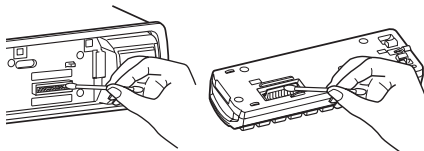

### Hinweise

- Schalten Sie aus Sicherheitsgründen vor dem Reinigen der Anschlüsse die Zündung aus und ziehen Sie den Schlüssel aus dem Zündschloss.
- Berühren Sie die Anschlüsse unter keinen Umständen direkt mit den Händen oder einem Metallgegenstand.

## Technische Daten

### Tuner

#### FM (UKW)

**Empfangsbereich:** 87,5 – 108,0 MHz

#### Antennenanschluss:

Anschluss für Außenantenne

**Zwischenfrequenz:** 25 kHz

**Nutzbare Empfindlichkeit:** 8 dBf

**Trennschärfe:** 75 dB bei 400 kHz

**Signal-Rauschabstand:** 80 dB (stereo)

**Kanaltrennung:** 50 dB bei 1 kHz

**Frequenzgang:** 20 – 15.000 Hz

#### MW/LW

#### Empfangsbereich:

MW: 531 – 1.602 kHz

LW: 153 – 279 kHz

#### Antennenanschluss:

Anschluss für Außenantenne

#### Zwischenfrequenz:

9.124,5 kHz oder 9.115,5 kHz/4,5 kHz

**Empfindlichkeit:** MW: 26 µV, LW: 45 µV

### USB-Player

**Schnittstelle:** USB (Full-Speed)

**Maximale Stromstärke:** 500 mA

### Drahtlose Kommunikation

#### Kommunikationssystem:

Bluetooth-Standard Version 2.1 + EDR

#### Sendeleistung:

Bluetooth-Standard Leistungsklasse 2  
(max. +4 dBm)

#### Maximale Kommunikationsreichweite:

Sichtlinie ca. 10 m<sup>\*1</sup>

#### Frequenzbereich:

2,4-GHz-Frequenzbereich  
(2,4000 – 2,4835 GHz)

#### Modulationsverfahren:

 FHSS

#### Kompatible Bluetooth-Profil<sup>\*2</sup>:

A2DP (Advanced Audio Distribution Profile)

1.2

AVRCP (Audio Video Remote Control Profile)

1.3

HFP (Handsfree Profile) 1.5

BPAP (Phone Book Access Profile)

- \*1 Die tatsächliche Reichweite hängt von verschiedenen Faktoren ab, wie z. B. Hindernissen zwischen Geräten, Magnetfeldern um einen Mikrowellenherd, statischer Elektrizität, Empfangsempfindlichkeit, Leistung der Antenne, Betriebssystem, Softwareanwendung usw.
- \*2 Bluetooth-Standardprofile geben den Zweck der Bluetooth-Kommunikation zwischen den Geräten an.

### Endverstärker

**Ausgänge:** Lautsprecherausgänge

**Lautsprecherimpedanz:** 4 – 8 Ohm

**Maximale Ausgangsleistung:** 50 W × 4 (an 4 Ohm)

### Allgemeines

#### Ausgänge:

Audioausgänge (vorne/hinten)

Motorantennen-Steueranschluss

Steueranschluss für Endverstärker

#### Eingänge:

Fernbedienungseingang

Antenneneingang

AUX-Eingangsbuchse (Stereominibuchse)

USB-Signaleingang

**Betriebsspannung:** 12 V Gleichstrom, Autobatterie  
(negative Erdung)

**Abmessungen:** ca. 178 × 50 × 120 mm (B/H/T)

**Einbaumaße:** ca. 182 × 53 × 103 mm (B/H/T)

**Gewicht:** ca. 0,7 kg

#### Mittelgeliefertes Zubehör:

Fernbedienung: RM-X231

Montageteile und Anschlusszubehör (1 Satz)

Ihr Händler führt unter Umständen nicht alle der oben genannten Zubehörteile. Fragen Sie Ihren Händler nach ausführlichen Informationen.

Änderungen, die dem technischen Fortschritt dienen, bleiben vorbehalten.

## Störungsbehebung

Anhand der folgenden Checkliste können Sie die meisten Probleme, die möglicherweise an Ihrem Gerät auftreten, selbst beheben.

Bevor Sie die folgende Checkliste durchgehen, überprüfen Sie bitte zunächst, ob Sie das Gerät richtig angeschlossen und bedient haben.

Einzelheiten zum Gebrauch der Sicherung und zum Abnehmen des Geräts vom Armaturenbrett finden Sie in der mit diesem Gerät gelieferten Installations-/Anschlussanleitung.

Wenn das Problem sich nicht beheben lässt, besuchen Sie die Support-Website, die auf der hinteren Umschlagseite angegeben ist.

## Allgemeines

### Das Gerät wird nicht mit Strom versorgt.

- Prüfen Sie die Verbindung oder Sicherung.
- Wenn Sie das Gerät ausschalten und die Anzeige ausgeblendet ist, können Sie es nicht mit der Fernbedienung bedienen.
  - Schalten Sie das Gerät ein.

### Die Motorantenne wird nicht ausgefahren.

- Die Motorantenne hat kein Relaiskästchen.

### Es ist kein Ton zu hören.

- Die Funktion zum Dämpfen des Tons (ATT) ist aktiviert.
- Der Fader-Regler „FADER“ ist nicht für ein 2-Lautsprecher-System eingestellt.

### Kein Signalton ertönt.

- Der Signalton ist deaktiviert (Seite 34).
- Ein gesondert erhältlicher Endverstärker ist angeschlossen und Sie verwenden nicht den integrierten Verstärker.

### Der Speicherinhalt wurde gelöscht.

- Das Stromversorgungskabel wurde gelöst, die Verbindung zur Batterie besteht nicht mehr oder das Kabel bzw. die Batterie ist falsch angeschlossen.

### Gespeicherte Sender und die korrekte Uhrzeit werden gelöscht.

#### Die Sicherung ist durchgebrannt.

#### Störgeräusche sind zu hören, wenn der Zündschlüssel gedreht wird.

- Die Leitungen sind nicht korrekt an den Stromanschluss für Zubehörgeräte angeschlossen.

### Das Gerät wechselt während der Wiedergabe bzw. des Radioempfangs in den Demo-Modus.

- Wenn „DEMO-ON“ eingestellt ist und 5 Minuten lang keine Funktion ausgeführt wird, wechselt das Gerät in den Demo-Modus.
  - Stellen Sie „DEMO-OFF“ ein (Seite 34).

### Die Anzeige wird ausgeblendet bzw. erscheint nicht im Display.

- Der Dimmer ist auf „DIM-ON“ eingestellt (Seite 34).
- Die Anzeige wird ausgeblendet, wenn Sie **(SOURCE/OFF)** gedrückt halten.
  - Drücken Sie **(SOURCE/OFF)** am Gerät erneut, bis die Anzeige eingeblendet wird.
- Die Anschlüsse sind verschmutzt (Seite 39).

### Die Abschaltautomatik (Auto Off) funktioniert nicht.

- Das Gerät ist eingeschaltet. Die Abschaltautomatik (Auto Off) wird nach dem Ausschalten des Geräts aktiviert.
  - Schalten Sie das Gerät aus.

## Radioempfang

### **Sender lassen sich nicht empfangen. Der Ton ist stark gestört.**

- Die Verbindung wurde nicht richtig hergestellt.
  - Schließen Sie eine Motorantennen-Steuerleitung (blau) oder eine Stromversorgungsleitung für Zubehörgeräte (rot) an die Stromversorgungsleitung für den Antennenverstärker des Fahrzeugs an (nur, wenn das Fahrzeug mit einer in der Heck-/Seitenfensterscheibe integrierten Radioantenne ausgestattet ist).
  - Prüfen Sie die Verbindung der Autoantenne.
  - Wenn die Motorantenne nicht automatisch ausgefahren wird, prüfen Sie die Verbindung der Motorantennen-Steuerleitung.

### **Gespeicherte Sender lassen sich nicht einstellen.**

- Speichern Sie den/die Sender unter der korrekten Frequenz ab.
- Das Sendesignal ist zu schwach.

### **Der automatische Sendersuchlauf funktioniert nicht.**

- Das Sendesignal ist zu schwach.
  - Stellen Sie die Sender manuell ein.

## RDS

### **Der Sendersuchlauf (SEEK) startet nach ein paar Sekunden Radioempfang.**

- Der Sender ist kein Verkehrsfunksender (TP) oder die Sendesignale sind zu schwach.
  - Deaktivieren Sie TA (Seite 16).

### **Es sind keine Verkehrsdurchsagen zu hören.**

- Aktivieren Sie TA (Seite 16).

- Der Sender sendet keine Verkehrsdurchsagen, obwohl es sich um einen Verkehrsfunksender (TP) handelt.
  - Stellen Sie einen anderen Sender ein.

---

### **Bei der PTY-Funktion wird „-----“ angezeigt.**

- Der aktuelle Sender ist kein RDS-Sender.
- Es wurden keine RDS-Daten empfangen.
- Der Sender gibt den Programmtyp nicht an.

---

### **Der Programm dienename blinkt.**

- Für den aktuellen Sender gibt es keine Alternativfrequenz.
  - Drücken Sie (SEEK) +/-, solange der Programm dienename blinkt. „PI SEEK“ wird angezeigt und das Gerät beginnt dann mit der Suche nach einer Frequenz mit denselben PI-Daten (Programm kennung).

## USB-Wiedergabe

### **Sie können über einen USB-Hub nichts wiedergeben lassen.**

- Dieses Gerät kann keine USB-Geräte erkennen, die über einen USB-Hub angeschlossen sind.

---

### **Die Wiedergabe ist nicht möglich.**

- Das USB-Gerät funktioniert nicht.
  - Schließen Sie es nochmals an.

---

### **Es dauert länger, bis am USB-Gerät die Wiedergabe beginnt.**

- Die Dateien auf dem USB-Gerät befinden sich in einer komplizierten Datei-/Ordnerstruktur.

---

### **Der Ton setzt aus.**

- Bei einer hohen Bitrate von über 320 Kbps kommt es möglicherweise zu Tonaussetzern.



## Bluetooth-Funktion

### Das zu verbindende Gerät kann dieses Gerät nicht erkennen.

- Schalten Sie dieses Gerät in den Bereitschaftsmodus für das Pairing, bevor Sie das Pairing vornehmen.
- Während eine Verbindung zu einem Bluetooth-Gerät besteht, kann dieses Gerät von keinem anderen Gerät erkannt werden.
  - Trennen Sie die aktuelle Verbindung und lassen Sie dann vom anderen Gerät aus nach diesem Gerät suchen.
- Schalten Sie die Bluetooth-Signalausgabe ein, wenn das Pairing bereits erfolgt ist (Seite 24, 25, 35).

### Es kann keine Verbindung hergestellt werden.

- Die Verbindungsherstellung kann nur von einem Gerät aus gesteuert werden (diesem Gerät oder dem Bluetooth-Gerät).
  - Stellen Sie von einem Bluetooth-Gerät aus eine Verbindung zu diesem Gerät her oder umgekehrt.
- Schlagen Sie die Erläuterungen zum Pairing und zum Herstellen einer Verbindung im Handbuch zu dem anderen Gerät usw. nach und führen Sie den Vorgang erneut aus.

### Der Name des erkannten Geräts wird nicht angezeigt.

- Je nach dem Status des anderen Geräts wird der Name möglicherweise nicht angezeigt.

### Es ist kein Rufzeichen zu hören.

- Stellen Sie, wenn ein Anruf eingeht, die Lautstärke durch Drehen des Steuerreglers ein.
- Je nach dem verbundenen Gerät wird das Rufzeichen möglicherweise nicht richtig übertragen.
  - Setzen Sie „RINGTONE“ auf „1“ (Seite 22).

### Die Stimme des Gesprächsteilnehmers ist sehr leise.

- Stellen Sie die Lautstärke ein.

### Ihr Gesprächspartner teilt Ihnen mit, dass die Lautstärke zu hoch oder zu niedrig ist.

- Verringern oder erhöhen Sie die Lautstärke, indem Sie die Mikrofonverstärkung einstellen (Seite 29).

### Bei Telefongesprächen ist ein Echo oder Rauschen zu hören.

- Verringern Sie die Lautstärke.
- Setzen Sie den EC/NC-Modus auf „EC/NC-1“ oder „EC/NC-2“ (Seite 29).
- Wenn Umgebungsgeräusche das Telefongespräch überlagern, versuchen Sie, diese Geräusche zu reduzieren.  
Beispiel: Wenn das Fenster geöffnet ist und Straßenlärm usw. hereindringt, schließen Sie das Fenster. Wenn eine Klimaanlage laut ist, drehen Sie diese herunter.

### Es besteht keine Verbindung zum Telefon.

- Während der Bluetooth-Audiowiedergabe lässt sich auch mit  (Freisprechen) keine Verbindung zum Mobiltelefon herstellen.
  - Stellen Sie die Verbindung vom Mobiltelefon aus her.

### Die Tonqualität beim Telefonieren ist nicht gut.

- Die Tonqualität beim Telefonieren hängt von den Empfangsbedingungen des Mobiltelefons ab.
  - Fahren Sie bei schlechtem Empfang mit dem Auto an eine Stelle, an der der Empfang für das Mobiltelefon besser ist.

---

### **Die Lautstärke des verbundenen Audiogeräts ist zu niedrig (hoch).**

- Der Lautstärkepegel variiert je nach Audiogerät.
  - Stellen Sie am verbundenen Audiogerät oder an diesem Gerät die Lautstärke ein.

---

### **Vom Bluetooth-Audiogerät ist kein Ton zu hören.**

- Das Audiogerät ist in den Pausemodus geschaltet.
  - Beenden Sie den Pausemodus am Audiogerät.

---

### **Der Ton setzt während der Wiedergabe mit einem Bluetooth-Audiogerät aus.**

- Verringern Sie den Abstand zwischen diesem Gerät und dem Bluetooth-Audiogerät.
- Wenn sich das Bluetooth-Audiogerät in einem Etui befindet, das die Signalübertragung stört, nehmen Sie das Audiogerät während des Betriebs aus dem Etui.
- In der Nähe werden einige Bluetooth- oder andere Geräte verwendet, die Funkwellen ausstrahlen.
  - Schalten Sie die anderen Geräte aus.
  - Erhöhen Sie den Abstand zu den anderen Geräten.
- Der Wiedergabeton setzt kurz aus, wenn die Verbindung zwischen diesem Gerät und dem Mobiltelefon hergestellt wird. Dies ist keine Fehlfunktion.

---

### **Das verbundene Bluetooth-Audiogerät lässt sich nicht steuern.**

- Überprüfen Sie, ob das verbundene Bluetooth-Audiogerät das Profil AVRCP unterstützt.

---

### **Einige Funktionen stehen nicht zur Verfügung.**

- Vergewissern Sie sich, dass das verbundene Gerät die betreffenden Funktionen unterstützt.

---

### **Der Name des Gesprächsteilnehmers wird nicht angezeigt, wenn ein Anruf eingeht.**

- Das anrufende Telefon ist so eingestellt, dass keine Telefonnummer übermittelt wird.

---

### **Ein Anruf wird unbeabsichtigt entgegengenommen.**

- Das verbundene Telefon ist so eingestellt, dass Anrufe automatisch entgegengenommen werden.
- „AUTO ANS“ ist an diesem Gerät auf „A.ANS-1“ oder „A.ANS-2“ eingestellt (Seite 22).

---

### **Das Pairing ist wegen einer Zeitlimitüberschreitung fehlgeschlagen.**

- Je nach dem verbundenen Gerät ist das Zeitlimit für das Pairing sehr kurz.
  - Versuchen Sie, das Pairing in der vorgegebenen Zeit abzuschließen.

---

### **Die Bluetooth-Funktion lässt sich nicht verwenden.**

- Schalten Sie das Gerät aus, indem Sie **(SOURCE/OFF)** mehr als 2 Sekunden lang drücken, und schalten Sie das Gerät dann wieder ein.

---

### **Bei einem Anruf über die Freisprecheinrichtung wird über die Lautsprecher des Fahrzeugs kein Ton ausgegeben.**

- Wenn der Ton über das Mobiltelefon ausgegeben wird, stellen Sie dieses so ein, dass der Ton über die Lautsprecher des Fahrzeugs ausgegeben wird.

---

## Fehleranzeigen/Meldungen

---

### **BT BUSY** (Bluetooth-Funktion belegt)

- Auf das Telefonbuch und die Rufliste des Mobiltelefons kann von diesem Gerät aus nicht zugegriffen werden.
  - Warten Sie eine Weile und versuchen Sie es dann erneut.

---

### **CHECKING**

- Das Gerät überprüft die Verbindung mit einem USB-Gerät.
  - Warten Sie, bis das Überprüfen der Verbindung beendet ist.

---

### **EMPTY**

- Die Rufliste ist leer.
- Das Telefonbuch ist leer.

---

### **ERROR**

- Es liegt möglicherweise eine interne Fehlfunktion vor.
  - Drücken Sie **(SOURCE/OFF)** länger als 2 Sekunden (die Anzeige wird ausgeblendet) und drücken Sie dann erneut **(SOURCE/OFF)**.

---

### **ERROR-01**

- Es liegt möglicherweise eine interne Fehlfunktion vor.
  - Überprüfen Sie die Verbindungen. Wenn die Fehleranzeige weiterhin im Display angezeigt wird, wenden Sie sich an einen Sony-Händler.
- Die Lautsprecher-/Verstärkeranschlüsse sind nicht korrekt.
  - Schlagen Sie in der Installations-/Anschlussanleitung zum jeweiligen Modell nach, wie die Anschlüsse korrekt vorgenommen werden müssen.

---

### **ERROR-99**

- Es liegt möglicherweise eine interne Fehlfunktion vor.
  - Drücken Sie **(SOURCE/OFF)** länger als 2 Sekunden (die Anzeige wird ausgeblendet) und drücken Sie dann erneut **(SOURCE/OFF)**. Wenn die Fehleranzeige weiterhin im Display angezeigt wird, wenden Sie sich an einen Sony-Händler.

---

### **MEM FAIL** (Speicherfehler)

- Das Speichern des Kontakts in der Kurzwahl dieses Geräts ist fehlgeschlagen.
  - Vergewissern Sie sich, dass die zu speichernde Nummer richtig ist (Seite 29).

---

### **NO AF**

- Für den aktuellen Sender gibt es keine Alternativfrequenz.
  - Drücken Sie **(SEEK)** +/-, solange der Programmdienstname blinkt. Das Gerät beginnt dann mit der Suche nach einer Frequenz mit denselben PI-Daten (Programmkenung). „PI SEEK“ wird angezeigt.

---

### **NO BTA** (Kein Bluetooth-Audiogerät)

- Sie versuchen, ein Bluetooth-Audiogerät als Tonquelle auszuwählen, aber es besteht keine Verbindung zu einem Bluetooth-Audiogerät. Die Verbindung zum Bluetooth-Audiogerät wurde während eines Anrufs getrennt.
  - Stellen Sie eine Verbindung zu einem Bluetooth-Audiogerät her.

---

### **NO BTP** (Kein Bluetooth-Telefon)

- Sie versuchen, ein Bluetooth-Telefon als Tonquelle auszuwählen, aber es besteht keine Verbindung zu einem Mobiltelefon. Die Verbindung zum Mobiltelefon wurde während eines Anrufs getrennt.
  - Stellen Sie eine Verbindung zu einem Mobiltelefon her.

---

**NO INFO** (Keine Informationen)

- Die Verbindung zum Mobiltelefon wurde hergestellt, aber der Netzwerkname und der Name des Mobiltelefons wurden nicht empfangen.

---

**NO MUSIC**

- Das USB-Gerät enthält keine Musikdateien.
  - Schließen Sie ein USB-Gerät an, das eine Musikdatei enthält.

---

**NO NAME**

- Auf dem USB-Gerät gibt es keinen Album-, Interpreten- bzw. Titelnamen.

---

**NO SUPRT** (Nicht unterstützt)

- Ein USB-Hub wird von diesem Gerät nicht unterstützt.
- Das angeschlossene USB-Gerät wird nicht unterstützt.
  - Einzelheiten zur Kompatibilität Ihres USB-Geräts finden Sie auf der Support-Website.
- Das über Bluetooth verbundene Mobiltelefon unterstützt PBAP (Phone Book Access Profile) nicht. In diesem Fall können Sie mit diesem Gerät nicht auf das Telefonbuch oder die Rufliste des Mobiltelefons zugreifen.
- Das Mobiltelefon wird von diesem Gerät nicht unterstützt, obwohl das Mobiltelefon PBAP (Phone Book Access Profile) unterstützt.
  - Vergewissern Sie sich, dass das Mobiltelefon richtig angeschlossen ist. Einzelheiten zur Kompatibilität Ihres Mobiltelefons finden Sie auf der Support-Website.

---

**NO TP**

- Das Gerät sucht weiter nach verfügbaren Verkehrsfunksendern (TP).

---

**NO USB**

- USB wurde als Tonquelle ausgewählt, aber es ist kein USB-Gerät angeschlossen. Ein USB-Gerät oder ein USB-Kabel wurde während der Wiedergabe von diesem Gerät getrennt.
  - Schließen Sie unbedingt USB-Gerät und USB-Kabel an.

---

**OVERLOAD**

- Das USB-Gerät ist überlastet.
  - Trennen Sie das USB-Gerät von diesem Gerät und wechseln Sie mit **SOURCE/OFF** die Tonquelle.
  - Zeigt an, dass das USB-Gerät nicht einwandfrei funktioniert oder dass ein nicht unterstütztes Gerät angeschlossen ist.

---

**P (Kurzwahlnummer) EMPTY**

- Es sind keine Kurzwahlnummern gespeichert.

---

**READ**

- Das Gerät liest gerade alle Titel- und Albuminformationen vom USB-Gerät ein.
  - Bitte warten Sie, bis das Einlesen abgeschlossen ist. Die Wiedergabe beginnt danach automatisch. Je nach der Struktur auf dem USB-Gerät kann das Einlesen länger als eine Minute dauern.

---

**UNKNOWN**

- Der Name oder die Telefonnummer kann bei der Suche im Telefonbuch oder in der Rufliste nicht angezeigt werden.

---

**WITHHELD**

- Der Anrufer hat die Telefonnummernanzeige unterdrückt.

Wenn sich das Problem mit diesen Abhilfemaßnahmen nicht beheben lässt, wenden Sie sich an einen Sony-Händler.



Pour plus de sécurité, installez cet appareil dans le tableau de bord de votre véhicule. Pour de plus amples informations sur l'installation et les raccordements, reportez-vous au manuel d'installation et de raccordement fourni.

La plaque signalétique reprenant la tension d'alimentation, etc. se trouve sur le dessous du châssis.



Par la présente, Sony Corp. déclare que l'appareil DSX-A50BT est conforme aux exigences essentielles et aux autres dispositions pertinentes de la Directive 1999/5/CE.

Pour toute information complémentaire, veuillez consultez l'URL suivante : <http://www.compliance.sony.de/>

Italie: L'utilisation du réseau RLAN est régie :

- en ce qui concerne l'usage privé, par le décret-loi n° 259 du 1.8.2003 (« Code des communications électroniques »).  
Notamment, l'Article 104 définit les circonstances pour lesquelles l'obtention d'une autorisation générale préalable est requise et l'Article 105 définit les circonstances pour lesquelles une utilisation libre est permise ;
- en ce qui concerne la fourniture au public de l'accès RLAN aux réseaux et aux services de télécommunication, par le décret ministériel du 28.5.2003, dans sa version modifiée et l'Article 25 (autorisation générale relative aux réseaux et services de communications

électroniques) du Code des communications électroniques.

Norvège : L'utilisation de cet équipement radio n'est pas autorisée dans un rayon de 20 km autour du centre de Ny-Alesund, Svalbard.

**Avis à l'attention des clients : les informations suivantes s'appliquent uniquement aux appareils vendus dans des pays qui appliquent les directives de l'Union Européenne**

Le fabricant de ce produit est Sony Corporation, 1-7-1 Konan Minato-ku Tokyo, 108-0075 Japon. Le représentant autorisé pour les questions de compatibilité électromagnétique (EMC) et la sécurité des produits est Sony Deutschland GmbH, Hedelfinger Strasse 61, 70327 Stuttgart, Allemagne. Pour toute question relative au SAV ou à la garantie, merci de bien vouloir vous référer aux coordonnées contenues dans les documents relatifs au SAV ou la garantie.



**Traitement des appareils électriques et électroniques en fin de vie (Applicable dans les pays de l'Union**

**Européenne et aux autres pays européens disposant de systèmes de collecte sélective)**

Ce symbole, apposé sur le produit ou sur son emballage, indique que ce produit ne doit pas être traité avec les déchets ménagers. Il doit être remis à un point de collecte approprié pour le recyclage des équipements électriques et électroniques. En s'assurant que ce produit est bien mis au rebut de manière appropriée, vous aiderez à prévenir les conséquences négatives potentielles pour l'environnement et la santé humaine. Le recyclage des matériaux aidera à préserver les ressources naturelles. Pour toute information supplémentaire au sujet du recyclage de ce produit, vous pouvez contacter votre municipalité, votre déchetterie ou le magasin où vous avez acheté le produit.

Accessoire compatible : télécommande



**Élimination des piles et accumulateurs usagés (Applicable dans les pays de l'Union Européenne et aux autres pays européens disposant de systèmes de collecte sélective)**

Ce symbole, apposé sur les piles et accumulateurs ou sur les emballages, indique que les piles et accumulateurs fournis avec ce produit ne doivent pas être traités comme de simples déchets ménagers. Sur certains types de piles, ce symbole apparaît parfois combiné avec un symbole chimique. Les symboles pour le mercure (Hg) ou le plomb (Pb) sont rajoutés lorsque ces piles contiennent plus de 0,0005% de mercure ou 0,004% de plomb. En vous assurant que ces piles et accumulateurs sont mis au rebut de façon appropriée, vous participez activement à la prévention des conséquences négatives que leur mauvais traitement pourrait provoquer sur l'environnement et sur la santé humaine. Le recyclage des matériaux contribue par ailleurs à la préservation des ressources naturelles.

Pour les produits qui pour des raisons de sécurité, de performance ou d'intégrité de données nécessitent une connexion permanente à une pile ou à un accumulateur, il conviendra de vous rapprocher d'un service technique qualifié pour effectuer son remplacement. En rapportant votre appareil électrique en fin de vie à un point de collecte approprié vous vous assurez que la pile ou l'accumulateur incorporée sera traitée correctement. Pour tous les autres cas de figure et afin d'enlever les piles ou accumulateurs en toute sécurité de votre appareil, reportez-vous au manuel d'utilisation.

Rapportez les piles ou accumulateurs usagés au point de collecte approprié pour le recyclage.

Pour toute information complémentaire au sujet du recyclage de ce produit ou des piles et accumulateurs, vous pouvez contacter votre municipalité, votre déchetterie locale ou le point de vente où vous avez acheté ce produit.

La marque *Bluetooth* et les logos appartiennent à Bluetooth SIG, Inc. et sont utilisés sous licence uniquement par Sony Corporation. Les autres marques commerciales et noms commerciaux appartiennent à leurs propriétaires respectifs.

Windows Media est une marque ou une marque déposée de Microsoft Corporation aux Etats-Unis et/ou dans d'autres pays.

Ce produit incorpore une technologie sujette à certains droits de propriété intellectuelle de Microsoft. L'utilisation ou la distribution de cette technologie hors de ce produit est interdite sans licence(s) appropriée(s) de Microsoft.

Licence de la technologie de codage audio MPEG Layer-3 et des brevets obtenue de Fraunhofer IIS et Thomson.

**Avertissement au cas où le contact de votre voiture ne dispose pas d'une position ACC**

Veillez à activer la fonction arrêt automatique (page 34). L'appareil s'éteint alors complètement et automatiquement à l'issue d'un délai défini une fois l'appareil mis hors tension, afin d'éviter que la batterie ne se décharge. Si vous n'activez pas la fonction arrêt automatique, appuyez sur la touche **(SOURCE/OFF)** et maintenez-la enfoncée jusqu'à ce que l'affichage disparaisse chaque fois que vous coupez le contact.



# Table des matières

Préparation .....	7
Remarques sur la fonction Bluetooth .....	7
Désactivation du mode DEMO .....	8
Réglage de l'horloge .....	8
Retrait de la façade .....	9
Emplacement des commandes .....	10
Appareil principal .....	10
Télécommande RM-X231 .....	13
Radio .....	14
Mémorisation et réception des stations .....	14
RDS .....	15
Périphériques USB .....	18
Lecture d'un périphérique USB .....	18
Recherche et lecture de plages .....	19
Lecture de plages dans différents modes .....	19
Recherche d'une plage par son nom — Quick-BrowZer™ .....	20
Connexion de périphériques Bluetooth .....	21
Opérations Bluetooth .....	21
Pairage .....	22
Connexion .....	24
Appel en mains libres .....	26
Transmission en continu de musique .....	30
Initialisation des paramètres Bluetooth .....	31
Réglages du son et menu de configuration .....	32
Modification des réglages du son .....	32
Utilisation de fonctions audio évoluées .....	33
Réglage des paramètres de configuration .....	34

Utilisation d'un appareil en option . . . . .	35
Appareil audio auxiliaire. . . . .	35
Informations complémentaires . . . . .	36
Précautions . . . . .	36
Entretien . . . . .	38
Spécifications . . . . .	39
Dépannage. . . . .	40

# Préparation

## Remarques sur la fonction Bluetooth

### Avertissement

SONY NE PEUT EN AUCUN CAS ETRE TENU RESPONSABLE DE TOUT DOMMAGE DIRECT OU INDIRECT OU DE TOUT AUTRE DOMMAGE, Y COMPRIS, SANS LIMITATION, TOUTE PERTE DE REVENU, DE DONNEES, D'UTILISATION DU PRODUIT OU DE TOUT EQUIPEMENT ASSOCIE, DU TEMPS D'ARRET LIE A OU DECOULANT DE L'UTILISATION DE CE PRODUIT, MATERIEL ET/OU LOGICIEL.

### NOTIFICATION IMPORTANTE !

#### Utilisation efficace et en sécurité

Les modifications ou changements apportés à cet appareil, qui ne sont pas approuvés expressément par Sony, peuvent annuler le droit d'utilisation de l'appareil.

Veillez vérifier les exceptions, dues à des exigences ou limitations nationales, relatives aux appareils Bluetooth avant d'utiliser ce produit.

### Conduite

Vérifiez la législation et la réglementation en vigueur concernant l'utilisation des téléphones mobiles et des appareils mains libres dans les endroits où vous circulez.

Soyez toujours très attentif au volant et gardez-vous avant d'effectuer ou de répondre à un appel si les conditions de circulation l'exigent.

### Connexion à d'autres périphériques

Avant de connecter un autre périphérique, lisez attentivement son mode d'emploi pour plus de détails concernant les instructions de sécurité.

### Exposition aux fréquences radio

Les signaux RF peuvent perturber des systèmes électroniques automobiles mal installés ou insuffisamment protégés, tels que les systèmes d'injection électronique, les dispositifs d'antiblocage de frein électroniques (ABS), les systèmes de contrôle de vitesse électroniques ou les systèmes airbag. Veuillez confier l'installation ou l'entretien de cet appareil au constructeur ou au concessionnaire de votre véhicule. Une installation défectueuse ou un entretien mal fait peut être dangereux et annuler toute garantie concernant cet appareil. Vérifiez auprès du constructeur de votre véhicule que l'utilisation de votre téléphone mobile ne risque pas d'affecter les systèmes électroniques embarqués. Vérifiez régulièrement que tous les périphériques sans fil installés dans votre véhicule sont bien montés et fonctionnent correctement.

## Appels d'urgence

Cet appareil mains libres Bluetooth et l'appareil électronique connecté au système mains libres fonctionnent grâce à des signaux radio, des réseaux mobiles et terrestres, ainsi que grâce à des fonctions programmées par l'utilisateur, qui ne peuvent garantir la connexion dans toutes les conditions.

Par conséquent, ne vous reposez pas uniquement sur les périphériques électroniques pour vos communications importantes (telles que les urgences médicales).

Rappelez-vous que pour passer ou recevoir des appels, le périphérique mains libres et le périphérique électronique connecté à celui-ci doivent être activés dans une zone de service dans laquelle la puissance des signaux cellulaires est adaptée.

Les appels d'urgence peuvent ne pas être possibles sur tous les téléphones mobiles ou lorsque certains services de réseau ou certaines fonctions du téléphone sont utilisés.

Consultez votre fournisseur de service local pour plus de renseignements.

## Désactivation du mode DEMO

Vous pouvez désactiver l'écran de démonstration qui apparaît lors de la mise hors tension.

### 1 Appuyez sur la touche de sélection et maintenez-la enfoncée.

L'écran de configuration apparaît.

### 2 Tournez la molette de réglage jusqu'à ce que « DEMO » apparaisse, puis appuyez dessus.

### 3 Tournez la molette de réglage pour sélectionner « DEMO-OFF », puis appuyez dessus.

Le réglage est terminé.

### 4 Appuyez sur (BACK).

L'affichage revient au mode de réception/lecture normal.

## Réglage de l'horloge

L'horloge numérique fonctionne suivant un cycle de 24 heures.

### 1 Appuyez sur la touche de sélection et maintenez-la enfoncée.

L'écran de configuration apparaît.

### 2 Tournez la molette de réglage jusqu'à ce que « CLOCK-ADJ » s'affiche, puis appuyez dessus.

L'indication des heures clignote.

### 3 Tournez la molette de réglage pour régler l'heure et les minutes.

Appuyez sur  -/+ pour déplacer l'indication numérique.

### 4 Une fois les minutes réglées, appuyez sur la touche de sélection.

La configuration est terminée et l'horloge démarre.

Pour afficher l'horloge, appuyez sur

.

## Retrait de la façade

Vous pouvez retirer la façade de cet appareil pour le protéger du vol.

**1** Appuyez sur la touche **(SOURCE/OFF)** et maintenez-la enfoncée.

L'appareil est mis hors tension.

**2** Appuyez sur , puis tirez la façade vers vous.

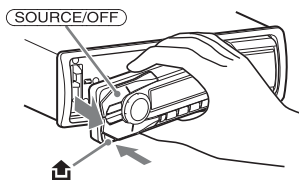

### Alarme d'avertissement

Si vous mettez la clé de contact en position OFF sans retirer la façade, l'alarme d'avertissement retentit pendant quelques secondes. L'alarme retentit uniquement lorsque l'amplificateur intégré est utilisé.

### Remarque

N'exposez pas la façade à des températures élevées ou à l'humidité. Evitez de la laisser dans un véhicule en stationnement, sur le tableau de bord ou la plage arrière.

## Installation de la façade

Insérez la partie **(A)** de la façade dans la partie **(B)** de l'appareil, tel qu'illustré, puis poussez sur le côté gauche jusqu'au déclic indiquant qu'elle est en position.

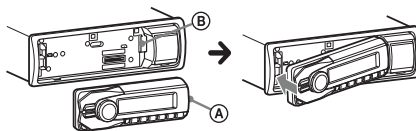

# Emplacement des commandes

## Appareil principal

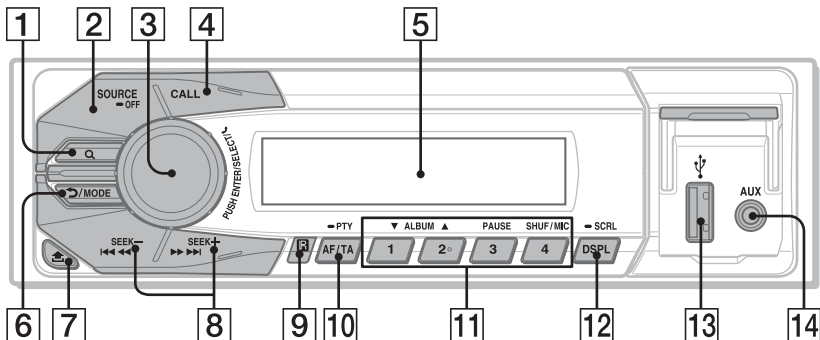

Cette section contient les instructions relatives à l'emplacement des commandes et aux opérations de base.

### 3 Touche Q (BROWSE) page 20

Permet de passer en mode Quick-BrowZer™.

### 2 Touche SOURCE/OFF

Appuyez sur cette touche pour mettre l'appareil sous tension/changer de source (Radio/USB/AUX/son Bluetooth/téléphone Bluetooth). Appuyez sur la touche et maintenez-la enfoncée pendant 1 seconde pour mettre l'appareil hors tension. Appuyez sur la touche et maintenez-la enfoncée plus de 2 secondes pour mettre l'appareil hors tension et pour faire disparaître l'affichage.

### 3 Molette de réglage/touche de sélection/ (mains libres) page 26, 28, 32, 34

Permet de régler le volume (tournez) ; de valider un réglage du son (appuyez) ; d'accéder au menu (appuyez sur la touche et maintenez-la enfoncée) ; de sélectionner des paramètres de configuration (appuyez et tournez) ; de recevoir/terminer des appels (appuyez).

### 4 Touche CALL page 22

Permet d'accéder au menu d'appel (appuyez) ; permet de permuter le signal Bluetooth (appuyez sur la touche et maintenez-la enfoncée pendant plus de 2 secondes).

### 5 Fenêtre d'affichage

## 6 Touche ↶ (BACK)/MODE

Appuyez sur cette touche pour revenir à l'écran précédent.

### Radio :

Permet de sélectionner la bande radio (FM/MW (PO)/LW (GO)).

### Téléphone Bluetooth :

Pendant un appel, appuyez sur cette touche pour basculer entre la communication mains libres (via cet appareil) et le téléphone mobile.

## 7 Touche 🔓 (déverrouillage de la façade) page 9

## 8 Touches SEEK -/+

### Radio :

Permettent de régler des stations automatiquement (appuyez) ; de rechercher une station manuellement (appuyez sur la touche et maintenez-la enfoncée).

### USB :

Permettent de sauter des plages (appuyez) ; de sauter des plages en continu (appuyez une première fois, puis une seconde fois dans un délai d'environ 1 seconde et maintenez la touche enfoncée) ; d'avancer/de reculer rapidement dans une plage (appuyez sur la touche et maintenez-la enfoncée).

### Son Bluetooth\*1 :

Permettent de sauter une plage (appuyez) ; d'avancer/de reculer rapidement dans une plage (appuyez sur la touche et maintenez-la enfoncée).

## 9 Récepteur de la télécommande

## 10 Touche AF (Fréquences alternatives)/TA (Messages de radioguidage)/PTY (Type d'émission) page 16, 17

Permet de régler AF et TA (appuyez) ; de sélectionner PTY (appuyez sur la touche et maintenez-la enfoncée) en RDS.

## 11 Touches numériques

### Radio :

Permettent de capter les stations mémorisées (appuyez) ; de mémoriser des stations (appuyez sur la touche et maintenez-la enfoncée).

### USB :

① / ②\* : **ALBUM ▼/▲** (pendant une lecture MP3/WMA/AAC)

Permettent de sauter des albums (appuyez) ; de sauter des albums en continu (appuyez sur la touche et maintenez-la enfoncée).

③ : **PAUSE**

④ : **SHUF** page 20

### Son Bluetooth\*1 :

① / ②\*2 : **ALBUM ▼/▲**

③ : **PAUSE**

Permet d'interrompre la lecture. Appuyez de nouveau pour reprendre la lecture.

### Téléphone Bluetooth : page 28, 29

Permet d'appeler un numéro de téléphone mémorisé (appuyez) ; de mémoriser un numéro de téléphone en tant que présélection (appuyez sur la touche et maintenez-la enfoncée) (dans le menu d'appel).

④ : **MIC** (pendant un appel) page 29  
Permet de régler le gain du MIC (appuyez) ; de sélectionner le mode Correcteur d'écho/Correcteur de bruits (appuyez sur la touche et maintenez-la enfoncée).

12 **Touche DSPL (affichage)/SCRL (défilement)** page 15, 18, 25, 30  
Permet de changer les rubriques d'affichage (appuyez) ; de faire défiler les rubriques d'affichage (appuyez sur la touche et maintenez-la enfoncée).

13 **Connecteur USB** page 18

14 **Prise d'entrée AUX** page 35

\*1 Lorsqu'un périphérique audio Bluetooth (prenant en charge le profil AVRCP de la technologie Bluetooth) est connecté. Selon l'appareil, il est possible que certaines opérations ne soient pas disponibles.

\*2 Cette touche possède un point tactile.

#### **Remarque**

Si vous mettez l'appareil hors tension et si l'affichage disparaît, la télécommande est inopérante sauf si la touche (SOURCE/OFF) de l'appareil est enfoncée.



# Télécommande RM-X231

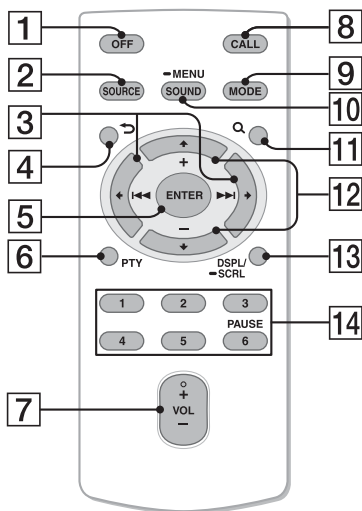

Retirez la feuille isolante avant l'utilisation.

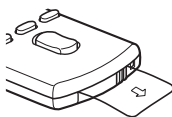

## 1 Touche OFF

Permet de mettre l'appareil hors tension ; d'arrêter la source ; de rejeter un appel.

## 2 Touche SOURCE

Permet de mettre l'appareil sous tension ; de changer de source (Radio/USB/AUX/son Bluetooth/téléphone Bluetooth).

## 3 Touches ◀ (◀◀)/▶ (▶▶)

Permettent de commander la radio/le périphérique USB/le son Bluetooth, identiques aux touches (SEEK) +/- de l'appareil.

La configuration, le réglage du son, etc., peuvent être effectués au moyen de ◀ ▶.

## 4 Touche ↶ (BACK)

Pour revenir à l'écran précédent.

## 5 Touche ENTER

Permet d'appliquer un réglage ; recevoir un appel ; terminer un appel.

## 6 Touche PTY (Type d'émission)

## 7 Touche VOL (volume) +/-

## 8 Touche CALL

Permet d'accéder au menu d'appel.

## 9 Touche MODE

**Radio :**

Permet de sélectionner la bande radio (FM/MW (PO)/LW (GO)).

**Téléphone Bluetooth :**

Pendant un appel, appuyez sur cette touche pour basculer entre la communication mains libres (via cet appareil) et le téléphone mobile.

## 10 Touche SOUND/MENU

Permet de valider un réglage du son (appuyez) ; permet d'accéder au menu de configuration (appuyez sur la touche et maintenez-la enfoncée).

## 11 Touche Q (BROWSE)

## 12 Touches ↑ (+)/↓ (-)

Permettent de commander le périphérique USB/le son Bluetooth, identiques aux touches (1)/(2) (ALBUM ▼/▲) de l'appareil. La configuration, le réglage du son, etc., peuvent être effectués au moyen de ↓↑.

## 13 Touche DSPL (affichage)/SCRL (défilement)

## 14 Touches numériques

Permettent de suspendre la lecture (appuyez sur (6) (PAUSE)).

### Radio :

Permettent de capter les stations mémorisées (appuyez) ; de mémoriser des stations (appuyez sur la touche et maintenez-la enfoncée) (FM/MW (PO))/LW (GO).

### Téléphone Bluetooth :

Permet d'appeler un numéro de téléphone mémorisé (appuyez) ; de mémoriser un numéro de téléphone en tant que présélection (appuyez sur la touche et maintenez-la enfoncée) (dans le menu d'appel).

\* Cette touche possède un point tactile.

# Radio

## Mémorisation et réception des stations

### Avertissement

Pour syntoniser des stations pendant que vous conduisez, utilisez la fonction BTM (Mémorisation des meilleurs accords) afin d'éviter les accidents.

---

## Mémorisation automatique — BTM

### 1 Appuyez plusieurs fois sur

(SOURCE/OFF) jusqu'à ce que

l'indication « TUNER » apparaisse.

Pour changer de bande, appuyez plusieurs fois sur (MODE). Vous pouvez sélectionner FM1, FM2, FM3, MW (PO) ou LW (GO).

### 2 Appuyez sur la touche de sélection et maintenez-la enfoncée.

L'écran de configuration apparaît.

### 3 Tournez la molette de réglage jusqu'à ce que « BTM » apparaisse, puis appuyez dessus.

L'appareil mémorise les stations sur les touches numériques dans l'ordre des fréquences.

---

## Mémorisation manuelle

**1** Lorsque vous captez la station que vous souhaitez mémoriser, appuyez sur une touche numérique (1 à 4) de l'unité principale et maintenez-la enfoncée jusqu'à ce que « MEMORY » apparaisse.

\* Lorsque vous utilisez la télécommande, les touches numériques (1 à 6) sont disponibles.

---

## Réception des stations mémorisées

**1** Sélectionnez la bande, puis appuyez sur une touche numérique (1 à 4) de l'unité principale\*.

\* Lorsque vous utilisez la télécommande, les touches numériques (1 à 6) sont disponibles.

---

## Recherche automatique des fréquences

**1** Sélectionnez la bande, puis appuyez sur (SEEK) +/- pour rechercher la station.

Le balayage s'interrompt lorsque l'appareil capte une station. Répétez cette procédure jusqu'à ce que vous captiez la station souhaitée.

### Conseil

Si vous connaissez la fréquence de la station que vous souhaitez écouter, appuyez sur la touche (SEEK) +/- et maintenez-la enfoncée pour localiser la fréquence approximativement, puis appuyez plusieurs fois sur (SEEK) +/- pour régler la fréquence souhaitée avec précision (syntonisation manuelle).

### RDS

Les stations FM disposant du système RDS (système de radiocommunication de données) transmettent des informations numériques inaudibles en même temps que le signal normal de leurs émissions radio.

### Remarques

- Selon le pays ou la région où vous vous trouvez, il est possible que les services RDS ne soient pas tous disponibles.
- La fonction RDS ne fonctionne pas correctement si le signal de transmission est trop faible ou si la station syntonisée ne transmet pas de données RDS.

### Modification des rubriques d'affichage

Appuyez sur (DSPL).

---

## Réglage des fonctions AF (Fréquences alternatives) et TA (Messages de radioguidage)

AF permet de régler de nouveau la station ayant le signal le plus fort sur un réseau et TA propose les messages et les programmes de radioguidage (TP) disponibles à cet instant.

- 1 Appuyez plusieurs fois sur **AF/TA** jusqu'à ce que le réglage souhaité s'affiche.

---

Sélectionnez	Pour
<b>AF-ON</b>	activer AF et désactiver TA.
<b>TA-ON</b>	activer TA et désactiver AF.
<b>AF/TA-ON</b>	activer AF et TA.
<b>AF/TA-OFF</b>	désactiver AF et TA.

---

### Mémorisation des stations RDS avec les réglages AF et TA

Vous pouvez présélectionner les stations RDS avec les réglages AF/TA. Si vous utilisez la fonction BTM, seules les stations RDS sont mémorisées avec les mêmes réglages AF/TA.

Si vous effectuez une présélection manuelle, vous pouvez présélectionner à la fois des stations RDS et non-RDS, avec leurs réglages AF/TA respectifs.

- 1 Réglez AF/TA, puis mémorisez la station à l'aide de la fonction BTM ou manuellement.

### Réception de messages d'urgence

Lorsque la fonction AF ou TA est activée, les messages d'urgence interrompent automatiquement la source sélectionnée en cours de diffusion.

#### Conseil

Si vous réglez le niveau de volume pendant la diffusion d'un message de radioguidage, ce niveau sera enregistré dans la mémoire pour les messages de radioguidage suivants, indépendamment du niveau de volume normal.

### Ecoute continue d'une émission régionale — REGIONAL

Lorsque la fonction AF est activée : ce réglage par défaut restreint la réception à une région spécifique, afin qu'une station régionale ayant une fréquence plus puissante ne soit pas captée.

Si vous quittez la zone de réception de cette émission régionale, réglez « REG-OFF » lors de la configuration en cours de réception FM (page 34).

#### Remarque

Cette fonction est inopérante au Royaume-Uni et dans certaines autres régions.

---

### Sélection de PTY (Type d'émission)

Affiche le type de l'émission en cours. Permet également de rechercher le type d'émission sélectionné.

**1 Appuyez sur la touche (AF/TA) (PTY) en cours de réception FM et maintenez-la enfoncée.**

Le nom du type d'émission diffusé apparaît si la station transmet des données PTY.

**2 Tournez la molette de réglage jusqu'à ce que le type d'émission souhaité apparaisse, puis appuyez dessus.**

L'appareil commence à rechercher une station diffusant le type d'émission sélectionné.

## Types d'émissions

---

**NEWS** (Nouvelles), **AFFAIRS** (Dossiers d'actualité), **INFO** (Informations), **SPORT** (Sports), **EDUCATE** (Education), **DRAMA** (Théâtre), **CULTURE** (Culture), **SCIENCE** (Science), **VARIED** (Divers), **POP M** (Musique pop), **ROCK M** (Rock), **EASY M** (Musique légère), **LIGHT M** (Musique classique légère), **CLASSICS** (Musique classique), **OTHER M** (Autres styles de musique), **WEATHER** (Météo), **FINANCE** (Finance), **CHILDREN** (Emissions pour les enfants), **SOCIAL A** (Affaires sociales), **RELIGION** (Religion), **PHONE IN** (Emissions ligne ouverte), **TRAVEL** (Voyage), **LEISURE** (Loisirs), **JAZZ** (Jazz), **COUNTRY** (Musique country), **NATION M** (Musique nationale), **OLDIES** (Musique d'autrefois), **FOLK M** (Musique folk), **DOCUMENT** (Documentaires)

---

---

## Réglage de CT (Heure)

Les données CT accompagnant la transmission RDS assurent un réglage de l'horloge.

**1 Sélectionnez « CT-ON » lors de la configuration (page 34).**

### Remarque

Il est possible que la fonction CT ne fonctionne pas correctement, même si une station RDS est captée.

## Périphériques USB

- Des périphériques USB de stockage de masse (MSC) compatibles avec la norme USB peuvent être utilisés avec cet appareil.
- Le codec correspondant est MP3 (.mp3), WMA (.wma) et AAC (.m4a).
- Il est recommandé d'effectuer des copies de sauvegarde des données contenues dans le périphérique USB.

Pour plus de détails sur la compatibilité de votre périphérique USB, visitez le site d'assistance indiqué sur la couverture arrière.

### Remarque

Raccordez le périphérique USB après avoir démarré le moteur.  
Selon le périphérique USB, son raccordement avant le démarrage du moteur peut entraîner un dysfonctionnement ou des dégâts.

## Lecture d'un périphérique USB

- 1 Ouvrez le cache USB, puis raccordez le périphérique USB au connecteur USB à l'aide du câble correspondant.

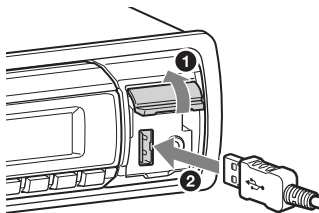

La lecture commence.

Si un périphérique USB est déjà raccordé, appuyez plusieurs fois sur **(SOURCE/OFF)** jusqu'à ce que l'indication « USB » s'affiche pour lancer la lecture.

Pour arrêter la lecture, appuyez sur la touche **(SOURCE/OFF)** et maintenez-la enfoncée pendant 1 seconde.

Pour retirer le périphérique USB, arrêtez sa lecture, puis retirez-le.

### Remarque

N'utilisez pas de périphériques USB de grande taille ou lourds, qui risqueraient de tomber à cause des vibrations ou d'entraîner un raccordement peu fiable.

### Modification des rubriques d'affichage

Les paramètres affichés diffèrent selon le périphérique USB, le format d'enregistrement et les réglages.  
Appuyez sur **(DSPL)**.

## Remarques

- Le nombre maximal de données pouvant être affichées est le suivant.
  - dossiers (albums) : 128
  - fichiers (plages) par dossier : 500
- Selon la quantité de données enregistrées, la lecture peut mettre quelques instants à démarrer.
- Il est possible que des fichiers DRM (Gestion des droits numériques) ne puissent être lus.
- Lors de la lecture ou pendant l'avance ou le retour rapide d'un fichier MP3/WMA/AAC VBR (Débit variable), le temps de lecture écoulé qui s'affiche peut être inexact.
- La lecture des fichiers MP3/WMA/AAC suivants n'est pas prise en charge.
  - fichiers comprimés sans perte
  - fichiers contenant une protection des droits d'auteur

## Recherche et lecture de plages

### Lecture de plages dans différents modes

Vous pouvez écouter des plages en boucle (lecture répétée) ou dans un ordre aléatoire (lecture aléatoire).

Les modes de lecture disponibles diffèrent selon la source audio sélectionnée.

- 1 En cours de lecture, appuyez sur la touche de sélection et maintenez-la enfoncée.**
- 2 Tournez la molette de réglage pour sélectionner « REPEAT », puis appuyez dessus.**
- 3 Tournez la molette de réglage pour sélectionner le réglage, puis appuyez dessus.**
- 4 Appuyez sur ↩ (BACK).**

### Lecture répétée

Sélectionnez	Pour lire
<b>REP-OFF</b>	les plages dans l'ordre normal (lecture normale).
<b>REP-TRK</b>	une plage en boucle.
<b>REP-ALB</b>	un album en boucle.

**1 En cours de lecture, appuyez plusieurs fois sur (4) (SHUF) jusqu'à ce que le mode de lecture souhaité apparaisse.**

Le démarrage de la lecture dans le mode sélectionné peut prendre un certain temps.

### Lecture aléatoire

Sélectionnez	Pour lire
<b>ALBUM</b>	un album dans un ordre aléatoire.
<b>DEVICE</b>	un périphérique dans un ordre aléatoire.
<b>OFF</b>	les plages dans l'ordre normal (lecture normale).

## Recherche d'une plage par son nom — Quick-BrowZer™

Vous pouvez facilement rechercher une plage par catégorie sur un périphérique USB.

**1 Appuyez sur Q (BROWSE)\*.**  
L'appareil passe en mode Quick-BrowZer et la liste des catégories de recherche apparaît.  
Lorsque la liste des plages s'affiche, appuyez plusieurs fois sur ➔ (BACK) jusqu'à ce que la catégorie de recherche souhaitée apparaisse.

\* Pendant la lecture, appuyez sur Q (BROWSE) pendant plus de 2 secondes pour revenir directement au début de la liste de catégories (USB uniquement).

**2 Tournez la molette de réglage pour sélectionner la catégorie de recherche de votre choix, puis appuyez pour valider.**

**3 Répétez l'étape 2 jusqu'à ce que la plage de votre choix soit sélectionnée.**

La lecture commence.

Pour quitter le mode Quick-BrowZer, appuyez sur Q (BROWSE).

### Remarque

Lorsque l'appareil passe en mode Quick-BrowZer, la lecture répétée ou aléatoire est annulée.

## Recherche d'éléments par saut — Mode Saut

Lorsqu'une catégorie contient de nombreux éléments, vous pouvez rechercher rapidement l'élément de votre choix.

**1 Appuyez sur (SEEK) + en mode Quick-BrowZer.**

Le nom de l'élément apparaît.

**2 Tournez la molette de réglage pour sélectionner l'élément situé à proximité de celui souhaité.**

L'appareil effectue des sauts par incrément de 10% du nombre total d'éléments.



### **3 Appuyez sur la touche de sélection.**

L'affichage revient au mode Quick-BrowZer et l'élément sélectionné apparaît.

### **4 Tournez la molette de réglage pour sélectionner l'élément souhaité, puis appuyez dessus.**

La lecture commence si l'élément sélectionné est une plage.

Pour annuler le mode Saut, appuyez sur

➔ (BACK) ou sur **(SEEK)** -.

## **Connexion de périphériques Bluetooth**

### **Opérations Bluetooth**

La fonction Bluetooth permet l'appel en mains libres et la transmission de musique en continu via cet appareil.

La procédure suivante est nécessaire afin d'utiliser la fonction Bluetooth.

#### **1 Pairage**

Lorsque vous connectez des périphériques Bluetooth pour la première fois, il est nécessaire qu'ils se reconnaissent mutuellement. C'est ce qu'on appelle le « pairage ». Cette reconnaissance est nécessaire la première fois uniquement, puisque cet appareil et les autres périphériques se reconnaissent ensuite automatiquement.

#### **2 Connexion**

Pour utiliser le périphérique une fois le pairage effectué, démarrez la connexion. Le pairage autorise parfois la connexion automatique.

#### **3 Appel en mains libres/Transmission en continu de musique**

Vous pouvez avoir une conversation en mains libres et écouter de la musique, une fois que la connexion est établie.

Si vous ne parvenez pas à procéder au pairing, il se peut que votre périphérique soit incompatible avec cet appareil. Pour plus d'informations sur les périphériques compatibles, visitez le site d'assistance à l'adresse mentionnée au dos du manuel.

---

## Utilisation des fonctions Bluetooth

### 1 Appuyez sur **CALL**.

Le menu d'appel s'affiche.

### 2 Tournez la molette de réglage jusqu'à ce que le paramètre souhaité s'affiche, puis appuyez dessus.

### 3 Appuyez sur **BACK**.\*.

La source revient au téléphone Bluetooth.

\* Pour les réglages PAIRING, REDIAL, VO DIAL et BT SIGNL, l'étape 3 est superflue.

Les paramètres suivants peuvent être réglés :

---

**PAIRING** (page 23)

---

**PH BOOK** (page 27)

---

**REDIAL** (page 28)

---

**RECENT** (page 27)

---

**VO DIAL** (page 29)

---

**DIAL NUM** (page 27)

---

**RINGTONE\***

Permet de spécifier si la sonnerie est émise par cet appareil ou par le téléphone mobile connecté : « 1 » (cet appareil), « 2 » (téléphone mobile).

---

## AUTO ANS

Permet de configurer cet appareil afin qu'il réponde automatiquement à un appel entrant : « OFF », « 1 » (environ 3 secondes) ou « 2 » (environ 10 secondes).

---

**BT SIGNL** (Activation du signal Bluetooth) (page 24, 25)

---

\* Selon le téléphone mobile, il se peut que la sonnerie de cet appareil retentisse, même si « 2 » (téléphone mobile) est sélectionné.

## Pairage

Le périphérique Bluetooth (téléphone mobile, périphérique audio, etc.) et cet appareil doivent être « pairés » avant toute utilisation de ceux-ci via la fonction Bluetooth.

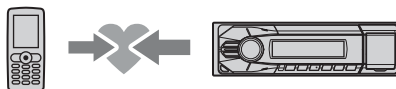

## Conseils

- Pour de plus amples détails sur le pairing d'un périphérique Bluetooth, reportez-vous au mode d'emploi qui l'accompagne.
- Il est possible de paier jusqu'à 9 périphériques Bluetooth avec cet appareil.

### 1 Placez la périphérique Bluetooth à moins de 1 m de cet appareil.

**2 Appuyez sur **CALL** et tournez la molette de réglage jusqu'à ce que « PAIRING » s'affiche, puis appuyez dessus.**

L'appareil passe en mode de veille de pairage.



**Clignotant**

**3 Réglez le périphérique Bluetooth afin qu'il recherche cet appareil.**

Une liste des périphériques détectés apparaît dans l'affichage du périphérique à connecter. Cet appareil est désigné par « Sony Automotive » sur le périphérique à connecter.

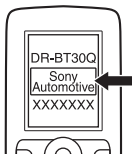

**4 Si la saisie d'une clé d'authentification\* est requise sur l'affichage du périphérique à connecter, saisissez « 0000 ».**

Si le périphérique prend en charge Bluetooth version 2.1, la saisie de la clé d'authentification n'est pas requise.

\* Selon le périphérique, la clé d'authentification peut être appelée « code d'authentification », « numéro PIN », « mot de passe », etc.





Cet appareil et le périphérique Bluetooth mémorisent leurs informations respectives et  reste allumé une fois le pairage effectué. L'appareil est prêt à se connecter au périphérique.



**Remarque**

Si «  » continue de clignoter, il se peut que le périphérique Bluetooth soit incompatible avec cet appareil. Pour plus d'informations sur les périphériques compatibles, visitez le site d'assistance à l'adresse mentionnée au dos du manuel.

**5 Sélectionnez cet appareil sur le périphérique Bluetooth à connecter.**

«  » ou «  » s'affiche une fois la connexion établie.

## Remarques

- Lorsqu'il se connecte à un périphérique Bluetooth, cet appareil ne peut pas être détecté par un autre périphérique. Pour permettre la détection, passez en mode de pairage et recherchez l'appareil à partir de l'autre périphérique.
- La recherche ou la connexion peut prendre quelques instants.
- Selon le périphérique, l'écran de confirmation de la connexion s'affiche avant de saisir la clé d'authentification.
- Le délai de saisie de la clé d'authentification varie en fonction du périphérique. Une fois le délai expiré, réexécutez la procédure de pairage depuis le début.
- Cet appareil ne peut pas être connecté à un périphérique prenant uniquement en charge le profil HSP (Head Set Profile).

## Conseil

Selon le périphérique, la connexion entre cet appareil et le périphérique Bluetooth peut être automatique.

## Annulation du pairage

Lorsque cet appareil est païré au périphérique Bluetooth, exécutez l'étape 2 pour annuler le mode de pairage.

## Connexion

Pour utiliser le périphérique une fois le pairage effectué, démarrez la connexion. Le pairage autorise parfois la connexion automatique.

Si le pairage a déjà été effectué, commencez l'opération à partir de ce point.

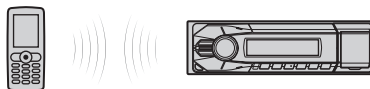

## Connexion d'un téléphone mobile

- 1 Appuyez sur **CALL** et tournez la molette de réglage jusqu'à ce que « **BT SIGNL** » s'affiche, puis appuyez dessus. « **BT** » s'allume une fois le signal Bluetooth activé.



## Remarque

Si le signal Bluetooth de cet appareil est déjà réglé sur ON, sélectionnez « **BT SIGNL** » pour désactiver ce signal.

## Conseil

Vous pouvez également décider d'émettre le signal Bluetooth à partir de cet appareil, en appuyant sur sa touche **CALL** et en la maintenant enfoncée pendant plus de 2 secondes.

## 2 Mettez le téléphone mobile sous tension et activez le signal Bluetooth.

## 3 Connectez-vous à cet appareil à l'aide du téléphone mobile.



«  » s'affiche une fois la connexion établie. Si vous sélectionnez la source Bluetooth Phone une fois la connexion établie, le nom du réseau et le nom du téléphone mobile connecté apparaissent dans la fenêtre d'affichage.



## Modification des rubriques d'affichage

Appuyez sur **(DSPL)**.

## Connexion au dernier téléphone mobile connecté depuis cet appareil

- 1 Vérifiez que le signal Bluetooth du téléphone mobile est activé.
- 2 Appuyez plusieurs fois sur **(SOURCE/OFF)** jusqu'à ce que « BT PHONE » s'affiche.
- 3 Appuyez sur  (mains libres).  
«  » clignote pendant l'établissement de la connexion. Ensuite, il demeure allumé aussi longtemps que l'appareil est connecté.

### Remarques

- Une autorisation peut être nécessaire pour accéder aux données du répertoire de certains téléphones mobiles lors d'une connexion en mains libres à cet appareil. Obtenez cette autorisation auprès du téléphone mobile.

- En cours de transmission audio Bluetooth en continu, vous ne pouvez pas vous connecter au téléphone mobile depuis cet appareil. Connectez-vous plutôt à cet appareil à partir du téléphone mobile. Le bruit de la connexion peut se superposer au son de la lecture.

### Conseil

Avec le signal Bluetooth activé : si la clé de contact est réglée en position de marche, cet appareil se reconnecte automatiquement au dernier téléphone mobile connecté. Mais la connexion automatique dépend également des spécifications du téléphone mobile. En l'absence de connexion automatique, procédez à une connexion manuelle.

## Connexion d'un périphérique audio

- 1 Appuyez sur **(CALL)** et tournez la molette de réglage jusqu'à ce que « BT SIGNL » s'affiche, puis appuyez dessus.  
«  » s'allume une fois le signal Bluetooth activé.



- 2 Mettez le périphérique audio sous tension et activez le signal Bluetooth.
- 3 Connectez-vous à cet appareil à l'aide du périphérique audio.

«  » s'affiche une fois la connexion établie.



## Connexion au dernier périphérique audio connecté depuis cet appareil





- 1 Vérifiez que le signal Bluetooth du périphérique audio est activé.
- 2 Appuyez plusieurs fois sur **(SOURCE/OFF)** jusqu'à ce que « BT AUDIO » s'affiche.
- 3 Appuyez sur **(3)** (PAUSE).  
«  » clignote pendant l'établissement de la connexion. Ensuite, il demeure allumé aussi longtemps que l'appareil est connecté.

## Appel en mains libres

Une fois l'appareil connecté au téléphone mobile, vous pouvez émettre/recevoir des appels en mains libres à l'aide de cet appareil.



Avant tout appel en mains libres, effectuez les vérifications suivantes :

- 1 Assurez-vous que «  » et «  » apparaissent dans la fenêtre d'affichage.
- 2 Si «  » et «  » n'apparaissent pas, exécutez la procédure de connexion (page 24).
- 3 Si vous ne parvenez pas à connecter cet appareil et le téléphone mobile via la fonction Bluetooth, exécutez la procédure de pairing (page 22).

## Réception d'appels

Lorsque vous recevez un appel, les haut-parleurs de votre véhicule ou le téléphone mobile connecté émettent une sonnerie. Le nom ou le numéro de téléphone de l'appelant apparaît dans la fenêtre d'affichage.

- 1 Appuyez sur  (mains libres) lorsqu'un appel est reçu avec une sonnerie.  
L'appel commence.

### Remarques

- Le nom de l'appelant apparaît, selon le téléphone mobile.
- Le microphone interne de cet appareil est situé sur le panneau intérieur. Ne masquez pas le microphone avec du ruban adhésif, etc.

### Rejet d'un appel

Appuyez sur la touche **(SOURCE/OFF)** et maintenez-la enfoncée pendant 1 seconde.

### Fin d'un appel

Appuyez de nouveau sur  (mains libres).

## Appel à partir du répertoire

Vous pouvez effectuer un appel à partir du répertoire du téléphone mobile\*.

\* Pour accéder au répertoire du téléphone mobile à partir de cet appareil, le téléphone mobile doit prendre en charge PBAP (Phone Book Access Profile).

**1** Appuyez sur **CALL** et tournez la molette de réglage jusqu'à ce que « PH BOOK » s'affiche, puis appuyez dessus. Le répertoire apparaît.

**2** Tournez la molette de réglage pour sélectionner une initiale dans la liste des initiales, puis appuyez dessus.

**3** Tournez la molette de réglage pour sélectionner un nom dans la liste des noms, puis appuyez dessus.

**4** Tournez la molette de réglage pour sélectionner un numéro dans la liste des numéros, puis appuyez dessus. L'appel commence.

#### Remarque

Selon le téléphone mobile, les contacts affichés sur l'appareil peuvent différer de ceux du répertoire du téléphone mobile.

#### Remarque sur les données du répertoire

Avant la mise au rebut ou le changement de propriétaire du véhicule dans lequel cet appareil est encore installé, n'oubliez pas d'initialiser tous les réglages relatifs à la fonction Bluetooth sur cet appareil afin d'éviter tout accès non autorisé (page 31).

Le débranchement du câble d'alimentation entraîne également la suppression de toutes les données du répertoire.

---

## Appel à partir de l'historique des appels

Vous pouvez accéder à l'historique des appels du téléphone mobile, puis effectuer un appel. Cet appareil stocke jusqu'à 20 appels dans l'historique des appels.

**1** Appuyez sur **CALL** et tournez la molette de réglage jusqu'à ce que « RECENT » s'affiche, puis appuyez dessus.

La liste de l'historique des appels s'affiche.

**2** Tournez la molette de réglage pour sélectionner un nom ou un numéro de téléphone dans l'historique des appels, puis appuyez dessus.

L'appel commence.

#### Remarque

Il est possible que l'historique des appels demeure inchangé même si l'historique des appels du téléphone mobile est supprimé.

---

## Appel en saisissant un numéro de téléphone

**1** Appuyez sur **CALL** et tournez la molette de réglage jusqu'à ce que « DIAL NUM » s'affiche, puis appuyez dessus.

- 2 Tournez la molette de réglage pour saisir le numéro de téléphone et terminez par sélectionner « » (espace), puis appuyez sur la touche  (mains libres)\*.

L'appel commence.

\* Appuyez sur  -/+ pour déplacer l'indication numérique.







### Remarque

« \_ » apparaît au lieu de « # » sur l'affichage.

---

## Appel à l'aide d'un numéro prédéfini

En attribuant des contacts (jusqu'à 4 sur l'unité principale, 6 sur la télécommande) aux numéros prédéfinis, vous pouvez les appeler directement à l'aide d'un numéro prédéfini. Pour plus de détails sur la mémorisation, reportez-vous à la section « Numéros prédéfinis » (page 29).

- 1 Appuyez sur .
- 2 Appuyez sur une touche numérique ( à  sur l'unité principale ou  à  sur la télécommande) pour sélectionner le contact à appeler.
- 3 Appuyez sur  (mains libres).  
L'appel commence.

---

## Appel par recomposition

- 1 Appuyez sur  et tournez la molette de réglage jusqu'à ce que « REDIAL » s'affiche, puis appuyez dessus.  
L'appel commence.

---

## Opérations réalisables pendant un appel

### Préréglage du volume de la sonnerie et de la voix de l'utilisateur

Vous pouvez prérégler le volume de la sonnerie et de la voix de l'utilisateur.

**Pour régler le volume de la sonnerie :**  
Tournez la molette de réglage pendant la réception d'un appel. Le volume de la sonnerie peut être réglé.

### Pour régler le volume de la voix de l'utilisateur :

Tournez la molette de réglage pendant un appel. Le volume de la voix de l'utilisateur peut être réglé.

### Remarque

Si vous avez sélectionné la source Bluetooth Phone, tourner la molette de réglage permet seulement de régler le volume de l'utilisateur.

### Réglage du gain du micro

Vous pouvez régler le volume pour votre correspondant. Appuyez sur  (MIC) pour régler les niveaux de volume (« MIC-LOW », « MIC-MID », « MIC-HI »).



## Mode EC/NC (Mode Correcteur d'écho/Correcteur de bruits)

Vous pouvez réduire l'écho et le bruit. Appuyez sur la touche (4) (MIC) et maintenez-la enfoncée pour sélectionner « EC/NC-1 » ou « EC/NC-2 ».

## Transfert d'appel

Vous pouvez basculer entre la communication mains libres (via cet appareil) et le téléphone mobile. Appuyez sur (MODE) ou utilisez votre téléphone mobile.

### Remarques

- Pour plus de détails sur le fonctionnement du téléphone mobile, reportez-vous au mode d'emploi de ce dernier.
- Selon votre téléphone mobile, la connexion mains libres peut être interrompue lorsque vous essayez d'effectuer un transfert d'appel.

## Numéros prédéfinis

Il est possible de mémoriser des contacts du répertoire dans les numéros prédéfinis (jusqu'à 4 sur l'unité principale ou jusqu'à 6 sur la télécommande).

**1 Sélectionnez le numéro de téléphone à mémoriser dans les numéros prédéfinis à partir du répertoire, de l'historique des appels\* ou en saisissant directement le numéro de téléphone.**

Le numéro de téléphone apparaît sur l'affichage de cet appareil.

\* Pour l'historique des appels, vous pouvez également sélectionner le nom de l'appelant. Dans ce cas, le nom de l'appelant apparaît sur l'affichage de cet appareil.

**2 Appuyez sur une touche numérique (1) à (4) sur l'unité principale ou (1) à (6) sur la télécommande) et maintenez-la enfoncée pour sélectionner le numéro prédéfini à mémoriser jusqu'à ce que « MEM » apparaisse.**

Le contact est mémorisé sous le numéro prédéfini choisi.

---

## Activation de la composition vocale

Vous pouvez activer la composition vocale avec un téléphone mobile connecté à cet appareil en prononçant le repère vocal mémorisé sur le téléphone mobile, puis en effectuant un appel.

**1 Appuyez sur (CALL) et tournez la molette de réglage jusqu'à ce que « VO DIAL » s'affiche, puis appuyez dessus.**

**2 Prononcez le repère vocal mémorisé sur le téléphone mobile.**

Votre voix est reconnue et l'appel est effectué.

### Remarques

- Vérifiez au préalable que l'appareil et le téléphone mobile sont connectés.
- Mémorisez préalablement un repère vocal sur votre téléphone mobile.

- Si vous activez la composition vocale avec un téléphone mobile connecté à cet appareil, cette fonction peut parfois être inopérante.
- Il est possible que la composition vocale soit inopérante dans certains cas, selon l'efficacité de la fonction de reconnaissance du téléphone mobile. Pour plus de détails, reportez-vous au site d'assistance indiqué sur la couverture arrière.

### Conseil

Mémorisez des repères vocaux au moyen de cet appareil lorsque vous êtes installé dans la voiture, avec la source « BT PHONE » sélectionnée.

## Transmission en continu de musique

### Ecoute de musique à partir d'un périphérique audio

Vous pouvez écouter de la musique lue sur un périphérique audio sur cet appareil si le périphérique audio prend en charge le profil A2DP (Advanced Audio Distribution Profile) de la technologie Bluetooth.

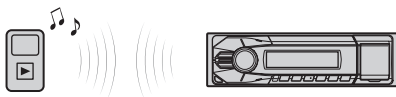

#### 1 Diminuez le volume de l'appareil.

**2 Appuyez plusieurs fois sur** **(SOURCE/OFF)** **jusqu'à ce que « BT AUDIO » s'affiche.**

**3 Faites fonctionner le périphérique audio pour commencer la lecture.**

**4 Réglez le volume sur cet appareil.**

### Modification des rubriques d'affichage

Appuyez sur **(DSPL)**.

### Réglage du niveau de volume

Le niveau de volume peut être réglé pour corriger toutes les différences entre l'appareil et le périphérique audio Bluetooth.

**1 Démarrez la lecture sur le périphérique audio Bluetooth, à un niveau de volume moyen.**

**2 Réglez votre appareil sur le volume d'écoute habituel.**

**3 Appuyez sur la touche de sélection.**

**4 Tournez la molette de réglage jusqu'à ce que « BTA VOL » apparaisse, puis tournez la molette de réglage du volume pour régler le niveau d'entrée (« +18dB » - « 0dB » - « - 8dB »).**

---

## Fonctionnement d'un périphérique audio avec cet appareil

Vous pouvez effectuer les opérations suivantes sur cet appareil si le périphérique audio prend en charge le profil AVRCP (Audio Video Remote Control Profile) de la technologie Bluetooth. (Le fonctionnement diffère selon le périphérique audio.)

Pour	Effectuez l'opération suivante
Sauter des albums	Appuyez sur ①/② (ALBUM ▼/▲) [appuyez une fois pour chaque album]
Lire de manière aléatoire	Appuyez sur ④ (SHUF)*1
Lire	Appuyez sur la touche ③ (PAUSE)*2 de cet appareil.
Interrompre la lecture	Appuyez sur la touche ③ (PAUSE)*2 de cet appareil.
Sauter des plages	Appuyez sur (SEEK) -/+ (◀◀/▶▶) [appuyez une fois pour chaque plage]
Revenir en arrière/ avancer rapidement	Appuyez sur la touche (SEEK) -/+ (◀◀/▶▶) et maintenez-la enfoncée [maintenez-la enfoncée jusqu'au point souhaité]

\*1 Appuyez plusieurs fois jusqu'à ce que le réglage souhaité s'affiche.

\*2 En fonction du périphérique, il peut être nécessaire d'appuyer deux fois sur la touche.

Les opérations autres que celles citées ci-dessus doivent être effectuées à partir du périphérique audio.

### Remarques

- Selon le périphérique audio, ses informations, comme le titre, le numéro de plage/la durée, le statut de lecture, etc. peuvent ne pas s'afficher sur cet appareil. Ces informations sont affichées uniquement pendant la lecture de son Bluetooth.
- Même si la source change sur cet appareil, la lecture ne s'interrompt pas sur le périphérique audio.

## Initialisation des paramètres Bluetooth

Vous pouvez initialiser tous les réglages relatifs à la fonction Bluetooth (informations de pairage, répertoire, historique des appels, numéro prédéfini, informations sur le périphérique, etc.) sur cet appareil.

- 1 Appuyez sur la touche (SOURCE/OFF) et maintenez-la enfoncée pendant 1 seconde pour mettre l'appareil hors tension.**
- 2 Appuyez sur la touche de sélection et maintenez-la enfoncée.**  
La liste du menu s'affiche.
- 3 Tournez la molette de réglage pour sélectionner « BT INIT », puis appuyez dessus.**  
Le message de confirmation apparaît.

- 4 Tournez la molette de réglage pour sélectionner « INIT-YES », puis appuyez dessus.**  
« INITIAL » clignote pendant l'initialisation des paramètres Bluetooth ;  
« COMPLETE » apparaît lorsque l'initialisation est terminée.

#### Remarque

Lorsque vous mettez cet appareil au rebut, les numéros prédéfinis doivent être supprimés en utilisant « BT INIT ».

## Réglages du son et menu de configuration

### Modification des réglages du son

---

#### Réglage des caractéristiques du son

- 1 En cours de réception/lecture, appuyez sur la touche de sélection.**
- 2 Tournez la molette de réglage jusqu'à ce que l'élément de menu souhaité s'affiche, puis appuyez dessus.**
- 3 Tournez la molette de réglage pour sélectionner le réglage, puis appuyez dessus.**
- 4 Appuyez sur ↵ (BACK).**

Les paramètres suivants peuvent être réglés :

---

**EQ3 PRST** (EQ3 PRESET) (page 33)

---

**EQ3 LOW** (page 33)\*<sup>1</sup>

---

**EQ3 MID** (page 33)\*<sup>1</sup>

---

**EQ3 HIGH** (page 33)\*<sup>1</sup>

---

#### **BALANCE**

Permet de régler la balance du son :

« RIGHT-15 (R15) » – « CENTER (0) » –  
« LEFT-15 (L15) ».

---

---

## FADER

Permet de régler le niveau relatif :  
« FRONT-15 (F15) » – « CENTER (0) »  
– « REAR-15 (R15) ».

---

## AUX VOL (Niveau de volume AUX)\*2

Permet de régler le niveau de volume de chaque appareil auxiliaire raccordé :  
« +18 dB » – « 0 dB » – « -8 dB ».

Ce réglage évite d'ajuster le niveau de volume entre les sources.

---

## BTA VOL (Niveau de volume audio Bluetooth) (page 30)\*3

---

\*1 Lorsque EQ3 est activé (page 33).

\*2 Lorsque la source AUX est activée (page 36).

\*3 Lorsque la source audio Bluetooth est activée.

## Utilisation de fonctions audio évoluées

---

### Sélection de la qualité du son — Préréglage EQ3

Vous pouvez sélectionner une des 7 courbes de l'égaliseur disponibles (XPLD, VOCAL, EDGE, CRUISE, SPACE, GRAVITY, CUSTOM ou OFF).

- 1 En cours de réception/lecture, appuyez sur la touche de sélection.**
- 2 Tournez la molette de réglage jusqu'à ce que « EQ3 PRST » apparaisse, puis appuyez dessus.**

- 3 Tournez la molette de réglage jusqu'à ce que la courbe de l'égaliseur souhaitée apparaisse, puis appuyez dessus.**

- 4 Appuyez sur ↶ (BACK).**

Pour annuler la courbe de l'égaliseur, sélectionnez « OFF » à l'étape 3.

### Conseil

Il est possible de mémoriser le réglage de la courbe de l'égaliseur pour chaque source.

---

## Personnalisation de la courbe de l'égaliseur — Réglage EQ3

Le paramètre « CUSTOM » de EQ3 vous permet d'effectuer vos propres réglages de l'égaliseur.

- 1 Sélectionnez une source, puis appuyez sur la touche de sélection.**
- 2 Tournez la molette de réglage jusqu'à ce que « EQ3 LOW », « EQ3 MID » ou « EQ3 HIGH » s'affiche, puis appuyez dessus.**
- 3 Tournez la molette de réglage pour ajuster l'élément souhaité, puis appuyez dessus.**

Le niveau de volume peut être réglé par incréments de 1 dB, de -10 dB à +10 dB.



Répétez les étapes 2 et 3 pour régler la courbe de l'égaliseur.

Pour restaurer la courbe par défaut de l'égaliseur, appuyez sur la touche de sélection et maintenez-la enfoncée avant la fin du réglage.

#### 4 Appuyez sur **↩** (BACK).

## Réglage des paramètres de configuration

#### 1 Appuyez sur la touche de sélection et maintenez-la enfoncée.

L'écran de configuration apparaît.

#### 2 Tournez la molette de réglage jusqu'à ce que le paramètre souhaité s'affiche, puis appuyez dessus.

#### 3 Tournez la molette de réglage pour sélectionner le réglage, puis appuyez dessus\*.

Le réglage est terminé.

#### 4 Appuyez sur **↩** (BACK).

\* L'étape 4 est superflue pour les réglages CLOCK-ADJ, BTM, BT INIT, BT SIGNL et PAIRING.

Les paramètres suivants peuvent être définis, selon la source et le réglage :

---

**CLOCK-ADJ** (Réglage de l'horloge) (page 8)

**CT** (Heure)

Permet d'activer la fonction CT : « ON », « OFF » (page 17).

---

---

**BEEP**

Permet d'activer le bip sonore : « ON », « OFF ».

---

**CAUT ALM**\*1 (Alarme d'avertissement)

Permet d'activer la fonction d'alarme d'avertissement : « ON », « OFF » (page 9).

---

**AUX-A**\*1 (Audio AUX)

Permet d'activer l'affichage de la source AUX : « ON », « OFF » (page 35).

---

**AUTO OFF**

Permet d'éteindre l'appareil automatiquement après un laps de temps choisi lorsque l'appareil est mis hors tension : « NO », « 30S » (Secondes), « 30M » (Minutes), « 60M » (Minutes).

---

**DEMO** (Démonstration)

Permet d'activer la démonstration : « ON », « OFF ».

---

**DIMMER**

Permet de modifier la luminosité de l'affichage : « ON », « OFF ».

---

**AUTO SCR** (Défilement automatique)

Permet de faire défiler automatiquement les rubriques longues : « ON », « OFF ».

---

**REGIONAL**\*2

Permet de restreindre la réception à une région spécifique : « ON », « OFF » (page 16).

---

**REPEAT** (page 19)

---

---

## LOUDNESS

Permet de renforcer les graves et les aigus et d'entendre des sons clairs à de volumes faibles : « ON », « OFF ».

---

**BTM** (page 14)

---

**BT INIT** (Initialisation Bluetooth)\*<sup>1</sup>  
(page 31)

---

**BT SIGNL** (Signal Bluetooth)

Permet d'activer/désactiver le signal Bluetooth.

---

## PAIRING

Permet d'activer/désactiver le mode de pairage. Permet de mémoriser les informations entre cet appareil et le périphérique Bluetooth.

---

\*1 Lorsque l'appareil est hors tension.

\*2 Lorsqu'une station FM est captée.

# Utilisation d'un appareil en option

## Appareil audio auxiliaire

En raccordant un appareil audio portable en option à la prise d'entrée AUX (mini-prise stéréo) de l'appareil, puis en sélectionnant simplement la source, vous pouvez l'écouter par l'intermédiaire des haut-parleurs du véhicule.

### Raccordement de l'appareil audio portable

- 1** Mettez l'appareil audio portable hors tension.
- 2** Baissez le volume sur l'appareil.
- 3** Raccordez l'appareil audio portable à l'appareil à l'aide d'un cordon raccordement (non fourni)\*.

\* Veillez à utiliser une fiche de type droit.

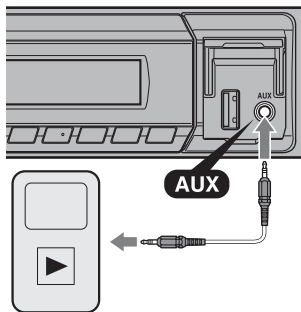

## Réglage du niveau de volume

Avant de commencer la lecture, n'oubliez pas de régler le volume de chaque appareil audio raccordé.

- 1 Baissez le volume sur l'appareil.
- 2 Appuyez plusieurs fois sur **(SOURCE/OFF)** jusqu'à ce que « AUX » s'affiche.
- 3 Démarrez la lecture sur l'appareil audio portable, à un niveau de volume moyen.
- 4 Réglez votre appareil sur le volume d'écoute habituel.
- 5 Réglez le niveau d'entrée (page 33).

## Informations complémentaires

### Précautions

- Si votre véhicule est resté garé en plein soleil, laissez l'appareil refroidir avant de l'utiliser.
- Ne laissez pas la façade ou les appareils audio à l'intérieur de la voiture, au risque de provoquer un dysfonctionnement en raison de la température élevée de celle-ci en plein soleil.
- L'antenne électrique se déploie automatiquement.

### Pour conserver un son de haute qualité

Ne renversez pas de liquide sur l'appareil.

## Ordre de lecture des fichiers MP3/WMA/AAC

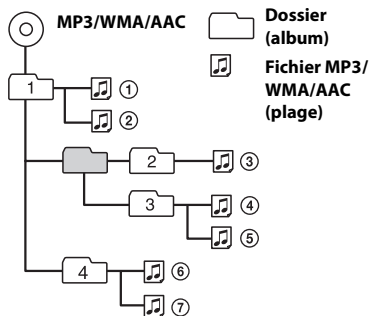



Si vous avez des questions ou des problèmes concernant cet appareil qui ne sont pas abordés dans ce mode d'emploi, contactez votre revendeur Sony.

---

## A propos de la fonction Bluetooth

### Qu'est-ce que la technologie Bluetooth ?

- La technologie Bluetooth sans fil est une technologie sans fil à courte portée permettant la communication sans fil de données entre des appareils numériques comme un téléphone mobile et un casque. La technologie sans fil Bluetooth fonctionne dans un rayon d'environ 10 m. Le raccordement de deux appareils est courant, mais certains appareils peuvent être raccordés à plusieurs périphériques à la fois.
- Vous n'avez pas besoin d'utiliser un câble de raccordement étant donné que la technologie Bluetooth est une technologie sans fil, il n'est pas non plus nécessaire que les appareils se trouvent face à face, contrairement à la technologie infrarouge. Vous pouvez par exemple utiliser un appareil dans un sac ou une poche.
- La technologie Bluetooth est une norme internationale prise en charge et utilisée par des millions de sociétés à travers le monde.

### Communication Bluetooth

- La technologie sans fil Bluetooth fonctionne dans un rayon d'environ 10 m. La portée de communication maximale peut varier selon les obstacles (personne, métal, mur, etc.) ou l'environnement électromagnétique.

- Les conditions suivantes peuvent affecter la sensibilité de la communication Bluetooth.
  - Un obstacle, par exemple une personne, un objet métallique ou un mur se trouve entre cet appareil et le périphérique Bluetooth.
  - Un appareil utilisant une fréquence de 2,4 GHz, par exemple un périphérique LAN sans fil, un téléphone sans fil ou un four à micro-ondes est utilisé à proximité de cet appareil.
- Étant donné que les périphériques Bluetooth et les périphériques LAN sans fil (IEEE802.11b/g) utilisent la même fréquence, des interférences en hyperfréquences peuvent survenir et entraîner une dégradation de la vitesse de communication, des parasites ou une connexion non valide si cet appareil est utilisé à proximité d'un périphérique LAN sans fil. En pareil cas, prenez les mesures suivantes.
  - Utilisez cet appareil à au moins 10 m du périphérique LAN sans fil.
  - Si cet appareil est utilisé dans un rayon de 10 m par rapport au périphérique LAN sans fil, mettez ce dernier hors tension.
  - Installez cet appareil et le périphérique Bluetooth aussi près que possible l'un de l'autre.
- Les émissions d'hyperfréquences d'un périphérique Bluetooth peuvent perturber le fonctionnement des appareils médicaux électroniques. Mettez cet appareil ainsi que les autres périphériques Bluetooth situés dans les endroits suivants hors tension afin d'éviter tout accident.
  - Endroits où du gaz inflammable est présent, dans un hôpital, un train, un avion ou une station service.
  - À proximité de portes automatiques ou d'alarmes incendie.

- Cet appareil prend en charge les capacités de sécurité conformes à la norme Bluetooth pour offrir une connexion sécurisée lors de l'utilisation de la technologie sans fil Bluetooth ; cependant, la sécurité peut être insuffisante selon le réglage. Soyez prudent lorsque vous communiquez au moyen de la technologie sans fil Bluetooth.
- Nous ne pouvons être tenus responsables de la fuite d'informations lors d'une communication Bluetooth.
- La connexion ne peut pas être garantie avec tous les périphériques Bluetooth.
  - Un périphérique doté de la fonction Bluetooth doit être conforme à la norme Bluetooth spécifiée par Bluetooth SIG et être authentifié.
  - Même si le périphérique raccordé est conforme à la norme Bluetooth précédemment mentionnée, certains périphériques risquent de ne pas se connecter ou de ne pas fonctionner correctement, selon leurs caractéristiques ou spécifications.
  - Lors de communications téléphoniques en mains libres, des parasites peuvent se produire, en fonction du périphérique ou de l'environnement de communication.
- Selon le périphérique à connecter, le délai avant le début de la communication peut être plus ou moins long.

### Autres

- Le périphérique Bluetooth peut ne pas fonctionner avec les téléphones mobiles, en fonction des conditions des ondes radio et de l'endroit où l'appareil est utilisé.
- Si vous éprouvez une gêne après avoir utilisé le périphérique Bluetooth, cessez de l'utiliser immédiatement. Si le problème persiste, consultez votre revendeur Sony le plus proche.

Si vous avez des questions ou des problèmes concernant cet appareil qui ne sont pas abordés dans ce mode d'emploi, contactez votre revendeur Sony.

## Entretien

### Remplacement de la pile au lithium de la télécommande

Lorsque la pile est faible, la portée de la télécommande diminue. Remplacez la pile par une pile au lithium CR2025 neuve. L'utilisation de tout autre type de pile présente un risque d'incendie ou d'explosion.

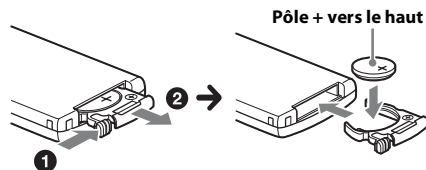

### Remarques sur la pile au lithium

- Tenez la pile au lithium hors de la portée des enfants. En cas d'ingestion de la pile, consultez immédiatement un médecin.
- Essuyez la pile avec un chiffon sec pour assurer un bon contact.
- Veillez à respecter la polarité lors de l'installation de la pile.
- Ne tenez pas la pile avec des pinces métalliques, car cela pourrait entraîner un court-circuit.
- N'exposez pas la pile à une chaleur excessive, notamment aux rayons directs du soleil, à une flamme, etc.

## ATTENTION

Utilisée de façon incorrecte, la pile peut exploser. Ne pas la recharger, la démonter ni la jeter au feu.

## Nettoyage des connecteurs

L'appareil peut ne pas fonctionner correctement si les connecteurs entre l'appareil et la façade sont souillés. Pour éviter cette situation, retirez la façade (page 9) et nettoyez les connecteurs à l'aide d'un coton-tige. N'exercez pas une pression trop forte, sinon les connecteurs peuvent être endommagés.

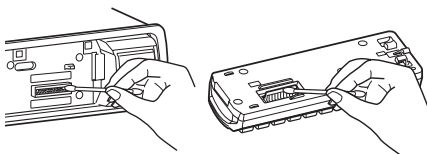

## Remarques

- Pour plus de sécurité, coupez le contact avant de nettoyer les connecteurs et retirez la clé de contact.
- Ne touchez jamais les connecteurs directement avec les doigts ou avec un objet métallique.

## Spécifications

### Radio

#### FM

**Plage de syntonisation** : 87,5 – 108,0 MHz

**Borne d'antenne** :

Connecteur d'antenne externe

**Moyenne fréquence** : 25 kHz

**Sensibilité utile** : 8 dBf

**Sélectivité** : 75 dB à 400 kHz

**Rapport signal/bruit** : 80 dB (stéréo)

**Séparation** : 50 dB à 1 kHz

**Réponse en fréquence** : 20 – 15 000 Hz

#### MW (PO)/LW (GO)

**Plage de syntonisation** :

MW (PO) : 531 – 1 602 kHz

LW (GO) : 153 – 279 kHz

**Borne d'antenne** :

Connecteur d'antenne externe

**Moyenne fréquence** :

9 124,5 kHz ou 9 115,5 kHz/4,5 kHz

**Sensibilité** : MW (PO) : 26  $\mu$ V, LW (GO) : 45  $\mu$ V

### Lecteur USB

**Interface** : USB (haute vitesse)

**Courant maximal** : 500 mA

### Communication sans fil

**Système de communication** :

Norme Bluetooth version 2.1 + EDR

**Sortie** :

Norme Bluetooth Power Class 2 (Max. +4 dBm)

**Portée de communication maximale** :

En ligne directe environ 10 m\*1

**Bande de fréquences** :

Bande de 2,4 GHz (2,4000 – 2,4835 GHz)

**Méthode de modulation** : FHSS

**Profils Bluetooth compatibles\*2** :

A2DP (Advanced Audio Distribution Profile) 1.2

AVRCP (Audio Video Remote Control Profile) 1.3

HFP (Handsfree Profile) 1.5

PBAP (Phone Book Access Profile)

- \*1 La portée réelle varie en fonction de nombreux facteurs tels que la présence d'obstacles entre les appareils, les champs magnétiques autour des fours à micro-ondes, l'électricité statique, la sensibilité de la réception, les performances de l'antenne, le système d'exploitation, les applications logicielles, etc.
- \*2 Les profils standard Bluetooth sont destinés à la communication Bluetooth entre les périphériques.

## Amplificateur de puissance

**Sortie :** sorties haut-parleurs

**Impédance des haut-parleurs :** 4 – 8 ohms

**Puissance de sortie maximale :** 50 W × 4 (à 4 ohms)

## Généralités

### Sorties :

- Borne de sorties audio (avant/arrière)
- Borne de commande de relais d'antenne électrique
- Borne de commande d'amplificateur de puissance

### Entrées :

- Borne d'entrée de commande à distance
- Borne d'entrée de l'antenne
- Prise d'entrée AUX (mini-prise stéréo)
- Connecteur d'entrée du signal USB

**Alimentation requise :** batterie de véhicule 12 V CC (masse négative)

**Dimensions :** environ 178 × 50 × 120 mm (l/h/p)

**Dimensions d'installation :** environ 182 × 53 × 103 mm (l/h/p)

**Poids :** environ 0,7 kg

### Accessoires fournis :

- Télécommande : RM-X231
- Composants destinés à l'installation et au raccordement (1 jeu)

Il est possible que votre revendeur ne dispose pas de certains accessoires décrits ci-dessus. Veuillez vous adresser à lui pour tout renseignement complémentaire.

La conception et les spécifications sont sujettes à modification sans préavis.

## Dépannage

La liste de contrôles suivante vous aidera à remédier aux problèmes que vous pourriez rencontrer avec cet appareil. Avant de passer en revue la liste de contrôles ci-dessous, vérifiez les procédures de raccordement et d'utilisation.

Pour plus de détails sur l'utilisation du fusible et sur le retrait de l'appareil du tableau de bord, reportez-vous au manuel d'installation/raccordement fourni avec cet appareil.

Si le problème n'est pas résolu, visitez le site d'assistance indiqué sur la couverture arrière.

## Généralités

### L'appareil n'est pas alimenté.

- Vérifiez le raccordement ou le fusible.
- Si vous mettez l'appareil hors tension et que l'affichage disparaît, vous ne pouvez pas le commander avec la mini-télécommande.
  - Mettez l'appareil sous tension.

### L'antenne électrique ne se déploie pas.

- L'antenne électrique ne dispose pas d'un boîtier de relais.

### Aucun son.

- La fonction ATT est activée.
- La position de la commande d'équilibre avant-arrière « FADER » n'est pas réglée pour un système à 2 haut-parleurs.

### Aucun bip n'est émis.

- Le bip est désactivé (page 34).

- Un amplificateur de puissance en option est raccordé et vous n'utilisez pas l'amplificateur intégré.

---

#### **Le contenu de la mémoire a été effacé.**

- Le câble d'alimentation ou la batterie a été débranché(e) ou n'est pas correctement raccordé(e).

---

#### **Les stations mémorisées et l'heure sont effacées.**

##### **Le fusible a sauté.**

#### **Emission de bruit lorsque la position de la clé de contact est modifiée.**

- Les câbles ne sont pas raccordés correctement au connecteur d'alimentation destiné aux accessoires.

---

#### **En cours de lecture ou de réception, le mode de démonstration démarre.**

- Si aucune opération n'est effectuée pendant 5 minutes avec « DEMO-ON » activé, le mode de démonstration démarre.
- Réglez « DEMO-OFF » (page 34).

---

#### **L'affichage disparaît de la fenêtre d'affichage ou il ne s'affiche pas.**

- Le régulateur de luminosité est réglé sur « DIM-ON » (page 34).
- L'affichage est désactivé si vous maintenez la touche **(SOURCE/OFF)** enfoncée.
- Maintenez de nouveau la touche **(SOURCE/OFF)** de l'appareil enfoncée jusqu'à ce que l'affichage apparaisse.
- Les connecteurs sont sales (page 39).

---

#### **La fonction d'arrêt automatique est inopérante.**

- L'appareil est mis sous tension. La fonction d'arrêt automatique s'active après la mise hors tension de l'appareil.
- Mettez l'appareil hors tension.

## **Réception radio**

### **Impossible de capter des stations.**

#### **Le son comporte des parasites.**

- Le raccordement n'est pas correct.
- Raccordez un câble de commande d'antenne électrique (bleu) ou un câble d'alimentation d'accessoires (rouge) au câble d'alimentation de l'amplificateur d'antenne de la voiture (uniquement si votre voiture est équipée d'une antenne radio intégrée dans la vitre arrière/latérale).
  - Vérifiez le raccordement de l'antenne de voiture.
  - Si l'antenne automatique ne se déploie pas, vérifiez le raccordement du câble de commande d'antenne électrique.

---

### **Impossible de capter une présélection.**

- Enregistrez la fréquence correcte dans la mémoire.
- Le signal capté est trop faible.

---

### **Le réglage automatique des stations est impossible.**

- Le signal capté est trop faible.
- Procédez à la syntonisation manuelle.

## **RDS**

### **Une recherche (SEEK) commence après quelques secondes d'écoute.**

- La station ne diffuse pas de programmes de radioguidage (fonction TP désactivée) ou le signal capté est faible.
- Désactivez TA (page 16).

---

### **Aucun message de radioguidage.**

- Activez TA (page 16).
- La station n'émet pas de messages de radioguidage, malgré l'indication TP.
- Réglez la fréquence pour capter une autre station.

---

### **PTY affiche «-----».**

- La station actuellement captée n'est pas une station RDS.
- Les données RDS n'ont pas été reçues.
- La station ne spécifie pas le type d'émission.

---

### **Le nom du service de l'émission clignote.**

- Il n'existe aucune fréquence alternative pour la station actuelle.
  - Appuyez sur **(SEEK)** +/- pendant que le nom du service de l'émission clignote. « PI SEEK » apparaît et l'appareil commence à chercher une autre fréquence avec les mêmes données PI (identification de programme).

---

## **Lecture USB**

### **Ce lecteur ne permet pas la lecture d'éléments via un concentrateur USB.**

- Cet appareil ne peut pas reconnaître les périphériques USB raccordés via un concentrateur USB.

---

### **Impossible de lire certains éléments.**

- Un périphérique USB ne fonctionne pas.
  - Raccordez-le.

---

### **La lecture sur le périphérique USB exige un délai de démarrage plus long.**

- Le périphérique USB contient des fichiers comportant une hiérarchie de dossiers complexe.

---

### **Le son est intermittent.**

- Il est possible que le son soit intermittent à un haut débit binaire supérieur à 320 kbit/s.

---

## **Fonction Bluetooth**

### **Le périphérique à connecter ne détecte pas cet appareil.**

- Avant de procéder au pairage, mettez cet appareil en mode de veille de pairage.
- Lorsqu'il est connecté à un périphérique Bluetooth, cet appareil ne peut pas être détecté par un autre périphérique.
  - Désactivez la connexion en cours et recherchez l'appareil à partir de l'autre périphérique.
- Une fois le pairage du périphérique terminé, activez la sortie du signal Bluetooth (page 24, 25, 35).

---

### **Impossible d'établir la connexion.**

- La connexion est commandée à partir d'un côté (cet appareil ou le périphérique Bluetooth), mais pas des deux.
  - Etablissez la connexion à cet appareil à partir d'un périphérique Bluetooth ou inversement.
- Vérifiez les procédures de pairage et de connexion en vous reportant au manuel de l'autre périphérique, etc., puis effectuez à nouveau cette opération.

---

### **Le nom du périphérique détecté ne s'affiche pas.**

- Selon l'état de l'autre périphérique, il peut être impossible d'obtenir un nom.

---

### **Pas de sonnerie.**

- Réglez le volume en tournant la molette de réglage pendant la réception d'un appel.
- En fonction du périphérique à connecter, la sonnerie peut ne pas être émise correctement.
  - Réglez « RINGTONE » sur « 1 » (page 22).

---

**Le volume de la voix de l'utilisateur est faible.**

→ Réglez le niveau de volume.

---

**Un interlocuteur trouve le volume trop faible ou trop élevé.**

→ Réglez le volume en conséquence à l'aide du réglage du gain du micro (page 28).

---

**Les conversations téléphoniques s'accompagnent d'écho ou de parasites.**

→ Baissez le volume.

→ Réglez le mode EC/NC sur « EC/NC-1 » ou « EC/NC-2 » (page 29).

→ Si le bruit environnant, autre que le son de l'appel téléphonique, est fort, essayez de réduire ce bruit.  
Par exemple, si une fenêtre est ouverte et que le bruit de la rue, etc. est fort, fermez la fenêtre. Si la climatisation fait beaucoup de bruit, baissez-la.

---

**Le téléphone n'est pas connecté.**

→ Lors de l'écoute du son Bluetooth, le téléphone n'est pas connecté, même si vous appuyez sur  (mains libres).  
– Connectez-vous à partir du téléphone.

---

**La qualité sonore du téléphone est mauvaise.**

→ La qualité sonore du téléphone dépend des conditions de réception du téléphone mobile.  
– Déplacez votre véhicule dans un endroit où la réception est meilleure si elle était mauvaise.

---

**Le volume du périphérique audio connecté est faible (élevé).**

→ Le niveau de volume varie d'un périphérique audio à l'autre.  
– Réglez le volume du périphérique audio connecté ou de cet appareil.

---

**Le périphérique audio Bluetooth ne reproduit aucun son.**

→ Le périphérique audio est en pause.  
– Désactivez la pause du périphérique audio.

---

**Le son saute en cours de lecture d'un périphérique audio Bluetooth.**

→ Réduisez la distance entre l'appareil et le périphérique audio Bluetooth.  
→ Si le périphérique audio Bluetooth est rangé dans un étui qui interrompt le signal, sortez-le de cet étui pour l'utiliser.  
→ Plusieurs périphériques Bluetooth ou autres périphériques qui émettent des ondes radio sont utilisés à proximité.  
– Mettez les autres périphériques hors tension.  
– Augmentez la distance par rapport aux autres périphériques.  
→ Le son de la lecture s'interrompt momentanément lorsque la connexion entre cet appareil et le téléphone mobile est en cours. Il ne s'agit pas d'un problème de fonctionnement.

---

**Impossible de commander le périphérique audio Bluetooth connecté.**

→ Vérifiez que le périphérique audio Bluetooth connecté prend en charge le profil AVRCP.

---

**Certaines fonctions ne sont pas activées.**

→ Vérifiez que le périphérique à connecter prend en charge les fonctions en question.

---

**Le nom du correspondant ne s'affiche pas lors de la réception d'un appel.**

→ Le téléphone appelant n'est pas réglé pour envoyer le numéro de téléphone.

---

### Réponse involontaire à un appel.

- Le téléphone qui se connecte est réglé pour répondre automatiquement à un appel.
- Sur cet appareil, « AUTO ANS » est réglé sur « A.ANS-1 » ou « A.ANS-2 » (page 22).

---

### Echec du pairage dans le délai imparti.

- Selon le périphérique à connecter, le délai de pairage peut être court.
  - Essayez de terminer le pairage dans le délai.

---

### La fonction Bluetooth est inopérante.

- Appuyez sur **(SOURCE/OFF)** pendant plus de 2 secondes pour éteindre l'appareil, puis rallumez-le.

---

### Aucun son n'est émis par les haut-parleurs du véhicule lors d'un appel en mains libres.

- Si le son est émis par le téléphone mobile, réglez ce dernier de sorte qu'il émette le son via les haut-parleurs du véhicule.

---

## Affichage des erreurs et messages

---

### BT BUSY (Fonction Bluetooth occupée)

- Le répertoire et l'historique des appels du téléphone mobile ne sont pas accessibles depuis cet appareil.
  - Patientez un instant, puis réessayez.

---

### CHECKING

- L'appareil confirme le raccordement d'un périphérique USB.
  - Attendez la fin de la confirmation du raccordement.

---

### EMPTY

- L'historique des appels est vide.
- Le répertoire est vide.

---

### ERROR

- Il est possible qu'il y ait un problème de fonctionnement.
  - Appuyez sur **(SOURCE/OFF)** pendant plus de 2 secondes (l'affichage disparaît), puis appuyez à nouveau sur **(SOURCE/OFF)**.

---

### ERROR-01

- Il est possible qu'il y ait un problème de fonctionnement.
  - Vérifiez le raccordement. Si le message d'erreur reste affiché, contactez votre revendeur Sony le plus proche.
- Les haut-parleurs ou les amplificateurs ne sont pas raccordés correctement.
  - Reportez-vous au manuel d'installation/raccordement de ce modèle pour vérifier les raccordements.



---

**ERROR-99**

- Il est possible qu'il y ait un problème de fonctionnement.
  - Appuyez sur **(SOURCE/OFF)** pendant plus de 2 secondes (l'affichage disparaît), puis appuyez à nouveau sur **(SOURCE/OFF)**. Si le message d'erreur reste affiché, contactez votre revendeur Sony le plus proche.

---

**MEM FAIL** (Défaillance de la mémoire)

- Cet appareil n'a pas pu enregistrer le contact dans les numéros prédéfinis.
  - Vérifiez que le numéro que vous avez l'intention d'enregistrer est correct (page 29).

---

**NO AF**

- Il n'existe aucune fréquence alternative pour la station actuelle.
  - Appuyez sur **(SEEK)** +/- pendant que le nom du service de l'émission clignote. L'appareil commence à rechercher une autre fréquence avec les mêmes données d'identification de programme (PI) (l'indication « PI SEEK » apparaît).

---

**NO BTA** (Absence de son Bluetooth)

- La source audio Bluetooth est sélectionnée mais aucun périphérique audio Bluetooth n'est connecté. Un périphérique audio Bluetooth a été déconnecté au cours d'un appel.
  - Veillez à connecter un périphérique audio Bluetooth.

---

**NO BTP** (Absence de téléphone Bluetooth)

- La source de téléphone Bluetooth est sélectionnée mais aucun téléphone mobile n'est connecté. Un téléphone mobile a été déconnecté au cours d'un appel.
  - Veillez à connecter un téléphone mobile.

---

**NO INFO** (Aucune information)

- Le nom du réseau et celui du téléphone mobile ne sont pas reçus quand le téléphone mobile est connecté.

---

**NO MUSIC**

- Le périphérique USB ne contient pas de fichiers de musique.
  - Raccordez un périphérique USB contenant des fichiers de musique.

---

**NO NAME**

- Aucun nom d'album/d'artiste/de plage n'est enregistré sur le périphérique USB.

---

**NO SUPRT** (Non pris en charge)

- Cet appareil ne prend pas en charge les concentrateurs USB.
- Le périphérique USB raccordé n'est pas pris en charge.
  - Pour plus de détails sur la compatibilité de votre périphérique USB, visitez le site d'assistance.
- Le téléphone mobile connecté via Bluetooth ne prend pas en charge PBAP (Phone Book Access Profile). Dans ce cas, cet appareil ne peut pas accéder au répertoire ou à l'historique des appels du téléphone mobile.
- Cet appareil ne prend pas en charge le téléphone mobile, même si ce dernier prend en charge PBAP (Phone Book Access Profile).
  - Vérifiez si le téléphone mobile est correctement connecté. Pour plus de détails sur la compatibilité de votre téléphone mobile, visitez le site d'assistance.

---

**NO TP**

- L'appareil continue à rechercher les stations TP.

---

**NO USB**

- USB est la source sélectionnée mais aucun périphérique USB n'est raccordé. Un périphérique USB ou un câble USB a été déconnecté en cours de lecture.
- Raccordez un périphérique USB et un câble USB.

---

**OVERLOAD**

- Le périphérique USB est surchargé.
- Déconnectez le périphérique USB, puis changez la source en appuyant sur **(SOURCE/OFF)**.
  - Indique que le périphérique USB ne fonctionne plus ou qu'un périphérique non pris en charge est raccordé.

---

**P (numéro prédéfini) EMPTY**

- Les numéros prédéfinis sont vides.

---

**READ**

- L'appareil lit toutes les informations relatives aux plages et albums du périphérique USB.
- Attendez que la lecture soit terminée et la lecture commence automatiquement. Selon la structure du périphérique USB, cette opération peut prendre plus d'une minute.

---

**UNKNOWN**

- Le nom ou le numéro de téléphone ne peuvent pas être affichés lorsque vous consultez le répertoire ou l'historique des appels.

---

**WITHHELD**

- L'appelant ne divulgue pas son numéro de téléphone.

Si ces solutions ne permettent pas d'améliorer la situation, contactez votre revendeur Sony le plus proche.



Per motivi di sicurezza, assicurarsi di installare il presente apparecchio sul cruscotto dell'auto. Per l'installazione e i collegamenti, consultare il manuale per l'installazione e i collegamenti in dotazione.

La targhetta indicante la tensione operativa e informazioni simili è situata nella parte inferiore del rivestimento.



Con la presente Sony Corp. dichiara che il modello DSX-A50BT è conforme ai requisiti essenziali e ad altre disposizioni della Direttiva 1999/5/CE.

Per ulteriori informazioni, accedere al seguente indirizzo URL:

<http://www.compliance.sony.de/>

Italia: L'uso della rete RLAN è regolato:

- relativamente all'uso privato, dal Decreto legislativo n. 259 del 1° agosto 2003 ("Codice delle comunicazioni elettroniche"). In particolare, l'Articolo 104 indica i casi in cui è necessario ottenere anticipatamente un'autorizzazione generale e l'Articolo 105 indica i casi in cui è consentito il libero uso;
- relativamente al rilascio delle autorizzazioni per la fornitura al pubblico dell'accesso RLAN alle reti e ai servizi di telecomunicazione, dal Decreto ministeriale del 28 maggio 2003, così come emendato, e dall'Articolo 25 (autorizzazione generale per le reti e i servizi di comunicazione elettronica) del Codice delle comunicazioni elettroniche.

Norvegia: L'uso della presente stazione senza fili è vietato nell'area geografica inclusa entro un raggio di 20 km dal centro di Ny-Alesund, Svalbard.

**Avviso per i clienti: le seguenti informazioni riguardano esclusivamente gli apparecchi venduti in paesi in cui sono applicate le direttive UE**

Il fabbricante di questo prodotto è Sony Corporation, 1-7-1 Konan Minato-ku Tokyo, 108-0075, Giappone. Il rappresentante autorizzato ai fini della Compatibilità Elettromagnetica e della sicurezza del prodotto è Sony Deutschland GmbH, Hedelfinger Strasse 61, 70327, Stoccarda Germania. Per qualsiasi problema relativo all'assistenza o alla garanzia, si prega di fare riferimento agli indirizzi indicati nei documenti di assistenza e garanzia forniti con il prodotto.



**Trattamento del dispositivo elettrico o elettronico a fine vita (applicabile in tutti i paesi dell'Unione Europea e in altri paesi europei con sistema di raccolta differenziata)**

Questo simbolo sul prodotto o sulla confezione indica che il prodotto non deve essere considerato come un normale rifiuto domestico, ma deve invece essere consegnato ad un punto di raccolta appropriato per il riciclo di apparecchi elettrici ed elettronici. Assicurandovi che questo prodotto sia smaltito correttamente, voi contribuirete a prevenire potenziali conseguenze negative per l'ambiente e per la salute che potrebbero altrimenti essere causate dal suo smaltimento inadeguato. Il riciclaggio dei materiali aiuta a conservare le risorse naturali. Per informazioni più dettagliate circa il riciclaggio di questo prodotto, potete contattare l'ufficio comunale, il servizio locale di smaltimento rifiuti oppure il negozio dove l'avete acquistato.

In caso di smaltimento abusivo di apparecchiature elettriche e/o elettroniche potrebbero essere applicate le sanzioni previste dalla normativa applicabile (valido solo per l'Italia).

Accessorio utilizzabile: telecomando



**Trattamento delle pile esauste (applicabile in tutti i paesi dell'Unione Europea e in altri paesi Europei con sistema di raccolta differenziata)**

Questo simbolo sul prodotto o sulla confezione indica che la pila non deve essere considerata un normale rifiuto domestico. Su alcuni tipi di pile questo simbolo potrebbe essere utilizzato in combinazione con un simbolo chimico. I simboli chimici del mercurio (Hg) o del piombo (Pb) sono aggiunti, se la batteria contiene più dello 0,0005% di mercurio o dello 0,004% di piombo. Assicurandovi che le pile siano smaltite correttamente, contribuirete a prevenire potenziali conseguenze negative per l'ambiente e per la salute che potrebbero altrimenti essere causate dal loro inadeguato smaltimento. Il riciclaggio dei materiali aiuta a conservare le risorse naturali.

In caso di prodotti che per motivi di sicurezza, prestazione o protezione dei dati richiedano un collegamento fisso ad una pila interna, la stessa dovrà essere sostituita solo da personale di assistenza qualificato. Consegnare il prodotto a fine vita al punto di raccolta idoneo allo smaltimento di apparecchiature elettriche ed elettroniche; questo assicura che anche la pila al suo interno venga trattata correttamente.

Per le altre pile consultate la sezione relativa alla rimozione sicura delle pile. Conferire le pile esauste presso i punti di raccolta indicati per il riciclo.

Per informazioni più dettagliate circa lo smaltimento della pila esausta o del prodotto, potete contattare il Comune, il servizio locale di smaltimento rifiuti oppure il negozio dove l'avete acquistato.

*Bluetooth* e i relativi loghi sono di proprietà di Bluetooth SIG, Inc. L'uso di tali marchi è concesso in licenza a Sony Corporation. Tutti gli altri marchi di fabbrica o marchi di fabbrica registrati sono di proprietà delle rispettive aziende.

Windows Media è un marchio di fabbrica registrato o marchio di fabbrica di Microsoft Corporation negli Stati Uniti e/o in altri paesi.

Questo prodotto contiene la tecnologia soggetta a certi diritti di proprietà intellettuale della Microsoft. L'uso o la distribuzione di questa tecnologia al di fuori di questo prodotto è vietato senza le licenze appropriate da Microsoft.

Tecnologia di codifica audio MPEG Layer-3 e brevetti su licenza del Fraunhofer IIS e della Thomson.

**Avvertenza relativa all'installazione su un'auto sprovvista della posizione ACC (accessoria) sul blocchetto di accensione**

Assicurarsi di impostare la funzione di spegnimento automatico (pagina 34). L'apparecchio si spegne completamente e in modo automatico dopo l'intervallo di tempo impostato dal relativo spegnimento, per evitare lo scaricamento della batteria. Se non viene impostata la funzione di spegnimento automatico, tenere premuto (SOURCE/OFF) fino a quando l'indicazione non scompare ogni volta che si spegne il motore.

# Indice

Operazioni preliminari .....	7
Note sulla funzione Bluetooth .....	7
Disattivazione del modo DEMO .....	8
Impostazione dell'orologio .....	8
Rimozione del pannello anteriore .....	9
Individuazione dei comandi .....	10
Unità principale .....	10
Telecomando RM-X231 .....	13
Radio .....	14
Memorizzazione e ricezione delle stazioni .....	14
RDS .....	15
Dispositivi USB .....	17
Riproduzione del contenuto di un dispositivo USB .....	18
Ricerca e riproduzione dei brani .....	19
Riproduzione di brani con diverse modalità .....	19
Ricerca di un brano in base al nome — Quick-BrowZer™ .....	19
Collegamento di dispositivi Bluetooth .....	21
Operazioni Bluetooth .....	21
Associazione .....	22
Connessione .....	24
Chiamate vivavoce .....	25
Streaming musicale .....	30
Inizializzazione delle impostazioni Bluetooth .....	31
Impostazioni audio e menu Setup .....	32
Modifica delle impostazioni audio .....	32
Uso di funzioni audio di livello avanzato .....	32
Regolazione delle voci di impostazione .....	33

Uso di apparecchi opzionali . . . . .	35
Apparecchio audio ausiliario . . . . .	35
Informazioni aggiuntive . . . . .	36
Precauzioni . . . . .	36
Manutenzione . . . . .	38
Caratteristiche tecniche . . . . .	39
Guida alla soluzione dei problemi . . . . .	40



# Operazioni preliminari

## Note sulla funzione Bluetooth

### Attenzione

IN NESSUN CASO SONY POTRÀ ESSERE RITENUTA RESPONSABILE DI DANNI ACCIDENTALI, INDIRETTI, CONSEGUENZIALI O DI ALTRA NATURA, INCLUSI, SENZA ALCUNA LIMITAZIONE, PERDITE DI PROFITTI, PERDITE DI GUADAGNO, PERDITE DI DATI, PERDITE DELL'UTILIZZO DEL PRODOTTO O DI QUALSIASI APPARECCHIO ASSOCIATO E TEMPI DI FERMO DOVUTI ALL'USO DEL PRESENTE PRODOTTO O DEI RELATIVI COMPONENTI HARDWARE E/O SOFTWARE.

### NOTA IMPORTANTE!

#### Uso sicuro e protetto

Eventuali modifiche o cambiamenti al presente apparecchio non esplicitamente approvati da Sony potrebbero invalidare l'autorizzazione all'uso dell'apparecchio. Prima di utilizzare il presente prodotto, controllare le eccezioni dovute a requisiti o limitazioni nazionali relative ai dispositivi Bluetooth.

### Guida

Verificare le leggi e le normative che regolano l'uso dei telefoni cellulari e degli apparecchi vivavoce in vigore nelle aree in cui si guida.

Se le condizioni di guida lo richiedono, prestare sempre la più totale attenzione alla guida, lasciare la strada e parcheggiare prima di effettuare o rispondere a una chiamata.

### Connessione ad altri dispositivi

Prima di stabilire la connessione ad altri dispositivi, leggere le informazioni sulla sicurezza contenute nelle relative istruzioni per l'uso.

### Esposizione alle radiofrequenze

I segnali RF possono interferire con i sistemi elettronici delle automobili installati in modo errato o schermati in modo non adeguato, quali ad esempio sistemi a iniezione diretta elettronica, sistemi ABS antisbandamento (antiblocco) elettronici, sistemi di controllo della velocità elettronica o sistemi con airbag. Per informazioni sull'installazione o l'assistenza del presente dispositivo, consultare il produttore o la concessionaria dell'automobile in questione. L'installazione o interventi di manutenzione errati potrebbero risultare pericolosi nonché annullare la garanzia del dispositivo.

Consultare il produttore dell'automobile per accertarsi che l'uso del telefono cellulare in automobile non interferisca con il sistema elettronico del veicolo.

Verificare regolarmente che tutti gli apparecchi senza fili dell'automobile siano installati e funzionanti correttamente.

## Chiamate di emergenza

Il presente apparecchio vivavoce Bluetooth e il dispositivo elettronico ad esso connesso funzionano tramite reti radio, cellulari e terrestri nonché tramite una funzione programmata dall'utente. Per questo motivo, non è possibile garantire la connessione in tutte le condizioni.

Pertanto, non confidare esclusivamente nei dispositivi elettronici per le comunicazioni importanti (quali le chiamate per emergenze mediche).

Per poter effettuare o ricevere le chiamate, è necessario che l'apparecchio vivavoce e il dispositivo elettronico ad esso connesso siano accesi e si trovino in un'area con segnale cellulare sufficientemente potente.

Le chiamate di emergenza potrebbero non essere possibili su tutte le reti di telefonia cellulare o quando si utilizzano determinati servizi della rete e/o funzioni del telefono. Informarsi presso il proprio operatore di telefonia.

## Disattivazione del modo DEMO

È possibile disattivare il display di dimostrazione che viene visualizzato durante lo spegnimento.

### 1 Tenere premuto il tasto di selezione.

Viene visualizzato il display di impostazione.

### 2 Ruotare la manopola di controllo fino a visualizzare "DEMO", quindi premere la manopola.

### 3 Ruotare la manopola di controllo per selezionare "DEMO-OFF", quindi premere la manopola.

L'impostazione è completata.

### 4 Premere (BACK).

Il display torna al modo di ricezione/riproduzione normale.

## Impostazione dell'orologio

L'orologio mostra l'indicazione digitale dell'ora in formato 24 ore.

### 1 Tenere premuto il tasto di selezione.

Viene visualizzato il display di impostazione.

### 2 Ruotare la manopola di controllo fino a visualizzare "CLOCK-ADJ", quindi premere la manopola.

L'indicazione dell'ora lampeggia.

### 3 Ruotare la manopola di controllo per impostare l'ora e i minuti.

Per passare da una cifra all'altra dell'indicazione digitale, premere  -/+.

### 4 Dopo aver impostato i minuti, premere il tasto di selezione.

L'impostazione è completata e l'orologio viene attivato.

Per visualizzare l'orologio, premere .

## Rimozione del pannello anteriore

Per evitare il furto dell'apparecchio, è possibile rimuoverne il pannello anteriore.

### 1 Tenere premuto **SOURCE/OFF**.

L'apparecchio si spegne.

### 2 Premere , quindi estrarlo.

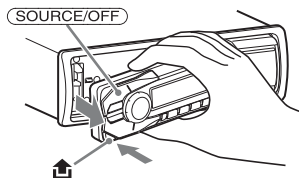

## Segnale di avvertimento

Se la chiave di accensione viene impostata sulla posizione OFF senza che il pannello anteriore sia stato rimosso, viene emesso per alcuni secondi un segnale acustico di avvertimento. Tale segnale viene emesso solo se è in uso l'amplificatore incorporato.

### Nota

Non esporre il pannello anteriore a calore, temperature elevate o umidità. Evitare di lasciarlo all'interno di auto parcheggiate oppure su cruscotti e ripiani posteriori.

## Installazione del pannello anteriore

Inserire la parte **A** del pannello anteriore nella parte **B** dell'apparecchio, come illustrato, quindi premere il lato sinistro finché non scatta in posizione.

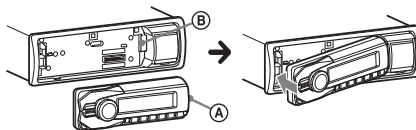

# Individuazione dei comandi

## Unità principale

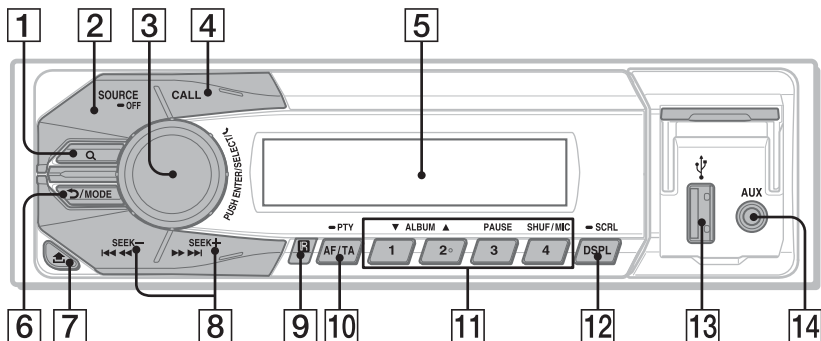

La presente sezione contiene le istruzioni riguardanti la posizione dei comandi e le operazioni di base.

### 1 Tasto Q (BROWSE) pagina 20

Per impostare il modo Quick-BrowZer™.

### 2 Tasto SOURCE/OFF

Premere questo tasto per accendere l'apparecchio/cambiare sorgente (radio/dispositivo USB/AUX/apparecchio audio Bluetooth/telefono Bluetooth). Tenere premuto per 1 secondo per spegnere l'apparecchio. Tenere premuto per più di 2 secondi per spegnere l'apparecchio e disattivare il display.

### 3 Manopola di controllo/tasto di selezione/tasto (vivavoce) pagina 26, 27, 28, 32, 33

Per regolare il volume (ruotare); per effettuare l'impostazione dell'audio (premere); per accedere al menu (tenere premuto); per selezionare le voci di impostazione (premere e ruotare); per ricevere/terminare una chiamata (premere).

### 4 Tasto CALL pagina 21

Per accedere al menu delle chiamate (premere); per attivare il segnale Bluetooth (tenere premuto per oltre 2 secondi).

### 5 Finestra del display

**6 Tasto ↶ (BACK)/MODE**

Premere per tornare al display precedente.

**Radio:**

Per selezionare la banda radio (FM/MW/LW).

**Telefono Bluetooth:**

Durante una chiamata, premere per passare dalla funzione vivavoce (tramite questo apparecchio) al telefono cellulare e viceversa.

**7 Tasto ⏏ (rilascio pannello anteriore) pagina 9****8 Tasti SEEK -/+****Radio:**

Per sintonizzare le stazioni in modo automatico (premere); per ricercare una stazione manualmente (tenere premuto).

**USB:**

Per saltare i brani (premere); per saltare i brani in modo continuo (premere, quindi premere di nuovo entro 1 secondo e tenere premuto); per mandare avanti o indietro rapidamente un brano (tenere premuto).

**Audio Bluetooth\*1:**

Per saltare un brano (premere); per mandare indietro o avanti rapidamente un brano (tenere premuto).

**9 Ricettore del telecomando****10 Tasto AF (frequenze alternative)/ TA (notiziari sul traffico)/**

**PTY (tipo di programma) pagina 15, 16**

Per impostare le funzioni AF e TA (premere), per selezionare PTY (tenere premuto) in RDS.

**11 Tasti numerici****Radio:**

Per ricevere le stazioni memorizzate (premere); per memorizzare le stazioni (tenere premuto).

**USB:**

① / ②\*: **ALBUM ▼/▲** (durante la riproduzione di file MP3/WMA/AAC)

Per saltare gli album (premere); per saltare gli album in modo continuo (tenere premuto).

③: **PAUSE**

④: **SHUF** pagina 19

**Audio Bluetooth\*1:**

① / ②\*2: **ALBUM ▼/▲**

③: **PAUSE**

Per effettuare una pausa durante la riproduzione. Premere nuovamente per riprendere la riproduzione.

**Telefono Bluetooth: pagina 27, 29**

Per chiamare un numero telefonico memorizzato (premere); per memorizzare un numero telefonico come numero di preselezione (tenere premuto) (nel menu delle chiamate).

④: **MIC** (durante una chiamata) pagina 28

Per impostare il MIC Gain (guadagno del microfono) (premere); per selezionare il modo Echo Canceller/Noise Canceller (eliminazione dell'eco/eliminazione dei disturbi) (tenere premuto).

**12** **Tasto DSPL (display)/SCRL (scorrimento)** pagina 15, 18, 24, 30  
Per cambiare le voci del display (premere); per scorrere le voci del display (tenere premuto).

**13** **Connettore USB** pagina 17

**14** **Presa di ingresso AUX** pagina 35

\*1 Se è stato connesso un dispositivo audio Bluetooth (compatibile con il profilo Bluetooth AVRCP). Alcune operazioni potrebbero non essere eseguibili, a seconda del dispositivo in uso.

\*2 Su questo tasto è presente un punto tattile.

#### **Nota**

Se l'apparecchio viene spento e il display disattivato, non è possibile utilizzare l'apparecchio mediante il telecomando a meno che non venga premuto **(SOURCE/OFF)** sull'apparecchio.

# Telecomando RM-X231

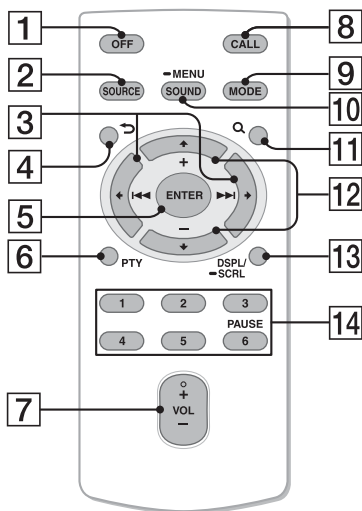

Prima dell'uso, rimuovere la pellicola di protezione.

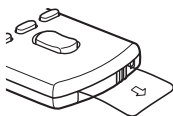

## 1 Tasto OFF

Per spegnere l'apparecchio; per arrestare la riproduzione della sorgente; per rifiutare una chiamata.

## 2 Tasto SOURCE

Per accendere l'apparecchio; per cambiare sorgente (radio/dispositivo USB/AUX/apparecchio audio Bluetooth/telefono Bluetooth).

## 3 Tasti ◀ (◀◀)/▶ (▶▶)

Per controllare la radio/il dispositivo USB/il dispositivo audio Bluetooth. Stessa funzione di (SEEK) -/+ sull'apparecchio.

È possibile selezionare le impostazioni, le impostazioni dell'audio ecc. mediante ◀ ▶.

## 4 Tasto ↶ (BACK)

Per tornare al display precedente.

## 5 Tasto ENTER

Per applicare un'impostazione; per ricevere una chiamata; per terminare una chiamata.

## 6 Tasto PTY (tipo di programma)

## 7 Tasto VOL (volume) +/-

## 8 Tasto CALL

Per accedere al menu delle chiamate.

## 9 Tasto MODE

**Radio:**

Per selezionare la banda radio (FM/MW/LW).

**Telefono Bluetooth:**

Durante una chiamata, premere per passare dalla funzione vivavoce (tramite questo apparecchio) al telefono cellulare e viceversa.

## 10 Tasto SOUND/MENU

Per effettuare l'impostazione dell'audio (premere); per accedere al menu di impostazione (tenere premuto).

## 11 Tasto Q (BROWSE)

## 12 Tasti ↑ (+)/↓ (-)

Per controllare il dispositivo USB/ l'apparecchio audio Bluetooth. Stessa funzione dei tasti ①/② (ALBUM ▼/▲) sull'apparecchio.

È possibile selezionare le impostazioni, le impostazioni dell'audio ecc. mediante ↑ ↓.

## 13 Tasto DSPL (display)/SCRL (scorrimento)

## 14 Tasti numerici

Per mettere in pausa la riproduzione (premere ⑥ (PAUSE)).

### Radio:

Per ricevere le stazioni memorizzate (premere); per memorizzare le stazioni (tenere premuto) (FM/MW/LW).

### Telefono Bluetooth:

Per chiamare un numero telefonico memorizzato (premere); per memorizzare un numero telefonico come numero di preselezione (tenere premuto) (nel menu delle chiamate).

\* Su questo tasto è presente un punto tattile.

# Radio

## Memorizzazione e ricezione delle stazioni

### Attenzione

Per la sintonizzazione delle stazioni durante la guida, utilizzare la funzione BTM (memorizzazione automatica delle emittenti con sintonia migliore) per evitare incidenti.

---

## Memorizzazione automatica — BTM

### 1 Premere più volte (SOURCE/OFF) fino a visualizzare "TUNER".

Per cambiare la banda, premere più volte (MODE). È possibile selezionare FM1, FM2, FM3, MW o LW.

### 2 Tenere premuto il tasto di selezione.

Viene visualizzato il display di impostazione.

### 3 Ruotare la manopola di controllo fino a visualizzare "BTM", quindi premere la manopola.

L'apparecchio memorizza le stazioni in corrispondenza dei tasti numerici in base all'ordine delle frequenze.



---

## Memorizzazione manuale

**1** Durante la ricezione della stazione che si desidera memorizzare, tenere premuto un tasto numerico (da ① a ④) sull'unità principale fino a visualizzare "MEMORY".

\* Se si utilizza il telecomando, sono disponibili i tasti numerici da ① a ⑥.

---

## Ricezione delle stazioni memorizzate

**1** Selezionare la banda, quindi premere un tasto numerico (da ① a ④) sull'unità principale.

\* Se si utilizza il telecomando, sono disponibili i tasti numerici da ① a ⑥.

---

## Sintonizzazione automatica

**1** Selezionare la banda, quindi premere (SEEK) +/- per ricercare la stazione.

La ricerca si arresta non appena l'apparecchio riceve una stazione.

Ripetere questa procedura fino alla ricezione della stazione desiderata.

### Suggerimento

Se si conosce la frequenza della stazione che si desidera ascoltare, tenere premuto (SEEK) +/- per individuare la frequenza approssimativa, quindi premere più volte (SEEK) +/- per sintonizzarsi esattamente sulla frequenza desiderata (sintonizzazione manuale).

## RDS

RDS (sistema dati radio) è un servizio che consente alle stazioni radio FM di trasmettere informazioni digitali aggiuntive oltre al normale segnale in radiofrequenza.

### Note

- È possibile che non tutte le funzioni RDS siano disponibili, a seconda del paese o della regione.
- La funzione RDS non è disponibile quando il segnale è troppo debole o se la stazione sintonizzata non trasmette dati RDS.

### Modifica delle voci sul display

Premere (DSPL).

---

## Impostazione delle funzioni AF (frequenze alternative) e TA (notiziari sul traffico)

AF sintonizza continuamente la stazione con il segnale più potente, mentre TA fornisce informazioni o trasmette programmi correnti relativi al traffico (TP), se disponibili.

**1** Premere più volte (AF/TA) fino a visualizzare l'impostazione desiderata.

Selezionare	Per
AF-ON	attivare AF e disattivare TA.
TA-ON	attivare TA e disattivare AF.
AF/TA-ON	attivare entrambi i modi AF e TA.
AF/TA-OFF	disattivare entrambi i modi AF e TA.

## Memorizzazione di stazioni RDS con impostazione AF e TA

È possibile preselezionare le stazioni RDS insieme all'impostazione AF/TA. Se viene utilizzata la funzione BTM, vengono memorizzate solo le stazioni RDS con la stessa impostazione AF/TA.

Se si utilizza il modo di preselezione manuale, è possibile preselezionare le stazioni RDS e non RDS con impostazioni AF/TA distinte.

- 1 Impostare AF/TA, quindi memorizzare la stazione mediante la funzione BTM o manualmente.**

## Ricezione dei notiziari di emergenza

Se è attivato il modo AF o TA, gli annunci di emergenza interrompono automaticamente la riproduzione della sorgente selezionata.

### Suggerimento

Se si regola il livello del volume durante un notiziario sul traffico, tale livello viene memorizzato per i successivi notiziari sul traffico, indipendentemente dal normale livello del volume.

## Mantenimento di un programma regionale — REGIONAL

Quando la funzione AF è attivata: le impostazioni predefinite di questo apparecchio limitano la ricezione a una regione specifica, in modo che la stazione sintonizzata non venga sostituita da una stazione regionale dal segnale più potente.

Se si intende lasciare tale area di ricezione regionale, impostare “REG-OFF” nelle impostazioni durante la ricezione FM (pagina 34).

### Nota

Questa funzione non è disponibile nel Regno Unito e in altre aree.

---

## Selezione del modo PTY (tipo di programma)

Consente di visualizzare il tipo di programma in fase di ricezione, nonché di ricercare il tipo di programma selezionato.

- 1 Tenere premuto AF/TA (PTY) durante la ricezione FM.**

Se la stazione sta trasmettendo dati PTY, viene visualizzato il nome del tipo di programma corrente.

- 2 Ruotare la manopola di controllo fino a visualizzare il tipo di programma desiderato, quindi premere la manopola.**

L'apparecchio avvia la ricerca di una stazione che trasmette il tipo di programma selezionato.

## Tipi di programmi

---

**NEWS** (Notiziario), **AFFAIRS** (Attualità), **INFO** (Informazioni), **SPORT** (Sport), **EDUCATE** (Educazione), **DRAMA** (Teatro), **CULTURE** (Cultura), **SCIENCE** (Scienza), **VARIED** (Vari), **POP M** (Musica pop), **ROCK M** (Musica rock), **EASY M** (Musica leggera), **LIGHT M** (Classica leggera), **CLASSICS** (Classica), **OTHER M** (Altri tipi di musica), **WEATHER** (Meteo), **FINANCE** (Finanza), **CHILDREN** (Programmi per bambini), **SOCIAL A** (Sociale), **RELIGION** (Religione), **PHONE IN** (Chat Show), **TRAVEL** (Viaggi), **LEISURE** (Divertimento e tempo libero), **JAZZ** (Musica jazz), **COUNTRY** (Musica country), **NATION M** (Musica nazionale), **OLDIES** (Musica anni 50/60), **FOLK M** (Musica folk), **DOCUMENT** (Documentari)

---

## Impostazione della funzione CT (ora)

L'orologio viene regolato mediante i dati CT della trasmissione RDS.

### 1 Impostare "CT-ON" nelle impostazioni (pagina 34).

#### Nota

La funzione CT potrebbe non funzionare correttamente anche durante la ricezione di una stazione RDS.

## Dispositivi USB

- È possibile utilizzare dispositivi USB di tipo MSC (Memorizzazione di massa) compatibili con lo standard USB.
- Il codec corrispondente è MP3 (.mp3), WMA (.wma) e AAC (.m4a).
- Si consiglia di eseguire copie di backup dei dati contenuti nel dispositivo USB.

Per ulteriori informazioni sulla compatibilità del dispositivo USB in uso, visitare il sito di assistenza riportato sulla retrocopertina.

#### Nota

Collegare il dispositivo USB dopo l'accensione del motore.

Diversamente, a seconda del dispositivo USB, potrebbe verificarsi un problema di funzionamento o un danno.

## Riproduzione del contenuto di un dispositivo USB

- 1 Aprire il coperchio USB, quindi collegare il dispositivo USB al connettore USB usando il cavo USB.

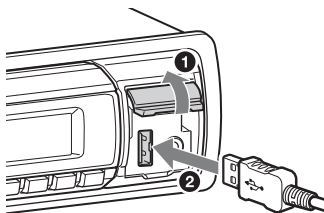

Viene avviata la riproduzione.

Se è già collegato un dispositivo USB, per avviare la riproduzione, premere più volte **(SOURCE/OFF)** fino a visualizzare “USB”.

Per interrompere la riproduzione, tenere premuto **(SOURCE/OFF)** per 1 secondo.

Per rimuovere il dispositivo USB, interrompere la riproduzione del dispositivo USB, quindi rimuovere il dispositivo USB.

### Nota

Non utilizzare dispositivi USB di dimensioni o peso eccessivi che potrebbero cadere a causa di vibrazioni o causare un collegamento non sufficientemente saldo.

## Modifica delle voci sul display

Le voci visualizzate potrebbero non corrispondere, a seconda del dispositivo USB, del formato di registrazione e delle impostazioni effettuate.

Premere **(DSPL)**.

### Note

- Di seguito è riportato il numero massimo di dati visualizzabili.
  - cartelle (album): 128
  - file (brani) per cartella: 500
- A seconda della quantità di dati registrati, è possibile che l'avvio della riproduzione richieda alcuni istanti.
- Potrebbe non essere possibile riprodurre i file DRM (gestione dei diritti digitali).
- Quando si riproduce o si manda avanti/indietro velocemente un file MP3/WMA/AAC VBR (velocità di trasmissione variabile), è possibile che il tempo di riproduzione trascorso non venga visualizzato correttamente.
- Non è supportata la riproduzione dei file MP3/WMA/AAC riportati di seguito:
  - file con compressione senza perdita di dati
  - file protetti da copyright

# Ricerca e riproduzione dei brani

## Riproduzione di brani con diverse modalità

È possibile ascoltare i brani ripetutamente (riproduzione ripetuta) o in ordine casuale (riproduzione casuale).

I modi di riproduzione disponibili variano a seconda della sorgente audio selezionata.

- 1** Durante la riproduzione, tenere premuto il tasto di selezione.
- 2** Ruotare la manopola di controllo per selezionare “REPEAT”, quindi premere la manopola.
- 3** Ruotare la manopola di controllo per selezionare l'impostazione, quindi premere la manopola.
- 4** Premere ↵ (BACK).

### Riproduzione ripetuta

Selezionare	Per riprodurre
REP-OFF	un brano in modo normale (riproduzione normale).
REP-TRK	un brano in modo ripetuto.
REP-ALB	un album in modo ripetuto.

- 1** Durante la riproduzione, premere più volte ④ (SHUF) fino a visualizzare il modo di riproduzione desiderato.

La riproduzione nel modo di riproduzione selezionato potrebbe impiegare qualche tempo ad avviarsi.

### Riproduzione in ordine casuale

Selezionare	Per riprodurre
ALBUM	un album in ordine casuale.
DEVICE	un dispositivo in ordine casuale.
OFF	un brano in modo normale (riproduzione normale).

## Ricerca di un brano in base al nome — Quick-BrowZer™

È possibile ricercare un brano contenuto in un dispositivo USB in modo semplice, in base alla categoria.

- 1** Premere Q (BROWSE)\*.

L'apparecchio entra nel modo Quick-BrowZer, quindi viene visualizzato l'elenco delle categorie di ricerca.

Quando viene visualizzato l'elenco dei brani, premere più volte ↵ (BACK) fino a visualizzare la categoria di ricerca desiderata.

\* Durante la riproduzione, premere Q (BROWSE) per più di 2 secondi per tornare direttamente all'inizio dell'elenco delle categorie (solo USB).

**2 Ruotare la manopola di controllo per selezionare la categoria di ricerca desiderata, quindi premerla per confermare.**

**3 Ripetere il punto 2 fino a quando non viene selezionato il brano desiderato.**

Viene avviata la riproduzione.

Per annullare il modo Quick-BrowZer, premere Q (BROWSE).

#### Nota

Impostando il modo Quick-BrowZer, l'impostazione della riproduzione ripetuta/in ordine casuale viene disattivata.

---

## Ricerca mediante la modalità salto delle voci — Modo Jump

Se all'interno di una categoria sono presenti più voci, è possibile ricercare rapidamente la voce desiderata.

**1 Premere (SEEK) + nel modo Quick-BrowZer.**

Viene visualizzato il nome della voce.

**2 Ruotare la manopola di controllo per selezionare la voce accanto a quella desiderata.**

Questa operazione consente di saltare in incrementi pari al 10% del numero totale di voci.

**3 Premere il tasto di selezione.**

Il display torna al modo Quick-BrowZer e viene visualizzata la voce selezionata.

**4 Ruotare la manopola di controllo per selezionare la voce desiderata, quindi premere la manopola.**

Se la voce selezionata è un brano, viene avviata la riproduzione.

Per disattivare il modo Jump, premere

↩ (BACK) o (SEEK) -.

# Collegamento di dispositivi Bluetooth

## Operazioni Bluetooth

La funzione Bluetooth consente di effettuare e ricevere chiamate in vivavoce e di ascoltare contenuti audio.

Per utilizzare la funzione Bluetooth, attenersi alla seguente procedura.

### 1 Associazione

Quando si stabilisce la connessione di dispositivi Bluetooth per la prima volta, è necessario che questi ultimi si registrino reciprocamente. Questa operazione è detta "associazione". La registrazione deve essere effettuata solo la prima volta, in quanto alla successiva connessione il presente apparecchio e gli altri dispositivi si riconoscono in modo automatico.

### 2 Connessione

Per utilizzare il dispositivo dopo che è stata effettuata l'associazione, avviare la connessione. Talvolta l'associazione consente di eseguire la connessione automaticamente.

### 3 Chiamate vivavoce/streaming musicale

Una volta completata la connessione, è possibile utilizzare la funzione vivavoce e ascoltare la musica.

Se l'associazione non è possibile, il dispositivo potrebbe non essere compatibile con questo apparecchio. Per ulteriori informazioni sui dispositivi compatibili, visitare il sito di assistenza riportato sulla retrocopertina.

---

## Utilizzo delle funzioni Bluetooth

### 1 Premere **CALL**.

Viene visualizzato il menu delle chiamate.

### 2 Ruotare la manopola di controllo fino a visualizzare la voce desiderata, quindi premere la manopola.

### 3 Premere **↵** (BACK)\*.

La sorgente torna al telefono Bluetooth.

\* Per le impostazioni PAIRING, REDIAL, VO DIAL e BT SIGNL, il punto 3 non è necessario.

È possibile impostare le seguenti voci:

---

**PAIRING** (pagina 22)

---

**PH BOOK** (pagina 26)

---

**REDIAL** (pagina 28)

---

**RECENT** (pagina 27)

---

**VO DIAL** (pagina 29)

---

**DIAL NUM** (pagina 27)

---

---

## RINGTONA\*

Consente di selezionare se questo apparecchio o il telefono cellulare connesso emette il tono di chiamata: "1 (questo apparecchio)" - "2 (telefono cellulare)".

---

## AUTO ANS

Consente di impostare questo apparecchio in modo che risponda automaticamente alle chiamate in arrivo: "OFF" - "1 (circa 3 secondi)" - "2 (circa 10 secondi)".

---

**BT SIGNAL** (Impostazione del segnale Bluetooth) (pagina 24, 25)

---

\* A seconda del tipo di telefono cellulare, potrebbe essere riprodotto il tono di chiamata dell'apparecchio, anche se è stato selezionato "2 (telefono cellulare)".

## Associazione

Il dispositivo Bluetooth (telefono cellulare, dispositivo audio ecc.) e questo apparecchio devono essere "associati" prima di poter essere utilizzati tramite la funzione Bluetooth.



## Suggerimenti

- Per ulteriori informazioni sull'associazione di un dispositivo Bluetooth, consultare le istruzioni per l'uso in dotazione con il dispositivo.
- È possibile associare fino a 9 dispositivi Bluetooth con questo apparecchio.

**1 Posizionare il dispositivo Bluetooth a una distanza massima di 1 m da questo apparecchio.**

**2 Premere **CALL** e ruotare la manopola di controllo fino a visualizzare "PAIRING", quindi premere la manopola.**

L'apparecchio entra nel modo standby per l'associazione.



**Lampeggiante**

**3 Impostare il dispositivo Bluetooth in modo che ricerchi il presente apparecchio.**

Sul display del dispositivo da connettere verrà visualizzato un elenco dei dispositivi rilevati. Il presente apparecchio viene indicato come "Sony Automotive" sul dispositivo da connettere.

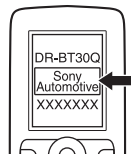





#### 4 Se sul display del dispositivo viene richiesto un codice di protezione\*, immettere “0000”.

Se il dispositivo è compatibile con la tecnologia Bluetooth 2.1, non è necessario immettere un codice di protezione.

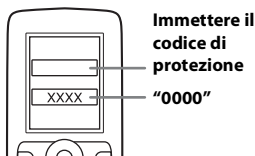
\* Il codice di protezione può essere indicato in vari modi (“codice di accesso”, “codice PIN”, “numero PIN”, “password” ecc.), a seconda del dispositivo.



Il presente apparecchio e il dispositivo Bluetooth memorizzano le rispettive informazioni e, una volta completata l’associazione,  rimane acceso.



L’apparecchio è pronto per connettersi al dispositivo.



#### Nota

Se  continua a lampeggiare, è possibile che il dispositivo Bluetooth non sia compatibile con questo apparecchio. Per ulteriori informazioni sui dispositivi compatibili, visitare il sito di assistenza riportato sulla retrocopertina.

#### 5 Selezionare questo apparecchio sul dispositivo Bluetooth da connettere.

Quando si stabilisce la connessione, viene visualizzato  o .

#### Note

- Durante la connessione con un dispositivo Bluetooth, l’apparecchio non può essere rilevato da altri dispositivi. Per attivare il rilevamento, è necessario attivare il modo di associazione e ricercare il presente apparecchio da un altro dispositivo.
- La ricerca e la connessione potrebbero richiedere un po’ di tempo.
- A seconda del dispositivo, prima dell’immissione del codice di protezione potrebbe essere visualizzato un display di conferma della connessione.
- Il limite di tempo per l’immissione del codice di protezione varia in base al dispositivo utilizzato. Se il limite di tempo viene superato, eseguire nuovamente la procedura di associazione dall’inizio.
- Il presente apparecchio non può essere connesso a un dispositivo che supporta solo il profilo HSP (Head Set Profile).

#### Suggerimento

Il collegamento tra questo apparecchio e il dispositivo Bluetooth può essere eseguito automaticamente, a seconda del dispositivo.

#### Annullamento dell’associazione

Eseguire il punto 2 per annullare il modo di associazione dopo aver associato il presente apparecchio e il dispositivo Bluetooth.

## Connessione

Per utilizzare il dispositivo dopo che è stata effettuata l'associazione, avviare la connessione. Talvolta l'associazione consente di eseguire la connessione automaticamente.

Se la procedura di associazione è già stata effettuata, iniziare le operazioni a partire da questo punto.



## Connessione a un telefono cellulare

- 1 Premere **CALL** e ruotare la manopola di controllo fino a visualizzare “BT SIGNL”, quindi premere la manopola.** “” si illumina quando è attivato il segnale Bluetooth.



### Nota

Quando il segnale Bluetooth per questo apparecchio è già impostato su ON, selezionando “BT SIGNL” il segnale Bluetooth viene disattivato.

### Suggerimento

È possibile anche attivare l'uscita del segnale Bluetooth da questo apparecchio tenendo premuto per più di 2 secondi **CALL** su questo apparecchio.

- 2 Accendere il telefono cellulare e attivare il segnale Bluetooth.**
- 3 Effettuare la connessione al presente apparecchio utilizzando il telefono cellulare.**



“” viene visualizzato quando viene stabilita la connessione. Se si seleziona la sorgente Telefono Bluetooth in seguito alla connessione, sul display vengono visualizzati il nome della rete e il nome del telefono cellulare connesso.



### Modifica delle voci sul display

Premere **DSPL**.

### Connessione dell'apparecchio all'ultimo telefono cellulare connesso

- 1 Accertarsi che il segnale Bluetooth del telefono cellulare sia attivato.**
- 2 Premere più volte **SOURCE/OFF** fino a visualizzare “BT PHONE”.**
- 3 Premere  (vivavoce).** “” lampeggia mentre viene eseguita la connessione, quindi rimane acceso mentre la connessione è attiva.

## Note

- Alcuni telefoni cellulari richiedono un'autorizzazione per consentire l'accesso alla propria rubrica durante la connessione vivavoce con questo apparecchio. Richiedere l'autorizzazione tramite il telefono cellulare.
- Durante l'uso della funzione di streaming audio Bluetooth, non è possibile connettere l'apparecchio al telefono cellulare. Eseguire la connessione al presente apparecchio dal telefono cellulare. Oltre ai suoni riprodotti con la funzione di streaming, è possibile che sull'audio di riproduzione venga udito il rumore della connessione.

## Suggerimento

Con segnale Bluetooth attivo: quando si accende il motore, l'apparecchio si riconnette automaticamente all'ultimo telefono cellulare con cui si era connesso. Tuttavia, il funzionamento della connessione automatica può variare a seconda delle caratteristiche del telefono cellulare. Se non viene eseguita la connessione automatica, effettuare la connessione manualmente.

## Connessione di un dispositivo audio

- 1 Premere **(CALL)** e ruotare la manopola di controllo fino a visualizzare "BT SIGNL", quindi premere la manopola. "BT" si illumina quando è attivato il segnale Bluetooth.



- 2 Accendere il dispositivo audio e attivare il segnale Bluetooth.

- 3 Effettuare la connessione al presente apparecchio utilizzando il dispositivo audio.

"BT" viene visualizzato quando viene stabilita la connessione.



## Connessione dell'apparecchio all'ultimo dispositivo audio connesso





- 1 Accertarsi che il segnale Bluetooth del dispositivo audio sia attivato.
- 2 Premere più volte **(SOURCE/OFF)** fino a visualizzare "BT AUDIO".
- 3 Premere **(3)** (PAUSE). "BT" lampeggia mentre viene eseguita la connessione, quindi rimane acceso mentre la connessione è attiva.

## Chiamate vivavoce

Una volta eseguita la connessione dell'apparecchio al telefono cellulare, è possibile effettuare/ricevere chiamate in vivavoce dal presente apparecchio.



Prima di effettuare una chiamata in vivavoce, controllare quanto segue:

- 1 Accertarsi che sul display siano visualizzati “” e “”.
- 2 Se “” e “” non compaiono, eseguire la procedura di collegamento (pagina 24).
- 3 Se non è possibile collegare questo apparecchio e il telefono cellulare tramite la funzione Bluetooth, eseguire la procedura di associazione (pagina 22).

---

## Ricezione di chiamate

Quando si riceve una chiamata, dai diffusori dell'auto o dal telefono cellulare connesso viene emesso un tono di chiamata. Il nome o il numero di telefono del chiamante vengono visualizzati sul display.

- 1 **Alla ricezione di una chiamata con emissione di un tono di chiamata, premere  (vivavoce).**

La chiamata telefonica viene avviata.

### Note

- A seconda del telefono cellulare, può essere visualizzato il nome del chiamante.
- Il microfono incorporato dell'apparecchio si trova sul pannello interno. Non coprire il microfono con nastri o simili.

## Rifiutare una chiamata

Tenere premuto **(SOURCE/OFF)** per 1 secondo.

## Terminare una chiamata

Premere nuovamente  (vivavoce).

---

## Come effettuare chiamate dalla rubrica

È possibile effettuare una chiamata dalla rubrica del telefono cellulare\*.

\* Per accedere alla rubrica del telefono cellulare da questo apparecchio, il cellulare deve supportare PBAP (Phone Book Access Profile).

- 1 **Premere **(CALL)** e ruotare la manopola di controllo fino a visualizzare “PH BOOK”, quindi premere la manopola.**

Viene visualizzata la rubrica.

- 2 **Ruotare la manopola di controllo per selezionare la prima lettera dall'elenco delle iniziali, quindi premere la manopola.**

- 3 **Ruotare la manopola di controllo per selezionare un nome dall'elenco dei nomi, quindi premere la manopola.**

- 4 **Ruotare la manopola di controllo per selezionare un numero dall'elenco dei numeri, quindi premere la manopola.**

La chiamata telefonica viene avviata.

### Nota

A seconda del telefono cellulare, i contatti visualizzati sull'apparecchio potrebbero differire da quelli visualizzati sulla rubrica del telefono cellulare.

## Nota sui dati della rubrica

Prima di rottamare o vendere l'auto su cui è installato l'apparecchio, si raccomanda di inizializzare tutte le impostazioni relative alla funzione Bluetooth presenti su questo apparecchio, onde evitare consultazioni non autorizzate (pagina 31).

I dati della rubrica vengono cancellati anche scollegando il cavo di alimentazione principale.

---

## Effettuare una chiamata dal registro chiamate dell'apparecchio

È possibile accedere al registro chiamate del telefono cellulare ed effettuare una chiamata. L'apparecchio può memorizzare fino a 20 chiamate nel registro chiamate.

- 1 Premere **CALL** e ruotare la manopola di controllo fino a visualizzare "RECENT", quindi premere la manopola.**

Viene visualizzato il registro chiamate.

- 2 Ruotare la manopola di controllo per selezionare un nome o un numero di telefono dal registro chiamate, quindi premere la manopola.**

La chiamata telefonica viene avviata.

### Nota

Il registro chiamate potrebbe non cambiare anche se il registro chiamate del telefono cellulare viene eliminato.

---

## Come effettuare una chiamata mediante immissione del numero telefonico

- 1 Premere **CALL** e ruotare la manopola di controllo fino a visualizzare "DIAL NUM", quindi premere la manopola.**

- 2 Ruotare la manopola di controllo per immettere il numero di telefono, quindi selezionare " " (spazio), infine premere il tasto **VOICE** (vivavoce)\*.**

La chiamata telefonica viene avviata.

\* Per passare da una cifra all'altra dell'indicazione digitale, premere **SEEK** -/+.

### Nota

Sul display viene visualizzato " \_ " invece di "#".

---

## Per effettuare una chiamata utilizzando un numero di preselezione

Memorizzando i contatti (fino a 4 sull'unità principale, 6 sul telecomando) come numeri di preselezione, è possibile chiamare direttamente tramite il numero di preselezione. Per ulteriori informazioni sulla procedura di memorizzazione, vedere "Composizione con numeri di preselezione" (pagina 29).

- 1 Premere **CALL**.**

**2** Premere un tasto numerico (da ① a ④ sull'unità principale oppure da ① a ⑥ sul telecomando) per selezionare il contatto che si desidera chiamare.

**3** Premere  (vivavoce).

La chiamata telefonica viene avviata.

---

## Per effettuare una chiamata ricomponendo un numero già utilizzato

**1** Premere **CALL** e ruotare la manopola di controllo fino a visualizzare “REDIAL”, quindi premere la manopola.

La chiamata telefonica viene avviata.

---

## Operazioni eseguibili durante una chiamata

### Preimpostazione del volume del tono di chiamata e della voce dell'interlocutore

È possibile preimpostare il livello del volume del tono di chiamata e della voce dell'interlocutore.

#### Per regolare il volume del tono di chiamata:

Ruotare la manopola di controllo durante la ricezione di una chiamata. Il volume del tono di chiamata può essere regolato.

### Per regolare il volume della voce dell'interlocutore:

Ruotare la manopola di controllo durante una chiamata. Il volume della voce dell'interlocutore può essere regolato.

#### Nota

Se è selezionata la sorgente Telefono Bluetooth, ruotando la manopola di controllo è possibile regolare solo il volume della voce dell'interlocutore.

### Regolazione del guadagno del microfono

È possibile selezionare i livelli di volume in modo da impostare un livello appropriato per l'interlocutore. Premere ④ (MIC) per regolare i livelli di volume (“MIC-LOW”, “MIC-MID”, “MIC-HI”).

### EC/NC Mode (Modo EC/NC) (Echo Canceller/Noise Canceller Mode)

Questa funzione consente di ridurre gli echi e i disturbi.

Tenere premuto ④ (MIC) per impostare “EC/NC-1” o “EC/NC-2”.

### Trasferimento di chiamata

È possibile passare dalla funzione vivavoce (tramite questo apparecchio) al telefono cellulare e viceversa. premere **MODE** o utilizzare il telefono cellulare.

#### Note

- Per ulteriori informazioni sul funzionamento del telefono cellulare, consultare il relativo manuale.

- A seconda del telefono cellulare in uso, è possibile che la connessione vivavoce venga interrotta durante il tentativo di trasferimento di chiamata.

---

## Composizione con numeri di preselezione

È possibile memorizzare i contatti della rubrica nei numeri di preselezione (fino a 4 sull'unità principale oppure 6 sul telecomando).

- 1 Selezionare il numero di telefono che si desidera memorizzare nei numeri di preselezione scegliendolo dalla rubrica, dal registro chiamate\* oppure immettendo direttamente il numero di telefono.**

Sul display dell'apparecchio viene visualizzato il numero di telefono.

\* Per il registro chiamate, è possibile anche selezionare dal nome del chiamante. In questo caso, sul display di questo apparecchio viene visualizzato il nome del chiamante.

- 2 Tenere premuto un tasto numerico (da ① a ④ sull'unità principale oppure da ① a ⑥ sul telecomando) per selezionare il numero di preselezione da memorizzare fino a visualizzare "MEM".**

Il contatto viene associato al numero di preselezione.

---

## Attivazione delle chiamate vocali

È possibile attivare la funzione di chiamata vocale con un telefono cellulare connesso al presente apparecchio pronunciando il tag vocale memorizzato sul telefono stesso, quindi effettuare la chiamata.

- 1 Premere **CALL** e ruotare la manopola di controllo fino a visualizzare "VO DIAL", quindi premere la manopola.**

- 2 Pronunciare il tag vocale memorizzato sul telefono cellulare.**

Viene riconosciuta la voce, quindi viene effettuata la chiamata.

### Note

- Innanzitutto, verificare che il presente apparecchio e il telefono cellulare siano connessi.
- Memorizzare preventivamente un tag vocale sul telefono cellulare.
- Se viene attivata la funzione di chiamata vocale con un telefono cellulare connesso al presente apparecchio, è possibile che in alcuni casi la funzione non sia disponibile.
- In alcune circostanze la funzione di chiamata vocale potrebbe non essere disponibile, a seconda dell'effettiva operatività della funzione di riconoscimento vocale del telefono cellulare. Per ulteriori informazioni, visitare il sito di assistenza riportato sulla retrocopertina.

### Suggerimento

Memorizzare tag vocali mentre ci si trova in auto, utilizzando il presente apparecchio con la sorgente "BT PHONE" selezionata.

## Streaming musicale

### Ascolto di musica da un dispositivo audio

Se il dispositivo audio supporta il profilo A2DP (Advanced Audio Distribution Profile) della tecnologia Bluetooth, è possibile ascoltare la musica proveniente da tale dispositivo utilizzando il presente apparecchio.

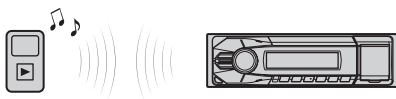

- 1 Abbassare il volume sul presente apparecchio.
- 2 Premere più volte **(SOURCE/OFF)** fino a visualizzare “BT AUDIO”.
- 3 Avviare la riproduzione sul dispositivo audio.
- 4 Regolare il volume sul presente apparecchio.

### Modifica delle voci sul display

Premere **(DSPL)**.

### Regolazione del livello del volume

Il livello del volume è regolabile per intervenire sulle differenze fra l'apparecchio e il dispositivo audio Bluetooth.

- 1 Avviare la riproduzione del dispositivo audio Bluetooth ad un volume moderato.
- 2 Impostare sull'apparecchio il consueto volume di ascolto.
- 3 Premere il tasto di selezione.
- 4 Ruotare la manopola di controllo fino a visualizzare “BTA VOL”, quindi ruotare la manopola di controllo del volume per regolare il livello di ingresso (“+18dB” - “0dB” - “- 8dB”).

### Uso di un dispositivo audio tramite il presente apparecchio

Se il dispositivo audio supporta il profilo AVRCP (Audio Video Remote Control Profile) della tecnologia Bluetooth, è possibile eseguire le operazioni riportate di seguito sul presente apparecchio. (Il funzionamento varia in base al dispositivo audio.)

Per	Effettuare quanto segue
Saltare gli album	Premere <b>(1)/(2)</b> (ALBUM ▼/▲) [premere una volta per ogni album]
Riprodurre in ordine casuale	Premere <b>(4)</b> (SHUF)* <sup>1</sup>
Riprodurre	Premere <b>(3)</b> (PAUSE)* <sup>2</sup> su questo apparecchio.
Effettuare una pausa	Premere <b>(3)</b> (PAUSE)* <sup>2</sup> su questo apparecchio.
Saltare i brani	Premere <b>(SEEK)</b> -/+ (◀◀/▶▶) [premere una volta per ciascun brano]



---

Mandare avanti/indietro velocemente Tenere premuto (SEEK) -/+ (◀◀/▶▶) [tenere premuto fino al punto desiderato]

---

- \*1 Premere più volte fino a visualizzare l'impostazione desiderata.
- \*2 A seconda del dispositivo, potrebbe essere necessario premere il tasto due volte.

Le operazioni diverse da quelle descritte sopra devono essere eseguite sul dispositivo audio.

#### Note

- A seconda del dispositivo audio, le relative informazioni, quali titolo, numero/durata del brano, stato della riproduzione e così via, potrebbero non venire visualizzate sul presente apparecchio. Le informazioni vengono visualizzate solo durante la riproduzione audio Bluetooth.
- Anche se si cambia sorgente sul presente apparecchio, la riproduzione del dispositivo audio non viene arrestata.

## Inizializzazione delle impostazioni Bluetooth

È possibile inizializzare tutte le impostazioni relative alla funzione Bluetooth (informazioni sull'associazione, rubrica, registro chiamate, numeri di preselezione, informazioni sui dispositivi ecc.) presenti su questo apparecchio.

- 1 Tenere premuto (SOURCE/OFF) per 1 secondo per spegnere l'apparecchio.**
- 2 Tenere premuto il tasto di selezione.**  
Viene visualizzato l'elenco dei menu.
- 3 Ruotare la manopola di controllo per selezionare "BT INIT", quindi premere la manopola.**  
Viene visualizzato il display di conferma.
- 4 Ruotare la manopola di controllo per selezionare "INIT-YES", quindi premere la manopola.**  
"INITIAL" lampeggia durante l'inizializzazione delle impostazioni Bluetooth; al termine dell'inizializzazione viene visualizzato "COMPLETE".

#### Nota

Al momento dello smaltimento dell'apparecchio, i numeri di preselezione devono essere eliminati utilizzando l'opzione "BT INIT".

# Impostazioni audio e menu Setup

## Modifica delle impostazioni audio

### Regolazione delle caratteristiche dell'audio

- 1** Premere il tasto di selezione durante la ricezione/riproduzione.
- 2** Ruotare la manopola di controllo fino a visualizzare la voce di menu desiderata, quindi premere la manopola.
- 3** Ruotare la manopola di controllo per selezionare l'impostazione, quindi premere la manopola.
- 4** Premere **↶** (BACK).

È possibile impostare le seguenti voci:

**EQ3 PRST** (EQ3 PRESET) (pagina 32)

**EQ3 LOW** (pagina 33)\*<sup>1</sup>

**EQ3 MID** (pagina 33)\*<sup>1</sup>

**EQ3 HIGH** (pagina 33)\*<sup>1</sup>

#### **BALANCE**

Consente di regolare il bilanciamento dell'audio: "RIGHT-15 (R15)" – "CENTER (0)" – "LEFT-15 (L15)".

#### **FADER**

Consente di regolare il livello relativo: "FRONT-15 (F15)" – "CENTER (0)" – "REAR-15 (R15)".

#### **AUX VOL** (Livello volume AUX)\*<sup>2</sup>

Consente di regolare il livello del volume di ciascun apparecchio ausiliario collegato: "+18 dB" – "0 dB" – "-8 dB".

Questa impostazione elimina la necessità di regolare il livello del volume tra sorgenti diverse.

#### **BTA VOL** (Livello volume apparecchio audio Bluetooth)\*<sup>3</sup>

\*<sup>1</sup> Se è attivata la funzione EQ3 (pagina 33).

\*<sup>2</sup> Se è attivata la sorgente AUX (pagina 35).

\*<sup>3</sup> Quando è attivato l'apparecchio audio Bluetooth.

## Uso di funzioni audio di livello avanzato

### Selezione della qualità del suono — Preselezione EQ3

È possibile selezionare una curva dell'equalizzatore da 7 curve dell'equalizzatore (XPLOD, VOCAL, EDGE, CRUISE, SPACE, GRAVITY, CUSTOM o OFF).

- 1** Premere il tasto di selezione durante la ricezione/riproduzione.

**2** Ruotare la manopola di controllo fino a visualizzare “EQ3 PRST”, quindi premere la manopola.

**3** Ruotare la manopola di controllo fino a visualizzare la curva dell’equalizzatore desiderata, quindi premere la manopola.

**4** Premere ↵ (BACK).

Per annullare la selezione della curva dell’equalizzatore, selezionare “OFF” al punto 3.

#### Suggerimento

È possibile memorizzare l’impostazione della curva dell’equalizzatore per ciascuna sorgente.

---

## Personalizzazione della curva dell’equalizzatore — Impostazione EQ3

L’opzione “CUSTOM” di EQ3 consente di effettuare impostazioni dell’equalizzatore personalizzate.

**1** Selezionare una sorgente, quindi premere il tasto di selezione.

**2** Ruotare la manopola di controllo fino a visualizzare “EQ3 LOW”, “EQ3 MID” o “EQ3 HIGH”, quindi premere la manopola.

**3** Ruotare la manopola di controllo per regolare la voce selezionata, quindi premere la manopola.

Il livello del volume può essere regolato per unità di 1 dB da -10 dB a +10 dB.



Ripetere i punti 2 e 3 per regolare la curva dell’equalizzatore.

Per ripristinare la curva dell’equalizzatore impostata in fabbrica, tenere premuto il tasto di selezione prima del completamento dell’impostazione.

**4** Premere ↵ (BACK).

## Regolazione delle voci di impostazione

**1** Tenere premuto il tasto di selezione.

Viene visualizzato il display di impostazione.

**2** Ruotare la manopola di controllo fino a visualizzare la voce desiderata, quindi premere la manopola.

**3** Ruotare la manopola di controllo per selezionare l’impostazione, quindi premere la manopola\*.

L’impostazione è completata.

**4** Premere ↵ (BACK).

\* Per le impostazioni di CLOCK-ADJ, BTM, BT INIT, BT SIGNL e PAIRING, il punto 4 non è necessario.

È possibile impostare le seguenti voci a seconda della sorgente e dell’impostazione:

---

**CLOCK-ADJ** (regolazione dell'orologio)  
(pagina 8)

---

**CT** (ora)  
Consente di attivare la funzione CT:  
“ON”, “OFF” (pagina 17).

---

**BEEP**  
Consente di attivare il segnale acustico:  
“ON”, “OFF”.

---

**CAUT ALM**\*1 (segnale di avvertimento)  
Consente di attivare il segnale di  
avvertimento: “ON”, “OFF” (pagina 9).

---

**AUX-A**\*1 (audio AUX)  
Consente di attivare il display della  
sorgente AUX: “ON”, “OFF”  
(pagina 35).

---

**AUTO OFF**  
Consente di spegnere automaticamente  
l'apparecchio dopo un intervallo di  
tempo prestabilito dallo spegnimento  
dell'apparecchio stesso: “NO”, “30S  
(secondi)”, “30M (minuti)”, “60M  
(minuti)”.

---

**DEMO** (dimostrazione)  
Consente di attivare la dimostrazione:  
“ON”, “OFF”.

---

**DIMMER**  
Consente di modificare la luminosità del  
display: “ON”, “OFF”.

---

**AUTO SCR** (scorrimento automatico)  
Consente di far scorrere  
automaticamente le voci composte da  
molti caratteri: “ON”, “OFF”.

---

---

**REGIONAL**\*2 (regionale)  
Consente di limitare la ricezione a una  
regione specifica: “ON”, “OFF”  
(pagina 16).

---

**REPEAT** (pagina 19)

---

**LOUDNESS**  
Consente di potenziare i bassi e gli acuti  
per ottenere un audio nitido a livelli di  
volume bassi: “ON”, “OFF”.

---

**BTM** (pagina 14)

---

**BT INIT** (inizializzazione Bluetooth)\*1  
(pagina 31)

---

**BT SIGNL** (segnale Bluetooth)  
Consente di attivare/disattivare il segnale  
Bluetooth.

---

**PAIRING**  
Consente di attivare/disattivare il modo  
di associazione. Consente di  
memorizzare le informazioni tra questo  
apparecchio e il dispositivo Bluetooth.

---

\*1 Se l'apparecchio è spento.

\*2 Durante la ricezione FM.

## Uso di apparecchi opzionali

### Apparecchio audio ausiliario

Collegando un dispositivo audio portatile opzionale alla presa di ingresso AUX (minipresa stereo) sull'apparecchio e quindi selezionando la sorgente, è possibile ascoltare l'audio del dispositivo portatile mediante i diffusori dell'auto.

#### Collegamento del dispositivo audio portatile

- 1 Spegner il dispositivo audio portatile.
- 2 Abbassare il volume sull'apparecchio.
- 3 Collegare il dispositivo audio portatile all'apparecchio con un cavo di collegamento (non in dotazione)\*.

\* Assicurarsi di utilizzare una spina diritta.

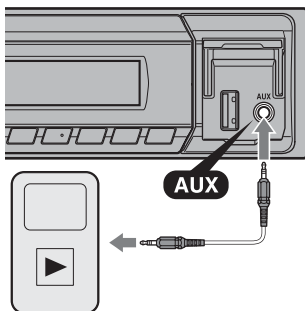

#### Regolazione del livello del volume

Regolare il volume di ogni apparecchio audio collegato prima della riproduzione.

- 1 Abbassare il volume sull'apparecchio.
- 2 Premere più volte **(SOURCE/OFF)** fino a visualizzare "AUX".
- 3 Avviare la riproduzione del dispositivo audio portatile ad un volume moderato.
- 4 Impostare sull'apparecchio il consueto volume di ascolto.
- 5 Regolare il livello di ingresso (pagina 32).

## Informazioni aggiuntive

### Precauzioni

- Se l'auto è stata parcheggiata alla luce solare diretta, attendere che l'apparecchio si raffreddi prima di utilizzarlo.
- Non lasciare il pannello anteriore o dispositivi audio all'interno dell'auto; diversamente, a causa delle temperature elevate che si sviluppano lasciando l'auto alla luce solare diretta, potrebbero verificarsi problemi di funzionamento.
- L'antenna elettrica si estende automaticamente.

### Per mantenere una qualità audio elevata

Non bagnare l'apparecchio.

### Ordine di riproduzione di file MP3/WMA/AAC

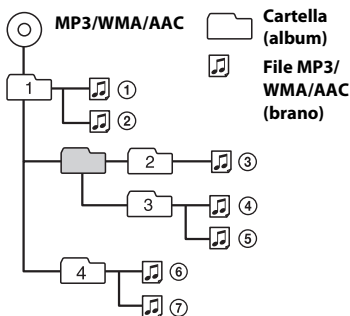

Per eventuali domande o problemi riguardanti l'apparecchio non trattati nel presente manuale, rivolgersi al più vicino rivenditore Sony.

### Informazioni sulla tecnologia Bluetooth

#### Cos'è la tecnologia Bluetooth?

- La tecnologia wireless Bluetooth è una tecnologia senza fili a breve raggio che consente la comunicazione di dati senza fili tra dispositivi digitali, quali un telefono cellulare e un auricolare. La tecnologia wireless Bluetooth funziona entro un raggio di circa 10 m. Di solito vengono collegati due dispositivi, sebbene alcuni apparecchi supportino il collegamento di più dispositivi contemporaneamente.
- Trattandosi di una tecnologia wireless, con la tecnologia Bluetooth non occorre utilizzare cavi, né disporre i dispositivi uno di fronte all'altro come con la tecnologia a infrarossi. Ad esempio, è possibile utilizzare questo tipo di dispositivi in una borsa o in una tasca.
- La tecnologia Bluetooth è uno standard internazionale supportato da milioni di aziende che la impiegano in tutto il mondo.

#### Informazioni sulla comunicazione Bluetooth

- La tecnologia wireless Bluetooth funziona entro un raggio di circa 10 m. La distanza massima di comunicazione potrebbe variare in base alla presenza di ostacoli (elementi metallici, pareti, persone e così via) o di campi elettromagnetici.
- Nei casi riportati di seguito, è possibile che la sensibilità di comunicazione della tecnologia Bluetooth venga alterata.

- Tra il presente apparecchio e il dispositivo Bluetooth sono presenti ostacoli quali elementi metallici, pareti o persone.
- In prossimità del presente apparecchio è in uso un dispositivo che impiega frequenze a 2,4 GHz, ad esempio un dispositivo LAN wireless, un telefono cordless o un forno a microonde.
- I dispositivi Bluetooth e le reti LAN wireless (IEEE802.11b/g) impiegano le stesse frequenze, pertanto, se utilizzati entro brevi distanze, si potrebbero verificare interferenze a microonde che causerebbero alterazioni della velocità di comunicazione, disturbi o connessioni errate. In tal caso, effettuare quanto riportato di seguito.
  - Utilizzare il presente apparecchio ad una distanza minima di 10 m dal dispositivo LAN wireless.
  - Se il presente apparecchio viene utilizzato entro un raggio di 10 m da un dispositivo LAN wireless, spegnere quest'ultimo.
  - Installare il presente apparecchio e il dispositivo Bluetooth il più vicino possibile l'uno all'altro.
- Le microonde trasmesse da un dispositivo Bluetooth potrebbero influire sul funzionamento di apparecchiature mediche elettroniche. Spegnere il presente apparecchio e altri dispositivi Bluetooth nei seguenti luoghi, onde evitare di causare incidenti.
  - in presenza di gas infiammabili, all'interno di ospedali, treni, aerei o stazioni di rifornimento
  - in prossimità di porte automatiche o allarmi antincendio
- Sebbene il presente apparecchio supporti funzioni di protezione conformi allo standard Bluetooth per garantire la connessione sicura durante l'uso della tecnologia wireless Bluetooth, a seconda dell'impostazione la protezione potrebbe risultare insufficiente. Per questo motivo, prestare attenzione durante le comunicazioni mediante la tecnologia wireless Bluetooth.
- Sony non potrà essere ritenuta responsabile in caso di eventuali fughe di informazioni durante le comunicazioni Bluetooth.
- Non è possibile garantire la connessione con tutti i dispositivi Bluetooth.
  - Per la conformità con lo standard Bluetooth specificato da Bluetooth SIG e per l'autenticazione, occorre disporre di un dispositivo dotato della funzione Bluetooth.
  - Anche se il dispositivo connesso è conforme con lo standard Bluetooth di cui sopra, potrebbe non essere possibile connettere alcuni dispositivi oppure alcuni di essi potrebbero non funzionare correttamente in base alle relative funzioni o specifiche.
  - Durante le conversazioni telefoniche mediante la funzione vivavoce, a seconda del dispositivo o dell'ambiente di comunicazione, si potrebbero verificare disturbi.
- A seconda del dispositivo da connettere, l'avvio della comunicazione potrebbe richiedere tempo.

### **Altro**

- A seconda delle condizioni delle onde radio e del luogo in cui l'apparecchio viene utilizzato, potrebbe non essere possibile utilizzare il dispositivo Bluetooth con i telefoni cellulari.

- Se in seguito all'uso del dispositivo Bluetooth si avvertono dei fastidi, interrompere immediatamente l'uso. Se il problema persiste, rivolgersi al più vicino rivenditore Sony.

Per eventuali domande o problemi riguardanti l'apparecchio non trattati nel presente manuale, rivolgersi al più vicino rivenditore Sony.

## Manutenzione

### Sostituzione della batteria al litio del telecomando

Quando la pila si scarica, il raggio d'azione del telecomando risulta ridotto. Sostituire la pila con una batteria al litio CR2025 nuova. L'uso di pile diverse potrebbe comportare il rischio di incendi o esplosioni.

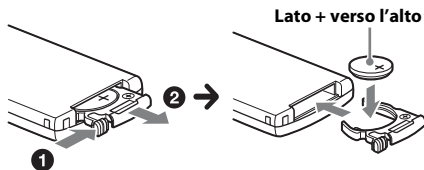

#### Note sulla batteria al litio

- Tenere la batteria al litio fuori dalla portata dei bambini. Se la pila viene ingerita, consultare immediatamente un medico.
- Pulire la pila con un panno asciutto per assicurare un perfetto contatto.
- Assicurarsi di rispettare la corretta polarità durante l'inserimento della pila.
- Non afferrare la pila con pinze di metallo, in quanto potrebbe verificarsi un corto circuito.
- Non esporre la pila a fonti di calore eccessive, quali luce solare diretta, fuoco o simili.

### AVVERTENZA

La pila può esplodere se usata scorrettamente. Pertanto, non deve essere ricaricata, smontata o gettata nel fuoco.

### Pulizia dei connettori

Se i connettori tra l'apparecchio e il pannello anteriore sono sporchi, l'apparecchio potrebbe non funzionare correttamente. Per evitare questo problema, aprire il pannello anteriore, rimuoverlo (pagina 9), quindi pulire i connettori con un cotton fioc. Non esercitare forza eccessiva. Diversamente, i connettori potrebbero venire danneggiati.

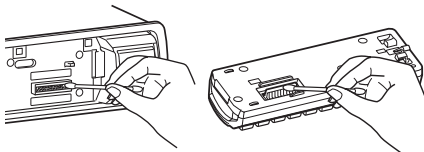

### Note

- Per motivi di sicurezza, spegnere il motore prima di pulire i connettori e rimuovere la chiave dal blocchetto di accensione.
- Non toccare mai direttamente i connettori con le dita o con oggetti di metallo.



# Caratteristiche tecniche

## Sintonizzatore

### FM

**Gamma di frequenze:** 87,5 -108,0 MHz

**Terminale dell'antenna:**

Connettore dell'antenna esterna

**Frequenza intermedia:** 25 kHz

**Sensibilità utilizzabile:** 8 dBf

**Selettività:** 75 dB a 400 kHz

**Rapporto segnale-rumore:** 80 dB (stereo)

**Separazione:** 50 dB a 1 kHz

**Risposta in frequenza:** 20 - 15.000 Hz

### MW/LW

**Gamma di frequenze:**

MW: 531 - 1.602 kHz

LW: 153 - 279 kHz

**Terminale dell'antenna:**

Connettore dell'antenna esterna

**Frequenza intermedia:**

9.124,5 kHz o 9.115,5 kHz/4,5 kHz

**Sensibilità:** MW: 26 µV, LW: 45 µV

## Letture USB

**Interfaccia:** USB (velocità massima)

**Alimentazione massima:** 500 mA

## Comunicazione wireless

**Sistema di comunicazione:**

Bluetooth Standard versione 2.1 + EDR

**Uscita:**

Bluetooth Standard Power Class 2

(max. +4 dBm)

**Raggio di comunicazione massimo:**

Circa 10 m\*1 l'uno di fronte all'altro

**Banda di frequenza:**

Banda da 2,4 GHz (da 2,4000 a 2,4835 GHz)

**Metodo di modulazione:** FHSS

**Profili Bluetooth compatibili\*2:**

A2DP (Advanced Audio Distribution Profile)

1.2

AVRCP (Audio Video Remote Control Profile)

1.3

HFP (Handsfree Profile) 1.5

PBAP (Phone Book Access Profile)

\*1 Il raggio effettivo varia in base a fattori quali ostacoli tra i dispositivi, campi magnetici attorno a un forno a microonde, elettricità statica, sensibilità della ricezione, prestazioni dell'antenna, sistema operativo, applicazione software e così via.

\*2 I profili standard Bluetooth indicano lo scopo della comunicazione Bluetooth tra dispositivi.

## Amplificatore di potenza

**Uscita:** uscite diffusori

**Impedenza diffusori:** 4 - 8 ohm

**Potenza di uscita massima:** 50 W × 4 (a 4 ohm)

## Generali

**Uscite:**

Terminale delle uscite audio (anteriori/posteriori)

Terminale di controllo del relè dell'antenna elettrica

Terminale di controllo dell'amplificatore di potenza

**Ingressi:**

Terminale di ingresso del telecomando

Terminale di ingresso dell'antenna

Presca di ingresso AUX (minipresa stereo)

Connettore di ingresso del segnale USB

**Requisiti di alimentazione:** batteria auto da 12 V CC (massa negativa)

**Dimensioni:** circa 178 × 50 × 120 mm (l/a/p)

**Dimensioni di montaggio:** circa 182 × 53 × 103 mm (l/a/p)

**Peso:** circa 0,7 kg

**Accessori in dotazione:**

Telecomando: RM-X231

Elementi per l'installazione e i collegamenti (1 set)

È possibile che il rivenditore non tratti alcuni degli accessori di cui sopra. Per ulteriori informazioni, rivolgersi al rivenditore.

Il design e le caratteristiche tecniche sono soggetti a modifiche senza preavviso.

## Guida alla soluzione dei problemi

Fare riferimento alla seguente lista di verifica per risolvere la maggior parte dei problemi che si potrebbero verificare durante l'uso di questo apparecchio.

Prima di esaminare l'elenco che segue, verificare le procedure di collegamento e d'uso dell'apparecchio.

Per informazioni sull'utilizzo del fusibile e sulla rimozione dell'apparecchio dal cruscotto, consultare la guida all'installazione e ai collegamenti in dotazione con il presente apparecchio.

Se il problema persiste, visitare il sito di assistenza riportato sulla retrocopertina.

### Generali

#### L'apparecchio non riceve alimentazione.

- Verificare il collegamento o il fusibile.
- Se l'apparecchio viene spento e il display disattivato, non è possibile utilizzarlo mediante il telecomando.
  - Accendere l'apparecchio.

#### L'antenna elettrica non si estende.

- L'antenna elettrica non dispone di scatola a relè.

#### L'audio non viene emesso.

- La funzione ATT è attivata.
- La posizione dell'attenuatore "FADER" non è appropriata per un sistema a 2 diffusori.

---

#### Non viene emesso alcun segnale acustico.

- Il segnale acustico è disattivato (pagina 34).
- Un amplificatore di potenza opzionale è collegato e l'amplificatore incorporato non viene utilizzato.

---

#### Il contenuto della memoria è stato cancellato.

- Il cavo di alimentazione o la pila sono stati rimossi o non sono collegati correttamente.

---

#### Le stazioni memorizzate e l'ora esatta sono cancellate.

#### Si è bruciato il fusibile.

#### Quando si cambia la posizione della chiave di accensione, viene emesso un disturbo.

- I cavi non sono collegati correttamente al connettore di alimentazione accessoria dell'auto.

---

#### Durante la riproduzione o la ricezione, viene attivato il modo di dimostrazione.

- Se non viene eseguita alcuna operazione per 5 minuti quando è impostata la funzione "DEMO-ON", viene attivato il modo di dimostrazione.
  - Impostare "DEMO-OFF" (pagina 34).

---

#### Il display viene disattivato/non viene visualizzato nella finestra del display.

- L'attenuatore di luminosità è impostato su "DIM-ON" (pagina 34).
- Il display scompare tenendo premuto **(SOURCE/OFF)**.
  - Premere **(SOURCE/OFF)** sull'apparecchio fino a visualizzare il display.
- I connettori sono sporchi (pagina 38).

---

**La funzione di spegnimento automatico non è operativa.**

- L'apparecchio è acceso. La funzione di spegnimento automatico si attiva dopo avere spento l'apparecchio.
  - Spegner l'apparecchio.

---

**Ricezione radiofonica****Non è possibile ricevere le stazioni. L'audio è disturbato.**

- Il collegamento non è corretto.
  - Collegare il cavo di controllo dell'antenna elettrica (blu) o il cavo di alimentazione accessoria (rosso) al cavo di alimentazione di un amplificatore di potenza dell'antenna per auto (solo se l'auto dispone di antenna incorporata sul vetro posteriore/laterale).
  - Verificare il collegamento dell'antenna dell'auto.
  - Se l'antenna dell'auto non si estende, verificare il collegamento del cavo di controllo dell'antenna elettrica.

---

**Non è possibile effettuare la sintonizzazione preselezionata.**

- Memorizzare la frequenza corretta.
- Il segnale di trasmissione è eccessivamente debole.

---

**Non è possibile effettuare la sintonizzazione automatica.**

- Il segnale di trasmissione è eccessivamente debole.
  - Eseguire la sintonizzazione manuale.

---

**RDS****Dopo alcuni secondi di ascolto, viene avviata la funzione SEEK.**

- La stazione non è TP oppure il segnale è debole.
  - Disattivare il modo TA (pagina 15).

---

**Non viene trasmesso alcun notiziario sul traffico.**

- Attivare il modo TA (pagina 15).
- La stazione non trasmette notiziari sul traffico pur essendo una stazione TP.
  - Sintonizzarsi su un'altra stazione.

---

**Il modo PTY visualizza “-----”.**

- La stazione corrente non è una stazione RDS.
- I dati RDS non vengono ricevuti.
- La stazione non specifica il tipo di programma.

---

**Il nome del servizio programmi lampeggia.**

- Non esiste alcuna frequenza alternativa per la stazione corrente.
  - Premere **(SEEK)** +/- mentre il nome del servizio programmi lampeggia. Viene visualizzato “PI SEEK” e l'apparecchio avvia la ricerca di un'altra frequenza con gli stessi dati PI (identificativo programma).

---

**Riproduzione USB****Non è possibile eseguire la riproduzione mediante un hub USB.**

- Il presente apparecchio non è in grado di riconoscere i dispositivi USB mediante un hub USB.

---

**Non è possibile eseguire la riproduzione.**

- Un dispositivo USB non funziona.
  - Ricollegarlo.

---

**Il dispositivo USB necessita di un tempo maggiore per avviare la riproduzione.**

- Il dispositivo USB contiene file con una struttura ad albero complessa.

---

**L'audio viene trasmesso a intermittenza.**

- A velocità di trasmissione elevate, superiori a 320 kbps, è possibile che l'audio venga trasmesso a intermittenza.

---

**Funzione Bluetooth**

---

**Il dispositivo con cui si sta effettuando la connessione non rileva il presente apparecchio.**

- Prima di effettuare l'associazione, impostare il presente apparecchio nel modo standby per l'associazione.
- Durante la connessione con un dispositivo Bluetooth, l'apparecchio non può essere rilevato da altri dispositivi.
  - Terminare la connessione corrente e ricercare l'apparecchio da un altro dispositivo.
- Dopo aver effettuato l'associazione tra i dispositivi, attivare l'uscita del segnale Bluetooth (pagina 24, 25, 34).

---

**Non è possibile stabilire la connessione.**

- La connessione è controllata da un solo lato (da questo apparecchio o dal dispositivo Bluetooth), non da entrambi.
  - Collegare questo apparecchio a un dispositivo Bluetooth o viceversa.
- Verificare le procedure di associazione e connessione facendo riferimento al manuale dell'altro dispositivo ecc., quindi eseguire di nuovo l'operazione.

---

**Il nome del dispositivo rilevato non viene visualizzato.**

- A seconda dello stato dell'altro dispositivo, è possibile che il nome non venga visualizzato.

---

**Non viene emesso alcun tono di chiamata.**

- Regolare il volume ruotando la manopola di controllo mentre si riceve una chiamata.
- A seconda del dispositivo con cui si effettua la connessione, è possibile che il tono di chiamata non venga inviato correttamente.
  - Impostare "RINGTONE" su "1" (pagina 22).

---

**Il volume della voce dell'interlocutore è basso.**

- Regolare il livello del volume.

---

**L'interlocutore dice che il volume è troppo basso o alto.**

- Regolare il volume in modo appropriato utilizzando la funzione MIC Gain (pagina 28).

---

**Durante le conversazioni telefoniche si verifica il fenomeno dell'eco o un disturbo.**

- Abbassare il volume.
- Impostare EC/NC Mode su "EC/NC-1" o "EC/NC-2" (pagina 28).
- Se il rumore ambientale risulta elevato durante la chiamata telefonica, tentare di ridurlo. Esempio: se un finestrino è aperto e il rumore proveniente dalla strada è eccessivamente alto, chiudere il finestrino. Se il rumore proveniente da un condizionatore è elevato, abbassare la potenza del condizionatore.

---

**Il telefono non viene connesso.**

- Durante la riproduzione da un dispositivo audio Bluetooth, non è possibile stabilire la connessione con un telefono, nemmeno premendo  (vivavoce).
  - Stabilire la connessione dal telefono.

---

**La qualità audio del telefono è scarsa.**

- La qualità audio del telefono dipende dalle condizioni di ricezione del telefono cellulare.
  - Se la ricezione è scarsa, spostare l'auto in un luogo in cui il segnale del telefono cellulare risulta più potente.

---

**Il livello di volume del dispositivo audio connesso è basso (alto).**

- Il livello di volume varia in base al dispositivo audio.
  - Regolare il livello di volume del dispositivo audio connesso o del presente apparecchio.

---

**Dal dispositivo audio Bluetooth non viene emesso l'audio.**

- Il dispositivo audio è nel modo di pausa.
  - Annullare il modo di pausa del dispositivo audio.

---

**L'audio salta durante la riproduzione di un dispositivo audio Bluetooth.**

- Ridurre la distanza tra l'apparecchio e il dispositivo audio Bluetooth.
- Se il dispositivo audio Bluetooth si trova in una custodia che causa l'interruzione del segnale, rimuoverlo dalla custodia durante l'uso.
- Nelle vicinanze vengono utilizzati più dispositivi Bluetooth o altri dispositivi che emettono onde radio.
  - Spegnerli gli altri dispositivi.
  - Aumentare la distanza dagli altri dispositivi.
- Durante la connessione tra il presente apparecchio e il telefono cellulare, l'audio di riproduzione si interrompe momentaneamente. Non si tratta di un problema di funzionamento.

---

**Non è possibile controllare il dispositivo audio Bluetooth connesso.**

- Verificare che il dispositivo audio Bluetooth connesso supporti il profilo AVRCP.

---

**Non è possibile utilizzare alcune funzioni.**

- Verificare se il dispositivo con cui è stata stabilita la connessione supporta le funzioni in questione.

---

**Quando si riceve una chiamata non viene visualizzato il nome del chiamante.**

- Il telefono da cui si riceve la chiamata non è impostato per l'invio del numero telefonico.

---

**Una chiamata viene accettata accidentalmente.**

- Il telefono con cui si sta stabilendo la connessione è impostato in modo da rispondere a una chiamata in modo automatico.
- "AUTO ANS" sul presente apparecchio è impostato su "A.ANS-1" o "A.ANS-2" (pagina 22).

---

**L'associazione non è stata effettuata entro l'intervallo di tempo previsto.**

- A seconda del dispositivo di connessione, il limite di tempo previsto per l'associazione potrebbe essere breve.
  - Tentare di completare l'associazione entro il tempo previsto.

---

**Non è possibile utilizzare la funzione Bluetooth.**

- Spegnerlo l'apparecchio premendo **(SOURCE/OFF)** per più di 2 secondi, quindi riaccenderlo.

---

**Durante le chiamate con funzione vivavoce, l'audio non viene trasmesso dai diffusori dell'auto.**

- Se l'audio viene trasmesso dal telefono cellulare, impostare quest'ultimo affinché l'audio venga trasmesso dai diffusori dell'auto.

---

## Messaggi e indicazioni di errore

---

### **BT BUSY** (collegamento Bluetooth occupato)

- La rubrica e il registro chiamate del telefono cellulare non sono accessibili da questo apparecchio.
  - Attendere qualche istante e riprovare.

---

### **CHECKING**

- È in corso il controllo del collegamento a un dispositivo USB.
  - Attendere il termine del controllo.

---

### **EMPTY**

- Il registro chiamate è vuoto.
- La rubrica telefonica è vuota.

---

### **ERROR**

- Potrebbe essersi verificato un problema interno.
  - Premere **(SOURCE/OFF)** per più di 2 secondi (il display si disattiva), quindi premere nuovamente **(SOURCE/OFF)**.

---

### **ERROR-01**

- Potrebbe essersi verificato un problema interno.
  - Verificare i collegamenti. Se l'indicazione di errore rimane visualizzata, rivolgersi al più vicino rivenditore Sony.
- I collegamenti di diffusori/amplicatori non sono corretti.
  - Consultare la guida all'installazione e ai collegamenti del presente modello per verificare i collegamenti.

---

### **ERROR-99**

- Potrebbe essersi verificato un problema interno.
  - Premere **(SOURCE/OFF)** per più di 2 secondi (il display si disattiva), quindi premere nuovamente **(SOURCE/OFF)**. Se l'indicazione di errore rimane visualizzata, rivolgersi al più vicino rivenditore Sony.

---

### **MEM FAIL** (memorizzazione non riuscita)

- La memorizzazione del contatto come un numero di preselezione sull'apparecchio non è riuscita.
  - Assicurarsi che il numero che si desidera memorizzare sia corretto (pagina 29).

---

### **NO AF**

- Non esiste alcuna frequenza alternativa per la stazione corrente.
  - Premere **(SEEK)** +/- mentre il nome del servizio programmi lampeggia. Viene visualizzato "PI SEEK" e l'apparecchio avvia la ricerca di un'altra frequenza con gli stessi dati PI (identificativo programma).

---

### **NO BTA** (audio Bluetooth assente)

- È selezionata una sorgente audio Bluetooth, ma non è collegato alcun dispositivo audio Bluetooth. Un dispositivo audio Bluetooth è stato scollegato durante una chiamata.
  - Accertarsi di collegare un dispositivo audio Bluetooth.

---

### **NO BTP** (nessun telefono Bluetooth)

- La sorgente del telefono Bluetooth è selezionata, ma non è collegato nessun telefono cellulare. Un telefono cellulare è stato scollegato durante una chiamata.
  - Accertarsi di collegare un telefono cellulare.

---

**NO INFO** (nessuna informazione)

- Con il telefono cellulare collegato, non sono stati ricevuti il nome della rete e il nome del cellulare.

---

**NO MUSIC**

- Il dispositivo USB non contiene file musicali.
  - Collegare un dispositivo USB contenente file musicali.

---

**NO NAME**

- Il dispositivo USB non contiene il nome di un album/artista/brano.

---

**NO SUPRT** (non supportato)

- Il presente apparecchio non supporta hub USB.
- Il dispositivo USB collegato non è supportato.
  - Per ulteriori informazioni sulla compatibilità del dispositivo USB in uso, visitare il sito di assistenza.
- Il telefono cellulare Bluetooth connesso non supporta PBAP (Phone Book Access Profile). In questo caso, il presente apparecchio non è in grado di accedere al registro chiamate o alla rubrica del telefono cellulare.
- Il telefono cellulare non è supportato da questo apparecchio, anche se il telefono cellulare supporta PBAP (Phone Book Access Profile).
  - Verificare che il telefono cellulare sia collegato correttamente. Per ulteriori informazioni sulla compatibilità del telefono cellulare in uso, visitare il sito di assistenza.

---

**NO TP**

- L'apparecchio continua la ricerca di stazioni TP disponibili.

---

**NO USB**

- Come sorgente è stato selezionato USB senza che fosse collegato un dispositivo USB. Durante la riproduzione sono stati scollegati un dispositivo o un cavo USB.
  - Accertarsi di collegare un dispositivo e un cavo USB.

---

**OVERLOAD**

- Il dispositivo USB è sovraccaricato.
  - Collegare il dispositivo USB, quindi cambiare sorgente premendo **(SOURCE/OFF)**.
  - Indica che il dispositivo USB presenta problemi di funzionamento oppure che è stato collegato un dispositivo non supportato.

---

**P (numero di preselezione) EMPTY**

- La memoria dei numeri di preselezione è vuota.

---

**READ**

- È in corso la lettura di tutte le informazioni relative ai brani e agli album del dispositivo USB.
  - Una volta terminata l'operazione, la riproduzione viene avviata automaticamente. Potrebbe essere necessario attendere alcuni minuti, a seconda della struttura del dispositivo USB.

---

**UNKNOWN**

- Non è possibile visualizzare il nome o il numero del telefono mentre si sfoglia la rubrica o il registro chiamate.

---

**WITHHELD**

- Il numero di telefono è stato nascosto dal chiamante.

Se le soluzioni riportate non risolvono il problema, rivolgersi al più vicino rivenditore Sony.





Uit veiligheidsoverwegingen moet u dit apparaat in het dashboard van de auto installeren. Raadpleeg de bijgeleverde handleiding voor installatie/aansluitingen voor meer informatie over de installatie en aansluitingen.

Het naamplaatje met de werkspanning enz. bevindt zich onder aan de behuizing.



Hierbij verklaart Sony Corp. dat deze DSX-A50BT in overeenstemming is met de essentiële eisen en andere relevante bepalingen van richtlijn 1999/5/EG. Nadere informatie kunt u vinden op: <http://www.compliance.sony.de/>

Italië: Het gebruik van het RLAN-netwerk wordt bepaald:

- met betrekking tot persoonlijk gebruik door juridisch besluit 1.8.2003, nr. 259 ("Richtlijn voor elektronische communicatie"). In Artikel 104 wordt in het bijzonder aangegeven wanneer het verkrijgen van algemene toestemming vooraf noodzakelijk is, en in Artikel 105 wanneer vrij gebruik is toegestaan.
- met betrekking tot het leveren van openbare RLAN-toegang tot telecomnetwerken en -services door Ministerieel besluit 28.5.2003, zoals aangepast, en Artikel 25 (algemene toestemming voor elektronische communicatienetwerken en -services) van de Richtlijn voor elektronische communicatie.

Noorwegen: Het gebruik van deze radioapparatuur is niet toegestaan binnen een straal van 20 kilometer van het centrum Ny-Alesund op Spitsbergen.

**Opmerking voor klanten: de volgende informatie is enkel van toepassing voor apparaten die verkocht worden in landen die de EU-richtlijnen in acht nemen**

De fabricant van dit product is Sony Corporation, 1-7-1 Konan Minato-ku Tokyo, 108-0075 Japan. De geautoriseerde vertegenwoordiging voor EMC en produkt veiligheid is Sony Deutschland GmbH, Hedelfinger Strasse 61, 70327 Stuttgart, Duitsland. Voor service- of garantiezaken verwijzen wij u graag naar de adressen in de afzonderlijke service/garantie documenten.



**Verwijdering van oude elektrische en elektronische apparaten (Toepasbaar in de Europese Unie en andere Europese landen met gescheiden inzamelingsystemen)**

Het symbool op het product of op de verpakking wijst erop dat dit product niet als huishoudelijk afval mag worden behandeld. Het moet echter naar een plaats worden gebracht waar elektrische en elektronische apparatuur wordt gerecycled. Als u ervoor zorgt dat dit product op de correcte manier wordt verwerkt, voorkomt u voor mens en milieu negatieve gevolgen die zich zouden kunnen voordoen in geval van verkeerde afvalbehandeling. De recycling van materialen draagt bij tot het vrijwaren van natuurlijke bronnen. Voor meer details in verband met het recyclen van dit product, neemt u contact op met de gemeentelijke instanties, het bedrijf of de dienst belast met de verwijdering van huishoudafval of de winkel waar u het product hebt gekocht.

Accessoire waarop dit van toepassing is:  
Afstandsbediening



**Verwijdering van oude batterijen (in de Europese Unie en andere Europese landen met afzonderlijke inzamelingsystemen)**

Dit symbool op de batterij of verpakking wijst erop dat de meegeleverde batterij van dit product niet als huishoudelijk afval behandeld mag worden. Op sommige batterijen kan dit symbool voorkomen in combinatie met een chemisch symbool. De chemische symbolen voor kwik (Hg) of lood (Pb) worden toegevoegd als de batterij meer dan 0,0005 % kwik of 0,004 % lood bevat. Door deze batterijen op juiste wijze af te voeren, voorkomt u voor mens en milieu negatieve gevolgen die zich zouden kunnen voordoen in geval van verkeerde afvalbehandeling. Het recyclen van materialen draagt bij tot het vrijwaren van natuurlijke bronnen.

In het geval dat de producten om redenen van veiligheid, prestaties dan wel in verband met data-integriteit een permanente verbinding met batterij vereisen, dient deze batterij enkel door gekwalificeerd servicepersoneel vervangen te worden. Om ervoor te zorgen dat de batterij op een juiste wijze zal worden behandeld, dient het product aan het eind van zijn levenscyclus overhandigd te worden aan het desbetreffende inzamelingspunt voor de recyclage van elektrisch en elektronisch materiaal. Voor alle andere batterijen verwijzen we u naar het gedeelte over hoe de batterij veilig uit het product te verwijderen. Overhandig de batterij bij het desbetreffende inzamelingspunt voor de recyclage van batterijen.

Voor meer details in verband met het recyclen van dit product of batterij, neemt u contact op met de gemeentelijke instanties, het bedrijf of de dienst belast met de verwijdering van huishoudafval of de winkel waar u het product hebt gekocht.

Het woordmerk *Bluetooth* en de logo's van Bluetooth zijn eigendom van Bluetooth SIG, Inc. en Sony Corporation gebruikt deze items onder licentie. Overige handelsmerken en merknamen zijn eigendom van de respectieve eigenaars.

Windows Media is een gedeponneerd handelsmerk of een handelsmerk van Microsoft Corporation in de Verenigde Staten en/of andere landen.

Dit apparaat bevat technologie die onderhevig is aan bepaalde intellectueel-eigendomsrechten van Microsoft. Het gebruik of de distributie van deze technologie buiten dit product is verboden zonder de betreffende licentie(s) van Microsoft.

MPEG Layer-3 audio-codeertechnologie en -patenten gebruikt onder licentie van Fraunhofer IIS en Thomson.

**Waarschuwing als het contactslot van de auto geen ACC-positie heeft**

Zorg ervoor dat u de functie voor automatisch uitschakelen instelt (pagina 34). Hiermee wordt het apparaat na de ingestelde tijdsduur automatisch volledig uitgeschakeld nadat u het apparaat hebt uitgeschakeld. Zo voorkomt u dat de accu leegraakt. Als u de functie voor automatisch uitschakelen niet instelt, houdt u **(SOURCE/OFF)** ingedrukt totdat het scherm verdwijnt wanneer u het contactslot uitzet.

# Inhoudsopgave

Aan de slag . . . . .	7
Opmerkingen over de Bluetooth-functie . . . . .	7
De DEMO-stand annuleren . . . . .	8
De klok instellen . . . . .	8
Het voorpaneel verwijderen . . . . .	9
Bedieningselementen . . . . .	10
Hoofdeenheid . . . . .	10
RM-X231-afstandsbediening . . . . .	13
Radio . . . . .	14
Zenders opslaan en ontvangen . . . . .	14
RDS . . . . .	15
USB-apparaten . . . . .	17
Een USB-apparaat afspelen . . . . .	17
Tracks zoeken en afspelen . . . . .	19
Tracks afspelen in verschillende standen . . . . .	19
Zoeken naar een track op naam — Quick-BrowZer™ . . . . .	19
Een Bluetooth-apparaat aansluiten . . . . .	21
Bluetooth-bedieningshandelingen . . . . .	21
Koppelen . . . . .	22
Verbinding . . . . .	24
Handsfree bellen . . . . .	25
Muziek streamen . . . . .	30
Bluetooth-instellingen initialiseren . . . . .	31
Geluidsinstellingen en het installatiemenu . . . . .	32
De geluidsinstellingen wijzigen . . . . .	32
Genieten van geavanceerde geluidsfuncties . . . . .	32
Instelitems aanpassen . . . . .	33

Optionele apparaten gebruiken . . . . .	35
Randapparatuur voor audio . . . . .	35
Aanvullende informatie . . . . .	36
Voorzorgsmaatregelen . . . . .	36
Onderhoud . . . . .	38
Technische gegevens . . . . .	39
Problemen oplossen. . . . .	40

## Aan de slag

### Opmerkingen over de Bluetooth-functie

#### Let op

ONDER GEEN ENKELE OMSTANDIGHEID ZAL SONY AANSPRAKELIJK ZIJN VOOR INCIDENTELE, INDIRECTE OF BIJKOMENDE SCHADE OF ANDERE SCHADE WAARONDER, ZONDER BEPERKING, VERLIES VAN WINST, INKOMSTENDERVIJNG, VERLIES VAN GEGEVENS, VERLIES VAN GEBRUIK VAN HET PRODUCT OF EVENTUELE BIJKOMENDE APPARATUUR, UITVALTIJD EN TIJD VAN DE KOPER DIE VERBAND HOUDT MET OF ONTSTAAT UIT HET GEBRUIK VAN DIT PRODUCT, DE BIJBEHORENDE HARDWARE EN/OF SOFTWARE.

#### BELANGRIJKE KENNISGEVING!

##### Veilig en efficiënt gebruik

Door veranderingen in of wijzigingen aan dit apparaat die niet uitdrukkelijk zijn goedgekeurd door Sony kan de toestemming deze apparatuur te gebruiken, komen te vervallen.

Wij verzoeken u, voordat u dit product gebruikt, na te gaan of er, ten gevolge van de nationale eisen of beperkingen, uitzonderingen zijn op het gebruik van Bluetooth-apparatuur.

#### Rijden

Controleer altijd wetten en voorschriften voor het gebruik van mobiele telefoons en handsfree-apparatuur in de gebieden waar u rijdt.

Houd altijd uw aandacht volledig bij het rijden en ga van de weg af en parkeer de auto voordat u een gesprek gaat voeren, als de rijomstandigheden dat vereisen.

#### Aansluiten op andere apparaten

Wanneer u een aansluiting tot stand brengt met een ander apparaat, lees daarvan dan de gebruikershandleiding na op gedetailleerde veiligheidsinstructies.

#### Blootstelling aan radiofrequenties

RF-signalen kunnen van invloed zijn op niet goed geïnstalleerde of onvoldoende afgeschermde elektrische systemen in auto's, zoals elektronische brandstofinjectiesystemen, elektronische antislipremssystemen (ABS), elektronische snelheidscontrolesystemen en airbag-systemen. Vraag voor de installatie van of het onderhoud aan dit apparaat advies aan de fabrikant van uw auto of een vertegenwoordiger. Foutieve installatie of service kan gevaarlijk zijn en kan een eventuele garantie die van toepassing is op dit apparaat, doen vervallen.

Vraag advies aan de fabrikant van uw auto zodat u zeker weet dat het gebruik van uw mobiele telefoon in de auto geen invloed zal hebben op de elektronische systemen. Controleer regelmatig of alle draadloze apparatuur in uw auto goed is gemonteerd en goed functioneert.

## Noodoproepen

Dit elektronische Bluetooth-apparaat voor handsfree-communicatie in de auto gebruikt radiosignalen, mobiele en vaste netwerken en ook een door de gebruiker geprogrammeerde functie; verbinding kan niet onder alle omstandigheden worden gegarandeerd. Vertrouw daarom niet uitsluitend op uw elektronische apparaat voor het tot stand brengen van essentiële communicatie (zoals bij medische noodgevallen).

Bedenk dat, als u gesprekken wilt voeren, het elektronisch handsfree-apparaat voor handsfree-gebruik moet worden ingeschakeld in een service-gebied met een mobiel signaal dat voldoende krachtig is.

Noodoproepen zullen misschien niet mogelijk zijn op alle netwerken voor mobiele telefonie of wanneer bepaalde netwerkdiensten en/of functies van de telefoon in gebruik zijn. Doe navraag bij uw lokale service-provider.

## De DEMO-stand annuleren

U kunt het demonstratiescherm annuleren dat wordt weergegeven tijdens het uitschakelen.

### 1 Houd de selectietoets ingedrukt.

Het installatievenster wordt weergegeven.

### 2 Verdraai de regelknop tot "DEMO" wordt weergegeven en druk op de regelknop.

### 3 Selecteer "DEMO-OFF" door de regelknop te verdraaien en er vervolgens op te drukken.

Het instellen is voltooid.

### 4 Druk op (BACK).

Het display keert terug naar de normale ontvangst-/weergavestand.

## De klok instellen

De digitale klok werkt met een 24-uurs-aanduiding.

### 1 Houd de selectietoets ingedrukt.

Het installatievenster wordt weergegeven.

### 2 Verdraai de regelknop tot "CLOCK-ADJ" wordt weergegeven en druk vervolgens op de regelknop.

De aanduiding voor het uur gaat knipperen.

### 3 Stel de uren en minuten in door de regelknop te verdraaien.

Als u de digitale aanduiding wilt verplaatsen, drukt u op  +/-.

### 4 Druk op de selectietoets na het instellen van de minuten.

Het instellen is voltooid en de klok begint te lopen.

Als u de klok wilt weergeven, drukt u op .



## Het voorpaneel verwijderen

U kunt ter voorkoming van diefstal het voorpaneel van het apparaat verwijderen.

- 1 Houd (SOURCE/OFF) ingedrukt.**  
Het apparaat wordt uitgeschakeld.
- 2 Druk op  en trek het voorpaneel naar u toe.**

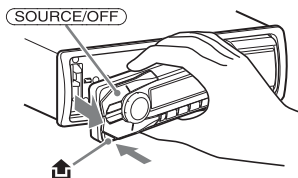

### Waarschuwingstoon

Als u de contactschakelaar in de stand OFF zet zonder dat u het voorpaneel hebt verwijderd, klinkt gedurende enkele seconden de waarschuwingstoon. U hoort de waarschuwingstoon alleen als de ingebouwde versterker wordt gebruikt.

### Opmerking

Stel het voorpaneel niet bloot aan hitte/hoge temperaturen of vocht. Laat het voorpaneel niet achter in een geparkeerde auto of op het dashboard/de hoedenplank.

## Het voorpaneel bevestigen

Plaats deel (A) van het voorpaneel op deel (B) van het apparaat, zoals wordt weergegeven, en druk op de linkerzijde tot deze vastklikt.

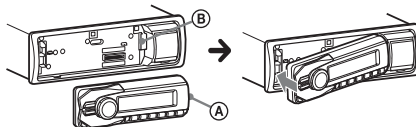

# Bedieningselementen

## Hoofdeenheid

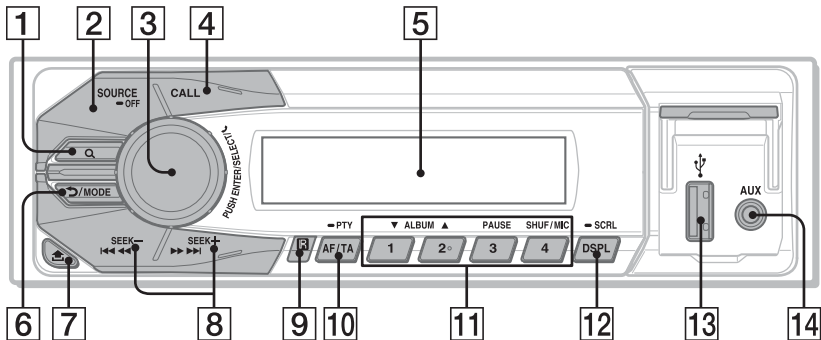

In dit gedeelte vindt u informatie over de locatie van bedieningselementen en instructies voor algemene handelingen.

- 1 Q (BROWSE)-toets** pagina 20  
De Quick-BrowZer™-stand openen.
- 2 SOURCE/OFF-toets**  
Druk op deze toets als u het apparaat wilt inschakelen/een andere bron wilt kiezen (Radio/USB/AUX/Bluetooth-audio/Bluetooth-telefoon).  
Houd de toets 1 seconde ingedrukt als u het apparaat wilt uitschakelen.  
Houd de toets meer dan 2 seconden ingedrukt als u het apparaat en het scherm wilt uitschakelen.

- 3 Regelknop/selectietoets/ (handsfree)-toets** pagina 26, 27, 28, 32, 33  
Volume aanpassen (draaien); een geluidsinstelling opgeven (indrukken); een menu openen (ingedrukt houden); instelitems selecteren (indrukken en draaien); een gesprek ontvangen/beëindigen (indrukken).
- 4 CALL-toets** pagina 21  
Het oproepmenu openen (indrukken); het Bluetooth-signaal omschakelen (langer dan 2 seconden ingedrukt houden).
- 5 Display**

## 6 ↵ (BACK)/MODE-toets

Druk op deze toets om terug te keren naar het vorige scherm.

### Radio:

De radioband selecteren (FM/MW/LW).

### Bluetooth-telefoon:

Druk tijdens het bellen op deze toets om te schakelen tussen handsfree bellen (via dit apparaat) of bellen via de mobiele telefoon.

## 7 🏠 (voorpaneel loslaten)-toets

pagina 9

## 8 SEEK +/- toetsen

### Radio:

Automatisch afstemmen op zenders (indrukken); handmatig zoeken naar zenders (ingedrukt houden).

### USB:

Tracks overslaan (indrukken); tracks blijven overslaan (indrukken, vervolgens binnen 1 seconde nogmaals indrukken en vasthouden); een track snel terug-/vooruitspoelen (ingedrukt houden).

### Bluetooth-audio\*1:

Een track overslaan (indrukken); een track terugspoelen/vooruitspoelen (ingedrukt houden).

## 9 Ontvanger voor de afstandsbediening

## 10 AF (alternatieve frequenties)/TA (verkeersinformatie)/PTY (programmatype)-toets

pagina 15, 16

AF en TA instellen (indrukken); PTY selecteren (ingedrukt houden) in RDS.

## 11 Cijfertoetsen

### Radio:

De opgeslagen zenders ontvangen (indrukken); zenders opslaan (ingedrukt houden).

### USB:

① / ②\*: **ALBUM ▼/▲** (tijdens het afspelen van MP3/WMA/AAC)

Albums overslaan (indrukken); albums blijven overslaan (ingedrukt houden).

③): **PAUSE**

④): **SHUF** pagina 19

### Bluetooth-audio\*1:

① / ②)\*2: **ALBUM ▼/▲**

③): **PAUSE**

Afspelen onderbreken. Druk nogmaals om het afspelen te hervatten.

### Bluetooth-telefoon: pagina 27, 28

Een opgeslagen telefoonnummer bellen (indrukken); een telefoonnummer opslaan als voorkeuzenummer (ingedrukt houden) (in het oproepmenu).

④): **MIC** (tijdens een oproep) pagina 28

De MIC-versterking instellen (indrukken); de stand Echo Cancellor/Noise Cancellor selecteren (ingedrukt houden).

## 12 DSPL (display)/SCRL (rollen)-toets

pagina 15, 18, 24, 30

Display-items wijzigen (indrukken); het display-item rollen (ingedrukt houden).

## 13 USB-aansluiting pagina 17

## 14 AUX-ingang pagina 35

- \*1 Wanneer een Bluetooth-audio-apparaat (ondersteunt AVRCP van Bluetooth-technologie) is aangesloten. Afhankelijk van het apparaat zullen bepaalde bedieningshandelingen mogelijk niet beschikbaar zijn.
- \*2 Deze toets beschikt over een voelstip.

### **Opmerking**

Als het apparaat wordt uitgeschakeld en het display verdwijnt, kan het apparaat niet worden bediend met de afstandsbediening tenzij u op **(SOURCE/OFF)** drukt op het apparaat.

# RM-X231-afstandsbediening

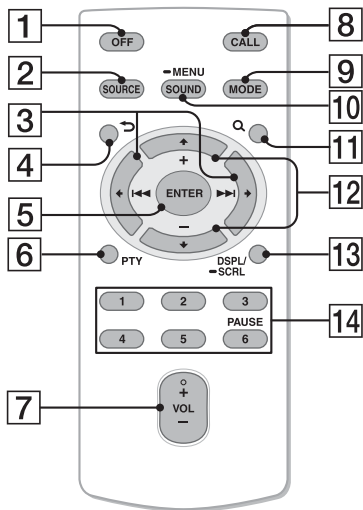

Verwijder het beschermende laagje vóór gebruik.

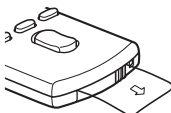

## 1 OFF-toets

De stroom uitschakelen; de bron stoppen; een oproep weigeren.

## 2 SOURCE-toets

Het apparaat inschakelen; een andere bron kiezen (Radio/USB/AUX/Bluetooth-audio/Bluetooth-telefoon).

## 3 ← (|◀◀)/→ (▶▶|)-toetsen

Radio/USB/Bluetooth-audio bedienen, dezelfde functie als (SEEK) -/+ op het apparaat. Installatie, geluidinstelling enz. kunnen worden bediend met ← →.

## 4 ↶ (BACK)-toets

Terugkeren naar het vorige scherm.

## 5 ENTER-toets

Een instelling toepassen; een oproep ontvangen; een oproep beëindigen.

## 6 PTY (programmatype)-toets

## 7 VOL (volume) +/- toets

## 8 CALL-toets

Het oproepmenu openen.

## 9 MODE-toets

**Radio:**

De radioband selecteren (FM/MW/LW).

**Bluetooth-telefoon:**

Druk tijdens het bellen op deze toets om te schakelen tussen handsfree bellen (via dit apparaat) of bellen via de mobiele telefoon.

## 10 SOUND/MENU-toets

Een geluidinstelling opgeven (indrukken); het instelmenu openen (ingedrukt houden).

## 11 Q (BROWSE)-toets

## 12 ↑ (+)/↓ (-)-toetsen

USB/Bluetooth-audioapparaat bedienen, dezelfde functie als (1) / (2) (ALBUM ▼/▲) op het apparaat. Installatie, geluidinstelling enz. kunnen worden bediend met ↑ ↓.

### 13 DSPL (scherm)/SCRL (rollen)-toets

### 14 Cijfertoetsen

Afspelen onderbreken (druk op **6** (PAUSE)).

#### Radio:

De opgeslagen zenders ontvangen (indrukken); zenders opslaan (ingedrukt houden) (FM/MW/LW).

#### Bluetooth-telefoon:

Een opgeslagen telefoonnummer bellen (indrukken); een telefoonnummer opslaan als voorkeuzenummer (ingedrukt houden) (in het oproepmenu).

\* Deze toets beschikt over een voelstip.

## Radio

### Zenders opslaan en ontvangen

#### Let op

U kunt ongelukken vermijden door de BTM-functie (geheugen voor beste afstemming) te gebruiken om af te stemmen op zenders tijdens het rijden.

---

### Automatisch opslaan — BTM

#### 1 Druk herhaaldelijk op **SOURCE/OFF** tot "TUNER" wordt weergegeven.

Druk herhaaldelijk op **MODE** om de band te wijzigen. U kunt FM1, FM2, FM3, MW of LW selecteren.

#### 2 Houd de selectietoets ingedrukt.

Het installatievenster wordt weergegeven.

#### 3 Verdraai de regelknop tot "BTM" wordt weergegeven en druk op de regelknop.

Het apparaat slaat de zenders in de volgorde van frequentie op onder de cijfertoetsen.

---

## Handmatig opslaan

**1** Als u de zender ontvangt die u wilt opslaan, houdt u een cijfertoets (1) tot (4) op het hoofdapparaat ingedrukt tot "MEMORY" wordt weergegeven\*.

\* Als u de afstandsbediening gebruikt, zijn de cijfertoetsen (1) tot (6) beschikbaar.

---

## De opgeslagen zenders ontvangen

**1** Selecteer de band en druk vervolgens op een cijfertoets (1) tot (4) op het hoofdapparaat\*.

\* Als u de afstandsbediening gebruikt, zijn de cijfertoetsen (1) tot (6) beschikbaar.

---

## Automatisch afstemmen

**1** Selecteer de band en zoek de zender door op (SEEK) +/- te drukken. Het zoeken stopt wanneer een zender wordt ontvangen. Herhaal deze procedure tot de zender van uw keuze wordt ontvangen.

### Tip

Als u de frequentie kent van de zender die u wilt beluisteren, houdt u (SEEK) +/- ingedrukt tot de frequentie ongeveer is bereikt en vervolgens stemt u nauwkeurig op de gewenste frequentie af door herhaaldelijk op (SEEK) +/- te drukken (handmatig afstemmen).

## RDS

FM-zenders met de RDS-dienst (radiogegevenssysteem) sturen onhoorbare digitale informatie mee met het gewone radioprogrammasignaal.

### Opmerkingen

- In bepaalde landen/regio's zijn mogelijk niet alle RDS-functies beschikbaar.
- RDS functioneert mogelijk niet als het ontvangstsignaal zwak is of als de zender waarop u hebt afgestemd geen RDS-gegevens verzendt.

### Display-items wijzigen

Druk op (DSPL).

---

## AF (alternatieve frequenties) en TA (verkeersinformatie) instellen

AF stemt continu opnieuw af op de zender met het sterkste signaal in een netwerk, en TA biedt u de huidige verkeersinformatie of verkeersprogramma's (TP) wanneer deze worden ontvangen.

**1** Druk herhaaldelijk op (AF/TA) tot de instelling van uw keuze wordt weergegeven.

---

Selecteer	Actie
AF-ON	AF inschakelen en TA uitschakelen.
TA-ON	TA inschakelen en AF uitschakelen.

---

---

**AF/TA-ON** AF en TA beide inschakelen.

---

**AF/TA-OFF** AF en TA beide uitschakelen.

---

### **RDS-zenders met de AF- en TA-instelling opslaan**

U kunt RDS-zenders vooraf instellen met de AF-/TA-instelling. Als u de BTM-functie gebruikt, worden alleen RDS-zenders met dezelfde AF-/TA-instelling opgeslagen.

Als u handmatig vooraf instelt, kunt u zowel RDS- als niet-RDS-zenders instellen met de bijbehorende AF-/TA-instelling.

- 1 Stel AF/TA in en sla de zender vervolgens met BTM of handmatig op.**

### **Noodberichten ontvangen**

Als AF of TA is ingeschakeld, wordt de geselecteerde bron automatisch onderbroken door de noodberichten.

#### **Tip**

Als u het volume aanpast tijdens een verkeersbericht, wordt dat volume opgeslagen in het geheugen voor volgende verkeersberichten, onafhankelijk van het normale volume.

### **Op een regionaal programma afgestemd blijven — REGIONAL**

Als de AF-functie is ingeschakeld: met de fabrieksinstelling van het apparaat wordt ontvangst tot een bepaalde regio beperkt, zodat er niet automatisch wordt overgeschakeld naar een andere regionale zender met een sterkere frequentie.

Wanneer u het ontvangstgebied van het regionale programma verlaat, stelt u tijdens FM-ontvangst "REG-OFF" in bij de instellingen (pagina 34).

#### **Opmerking**

Deze functie werkt niet in het Verenigd Koninkrijk en sommige andere gebieden.

---

## **PTY (programmatypen) selecteren**

Hiermee geeft u het ontvangen programmatype weer. Hiermee zoekt u ook naar het geselecteerde programmatype.

- 1 Houd (AF/TA) (PTY) ingedrukt tijdens FM-ontvangst.**

De naam van het huidige programmatype verschijnt als de zender PTY-gegevens uitzendt.

- 2 Verdraai de regelknop tot het gewenste programmatype wordt weergegeven en druk op de regelknop.**

Het apparaat begint te zoeken naar een zender die het geselecteerde programmatype uitzendt.



## Programmatypen

**NEWS** (Nieuws), **AFFAIRS** (Actualiteiten), **INFO** (Informatie), **SPORT** (Sport), **EDUCATE** (Educatieve programma's), **DRAMA** (Toneel), **CULTURE** (Cultuur), **SCIENCE** (Wetenschap), **VARIED** (Diversen), **POP M** (Populaire muziek), **ROCK M** (Rock-muziek), **EASY M** (Easy Listening), **LIGHT M** (Licht klassiek), **CLASSICS** (Klassiek), **OTHER M** (Ander type muziek), **WEATHER** (Weerberichten), **FINANCE** (Financiën), **CHILDREN** (Kinderprogramma's), **SOCIAL A** (Sociale zaken), **RELIGION** (Religie), **PHONE IN** (Phone In), **TRAVEL** (Reizen), **LEISURE** (Ontspanning), **JAZZ** (Jazz-muziek), **COUNTRY** (Country-muziek), **NATION M** (Nationale muziek), **OLDIES** (Oldies), **FOLK M** (Folk-muziek), **DOCUMENT** (Documentaires)

## CT (kloktijd) instellen

Met de CT-gegevens van de RDS-uitzending wordt de klok ingesteld.

- 1 Stel "CT-ON" in bij de instellingen (pagina 34).

### Opmerking

Het is mogelijk dat de CT-functie niet goed werkt, ook al wordt er wel een RDS-zender ontvangen.

## USB-apparaten

- USB-apparaten van het type MSC (massaopslag) die voldoen aan de USB-norm, kunnen worden gebruikt.
- De bijbehorende codecs zijn MP3 (.mp3), WMA (.wma) en AAC (.m4a).
- U kunt het best een reservekopie van de gegevens op een USB-apparaat maken.

Ga naar de ondersteuningssite op het achterblad voor meer informatie over de compatibiliteit van het USB-apparaat.

### Opmerking

Sluit het USB-apparaat aan nadat u de motor hebt gestart.

Afhankelijk van het USB-apparaat kan storing of schade ontstaan wanneer het apparaat wordt aangesloten voordat de motor wordt gestart.

## Een USB-apparaat afspelen

- 1 Open de klep van de USB-aansluiting en sluit vervolgens het USB-apparaat via de USB-kabel aan op de USB-poort.

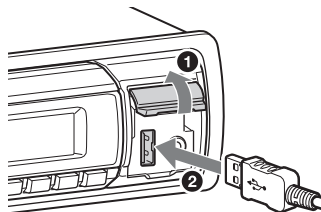

Het afspelen wordt gestart.

Als er al een USB-apparaat is aangesloten, kunt u het afspelen starten door herhaaldelijk op (SOURCE/OFF) te drukken tot "USB" wordt weergegeven.

Om het afspelen te stoppen, houdt u (SOURCE/OFF) gedurende 1 seconde ingedrukt.

Om het USB-apparaat te verwijderen, stopt u het afspelen ervan en verwijdert u vervolgens het apparaat.

### Opmerking

Gebruik geen USB-apparaten die zo groot of zwaar zijn dat ze kunnen vallen als ze worden blootgesteld aan trillingen of een losse aansluiting kunnen veroorzaken.

### Display-items wijzigen

Welke items worden weergegeven is afhankelijk van het USB-apparaat, de opname-indeling en de instellingen. Druk op (DSPL).

### Opmerkingen

- Het maximaal aantal gegevens dat kan worden weergegeven, is als volgt.
  - mappen (albums): 128
  - bestanden (tracks) per map: 500
- Het kan enige tijd duren voordat het afspelen wordt gestart, afhankelijk van het aantal opgenomen gegevens.
- DRM-bestanden (beheer van digitale rechten) kunnen mogelijk niet worden afgespeeld.
- Als u een MP3-/WMA-/AAC-bestand met VBR (variabele bitsnelheid) afspeelt of snel vooruit-/terugspoelt, wordt de verstreken speelduur mogelijk niet nauwkeurig weergegeven.

- Het afspelen van de volgende MP3-/WMA-/AAC-bestanden wordt niet ondersteund.
  - compressie zonder gegevensverlies (lossless)
  - auteursrechtelijk beveiligd

# Tracks zoeken en afspelen

## Tracks afspelen in verschillende standen

U kunt tracks herhaaldelijk beluisteren (herhaaldelijk afspelen) of in een willekeurige volgorde beluisteren (willekeurig afspelen).

De beschikbare weergavestanden verschillen afhankelijk van de geselecteerde geluidsbron.

- 1 Houd de selectietoets ingedrukt tijdens het afspelen.
- 2 Selecteer "REPEAT" door de regelknop te verdraaien en er vervolgens op te drukken.
- 3 Selecteer de instelling door de regelknop te verdraaien en druk op de regelknop.
- 4 Druk op ↵ (BACK).

### Herhaaldelijk afspelen

Selecteer	Actie
REP-OFF	track in normale volgorde afspelen (normale weergave).
REP-TRK	track herhaaldelijk afspelen.
REP-ALB	album herhaaldelijk afspelen.

- 1 Druk tijdens het afspelen herhaaldelijk op (4) (SHUF) tot de gewenste weergavestand wordt weergegeven.

Het duurt even voor het afspelen start in de geselecteerde weergavestand.

### Willekeurig afspelen

Selecteer	Actie
ALBUM	album in willekeurige volgorde afspelen.
DEVICE	apparaat in willekeurige volgorde afspelen.
OFF	track in normale volgorde afspelen (normale weergave).

## Zoeken naar een track op naam — Quick-BrowZer™

U kunt gemakkelijk op categorie zoeken naar een track op een USB-apparaat.

- 1 Druk op Q (BROWSE)\*.

De Quick-BrowZer-stand op het apparaat wordt geactiveerd en er wordt een lijst met zoekcategorieën weergegeven.

Wanneer de tracklijst wordt weergegeven, drukt u herhaaldelijk op ↵ (BACK) tot de gewenste zoekcategorie wordt weergegeven.

\* Druk tijdens het afspelen gedurende meer dan 2 seconden op **Q** (BROWSE) om rechtstreeks terug te keren naar het begin van de categorielijst (alleen USB).

**2 Selecteer de zoekcategorie van uw keuze door de regelknop te verdraaien en bevestig deze met een druk op de regelknop.**

**3 Herhaal stap 2 tot de gewenste track is geselecteerd.**

Het afspelen wordt gestart.

Druk op **Q** (BROWSE) om de Quick-BrowZer-stand te verlaten.

#### **Opmerking**

Wanneer u de Quick-BrowZer-stand opent, wordt de instelling voor herhaaldelijk/willekeurig afspelen geannuleerd.

---

## **Zoeken door items over te slaan — Overspring-stand**

Wanneer er veel items in een categorie staan, kunt u het item van uw keuze snel zoeken.

**1 Druk op **(SEEK)** + in de Quick-BrowZer-stand.**

De itemnaam wordt weergegeven.

**2 Draai aan de regelknop om een item in de buurt van het gewenste item te selecteren.**

Er worden gedeelten in stappen van 10% van het totale aantal items overgeslagen.

**3 Druk op de selectietoets.**

Het display keert terug naar de Quick-BrowZer-stand en het geselecteerde item wordt weergegeven.

**4 Selecteer het item van uw keuze door de regelknop te verdraaien en er vervolgens op te drukken.**

Het afspelen wordt gestart als het geselecteerde item een track is.

Om de Overspring-stand te annuleren, drukt u op **↩** (BACK) of **(SEEK)** -.

# Een Bluetooth-apparaat aansluiten

## Bluetooth-bedieningshandelingen

Met de Bluetooth-functie kunt u handsfree bellen en muziek streamen via dit apparaat. U kunt de Bluetooth-functie pas gebruiken wanneer u de volgende procedure hebt uitgevoerd.

### 1 Koppelen

Wanneer u Bluetooth-apparaten voor het eerst aansluit, moet een wederzijdse registratie plaatsvinden. Dit wordt "koppelen" genoemd. Deze registratie hoeft alleen de eerste keer uitgevoerd te worden, omdat daarna dit apparaat en de andere apparaten elkaar automatisch zullen herkennen.

### 2 Verbinding

Start de verbinding om het apparaat te gebruiken nadat de koppeling is uitgevoerd. Soms wordt door het koppelen de verbinding automatisch tot stand gebracht.

### 3 Handsfree bellen/Muziek streamen

U kunt handsfree bellen en luisteren naar muziek wanneer de verbinding doorgevoerd is.

Als het koppelen niet lukt, is uw toestel mogelijk niet compatibel met dit apparaat. Ga naar de ondersteuningssite op het achterblad voor meer informatie over compatibele toestellen.

---

## De Bluetooth-functies gebruiken

### 1 Druk op **CALL**.

Het oproepmenu wordt weergegeven.

### 2 Verdraai de regelknop tot het gewenste item wordt weergegeven en druk op de regelknop.

### 3 Druk op **↶ (BACK)\***.

De bron keert terug naar de Bluetooth-telefoon.

\* Voor de instellingen PAIRING, REDIAL, VO DIAL en BT SIGNAL moet stap 3 niet uitgevoerd worden.

De volgende items kunnen worden ingesteld:

---

**PAIRING** (pagina 22)

---

**PH BOOK** (pagina 26)

---

**REDIAL** (pagina 28)

---

**RECENT** (pagina 27)

---

**VO DIAL** (pagina 29)

---

**DIAL NUM** (pagina 27)

---

**RINGTONE\***

Hiermee selecteert u of dit apparaat of de aangesloten mobiele telefoon de beltoon uitvoert: "1" (dit apparaat) - "2" (mobiele telefoon).

---

## AUTO ANS

Het apparaat beantwoordt automatisch een binnenkomend gesprek: "OFF" - "1" (ongeveer 3 seconden) - "2" (ongeveer 10 seconden).

---

**BT SIGNAL** (Bluetooth-signaal instellen)  
(pagina 24, 25)

---

\* Afhankelijk van de mobiele telefoon zal de beltoon van dit apparaat mogelijk worden uitgestuurd, ook als u de instelling "2" (mobiele telefoon) hebt gekozen.

## Koppelen

Het Bluetooth-apparaat (mobiele telefoon, audioapparaat enz.) en dit apparaat moeten gekoppeld worden om deze apparaten te kunnen gebruiken via de Bluetooth-functie.

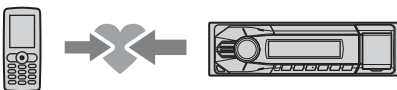

### Tips

- Meer informatie over het koppelen van een Bluetooth-apparaat vindt u in de gebruiksaanwijzing geleverd bij het apparaat.
- U kunt maximaal 9 Bluetooth-apparaten koppelen met dit apparaat.

**1** Plaats het Bluetooth-apparaat niet verder dan 1 m verwijderd van dit apparaat.

**2** Druk op **CALL**, verdraai de regelknop tot "PAIRING" wordt

weergegeven en druk vervolgens op de regelknop.

Het apparaat schakelt over naar de stand-bystand voor koppeling.



**Knippert**

**3** Laat het Bluetooth-apparaat naar dit apparaat zoeken.

Er wordt een lijst van gedetecteerde apparaten weergegeven in het display van het apparaat dat moet worden aangesloten. Dit apparaat wordt op het apparaat dat moet worden aangesloten, weergegeven als "Sony Automotive".

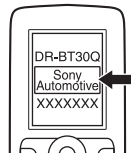

**4** Als er een wachtwoord moet worden ingevoerd op het display van het aan te sluiten apparaat, toets dan "0000" in.

Als het apparaat Bluetooth-versie 2.1 ondersteunt, is het invoeren van een wachtwoord niet nodig.

- \* Het wachtwoord kan, afhankelijk van het apparaat, "toegangscode", "PIN-code", "PIN-getal", "wachtwoord" enz. worden genoemd.

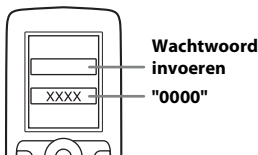

Dit apparaat en het Bluetooth-apparaat slaan elkaars informatie op, en wanneer de koppeling doorgevoerd is, blijft  branden.



Het apparaat is klaar om verbinding te maken met het toestel.



#### Opmerking

Als  " blijft knipperen, is het Bluetooth-apparaat mogelijk niet compatibel met dit apparaat. Ga naar de ondersteuningsite op het achterblad voor meer informatie over compatibele toestellen.

## 5 Selecteer dit apparaat op het aan te sluiten Bluetooth-apparaat.

 of  wordt weergegeven wanneer de verbinding tot stand is gebracht.

#### Opmerkingen

- Zolang er een Bluetooth-verbinding bestaat, kan dit apparaat niet worden gedetecteerd vanaf een ander apparaat. U kunt detectie mogelijk maken door de koppelingsstand in te schakelen en dit apparaat vanaf een ander apparaat te zoeken.

- Het zoeken of verbinden kan enige tijd in beslag nemen.
- Afhankelijk van het apparaat zal het display met de bevestiging van de verbinding worden weergegeven voordat u het wachtwoord invoert.
- De tijdslimiet voor het invoeren van het wachtwoord verschilt per apparaat. Als de tijd verstreken is, voert u de koppelingsprocedure opnieuw uit vanaf het begin.
- Dit apparaat kan niet worden verbonden met een apparaat dat alleen HSP (Head Set Profile) ondersteunt.

#### Tip

Afhankelijk van het apparaat wordt de verbinding tussen dit apparaat en het Bluetooth-apparaat mogelijk automatisch tot stand gebracht.

## De koppeling annuleren

Voer stap 2 uit om de koppelingsmodus te annuleren wanneer dit apparaat en het Bluetooth-apparaat gekoppeld zijn.

## Verbinding

Start de verbinding om het apparaat te gebruiken nadat de koppeling is uitgevoerd. Soms wordt door het koppelen de verbinding automatisch tot stand gebracht. Als de koppeling al tot stand is gebracht, start u de bediening hier.

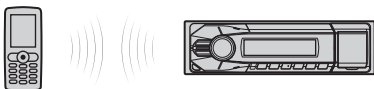

### Verbinding tot stand brengen met een mobiele telefoon

- 1 Druk op **CALL**, verdraai de regelknop tot "BT SIGNL" wordt weergegeven en druk vervolgens op de regelknop.  
"BT SIGNL" licht op wanneer het Bluetooth-sigitaal geactiveerd is.



#### Opmerking

Als het Bluetooth-sigitaal voor dit apparaat reeds ingesteld is op ON, wordt het Bluetooth-sigitaal uitgeschakeld wanneer u "BT SIGNL" selecteert.

#### Tip

U kunt het Bluetooth-sigitaal ook uitvoeren via dit apparaat door **CALL** op het apparaat langer dan 2 seconden ingedrukt te houden.

- 2 Schakel de mobiele telefoon in en activeer het Bluetooth-sigitaal.

- 3 Maak verbinding met dit apparaat met behulp van de mobiele telefoon.

"BT SIGNL" wordt weergegeven wanneer de verbinding tot stand is gebracht. Als u Bluetooth-telefoon als bron selecteert nadat de verbinding tot stand is gebracht, worden de naam van het netwerk en de naam van de verbonden mobiele telefoon in het display weergegeven.



### Display-items wijzigen

Druk op **DSPL**.

### Verbinding tot stand brengen met de mobiele telefoon waarmee dit apparaat het laatst verbonden was

- 1 Zorg ervoor dat het Bluetooth-sigitaal van de mobiele telefoon geactiveerd is.
- 2 Druk herhaaldelijk op **SOURCE/OFF** tot "BT PHONE" wordt weergegeven.
- 3 Druk op **☎** (handsfree).  
"BT SIGNL" knippert wanneer de verbinding tot stand wordt gebracht en blijft branden als de verbinding ingesteld is.



## Opmerkingen

- Bij sommige mobiele telefoons is toestemming nodig voor het openen van de telefoonboekgegevens tijdens handsfree-verbinding met dit apparaat. De toestemming moet worden verkregen via de mobiele telefoon.
- Tijdens het streamen van Bluetooth-audio kunt u niet vanaf dit apparaat een verbinding tot stand brengen met de mobiele telefoon. Maak in plaats daarvan verbinding met dit apparaat vanaf de mobiele telefoon. Mogelijk zullen er bij het weergegeven geluid geluiden van de verbinding te horen zijn.

## Tip

Met het Bluetooth-signaal ingeschakeld: wanneer u de contactsleutel omdraait, brengt dit apparaat automatisch opnieuw de verbinding tot stand met de mobiele telefoon waar het laatst mee verbonden was. De automatische verbinding is echter ook afhankelijk van de specificaties van de mobiele telefoon. Voer de verbinding handmatig door als dit niet automatisch gebeurt.

## Verbinding tot stand brengen met een audio-apparaat

- 1 Druk op **CALL**, verdraai de regelknop tot "BT SIGNAL" wordt weergegeven en druk vervolgens op de regelknop.

"" licht op wanneer het Bluetooth-signaal geactiveerd is.



- 2 Schakel het audioapparaat in en activeer het Bluetooth-signaal.

- 3 Maak verbinding met dit apparaat met behulp van het audio-apparaat.

"" wordt weergegeven wanneer de verbinding tot stand is gebracht.



## Verbinding tot stand brengen met het audioapparaat waarmee dit apparaat het laatst verbonden was

- 1 Zorg ervoor dat het Bluetooth-signaal van het audioapparaat geactiveerd is.

- 2 Druk herhaaldelijk op **SOURCE/OFF** tot "BT AUDIO" wordt weergegeven.

- 3 Druk op **3** (PAUSE).

"" knippert wanneer de verbinding tot stand wordt gebracht en blijft branden als de verbinding ingesteld is.

## Handsfree bellen

Wanneer het apparaat eenmaal is verbonden met de mobiele telefoon, kunt u handsfree bellen/gebeld worden door dit apparaat te bedienen.



Controleer het volgende voor u handsfree belt:

- 1 Controleer of "☎" en "📞" weergegeven worden op het display.
- 2 Als "☎" en "📞" niet worden weergegeven, voert u de verbindingprocedure uit (pagina 24).
- 3 Als u dit apparaat niet kunt verbinden met de mobiele telefoon via de Bluetooth-functie, voert u de koppelingprocedure uit (pagina 22).

---

## Gesprekken ontvangen

Wanneer u een gesprek ontvangt, wordt er een beltoon uitgestuurd via de luidsprekers van uw auto of via de aangesloten mobiele telefoon. De naam of het telefoonnummer van de beller wordt in het display weergegeven.

- 1 Druk op  (handsfree) wanneer u een gesprek met een beltoon ontvangt. Het telefoongesprek wordt gestart.

### Opmerkingen

- Afhankelijk van de mobiele telefoon is het mogelijk dat de naam van de beller weergegeven wordt.
- De ingebouwde microfoon van dit apparaat bevindt zich op het binnenpaneel. Bedek de microfoon niet met tape, of iets dergelijks.

### Een oproep weigeren

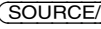
Houd  gedurende 1 seconde ingedrukt.

### Een oproep beëindigen

Druk nogmaals op  (handsfree).

---

## Bellen vanuit het telefoonboek

U kunt via het telefoonboek van de mobiele telefoon\* een persoon bellen.

\* Om het telefoonboek van de mobiele telefoon via dit apparaat te raadplegen, moet de mobiele telefoon ondersteuning bieden voor PBAP (Phone Book Access Profile).

- 1 Druk op , verdraai de regelknop tot "PH BOOK" wordt weergegeven en druk vervolgens op de regelknop.  
Het telefoonboek wordt weergegeven.
- 2 Selecteer een eerste letter uit de lijst van eerste letters door de regelknop te verdraaien en druk vervolgens op de regelknop.
- 3 Selecteer een naam uit de naamlijst door de regelknop te verdraaien en druk vervolgens op de regelknop.
- 4 Selecteer een nummer uit de nummerlijst door de regelknop te verdraaien en druk vervolgens op de regelknop.  
Het telefoongesprek wordt gestart.

### Opmerking

Afhankelijk van de mobiele telefoon is het mogelijk dat de weergegeven contactpersonen op het toestel afwijken van het telefoonboek van de mobiele telefoon.

## Opmerking over de gegevens in het telefoonboek

Voordat u uw auto naar de sloop brengt of verkoopt met dit apparaat erin, is het belangrijk dat u alle Bluetooth-instellingen in dit apparaat wist zodat u mogelijke toegang zonder uw toestemming voorkomt (pagina 31). Als u de voedingskabel loskoppelt, worden de telefoonboekgegevens ook gewist.

---

## Bellen vanuit de gesprekkenhistorie

U kunt de gesprekkenhistorie van de mobiele telefoon raadplegen en een oproep doorvoeren. Dit apparaat slaat tot 20 oproepen op in de gesprekkenhistorie.

- 1 Druk op **CALL**, verdraai de regelknop tot "RECENT" wordt weergegeven en druk vervolgens op de regelknop.

De gesprekkenhistorielijst wordt weergegeven.

- 2 Selecteer een naam of telefoonnummer uit de gesprekkenhistorie door de regelknop te verdraaien en druk vervolgens op de regelknop.

Het telefoongesprek wordt gestart.

### Opmerking

De gesprekkenhistorie wordt mogelijk niet gewijzigd, zelfs niet als de gesprekkenhistorie van de mobiele telefoon verwijderd wordt.

---

## Bellen door een nummer in te toetsen

- 1 Druk op **CALL**, verdraai de regelknop tot "DIAL NUM" wordt weergegeven en druk vervolgens op de regelknop.

- 2 Verdraai de regelknop om het telefoonnummer te selecteren en selecteer als laatste " " (spatie). Druk vervolgens op de **☎** (handsfree)-toets\*. Het telefoongesprek wordt gestart.

\* Als u de digitale aanduiding wilt verplaatsen, drukt u op **SEEK** -/+.

### Opmerking

In het display wordt "\_" weergegeven in plaats van "#".

---

## Een voorkeuzenummer bellen

Door contactpersonen op te slaan (maximaal 4 op het hoofdapparaat en 6 op de afstandsbediening) onder de voorkeuzetoetsen, kunt u deze rechtstreeks opbellen door het voorkeuzenummer te kiezen. Zie "Voorkeuzetoetsen" voor informatie over hoe u deze contactpersonen kunt opslaan (pagina 28).

- 1 Druk op **CALL**.
- 2 Druk op een cijfertoets (**1** tot **4**) op het hoofdapparaat, of **1** tot **6** op de afstandsbediening) om de gewenste contactpersoon te selecteren.

### 3 Druk op (handsfree).

Het telefoongesprek wordt gestart.

---

## Bellen door nummerherhaling

### 1 Druk op , verdraai de regelknop tot "REDIAL" wordt weergegeven en druk vervolgens op de regelknop.

Het telefoongesprek wordt gestart.

---

## Bedieningshandelingen tijdens een gesprek

### Het volume van de beltoon en de stem van de spreker vooraf instellen

U kunt het volume van de beltoon en de stem van de spreker vooraf instellen.

### Het volume van de beltoon aanpassen:

Verdraai de regelknop terwijl u een gesprek ontvangt. Op die manier kunt u het volume van de beltoon aanpassen.

### Het volume van de stem van de spreker aanpassen:

Verdraai de regelknop tijdens een gesprek. Op die manier kunt u het volume van de stem van de spreker aanpassen.

#### Opmerking

Als de Bluetooth-telefoon als bron is geselecteerd, wordt alleen het volume van de stem van de spreker aangepast wanneer u de regelknop verdraait.

### Aanpassing van de MIC-versterking

U kunt het volume voor uw gesprekspartner aanpassen. Druk op  (MIC) om de volumenniveaus aan te passen ("MIC-LOW", "MIC-MID", "MIC-HI").

### EC/NC-stand (Stand Echo Canceller/ Noise Canceller)

U kunt de echo en de ruis verminderen. Houd  (MIC) ingedrukt om "EC/NC-1" of "EC/NC-2" in te stellen.

### Gesprek doorsturen

U kunt schakelen tussen handsfree bellen (via dit apparaat) of bellen via de mobiele telefoon. Druk op  of gebruik uw mobiele telefoon.

#### Opmerkingen

- Raadpleeg voor informatie over de bediening van de mobiele telefoon de handleiding van de mobiele telefoon.
- Afhankelijk van de mobiele telefoon zal de handsfree-verbinding mogelijk worden verbroken wanneer u probeert een gesprek door te sturen.

---

## Voorkeuzetoetsen

Contactpersonen uit het telefoonboek kunnen onder de voorkeuzetoetsen worden opgeslagen (maximaal 4 op het hoofdapparaat en 6 op de afstandsbediening).

**1** Selecteer in het telefoonboek of in de gesprekkenhistorie\* een telefoonnummer dat u wilt opslaan onder de voorkeuzetoetsen. U kunt ook rechtstreeks een telefoonnummer invoeren.

Het telefoonnummer wordt weergegeven op het display van dit apparaat.

\* In de gesprekkenhistorie kunt u ook de naam van de beller selecteren. In dat geval wordt de naam van de beller weergegeven op het display van dit apparaat.

**2** Houd een cijfertoets (1 tot 4) op het hoofdapparaat, of (1 tot 6) op de afstandsbediening) ingedrukt om het voorkeuzenummer dat u wilt opslaan te selecteren tot "MEM" wordt weergegeven.

De contactpersoon is opgeslagen in het geselecteerde voorkeuzenummer.

---

## Activering spraakgestuurd kiezen

U kunt spraakgestuurd kiezen met een mobiele telefoon die is aangesloten op dit apparaat activeren door de spraak-tag te zeggen die op de mobiele telefoon is opgeslagen, waarna het nummer wordt gebeld.

**1** Druk op **CALL**, verdraai de regelknop tot "VO DIAL" wordt weergegeven en druk vervolgens op de regelknop.

**2** Zeg de spraak-tag die op de mobiele telefoon is opgeslagen.

Uw stem wordt herkend en het nummer wordt gebeld.

### Opmerkingen

- Controleer dat het apparaat en de mobiele telefoon van tevoren met elkaar zijn verbonden.
- Sla van tevoren een spraak-tag op uw mobiele telefoon op.
- Als u spraakgestuurd kiezen met een mobiele telefoon die op dit apparaat is aangesloten, activeert, zal deze functie in sommige gebieden mogelijk niet altijd werken.
- Spraakgestuurd kiezen zal mogelijk in sommige situaties niet werken, afhankelijk van de effectiviteit van de herkenningfunctie van de mobiele telefoon. Ga naar de ondersteuningsite op het achterblad voor meer informatie.

### Tip

Sla via dit apparaat spraak-tags op terwijl u in de auto zit, met "BT PHONE" geselecteerd als bron.

## Muziek streamen

### Luisteren naar muziek van een audio-apparaat

U kunt op dit apparaat luisteren naar muziek van een audio-apparaat als het audio-apparaat A2DP (Advanced Audio Distribution Profile) van Bluetooth-technologie ondersteunt.



- 1 Verlaag het volume op dit apparaat.
- 2 Druk herhaaldelijk op **(SOURCE/OFF)** tot "BT AUDIO" wordt weergegeven.
- 3 Bedien het audio-apparaat en start het afspelen.
- 4 Pas het volume op dit apparaat aan.

#### Display-items wijzigen

Druk op **(DSPL)**.

#### Het volumeniveau aanpassen

Het volumeniveau kan worden aangepast voor elk verschil tussen het apparaat en het Bluetooth-audioapparaat.

- 1 Start het afspelen op het Bluetooth-audioapparaat op een niet al te hoog volume.

- 2 Stel uw gebruikelijke luistervolume in op het apparaat.
- 3 Druk op de selectietoets.
- 4 Verdraai de regelknop tot "BTA VOL" wordt weergegeven en verdraai de volumeknop om het ingangsniveau aan te passen (" +18dB" - "0dB" - "- 8dB").

### Een audio-apparaat bedienen met dit apparaat

U kunt de volgende bedieningshandelingen uitvoeren op dit apparaat als het audio-apparaat AVRCP (Audio Video Remote Control Profile) van Bluetooth-technologie ondersteunt. (De bediening kan verschillen afhankelijk van het audio-apparaat.)

Actie	Handeling
Albums overslaan	Druk op <b>(1)/(2)</b> (ALBUM) <b>▼/▲</b> [één keer drukken voor elk album]
Willekeurig afspelen	Druk op <b>(4)</b> (SHUF)*1
Afspelen	Druk op <b>(3)</b> (PAUSE)*2 op dit apparaat.
Pauzeren	Druk op <b>(3)</b> (PAUSE)*2 op dit apparaat.
Tracks overslaan	Druk op <b>(SEEK)</b> <b>-/+</b> ( <b>◀◀/▶▶</b> ) [één keer drukken voor elke track]
Terugspoelen/ Vooruitspoe- len	Houd <b>(SEEK)</b> <b>-/+</b> ( <b>◀◀/▶▶</b> ) ingedrukt [ingedrukt houden tot het gewenste punt]

\*1 Druk herhaaldelijk tot de instelling van uw keuze wordt weergegeven.

\*2 Afhankelijk van het apparaat kan het nodig zijn dat u twee keer drukt.

Andere bedieningshandelingen dan de hierboven genoemde moeten op het audio-apparaat worden uitgevoerd.

### Opmerkingen

- Afhankelijk van het audio-apparaat wordt informatie zoals titel, tracknummer/-tijd, weergavestatus, enz. mogelijk niet op dit apparaat weergegeven. De informatie wordt alleen weergegeven tijdens het afspelen van Bluetooth-audio.
- Zelfs als op dit apparaat een andere bron wordt gekozen, wordt de weergave van het audio-apparaat niet stopgezet.

## Bluetooth-instellingen initialiseren

U kunt alle instellingen op dit apparaat die met de Bluetooth-functie verband houden (koppelingsinformatie, telefoonboek, gesprekkenhistorie, voorkeuzenummer, apparaatinformatie enz.) initialiseren.

- 1 Houd SOURCE/OFF gedurende 1 seconde ingedrukt om het apparaat uit te schakelen.**
- 2 Houd de selectietoets ingedrukt.**  
De menulijst wordt weergegeven.

- 3 Selecteer "BT INIT" door de regelknop te verdraaien en er vervolgens op te drukken.**

De bevestiging wordt weergegeven.

- 4 Selecteer "INIT-YES" door de regelknop te verdraaien en er vervolgens op te drukken.**

"INITIAL" knippert tijdens het initialiseren van de Bluetooth-instellingen; "COMPLETE" wordt weergegeven wanneer het initialiseren voltooid is.

### Opmerking

Verwijder voorkeuzenummers met "BT INIT" als u dit apparaat wegdoet.

# Geluidsinstellingen en het installatiemenu

## De geluidsinstellingen wijzigen

### De geluidskenmerken aanpassen

- 1** Druk tijdens ontvangst/weergave op de selectietoets.
- 2** Verdraai de regelknop tot het gewenste menu-item wordt weergegeven en druk op de regelknop.
- 3** Selecteer de instelling door de regelknop te verdraaien en druk op de regelknop.
- 4** Druk op ↵ (BACK).

De volgende items kunnen worden ingesteld:

---

**EQ3 PRST** (EQ3 PRESET) (pagina 32)

---

**EQ3 LOW** (pagina 33)\*<sup>1</sup>

---

**EQ3 MID** (pagina 33)\*<sup>1</sup>

---

**EQ3 HIGH** (pagina 33)\*<sup>1</sup>

---

#### **BALANCE**

De geluidsbalans aanpassen: "RIGHT-15 (R15)" – "CENTER (0)" – "LEFT-15 (L15)".

---

#### **FADER**

Het relatieve niveau aanpassen: "FRONT-15 (F15)" – "CENTER (0)" – "REAR-15 (R15)".

---

#### **AUX VOL** (AUX-volumeniveau)\*<sup>2</sup>

Het volumeniveau voor aangesloten randapparatuur aanpassen: "+18 dB" – "0 dB" – "–8 dB".

Dankzij deze instelling is het niet nodig om het volumeniveau tussen bronnen aan te passen.

---

#### **BTA VOL** (volumeniveau Bluetooth-audio) (pagina 30)\*<sup>3</sup>

\*<sup>1</sup> Als EQ3 is ingeschakeld (pagina 33).

\*<sup>2</sup> Wanneer de AUX-bron is ingeschakeld (pagina 35).

\*<sup>3</sup> Wanneer de Bluetooth-audibron is ingeschakeld.

## Genieten van geavanceerde geluidsfuncties

---

### De geluidskwaliteit selecteren — EQ3 vooraf instellen

U kunt een equalizercurve selecteren uit 7 verschillende curves (XPLOD, VOCAL, EDGE, CRUISE, SPACE, GRAVITY, CUSTOM of OFF).



- 1** Druk tijdens ontvangst/weergave op de selectietoets.
- 2** Verdraai de regelknop tot "EQ3 PRST" wordt weergegeven en druk op de regelknop.
- 3** Verdraai de regelknop tot de gewenste equalizercurve wordt weergegeven en druk op de regelknop.
- 4** Druk op ↵ (BACK).

U kunt de equalizercurve annuleren door "OFF" te selecteren in stap 3.

#### Tip

Voor iedere bron kan de equalizercurve in het geheugen worden opgeslagen.

## De equalizercurve aanpassen — EQ3-instelling

Met "CUSTOM" bij EQ3 kunt u zelf equalizerinstellingen opgeven.

- 1** Selecteer een bron en druk op de selectietoets.
- 2** Verdraai de regelknop tot "EQ3 LOW", "EQ3 MID" of "EQ3 HIGH" wordt weergegeven en druk vervolgens op de regelknop.
- 3** Draai aan de regelknop om het geselecteerde item aan te passen, en druk vervolgens op de knop.  
Het volume kan worden aangepast in stappen van 1 dB, van -10 dB tot +10 dB.



Herhaal stap 2 en 3 om de equalizercurve aan te passen.

Als u de fabrieksinstelling voor de equalizercurve wilt herstellen, houdt u de selectietoets ingedrukt voordat het instellen is voltooid.

- 4** Druk op ↵ (BACK).

## Instelitems aanpassen

- 1** Houd de selectietoets ingedrukt.  
Het installatievenster wordt weergegeven.
- 2** Verdraai de regelknop tot het gewenste item wordt weergegeven en druk op de regelknop.
- 3** Selecteer de instelling door de regelknop te verdraaien en druk op de regelknop\*.  
Het instellen is voltooid.
- 4** Druk op ↵ (BACK).

\* Voor de instellingen CLOCK-ADJ, BTM, BT INIT, BT SIGNAL en PAIRING is stap 4 niet nodig.

De volgende items kunnen ingesteld worden, afhankelijk van de bron en de instelling:

---

**CLOCK-ADJ** (klok aanpassen) (pagina 8)

---

**CT** (kloktijd)

De CT-functie inschakelen: "ON", "OFF" (pagina 17).

---

**BEEP**

De pieptoon inschakelen: "ON", "OFF".

---

**CAUT ALM**\*1 (waarschuwingstoon)

De waarschuwingstoon inschakelen: "ON", "OFF" (pagina 9).

---

**AUX-A**\*1 (AUX-audio)

Het AUX-bronscherm inschakelen: "ON", "OFF" (pagina 35).

---

**AUTO OFF**

Automatisch uitschakelen na de gewenste tijd wanneer het apparaat is uitgeschakeld: "NO", "30S" (seconden), "30M" (minuten), "60M" (minuten).

---

**DEMO** (demonstratie)

De demonstratie inschakelen: "ON", "OFF".

---

**DIMMER**

De helderheid van het scherm wijzigen: "ON", "OFF".

---

**AUTO SCR** (automatisch rollen)

Lange items automatisch laten rollen: "ON", "OFF".

---

**REGIONAL**\*2

De ontvangst beperken tot een specifieke regio: "ON", "OFF" (pagina 16).

---

**REPEAT** (pagina 19)

---

---

**LOUDNESS**

Hoge en lage tonen versterken voor helder geluid bij lagere volumenniveaus: "ON", "OFF".

---

**BTM** (pagina 14)

---

**BT INIT** (Bluetooth-functie initialiseren)\*1 (pagina 31)

---

**BT SIGNAL** (Bluetooth-signaal)

Het Bluetooth-signaal in-/uitschakelen.

---

**PAIRING**

De koppelingsmodus in-/uitschakelen. Onthoudt de informatie tussen dit apparaat en het Bluetooth-apparaat.

---

\*1 Wanneer het apparaat is uitgeschakeld.

\*2 Wanneer FM wordt ontvangen.

## Optionele apparaten gebruiken

### Randapparatuur voor audio

Door een optioneel draagbaar audioapparaat aan te sluiten op de AUX-ingang (stereominiaansluiting) op het apparaat en vervolgens de bron te selecteren, kunt u het audioapparaat beluisteren via de autoluidsprekers.

#### Een draagbaar audioapparaat aansluiten

- 1 Schakel het draagbare audioapparaat uit.
- 2 Verlaag het volume op het apparaat.
- 3 Sluit het draagbare audioapparaat aan op het apparaat via een verbindingkabel (niet bijgeleverd)\*.

\* Gebruik een rechte stekker.

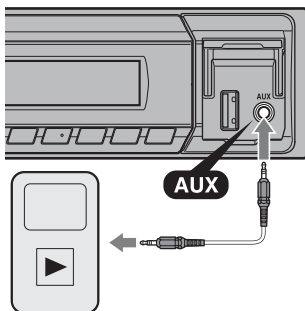

#### Het volumeniveau aanpassen

Pas het volume voor elk aangesloten audioapparaat aan voordat u het afspelen start.

- 1 Verlaag het volume op het apparaat.
- 2 Druk herhaaldelijk op **(SOURCE/OFF)** tot "AUX" wordt weergegeven.
- 3 Start het afspelen op het draagbare audioapparaat met een niet te hard volume.
- 4 Stel uw gebruikelijke luistervolume in op het apparaat.
- 5 Pas het ingangsniveau aan (pagina 32).

## Aanvullende informatie

### Vorzorgsmaatregelen

- Laat het apparaat afkoelen als de auto geparkeerd heeft gestaan in de volle zon.
- Laat het voorpaneel of audioapparaten niet achter in de auto. Deze kunnen beschadigd raken door de hoge temperaturen van direct zonlicht.
- De elektrisch bediende antenne schuift automatisch uit.

### Hoge geluidskwaliteit behouden

Mors geen vloeistof op het apparaat.

### Afspeelvolgorde van MP3-/WMA-/AAC-bestanden

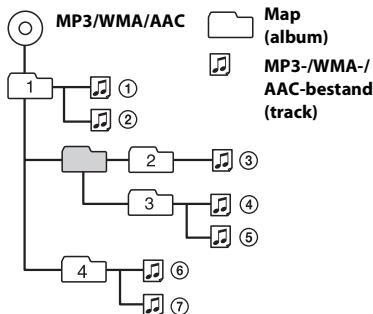

Met alle vragen of problemen met betrekking tot dit apparaat die niet aan bod komen in deze gebruiksaanwijzing, kunt u terecht bij uw Sony-handelaar.

### Informatie over de Bluetooth-functie

#### Wat is Bluetooth-technologie?

- De draadloze Bluetooth-technologie is een draadloze technologie met een kort bereik die de draadloze gegevenscommunicatie tussen digitale apparaten, zoals een mobiele telefoon en een headset, mogelijk maakt. De draadloze Bluetooth-technologie werkt binnen een bereik van ongeveer 10 m. Gewoonlijk worden twee apparaten met elkaar verbonden, maar sommige apparaten kunnen tegelijkertijd met meerdere apparaten verbonden zijn.
- U hoeft geen kabel te gebruiken voor de verbinding, Bluetooth-technologie is immers draadloze technologie, maar het is ook niet nodig dat de apparaten naar elkaar gericht zijn, zoals het geval is bij infrarood-technologie. U kunt bijvoorbeeld een apparaat gebruiken dat u in een tas of in uw zak draagt.
- Bluetooth-technologie is een internationale standaard die door miljoenen bedrijven over de gehele wereld wordt ondersteund en door diverse bedrijven overal ter wereld wordt toegepast.

## Over Bluetooth-communicatie

- De draadloze technologie van Bluetooth werkt binnen een bereik van ongeveer 10 m. Het maximale bereik van de communicatie kan variëren afhankelijk van obstakels (personen, metalen, wanden enz.) of de elektromagnetische omgeving.
- De volgende omstandigheden kunnen van invloed zijn op de gevoeligheid van Bluetooth-communicatie.
  - Er staat een obstakel zoals een persoon, een metaal voorwerp of een wand tussen dit apparaat en het Bluetooth-apparaat.
  - Er is een apparaat dat de 2,4 GHz-frequentie gebruikt, zoals een draadloos LAN-apparaat, een draadloze telefoon of een magnetron, in gebruik in de buurt van dit apparaat.
- Omdat Bluetooth-apparaten en een draadloos LAN (IEEE802.11b/g) dezelfde frequentie gebruiken, kan zich microgolf-interferentie voordoen en dat kan een afname van de communicatiesnelheid, ruis of een onjuiste verbinding tot gevolg hebben als dit apparaat in de buurt van een draadloos LAN-apparaat wordt gebruikt. Ga, als dat het geval is, als volgt te werk.
  - Gebruik dit apparaat op een afstand van ten minste 10 m van het draadloos LAN-apparaat.
  - Als dit apparaat wordt gebruikt op minder dan 10 m van een draadloos LAN-apparaat, zet het draadloos LAN-apparaat dan uit.
  - Installeer dit apparaat en het Bluetooth-apparaat zo dicht mogelijk bij elkaar.
- Microgolven die door een Bluetooth-apparaat worden uitgezonden, kunnen van invloed zijn op de werking van elektronische medische apparaten. Zet dit apparaat en andere Bluetooth-apparaten uit op de volgende locaties, omdat er een ongeluk zou kunnen gebeuren.
  - waar brandbaar gas aanwezig is, in een ziekenhuis, trein, vliegtuig of benzinestation
  - in de buurt van automatische deuren of een brandmelder
- Dit apparaat ondersteunt veiligheidsvoorzieningen die voldoen aan de Bluetooth-norm voor een veiligere verbinding wanneer de draadloze Bluetooth-technologie wordt gebruikt, maar deze beveiliging zal afhankelijk van de omstandigheden mogelijk niet voldoende zijn. Wees voorzichtig wanneer u communiceert met behulp van draadloze Bluetooth-technologie.
- Wij aanvaarden geen verantwoordelijkheid voor het uitlekken van informatie tijdens Bluetooth-communicatie.
- Verbinding met alle Bluetooth-apparaten kan niet gegarandeerd worden.
  - Er kan alleen worden voldaan aan de Bluetooth-standaard, vastgesteld door Bluetooth SIG, met een apparaat dat is voorzien van de Bluetooth-functie en dat wordt herkend.
  - Ook als het apparaat waarmee verbinding tot stand is gebracht, voldoet aan de hierboven genoemde Bluetooth-standaard, werken sommige apparaten niet goed, afhankelijk van de functies of specificaties van het apparaat.
  - Wanneer u handsfree belt, kan er ruis klinken, afhankelijk van het apparaat of de communicatieomgeving.
- Afhankelijk van het apparaat waarmee de verbinding tot stand wordt gebracht, kan het even duren voordat de communicatie van start gaat.

## Overige

- Mogelijk zal het Bluetooth-apparaat, afhankelijk van de omstandigheden van de radiogolven en de locatie waar de apparatuur wordt gebruikt, niet werken in combinatie met mobiele telefoons.
- Als u zich niet lekker voelt na het gebruik van het Bluetooth-apparaat, stop dan onmiddellijk met het Bluetooth-apparaat te gebruiken. Als een bepaald probleem aanhoudt, neem dan contact op met uw Sony-handelaar.

Met alle vragen of problemen met betrekking tot dit apparaat die niet aan bod komen in deze gebruiksaanwijzing, kunt u terecht bij uw Sony-handelaar.

## Onderhoud

### De lithiumbatterij van de afstandsbediening vervangen

Wanneer de batterij verzwakt, wordt het bereik van de afstandsbediening kleiner. Vervang de batterij door een nieuwe CR2025-lithiumbatterij. Bij een andere batterij bestaat er brand- of explosiegevaar.

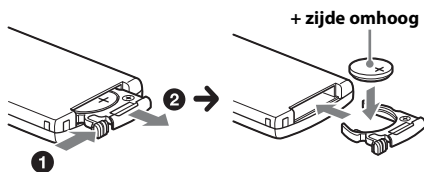

### Opmerkingen over de lithiumbatterij

- Houd de lithiumbatterij buiten het bereik van kinderen. Raadpleeg meteen een arts wanneer een batterij wordt ingeslikt.

- Veeg de batterij schoon met een droge doek voor een goed contact.
- Houd bij het plaatsen van de batterij rekening met de juiste polariteit.
- Houd de batterij niet vast met een metalen tang. Hierdoor kan er kortsluiting ontstaan.
- Stel de batterij niet bloot aan overmatige warmte, zoals van direct zonlicht, vuur enz.

### WAARSCHUWING

Bij oneigenlijk gebruik kan de batterij ontploffen. Probeer niet de batterij op te laden of te openen; werp ook een lege batterij nooit in het vuur.

### Aansluitingen schoonmaken

De werking van het apparaat kan worden verstoord als de aansluitingen tussen het apparaat en het voorpaneel niet schoon zijn. U kunt dit voorkomen door het voorpaneel (pagina 9) los te maken en de aansluitingen te reinigen met een wattenstaafje. Gebruik hierbij niet te veel kracht. Anders kunnen de aansluitingen worden beschadigd.

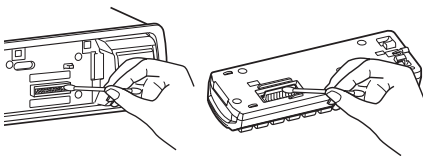

### Opmerkingen

- Uit veiligheidsoverwegingen moet u de motor uitschakelen en de sleutel uit de contactschakelaar halen voordat u de aansluitingen reinigt.
- Raak de aansluitingen nooit rechtstreeks aan met uw vingers of een metalen voorwerp.

# Technische gegevens

## Tuner

### FM

**Afstembereik:** 87,5 – 108,0 MHz

**Antenne-aansluiting:**

Aansluiting voor externe antenne

**Tussenfrequentie:** 25 kHz

**Bruikbare gevoeligheid:** 8 dBf

**Selectiviteit:** 75 dB bij 400 kHz

**Signaal/ruis-afstand:** 80 dB (stereo)

**Scheiding:** 50 dB bij 1 kHz

**Frequentiebereik:** 20 – 15.000 Hz

### MW/LW

**Afstembereik:**

MW: 531 – 1.602 kHz

LW: 153 – 279 kHz

**Antenne-aansluiting:**

Aansluiting voor externe antenne

**Tussenfrequentie:**

9.124,5 kHz of 9.115,5 kHz/4,5 kHz

**Gevoeligheid:** MW: 26  $\mu$ V, LW: 45  $\mu$ V

## USB-speler

**Interface:** USB (Full-speed)

**Maximale voeding:** 500 mA

## Draadloze Communicatie

**Communicatiesysteem:**

Bluetooth-standaard versie 2.1 + EDR

**Uitgestuurd vermogen:**

Bluetooth-standaard Power Class 2

(max. +4 dBm)

**Maximaal communicatiebereik:**

In een rechte lijn zonder obstakels ong. 10 m\*1

**Frequentieband:**

2,4 GHz-band (2,4000 – 2,4835 GHz)

**Modulatiemethode:** FHSS

**Geschikte Bluetooth-profielen\*2:**

A2DP (Advanced Audio Distribution Profile)

1.2

AVRCP (Audio Video Remote Control Profile)

1.3

HFP (Handsfree Profile) 1.5

PBAP (Phone Book Access Profile)

\*1 Het werkelijke bereik varieert afhankelijk van factoren zoals obstakels tussen apparaten, magnetische velden rond een magnetron, statische elektriciteit, ontvangstgevoeligheid, prestaties van de antenne, besturingssysteem, software-applicatie enz.

\*2 Bluetooth-standaardprofielen geven een aanduiding van het doel van Bluetooth-communicatie tussen apparaten.

## Versterker

**Uitgang:** luidsprekeruitgangen

**Luidsprekerimpedantie:** 4 – 8 ohm

**Maximaal uitgangsvermogen:** 50 W  $\times$  4 (bij 4 ohm)

## Algemeen

**Uitgangen:**

Audio-uitgangen (voor/achter)

Relaisaansluiting elektrische antenne

Aansluiting versterker

**Ingangen:**

Afstandsbedieningsingang

Antenne-ingang

AUX-ingang (stereominiaansluiting)

USB-signaalingang

**Voeding:** 12 V gelijkstroom accu (negatieve aarde)

**Afmetingen:** ongeveer 178  $\times$  50  $\times$  120 mm (b/h/d)

**Montageafmetingen:** ongeveer 182  $\times$  53  $\times$  103 mm (b/h/d)

**Gewicht:** ongeveer 0,7 kg

**Bijgeleverde accessoires:**

Afstandsbediening: RM-X231

Onderdelen voor installatie en aansluitingen

(1 set)

Het is mogelijk dat niet alle vermelde accessoires verkrijgbaar zijn bij uw Sony-handelaar. Neem contact op met uw Sony-handelaar voor meer informatie.

Wijzigingen in ontwerp en technische gegevens voorbehouden zonder voorafgaande kennisgeving.

## Problemen oplossen

De onderstaande controlelijst kan u helpen bij het oplossen van problemen die zich met het apparaat kunnen voordoen.

Voordat u de onderstaande controlelijst doorneemt, moet u eerst de aanwijzingen voor aansluiting en gebruik controleren.

Meer informatie over het gebruik van de zekering en het verwijderen van het apparaat uit het dashboard vindt u in de handleiding voor installatie/aansluitingen geleverd bij dit apparaat.

Als het probleem niet is opgelost, gaat u naar de ondersteuningssite op het achterblad.

## Algemeen

### Het apparaat wordt niet van stroom voorzien.

- Controleer de aansluiting of de zekering.
- Als het apparaat wordt uitgeschakeld en het display verdwijnt, kan het apparaat niet worden bediend met de afstandsbediening.
  - Schakel het apparaat in.

### De elektrisch bediende antenne schuift niet uit.

- De elektrisch bediende antenne heeft geen relaisdoos.

### Geen geluid.

- De ATT-functie is ingeschakeld.
- De positie van de faderregelaar "FADER" is niet ingesteld op een systeem met 2 luidsprekers.

### Geen pieptoon.

- De pieptoon is uitgeschakeld (pagina 34).
- Er is een optionele versterker aangesloten en u gebruikt de ingebouwde versterker niet.

### De geheugeninhoud is gewist.

- De voedingskabel of de accu is losgekoppeld of niet juist aangesloten.

### Opgeslagen zenders en de juiste tijd zijn gewist.

#### De zekering is doorgebrand.

#### Maakt geluid wanneer de stand van het contactslot wordt gewijzigd.

- De kabels zijn niet goed verbonden met de voedingsaansluiting voor accessoires van de auto.

### Tijdens het afspelen of radio-ontvangst wordt de demonstratie gestart.

- Als er 5 minuten geen handeling wordt uitgevoerd en "DEMO-ON" is ingesteld, wordt de demonstratie gestart.
  - Stel "DEMO-OFF" in (pagina 34).

### Het display verdwijnt van/verschijnt niet in het display-venster.

- De dimmer is ingesteld op "DIM-ON" (pagina 34).
- Het scherm verdwijnt als u op **(SOURCE/OFF)** drukt en deze toets ingedrukt houdt.
  - Houd **(SOURCE/OFF)** op het apparaat ingedrukt tot het display verschijnt.
- De aansluitingen zijn vuil (pagina 38).

### De Auto Off-functie werkt niet.

- Het apparaat is ingeschakeld. De Auto Off-functie wordt geactiveerd nadat het apparaat is uitgeschakeld.
  - Schakel het apparaat uit.



## Radio-ontvangst

### De zenders kunnen niet worden ontvangen. Het geluid is gestoord.

- De aansluiting is niet juist.
  - Sluit de bedieningskabel van de elektrische antenne (blauw) of voedingskabel voor accessoires (rood) aan op de voedingskabel van de auto-antenneversterker (alleen als uw auto is uitgerust met een radioantenne in de achter- of zijruit).
  - Controleer de aansluiting van de auto-antenne.
  - Als de automatische antenne niet uitschuift, controleert u de aansluiting van de bedieningskabel van de elektrische antenne.

### Er kan niet worden afgestemd op voorkeuzezenders.

- Sla de juiste frequentie op in het geheugen.
- Het signaal van de uitzending is te zwak.

### Er kan niet automatisch worden afgestemd op zenders.

- Het signaal van de uitzending is te zwak.
  - Stem handmatig af.

## RDS

### SEEK begint na enkele seconden afspelen.

- De zender is geen TP-zender of heeft een zwak signaal.
  - Schakel TA uit (pagina 15).

### Geen verkeersinformatie.

- Schakel TA in (pagina 15).
- De zender is een TP-zender, maar zendt toch geen verkeersinformatie uit.
  - Stem af op een andere zender.

### PTY geeft "- - - - -" weer.

- De huidige zender is geen RDS-zender.
- Geen RDS-gegevens ontvangen.
- De zender geeft het programmatype niet door.

### De programmaservicenaam knippert.

- Er is geen alternatieve frequentie voor de huidige zender.
  - Druk op (SEEK) +/- terwijl de programmaservicenaam knippert. "PI SEEK" wordt weergegeven en het apparaat gaat zoeken naar een andere frequentie met dezelfde PI-gegevens (programma-identificatie).

## USB afspelen

### U kunt items niet via een USB-hub afspelen.

- Dit apparaat kan geen USB-apparaten via een USB-hub herkennen.

### Items kunnen niet worden afgespeeld.

- Een USB-apparaat functioneert niet.
  - Sluit het opnieuw aan.

### Het duurt langer totdat het USB-apparaat wordt afgespeeld.

- Het USB-apparaat bevat bestanden met een ingewikkelde boomstructuur.

### Het geluid wordt onderbroken.

- Het geluid kan worden onderbroken bij een hoge bitsnelheid van meer dan 320 Kbps.

## Bluetooth-functie

### Het apparaat dat de verbinding tot stand wil brengen, kan dit apparaat niet detecteren.

- Zet dit apparaat in de stand-bystand voor koppeling, voordat de koppeling tot stand wordt gebracht.
- Zolang er een Bluetooth-verbinding bestaat, kan dit apparaat niet worden gedetecteerd vanaf een ander apparaat.
  - Verbreek de actuele verbinding en zoek dit apparaat vanaf een ander apparaat.
- Wanneer de koppeling tussen apparaten tot stand is gebracht, zet u het uitsturen van het Bluetooth-signaal op aan (pagina 24, 25, 34).

### Er is geen verbinding mogelijk.

- De verbinding wordt via één zijde gestuurd (dit apparaat of het Bluetooth-apparaat), niet via beide zijden.
  - Maak vanaf een Bluetooth-apparaat verbinding met dit apparaat of vice versa.
- Controleer de procedures voor het koppelen en het tot stand brengen van de verbinding in de handleiding van het andere apparaat, enz. en voer de procedures opnieuw uit.

### De naam van het gedetecteerde apparaat wordt niet weergegeven.

- Afhankelijk van de status van het andere apparaat zal het misschien niet mogelijk zijn de naam op te vragen.

### Geen beltoon.

- Regel het volume door de regelknop te verdraaien terwijl u een gesprek ontvangt.
- Afhankelijk van het apparaat dat de verbinding tot stand brengt, wordt de beltoon mogelijk niet goed verzonden.
  - Stel "RINGTONE" in op "1" (pagina 21).

### Het volume van de stem van de spreker is laag.

- Pas het volumeniveau aan.

### Een gesprekspartner zegt dat het volume te laag of te hoog is.

- Pas het volume overeenkomstig met de aanpassing van de microfoonversterking aan (pagina 28).

### Er klinkt een echo of ruis in de telefoongesprekken.

- Breng het volume omlaag.
- Stel de stand EC/NC in op "EC/NC-1" of "EC/NC-2" (pagina 28).
- Als de overige omgevingsgeluiden luid zijn, probeert u dit lawaai te verminderen.  
Bijv.: als er verkeerslawaaï enz. door een raam klinkt, sluit u het raam. Als een airco veel lawaai maakt, zet deze dan in een lagere stand.

### De telefoon is niet aangesloten.

- Wanneer Bluetooth-audio wordt afgespeeld, is de telefoon niet aangesloten, ook niet als u op  (handsfree) drukt.
  - Maak verbinding vanaf de telefoon.

### De kwaliteit van het geluid van de telefoon is slecht.

- De kwaliteit van het geluid van de telefoon hangt af van de ontvangstomstandigheden van de mobiele telefoon.
  - Verplaats uw auto naar een plaats waar uw mobiele telefoon een beter signaal ontvangt, als de ontvangst slecht is.

### Het volume van het aangesloten audio-apparaat is laag (hoog).

- Het volumeniveau kan verschillen afhankelijk van het audio-apparaat.
  - Pas het volume aan van het aangesloten audio-apparaat of van dit apparaat.

---

**Er klinkt geen geluid uit het Bluetooth-audio-apparaat.**

- Het afspelen van het audio-apparaat is onderbroken.
  - Annuleer de pauzestand op het audio-apparaat.

---

**Het geluid wordt met onderbrekingen weergegeven tijdens het afspelen van een Bluetooth-audio-apparaat.**

- Verklein de afstand tussen het apparaat en het Bluetooth-audio-apparaat.
- Als het Bluetooth-audio-apparaat is opgeborgen in een tas die het signaal onderbreekt, haal het audio-apparaat dan uit de tas als u het gebruikt.
- Er worden een aantal Bluetooth-apparaten of andere apparaten die radiogolven uitzenden in de buurt gebruikt.
  - Zet de andere apparaten uit.
  - Vergroot de afstand tot de andere apparaten.
- Het afspelen van geluid stopt een ogenblik wanneer de verbinding tussen dit apparaat en de mobiele telefoon tot stand wordt gebracht. Dit is geen storing.

---

**Het is niet mogelijk het Bluetooth-audio-apparaat af te regelen.**

- Controleer of het Bluetooth-audio-apparaat waarmee verbinding tot stand is gebracht, AVRCP ondersteunt.

---

**Sommige functies werken niet.**

- Controleer of het apparaat waarmee verbinding tot stand is gebracht de betreffende functie ondersteunt.

---

**De naam van de gesprekspartner wordt niet weergegeven wanneer een oproep wordt ontvangen.**

- De telefoon die de oproep tot stand brengt, is zo ingesteld dat het telefoonnummer niet wordt verzonden.

---

**Er wordt onbedoeld een oproep beantwoord.**

- De telefoon waarmee verbinding tot stand wordt gebracht is zo ingesteld dat een oproep automatisch wordt beantwoord.
- "AUTO ANS" op dit apparaat is ingesteld op "A.ANS-1" of "A.ANS-2" (pagina 22).

---

**Koppelen is mislukt door een time-out.**

- Afhankelijk van het apparaat waarmee verbinding tot stand wordt gebracht kan de tijdslimiet voor het koppelen kort zijn.
  - Probeer de koppeling binnen de gestelde tijd te voltooien.

---

**Bluetooth-functie werkt niet.**

- Zet het apparaat uit door langer dan 2 seconden op **(SOURCE/OFF)** te drukken, en zet het apparaat daarna weer aan.

---

**Er wordt tijdens een handsfree-oproep geen geluid uitgestuurd via de luidsprekers van de auto.**

- Als het geluid wordt uitgestuurd via de mobiele telefoon, stel de mobiele telefoon dan zo in dat het geluid via de luidsprekers van de auto wordt uitgestuurd.

---

## Foutmeldingen/berichten

---

### **BT BUSY** (Bluetooth-functie bezig)

- Het telefoonboek en de gesprekkenhistorie van de mobiele telefoon kunnen niet geopend worden via dit apparaat.
  - Wacht even en probeer daarna opnieuw.

---

### **CHECKING**

- Het apparaat controleert de aansluiting van een USB-apparaat.
  - Wacht tot de controle van de aansluiting is voltooid.

---

### **EMPTY**

- De gesprekkenhistorie is leeg.
- Het telefoonboek is leeg.

---

### **ERROR**

- Er is wellicht een interne storing.
  - Druk langer dan 2 seconden op **(SOURCE/OFF)** (het display verdwijnt) en druk vervolgens nogmaals op **(SOURCE/OFF)**.

---

### **ERROR-01**

- Er is wellicht een interne storing.
  - Controleer de verbinding. Vraag uw Sony-handelaar advies als de foutmelding in het display blijft staan.
- De luidsprekers of versterkers zijn niet correct aangesloten.
  - Raadpleeg de handleiding voor installatie/aansluitingen van dit model en controleer de aansluitingen.

---

### **ERROR-99**

- Er is wellicht een interne storing.
  - Druk langer dan 2 seconden op **(SOURCE/OFF)** (het display verdwijnt) en druk vervolgens nogmaals op **(SOURCE/OFF)**. Vraag uw Sony-handelaar advies als de foutmelding in het display blijft staan.

---

### **MEM FAIL** (geheugenfout)

- Het opslaan van de contactpersoon onder de voorkeuzetoets is mislukt.
  - Zorg ervoor dat het nummer dat u wilt opslaan correct is (pagina 28).

---

### **NO AF**

- Er is geen alternatieve frequentie voor de huidige zender.
  - Druk op **(SEEK)** +/- terwijl de programmaservicenaam knippert. Het apparaat gaat zoeken naar een andere frequentie met dezelfde PI-gegevens (programma-identificatie). ("PI SEEK" wordt weergegeven.)

---

### **NO BTA** (geen Bluetooth-audio)

- De Bluetooth-audiobron is geselecteerd terwijl er geen Bluetooth-audioapparaat is aangesloten. Een Bluetooth-audioapparaat werd losgekoppeld tijdens een oproep.
  - Koppel een Bluetooth-audioapparaat aan.

---

### **NO BTP** (geen Bluetooth-telefoon)

- De Bluetooth-telefoonbron is geselecteerd terwijl er geen mobiele telefoon is aangesloten. Een mobiele telefoon werd losgekoppeld tijdens een oproep.
  - Koppel een mobiele telefoon aan.

---

**NO INFO** (geen informatie)

- De netwerknaam en de naam van de mobiele telefoon worden niet ontvangen wanneer er een mobiele telefoon aangesloten is.

---

**NO MUSIC**

- Het USB-apparaat bevat geen muziekbestand.
  - Sluit een USB-apparaat aan waarop muziekbestanden staan.

---

**NO NAME**

- Er is geen naam voor het album/de artiest/de track op de USB opgenomen.

---

**NO SUPRT** (geen ondersteuning)

- Een USB-hub wordt niet ondersteund door dit apparaat.
- Het aangesloten USB-apparaat wordt niet ondersteund.
  - Ga naar de ondersteuningssite voor meer informatie over de compatibiliteit van het USB-apparaat.
- De mobiele telefoon die via Bluetooth verbonden is, biedt geen ondersteuning voor PBAP (Phone Book Access Profile). In dat geval kan dit apparaat het telefoonboek of de gesprekkenhistorie van de mobiele telefoon niet raadplegen.
- De mobiele telefoon wordt niet ondersteund door dit apparaat, ook al biedt de mobiele telefoon ondersteuning voor PBAP (Phone Book Access Profile).
  - Controleer of de mobiele telefoon correct is aangesloten. Ga naar de ondersteuningssite voor meer informatie over de compatibiliteit van uw mobiele telefoon.

---

**NO TP**

- Het apparaat blijft zoeken naar beschikbare TP-zenders.

---

**NO USB**

- USB is geselecteerd als bron terwijl er geen USB-apparaat is aangesloten. Een USB-apparaat of een USB-kabel is losgeraakt tijdens het afspelen.
  - Het is belangrijk dat u een USB-apparaat en een USB-kabel aansluit.

---

**OVERLOAD**

- Het USB-apparaat is overbelast.
  - Koppel het USB-apparaat los en wijzig de bron met (SOURCE/OFF).
  - Dit geeft aan dat het USB-apparaat buiten gebruik is of dat een apparaat is aangesloten dat niet wordt ondersteund.

---

**P (voorkeuzenummer) EMPTY**

- De voorkeuzetoetsen zijn leeg.

---

**READ**

- Alle informatie over tracks en albums op het USB-apparaat wordt gelezen.
  - Wacht totdat het lezen is voltooid en het afspelen automatisch wordt gestart. Afhankelijk van de structuur van het USB-apparaat kan dit meer dan een minuut in beslag nemen.

---

**UNKNOWN**

- Naam of telefoonnummer kunnen niet weergegeven worden tijdens het doorbladeren van het telefoonboek of de gesprekkenhistorie.

---

**WITHHELD**

- Het telefoonnummer is verborgen door de beller.

Vraag uw Sony-handelaar advies als deze oplossingen niet helpen.



### Česky

Sony Corp. tímto prohlašuje, že DSX-A50BT splňuje základní požadavky a další příslušná ustanovení Směrnice 1999/5/CE.

Podrobnosti lze získat na následující URL:  
<http://www.compliance.sony.de/>

### Dansk

Undertegnede, Sony Corp. erklærer herved, at følgende udstyr DSX-A50BT overholder de væsentlige krav og øvrige relevante krav i Direktiv 1999/5/EF.

For yderligere information gå ind på følgende hjemmeside: <http://www.compliance.sony.de/>

### Deutsch

Hiermit erklärt Sony Corp., dass sich dieser DSX-A50BT in Übereinstimmung mit den grundlegenden Anforderungen und den anderen relevanten Vorschriften der Richtlinie 1999/5/EG befindet.

Weitere Informationen erhältlich unter:  
<http://www.compliance.sony.de/>

### Eesti

Sony Corp. teatab käesolevaga, et DSX-A50BT on kooskõlas oluliste ja vastavate direktiivi 1999/5/EÜ nõuetega.

Üksikasjalikumaks infoks vaadake URL:  
<http://www.compliance.sony.de/>

### English

Hereby, Sony Corp., declares that this DSX-A50BT is in compliance with the essential requirements and other relevant provisions of Directive 1999/5/EC.

For details, please access the following URL:  
<http://www.compliance.sony.de/>

### Español

Por medio de la presente, Sony Corp. declara que el DSX-A50BT cumple con los requisitos esenciales y cualesquiera otras disposiciones aplicables o exigibles de la Directiva 1999/5/CE.

Para mayor información, por favor consulte el siguiente URL:  
<http://www.compliance.sony.de/>

### Français

Par la présente, Sony Corp. déclare que l'appareil DSX-A50BT est conforme aux exigences essentielles et aux autres dispositions pertinentes de la directive 1999/5/CE.

Pour toute information complémentaire, veuillez consulter l'URL suivante :  
<http://www.compliance.sony.de/>

### Italiano

Con la presente Sony Corp. dichiara che questo DSX-A50BT è conforme ai requisiti essenziali ed alle altre disposizioni pertinenti stabilite dalla direttiva 1999/5/CE.

Per ulteriori dettagli, si prega di consultare il seguente URL:  
<http://www.compliance.sony.de/>

### Język polski

Niniejszym firma Sony Corp. deklaruje, że urządzenie DSX-A50BT jest zgodne z podstawowymi wymaganiami oraz z odpowiednimi postanowieniami Dyrektywy 1999/5/EC.

Szczegółowe informacje można znaleźć pod następującym adresem URL:  
<http://www.compliance.sony.de/>

### Latviski

Ar šo Sony Corp. paziņo, ka DSX-A50BT atbilst Direktīvas 1999/5/EK būtiskajām prasībām un citiem ar to saistītajiem noteikumiem.

Plašāka informācija ir pieejama šajā URL:  
<http://www.compliance.sony.de/>

### Lietuviškai

Sony Corp. pareiškia, kad šis DSX-A50BT atitinka esminius 1999/5/EB direktyvos reikalavimus ir kitas nuostatas.

Susipažinti visu atitikties deklaracijos turiniu Jūs galite interneto tinklalapyje:  
<http://www.compliance.sony.de/>

## Magyarul

Ezennel a Sony Corp. kijelenti, hogy a DSX-A50BT megfelel a vonatkozó alapvető követelményeknek és az 1999/5/EC irányelv egyéb előírásainak.

További információkat a következő weboldalon találhat:

<http://www.compliance.sony.de/>

## Nederlands

Hierbij verklaart Sony Corp. dat het toestel DSX-A50BT in overeenstemming is met de essentiële eisen en de andere relevante bepalingen van richtlijn 1999/5/EG.

Nadere informatie kunt u vinden op:

<http://www.compliance.sony.de/>

## Norsk

Herved erklærer Sony Corp. at dette DSX-A50BT er i overensstemmelse med vesentlige krav og andre relevante bestemmelser som fremgår av direktiv 1999/5/EC.

Gå til denne URL-en for mer informasjon:

<http://www.compliance.sony.de/>

## Português

A Sony Corp. declara que este DSX-A50BT está conforme com os requisitos essenciais e outras provisões da Directiva 1999/5/CE.

Para mais informações, por favor consulte a seguinte URL:

<http://www.compliance.sony.de/>

## Slovensky

Sony Corp. potvrďuje, že DSX-A50BT spĺňa základné požiadavky a ostatné nariadenia smernice 1999/5/EC.

Podrobnosti získate nasledovnej webovej adrese:

<http://www.compliance.sony.de/>

## Slovenščina

Sony izjavlja, da je DSX-A50BT v skladu z bistvenimi zahtevami in ostalimi zadevnimi ukrepi Direktive 1999/5/ES.

Za podrobnosti glejte stran URL:

<http://www.compliance.sony.de/>

## Suomi

Sony Corp. vakuuttaa täten että DSX-A50BT tyyppinen laite on direktiivin 1999/5/EY oleellisten vaatimusten ja sitä koskevien direktiivin muiden ehtojen mukainen.

Halutessasi lisätietoja käy osoitteessa:

<http://www.compliance.sony.de/>

## Svenska

Härmed intygar Sony Corp. att denna DSX-A50BT står i överensstämmelse med de väsentliga egenskapskrav och övriga relevanta bestämmelser som framgår av direktiv 1999/5/EG.

För ytterligare information gå in på följande

hemsida: <http://www.compliance.sony.de/>

## Türkçe

İşbu Belge ile Sony Corp. DSX-A50BT'in 1999/5/EC Yönetmeliğinin temel gereklilikleri ve ilgili maddeleri ile uyumlu olduğunu belgeler.

Detaylı bilgi için, lütfen belirtilen web sitesini ziyaret ediniz:

<http://www.compliance.sony.de/>

## Ελληνικά

Με την παρούσα η Sony Corp. Δηλώνει ότι DSX-A50BT συμμορφώνεται προς της ουσιώδεις απαιτήσεις και της λοιπές σχετικές διατάξεις της οδηγίας 1999/5/ΕΚ.

Για λεπτομέρειες παρακαλούμε όπως ελέγχετε την ακόλουθη σελίδα του διαδικτύου:

<http://www.compliance.sony.de/>

## Български

С настоящото Sony Corp. декларира, че този апарат DSX-A50BT отговаря на съществените изисквания и останалите условия на директива 1999/5/ЕО.

Подобности могат да бъдат намерени на следния URL:

<http://www.compliance.sony.de/>

### Support site

If you have any questions or for the latest support information on this product, please visit the web site below:

### Site d'assistance

Si vous avez des questions ou si vous souhaitez consulter les toutes dernières informations techniques sur ce produit, rendez-vous sur le site Web suivant :

### Ondersteuningssite

Als u vragen hebt of de recentste ondersteuninginformatie over dit product wilt hebben, gaat u naar de onderstaande website:

### Support-Website

Wenn Sie Fragen haben oder die neuesten Support-Informationen zu diesem Produkt abrufen möchten, rufen Sie bitte folgende Website auf:

### Sito di assistenza clienti

In caso di domande o per le informazioni più aggiornate sul presente prodotto, visitare il seguente sito Web:

<http://support.sony-europe.com/>

Register your product online now at:  
Registrieren Sie Ihr Produkt jetzt bei:  
Merci d'enregistrer votre produit en ligne sur :  
Registra online il tuo prodotto su:  
Registreer uw product nu online via:

[www.sony-europe.com/myproducts](http://www.sony-europe.com/myproducts)

Tragen Sie die Seriennummer (SERIAL NO.) in dem reservierten Feld ein. Sie finden diese auf einem Aufkleber, der auf dem Gerätegehäuse angebracht ist. Nehmen Sie den ausgefüllten Geräte-Pass anschließend unbedingt aus der Bedienungsanleitung heraus, falls Sie diese im Fahrzeug aufbewahren möchten. Bitte bewahren Sie den Geräte-Pass an einem sicheren Ort auf. Er kann im Falle eines Diebstahls zur Identifikation Ihres Eigentums dienen.

**caraudio**

**Geräte-Pass**

**SONY®**

Dieser Geräte-Pass dient als Eigentumsnachweis für Ihr caraudio-Gerät im Falle eines Diebstahls.

Wir empfehlen, den Geräte-Pass nicht im Fahrzeug aufzubewahren, um Missbrauch zu verhindern.

Modellbezeichnung

DSX-A50BT

Seriennummer (SERIAL NO.)

<http://www.sony.net/>



©2012 Sony Corporation Printed in Thailand

\* 4 4 0 8 0 5 6 2 1 \* (1)

Download from [Www.Somanuals.com](http://www.Somanuals.com). All Manuals Search And Download.



## Free Manuals Download Website

<http://myh66.com>

<http://usermanuals.us>

<http://www.somanuals.com>

<http://www.4manuals.cc>

<http://www.manual-lib.com>

<http://www.404manual.com>

<http://www.luxmanual.com>

<http://aubethermostatmanual.com>

Golf course search by state

<http://golfingnear.com>

Email search by domain

<http://emailbydomain.com>

Auto manuals search

<http://auto.somanuals.com>

TV manuals search

<http://tv.somanuals.com>