

Digital Photo Printer

Operating Instructions Page 2 _____ **GB**

Mode d'emploi Page 25 _____ **FR**

Manual de instrucciones página 47 _____ **ES**



UP-DX100

Owner's Record

The model and serial numbers are located at the rear. Record these number in the space provided below. Refer to these numbers whenever you call upon your Sony dealer regarding this product.

Model No. _____

Serial No. _____

WARNING

To prevent fire or shock hazard, do not expose the unit to rain or moisture.

To avoid electrical shock, do not open the cabinet. Refer servicing to qualified personnel only.

WARNING

This unit has no power switch.

When installing this unit, incorporate a readily accessible disconnect device in the fixed wiring, or connect the power cord to socket-outlet which must be provided near the unit and easily accessible.

If a fault should occur during operation of the unit, operate the disconnect device to switch the power supply off, or disconnect the power cord.

For the customers in the USA

This equipment has been tested and found to comply with the limits for a Class B digital device, pursuant to Part 15 of the FCC Rules. These limits are designed to provide reasonable protection against harmful interference in a residential installation. This equipment generates, uses, and can radiate radio frequency energy and, if not installed and used in accordance with the instructions, may cause harmful interference to radio communications. However, there is no guarantee that interference will not occur in a particular installation. If this equipment does cause harmful interference to radio or television reception, which can be determined by turning the equipment off and on, the user is encouraged to try to correct the interference by one or more of the following measures:

- Reorient or relocate the receiving antenna.
- Increase the separation between the equipment and receiver.
- Connect the equipment into an outlet on a circuit different from that to which the receiver is connected.
- Consult the dealer or experienced radio/TV technician for help.

You are cautioned that any changes or modifications not expressly approved in this manual could void your authority to operate this equipment.

This device requires shielded interface cables to comply with FCC emission limits

The shielded interface cable recommended in this manual must be used with this equipment in order to comply with the limits for a digital device pursuant to Subpart B of Part 15 of FCC Rules.

If you have any questions about this product, you may call:

Sony's Business Information Center (BIC) at 1-800-686-SONY (7669) or Sony Web site at www.sony.com.

Declaration of conformity

Trade Name: SONY
Model: UP-DX100
Responsible Party: Sony Electronics Inc.
Address: 16450 W. Bernardo Dr,
San Diego, CA 92127 U.S.A.
Telephone Number: 858-942-2230

This device complies with part 15 of the FCC Rules. Operation is subject to the following two conditions: (1) This device may not cause harmful interference, and (2) this device must accept any interference received, including interference that may cause undesired operation.

For the customers in Canada

This Class B digital apparatus complies with Canadian ICES-003.

Operation is subject to the following two conditions: (1) this device may not cause interference, and (2) this device must accept any interference, including interference that may cause undesired operation of the device.

The term "IC" before the certification/registration number only signifies that the Industry Canada technical specifications were met.



For the customers in Europe

Hereby, Sony Corporation, declares that this UP-DX100 is in compliance with the essential requirements and other relevant provisions of the Directive 1999/5/EC.

For details, please access the following URL:

<http://www.compliance.sony.de/>

This product is intended to be used in the following countries : Austria, Belgium, Denmark, Finland, France, Germany, Greece, Ireland, Italy, Luxembourg, The Netherlands, Portugal, Spain, Sweden, United Kingdom, Iceland, Norway, Switzerland, Liechtenstein, and Lithuania.

Para clientes na Europa

A Sony Corporation declara que o UP-DX100 está em conformidade com os requisitos essenciais e outras disposições importantes da Directiva 1999/5/CE.

Para mais informações, aceda ao URL apresentado em seguida:

<http://www.compliance.sony.de/>

Este produto pode ser utilizado nos seguintes países:

Áustria, Bélgica, Dinamarca, Finlândia, França, Alemanha, Grécia, Irlanda, Itália, Luxemburgo, Holanda, Portugal, Espanha, Suécia, Reino Unido, Islândia, Noruega, Suíça, Liechtenstein e Lituânia.

Voor klanten in Europa

Sony Corporation verklaart hierbij dat deze UP-DX100 voldoet aan de primaire vereisten en andere relevante voorschriften van richtlijn 1999/5/EC van de Europese Unie.

Voor verdere informatie bezoekt u de volgende website:

<http://www.compliance.sony.de/>

Dit product is bedoeld voor gebruik in de volgende landen:

Belgi, Denemarken, Duitsland, Finland, Frankrijk, Griekenland, Ierland, Itali, Liechtenstein, Litouwen, Luxemburg, Nederland, Noorwegen, Oostenrijk, Portugal, Spanje, Verenigd Koninkrijk, IJsland, Zweden en Zwitserland.

För kunder i Europa

Sony Corporation förkunnar härmed att denna UP-DX100 uppfyller de huvudsakliga kraven och andra relevanta villkor i direktivet 1999/5/EC.

Se följande URL för närmare detaljer:

<http://www.compliance.sony.de/>

Denna produkt är avsedd för användning i följande länder:

Österrike, Belgien, Danmark, Finland, Frankrike, Tyskland, Grekland, Irland, Italien, Luxemburg, Nederländerna, Portugal, Spanien, Sverige, Storbritannien, Island, Norge, Schweiz, Liechtenstein och Litauen.

For kunder i Europa

Sony Corporation erklærer herved, at denne UP-DX100 er i overensstemmelse med de essentielle krav og andre relevante bestemmelser i direktiv 1999/5/EC.

åbn venligst den følgende URL angående detaljer:

<http://www.compliance.sony.de/>

Dette produkt er beregnet til brug i de følgende lande:

Østrig, Belgien, Danmark, Finland, Frankrig, Tyskland, Grækenland, Irland, Italien, Luxembourg, Holland, Portugal, Spanien, Sverige, Storbritannien, Island, Norge, Svejts, Liechtenstein og Litauen.

Euroopassa oleville asiakkaille

Sony Corporation vakuuttaa täten, että tämä UP-DX100 vastaa direktiivin 1999/5/EC olennaisia vaatimuksia ja muita asiaankuuluvia määräyksiä. Katso tarkemmat tiedot osoitteesta:

<http://www.compliance.sony.de/>

Tämä tuote on tarkoitettu käytettäväksi seuraavissa

maissa: Itävalta, Belgia, Tanska, Suomi, Ranska, Saksa, Kreikka, Irlanti, Italia, Luxemburg, Alankomaat, Portugal, Espanja, Ruotsi, Yhdistynyt kuningaskunta, Islanti, Norja, Sveitsi, Liechtenstein ja Liettua.

Για τους πελάτες στην Ευρώπη

Με το παρόν, η Sony Corporation, δηλώνει ότι αυτή η συσκευή UP-DX100 συμμορφώνεται με τις απαραίτητες απαιτήσεις και τις λοιπές σχετικές διατάξεις της Οδηγίας 1999/5/ΕΕ.

Για λεπτομέρειες, παρακαλούμε επισκεφτείτε την ακόλουθη διεύθυνση URL:

<http://www.compliance.sony.de/>

Το προϊόν αυτό προορίζεται για χρήση στις ακόλουθες χώρες:

Αυστρία, Βέλγιο, Δανία, Φιλανδία, Γαλλία, Γερμανία, Ελλάδα, Ιρλανδία, Ιταλία, Λουξεμβούργο, Ολλανδία, Πορτογαλία, Ισπανία, Σουηδία, Ηνωμένο Βασίλειο, Ισλανδία, Νορβηγία, Ελβετία, Λιχτενστάιν και Λιθουανία.

GB

- Windows® is a registered trademark of Microsoft Corporation in the United States and other countries.
- All other companies and product names mentioned herein may be the trademarks or registered trademarks of their respective companies. Furthermore, “™” and “®” are not mentioned in each case in this manual.

Duplication, edition, or printing of a CD, TV programs, copyrighted materials such as pictures or publications, or any other materials except for your own recording or creation is limited to private or domestic use only. Unless you hold copyright or have permission of copyright holders for the materials to be duplicated, use of those materials beyond this limit may infringe the provisions of the copyright law and be subject to the copyright holder's claim for damages. When using photo images with this printer, pay special attention not to infringe the provisions of the copyright law. Any unauthorized use or modification of others' portrait may also infringe their rights. For some demonstrations, performances, or exhibits, photography may be forbidden.

Table of Contents

Overview	6
Features	6
Location of Parts	7
Preparations	9
Unpacking the Printer	9
Preparing a Printing Pack	9
Loading the Print Cartridge	9
Changing the Print Cartridge	10
Attaching the Paper Holder	10
Inserting the Print Paper	11
Connecting the Printer to a Wall Outlet	12
Connecting to a Computer	12
Menu	13
Structure of the Menu	13
Functions of Each Menu Item	13
Bluetooth	14
Bluetooth Wireless Technology	14
The “Basic Imaging Profile”	14
Communication Between the Printer and Another Device Using the Bluetooth Function	14
Authentication	15
Giving Your Printer a Device Number	16
Printing a Picture	16
Reprinting a Picture Stored in Memory (COPY PRINT)	17
Adjustments	17
Adjusting the Printing Location (PRINT SETTING)	17
Adjusting the Print Quality (COLOR ADJUST)	18
Precautions	20
Safety	20
Installation	20
Cleaning	20
Specifications	21
Troubleshooting	22
Printer	22
Bluetooth Function	23
Error messages	24

Overview

The Sony UP-DX100 Digital Photo Printer is an extension printer for the UPX-C200 Digital Printing System. As a second or third printer for the UPX-C200 system, the UP-DX100 can receive and print images from a digital camera that sends signals to the printer using Bluetooth wireless technology.

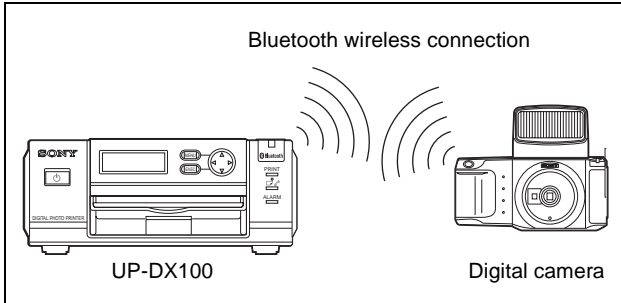

Features

The UP-DX100 has the following features:

Photo-realistic printing

With its dye sublimation printing system, the printer can make photo-realistic prints meeting a number of different requirements.

Super Coat 2 feature

The Super Coat 2 enables high durability and moisture or fingerprint resistance, keeping your prints in good picture quality for an extended period of time.

Selection of print sizes

You can select from a large, dynamic Post card (4×6 inch) size (UPC-X46) or an economical Small (3.5×4inch) size (UPC-X34) print.

If an UPA-DX100TR optional paper tray is inserted in the printer, you can also use UPC-X45 print paper on which stamping with water-based ink is possible.

Paper tray allowing bulk printing of 25/30 sheets

With the supplied paper tray, you can print up to 25 sheets for Post card size and 30 sheets for Small size print paper at one time.

Printing from your computer with a convenient USB connection

By connecting the printer and your computer with a USB cable (commercially available) and installing the supplied printer driver software on your computer, you can print images from your computer.

For details on connecting a computer, refer to “Read me (English)” stored in the supplied CD-ROM.

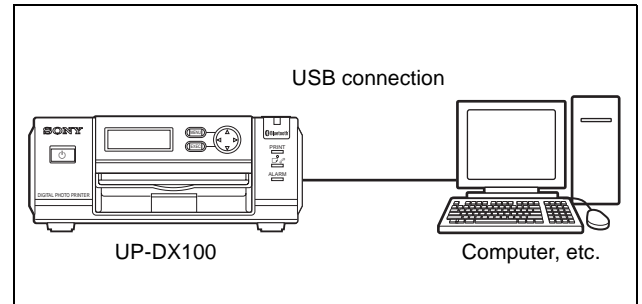

Note

When connecting a computer using a USB cable, depending on the type of computer, normal operation may not be obtained. In such a case, use a commercially available USB hub.

Location of Parts

Front

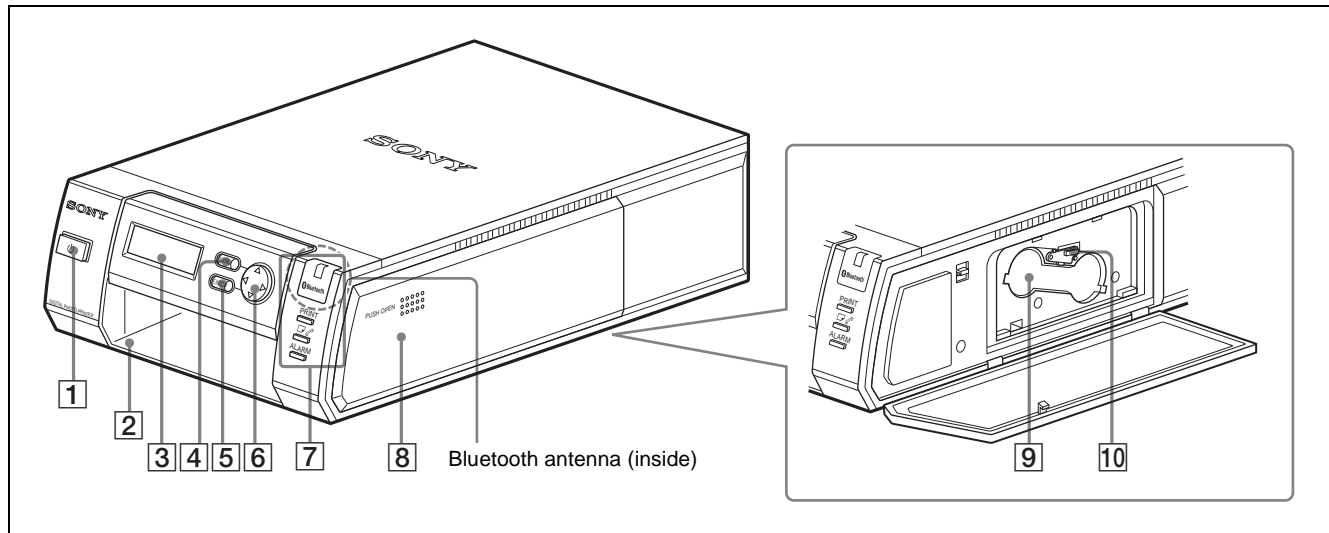

1 (on/standby) button and lamp

Press to turn on the printer, and the lamp lights. Pressing it again makes the lamp go out, and the printer enters the standby mode.

2 Paper tray slot

Insert the paper tray.

3 Operation display

When the printer is turned on, the operation mode or menu item appears.

4 MENU button

Press to display the menu item or to cancel any changes made on the menu items that you have not registered.

5 EXEC button

Press to decide the selection for each Menu items.

6 Control button

Press to select a menu item and to settle the selection.

7 Lamps

 **Bluetooth lamp:** Lights when the Bluetooth function is enabled.

PRINT lamp: Lights while printing is in progress, and flashes while the printer is receiving image data.

 **lamp:** Lights if paper runs out, the print cartridge is out of ink, or cartridges and paper of different types or sizes are mixed.

ALARM lamp: Lights in case of occurrence of problem.

8 Cartridge compartment cover

Open the cover to insert and remove the print cartridge.

9 Cartridge compartment

Insert the print cartridge.

10 Cartridge eject lever

Push up the lever to eject the inserted cartridge.

Note

The lever is disabled while printing.

Rear

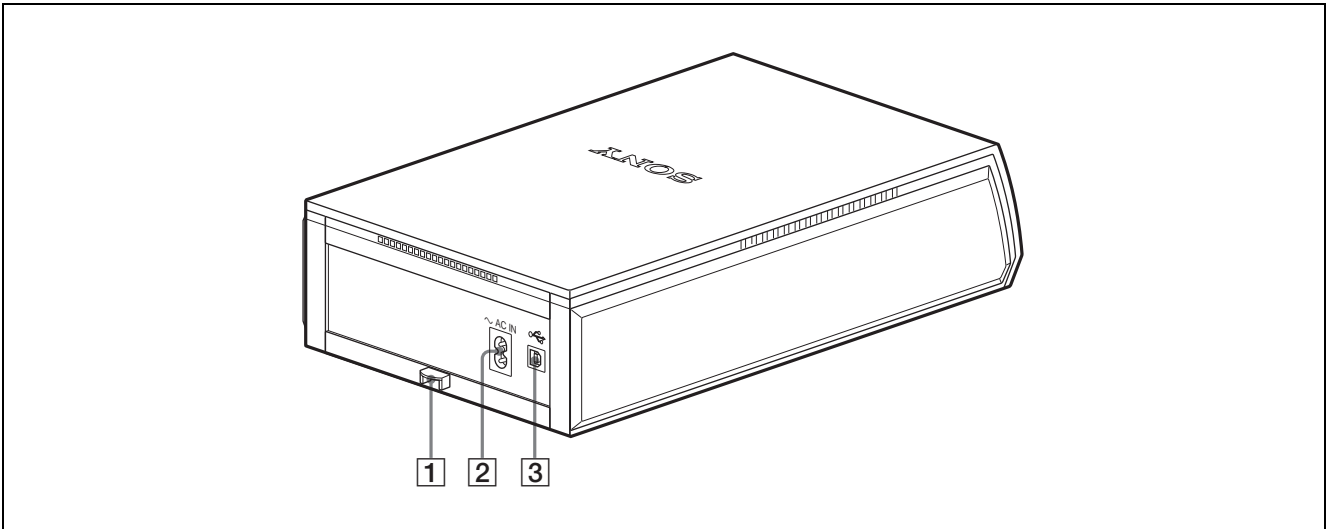

1 Paper jam remove cover

When a paper jam occurs, remove this cover, and remove the jammed paper.

2 ~AC IN connector

Connect to a wall outlet using the supplied AC power cord.

3 USB connector

Connect to the USB connector on a computer using a USB cable.

Note

When connecting a computer using a USB cable, depending on the type of computer, normal operation may not be obtained. In such a case, use a commercially available USB hub.

Preparations

Before using the printer for the first time, you need to install a print cartridge and the paper tray, as indicated below. These preparations are not needed for everyday print operations, but are to be done as required.

Unpacking the Printer

Make sure that the following accessories are supplied with your printer.

- AC power cord (1)
- Paper trays (2, large/small)
- Paper holder (2)
- Tray cover (1)
- CD-ROM (1)
 - Sony UP-DX100 Printer Driver Software
 - Operating Instructions
- Cleaning cassette (1)
- Operating Instructions (1)
- Software License Agreement (1)

Preparing a Printing Pack

You need an optional printing pack (UPC-X46 or UPC-X34) designed for the printer. The pack contains a set of print paper and a print cartridge.

Notes

- Do not rewind the ink ribbon and use the rewrapped print cartridge for printing. Otherwise, proper printing result will not be obtained, or even a breakdown may occur.
- Use the printing pack for this printer only.
- Always use the print cartridge designed for the size of the print paper you use. If you mix cartridges and paper of different types or sizes, printing may not be possible, or a paper jam or other trouble may occur.
- Do not print on the used print paper. Printing an image twice on the same paper will not make the printed image thicker. This may even cause a malfunction or breakdown.
- Do not touch the ink ribbon of the print cartridge or the printing surface of the print paper. If there are fingerprints or dust on the printing surface or the ink ribbon, the printing quality may deteriorate.
- For high quality prints, avoid placing the printing pack in locations that are subject to high temperature, high humidity, excessive dust, or direct sunlight.
- When storing a partially used pack of the print cartridge and print paper, store it in its original bag or in a similar container.

Loading the Print Cartridge

- 1 Push on PUSH OPEN, and open the cartridge compartment cover.

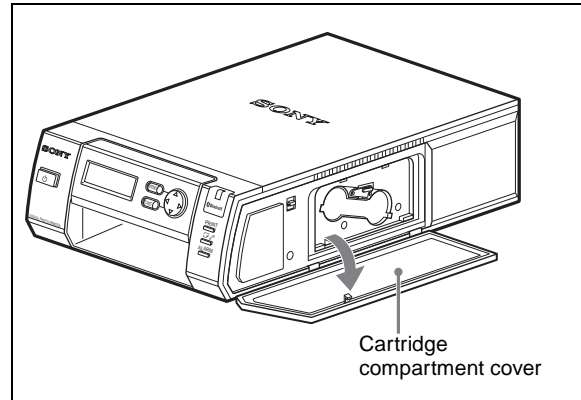

- 2 Insert the print cartridge into the printer firmly until it clicks into place.

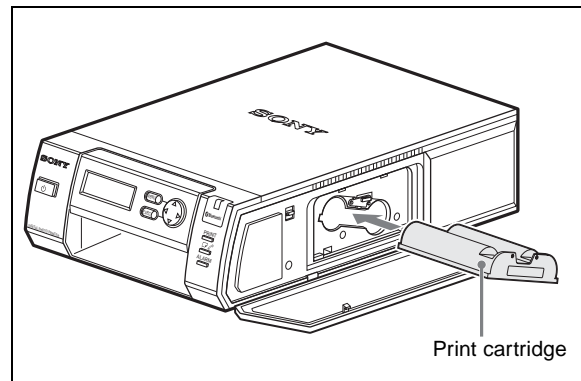

- 3 Close the cartridge compartment cover.

Changing the Print Cartridge

When the print cartridge runs out, the  lamp lights and an error message appears on the operation display. Replace the print cartridge.

- 1 Push on PUSH OPEN, and open the cartridge compartment cover.
- 2 Press up the cartridge release lever.

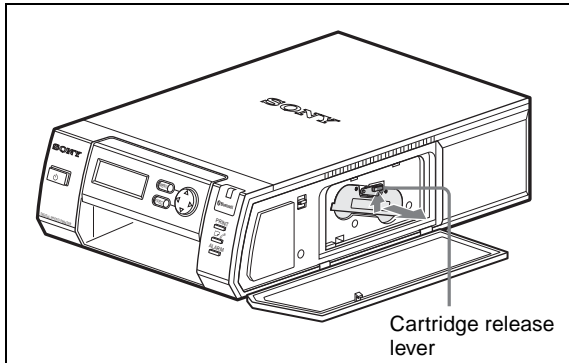

The cartridge pops out. Remove the cartridge.

- 3 Insert a new print cartridge, and close the cover.

Notes

- Never put your hand into the cartridge compartment. The thermal head reaches high temperatures, especially after repeated printing.

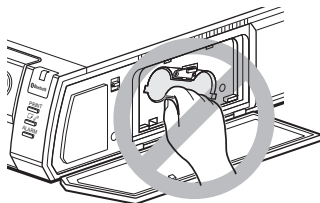

- Do not rewind the ink ribbon and use the rewind print cartridge for printing. Otherwise, proper printing result will not be obtained, or even a breakdown may occur.
- If the print cartridge does not click into place, remove it and then re-insert it. If the ink ribbon is too slack to be loaded, wind the ink ribbon in the direction of the arrow to remove the slack.

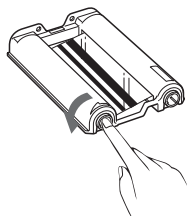

- If the print cartridge is not loaded when you turn on the printer, the  lamp lights up.
- Do not touch the ink ribbon or place the print cartridge in a dusty location. Fingerprints or dust on the ink

ribbon may result in imperfect printing.

- Do not change the print cartridge while printing.

Notes on storing the print cartridge

- Avoid placing the print cartridge in a location subject to high temperatures, high humidity, excessive dust or direct sunlight
- When you are going to store a partially used cartridge, store it in its original bag.

Attaching the Paper Holder

Attach the supplied paper holder to the paper tray as follows:

- 1 Insert the tips of both ends of the paper holder into the holes located at the bottom of the paper tray, pinching the portions near the two ends.

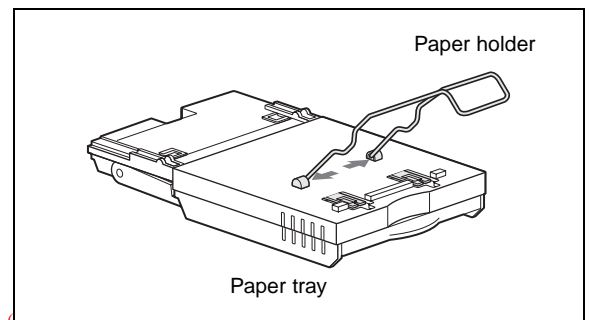

- 2 Push the paper holder into the stoppers firmly until it snaps into place, making a click sound.

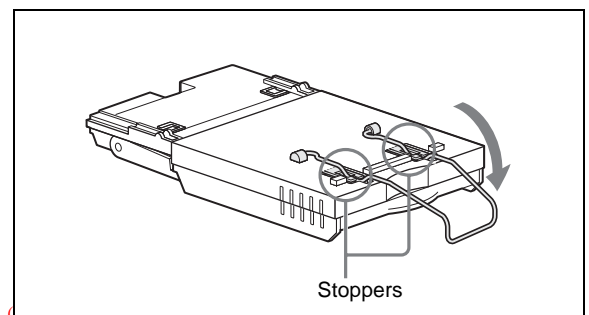

Removing the paper holder

Push out the paper holder gently from the stoppers, and remove it, pinching the portions near the two ends.

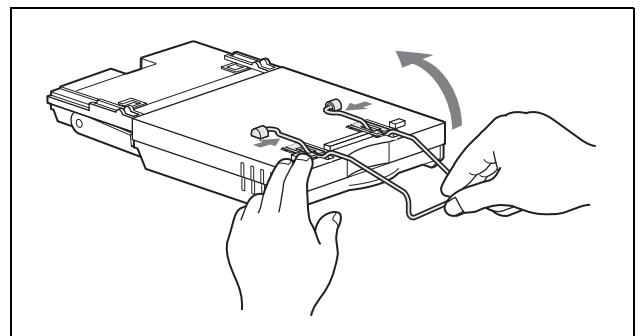

Inserting the Print Paper

- 1 Set the print paper into the tray.

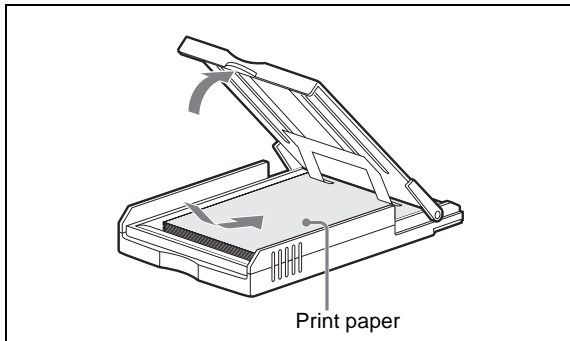

Riffle the print paper. Then insert the print paper with its printing surface (the side with no imprint) facing up and the arrow pointing in the same direction as the arrow in the tray. You can set 25 sheets when the UPC-X46 is used, and 30 sheets when the UPC-X34 is used.

- 2 Remove the protective sheet on the print paper.

Note

Be sure to keep the protective sheet, which is used for cleaning the inside of the printer.

- 3 Insert the tray to the printer.

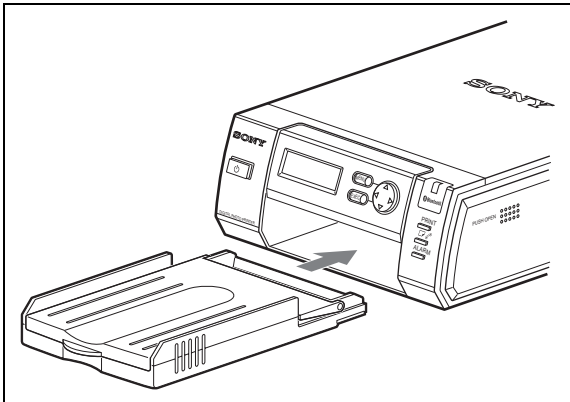

Note

Do not touch the printing surface. Fingerprints on the printing surface may result in imperfect printing.

Notes

- Set the paper of the UPC-X46 into the large paper tray, and that of the UPC-X34 into the small paper tray. If the paper size and tray size do not match, a paper jam may occur.
- Do not remove or insert the paper tray during printing.

- If print paper does not feed automatically, the  lamp lights. Pull out the paper tray and check for a paper jam.
- When adding print paper to a partially full tray, make sure that the total number of sheets does not exceed 25 for the UPC-X46 or 30 for the UPC-X34. Do not place different types or sizes of paper in the tray. Otherwise, a paper jam or malfunction may occur.
- Do not write or type on the printing surface of the paper before printing. You may not be able to proceed with printing. If you want to write greetings or draw on the printed surface after printing, use an oil ink pen.
- Do not attach stickers or anything else on the printing surface before printing.
- Do not print on the used print paper. Printing an image twice on the same paper will not make the printed image thicker. This may even cause a malfunction or breakdown.
- Before printing, do not fold or bend the print paper.
- Do not leave more than five sheets of ejected printed paper on the paper tray because they may cause a paper jam.

Notes on storing the print paper

- Avoid placing the print paper in a location subject to high temperatures, high humidity, excessive dust or direct sunlight.
- Avoid storing the paper with the printed faces touching each other or in contact with rubber or plastic products including vinyl chloride or plasticizer for an extended period of time; color changes or deterioration of the printed image may occur.
- When you are going to store partially-used print paper, store it in its original bag.

Attaching the tray cover

Keep the supplied tray cover attached to the paper tray when not in use to protect print paper placed in the tray from dust. The tray cover can be attached to either paper tray for the UPC-X46 or for the UPC-X34.

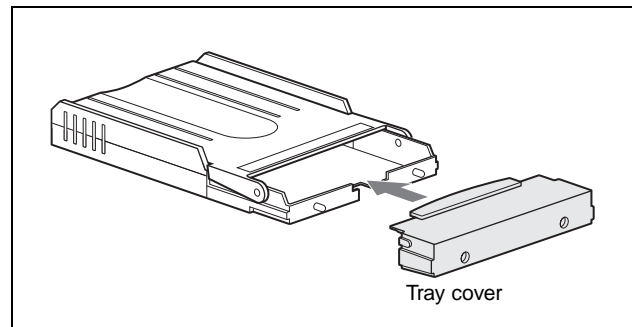

Connecting the Printer to a Wall Outlet

Connect the supplied AC power cord to the AC IN connector of the printer and then to wall outlet.

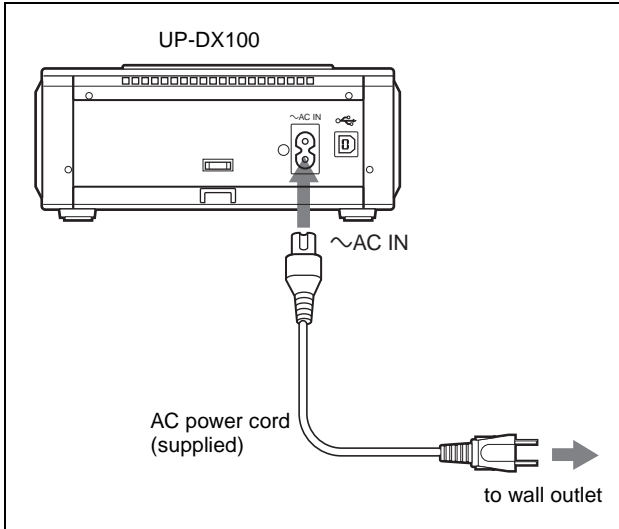

Notes

- For connection, use a commercially available A-B TYPE USB cable less than 3 meters long. As the proper cable may differ according to the type of computer, determine the type of cable you need, consulting the instruction manual for your computer.
- Refer to the instruction manual for your computer, as well.
- The supplied Sony UP-DX100 Printer Driver does not support a network printer, nor can be used with a commercially available printer buffer unit.
- Do not connect or disconnect the USB cable during data transfer or printing. Proper printing results may not be obtained.
- When connecting a computer using a USB cable, depending on the type of computer, normal operation may not be obtained. In such a case, use a commercially available USB hub.

Connecting to a Computer

To print images from your computer, connect the USB connectors of the printer and a computer (a PC with Windows) using a commercially available USB cable, and install the supplied printer driver on the computer. For details on installation and operation of the printer driver, refer to "Read me (English)" contained on the supplied CD-ROM.

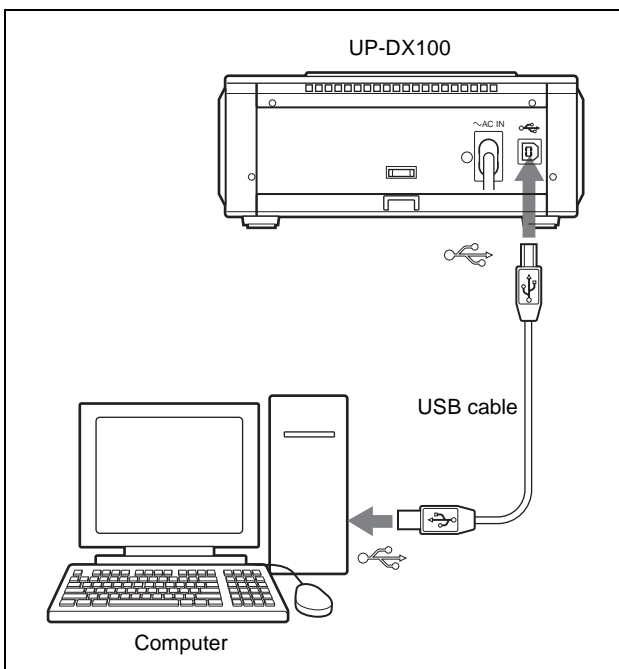

Menu

Structure of the Menu

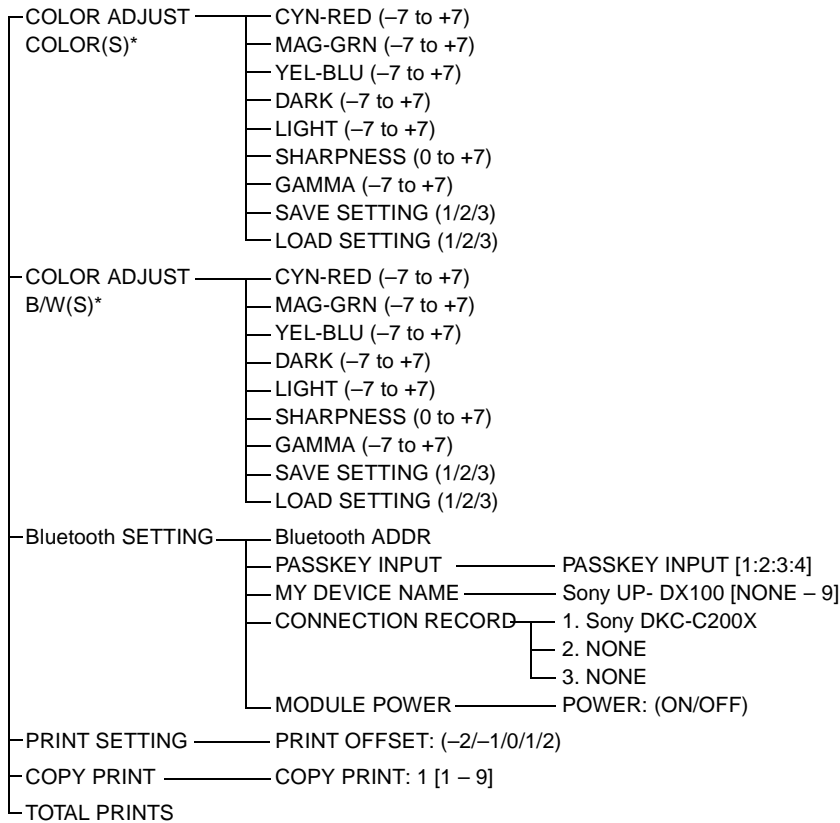

* When the UPC-X45 print paper is used, (S) is displayed.

Functions of Each Menu Item

Menu item	Function	Setting
COLOR ADJUST COLOR	You can adjust the print quality for color pictures.	CYN-RED: The cyan and the red are adjusted. MAG-GRN: The magenta and the green are adjusted. YEL-BLU: The yellow and the blue are adjusted. DARK: The brightness of a dark area is adjusted. LIGHT: The brightness of a bright area is adjusted. SHARPNESS: The sharpness of edges of objects in a picture is adjusted.
COLOR ADJUST B/W	You can adjust the print quality for black-and-white pictures.	GAMMA: The tone of a picture is adjusted. SAVE SETTING (1/2/3): The adjusted values are stored in the built-in memory. LOAD SETTING (1/2/3): The adjusted values stored in memory are loaded.
Bluetooth SETTING	You can make Bluetooth settings.	Bluetooth ADDR: The Bluetooth address is displayed. PASSKEY INPUT: A passkey is set or changed. MY DEVICE NAME: The printer can be assigned a number. CONNECTION RECORD: The connection record is displayed. MODULE POWER: The power of the Bluetooth circuits is turned on or off.
PRINT SETTING	The printing location on print paper of the UPC-X46 is fine-adjusted.	PRINT OFFSET (-2/-1/0/1/2) The printing location can be shifted by 0.5 mm.
COPY PRINT	The newest data stored in memory is reprinted.	[1 - 9] The number of sheets to be printed is set.
TOTAL PRINTS	The total number of sheets printed is shown.	—

Bluetooth

Bluetooth Wireless Technology

The Bluetooth¹⁾ wireless technology allows communication between various Bluetooth devices without using cables. Devices which can use this technology include computers, computers peripheral devices, PDAs, and mobile phones.

This omnidirectional communications system enables communication even if the Bluetooth device is in a bag or if there are obstacles between the devices.

Also, the Bluetooth wireless technology has advanced security functions, such as scrambled frequencies and data encryption.

- When using the Bluetooth function, the distance between the camera and the printer you intend to connect must be within 10 m (33 feet) without obstacles.

1) The  Bluetooth[®] trademark is owned by their proprietor and used by Sony Corporation under license. The word Bluetooth is printed in plain text throughout this document.

The “Basic Imaging Profile”

The “Basic Imaging Profile” (BIP) is the specifications used when sending or receiving still images between Bluetooth devices. The main features of the BIP enable sending or receiving images, and use of the remote shutter feature of a digital still camera.

To connect with your printer, the Bluetooth device must be compatible with the “Image Push Feature” of the “Basic Imaging Profile” (BIP).

Before using the Bluetooth device, check the Bluetooth and BIP specifications of the device.

Communication Between the Printer and Another Device Using the Bluetooth Function

For communication between the printer and another device with Bluetooth functions, the following settings are required:

- The same passkey is set on the printer and the other device.
- The Bluetooth lamp is lit.

Checking the current setting

You can check the current passkey settings on the printer as follows:

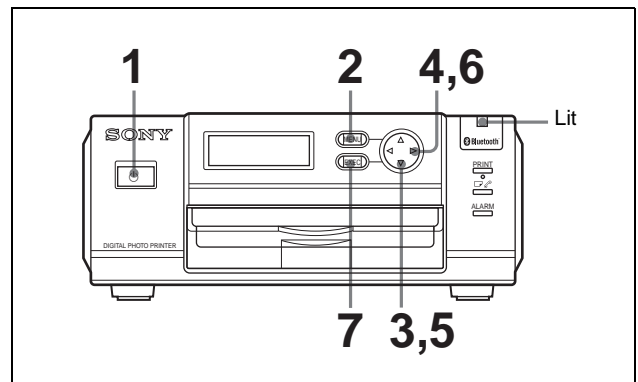

- 1 Turn on the printer.
- 2 Press the MENU button.
- 3 Press ▼ of the control button to display “Bluetooth SETTING [>>]” on the operation display.

- 4 Press ► of the control button.

The Bluetooth address appears.

- 5 Press ▼ of the control button to display “PASSKEY INPUT [>>]” on the operation display.
- 6 Press ► of the control button.

The passkey currently set appears on the PASSKEY INPUT display.

- 7 Press the EXEC button.

To exit the MENU operation, press the MENU button.

If the Bluetooth lamp is off

If the Bluetooth lamp is off, turn it on in the following manner:

- 1 Press the MENU button.
- 2 Press ▼ of the control button to display “Bluetooth SETTING [>>].”

- 3 Press ► of the control button.

“Bluetooth ADDR None” appears.

- 4 Press ▼ of the control button to display “MODULE POWER [>>].”
- 5 Press ► of the control button.

6 Press ◀ or ▶ of the control button to set the POWER to ON.

7 Press the EXEC button.

“REBOOTING” appears. Then the printer is restarted, and the Bluetooth lamp lights.

Authentication

What's a passkey

Passkey is used to authenticate two Bluetooth devices that have not previously connected to each other and create a trusted relationship between them.

You need to enter the same characters (passkey) to each device on passkey authentication process. This printer uses a 4-digit number as a passkey.

Once authentication of the device has been confirmed, the printer registered the device as a record. Since then you can connect the device without entering a passkey. To ensure proper security, the passkey entry has a time limit (30 seconds), based on the Bluetooth standards.

The passkey entry may be required when the authentication valid period of the printer or other device is expired, the record is deleted, or the security setting is changed.

Passkey entry may be required, depending on devices, each time you intend to connect.

This “Passkey” is also referred to as a “Bluetooth passkey” etc. “PIN” is also used with the same meaning.

When the passkey entry screen appears on the other device

Enter the desired passkey on your printer. Then, enter the same passkey on the other device

Entering the passkey

Enter the same passkey on the printer and the other device to be connected, as follows:

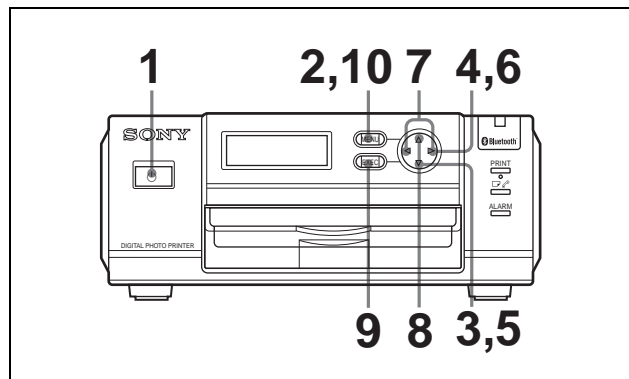

1 Turn on the printer.

“Ready BT RSSI [----]” appears on the operation display.

2 Press the MENU button.

3 Press ▼ of the control button to display “Bluetooth SETTING [>>].”

4 Press ▶ of the control button.

“Bluetooth ADDR” appears.

5 Press ▼ of the control button to display “PASSKEY INPUT [>>].”

6 Press ▶ of the control button.

“PASSKEY INPUT <1> [X:X:X:X]” appears.

Current digit to be set Passkey

7 Press ◀ or ▶ of the control button to select a digit of the passkey to be set.

This <1> shows the leftmost digit, and <4> shows the rightmost digit.

8 Press ▲ or ▼ of the control button to set the value of the passkey.

Value from 0 to 9 can be used.

Repeat Steps **7** and **8** until the four-digit passkey is set.

9 Press the EXEC button.

“PASSKEY INPUT Saving. . .” appears, and your passkey setting is stored.

10 When the setting is completed, press the MENU button.

Giving Your Printer a Device Number

When two or more printers are used in a system, it is convenient that each printer have a device number (from 1 to 9).

- 1 Turn on the printer.
“Ready BT RSSI [----]” appears on the operation display.
- 2 Press the MENU button.
- 3 Press ▼ of the control button to display “Bluetooth SETTING [>>].”
- 4 Press ► of the control button.
- 5 Press ▼ of the control button to display “MY DEVICE NAME [>>].”
- 6 Press ► of the control button.
“Sony UP-DX100 [NONE-9: EXEC]” appears.
- 7 Press ▲ or ▼ of the control button to set the device number.
- 8 Press the EXEC button.
“DEVICE NAME Saving. . .” appears, and the device number you have set is stored.
- 9 When the setting is completed, press the MENU button.

Printing a Picture

The UP-DX100 automatically receives and prints the image sent from the camera that is connected with the Bluetooth functions. Only JPEG-format graphic-image files can be received. Graphic images sent from a computer connected with the printer using a USB cable can also be printed out.

During printing of graphic images sent from the camera or computer, the process is displayed on the operation display, as follows:

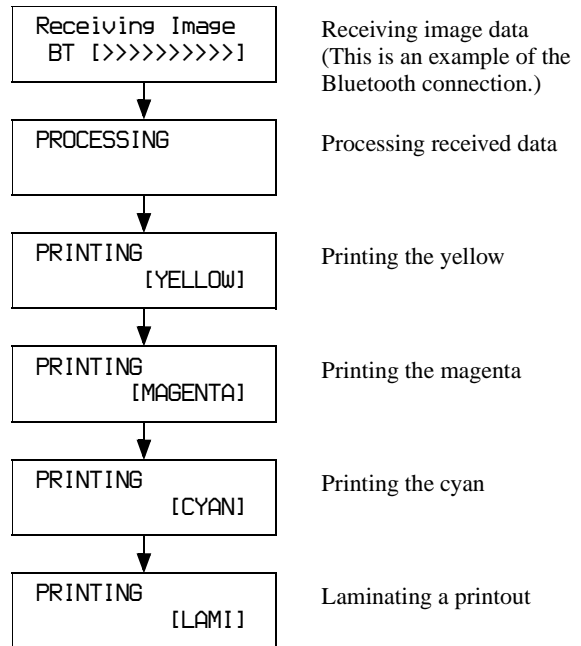

When printing is completed, “Ready BT RSSI [#####]” appears.

Reprinting a Picture Stored in Memory (COPY PRINT)

The data of the last picture printed is stored in the memory of the printer. You can reprint the picture.

Note

When the printer is set to standby mode, data stored in memory are deleted. You cannot reprint the picture.

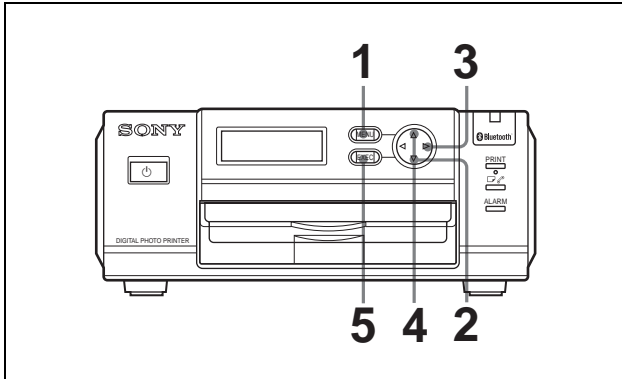

- 1 Press the MENU button.
- 2 Press ▼ of the control button to display “COPY PRINT [>>].”
- 3 Press ► of the control button.
“COPY PRINT:1 [1-9 PRINT:EXEC]” appears.
- 4 Press ▲ or ▼ of the control button to set the number of sheets to be printed.

A value from 1 to 9 can be set.
- 5 Press the EXEC button.

The number of pictures set in Step 4 is printed.

When printing is completed, the display returns to “Ready.”

Adjustments

The printing location and print quality can be adjusted. After checking the printing results, make any adjustments, necessary.

Adjusting the Printing Location (PRINT SETTING)

Adjust so that a printed image is correctly located on the print paper when the UPC-X46 is used. The printing location can be shifted by 0.5 mm.

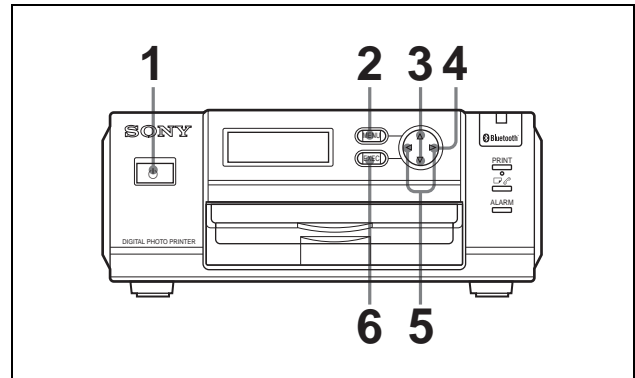

- 1 Turn on the printer.
- 2 Press the MENU button.
- 3 Press ▲ or ▼ of the control button to display “PRINT SETTING.”
- 4 Press ► of the control button.
“PRINT OFFSET:” appears.
- 5 Press ◀ or ▶ of the control button to select the offset value.
- 6 Press the EXEC button.

The offset value selected in Step 5 is registered, and the display returns to “PRINT SETTING.”

Make a test printout and check if the image is printed in the correct location on the print paper. If further adjustment is needed, repeat the above steps.

To exit PRINT SETTING

Press the MENU button. The display returns to “Ready,” and the printer is ready to print.

Adjusting the Print Quality (COLOR ADJUST)

With the MENU function, you can adjust the picture quality. You can check the adjusted results by printing a guide image.

Three sets of adjusted values for color pictures and for black-and-white pictures can be stored in memory and retrieved later.

Note

The print quality adjustment described here is enabled only when the camera and printer are connected using the Bluetooth function. If the printer is connected to the computer, the picture quality can be adjusted using the printer driver. For details on installation and operation of the printer driver, refer to “Read me (English)” contained on the supplied CD-ROM.

Adjusting the print quality for color pictures

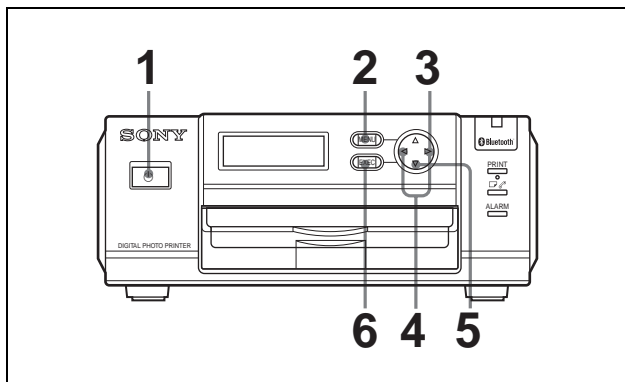

- 1 Turn on the printer.
- 2 Press the MENU button.
“COLOR ADJUST COLOR [>>]” appears.
- 3 Press ► of the control button.
“CYN-RED:” appears.
- 4 Press ◀ or ► of the control button for adjustment.
- 5 Press ▼ of the control button.
“MAG-GRN:” appears.

Repeat Steps 4 and 5 to make necessary adjustments. Adjustable content for each adjustment item is as follows:

CYN-RED: Pressing ◀ gives the picture more cyan, while pressing ► makes it more reddish.

MAG-GRN: Pressing ◀ gives the picture more magenta, while pressing ► makes the picture more greenish.

YEL-BLU: Pressing ◀ makes the picture more yellowish, while pressing ► makes the picture more bluish.

DARK: Contrast in the dark areas is adjusted.

Pressing ► increases the darkness.

LIGHT: Contrast in the bright areas is adjusted.

Pressing ► increases the brightness.

SHARPNESS: Pressing ► makes the edges of objects in a picture sharper.

GAMMA: Pressing ◀ makes the color tone of the whole picture lighter, while pressing ► makes it deeper.

- 6 Press the EXEC button when the adjustment is completed.

The display returns to “COLOR ADJUST COLOR [>>].”

Adjusting the print quality for black-and-white pictures

When you press ▼ of the control button after pressing the Menu button in step 2 in “Adjusting the print quality for color pictures,” COLOR ADJUST B/W [>>] appears, and you can adjust the print quality for black-and-white pictures. The adjusting method is the same as that for color pictures.

Printing out a guide image

To check the results of your adjustments, print out the camera’s guide images.

Press the SIZE button of the camera to select Guide Print-RGB or Guide Print-DLGm, then execute printing.

For details, refer to the Instruction Manual (Advanced Operations) of the UPX-C200.

Storing your adjustments

Once the color adjustment is completed, save the adjusted values as follows:

- 1 In the COLOR ADJUST COLOR [>>] or B/W [>>] display, press ► of the control button.
- 2 Press ▼ of the control button repeatedly until “SAVE SETTING” appears.
- 3 Press ◀ or ► of the control button to select the memory-cell number (1, 2, or 3).
- 4 Press the EXEC button.

The adjusted values are stored in the memory cell with the number selected in Step **3**.

Loading the adjusted values

Adjusted values stored in the memory can be retrieved.

- 1** In the COLOR ADJUST COLOR [>>] or B/W [>>] display, press ► of the control button.
- 2** Press ▼ of the control button repeatedly until “LOAD SETTING” appears.
- 3** Press ◀ or ▶ of the control button to select the memory-cell number (1, 2, or 3).
- 4** Press the EXEC button.

The adjusted values stored in the memory cell with the number selected in Step **3** are retrieved and in force.

To exit COLOR ADJUST

After a menu operation, such as COLOR ADJUST setting, saving of adjusted values, or retrieving of stored values, is completed, press the MENU button. The display returns to “Ready.”

Precautions

Safety

- Operate the printer using the power source specified in “Specifications” on page 21.
- This unit is not disconnected from the mains as long as it is connected to the mains outlet, even if the unit itself has been turned off.
- Be careful not to damage the power cord by placing or dropping heavy objects on it; it is dangerous to use the printer with a damaged power cord.
- If you do not intend to use the printer for a long time, disconnect the power cord.
- Unplug the power cord by grasping the plug, not the cord itself.
- Do not apply mechanical shock or drop the unit.
- Do not disassemble or convert the unit.
- Do not remove the cover. There is a danger of electric shock from the internal parts.
- Be careful not to spill water or other liquids on the unit, or to allow combustible or metallic material to enter the cabinet. If used with foreign matter in the cabinet, the unit is liable to fail, or present a risk of fire or electric shock.
- Ventilation holes are provided to prevent the printer from overheating. Be careful not to obstruct them with other units or by covering the printer with a cloth etc.
- If the printer malfunctions or if a foreign body falls into the cabinet, disconnect the power immediately and consult your Sony service facility or your Sony dealer.

Installation

- Avoid placing the printer in a location subject to:
 - mechanical vibration
 - high humidity
 - excessive dust
 - where it is exposed to rain
 - direct or excessive sunlight
 - extremely high or low temperatures
 - close to sources of strong magnetism
 - close to sources of powerful electromagnetic radiation, such as radios or TV transmitters
- Do not use other electronic equipment near the printer. It will not work properly in strong electromagnetic fields.
- Do not place a heavy object such as a monitor on the printer.

Condensation

- If the printer is subject to wide and sudden changes in temperature, such as when it is moved from a cold room to a warm room or when it is left in a room with a heater that tends to produce large amounts of moisture, condensation may form inside the printer. In such cases the printer will probably not work properly, and may even develop a fault if you persist in using it. If condensation forms, set the printer to standby mode and leave the printer to stand for at least one hour.
- If the printing pack is subjected to wide and sudden changes in temperature, condensation may form on the print cartridge or paper. This will cause the printer to malfunction. Also, if the printing pack is used in this state, spots are likely to appear on the printout. Therefore, avoid storing the printing pack in locations subject to wide and sudden changes of temperature.
- To store a half-used printing pack, replace it in its original packing and reseal the package. If possible, keep the sealed printing pack in a cool, dark location. To subsequently use the printing pack, place it, in its sealed package, in a warm room for several hours. Doing so prevents condensation from forming when the printing pack is removed from its package.

Location

To prevent internal heat built-up, leave enough room around the printer for air to circulate through the vents on the left hand side of the cabinet.

On transportation

- Do not transport the printer with the supplied accessories. Doing so may cause malfunction.
- Retain the original carton and packing materials in case you have to transport the unit in the future.

Cleaning

- Before cleaning the printer, press the on/standby button of the printer so that the lamp goes out, and unplug the power cord.
- Clean the cabinet, panel and controls with a soft dry cloth, or a soft cloth lightly moistened with a mild detergent solution. Do not use any type of solvent, such as alcohol or benzene, which may damage the finish.

Specifications

Printer

Power supply	100 – 240 V AC, 50/60 Hz
Current consumption	1.1 A max. (during printing)
Operating temperature	5°C to 35°C (41°F to 95°F)
Storage/transport temperature	-20°C to +60°C (-4°F to +140°F)
Operating humidity	20% to 80% (non condensation)
Maximum dimensions (w/h/d)	203 × 85 × 305 mm (8 × 3 ³ / ₈ × 12 ¹ / ₈ inches)
Mass	Approx. 2.7 kg (5 lb 15 oz) (main unit only)
Printing method	Four-surface sequential sublimation thermal transfer process (yellow, magenta, cyan, laminate)
Printing resolution	403 × 403 dpi
Thermal head	403 dots/inch
Printing gradations	8 bits for yellow, magenta, cyan
Printing time	UPC-X46: 100 sec./sheet UPC-X34: 65 sec./sheet
Paper supply method	Autofeed from paper tray
Maximum capacity of paper tray	UPC-X46: 25 sheets UPC-X34: 30 sheets
Paper eject method	Front ejection Sheets are ejected in order on top of paper tray
Printing capacity of ribbon cartridge	UPC-X46: 25 sheets UPC-X34: 30 sheets
Inputs	AC IN (power inlet)
Maximum print size	UPC-X46: 101.6 × 151.4 mm (4 × 6 ¹ / ₈ inches) (no border) UPC-X34: 70.1 × 95.3 mm (2 ⁷ / ₈ × 3 ⁷ / ₈ inches) (with border)
Print pixels	UPC-X46: 1664 × 2440 dots UPC-X34: 1112 × 1512 dots

USB interface

Data-transmission system	Compliant with the Universal Serial Bus Specification Revision 1.1
--------------------------	--

Pin assignment of the USB connector

I/O	Signal	Function
	V _{CC}	Cable power, maximum current: 100 mA
I/O	-Data	Data
I/O	+Data	Data, can be pulled up to +3.3 V via a 1.5-kohm resistor
	GROUND	Cable ground

Bluetooth specifications

Communication type	Bluetooth specification, ver.1.1
Maximum transmission speed ¹⁾	About 723 Kbps
Output	Bluetooth specification, Power Class 2
Communication distance ²⁾	About 10 m (3.3 feet) without obstacles
Compatible Bluetooth profile ³⁾	Basic Imaging Profile (Image Push Responder)
Frequency band	2.4GHz (2.400 GHz – 2.4835 GHz)

- 1) Maximum data transmission speed based on Bluetooth specification, Ver.1.1. This speed depends on the distance between the devices, obstacles, radio wave conditions, application software, or the OS.
- 2) This distance depends on the distance between the devices, obstacles, radio wave conditions, application software, or the OS.
- 3) This specification is in accordance with the intended use between two Bluetooth devices. This is defined by the Bluetooth specification.

Supplied accessories

Paper tray for the UPC-X46 (1)
Paper tray for the UPC-X34 (1)
Tray cover (1)
Paper holder (2)
AC power cord (1)
Cleaning cassette (1)
CD-ROM (1)
Operating instructions (1)
Software License Agreement (1)

Optional accessories

UPA-DX100TR Paper Tray
10UPC-X46 Self-laminating Color Printing Pack (250 sheets)
10UPC-X45 Self-laminating Color Printing Pack (250 sheets)
10UPC-X34 Self-laminating Color Printing Pack (300 sheets)

Design and specifications are subject to change without notice.

Troubleshooting

If you run into any problem when using your UP-DX100, use the following table as a guide to troubleshoot the problem. If the problem persists, contact your Sony dealer or local authorized Sony service facility.

Printer

Symptom	Cause/Action
Cannot operate the printer after the printer is turned on.	<ul style="list-style-type: none"> The AC power cord is not connected correctly. <ul style="list-style-type: none"> → Connect the AC power cord to an AC outlet securely (page 12).
Cannot print.	<ul style="list-style-type: none"> The print paper and print cartridge do not match. <ul style="list-style-type: none"> → Use the recommended printing pack, the same size of the print paper and print cartridge. The thermal head may be overheated. "Waiting" appears on the operation display. <ul style="list-style-type: none"> → Leave the printer until the head cools down and the printer resumes printing. The print paper may jam. <ul style="list-style-type: none"> → Remove the jammed paper, if any.
The beeps sound.	→ Check that you are following the correct procedures.
Cannot remove the print cartridge.	→ The print cartridge cannot be removed while printing. Wait until printing is finished. If this does not solve the problem, contact your Sony service facility or your Sony dealer.
The ALARM indicator is lit or blinking, and an error message is displayed.	→ Follow the instructions on the operation display.
There is a white line or dots in the printed pictures.	<ul style="list-style-type: none"> Dust may be attached to the thermal head. <ul style="list-style-type: none"> → The print head or paper path may be soiled. Use the supplied cleaning cassette to clean the head and path. The roller inside the printer may damage the print paper. <ul style="list-style-type: none"> → Reduce the number of sheets on the paper tray.

If paper jams

If the print paper jams, the ALARM lamp lights, an error message appears, and printing stops.

- 1 Press the on/standby button to turn off the lamp.

- 2 Remove the paper tray, and remove the jammed paper from the paper tray slot.
- 3 Remove the cover on the rear panel, and check that the paper does not remain in the printer. If the jammed paper is still in the printer, remove it.

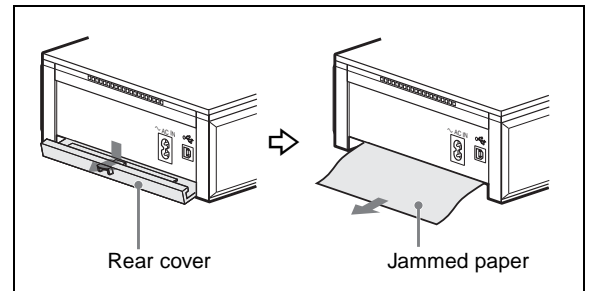

- 4 After removing the jammed paper, be sure to replace the cover.
- 5 Insert the paper tray.
- 6 Turn on the printer.

Note

If you cannot remove the jammed paper, contact your Sony service facility or your Sony dealer.

Cleaning the inside of the printer

If white lines or dots are printed on the pictures, clean inside the printer using the supplied cleaning cassette and the protective sheet contained in the printing pack.

Notes

- Make cleaning only when there are white lines or dots on the print.
- When you can obtain proper printing performances, cleaning will not improve the printed picture quality.

- 1 Remove the paper tray from the printer. If there is print paper in the tray, remove the print paper from the tray.
- 2 Place the protective sheet with the imprint side facing down and the arrow pointing in the same direction as the arrow in the tray.
- 3 Open the cartridge compartment cover and remove the print cartridge.
- 4 Insert the supplied cleaning cassette into the printer and close the cartridge compartment cover.

A buzzer sounds, and "HEAD CLEANING/PUSH [EXEC]" appears on the operation display.

5 Press the EXEC button.

The cleaning cassette and protective sheet will clean inside the printer. After the cleaning is finished, the protective sheet is automatically ejected.

6 Remove the cleaning cassette from the printer and set the print cartridge and print paper.

Bluetooth Function

Symptom	Cause/Action
Data cannot be transmitted.	<ul style="list-style-type: none"> • The distance between the device and the printer is too great. →Locate the devices within the maximum communicable distance. • The Bluetooth antenna portion of the printer and/or the camera is covered with a hand, etc. →Do not cover the antenna portion. • The device you wish to connect with the printer has been already connected with another device. →Reconnect the device with the printer after the device's task with another device is finished. • Authentication failed. →Reconnect the printer with the device, and enter the same passkey correctly on both devices. • The connected device interrupted the transmission. →Check the status of the connected device, then reconnect. • The Bluetooth connection is interrupted on the side of the connected device. →Check the status of the connected device.
The connection is disconnected from the desired device.	<ul style="list-style-type: none"> • The authentication time limit (30 seconds) elapsed. →Enter the same passkey correctly both on the printer and the device within 30 seconds. • The same passkey is not entered. →Enter the same passkey correctly both on the printer and the device within 30 seconds. • The device disconnected or ended the connection. →Check the status of the device, try to connect to the device again, and enter the passkey correctly.

Symptom	Cause/Action
Authentication failed.	<ul style="list-style-type: none"> • The authentication time limit (30 seconds) elapsed. →Enter the same passkey correctly both on the printer and the device within 30 seconds. • The same passkey is not entered. →Enter the same passkey correctly both on the printer and the device. • The device disconnected or ended the connection. →Check the status of the device, try to connect to the device again, and enter the passkey correctly.
Data transmission speed is too low.	<ul style="list-style-type: none"> • The Bluetooth antenna portion of the printer and/or the camera is covered with a hand, etc. →Do not cover the antenna portion. Data transmission speed varies depending on the distance between the printer and the device, obstacles, or radio wave conditions. Change the position of the printer or set the printer closer to the device.
Even with the distance between the printer and the desired device within 10 m (33 feet), connection cannot be established.	<ul style="list-style-type: none"> • The Bluetooth antenna portion of the printer and/or the camera is covered with a hand, etc. →Do not cover the antenna portion. Data transmission speed varies depending on the distance between the printer and the device, obstacles, radio wave conditions, application software, or the OS. Change the position of the printer or set the printer closer to the device. • The desired device is now connecting to another device. →When the device is connected to another device, the device may not be displayed as an available device or be connectable at that time. • The device is not connectable with the Bluetooth functions. →Set the device so that it is connectable.

Error messages

Error message	Cause/Action
RIBBON END SET CARTRIDGE	<ul style="list-style-type: none"> The print cartridge runs out. → Replace the print cartridge.
SET PAPER PUSH EXEC	<ul style="list-style-type: none"> The print paper runs out. → Put the print paper in the paper tray, and press the EXEC button. The paper tray is not inserted to the printer. → Insert the paper tray, and press the EXEC button.
PAPER JAMMING REMOVE PRINTS	<ul style="list-style-type: none"> The print paper may jam. → Remove the jammed paper, if any. See "If paper jams" on page 22.
MEDIA MISMATCH PUSH EXEC	<ul style="list-style-type: none"> The print paper and print cartridge do not match. → Put the same size of the print paper as the print cartridge, and press the EXEC button.
REMOVE PRINTS PUSH EXEC	<ul style="list-style-type: none"> The print paper remains at the ejection slot. → Remove the paper tray, then the print paper. Then press the EXEC button.
PRINTER ERROR SERVICE CALL	<ul style="list-style-type: none"> Some trouble occurs on the printer. → Contact your Sony service facility or your Sony dealer.
Bluetooth ERROR SERVICE CALL	<ul style="list-style-type: none"> Some trouble occurs on the Bluetooth function. → Contact your Sony service facility or your Sony dealer.

AVERTISSEMENT

Pour ne pas risquer un incendie ou une électrocution, n'exposez pas cet appareil à la pluie ou à l'humidité.

**N'ouvrez pas son boîtier pour ne pas vous exposer à une électrocution.
Confiez exclusivement les interventions à un technicien qualifié.**

AVERTISSEMENT

Cet appareil ne comporte pas d'interrupteur d'alimentation.

Lors de l'installation de cet appareil, prévoyez un coupe-circuit facilement accessible sur la partie fixe du câblage ou branchez le cordon d'alimentation à une prise de courant située à proximité de l'appareil et facilement accessible.

En cas d'anomalie pendant le fonctionnement de l'appareil, coupez le courant à l'aide du coupe-circuit ou débranchez le cordon d'alimentation.

Pour les utilisateurs au Canada

Cet appareil numérique de la classe B est conforme à la norme NMB-003 du Canada.

L'utilisation doit répondre aux deux conditions suivantes : (1) ce matériel ne doit pas provoquer de brouillage et (2) il doit accepter tout brouillage, même celui qui est susceptible d'affecter son fonctionnement. La mention « IC » devant le numéro de certification/homologation signifie uniquement que les spécifications techniques d'Industrie Canada sont remplies.



Pour les clients en Europe

Sony Corporation déclare par ces présentes que le UP-DX100 est conforme aux exigences essentielles et aux dispositions applicables de la Directive 1999/5/EC.

Pour les détails, accédez à l'URL suivante :

<http://www.compliance.sony.de/>

Ce produit est prévu pour être utilisé dans les pays suivants :

Autriche, Belgique, Danemark, Finlande, France, Allemagne, Grèce, Irlande, Italie, Luxembourg, Pays-Bas, Portugal, Espagne, Suède, Royaume-Uni, Islande, Norvège, Suisse, Liechtenstein et Lituanie.

- Windows® est une marque déposée de Microsoft Corporation aux États-Unis et dans d'autres pays.
- Tous les autres noms de société et de produit mentionnés dans ce manuel peuvent être soit des marques soit des marques déposées des sociétés respectives. Notez que «™» et «®» ne sont pas mentionnés dans tous les cas dans ce manuel.

La duplication, l'édition ou l'impression d'un CD, d'émissions de télévision, d'œuvres protégées par des droits d'auteur telles qu'images ou publications ou de toute autre œuvre autre que vos propres enregistrements ou créations sont limitées à un usage privé ou familial. À moins que vous ne déteniez les droits d'auteur des œuvres à dupliquer ou l'autorisation de leurs titulaires, l'utilisation de ces œuvres au-delà de cette limite peut constituer une infraction aux dispositions de la loi sur les droits d'auteur et donner lieu à une réclamation en dommages-intérêts par le titulaire des droits d'auteur. Lors de l'utilisation de cette imprimante pour des images photos, veillez à ne pas contrevenir aux dispositions de la loi sur les droits d'auteur. Une utilisation ou modification non autorisée de l'image d'autrui peut également porter atteinte aux droits des personnes.

La photographie peut être interdite pour certaines manifestations, représentations ou expositions.

Table des matières

Description générale	27
Caractéristiques	27
Emplacement des pièces	28
Préparation	30
Déballage de l'imprimante	30
Préparation d'un kit d'impression	30
Chargement de la cartouche d'impression	30
Remplacement de la cartouche d'impression ...	31
Mise en place du porte-papier	31
Insertion du papier impression	32
Branchement de l'imprimante à une prise murale	33
Raccordement à un ordinateur	33
Menu	34
Structure du menu	34
Fonctions des différents paramètres du menu ..	34
Bluetooth	35
Technologie sans fil Bluetooth	35
Le « Basic Imaging Profile »	35
Communication entre l'imprimante et un autre appareil à l'aide de la fonction Bluetooth	35
Authentification	36
Attribution d'un numéro d'unité à l'imprimante	37
Impression d'une image	37
Réimpression d'une image enregistrée en mémoire (COPY PRINT)	38
Réglages	38
Réglage de la position d'impression (PRINT SETTING)	38
Réglage de la qualité d'impression (COLOR ADJUST)	39
Précautions	41
Sécurité	41
Installation	41
Nettoyage	41
Spécifications	42
Dépannage	43
Imprimante	43
Fonction Bluetooth	44
Messages d'erreur	45

Description générale

L'imprimante photo numérique UP-DX100 Sony est une imprimante d'extension pour le système d'impression numérique UPX-C200. Utilisée comme seconde ou troisième imprimante dans le système UPX-C200, l'UP-DX100 peut recevoir et imprimer des images d'un appareil photo numérique qui lui transmet des signaux à l'aide de la technologie sans fil Bluetooth.

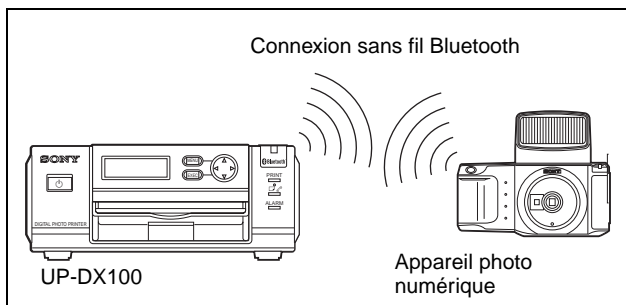

Caractéristiques

L'UP-DX100 présente les caractéristiques suivantes :

Impression photo très réaliste

Avec son système d'impression à sublimation, cette imprimante procure des tirages photo réalistes qui répondent à un certain nombre d'exigences d'ordre différent.

Lamination Super Coat 2

La lamination Super Coat 2 confère aux tirages une grande endurance et une excellente résistance à l'humidité et aux traces de doigts, préservant la qualité d'image pendant des durées prolongées.

Choix du format d'impression

Vous avez le choix entre un tirage grand format carte postale (4 × 6 pouces) (UPC-X46) et un tirage petit format (3,5 × 4 pouces) (UPC-X34) plus économique. Si un bac à papier UPA-DX100TR en option est inséré dans l'imprimante, vous pouvez également utiliser du papier impression UPC-X45 sur lequel un tamponnage à l'encre à base d'eau est possible.

Bac à papier permettant une impression en série de 25/30 feuilles

Avec le bac à papier fourni, vous pouvez imprimer jusqu'à 25 feuilles en format carte postale ou 30 feuilles en petit format en une seule opération.

Impression depuis l'ordinateur par une connexion USB pratique

En raccordant l'imprimante à un ordinateur par un câble USB (en vente dans le commerce) et en installant le pilote d'imprimante fourni sur l'ordinateur, vous pouvez imprimer des images depuis l'ordinateur.

Pour plus d'informations sur le raccordement d'un ordinateur, consultez le fichier « Read me (English) » sur le CD-ROM fourni.

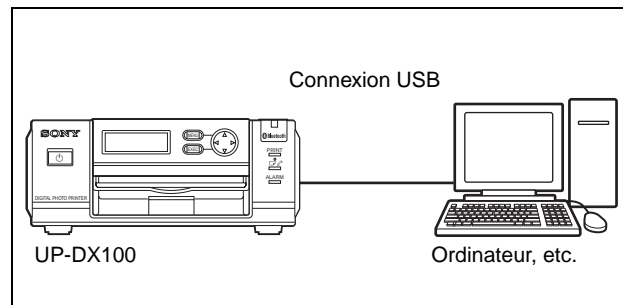

Remarque

Pour certains types d'ordinateur, la connexion par câble USB ne permet pas d'obtenir un fonctionnement normal. Utilisez alors un concentrateur (hub) USB en vente dans le commerce.

Emplacement des pièces

Avant

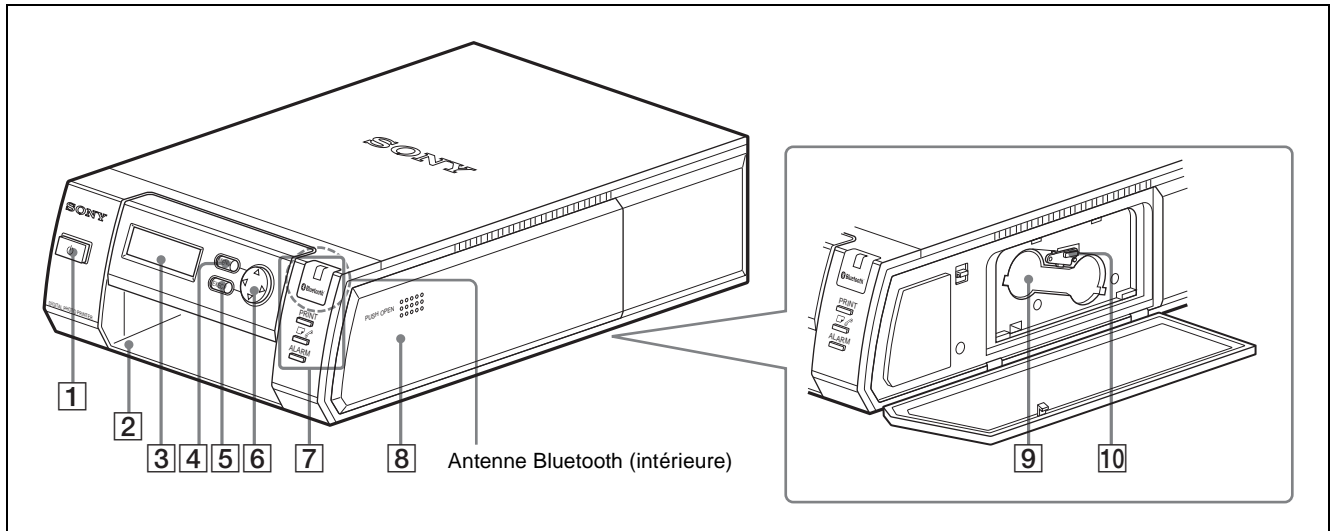

1 Touche (marche/veille) et témoin

Appuyez sur cette touche pour mettre l'imprimante sous tension. Le témoin s'allume. Lorsque vous appuyez à nouveau sur la touche, le témoin s'éteint et l'imprimante est mise en veille.

2 Fente à bac à papier

Insérez le bac à papier dans cette fente.

3 Afficheur

Lorsque l'imprimante est sous tension, l'afficheur indique le mode de fonctionnement ou un paramètre du menu.

4 Touche MENU

Appuyez sur cette touche pour afficher un paramètre du menu ou pour abandonner des modifications des paramètres du menu n'ayant pas encore été validées.

5 Touche EXEC

Appuyez sur cette touche pour valider une sélection pour un paramètre du menu.



6 Touche de commande

Appuyez sur cette touche pour sélectionner un paramètre du menu et une option pour ce paramètre.

7 Témoins

Témoin  Bluetooth: S'allume lorsque la fonction Bluetooth est activée.

Témoin PRINT: S'allume lorsqu'une impression est en cours. Clignote lorsque l'imprimante reçoit des données d'image.

Témoin  : S'allume lorsqu'il n'y a plus de papier, lorsque la cartouche d'impression est épuisée ou lorsque la type ou le format de la cartouche ne correspond pas à celui du papier.

Témoin ALARM: S'allume en cas de problème.

8 Couverture du compartiment de la cartouche

Ouvrez ce couvercle pour insérer et retirer la cartouche d'impression.

9 Compartiment de la cartouche

Insérez la cartouche d'impression.

10 Levier d'éjection de la cartouche

Poussez ce levier vers le haut pour éjecter la cartouche.

Remarque

Le levier est désactivé pendant l'impression.

Arrière

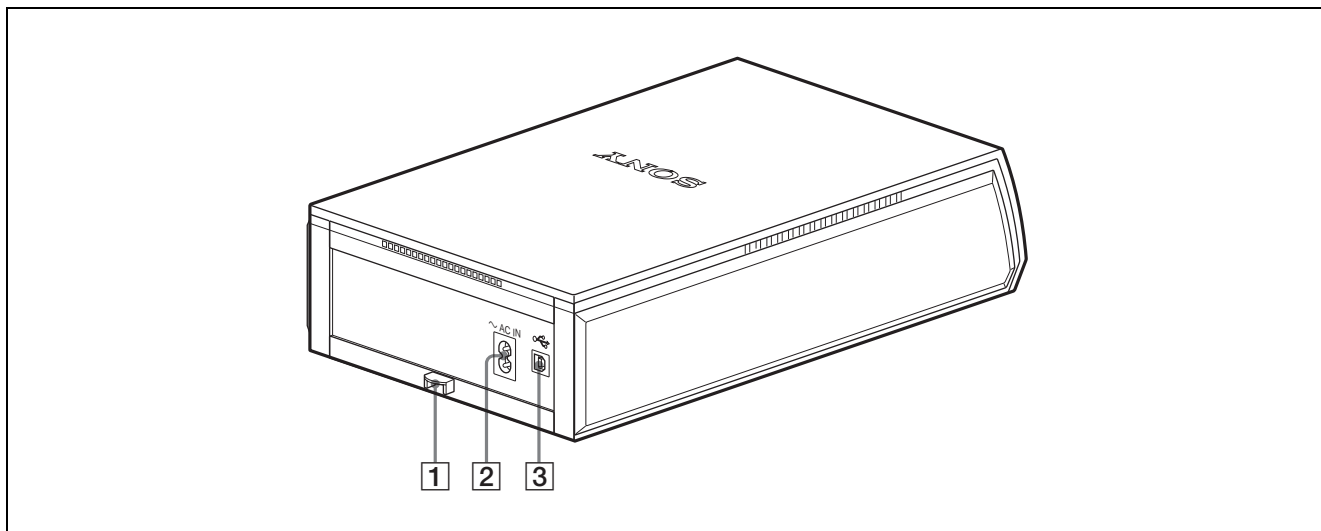

1 Couvercle d'extraction des feuilles bloquées

En cas de bourrage papier, retirez ce couvercle et enlevez les feuilles bloquées.

2 Connecteur ~ AC IN

Raccordez ce connecteur à une prise murale à l'aide du cordon d'alimentation secteur fourni.

3 Connecteur USB

Raccordez ce connecteur au connecteur USB d'un ordinateur à l'aide d'un câble USB.

Remarque

Pour certains types d'ordinateur, la connexion par câble USB ne permet pas d'obtenir un fonctionnement normal. Utilisez alors un concentrateur (hub) USB en vente dans le commerce.

Préparation

Avant la première utilisation de l'imprimante, vous devez installer une cartouche d'impression et le bac à papier comme il est indiqué ci-dessous. Ces opérations ne sont pas requises avant chaque utilisation, mais seulement quand elles sont nécessaires.

Déballage de l'imprimante

Assurez-vous que les accessoires suivants sont livrés avec votre imprimante.

- Cordon d'alimentation secteur (1)
- Bacs à papier (2, grand/petit)
- Porte-papier (2)
- Couverture du bac à papier (1)
- CD-ROM (1)
 - Pilote de l'imprimante UP-DX100 Sony
 - Mode d'emploi
- Cassette de nettoyage (1)
- Mode d'emploi (1)
- Contrat de licence d'utilisation (1)

Préparation d'un kit d'impression

Vous devez utiliser un kit d'impression en option (UPC-X46 ou UPC-X34) conçu pour l'imprimante. Ce kit est constitué par du papier impression et une cartouche d'impression.

Remarques

- Ne rembobinez pas le ruban encreur et n'utilisez pas une cartouche d'impression rembobinée pour l'impression. L'impression risquerait d'être incorrecte et il pourrait en résulter une panne.
- N'utilisez que le kit d'impression destiné à cette imprimante.
- Utilisez toujours la cartouche d'impression correspondant au format du papier impression. Si le type ou le format de la cartouche et du papier ne correspondent pas, il pourra résulter une impression impossible, un bourrage papier ou un autre problème.
- N'imprimez pas sur du papier impression déjà utilisé. En imprimant deux fois une image sur la même feuille, vous ne rendrez pas l'image imprimée plus épaisse. Ceci pourra même entraîner un dysfonctionnement ou une panne.
- Ne touchez pas le ruban encreur de la cartouche d'impression ou la face imprimable du papier. S'il y a des traces de doigts ou de la poussière sur la face imprimable ou le ruban encreur, la qualité d'impression pourra se dégrader.
- Pour pouvoir obtenir des tirages de haute qualité, ne placez pas le kit d'impression dans des endroits exposés à de hautes températures, une humidité

élevée, une poussière excessive ou aux rayons directs du soleil.

- Avant de stocker un kit cartouche d'impression/papier partiellement utilisé, remettez-le dans sa pochette d'origine ou dans un emballage similaire.

Chargement de la cartouche d'impression

- 1 Appuyer sur PUSH OPEN et ouvrez le couvercle du compartiment de la cartouche.

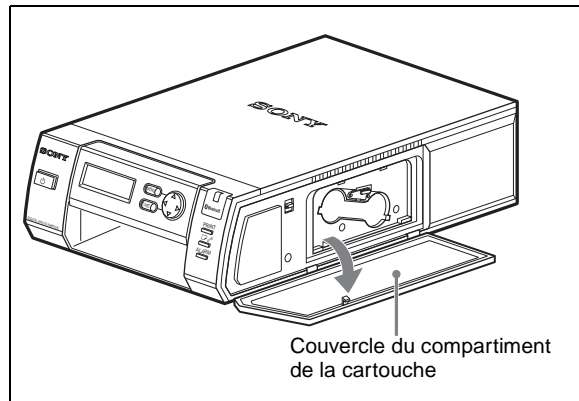

- 2 Insérez fermement la cartouche d'impression dans l'imprimante jusqu'au déclic.

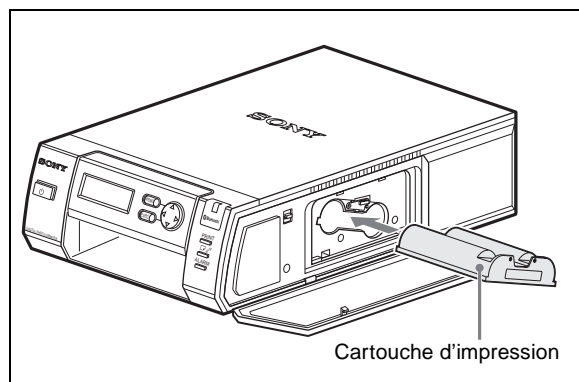

- 3 Fermez le couvercle du compartiment de la cartouche.

Remplacement de la cartouche d'impression

Lorsque la cartouche d'impression est épuisée, le témoin  s'allume et un message d'erreur apparaît sur l'afficheur. Remplacez la cartouche d'impression.

- 1 Appuyer sur PUSH OPEN et ouvrez le couvercle du compartiment de la cartouche.
- 2 Poussez le levier de déverrouillage de la cartouche vers le haut.

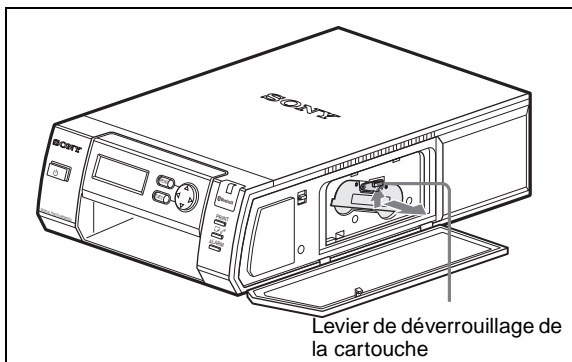

La cartouche se soulève. Retirez la cartouche.

- 3 Insérez une cartouche d'impression neuve et refermez le couvercle.

Remarques

- Ne placez jamais la main dans le compartiment de la cartouche. La tête thermique atteint de hautes températures, tout particulièrement après des impressions répétées.

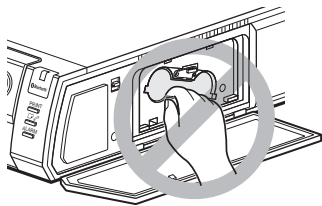

- Ne rembobinez pas le ruban encreur et n'utilisez pas une cartouche d'impression rembobinée pour l'impression. L'impression risquerait d'être incorrecte et il pourrait en résulter une panne.
- Si la cartouche d'impression ne se verrouille pas avec un déclic, retirez-la et réinsérez-la. Si le ruban encreur est insuffisamment tendu pour être chargé, bobinez-le dans le sens de la flèche pour reprendre le mou.

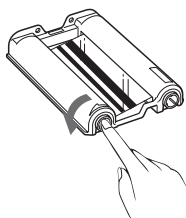

- Si la cartouche d'impression n'est pas en place lorsque vous mettez l'imprimante sous tension, le témoin  s'allume.
- Ne touchez pas le ruban encreur et ne placez pas la cartouche d'imprimante dans un endroit poussiéreux. La présence de traces de doigts ou de poussière sur le ruban encreur entraînerait une impression imparfaite.
- Ne remplacez pas la cartouche d'impression pendant l'impression.

Remarques sur le stockage de la cartouche d'impression

- Ne placez pas la cartouche d'impression dans un endroit exposé à de hautes températures, une humidité élevée, une poussière excessive ou aux rayons directs du soleil.
- Avant de stocker une cartouche partiellement utilisée, remettez-la dans sa pochette d'origine.

Mise en place du porte-papier

Fixez le porte-papier fourni sur le bac à papier de la manière suivante:

- 1 Insérez les deux extrémités du porte-papier dans les orifices de la face inférieure du bac à papier, en pinçant les tiges près des deux extrémités.

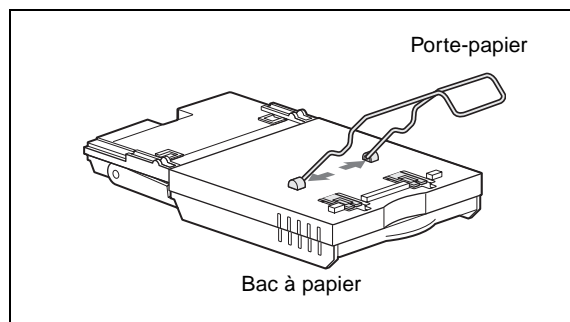

- 2 Enfoncez fermement le porte-papier dans les coinçeurs jusqu'au déclic.

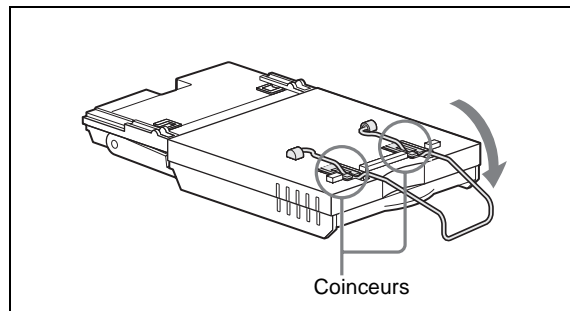

Retrait du porte-papier

Poussez doucement le porte-papier hors des coinceurs et retirez-le en pinçant, les tiges près des deux extrémités.

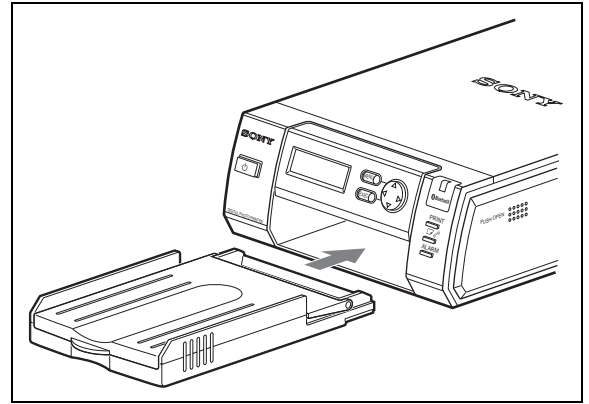
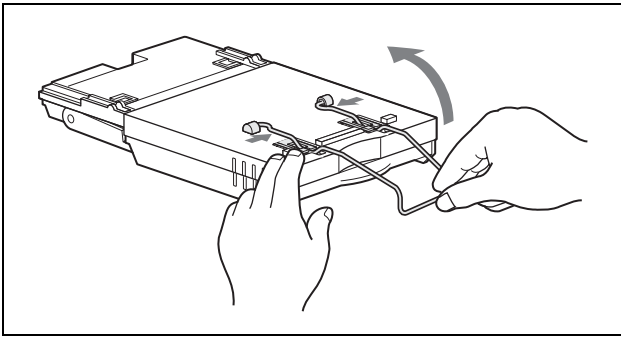

Remarque

Ne touchez pas la face imprimable. La présence de traces de doigts sur la face imprimable pourrait entraîner une impression imparfaite.

Insertion du papier impression

- 1 Mettre le papier impression en place dans le bac.

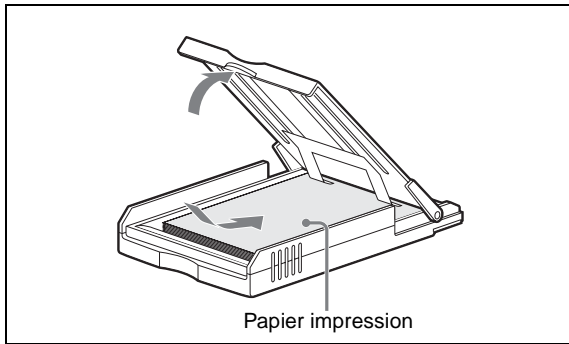

Feuilletez le papier impression. Insérez ensuite le papier impression dans le bac avec sa face imprimable (face sans inscriptions) vers le haut et la flèche tournée dans le même sens que la flèche du bac.

Vous pouvez placer 25 feuilles lorsque vous utilisez un kit UPC-X46 ou 30 feuilles lorsque vous utilisez un kit UPC-X34.

- 2 Retirez la feuille protectrice du papier impression.

Remarque

Conservez la feuille protectrice car elle sert à nettoyer l'intérieur de l'imprimante.

- 3 Insérez le bac dans l'imprimante.

Remarques

- Placez le papier d'un kit UPC-X46 dans le grand bac à papier et celui d'un kit UPC-X34 dans le petit bac à papier. Si le format du papier ne correspond pas au format du bac, il pourra en résulter un bourrage papier.
- Ne retirez pas ou n'insérez pas le bac à papier pendant l'impression.
- Si l'alimentation papier ne s'effectue pas automatiquement, le témoin  s'allume. Retirez le bac à papier et vérifiez s'il n'y a pas de bourrage.
- Lorsque vous ajoutez du papier dans un bac qui en contient déjà, assurez-vous que le nombre total de feuilles ne dépasse pas 25 pour un kit UPC-X46 ou 30 pour un kit UPC-X34. Ne placez pas des papiers de type ou de format différent ensemble dans le bac. Il pourrait en résulter un bourrage papier ou un dysfonctionnement.
- N'inscrivez ou ne tapez rien sur la face imprimable du papier avant l'impression. L'impression pourrait être impossible. Pour ajouter des salutations ou dessins sur la face imprimable après l'impression, utilisez un stylo à encre grasse.
- Ne collez pas d'étiquettes ou autres sur la face imprimable avant l'impression.
- N'imprimez pas sur du papier impression déjà utilisé. En imprimant deux fois une image sur la même feuille, vous ne rendrez pas l'image imprimée plus épaisse. Ceci pourra même entraîner un dysfonctionnement ou une panne.
- Avant l'impression, le pliez pas et ne courbez pas le papier impression.
- Ne laissez pas plus de 5 feuilles imprimées éjectées sur le bac à papier car ceci pourrait provoquer un bourrage.

Remarques sur le stockage du papier impression

- Ne placez pas le papier impression dans un endroit exposé à de hautes températures, une humidité élevée, une poussière excessive ou aux rayons directs du soleil.
- Ne stockez pas le papier avec des faces imprimées qui se touchent ou en contact prolongé avec des produits en caoutchouc ou plastique (chlorure de vinyle ou plastifiant compris). Il pourrait en résulter une altération des couleurs ou une détérioration de l'image imprimée.
- Avant de stocker du papier impression partiellement utilisé, remettez-le dans sa pochette d'origine.

Mise en place du couvercle du bac à papier

Laissez toujours le couvercle fourni en place sur le bac à papier lorsque vous n'utilisez pas l'imprimante pour protéger le papier impression dans le bac contre la poussière. Vous pouvez placer le couvercle aussi bien sur le bac à papier pour UPC-X46 ou le bac à papier pour UPC-X34.

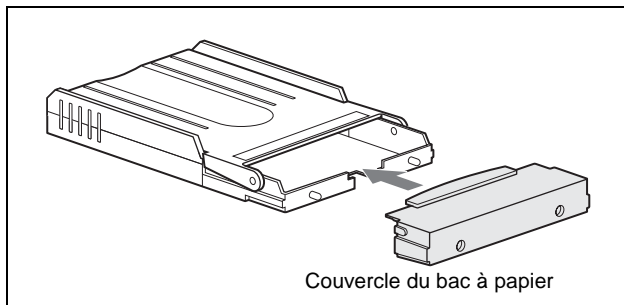

Branchement de l'imprimante à une prise murale

Branchez le cordon d'alimentation secteur fourni au connecteur AC IN de l'imprimante, puis à une prise murale.

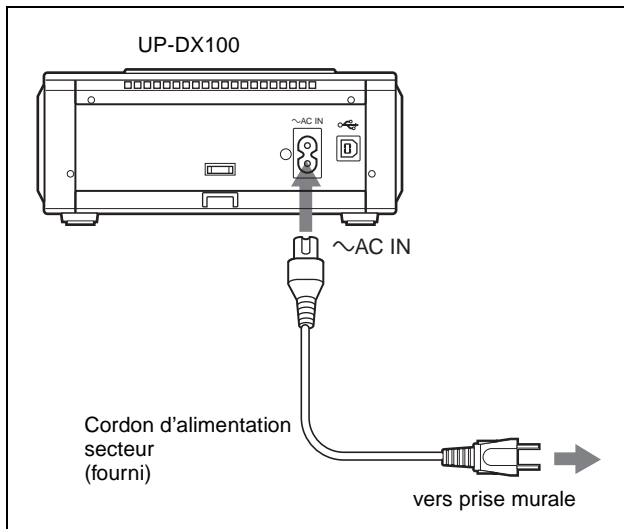

Raccordement à un ordinateur

Pour imprimer des images depuis un ordinateur, raccordez le connecteur USB de l'imprimante à celui de l'ordinateur (ordinateur avec Windows) à l'aide d'un câble USB en vente dans le commerce et installez le pilote d'impression fourni sur l'ordinateur. Pour plus d'informations sur l'installation et l'utilisation du pilote d'imprimante, consultez le fichier « Read me (English) » sur le CD-ROM fourni.

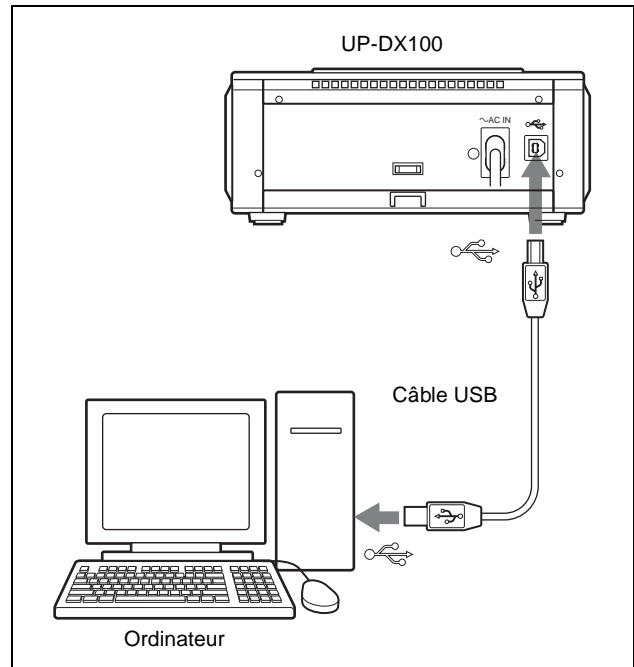

Remarques

- Pour le raccordement, utilisez un câble USB TYPE A-B en vente dans le commerce de moins de 3 mètres de long. Le type de câble à utiliser peut être différent selon les ordinateurs. Consultez la documentation de l'ordinateur pour déterminer le type de câble nécessaire.
- Consultez également la documentation de l'ordinateur.
- Le pilote d'imprimante UP-DX100 Sony fourni ne prend pas en charge une imprimante réseau et ne peut pas non plus être utilisé avec un tampon d'imprimante disponible dans le commerce.
- Ne branchez pas et ne débranchez pas le câble USB pendant le transfert des données ou l'impression. L'impression pourrait laisser à désirer.
- Pour certains types d'ordinateur, la connexion par câble USB ne permet pas d'obtenir un fonctionnement normal. Utilisez alors un concentrateur (hub) USB en vente dans le commerce.

Menu

Structure du menu

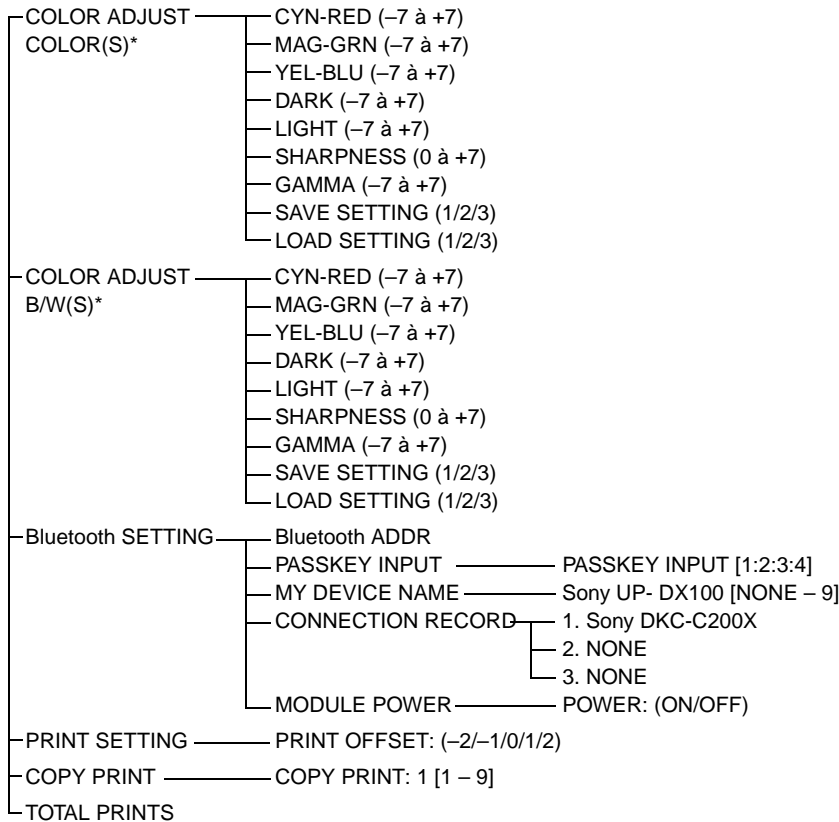

* Lorsque le papier impression UPC-X45 est utilisé, (S) s'affiche.

Fonctions des différents paramètres du menu

Paramètre du menu	Fonction	Option
COLOR ADJUST COLOR	Permet de régler la qualité d'impression pour des images couleur.	CYN-RED: Règle le cyan et le rouge. MAG-GRN: Règle le magenta et le vert. YEL-BLU: Règle le jaune et le bleu. DARK: Règle la luminosité des zones obscures. LIGHT: Règle la luminosité des zones claires. SHARPNESS: Règle la netteté des contours des objets sur l'image.
COLOR ADJUST B/W	Permet de régler la qualité d'impression pour des images noir et blanc.	GAMMA: Règle la tonalité de l'image. SAVE SETTING (1/2/3): Enregistre les valeurs réglées dans la mémoire de l'imprimante. LOAD SETTING (1/2/3): Charge les valeurs réglées depuis la mémoire de l'imprimante.
Bluetooth SETTING	Permet de paramétrer la fonction Bluetooth.	Bluetooth ADDR: Affiche l'adresse Bluetooth. PASSKEY INPUT: Permet de spécifier ou de changer le mot de passe. MY DEVICE NAME: Permet d'attribuer un numéro à l'imprimante. CONNECTION RECORD: Affiche le relevé des connexions. MODULE POWER: Permet de mettre les circuits Bluetooth sous tension ou hors tension.
PRINT SETTING	Permet de régler finement la position d'impression sur le papier de l'UPC-X46.	PRINT OFFSET (-2/-1/0/1/2) La position d'impression peut être déplacée de 0,5 mm.
COPY PRINT	Permet de réimprimer les dernières données enregistrées en mémoire.	[1 - 9] Permet de spécifier le nombre de feuilles à imprimer.
TOTAL PRINTS	Indique le nombre total de feuilles imprimées.	—

Bluetooth

Technologie sans fil Bluetooth

La technologie sans fil Bluetooth¹⁾ permet à différents appareils Bluetooth de communiquer entre eux sans câbles. Les appareils pouvant utiliser cette technologie sont les ordinateurs, les périphériques d'ordinateur, PDA et les téléphones mobiles.

Ce système étant omnidirectionnel, la communication est possible même lorsque l'appareil Bluetooth se trouve dans un sac ou qu'il y a des obstacles entre les appareils. La technologie sans fil Bluetooth offre également des fonctions de sécurité avancées telles que le cryptage des fréquences et des données.

- Lors de l'utilisation de la fonction Bluetooth, la distance entre l'appareil photo et l'imprimante ne doit pas dépasser 10 mètres (33 pieds) sans obstacles.

1) La marque  Bluetooth™ est la propriété de son détenteur et est utilisée sous licence par Sony Corporation. Le mot Bluetooth est imprimé en clair dans tout ce document.

Le « Basic Imaging Profile »

Le « Basic Imaging Profile » (BIP) est la spécification utilisée lors de l'émission ou la réception d'images fixes entre des appareils Bluetooth. Les principales fonctionnalités du BIP sont l'émission ou la réception d'images et l'utilisation de la fonction de déclenchement à distance d'un appareil photo numérique.

Pour pouvoir être connecté à l'imprimante, l'appareil Bluetooth doit être compatible avec l'« Image Push Feature » du « Basic Imaging Profile » (BIP).

Avant d'utiliser l'appareil Bluetooth, vérifiez ses spécifications Bluetooth et BIP.

Communication entre l'imprimante et un autre appareil à l'aide de la fonction Bluetooth

Les conditions suivantes sont nécessaires pour la communication entre l'imprimante et un autre appareil à l'aide de la fonction Bluetooth:

- Le même mot de passe doit être spécifié sur l'imprimante et l'autre appareil.
- Le témoin Bluetooth doit être allumé.

Vérification du paramétrage actuel

Vous pouvez vérifier le mot de passe actuel sur l'imprimante en procédant comme suit:

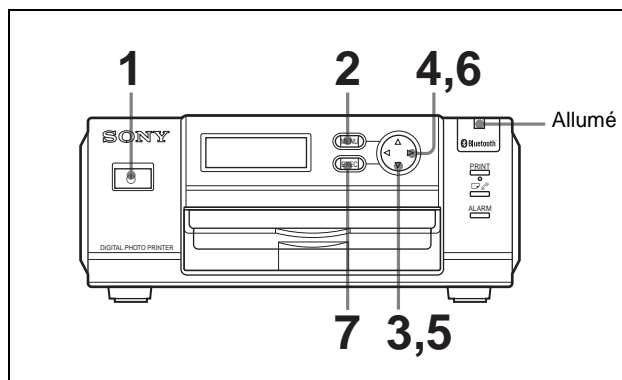

- 1 Mettez l'imprimante sous tension.
- 2 Appuyez sur la touche MENU.
- 3 Appuyez sur ▼ de la touche de commande pour faire apparaître « Bluetooth SETTING [>>] » (paramétrage Bluetooth) sur l'afficheur.
- 4 Appuyez sur ► de la touche de commande.
L'adresse Bluetooth apparaît.
- 5 Appuyez sur ▼ de la touche de commande pour faire apparaître « PASSKEY INPUT [>>] » (saisie du mot de passe) sur l'afficheur.
- 6 Appuyez sur ► de la touche de commande.
Le mot de passe actuellement spécifié apparaît sur l'affichage PASSKEY INPUT (saisie du mot de passe).
- 7 Appuyez sur la touche EXEC.

Pour quitter le mode MENU, appuyez sur la touche MENU.

Si le témoin Bluetooth est éteint

Si le témoin Bluetooth est éteint, allumez-le en procédant comme suit:

- 1 Appuyez sur la touche MENU.
- 2 Appuyez sur ▼ de la touche de commande pour afficher « Bluetooth SETTING [>>] » (paramétrage Bluetooth).

- 3** Appuyez sur ► de la touche de commande.
« Bluetooth ADDR None » (adresse Bluetooth nul) apparaît.
- 4** Appuyez sur ▼ de la touche de commande pour afficher « MODULE POWER [>>] » (Alimentation module).
- 5** Appuyez sur ► de la touche de commande.
- 6** Appuyez sur ◀ ou ▶ de la touche de commande pour placer POWER (alimentation) sur ON (marche).
- 7** Appuyez sur la touche EXEC.

« REBOOTING » (redémarrage) apparaît.
L'imprimante redémarre alors et le témoin Bluetooth s'allume.

Authentification

Qu'est-ce qu'un mot de passe?

Le mot de passe est utilisé pour authentifier deux appareils Bluetooth n'ayant pas encore été connectés entre eux afin d'établir une liaison sécurisée entre eux. Lors du processus d'authentification du mot de passe, vous devez saisir les mêmes caractères (mot de passe) sur chaque appareil. Cette imprimante utilise un nombre à 4 chiffres comme mot de passe.

Une fois l'authentification de l'appareil vérifiée, l'imprimante enregistre cet appareil dans le relevé. La connexion de l'imprimante à cet appareil est alors possible sans saisir un mot de passe.

Par mesure de sécurité, le mot de passe doit être saisi dans un certain délai (30 secondes) conformément à la norme Bluetooth.

La saisie du mot de passe peut être requise lorsque la période de validité d'authentification de l'imprimante ou de l'autre appareil est expirée, lorsque le relevé a été supprimé ou lorsque le paramétrage de la sécurité a été modifié.

Pour certains appareils, il peut être nécessaire de saisir le mot de passe à chaque connexion.

Ce « Passkey » est également appelé « Bluetooth passkey » ou « PIN », etc.

Lorsque l'écran de saisie du mot de passe apparaît sur l'autre appareil

Saisissez le mot de passe désiré sur votre imprimante. Saisissez ensuite le même mot de passe sur l'autre appareil.

Saisie du mot de passe

Saisissez le même mot de passe sur l'imprimante et l'autre appareil en procédant comme suit:

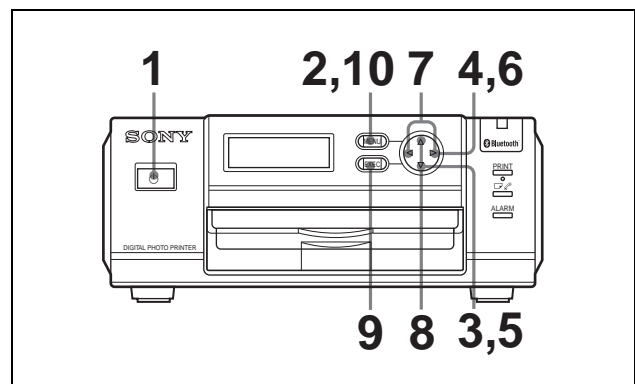

- 1** Mettez l'imprimante sous tension.
« Ready BT RSSI [----] » apparaît sur l'afficheur.
- 2** Appuyez sur la touche MENU.
- 3** Appuyez sur ▼ de la touche de commande pour afficher « Bluetooth SETTING [>>] » (paramétrage Bluetooth).
- 4** Appuyez sur ► de la touche de commande.
« Bluetooth ADDR » (adresse Bluetooth) apparaît.
- 5** Appuyez sur ▼ de la touche de commande pour afficher « PASSKEY INPUT [>>] » (saisie du mot de passe).
- 6** Appuyez sur ► de la touche de commande.
« PASSKEY INPUT <1> [X:X:X:X] » (saisie du mot de passe) apparaît.
Chiffre actuel à spécifier Mot de passe
- 7** Appuyez sur ◀ ou ▶ de la touche de commande pour sélectionner le chiffre du mot de passe à spécifier.
<1> indique le premier chiffre et <4> le dernier.
- 8** Appuyez sur ▲ ou ▼ de la touche de commande pour spécifier la valeur du mot de passe.

Vous pouvez spécifier une valeur de 0 à 9. Répétez les opérations des étapes **7** et **8** jusqu'à ce que les quatre chiffres du mot de passe aient été spécifiés.

9 Appuyez sur la touche EXEC.

« PASSKEY INPUT Saving. . . » (enregistrement du mot de passe saisi) apparaît et le mot de passe est enregistré.

10 Après avoir terminé, appuyez sur la touche MENU.

Attribution d'un numéro d'unité à l'imprimante

Lorsque plusieurs imprimantes sont utilisées dans un système, il est pratique que chaque imprimante ait un numéro d'unité (1 à 9).

1 Mettez l'imprimante sous tension.

« Ready BT RSSI [----] » apparaît sur l'afficheur.

2 Appuyez sur la touche MENU.

3 Appuyez sur ▼ de la touche de commande pour afficher « Bluetooth SETTING [>>] » (paramétrage Bluetooth).

4 Appuyez sur ► de la touche de commande.

5 Appuyez sur ▼ de la touche de commande pour afficher « MY DEVICE NAME [>>]. » (nom de mon unité)

6 Appuyez sur ► de la touche de commande.

« Sony UP-DX100 [NONE-9:EXEC] » apparaît.

7 Appuyez sur ▲ ou ▼ de la touche de commande pour spécifier le numéro d'unité.

8 Appuyez sur la touche EXEC.

« DEVICE NAME Saving. . . » (enregistrement du nom d'unité) et le numéro d'unité spécifié est enregistré.

9 Après avoir terminé, appuyez sur la touche MENU.

Impression d'une image

L'UP-DX100 reçoit et imprime automatiquement les images qu'elle reçoit de l'appareil photo connecté à l'aide de la fonction Bluetooth. Seuls des fichiers d'images graphiques au format JPEG peuvent être reçus. Des images graphiques reçues d'un ordinateur raccordé à l'imprimante par un câble USB peuvent également être imprimées.

Pendant l'impression d'images graphiques reçues d'un appareil photo ou d'un ordinateur, les opérations sont indiquées comme suit sur l'afficheur:

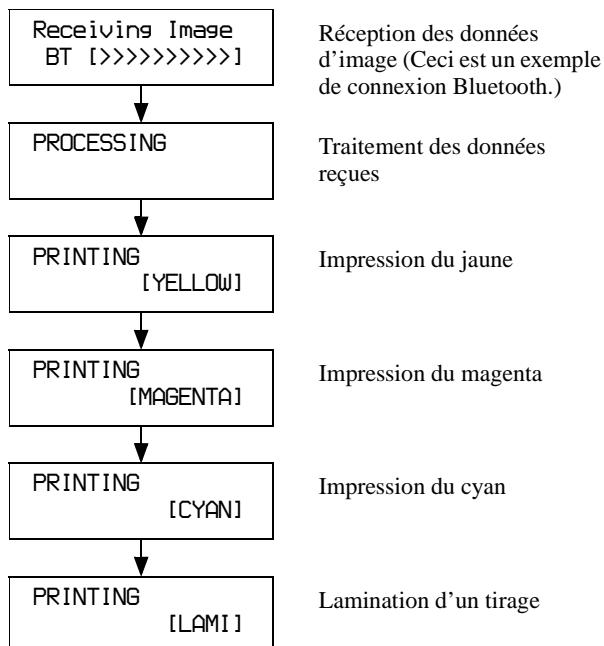

Après l'impression, « Ready BT RSSI [#####] » apparaît.

Réimpression d'une image enregistrée en mémoire (COPY PRINT)

Les données de la dernière image imprimée sont enregistrées dans la mémoire de l'imprimante. Ceci vous permet de réimprimer l'image.

Remarque

Lorsque vous mettez l'imprimante en veille, les données enregistrées en mémoire sont supprimées. Vous ne pouvez plus réimprimer l'image.

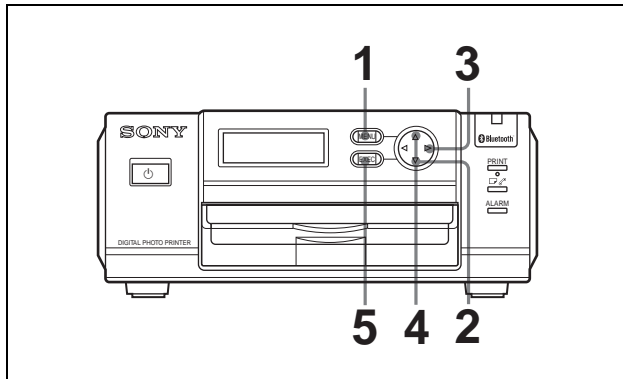

- 1 Appuyez sur la touche MENU.
- 2 Appuyez sur ▼ de la touche de commande pour afficher « COPY PRINT [>>] » (copie de tirage).
- 3 Appuyez sur ► de la touche de commande.
« COPY PRINT: 1 [1-9 PRINT:EXEC] » (copie de tirage) apparaît.
- 4 Appuyez sur ▲ ou ▼ de la touche de commande pour spécifier le nombre de feuilles à imprimer.
Vous pouvez spécifier une valeur de 1 à 9.
- 5 Appuyez sur la touche EXEC.
Le nombre d'images spécifié à l'étape 4 est imprimé.
Après l'impression, l'affichage revient sur « Ready. »

Réglages

Il est possible de régler la position d'impression et la qualité d'impression. Effectuez les réglages nécessaires après avoir vérifié le résultat d'impression.

Réglage de la position d'impression (PRINT SETTING)

Lorsque le kit UPC-X46 est utilisé, réglez la position d'impression de façon que l'image imprimée soit correctement positionnée sur le papier.
La position d'impression peut être déplacée de 0,5 mm.

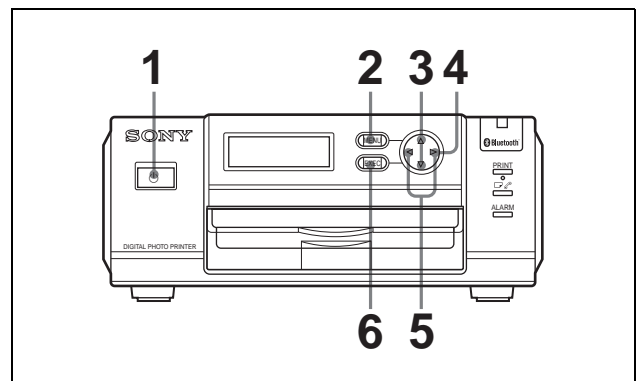

- 1 Mettez l'imprimante sous tension.
- 2 Appuyez sur la touche MENU.
- 3 Appuyez sur ▲ ou ▼ de la touche de commande pour afficher « PRINT SETTING » (paramétrage de l'impression).
- 4 Appuyez sur ► de la touche de commande.
« PRINT OFFSET: » (décalage de l'impression) apparaît.
- 5 Appuyez sur ◀ ou ▶ de la touche de commande pour sélectionner la valeur de décalage.
- 6 Appuyez sur la touche EXEC.
La valeur de décalage sélectionnée à l'étape 5 est enregistrée et l'affichage revient à « PRINT SETTING » (paramétrage de l'impression).

Effectuez un test d'impression et vérifiez si l'image est imprimée sur la position correcte sur le papier. Si un autre réglage est nécessaire, répétez les opérations ci-dessus.

Pour quitter le mode PRINT SETTING (paramétrage de l'impression)

Appuyez sur la touche MENU. L'affichage revient sur « Ready » (prêt) et l'imprimante est prête à imprimer.

Réglage de la qualité d'impression (COLOR ADJUST)

Vous pouvez régler la qualité d'image avec la fonction MENU. Vous pouvez vérifier le résultat du réglage en imprimant une image-guide.

Trois jeux de valeurs réglées pour les images couleur et les images noir et blanc peuvent être enregistrés en mémoire pour être rappelés plus tard.

Remarque

Le réglage de la qualité d'impression décrit ici n'est autorisé que lorsque l'appareil photo est raccordé à l'imprimante à l'aide de la fonction Bluetooth. Si l'imprimante est raccordée à l'ordinateur, vous pouvez régler la qualité d'image à l'aide du pilote d'imprimante. Pour plus d'informations sur l'installation et l'utilisation du pilote d'imprimante, consultez le fichier « Read me (English) » sur le CD-ROM fourni.

Réglage de la qualité d'impression pour des images couleur

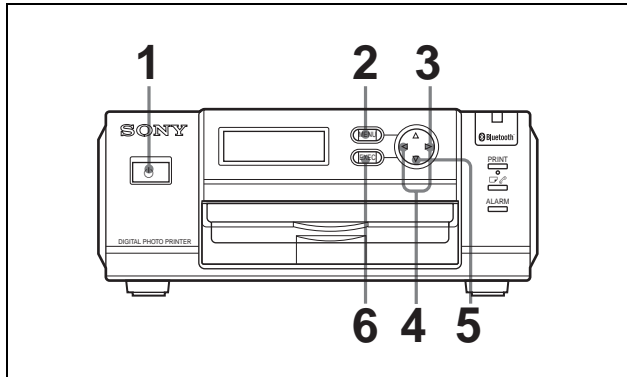

- 1 Mettez l'imprimante sous tension.
- 2 Appuyez sur la touche MENU.
« COLOR ADJUST COLOR [>>] » (réglage de la couleur) apparaît.
- 3 Appuyez sur ► de la touche de commande.
« CYN-RED: » apparaît.
- 4 Appuyez sur ◀ ou ▶ de la touche de commande pour le réglage.
- 5 Appuyez sur ▼ de la touche de commande.

« MAG-GRN: » apparaît.

Répétez les opérations des étapes 4 et 5 pour effectuer les réglages nécessaires. Les différents paramètres permettent d'effectuer les réglages suivants:

CYN-RED: Une pression sur ◀ donne plus de cyan à l'image, tandis qu'une pression sur ▶ la rend plus rouge.

MAG-GRN: Une pression sur ◀ donne plus de magenta à l'image, tandis qu'une pression sur ▶ la rend plus verte.

YEL-BLU: Une pression sur ◀ donne plus de jaune à l'image, tandis qu'une pression sur ▶ la rend plus bleue.

DARK: Règle le contraste des zones obscures. Une pression sur ▶ augmente l'obscurité.

LIGHT: Règle le contraste des zones claires. Une pression sur ▶ augmente la luminosité.

SHARPNESS: Une pression sur ▶ augmente la netteté des contours des objets sur l'image.

GAMMA: Une pression sur ◀ éclaircit la tonalité des couleurs de l'ensemble de l'image, tandis qu'une pression sur ▶ la fonce.

- 6 Après avoir terminé le réglage, appuyez sur la touche EXEC.

L'affichage revient sur « COLOR ADJUST COLOR [>>] » (réglage de la couleur).

Réglage de la qualité d'impression pour des images noir et blanc

Lorsque vous appuyez sur ▼ de la touche de commande après avoir appuyé sur la touche MENU à l'étape 2 de « Réglage de la qualité d'impression pour des images couleur », COLOR ADJUST B/W [>>] apparaît et vous pouvez régler la qualité d'impression pour des images noir et blanc. La méthode de réglage est la même que pour des images couleur.

Impression d'une image-guide

Pour vérifier le résultat de vos réglages, imprimez les images-guides de l'appareil photo. Appuyez sur la touche SIZE de l'appareil photo pour sélectionner Guide Print-RGB ou Guide Print-DLGM, puis exécutez l'impression.

Pour plus d'informations, consultez le mode d'emploi (Opérations avancées) de l'UPX-C200.

Enregistrement de vos réglages

Après avoir terminé le réglage de la couleur, enregistrez les valeurs réglées en procédant comme suit :

- 1** Sur l'affichage COLOR ADJUST COLOR [>>] ou B/W [>>], appuyez sur ► de la touche de commande.
- 2** Appuyez plusieurs fois sur ▼ de la touche de commande jusqu'à ce que « SAVE SETTING » (enregistrer les réglages) apparaisse.
- 3** Appuyez sur ◀ ou ▶ de la touche de commande pour sélectionner le numéro de cellule de mémoire (1, 2 ou 3).
- 4** Appuyez sur la touche EXEC.

Les valeurs réglées sont enregistrées dans la cellule de mémoire portant le numéro sélectionné à l'étape **3**.

Chargement des valeurs réglées

Les valeurs réglées enregistrées en mémoire peuvent être rappelées.

- 1** Sur l'affichage COLOR ADJUST COLOR [>>] ou B/W [>>], appuyez sur ► de la touche de commande.
- 2** Appuyez plusieurs fois sur ▼ de la touche de commande jusqu'à ce que « LOAD SETTING » (charger réglages) apparaisse.
- 3** Appuyez sur ◀ ou ▶ de la touche de commande pour sélectionner le numéro de cellule de mémoire (1, 2 ou 3).
- 4** Appuyez sur la touche EXEC.

Les valeurs réglées enregistrées dans la cellule de mémoire portant le numéro sélectionné à l'étape **3** sont rappelées.

Pour quitter le mode COLOR ADJUST (réglage de la couleur)

Après avoir terminé une opération de menu telle que le paramétrage de COLOR ADJUST (réglage de la couleur), l'enregistrement des valeurs réglées ou le rappel des valeurs enregistrées, appuyez sur la touche MENU. L'affichage revient sur « Ready » (prêt).

Précautions

Sécurité

- Utilisez l'imprimante avec l'alimentation spécifiée dans « Spécifications » (page 42).
- Cet appareil n'est pas isolé du secteur tant qu'il reste branché à la prise secteur, même s'il est éteint.
- Veillez à ne pas endommager le cordon d'alimentation en plaçant ou faisant tomber des objets lourds dessus. Il est dangereux d'utiliser l'imprimante avec un cordon d'alimentation endommagé.
- Si vous prévoyez que l'imprimante restera longtemps inutilisée, débranchez le cordon d'alimentation.
- Pour débrancher le cordon d'alimentation, tirez-le par sa fiche. Ne tirez pas sur le cordon lui-même.
- Veillez à ne pas soumettre l'imprimante à des chocs mécaniques et à ne pas la faire tomber.
- Ne démontez pas et ne transformez pas l'imprimante.
- Ne retirez pas le capot. Les pièces internes présentent un risque d'électrocution.
- Veillez à ne pas renverser d'eau ou d'autres liquides sur l'imprimante et à ne pas laisser des substances combustibles ou métalliques pénétrer dans le boîtier. Une utilisation avec des substances étrangères dans le boîtier peut provoquer une défaillance de l'imprimante et fait courir un risque d'incendie ou d'électrocution.
- Les orifices d'aération empêchent la surchauffe de l'imprimante. Ne les obstruez pas avec d'autres appareils ou en couvrant l'imprimante avec un tissu, etc.
- En cas de dysfonctionnement de l'imprimante ou de pénétration de substances étrangères dans son boîtier, débranchez-la immédiatement et consultez le service après-vente Sony ou votre revendeur Sony.

Installation

- Ne placez pas l'imprimante dans un endroit :
 - soumis à des vibrations mécaniques
 - très humide
 - excessivement poussiéreux
 - exposé à la pluie
 - directement ou excessivement exposé au soleil
 - soumis à des températures très élevées ou basses
 - proche de sources magnétiques puissantes
 - proche d'un rayonnement électromagnétique puissant (émetteurs de radio ou de télévision, par exemple)
- N'utilisez pas un autre matériel électronique près de l'imprimante. L'imprimante ne fonctionne pas correctement dans un champ électromagnétique puissant.

- Ne placez pas d'objets lourds tel qu'un écran sur l'imprimante.

Condensation

- De la condensation peut se former dans l'imprimante si elle est soumise à de fortes et brusques variations de température (passage d'une pièce froide à une pièce chaude, par exemple) ou exposée à un système de chauffage produisant une forte humidité. L'imprimante peut alors ne pas fonctionner correctement et, si l'on persiste à l'utiliser, tomber en panne. Si de la condensation se forme, mettez l'imprimante en veille et attendez au moins une heure.
- Si le kit d'impression est soumis à de fortes et brusques variations de température, de la condensation peut se former sur la cartouche d'impression ou le papier. Ceci provoque un dysfonctionnement de l'imprimante. Si l'on utilise le kit d'impression dans cette condition, des taches peuvent apparaître à l'impression. Ne stockez donc pas le kit d'impression dans un endroit soumis à de fortes et brusques variations de température.
- Avant de stocker un kit d'impression partiellement utilisé, remettez-le dans son emballage d'origine que vous scellerez. Si possible, gardez le kit d'impression scellé dans un endroit frais et sombre. Avant de réutiliser le kit d'impression, placez-le dans une pièce chaude pendant plusieurs heures dans son emballage scellé. Ceci empêchera la formation de condensation lorsque vous le retirerez de son emballage.

Emplacement

Pour empêcher une accumulation de chaleur interne, laissez un dégagement suffisant autour de l'imprimante pour permettre la circulation d'air par les orifices d'aération sur la face gauche de l'imprimante.

Transport

- Ne transportez pas l'imprimante avec les accessoires fournis. Ceci pourrait provoquer un dysfonctionnement.
- Conservez le carton et les matériaux d'emballage d'origine pour un transport ultérieur éventuel.

Nettoyage

- Avant de nettoyer l'imprimante, appuyez sur sa touche marche/veille de façon que le témoin s'éteigne et débranchez le cordon d'alimentation.
- Nettoyez le boîtier, le panneau et les commandes avec un chiffon doux et sec ou un chiffon doux légèrement imbibé d'une solution détergente douce. N'utilisez aucun type de solvant tel qu'alcool ou benzine qui pourrait ternir la finition.

Spécifications

Imprimante

Alimentation	100 – 240 V CA, 50/60 Hz
Intensité consommée	1,1 A max. (pendant l'impression)
Température de fonctionnement	5°C à 35°C (41°F à 95°F)
Température de stockage/transport	-20°C à +60°C (-4°F à +140°F)
Humidité de fonctionnement	20% à 80% (sans condensation)
Dimensions maximales (l/h/p)	203 × 85 × 305 mm (8 × 3 ³ / ₈ × 12 ¹ / ₈ pouces)
Poids	2,7 kg (5 lb 15 oz) environ (ensemble principal seulement)
Méthode d'impression	Transfert thermique par sublimation séquentielle à quatre passes (jaune, magenta, cyan, lamination)
Résolution d'impression	403 × 403 dpi
Tête thermique	403 points/pouce
Gradations d'impression	8 bits pour le jaune, magenta, cyan
Durée d'impression	UPC-X46: 100 s/feuille UPC-X34: 65 s/feuille
Méthode d'introduction du papier	Introduction automatique depuis le bac à papier
Capacité maximale du bac à papier	UPC-X46: 25 feuilles UPC-X34: 30 feuilles
Méthode d'éjection du papier	Éjection par l'avant Les feuilles sont éjectées dans l'ordre au-dessus du bac à papier
Capacité d'impression de la cartouche de ruban	UPC-X46: 25 feuilles UPC-X34: 30 feuilles
Entrées	AC IN (entrée secteur)
Format d'impression maximum	UPC-X46: 101,6 × 151,4 mm (4 × 6 ¹ / ₈ pouces) (sans bordure) UPC-X34: 70,1 × 95,3 mm (2 ⁷ / ₈ × 3 ⁷ / ₈ pouces) (avec bordure)
Pixels d'impression	UPC-X46: 1664 × 2440 points UPC-X34: 1112 × 1512 points

Interface USB

Systeme de transmission-des données	Compatible avec la spécification Universal Serial Bus Révision 1.1
-------------------------------------	--

Brochage du connecteur USB

E/S	Signal	Fonction
	V _{CC}	Alimentation par câble, intensité maximale: 100 mA
E/S	-Data	Données
E/S	+Data	Données, peut être monté jusqu'à +3,3 V via une résistance de 1,5 kohms
	GROUND	Masse du câble

Spécifications Bluetooth

Type de communication	Spécification Bluetooth, ver. 1.1
Vitesse de transmission maximale ¹⁾	723 Kbps environ
Sortie	Spécification Bluetooth, classe de puissance 2
Distance de communication ²⁾	10 m (33 pieds) environ sans obstacles
Profil Bluetooth compatible ³⁾	Basic Imaging Profile (Image Push Responder)
Bande de fréquences	2,4 GHz (2,400 – 2,4835 GHz)

1) Vitesse de transmission maximale des données sur la base de la spécification Bluetooth, ver.1.1. Cette vitesse dépend de la distance entre les appareils, des obstacles, des conditions des ondes radio, du logiciel d'application et du système d'exploitation.

2) Cette distance dépend de la distance entre les appareils, des obstacles, des conditions des ondes radio, du logiciel d'application et du système d'exploitation.

3) Cette spécification dépend de l'usage auquel sont destinés les deux appareils Bluetooth. Ceci est défini dans la spécification Bluetooth.

Accessoires fournis

Bac à papier pour l'UPC-X46 (1)
Bac à papier pour l'UPC-X34 (1)
Couvercle du bac à papier (1)
Porte-papier (2)
Cordon d'alimentation secteur (1)
Cassette de nettoyage (1)
CD-ROM (1)
Mode d'emploi (1)
Contrat de licence d'utilisation (1)

Accessoires en option

Bac à papier pour l'UPA-DX100TR
Kit d'impression couleur à auto-lamination 10UPC-X46 (250 feuilles)
Kit d'impression couleur à auto-lamination 10UPC-X45 (250 feuilles)
Kit d'impression couleur à auto-lamination 10UPC-X34 (300 feuilles)

Conception et spécifications susceptibles d'être modifiées sans préavis.

Dépannage

En cas de problème lors de l'utilisation de la UP-DX100, utilisez le tableau suivant comme guide pour y remédier. Si le problème persiste, adressez-vous à votre revendeur Sony ou à un centre de service après-vente Sony local.

Imprimante

Symptôme	Cause/Mesure
L'imprimante ne fonctionne pas après avoir été mise sous tension.	<ul style="list-style-type: none"> Le cordon d'alimentation secteur n'est pas correctement branché. → Branchez correctement le cordon d'alimentation secteur à une prise de courant (page 33).
Impression impossible.	<ul style="list-style-type: none"> Le papier et la cartouche d'impression ne correspondent pas. → Utilisez le kit d'impression recommandé avec du papier et une cartouche d'impression de même format. La tête thermique a peut être surchauffé. « Waiting » (patience) apparaît sur l'afficheur. → Ne faites pas fonctionner l'imprimante tant que la tête ne s'est pas refroidie et que l'impression n'a pas repris. Il y a peut-être un bouchage papier. → Enlevez les feuilles bloquées éventuelles.
Un bip se fait entendre.	→ Vérifiez si vous avez bien suivi la procédure correcte.
La cartouche d'impression ne peut pas être retirée.	→ Il n'est pas possible de retirer la cartouche d'impression pendant l'impression. Attendez la fin de l'impression. Si cela ne résout pas le problème, adressez-vous à un centre de service après-vente Sony ou à votre revendeur Sony.
Le témoin ALARM s'allume ou clignote et un message d'erreur s'affiche.	→ Suivez les instructions sur l'afficheur.
Présence de lignes ou points blancs sur les images imprimées.	<ul style="list-style-type: none"> Il y a peut-être de la poussière sur la tête thermique. → La tête d'impression ou le trajet du papier sont peut-être souillés. Utilisez la cassette de nettoyage fournie pour nettoyer la tête et le trajet du papier. Le galet à l'intérieur de l'imprimante peut endommager le papier impression. → Diminuer le nombre de feuilles dans le bac à papier.

En cas de bouchage papier

En cas de bouchage papier, le témoin ALARM s'allume, un message d'erreur apparaît et l'impression s'arrête.

- Appuyez sur la touche marche/veille de façon que le témoin s'éteigne.
- Retirez le bac à papier et enlevez les feuilles bloquées par la fente à bac à papier.
- Retirez le couvercle du panneau arrière et assurez-vous qu'il ne reste pas de papier dans l'imprimante. S'il reste des feuilles bloquées dans l'imprimante, enlevez-les.

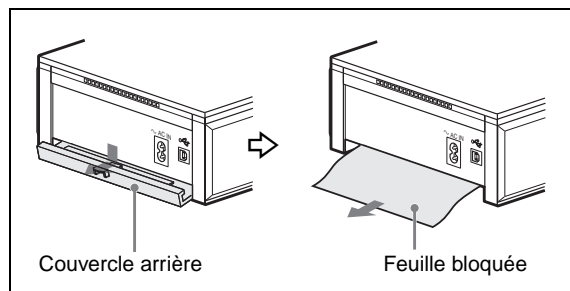

- Après avoir enlevé les feuilles bloquées, remettez le couvercle en place.
- Insérez le bac à papier dans cette fente.
- Mettez l'imprimante sous tension.

Remarque

Si vous ne parvenez pas à enlever les feuilles bloquées, adressez-vous à un centre de service après-vente Sony ou à votre revendeur Sony.

Nettoyage de l'intérieur de l'imprimante

Si des lignes ou points blancs sont imprimés sur les images, nettoyez l'intérieur de l'imprimante à l'aide de la cassette de nettoyage fournie et de la feuille protectrice se trouvant dans le kit d'impression.

Remarques

- Ne procédez à ce nettoyage que s'il y a des lignes ou points blancs sur le tirage.
- Si les performances d'impression sont correctes, le nettoyage n'améliorera pas la qualité de l'image imprimée.

- Retirez le bac à papier de l'imprimante. S'il reste du papier impression dans le bac, enlevez-le.
- Placez la feuille protectrice avec la face portant les inscriptions vers le bas et la flèche tournée dans le même sens que la flèche du bac.

3 Ouvrez le couvercle du compartiment de la cartouche et retirez la cartouche d'impression.

4 Insérez la cartouche de nettoyage fournie dans l'imprimante et refermez le couvercle du compartiment de la cartouche.

Un signal sonore se fait entendre et « HEAD CLEANING/PUSH [EXEC] » (nettoyage de la tête/appuyez sur [Exec]) apparaît sur l'afficheur.

5 Appuyez sur la touche EXEC.

La cassette de nettoyage et la feuille protectrice nettoient l'intérieur de l'imprimante. Après le nettoyage, la feuille protectrice est automatiquement éjectée.

6 Retirez la cassette de nettoyage de l'imprimante et remettez la cartouche d'impression et le papier impression en place.

Fonction Bluetooth

Symptôme	Cause/Mesure
Les données ne sont pas transmises.	<ul style="list-style-type: none"> • La distance entre l'appareil et l'imprimante est excessive. → Positionnez les appareils dans le rayon de communication maximal. • La partie antenne Bluetooth de l'imprimante et/ou de l'appareil photo numérique est couverte par une main, etc. → Ne couvrez pas la partie antenne. • L'appareil que vous désirez connecter à l'imprimante est déjà connecté à un autre appareil. → Attendez que la tâche des deux autres appareils soit terminée avant de reconnecter l'imprimante à l'appareil. • L'authentification a échoué. → Reconnectez l'imprimante à l'appareil et saisissez correctement le même mot de passe sur les deux appareils. • L'appareil connecté a interrompu l'émission. → Vérifiez l'état de l'appareil connecté, puis reconnectez-le à l'imprimante. • La connexion Bluetooth est interrompue du côté de l'appareil connecté. → Vérifiez l'état de l'appareil connecté.

Symptôme	Cause/Mesure
La connexion à l'appareil que vous désirez connecter est coupée.	<ul style="list-style-type: none"> • Le délai maximum d'authentification (30 secondes) est écoulé. → Saisissez correctement le même mot de passe sur l'imprimante et l'appareil dans les 30 secondes. • Le même mot de passe n'a pas été saisi. → Saisissez correctement le même mot de passe sur l'imprimante et l'appareil dans les 30 secondes. • L'appareil a été déconnecté ou a terminé la connexion. → Vérifiez l'état de l'appareil, essayez à nouveau de connecter l'imprimante à l'appareil et saisissez correctement le mot de passe.
L'authentification a échoué.	<ul style="list-style-type: none"> • Le délai maximum d'authentification (30 secondes) est écoulé. → Saisissez correctement le même mot de passe sur l'imprimante et l'appareil dans les 30 secondes. • Le même mot de passe n'a pas été saisi. → Saisissez correctement le même mot de passe sur l'imprimante et l'appareil dans les 30 secondes. • L'appareil a été déconnecté ou a terminé la connexion. → Vérifiez l'état de l'appareil, essayez à nouveau de connecter l'imprimante à l'appareil et saisissez correctement le mot de passe.
La vitesse de transmission des données est insuffisante.	<ul style="list-style-type: none"> • La partie antenne Bluetooth de l'imprimante et/ou de l'appareil photo numérique est couverte par une main, etc. → Ne couvrez pas la partie antenne. La vitesse de transmission des données dépend de la distance entre l'imprimante et l'appareil, des obstacles ou des conditions des ondes radio. Changez la position de l'imprimante ou rapprochez-la de l'appareil.

Symptôme	Cause/Mesure
La connexion ne peut pas être établie bien que la distance entre l'imprimante et appareil auquel vous désirez la connecter ne dépasse pas 10 m (33 pieds).	<ul style="list-style-type: none"> • La partie antenne Bluetooth de l'imprimante et/ou de l'appareil photo numérique est couverte par une main, etc. → Ne couvrez pas la partie antenne. La vitesse de transmission des données dépend de la distance entre l'imprimante et l'appareil, des obstacles, des conditions des ondes radio, du logiciel d'application et du système d'exploitation. Changez la position de l'imprimante ou rapprochez-la de l'appareil. • L'appareil auquel vous désirez connecter l'imprimante est en cours de connexion à un autre appareil. → Lorsque l'appareil est connecté à un autre appareil, il se peut qu'il ne soit pas affiché comme disponible ou qu'il ne soit pas alors possible d'y connecter l'imprimante. • L'appareil ne peut pas être connecté à l'imprimante avec la fonction Bluetooth. → Paramétrer l'appareil pour qu'il puisse être connecté.

Message d'erreur	Cause/Mesure
Bluetooth ERROR SERVICE CALL	<ul style="list-style-type: none"> • Une anomalie s'est produite dans la fonction Bluetooth. → Consultez un centre de service après-vente Sony ou votre revendeur Sony.

Messages d'erreur

Message d'erreur	Cause/Mesure
RIBBON END SET CARTRIDGE	<ul style="list-style-type: none"> • La cartouche d'impression est épuisée. → Remplacez la cartouche d'impression.
SET PAPER PUSH EXEC	<ul style="list-style-type: none"> • Le papier impression est épuisé. → Remettez du papier impression dans le bac à papier et appuyez sur la touche EXEC. • Le bac à papier n'est pas inséré dans l'imprimante. → Insérez le bac à papier et appuyez sur la touche EXEC.
PAPER JAMMING REMOVE PRINTS	<ul style="list-style-type: none"> • Il y a peut-être un bourrage papier. → Enlevez les feuilles bloquées éventuelles. Voir « En cas de bourrage papier » à la page 43.
MEDIA MISMATCH PUSH EXEC	<ul style="list-style-type: none"> • Le papier et la cartouche d'impression ne correspondent pas. → Utilisez du papier de même taille que la cartouche et appuyez sur la touche EXEC.
REMOVE PRINTS PUSH EXEC	<ul style="list-style-type: none"> • Il reste du papier impression dans la fente d'éjection. → Retirez le bac à papier, puis le papier impression. Appuyez ensuite sur la touche EXEC.
PRINTER ERROR SERVICE CALL	<ul style="list-style-type: none"> • Une anomalie s'est produite dans l'imprimante. → Consultez un centre de service après-vente Sony ou votre revendeur Sony.

ADVERTENCIA

Para evitar el riesgo de incendio o electrocución, no exponga la unidad a la lluvia ni a la humedad.

Para evitar recibir descargas eléctricas, no abra el aparato. Contrate exclusivamente los servicios de personal cualificado.

ADVERTENCIA

Esta unidad no dispone de interruptor de alimentación. Cuando instale la unidad, coloque un dispositivo de apagado de fácil acceso en el cable o conecte el cable de alimentación a una toma de corriente que esté cerca de la unidad y sea de fácil acceso. Si se produjera algún fallo durante el funcionamiento de la misma, utilice el dispositivo de apagado para apagar la alimentación o desconecte el cable de alimentación.



Para los clientes de Europa

Sony Corporation declara aquí que este modelo, UP-DX100, cumple los requisitos esenciales y demás provisiones pertinentes de la Directiva 1999/5/EC. Para obtener información detallada, vaya a la siguiente dirección URL:

<http://www.compliance.sony.de/>

Este producto está destinado a utilizarse en los siguientes países: Alemania, Austria, Bélgica, Dinamarca, España, Finlandia, Francia, Grecia, Holanda, Irlanda, Islandia, Italia, Liechtenstein, Lituania, Luxemburgo, Noruega, Portugal, Reino Unido, Suecia y Suiza.

- Windows® es una marca comercial registrada de Microsoft Corporation en los Estados Unidos y en otros países.
- Todos los demás nombres de compañías y productos que aquí se mencionan pueden ser marcas comerciales o marcas comerciales registradas de sus respectivas compañías. Además, en este manual no se menciona, en cada caso, “TM” ni “®”.

La duplicación, edición o impresión de un CD, programas de TV, imágenes o publicaciones protegidas por copyright o cualquier otro tipo de material están limitadas a la grabación o creación para su uso privado o doméstico. Si no es titular del copyright o no dispone del permiso de sus titulares para la duplicación de materiales, el uso de tales materiales más allá de estas restricciones puede suponer la infracción de la ley sobre derechos de autor y estar sujeto a reclamaciones por daños y perjuicios del titular del copyright.

Si utiliza imágenes fotográficas con esta impresora, preste atención especial en no infringir las disposiciones establecidas por la ley sobre los derechos de autor. El uso o modificación no autorizado del retrato de otras personas puede constituir igualmente la infracción de sus derechos. En ciertos tipos de demostraciones, actuaciones o exposiciones la utilización de fotografías puede estar prohibida.

Índice

Introducción	49
Características	49
Ubicación de las partes	50
Preparativos	52
Desempaquetar la impresora	52
Preparar un paquete de impresión	52
Cargar el cartucho de impresión	52
Cambiar el cartucho de impresión	53
Instalar el soporte de papel	53
Insertar el papel de impresión	54
Conectar la impresora a un enchufe	55
Conectar a un ordenador	55
Menú	56
Estructura del menú	56
Funciones de cada elemento de menú	56
Bluetooth	57
Tecnología inalámbrica Bluetooth	57
El “Basic Imaging Profile”	57
Comunicación entre la impresora y otro dispositivo mediante la función Bluetooth	57
Autenticación	58
Asignar a la impresora un número de dispositivo	59
Imprimir una fotografía	59
Imprimir de nuevo una imagen almacenada en la memoria (COPY PRINT)	60
Ajustes	60
Ajustar la Posición de impresión (PRINT SETTING)	60
Ajustar la calidad de impresión (COLOR ADJUST)	61
Precauciones	63
Seguridad	63
Instalación	63
Limpieza	63
Especificaciones	64
Solución de problemas	65
Impresora	65
Función Bluetooth	66
Mensajes de error	67

Introducción

La impresora fotográfica digital Sony UP-DX100 es una impresora que extiende el sistema de impresión digital UPX-C200. Como segunda o tercera impresora para el sistema UPX-C200, la UP-DX100 puede recibir e imprimir imágenes procedentes de una cámara digital que envíe señales a la impresora mediante la tecnología inalámbrica Bluetooth.

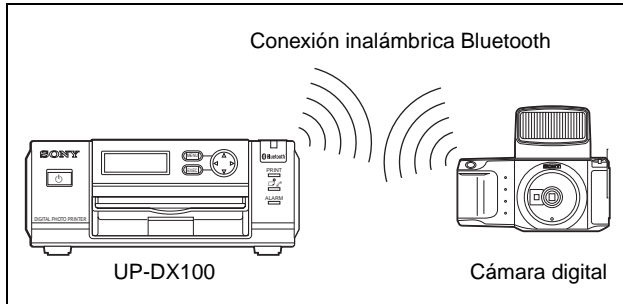

Características

Las características de la UP-DX100 son las siguientes:

Impresión fotorrealista

Con su sistema de impresión por sublimación de pigmentos, la impresora puede realizar impresiones fotorrealistas que satisfacen una amplia gama de necesidades.

Super Coat 2

Super Coat 2 aporta larga duración y alta resistencia a la humedad y a las huellas de dedos, y mantiene una alta calidad en las impresiones durante extensos periodos de tiempo.

Selección de tamaños de impresión

Puede seleccionar entre impresiones en tamaño grande, dinámico de postal (4×6 pulgadas) (UPC-X46) o en tamaño pequeño, económico (3,5×4 pulgadas) (UPC-X34).

Si hay una bandeja de papel opcional UPA-DX100TR insertada en la impresora, también se puede utilizar papel de impresión UPC-X45, en el que se puede realizar estampación con tinta de base acuosa.

Bandeja de papel para impresiones de gran volumen, para 25/30 hojas

Con la bandeja de papel que se suministra es posible imprimir, como máximo, 25 hojas de tamaño postal y 30 hojas de tamaño pequeño de una vez.

Imprimir desde el ordenador con una cómoda conexión USB

Para imprimir imágenes desde el ordenador, conecte la impresora y el ordenador con un cable USB (disponible en el mercado) e instale en el ordenador el software controlador que se suministra.

Para ver información detallada sobre cómo conectar un ordenador, consulte "Read me (English)", que se encuentra almacenado en el CD-ROM que se suministra.

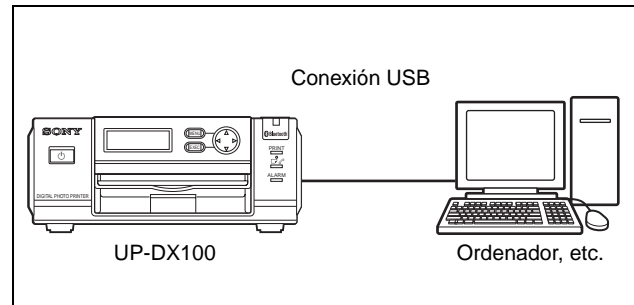



Nota

Es posible que, al conectar el ordenador mediante un cable USB, no obtenga un funcionamiento normal, dependiendo del tipo de ordenador. En tal caso, utilice un concentrador USB comercial.

Ubicación de las partes

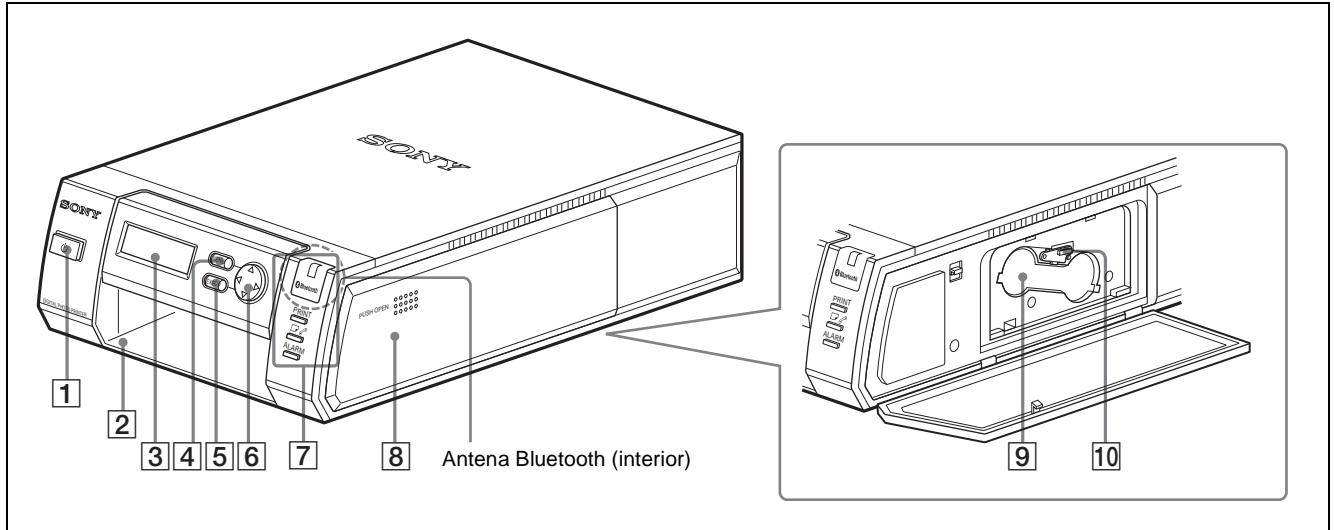
Frontal



1  **(Encendido/espera), botón y lámpara**
Púlselo para encender la impresora y la lámpara se encenderá. Al pulsarlo de nuevo la lámpara se apaga, y la impresora entra en el modo de espera.

2 **Ranura de la bandeja de papel**
Inserte la bandeja de papel.

3 **Pantalla de funcionamiento**
Cuando se enciende la impresora, aparece el modo de funcionamiento o el elemento de menú.

4 **Botón MENU**
Púlselo para mostrar el elemento de menú o para cancelar los cambios realizados en elementos de menú que no haya registrado.

5 **Botón EXEC**
Pulse para decidir la selección para cada elemento de menú.

6 **Botón de control**
Pulse para seleccionar un elemento de menú y para confirmar la selección.

7 **Lámparas**
 **Bluetooth lámpara:** Se ilumina cuando está activa la función Bluetooth.

Lámpara PRINT: Se ilumina cuando hay una impresión en curso y parpadea cuando la impresora está recibiendo datos de imagen.

 **lámpara:** Se ilumina si se agota el papel, si se agota la tinta del cartucho o si se mezcla papel de diferentes tipos o tamaños.

Lámpara ALARM: Se ilumina cuando se produce un problema.

8 **Tapa del compartimento del cartucho**
Abra la tapa para insertar y retirar el cartucho de impresión.

9 **Compartimento del cartucho**
Inserte el cartucho de impresión.

10 **Palanca de expulsión del cartucho**
Levante la palanca para expulsar el cartucho insertado.

Nota

La palanca está desactivada durante la impresión.

Trasera

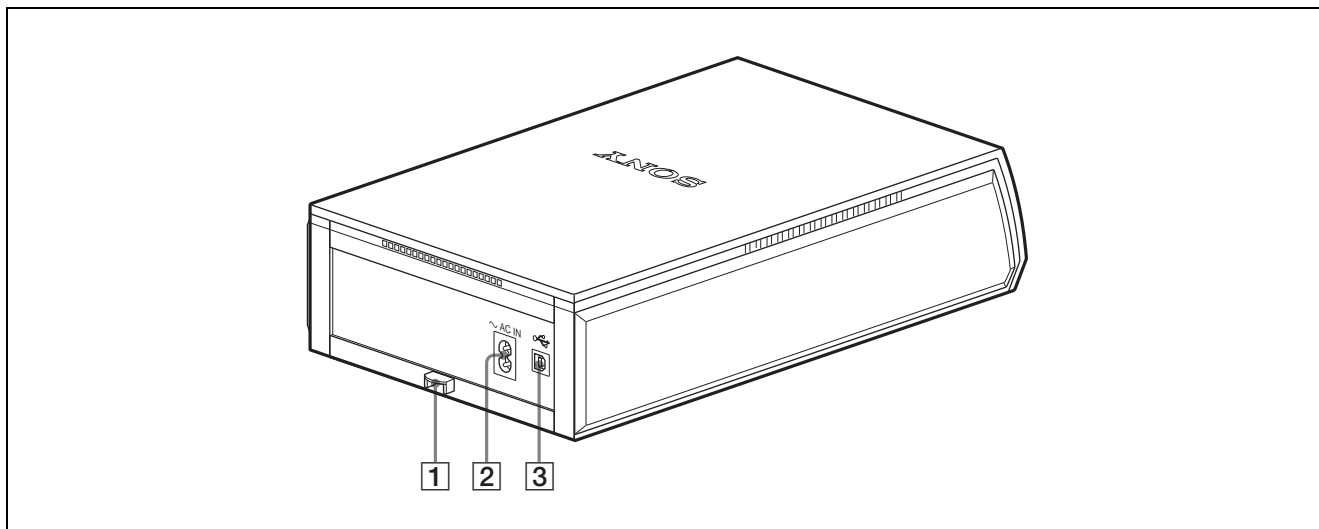

1 Tapa de eliminación de atascos de papel

Cuando se produzca un atasco de papel, quite esta tapa y retire el papel atascado.

2 ~ Conexión AC IN

Conéctela a un enchufe mediante el cable de alimentación CA que se suministra.

3 Conector USB

Conéctela a la conexión USB de un ordenador mediante un cable USB.

Nota

Es posible que, al conectar el ordenador mediante un cable USB, no obtenga un funcionamiento normal, dependiendo del tipo de ordenador. En tal caso, utilice un concentrador USB comercial.

Preparativos

Antes de utilizar la impresora por primera vez, necesitará instalar un cartucho de impresión y la bandeja de papel, como se indica a continuación. Estos preparativos no son necesarios para las operaciones de impresión diarias, pero deben realizarse cuando sea necesario.

Desempaquetar la impresora

Asegúrese de que la impresora se suministra con los siguientes accesorios.

- Cable de alimentación CA (1)
- Bandejas de papel (2, grande/pequeña)
- Soporte de papel (2)
- Tapa de la bandeja (1)
- CD-ROM (1)
 - Software controlador para la impresora Sony UP-DX100
 - Instrucciones de funcionamiento
- Casete de limpieza (1)
- Instrucciones de funcionamiento (1)
- Contrato de licencia de software (1)

Preparar un paquete de impresión

Necesitará un paquete de impresión opcional (UPC-X46 o UPC-X34) diseñado para la impresora. El paquete contiene un juego de papel de impresión y un cartucho de impresión.

Notas

- No rebobine la cinta de tinta ni utilice el cartucho de impresión rebobinado para la impresión. Si lo hace así, obtendrá una impresión incorrecta e, incluso, puede provocar una avería.
- Utilice el paquete de impresión sólo para esta impresora.
- Utilice siempre el cartucho de impresión diseñado para el tamaño de papel que utilice para la impresión. Si mezcla cartuchos y papeles de diferentes tipos o tamaños, la impresión puede no ser posible, y puede provocar atascos de papel u otros problemas.
- No imprima en papel de impresión usado. Imprimir una imagen dos veces en el mismo papel no hará que la imagen impresa sea más densa. Incluso puede provocar averías o errores de funcionamiento.
- No toque la cinta de tinta del cartucho de impresión ni la superficie de impresión del papel. Si hay huellas de dedos o polvo en la superficie de impresión de la cinta de tinta, la calidad de la impresión puede deteriorarse.
- Para obtener impresiones de alta calidad, evite situar el paquete de impresión en lugares sujetos a altas

temperaturas, elevada humedad, exceso de polvo o luz solar directa.

- Cuando almacene un paquete de cartucho y papel de impresión parcialmente utilizado, hágalo en su bolsa original o en un contenedor similar.

Cargar el cartucho de impresión

- 1 Presione PUSH OPEN y abra la tapa del compartimento del cartucho.

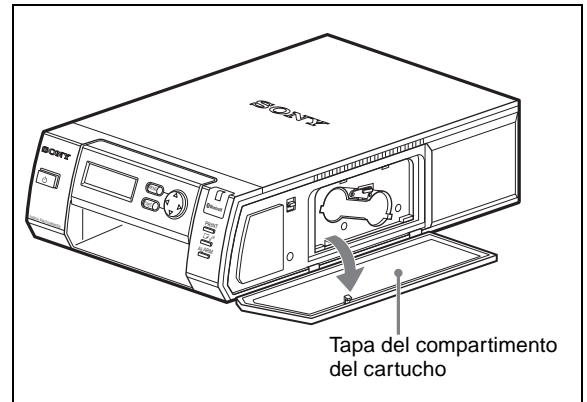

- 2 Inserte firmemente el cartucho en la impresora hasta que encaje en su lugar.

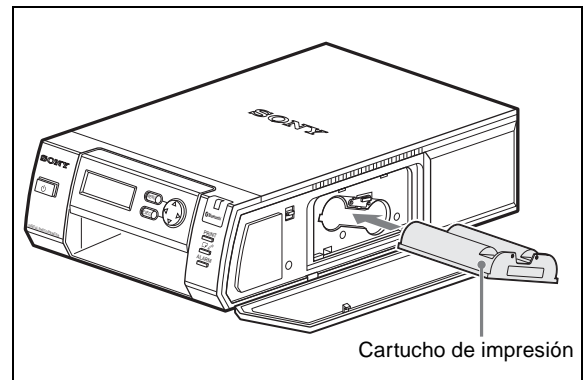

- 3 Cierre la tapa del compartimento del cartucho.

Cambiar el cartucho de impresión

Cuando se agote el cartucho de impresión se iluminará la lámpara  y aparecerá un mensaje de error en la pantalla de funcionamiento. Sustituya el cartucho de impresión.

- 1 Presione PUSH OPEN y abra la tapa del compartimento del cartucho.
- 2 Levante la palanca de liberación del cartucho.

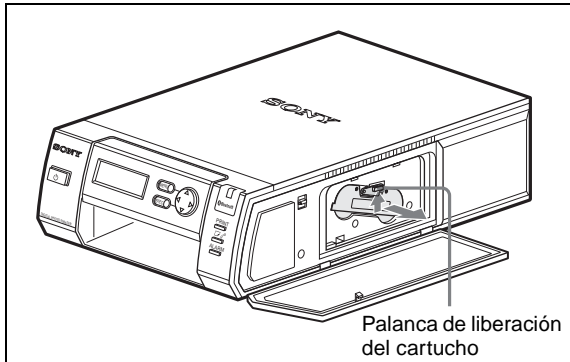

El cartucho se desplazará hacia fuera. Retire el cartucho.

- 3 Inserte un nuevo cartucho de impresión y cierre la tapa.

Notas

- No toque nunca el compartimento del cartucho. El cabezal térmico alcanza altas temperaturas, especialmente después de imprimir repetidamente.

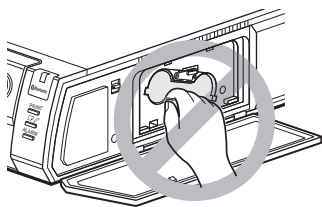

- No rebobine la cinta de tinta ni utilice el cartucho de impresión rebobinado para la impresión. Si lo hace así, obtendrá una impresión incorrecta e, incluso, puede provocar una avería.
- Si el cartucho de impresión no encaja en su lugar, retírelo e insértelo de nuevo. Si la cinta de tinta está demasiado floja para cargarla, bóbínela en la dirección de la flecha para apretarla.

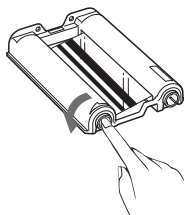

- Si el cartucho de impresión no está cargado al encender la impresora, se iluminará la lámpara .
- No toque la cinta de tinta ni coloque el cartucho de impresión en un lugar en que haya polvo. Las huellas de dedos o el polvo en la cinta de tinta pueden provocar una impresión imperfecta.
- No cambie el cartucho durante la impresión.

Notas sobre el almacenamiento del cartucho de impresión

- Evite situar el cartucho de impresión en lugares expuestos a altas temperaturas, elevada humedad, exceso de polvo o luz solar directa.
- Cuando vaya a almacenar un cartucho parcialmente utilizado, hágalo en su bolsa original.

Instalar el soporte de papel

Instale el soporte de papel que se suministra en la bandeja de papel, de la manera siguiente:

- 1 Inserte las puntas de ambos extremos del soporte de papel en los orificios que se encuentran en la parte inferior de la bandeja de papel, presionando hacia dentro cerca de los dos extremos.

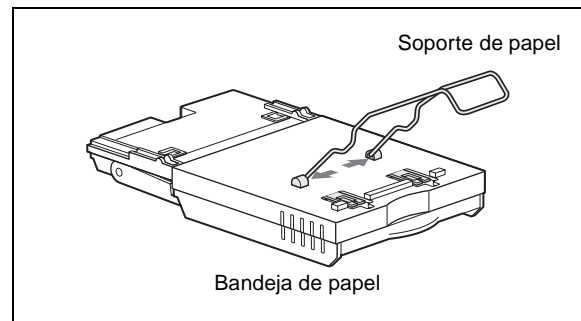

- 2 Presione el soporte de papel sobre los topes, firmemente, hasta que encaje en su lugar con un sonido característico.

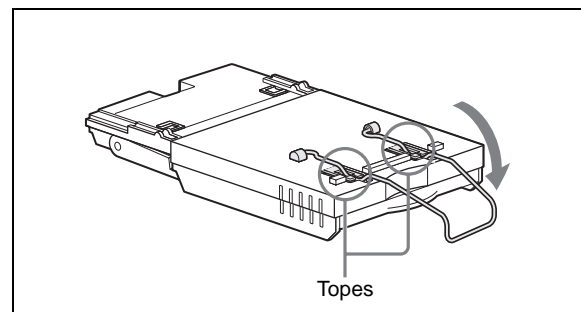

Retirar el soporte de papel

Separe suavemente el soporte de papel de los topes y retírelo, presionando hacia dentro cerca de los dos extremos.

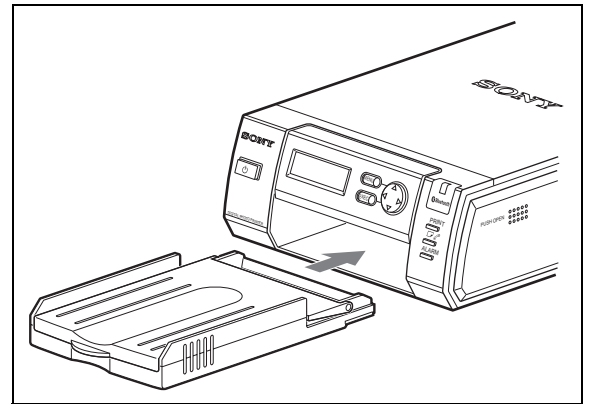
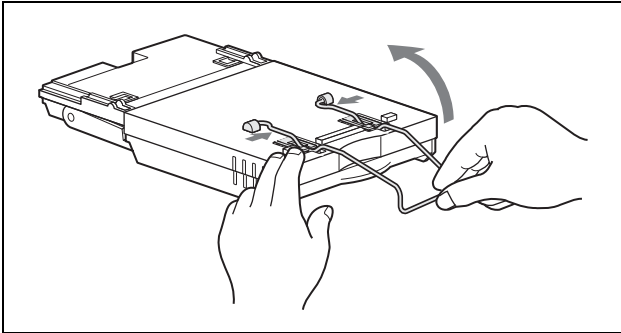

Nota

No toque la superficie de impresión. Las huellas de dedos en la superficie de impresión pueden provocar una impresión imperfecta.

Insertar el papel de impresión

- 1 Coloque el papel de impresión en la bandeja.

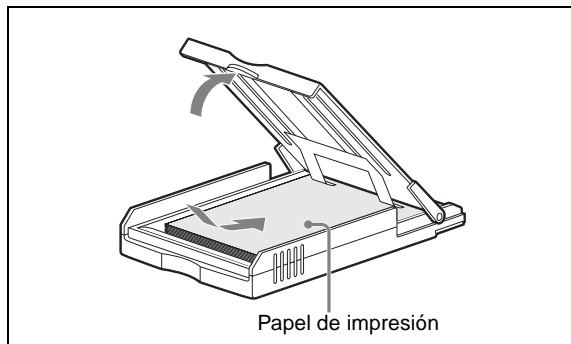

Abra en abanico el papel de impresión para que se separen las hojas. A continuación, inserte el papel con la cara de impresión (la cara que no está marcada) hacia arriba y con la flecha apuntando en el mismo sentido que la flecha de la bandeja. Puede colocar 25 hojas si utiliza el UPC-X46, y 30 hojas si utiliza el UPC-X34.

- 2 Retire la hoja protectora del papel de impresión.

Nota

Conserve la hoja protectora, que se utiliza para limpiar el interior de la impresora.

- 3 Inserte la bandeja en la impresora.

Notas

- Coloque el papel del UPC-X46 en la bandeja grande de papel, y el del UPC-X34 en la bandeja pequeña de papel. Si el tamaño del papel y el de la bandeja no coinciden, puede producirse un atasco de papel.
- No retire ni inserte la bandeja de papel durante la impresión.
- Si el papel de impresión no se introduce automáticamente, se iluminará la lámpara . Retire la bandeja de papel y compruebe si hay un atasco de papel.
- Cuando agregue papel de impresión a una bandeja parcialmente llena, asegúrese de que el número total de hojas no supere las 25 para el UPC-X46 o las 30 para el UPC-X34. No coloque diferentes tipos o tamaños de papel en la bandeja. Si lo hace así, puede producirse un atasco de papel o una avería.
- No escriba a mano ni a máquina sobre la superficie de impresión del papel antes de imprimir. Puede ocurrir que no le sea posible continuar imprimiendo. Si desea escribir un saludo o dibujar sobre la superficie impresa después de la impresión, utilice un rotulador graso.
- No coloque etiquetas adhesivas ni ninguna otra cosa sobre la superficie de impresión antes de imprimir.
- No imprima en papel de impresión usado. Imprimir una imagen dos veces en el mismo papel no hará que la imagen impresa sea más densa. Incluso puede provocar averías o errores de funcionamiento.
- Antes de la impresión, no pliegue ni doble el papel de impresión.
- No deje más de 5 hojas de papel impreso expulsado en la bandeja de papel, ya que podrían provocar un atasco de papel.

Notas sobre el almacenamiento del papel de impresión

- Evite situar el papel de impresión en lugares expuestos a altas temperaturas, elevada humedad, exceso de polvo o luz solar directa.
- Evite almacenar el papel con las caras impresas en contacto entre sí o en contacto con productos de goma o de plástico, incluido el cloruro de vinilo y el plastificador, durante un periodo largo de tiempo; pueden producirse cambios de color o el deterioro de la imagen impresa.
- Cuando vaya a almacenar papel de impresión parcialmente utilizado, hágalo en su bolsa original.

Instalar la tapa de la bandeja

Mantenga instalada en la bandeja de papel la tapa que se suministra, cuando no esté utilizando la bandeja, para proteger frente al polvo el papel de impresión que contiene. La tapa de bandeja puede instalarse en cualquiera de las bandejas de papel de la UPC-X46 o de la UPC-X34.

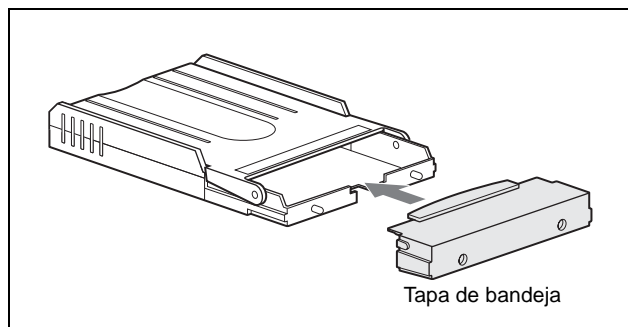

Conectar la impresora a un enchufe

Conecte el cable de alimentación de CA que se suministra a la conexión AC IN de la impresora y, a continuación, al enchufe.

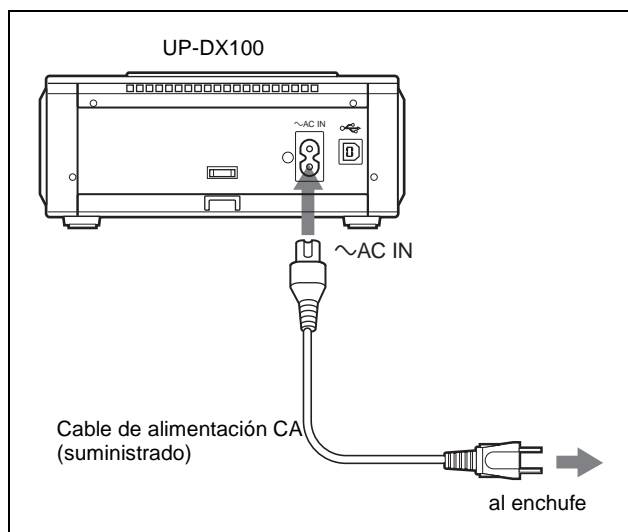

Conectar a un ordenador

Para imprimir imágenes desde el ordenador, conecte las conexiones USB de la impresora y del ordenador (un PC con Windows) mediante un cable USB comercial e instale el controlador de impresora que se suministra en el ordenador. Para ver información detallada sobre la instalación y el funcionamiento del controlador de impresora, consulte "Read me (English)", contenido en el CD-ROM que se suministra.

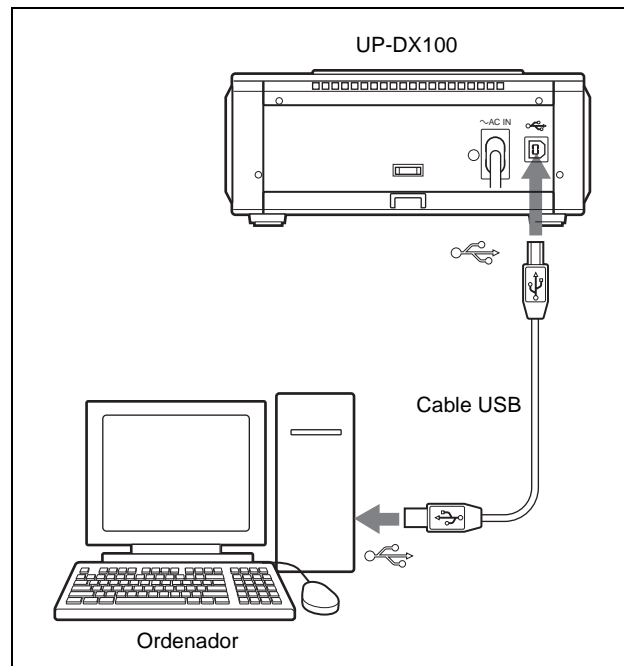

Notas

- Para la conexión, utilice un cable USB tipo A-B comercial de menos de 3 metros de longitud. Dado que el tipo de cable adecuado puede variar según el tipo de ordenador, consulte el manual de instrucciones del ordenador para determinar el tipo de cable que necesita.
- Consulte también el manual de instrucciones del ordenador.
- El Controlador de impresora Sony UP-DX100 que se suministra no es compatible con impresoras de red, ni puede utilizarse con unidades comerciales de búfer para impresora.
- No conecte ni desconecte el cable USB durante la transferencia de datos ni durante la impresión. Es posible que los resultados de la impresión no sean correctos.
- Es posible que, al conectar el ordenador mediante un cable USB, no obtenga un funcionamiento normal, dependiendo del tipo de ordenador. En tal caso, utilice un concentrador USB comercial.

Menú

Estructura del menú

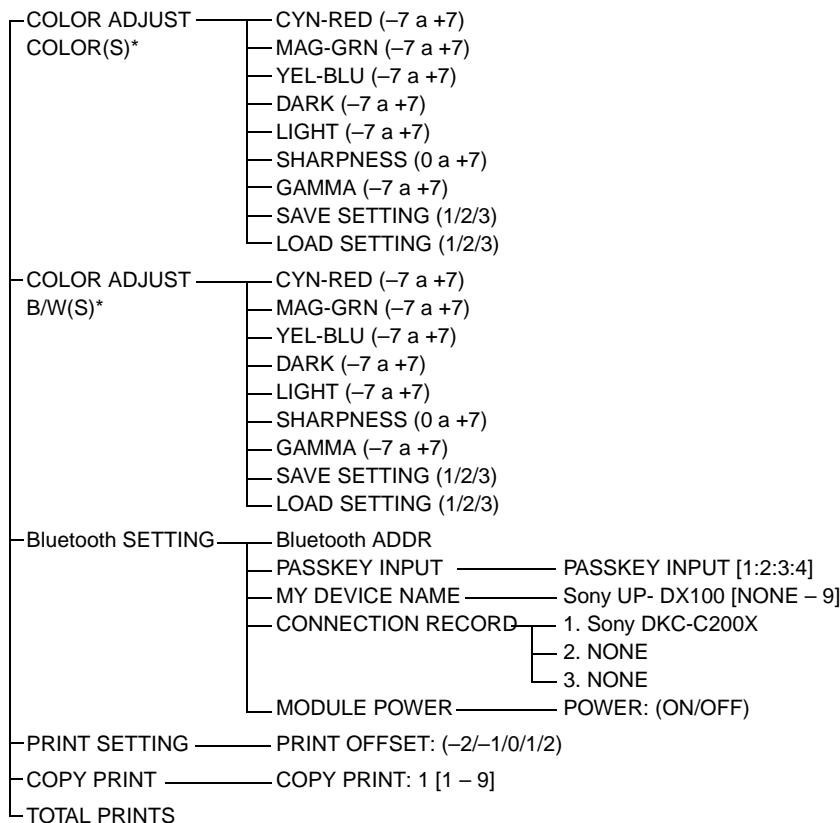

* Cuando se utiliza papel de impresión UPC-X45 se muestra (S).

Funciones de cada elemento de menú

Elemento de menú	Función	Configuración
COLOR ADJUST COLOR	Permite ajustar la calidad de impresión de las imágenes en color.	CYN-RED: Se ajusta el cian y el rojo. MAG-GRN: Se ajusta el magenta y el verde. YEL-BLU: Se ajusta el amarillo y el azul. DARK: Se ajusta el brillo de un área oscura. LIGHT: Se ajusta el brillo de un área oscura. SHARPNESS: Se ajusta la nitidez de los bordes de los objetos de una imagen.
COLOR ADJUST B/W	Permite ajustar la calidad de impresión de las imágenes en blanco y negro.	GAMMA: Se ajusta el tono de una imagen. SAVE SETTING (1/2/3): Los valores ajustados se almacenan en la memoria incorporada. LOAD SETTING (1/2/3): Los valores ajustados se almacenan en la memoria incorporada.
Bluetooth SETTING	Es posible configurar Bluetooth.	Bluetooth ADDR: Se muestra la dirección Bluetooth. PASSKEY INPUT: Se establece o se modifica una contraseña. MY DEVICE NAME: Es posible asignar un número a la impresora. CONNECTION RECORD: Se muestra el registro de conexión. MODULE POWER: Se activa o se desactiva la alimentación de los circuitos Bluetooth.
PRINT SETTING	La posición de impresión sobre el papel de la UPC-X46 se ajusta con precisión.	PRINT OFFSET (-2/-1/0/1/2) La ubicación de impresión puede desplazarse en 0,5 mm.
COPY PRINT	Los datos más recientes almacenados en la memoria se imprimen de nuevo.	[1 – 9] Se establece el número de hojas que se va a imprimir.
TOTAL PRINTS	Se muestra el número total de hojas impresas.	—

Bluetooth

Tecnología inalámbrica Bluetooth

La tecnología inalámbrica Bluetooth¹⁾ permite la comunicación entre varios dispositivos Bluetooth sin necesidad de usar cables. Entre los dispositivos que pueden utilizar esta tecnología se incluyen ordenadores, dispositivos periféricos para ordenadores, PDA y teléfonos móviles.

Este sistema de comunicaciones omnidireccional permite la conexión aunque el dispositivo Bluetooth se encuentre en una bolsa o aunque haya obstáculos entre los dispositivos.

Además, la tecnología inalámbrica Bluetooth dispone de avanzadas funciones de seguridad, tales como frecuencias aleatorizadas y cifrado de datos.

- Cuando utilice la función Bluetooth, la distancia entre la cámara y la impresora a la que desee conectarse deberá ser menor a 10 m (33 pie) sin obstáculos.

1) La marca comercial  Bluetooth[™] pertenece a su propietario y es utilizada por Sony Corporation bajo licencia. El nombre Bluetooth aparece impreso en letra normal a lo largo de este documento.

El “Basic Imaging Profile”

El “Basic Imaging Profile” (BIP) son las especificaciones que se utilizan para enviar o recibir imágenes fijas entre dispositivos Bluetooth. Las funciones del BIP permiten enviar o recibir imágenes y utilizar la función de disparador remoto de las cámaras digitales de imagen fija.

Para conectar con la impresora, el dispositivo Bluetooth debe ser compatible con la función “Image Push Feature” del “Basic Imaging Profile” (BIP).

Antes de usar el dispositivo Bluetooth, compruebe las especificaciones Bluetooth y BIP del dispositivo.

Comunicación entre la impresora y otro dispositivo mediante la función Bluetooth

Para la comunicación entre la impresora y otro dispositivo con funciones Bluetooth, son necesarias las siguientes configuraciones:

- Debe estar establecida la misma contraseña en la impresora y en el otro dispositivo.
- La lámpara Bluetooth está iluminada.

Comprobar la configuración actual

Puede comprobar la configuración de contraseña actual de la impresora, de la manera siguiente:

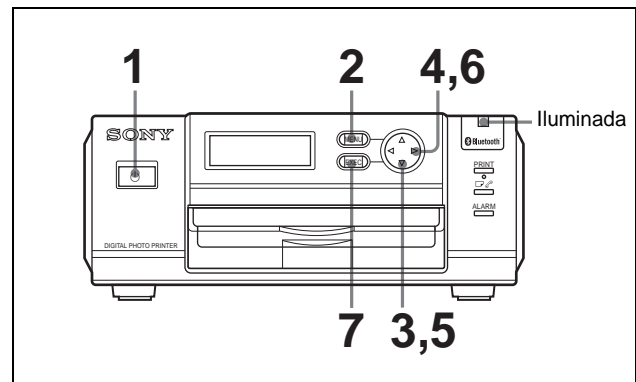

- 1 Encienda la impresora.
- 2 Pulse el botón MENU.
- 3 Pulse ▼ en el botón de control para mostrar “Bluetooth SETTING [>>]” en la pantalla de funcionamiento.

- 4 Pulse ► en el botón de control.

Aparece la dirección Bluetooth.

- 5 Pulse ▼ en el botón de control para mostrar “PASSKEY INPUT [>>]” en la pantalla de funcionamiento.

- 6 Pulse ► en el botón de control.

La contraseña actualmente establecida aparecerá en la pantalla PASSKEY INPUT.

- 7 Pulse el botón EXEC.

Para salir del MENU, pulse el botón MENU.

Si la lámpara Bluetooth está apagada

Si la lámpara Bluetooth está apagada, enciéndala de la manera siguiente:

- 1 Pulse el botón MENU.
- 2 Pulse ▼ en el botón de control para mostrar “Bluetooth SETTING [>>].”

- 3 Pulse ► en el botón de control.

Aparecerá “Bluetooth ADDR None”.

- 4 Pulse ▼ en el botón de control para mostrar “MODULE POWER [>>].”

- 5 Pulse ► en el botón de control.
- 6 Pulse ◀ o ▶ en el botón de control para establecer POWER en ON.
- 7 Pulse el botón EXEC.

Aparecerá “REBOOTING”. A continuación, la impresora se reiniciará y se iluminará la lámpara Bluetooth.

Autenticación

Qué es una contraseña

La contraseña se utiliza para autenticar dos dispositivos Bluetooth que previamente no se han conectado entre sí y crear una relación de confianza entre ellos.

Es necesario escribir los mismos caracteres (contraseña) en cada uno de los dispositivos durante el proceso de autenticación de la contraseña. Esta impresora utiliza un número de cuatro dígitos como contraseña.

Una vez confirmada la autenticación del dispositivo, la impresora registra el dispositivo en un registro. A partir de este momento, es posible conectar el dispositivo sin escribir una contraseña.

Para garantizar que la seguridad es adecuada, la entrada de contraseña tiene un límite de tiempo (30 segundos), basado en los estándares Bluetooth.

La entrada de contraseña puede ser necesaria cuando caduca el periodo válido de autenticación de la impresora o de otro dispositivo, cuando se elimina el registro o cuando se modifica la configuración de seguridad.

Puede ser necesario escribir la contraseña, según los dispositivos, cada vez que se desee establecer la conexión.

Esta “Passkey” también se conoce como “Bluetooth passkey” etc. También se utiliza “PIN” con el mismo significado.

Cuando aparece la pantalla de entrada de contraseña en el otro dispositivo

Escriba la contraseña que desee en la impresora. A continuación, escriba la misma contraseña en el otro dispositivo.

Escribir la contraseña

Escriba la misma contraseña en la impresora y en el otro dispositivo que se va a conectar, de la manera siguiente:

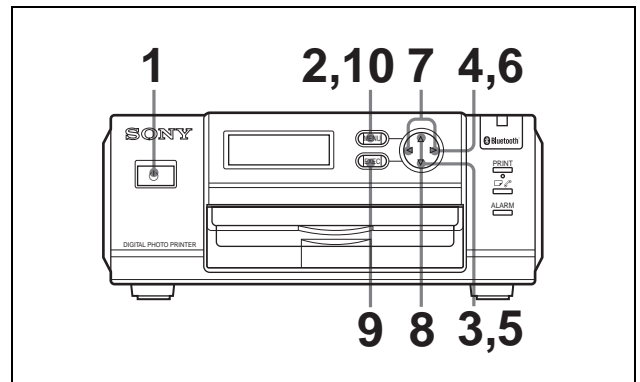

- 1 Encienda la impresora.
En la pantalla de funcionamiento aparecerá “Ready BT RSSI [----]”.
- 2 Pulse el botón MENU.
- 3 Pulse ▼ en el botón de control para mostrar “Bluetooth SETTING [>>]”.
- 4 Pulse ► en el botón de control.
Aparecerá “Bluetooth ADDR”.
- 5 Pulse ▼ en el botón de control para mostrar “PASSKEY INPUT [>>]”.
- 6 Pulse ► en el botón de control.
Aparecerá “PASSKEY INPUT <1> [X:X:X:X]” .
Dígito actual a establecer Contraseña
- 7 Pulse ◀ o ▶ en el botón de control para seleccionar un dígito de la contraseña para establecerlo.
Este <1> muestra el dígito del extremo izquierdo, y <4> muestra el dígito del extremo derecho.
- 8 Pulse ▲ o ▼ en el botón de control para establecer el valor de la contraseña.
Puede utilizar valores de 0 a 9.
Repita los pasos 7 y 8 hasta establecer la contraseña de cuatro dígitos.
- 9 Pulse el botón EXEC.
“PASSKEY INPUT Saving. . .” aparecerá en la pantalla, y se almacenará la configuración de la contraseña.
- 10 Una vez completada la configuración, pulse el botón MENU.

Asignar a la impresora un número de dispositivo

Cuando se utiliza dos o más impresoras en un sistema, es conveniente que cada impresora tenga un número de dispositivo (de 1 a 9).

- 1 Encienda la impresora.
En la pantalla de funcionamiento aparecerá "Ready BT RSSI [----]".
- 2 Pulse el botón MENU.
- 3 Pulse ▼ en el botón de control para mostrar "Bluetooth SETTING [>>]."
- 4 Pulse ► en el botón de control.
- 5 Pulse ▼ en el botón de control para mostrar "MY DEVICE NAME [>>]."
- 6 Pulse ► en el botón de control.
Aparecerá "Sony UP-DX100 [NONE-9: EXEC]" .
- 7 Pulse ▲ o ▼ en el botón de control para establecer el número de dispositivo.
- 8 Pulse el botón EXEC.
Aparecerá "DEVICE NAME Saving. . ." y el número de dispositivo establecido quedará almacenado.
- 9 Una vez completada la configuración, pulse el botón MENU.

Imprimir una fotografía

La UP-DX100 recibe e imprime automáticamente la imagen enviada desde la cámara conectada mediante las funciones Bluetooth. Sólo es posible recibir archivos de imagen gráfica en formato JPEG. También es posible imprimir imágenes gráficas enviadas desde un ordenador conectado a la impresora mediante un cable USB.

Durante la impresión de imágenes gráficas enviadas desde la cámara o el ordenador, el proceso se muestra en la pantalla de funcionamiento de la manera siguiente:

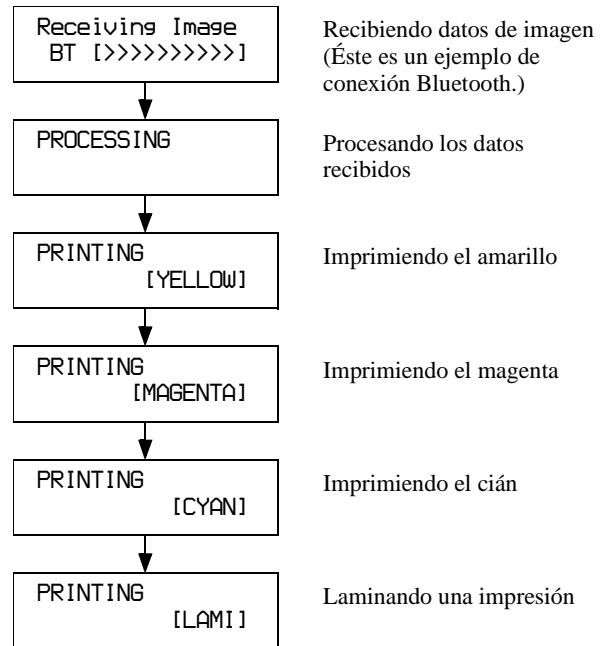

Una vez completada la impresión, aparece "Ready BT RSSI [)))]".

Imprimir de nuevo una imagen almacenada en la memoria (COPY PRINT)

Los datos de la última imagen impresa se almacenan en la memoria de la impresora. Es posible imprimir de nuevo la imagen.

Nota

Cuando se establece la impresora en el modo de espera, los datos almacenados en la memoria se eliminan. No es posible imprimir de nuevo la imagen.

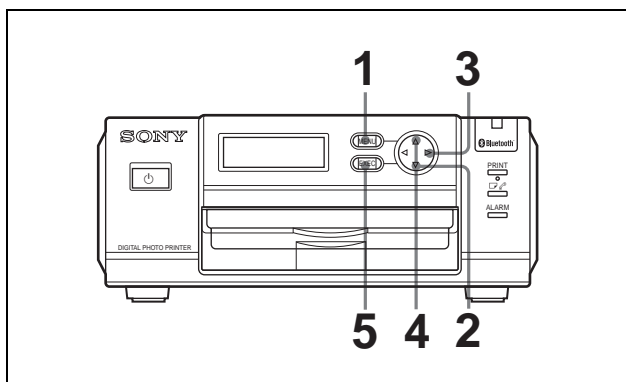

- 1 Pulse el botón MENU.
- 2 Pulse ▼ en el botón de control para mostrar "COPY PRINT [>>]."
- 3 Pulse ► en el botón de control.
Aparecerá "COPY PRINT:1 [1-9 PRINT:EXEC]".
- 4 Pulse ▲ o ▼ en el botón de control para establecer el número de hojas que se va a imprimir.
Puede utilizar valores de 1 a 9.
- 5 Pulse el botón EXEC.
Se imprimirá el número de imágenes establecido en el Paso 4.
Cuando termina la impresión, la pantalla vuelve a "Ready."

Ajustes

Es posible ajustar la posición y la calidad de impresión. Después de comprobar los resultados de la impresión, haga los ajustes que sean necesarios.

Ajustar la Posición de impresión (PRINT SETTING)

Cuando utilice la UPC-X46, ajústela de modo que la imagen impresa quede correctamente ubicada sobre el papel de impresión. La ubicación de impresión puede desplazarse en 0,5 mm.

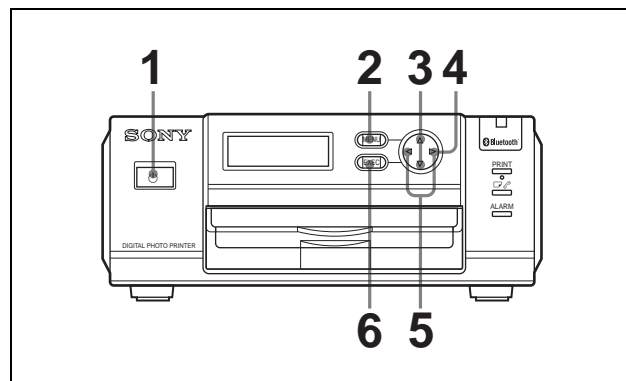

- 1 Encienda la impresora.
- 2 Pulse el botón MENU.
- 3 Pulse ▲ o ▼ en el botón de control para mostrar "PRINT SETTING."
- 4 Pulse ► en el botón de control.
Aparecerá "PRINT OFFSET:".
- 5 Pulse ◀ o ▶ en el botón de control para seleccionar el valor de desplazamiento.
- 6 Pulse el botón EXEC.
El valor de desplazamiento seleccionado en el Paso 5 se registra, y la pantalla vuelve a "PRINT SETTING."

Haga una impresión de prueba y compruebe si la imagen se imprime en la posición correcta del papel de impresión. Si necesita más ajustes, repita los pasos anteriores.

Para salir de PRINT SETTING

Pulse el botón MENU. La pantalla vuelve a "Ready," y la impresora queda preparada para imprimir.

Ajustar la calidad de impresión (COLOR ADJUST)

Con la función MENU, es posible ajustar la calidad de impresión. Puede comprobar los resultados del ajuste mediante la impresión de una imagen guía. Es posible almacenar en la memoria tres conjuntos de valores de ajuste para imágenes en color y imágenes en blanco y negro, y recuperarlos para utilizarlos más tarde.

Nota

El ajuste de calidad de la impresora aquí descrito sólo se activa cuando la cámara y la impresora están conectadas mediante la función Bluetooth. Si la impresora está conectada al ordenador, la calidad de imagen puede ajustarse mediante el controlador de impresora. Para ver información detallada sobre la instalación y el funcionamiento del controlador de impresora, consulte "Read me (English)", contenido en el CD-ROM que se suministra.

Ajustar la calidad de impresión de las imágenes en color

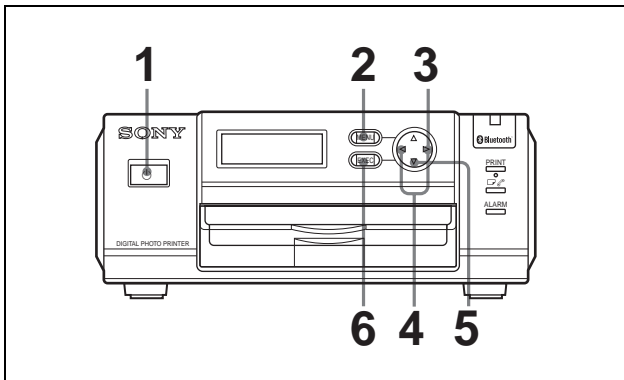

- 1 Encienda la impresora.
- 2 Pulse el botón MENU.
Aparecerá "COLOR ADJUST COLOR [>>]".
- 3 Pulse ► en el botón de control.
Aparecerá "CYN-RED:".
- 4 Pulse ◀ o ► en el botón de control para realizar el ajuste.
- 5 Pulse ▼ en el botón de control.
Aparecerá "MAG-GRN:".
Repita los pasos 4 y 5 para realizar los ajustes necesarios. El contenido ajustable para cada elemento de ajuste es el siguiente:

- CYN-RED:** Al pulsar ◀ se aporta a la imagen más cian, mientras que al pulsar ► se hace más rojiza.
- MAG-GRN:** Al pulsar ◀ se aporta a la imagen más magenta, mientras que al pulsar ► se hace más verdosa.
- YEL-BLU:** Al pulsar ◀ se hace la imagen más amarillenta, mientras que al pulsar ► se hace más azulada.
- DARK:** Se ajusta el contraste en las áreas oscuras. Al pulsar ► se hace más oscura.
- LIGHT:** Se ajusta el contraste en las áreas oscuras. Al pulsar ► se hace más clara.
- SHARPNESS:** Al pulsar ► los bordes de los objetos de la imagen se hace más nítidos.
- GAMMA:** Al pulsar ◀ el tono del color de toda la imagen se hace más claro, mientras que al pulsar ► se hace más profundo.

- 6 Pulse el botón EXEC cuando complete el ajuste.

La pantalla volverá a "COLOR ADJUST COLOR [>>]".

Ajustar la calidad de impresión de las imágenes en blanco y negro

Si pulsa ▼ en el botón de control, después de pulsar el botón MENU en el paso 2 de "Ajustar la calidad de impresión de las imágenes en color", aparecerá COLOR ADJUST B/W [>>], y podrá ajustar la calidad de impresión de las imágenes en blanco y negro. El método de ajuste es el mismo que el de las imágenes en color.

Imprimir una imagen guía

Para comprobar los resultados de los ajustes, imprima las imágenes guía de la cámara. Pulse el botón SIZE de la cámara para seleccionar Guide Print-RGB o Guide Print-DLGm y, a continuación, ejecute la impresión.

Para obtener información detallada, consulte el Manual de instrucciones (operaciones avanzadas) de la UPX-C200.

Almacenar los ajustes

Una vez completado el ajuste de color, guarde los valores de ajuste de la manera siguiente:

- 1 En la pantalla COLOR ADJUST COLOR [>>] o B/W [>>], pulse ► en el botón de control.
- 2 Pulse ▼ en el botón de control repetidamente hasta que aparezca "SAVE SETTING".
- 3 Pulse ◀ o ► en el botón de control para seleccionar el número de celda de memoria (1, 2 o 3).

4 Pulse el botón EXEC.

Los valores de ajuste se almacenan en la celda de memoria con el número seleccionado en el Paso **3**.

Cargar los valores de ajuste

Es posible recuperar los valores de ajuste almacenados en la memoria.

- 1** En la pantalla COLOR ADJUST COLOR [>>] o B/W [>>], pulse ► en el botón de control.
- 2** Pulse ▼ en el botón de control repetidamente hasta que aparezca “LOAD SETTING”.
- 3** Pulse ◀ o ▶ en el botón de control para seleccionar el número de celda de memoria (1, 2 o 3).
- 4** Pulse el botón EXEC.

Los valores de ajuste almacenados en la celda de memoria con el número seleccionado en el Paso **3** se recuperan y se aplican.

Para salir de COLOR ADJUST

Después de completar una operación de menú, tal como la configuración de COLOR ADJUST, el almacenamiento de valores de ajuste o la recuperación de valores almacenados, pulse el botón MENU. La pantalla volverá a “Ready.”

Precauciones

Seguridad

- Utilice la impresora con la fuente de alimentación especificada en “Especificaciones” (página 64).
- Esta unidad no se desconectará de la fuente de alimentación mientras esté conectada a la toma mural, aunque se haya apagado la propia unidad.
- Tenga cuidado de no dañar el cable de alimentación al colocar o dejar caer objetos pesados sobre él; es peligroso utilizar la impresora con un cable de alimentación dañado.
- Si no piensa utilizar la impresora durante un largo periodo de tiempo, desconecte el cable de alimentación.
- Para desconectar el cable de alimentación tire del enchufe, no del propio cable.
- No aplique sacudidas mecánicas ni deje caer la unidad.
- No desmonte ni modifique la unidad.
- No quite la tapa. Existe riesgo de descarga eléctrica procedente de las piezas internas.
- Tenga cuidado de no derramar agua ni ningún otro líquido en la unidad, y no permita que ningún material combustible o metálico entre en la carcasa. Si se utiliza con materiales extraños en la carcasa, la unidad puede fallar, o presentar riesgo de fuego o descarga eléctrica.
- La impresora dispone de orificios de ventilación para evitar el calentamiento excesivo. Tenga cuidado de no obstruirlos con otras unidades, cubriendo la impresora con un paño, etc.
- Si la impresora se avería o si cae un cuerpo extraño en la carcasa, desconecte la alimentación inmediatamente y consulte con la oficina de Sony o con el distribuidor de Sony.

Instalación

- Evite situar la impresora en una ubicación sujeta a:
 - vibraciones mecánicas
 - elevada humedad
 - exceso de polvo
 - exposición a la lluvia
 - luz solar directa o excesiva
 - temperaturas extremadamente altas o bajas
 - cerca de fuentes intensas de magnetismo
 - cerca de fuentes potentes de radiación electromagnética, tales como radios o transmisores de TV
- No utilice otros equipos electrónicos cerca de la impresora. No funcionará correctamente en campos electromagnéticos fuertes.
- No ponga un objeto pesado, tal como un monitor, sobre la impresora.

Condensación

- Si la impresora se somete a cambios de temperatura amplios y repentinos, como cuando se mueve de una habitación fría a una caliente o cuando se deja en una habitación con un aparato de calefacción que tiende a producir altos niveles de humedad, es posible que se forme condensación dentro de la impresora. En tales casos, es probable que la impresora no funcione correctamente, e incluso puede desarrollar averías si persiste en utilizarla. Si se forma condensación, establezca la impresora en modo de espera y espere durante al menos una hora.
- Si se somete el paquete de impresión a cambios amplios y repentinos de temperatura, puede formarse condensación en el cartucho o en el papel de impresión. Esto provocará averías en la impresora. Además, si se utiliza el paquete de impresión en este estado, es probable que aparezcan manchas en el resultado de la impresión. Por lo tanto, evite almacenar el paquete de impresión en lugares sometidos a cambios de temperatura amplios y repentinos.
- Para almacenar un paquete de impresión parcialmente usado, vuelva a colocarlo en su embalaje original y cierre de nuevo el embalaje. Si es posible, conserve el paquete de impresión cerrado en un lugar fresco y oscuro. Para volver a utilizar el paquete de impresión déjelo varias horas, en su embalaje cerrado, en una habitación caldeada. Al hacerlo así evitará que se forme condensación cuando retire el paquete de impresión de su embalaje.

Ubicación

Para evitar la acumulación de calor en el interior, deje alrededor de la impresora espacio suficiente para que el aire circule por los orificios de circulación que se encuentran en el lado izquierdo de la carcasa.

Transporte

- No transporte la impresora con los accesorios que se suministran. Si lo hace así puede provocar una avería.
- Conserve la caja y los materiales de embalaje originales por si debe transportar la unidad en el futuro.

Limpieza

- Antes de limpiar la impresora, pulse el botón encendido/espera de la impresora de modo que se apague la lámpara y desenchufe el cable de alimentación.
- Limpie la carcasa, el panel y los controles con un paño suave seco o con un paño suave humedecido ligeramente con detergente suave diluido. No utilice ningún tipo de disolvente, tal como alcohol o bencina, ya que pueden dañar el acabado.

Especificaciones

Impresora

Suministro de energía	100 – 240 V AC, 50/60 Hz
Consumo de corriente	1,1 A máx. (durante la impresión)
Temperatura de funcionamiento	5°C a 35°C (41°F a 95°F)
Temperatura de almacenamiento/transporte	-20°C a +60°C (-4°F a +140°F)
Humedad de funcionamiento	20% a 80% (sin condensación)
Dimensiones máximas (ancho/alto/profundidad)	203 × 85 × 305 mm (8 × 3 ³ / ₈ × 12 ¹ / ₈ pulgadas)
Masa	Aprox. 2,7 Kg. (5 lb 15 oz) (sólo la unidad principal)
Método de impresión	Proceso de transferencia térmica por sublimación secuencial de cuatro superficies (amarillo, magenta, cian, laminado)
Resolución de impresión	403 × 403 ppp
Cabezal térmico	403 puntos/pulgada
Gradaciones de impresión	8 bits para amarillo, magenta y cian
Tiempo de impresión	UPC-X46: 100 seg./hoja UPC-X34: 65 seg./hoja
Método de suministro de papel	Alimentación automática desde la bandeja de papel
Capacidad máxima de la bandeja de papel	UPC-X46: 25 hojas UPC-X34: 30 hojas
Método de expulsión del papel	Expulsión frontal Las hojas se expulsan en orden sobre la bandeja de papel
Capacidad de impresión del cartucho de cinta	UPC-X46: 25 hojas UPC-X34: 30 hojas
Entradas	AC IN (entrada de alimentación)
Tamaño máximo de impresión	UPC-X46: 101,6 × 151,4 mm (4 × 6 ¹ / ₈ pulgadas) (sin borde) UPC-X34: 70,1 × 95,3 mm (2 ⁷ / ₈ × 3 ⁷ / ₈ pulgadas) (con borde)
Píxeles de impresión	UPC-X46: 1664 × 2440 puntos UPC-X34: 1112 × 1512 puntos

Interfaz USB

Sistema de transmisión de datos	Compatible con la especificación Universal Serial Bus Revisión 1.1
---------------------------------	--

Asignación de terminales de la conexión USB

I/O	Señal	Función
	V _{CC}	Alimentación del cable, intensidad máxima: 100 mA
I/O	- Datos	Datos
I/O	+ Datos	Datos, puede elevarse hasta +3,3 V mediante una resistencia de 1,5 K ohmios
	GROUND	Tierra

Especificaciones Bluetooth

Tipo de comunicación	Especificación Bluetooth, ver. 1.1
Velocidad máxima de transmisión ¹⁾	Alrededor de 723 Kbps
Salida	Especificación Bluetooth, Clase de potencia 2
Distancia de comunicación ²⁾	Alrededor de 10 m (33 pies) sin obstáculos
Perfil Bluetooth compatible ³⁾	Basic Imaging Profile (Image Push Responder)
Banda de frecuencia	2,4 GHz (2,400 GHz – 2,4835 GHz)

- 1) Velocidad máxima de transmisión de datos sobre la base de los especificación Bluetooth, Ver. 1.1. Esta velocidad depende de la distancia entre dispositivos, obstáculos, condiciones de ondas de radio, software de aplicación y SO.
- 2) Esta distancia depende de la distancia entre dispositivos, obstáculos, condiciones de ondas de radio, software de aplicación y SO.
- 3) Esta especificación se ajusta al uso definido entre dos dispositivos Bluetooth. Se define mediante los especificación Bluetooth.

Accesorios que se suministran

Bandeja de papel para la UPC-X46 (1)
Bandeja de papel para la UPC-X34 (1)
Tapa de la bandeja (1)
Soporte de papel (2)
Cable de alimentación CA (1)
Casete de limpieza (1)
CD-ROM (1)
Instrucciones de funcionamiento (1)
Contrato de licencia de software (1)

Accesorios opcionales

UPA-DX100TR Bandeja de papel
Paquete de impresión en color con laminado automático 10UPC-X46 (250 hojas)
Paquete de impresión en color con laminado automático 10UPC-X45 (250 hojas)
Paquete de impresión en color con laminado automático 10UPC-X34 (300 hojas)

El diseño y las especificaciones están sujetos a modificaciones sin previo aviso.

Solución de problemas

Si encuentra cualquier problema al utilizar la UP-DX100, use la tabla siguiente como guía para solucionar el problema. Si el problema persiste, póngase en contacto con el distribuidor de Sony o con la oficina de servicio local autorizada de Sony.

Impresora

Síntoma	Causa/Acción
No se puede utilizar la impresora después de encenderla.	<ul style="list-style-type: none"> El cable de alimentación CA no está conectado correctamente. <ul style="list-style-type: none"> → Conecte firmemente el cable de alimentación CA a un enchufe de CA (página 55).
No se puede imprimir.	<ul style="list-style-type: none"> El papel de impresión y el cartucho de impresión no coinciden. <ul style="list-style-type: none"> → Utilice el paquete de impresión recomendado, el mismo tamaño de papel de impresión y cartucho de impresión. Es posible que el cabezal térmico se haya calentado excesivamente. En la pantalla de funcionamiento aparece "Waiting". <ul style="list-style-type: none"> → Deje la impresora hasta que se enfríe el cabezal y se reanude la impresión. Es posible que haya un atasco de papel. <ul style="list-style-type: none"> → Retire el papel atascado, si lo hay.
Sonará un tono.	→ Compruebe que está siguiendo los procedimientos correctos.
No se puede retirar el cartucho de impresión.	<ul style="list-style-type: none"> → No es posible retirar el cartucho de impresión durante la impresión. Espere hasta que termine la impresión. Si esto no soluciona el problema, póngase en contacto con la oficina de servicio de Sony o con el distribuidor de Sony.
El indicador ALARM está iluminado o intermitente y se muestra un mensaje de error.	→ Siga las instrucciones de la pantalla de funcionamiento.

Síntoma	Causa/Acción
Hay una línea en blanco o puntos en las fotografías impresas.	<ul style="list-style-type: none"> Puede que el cabezal térmico tenga polvo. <ul style="list-style-type: none"> → Es posible que el cabezal de impresión o la trayectoria del papel estén sucios. Utilice la casete de limpieza que se proporciona para limpiar el cabezal y la trayectoria. El rodillo que se encuentra dentro de la impresora puede dañar el papel de impresión. <ul style="list-style-type: none"> → Reduzca el número de hojas de la bandeja de papel.

Si el papel se atasca

Si se atasca el papel, la lámpara ALARM se iluminará, aparecerá un mensaje de error y se detendrá la impresión.

- 1 Pulse el botón encendido/espera para apagar la lámpara.
- 2 Retire la bandeja de papel y quite el papel atascado de la ranura de la bandeja de papel.
- 3 A continuación, retire la tapa del panel posterior y compruebe que no quede papel en la impresora. Si continúa habiendo papel atascado en la impresora, retírelo.

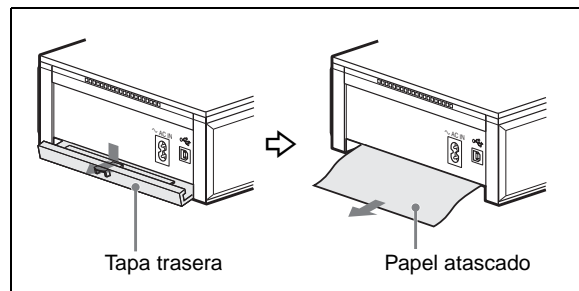

- 4 Después de quitar el papel atascado, no olvide volver a colocar la tapa.
- 5 Inserte la bandeja de papel.
- 6 Encienda la impresora.

Nota

Si no puede quitar el papel atascado, póngase en contacto con el servicio técnico de Sony o el distribuidor de Sony.

Limpiar el interior de la impresora

Si se imprimen líneas o puntos blancos en las imágenes, limpie el interior de la impresora mediante la casete de limpieza que se proporciona y la hoja protectora que se incluye en el paquete de impresión.

Notas

- Realice la limpieza sólo cuando haya líneas o puntos blancos en la impresión.
- Si obtiene rendimientos de impresión correctos, la limpieza no mejorará la calidad de la imagen impresa.

1 Retire la bandeja de papel de la impresora. Si hay papel de impresión en la bandeja, retire el papel de impresión de la bandeja.

2 Coloque la hoja protectora con el lado de impresión hacia abajo y la flecha apuntando en el mismo sentido que la flecha de la bandeja.

3 Abra la tapa del compartimento del cartucho y retire el cartucho de impresión.

4 Inserte la casete de limpieza que se suministra en la impresora y cierre la tapa del compartimento del cartucho.

Sonará un zumbador y aparecerá “HEAD CLEANING/PUSH [EXEC]” en la pantalla de funcionamiento.

5 Pulse el botón EXEC.

La casete de limpieza y la hoja protectora limpiarán el interior de la impresora. Una vez terminada la limpieza, se expulsará automáticamente la hoja protectora.

6 Retire de la impresora la casete de limpieza y coloque el cartucho de impresión y el papel de impresión.

Función Bluetooth

Síntoma	Causa/Acción
No es posible transmitir datos.	<ul style="list-style-type: none">• La distancia entre el dispositivo y la impresora es demasiado grande. → Ubique los dispositivos dentro de la distancia máxima de comunicación.• La parte de antena Bluetooth de la impresora, de la cámara o de ambas está cubierta con una mano, etc. → No cubra la parte de la antena.• El dispositivo que desea conectar con la impresora ya se ha conectado con otro dispositivo. → Conecte de nuevo el dispositivo con la impresora una vez que termine la tarea del dispositivo con el otro dispositivo.• Error de autenticación. → Conecte de nuevo al impresora con el dispositivo y escriba la misma contraseña, correctamente, en ambos dispositivos.• El dispositivo conectado interrumpió la transmisión. → Compruebe el estado del dispositivo conectado y, a continuación, conecte de nuevo.• La conexión Bluetooth ha sido interrumpida por parte del dispositivo conectado. → Compruebe el estado del dispositivo conectado.
La conexión se ha desconectado del dispositivo deseado.	<ul style="list-style-type: none">• Ha transcurrido el límite de tiempo de autenticación (30 segundos). → Escriba la misma contraseña, correctamente, tanto en la impresora como en el dispositivo antes de 30 segundos.• No se ha escrito la misma contraseña. → Escriba la misma contraseña, correctamente, tanto en la impresora como en el dispositivo antes de 30 segundos.• El dispositivo desconectó o terminó la conexión. → Compruebe el estado del dispositivo, intente conectar el dispositivo de nuevo y escriba la contraseña correctamente.

Síntoma	Causa/Acción
Error de autenticación.	<ul style="list-style-type: none"> • Ha transcurrido el límite de tiempo de autenticación (30 segundos). →Escriba la misma contraseña, correctamente, tanto en la impresora como en el dispositivo antes de 30 segundos. • No se ha escrito la misma contraseña. →Escriba la misma contraseña, correctamente, tanto en la impresora como en el dispositivo antes de 30 segundos. • El dispositivo desconectó o terminó la conexión. →Compruebe el estado del dispositivo, intente conectar el dispositivo de nuevo y escriba la contraseña correctamente.
La velocidad de transmisión de datos es demasiado baja.	<ul style="list-style-type: none"> • La parte de antena Bluetooth de la impresora, de la cámara o de ambas está cubierta con una mano, etc. →No cubra la parte de la antena. La velocidad de transmisión de datos varía según la distancia entre la impresora y el dispositivo, los obstáculos y las condiciones de las ondas de radio. Cambie la posición de la impresora o ubique la impresora más cerca del dispositivo.
Aunque la distancia entre la impresora y dispositivo deseado está dentro de 10 m (33 pies), no es posible establecer la conexión.	<ul style="list-style-type: none"> • La parte de antena Bluetooth de la impresora, de la cámara o de ambas está cubierta con una mano, etc. →No cubra la parte de la antena. La velocidad de transmisión de datos varía según la distancia entre la impresora y el dispositivo, los obstáculos, las condiciones de las ondas de radio, el software de aplicación y el SO. Cambie la posición de la impresora o ubique la impresora más cerca del dispositivo. • El dispositivo deseado está conectado ahora a otro dispositivo. →Cuando el dispositivo esté conectado a otro dispositivo, es posible que no se muestre como un dispositivo disponible o que no se pueda conectar en ese momento. • El dispositivo no puede conectarse con la función Bluetooth. →Configure el dispositivo de modo que pueda conectarse.

Mensaje de error	Causa/Acción
SET PAPER PUSH EXEC	<ul style="list-style-type: none"> • El papel se ha agotado. →Coloque papel de impresión en la bandeja de papel y pulse el botón EXEC. • La bandeja de papel no está insertada en la impresora. →Inserte la bandeja de papel y pulse el botón EXEC.
PAPER JAMMING REMOVE PRINTS	<ul style="list-style-type: none"> • Es posible que haya un atasco de papel. →Retire el papel atascado, si lo hay. Consulte "Si el papel se atasca" en la página 65.
MEDIA MISMATCH PUSH EXEC	<ul style="list-style-type: none"> • El papel de impresión y el cartucho de impresión no coinciden. →Coloque papel de impresión del tamaño correspondiente al cartucho de impresión y pulse el botón EXEC.
REMOVE PRINTS PUSH EXEC	<ul style="list-style-type: none"> • El papel permanece en la ranura de expulsión. →Retire la bandeja de papel y, a continuación, el papel impreso. A continuación, pulse el botón EXEC.
PRINTER ERROR SERVICE CALL	<ul style="list-style-type: none"> • Hay algún problema en la impresora. →Póngase en contacto con el servicio técnico de Sony o con el distribuidor de Sony.
Bluetooth ERROR SERVICE CALL	<ul style="list-style-type: none"> • Hay algún problema en la función Bluetooth. →Póngase en contacto con el servicio técnico de Sony o con el distribuidor de Sony.

Mensajes de error

Mensaje de error	Causa/Acción
RIBBON END SET CARTRIDGE	<ul style="list-style-type: none"> • El cartucho de impresión se ha agotado. →Sustituya el cartucho de impresión.



Printed on 70% or more recycled paper.

<http://www.sony.net/>

Sony Corporation
Printed in Japan



3207399130

Free Manuals Download Website

<http://myh66.com>

<http://usermanuals.us>

<http://www.somanuals.com>

<http://www.4manuals.cc>

<http://www.manual-lib.com>

<http://www.404manual.com>

<http://www.luxmanual.com>

<http://aubethermostatmanual.com>

Golf course search by state

<http://golfingnear.com>

Email search by domain

<http://emailbydomain.com>

Auto manuals search

<http://auto.somanuals.com>

TV manuals search

<http://tv.somanuals.com>