

FM Stereo FM-AM Receiver

Operating Instructions	GB
Mode d'emploi	F
Gebruiksaanwijzing	NL
Bruksanvisning	S



STR-DB925

WARNING

To prevent fire or shock hazard, do not expose the unit to rain or moisture.

To avoid electrical shock, do not open the cabinet. Refer servicing to qualified personnel only.

Do not install the appliance in a confined space, such as a bookcase or built-in cabinet.



Precautions

On safety

Should any solid object or liquid fall into the cabinet, unplug the receiver and have it checked by qualified personnel before operating it any further.

On power sources

- Before operating the receiver, check that the operating voltage is identical with your local power supply. The operating voltage is indicated on the nameplate at the rear of the receiver.
- The unit is not disconnected from the AC power source (mains) as long as it is connected to the wall outlet, even if the unit itself has been turned off.
- If you are not going to use the receiver for a long time, be sure to disconnect the receiver from the wall outlet. To disconnect the AC power cord, grasp the plug itself; never pull the cord.
- AC power cord must be changed only at the qualified service shop.

On placement

- Place the receiver in a location with adequate ventilation to prevent heat buildup and prolong the life of the receiver.
- Do not place the receiver near heat sources, or in a place subject to direct sunlight, excessive dust or mechanical shock.
- Do not place anything on top of the cabinet that might block the ventilation holes and cause malfunctions.

On operation

Before connecting other components, be sure to turn off and unplug the receiver.

On cleaning

Clean the cabinet, panel and controls with a soft cloth slightly moistened with a mild detergent solution. Do not use any type of abrasive pad, scouring powder or solvent such as alcohol or benzine.

If you have any question or problem concerning your receiver, please consult your nearest Sony dealer.

About This Manual

The instructions in this manual are for model STR-DB925. Check your model number by looking at the upper right corner of the front panel.

Conventions

- The instructions in this manual describe the controls on the receiver. You can also use the controls on the supplied remote if they have the same or similar names as those on the receiver. For details on the use of your remote, refer to the separate operating instructions supplied with the remote.
- The following icon is used in this manual:
☞ Indicates hints and tips for making the task easier.

This receiver incorporates the Dolby* Pro Logic Surround system and the DTS** Digital Surround System.

* Manufactured under license from Dolby Laboratories Licensing Corporation. DOLBY, the double-D symbol , "PRO LOGIC," and Dolby Digital (AC-3) are trademarks of Dolby Laboratories Licensing Corporation.

**Manufactured under license from Digital Theater Systems, Inc. US Pat. No. 5,451,942 and other worldwide patents issues and pending. "DTS" and "DTS Digital Surround" are trademarks of Digital Theater Systems, Inc. © 1996 Digital Theater Systems, Inc. All rights reserved.

Demonstration Mode

The demonstration will activate the first time you turn on the power. When the demonstration starts, the following message appears in the display twice:

"Now Demonstration Mode!! If you finish demonstration, please press POWER KEY while this message appears in the display. Thank you!!"

To cancel the demonstration

Press I/⏻ to turn the receiver off during the previous message. The next time you turn the receiver on, the demonstration will not appear.

To view the demonstration

Hold down SET UP and press I/⏻ to turn on the power.

Note

Running the demonstration will clear the receiver's memory. For details on what will be cleared, see "Clearing the receiver's memory" on page 19.

TABLE OF CONTENTS

Hooking Up the Components 4

- Unpacking 4
- Antenna Hookups 5
- Audio Component Hookups 6
- Video Component Hookups 7
- Digital Component Hookups 8
- 5.1 Input Hookups 10
- Other Hookups 11

Hooking Up and Setting Up the Speaker System 12

- Speaker System Hookup 13
- Multi-Channel Surround Setup 14
- Before You Use Your Receiver 19

Location of Parts and Basic Operations 22

- Front Panel Parts Description 22

Enjoying Surround Sound 26

- Selecting a Sound Field 27
- Understanding the Multi-Channel Surround Displays 31
- Customizing Sound Fields 33

Receiving Broadcasts 37

- Storing FM Stations Automatically 38
- Direct Tuning 39
- Automatic Tuning 39
- Preset Tuning 40
- Using the Radio Data System (RDS) 41

Other Operations 44

- Indexing Preset Stations and Program Sources 45
- Recording 45
- Adjustments Using the SET UP Button 46

Additional Information 47

- Troubleshooting 47
- Specifications 49
- Glossary 51
- Tables of Settings Using the CURSOR MODE and SET UP buttons 52
- Index 54

GB

Hooking Up the Components

This chapter describes how to connect various audio and video components to the receiver. Be sure to read the sections for the components you have before you actually connect them to the receiver.

Unpacking

Check that you received the following items with the remote:

- FM wire antenna (1)
- AM loop antenna (1)
- Remote commander RM-LJ301 (remote) (1)
- LR6 (size-AA) alkaline batteries (3)

Inserting batteries into the remote

Insert three size-AA (LR6) alkaline batteries with the + and – properly oriented in the battery compartment. When using the remote, point it at the remote sensor  on the receiver.

For details, refer to the operating instructions supplied with your remote.



When to replace batteries

Under normal conditions, the batteries should last for about 3 months. When the remote no longer operates the receiver, replace all batteries with new ones.

Notes

- Do not leave the remote in an extremely hot or humid place.
- Do not use new batteries with old ones.
- Do not mix battery types. This remote is designed for use with alkaline batteries only.
- Do not expose the remote sensor to direct sunlight or lighting apparatuses. Doing so may cause a malfunction.
- If you don't use the remote for an extended period of time, remove the batteries to avoid possible damage from battery leakage and corrosion.

Before you get started

- Turn off the power to all components before making any connections.
- Do not connect the AC power cords until all of the connections are completed.
- Be sure to make connections firmly to avoid hum and noise.
- When connecting an audio/video cord, be sure to match the color-coded pins to the appropriate jacks on the components: yellow (video) to yellow; white (left, audio) to white; and red (right, audio) to red.

Antenna Hookups

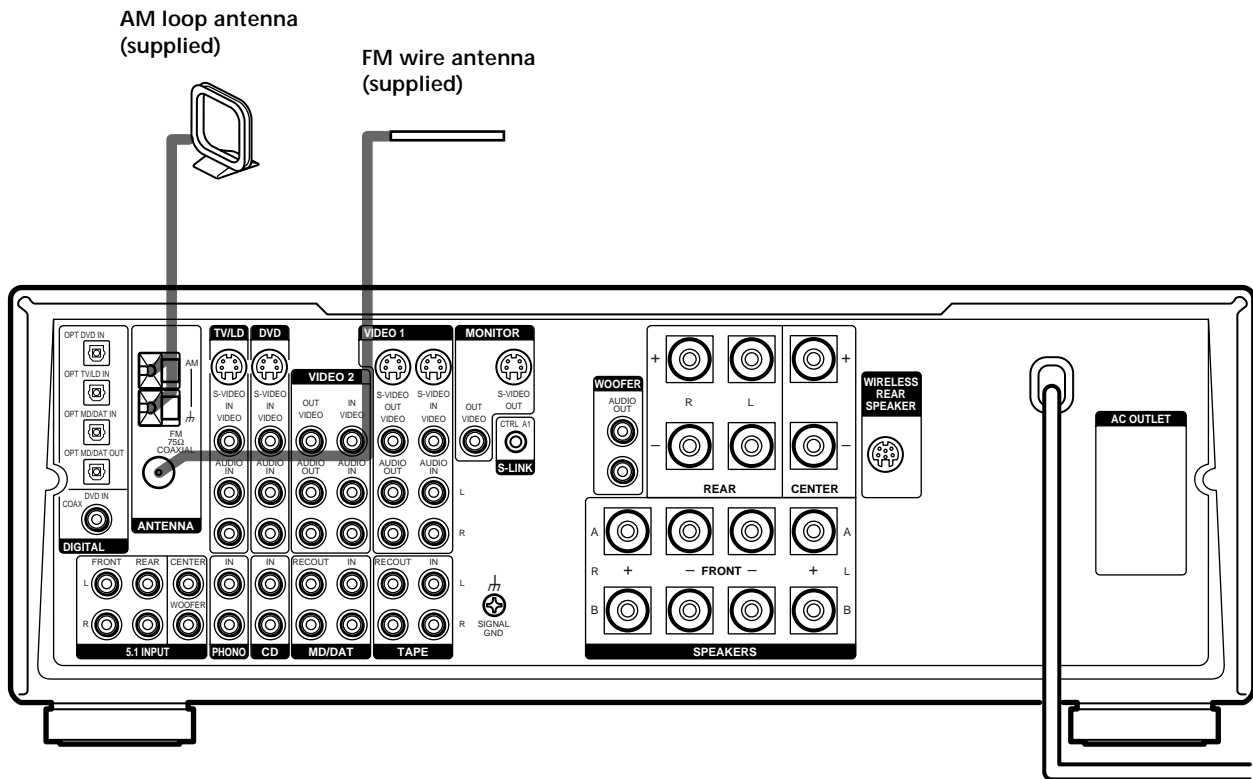

Terminals for connecting the antennas

Connect the	To the
AM loop antenna	AM terminals
FM wire antenna	FM 75Ω COAXIAL terminal

Notes on antenna hookups

- To prevent noise pickup, keep the AM loop antenna away from the receiver and other components.
- Be sure to fully extend the FM wire antenna.
- After connecting the FM wire antenna, keep it as horizontal as possible.

💡 If you have poor FM reception

Use a 75-ohm coaxial cable (not supplied) to connect the receiver to an outdoor FM antenna as shown below.

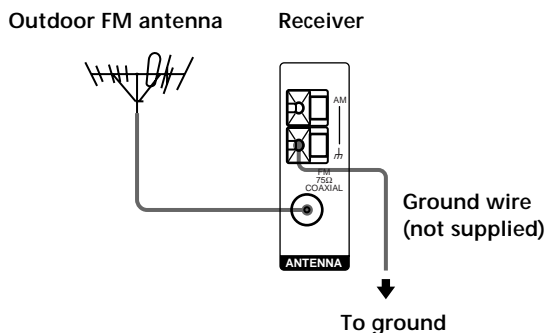

Important

If you connect the receiver to an outdoor antenna, ground it against lightning. To prevent a gas explosion, do not connect the ground wire to a gas pipe.

Note

Do not use the SIGNAL GND terminal for grounding the receiver.

Audio Component Hookups

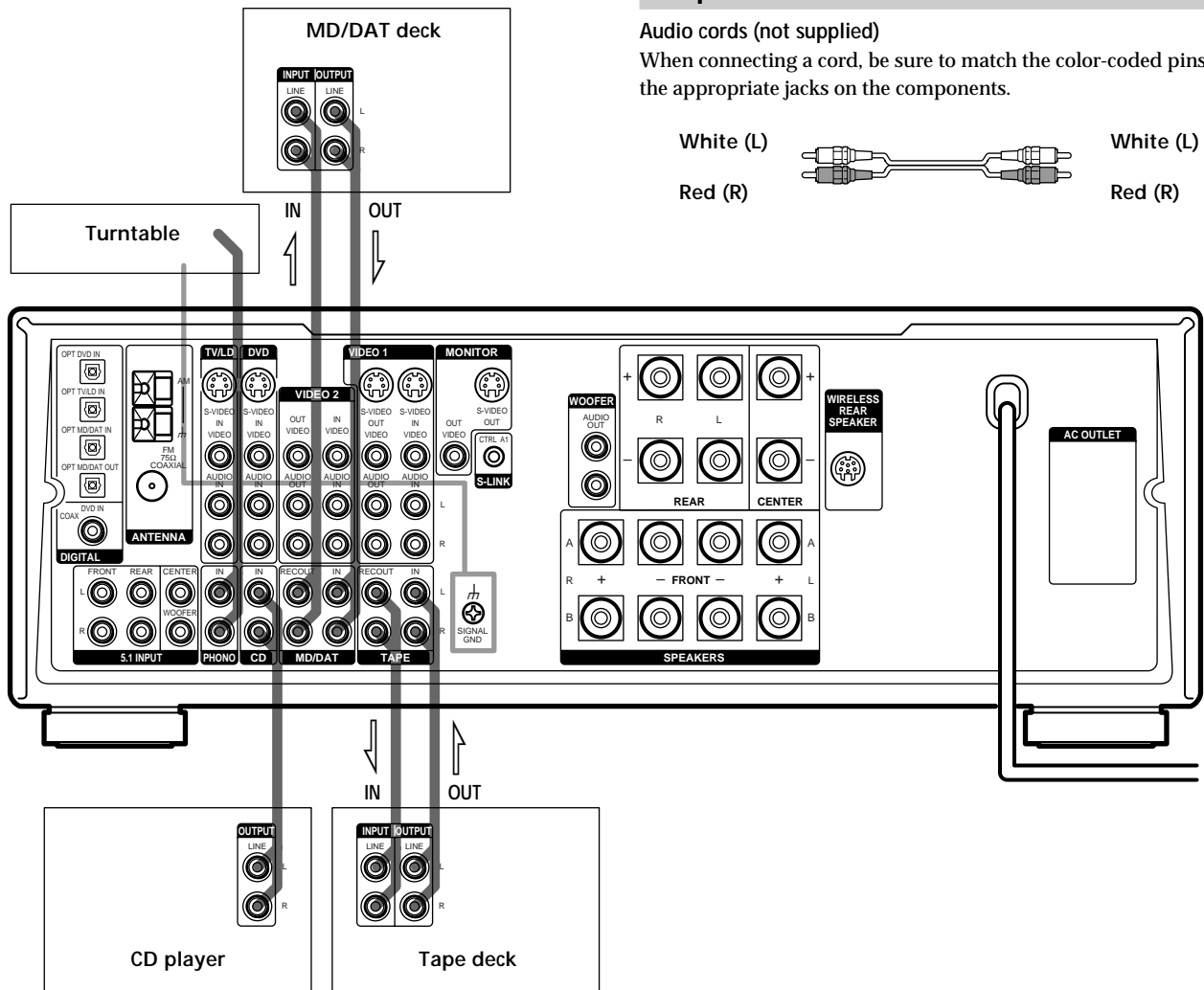

Required cords

Audio cords (not supplied)

When connecting a cord, be sure to match the color-coded pins to the appropriate jacks on the components.



Jacks for connecting audio components

Connect a	To the
Turntable	PHONO jacks
CD player	CD jacks
Tape deck	TAPE jacks
MD deck or DAT deck	MD/DAT jacks

Note on audio component hookups

If your turntable has a ground wire, connect it to the SIGNAL GND terminal on the receiver.

Video Component Hookups

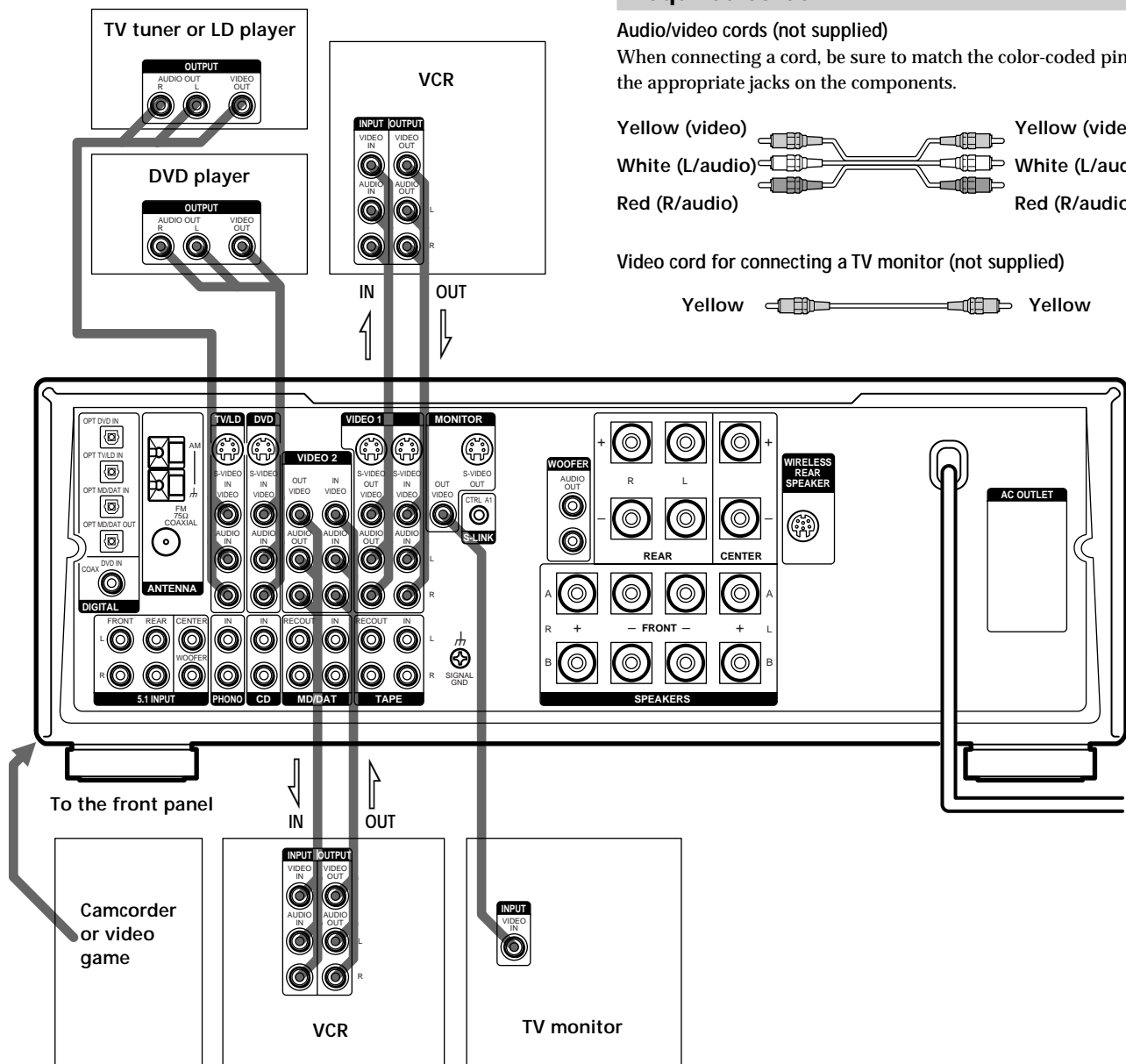

Required cords

Audio/video cords (not supplied)

When connecting a cord, be sure to match the color-coded pins to the appropriate jacks on the components.

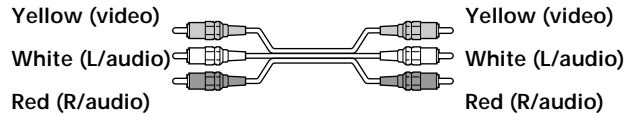

Video cord for connecting a TV monitor (not supplied)



Jacks for connecting video components

Connect a	To the
TV tuner or LD player	TV/LD jacks
VCR	VIDEO 1 jacks
Additional VCR	VIDEO 2 jacks
DVD player	DVD jacks
TV monitor	MONITOR VIDEO OUT jack
Camcorder or video game	VIDEO 3 INPUT jacks on the front panel

Note on video component hookups

You can connect your TV's audio output jacks to the TV/LD AUDIO IN jacks on the receiver and apply sound effects to the audio from the TV. In this case, do not connect the TV's video output jack to the TV/LD VIDEO IN jack on the receiver. If you are connecting a separate TV tuner, connect both the audio and video output jacks to the receiver as shown above.

When using the S-video jacks instead of the video jacks Your monitor must also be connected via an S-video jack. S-video signals are on a separate bus from the video signals and will not be output through the video jacks.

Digital Component Hookups

Connect the digital output jacks of your DVD player and TV tuner (etc.) to the receiver's digital input jacks to bring the multi channel surround sound of a movie theater into your home. To enjoy full effect of multi channel surround sound, five speakers (two front speakers, two rear speakers, and a center speaker) and a subwoofer are required. You can also connect an LD player with an RF OUT jack via an RF demodulator, like the Sony MOD-RF1 (not supplied).

Required cords

Optical digital cords (not supplied)

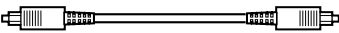

Black  Black

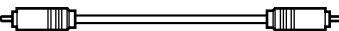
Coaxial digital cord (not supplied)

Black  Black

Audio/video cords (not supplied)

When connecting a cord, be sure to match the color-coded pins to the appropriate jacks on the components.

Yellow (video)  Yellow (video)
 White (L/audio)  White (L/audio)
 Red (R/audio)  Red (R/audio)

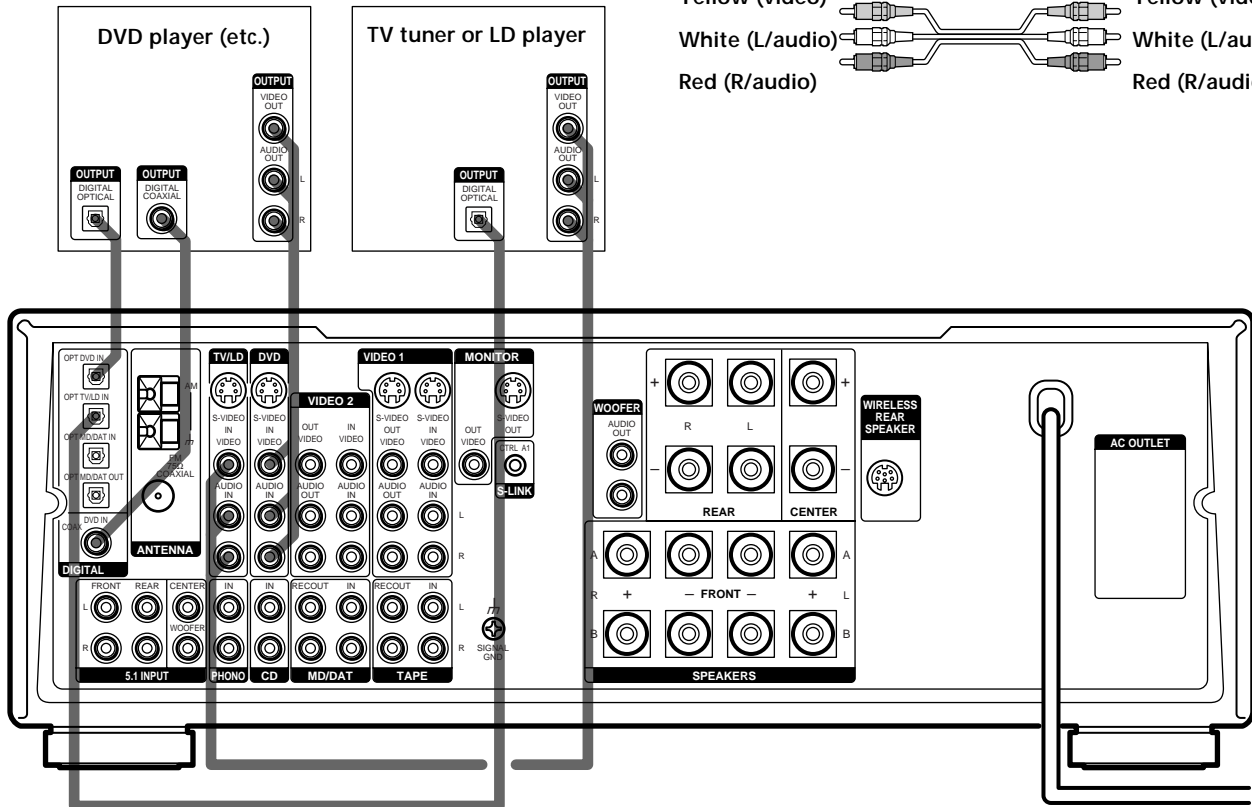

Example of LD player connected via an RF demodulator

Please note that you cannot connect an LD player's AC-3 RF OUT jack directly to this unit's digital input jacks. You must first convert the RF signal to either an optical or coaxial digital signal. Connect the LD player to the RF demodulator, then connect the RF demodulator's optical or coaxial digital output to this unit's OPTICAL TV/LD IN jack. Refer to the instruction manual supplied with your RF Demodulator for details on AC-3 RF hookups.

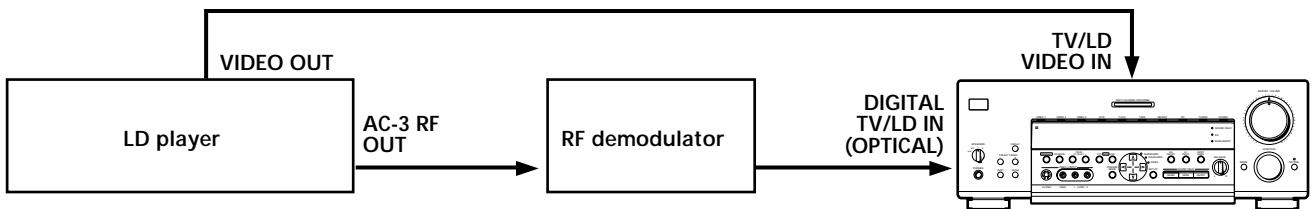

Note

When making connections as shown above, be sure to set INPUT MODE (3 on page 23) manually. This unit may not operate correctly if INPUT MODE is set to "AUTO."

Connect the digital output jack of your MD or DAT deck to the receiver's digital input jack and connect the digital input jack of your MD or DAT deck to the receiver's digital output jack. These connections allow you to make digital recordings of CDs played back through your DVD (or LD player) and TV broadcasts.

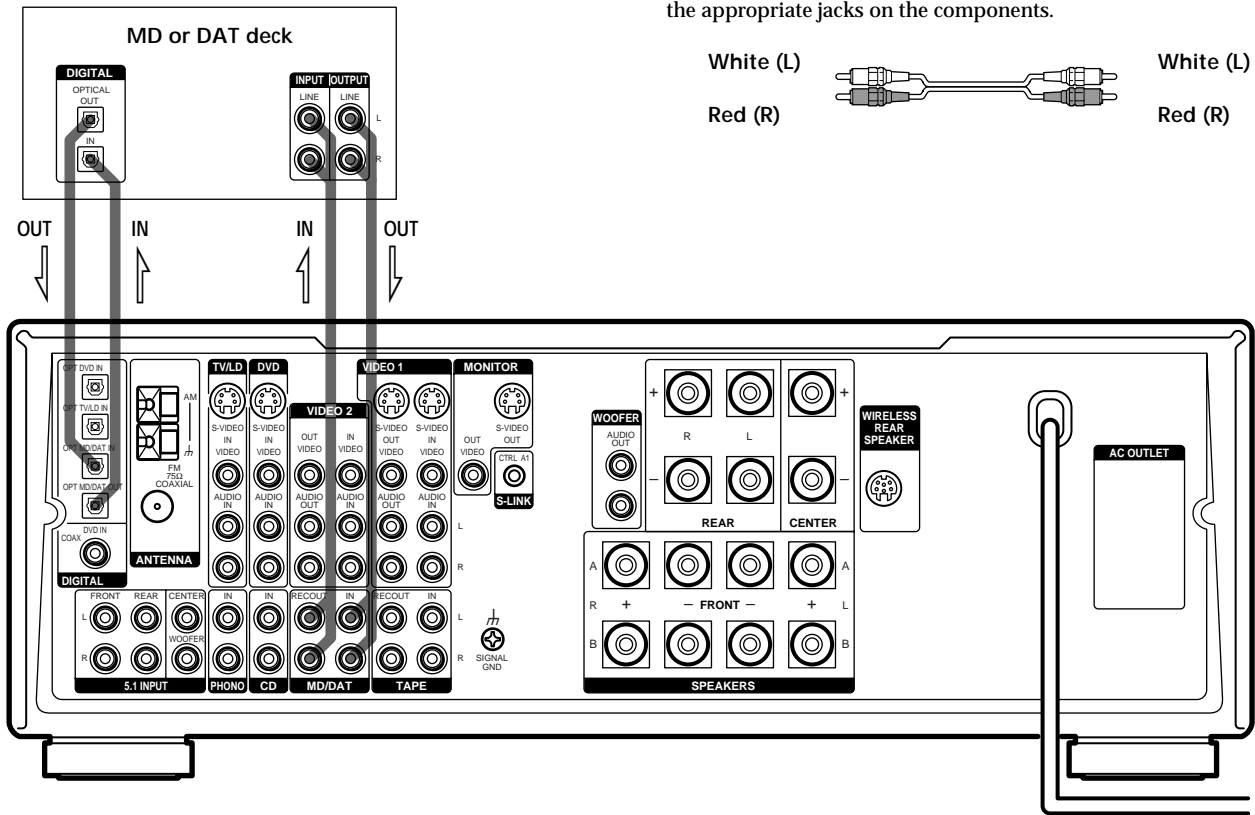

Required cords

Optical digital cords (not supplied)

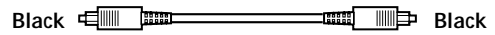

Audio cords (not supplied)

When connecting a cord, be sure to match the color-coded pins to the appropriate jacks on the components.

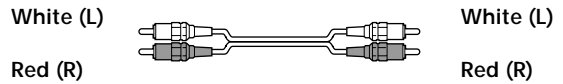

Notes

- Please note that you cannot make a digital recording of a digital multi channel surround signal.
- To make a digital recording from your CD player, connect the CD player's digital output directly to the digital input on your MD or DAT deck. Refer to the instructions supplied with your CD player and MD or DAT deck for details.
- This unit is compatible with 32 kHz, 44.1 kHz, and 48 kHz sampling frequencies. It is not compatible with 96 kHz sampling frequencies.
- It is not possible to record analog signals to TAPE and VIDEO with only digital connections. Be sure to make both digital and analog connections to your digital components.

5.1 Input Hookups

Although this receiver incorporates a multi channel decoder, it is also equipped with 5.1 INPUT jacks. These connections allow you to enjoy multi-channel software encoded in formats other than Dolby Digital (AC-3) and DTS. If your DVD player is equipped with 5.1 OUTPUT jacks, you can connect them directly to this unit to enjoy the sound of the DVD player's multi channel decoder. Alternatively, the 5.1 INPUT jacks can be used to connect an external multi channel decoder.

To fully enjoy multi channel surround sound, you will need five speakers (two front speakers, two rear speakers, and a center speaker) and a subwoofer. Refer to the instruction manual supplied with your DVD player, multi channel decoder, etc., for details on the 5.1-channel input hookups.

Required cords

Audio cords (not supplied)
Two for the 5.1 INPUT FRONT and REAR jacks

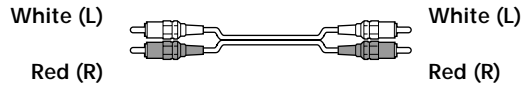

Monaural audio cords (not supplied)
Two for the 5.1 INPUT CENTER and WOOFER jacks



Video cord (not supplied)
One for the DVD VIDEO IN jacks (etc.)

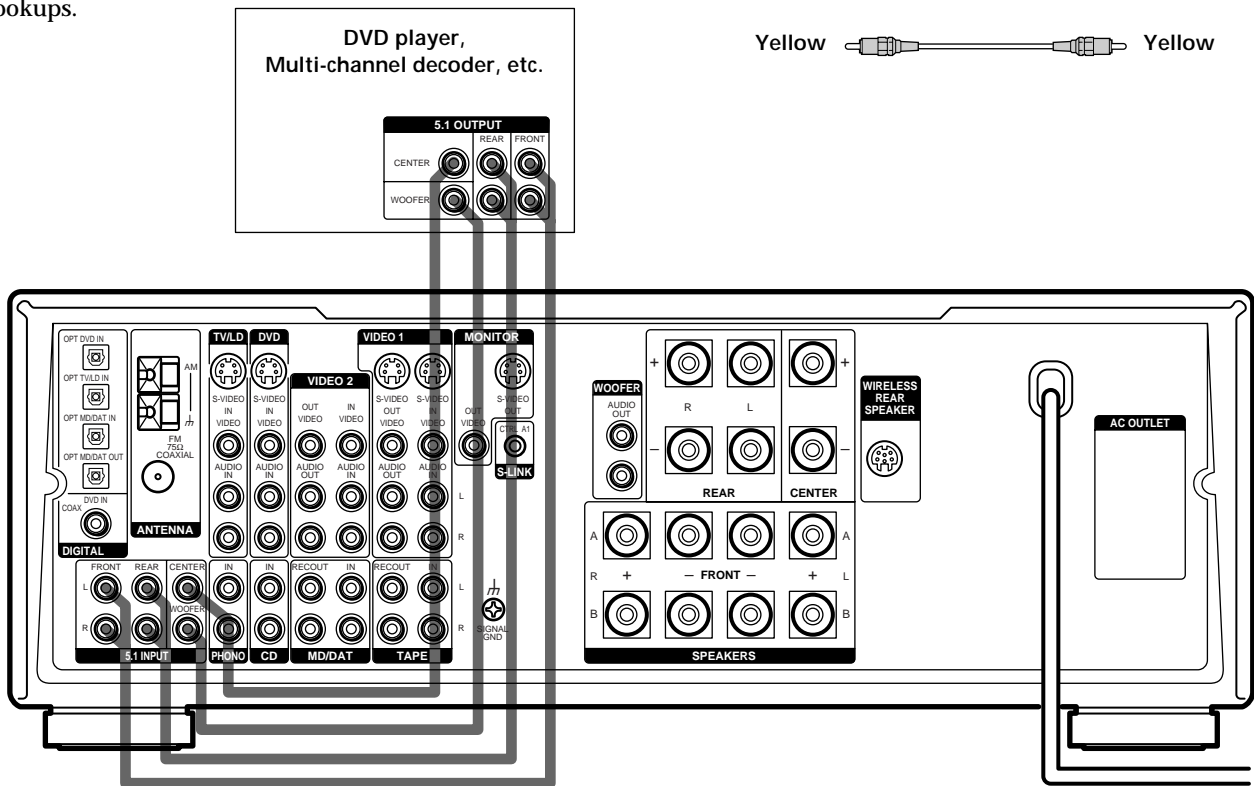

Example of a DVD player hookup using the 5.1 INPUT jacks

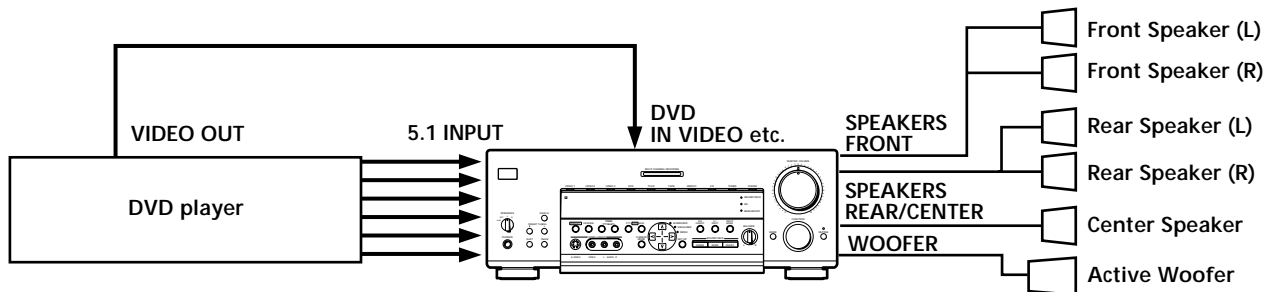

Note
See page 12 for details on speaker system hookup.

Other Hookups

Required cords

CONTROL A1 connecting cord (not supplied)

Black  Black

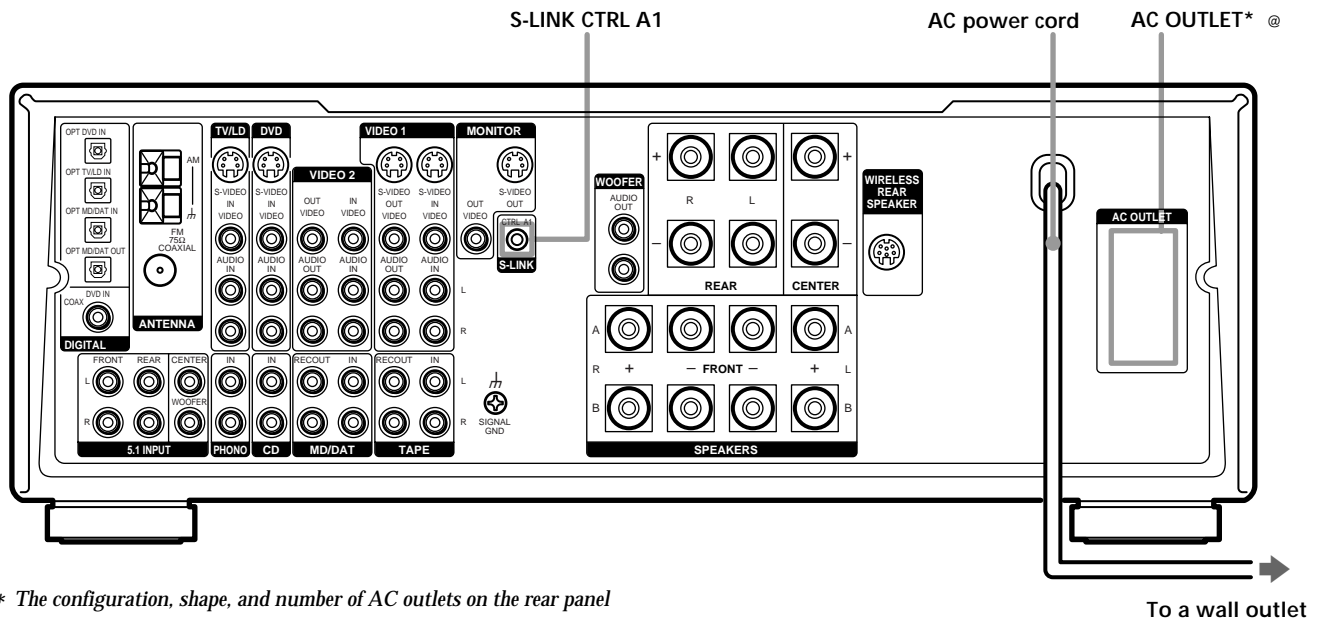

* The configuration, shape, and number of AC outlets on the rear panel varies according to the model and country to which the receiver is shipped.

S-LINK CONTROL A1 hookup

- **If you have a S-LINK CONTROL A1-compatible Sony CD playertape deck, or MD deck**
Use a CONTROL A1 cord (not supplied) to connect the S-LINK CTRL A1 jack on the CD player, tape deck, or MD deck to the S-LINK CTRL A1 jack on the receiver. Refer to the separate manual "CONTROL-A1 Control System" and the operating instructions supplied with your CD player, tape deck, or MD deck for details.

Note

If you make CONTROL A1 connections from the receiver to an MD deck that is also connected to a computer, do not operate the receiver while using the "Sony MD Editor" software. This may cause a malfunction.

- **If you have a Sony CD changer with a COMMAND MODE selector**
If your CD changer's COMMAND MODE selector can be set to CD 1, CD 2, or CD 3, be sure to set the command mode to "CD 1" and connect the changer to the CD jacks on the receiver.
If, however, you have a Sony CD changer with VIDEO OUT jacks, set the command mode to "CD 2" and connect the changer to the VIDEO 2 jacks on the receiver.

Connecting the AC power cord

Before connecting the AC power cord of this receiver to a wall outlet:

- Connect the speaker system to the receiver (see page 13).
- Turn the MASTER VOLUME control to the leftmost position (0).

Connect the AC power cord(s) of your audio/video components to a wall outlet.

If you connect other audio/video components to the AC OUTLET(s) on the receiver, the receiver will supply power to the connected component(s), allowing you to turn the whole system on or off when you turn the receiver on/off.

Caution

Make sure that the total power consumption of the component(s) connected to the receiver's AC OUTLET(s) does not exceed the wattage stated on the rear panel. Do not connect high-wattage electrical home appliances such as electric irons, fans, or TVs to this outlet.

Hooking Up and Setting Up the Speaker System

This chapter describes how to hook up your speaker system to the receiver, how to position each speaker, and how to set up your speakers to enjoy multi channel surround sound.

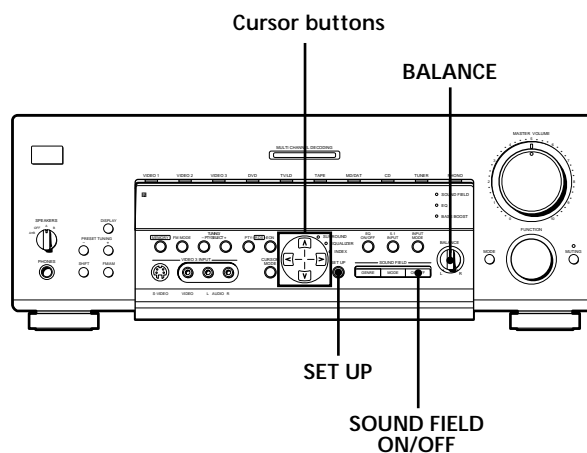

Brief descriptions of buttons and controls used to set up the speaker system

SET UP button: Press repeatedly to display “SPEAKER SETUP” when specifying speaker types or “SPEAKER DISTANCE” when specifying speaker distances.

SOUND FIELD ON/OFF button: Turns the sound field mode on or off.

Cursor buttons (</>): Use to select the parameters and settings after pressing the SET UP button.

BALANCE control: Use to adjust the front speaker balance while outputting a test tone.

Speaker System Hookup

Required cords

Speaker cords (not supplied)

One for each front, rear, and center speaker



Monaural audio cord (not supplied)

One for an active woofer

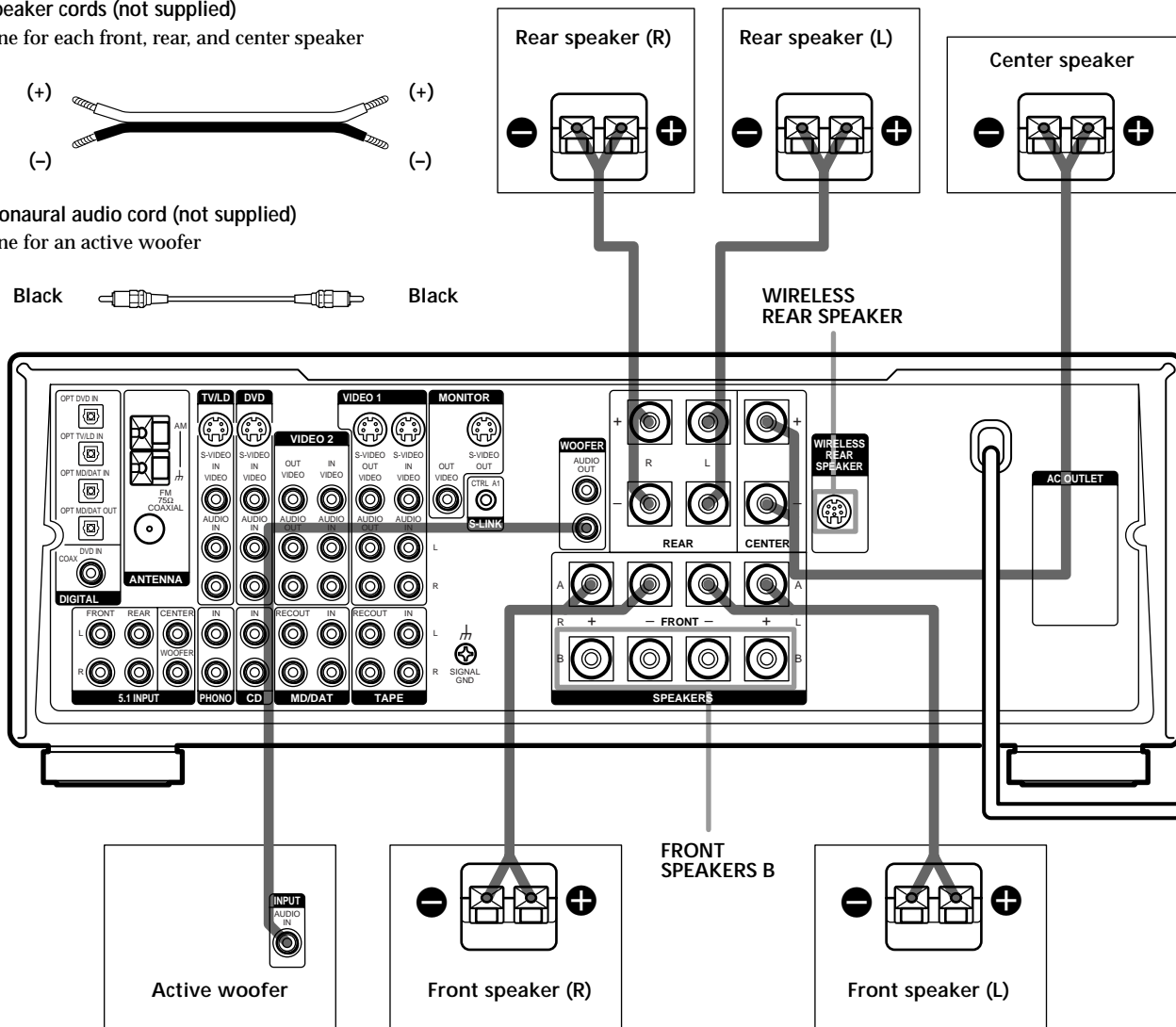
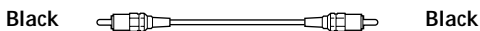

Hooking Up and Setting Up the Speaker System

Terminals for connecting the speakers

Connect the	To the
Front speakers (4~16* ohm)	SPEAKERS FRONT A terminals
Additional pair of front speakers (4~16* ohm)	SPEAKERS FRONT B terminals
Rear speakers (4~16 ohm)	SPEAKERS REAR terminals
Center speaker (4~16 ohm)	SPEAKERS CENTER terminals
Active woofer	WOOFER AUDIO OUT jack**
Wireless rear speaker transmitter	WIRELESS REAR SPEAKER jack

* Be sure to connect front speakers with a nominal impedance of 8 ohms or higher if you want to select both sets (A+B) of front speakers (see page 23).

** You can connect an active woofer to either of the two jacks. The remaining jack can be used to connect a second active woofer.

Speaker System Hookup

Notes on speaker system hookup

- Twist the stripped ends of the speaker cords about $2/3$ inch (15 mm). Be sure to match the speaker cord to the appropriate terminal on the components: + to + and - to -. If the cords are reversed, the sound will be distorted and will lack bass.
- If you use front speakers with low maximum input rating, adjust the volume carefully to avoid excessive output on the speakers.
- The WIRELESS REAR SPEAKER jack is for use with Sony wireless rear speaker systems only, do not connect any other speaker systems or components to this jack.

Multi-Channel Surround Setup

For the best possible surround sound all speakers should be the same distance from the listening position (A). (However, this unit lets you to place the center speaker up to 1.5 meters (5 feet) closer (B) and the rear speakers up to 4.5 meters (15 feet) closer (C) to the listening position. The front speakers can be placed from 1.0 to 12.0 meters (3 to 40 feet) from the listening position (A).)

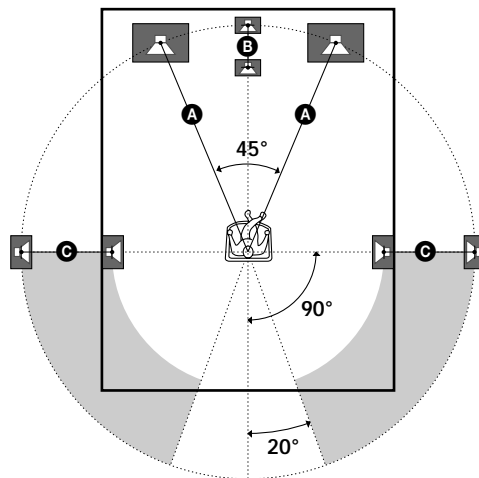

Note

Do not place the center or rear speakers farther away from the listening position than the front speakers.

Depending on the shape of your room (etc.), you may wish to place the rear speakers behind you instead of on the side walls. One advantage of this placement is that you can use a pair of large floor standing speakers matching your front speakers.

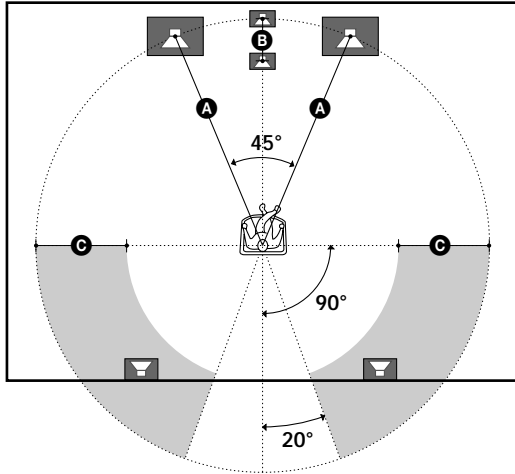

Note

If you place the rear speakers behind you, be sure to check the speaker location setting in the SPEAKER SETUP menu when using sound fields from the VIRTUAL 3D genre (see pages 16 and 28-29 for details).

Specifying the speaker types

- 1 Press I/⏻ to turn on the receiver.
- 2 Press SET UP to display "SPEAKER SETUP".
- 3 Press the cursor buttons (∧ or ∨) to select the parameter you want to adjust.
- 4 Press the cursor buttons (< or >) to select setting you desire. The setting is entered automatically.
- 5 Repeat steps 3 and 4 until you have set all of the parameters that follow.

■ Front speaker size (FRONT)

Initial setting : LARGE

- If you connect large speakers that will effectively reproduce bass frequencies, select "LARGE". Normally, select "LARGE".
- If the sound is distorted, or you feel a lack of surround effects when using multi-channel surround sound, select "SMALL" to activate the bass redirection circuitry and output the front channel bass frequencies from the sub woofer.
- When the front speaker is set to "SMALL", the center and rear speakers are also automatically set to "SMALL" (unless previously set to "NO").

■ Center speaker size (CENTER)

Initial setting : LARGE

- If you connect a large speaker that will effectively reproduce bass frequencies, select "LARGE". Normally, select "LARGE". However, if the front speakers are set to "SMALL", you cannot set the center speaker to "LARGE".
- If the sound is distorted, or you feel a lack of surround effects when using multi-channel surround sound, select "SMALL" to activate the bass redirection circuitry and output the center channel bass frequencies from the front speakers (if set to "LARGE") or sub woofer. *1
- If you do not connect the center speaker, select "NO". The sound of the center channel will be output from the front speakers.*2

■ Rear speaker size (REAR)

Initial setting : LARGE

- If you connect large speakers that will effectively reproduce bass frequencies, select "LARGE". Normally, select "LARGE". However, if the front speakers are set to "SMALL", you cannot set the rear speakers to "LARGE".
- If the sound is distorted, or you feel a lack of surround effects when using multi-channel surround sound, select "SMALL" to activate the bass redirection circuitry and output the rear channel bass frequencies from the sub woofer or other "LARGE" speakers.
- If you do not connect rear speakers, select "NO".*3

💡 *1~*3 correspond to the following Dolby Pro Logic modes

- *1 NORMAL
- *2 PHANTOM
- *3 3 STEREO

Multi-Channel Surround Setup

💡 About speaker sizes (LARGE and SMALL)

Internally, the LARGE and SMALL settings for each speaker determine whether or not the internal sound processor will cut the bass signal from that channel. When the bass is cut from a channel, the bass redirection circuitry sends the corresponding bass frequencies to the sub woofer or other "LARGE" speaker. However, since bass sounds have a certain amount of directionality it best not to cut them, if possible. Therefore, even when using small speakers, you can set them to "LARGE" if you want to output the bass frequencies from that speaker. On the other hand, if you are using a large speaker, but prefer not to have bass frequencies output from that speaker, set it to "SMALL".

If the overall sound level is lower than you prefer, set all speakers to "LARGE". If there is not enough bass, you can use the equalizer to boost the bass levels. To set the equalizer, see page 34.

■ Rear speaker position (REAR PL.)*

Initial setting : BEHIND

This parameter lets you specify the location of your rear speakers for proper implementation of the Digital Cinema Sound surround modes in the VIRTUAL 3D genre. Refer to the illustration below.

- Select "SIDE" if the location of your rear speakers corresponds to section **A**.
- Select "MIDDLE" if the location of your rear speakers corresponds to section **B**.
- Select "BEHIND" if the location of your rear speakers corresponds to section **C**.

This setting only effects the surround modes in the VIRTUAL 3D genre.

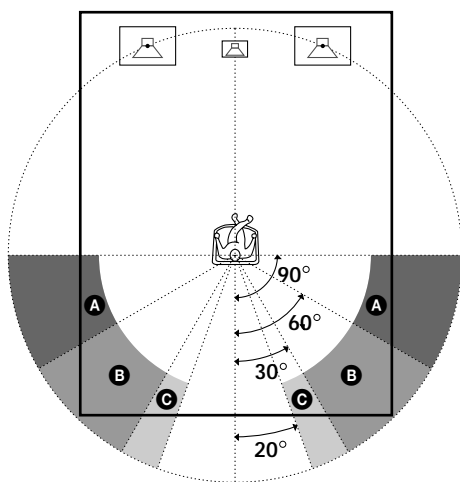

■ Rear speaker height (REAR HGT.)*

Initial setting : LOW

This parameter lets you specify the height of your rear speakers for proper implementation of the Digital Cinema Sound surround modes in the VIRTUAL 3D genre. Refer to the illustration below.

- Select "LOW" if the location of your rear speakers corresponds to section **A**.
- Select "HIGH" if the location of your rear speakers corresponds to section **B**.

This setting only effects the surround modes in the VIRTUAL 3D genre.

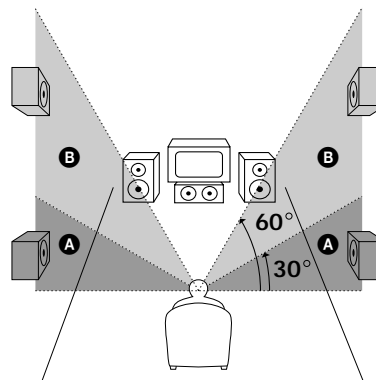

* These parameters are not available when "Rear speaker size (REAR)" is set to "NO".

💡 About the rear speaker position (SIDE, MIDDLE, and BEHIND)

This setting is designed specifically for implementation of the Digital Cinema Sound modes in the VIRTUAL 3D genre. With the Digital Cinema Sound modes, speaker position is not as critical as other modes. All of the modes in the VIRTUAL 3D genre were designed under the premise that the rear speaker would be located behind the listening position, but presentation remains fairly consistent even with the rear speakers positioned at a rather wide angle. However, if the speakers are pointing toward the listener from the immediate left and right of the listening position, the VIRTUAL 3D modes will not be effective unless the rear speaker position parameter is set to "SIDE". Nevertheless, each listening environment has many variables, like wall reflections, and you may obtain better results using "BEHIND" or "MIDDLE" if your speakers are located high above the listening position, even if they are to the immediate left and right.

Therefore, although it may result in a setting contrary to the "Rear speaker position" explanation, we recommend that you playback multi channel surround encoded software and listen to the effect each setting has on your listening environment. Choose the setting that provides a good sense of spaciousness and that best succeeds in forming a cohesive space between the surround sound from the rear speakers and the sound of the front speakers. If you are not sure which sounds best, select "BEHIND" and then use the speaker distance parameter and speaker level adjustments to obtain proper balance.

■ Sub woofer selection (WOOFER)

Initial setting : YES

- If you connect a sub woofer, select "YES".
- If you do not connect a sub woofer, select "NO". This activates the Dolby Digital (AC-3) bass redirection circuitry and outputs the LFE signals from other speakers.
- In order to take full advantage of the Dolby Digital (AC-3) bass redirection circuitry, we recommend setting the sub woofer's cut off frequency as high as possible.

Specifying the speaker distances

- 1 Press SET UP to display "SPEAKER DISTANCE".
- 2 Press the cursor buttons (∧ or ∨) to select the parameter you want to adjust.
- 3 Press the cursor buttons (< or >) to select setting you desire. The setting is entered automatically.
- 4 Repeat steps 2 and 3 until you have set all of the parameters described below.
- 5 Press SET UP to exit the set up mode.

■ Front speaker distance (FRONT)

Initial setting : 5.0 meter

Set the distance from your listening position to the front (left or right) speaker (A on page 14).

- Front speaker distance can be set in 0.1 meter (1 foot) steps from 1.0 to 12.0 meters (3 to 40 feet).
- If both speakers are not placed an equal distance from your listening position, set the distance to the closest speaker.

■ Center speaker distance (CENTER)

Initial setting : 5.0 meter

Set the distance from your listening position to the center speaker.

- Center speaker distance can be set in 0.1 meter (1 foot) steps from a distance equal to the front speaker distance (A on page 14) to a distance 1.5 meters (5 feet) closer to your listening position (B on page 14).
- Do not place the center speaker farther away from your listening position than the front speakers.

■ Rear speaker distance (REAR)

Initial setting : 3.5 meter

Set the distance from your listening position to the rear (left or right) speaker.

- Rear speaker distance can be set in 0.1 meter (1 foot) steps from a distance equal to the front speaker distance (A on page 14) to a distance 4.5 meters (15 feet) closer to your listening position (C on page 14).
- Do not place the rear speakers farther away from your listening position than the front speakers.
- If both speakers are not placed an equal distance from your listening position, set the distance to the closest speaker.



About speaker distances

This unit allows you to input the speaker position in terms of distance. However, it is not possible to set the center speaker farther away than the front speakers. Also, the center speaker can not be set more than 1.5 meters (5 feet) closer than the front speakers.

Likewise, the rear speakers can not be set farther away from the listening position than the front speakers. And they can be no more than 4.5 meters (15 feet) closer.

This is because incorrect speaker placement is not conducive to the enjoyment of surround sound.

Please note that, setting the speaker distance closer than the actual location of the speakers will cause a delay in the output of the sound from that speaker. In other words, the speaker will sound like it is farther away.

For example, setting the center speaker distance 1~2 m (3~6 feet) closer than the actual speaker position will create a fairly realistic sensation of being "inside" the screen. If you cannot obtain a satisfactory surround effect because the rear speakers are too close, setting the rear speaker distance closer (shorter) than the actual distance will create a larger soundstage.

Adjusting these parameter while listening to the sound often results in much better surround sound. Give it a try!

■ Distance unit (DIST. UNIT)

Initial setting : METER

Lets you select either feet or meters as the unit of measure for setting distances. 1 foot corresponds to a 1 ms difference.

Adjusting the speaker volume

Use the remote while seated in your listening position to adjust the volume of each speaker.

Note

This unit incorporates a new test tone with a frequency centered at 800 Hz for easier speaker volume adjustment.

- 1 Press **I/⏻** to turn on the receiver.
- 2 Press **TEST TONE** on the supplied remote.
You will hear the test tone from each speaker in sequence.
- 3 Adjust the volume level so that the volume of the test tone from each speaker sounds the same when you are in your main listening position.
 - To adjust the balance of the front right and front left speakers, use the **BALANCE** control on the front of the receiver.
 - To adjust the balance of the rear right and rear left speakers, use the **REAR BALANCE** parameter in the **SURROUND** cursor mode (see pages 33 and 34). (The rear balance can also be adjusted from the remote.)
 - To adjust the volume level of the center speaker, press the **LEVEL CENTER +/-** buttons on the remote.
 - To adjust the volume level of the rear speakers, press the **LEVEL REAR +/-** buttons on the remote.
- 4 Press **TEST TONE** on the remote again to turn off the test tone.

 You can adjust the volume level of all speakers at the same time

Rotate **MASTER VOLUME** on the main unit or press **MASTER VOLUME +/-** on the remote.

Notes

- The rear balance, center level, and rear level are shown in the display during adjustment.
- Although these adjustments can also be made via the front panel using the **CURSOR MODE** menu **SURROUND** parameters (when the test tone is output, the **CURSOR MODE** switches to the **SURROUND** parameters automatically), we recommend you follow the procedure described above and adjust the speaker levels from your listening position using the remote control.



When setting the volume levels for each speaker

Let's assume that you have matched the sound levels of all the speakers using the test tone. Although this lays the foundation for high quality surround sound, it may be necessary to make further adjustments while listening to playback of actual software. This is because most software contains center and rear channels recorded at slightly lower levels than the two front channels.

When you actually playback software recorded in multi channel surround you will notice that increasing the center and rear speaker levels produces a better blend between the front and center speakers and greater cohesion between the front and rear speakers. Increasing the level of the center speaker about 1 dB, and the rear speakers about 1-2 dB is likely to produce better results.

In other words, in order to create a more cohesive soundstage with balanced dialog, we recommend that you make some adjustments while playing your software. Changes of only 1 dB can make a huge difference in the character of the soundstage.

Before You Use Your Receiver

Before turning on the receiver

Make sure that you have:

- Turned MASTER VOLUME to the leftmost position (0).
- Selected the appropriate front speakers (see “[8] SPEAKERS selector” on page 23).
- Set BALANCE to the center position.

Clearing the receiver's memory

Before you use your receiver for the first time or when you want to clear the receiver's memory, do the following.

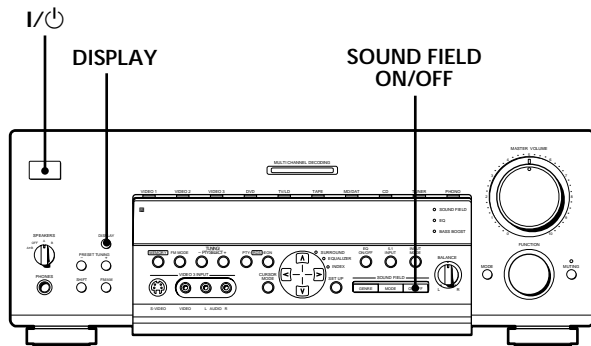

- 1 Turn off the receiver.
- 2 While pressing down DISPLAY and SOUND FIELD ON/OFF, press I/⏻ to turn on the receiver. The demonstration appears in the display and the items including the following are reset or cleared:
 - All preset stations are reset or cleared.
 - All sound field parameters are reset to their factory settings.
 - All index names (of preset stations and program sources) are cleared.
 - All adjustments made with the SET UP button are reset to their factory settings.
 - The sound field memorized for each program source and preset stations are cleared.

Checking the connections

After connecting all of your components to the receiver, do the following to verify that the connections were made correctly.

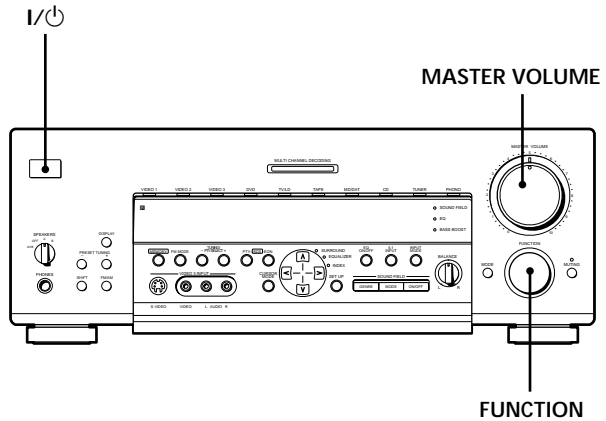

- 1 Press I/⏻ to turn on the receiver.
- 2 Rotate FUNCTION to select a component (program source) that you connected (e.g., CD player or tape deck).
- 3 Turn on the component and start playing it.
- 4 Rotate MASTER VOLUME to turn up the volume.

If you do not obtain normal sound output after performing this procedure, look for the reason in the following checklist and take the appropriate measures to correct the problem.

There is no sound no matter which component is selected.

- ➔ Check that both the receiver and all components are turned on.
- ➔ Check that the MASTER VOLUME control is not set at 0.
- ➔ Check that the SPEAKERS selector is not set to OFF or to a position for front speakers that are not connected to the receiver (see “[8] SPEAKERS selector” on page 23).
- ➔ Check that all speaker cords are connected correctly.
- ➔ Press the MUTING button to turn off the indicator to the left of the button.

Before You Use Your Receiver

There's no sound from a specific component.

- ➔ Check that the component is connected correctly to the audio input jacks for that component.
- ➔ Check that the cord(s) used for the connection is (are) fully inserted into the jacks on both the receiver and the component.

No sound is heard from one of the front speakers.

- ➔ Check that the BALANCE control is set at center position (see "[7] BALANCE control" on page 23).
- ➔ Connect a pair of headphones to the PHONES jack and set the SPEAKERS selector to OFF to verify that sound is output from the headphones (see "[8] SPEAKERS selector" and "PHONES jack" on page 23).

If only one channel is output from the headphones, the component may not be connected to the receiver correctly. Check that all the cords are fully inserted into the jacks on both the receiver and the component.

If both channels are output from the headphones, the front speaker may not be connected to the receiver correctly. Check the connection of the front speaker which is not outputting any sound.

If you encounter a problem that is not included above, see "Troubleshooting" on page 47.

Location of Parts and Basic Operations

This chapter provides information about the locations and functions of the buttons and controls on the front panel. It also explains basic operations.

Front Panel Parts Description

1 I/⏻ switch

Press to turn the receiver on and off.

- Before you turn on the receiver, make sure that you have turned the MASTER VOLUME control to the leftmost position to avoid damaging your speakers.

2 FUNCTION control

Rotate to select the component you want to use.

To select	Rotate to light
VCR	VIDEO 1 or VIDEO 2
Camcorder or video game	VIDEO 3
TV tuner or LD player	TV/LD
DVD player	DVD
Tape deck	TAPE
MD or DAT deck	MD/DAT
CD player	CD
Built in tuner	TUNER
Turntable	PHONO

After selecting the component, turn on the component you selected and play the program source.

- After selecting VCR, camcorder, video game, DVD player, or LD player, turn on the TV and set the TV's video input.
- When using digital inputs, there may be up to 6 seconds of silence when switching functions or inserting new discs.

MODE button

Press to select and play another video/audio source in combination with the selected component.

Each time you press the button, the display changes as follows:

→ V:XXX → A:XXX → selected component →

Press MODE to display	And rotate FUNCTION to select
V:XXX	Any video source to enjoy with the audio from the selected component
A:XXX	Any audio source to enjoy with the video from the selected component

- When the 5.1 INPUT (4) is selected, MODE displays "V:XXX" only.

Function indicators

Normally, the indicator above the selected function lights orange. However, when MODE is used to select a different video (V:XXX) or audio (A:XXX) source, the video function lights green and the audio function lights orange. This also occurs when you select audio components (like PHONO).

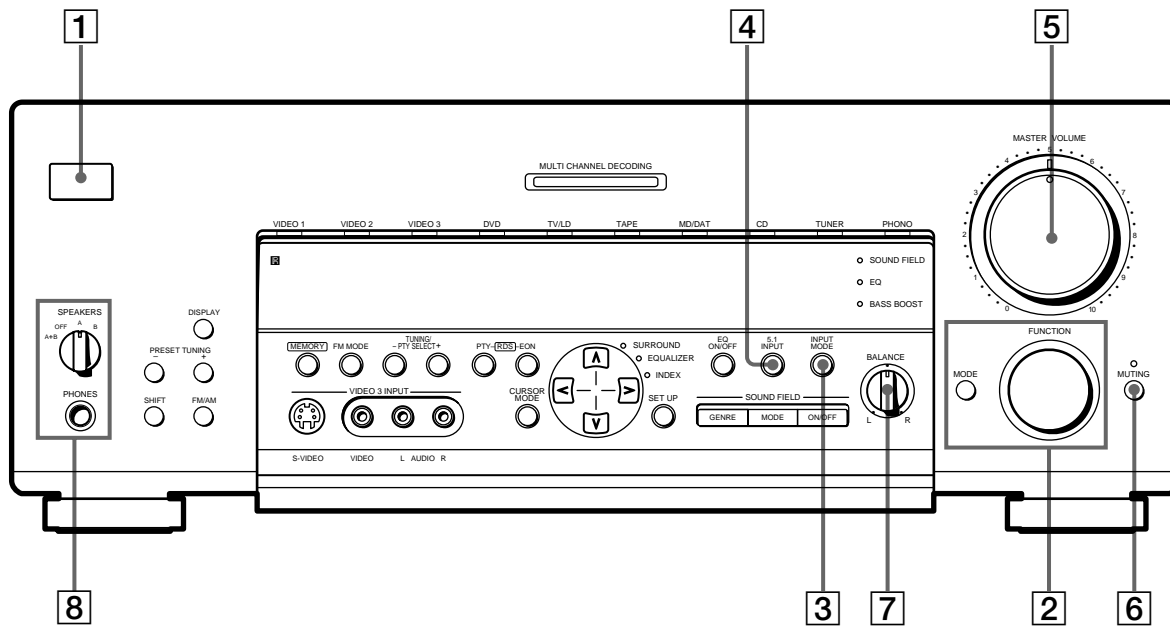

3 INPUT MODE button

Press to select the input mode for your digital components (DVD, TV/LD and MD/DAT). Each press switches the input mode of the currently selected component.

Select	To
AUTO	Give priority to digital signals when there are both digital and analog connections. If there are no digital signals, analog is selected
ANALOG	Specify the analog audio signals input to the AUDIO IN (L and R) jacks
DIGITAL (OPTICAL)	Specify the digital audio signals input to the DIGITAL OPTICAL input jacks
DIGITAL (COAXIAL)	Specify the digital audio signals input to the DIGITAL COAXIAL input jack (DVD only)

4 5.1 INPUT button

Press to enjoy the audio source connected to the 5.1 INPUT jacks with the video from the selected component.

To select another video source, use MODE (2).

- When the 5.1 INPUT is selected, the equalizer, bass booster, and sound field effects do not function.

5 MASTER VOLUME control

After turning on the component you selected, rotate to adjust the volume.

6 MUTING button

Press to mute the sound. The indicator above the button lights up when the sound is muted.

7 BALANCE control

Rotate to adjust the balance of the front speakers.

8 SPEAKERS selector

Set according to the front speakers you want to drive.

Set to	To select
A	The speakers connected to the FRONT SPEAKERS A terminals
B	The speakers connected to the FRONT SPEAKERS B terminals
A+B*	The speakers connected to both the FRONT SPEAKERS A and B terminals (parallel connection)
OFF	No front speaker output

* Do not set to A+B when a sound field is turned on.

PHONES jack

Connects headphones.

- To use the headphones, set the SPEAKERS selector to OFF to output sound to the headphones.
- When the sound field is ON, setting the SPEAKERS selector to OFF will automatically present a two channel downmix from the headphones.

Front Panel Parts Description

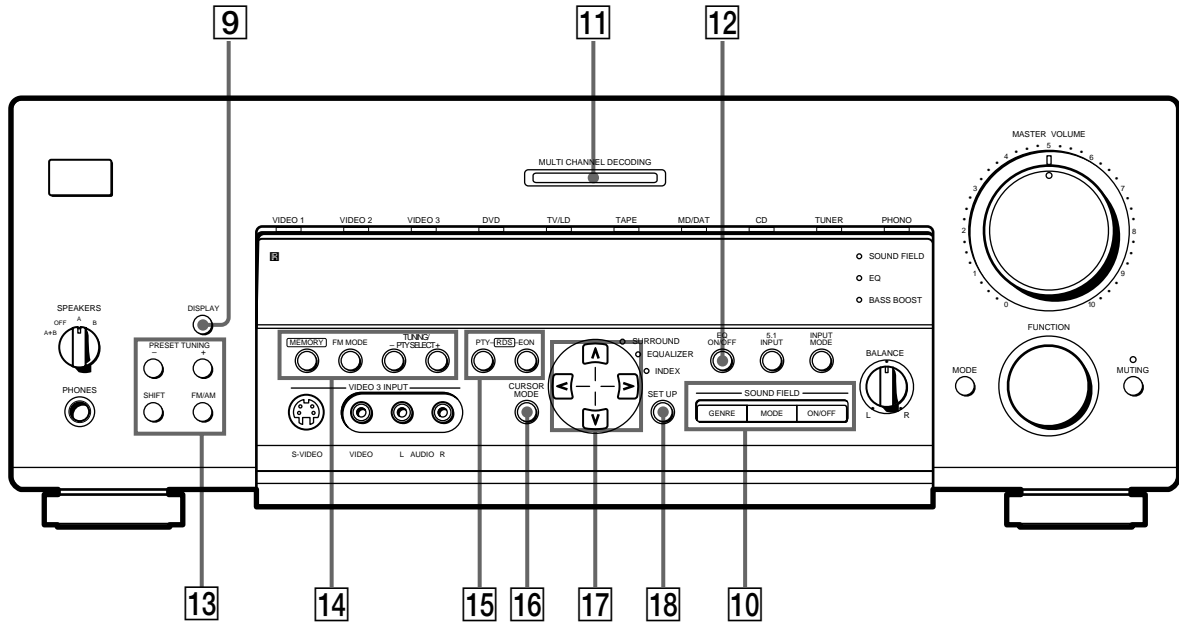

9 DISPLAY button

Press repeatedly to change the information on the display window as follows:

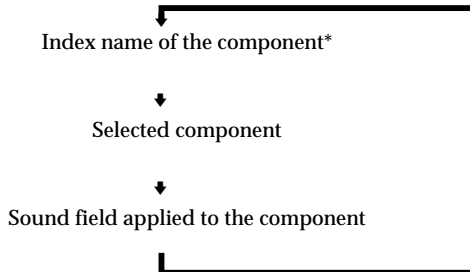

When the tuner is selected

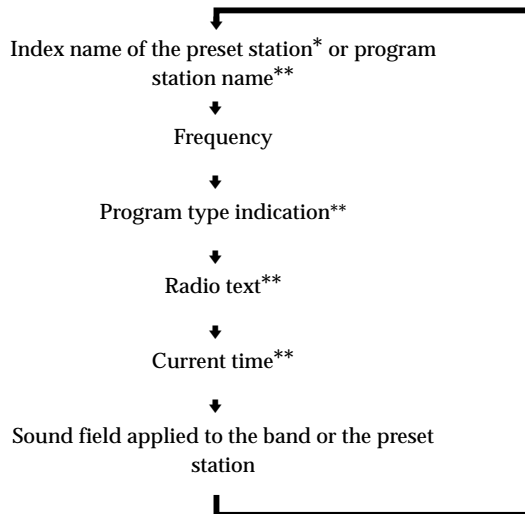

* Index name appears only when you have assigned one to the component or preset station (see page 45). Index name does not appear when only blank spaces have been entered, or it is the same as the function button.

** These indications appear only during RDS reception (see page 41).

- 10** Use the following buttons to enjoy surround sound. For details, see “Enjoying Surround Sound” starting from page 26.

SOUND FIELD GENRE button

Press to select the sound field group you want.

SOUND FIELD MODE button

Press to select a sound field from the group you selected.

SOUND FIELD ON/OFF button

Press to turn the sound field on or off.

- 11** MULTI CHANNEL DECODING indicator

This indicator lights when the sound field is on and the unit is decoding signals recorded in a multi channel format.

12 EQ ON/OFF button

Press to turn the equalizer on or off. The EQ indicator lights when the equalizer is turned on.

When you adjust the equalizer using the CURSOR MODE menu EQUALIZER parameters (page 34) the settings are stored automatically and can be reproduced whenever you turn on the equalizer.

🔊 When you want to enjoy high quality sound

Do the following to bypass the sound field, tone effect, and the bass booster circuits.

- 1 Press BASS BOOST on the remote to turn off the BASS BOOST indicator.
- 2 Press EQ ON/OFF to turn off the EQ indicator.
- 3 Press SOUND FIELD ON/OFF to turn off the SOUND FIELD indicator.

The result will be a sound that is highly faithful to the program source.

13 The following buttons operate the built-in tuner. For details, see “Receiving Broadcasts” starting from page 37.

PRESET TUNING +/- buttons

Scans all preset stations.

SHIFT button

Selects a memory page for preset stations.

FM/AM button

Selects the FM or AM band.

14 The following buttons operate the built-in tuner. For details, see “Receiving Broadcasts” starting from page 37.

MEMORY button

Press to memorize a preset station.

FM MODE button

If “STEREO” flashes in the display and the FM stereo reception is poor, press this button. You will not have the stereo effect but the sound is improved.

TUNING/PTY SELECT +/- buttons

Scans all the available radio stations.

Selects program types during PTY operations.

15 The following buttons operate the built-in tuner. For details, see “Using the Radio Data System (RDS)” starting from page 41.

PTY button

Press to scan stations by program type. The PTY button does not function during AM reception.

EON button

Press to set the receiver to automatically switch to stations broadcasting traffic announcements, news, or information program. The EON button does not function during AM reception.

16 CURSOR MODE button

Press this button repeatedly to select any of the following three cursor modes. The indicator for the selected cursor mode lights up. The indicator turns off when you press the SET UP button.

When cursor mode is	You can
SURROUND	Change the various surround parameters (effect level, wall type, etc.), adjust the volume and balance of the rear speakers, and adjust the volume of the center speaker and subwoofer (page 33)
EQUALIZER	Adjust the equalization (bass/mid/treble) of the front, center and rear speakers (page 34). Press the EQ ON/OFF button to activate the equalizer.
INDEX	Enter an index name for preset stations and program sources (page 45)

17 Cursor buttons (^/~/</>)

After pressing the CURSOR MODE or SET UP button, use these buttons to make specific settings (see pages 15, 17, 33, 34 and 46).

18 SET UP button

Press this button repeatedly to select any of the following three indications. The selected indication appears in the display and you will be able to make various settings using the cursor buttons.

When you display	You can
SPEAKER SETUP	Specify the front, center, rear speaker sizes, the rear speaker position, and whether or not you are using a subwoofer (page 15)
SPEAKER DISTANCE	Specify the front, center, and rear speaker distances and the unit of measurement (page 17)
OTHER	Set the display to one of four brightness levels (page 46)

Enjoying Surround Sound

This chapter describes how to set up the receiver to enjoy surround sound. You can enjoy multi channel surround when playing back software encoded with Dolby Digital or DTS.

You can take advantage of surround sound simply by selecting one of the receiver's pre-programmed sound modes. They bring the exciting and powerful sound of movie theaters and concert halls into your home. You can also customize the sound modes to obtain the sound you desire by changing the various surround parameters. The sound modes are divided by type into four basic groups called "genres". The following is a basic explanation of each genre. For information about the sound modes available in each genre, see page 28-30.

CINEMA

The sound modes in this genre are designed for use when playing back movie software (DVD, LD, etc.) encoded with multi channel surround sound or Dolby Pro Logic. In addition to decoding the surround sound, this genre also includes sound modes that provide the reflections and reverberation typically found in movie theaters. The sound modes in this genre have little effect on two-channel stereo sources (CD, MD, etc.).

VIRTUAL 3D

This genre contains compelling applications of the Sony Digital Cinema Sound digital signal processing technology. These sound modes shift the sound away from the actual speaker locations to simulate the presence of several "virtual" speakers. Like the CINEMA genre, this genre is most effective when playing back movie software encoded with multi channel surround sound.

MUSIC etc.

The sound modes in this genre are designed for use with standard audio sources (like CD) and TV broadcasts. These modes add reverberation to the source signal to create powerful soundfields that make you feel as if you were in a concert hall or stadium (etc.). Use the sound modes in this genre with two-channel sources and stereo broadcasts of sports programs or musical concerts.

A.F.D.

This genre contains the "Auto Format Decoding" sound mode which presents the sound exactly as it was encoded, without adding any reverberation (etc.).

To fully enjoy surround sound, you must register the number and location of you speakers. See "Multi-Channel Surround setup" starting on page 14 to set the speaker parameters before enjoying surround sound.

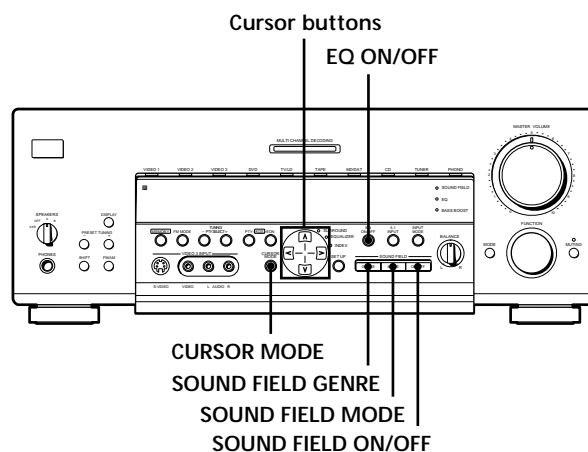

Brief descriptions of buttons used to enjoy surround sound

Cursor buttons (▲/▼/◀/▶): After pressing the CURSOR MODE button or SET UP button, use these buttons to make the actual setting.

EQ ON/OFF button: Turns the equalizer on or off.

CURSOR MODE button: Press repeatedly to light up the SURROUND or EQUALIZER indicators to customize a sound field.

SOUND FIELD GENRE button: Press to select the desired sound field group (genre).

SOUND FIELD MODE button: Press to select the specific sound field from the selected genre.



SOUND FIELD ON/OFF button: Turns the sound field on or off.

Selecting a Sound Field

You can enjoy surround sound simply by selecting one of the pre-programmed sound fields according to the program you want to listen to.

- 1 Press **SOUND FIELD ON/OFF** to turn on the sound field.
The current sound field is indicated in the display.
- 2 Press **SOUND FIELD GENRE** repeatedly to select the sound field group (genre), then press **SOUND FIELD MODE** repeatedly to select the sound field you want.
See the table starting from page 28 for information on each sound field.

 The receiver memorizes the last sound field selected for each program source (Sound Field Link). Whenever you select a program source, the sound field that was last applied is automatically applied again. For example, if you listen to CD with STADIUM as the sound field, change to a different program source, then return to CD, STADIUM will be applied again. With the tuner, sound fields are memorized separately for AM, FM, and all preset stations.

 You can identify Dolby Surround-encoded software by looking at the packaging. Use discs with the  logo. In order to enjoy Dolby Digital (AC-3) playback you must use discs bearing this logo.

Notes

- When using sound fields, do not select both speaker systems (A+B) with the SPEAKERS selector.
- Sound fields are turned off whenever the program source connected to the 5.1 INPUT jacks is selected.

Selecting a Sound Field

Sound field	Effect	Notes
GENRE : CINEMA		
NORMAL SURROUND	Software with multi channel surround audio signals is played according to the way it was recorded. Software with 2 channel audio signals, is decoded with Dolby Pro Logic to create surround effects.	
CINEMA STUDIO A	Reproduces the sound characteristics of the Sony Pictures Entertainment "Cary Grant Theater" cinema production studio.	This is a standard mode, great for watching most any type of movie.
CINEMA STUDIO B	Reproduces the sound characteristics of the Sony Pictures Entertainment "Kim Novak Theater" cinema production studio.	This mode is ideal for watching science-fiction or action movies with lots of sound effects.
CINEMA STUDIO C	Reproduces the sound characteristics of the Sony Pictures Entertainment scoring stage.	This mode is ideal for watching musicals or classic films where music is featured in the soundtrack.
NIGHT THEATER	Allows you to retain a theater like environment while listening at low volume levels, such as late at night.	
MONO MOVIE	Creates a theater like environment from movies with monaural soundtracks.	
STEREO MOVIE	Creates a theater like environment from movies recorded with stereo soundtracks	

GENRE : VIRTUAL 3D

VIRTUAL MULTI REAR Uses 3D sound imaging to create 3 sets of virtual rear speakers from 1 set of actual rear speakers.

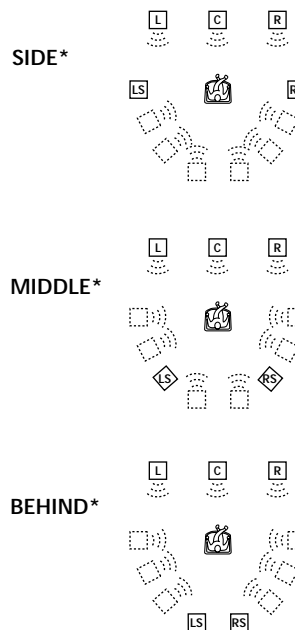

* See page 16

Sound field	Effect	Notes
GENRE : VIRTUAL 3D (continued)		
VIRTUAL MULTI DIMENSION	Uses 3D sound imaging to create an array of virtual rear speakers positioned higher than the listener from a single pair of actual rear speakers. This mode creates 5 sets of virtual speakers surrounding the listener at approximately a 30° angle of elevation.	<p>SIDE*</p>
VIRTUAL THEATER A	Adds the 3D sound imaging of VIRTUAL MULTI DIMENSION to CINEMA STUDIO A. Reproduces the sound characteristics of the "Cary Grant Theater" and creates 5 sets of virtual speakers surrounding the listener (at approximately a 30° angle of elevation) from a single pair of actual rear speakers.	<p>MIDDLE*</p>
VIRTUAL THEATER B	Adds the 3D sound imaging of VIRTUAL MULTI DIMENSION to CINEMA STUDIO B. Reproduces the sound characteristics of the "Kim Novak Theater" and creates 5 sets of virtual speakers surrounding the listener (at approximately a 30° angle of elevation) from a single pair of actual rear speakers.	<p>BEHIND*</p>
VIRTUAL THEATER C	Adds the 3D sound imaging of VIRTUAL MULTI DIMENSION to CINEMA STUDIO C. Reproduces the sound characteristics of the scoring stage and creates 5 sets of virtual speakers surrounding the listener (at approximately a 30° angle of elevation) from a single pair of actual rear speakers.	<p>* See page 16</p>
VIRTUAL ENHANCED A	Uses 3D sound imaging to create 3 sets of virtual rear speakers from the sound of the front speakers without using actual rear speakers.	
VIRTUAL ENHANCED B	Uses 3D sound imaging to create 1 set of virtual rear speakers from the sound of the front speakers without using actual rear speakers.	
VIRTUAL SEMI-MULTI DIMENSION	Uses 3D sound imaging to create virtual rear speakers from the sound of the front speakers without using actual rear speakers. This mode creates 5 sets of virtual speakers surrounding the listener at a 30° angle of elevation.	
VIRTUAL SEMI-THEATER A	Adds the 3D sound imaging of VIRTUAL SEMI-MULTI DIMENSION to CINEMA STUDIO A. Reproduces the sound characteristics of the "Cary Grant Theater" and creates 5 sets of virtual speakers surrounding the listener at a 30° angle of elevation from the sound of the front speakers without using actual rear speakers.	

Selecting a Sound Field

Sound field	Effect	Notes
GENRE : VIRTUAL 3D (continued)		
VIRTUAL SEMI-THEATER B	Adds the 3D sound imaging of VIRTUAL SEMI-MULTI DIMENSION to CINEMA STUDIO B. Reproduces the sound characteristics of the "Kim Novak Theater" and creates 5 sets of virtual speakers surrounding the listener at a 30° angle of elevation from the sound of the front speakers without using actual rear speakers.	
VIRTUAL SEMI-THEATER C	Adds the 3D sound imaging of VIRTUAL SEMI-MULTI DIMENSION to CINEMA STUDIO C. Reproduces the sound characteristics of the scoring stage and creates 5 sets of virtual speakers surrounding the listener at a 30° angle of elevation from the sound of the front speakers without using actual rear speakers.	
GENRE : MUSIC ETC.		
SMALL HALL	Reproduces the acoustics of a small rectangular concert hall.	Ideal for soft acoustic sounds.
LARGE HALL	Reproduces the acoustics of a large rectangular concert hall.	
OPERA HOUSE	Reproduces the acoustics of an opera house.	Ideal for musicals and opera.
JAZZ CLUB	Reproduces the acoustics of a jazz club.	
DISCO/CLUB	Reproduces the acoustics of a discotheque/dance club.	
CHURCH	Reproduces the acoustics of a stone church.	
LIVE HOUSE	Reproduces the acoustics of a 300-seat live house.	Great for rock or pop music.
ARENA	Reproduces the acoustics of a 1000-seat concert hall.	
STADIUM	Reproduces the feeling of a large open-air stadium.	Great for sporting events or electric (amplified) music.
GAME	Obtains maximum audio impact from video game software.	Be sure to set the game machine to stereo mode when using game software with stereo sound capabilities.
GENRE : A.F.D.		
AUTO FORMAT DECODING	Automatically detects the type of audio signal being input (Dolby Digital, DTS, Dolby Pro Logic, or standard 2-channel stereo) and performs the proper decoding if necessary. This mode presents the sound as it was recorded/encoded, without adding any effects.	You can use this mode as a reference. Set the equalizer to OFF while using this mode to hear the source sound exactly as it was recorded.

Note

The effects provided by VIRTUAL THEATER A, B, and C sound fields may cause increased noise in the playback signal.

Understanding the Multi-Channel Surround Displays

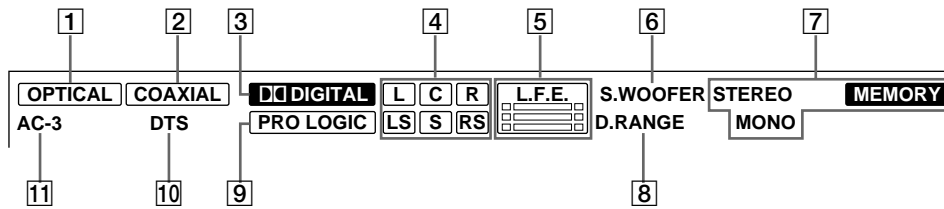

- 1** **OPTICAL**
Lights up when the source signal is a digital signal being input through the OPTICAL terminal.
- 2** **COAXIAL**
Lights up when the source signal is a digital signal being input through the COAXIAL terminal.
- 3** **DIGITAL**
This indicator lights when the sound field is on and the unit is decoding signals recorded in the Dolby Digital (AC-3) format.
- 4** **Playback channel indicators**
The letters light to indicate the channels being played back.
L: Front Left R: Front Right
C: Center (monaural) LS: Left Surround
RS: Right Surround
S: Surround (monaural or the rear components obtained by Pro Logic processing)
The boxes around the letters light to indicate the speakers used to playback the channels.
See the next page for details regarding the playback channel indicators.
- 5** **L.F.E.**
The letters "L.F.E." light up when the disc being played contains the LFE (Low Frequency Effect) channel. When the sound of the LFE channel signal is actually being reproduced, the bars underneath the letters lights up to indicate the level. Since the LFE signal is not recorded in all parts of the input signal the bar indication will fluctuate (and may turn off) during playback.
- 6** **S.WOOFER**
Lights when sub woofer selection is set to "YES" and this unit detects that the disc being played does not contain the LFE channel signal. While this indicator is lit, this unit creates a sub woofer signal based on the low frequency components of the front channels.
- 7** **Tuner indicators**
These indicators light when using the receiver to tune in radio stations, etc. See pages 37 to 43 for tuner operations.
- 8** **D. RANGE**
Lights when dynamic range compression is active. See page 33 and 34 to adjust the dynamic range compression.
- 9** **PRO LOGIC**
Lights when this unit applies Pro Logic processing to two channel signals in order to output the center and surround channel signals.
- 10** **DTS**
Lights up when DTS signals are input.

Notes
 - When playing a DTS format disc, be sure that you have made digital connections and that INPUT MODE is NOT set to ANALOG (see **3** on page 23).
 - You may hear some noise when starting playback from a DTS format LD or CD. This, however, is not a malfunction.
- 11** **AC-3**
Lights when Dolby Digital (AC-3) signals are input.

Understanding the Multi-Channel Sound Displays

Playback channel display

The display shows which channels are being played back and which speakers are being used. The letters (L, C, R, etc.) light to show the channels being played back. The boxes around the letters light to show which speakers are being used. The display varies depending on the number of speakers connected. See the “Speaker Setup and Playback Channel Display” column in the table below.

This unit also displays the number of channels in the input signal. See the “Input Channel Display” column in the table below.

Although the table below shows almost all of the configurations available from multi channel surround signals, the ones marked “☆” are the most common.

Recording Format (Front/Rear)	Input Channel Display	Speaker Setup and Playback Channel Display			
		All speakers present	Rear speakers absent	Center speaker absent	Rear/center speakers absent
1/0	DOLBY DIGITAL [1/0]	<input checked="" type="checkbox"/> DIGITAL <input type="checkbox"/> C	<input checked="" type="checkbox"/> DIGITAL <input type="checkbox"/> C	<input checked="" type="checkbox"/> DIGITAL <input type="checkbox"/> c <input type="checkbox"/>	<input checked="" type="checkbox"/> DIGITAL <input type="checkbox"/> c <input type="checkbox"/>
	— dts [1/0]	DTS <input type="checkbox"/> C	DTS <input type="checkbox"/> C	DTS <input type="checkbox"/> c <input type="checkbox"/>	DTS <input type="checkbox"/> c <input type="checkbox"/>
2/0*	DOLBY DIGITAL [2/0]	<input type="checkbox"/> L <input type="checkbox"/> R	<input type="checkbox"/> L <input type="checkbox"/> R	<input type="checkbox"/> L <input type="checkbox"/> R	<input type="checkbox"/> L <input type="checkbox"/> R
	— dts [2/0]	DTS <input type="checkbox"/> L <input type="checkbox"/> R	DTS <input type="checkbox"/> L <input type="checkbox"/> R	DTS <input type="checkbox"/> L <input type="checkbox"/> R	DTS <input type="checkbox"/> L <input type="checkbox"/> R
3/0	DOLBY DIGITAL [3/0]	<input checked="" type="checkbox"/> DIGITAL <input type="checkbox"/> L <input type="checkbox"/> C <input type="checkbox"/> R	<input checked="" type="checkbox"/> DIGITAL <input type="checkbox"/> L <input type="checkbox"/> C <input type="checkbox"/> R	<input checked="" type="checkbox"/> DIGITAL <input type="checkbox"/> L <input type="checkbox"/> c <input type="checkbox"/> R	<input checked="" type="checkbox"/> DIGITAL <input type="checkbox"/> L <input type="checkbox"/> c <input type="checkbox"/> R
	— dts [3/0]	DTS <input type="checkbox"/> L <input type="checkbox"/> C <input type="checkbox"/> R	DTS <input type="checkbox"/> L <input type="checkbox"/> C <input type="checkbox"/> R	DTS <input type="checkbox"/> L <input type="checkbox"/> c <input type="checkbox"/> R	DTS <input type="checkbox"/> L <input type="checkbox"/> c <input type="checkbox"/> R
2/1	DOLBY DIGITAL [2/1]	<input checked="" type="checkbox"/> DIGITAL <input type="checkbox"/> L <input type="checkbox"/> R <input type="checkbox"/> S	<input checked="" type="checkbox"/> DIGITAL <input type="checkbox"/> L <input type="checkbox"/> R <input type="checkbox"/> S	<input checked="" type="checkbox"/> DIGITAL <input type="checkbox"/> L <input type="checkbox"/> R <input type="checkbox"/> S	<input checked="" type="checkbox"/> DIGITAL <input type="checkbox"/> L <input type="checkbox"/> R <input type="checkbox"/> S
	— dts [2/1]	DTS <input type="checkbox"/> L <input type="checkbox"/> R <input type="checkbox"/> S	DTS <input type="checkbox"/> L <input type="checkbox"/> R <input type="checkbox"/> S	DTS <input type="checkbox"/> L <input type="checkbox"/> R <input type="checkbox"/> S	DTS <input type="checkbox"/> L <input type="checkbox"/> R <input type="checkbox"/> S
3/1	DOLBY DIGITAL [3/1]	<input checked="" type="checkbox"/> DIGITAL <input type="checkbox"/> L <input type="checkbox"/> C <input type="checkbox"/> R <input type="checkbox"/> S	<input checked="" type="checkbox"/> DIGITAL <input type="checkbox"/> L <input type="checkbox"/> C <input type="checkbox"/> R <input type="checkbox"/> S	<input checked="" type="checkbox"/> DIGITAL <input type="checkbox"/> L <input type="checkbox"/> c <input type="checkbox"/> R <input type="checkbox"/> S	<input checked="" type="checkbox"/> DIGITAL <input type="checkbox"/> L <input type="checkbox"/> c <input type="checkbox"/> R <input type="checkbox"/> S
	— dts [3/1]	DTS <input type="checkbox"/> L <input type="checkbox"/> C <input type="checkbox"/> R <input type="checkbox"/> S	DTS <input type="checkbox"/> L <input type="checkbox"/> C <input type="checkbox"/> R <input type="checkbox"/> S	DTS <input type="checkbox"/> L <input type="checkbox"/> c <input type="checkbox"/> R <input type="checkbox"/> S	DTS <input type="checkbox"/> L <input type="checkbox"/> c <input type="checkbox"/> R <input type="checkbox"/> S
2/2	DOLBY DIGITAL [2/2]	<input checked="" type="checkbox"/> DIGITAL <input type="checkbox"/> L <input type="checkbox"/> R <input type="checkbox"/> LS <input type="checkbox"/> RS	<input checked="" type="checkbox"/> DIGITAL <input type="checkbox"/> L <input type="checkbox"/> R <input type="checkbox"/> LS <input type="checkbox"/> RS	<input checked="" type="checkbox"/> DIGITAL <input type="checkbox"/> L <input type="checkbox"/> R <input type="checkbox"/> LS <input type="checkbox"/> RS	<input checked="" type="checkbox"/> DIGITAL <input type="checkbox"/> L <input type="checkbox"/> R <input type="checkbox"/> LS <input type="checkbox"/> RS
	— dts [2/2]	DTS <input type="checkbox"/> L <input type="checkbox"/> R <input type="checkbox"/> LS <input type="checkbox"/> RS	DTS <input type="checkbox"/> L <input type="checkbox"/> R <input type="checkbox"/> LS <input type="checkbox"/> RS	DTS <input type="checkbox"/> L <input type="checkbox"/> R <input type="checkbox"/> LS <input type="checkbox"/> RS	DTS <input type="checkbox"/> L <input type="checkbox"/> R <input type="checkbox"/> LS <input type="checkbox"/> RS
3/2	☆ DOLBY DIGITAL [3/2]	<input checked="" type="checkbox"/> DIGITAL <input type="checkbox"/> L <input type="checkbox"/> C <input type="checkbox"/> R <input type="checkbox"/> LS <input type="checkbox"/> RS	<input checked="" type="checkbox"/> DIGITAL <input type="checkbox"/> L <input type="checkbox"/> C <input type="checkbox"/> R <input type="checkbox"/> LS <input type="checkbox"/> RS	<input checked="" type="checkbox"/> DIGITAL <input type="checkbox"/> L <input type="checkbox"/> c <input type="checkbox"/> R <input type="checkbox"/> LS <input type="checkbox"/> RS	<input checked="" type="checkbox"/> DIGITAL <input type="checkbox"/> L <input type="checkbox"/> c <input type="checkbox"/> R <input type="checkbox"/> LS <input type="checkbox"/> RS
	☆ dts [3/2]	DTS <input type="checkbox"/> L <input type="checkbox"/> C <input type="checkbox"/> R <input type="checkbox"/> LS <input type="checkbox"/> RS	DTS <input type="checkbox"/> L <input type="checkbox"/> C <input type="checkbox"/> R <input type="checkbox"/> LS <input type="checkbox"/> RS	DTS <input type="checkbox"/> L <input type="checkbox"/> c <input type="checkbox"/> R <input type="checkbox"/> LS <input type="checkbox"/> RS	DTS <input type="checkbox"/> L <input type="checkbox"/> c <input type="checkbox"/> R <input type="checkbox"/> LS <input type="checkbox"/> RS
2/0**	☆ DOLBY DIGITAL [2/0]	<input type="checkbox"/> PRO LOGIC <input type="checkbox"/> S	<input type="checkbox"/> PRO LOGIC <input type="checkbox"/> S	<input type="checkbox"/> PRO LOGIC <input type="checkbox"/> S	<input type="checkbox"/> PRO LOGIC <input type="checkbox"/> S
	☆ dts [2/0]	DTS <input type="checkbox"/> L <input type="checkbox"/> C <input type="checkbox"/> R <input type="checkbox"/> S	DTS <input type="checkbox"/> L <input type="checkbox"/> C <input type="checkbox"/> R <input type="checkbox"/> S	DTS <input type="checkbox"/> L <input type="checkbox"/> c <input type="checkbox"/> R <input type="checkbox"/> S	DTS <input type="checkbox"/> L <input type="checkbox"/> c <input type="checkbox"/> R <input type="checkbox"/> S
	☆ DOLBY PRO LOGIC	<input type="checkbox"/> PRO LOGIC <input type="checkbox"/> L <input type="checkbox"/> C <input type="checkbox"/> R <input type="checkbox"/> S	<input type="checkbox"/> PRO LOGIC <input type="checkbox"/> L <input type="checkbox"/> C <input type="checkbox"/> R <input type="checkbox"/> S	<input type="checkbox"/> PRO LOGIC <input type="checkbox"/> L <input type="checkbox"/> c <input type="checkbox"/> R <input type="checkbox"/> S	<input type="checkbox"/> PRO LOGIC <input type="checkbox"/> L <input type="checkbox"/> c <input type="checkbox"/> R <input type="checkbox"/> S
	☆ STEREO PCM**	<input type="checkbox"/> L <input type="checkbox"/> R	<input type="checkbox"/> L <input type="checkbox"/> R	<input type="checkbox"/> L <input type="checkbox"/> R	<input type="checkbox"/> L <input type="checkbox"/> R

* Without Pro Logic

**When Pro Logic is ON or a sound mode from the CINEMA or VIRTUAL 3D genre is selected.

Customizing Sound Fields

By adjusting the surround parameters and the equalization of the front and center speakers, you can customize the sound fields to suit your particular listening situation.

Once you customize a sound field, the changes are stored in memory indefinitely (unless the receiver is unplugged for about one week). You can change a customized sound field any time by making new adjustments to the parameters.

See the table on page 36 for the parameters available in each sound field.

To get the most from multi channel surround sound

Position your speakers and do the procedures described in “Multi-Channel Surround Setup” starting on page 14 before you customize a sound field.

Adjusting the surround parameters

The SURROUND menu contains parameters that let you customize various aspects of the current sound field. The settings available in this menu are stored individually for each sound field.

- 1** Start playing a program source encoded with multi channel surround sound.
- 2** Press CURSOR MODE repeatedly until the SURROUND indicator lights up.
- 3** Press the cursor buttons (\wedge or \vee) to select the parameter you want to adjust.
- 4** Press the cursor buttons (\leftarrow or \rightarrow) to select setting you desire. The setting is entered automatically.

EFFECT LEVEL (EFFECT)

Initial setting : (depends on sound mode)

This parameter lets you adjust the “presence” of the current digital cinema sound surround effect.

WALL TYPE (WALL)

Initial setting : midpoint

When sound is reflected off soft material, such as a curtain, the high frequency elements are reduced. A hard wall is highly reflective and does not significantly effect the frequency response of the reflected sound. This parameter lets you control the level of the high frequencies to alter the sonic character of your listening environment by simulating a softer (S) or harder (H) wall. The midpoint designates a neutral wall (made of wood).

REVERBERATION (REVERB)

Initial setting : midpoint

Before sound reaches our ears, it is reflected (reverberated) many times between the left and right walls, ceiling, and floor. In a large room, sound takes more time to bounce from one surface to another than in a smaller room. This parameter lets you control the spacing of the early reflections to simulate a sonically larger (L) or smaller (S) room.

- The reverberation can be adjusted ± 8 from S (small, -8) to L (large, +8) in 17 steps.
- The midpoint (0) designates a standard room with no adjustment.

LFE (Low Frequency Effect) MIX LEVEL (LFE MIX)

Initial setting : 0 dB

This parameter lets you attenuate the level of the LFE (Low Frequency Effect) channel output from the sub woofer without effecting the level of the bass frequencies sent to the sub woofer from the front, center or rear channels via the Dolby Digital (AC-3) bass redirection circuitry.

- The level can be adjusted in 1 dB steps from -20 dB to 0 dB (line level). 0 dB outputs the full LFE signal at the mix level determined by the recording engineer.
- Selecting MUTING mutes the sound of the LFE channel from the sub woofer. However, the low frequency sounds of the front, center, or rear speakers are output from the sub woofer according to the settings made for each speaker in the speaker setup (page 15).

DYNAMIC RANGE COMPRESSOR (D. RANGE COMP)

Initial setting : OFF

Lets you compress the dynamic range of the sound track. This may be useful when you want to watch movies at low volumes late at night.

- OFF reproduces the sound track with no compression.
- STD reproduces the sound track with the dynamic range intended by the recording engineer.
- 0.1 ~ 0.9 allow you to compress the dynamic range in small steps to achieve the sound you desire.
- MAX provides a dramatic compression of the dynamic range.

Note

Dynamic range compression is not possible with DTS sources.



About the Dynamic Range Compressor

This parameter allows you to compress the dynamic range of the soundtrack based on the dynamic range information included in the Dolby Digital signal. "STD" is standard compression, but because many sources have only light compression, you may not notice much difference when using 0.1~0.9.

Therefore, we recommend using the "MAX" setting. This greatly compresses the dynamic range and allows you to view movies late at night at low volumes. Unlike analog limiters, the levels are predetermined and provide a very natural compression.

REAR BALANCE (REAR)

Initial setting : center

Lets you adjust the balance between the rear left and right speakers.

- The balance can be adjusted ± 8 dB in 1 dB steps.
- This setting can also be adjusted directly using the supplied remote. See "Adjusting the speaker volume" (page 18).

REAR LEVEL (REAR)

Initial setting : 0 dB

Lets you adjust level of the rear (left and right) speakers.

- The level can be adjusted in 1 dB steps from -10 dB to +10 dB.
- This setting can also be adjusted directly using the supplied remote. See "Adjusting the speaker volume" (page 18).

CENTER LEVEL (CENTER)

Initial setting : 0 dB

Lets you adjust the level of the center speaker.

- The level can be adjusted in 1 dB steps from -10 dB to +10 dB.

SUB WOOFER LEVEL (WOOFER)

Initial setting : 0 dB

Lets you adjust the level of the sub woofer.

- The level can be adjusted in 1 dB steps from -10 dB to +10 dB.

Adjusting the equalizer

The EQUALIZER menu lets you adjust the equalization (low, mid, and high frequencies) of the front and center speakers. The equalizer settings are stored individually for each sound field.

- 1 Start playing a program source encoded with multi channel surround sound.
- 2 Press CURSOR MODE repeatedly until the EQUALIZER indicator lights up.
- 3 Press the cursor buttons (\wedge or \vee) to select the parameter you want to adjust.
- 4 Press the cursor buttons ($<$ or $>$) to select setting you desire. The setting is entered automatically.



You can turn off the equalization without erasing it

The equalizer settings are stored separately for each sound field. Press the EQ ON/OFF button to turn the EQ indicator off.

Front speaker bass adjustment (Level/Frequency)

- ① Use \wedge/\vee to select the level (dB) or frequency (Hz).
- ② Use \leftarrow/\rightarrow to adjust.

Repeat until you achieve the sound you desire.

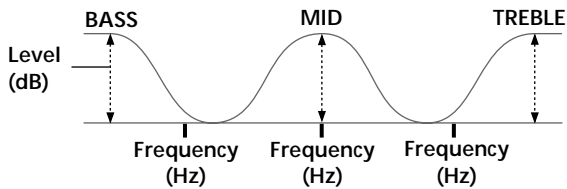

- The level can be adjusted ± 10 dB in 1 dB steps.
- The frequency can be adjusted from 100 Hz to 1.0 kHz in 21 steps.

Front speaker midrange adjustment (Level/Frequency)

Adjust as described in “Front speaker bass adjustment”.

- The level can be adjusted ± 10 dB in 1 dB steps.
- The frequency can be adjusted from 500 Hz to 5.0 kHz in 21 steps.

Front speaker treble adjustment (Level/Frequency)

Adjust as described in “Front speaker bass adjustment”.

- The level can be adjusted ± 10 dB in 1 dB steps.
- The frequency can be adjusted from 1.0 kHz to 10 kHz in 21 steps.

Center speaker bass adjustment (Level/Frequency)

Adjust as described in “Front speaker bass adjustment”.

- The level can be adjusted ± 10 dB in 1 dB steps.
- The frequency can be adjusted from 100 Hz to 1.0 kHz in 21 steps.

Center speaker midrange adjustment (Level/Frequency)

Adjust as described in “Front speaker bass adjustment”.

- The level can be adjusted ± 10 dB in 1 dB steps.
- The frequency can be adjusted from 500 Hz to 5.0 kHz in 21 steps.

Center speaker treble adjustment (Level/Frequency)

Adjust as described in “Front speaker bass adjustment”.

- The level can be adjusted ± 10 dB in 1 dB steps.
- The frequency can be adjusted from 1.0 kHz to 10 kHz in 21 steps.

Rear speaker bass adjustment (Level/Frequency)

Adjust as described in “Front speaker bass adjustment”.

- The level can be adjusted ± 10 dB in 1 dB steps.
- The frequency can be adjusted from 100 Hz to 1.0 kHz in 21 steps.

Rear speaker midrange adjustment (Level/Frequency)

Adjust as described in “Front speaker bass adjustment”.

- The level can be adjusted ± 10 dB in 1 dB steps.
- The frequency can be adjusted from 500 Hz to 5.0 kHz in 21 steps.

Rear speaker treble adjustment (Level/Frequency)

Adjust as described in “Front speaker bass adjustment”.

- The level can be adjusted ± 10 dB in 1 dB steps.
- The frequency can be adjusted from 1.0 kHz to 10 kHz in 21 steps.

Resetting customized sound fields to the factory settings

- 1 If the power is on, press I/power to turn off the power.
- 2 Hold down SOUND FIELD ON/OFF and press I/power . “SURR CLEAR!” appears in the display and all sound fields are reset at once.

Customizing Sound Fields

Adjustable parameters for each sound field

Sound field	GENRE	MODE	EFFECT LEVEL	WALL TYPE	REVERB TIME	LFE MIX	D.RANGE COMP	REAR BAL.	REAR LEVEL	CENTER LEVEL	WOOFER LEVEL	EQ	
Off	—	—				●	●					●	
On	CINEMA	NORMAL SURROUND				●	●	●	●	●	●	●	
		CINEMA STUDIO A	●			●	●	●	●	●	●	●	
		CINEMA STUDIO B	●			●	●	●	●	●	●	●	
		CINEMA STUDIO C	●			●	●	●	●	●	●	●	
		NIGHT THEATER	●	●	●	●	●	●	●	●	●	●	
		MONO MOVIE	●	●	●	●	●	●	●	●	●	●	
		STEREO MOVIE	●	●	●	●	●	●	●	●	●	●	
	VIRTUAL 3D	V. MULTI REAR	●				●	●	●	●	●	●	●
		V. MULTI DIMENSION	●				●	●	●	●	●	●	●
		V. THEATER A	●				●	●	●	●	●	●	●
		V. THEATER B	●				●	●	●	●	●	●	●
		V. THEATER C	●				●	●	●	●	●	●	●
		V. ENHANCED A	●				●	●		●	●	●	
		V. ENHANCED B	●				●	●		●	●	●	
		V. SEMI-M.DIMENSION	●				●	●		●	●	●	
		V. SEMI-THEATER A	●				●	●		●	●	●	
		V. SEMI-THEATER B	●				●	●		●	●	●	
	V. SEMI-THEATER C	●				●	●		●	●	●		
	MUSIC etc.	SMALL HALL	●	●	●	●	●	●	●	●	●	●	●
		LARGE HALL	●	●	●	●	●	●	●	●	●	●	●
		OPERA HOUSE	●	●	●	●	●	●	●	●	●	●	●
JAZZ CLUB		●	●	●	●	●	●	●	●	●	●	●	
DISCO/CLUB		●	●	●	●	●	●	●	●	●	●	●	
CHURCH		●	●	●	●	●	●	●	●	●	●	●	
LIVE HOUSE		●	●	●	●	●	●	●	●	●	●	●	
ARENA		●	●	●	●	●	●	●	●	●	●	●	
STADIUM		●	●	●	●	●	●	●	●	●	●	●	
GAME	●	●	●	●	●	●	●	●	●	●	●		
A.F.D.	AUTO FORMAT DECODE					●	●	●	●	●	●		

Receiving Broadcasts

This chapter describes how to receive FM or AM broadcasts and how to preset selected stations.

You can tune in stations on this receiver in the following ways:

Automatic FM Memory (AUTOBETICAL)

You can have the receiver automatically store up to 30 of the clearest FM and FM RDS stations in alphabetical order. (see page 38).

Direct Tuning

You can enter a frequency of the station you want directly by using the numeric buttons on the supplied remote (see page 39).

Automatic Tuning

If you don't know the frequency of the station you want, you can let the receiver scan all available stations in your area (see page 39).

Preset Tuning

After you have tuned in stations using Direct Tuning or Automatic Tuning, you can preset them to the receiver (see page 40). Then you can tune in any of the stations directly by entering its 2-character code (see page 40). Up to 30 FM or AM stations can be preset. The receiver will also scan all the stations that you have preset (see page 40).

RDS functions

This receiver also allows you to use RDS (Radio Data System), which enables radio stations to send additional information along with the regular program signal. You can use the following three convenient RDS features:

- Displaying RDS information (see page 41)
- Scanning preset stations by program type (see page 41)
- Using the EON function (see page 41)

Note that RDS is operable only for FM stations.*

** Not all FM stations provide RDS service, nor do they provide the same types of services. If you are not familiar with the RDS services in your area, check with your local radio stations for details.*

Before you begin, make sure you have:

- Connected an FM and AM antenna to the receiver (see page 5).
- Selected the appropriate speaker system (see page 23).

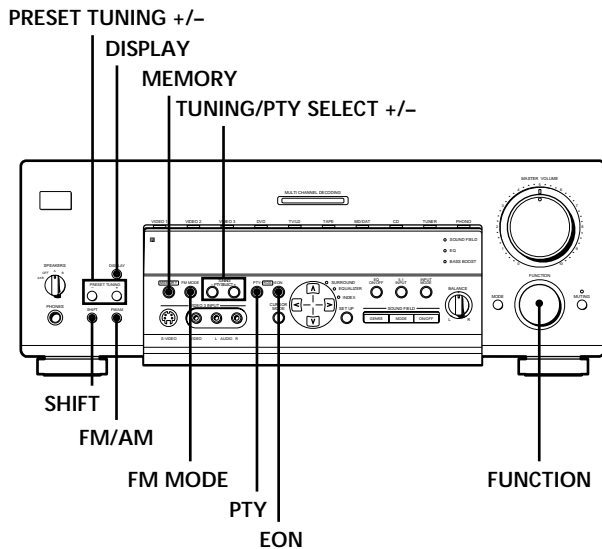

Brief descriptions of buttons and controls used to receive broadcasts

PRESET TUNING +/- buttons: Press to scan all preset radio stations.

DISPLAY button: Press to display the RDS information.

MEMORY button: Uses for memorizing preset stations.

TUNING/PTY SELECT +/- buttons: Press to scan all available radio stations or select program types.

FUNCTION control: Rotate to select the tuner.

EON button: Press to set the receiver to switch stations automatically.

PTY button: Press to scan preset stations by the program type.

FM MODE button: If "STEREO" flashes in the display and the FM stereo reception is poor, press this button to improve the sound. You will not be able to enjoy stereo effect but the sound will be less distorted.

Note

If "STEREO" does not appear at all even when the FM broadcast is received normally, press this button to turn on the "STEREO" indication.

FM/AM button: Press to select the FM or AM band.

SHIFT button: Press to select a memory page (A, B, or C) for presetting radio stations or tuning to preset stations.

Storing FM Stations Automatically (AUTOBETICAL)

This function lets you store up to 30 FM and FM RDS stations in alphabetical order without redundancy. Additionally, it only stores the stations with the clearest signals.

If you want to store FM or AM stations one by one, see "Presetting radio stations" on page 40.

For details on the buttons used in this section, see "Brief descriptions of buttons and controls used to receive broadcasts" on this page.

- 1 Press I/⏻ to turn off the receiver.
- 2 Hold down MEMORY and press I/⏻ to turn the receiver back on. "Autobetrical select" appears in the display and the receiver scans and stores all the FM and FM RDS stations in the broadcast area. For RDS stations, the tuner first checks for stations broadcasting the same program, then stores only the one with the clearest signal. The selected RDS stations are sorted alphabetically by their Program Service name, then assigned a two character preset code. For more details on RDS see page 41. Regular FM stations are assigned two character preset codes and stored after the RDS station. When done, "Autobetrical finish" appears in the display momentarily and the receiver returns to normal operation.

Notes

- Do not press any of the buttons on the receiver or supplied remote during autobetrical operation.
- If you move to another area, repeat this procedure to store stations in your new area.
- For details on tuning the stored stations, see page 40.
- The FM MODE setting is also stored along with the station.
- If you move the antenna after storing stations with this procedure, the stored settings may no longer be valid. If this happens, repeat this procedure to store the stations again.

Preset Tuning

For details on the buttons used in this section, see “Brief descriptions of buttons and controls used to receive broadcasts” on page 38.

Before tuning to preset stations, be sure to preset them by performing steps on “Presetting radio stations” below.

Presetting radio stations

- 1 Rotate **FUNCTION** to select the tuner.
The last received station is tuned in.
- 2 Tune in the station that you want to preset using **Direct Tuning** (page 39), or **Automatic Tuning** (page 39).
- 3 Press **MEMORY**.
“MEMORY” appears in the display for a few seconds.
Do Steps 4 to 6 before “MEMORY” goes out.
- 4 Press **SHIFT** to select a memory page (A, B or C).
Each time you press **SHIFT**, the letter “A”, “B” or “C” appears in the display.
- 5 Press **PRESET TUNING +** or **PRESET TUNING -** to select a number.
If “MEMORY” goes out before you press the preset number, start again from Step 3.
- 6 Press **MEMORY** again to store the station.
If “MEMORY” goes out before you press the preset number, start again from Step 3.
- 7 Repeat Steps 2 to 6 to preset another station.

To change a preset number to another station

Do Steps 1 to 6 to preset the new station to the number.

Note

If the AC power cord is disconnected for about one week, all the preset stations will be cleared from the receiver’s memory, and you will have to preset the stations again.

Tuning to preset stations

You can tune the preset stations either of the following two ways.

Scanning the preset stations

- 1 Rotate **FUNCTION** to select the tuner.
The last received station is tuned in.
- 2 Press **PRESET TUNING +** or **PRESET TUNING -** repeatedly to select the preset station you want.
Each time you press the button, the receiver tunes in one preset station at a time, in the corresponding order and direction as follows:

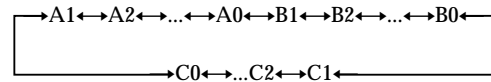

 You can scan the preset stations by program type
See page 41.

Using the preset codes

Use the supplied remote control for the following operations.

- 1 Select the tuner.
The last received station is tuned in.
- 2 Press **SHIFT** to select a memory page (A, B or C), then press the preset number of the station you want.

Using the Radio Data System (RDS)

Receiving RDS broadcasts

Simply select a station on the FM band using direct tuning (page 39), automatic tuning (page 39), or preset tuning (page 40).

When you tune in a station that provides RDS services, the RDS indicator lights up and the program station name appears in the display.

Note

RDS may not work properly if the station you tuned to is not transmitting the RDS signal properly or if the signal strength is weak.

Displaying RDS information

While receiving an RDS station, press DISPLAY repeatedly to change the RDS information on the display window as follows:

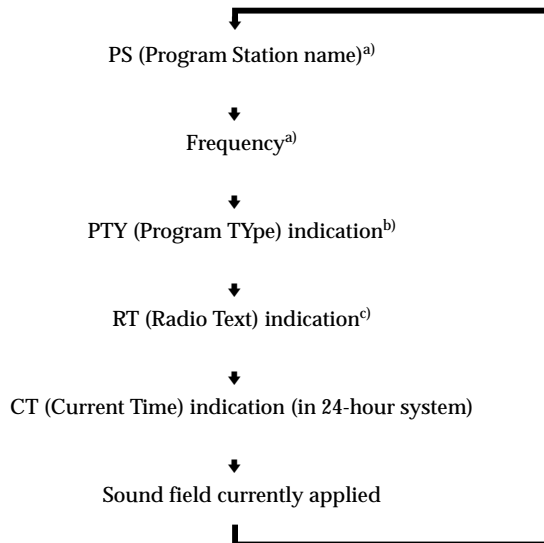

a) This information also appears for non-RDS FM stations.

b) Type of program being broadcast (See page 42.)

c) Text messages sent by the RDS station

Notes

- If there is an emergency announcement by government authorities, "Alarm-Alarm!" flashes in the display.
- If a station does not provide a particular RDS service, "No XX" (such as "No Clock Time") appears in the display.
- When a station broadcasts radio text data, it is displayed at the same rate at which it is sent from the station. Any change in this rate is reflected in the display rate of the data.

Scanning preset stations by program type

You can tune in preset stations according to a program type that you specify. The receiver scans for stations in its preset memory currently broadcasting the specified program type.

1 Press PTY.

2 Press (TUNING) PTY SELECT + or (TUNING) PTY SELECT - to select the program type.

See the table on the next page for information on each program type.

3 Press PTY.

While the receiver is scanning stations, "PTY SEARCH" and the program type indication appear alternately in the display window.

When the receiver finds a station, the receiver stops scanning.

When the receiver could not find any preset stations currently broadcasting the specified program type, "PTY not found" appears in the display.

Using the EON function

The EON (Enhanced Other Network) function allows the receiver to switch automatically to a station broadcasting traffic announcements, news, or information programs. When such a program starts on a station networking with the preset FM RDS station, the receiver automatically tunes in the station.

After the program ends, the receiver switches back to the original preset station or the program source you were originally listening to.

Using the Radio Data System (RDS)

- 1 Tune in a preset FM RDS station so that the RDS indicator lights up.
- 2 Press EON repeatedly to select the type of the program to be tuned in. Each time you press the EON button, the indication for the type of the program lights up alternately as shown below.

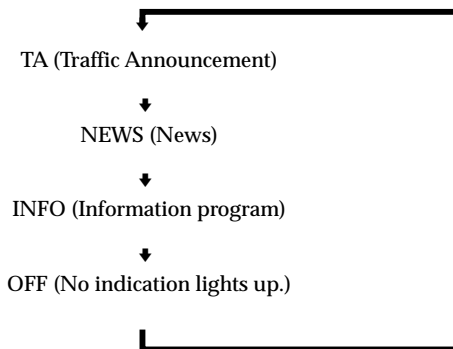

After selecting the type of the program, you can select any other component. When the receiver automatically tunes in the program, the indication that you've selected in Step 2 flashes in the display.

To stop listening to the program

Press EON during program reception. The indication that you've selected in Step 2 lights up and the receiver switches back to the program source or the station you were listening to.

To turn off the EON function

Press EON repeatedly in Step 2 above so that no program type indication lights up in the display.

Notes

- After selecting the type of the program, if you tune in an AM station, the program type indicator turns off and the receiver will no longer tune in the program.
- Be sure to turn off the EON function when you want to record a program without interruptions, especially when doing timer-activated recording.
- "Weak Signal" appears in the display when the signal of the program is weak.

Description of program types

Program type indication	Description
News	News programs
Current Affairs	Topical programs that expand on current news
Information	Programs offering information on a wide spectrum of subjects, including consumer affairs and medical advice
Sport	Sports programs
Education	Educational programs, such as "how-to" and advice programs
Drama	Radio plays and serials
Cultures	Programs about national or regional culture, such as language and social concerns
Science	Programs about the natural sciences and technology
Varied Speech	Other types of programs such as celebrity interviews, panel games, and comedy
Pop Music	Popular music programs
Rock Music	Rock music programs
M.o.R. Music	Easy Listening
Light Classics M	Instrumental, vocal, and choral music
Serious Classics	Performances of major orchestras, chamber music, opera, etc.
Other Music	Music that does not fit into any categories above, such as Rhythm & Blues and Reggae

Program type indication	Description
Weather & Metr	Weather information
Finance	Stock market reports and trading, etc.
Children's Progs	Programs for children
Social Affairs	Programs about people and the things that affect them
Religion	Programs of religious content
Phone In	Programs where members of the public express their views by phone or in a public forum
Travel & Touring	Programs about travel. Not for announcements that are located by TP/TA.
Leisure & Hobby	Programs on recreational activities such as gardening, fishing, cooking, etc.
Jazz Music	Jazz programs
Country Music	Country music programs
National Music	Programs featuring the popular music of the country or region
Oldies Music	Programs featuring oldies music
Folk Music	Folk music programs
Documentary	Investigative features
None	Any programs not defined above

Other Operations

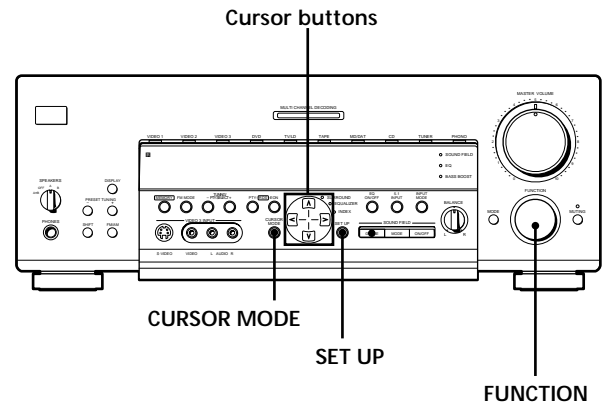

Brief descriptions of buttons and controls that appear in this chapter

CURSOR MODE button: Press repeatedly to light up the INDEX indicator to index preset stations or program sources.

Cursor buttons ($\wedge/\vee/\langle/\rangle$): After pressing the SET UP button or CURSOR MODE button, use these buttons to make the actual setting.

SET UP button: Press repeatedly to display "OTHER".

FUNCTION control: Rotate to select the tuner or other source.

Indexing Preset Stations and Program Sources

You can enter a name of up to 8 characters for preset stations (station index) and program sources. These index names (for example, "VHS") appear in the receiver's display when a station or program source is selected. Note that no more than one name can be entered for each preset station or program source.

This function is useful for distinguishing components of the same kind. For example, two VCRs can be specified as "VHS" and "8MM," respectively. It is also handy for identifying components connected to jacks meant for another type of component, for example, a second CD player connected to the MD/DAT jacks.

1 To index a preset station

Rotate **FUNCTION** to select the tuner.
The last station you received is tuned in.

To index a program source

Select the program source (component) to be named, then go to Step 3.

2 Tune in the preset station you want to create an index name for.

If you are not familiar with how to tune in preset stations, see "Tuning to preset stations" on page 40.

3 Press **CURSOR MODE** repeatedly until the **INDEX** indicator lights up.

4 Create an index name by using the cursor buttons as follows:

Press **▲** or **▼** to select a character, then press **▶** to move the cursor to the next position.
The index name is stored automatically.

To insert a space

Press **▲** or **▼** until a blank space appears in the display (the space character is between "II" and "A").

If you've made a mistake

Press **<** or **>** repeatedly until the character to be changed flashes, then select the right character.

To assign index names to other stations

Repeat Steps 2 to 4.

Recording

Your receiver makes it easy to record to and from the components connected to it. You don't have to connect the playback and recording components directly to each other: once you select a program source on the receiver, you can record and edit as you normally would using the controls on each component.

Before you begin, make sure you've connected all components properly.

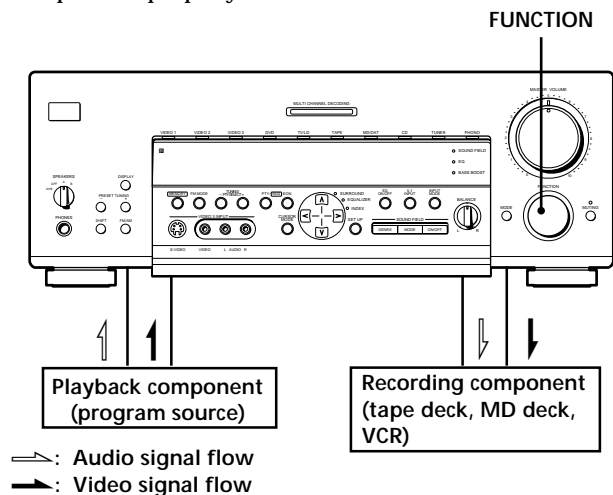

Recording on an audio tape or MiniDisc

You can record on a cassette tape or MiniDisc using the receiver. See the instruction manual of your cassette deck or MD deck if you need help.

- 1 Select the component to be recorded.
- 2 Prepare the component for playing.
For example, insert a CD into the CD player.
- 3 Insert a blank tape or MD into the recording deck and adjust the recording level, if necessary.
- 4 Start recording on the recording deck, then start playback on the playback component.

Notes

- You cannot record the audio signals from a component connected to the 5.1 INPUT jacks.
- You cannot record a digital audio signal using a component connected to the analog TAPE REC OUT or MD/DAT REC OUT jacks. To record a digital audio signal, connect a digital component to the DIGITAL MD/DAT OUT jacks.
- Sound adjustments do not affect the signal output from the TAPE REC OUT or MD/DAT REC OUT jacks.

Recording

Recording on a video tape

You can record from a VCR, a TV, or an LD player using the receiver. You can also add audio from a variety of audio sources when editing a video tape. See your VCR or LD player's instruction manual if you need help.

- 1** Select the program source to be recorded.
- 2** Prepare the component for playing.
For example, insert the laser disc you want to record into the LD player.
- 3** Insert a blank video tape into the VCR (VIDEO 1 or VIDEO 2) for recording.
- 4** Start recording on the recording VCR, then start playing the video tape or laser disc you want to record.

 You can record the sound from any audio source onto a video tape while copying from a video tape or laser disc. After locating the point where you want to start recording from another audio source, select the program source, then start playback. The audio from that source will be recorded onto the audio track of the video tape instead of the audio from the original medium.

For example, if you want to record video from the component connected to the VIDEO 1 jacks and audio from the component connected to the CD jacks:

- 1** Rotate FUNCTION to select VIDEO 1.
- 2** Press MODE repeatedly to display "A:XXX"
- 3** Rotate FUNCTION to display "A: CD."

See "MODE button" on page 22 for details on use of the MODE button.

To resume audio recording from the original medium, perform the procedure above to select the video source again.

Notes

- You cannot record the audio signals from a component connected to the 5.1 INPUT jacks.
- You cannot record a digital audio signal using a component connected to the analog TAPE REC OUT or MD/DAT REC OUT jacks. To record a digital audio signal, connect a digital component to the DIGITAL MD/DAT OUT jacks.
- You cannot, however, record multi channel surround digital signals from a DVD, etc.

Adjustments Using the SET UP Button

The SET UP button allows you to make following adjustments.

Adjusting the brightness of the display

- 1** Press SET UP repeatedly until "OTHER" appears in the display.
- 2** Press the cursor buttons (^ or v) to select "DIMMER".
- 3** Press the cursor buttons (< or >) to select the brightness level.
You can select any of four brightness levels.

Additional Information

Troubleshooting

If you experience any of the following difficulties while using the receiver, use this troubleshooting guide to help you remedy the problem. Also, see “Checking the connections” on page 19 to verify that the connections are correct. Should any problem persist, consult your nearest Sony dealer.

There’s no sound or only a very low-level sound is heard.

- ➔ Check that the speakers and components are connected securely.
- ➔ Make sure that you’ve selected the correct component on the receiver.
- ➔ Make sure that you’ve set the SPEAKERS selector correctly (see page 23).
- ➔ Press MUTING on the remote if “MUTING” appears in the display.
- ➔ The protective device on the receiver has been activated because of a short circuit. Turn off the receiver, eliminate the short-circuit problem and turn on the power again.

The left and right sounds are unbalanced or reversed.

- ➔ Check that the speakers and components are connected correctly and securely.
- ➔ Adjust the BALANCE control.

Severe hum or noise is heard.

- ➔ Check that the speakers and components are connected securely.
- ➔ Check that the connecting cords are away from a transformer or motor, and at least 10 feet (3 meters) away from a TV set or fluorescent light.
- ➔ Move your TV away from the audio components.
- ➔ Make sure you’ve grounded SIGNAL GND \hbar terminal.
- ➔ The plugs and jacks are dirty. Wipe them with a cloth slightly moistened with alcohol.

No sound is heard from the center speaker.

- ➔ Make sure the sound field function is on (press SOUND FIELD ON/OFF).
- ➔ Select a sound field from the CINEMA or VIRTUAL 3D genre (except MONO MOVIE and STEREO MOVIE) (see page 28).
- ➔ Adjust the speaker volume (see page 18).
- ➔ Make sure the center speaker size parameter is set to either SMALL or LARGE (see page 15).

Troubleshooting

No sound or only a very low-level sound is heard from the rear speakers.

- ➔ Make sure the sound field function is on (press SOUND FIELD ON/OFF).
- ➔ Select a sound field from the CINEMA or VIRTUAL 3D genres (except MONO MOVIE and STEREO MOVIE) (see page 28).
- ➔ Adjust the speaker volume (see page 18).
- ➔ Make sure the rear speaker size parameter is set to either SMALL or LARGE (see page 15).

Recording cannot be done.

- ➔ Check that the components are connected correctly.
- ➔ Select the source component by rotating the FUNCTION control.
- ➔ You cannot record the audio signals from a component connected to the 5.1 INPUT jacks.
- ➔ When recording from a digital component, make sure the input mode is set to ANALOG (see page 23) before recording with a component connected to the analog MD/DAT or TAPE terminals.
- ➔ When recording from a digital component, make sure the input mode is set to DIGITAL (see page 23) before recording with the component connected to the DIGITAL MD/DAT OUT terminals.

Radio stations cannot be tuned in.

- ➔ Check that the antennas are connected securely. Adjust the antennas and connect an external antenna if necessary.
- ➔ The signal strength of the stations is too weak (when tuning in with automatic tuning). Use direct tuning.
- ➔ No stations have been preset or the preset stations have been cleared (when tuning by scanning preset stations). Preset the stations (see page 40).
- ➔ Press DISPLAY so that the frequency appears in the display.

RDS does not work.

- ➔ Make sure that you're tuned to an FM RDS station.
- ➔ Select a stronger FM station.

The station was interrupted by another station or the receiver automatically starts scanning stations.

- ➔ The EON function is activated. Turn off the EON function if you don't want the current program to be interrupted.

The RDS information that you want does not appear.

- ➔ Contact the radio station and find out whether or not they actually provide the service in question. If so, the service may be temporarily out of order.

The surround effect cannot be obtained.

- ➔ Make sure the sound field function is on (press SOUND FIELD ON/OFF).
- ➔ Make sure that the SPEAKERS selector is set to A or B (not A+B) if you connected two sets of front speakers.
- ➔ The sound field effects do not function when the 5.1 INPUT is selected.

No picture or an unclear picture appears on the TV screen or monitor.

- ➔ Select the appropriate function on the receiver.
- ➔ Set your TV to the appropriate input mode.
- ➔ Move your TV away from the audio components.

The video image on the TV screen or monitor does not correspond to the selected component.

- ➔ Check the source of the video signal by pressing MODE repeatedly to display "V:XXX". Then rotate FUNCTION to select the appropriate video source (if necessary).

The remote does not function.

- ➔ Point the remote at the remote sensor  on the receiver.
- ➔ Remove any obstacles in the path between the remote and the receiver.
- ➔ Replace all batteries in the remote with new ones, if they are weak.
- ➔ Make sure you select the correct function on the remote.
- ➔ If the remote is set to operate the TV only, use the remote to select a source or component other than TV before operating the receiver or other component.

Reference sections for clearing the receiver's memory

To clear	See
All memorized settings	Page 19
Customized sound fields	page 35

Specifications

Amplifier section

POWER OUTPUT

Stereo mode (4 ohms DIN 1 kHz)
100 W + 100 W

Surround mode

(4 ohms DIN 1 kHz)
Front: 100 W + 100 W
Center^{a)}: 100W
Rear^{a)}: 100 W + 100 W

a) Depending on the sound field settings and the source, there may be no sound output.

Frequency response

PHONO:
RIAA equalization curve
±0.5 dB
CD, TAPE, MD/DAT, DVD, TV/LD, VIDEO 1, 2, and VIDEO 3:
10 Hz - 50 kHz
+0.5/-2 dB (with sound field, tone, and bass booster bypassed)

Inputs (Analog)

PHONO:
Sensitivity: 2.5 mV
Impedance: 50 kilohms
S/N^{b)}: 75 dB (A, 2.5 mV^{c)})
CD, DVD, TAPE, MD/DAT, TV/LD, VIDEO 1, 2, 3, and 5.1 INPUT:
Sensitivity: 150 mV
Impedance: 50 kilohms
S/N^{b)}: 82 dB (A, 150 mV^{c)})

b) 78' IHF

c) Weighted network, input level

Inputs (Digital)

DVD (coaxial):
Sensitivity: -
Impedance: 75 ohms
S/N: 100 dB (A, 20 kHz LPF)
DVD, TV/LD, MD/DAT (Optical):
Sensitivity: -
Impedance: -
S/N: 100 dB (A, 20 kHz LPF)

Outputs

TAPE, MD/DAT (REC OUT); VIDEO 1, 2 (AUDIO OUT):
Voltage: 150 mV,
Impedance: 10 kilohms
WOOFER:
Voltage: 2 V
Impedance: 1 kilohms
PHONES:
Accepts low- and high-impedance headphones

BASS BOOST +6 dB at 70 Hz

Sampling Frequency

48 kHz

EQ

BASS:
100 Hz~1.0kHz
(21 steps)
MID:
500 Hz~5.0kHz
(21 steps)
TREBLE:
1.0 kHz~10kHz
(21 steps)
Gain levels:
±10 dB, 1 dB step

FM tuner section

Tuning range 87.5 - 108.0 MHz

Antenna terminals

75 ohms, unbalanced

Sensitivity Mono: 18.3 dBf,
2.2 μV/75 ohms
Stereo: 38.3 dBf,
22.5 μV/75 ohms

Usable sensitivity

11.2 dBf,
1 μV/75 ohms (IHF)

S/N Mono: 76 dB
Stereo: 70 dB

Harmonic distortion at 1 kHz
Mono: 0.3%
Stereo: 0.5%

Separation 45 dB at 1 kHz

Frequency response
30 Hz - 15 kHz
+0.5/-2 dB

Selectivity 60 dB at 400 kHz

AM tuner section

Tuning range 531 - 1,602 kHz
(with 9-kHz tuning scale)

Antenna Loop antenna

Usable sensitivity
50 dB/m (at 999 kHz)

S/N 54 dB (at 50 mV/m)

Harmonic distortion
0.5 % (50 mV/m,
400 kHz)

Selectivity 35 dB

Specifications

Video section

Inputs 1 Vp-p 75 ohms

Outputs 1 Vp-p 75 ohms

General

System Tuner section:
PLL quartz-locked
digital synthesizer
system
Preamplifier section:
Low-noise NF type
equalizer
Power amplifier
section:
Pure-complementary
SEPP

Power requirements
230 V AC, 50/60 Hz

Power consumption
270 W

AC outlets 1 switched maximum
100 W

Dimensions 430 × 160 × 410 mm
including projecting
parts and controls

Mass (Approx.)
13 kg

Supplied accessories See page 4.

Design and specifications are subject
to change without notice.

Glossary

Surround sound

Sound that consists of three elements: direct sound, early reflected sound (early reflections) and reverberative sound (reverberation). The acoustics of the surrounding space affect the way these three sound elements are heard. Surround sound combines these sound elements in such a way that you actually can sense the size of the venue, as well as its type.

- Types of sound

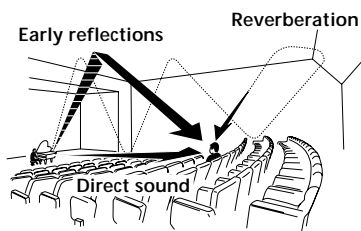

- Transition of sound from rear speakers

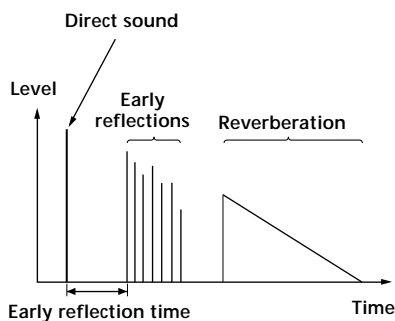

Dolby Pro Logic Surround

As one method of decoding Dolby Surround, Dolby Pro Logic Surround produces four channels from two-channel sound. Compared with the former Dolby Surround system, Dolby Pro Logic Surround reproduces left-to-right panning more naturally and localizes sounds more precisely. To take full advantage of Dolby Pro Logic Surround, you should have one pair of rear speakers and a center speaker. The rear speakers output monaural sound.

Dolby Digital (AC-3)

This sound format for movie theaters is more advanced than Dolby Pro Logic Surround. In this format, the rear speakers output stereo sound with an expanded frequency range and a subwoofer channel for deep bass is independently provided. This format is also called "5.1" because the subwoofer channel is counted as 0.1 channel (since it functions only when a deep bass effect is needed). All six channels in this format are recorded separately to realize superior channel separation. Furthermore, since all the signals are processed digitally, less signal degradation occurs. The name "AC-3" comes from the fact that it is the third audio coding method to be developed by the Dolby Laboratories Licensing Corporation.

Digital Cinema Sound

This is the generic name of the surround sound produced by digital signal processing technology developed by Sony. Unlike previous surround sound fields mainly directed at the reproduction of music, Digital Cinema Sound is designed specifically for the enjoyment of movies.

5.1 INPUT jacks

These jacks are used to input decoded Dolby Digital (AC-3) audio signals, allowing you to enjoy 5.1 channel surround sound. Use these jacks to connect a Dolby Digital (AC-3) decoder or a DVD player with a built-in AC-3 decoder.

Note

This receiver incorporates a multi channel surround decoder. Therefore it is not necessary to connect a separate Dolby Digital (AC-3) decoder to enjoy multi channel surround.

Tables of Settings Using the CURSOR MODE and SET UP buttons

You can make various settings using the CURSOR MODE, SET UP, and cursor buttons. The tables below show each of the settings that these buttons can make.

Press CURSOR MODE repeatedly to light up	Press \wedge or \vee to select	Then \leftarrow or \rightarrow to select	See page
SURROUND indicator	EFFECT LEVEL	depends on sound mode (in 21 steps)	33
	WALL TYPE	between -8 to +8 (in 1 increment steps)	
	REVERBERATION TIME	-8 to +8 (in 1 increment steps)	
	LFE MIX LEVEL	MUTING, or -20 dB to 0 dB (in 1 dB steps)	
	DYNAMIC RANGE COMP	Off, 0.1 to 0.9 (in 0.1 dB steps), STD, or MAX	
	REAR BALANCE	between -8 to +8 (in 1 increment steps)	
	REAR LEVEL	between -10 dB to +10 dB (in 1 dB steps)	
	CENTER LEVEL	between -10 dB to +10 dB (in 1 dB steps)	
	SUB WOOFER LEVEL	between -10 dB to +10 dB (in 1 dB steps)	
EQUALIZER indicator	FRONT BASS GAIN	between -10 dB to +10 dB (in 1 dB steps)	34
	FRONT BASS FREQUENCY	between 100 Hz and 1.0 kHz (in 21 steps)	
	FRONT MID GAIN	between -10 dB to +10 dB (in 1 dB steps)	
	FRONT MID FREQUENCY	between 500 Hz and 5.0 kHz (in 21 steps)	
	FRONT TREBLE GAIN	between -10 dB to +10 dB (in 1 dB steps)	
	FRONT TREBLE FREQUENCY	between 1.0 kHz and 10 kHz (in 21 steps)	
	CENTER BASS GAIN	between -10 dB to +10 dB (in 1 dB steps)	
	CENTER BASS FREQUENCY	between 100 Hz and 1.0 kHz (in 21 steps)	
	CENTER MID GAIN	between -10 dB to +10 dB (in 1 dB steps)	
	CENTER MID FREQUENCY	between 500 Hz and 5.0 kHz (in 21 steps)	
	CENTER TREBLE GAIN	between -10 dB to +10 dB (in 1 dB steps)	
	CENTER TREBLE FREQUENCY	between 1.0 kHz and 10 kHz (in 21 steps)	
	REAR BASS GAIN	between -10 dB to +10 dB (in 1 dB steps)	
	REAR BASS FREQUENCY	between 100 Hz and 1.0 kHz (in 21 steps)	
	REAR MID GAIN	between -10 dB to +10 dB (in 1 dB steps)	
	REAR MID FREQUENCY	between 500 Hz and 5.0 kHz (in 21 steps)	
	REAR TREBLE GAIN	between -10 dB to +10 dB (in 1 dB steps)	
REAR TREBLE FREQUENCY	between 1.0 kHz and 10 kHz (in 21 steps)		
INDEX indicator	a character	the cursor position	45

Press SET UP repeatedly to display	Press \wedge or \vee to select	Then \lt or \gt to select	See page
SPEAKER SETUP	FRONT SPEAKER	LARGE or SMALL	15
	CENTER SPEAKER	LARGE, SMALL, or NO	
	REAR SPEAKER	LARGE, SMALL, or NO	
	REAR SPEAKER POSITION	SIDE, MIDDLE, or BEHIND	
	REAR SPEAKER HEIGHT	LOW or HIGH	
	SUB WOOFER	YES or NO	
SPEAKER DISTANCE	FRONT SPEAKER	between 1.0 meters (3 feet) and 12.0 meters (40 feet) (in 1 foot (0.1 meter) steps)	17
	CENTER SPEAKER	between FRONT and 1.5 meters (5 feet) (in 0.1 meter (1 foot) steps)	
	REAR SPEAKER	between FRONT and 4.5 meters (15 feet) (in 0.1 meter (1 foot) steps)	
	DISTANCE UNIT	FEET or METER	
OTHER	DIMMER	among four levels of brightness	46

Index

A

- AC-3. *See Dolby Digital (AC-3)*
- Adjusting
 - brightness of the display 46
 - equalizer 34
 - speaker volumes 18
 - surround parameters 33
- Autobetical 38
- Automatic tuning 39

B

- Basic operations 22~25
- Battery 4

C

- Changing
 - display 24
 - effect level 33
- Checking the connections 19
- Clearing receiver's memory 19
- Connecting. *See Hookups*
- Customizing sound fields 19

D

- Digital Cinema Sound 51
- Direct tuning 39
- Dolby Digital (AC-3) 51
- Dolby Pro Logic Surround 51
- Dubbing. *See Recording*

E, F, G

- Editing. *See Recording*
- Effect level 33
- EON. *See RDS*
- EQ 34

H

- Hookups
 - 5.1 input 10
 - AC power cord 11
 - antennas 5
 - audio components 6
 - digital components 8, 9
 - S-LINK CONTROL A1 11
 - speaker system 13
 - video components 7

I, J, K

- Indexing
 - preset stations 45
 - program sources 45

L, M, N, O

- Labeling. *See Indexing*

P, Q

- Parameter 36, 52, 53
- Preset stations
 - auto memorization 38
 - how to preset 40
 - how to tune 40
- PTY. *See RDS*

R

- RDS
 - displaying information 41
 - program type description 42
 - receiving broadcasts 41
 - scanning stations by program type 41
 - using EON function 41
- Receiving broadcasts
 - automatically 39
 - directly 39
 - preset stations 40
- Recording
 - on an audio tape or MD 45
 - on a video tape 46

S

- Scanning
 - by program type. *See RDS*
 - preset stations. *See Preset tuning*
 - radio stations. *See Automatic tuning*
- Selecting
 - component 22
 - front speaker system 23
 - sound field 27

Sound field

- adjustable parameters 36
- customizing 33
- pre-programmed 27~30
- resetting 35
- selecting 27

Speakers

- adjusting speaker volume 18
- connection 13
- front speakers (A/B) 23
- placement 14
- Station index. *See Indexing*
- Supplied accessories 4
- Surround sound 14~18, 26~36

T

- Test tone 18
- Tuning
 - automatically 39
 - directly 39
 - preset stations 40

U, V, W, X, Y, Z

- Unpacking 4

AVERTISSEMENT

Afin d'éviter tout risque d'incendie ou d'électrocution, ne pas exposer cet appareil à la pluie ou à l'humidité.

Afin d'éviter tout risque de choc électrique, ne pas ouvrir le coffret. Confier toute réparation à un technicien qualifié uniquement.

N'installez pas l'appareil dans un espace confiné comme dans une bibliothèque ou un meuble encastré.

Précautions

Sécurité

Si un solide ou un liquide tombait dans le coffret, débranchez l'ampli-tuner et faites-le vérifier par un technicien qualifié avant de le remettre en service.

Sources d'alimentation

- Avant de mettre en service l'ampli-tuner, vérifiez que la tension de fonctionnement correspond à celle du courant secteur local. La tension de fonctionnement est indiquée sur la plaque signalétique à l'arrière de l'ampli-tuner.
- L'ampli-tuner n'est pas déconnecté de la source d'alimentation tant qu'il est branché sur une prise murale, même si vous le mettez hors tension.
- Si vous ne comptez pas utiliser l'appareil pendant un certain temps, débranchez-le de la prise murale. Pour débrancher le cordon, tirez sur la fiche et jamais sur le cordon proprement dit.
- Si le cordon d'alimentation secteur doit être remplacé, adressez-vous à un technicien qualifié uniquement.

Installation

- Installez l'ampli-tuner dans un endroit bien ventilé pour éviter tout risque de surchauffe interne et prolonger la durée de vie des composants.
- N'installez pas l'ampli-tuner près d'une source de chaleur, dans un endroit en plein soleil, poussiéreux ou exposé à des chocs mécaniques.
- Ne posez rien sur le coffret qui puisse bloquer les orifices de ventilation et provoquer un mauvais fonctionnement.

Fonctionnement

Avant de raccorder d'autres appareils, mettez l'ampli-tuner hors tension et débranchez-le.

Nettoyage

Nettoyez le coffret, le panneau et les commandes avec un chiffon doux légèrement imprégné d'une solution détergente douce. N'utilisez pas de tampon abrasif, poudre à récurer ou solvant, comme de l'alcool ou de la benzine.

En cas de question ou de problème concernant l'ampli-tuner, consultez le revendeur Sony le plus proche.

Au sujet de ce manuel

Les instructions de ce mode d'emploi sont destinées au modèle STR-DB925. Vérifiez le numéro de votre modèle dans le coin supérieur droit du panneau avant.

Conventions

- Les instructions dans ce manuel décrivent les commandes de l'ampli-tuner. Vous pouvez aussi utiliser les touches de la télécommande qui ont le même nom ou un nom similaire. Pour les détails sur l'utilisation de la télécommande, reportez-vous au mode d'emploi séparé fourni avec la télécommande.
- L'icône suivante est utilisée dans ce mode d'emploi:
 Indique des conseils et suggestions pouvant faciliter certaines opérations.

Cet ampli-tuner intègre les systèmes surround Dolby* Pro Logic et DTS** Digital.

* *Fabriqué sous licence de Dolby Laboratories Licensing Corporation. DOLBY, le symbole double-D , PRO LOGIC et Dolby Digital (AC-3) sont des marques de Dolby Laboratories Licensing Corporation.*

** *Fabriqué sous licence de Digital Theater Systems, Inc. Brevet enregistré sous le No. 5.451.942 aux Etats-Unis et brevets enregistrés ou en cours d'homologation dans d'autres pays. "DTS" et "DTS Digital Surround" sont des marques de Digital Theater Systems, Inc. © 1996 Digital Theater Systems, Inc. Tous droits réservés.*

Mode de démonstration

La démonstration des fonctions de l'appareil commence la première fois que vous mettez l'appareil sous tension. A ce moment, le message suivant apparaît deux fois sur l'afficheur:

"Now Demonstration Mode!! If you finish demonstration, please press POWER KEY while this message appears in the display. Thank you!!"

Pour annuler la démonstration

Appuyez sur I/⏻ pour éteindre l'ampli-tuner quand le message précédent est affiché. A la prochaine mise sous tension de l'ampli-tuner, la démonstration n'apparaîtra pas.

Pour voir la démonstration

Tenez SET UP enfoncée tout en appuyant sur I/⏻ pour mettre l'ampli-tuner sous tension.

Remarque

L'activation de la démonstration supprime la mémoire de l'ampli-tuner. Pour les détails sur ce qui est supprimé, voir "Annulation de la mémoire de l'ampli-tuner" à la page 19.

TABLE DES MATIÈRES

Raccordement des appareils 4

- Déballage 4
- Raccordement des antennes 5
- Raccordement d'appareils audio 6
- Raccordement d'appareils vidéo 7
- Raccordement d'appareils numériques 8
- Raccordement à l'entrée 5.1 10
- Autres raccords 11

Raccordement et configuration du système acoustique 12

- Raccordement du système acoustique 13
- Configuration du surround multicanaux 14
- Avant la mise en service de l'ampli-tuner 19

Nomenclature et opérations élémentaires 22

- Description des éléments du panneau avant 22

Utilisation du son surround 26

- Sélection d'un champ sonore 27
- Signification des diverses indications du surround multicanaux 31
- Personnalisation des champs sonores 33

Réception radio 37

- Présélection automatique des stations FM 38
- Accord direct 39
- Accord automatique 39
- Accord d'une station pré-réglée 40
- Utilisation du radioguidage (RDS) 41

Autres opérations 44

- Indexation des stations pré-réglées et des sources de programme 45
- Enregistrement 45
- Réglages avec la touche SET UP 46

Informations complémentaires 47

- Guide de dépannage 47
- Spécifications 49
- Glossaire 51
- Tableau des réglages effectués avec les touches CURSOR MODE et SET UP 52
- Index 54

Raccordement des appareils

Ce chapitre explique comment raccorder divers appareils audio et vidéo à l'ampli-tuner. Veuillez lire les paragraphes concernant les appareils que vous avez avant de les raccorder à l'ampli-tuner.

Déballage

Vérifiez si tous les accessoires suivants se trouvent dans l'emballage de l'ampli-tuner:

- Antenne fil FM (1)
- Antenne cadre AM (1)
- Télécommande RM-LJ301 (1)
- Piles alcalines LR6 (format AA) (3)

Mise en place des piles dans la télécommande

Insérez trois piles alcalines de format AA (LR6) en faisant correspondre les bornes + et - avec le schéma dans le logement. Pour utiliser la télécommande, dirigez-la vers le détecteur  de l'ampli-tuner.

Pour les détails, reportez-vous au mode d'emploi fourni avec la télécommande.

Remplacement des piles

Dans des conditions d'utilisation normales, les piles durent environ 3 mois. Quand vous ne pouvez plus faire fonctionner l'ampli-tuner avec la télécommande, remplacez toutes les piles par des neuves.

Remarques

- Ne laissez pas la télécommande dans un endroit extrêmement chaud ou humide.
- N'insérez pas des piles neuves avec des piles usées.
- N'insérez pas différents types de piles. La télécommande ne fonctionne qu'avec des piles alcalines.
- N'exposez pas le détecteur infrarouge aux rayons directs du soleil ni à un éclairage puissant pour éviter tout problème de fonctionnement.
- Si vous prévoyez de ne pas utiliser la télécommande pendant un certain temps, enlevez les piles pour éviter tout dommage dû à une fuite d'électrolyte et à la corrosion.

Avant de commencer

- Mettez tous les appareils hors tension avant d'effectuer les liaisons.
- Ne raccordez les cordons d'alimentation secteur que lorsque toutes les liaisons sont terminées.
- Enfoncez les fiches à fond dans les prises pour éviter tout bourdonnement et bruit.
- Lors du raccordement d'un cordon audio/vidéo, branchez les fiches sur les prises de même couleur: jaune (vidéo) à jaune, blanc (audio, gauche) à blanc et rouge (audio, droit) à rouge.

Raccordement des antennes

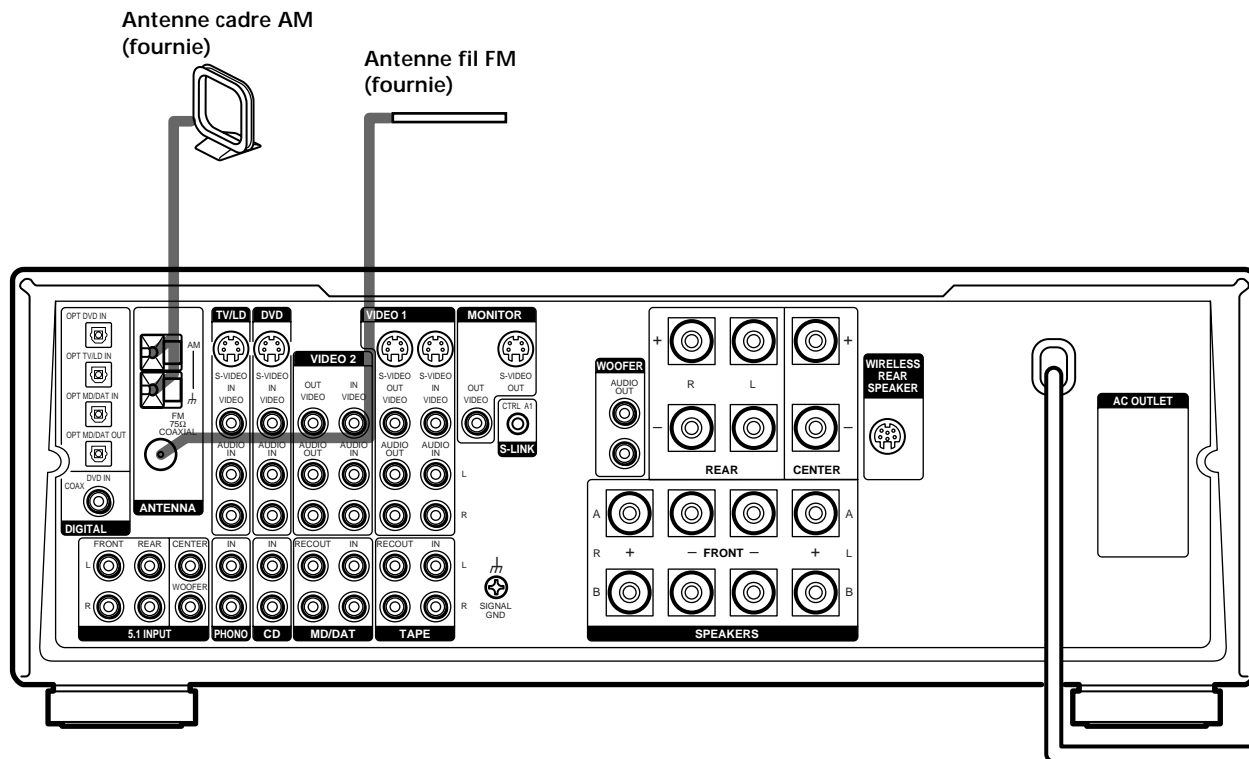

Bornes pour le raccordement des antennes

Branchez	Sur
l'antenne cadre AM	les bornes AM
l'antenne fil FM	la borne FM 75Ω COAXIAL

Remarques sur le raccordement des antennes

- Pour éviter tout bourdonnement, éloignez l'antenne cadre AM de l'ampli-tuner et des autres appareils.
- Déroulez entièrement l'antenne fil FM.
- Après avoir raccordé l'antenne fil FM, fixez-la dans la mesure du possible à l'horizontale.

💡 Si la réception FM est de mauvaise qualité

Utilisez un câble coaxial de 75 ohms (non fourni) pour raccorder l'ampli-tuner à une antenne FM extérieure, comme indiqué ci-dessous.

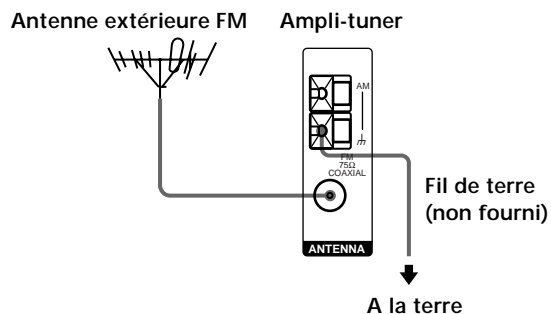

Important

Si vous raccordez l'ampli-tuner à une antenne extérieure, veillez à la mettre à la terre, par mesure de protection contre la foudre. Afin d'éviter tout risque d'explosion, ne raccordez pas le fil de terre à un tuyau de gaz.

Remarque

N'utilisez pas la borne SIGNAL GND pour la mise à la terre de l'ampli-tuner.

Raccordement d'appareils audio

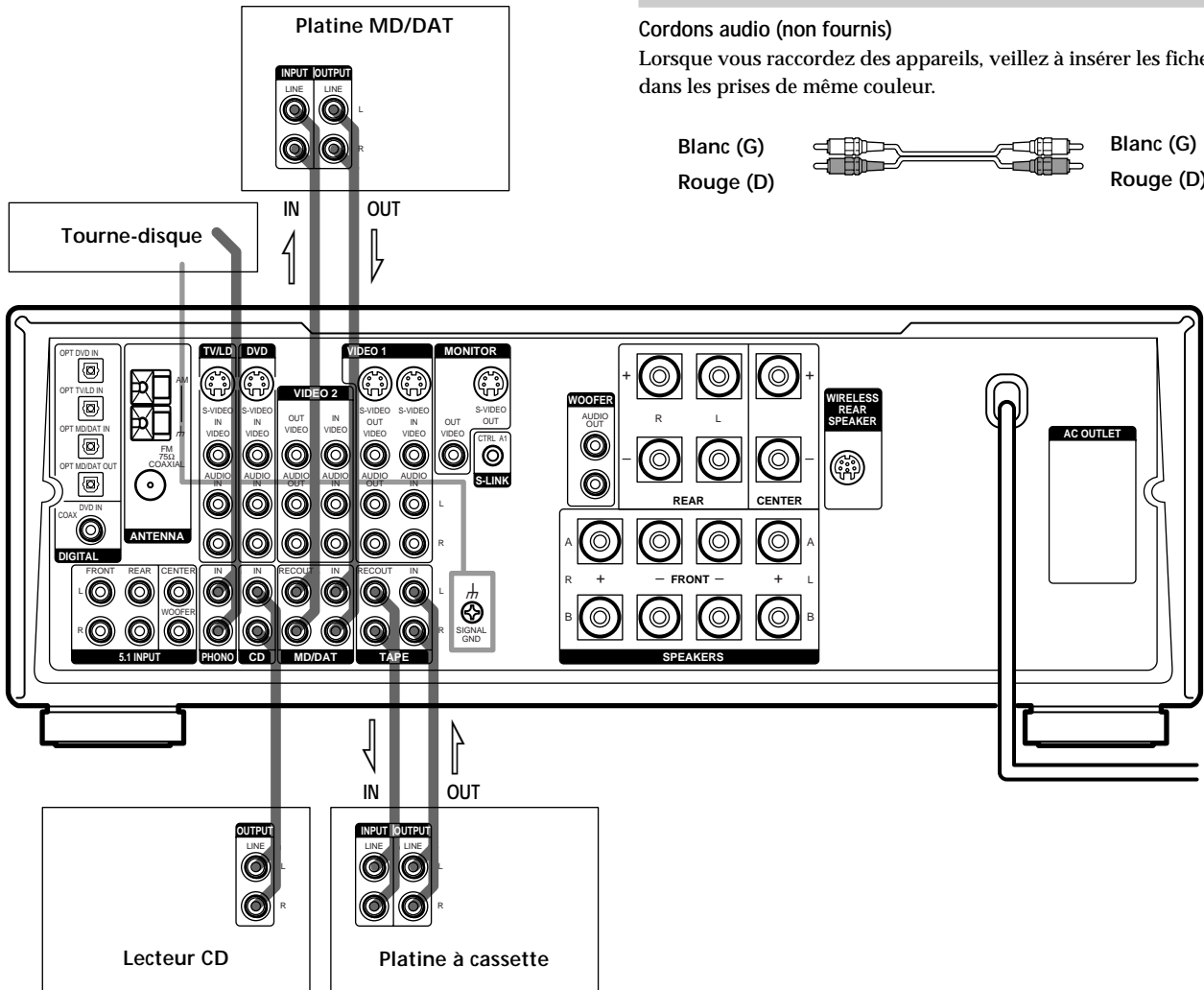

Prises pour le raccordement des appareils audio

Branchez	Sur
un tourne-disque	les prises PHONO
un lecteur CD	les prises CD
une platine à cassette	les prises TAPE
une platine MD ou une platine DAT	les prises MD/DAT

Remarque sur le raccordement des appareils audio

Si votre tourne-disque a un fil de terre, raccordez-le à la borne SIGNAL GND de l'ampli-tuner.

Raccordement d'appareils vidéo

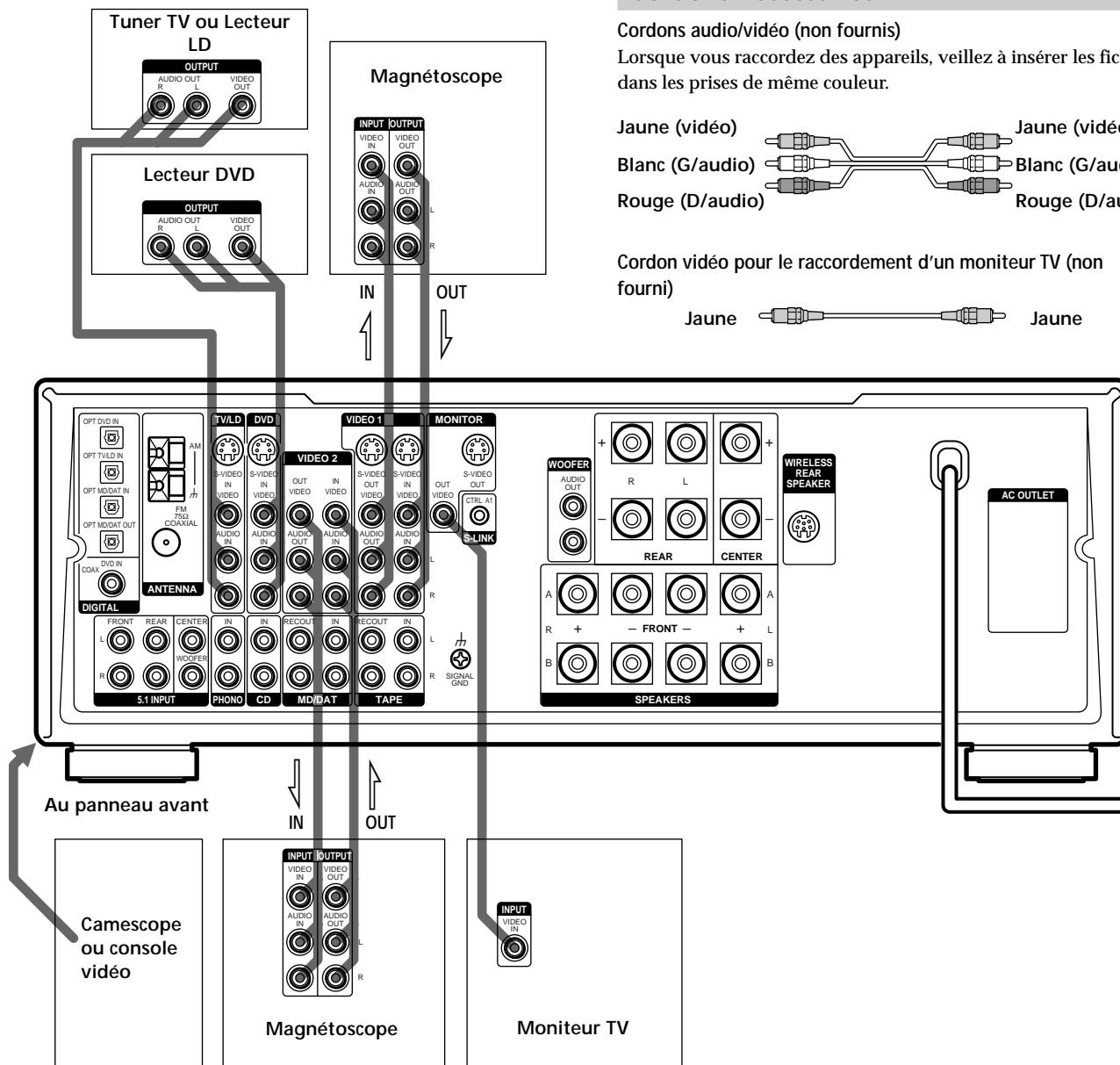

Cordons nécessaires

Cordons audio/vidéo (non fournis)

Lorsque vous raccordez des appareils, veillez à insérer les fiches dans les prises de même couleur.

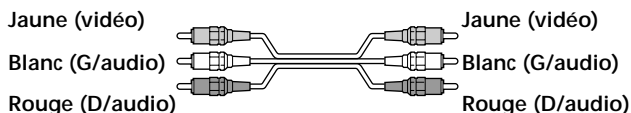

Cordon vidéo pour le raccordement d'un moniteur TV (non fourni)



Prises pour le raccordement des appareils vidéo

Branchez	Sur
un tuner TV ou lecteur LD	les prises TV/LD
un magnéscope	les prises VIDEO 1
un second magnéscope	les prises VIDEO 2
un lecteur DVD	les prises DVD
un moniteur TV	la prise MONITOR VIDEO OUT
un camescope ou une console vidéo	les prises VIDEO 3 INPUT du panneau avant

Remarque sur le raccordement des appareils vidéo

Vous pouvez raccorder les prises de sortie audio du téléviseur aux prises TV/LD AUDIO IN de l'ampli-tuner pour appliquer les effets sonores au son du téléviseur. Dans ce cas, ne reliez pas la prise de sortie vidéo du téléviseur à la prise TV/LD VIDEO IN de l'ampli-tuner. Si vous raccordez un tuner TV autonome, reliez les prises de sortie audio et vidéo de l'ampli-tuner de la façon indiquée ci-dessus.

💡 Si vous utilisez les prises S-vidéo au lieu des prises vidéo Le moniteur doit aussi être raccordé par la prise S-vidéo. Les signaux S-vidéo sont transmis par un bus indépendant des signaux vidéo et ne sont pas fournis par les prises vidéo.

Raccordement d'appareils numériques

Reliez les prises de sortie numérique de votre lecteur DVD et de votre tuner TV (etc.) aux prises d'entrée numérique de l'ampli-tuner pour restituer chez vous le son surround multicanaux d'un cinéma. Pour obtenir un son surround multicanaux parfait, cinq enceintes (deux enceintes avant, deux enceintes arrière et une enceinte centrale) et un caisson de grave sont indispensables. Vous pouvez aussi raccorder un lecteur LD avec la prise RF OUT par un démodulateur HF, par exemple le Sony MOD-RF1 (non fourni).

Cordons nécessaires

Cordons numériques optiques (non fournis)

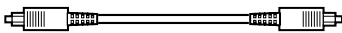

Noir  Noir

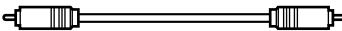
Cordon numérique coaxial (non fourni)

Noir  Noir

Cordons audio/vidéo (non fournis)

Lorsque vous raccordez des appareils, veillez à insérer les fiches dans les prises de même couleur.

Jaune (vidéo)  Jaune (vidéo)
Blanc (G/audio)  Blanc (G/audio)
Rouge (D/audio)  Rouge (D/audio)

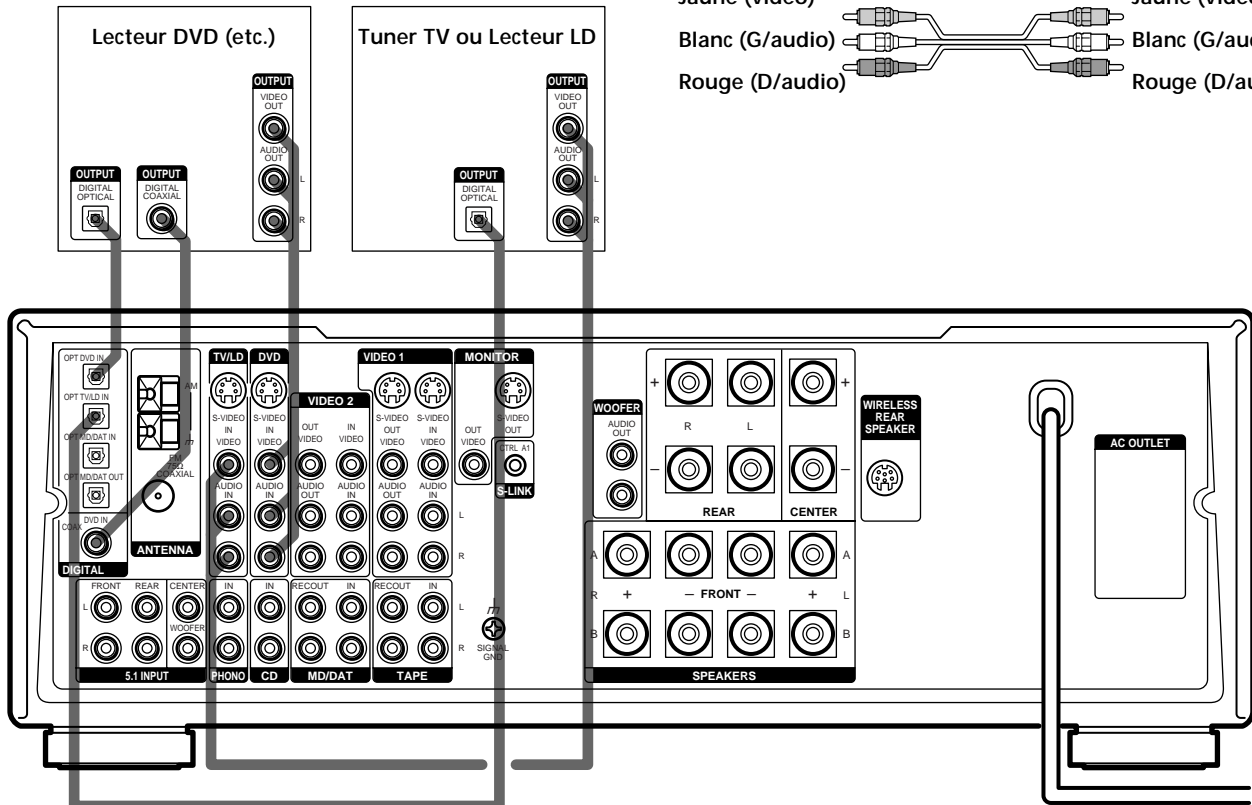

Exemple de raccordement d'un lecteur LD par un démodulateur HF

Notez que vous ne pouvez pas relier directement la prise AC-3 RF OUT du lecteur LD aux prises d'entrée numérique de l'ampli-tuner. Le signal HF doit d'abord être converti en signal numérique optique ou coaxial. Reliez le lecteur LD au démodulateur HF, puis la sortie numérique optique ou coaxiale du démodulateur HF à la prise OPTICAL TV/LD IN de l'ampli-tuner. Reportez-vous au mode d'emploi fourni avec le démodulateur HF pour les détails au sujet des liaisons AC-3 RF.

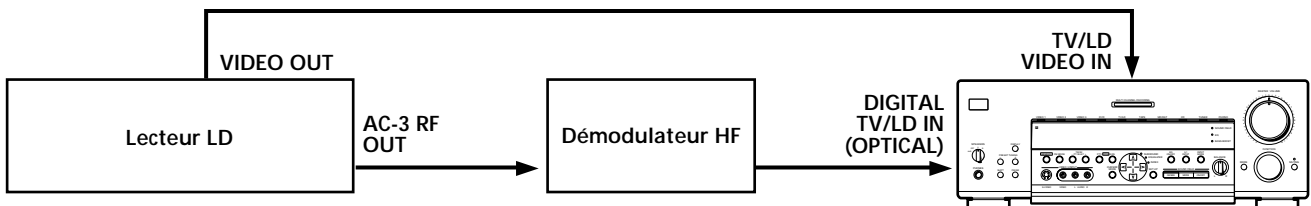

Remarque

Lorsque vous effectuez les liaisons indiquées ci-dessus, réglez manuellement INPUT MODE (3 à la page 23). L'ampli-tuner risque de ne pas fonctionner correctement si INPUT MODE est réglé sur "AUTO".

Reliez la prise de sortie numérique de votre platine MD ou DAT à la prise d'entrée numérique de l'ampli-tuner et la prise d'entrée numérique de la platine MD ou DAT à la prise de sortie numérique de l'ampli-tuner. Ces liaisons vous permettent d'effectuer des enregistrements numériques de CD reproduits par le lecteur DVD ou LD et d'émissions de télévision.

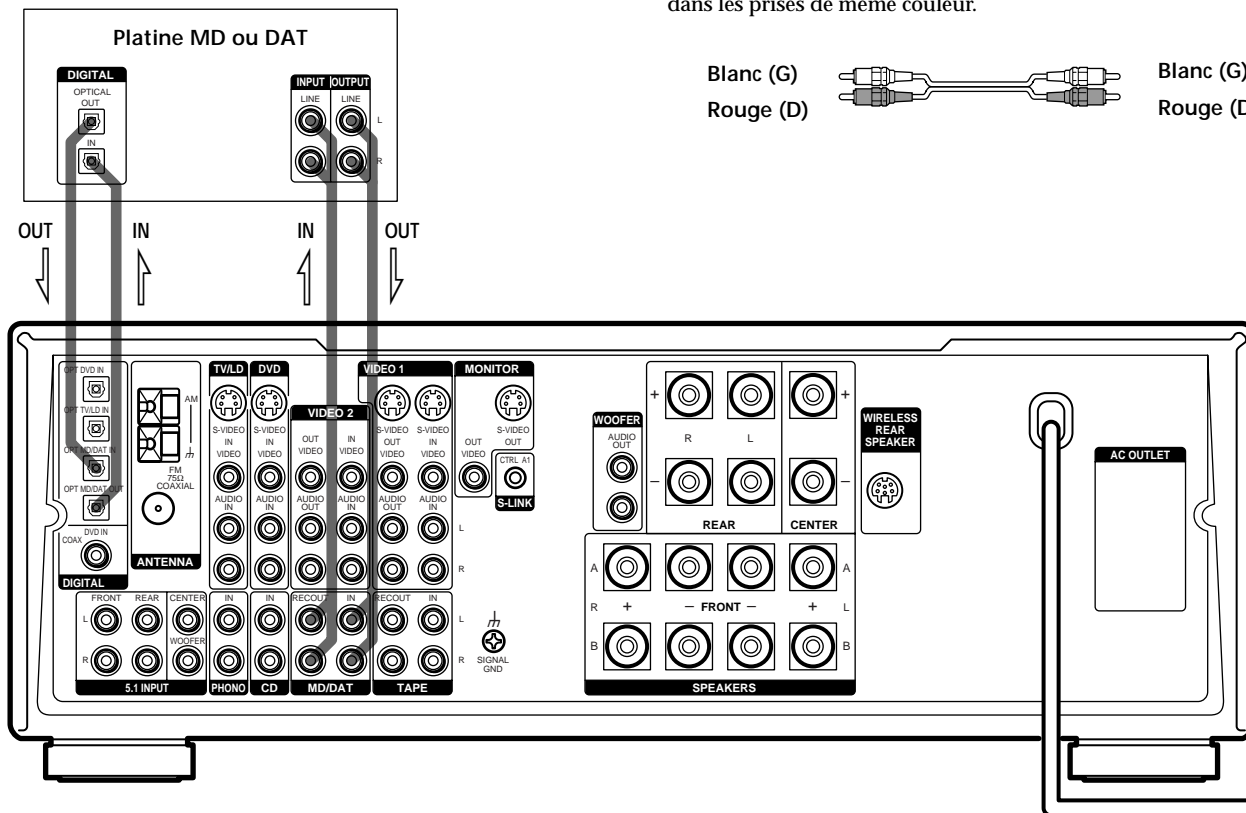

Remarques

- Notez que vous ne pouvez pas effectuer d'enregistrement numérique d'un signal numérique surround multicanal.
- Pour effectuer un enregistrement numérique depuis un lecteur CD, reliez la sortie numérique du lecteur CD directement à l'entrée numérique de votre platine MD ou DAT. Reportez-vous au mode d'emploi fourni avec le lecteur CD et la platine MD ou DAT pour les détails.
- Cet appareil est compatible avec les fréquences d'échantillonnage de 32 kHz, 44,1 kHz et 48 kHz. Il n'est pas compatible avec les fréquences d'échantillonnage de 96 kHz.
- Il n'est pas possible d'enregistrer des signaux analogiques sur TAPE et VIDEO avec des liaisons numériques seulement. Veillez à relier vos appareils numériques analogiquement et numériquement.

Raccordement à l'entrée 5.1

Bien que cet ampli-tuner contienne un décodeur multicanal, il est aussi équipé de prises 5.1 INPUT. Ces liaisons vous permettent d'écouter des logiciels multicanal codés dans d'autres formats que Dolby Digital (AC-3) et DTS. Si votre lecteur DVD est équipé de prises 5.1 OUTPUT, vous pourrez les relier directement à l'ampli-tuner pour bénéficier du son traité par le décodeur multicanal du lecteur DVD. Sinon, les prises 5.1 INPUT peuvent servir au raccordement d'un décodeur multicanal autonome.

Pour tirer le meilleur parti du son surround multicanal, il est nécessaire de raccorder cinq enceintes (deux enceintes avant, deux enceintes arrière et une enceinte centrale) et un caisson de grave. Reportez-vous au mode d'emploi fourni avec le lecteur DVD, le décodeur multicanal, etc. pour les détails sur le raccordement à l'entrée 5.1 voies.

Cordons nécessaires

Cordons audio (non fournis)
Deux pour les prises 5.1 INPUT FRONT et REAR

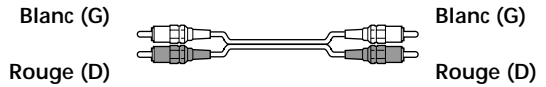

Cordons audio monophoniques (non fournis)
Deux pour les prises 5.1 INPUT CENTER et WOOFER



Cordon vidéo (non fourni)
Un pour les prises DVD VIDEO IN (etc.)

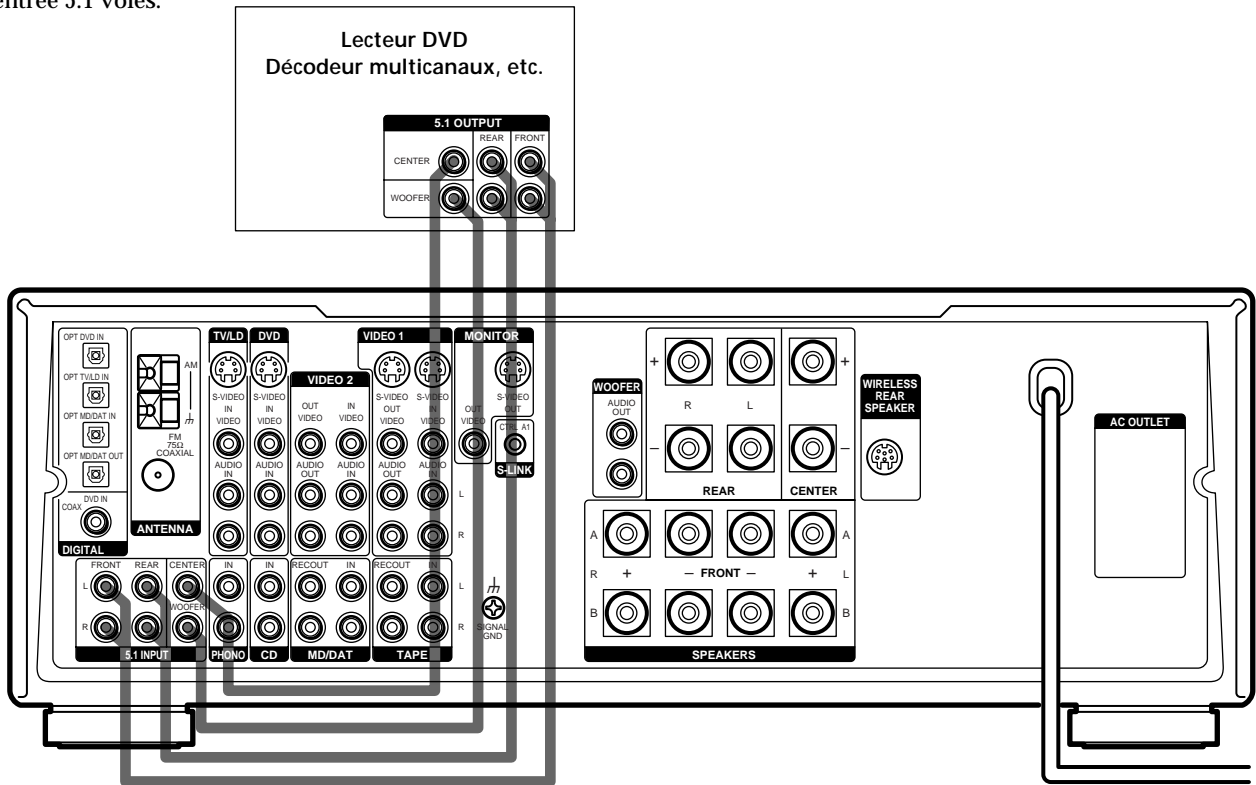
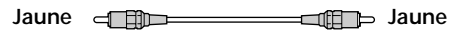

Exemple de raccordement d'un lecteur DVD aux prises 5.1 INPUT

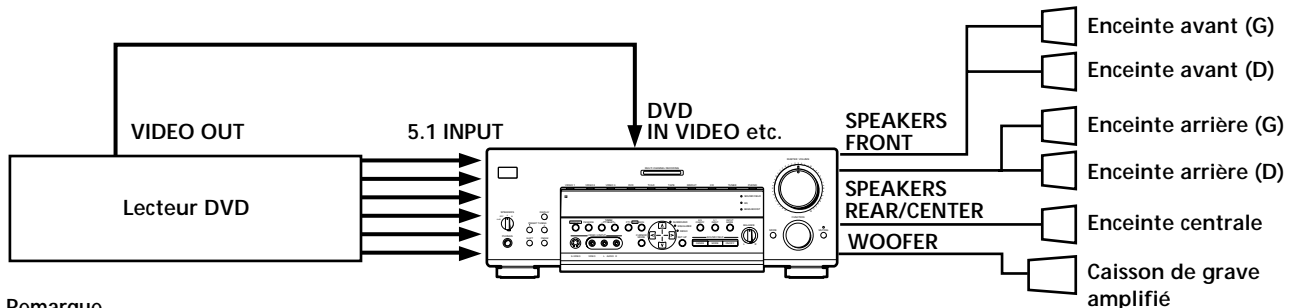

Remarque
Voir page 12 pour les détails sur le raccordement du système acoustique.

Autres raccords

Cordons nécessaires

Cordon de liaison CONTROL A1 (non fourni)

Noir  Noir

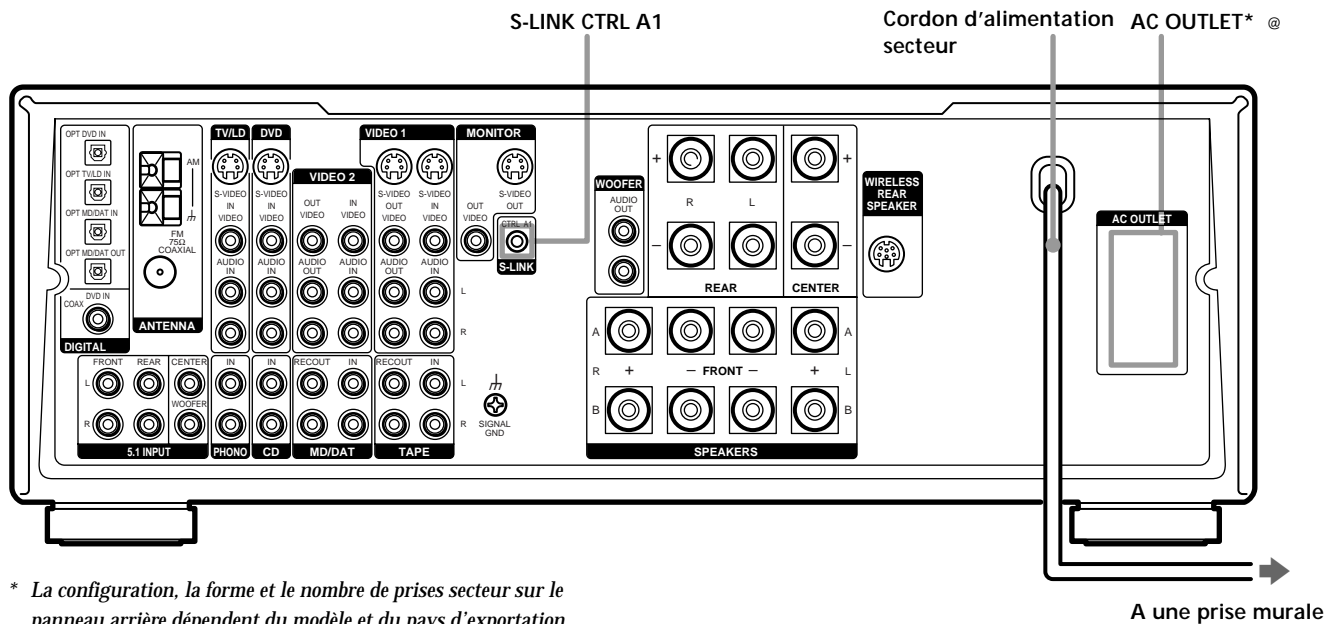

* La configuration, la forme et le nombre de prises secteur sur le panneau arrière dépendent du modèle et du pays d'exportation.

Raccordement des appareils

Raccordement à la prise S-LINK CONTROL A1

- **Si vous avez un lecteur CD, une platine à cassette ou une platine MD Sony, compatible avec le système S-LINK CONTROL A1**
Utilisez un cordon CONTROL A1 (non fourni) pour relier la prise S-LINK CTRL A1 du lecteur CD, de la platine à cassette ou de la platine MD à la prise S-LINK CTRL A1 de l'ampli-tuner. Consultez le manuel séparé "Système de commande CONTROL-A1" et le mode d'emploi fourni avec le lecteur CD, la platine à cassette ou la platine MD pour les détails.

Remarque

Si vous effectuez une liaison CONTROL A1 entre l'ampli-tuner et une platine MD qui est aussi raccordée à un ordinateur, ne faites pas fonctionner l'ampli-tuner quand vous utilisez l'Editeur MD Sony. Un dysfonctionnement peut s'ensuivre.

- **Si vous avez un changeur CD Sony avec sélecteur COMMAND MODE**
Si le sélecteur COMMAND MODE du changeur CD peut être réglé sur CD 1, CD 2 ou CD 3, veillez à le régler sur "CD 1" et à raccorder le changeur aux prises CD de l'ampli-tuner.
Mais si vous avez un changeur CD Sony avec prises VIDEO OUT, réglez le mode de commande sur "CD 2" et raccordez le changeur aux prises VIDEO 2 de l'ampli-tuner.

Raccordement du cordon d'alimentation secteur

Avant de raccorder le cordon d'alimentation secteur de l'ampli-tuner à une prise murale:

- Raccordez le système acoustique à l'ampli-tuner (voir page 13).
- Tournez la commande MASTER VOLUME complètement vers la gauche (position 0).

Raccordez le(s) cordon(s) d'alimentation secteur de l'autre ou des autres appareils audio/vidéo à une prise murale.

Si vous avez raccordé des appareils audio/vidéo à la (aux) prise(s) AC OUTLET de l'ampli-tuner, ils seront alimentés par l'ampli-tuner. Ainsi, votre chaîne complète se mettra sous ou hors tension en même temps que l'ampli-tuner.

Attention

Vérifiez que la consommation électrique totale de tous les appareils raccordés à la (aux) prise(s) AC OUTLET de l'ampli-tuner ne dépasse pas le nombre de watts indiqué sur le panneau arrière. Ne raccordez pas d'appareils électriques à haute consommation, comme un fer à repasser, un ventilateur ou un téléviseur à cette prise.

Raccordement et configuration du système acoustique

Ce chapitre indique comment relier le système acoustique à l'ampli-tuner, positionner chaque enceinte et configurer les enceintes pour obtenir un véritable son surround multicanaux.

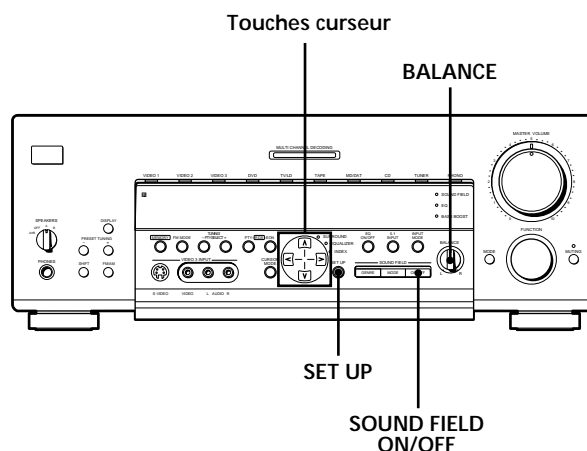

Brève description des touches et commandes nécessaires à la configuration du système acoustique

Touche SET UP: Appuyez de façon répétée pour afficher "SPEAKER SETUP" lors de la spécification du type d'enceintes ou "SPEAKER DISTANCE" lors de la spécification de la distance des enceintes.

Touche SOUND FIELD ON/OFF: Met le mode de champ sonore en ou hors service.

Touches curseur (▲/▼/◀/▶): Servent à sélectionner les paramètres et les réglages après une pression sur la touche SET UP.

Commande BALANCE: Sert à ajuster la balance des enceintes avant à l'aide du signal de test.

Raccordement du système acoustique

Cordons nécessaires

Cordons d'enceinte (non fournis)

Un pour chaque enceinte avant, arrière et centrale



Cordon audio monophonique (non fourni)

Un pour un caisson de grave amplifié

Noir Noir

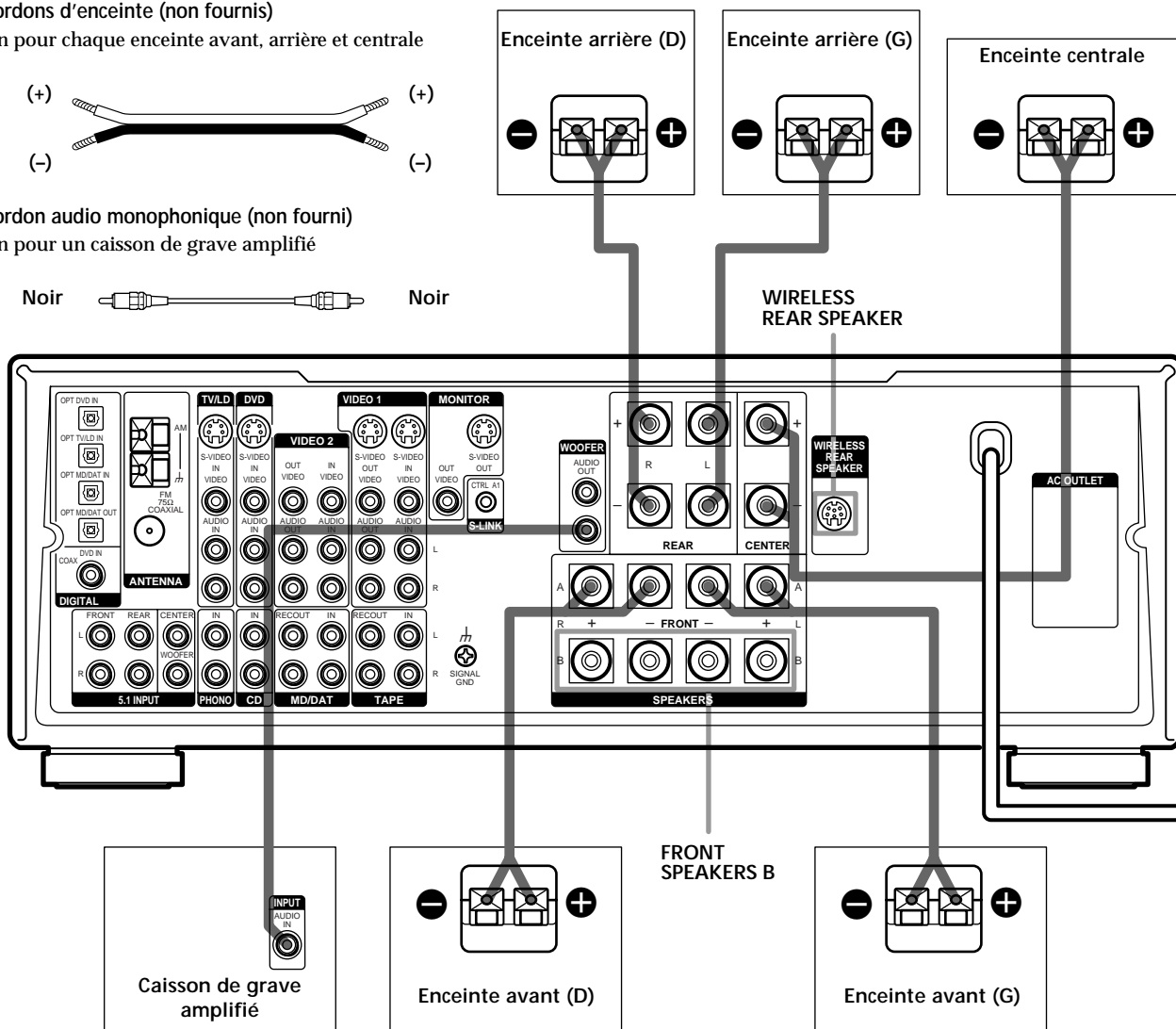
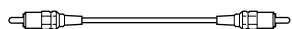

Raccordement et configuration du système acoustique

Bornes pour le raccordement des enceintes

Branchez	Sur
les enceintes avant (4~16* ohms)	les bornes SPEAKERS FRONT A
une seconde paire d'enceintes avant (4~16* ohms)	les bornes SPEAKERS FRONT B
les enceintes arrière (4~16 ohms)	les bornes SPEAKERS REAR
l'enceinte centrale (4~16 ohms)	les bornes SPEAKERS CENTER
le caisson de grave amplifié	la prise WOOFER AUDIO OUT**
l'émetteur pour les enceintes arrière sans fil	la prise WIRELESS REAR SPEAKER

* Raccordez des enceintes avant d'au moins 8 ohms d'impédance nominale si vous voulez sélectionner les deux paires d'enceintes avant (A+B) (voir page 23).

** Vous pouvez raccorder un caisson de grave amplifié à l'une ou l'autre des deux prises. La prise restante peut être utilisée pour raccorder un second caisson de grave amplifié.

Remarques sur le raccordement du système acoustique

- Torsadez chaque extrémité dénudée des cordons d'enceinte sur 15 mm (2/3 po) environ. Veillez à insérer les cordons d'enceinte dans les bornes appropriées des appareils: + à + et - à -. Si les cordons sont inversés, le son présentera de la distorsion et les graves feront défaut.
- Si vous utilisez des enceintes avant d'une faible puissance maximale, réglez soigneusement le volume pour éviter toute sortie de son excessive des enceintes.
- La prise WIRELESS REAR SPEAKER est conçue pour les systèmes acoustiques arrière sans fil Sony seulement. Ne raccordez pas d'autres systèmes ou appareils à cette prise.

Configuration du surround multicanaux

Pour obtenir le meilleur son surround possible, toutes les enceintes doivent être à égale distance de la position d'écoute (A).

(Toutefois, l'ampli-tuner permet de rapprocher l'enceinte centrale (B) de 1,5 mètre (5 pieds) au maximum et les enceintes arrière (C) de 4,5 mètres (15 pieds) au maximum de la position d'écoute.

Les enceintes avant peuvent être placées de 1,0 à 12,0 mètres (3 à 40 pieds) de la position d'écoute (A.)

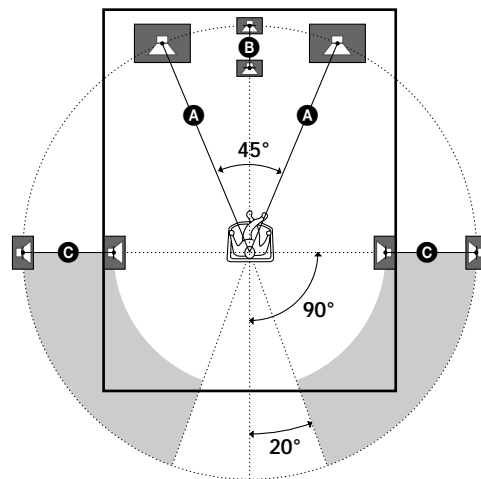

Remarque

L'enceinte centrale et les enceintes arrière ne doivent pas être plus éloignées de la position d'écoute que les enceintes avant.

Selon la forme de la pièce (etc.), vous voudrez peut-être installer les enceintes arrière derrière votre position d'écoute et non pas sur les murs latéraux. L'avantage est que vous pourrez utiliser des enceintes de sol de plus grandes dimensions et mieux adaptées à vos enceintes avant.

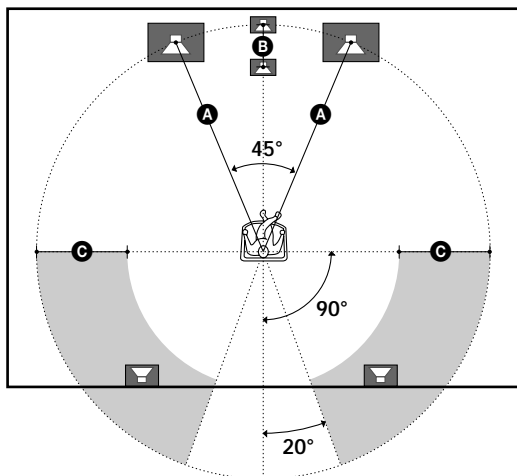

Remarque

Si vous installez les enceintes arrière derrière vous, veuillez à vérifier le réglage de position d'enceintes dans le menu SPEAKER SETUP quand vous utilisez les champs sonores du genre VIRTUAL 3D (voir pages 16 et 28-29 pour les détails).

Spécification du type d'enceintes

- 1 Appuyez sur I/⏻ pour mettre l'ampli-tuner sous tension.
- 2 Appuyez sur SET UP pour afficher "SPEAKER SETUP".
- 3 Appuyez sur les touches curseur (∧ ou ∨) pour sélectionner le paramètre à régler.
- 4 Appuyez sur les touches curseur (< ou >) pour sélectionner le réglage souhaité. Celui-ci est automatiquement validé.
- 5 Répétez les étapes 3 et 4 jusqu'à ce que tous les paramètres suivants soient réglés.

■ Taille des enceintes avant (FRONT)

Réglage initial : LARGE

- Si vous raccordez des enceintes avant de grande taille qui restituent efficacement les basses fréquences, sélectionnez "LARGE". Normalement, sélectionnez "LARGE".
- Si le son présente de la distorsion, ou s'il vous semble que les graves font défaut quand vous utilisez le son surround multicanaux, sélectionnez "SMALL" pour activer le circuit de réaiguillage du grave. Les basses fréquences de la voie avant seront restituées par le caisson de grave.
- Si les enceintes avant sont réglées sur "SMALL", les enceintes centrale et arrière se régleront également sur "SMALL" (si elles n'ont pas été réglées sur "NO").

■ Taille de l'enceinte centrale (CENTER)

Réglage initial : LARGE

- Si vous raccordez une enceinte centrale de grande taille qui reproduit efficacement les basses fréquences, sélectionnez "LARGE". Normalement, sélectionnez "LARGE". Cependant, si les enceintes avant sont réglées sur "SMALL", vous ne pourrez pas régler l'enceinte centrale sur "LARGE".
- Si le son présente de la distorsion, ou s'il vous semble que les graves font défaut quand vous utilisez le son surround multicanaux, sélectionnez "SMALL" pour activer le circuit de réaiguillage du grave. Les basses fréquences de la voie centrale seront restituées par les enceintes avant (si elles sont réglées sur "LARGE") ou par le caisson de grave.*1
- Si vous ne raccordez pas d'enceinte centrale, sélectionnez "NO".
Le son de la voie centrale sera fourni par les enceintes avant.*2

■ Taille des enceintes arrière (REAR)

Réglage initial : LARGE

- Si vous raccordez des enceintes arrière de grande taille qui reproduisent efficacement les basses fréquences, sélectionnez "LARGE". Normalement, sélectionnez "LARGE". Cependant, si les enceintes avant sont réglées sur "SMALL", vous ne pourrez pas régler les enceintes arrière sur "LARGE".
- Si le son présente de la distorsion, ou s'il vous semble que les graves font défaut quand vous utilisez le son surround multicanaux, sélectionnez "SMALL" pour activer le circuit de réaiguillage du grave. Les basses fréquences de la voie arrière seront restituées par le caisson de grave ou d'autres enceintes réglées sur "LARGE".
- Si vous ne raccordez pas d'enceintes arrière, sélectionnez "NO".*3

💡 *1-.*3 correspondent aux modes Dolby Pro Logic suivants

*1 NORMAL

*2 PHANTOM

*3 3 STEREO

Configuration du surround multicanaux

💡 Au sujet de la taille des enceintes (LARGE et SMALL)

Intérieurement, les réglages LARGE et SMALL de chaque enceinte déterminent si le processeur de son interne doit couper ou non le signal grave d'une voie. Lorsque le grave d'une voie est coupé, le circuit de réaiguillage du grave transmet les basses fréquences correspondantes au caisson de grave ou à une autre enceinte réglée sur "LARGE".

Cependant, comme les sons de basses fréquences se caractérisent en partie par leur directionnalité, il vaut mieux ne pas les couper. Même lorsque vous utilisez des enceintes de petites dimensions, vous pouvez sélectionner "LARGE" si vous voulez que ces enceintes fournissent les basses fréquences. Si par contre, vous utilisez des enceintes de grandes dimensions, mais ne voulez pas qu'elles fournissent les basses fréquences, réglez-les sur "SMALL".

Si le niveau général du son est à votre avis trop faible, réglez toutes les enceintes sur "LARGE". Si les basses fréquences sont insuffisantes, vous pourrez utiliser un égaliseur pour amplifier le niveau du grave. Pour le réglage de l'égaliseur, voir page 34.

■ Position des enceintes arrière (REAR PL.)*

Réglage initial : BEHIND

Ce paramètre permet de spécifier la position des enceintes arrière pour employer de façon adéquate les modes surround du Digital Cinema Sound dans le genre VIRTUAL 3D. Reportez-vous à l'illustration ci-dessous.

- Sélectionnez "SIDE" si la position des enceintes arrière correspond à la section **A**.
- Sélectionnez "MIDDLE" si la position des enceintes arrière correspond à la section **B**.
- Sélectionnez "BEHIND" si la position des enceintes arrière correspond à la section **C**.

Ce réglage n'agit qu'avec les modes surround du genre VIRTUAL 3D.

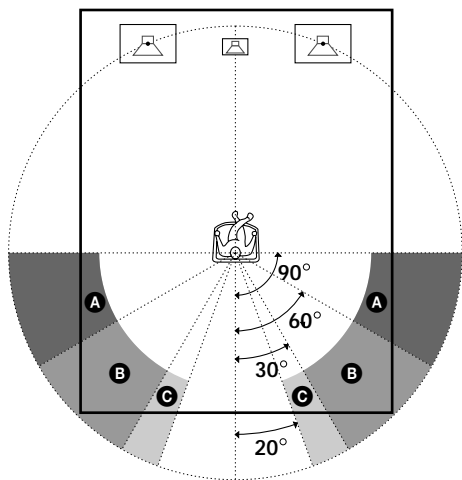

■ Hauteur des enceintes arrière (REAR HGT.)*

Réglage initial : LOW

Ce paramètre permet de désigner la hauteur des enceintes arrière pour employer de façon adéquate les modes surround du Digital Cinema Sound dans le genre VIRTUAL 3D. Reportez-vous à l'illustration ci-dessous.

- Sélectionnez "LOW" si la position des enceintes arrière correspond à la section **A**.
- Sélectionnez "HIGH" si la position des enceintes arrière correspond à la section **B**.

Ce réglage n'agit qu'avec les modes surround du genre VIRTUAL 3D.

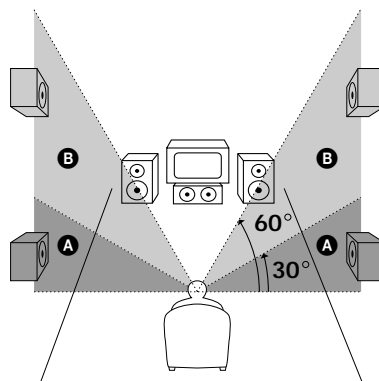

* Ces paramètres ne sont pas disponibles quand le paramètre "Taille des enceintes arrière (REAR)" est réglé sur "NO".

💡 Au sujet de la position des enceintes arrière (SIDE, MIDDLE et BEHIND)

Ce réglage est prévu spécialement pour l'emploi des modes Digital Cinema Sound du genre VIRTUAL 3D.

Lorsque les modes Digital Cinema Sound sont sélectionnés, la position des enceintes n'est pas aussi importante que dans les autres modes. Tous les modes du genre VIRTUAL 3D sont conçus pour les cas où les enceintes arrière sont placées derrière la position d'écoute, mais la présentation reste consistante même si les enceintes arrière sont placées en grand angle. Cependant, si les enceintes arrière sont à droite et gauche de l'auditeur et dirigées directement vers lui, les modes VIRTUAL 3D ne seront pas efficaces si la position des enceintes arrière n'est pas réglée sur "SIDE".

Néanmoins, chaque environnement d'écoute consiste en de nombreuses variables, telles la réflexion des murs, et vous obtiendrez peut-être de meilleurs résultats avec "BEHIND" et "MIDDLE" si vos enceintes se trouvent plus haut que la position d'écoute, même si elles sont immédiatement à gauche et à droite. Par conséquent, il est conseillé de reproduire un logiciel codé dans le format surround multicanaux et d'écouter l'effet obtenu avec chaque réglage, bien que le résultat puisse être contraire aux explications de "Position des enceintes arrière". Choisissez le réglage qui procure la plus grande sensation d'espace et qui parvient le mieux à créer un espace homogène entre le son surround des enceintes arrière et le son des enceintes avant. Si vous ne parvenez pas à déterminer quel est le meilleur réglage, sélectionnez "BEHIND" et réglez la distance et le niveau des enceintes pour obtenir la balance adéquate.

■ Sélection du caisson de grave (WOOFER)

Réglage initial : YES

- Si vous raccordez un caisson de grave, sélectionnez "YES".
- Si vous ne raccordez pas un caisson de grave, sélectionnez "NO". Le circuit de réaiguillage du grave du Dolby Digital (AC-3) s'activera et fournira les signaux LFE aux autres enceintes.
- Pour profiter au maximum du circuit de réaiguillage du grave du Dolby Digital (AC-3), nous vous conseillons de régler la fréquence de coupure du caisson de grave le plus haut possible.

Spécification de la distance des enceintes

- 1 Appuyez sur SET UP pour afficher "SPEAKER DISTANCE".
- 2 Appuyez sur les touches curseur (∧ ou ∨) pour sélectionner le paramètre que vous voulez ajuster.
- 3 Appuyez sur les touches curseur (< ou >) pour sélectionner le réglage souhaité. Le réglage est automatiquement validé.
- 4 Répétez les étapes 2 et 3 jusqu'à ce que ayez réglé tous les paramètres décrits ci-dessous.
- 5 Appuyez sur SET UP pour quitter le mode de configuration.

■ Distance des enceintes avant (FRONT)

Réglage initial : 5,0 mètres

Réglez la distance de votre position d'écoute à l'enceinte avant (gauche ou droite) (A à la page 14).

- La distance des enceintes avant peut être réglée par paliers de 0,1 mètre (1 pied) de 1,0 à 12,0 mètres (3 à 40 pieds).
- Si les deux enceintes ne sont pas placées à égale distance de la position d'écoute, réglez la distance de l'enceinte la plus proche.

■ Distance de l'enceinte centrale (CENTER)

Réglage initial : 5,0 mètres

Réglez la distance de votre position d'écoute à l'enceinte centrale.

- La distance de l'enceinte centrale peut être réglée par paliers de 0,1 mètre (1 pied) depuis une distance égale à celle des enceintes avant (A à la page 14) jusqu'à une distance de 1,5 mètre (5 pieds) de votre position d'écoute (B à la page 14).
- Ne placez pas l'enceinte centrale plus loin de votre position d'écoute que les enceintes avant.

■ Distance des enceintes arrière (REAR)

Réglage initial : 3,5 mètres

Réglez la distance de votre position d'écoute à l'enceinte arrière (gauche ou droite).

- La distance des enceintes arrière peut être réglée par paliers de 0,1 mètre (1 pied) depuis une distance égale à la distance des enceintes avant (A à la page 14) jusqu'à une distance de 4,5 mètres (15 pieds) de votre position d'écoute (C à la page 14).
- Ne placez pas les enceintes arrière plus loin de votre position d'écoute que les enceintes avant.
- Si les deux enceintes ne sont pas placées à égale distance de la position d'écoute, réglez la distance de l'enceinte la plus proche.



Au sujet de la distance des enceintes

L'ampli-tuner vous permet d'indiquer la position des enceintes en fonction de la distance. Toutefois, il n'est pas possible d'installer l'enceinte centrale plus loin que les enceintes avant par rapport à la position d'écoute. L'enceinte centrale ne peut pas être non plus rapprochée de plus de 1,5 mètre (5 pieds) par rapport aux enceintes avant.

De même, les enceintes arrière ne peuvent pas être plus éloignées de la position d'écoute que les enceintes avant, et elles ne peuvent pas non plus être rapprochées de plus de 4,5 mètres (15 pieds).

En effet, une mauvaise disposition des enceintes ne permet pas d'obtenir un son surround adéquat.

Notez aussi que la réduction de la distance d'une enceinte par rapport à sa position réelle entraînera un retard de la sortie du son de cette enceinte. En d'autres termes, vous aurez l'impression que le son vient de plus loin.

Par exemple, si vous réduisez de 1 à 2 m (3 à 6 pieds) la distance de l'enceinte centrale par rapport à sa position réelle, vous aurez l'impression d'être "dans" l'écran. Si vous ne parvenez pas à obtenir un effet surround satisfaisant parce que les enceintes arrière sont trop rapprochées, vous créez un espace sonore plus ample en réduisant le réglage de la distance des enceintes arrière. Le réglage de ces paramètres tout en contrôlant le son obtenu donne souvent un bien meilleur son surround. Essayez pour voir!

■ Unité de distance (DIST. UNIT)

Réglage initial : METER

Le pied ou mètre peut être sélectionné comme unité de mesure pour le réglage de la distance. 1 pied correspond à une différence de 1 ms .

Réglage du volume des enceintes

Utilisez la télécommande pour régler le volume de chaque enceinte à partir de votre position d'écoute.

Remarque

Cet ampli-tuner offre un nouveau générateur de signal de test dont la fréquence est centrée autour de 800 Hz. Ce générateur permet d'effectuer plus aisément le réglage du volume des enceintes.

- 1 Appuyez sur I/⏻ pour mettre l'ampli-tuner sous tension.**
- 2 Appuyez sur TEST TONE de la télécommande fournie.**
Le signal de test sort successivement de chaque enceinte.
- 3 Réglez le niveau de volume de sorte que le signal de test sortant de chaque enceinte soit perçu au même volume à votre position d'écoute.**
 - Pour régler la balance des enceintes avant droite et gauche, utilisez la commande BALANCE sur le panneau avant de l'ampli-tuner.
 - Pour régler la balance des enceintes arrière droite et gauche, utilisez le paramètre REAR BALANCE du mode de curseur SURROUND (voir pages 33 et 34). (La balance arrière peut aussi être ajustée avec la télécommande.)
 - Pour régler le niveau de volume de l'enceinte centrale, appuyez sur LEVEL CENTER +/- de la télécommande.
 - Pour régler le niveau de volume des enceintes arrière, appuyez sur les touches LEVER REAR +/- de la télécommande.
- 4 Appuyez une nouvelle fois sur TEST TONE de la télécommande pour arrêter le signal de test.**

 Vous pouvez régler le niveau de volume de toutes les enceintes en même temps
Tournez MASTER VOLUME sur l'ampli-tuner ou appuyez sur MASTER VOLUME +/- de la télécommande.

Remarques

- La balance arrière, le niveau central et le niveau arrière sont indiqués sur l'afficheur pendant le réglage.
- Bien que ces réglages puissent aussi être effectués depuis le panneau avant avec les paramètres SURROUND du menu CURSOR MODE (quand le signal de test est fourni, le mode curseur se règle automatiquement sur les paramètres SURROUND), il est conseillé de suivre la procédure décrite ci-dessus et d'ajuster les niveaux d'enceintes depuis la position d'écoute avec la télécommande.

 Lors du réglage du niveau de volume de chaque enceinte
Supposons que vous avez ajusté le niveau sonore de chaque enceinte avec le signal de test. Bien que ce réglage soit apte à restituer un son surround de qualité, il pourra être nécessaire de l'affiner à la lecture de certains logiciels. Ceci est dû au fait que les voies centrale et arrière de la plupart des logiciels sont à un niveau légèrement inférieur aux deux voies avant.
A la lecture de logiciels enregistrés dans le format surround multicanaux, vous noterez qu'une augmentation du niveau des enceintes centrale et arrière produit une meilleure fusion des voies avant et centrale et une plus grande homogénéité entre les enceintes avant et arrière. L'augmentation de 1 dB du niveau de l'enceinte centrale et de 1 à 2 dB du niveau des enceintes arrière produira dans la plupart des cas de meilleurs résultats.
En d'autres termes, pour créer un espace sonore homogène avec des dialogues équilibrés, il est conseillé de faire quelques réglages complémentaires en reproduisant le logiciel. Le changement de 1 dB seulement peut produire une énorme différence.

Avant la mise en service de l'ampli-tuner

Avant de mettre l'ampli-tuner sous tension

Vérifiez que:

- Vous avez tourné la commande MASTER VOLUME complètement vers la gauche (position 0).
- Vous avez sélectionné la paire d'enceintes appropriée (voir "[8] Sélecteur SPEAKERS" à la page 23).
- Vous avez réglé la commande BALANCE sur la position centrale.

Annulation de la mémoire de l'ampli-tuner

La première fois que vous utilisez l'ampli-tuner, ou si vous voulez supprimer tous les préréglages effectués, annulez la mémoire de l'ampli-tuner en procédant de la façon suivante.

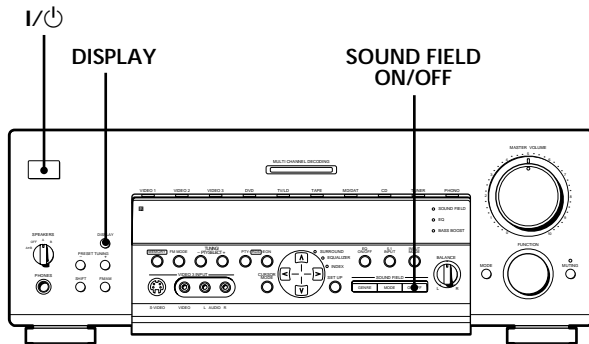

1 Eteignez l'ampli-tuner.

2 Tout en maintenant DISPLAY et SOUND FIELD ON/OFF enfoncées, appuyez sur I/⏻ pour mettre l'ampli-tuner sous tension.

La démonstration apparaît sur l'afficheur et les paramètres suivants sont réinitialisés ou supprimés:

- Tous les préréglages usine des stations sont rétablis.
- Tous les préréglages usine des champs sonores sont rétablis.
- Tous les noms d'index (des stations préréglées et des sources de programme) sont supprimés.
- Tous les réglages effectués avec la touche SET UP sont réinitialisés aux réglages usine.
- Le champ sonore mémorisé pour chaque source de programme et station préréglée est supprimé.

Vérification des raccordements

Après avoir raccordé tous les appareils à l'ampli-tuner, procédez de la façon suivante pour vérifier si tous les raccordements sont corrects.

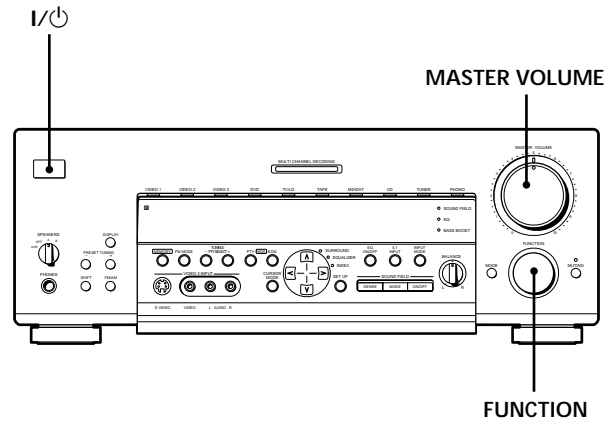

1 Appuyez sur I/⏻ pour mettre l'ampli-tuner sous tension.

2 Tournez FUNCTION pour sélectionner un appareil (source de programme) qui a été relié (ex. lecteur CD ou platine à cassette) à l'ampli-tuner.

3 Mettez l'appareil sous tension et commencez la lecture.

4 Tournez MASTER VOLUME pour augmenter le volume.

Si vous n'obtenez pas une sortie sonore normale après avoir effectué les opérations précédentes, recherchez-en la raison en vérifiant les points suivants et prenez les mesures nécessaires pour résoudre le problème.

Aucun son quel que soit l'appareil sélectionné.

- ➔ Assurez-vous que l'ampli-tuner et tous les appareils sont sous tension.
- ➔ Assurez-vous que la commande MASTER VOLUME n'est pas réglée sur 0.
- ➔ Assurez-vous que le sélecteur SPEAKERS n'est pas réglé sur OFF ou sur une position où aucune enceinte avant n'est raccordée (voir "[8] Sélecteur SPEAKERS" à la page 23).
- ➔ Assurez-vous que tous les cordons d'enceinte sont raccordés correctement.
- ➔ Appuyez sur la touche MUTING pour éteindre l'indicateur à gauche de la touche.

Avant la mise en service de l'ampli-tuner

Aucun son fourni par un appareil particulier

- ➔ Assurez-vous que l'appareil est raccordé correctement aux prises d'entrée audio prévues pour cet appareil.
- ➔ Assurez-vous que le ou les cordons utilisés pour la liaison sont bien insérés dans les prises de l'ampli-tuner et de l'appareil.

Aucun son fourni par une des enceintes avant

- ➔ Assurez-vous que la commande BALANCE est réglée sur la position centrale (voir "[7] Commande BALANCE" à la page 23).
- ➔ Raccordez un casque à la prise PHONES et réglez le sélecteur SPEAKERS sur OFF pour vérifier si le son sort par le casque (voir "[8] Sélecteur SPEAKERS" et "Prise PHONES" à la page 23).
Si une seule voie est fournie par le casque raccordé, l'appareil et l'ampli-tuner ne sont peut-être pas raccordés correctement. Vérifiez si tous les cordons sont bien insérés dans les prises de l'ampli-tuner et de l'appareil.
Si les deux voies sont fournies par le casque, l'enceinte avant n'est peut-être pas raccordée correctement à l'ampli-tuner. Vérifiez la liaison de l'enceinte avant qui ne fournit aucun son.

Si le problème n'est pas mentionné ci-dessus, reportez-vous à "Guide de dépannage" à la page 47.

Nomenclature et opérations élémentaires

Ce chapitre vous indique l'emplacement et la fonction de chaque touche et commande du panneau avant et décrit les opérations élémentaires.

Description des éléments du panneau avant

1 Commutateur I/⏻

Sert à mettre l'ampli-tuner sous et hors tension.

- Avant de mettre l'ampli-tuner sous tension, assurez-vous que la commande MASTER VOLUME a été complètement tournée vers la gauche pour éviter d'endommager les haut-parleurs d'enceintes.

2 Commande FUNCTION

Tournez la commande pour sélectionner l'appareil que vous voulez utiliser.

Pour sélectionner	Tournez la commande pour allumer
un magnétoscope	VIDEO 1 ou VIDEO 2
un camescope ou une console vidéo	VIDEO 3
un tuner TV ou lecteur LD	TV/LD
un lecteur DVD	DVD
une platine à cassette	TAPE
une platine MD ou DAT	MD/DAT
un lecteur CD	CD
le tuner intégré	TUNER
un tourne-disque	PHONO

Après avoir sélectionné l'appareil, mettez-le sous tension et reproduisez la source de programme.

- Après avoir sélectionné un magnétoscope, un camescope, une console vidéo, un lecteur DVD ou un lecteur LD, allumez le téléviseur et réglez l'entrée vidéo du téléviseur.
- Lorsque vous utilisez les entrées numériques, il peut y avoir un silence de 6 secondes lors de la commutation de la fonction ou de l'insertion de nouveaux disques.

Touche MODE

Sert à sélectionner et reproduire une source vidéo/audio pour la combiner à celle de l'appareil sélectionné.

A chaque pression sur la source, l'affichage change comme suit:

→ V:XXX → A:XXX → appareil sélectionné

Appuyez sur MODE pour afficher	Et tournez FUNCTION pour sélectionner
V:XXX	la source vidéo à regarder avec le son de l'appareil sélectionné
A:XXX	la source audio à écouter avec l'image de l'appareil sélectionné

- Quand 5.1 INPUT (4) est sélectionné, la touche MODE ne permet d'afficher que "V:XXX".

Indicateurs de fonction

Normalement, l'indicateur au-dessus de la fonction sélectionnée s'allume en orange. Cependant, quand vous utilisez la touche MODE pour sélectionner une autre source vidéo (V:XXX) ou audio (A:XXX), la fonction vidéo s'allume en vert et la fonction audio s'allume en orange. Il en est de même quand vous sélectionnez des appareils audio (comme PHONO).

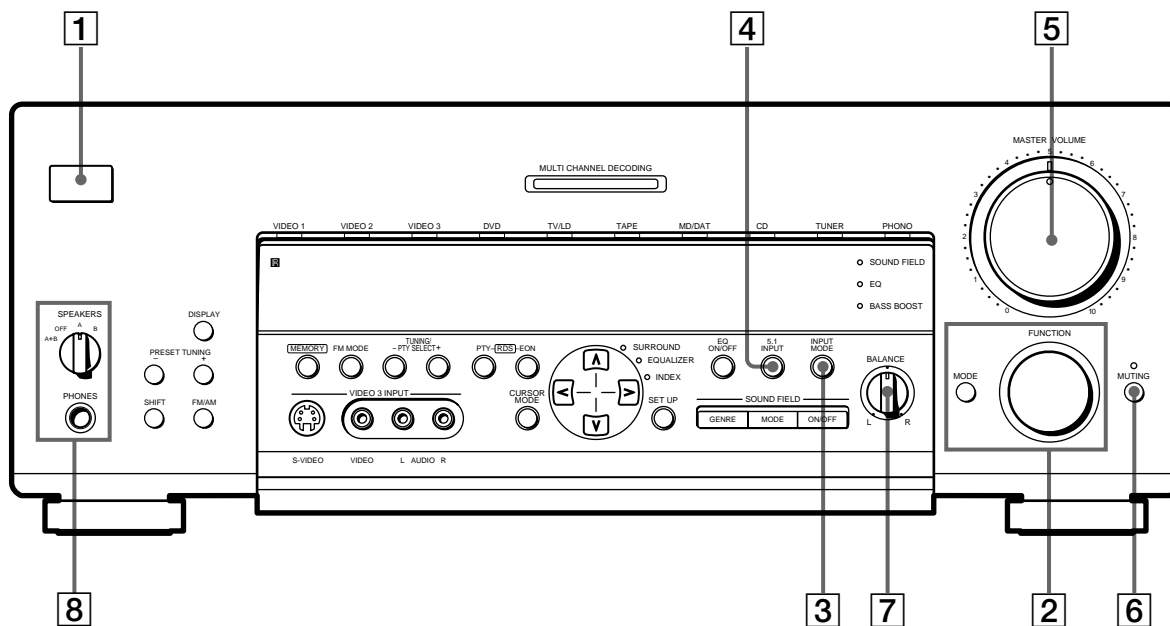

3 Touche INPUT MODE

Sert à sélectionner le mode d'entrée de l'appareil numérique (DVD, TV/LD et MD/DAT).
A chaque pression sur cette touche, le mode d'entrée de l'appareil actuellement sélectionné change.

Sélectionnez	Pour
AUTO	Donner priorité aux signaux numériques en présence de liaisons numériques et analogiques. S'il n'y a pas de signaux numériques, les signaux analogiques seront sélectionnés.
ANALOG	Spécifier les signaux audio analogiques fournis aux prises AUDIO IN (G et D).
DIGITAL (OPTICAL)	Spécifier les signaux audio numériques fournis la prise DIGITAL OPTICAL.
DIGITAL (COAXIAL)	Spécifier les signaux audio numériques fournis à la prise d'entrée DIGITAL COAXIAL (DVD seulement).

4 Touche 5.1 INPUT

Appuyez sur cette touche pour sélectionner la source audio raccordée aux prises 5.1 INPUT avec la source vidéo sélectionnée.
Pour sélectionner une autre source vidéo, utilisez MODE (2).

- Quand 5.1 INPUT est sélectionné, l'égaliseur, l'amplification du grave et les effets des champs sonores ne fonctionnent pas.

5 Commande MASTER VOLUME

Après avoir mis l'appareil sélectionné sous tension, tournez la commande pour régler le volume.

6 Touche MUTING

Sert à couper le son. L'indicateur au-dessus de la touche s'allume quand le son est coupé.

7 BALANCE control

Tournez la commande pour ajuster la balance des enceintes avant.

8 Sélecteur SPEAKERS

Réglez-le selon les enceintes avant qui doivent être excitées.

Réglez sur	Pour sélectionner
A	les enceintes raccordées aux bornes FRONT SPEAKERS A
B	les enceintes raccordées aux bornes FRONT SPEAKERS B
A+B*	les enceintes raccordées aux bornes FRONT SPEAKERS A et B (liaison parallèle)
OFF	Aucune sortie sur les enceintes avant

* Ne sélectionnez pas A+B quand un champ sonore est activé.

Prise PHONES

Pour le raccordement d'un casque.

- Lorsque vous utilisez le casque, réglez le sélecteur SPEAKERS sur OFF pour que le son sorte par le casque.
- Quand un champ sonore est activé, le réglage du sélecteur SPEAKERS sur OFF permet d'obtenir automatiquement un mixage des deux canaux au niveau du casque.

Description des éléments du panneau avant

Nomenclature et opérations élémentaires

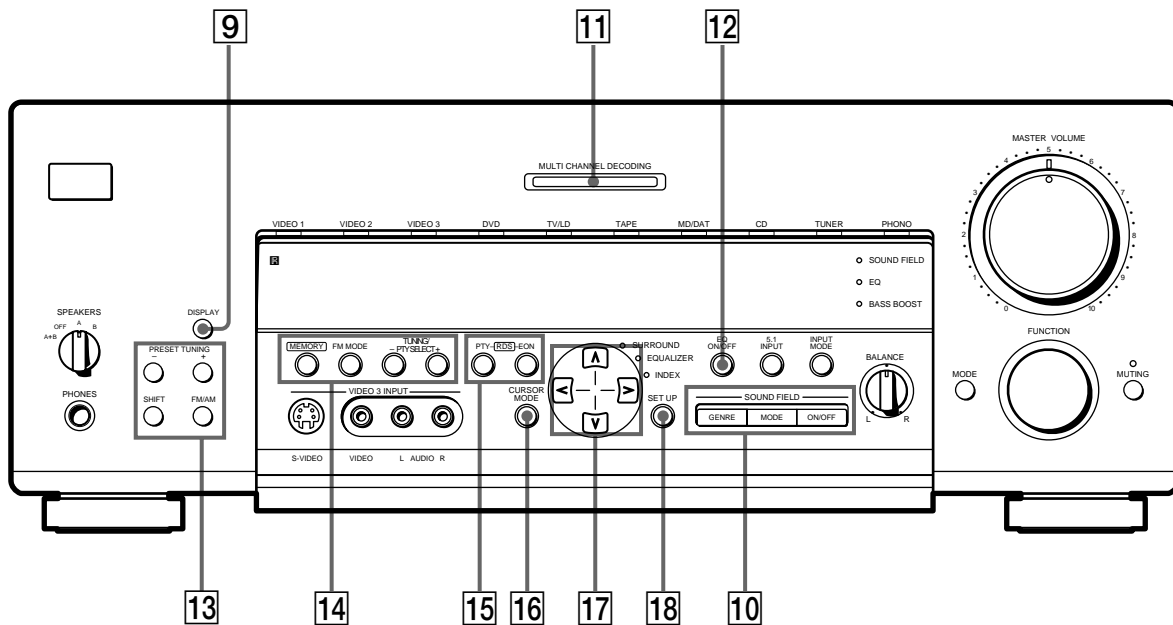

9 Touche DISPLAY

Appuyez de façon répétée sur cette touche pour changer les informations qui apparaissent sur l'afficheur:

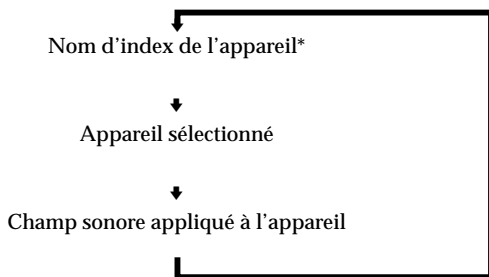

Quand la radio est sélectionnée

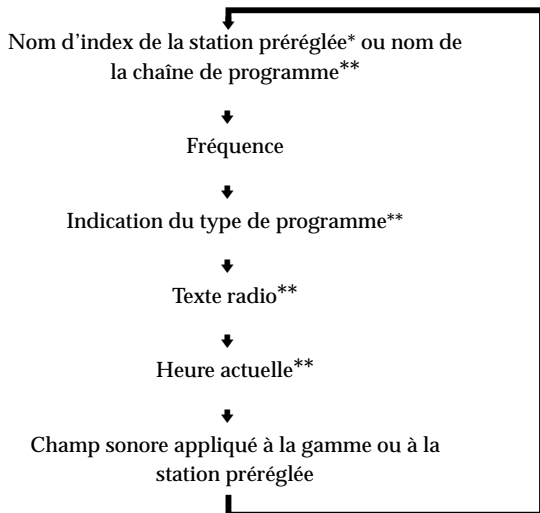

* Le nom d'index apparaît seulement si vous en avez affecté un à l'appareil ou à la station pré-réglée (voir page 45). Le nom d'index n'apparaît pas quand des espaces blancs seulement sont introduits, ou s'il est identique au nom de la touche de fonction.
 ** Ces indications apparaissent seulement pendant la réception RDS (voir page 41).

10 Utilisez les touches suivantes pour bénéficier d'un son surround.
 Pour les détails, voir "Utilisation du son surround" à partir de la page 26.

Touche SOUND FIELD GENRE

Appuyez de façon répétée sur cette touche pour sélectionner le groupe de champs sonores souhaité.

Touche SOUND FIELD MODE

Appuyez sur cette touche pour sélectionner un champ sonore du groupe sélectionné.

Touche SOUND FIELD ON/OFF

Appuyez sur cette touche pour mettre en ou hors service le champ sonore.

11 Indicateur MULTI CHANNEL DECODING

Cet indicateur s'allume quand le champ sonore est activé et l'appareil décode des signaux enregistrés dans le format multicanal.

12 Touche EQ ON/OFF

Sert à mettre l'égaliseur en ou hors service.
L'indicateur EQ s'allume quand l'égaliseur est en service.
Lorsque vous ajustez l'égaliseur avec les paramètres EQUALIZER du menu CURSOR MODE (page 34), les réglages sont automatiquement sauvegardés et peuvent être rappelés en mettant l'égaliseur en service.

 Si vous voulez bénéficier d'un son de haute qualité Procédez de la façon suivante pour contourner les circuits de champs sonores, d'effet sonore et d'amplification du grave.

- 1 Appuyez sur BASS BOOST de la télécommande pour éteindre l'indicateur BASS BOOST.
- 2 Appuyez sur EQ ON/OFF pour éteindre l'indicateur EQ.
- 3 Appuyez sur SOUND FIELD ON/OFF pour éteindre l'indicateur SOUND FIELD.

Vous obtiendrez un son entièrement fidèle à la source de programme.

13 Les touches suivantes servent au fonctionnement du tuner intégré. Pour les détails, voir "Réception radio" à partir de la page 37.

Touches PRESET TUNING +/-

Servent à parcourir toutes les stations radio préréglées.

Touche SHIFT

Sert à sélectionner une page mémoire pour les stations préréglées.

Touche FM/AM

Sert à sélectionner la gamme FM ou AM.

14 Les touches suivantes servent au fonctionnement du tuner intégré. Pour les détails, voir "Réception radio" à partir de la page 37.

Touche MEMORY

Sert à mémoriser une station pour la préréglée.

Touche FM MODE

Si "STEREO" clignote sur l'afficheur et si la réception FM stéréo est de mauvaise qualité, appuyez sur cette touche. Vous n'aurez pas d'effet stéréo mais le son sera meilleur.

Touches TUNING/PTY SELECT +/-

Sert à parcourir toutes les stations radio disponibles.
Sert aussi à sélectionner les types de programme pendant l'utilisation de la fonction PTY.

15 Les touches suivantes servent au fonctionnement du tuner intégré. Pour les détails, voir "Utilisation du radioguidage (RDS)" à partir de la page 41.

Touche PTY

Sert à parcourir les stations par type de programme.
La touche PTY ne fonctionne pas pendant la réception AM.

Touche EON

Appuyez sur cette touche pour que l'ampli-tuner accorde automatiquement une station diffusant des bulletins routiers, des actualités ou des programmes d'information. La touche EON ne fonctionne pas pendant la réception AM.

16 Touche CURSOR MODE

Appuyez de façon répétée sur cette touche pour sélectionner un des trois modes curseur suivants. L'indicateur du mode curseur sélectionné s'allume. Il s'éteint quand vous appuyez sur la touche SET UP.

Quand le mode curseur est	Vous pouvez
SURROUND	Changer les différents paramètres surround (niveau de l'effet, type de paroi, etc.), ajuster le volume et la balance des enceintes arrière et le volume de l'enceinte centrale et du caisson de grave (page 33)
EQUALIZER	Ajuster la courbe d'égalisation (grave/médium/aigu) des enceintes avant, centrale et arrière (page 34). Appuyez sur EQ ON/OFF pour mettre l'égaliseur en service.
INDEX	Entrer un nom d'index pour les stations préréglées et les sources de programme (page 45)

17 Touches curseur (▲/▼/◀/▶)

Après avoir appuyé sur la touche CURSOR MODE ou SET UP, utilisez ces touches pour faire certains réglages (voir pages 15, 17, 33, 34 et 46).

18 Touche SET UP

Appuyez de façon répétée sur cette touche pour sélectionner une des trois indications suivantes. L'indication sélectionnée apparaît sur l'afficheur et vous pouvez ensuite effectuer divers réglages avec les touches curseur.

Si vous avez affiché	Vous pouvez
SPEAKER SETUP	Spécifier la taille des enceintes avant, centrale, arrière, la position des enceintes arrière et l'emploi ou non d'un caisson de grave (page 15)
SPEAKER DISTANCE	Spécifier la distance des enceintes avant, centrale et arrière et l'unité de mesure (page 17)
OTHER	Régler l'affichage sur un des quatre niveaux de luminosité (page 46)

Utilisation du son surround

Ce chapitre indique comment régler l'ampli-tuner pour obtenir un son surround. Vous bénéficierez aussi d'un son surround multicanaux à la lecture de logiciels codés dans le format Dolby Digital ou DTS.

Vous pouvez obtenir un son surround en sélectionnant simplement un des modes préprogrammés de l'ampli-tuner. Ainsi, vous pourrez restituer chez vous le son vivant et omniprésent d'un cinéma ou d'une salle de concert. Vous pouvez aussi personnaliser chaque mode sonore en réglant les divers paramètres surround. Les modes sonores sont classés par type dans quatre groupes de base, appelés "genres". Vous trouverez ci-dessous une explication élémentaire de chaque genre. Pour des informations détaillées au sujet des modes sonores disponibles dans chaque genre, voir pages 28 à 30.

CINEMA

Les modes sonores du genre CINEMA doivent être utilisés pour les films (DVD, LD, etc.) codés dans le format surround multicanaux ou Dolby Pro Logic. Ce mode décode non seulement le son surround mais il inclut aussi des modes sonores ajoutant la réflexion et la réverbération typiques des cinémas. Les modes sonores de ce genre agissent peu sur les sources stéréo à deux voies (CD, MD, etc.).

VIRTUAL 3D

Ce genre contient des applications attrayantes du Digital Cinema Sound, une technologie de traitement du signal sonore numérique mise au point par Sony. Ces modes sonores décalent le son par rapport à la position de l'acteur pour simuler la présence de plusieurs acteurs "virtuels". Comme le genre CINEMA, ce genre est surtout efficace avec les films codés dans le format surround multicanaux.

MUSIC etc.

Les modes sonores de ce genre sont prévus pour les sources audio ordinaires (comme les CD) et les émissions de télévision.

Ces modes ajoutent de la réverbération au signal de la source pour créer des champs sonores omniprésents qui restituent l'atmosphère d'une salle de concert ou d'un stade (etc.). Utilisez les modes de ce genre pour les sources sonores à deux voies et les retransmissions stéréo de programmes sportifs ou de concerts musicaux.

A.F.D.

Ce genre contient le mode sonore "Auto Format Decoding" qui restitue le son tel qu'il a été codé, sans réverbération complémentaire (etc.).

Pour bénéficier d'un son surround parfait, vous devez indiquer le nombre et l'emplacement de vos enceintes. (Voir "Configuration du surround multicanaux" à partir de la page 14 pour le réglage des paramètres d'enceintes avant l'utilisation du son surround.

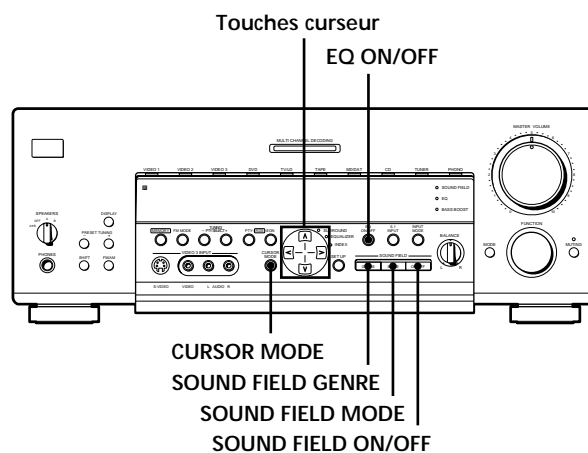

Brève description des touches utilisées pour le son surround

Touches curseur (▲/▼/◀/▶): Après avoir appuyé sur la touche CURSOR MODE ou sur la touche SET UP, utilisez ces touches pour faire le réglage actuel.

Touche EQ ON/OFF: Sert à mettre l'égaliseur en ou hors service.

Touche CURSOR MODE: Appuyez de façon répétée pour allumer l'indicateur SURROUND ou EQUALIZER et personnaliser un champ sonore.

Touche SOUND FIELD GENRE: Sert à sélectionner le groupe (genre) de champs sonores souhaité.

Touche SOUND FIELD MODE: Sert à sélectionner un champ sonore du genre sélectionné.



Touche SOUND FIELD ON/OFF: Sert à mettre en ou hors service le champ sonore.

Sélection d'un champ sonore

Vous pouvez bénéficier du son surround en sélectionnant simplement le champ sonore préprogrammé le mieux adapté au programme écouté.

- 1 Appuyez sur SOUND FIELD ON/OFF pour mettre le champ sonore en service.**
Le champ sonore actuellement sélectionné est indiqué sur l'afficheur.
- 2 Appuyez de façon répétée sur SOUND FIELD GENRE pour sélectionner un groupe (genre) de champs sonores, puis sur SOUND FIELD MODE pour sélectionner le champ sonore souhaité.**
Voir le tableau à partir de la page 28 pour les détails sur chaque champ sonore.

 L'ampli-tuner mémorise le dernier champ sonore sélectionné pour chaque source de programme (Liaison de champ sonore). Chaque fois que vous sélectionnez une source de programme, le dernier champ sonore appliqué à cette source est automatiquement réutilisé. Par exemple, si vous écoutez un CD avec le champ sonore STADIUM, changez de source de programme puis revenez au CD, STADIUM sera à nouveau appliqué au CD. Dans le cas de la radio, les champs sonores sont mémorisés séparément pour les gammes AM ou FM et pour toutes les stations préréglées.

 Vous pouvez identifier un logiciel codé en Dolby Surround grâce à l'indication sur l'emballage . Pour la lecture en Dolby Digital (AC-3) vous devez utiliser des disques portant ce logo.

Remarques

- Ne sélectionnez pas les deux paires d'enceintes (A+B) avec le sélecteur SPEAKERS quand vous utilisez les champs sonores.
- Les champs sonores sont désactivés lorsque la source de programme raccordée aux prises 5.1 INPUT est sélectionnée.

Sélection d'un champ sonore

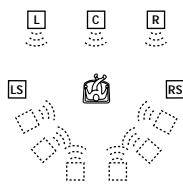
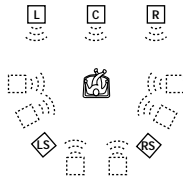
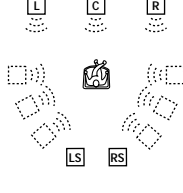
Champ sonore	Effet	Remarques
GENRE : CINEMA		
NORMAL SURROUND	Un logiciel contenant des signaux audio surround multicanaux est reproduit comme il a été enregistré. Un logiciel contenant des signaux audio à 2 voies est décodé en Dolby Pro Logic pour créer des effets surround.	
CINEMA STUDIO A	Reproduit les caractéristiques sonores du studio de production cinématographique "Cary Grant Theater" de Sony Pictures Entertainment.	C'est le mode standard. Excellent pour regarder la plupart des films.
CINEMA STUDIO B	Reproduit les caractéristiques sonores du studio de production cinématographique "Kim Novak Theater" de Sony Pictures Entertainment.	Ce mode est idéal pour regarder les films de science-fiction ou d'action contenant une grande quantité d'effets sonores.
CINEMA STUDIO C	Reproduit les caractéristiques sonores du studio d'arrangement musical de Sony Pictures Entertainment.	Ce mode est idéal pour les comédies musicales et les films classiques où la musique est sur la piste sonore.
NIGHT THEATER	Permet d'obtenir une ambiance de cinéma lors de la visualisation de films à faible volume, en particulier la nuit.	
MONO MOVIE	Crée une ambiance de cinéma avec les films dont les bandes sonores sont en monophonie.	
STEREO MOVIE	Crée une ambiance de cinéma avec les films dont les bandes sonores sont en stéréophonie.	
GENRE : VIRTUAL 3D		
VIRTUAL MULTI REAR	Emploie la représentation sonore 3D pour créer 3 paires d'enceintes arrière virtuelles à partir d'une seule paire d'enceintes arrière.	<p>SIDE*</p>  <p>MIDDLE*</p>  <p>BEHIND*</p> 

* Voir page 16

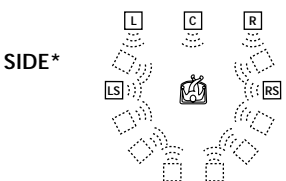
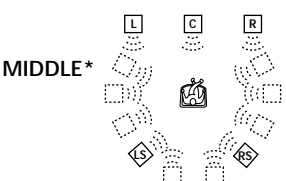
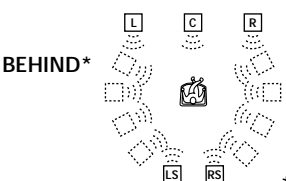
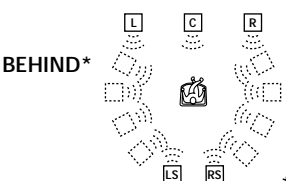
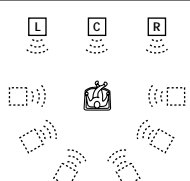
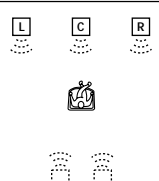
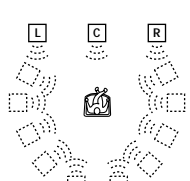
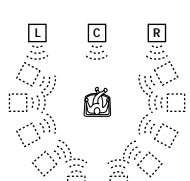
Champ sonore	Effet	Remarques
GENRE : VIRTUAL 3D (suite)		
VIRTUAL MULTI DIMENSION	Emploie la représentation sonore 3D pour créer tout un éventail d'enceintes arrière virtuelles, positionnées plus haut que l'auditeur, à partir d'une seule paire d'enceintes arrière. Ce mode crée 5 paires d'enceintes virtuelles qui entourent l'auditeur à un angle de 30° environ d'élévation.	 <p>SIDE*</p>
VIRTUAL THEATER A	Ajoute la représentation sonore 3D de VIRTUAL MULTI DIMENSION à CINEMA STUDIO A. Reproduit les caractéristiques sonores du "Cary Grant Theater" et crée 5 paires d'enceintes virtuelles qui entourent l'auditeur (à un angle de 30° environ d'élévation) à partir d'une seule paire d'enceintes arrière réelles.	 <p>MIDDLE*</p>
VIRTUAL THEATER B	Ajoute la représentation sonore 3D de VIRTUAL MULTI DIMENSION à CINEMA STUDIO B. Reproduit les caractéristiques sonores du "Kim Novak Theater" et crée 5 paires d'enceintes virtuelles qui entourent l'auditeur (à un angle de 30° environ d'élévation) à partir d'une seule paire d'enceintes arrière réelles.	 <p>BEHIND*</p>
VIRTUAL THEATER C	Ajoute la représentation sonore 3D de VIRTUAL MULTI DIMENSION à CINEMA STUDIO C. Reproduit les caractéristiques sonores d'un studio d'arrangement musical et crée 5 paires d'enceintes virtuelles qui entourent l'auditeur (à un angle de 30° environ d'élévation) à partir d'une seule paire d'enceintes arrière réelles.	 <p>* Voir page 16</p>
VIRTUAL ENHANCED A	Emploie la représentation sonore 3D pour créer 3 paires de d'enceintes arrière virtuelles avec le son des enceintes avant, sans utiliser les enceintes arrière réelles.	
VIRTUAL ENHANCED B	Emploie la représentation sonore 3D pour créer 1 paire d'enceintes arrière virtuelles avec le son des enceintes avant, sans utiliser les enceintes arrière réelles.	
VIRTUAL SEMI-MULTI DIMENSION	Emploie la représentation sonore 3D pour créer une paire d'enceintes arrière virtuelles avec le son des enceintes avant, sans utiliser les enceintes arrière actuelles. Ce mode crée 5 paires d'enceintes virtuelles qui entourent l'auditeur à un angle de 30° d'élévation.	
VIRTUAL SEMI-THEATER A	Ajoute la représentation sonore 3D de VIRTUAL SEMI-MULTI DIMENSION à CINEMA STUDIO A. Reproduit les caractéristiques sonores du "Cary Grant Theater" et crée 5 paires d'enceintes virtuelles qui entourent l'auditeur à un angle de 30° environ d'élévation avec le son des enceintes avant, sans utiliser les enceintes arrière réelles.	

Sélection d'un champ sonore

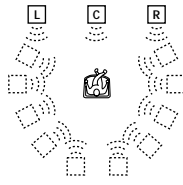
Champ sonore	Effet	Remarques
GENRE : VIRTUAL 3D (suite)		
VIRTUAL SEMI-THEATER B	Ajoute la représentation sonore 3D de VIRTUAL SEMI-MULTI DIMENSION à CINEMA STUDIO B. Reproduit les caractéristiques sonores du "Kim Novak Theater" et crée 5 paires d'enceintes virtuelles qui entourent l'auditeur à un angle de 30° environ d'élévation avec le son des enceintes avant, sans utiliser les enceintes arrière réelles.	
VIRTUAL SEMI-THEATER C	Ajoute la représentation sonore 3D de VIRTUAL SEMI-MULTI DIMENSION à CINEMA STUDIO C. Reproduit les caractéristiques sonores d'un studio d'arrangement musical et crée 5 paires d'enceintes virtuelles qui entourent l'auditeur à un angle de 30° environ d'élévation avec le son des enceintes avant, sans utiliser les enceintes arrière réelles.	
GENRE : MUSIC ETC.		
SMALL HALL	Reproduit l'acoustique d'une petite salle de concert rectangulaire.	Idéal pour restituer des sons doux.
LARGE HALL	Reproduit l'acoustique d'une grande salle de concert rectangulaire.	
OPERA HOUSE	Reproduit l'acoustique d'un opéra.	Idéal pour les comédies musicales et l'opéra.
JAZZ CLUB	Reproduit l'acoustique d'un club de jazz.	
DISCO/CLUB	Reproduit l'acoustique d'une discothèque/d'un club de danse.	
CHURCH	Reproduit l'acoustique d'une église en pierre.	
LIVE HOUSE	Reproduit l'acoustique d'un club de 300 places	Idéal pour la musique rock ou pop.
ARENA	Reproduit l'acoustique d'une salle de concert de 1000 places.	
STADIUM	Reproduit l'ambiance d'un grand stade en plein air.	Idéal pour les événements sportifs ou les sons électriques (amplifiés).
GAME	Permet d'obtenir un impact sonore maximal pour les jeux vidéo.	Réglez la console vidéo sur le mode stéréo avec les jeux pouvant restituer le son en stéréo.
GENRE : A.F.D.		
AUTO FORMAT DECODING	Détecte automatiquement le type de signal audio fourni (Dolby Digital, DTS, Dolby Pro Logic ou 2 voies stéréo) et effectue le décodage adéquat. Ce mode présente le son tel qu'il a été enregistré/codé, sans ajouter d'effets.	Vous pouvez utiliser ce mode comme référence. Réglez l'égaliseur sur OFF quand vous utilisez ce mode pour que le son soit restitué tel qu'il a été enregistré.

Remarque

Les effets fournis par les champs VIRTUAL THEATER A, B et C peuvent entraîner une augmentation du bruit sur le signal de lecture.

Signification des diverses indications du surround multicanaux

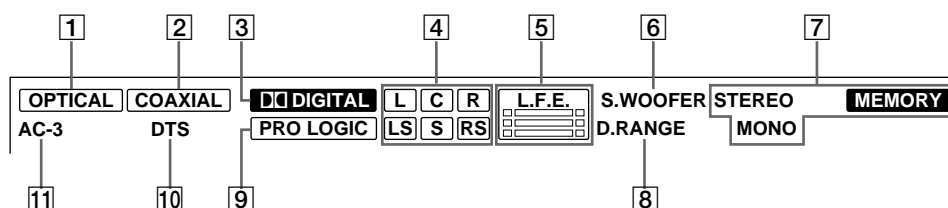

- 1** OPTICAL
S'allume quand le signal source est un signal numérique fourni par la prise OPTICAL.
- 2** COAXIAL
S'allume quand le signal source est un signal numérique fourni par la prise COAXIAL.
- 3** DIGITAL
S'allume quand le champ sonore est activé et que l'appareil décode les signaux enregistrés dans le format Dolby Digital (AC-3).
- 4** Indicateurs des voies de lecture
Ces lettres s'allument pour indiquer les voies en cours de lecture.
L: Avant gauche R: Avant droite
C: Centrale (monophonie) LS: Gauche surround
RS: Surround droite
S: Surround (monophonie ou les composantes arrière obtenues par le traitement Pro Logic)
Les cadres qui entourent les lettres s'allument pour indiquer les enceintes utilisées pour restituer chaque voie.
Voir la page suivante pour les détails concernant les indicateurs des voies de lecture.
- 5** L.F.E.
Les lettres "L.F.E." s'allument quand le disque en cours de lecture contient le canal LFE (Low Frequency Effect).
Quand le son du signal du canal LFE est reproduit, les barres sous les lettres s'allument pour indiquer le niveau. Comme le signal LFE n'est pas enregistré dans l'intégralité du signal fourni, l'éclairage des barres peut fluctuer (et s'éteindre) pendant la lecture.
- 6** S.WOOFER
S'allume quand l'option caisson de grave est réglée sur "YES" et que l'appareil détecte que le disque en cours de lecture ne contient pas le signal de la voie LFE. Quand cet indicateur est allumé, l'appareil crée un signal de grave à partir des composantes basses fréquences des voies avant.
- 7** Indicateurs radio
Ces indicateurs s'allument quand des stations radio sont accordées, etc. Voir pages 37 à 43 pour le fonctionnement de la radio.
- 8** D. RANGE
S'allume quand la compression de plage dynamique est validée. Voir pages 33 et 34 pour ajuster la plage dynamique.
- 9** PRO LOGIC
S'allume quand l'appareil applique aux signaux à deux voies le traitement Pro Logic pour fournir les signaux sur les voies centrale et surround.
- 10** DTS
S'allume quand les signaux DTS sont fournis.
- Remarques
- A la lecture d'un disque de format DTS, veillez à effectuer des liaisons numériques et à NE PAS régler INPUT MODE sur ANALOG (voir **3** à la page 23).
 - Du bruit peut être audible au début de la lecture d'un LD ou CD de format DTS. Il ne s'agit pas d'un dysfonctionnement.
- 11** AC-3
S'allume quand des signaux Dolby Digital (AC-3) sont fournis.

Signification des diverses indications du surround multicanaux

Indication des voies de lecture

L'afficheur indique les voies en cours de lecture et les enceintes utilisées. Les lettres (L, C, R, etc.) s'allument pour indiquer les voies reproduites. Les cadres qui entourent les lettres s'allument pour indiquer les enceintes qui sont utilisées. Les indications affichées dépendent du nombre d'enceintes raccordées. Voir la colonne "Configuration des enceintes et indication des voies de lecture" dans le tableau suivant.

Le nombre de voies contenues dans le signal fourni à l'ampli-tuner est également indiqué. Voir la colonne "Indication des voies d'entrée" dans le tableau suivant.

Bien que le tableau suivant montre presque toutes les configurations possibles avec les signaux surround multicanaux, les plus courantes sont signalées par "☆".

Format d'enregistrement (Avant/Arrière)	Indication des voies d'entrée	Configuration des enceintes et indication des voies de lecture			
		Toutes les enceintes présentes	Enceintes arrière absentes	Enceinte centrale absente	Enceintes arrière/centrale absentes
1/0	DOLBY DIGITAL [1/0] dts [1/0]	<input checked="" type="checkbox"/> DIGITAL <input type="checkbox"/> C DTS <input type="checkbox"/> C	<input checked="" type="checkbox"/> DIGITAL <input type="checkbox"/> C DTS <input type="checkbox"/> C	<input checked="" type="checkbox"/> DIGITAL <input type="checkbox"/> c <input type="checkbox"/> DTS <input type="checkbox"/> c <input type="checkbox"/>	<input checked="" type="checkbox"/> DIGITAL <input type="checkbox"/> c <input type="checkbox"/> DTS <input type="checkbox"/> c <input type="checkbox"/>
2/0*	DOLBY DIGITAL [2/0] dts [2/0]	<input type="checkbox"/> L <input type="checkbox"/> R DTS <input type="checkbox"/> L <input type="checkbox"/> R	<input type="checkbox"/> L <input type="checkbox"/> R DTS <input type="checkbox"/> L <input type="checkbox"/> R	<input type="checkbox"/> L <input type="checkbox"/> R DTS <input type="checkbox"/> L <input type="checkbox"/> R	<input type="checkbox"/> L <input type="checkbox"/> R DTS <input type="checkbox"/> L <input type="checkbox"/> R
3/0	DOLBY DIGITAL [3/0] dts [3/0]	<input checked="" type="checkbox"/> DIGITAL <input type="checkbox"/> L <input type="checkbox"/> C <input type="checkbox"/> R DTS <input type="checkbox"/> L <input type="checkbox"/> C <input type="checkbox"/> R	<input checked="" type="checkbox"/> DIGITAL <input type="checkbox"/> L <input type="checkbox"/> C <input type="checkbox"/> R DTS <input type="checkbox"/> L <input type="checkbox"/> C <input type="checkbox"/> R	<input checked="" type="checkbox"/> DIGITAL <input type="checkbox"/> L <input type="checkbox"/> c <input type="checkbox"/> R DTS <input type="checkbox"/> L <input type="checkbox"/> c <input type="checkbox"/> R	<input checked="" type="checkbox"/> DIGITAL <input type="checkbox"/> L <input type="checkbox"/> c <input type="checkbox"/> R DTS <input type="checkbox"/> L <input type="checkbox"/> c <input type="checkbox"/> R
2/1	DOLBY DIGITAL [2/1] dts [2/1]	<input checked="" type="checkbox"/> DIGITAL <input type="checkbox"/> L <input type="checkbox"/> R <input type="checkbox"/> S DTS <input type="checkbox"/> L <input type="checkbox"/> R <input type="checkbox"/> S	<input checked="" type="checkbox"/> DIGITAL <input type="checkbox"/> L <input type="checkbox"/> R <input type="checkbox"/> S DTS <input type="checkbox"/> L <input type="checkbox"/> R <input type="checkbox"/> S	<input checked="" type="checkbox"/> DIGITAL <input type="checkbox"/> L <input type="checkbox"/> R <input type="checkbox"/> S DTS <input type="checkbox"/> L <input type="checkbox"/> R <input type="checkbox"/> S	<input checked="" type="checkbox"/> DIGITAL <input type="checkbox"/> L <input type="checkbox"/> R <input type="checkbox"/> S DTS <input type="checkbox"/> L <input type="checkbox"/> R <input type="checkbox"/> S
3/1	DOLBY DIGITAL [3/1] dts [3/1]	<input checked="" type="checkbox"/> DIGITAL <input type="checkbox"/> L <input type="checkbox"/> C <input type="checkbox"/> R <input type="checkbox"/> S DTS <input type="checkbox"/> L <input type="checkbox"/> C <input type="checkbox"/> R <input type="checkbox"/> S	<input checked="" type="checkbox"/> DIGITAL <input type="checkbox"/> L <input type="checkbox"/> C <input type="checkbox"/> R <input type="checkbox"/> S DTS <input type="checkbox"/> L <input type="checkbox"/> C <input type="checkbox"/> R <input type="checkbox"/> S	<input checked="" type="checkbox"/> DIGITAL <input type="checkbox"/> L <input type="checkbox"/> c <input type="checkbox"/> R <input type="checkbox"/> S DTS <input type="checkbox"/> L <input type="checkbox"/> c <input type="checkbox"/> R <input type="checkbox"/> S	<input checked="" type="checkbox"/> DIGITAL <input type="checkbox"/> L <input type="checkbox"/> c <input type="checkbox"/> R <input type="checkbox"/> S DTS <input type="checkbox"/> L <input type="checkbox"/> c <input type="checkbox"/> R <input type="checkbox"/> S
2/2	DOLBY DIGITAL [2/2] dts [2/2]	<input checked="" type="checkbox"/> DIGITAL <input type="checkbox"/> L <input type="checkbox"/> R <input type="checkbox"/> LS <input type="checkbox"/> RS DTS <input type="checkbox"/> L <input type="checkbox"/> R <input type="checkbox"/> LS <input type="checkbox"/> RS	<input checked="" type="checkbox"/> DIGITAL <input type="checkbox"/> L <input type="checkbox"/> R <input type="checkbox"/> LS <input type="checkbox"/> RS DTS <input type="checkbox"/> L <input type="checkbox"/> R <input type="checkbox"/> LS <input type="checkbox"/> RS	<input checked="" type="checkbox"/> DIGITAL <input type="checkbox"/> L <input type="checkbox"/> R <input type="checkbox"/> LS <input type="checkbox"/> RS DTS <input type="checkbox"/> L <input type="checkbox"/> R <input type="checkbox"/> LS <input type="checkbox"/> RS	<input checked="" type="checkbox"/> DIGITAL <input type="checkbox"/> L <input type="checkbox"/> R <input type="checkbox"/> LS <input type="checkbox"/> RS DTS <input type="checkbox"/> L <input type="checkbox"/> R <input type="checkbox"/> LS <input type="checkbox"/> RS
3/2	☆ DOLBY DIGITAL [3/2] ☆ dts [3/2]	<input checked="" type="checkbox"/> DIGITAL <input type="checkbox"/> L <input type="checkbox"/> C <input type="checkbox"/> R <input type="checkbox"/> LS <input type="checkbox"/> RS DTS <input type="checkbox"/> L <input type="checkbox"/> C <input type="checkbox"/> R <input type="checkbox"/> LS <input type="checkbox"/> RS	<input checked="" type="checkbox"/> DIGITAL <input type="checkbox"/> L <input type="checkbox"/> C <input type="checkbox"/> R <input type="checkbox"/> LS <input type="checkbox"/> RS DTS <input type="checkbox"/> L <input type="checkbox"/> C <input type="checkbox"/> R <input type="checkbox"/> LS <input type="checkbox"/> RS	<input checked="" type="checkbox"/> DIGITAL <input type="checkbox"/> L <input type="checkbox"/> c <input type="checkbox"/> R <input type="checkbox"/> LS <input type="checkbox"/> RS DTS <input type="checkbox"/> L <input type="checkbox"/> c <input type="checkbox"/> R <input type="checkbox"/> LS <input type="checkbox"/> RS	<input checked="" type="checkbox"/> DIGITAL <input type="checkbox"/> L <input type="checkbox"/> c <input type="checkbox"/> R <input type="checkbox"/> LS <input type="checkbox"/> RS DTS <input type="checkbox"/> L <input type="checkbox"/> c <input type="checkbox"/> R <input type="checkbox"/> LS <input type="checkbox"/> RS
2/0**	☆ DOLBY DIGITAL [2/0] ☆ dts [2/0]	<input type="checkbox"/> L <input type="checkbox"/> C <input type="checkbox"/> R <input type="checkbox"/> S <input checked="" type="checkbox"/> PRO LOGIC <input type="checkbox"/> S DTS <input type="checkbox"/> L <input type="checkbox"/> C <input type="checkbox"/> R <input type="checkbox"/> S	<input type="checkbox"/> L <input type="checkbox"/> C <input type="checkbox"/> R <input type="checkbox"/> S <input checked="" type="checkbox"/> PRO LOGIC <input type="checkbox"/> S DTS <input type="checkbox"/> L <input type="checkbox"/> C <input type="checkbox"/> R <input type="checkbox"/> S	<input type="checkbox"/> L <input type="checkbox"/> c <input type="checkbox"/> R <input type="checkbox"/> S <input checked="" type="checkbox"/> PRO LOGIC <input type="checkbox"/> S DTS <input type="checkbox"/> L <input type="checkbox"/> c <input type="checkbox"/> R <input type="checkbox"/> S	<input type="checkbox"/> L <input type="checkbox"/> c <input type="checkbox"/> R <input type="checkbox"/> S <input checked="" type="checkbox"/> PRO LOGIC <input type="checkbox"/> S DTS <input type="checkbox"/> L <input type="checkbox"/> c <input type="checkbox"/> R <input type="checkbox"/> S
	☆ DOLBY PRO LOGIC	<input type="checkbox"/> L <input type="checkbox"/> C <input type="checkbox"/> R <input type="checkbox"/> S <input checked="" type="checkbox"/> PRO LOGIC <input type="checkbox"/> S	<input type="checkbox"/> L <input type="checkbox"/> C <input type="checkbox"/> R <input type="checkbox"/> S <input checked="" type="checkbox"/> PRO LOGIC <input type="checkbox"/> S	<input type="checkbox"/> L <input type="checkbox"/> c <input type="checkbox"/> R <input type="checkbox"/> S <input checked="" type="checkbox"/> PRO LOGIC <input type="checkbox"/> S	<input type="checkbox"/> L <input type="checkbox"/> c <input type="checkbox"/> R <input type="checkbox"/> S <input checked="" type="checkbox"/> PRO LOGIC <input type="checkbox"/> S
	☆ STEREO PCM**	<input type="checkbox"/> L <input type="checkbox"/> R	<input type="checkbox"/> L <input type="checkbox"/> R	<input type="checkbox"/> L <input type="checkbox"/> R	<input type="checkbox"/> L <input type="checkbox"/> R

* Sans Pro Logic

** Quand le Pro Logic est activé ou un mode sonore. CINEMA ou VIRTUAL 3D est sélectionné.

Personnalisation des champs sonores

Personnalisation des champs sonores

En réglant les paramètres surround et la courbe d'égalisation des enceintes avant et centrale, vous pouvez personnaliser les champs sonores en tenant compte de votre situation d'écoute particulière.

Lorsqu'un champ sonore a été préréglé, les changements restent mémorisés indéfiniment (à moins que l'amplificateur soit débranché pendant une semaine environ). Vous pouvez changer un champ sonore personnalisé quand vous voulez en effectuant simplement de nouveaux réglages.

Voir le tableau de la page 36 pour les paramètres disponibles pour chaque champ sonore.

Pour tirer le meilleur parti du son surround multicanaux

Positionnez les enceintes et effectuez les opérations décrites dans "Configuration du surround multicanaux" à partir de la page 14 avant de personnaliser un champ sonore.

Réglage des paramètres surround

Le menu SURROUND contient certains paramètres qui vous permettent de personnaliser divers aspects du champ sonore actuel. Les réglages disponibles dans ce menu sont sauvegardés individuellement pour chaque champ sonore.

- 1 Commencez la lecture d'une source de programme codée avec le son surround multicanaux.
- 2 Appuyez de façon répétée sur CURSOR MODE jusqu'à ce que l'indicateur SURROUND s'allume.
- 3 Appuyez sur les touches curseur (\wedge ou \vee) pour sélectionner le paramètre que vous voulez ajuster.
- 4 Appuyez sur les touches curseur ($<$ ou $>$) pour sélectionner le réglage souhaité. Le réglage est automatiquement validé.

NIVEAU DE L'EFFET (EFFECT)

Réglage initial : (dépend du mode sonore)

Ce paramètre sert à ajuster la "présence" de l'effet surround du son cinématographique numérique actuel.

TYPE DE PAROI (WALL)

Réglage initial : Point central

Quand le son se réfléchit sur un matériau doux, comme des rideaux, les éléments des hautes fréquences sont réduits. Une paroi dure réfléchit énormément le son et influence guère la réponse en fréquence du son réfléchi. Ce paramètre vous permet de contrôler le niveau des hautes fréquences pour modifier le caractère acoustique de votre environnement en simulant une paroi douce (S) ou dure (H).

Le point central désigne une paroi neutre, par exemple de bois.

RÉVERBÉRATION (REVERB)

Réglage initial : Point central

Avant que le son n'atteigne les oreilles de l'auditeur, il est réfléchi (réverbéré) plusieurs fois entre les murs gauche et droit, le plafond et le sol. Dans une grande pièce, le son met plus de temps à rebondir d'une surface à l'autre que dans une petite pièce. Ce paramètre vous permet de contrôler l'espacement des premières réflexions pour simuler une grande pièce (L) ou une petite pièce (S).

- La réverbération peut être ajustée de ± 8 de S (petite pièce, -8) à L (grande pièce, +8) en 17 paliers.
- Le point central (0) désigne une pièce normale sans réglage.

NIVEAU DE MIXAGE LFE (LFE MIX)

Réglage initial : 0 dB

Ce paramètre vous permet d'atténuer le niveau de la voie LFE (effet basse fréquence) fournie par le caisson de grave sans affecter le niveau des basses fréquences transmises au caisson par les voies avant, centrale ou arrière à travers le circuit de réaiguillage du grave Dolby Digital (AC-3).

- Le niveau peut être réglé par paliers de 1 dB de -20 dB à 0 dB (niveau linéaire). 0 dB fournit le signal LFE complet au niveau de mixage voulu par l'ingénieur du son.
- La sélection de MUTING coupe le son de la voie LFE sur le caisson de grave. Cependant, les sons de basses fréquences des enceintes avant, centrale ou arrière sont fournis par le caisson de grave en fonction des réglages effectués pour chaque enceinte lors de la configuration des enceintes (page 15).

COMPRESSION DE PLAGE DYNAMIQUE (D. RANGE COMP)

Réglage initial : OFF (désactivé)

Permet de comprimer la plage dynamique de la piste sonore, ce qui peut être utile pour regarder des films à bas volume la nuit.

- OFF reproduit la piste sonore sans compression.
- STD reproduit la piste sonore avec la plage dynamique voulue par l'ingénieur du son.
- 0,1 - 0,9 permet de comprimer la plage dynamique par petits paliers pour obtenir le son souhaité.
- MAX fournit une compression considérable de la plage dynamique.

Remarque

La compression de la plage dynamique n'est pas possible avec les sources DTS.



A sujet de la compression de la plage dynamique

Ce paramètre permet de comprimer la plage dynamique d'une piste sonore en fonction des informations de plage dynamique contenues dans le signal Dolby Digital. "STD" est la compression ordinaire, mais comme de nombreuses sources n'ont qu'une légère compression, vous ne noterez peut-être pas beaucoup la différence avec les réglages 0,1 - 0,9.

Nous conseillons donc l'utilisation du réglage "MAX". Il comprime considérablement la plage dynamique et vous permet de voir des films la nuit à bas volume. Contrairement aux limiteurs analogiques, les niveaux sont fixés et garantissent une compression très naturelle.

BALANCE ARRIÈRE (REAR)

Réglage initial: centre

Permet de régler la balance entre les enceintes arrière gauche et droite.

- La balance peut être ajustée de ± 8 dB par paliers de 1 dB.
- Ce réglage peut aussi être ajusté directement avec la télécommande. Voir "Réglage du volume des enceintes" (page 18).

NIVEAU ARRIÈRE (REAR)

Réglage initial: 0 dB

Permet de régler le niveau des enceintes arrière (gauche et droite).

- Le niveau peut être ajusté par paliers de 1 dB de -10 dB à +10 dB.
- Ce réglage peut aussi être ajusté directement avec la télécommande. Voir "Réglage du volume des enceintes" (page 18).

NIVEAU CENTRAL (CENTER)

Réglage initial: 0 dB

Permet d'ajuster le niveau de l'enceinte centrale.

- Le niveau peut être ajusté par paliers de 1 dB de -10 dB à +10 dB.

NIVEAU DU CAISSON (WOOFER)

Réglage initial: 0 dB

Permet d'ajuster le niveau du caisson de grave.

- Le niveau peut être ajusté par paliers de 1 dB de -10 dB à +10 dB.

Réglage de l'égaliseur

Le menu EQUALIZER vous permet de régler la courbe d'égalisation (basses, moyennes et hautes fréquences) des enceintes avant et centrale. Les réglages effectués sont sauvegardés individuellement pour chaque champ sonore.

- 1 Commencez la lecture d'une source de programme codée dans le format surround multicanal.
- 2 Appuyez de façon répétée sur CURSOR MODE jusqu'à ce que l'indicateur EQUALIZER s'allume.
- 3 Appuyez sur les touches curseur (\wedge ou \vee) pour sélectionner le paramètre que vous voulez ajuster.
- 4 Appuyez sur les touches curseur ($<$ ou $>$) pour sélectionner le réglage souhaité. Le réglage est automatiquement validé.



Vous pouvez annuler la courbe d'égalisation sans l'effacer
Les réglages de l'égaliseur sont sauvegardés séparément pour chaque champ sonore. Appuyez sur la touche EQ ON/OFF pour éteindre l'indicateur EQ.

Réglage des basses des enceintes avant (Niveau/Fréquence)

① Utilisez \wedge/\vee pour sélectionner le niveau (dB) ou la fréquence (Hz).

② Utilisez \lt/\gt pour faire le réglage.

Répétez ces opérations jusqu'à ce que vous obteniez le son souhaité.

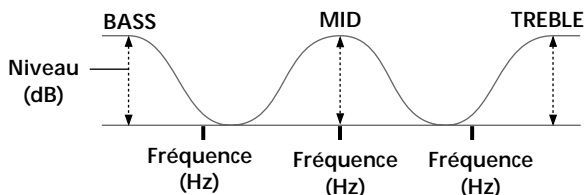

- Le niveau peut être ajusté de ± 10 dB par paliers de 1 dB.
- La fréquence peut être ajustée de 100 Hz à 1,0 kHz en 21 paliers.

Réglage des médiums des enceintes avant (Niveau/Fréquence)

Faites le réglage indiqué dans "Réglage des basses des enceintes avant".

- Le niveau peut être ajusté de ± 10 dB par paliers de 1 dB.
- La fréquence peut être ajustée de 500 Hz à 5,0 kHz en 21 paliers.

Réglage des aigus des enceintes avant (Niveau/Fréquence)

Faites le réglage indiqué dans "Réglage des basses des enceintes avant".

- Le niveau peut être ajusté de ± 10 dB par paliers de 1 dB.
- La fréquence peut être ajustée de 1,0 kHz à 10 kHz en 21 paliers.

Réglage des graves de l'enceinte centrale (Niveau/Fréquence)

Faites le réglage indiqué dans "Réglage des basses des enceintes avant".

- Le niveau peut être ajusté de ± 10 dB par paliers de 1 dB.
- La fréquence peut être ajustée de 100 Hz à 1,0 kHz en 21 paliers.

Réglage des médiums de l'enceinte centrale (Niveau/Fréquence)

Faites le réglage indiqué dans "Réglage des basses des enceintes avant".

- Le niveau peut être ajusté de ± 10 dB par paliers de 1 dB.
- La fréquence peut être ajustée de 500 Hz à 5,0 kHz en 21 paliers.

Réglage des aigus de l'enceinte centrale (Niveau/Fréquence)

Faites le réglage indiqué dans "Réglage des basses des enceintes avant".

- Le niveau peut être ajusté de ± 10 dB par paliers de 1 dB.
- La fréquence peut être ajustée de 1,0 kHz à 10 kHz en 21 paliers.

Réglage des basses des enceintes arrière (Niveau/Fréquence)

Faites le réglage indiqué dans "Réglage des basses des enceintes avant".

- Le niveau peut être ajusté de ± 10 dB par paliers de 1 dB.
- La fréquence peut être ajustée de 100 Hz à 1,0 kHz en 21 paliers.

Réglage des médiums des enceintes arrière (Niveau/Fréquence)

Faites le réglage indiqué dans "Réglage des basses des enceintes avant".

- Le niveau peut être ajusté de ± 10 dB par paliers de 1 dB.
- La fréquence peut être ajustée de 500 Hz à 5,0 kHz en 21 paliers.

Réglage des aigus des enceintes arrière (Niveau/Fréquence)

Faites le réglage indiqué dans "Réglage des basses des enceintes avant".

- Le niveau peut être ajusté de ± 10 dB par paliers de 1 dB.
- La fréquence peut être ajustée de 1,0 kHz à 10 kHz en 21 paliers.

Rétablissement des réglages usine des champs sonores

- 1 Si l'ampli-tuner est sous tension, appuyez sur I/power pour le mettre hors tension.
- 2 Tout en maintenant SOUND FIELD ON/OFF enfoncée, appuyez sur I/power . "SURR CLEAR!" apparaît sur l'afficheur et tous les champs sonores d'origine sont rétablis.

Personnalisation des champs sonores

Paramètres réglables pour chaque champ sonore

Champ sonore	GENRE	MODE	EFFECT LEVEL	WALL TYPE	REVERB TIME	LFE MIX	D.RANGE COMP	REAR BAL.	REAR LEVEL	CENTER LEVEL	WOOFER LEVEL	EQ	
Désactivé	—	—				●	●					●	
Activé	CINEMA	NORMAL SURROUND				●	●	●	●	●	●	●	
		CINEMA STUDIO A	●			●	●	●	●	●	●	●	
		CINEMA STUDIO B	●			●	●	●	●	●	●	●	
		CINEMA STUDIO C	●			●	●	●	●	●	●	●	
		NIGHT THEATER	●	●	●	●	●	●	●	●	●	●	
		MONO MOVIE	●	●	●	●	●	●	●	●	●	●	
		STEREO MOVIE	●	●	●	●	●	●	●	●	●	●	
	VIRTUAL 3D	V. MULTI REAR	●				●	●	●	●	●	●	●
		V. MULTI DIMENSION	●				●	●	●	●	●	●	●
		V. THEATER A	●				●	●	●	●	●	●	●
		V. THEATER B	●				●	●	●	●	●	●	●
		V. THEATER C	●				●	●	●	●	●	●	●
		V. ENHANCED A	●				●	●		●	●	●	
		V. ENHANCED B	●				●	●		●	●	●	
		V. SEMI-M.DIMENSION	●				●	●		●	●	●	
		V. SEMI-THEATER A	●				●	●		●	●	●	
		V. SEMI-THEATER B	●				●	●		●	●	●	
	V. SEMI-THEATER C	●				●	●		●	●	●		
	MUSIC etc.	SMALL HALL	●	●	●	●	●	●	●	●	●	●	●
		LARGE HALL	●	●	●	●	●	●	●	●	●	●	●
		OPERA HOUSE	●	●	●	●	●	●	●	●	●	●	●
JAZZ CLUB		●	●	●	●	●	●	●	●	●	●	●	
DISCO/CLUB		●	●	●	●	●	●	●	●	●	●	●	
CHURCH		●	●	●	●	●	●	●	●	●	●	●	
LIVE HOUSE		●	●	●	●	●	●	●	●	●	●	●	
ARENA		●	●	●	●	●	●	●	●	●	●	●	
STADIUM		●	●	●	●	●	●	●	●	●	●	●	
GAME	●	●	●	●	●	●	●	●	●	●	●		
A.F.D.	AUTO FORMAT DECODE					●	●	●	●	●	●		

Utilisation du son surround

Réception radio

Ce chapitre indique comment recevoir des émissions FM ou AM et présélectionner certaines stations.

Sur cet ampli-tuner, les stations peuvent être accordées de la façon suivante:

Présélection automatique des stations FM (AUTOBETIQUE)

L'ampli-tuner est capable de mémoriser automatiquement jusqu'à 30 stations FM et FM RDS parmi les plus claires dans l'ordre alphabétique (voir page 38).

Accord direct

Vous indiquez la fréquence de la station que vous voulez écouter à l'aide des touches numériques de la télécommande (voir page 39).

Accord automatique

Si vous ne connaissez pas la fréquence de la station souhaitée, vous pouvez laisser l'appareil faire l'accord successivement sur toutes les stations disponibles dans la région (voir page 39).

Accord d'une station préréglée

Après avoir accordé une station en utilisant l'accord direct ou automatique, vous pouvez la préréglée (voir page 40). Il vous suffira ensuite d'entrer un code de 2 caractères pour accorder cette station (voir page 40). Vous pouvez préréglée jusqu'à 30 stations FM ou AM. L'ampli-tuner balayera toutes les stations que vous avez préréglées (voir page 40).

Fonctions RDS

Avec cet ampli-tuner, vous pouvez aussi utiliser le RDS (Radioguidage) qui permet aux stations radio de transmettre des informations supplémentaires en même temps que le signal radio ordinaire. Vous pouvez utiliser les trois fonctions RDS suivantes:

- Affichage des informations RDS (voir page 41)
- Balayage des stations préréglées selon le type de programme (voir page 41)
- Utilisation de la fonction EON (voir page 41).

Le RDS ne fonctionne que pour les stations FM*.

** Toutes les stations FM ne transmettent pas de services RDS, et celles qui en transmettent n'offrent pas toutes les mêmes types de services. Si vous ne connaissez pas bien le système RDS, consultez votre société de radiodiffusion locale pour les détails.*

Avant de commencer, assurez-vous que vous avez:

- Raccordé les antennes FM et AM à l'ampli-tuner (voir page 5).
- Sélectionné le système acoustique approprié (voir page 23).

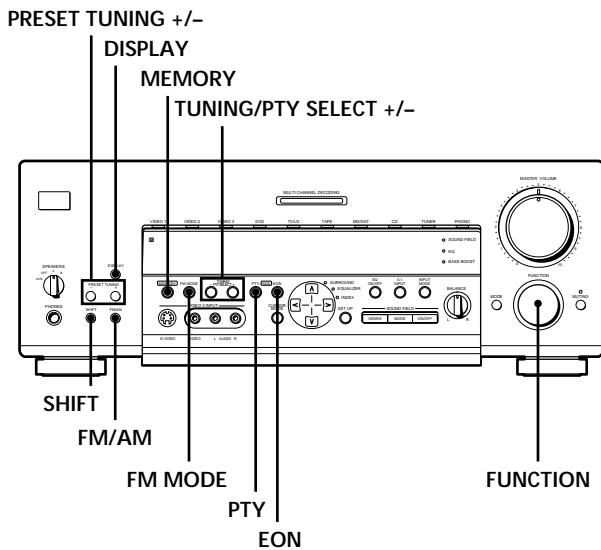

Brève description des touches et commandes utilisées pour la réception radio

Touche PRESET TUNING +/-: Servent à parcourir toutes les stations radio préréglées.

Touche DISPLAY: Sert à afficher les informations RDS.

Touche MEMORY: Sert à mémoriser les stations préréglées.

Touches TUNING/PTY SELECT +/-: Servent à parcourir toutes les stations radio disponibles.

Commande FUNCTION: Tournez-la pour sélectionner la radio.

Touche EON: Appuyez sur cette touche pour que l'ampli-tuner change automatiquement de station.

Touche PTY: Sert à parcourir les stations par type de programme.

Touche FM MODE: Si "STEREO" clignote sur l'afficheur et si la réception FM stéréo est de mauvaise qualité, appuyez sur cette touche pour améliorer le son. Vous ne bénéficierez plus du son stéréo mais les parasites disparaîtront.

Remarque

Si "STEREO" n'apparaît pas quand une station FM est reçue normalement, appuyez sur cette touche pour afficher l'indication "STEREO".

Touche FM/AM: Appuyez sur cette touche pour sélectionner la gamme FM ou AM.

Touche SHIFT: Sert à sélectionner une page mémoire (A, B ou C) pour le préréglage de stations radio ou l'accord de stations préréglées.

Présélection automatique des stations FM (AUTOBETIQUE)

Cette fonction vous permet de mémoriser jusqu'à 30 stations FM et FM RDS sans redondance dans l'ordre alphabétique.

Seules les stations dont le signal est suffisamment puissant sont présélectionnées.

Si vous voulez présélectionner des stations FM ou AM une à une, reportez-vous à "Préréglage de stations radio" à la page 40.

Pour les détails sur les touches utilisées dans ce paragraphe, reportez-vous à "Brève description des touches et commandes utilisées pour la réception radio." sur cette page.

- 1 Appuyez sur I/⏻ pour mettre l'ampli-tuner hors tension.
- 2 Tout en tenant MEMORY enfoncée, appuyez sur I/⏻ pour remettre l'ampli-tuner sous tension. "Autobetical select" apparaît sur l'afficheur et l'ampli-tuner parcourt et mémorise toutes les stations FM et FM RDS dans la zone de diffusion. Pour les stations RDS, le tuner recherche d'abord les stations diffusant le même programme, puis mémorise seulement la station qui a le meilleur signal. Les stations RDS sélectionnées sont ensuite classées dans l'ordre alphabétique en fonction du nom de la chaîne de programme, puis un code de préréglage à deux caractères leur est attribué. Pour des informations plus détaillées sur le RDS, voir page 41. Les stations FM ordinaires reçoivent un code de préréglage à deux caractères et sont mémorisées après les stations RDS. Quand la présélection est terminée, "Autobetical finish" apparaît un moment sur l'afficheur et l'ampli-tuner fonctionne normalement.

Remarques

- N'appuyez pas sur les touches de l'ampli-tuner et de la télécommande fournie pendant la présélection automatique des stations.
- Si vous changez de région, refaites l'opération précédente pour mémoriser les stations dans la nouvelle région.
- Pour les détails sur l'accord des stations présélectionnées, voir page 40.
- Le réglage FM MODE est mémorisé en même temps que la station.
- Si vous changez la position de l'antenne après la présélection automatique des stations, les réglages obtenus risquent de ne plus être valides. Le cas échéant, répétez l'opération pour présélectionner à nouveau les stations.

Accord direct

Utilisez la télécommande fournie pour effectuer les opérations suivantes

Pour les détails concernant les touches utilisées dans ce paragraphe, voir le mode d'emploi de la télécommande fournie.

- 1 Tournez sur **FUNCTION** pour sélectionner la radio.
La dernière station reçue est accordée.
- 2 Appuyez sur **FM/AM** pour sélectionner la gamme FM ou AM.
- 3 Appuyez sur **DIRECT** (ou **D.TUNING**).
- 4 Appuyez sur les touches numériques pour entrer la fréquence.

Exemple 1: FM 102,50 MHz

① → ② → ⑤ → ①

Exemple 2: AM 1350 kHz

(Il n'est pas nécessaire d'entrer le dernier "0".)

① → ③ → ⑤ → ①

Si vous ne pouvez pas accorder une station et si les nombres entrés clignotent

Vérifiez si vous avez entré la bonne fréquence. Sinon, répétez les étapes 3 et 4.

Si les nombres entrés continuent de clignoter, la fréquence n'est pas utilisée dans la région.

- 5 Si vous avez accordé une station AM, ajustez la direction de l'antenne cadre AM pour améliorer la réception.
- 6 Répétez les étapes 2 à 5 pour recevoir d'autres stations.

 Si vous essayez d'entrer une fréquence qui est trop précise pour l'intervalle d'accord

La valeur entrée est automatiquement arrondie à la fréquence supérieure ou inférieure la plus proche.

L'intervalle d'accord direct est:

FM: 50 kHz

AM: 9 kHz

Accord automatique

Pour les détails concernant les touches utilisées dans ce paragraphe, voir "Brève description des touches et commandes utilisées pour la réception radio." à la page 38.

- 1 Tournez **FUNCTION** pour sélectionner la radio.
La dernière station reçue est accordée.
- 2 Appuyez sur **FM/AM** pour sélectionner la gamme FM ou AM.
- 3 Appuyez sur **TUNING (PTY SELECT) +** ou **TUNING (PTY SELECT) -**.
Appuyez sur la touche + pour localiser une fréquence dans le sens ascendant et sur la touche - pour localiser une fréquence dans le sens descendant.

Quand une extrémité de la gamme est atteinte

Le balayage se poursuit automatiquement dans la même direction.

Quand une station est reçue, le balayage s'arrête.

- 4 Pour poursuivre le balayage, appuyez de nouveau sur **TUNING (PTY SELECT) +** ou **TUNING (PTY SELECT) -**.

Accord d'une station préréglée

Pour les détails concernant les touches utilisées dans ce paragraphe, voir "Brève description des touches et commandes utilisées pour la réception radio." à la page 38.

Avant d'essayer d'accorder une station de cette façon, vous devez effectuer le "Préréglage de stations radio", comme indiqué ci-dessous.

Préréglage de stations radio

- 1 Tournez **FUNCTION** pour sélectionner la radio.
La dernière station reçue est accordée.
- 2 Accordez la station que vous voulez préréglé en utilisant soit l'accord direct (page 39) soit l'accord automatique (page 39).
- 3 Appuyez sur **MEMORY**.
"MEMORY" apparaît sur l'afficheur pendant quelques secondes.
Effectuez les étapes 4 à 6 avant que "MEMORY" s'éteigne.
- 4 Appuyez sur **SHIFT** pour sélectionner une page mémoire (A, B ou C).
Chaque fois que vous appuyez sur **SHIFT**, la lettre "A", "B" ou "C" apparaît sur l'afficheur.
- 5 Appuyez sur **PRESET TUNING +** ou **PRESET TUNING -** pour sélectionner un numéro.
Si "MEMORY" s'éteint avant que vous n'appuyiez sur la touche numérique, recommencez à partir de l'étape 3.
- 6 Appuyez une nouvelle fois sur **MEMORY** pour mémoriser la station.
Si "MEMORY" s'éteint avant que vous n'appuyiez sur la touche numérique, recommencez à partir de l'étape 3.
- 7 Répétez les étapes 2 à 6 pour préréglé une autre station.

Pour changer la station mémorisée sur un numéro de préréglage

Effectuez les étapes 1 à 6 pour préréglé la nouvelle station sur ce numéro.

Remarque

Si le cordon d'alimentation secteur reste débranché pendant une semaine environ, toutes les stations préréglées seront annulées et vous devrez les préréglé à nouveau.

Accord d'une station préréglée

Vous pouvez accorder une station préréglée des deux manières suivantes.

Balayage des stations préréglées

- 1 Tournez **FUNCTION** pour sélectionner la radio.
La dernière station reçue est accordée.
- 2 Appuyez de façon répétée sur **PRESET TUNING +** ou **PRESET TUNING -** pour sélectionner la station préréglée souhaitée.
A chaque pression sur la touche, une station préréglée est accordée dans l'ordre correspondant et la direction suivante:

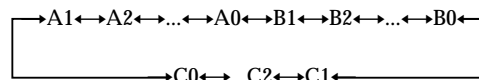

☼ Le balayage des stations préréglées peut s'effectuer en fonction d'un type de programme précis
Voir page 41.

Utilisation des codes préréglés

Utilisez la télécommande fournie et procédez de la façon suivante.

- 1 Sélectionnez la radio.
La dernière station reçue est accordée.
- 2 Appuyez sur **SHIFT** pour sélectionner une page mémoire (A, B ou C), puis appuyez sur le numéro de préréglage de la station souhaitée.

Utilisation du radioguidage (RDS)

Réception des stations RDS

Sélectionnez simplement une station sur la gamme FM en utilisant l'accord direct (page 39), l'accord automatique (page 39), ou l'accord d'une station pré-réglée (page 40).

Lorsque vous accordez une station qui fournit des services RDS, l'indicateur RDS s'allume et le nom de la chaîne de programmes apparaît sur l'afficheur.

Remarque

Le RDS peut ne pas fonctionner correctement si la station accordée ne retransmet par correctement le signal RDS ou si le signal est trop faible.

Affichage des informations RDS

Pendant la réception d'une station RDS, appuyez de façon répétée sur DISPLAY pour changer les informations RDS sur l'afficheur de la façon suivante:

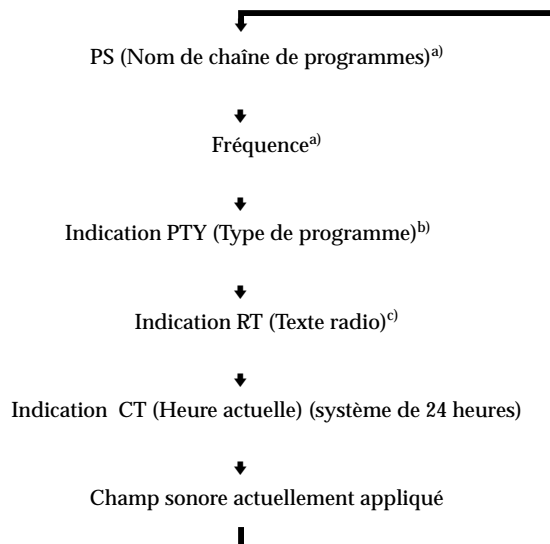

a) Cette information apparaît aussi pour les stations FM non RDS.

b) Type de programme diffusé (Voir page 42.)

c) Messages alphanumériques diffusés par la station RDS

Remarques

- En cas d'annonce urgente, diffusée par un service national, "Alam-Alarm!" clignote sur l'afficheur.
- Si une station ne fournit pas de service RDS particulier, "No XX" (par ex. "No Clock Time") apparaît sur l'afficheur.
- Quand une station diffuse des données alphanumériques (texte radio), ces informations s'affichent à la vitesse où elles sont diffusées par la station. Ainsi tout changement de débit se répercute sur la vitesse d'affichage des données.

Balayage des stations pré-réglées selon le type de programme

Vous pouvez accorder une station pré-réglée en fonction d'un type de programme choisi au préalable. L'ampli-tuner recherche parmi les stations pré-réglées celles qui diffusent le type de programme désigné.

1 Appuyez sur PTY.

2 Appuyez sur (TUNING) PTY SELECT + ou (TUNING) PTY SELECT – pour sélectionner le type de programme.

Voir la liste de la page suivante pour les détails concernant chaque type de programme.

3 Appuyez sur PTY.

Pendant que l'ampli-tuner parcourt les stations, "PTY SEARCH" et le type de programme sélectionné sont indiqués alternativement sur l'afficheur.

Lorsqu'une station est localisée, le balayage s'arrête.

Si aucune station pré-réglée diffusant le type de programme sélectionné ne peut être localisée, "PTY not found" apparaît sur l'afficheur.

Utilisation de la fonction EON

La fonction EON (Autres réseaux) sert à régler automatiquement l'ampli-tuner sur une station diffusant des bulletins routiers, des actualités ou des programmes d'information. Quand un programme de ce genre commence sur une station reliée à une station FM RDS, l'ampli-tuner fait automatiquement l'accord sur cette station.

Lorsque le programme est terminé, l'ampli-tuner revient à la station originale ou à la source de programme que vous écoutiez.

Utilisation du radioguidage (RDS)

- 1 Accordez une station FM RDS préréglée pour que l'indicateur RDS s'allume.
- 2 Appuyez de façon répétée sur EON pour sélectionner le type de programme qui doit être accordé.
A chaque pression sur la touche EON, l'indication pour ce type de programme s'allume alternativement, comme indiqué ci-dessous.

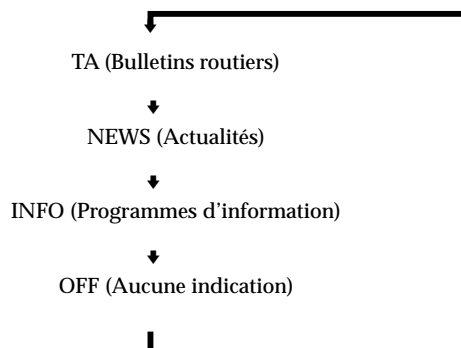

Après avoir choisi le type de programme, vous pouvez sélectionner un autre appareil. Lorsque l'ampli-tuner accorde le programme, l'indication sélectionnée à l'étape 2 clignote sur l'afficheur.

Pour cesser d'écouter le programme

Appuyez sur EON pendant la réception du programme. L'indication que vous avez sélectionnée à l'étape 2 s'allume et l'ampli-tuner revient à la source de programme ou à la station que vous écoutiez auparavant.

Pour désactiver la fonction EON

Appuyez de façon répétée sur EON à l'étape 2 ci-dessus jusqu'à ce qu'aucune indication de type de programme n'apparaisse.

Remarques

- Si vous accordez une station AM, après avoir sélectionné le type de programme, l'indication du type de programme s'éteindra et l'ampli-tuner ne fera pas l'accord sur le type de programme sélectionné.
- Veillez à désactiver la fonction EON lorsque vous voulez enregistrer un programme en continu, surtout s'il s'agit d'un enregistrement programmé.
- "Weak Signal" apparaît sur l'afficheur quand le signal du programme est faible.

Description des types de programmes

Indication du type de programme	Description
News	Programmes d'actualités
Current Affairs	Programmes thématiques relatifs aux actualités
Information	Programmes offrant des informations sur un grand nombre de sujets, y compris les informations pour les consommateurs et les avis médicaux
Sport	Programmes sportifs
Education	Programmes éducatifs, genre "Que faire ?" et conseils
Drama	Pièces radiophoniques et feuilletons
Cultures	Programmes culturels nationaux ou régionaux, comme les langues et les sujets sociaux
Science	Programmes sur les sciences naturelles et la technologie
Varied Speech	Autres types de programmes avec interview de personnalités, jeux, comédies.
Pop Music	Programmes de musique populaire
Rock Music	Programmes de musique rock
M.o.R. Music	Musique légère
Light Classics M	Musique instrumentale, vocale et chorale
Serious Classics	Concerts de grands orchestres, musique de chambre, opéra, etc.
Other Music	Musique ne rentrant dans aucune catégorie précédente, comme le jazz, le blues ou le reggae

Indication du type de programme	Description
Weather & Metr	Météorologie
Finance	Rapports de la bourse et commerce, etc.
Children's Progs	Programmes pour les enfants
Social Affairs	Programmes au sujet des gens et de leurs problèmes
Religion	Programmes à contenu religieux
Phone In	Programmes où les membres du public expriment leur opinion par téléphone ou lors de forum public
Travel & Touring	Programmes touristiques. Ne contient pas d'annonces. Celles-ci sont sur TP/TA.
Leisure & Hobby	Programmes sur les hobbies, comme le jardinage, la pêche, la cuisine, etc.
Jazz Music	Programmes de jazz
Country Music	Programmes de musique country
National Music	Programmes de musique populaire d'un pays ou d'une région
Oldies Music	Programmes diffusant d'anciennes chansons à grand succès
Folk Music	Programmes de musique folklorique
Documentary	Documentaires
None	Tout autre type de programme non mentionné ci-dessus

Autres opérations

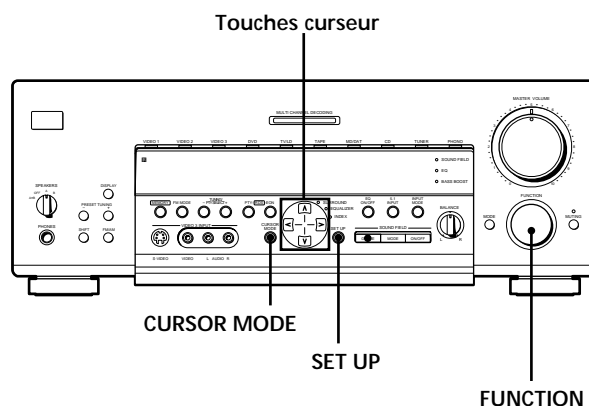

Brève description des touches et commandes qui apparaissent dans ce chapitre

Touche CURSOR MODE: Appuyez de façon répétée pour allumer l'indicateur INDEX pour indexer des stations pré-réglées ou des sources de programme.

Touches curseur (^/∨/◀/▶): Après avoir appuyé sur la touche SET UP ou CURSOR MODE, utilisez ces touches pour faire le réglage.

Touche SET UP: Appuyez de façon répétée pour afficher "OTHER".

Commande FUNCTION: Tournez-la pour sélectionner la radio ou une autre source.

Indexation des stations préréglées et des sources de programme

Vous pouvez attribuer un nom de 8 caractères à chaque station préréglée (index de station) et source de programme. Ce nom d'index (par exemple, "VHS") apparaîtra sur l'afficheur de l'ampli-tuner quand une station ou une source de programme sera sélectionnée. Un seul nom peut être enregistré pour chaque station préréglée ou source de programme.

Cette fonction permet de distinguer des appareils de même type, par exemple 2 magnétoscopes pourront être désignés respectivement "VHS" et "8MM". Elle sert aussi à identifier les appareils raccordés aux prises prévues pour d'autres types d'appareils, par exemple, un second lecteur CD raccordé aux prises MD/DAT.

1 Pour indexer une station préréglée

Tournez **FUNCTION** pour sélectionner la radio.

La dernière station reçue est accordée.

Pour indexer une source de programme

Sélectionnez la source de programme (appareil) à laquelle vous voulez attribuer un nom, puis passez à l'étape 3.

2 Accordez la station préréglée pour laquelle vous voulez créer un nom d'index.

Si vous ne savez pas comment accorder une station préréglée, reportez-vous à "Accord d'une station préréglée" à la page 40.

3 Appuyez de façon répétée sur **CURSOR MODE** jusqu'à ce que l'indicateur **INDEX** s'allume.

4 Créez un nom d'index en utilisant les touches curseur, comme suit:

Appuyez sur **^** ou **v** pour sélectionner un caractère, puis sur **>** pour faire avancer le curseur à la position suivante.

Le nom d'index est automatiquement mémorisé.

Pour insérer un espace

Appuyez sur **^** ou **v** jusqu'à ce que l'espace apparaisse sur l'afficheur (l'espace est entre "II" et "A").

En cas d'erreur

Appuyez de façon répétée sur **<** ou **>** jusqu'à ce que le caractère qui doit être corrigé clignote et sélectionnez le bon caractère.

Pour indexer d'autres stations

Refaites les opérations 2 à 4.

Enregistrement

L'ampli-tuner facilite l'enregistrement à partir de ou vers un appareil qui lui est raccordé. Vous n'avez pas besoin de raccorder directement le lecteur et l'enregistreur: il suffit de sélectionner la source de programme sur l'ampli-tuner pour enregistrer ou faire un montage comme à l'ordinaire avec les commandes de chaque appareil.

Avant de commencer, assurez-vous que tous les appareils sont raccordés convenablement.

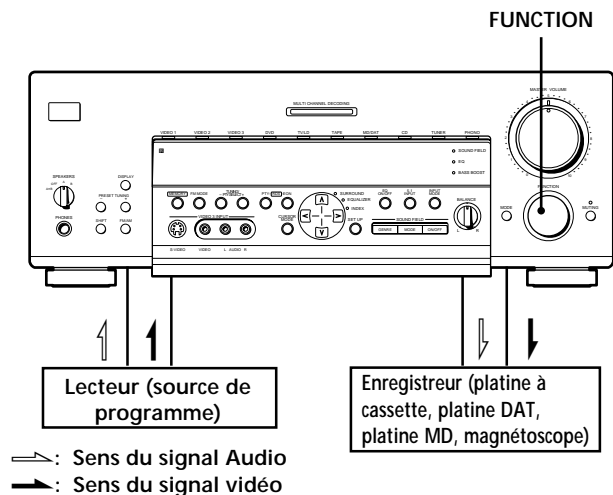

↔ : Sens du signal Audio
→ : Sens du signal vidéo

Enregistrement sur une cassette audio ou un minidisque

Vous pouvez enregistrer sur une cassette analogique ou un minidisque en utilisant l'ampli-tuner. Reportez-vous au besoin au mode d'emploi de la platine à cassette ou de la platine MD.

1 Sélectionnez la source devant être enregistrée.

2 Préparez l'appareil pour la lecture.

Par exemple, insérez un CD dans le lecteur CD.

3 Insérez une cassette vierge ou un MD dans l'enregistreur et ajustez le niveau sonore, si nécessaire.

4 Démarrez l'enregistrement sur l'enregistreur, puis la lecture sur le lecteur.

Remarques

- Vous ne pouvez pas enregistrer les signaux audio d'un appareil raccordé aux prises 5.1 INPUT.
- Vous ne pouvez pas enregistrer un signal audionumérique avec l'appareil raccordé aux prises analogiques TAPE REC OUT ou MD/DAT REC OUT. Pour enregistrer un signal audionumérique, raccordez un appareil numérique aux prises DIGITAL MD/DAT OUT.
- Les réglages du son n'ont aucune influence sur le signal sortant par les prises TAPE REC OUT ou MD/DAT REC OUT.

Enregistrement

Enregistrement sur une vidéocassette

Vous pouvez enregistrer à partir d'un autre magnétoscope, d'un téléviseur ou d'un lecteur LD en utilisant l'ampli-tuner. Vous pouvez aussi ajouter une bande son de diverses sources audio lors du montage d'une vidéocassette. Consultez au besoin le mode d'emploi du magnétoscope ou du lecteur LD.

- 1 Sélectionnez la source de programme à enregistrer.
- 2 Préparez l'appareil pour la lecture.
Par exemple, insérez le disque laser que vous voulez enregistrer dans le lecteur LD.
- 3 Insérez une vidéocassette vierge dans le magnétoscope (VIDEO 1 ou VIDEO 2) pour l'enregistrement.
- 4 Commencez l'enregistrement sur le magnétoscope enregistreur, puis la lecture de la vidéocassette ou du disque laser que vous voulez enregistrer.

 Vous pouvez enregistrer une nouvelle bande son sur une vidéocassette pendant la copie d'une vidéocassette ou d'un disque laser

Localisez le point où l'enregistrement de l'autre source doit commencer, sélectionnez la source de programme, puis commencez la lecture. Le son de cette source sera enregistré sur la piste son de la vidéocassette au lieu du son de la bande originale.

Par exemple, si vous voulez enregistrer l'image de l'appareil raccordé aux prises VIDEO 1 et le son de l'appareil raccordé aux prises CD:

- 1 Tournez FUNCTION pour sélectionner VIDEO 1.
- 2 Appuyez de façon répétée sur MODE pour afficher "A:XXX".
- 3 Tournez FUNCTION pour afficher "A: CD".

Voir "Touche MODE" à la page 22 pour les détails sur l'utilisation de la touche MODE.

Pour continuer l'enregistrement audio de la bande originale, procédez de même pour sélectionner à nouveau la source vidéo.

Remarques

- Vous ne pouvez pas enregistrer les signaux audio d'un appareil raccordé aux prises 5.1 INPUT.
- Vous ne pouvez pas enregistrer un signal audionumérique avec l'appareil raccordé aux prises analogiques TAPE REC OUT ou MD/DAT REC OUT. Pour enregistrer un signal audionumérique, raccordez un appareil numérique aux prises DIGITAL MD/DAT OUT.
- Vous ne pouvez pas enregistrer les signaux numériques surround multicanaux d'un DVD, etc.

Réglages avec la touche SET UP

Vous pouvez effectuer les réglages suivants avec la touche SET UP.

Réglage de la luminosité de l'afficheur

- 1 Appuyez de façon répétée sur SET UP jusqu'à ce que "OTHER" apparaisse sur l'afficheur.
- 2 Appuyez sur les touches curseur (∧ ou ∨) pour sélectionner "DIMMER".
- 3 Appuyez sur les touches curseur (< ou >) pour sélectionner le niveau de luminosité.
Vous avez le choix entre quatre niveaux de luminosité.

Guide de dépannage

Si vous rencontrez un des problèmes suivants quand vous utilisez l'ampli-tuner, utilisez ce guide de dépannage pour essayer de le résoudre. Reportez-vous aussi à "Vérification des raccordements" à la page 19 pour voir si toutes les liaisons sont correctes. Si le problème persiste, consultez votre revendeur Sony.

Pas de son ou son extrêmement faible.

- ➔ Vérifiez si les enceintes et les appareils sont raccordés correctement.
- ➔ Vérifiez si vous avez sélectionné le bon appareil sur l'ampli-tuner.
- ➔ Vérifiez si le sélecteur SPEAKERS est réglé correctement (voir page 23).
- ➔ Appuyez sur la touche MUTING si "MUTING" apparaît sur l'afficheur.
- ➔ Le dispositif de protection de l'ampli-tuner s'est déclenché à cause d'un court-circuit. Mettez l'ampli-tuner hors tension, éliminez la cause du court-circuit, puis remettez l'ampli-tuner sous tension.

Les sons des voies gauche et droite sont déséquilibrés ou inversés.

- ➔ Vérifiez si les enceintes et les appareils sont raccordés correctement.
- ➔ Réglez la commande BALANCE.

Bourdonnement ou parasites importants.

- ➔ Vérifiez si les enceintes et les appareils sont raccordés correctement.
- ➔ Assurez-vous que les cordons de liaison ne sont pas à proximité d'un transformateur ou d'un moteur et qu'ils se trouvent à au moins 3 mètres (10 pieds) d'un téléviseur ou d'une lampe fluorescente.
- ➔ Eloignez le téléviseur des appareils audio.
- ➔ Vérifiez si vous avez bien raccordé un fil de terre à la borne SIGNAL GND de l'antenne.
- ➔ Les fiches et les prises sont sales. Essayez-les avec un chiffon légèrement imprégné d'alcool.

Aucun son fourni par l'enceinte centrale.

- ➔ Assurez-vous que le champ sonore a été activé (appuyez sur SOUND FIELD ON/OFF).
- ➔ Sélectionnez un champ sonore du genre CINEMA ou VIRTUAL 3D (sauf MONO MOVIE et STEREO MOVIE) (voir page 28).
- ➔ Réglez le volume des enceintes correctement (voir page 18).
- ➔ Assurez-vous que la taille de l'enceinte centrale a été réglée sur SMALL ou LARGE (voir page 15).

Pas de son ou son très faible en provenance des enceintes arrière.

- ➔ Assurez-vous que le champ sonore a été activé (appuyez sur SOUND FIELD ON/OFF).
- ➔ Sélectionnez un champ sonore du genre CINEMA ou VIRTUAL 3D (sauf MONO MOVIE et STEREO MOVIE) (voir page 28).
- ➔ Réglez le volume des enceintes correctement (voir page 18).
- ➔ Assurez-vous que la taille de l'enceinte centrale a été réglée sur SMALL ou LARGE (voir page 15).

Enregistrement impossible.

- ➔ Vérifiez si les appareils sont raccordés correctement.
- ➔ Sélectionnez l'appareil source en tournant la commande FUNCTION.
- ➔ Il n'est pas possible d'enregistrer le son d'une source de programme raccordée aux prises 5.1 INPUT.
- ➔ Pour l'enregistrement depuis un appareil numérique, assurez-vous que le mode d'entrée est réglé sur ANALOG (voir page 23) avant d'enregistrer avec un appareil raccordé aux prises analogiques MD/DAT ou TAPE.
- ➔ Pour l'enregistrement depuis un appareil numérique, assurez-vous que le mode d'entrée est réglé sur DIGITAL (voir page 23) avant d'enregistrer avec un appareil raccordé aux prises DIGITAL MD/DAT OUT.

Impossible d'accorder des stations radio.

- ➔ Vérifiez si les antennes sont raccordées correctement. Réglez les antennes et raccordez au besoin une antenne extérieure.
- ➔ Le signal des stations est trop faible (lors de l'accord automatique). Utilisez l'accord direct.
- ➔ Vous n'avez pas pré-réglé de stations ou elles ont été supprimées (lors de l'accord d'une station pré-réglée). Pré-réglez des stations (voir page 40).
- ➔ Appuyez sur la touche DISPLAY pour afficher la fréquence.

Le RDS ne fonctionne pas.

- ➔ Vérifiez si une station FM RDS a été accordée.
- ➔ Sélectionnez une station FM plus puissante.

La station a été interrompue par une autre station ou l'ampli-tuner se met automatiquement à balayer les stations.

- ➔ La fonction EON a été activée. Désactivez-la si vous ne voulez pas que le programme actuel soit interrompu.

Les informations RDS souhaitées n'apparaissent pas.

- ➔ Contactez la station radio pour savoir si le service en question est bien diffusé. Le service peut temporairement ne pas être programmé.

Impossible d'obtenir l'effet surround.

- ➔ Assurez-vous que le champ sonore a été activé (appuyez sur SOUND FIELD ON/OFF).
- ➔ Vérifiez si le sélecteur SPEAKERS est réglé sur A ou B (pas A+B) quand deux paires d'enceintes avant sont raccordées.
- ➔ Les effets des champs sonores n'agissent pas quand 5.1 INPUT est sélectionné.

Pas d'image ou image de mauvaise qualité sur l'écran du téléviseur ou du moniteur.

- ➔ Sélectionnez la fonction appropriée sur l'ampli-tuner.
- ➔ Réglez le téléviseur sur le mode d'entrée approprié.
- ➔ Eloignez le téléviseur des appareils audio.

L'image vidéo sur l'écran du téléviseur ou du moniteur ne correspond pas à celle de l'appareil sélectionné.

- ➔ Contrôlez la source de signal vidéo en appuyant plusieurs fois de suite sur MODE pour afficher "V:XXX". Tournez ensuite FUNCTION pour sélectionner la source vidéo appropriée (si nécessaire).

La télécommande ne fonctionne pas.

- ➔ Dirigez la télécommande vers le détecteur infrarouge de l'ampli-tuner.
- ➔ Enlevez tout obstacle éventuel entre la télécommande et l'ampli-tuner.
- ➔ Si les piles de la télécommande sont faibles, remplacez-les toutes par des neuves.
- ➔ Veillez à sélectionner la fonction appropriée sur la télécommande.
- ➔ Si la télécommande est réglée pour le téléviseur seulement, utilisez la télécommande pour sélectionner une source ou un appareil autre que le téléviseur avant de faire fonctionner l'ampli-tuner et l'autre appareil.

Pages de référence pour l'annulation de la mémoire de l'ampli-tuner

Pour annuler	Voir
Tout le contenu de la mémoire	Page 19
Les champs sonores personnalisés	page 35

Spécifications

Section Amplificateur

Puissance de sortie

Mode stéréo (4 ohms DIN 1 kHz)
100 W + 100 W

Mode surround

(4 ohms DIN 1 kHz)
Avant: 100 W + 100 W
Centre^{a)}: 100 W
Arrière^{a)}:
100 W + 100 W

a) Selon les réglages de champ sonore et la source, le son peut être absent.

Réponse en fréquence

PHONO:
Courbe d'égalisation
RIAA $\pm 0,5$ dB
CD, TAPE, MD/DAT,
DVD, TV/LD,
VIDEO 1, 2 et
VIDEO 3:
10 Hz - 50 kHz
 $+0,5/-2$ dB
(champ sonore,
timbre et
amplification du
grave contournés)

Entrées (analogiques)

PHONO:
Sensibilité: 2,5 mV
Impédance:
50 kilohms
S/B^{b)}: 75 dB (A, 2,5
mV^{c)})
CD, DVD, TAPE, MD/
DAT, TV/LD,
VIDEO 1, 2, 3 et
5.1 INPUT:
Sensibilité: 150 mV
Impédance:
50 kilohms
S/B^{b)}: 82 dB (A,
150 mV^{c)})

b) 78' IHF

c) Réseau pondéré, niveau d'entrée

Entrées (numériques)

DVD (coaxiale):
Sensibilité: -
Impédance: 75 ohms
S/B^{b)}: 100 dB (A,
20 kHz LPF)
DVD, TV/LD, MD/
DAT (Optique):
Sensibilité: -
Impédance: -
S/B^{b)}: 100 dB (A,
20 kHz LPF)

Sorties

TAPE, MD/DAT (REC
OUT); VIDEO 1, 2
(AUDIO OUT):
Tension: 150 mV
Impédance:
10 kilohms
WOOFER:
Tension: 2 V
Impédance: 1 kilohm
PHONES :
Accepte un casque
de haute et basse
impédance.

BASS BOOST +6 dB à 70 Hz

Fréquence d'échantillonnage

48 kHz

EQ

BASS:
100 Hz - 1,0 kHz
(21 paliers)
MID:
500 Hz - 5,0 kHz
(21 paliers)
TREBLE:
1,0 kHz - 10 kHz
(21 paliers)
Niveaux de gain
 ± 10 dB, palier de
1 dB

Section Tuner FM

Plage d'accord

87,5 - 108,0 MHz

Bornes d'antenne

75 ohms, asymétrique

Sensibilité Mono: 18,3 dBf,
2,2 μ V/75 ohms
Stéréo: 38,3 dBf,
22,5 μ V/75 ohms

Sensibilité utilisable

11,2 dBf,
1 μ V/75 ohms (IHF)

S/B Mono: 76 dB
Stéréo: 70 dB

Distorsion harmonique à 1 kHz
Mono: 0,3%
Stéréo: 0,5%

Séparation 45 dB à 1 kHz

Réponse en fréquence

30 Hz - 15 kHz
 $+0,5/-2$ dB

Sélectivité 60 dB à 400 kHz

Section Tuner AM

Plage d'accord

531 - 1602 kHz
(intervalle d'accord
de 9 kHz)

Antenne Antenne cadre

Sensibilité utilisable
50 dB/m (à 999 kHz)

S/B 54 dB (à 50 mV/m)

Distorsion harmonique
0,5% (50 mV/m,
400 kHz)

Sélectivité 35 dB

Spécifications

Section vidéo

Entrées 1 Vc-c 75 ohms

Sorties 1 Vc-c 75 ohms

Généralités

Systeme Section Tuner:
PLL à synthèse
numérique,
verrouillé au quartz
Section Préamplificateur:
Egaliseur type NF,
bruit faible
Section Amplificateur
de puissance:
SEPP parfaitement
complémentaire

Alimentation
230 V CA, 50/60 Hz

Consommation
270 W

Prises CA 1 prise commutée,
maximum 100 W

Dimensions Env. 430 x 160 x 410 mm
saillies et commandes
comprises

Poids (Env.) 13 kg

Accessoires fournis
Voir page 4.

La conception et les spécifications
peuvent être modifiées sans préavis.

Glossaire

Son surround

Le son surround comprend trois éléments: le son direct, le son immédiatement réfléchi (premières réflexions) et le son réverbéré (réverbération). Ces trois éléments sont affectés par l'acoustique de la pièce. Le son surround combine ces trois éléments de sorte que l'on peut réellement sentir la dimension et le type de la pièce.

• Types de son

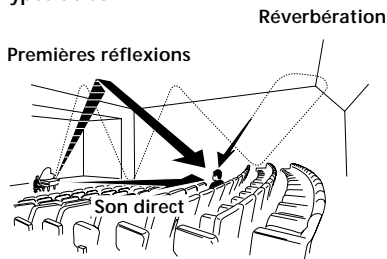

• Transition du son des enceintes arrière

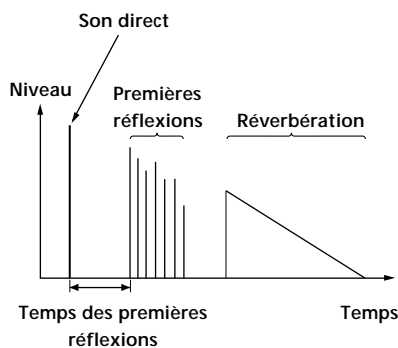

Dolby Pro Logic Surround

C'est une méthode de décodage du son Dolby Surround. Le Dolby Pro Logic Surround produit un son à quatre voies à partir d'un son à deux voies. Comparé à l'ancien système Dolby Surround, le Dolby Pro Logic Surround restitue de façon plus naturelle le panoramique gauche-droite et localise plus précisément les sons.

Pour pouvoir profiter pleinement du Dolby Pro Logic Surround, vous devez avoir au moins deux enceintes arrière et une enceinte centrale. Les enceintes arrière fournissent un son monophonique.

Dolby Digital (AC-3)

Il s'agit d'un format sonore pour le cinéma plus évolué que le Dolby Pro Logic Surround. Dans ce format, les enceintes arrière restituent un son en stéréophonie avec une plus grande plage de fréquences, et une voie indépendante est fournie pour la restitution de l'extrême grave par un caisson de grave. Ce format est appelé "5.1" parce que la voie restituée par le caisson de grave est comptée comme 0,1 voie (puisque'elle ne fournit le grave que lorsqu'il est nécessaire d'ajouter un effet d'extrême grave). Pour obtenir une meilleure séparation des voies, les six voies sont enregistrées séparément. Par ailleurs, la dégradation du signal est moins importante parce que tous les signaux sont traités numériquement. Le nom "AC-3" vient du fait qu'il s'agit de la troisième méthode de codage développée par Dolby Laboratories Licensing Corporation.

Digital Cinema Sound

C'est le nom générique du son surround produit par une technologie de traitement numérique du signal mise au point par Sony. A la différence des autres champs sonores surround qui servent surtout pour la reproduction de la musique, le Digital Cinema Sound est avant tout conçu pour les films.

Prises 5.1 INPUT

Ces prises servent à entrer les signaux audio Dolby Digital (AC-3) décodés, ce qui vous permet d'entendre le son surround sur 5.1 voies. Utilisez ces prises pour raccorder un décodeur Dolby Digital (AC-3) ou un lecteur DVD avec un décodeur intégré AC-3.

Remarque

Cet ampli-tuner contient un décodeur surround multicanaux. Il n'est donc pas nécessaire de raccorder un décodeur Dolby Digital (AC-3) indépendant pour pouvoir bénéficier du surround multicanaux.

Tableau des réglages effectués avec les touches CURSOR MODE et SET UP

Tableau des réglages effectués avec les touches CURSOR MODE et SET UP

Vous pouvez effectuer un certain nombre de réglages avec les touches CURSOR MODE et SET UP et les touches curseur. Ces réglages sont indiqués dans les tableaux suivants.

Appuyez de façon répétée sur CURSOR MODE pour allumer	Appuyez sur \wedge ou \vee pour sélectionner	Appuyez ensuite sur \lt ou \gt pour sélectionner	Voir page
Indicateur SURROUND	EFFECT LEVEL	selon le mode sonore (en 21 paliers)	33
	WALL TYPE	de -8 à +8 (par paliers d'un incrément)	
	REVERBERATION TIME	de -8 à +8 (par paliers d'un incrément)	
	LFE MIX LEVEL	MUTING, ou -20 dB à 0 dB (par paliers d'un dB)	
	DYNAMIC RANGE COMP	Hors service, 0,1 à 0,9 (par paliers de 0,1 dB), STD ou MAX	
	REAR BALANCE	de -8 à +8 (par paliers d'un incrément)	
	REAR LEVEL	de -10 dB à +10 dB (par paliers d'un dB)	
	CENTER LEVEL	de -10 dB à +10 dB (par paliers d'un dB)	
	SUB WOOFER LEVEL	de -10 dB à +10 dB (par paliers d'un dB)	
Indicateur EQUALIZER	FRONT BASS GAIN	de -10 dB à +10 dB (par paliers d'un dB)	34
	FRONT BASS FREQUENCY	de 100 Hz à 1,0 kHz (en 21 paliers)	
	FRONT MID GAIN	de -10 dB à +10 dB (par paliers d'un dB)	
	FRONT MID FREQUENCY	de 500 Hz à 5,0 kHz (en 21 paliers)	
	FRONT TREBLE GAIN	de -10 dB à +10 dB (par paliers d'un dB)	
	FRONT TREBLE FREQUENCY	de 1,0 kHz à 10 kHz (en 21 paliers)	
	CENTER BASS GAIN	de -10 dB à +10 dB (par paliers d'un dB)	
	CENTER BASS FREQUENCY	de 100 Hz à 1,0 kHz (en 21 paliers)	
	CENTER MID GAIN	de -10 dB à +10 dB (par paliers d'un dB)	
	CENTER MID FREQUENCY	de 500 Hz à 5,0 kHz (en 21 paliers)	
	CENTER TREBLE GAIN	de -10 dB à +10 dB (par paliers d'un dB)	
	CENTER TREBLE FREQUENCY	de 1,0 kHz à 10 kHz (en 21 paliers)	
	REAR BASS GAIN	de -10 dB à +10 dB (par paliers d'un dB)	
	REAR BASS FREQUENCY	de 100 Hz à 1,0 kHz (en 21 paliers)	
	REAR MID GAIN	de -10 dB à +10 dB (par paliers d'un dB)	
	REAR MID FREQUENCY	de 500 Hz à 5,0 kHz (en 21 paliers)	
	REAR TREBLE GAIN	de -10 dB à +10 dB (par paliers d'un dB)	
REAR TREBLE FREQUENCY	de 1,0 kHz à 10 kHz (en 21 paliers)		
Indicateur INDEX	un caractère	la position du curseur	45

Appuyez de façon répétée sur SET UP pour afficher	Appuyez sur \wedge ou \vee pour sélectionner	Appuyez ensuite sur $<$ ou $>$ pour sélectionner	Voir page
SPEAKER SETUP	FRONT SPEAKER	LARGE ou SMALL	15
	CENTER SPEAKER	LARGE, SMALL ou NO	
	REAR SPEAKER	LARGE, SMALL ou NO	
	REAR SPEAKER POSITION	SIDE, MIDDLE ou BEHIND	
	REAR SPEAKER HEIGHT	LOW ou HIGH	
	SUB WOOFER	YES ou NO	
SPEAKER DISTANCE	FRONT SPEAKER	de 1,0 mètre (3 pieds) à 12,0 mètres (40 pieds) (par paliers de 0,1 mètre (1 pied))	17
	CENTER SPEAKER	de FRONT à 1,5 mètre (5 pieds) (par paliers de 0,1 mètre (1 pied))	
	REAR SPEAKER	de FRONT à 4,5 mètres (15 pieds) (par paliers de 0,1 mètre (1 pied))	
	DISTANCE UNIT	FEET ou METER	
OTHER	DIMMER	un des quatre niveaux de luminosité	46

Index

A

- AC-3. *Voir Dolby Digital (AC-3)*
- Accessoires fournis 4
- Accord
 - automatique 39
 - d'une station pré réglée 40
 - direct 39
- Accord automatique 39
- Accord direct 39
- Annulation de la mémoire de l'ampli-tuner 19
- Autobétique 38

B

- Balayage
 - selon le type de programme. *Voir RDS*
 - des stations pré réglées. *Accord d'une station pré réglée*
 - des stations radio. *Voir Accord automatique*

C

- Champ sonore
 - paramètres réglables 36
 - personnalisation 33
 - pré programmé 27~30
 - réinitialisation 35
 - sélection 27
- Changement
 - d'affichage 24
 - du niveau de l'effet 33
- Copie. *Voir Enregistrement*

D

- Déballage 4
- Digital Cinema Sound 51
- Dolby Digital (AC-3) 51
- Dolby Pro Logic Surround 51

E, F, G, H

- Edition. *Voir Enregistrement*
- Enceintes
 - emplacement 14
 - raccordement 13
 - réglage du volume 18
 - enceintes avant (A/B) 23
- Enregistrement
 - sur une cassette audio ou un minidisque 45
 - sur une vidéocassette 46
- EON. *Voir RDS*
- EQ 34

I, J, K

- Index de station. *Voir Indexation*
- Indexation
 - des sources de programme 45
 - des stations pré réglées 45

L, M

- Liaison. *Voir Raccordements*

N

- Niveau de l'effet 33

O

- Opérations élémentaires 22~25

P, Q

- Paramètre 36, 52, 53
- Personnalisation des champs sonores 19
- Piles 4
- PTY. *Voir RDS.*

R

- Raccordement
 - à l'entrée 5.1 10
 - d'appareils audio 6
 - d'appareils numériques 8, 9
 - d'appareils vidéo 7
 - des antennes 5
 - du cordon d'alimentation secteur 11
 - du système acoustique 13
 - S-LINK CONTROL A1 11
- RDS
 - affichage d'informations 41
 - balayage des stations selon type de programme 41
 - description des types de programmes 42
 - réception d'émissions 41
 - utilisation de la fonction EON 41
- Réception des stations
 - automatique 39
 - des stations pré réglées 40
 - directe 39
- Réglage
 - de la luminosité de l'afficheur 46
 - de l'égaliseur 34
 - des paramètres surround 33
 - du volume des enceintes 18

S

- Sélection
 - d'un appareil 22
 - d'un champ sonore 27
 - des enceintes avant 23
- Signal de test 18
- Son surround 14~18, 26~36
- Stations pré réglées
 - Accord 40
 - Pré réglage 40
 - Présélection automatique 38

T, U

- Titrage. *Voir Indexation*

V, W, X, Y, Z

- Vérification des raccordements 19

WAARSCHUWING

Stel het apparaat niet bloot aan regen of vocht, om gevaar voor brand of een elektrische schok te voorkomen.

Open nooit de behuizing, om gevaar voor elektrische schokken te vermijden. Laat reparaties aan de erkende vakhandel over.

Plaats het apparaat niet in een gesloten ruimte, zoals een boekenrek of ingebouwde kast.



Bij dit product zijn batterijen geleverd. Wanneer deze leeg zijn, moet u ze niet weggooiden maar inleveren als KCA.

Voorzorgsmaatregelen

Veiligheid

Mocht er vloeistof of een voorwerp in de tuner/versterker terecht komen, trek dan de stekker uit het stopcontact en laat het apparaat eerst nakijken door een deskundige, alvorens het weer in gebruik te nemen.

Stroomvoorziening

- Controleer voor het aansluiten van de tuner/versterker eerst of de bedrijfsspanning ervan wel overeenkomt met de plaatselijke netspanning. De bedrijfsspanning staat aangegeven op het naamplaatje aan de achterzijde van het apparaat.
- Zolang het netsnoer op het stopcontact is aangesloten, blijft er spanning op het apparaat staan, zelfs nadat het apparaat is uitgeschakeld.
- Trek de stekker van het netsnoer uit het stopcontact wanneer u denkt de tuner/versterker geruime tijd niet te zullen gebruiken. Om de aansluiting op het stopcontact te verbreken, mag u uitsluitend aan de stekker trekken; trek nooit aan het snoer.
- Indien het netsnoer vervangen moet worden, mag dit alleen uitgevoerd worden door een erkend onderhoudscentrum.

Opstelling

- Zet de tuner/versterker op een goed geventileerde plaats, met rondom vrije luchtdoorstroming, om oververhitting van de inwendige onderdelen te voorkomen, in het belang van een langdurige betrouwbare werking.
- Plaats de tuner/versterker niet in de buurt van een warmtebron of in direct zonlicht. Vermijd tevens plaatsen met veel stof, vocht en mechanische trillingen of schokken.
- Zet niets bovenop de tuner/versterker. De ventilatie-openingen aan de bovenzijde mogen niet geblokkeerd worden, in het belang van een juist functioneren van het apparaat en een langere levensduur van de componenten.

Bediening

Zorg ervoor dat de stekkers van de netsnoeren van de apparatuur niet in het stopcontact zitten, alvorens de aansluitingen te maken. Sluit de netsnoeren pas als allerlaatste aan.

Reiniging

Gebruik voor het reinigen van de ombouw, het voorpaneel en de bedieningsorganen een zachte doek, licht bevochtigd met wat milde vloeibare zeep. Gebruik geen schuurpons, schuurmiddelen of vluchtige stoffen zoals spiritus of benzine.

Mocht u na het doorlezen van de gebruiksaanwijzing nog vragen over of problemen met de tuner/versterker hebben, aarzel dan niet contact op te nemen met de dichtstbijzijnde Sony handelaar.

Omtrent deze handleiding

De aanwijzingen in deze handleiding gelden voor het model STR-DB925. Controleer uw modelnummer, dat rechtsboven op het voorpaneel staat vermeld.

Algemene opzet

- Alle aanwijzingen in de tekst beschrijven de bediening met de toetsen op de tuner/versterker zelf. U kunt echter ook de toetsen van de afstandsbediening gebruiken met dezelfde of soortgelijke namen als die op de tuner/versterker. Zie voor een gedetailleerde beschrijving van de afstandsbediening de daarbij geleverde afzonderlijke gebruiksaanwijzing.
- Op een aantal plaatsen in deze gebruiksaanwijzing treft u het onderstaande symbool aan:
☞ Dit symbool vestigt uw aandacht op handige tips, die de bediening vergemakkelijken.

Deze tuner/versterker is uitgerust met Dolby* Pro Logic Surround akoestiek en het DTS** Digital Surround akoestiekstelsel.

* Geproduceerd onder licentie van: Dolby Laboratories Licensing Corporation. DOLBY, het dubbele-D symbool , PRO LOGIC en Dolby Digital (AC-3) zijn handelsmerken van: Dolby Laboratories Licensing Corporation.

** Vervaardigd onder licentie van Digital Theater Systems, Inc. Patentnummer 5.451.942 in de Verenigde Staten. Patenten in andere landen zijn aangevraagd. "DTS" en "DTS Digital Surround" zijn de handelsmerken van Digital Theater Systems, Inc. © 1996 Digital Theater Systems, Inc. Alle rechten voorbehouden.

Demonstratiefunctie

De demonstratiefunctie wordt automatisch geactiveerd wanneer u het apparaat de eerste maal inschakelt. Wanneer de demonstratie begint, verschijnt in het uitleesvenster tweemaal de volgende melding:

"Now Demonstration Mode!! If you finish demonstration, please press POWER KEY while this message appears in the display. Thank you!!"

Annuleren van de demonstratiefunctie

Druk op de I/⏻ schakelaar terwijl de bovenstaande mededeling in het uitleesvenster wordt getoond zodat de tuner/versterker wordt uitgeschakeld. De volgende keer dat u het apparaat inschakelt, zal de demonstratiefunctie niet geactiveerd worden.

Activeren van de demonstratiefunctie

Houd de SET UP toets ingedrukt en druk dan op de I/⏻ toets om de tuner/versterker in te schakelen.

Opmerking

Wanneer de tuner/versterker een demonstratie geeft, wordt het geheugen gewist. Zie "Wissen van het geheugen van de tuner/versterker" op blz. 19 voor nadere bijzonderheden betreffende hetgeen er gewist wordt.

INHOUDSOPGAVE

Aansluiten van de apparatuur 4

- Uitpakken 4
- Aansluiten van de antennes 5
- Aansluiten van audio-apparatuur 6
- Aansluiten van video-apparatuur 7
- Aansluiten van digitale apparatuur 8
- 5.1 ingangsaansluitingen 10
- Andere aansluitingen 11

Aansluiten en opstellen van de luidsprekers 12

- Aansluiten van de luidsprekers 13
- Opstelling voor meerkanaals Surround akoestiek 14
- Alvorens uw tuner/versterker in gebruik te nemen 19

Bedieningsorganen en basisbediening van de tuner/versterker 22

- Bedieningsorganen op het voorpaneel 22

Genieten van Surround Sound akoestiek 26

- Kiezen van een klankbeeld 27
- Uitleg van de meerkanaals-akoestiekaanduidingen 31
- Bijregelen van de klankbeelden 33

Radio-ontvangst 37

- Automatische FM zenderopslag in alfabetische volgorde 38
- Directe afstemming 39
- Automatische zoekafstemming 39
- Geheugenafstemming 40
- Gebruik van het Radio Data System (RDS) 41

Overige bedienings-functies 44

- Naamgeving van voorkeuzenders en beeld/geluidsbronnen 45
- Opnemen 45
- Instellingen met de SET UP toets 46

Aanvullende informatie 47

- Verhelpen van storingen 47
- Technische gegevens 49
- Verklarende woordenlijst 51
- Overzicht van de instellingen met de CURSOR MODE en SET UP toetsen 52
- Index 54

NL

3^{NL}

Aansluiten van de apparatuur

In dit hoofdstuk wordt beschreven hoe u diverse audio- en video-apparatuur kunt aansluiten op de tuner/versterker. Lees vooral de relevante paragrafen voor uw apparatuur alvorens u enig apparaat op de tuner/versterker gaat aansluiten.

Uitpakken

Controleer of het onderstaande toebehoren compleet bij de tuner/versterker is meegeleverd.

- FM draadantenne (1)
- AM kaderantenne (1)
- Afstandsbediening RM-LJ301 (1)
- LR6 (AA-formaat) alkali-batterijen (3)

Aanbrengen van batterijen in de afstandsbediening

Leg drie LR6 (AA-formaat) alkali-batterijen in de afstandsbediening, met de juiste polariteit van (+) en (-), zoals aangegeven in het batterijvak. Voor gebruik van de afstandsbediening richt u deze op de  afstandsbedieningssensor voorop de tuner/versterker. Zie voor een gedetailleerde beschrijving van de afstandsbediening de daarbij geleverde afzonderlijke gebruiksaanwijzing.

Wanneer de batterijen te vervangen

Bij normaal gebruik zal een stel batterijen ongeveer 3 maanden meegaan. Als de tuner/versterker niet meer naar behoren op de afstandsbediening reageert, is het tijd alle batterijen door nieuwe te vervangen.

Opmerkingen

- Leg de afstandsbediening niet op een al te warme of vochtige plaats.
- Gebruik geen oude en nieuwe batterijen naast elkaar.
- Gebruik geen verschillende soorten batterijen door elkaar. Deze afstandsbediening is alleen geschikt voor alkali-batterijen.
- Let op dat de afstandsbedieningssensor van de tuner/versterker niet wordt blootgesteld aan directe zonnestraling of fel lamplicht, anders zal de afstandsbediening niet naar behoren functioneren.
- Wanneer u denkt de afstandsbediening geruime tijd niet te gebruiken, kunt u de batterijen er beter uit verwijderen, om eventuele beschadiging door batterijlekkage en corrosie te voorkomen.

Alvorens met aansluiten te beginnen

- Schakel eerst alle betrokken apparatuur uit, alvorens u begint met het aansluiten ervan.
- Sluit de netsnoeren van de apparatuur pas op het stopcontact aan nadat alle andere aansluitingen in orde zijn.
- Zorg dat alle aansluitingen stevig vast zitten, om brom en andere bijgeluiden te voorkomen.
- Let bij het aansluiten van de audio/videosnoeren op dat u links en rechts niet verwisselt: sluit de gele stekkers aan op de gele stekkerbussen (voor het videosignaal); witte stekkers op witte stekkerbussen (voor het linker audiokanaal) en rode stekkers op rode stekkerbussen (voor het rechter kanaal).

Aansluiten van de antennes

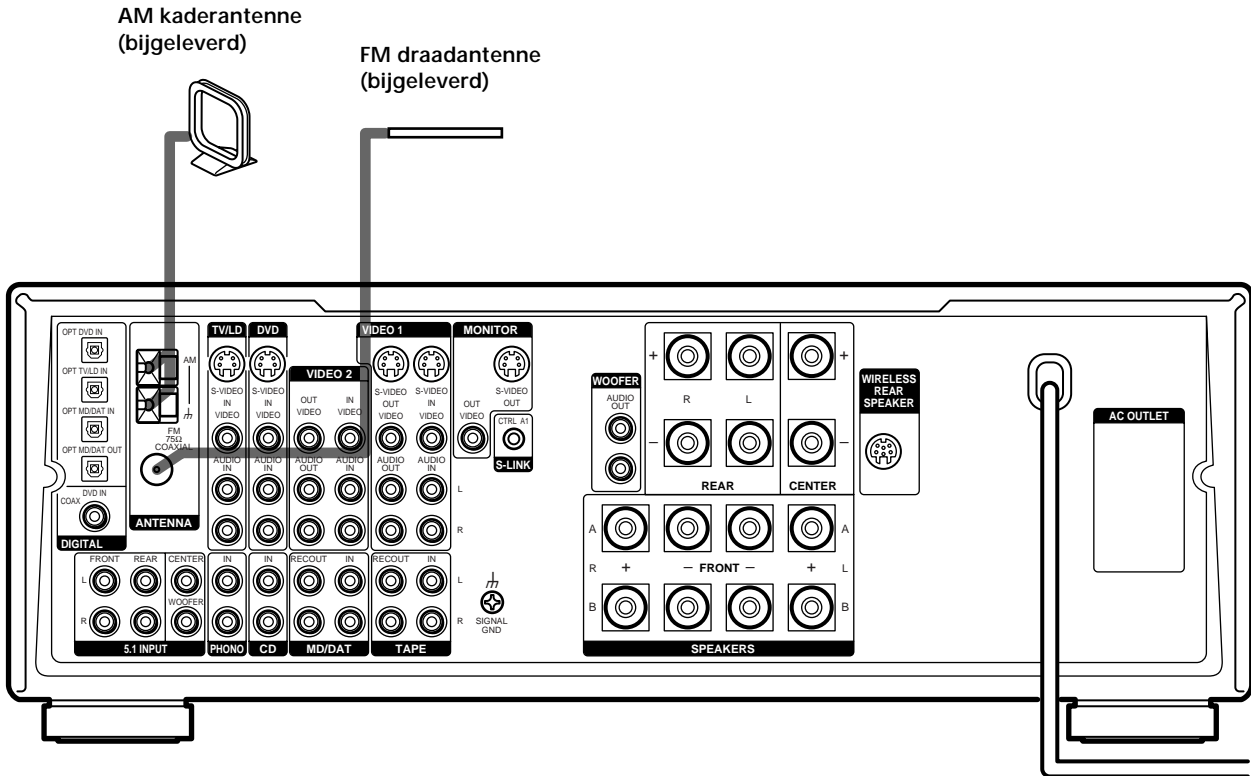

Antenne-aansluitingen

Verbind de	met de
AM kaderantenne	AM aansluitklemmen
FM draadantenne	FM 75Ω COAXIAL stekkerbus

Na het aansluiten van de antennes

- Om het oppikken van stoorsignalen te voorkomen, mag u de AM kaderantenne niet te dicht bij de tuner/versterker of een TV-toestel zetten.
- Strek de FM draadantenne zo ver mogelijk uit.
- Na het aansluiten van de FM draadantenne legt of hangt u deze zo horizontaal mogelijk.

💡 **Op plaatsen met een problematische FM-ontvangst**
 Sluit via een 75-ohm coaxaalkabel (niet bijgeleverd) een FM buitenantenne aan op de tuner/versterker, zoals hieronder aangegeven.

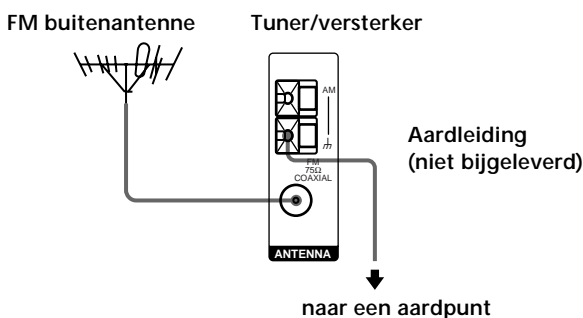

Belangrijk

Als u de tuner/versterker aansluit op een buitenantenne, dient deze geaard te worden, ter bescherming tegen bliksem. Sluit de aardingsdraad nooit aan op een gasleiding; gezien de kans op een gasexplosie is dit uiterst gevaarlijk.

Opmerking

Gebruik in geen geval de SIGNAL GND platenspeler-aardaansluiting voor het aarden van de tuner/versterker.

Aansluiten van audio-apparatuur

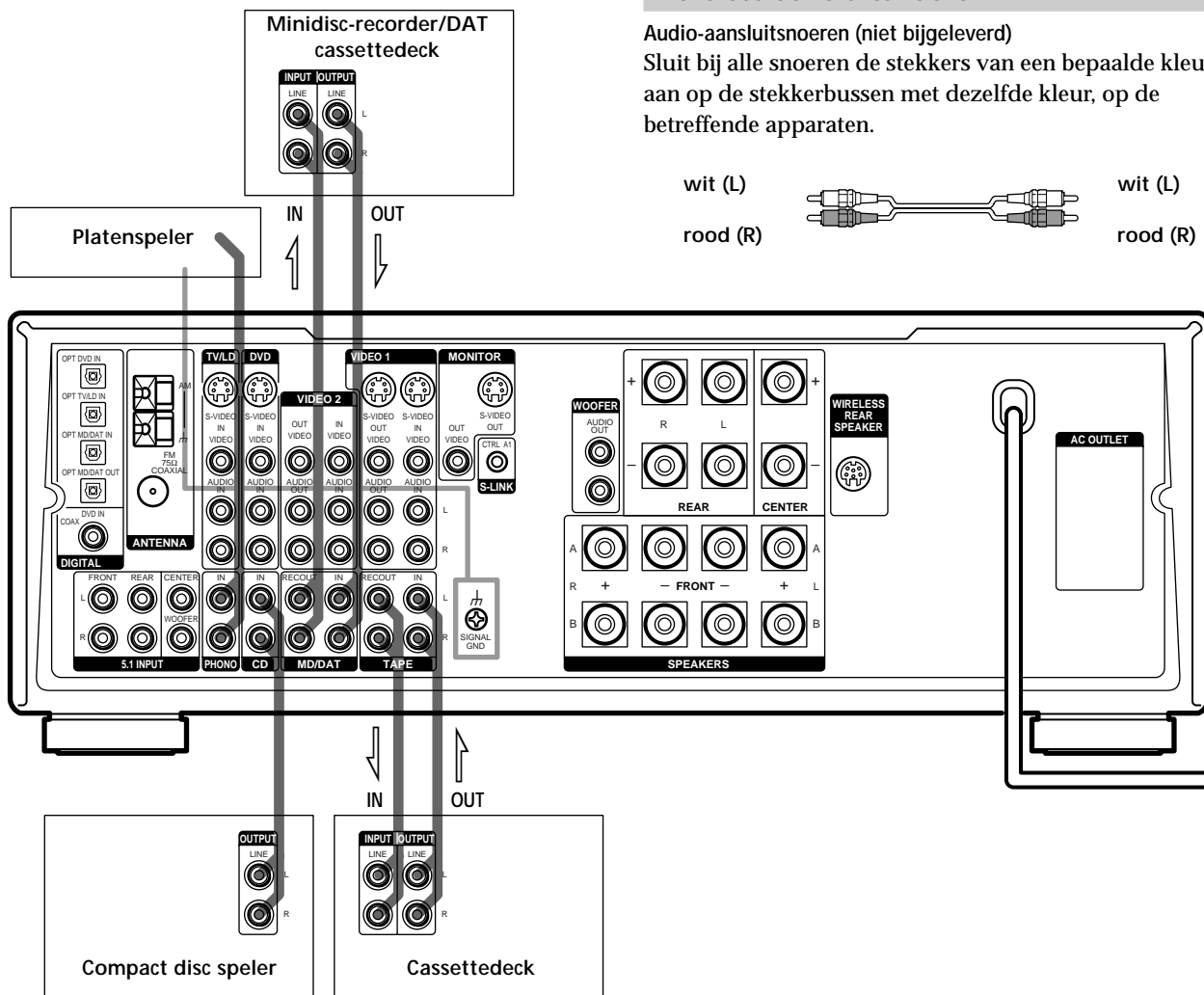

Vereiste aansluitsnoeren

Audio-aansluitsnoeren (niet bijgeleverd)
 Sluit bij alle snoeren de stekkers van een bepaalde kleur aan op de steekerbussen met dezelfde kleur, op de betreffende apparaten.

wit (L) wit (L)
 rood (R) rood (R)

Audio-aansluitingen

Verbind een	met de
Platenspeler	PHONO steekerbussen
Compact disc speler	CD steekerbussen
Cassette deck	TAPE steekerbussen
Minidisc-recorder of DAT cassette deck	MD/DAT steekerbussen

Aarding van de platenspeler

Als uw platenspeler is voorzien van een aardingsdraad, sluit u deze aan op de  SIGNAL GND aansluiting van de tuner/versterker.

Aansluiten van video-apparatuur

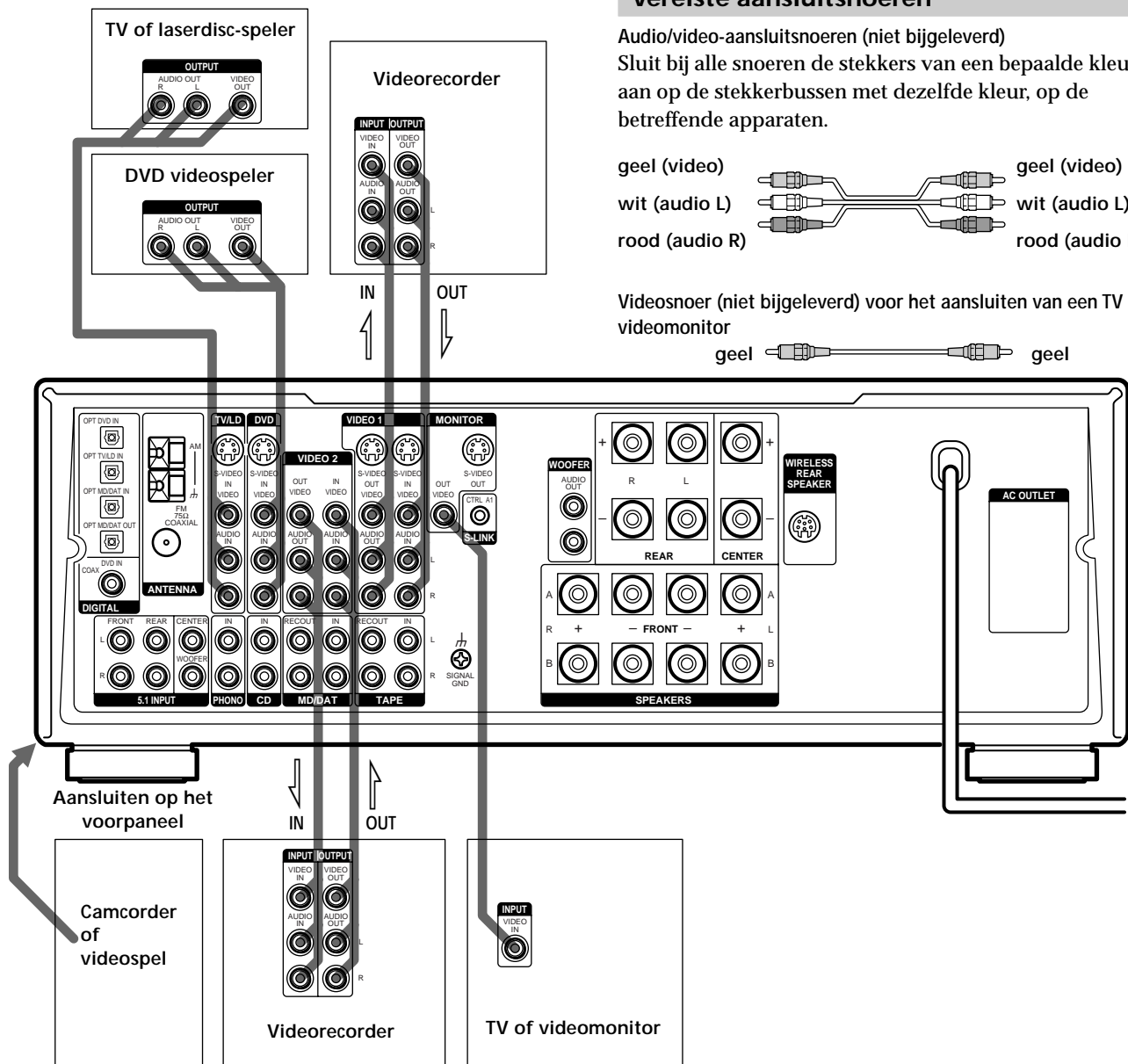

Vereiste aansluitsnoeren

Audio/video-aansluitsnoeren (niet bijgeleverd)
Sluit bij alle snoeren de stekkers van een bepaalde kleur aan op de steekerbussen met dezelfde kleur, op de betreffende apparaten.

geel (video) geel (video)
wit (audio L) wit (audio L)
rood (audio R) rood (audio R)

Videosnoer (niet bijgeleverd) voor het aansluiten van een TV of videomonitor

geel ————— geel

Video-aansluitingen

Verbind een	met de
TV of laserdisc-speler	TV/LD steekerbussen
Videorecorder	VIDEO 1 steekerbussen
Tweede videorecorder	VIDEO 2 steekerbussen
DVD videospeler	DVD steekerbussen
TV of videomonitor	MONITOR VIDEO OUT steekerbuis
Camcorder of videospel	VIDEO 3 INPUT aansluitingen op het voorpaneel

Betreffende de video-aansluitingen

U kunt de audio-uitgangsaansluitingen van uw TV-toestel verbinden met de TV/LD AUDIO IN steekerbussen van de tuner/versterker, om het geluid van de TV weer te geven met een akoestiekeffect naar keuze. In dit geval mag u de video-uitgangsaansluiting van het TV-toestel niet verbinden met de TV/LD VIDEO IN steekerbuis van de tuner/versterker. Als u een aparte TV-afstemeenheid aansluit, verbind dan de audio- en video-uitgangen daarvan met de tuner/versterker zoals aangegeven in bovenstaand aansluitschema.

Bij gebruik van de S-video steekerbussen in plaats van de gewone video-aansluitingen

In dit geval zult u het TV-toestel of de videomonitor ook moeten aansluiten op de S-video steekerbuis. De S-video signalen worden alleen uitgestuurd via de S-video steekerbussen, dus u zult via de gewone video-aansluitingen geen signaal kunnen weergeven.

Aansluiten van digitale apparatuur

U kunt de digitale uitgangsaansluitingen van uw DVD videospeler of TV-toestel (enz.) verbinden met de digitale ingangsaansluitingen van deze tuner/versterker, om thuis te genieten van een indrukwekkend bioscoopgeluid met meerkanaals Surround akoestiek. Om deze meerkanaals Surround Sound op zijn best te horen, zijn er vijf gewone luidsprekers nodig (twee voorluidsprekers, twee achterluidsprekers en een middenluidspreker) plus een speciale lagetonenluidspreker. Daarnaast kunt u tevens een laserdisc-speler met een RF OUT stekkerbus aansluiten via een RF demodulator, zoals de Sony MOD-RF1 (niet bijgeleverd).

Vereiste aansluitsnoeren

Optisch digitaal aansluitsnoer (niet bijgeleverd)

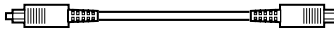

zwart  zwart

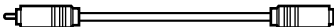
Coaxiaal digitaal aansluitsnoer (niet bijgeleverd)

zwart  zwart

Audio/video-aansluitsnoeren (niet bijgeleverd)

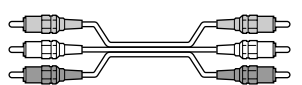
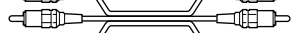
Sluit bij alle snoeren de stekkers van een bepaalde kleur aan op de stekkerbussen met dezelfde kleur, op de betreffende apparaten.

geel (video)  geel (video)
 wit (audio L)  wit (audio L)
 rood (audio R)  rood (audio R)

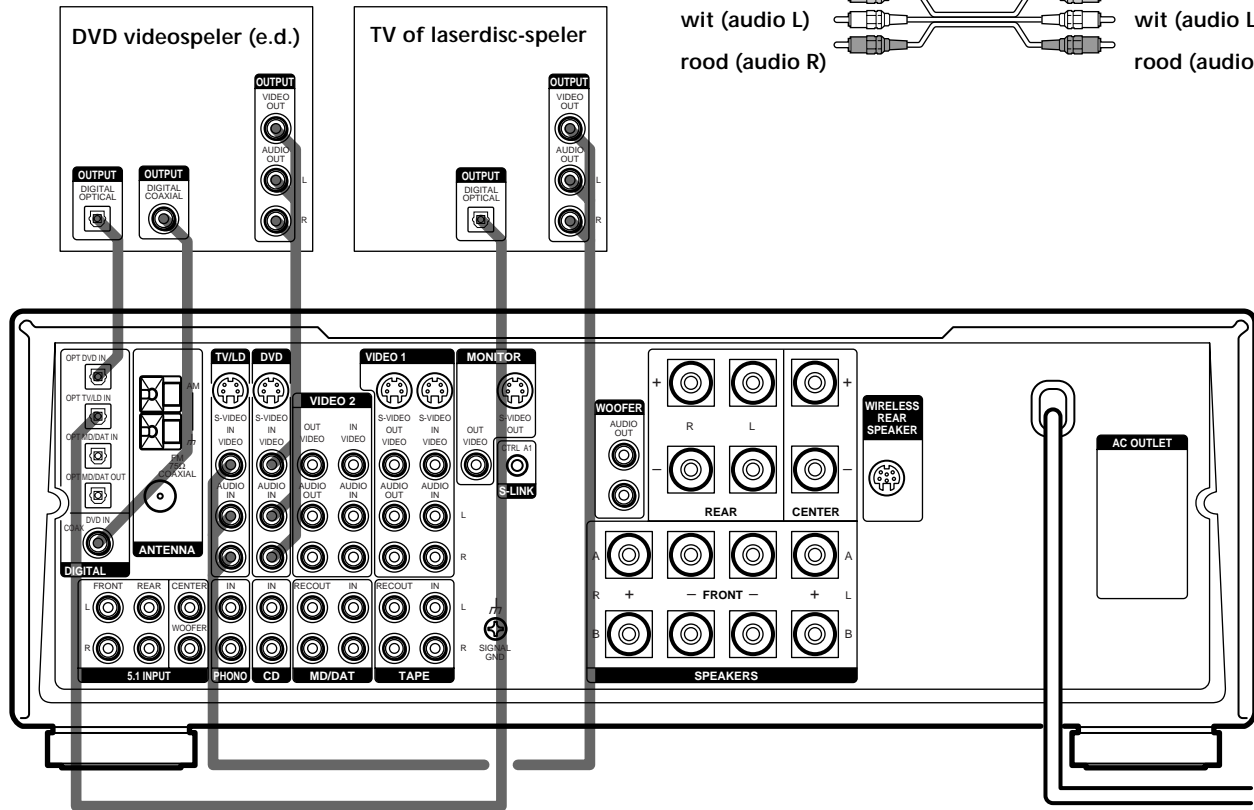

Voorbeeld voor het aansluiten van een laserdisc-speler via een RF demodulator

U kunt de AC-3 RF OUT stekkerbus van een laserdisc-speler niet rechtstreeks aansluiten op de digitale ingangen van deze tuner/versterker. De RF uitgangssignalen moeten eerst worden omgezet in optische of coaxiale digitale signalen. Hiervoor sluit u de laserdisc-speler aan op een RF demodulator en dan verbindt u de optische of coaxiale digitale uitgang van de RF demodulator met de OPTICAL TV/LD IN aansluiting van de tuner/versterker. Zie voor nadere bijzonderheden over de AC-3 RF aansluitingen de gebruiksaanwijzing van de RF demodulator.

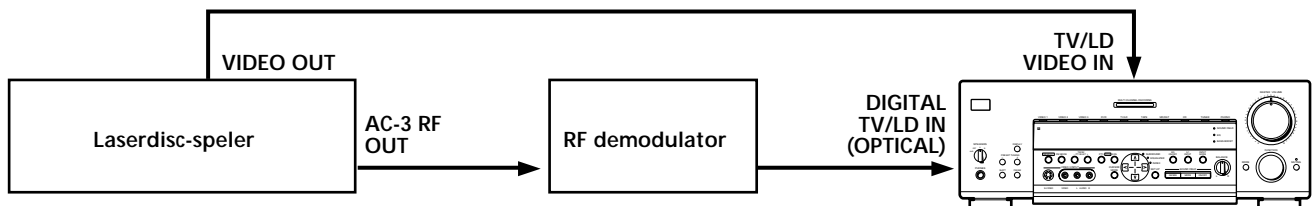

Opmerking

Bij het aansluiten op de hierboven getoonde wijze dient u de INPUT MODE schakelaar (3) op blz. 23) handmatig in de juiste stand te zetten. Dit apparaat kan niet naar behoren werken als de INPUT MODE schakelaar in de "AUTO" stand staat.

Verbind de digitale uitgangsaansluitingen van uw minidisc-recorder of DAT cassettedeck met de digitale ingang van de tuner/versterker en verbind de digitale ingangen van uw minidisc-recorder of DAT cassettedeck met de digitale uitgangsaansluiting van de tuner/versterker. Via deze aansluitingen kunt u het geluid van een compact disc e.d. samenvoegen met de beelden van uw DVD (of laserdisc) videospeler of van een TV-uitzending.

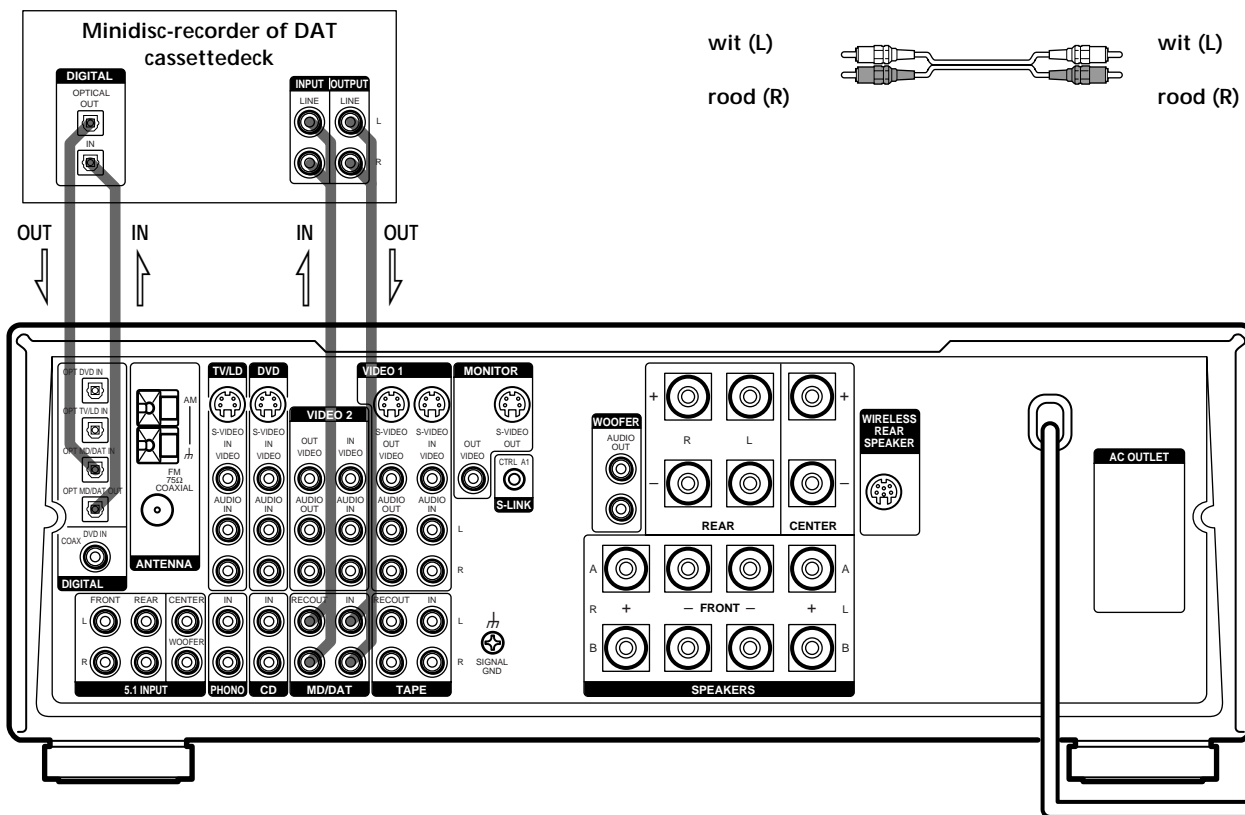

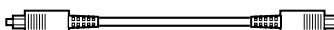

Vereiste aansluitsnoeren

Optisch digitaal aansluitsnoer (niet bijgeleverd)

zwart  zwart

Audio-aansluitsnoeren (niet bijgeleverd)

Sluit bij alle snoeren de stekkers van een bepaalde kleur aan op de steekbussen met dezelfde kleur, op de betreffende apparaten.

wit (L)  wit (L)
rood (R)  rood (R)

Opmerkingen

- Het digitaal opnemen van een digitaal meerkanaals-akoestieksignaal is niet mogelijk.
- Om digitale opnamen te maken van compact discs, verbindt u de digitale uitgangsaansluiting van uw CD-speler rechtstreeks met de digitale ingang van uw minidisc-recorder of DAT cassettedeck. Zie voor nadere bijzonderheden de gebruiksaanwijzingen van uw CD-speler en minidisc-recorder of DAT cassettedeck.
- Dit apparaat is compatibel met 32 kHz, 44,1 kHz en 48 kHz bemonsteringsfrequenties. Het apparaat kan geen 96 kHz bemonsteringsfrequentie verwerken.
- U kunt geen analoge signalen van uw digitale apparatuur via TAPE en VIDEO opnemen wanneer alleen digitale verbindingen zijn gemaakt. Zorg dat uw digitale apparatuur zowel via de digitale als de analoge aansluitingen met de tuner/versterker is verbonden.

5.1 ingangsaansluitingen

Alhoewel deze tuner/versterker is uitgerust met een eigen meerkanaals-decodeertrap, is hij tevens voorzien van een compleet stel 5.1 INPUT meerkanaals-ingangsaansluitingen die u kunt gebruiken voor weergave van meerkanaals-software gecodeerd in andere formaten dan Dolby Digital (AC-3) en DTS. Als uw DVD videospeler beschikt over 5.1 OUTPUT meerkanaals-uitgangen, kunt u deze rechtstreeks aansluiten op dit apparaat om te luisteren naar de geluidswaergave via de meerkanaals-decodeertrap van de DVD videospeler. Bovendien kunt u op de 5.1 INPUT desgewenst ook een externe meerkanaals-decodeereenheid aansluiten.

Om de meerkanaals Surround Sound op zijn best te horen, zijn er vijf gewone luidsprekers nodig (twee voorluidsprekers, twee achterluidsprekers en een middenluidspreker) plus een speciale laagtonenluidspreker. Zie de gebruiksaanwijzing van uw DVD videospeler, meerkanaals-decodeereenheid e.d. voor nadere bijzonderheden over de benodigde 5.1 meerkanaals ingangsaansluitingen.

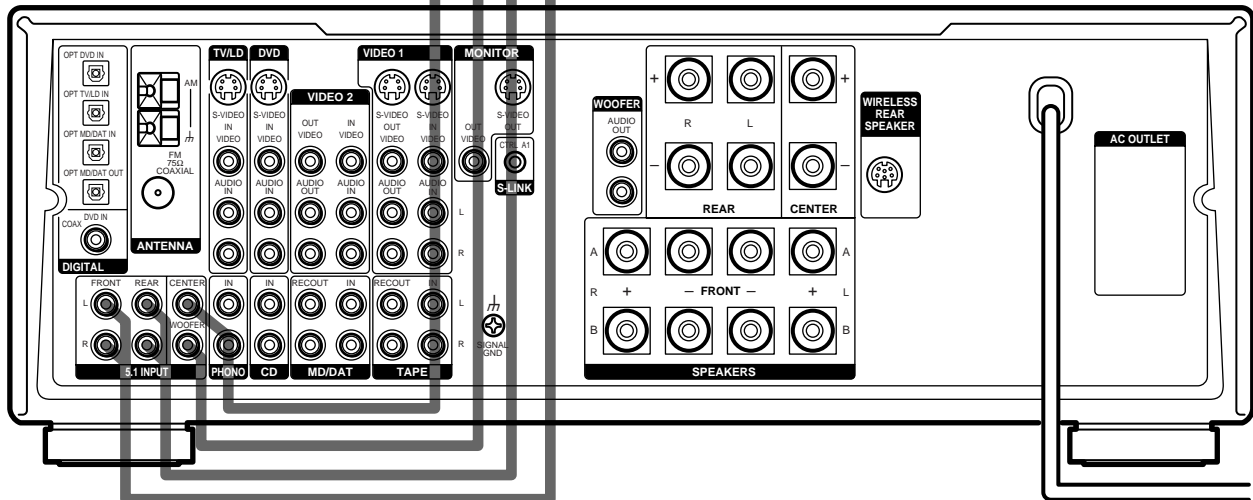
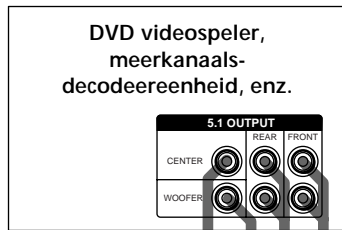

Voorbeeld voor het aansluiten van een DVD videospeler met behulp van de 5.1 INPUT stekkerbussen

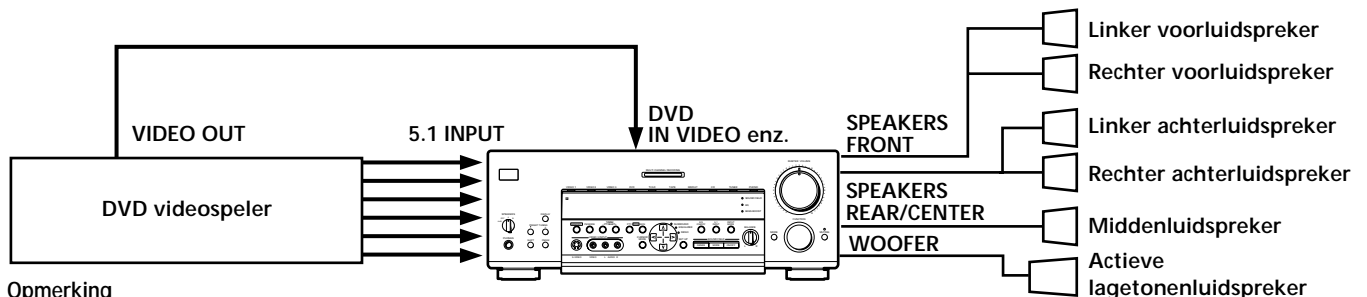

Opmerking

Zie blz. 12 voor nadere details over het aansluiten van de luidsprekers.

Vereiste aansluitsnoeren

Audio-aansluitsnoeren (niet bijgeleverd)

Twee stuks, voor de 5.1 INPUT FRONT en REAR aansluitingen

wit (L)



wit (L)

rood (R)

rood (R)

Mono-aansluitsnoeren (niet bijgeleverd)

Twee stuks, voor de 5.1 INPUT CENTER en WOOFER aansluitingen

zwart

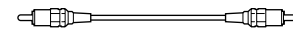

zwart

Videosnoer (niet bijgeleverd)

Eén snoer, voor de DVD VIDEO IN aansluiting

geel

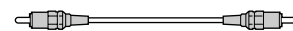

geel

Andere aansluitingen

Vereiste aansluitsnoeren

CONTROL A1 aansluitsnoer (niet bijgeleverd)

zwart  zwart

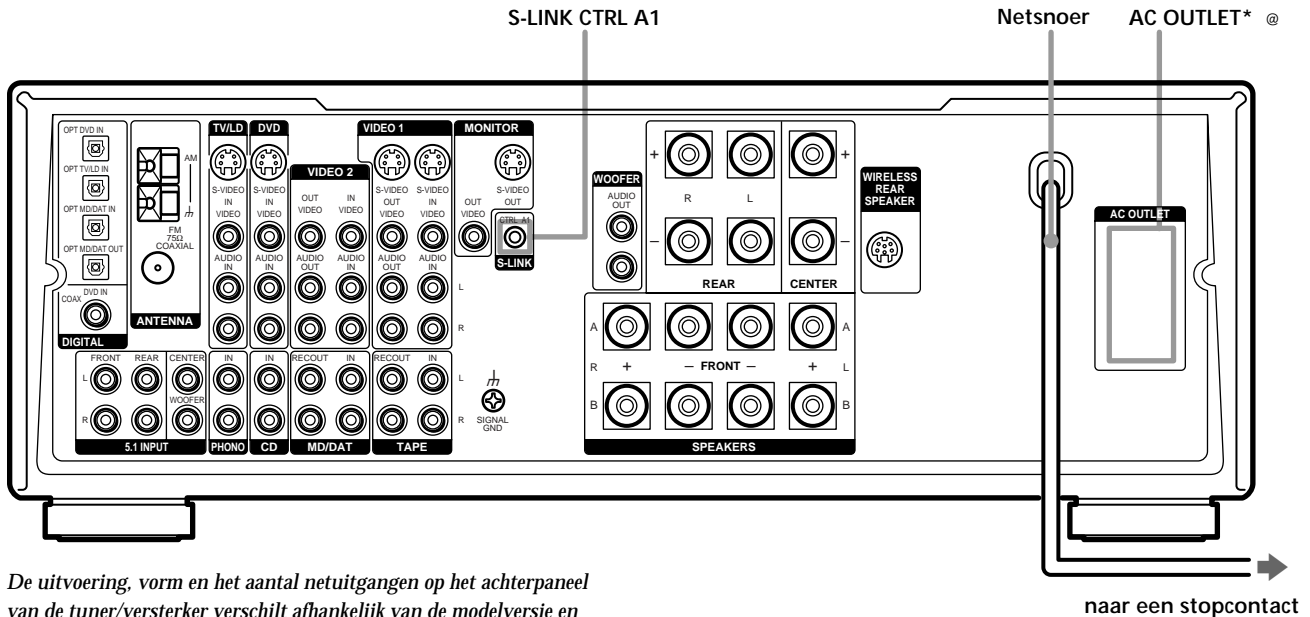

* De uitvoering, vorm en het aantal netuitgangen op het achterpaneel van de tuner/versterker verschilt afhankelijk van de modelversie en het land waar het apparaat wordt verkocht.

S-LINK CONTROL A1 aansluiting

- Als u beschikt over een voor S-LINK CONTROL A1 geschikte Sony CD-speler, cassettedeck of minidisc-recorder
Gebruik een CONTROL A1 snoer (niet bijgeleverd) om de S-LINK CTRL A1 stekkerbus van een CD-speler, cassettedeck of minidisc-recorder te verbinden met de S-LINK CTRL A1 stekkerbus van de tuner/versterker.
Zie voor nadere bijzonderheden de aparte handleiding "CONTROL-A1 bedieningssysteem" en de gebruiksaanwijzingen bijgeleverd bij uw CD-speler, cassettedeck of minidisc-recorder.
Opmerking
Als u een CONTROL A1 verbinding maakt tussen de tuner/versterker en een minidisc-recorder welke tevens op een computer is aangesloten, mag u de tuner/versterker niet bedienen terwijl de "Sony MD Editor" software wordt gebruikt. Dit kan namelijk resulteren in een foutieve werking van de apparatuur.

- Als u beschikt over een Sony CD-wisselaar met een COMMAND MODE schakelaar
Als de COMMAND MODE schakelaar van uw CD-wisselaar kan worden ingesteld op CD 1, CD 2 of CD 3, zet deze dan in de "CD 1" stand en sluit de CD-wisselaar aan op de CD ingangen van de tuner/versterker.
Als u echter een Sony CD-wisselaar met VIDEO OUT aansluitingen heeft, zet de COMMAND MODE schakelaar dan in de "CD 2" stand en sluit de CD-wisselaar aan op de VIDEO 2 ingangen van de tuner/versterker.

Aansluiten van het netsnoer

- Alvorens u de netsnoerstekker van deze tuner/versterker in het stopcontact steekt:
- Sluit eerst alle luidsprekers op de tuner/versterker aan (zie blz. 13).
 - Draai de MASTER VOLUME regelaar geheel linksom in de minimumstand (0).

Sluit de netsnoeren van uw audio/video-apparatuur aan op een gewoon wandstopcontact.

Als u het netsnoer van een ander audio/video-apparaat aansluit op de AC OUTLET netstroomuitgang achterop de tuner/versterker, zal de tuner/versterker zorgen voor de stroomvoorziening van de andere component(en), zodat u de bijbehorende apparatuur allemaal tegelijk met de tuner/versterker kunt in- en uitschakelen.

Waarschuwing

Let op dat het totale stroomverbruik van de apparatuur aangesloten op de AC OUTLET netstroomuitgang achterop de tuner/versterker het bij deze uitgang aangegeven vermogen niet overschrijdt. Sluit op de netuitgang in geen geval huishoudelijke apparatuur aan zoals een strijkijzer, een ventilator, een TV-toestel of andere apparatuur met een hoog stroomverbruik.

Aansluiten en opstellen van de luidsprekers

In dit hoofdstuk volgt een beschrijving voor het aansluiten van de luidsprekers op de tuner/versterker, het opstellen van de luidsprekers en het afregelen ervan voor de beste meerkanaals Surround Sound kwaliteit.

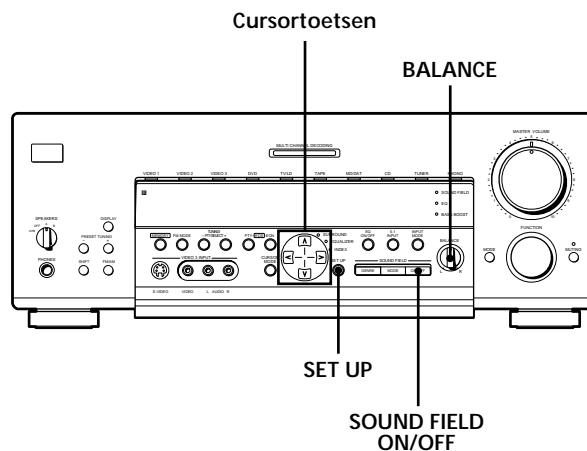

Kort overzicht van de toetsen en regelaars die u gebruikt voor het instellen van de luidsprekers

Insteltoets (SET UP): Druk enkele malen op deze toets om in te stellen op "SPEAKER SETUP" voor keuze van het type luidsprekers, of op "SPEAKER DISTANCE" voor het instellen van de luidsprekerafstand.

Klankbeeldfunctie aan/uit-toets (SOUND FIELD ON/OFF): Voor het aan en uit zetten van de klankbeeldfunctie.

Cursortoetsen (▲/▼/◀/▶): Voor het kiezen van de parameters en instellingen, na indrukken van de SET UP toets.

Balansregelaar (BALANCE): Voor het evenwichtig instellen van de voorluidsprekers, tijdens weergave van de testtoon.

Aansluiten van de luidsprekers

Vereiste aansluitsnoeren

Luidsprekersnoeren (niet bijgeleverd)

Eén voor elke voorluidspreker, achterluidspreker en middenluidspreker



Mono-aansluitsnoer (niet bijgeleverd)

Eén, voor de actieve laagtonenluidspreker

zwart zwart

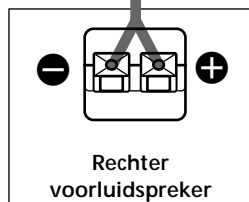
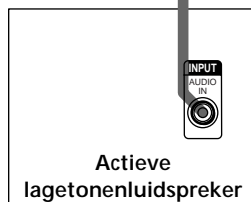
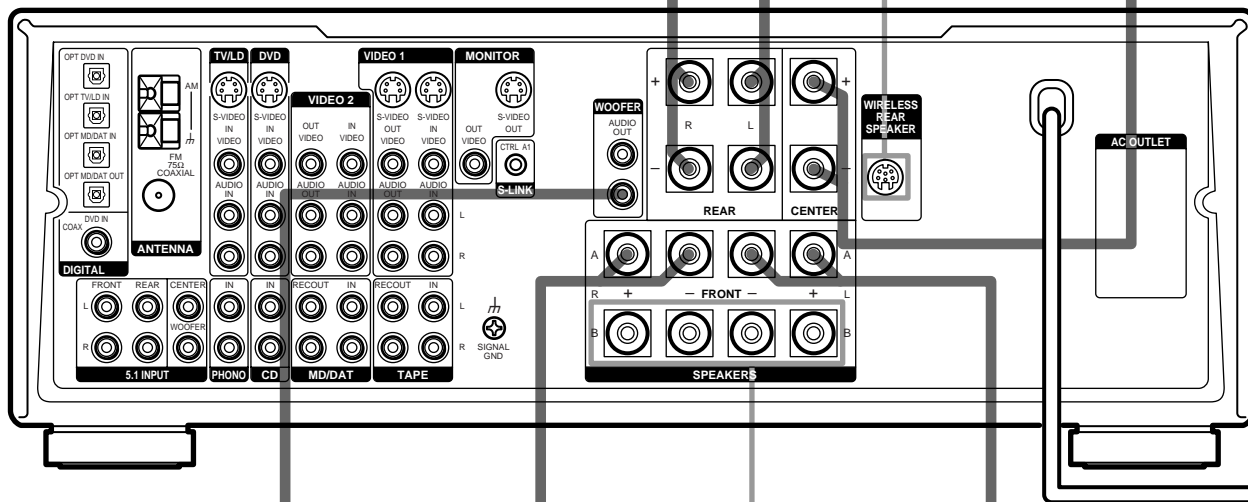
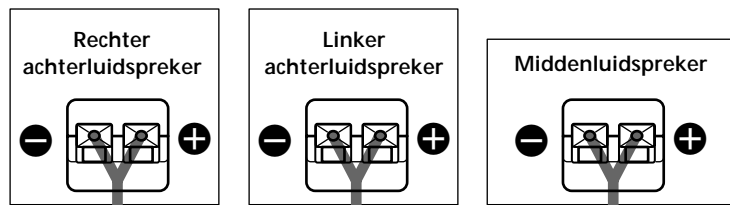

FRONT SPEAKERS B

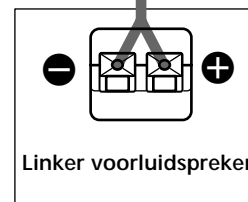

Aansluiten en opstellen van de luidsprekers

Luidspreker-aansluitingen

Verbind de	met de
Voorluidsprekers (4 - 16* ohm)	SPEAKERS FRONT A stekkerbussen
Extra stel voorluidsprekers (4 - 16* ohm)	SPEAKERS FRONT B stekkerbussen
Achterluidsprekers (4 - 16 ohm)	SPEAKERS REAR stekkerbussen
Middenluidspreker (4 - 16 ohm)	SPEAKERS CENTER stekkerbussen
Actieve laagtonenluidspreker	WOOFER AUDIO OUT stekkerbus**
Zender voor draadloze achterluidsprekers	WIRELESS REAR SPEAKER stekkerbus

* Gebruik voorluidsprekers met een nominale impedantie van ten minste 8 ohm als u beide stellen voorluidsprekers (A+B) tegelijk wilt inschakelen (zie blz. 23).

** U kunt de actieve laagtonenluidspreker aansluiten op een van beide stekkerbussen naar keuze. Op de andere stekkerbus kunt u desgewenst een tweede actieve laagtonenluidspreker aansluiten.

Aansluiten van de luidsprekers

Opmerkingen over het aansluiten van de luidsprekers

- Aan de luidsprekerkant stript u ongeveer 15 mm van de isolatie van het snoer en draait u de kerndraden ineen. Let bij elk snoer op dat u de draden niet verwisselt: sluit + aan op + en - op -. Als de draden verwisseld worden, zal bij weergave de positie van de muziekinstrumenten onduidelijk zijn, terwijl de lage tonen grotendeels zullen ontbreken.
- Als u voorluidsprekers gebruikt met een relatief gering maximaal ingangsvermogen, stel dan de geluidsterkte erg voorzichtig in, om overbelasting van de luidsprekers te vermijden.
- De WIRELESS REAR SPEAKER stekkerbus is alleen bestemd voor het aansluiten van een Sony draadloos luidsprekersysteem gebruikt, dus sluit geen enkel ander apparaat op deze stekkerbus aan, ook geen luidspreker.

Opstelling voor meerkanaals Surround akoestiek

Voor de beste, ruimtelijk klinkende akoestiekweergave zouden alle luidsprekers in principe op gelijke afstand van uw luisterplaats (A) moeten staan. (Deze tuner/versterker biedt u echter de mogelijkheid de middenluidspreker tot ongeveer 1,5 meter dichterbij te zetten (B) en de achterluidsprekers tot ongeveer 4,5 meter dichterbij uw luisterplaats (C). Bovendien kunnen de voorluidsprekers zowel dichterbij als verderaf gezet worden, van 1,0 tot 12,0 meter van uw luisterplaats (A).)

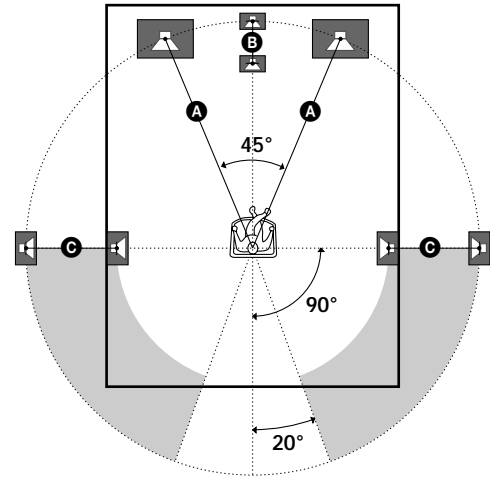

Opmerking

Zet de middenluidspreker of de achterluidsprekers niet verder van uw luisterplaats dan de voorluidsprekers.

Afhankelijk van de vorm van uw luisterkamer (enz.) kan het soms wel eens beter uitkomen om de achterluidsprekers achterin de kamer te plaatsen in plaats van langs de zijwanden. Een van de voordelen van een dergelijke opstelling is dat u gebruik kunt maken van een groter type staande achterluidsprekers, die overeen komen met uw voorluidsprekers.

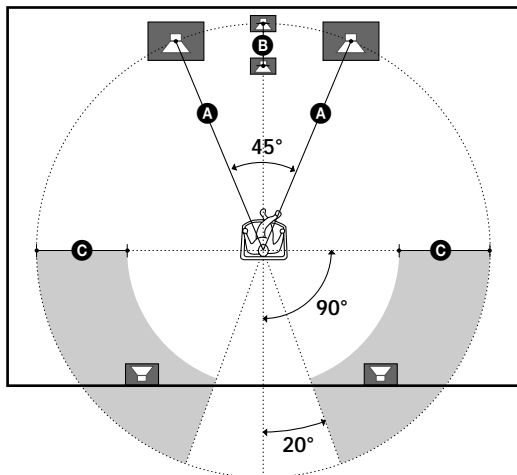

Opmerking

Als u de achterluidsprekers achter uw luisterplaats zet, dient u vooral de luidspreker-opstelling te controleren in het SPEAKER SETUP menu voor het gebruik van de klankbeelden in het VIRTUAL 3D genre (zie voor nadere bijzonderheden de blz. 16 en 28-29).

Vaststellen van het type luidsprekers

- 1 Druk op de I/⏻ toets om de tuner/versterker in te schakelen.
- 2 Druk op de SET UP toets om in te stellen op het onderdeel "SPEAKER SETUP".
- 3 Druk op de cursortoetsen (∧ of ∨) om in te stellen op de parameter die u wilt bijregelen.
- 4 Druk op de cursortoetsen (< of >) om de gewenste stand te kiezen. De gekozen instelling wordt automatisch vastgelegd.
- 5 Herhaal de stappen 3 en 4 tot u alle hieronder genoemde parameters hebt ingesteld.

■ Formaat van de voorluidsprekers (FRONT)

Oorspronkelijke instelling: LARGE

- Zijn er grote voorluidsprekers aangesloten die alle lage tonen zonder problemen kunnen weergeven, dan kiest u de stand "LARGE". Gewoonlijk zal de stand "LARGE" het best voldoen.

- Klinkt het geluid vervormd, of is de ruimtelijke weergave van meerkanaals Surround Sound niet naar wens, met te weinig basweergave, dan kiest u de stand "SMALL" om de basverdelingscircuits in te schakelen, zodat de laagste frequenties van de voorkanalen worden overgeheveld naar de aparte lagetonen-luidspreker.
- Als u voor de voorluidsprekers de stand "SMALL" kiest, worden de middenluidspreker en de achterluidsprekers ook automatisch ingesteld op "SMALL" (tenzij u eerder de stand "NO" hebt gekozen).

■ Formaat van de middenluidspreker (CENTER)

Oorspronkelijke instelling: LARGE

- Is er een grote middenluidspreker aangesloten die alle lage tonen zonder problemen kan weergeven, dan kiest u de stand "LARGE". Gewoonlijk zal de stand "LARGE" het best voldoen. Als de voorluidsprekers echter zijn ingesteld op "SMALL", kunt u de middenluidspreker niet instellen op "LARGE".
- Klinkt het geluid vervormd, of is de ruimtelijke weergave van meerkanaals Surround Sound niet naar wens, met te weinig basweergave, dan kiest u de stand "SMALL" om de basverdelingscircuits in te schakelen, zodat de laagste frequenties van het middenkanaal worden overgeheveld naar de voorluidsprekers (als die op "LARGE" zijn ingesteld) of naar de aparte lagetonen-luidspreker.^{*1}
- Sluit u geen middenluidspreker aan, kies dan de stand "NO". Al het geluid van het middenkanaal wordt dan weergegeven door de voorluidsprekers.^{*2}

■ Formaat van de achterluidsprekers (REAR)

Oorspronkelijke instelling: LARGE

- Zijn er grote achterluidsprekers aangesloten die alle lage tonen zonder problemen kunnen weergeven, dan kiest u de stand "LARGE". Gewoonlijk zal de stand "LARGE" het best voldoen. Als de voorluidsprekers echter zijn ingesteld op "SMALL", kunt u de achterluidsprekers niet instellen op "LARGE".
- Klinkt het geluid vervormd, of is de ruimtelijke weergave van meerkanaals Surround Sound niet naar wens, met te weinig basweergave, dan kiest u de stand "SMALL" om de basverdelingscircuits in te schakelen, zodat de laagste frequenties van de achterkanalen worden overgeheveld naar de aparte lagetonen-luidspreker of naar een ander stel "LARGE" luidsprekers die hier beter op zijn berekend.
- Sluit u geen achterluidsprekers aan, kies dan de stand "NO".^{*3}

💡 *1~*3 komen overeen met de volgende Dolby Pro Logic standen voor de middenkanaal-aanpassing

*1 NORMAL

*2 PHANTOM

*3 3 STEREO

⚡ Betreffende de luidsprekerformaten (LARGE en SMALL)

Bij de interne signaalverwerking bepaalt de keuze van het LARGE of SMALL luidsprekerformaat voor elk stel luidsprekers of de ingebouwde akoestiekprocessor de laagste frequenties al dan niet naar de betreffende luidspreker(s) zal uitsturen. Als de lage tonen uit een bepaald kanaal worden verwijderd, zullen de basverdelingscircuits die frequenties overbrengen naar de aparte lagetonen-luidspreker of naar een ander stel "LARGE" luidsprekers die er beter op zijn berekend.

Aangezien echter ook de lage tonen een zekere mate van richtingsgevoeligheid hebben, is het beter het gehele frequentiespectrum van de verschillende kanalen intact te laten, indien mogelijk. Daarom kunt u zelfs met een stel kleine luidsprekers toch de stand "LARGE" kiezen als u de lage tonen ook door die luidsprekers wilt laten weergeven. En andersom, als u grote luidsprekers aansluit maar niet wilt dat die de laagste tonen weergeven, kunt u voor die luidsprekers best "SMALL" kiezen.

Als de totale geluidsindruk minder is dan gewenst, kiest u dan voor alle luidsprekers de stand "LARGE". Als er te weinig bassen klinken, kunt u die extra versterken met de grafiek-toonregeling. Zie voor het instellen van de grafiek-toonregeling blz. 34.

■ Opstelling van de achterluidsprekers (REAR PL.)*

Oorspronkelijke instelling: BEHIND

Met deze parameter kunt u de plaats van uw achterluidsprekers invoeren, voor een juiste werking van de Digital Cinema Sound klankbeelden in het VIRTUAL 3D genre. Zie de onderstaande afbeelding.

- Stel in op "SIDE" als de plaats van uw achterluidsprekers binnen het zijgebied **A** valt.
- Stel in op "MIDDLE" als uw achterluidsprekers verder naar achteren staan opgesteld, in het gebied **B**.
- Stel in op "BEHIND" als uw achterluidsprekers helemaal achteraan staan, in het gebied **C**.

Deze instelling is alleen van invloed op de klankbeelden in het VIRTUAL 3D genre.

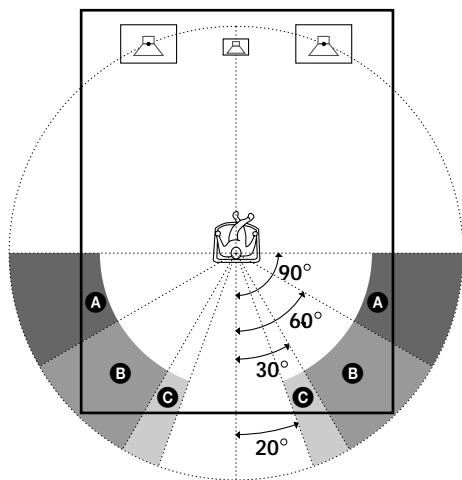

■ Hoogte van de achterluidsprekers (REAR HGT.)*

Oorspronkelijke instelling: LOW

Met deze parameter kiest u de hoogte van uw achterluidsprekers, voor een juiste werking van de Digital Cinema Sound klankbeelden in het VIRTUAL 3D genre. Zie de onderstaande afbeelding.

- Stel in op "LOW" als uw achterluidsprekers op de grond staan of hangen op een relatief lage plaats, in het gebied **A**.
- Stel in op "HIGH" als uw achterluidsprekers relatief hoog aan de wand hangen, in het gebied **B**.

Deze instelling is alleen van invloed op de klankbeelden in het VIRTUAL 3D genre.

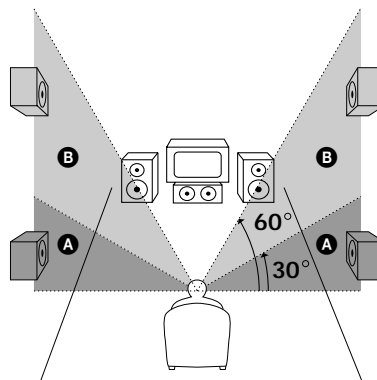

* Deze parameters zijn niet beschikbaar als er eerder voor de achterluidsprekers (REAR) "NO" is gekozen.

⚡ Betreffende de opstelling van de achterluidsprekers (SIDE, MIDDLE en BEHIND)

Deze instelling is speciaal bestemd voor de Digital Cinema Sound klankbeelden in het VIRTUAL 3D genre. Bij deze Digital Cinema Sound klankbeelden is de luidspreker-opstelling niet zo'n overheersende factor als bij de andere akoestiekfuncties. Al de VIRTUAL 3D klankbeelden zijn gebaseerd op de veronderstelling dat de achterluidsprekers geheel achter de luisterplaats zouden staan of hangen, maar het klankbeeld blijft grotendeels zoals bedoeld, ook wanneer de achterluidsprekers nogal opzij en ver uiteen staan. Als de achterluidsprekers echter pal naast de luisteraar hangen en recht op oorhoogte gericht zijn, zullen de VIRTUAL 3D klankbeelden alleen klinken zoals bedoeld wanneer u voor de opstelling van de achterluidsprekers de stand "SIDE" hebt gekozen. Ook dat geldt echter niet in alle gevallen, aangezien de akoestiek van elke luisterplaats wordt bepaald door een heel stel variabelen, zodat u misschien wel betere resultaten bereikt met de "BEHIND" of "MIDDLE" opstelling als de luidsprekers hoog boven uw luisterplaats hangen, ook al is dat pal ter weerszijden ervan.

Daarom kunt u wellicht het best een favoriete geluidsbron met meerkanaals Surround Sound afspelen en dan goed luisteren welk effect elke instelling op de uiteindelijke klank heeft, ook al kan dit wel eens leiden tot een andere instelling dan hierboven aangegeven onder "Opstelling van de achterluidsprekers (REAR PL.)". Kies de stand die een fraai open, ruimtelijk gevoel oplevert, met een zo hecht mogelijke samenhang tussen het geluid van de voorluidsprekers en dat van de achterluidsprekers. Als u geen duidelijke voorkeur kunt uitspreken tussen de verschillende instellingen, kies dan de stand "BEHIND" en gebruik dan de luidsprekerafstand-parameter en de geluidsterkte-instellingen om de weergave optimaal af te regelen.

■ Aanwezigheid van een laagtonen-luidspreker (WOOFER)

Oorspronkelijke instelling: YES

- Als u een laagtonen-luidspreker hebt aangesloten, stelt u hierbij in op "YES".
- Gebruikt u geen aparte laagtonen-luidspreker, dan stelt u in op "NO". Hiermee schakelt u de Dolby Digital (AC-3) basverdelingscircuits in, zodat de LFE laagfrequente signalen worden overgenomen door de andere luidsprekers.
- Om volledig profijt te trekken van de Dolby Digital (AC-3) basverdelingscircuits willen wij u aanbevelen om de bovengrensfrequentie voor de laagtonen-luidspreker zo hoog mogelijk in te stellen.

Kiezen van de luidsprekerafstand

- 1 Druk op de SET UP toets om in te stellen op het onderdeel "SPEAKER DISTANCE".
- 2 Druk op de cursortoetsen (< of >) om in te stellen op de parameter die u wilt bijregelen.
- 3 Druk op de cursortoetsen (< of >) om de gewenste stand te kiezen. De gekozen instelling wordt automatisch vastgelegd.
- 4 Herhaal de stappen 2 en 3 tot u alle hieronder genoemde parameters hebt ingesteld.
- 5 Druk weer op de SET UP toets wanneer u deze instelfunctie wilt verlaten.

■ Afstand van de voorluidsprekers (FRONT)

Oorspronkelijke instelling: 5,0 meter

Stel hier de afstand in van uw luisterplaats tot de (linker of rechter) voorluidspreker (afstand **A** op blz. 14).

- De afstand van de voorluidsprekers is instelbaar in stapjes van 0,1 meter, van minimaal 1,0 meter tot maximaal 12,0 meter van uw luisterplaats.
- Als de beide voorluidsprekers niet precies even ver van uw luisterplaats staan, kiest u hier de afstand van de dichtstbijzijnde luidspreker.

■ Afstand van de middenluidspreker (CENTER)

Oorspronkelijke instelling: 5,0 meter

Stel hier de afstand in van uw luisterplaats tot de middenluidspreker.

- De afstand van de middenluidspreker is instelbaar in stapjes van 0,1 meter, van (maximaal) dezelfde afstand als de voorluidsprekers (afstand **A** op blz. 14) tot 1,5 meter dicht bij uw luisterplaats (afstand **B** op blz. 14).
- Plaats de middenluidspreker niet op grotere afstand van uw luisterplaats dan de voorluidsprekers.

■ Afstand van de achterluidsprekers (REAR)

Oorspronkelijke instelling: 3,5 meter

Stel hier de afstand in van uw luisterplaats tot de (linker of rechter) achterluidspreker.

- De afstand van de achterluidsprekers is instelbaar in stapjes van 0,1 meter, van (maximaal) dezelfde afstand als de voorluidsprekers (afstand **A** op blz. 14) tot 4,5 meter dicht bij uw luisterplaats (afstand **C** op blz. 14).
- Plaats de achterluidsprekers niet op grotere afstand van uw luisterplaats dan de voorluidsprekers.
- Als de beide achterluidsprekers niet precies even ver van uw luisterplaats verwijderd zijn, kiest u hier de afstand van de dichtstbijzijnde luidspreker.



Betreffende de afstand van de luidsprekers

U kunt de weergave van dit apparaat aanpassen aan de plaats van de aangesloten luidsprekers, door de luidsprekerafstand in te voeren. Het is echter niet mogelijk de middenluidspreker verder af te zetten dan de linker en rechter voorluidsprekers. Bovendien kunt u de middenluidspreker niet meer dan 1,5 meter dicht bij uw luisterplaats zetten dan de voorluidsprekers.

Evenmin kunt u de achterluidsprekers verder van uw luisterplaats zetten dan de voorluidsprekers. En ook weer niet meer dan 4,5 meter dichterbij.

Deze beperkingen gelden omdat een onjuiste opstelling van de luidsprekers niet geschikt is voor de weergave van akoestiekeffecten.

Wanneer u de luidsprekerafstand dichterbij kiest dan de feitelijke afstand, zal het geluid via die luidspreker(s) met een grotere vertraging worden weergegeven. Met andere woorden, de luidsprekers klinken dan verder weg.

Als u bijvoorbeeld de afstand van de middenluidspreker 1 tot 2 meter dichterbij kiest dan de feitelijke afstand, zal dit een vrij natuurgetrouw effect geven alsof u zich "in" het beeldscherm bevindt. En als u geen goed akoestiekeffect verkrijgt omdat de achterluidsprekers te dichtbij staan, kunt u door het verminderen van de luidsprekerafstand (dichterbij kiezen dan de werkelijke afstand) een dieper ruimtelijk effect creëren.

Door deze parameter bij te regelen terwijl u aandachtig naar een geluidsbron luistert, kunt u vaak een aanzienlijke verbetering in akoestiek bewerkstelligen. Probeer het maar eens!

■ Afstandseenheid (DIST. UNIT)

Oorspronkelijke instelling: METER

Hiermee kunt u de afstandsmaat voor de luidsprekerafstand omschakelen tussen meters of Engelse voeten. 1 voet komt overeen met 1 milliseconde vertragingstijd.

Bijregelen van de geluidsterkte van de luidsprekers

Stel alle luidsprekers op een evenredige geluidsterkte in vanaf uw luisterplaats, met de afstandsbediening.

Opmerking

Dit apparaat is voorzien van een nieuwe testtoon in de frequentieband rond 800 Hz, om het instellen van de luidsprekers te vergemakkelijken.

- 1 Druk op de I/⏻ toets om de tuner/versterker in te schakelen.**
- 2 Druk op de TEST TONE toets van de bijgeleverde afstandsbediening.**

Nu zult u een testtoon horen die achtereenvolgens door elk van de luidsprekers wordt weergegeven.
- 3 Stel de geluidsterkte zo in dat de testtoon op uw luisterplaats voor uw gehoor via alle luidsprekers even luid doorkomt.**
 - Om de balans van de linker en rechter voorluidsprekers onderling in te stellen, draait u aan de BALANCE regelaar op het voorpaneel van de tuner/versterker.
 - Stel de balans van de linker en rechter achterluidsprekers in met de REAR BALANCE parameter van de SURROUND cursorfunctie (zie blz. 33 en 34).
(De balans van de achterluidsprekers is ook instelbaar met de afstandsbediening.)
 - Om de geluidsterkte van de middenluidspreker in te stellen, drukt u op de LEVEL CENTER +/- toetsen van de afstandsbediening.
 - Om de geluidsterkte van de achterluidsprekers in te stellen, drukt u op de LEVEL REAR +/- toetsen van de afstandsbediening.
- 4 Druk weer op de TEST TONE toets van de afstandsbediening om de testtoon uit te schakelen.**

 U kunt ook alle luidsprekers tegelijk harder of zachter zetten:

Draai aan de MASTER VOLUME knop van de tuner/versterker of druk op de MASTER VOLUME +/- toetsen van de afstandsbediening.

Opmerkingen

- Tijdens het bijregelen toont het uitleesvenster de balans van de achterluidsprekers, de geluidsterkte van de middenluidspreker en die van de achterluidsprekers.
- Ofschoon u deze instellingen ook kunt maken met de toetsen op het voorpaneel van de tuner/versterker, via de SURROUND parameters van het CURSOR MODE menu (bij weergave van de testtoon schakelt de CURSOR MODE functie automatisch over naar de SURROUND parameters), willen wij u toch aanbevelen om zo mogelijk de hierboven beschreven werkwijze te volgen en de geluidsterkte bij te regelen met de afstandsbediening, vanaf uw favoriete luisterplaats.

Bijregelen van de geluidsterkte voor elke luidspreker afzonderlijk

Laten we eens aannemen dat u de geluidsterkte van alle luidsprekers via de testtoon gelijkmatig hebt ingesteld. Daarmee is dan voldaan aan een van de hoofdvoorwaarden voor een uitstekende akoestiekweergave, maar er kan toch nog wel eens een extra aanpassing nodig blijken wanneer u luistert naar de weergave van een stuk muziek of een film. Dit komt omdat veel beeld- en geluidsmateriaal wordt geleverd met een middenkanaal en achterkanalen die iets zachter zijn opgenomen dan de beide voorkanalen.

Bij het afspelen van een dergelijke geluidsbron met meerkanaals Surround Sound zult u merken dat het verhogen van de geluidsterkte van het middenkanaal en de achterluidsprekers vaak een betere samenhang geeft tussen de voorluidsprekers en de middenluidspreker en een natuurlijker balans van het klankbeeld voor en achter.

Ongeveer 1 dB luider zetten van de middenluidspreker en ongeveer 1 - 2 dB extra voor de achterluidsprekers geeft vaak het beste resultaat.

Anders gezegd, voor een beter geïntegreerd klankbeeld met een natuurlijk klinkende dialoog is het aanbevolen de nodige aanpassingen te maken tijdens het luisteren naar uw favoriete muziek of speelfilms. Een geringe aanpassing van slechts 1 dB kan vaak een enorm verschil maken in de klank van uw thuis theater.

Alvorens uw tuner/versterker in gebruik te nemen

Voor inschakelen van de tuner/versterker

Zorg eerst dat:

- De MASTER VOLUME regelaar geheel linksom in de minimumstand (0) gedraaid staat.
- Er is ingesteld op het juiste paar voorluidsprekers (zie onder “**8** Luidspreker-keuzeschakelaar (SPEAKERS)” op blz. 23).
- De BALANCE regelaar in de middenpositie staat.

Wissen van het geheugen van de tuner/versterker

Voor het eerste gebruik van de tuner/versterker of als u eerder gemaakte instellingen wilt wissen, volgt u de onderstaande aanwijzingen.

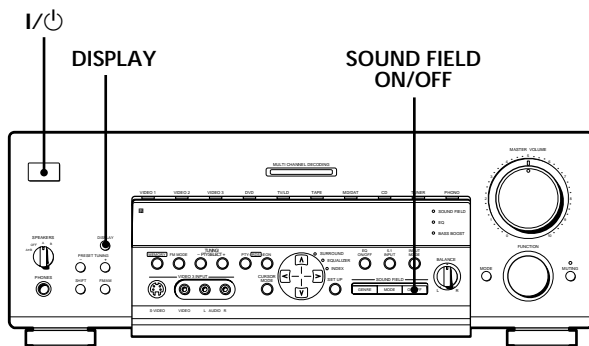

- 1 Schakel de tuner/versterker uit.
- 2 Houd de DISPLAY en SOUND FIELD ON/OFF toetsen ingedrukt en druk dan op de I/O toets om de tuner/versterker in te schakelen.

De demonstratie-aanduidingen verschijnen in het uitleesvenster en dan zijn de onderstaande instellingen gewist of in de oorspronkelijke uitgangsstand teruggesteld:

- Alle voorkeuzenders zijn teruggesteld of uit het geheugen gewist.
- Alle klankbeeld-parameters zijn teruggesteld op de fabrieksinstellingen.
- Alle vastgelegde namen (van voorkeuzenders en beeld/geluidsbronnen) zijn gewist.
- Alle instellingen gemaakt met de SET UP toets zijn teruggesteld op de fabrieksinstellingen.
- Alle klankbeelden die waren vastgelegd voor voorkeuzenders en beeld/geluidsbronnen zijn gewist.

Controleren van de aansluitingen

Na het aansluiten van al uw audio/video-apparatuur op de tuner/versterker volgt u de onderstaande aanwijzingen om te controleren of alle aansluitingen in orde zijn.

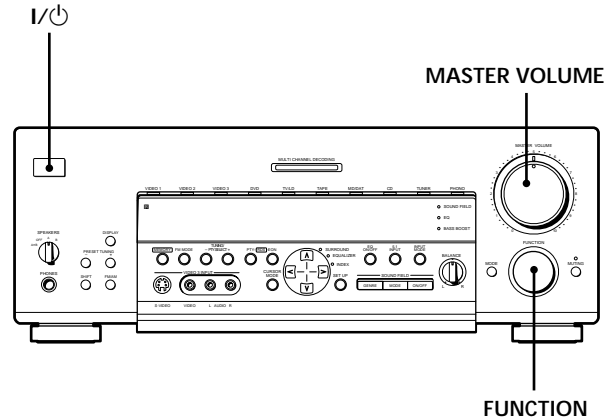

- 1 Druk op de I/O toets om de tuner/versterker in te schakelen.
- 2 Draai aan de FUNCTION keuzeknop om in te stellen op een component (beeld/geluidsbron) die u hebt aangesloten (bijvoorbeeld de CD-speler of het cassetdeck).
- 3 Schakel het betreffende apparaat in en start de weergave van de geluidsbron.
- 4 Draai aan de MASTER VOLUME regelaar om de geluidsterkte naar wens in te stellen.

Als u na de bovenstaande handelingen geen normale geluidswaergave verkrijgt, zoek de oorzaak dan op aan de hand van de volgende controlelijst en neem de vereiste maatregelen om het probleem te verhelpen.

Er klinkt geen geluid, ongeacht welke geluidsbron wordt gekozen.

- ➔ Controleer of de tuner/versterker en de aangesloten apparatuur naar behoren zijn ingeschakeld.
- ➔ Controleer of de MASTER VOLUME regelaar niet nog in de 0 stand staat.
- ➔ Controleer of de SPEAKERS luidspreker-keuzeschakelaar niet in de OFF stand staat of in de stand voor een luidsprekerpaar dat niet op de tuner/versterker is aangesloten (zie onder “**8** Luidspreker-keuzeschakelaar (SPEAKERS)” op blz. 23).
- ➔ Controleer of alle luidsprekersnoeren naar behoren zijn aangesloten.
- ➔ Druk op de MUTING toets om de geluidsdemping uit te schakelen, zodat het “MUTING” indicatorlampje links van de toets dooft.

Alvorens uw tuner/versterker in gebruik te nemen

Een bepaalde geluidsbron is niet te horen.

- ➔ Controleer of het betreffende weergave-apparaat naar behoren is aangesloten op de audio-ingangsaansluitingen voor die geluidsbron.
- ➔ Controleer of de stekkers van het aansluitsnoer aan beide zijden, op de tuner/versterker en het weergave-apparaat zelf, stevig in de stekkerbussen zijn gestoken.

Eén van de voorluidsprekers geeft geen geluid.

- ➔ Controleer of de BALANCE regelaar in de middenpositie staat (zie onder “[7] Balansregelaar (BALANCE)” op blz. 23).
- ➔ Sluit een hoofdtelefoon aan op de PHONES stekkerbus en zet de SPEAKERS schakelaar in de OFF stand om te controleren of de hoofdtelefoon wel goed geluid geeft (zie onder “[8] Luidsprekerkeuzeschakelaar (SPEAKERS)” en “Hoofdtelefoon-aansluiting (PHONES)” op blz. 23).
Als ook bij de aangesloten hoofdtelefoon slechts via één kanaal geluid te horen is, kan er iets mis zijn met de aansluitingen van het weergave-apparaat op de tuner/versterker. Controleer dan of de stekkers van het aansluitsnoer aan beide zijden, op de tuner/versterker en de geluidsbron zelf, stevig in de stekkerbussen zijn gestoken.
Als de hoofdtelefoon wel via beide kanalen geluid geeft, kan er iets mis zijn met de aansluiting van de niet werkende voorluidspreker op de tuner/versterker. Controleer dan de aansluitingen van de voorluidspreker die geen geluid geeft.

Doet zich een probleem voor dat hierboven niet vermeld staat, zie dan het hoofdstuk “Verhelpen van storingen” op blz. 47.

Bedieningsorganen en basisbediening van de tuner/versterker

In dit hoofdstuk wordt de plaats en functie van de toetsen en regelaars op het voorpaneel beschreven, met een uitleg van de voornaamste bedieningshandelingen van de tuner/versterker.

Bedieningsorganen op het voorpaneel

1 I/⏻ aan/uit-schakelaar

Druk hierop om de tuner/versterker in te schakelen.

- Voor u de tuner/versterker inschakelt, zorgt u dat de MASTER VOLUME regelaar geheel linksom in de minimumstand is gedraaid, om schade aan de luidsprekers te voorkomen.

2 Functiekeuzeknop (FUNCTION)

Draai hieraan om in te stellen op het apparaat dat u wilt gebruiken.

Voor keuze van de	Stelt u de keuzeknop in op
Videorecorder	VIDEO 1 of VIDEO 2
Camcorder of videospel	VIDEO 3
TV of laserdisc-speler	TV/LD
DVD videospeler	DVD
Cassettedeck	TAPE
Minidisc-recorder of DAT cassettedeck	MD/DAT
Compact disc speler	CD
Ingebouwde tuner	TUNER
Platenspeler	PHONO

Na het kiezen van het weergave-apparaat schakelt u dat apparaat in en start u de weergave van de geluidsbron.

- Na het kiezen van een videorecorder, camcorder, videospel, DVD videospeler of laserdisc-speler schakelt u ook het TV-toestel in en stelt u dit in op weergave van de gekozen component/beeldbron.
- Bij gebruik van de digitale ingangsbronnen kan er tot 6 seconden geen geluid zijn wanneer u tussen de apparaten omschakelt of nieuwe discs plaatst.

Beeld/geluidsbron-keuzetoets (MODE)

Druk hierop om naast de gekozen weergavebron een aanvullende beeld/geluidsbron te kiezen.

Telkens wanneer u op deze toets drukt, verspringt de aanduiding in het uitleesvenster als volgt:

→ V:XXX → A:XXX → Eerst gekozen weergavebron

Druk op de MODE toets om in te stellen op	En draai aan de FUNCTION knop voor keuze van
V:XXX	Een beeldbron voor weergave in combinatie met de eerder gekozen geluidsbron
A:XXX	Een geluidsbron voor weergave in combinatie met de eerder gekozen beeldbron

- Wanneer de 5.1 INPUT (4) geluidsbron is gekozen, zal er bij indrukken van de MODE toets alleen "V:XXX" worden aangegeven.

🔦 Functie-indicators

Gewoonlijk licht het indicatorlampje boven de gekozen weergavebron oranje op. Als u echter de MODE toets gebruikt voor het kiezen van een aanvullende beeldbron (V:XXX) of geluidsbron (A:XXX), licht het beeldbron-indicatorlampje groen op en het geluidsbron-indicatorlampje oranje. Dit gebeurt ook wanneer u audio-apparatuur (zoals PHONO) kiest.

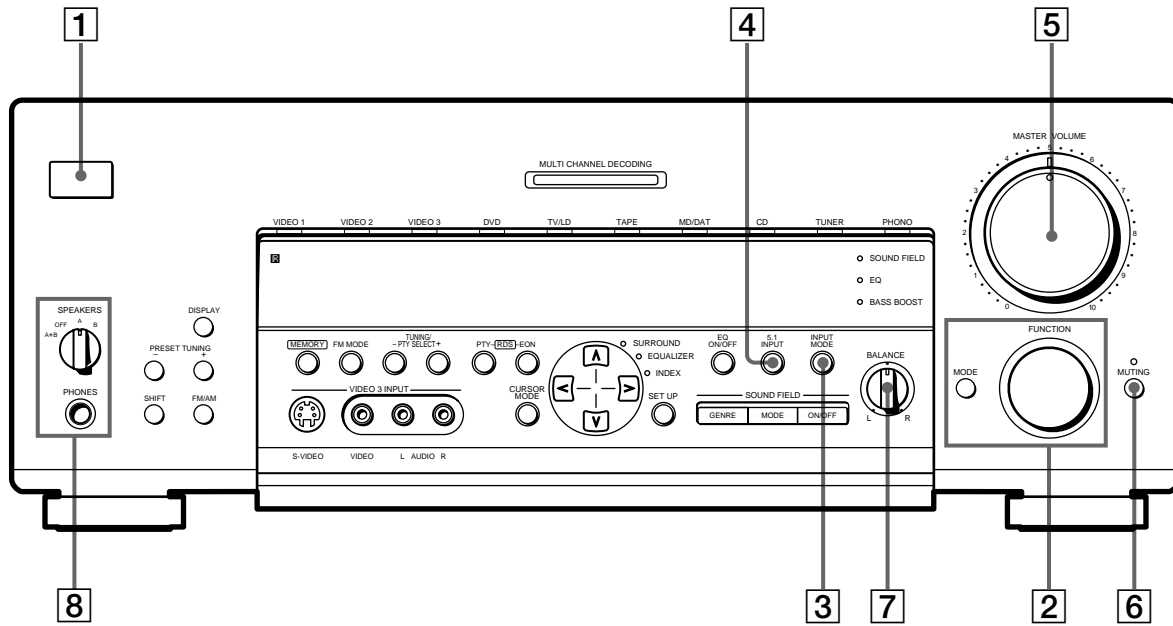

3 Ingangssignaal-keuzetoets (INPUT MODE)

Druk hierop om het gewenste audiosignaal te kiezen voor uw digitale apparatuur (DVD, TV/LD en MD/DAT).

Bij elke druk op de toets wordt omgeschakeld tussen deingangssignalen van de ingestelde component.

Kies de stand	Om
AUTO	voorrang te geven aan de digitale signalen wanneer er zowel digitale als analoge signalen beschikbaar zijn. Als er geen digitale signalen zijn, worden de analoge signalen gekozen.
ANALOG	In te stellen op de analoge audiosignalen die via de AUDIO IN (L en R) aansluitingen binnenkomen.
DIGITAL (OPTICAL)	In te stellen op de digitale audiosignalen die via de DIGITAL OPTICAL ingangsaansluiting binnenkomen.
DIGITAL (COAXIAL)	In te stellen op de digitale audiosignalen die via de DIGITAL COAXIAL ingangsaansluiting binnenkomen (alleen voor de DVD videospeler).

4 Meerkanaals-ingangskeuzetoets (5.1 INPUT)

Druk hierop om het geluid van de apparatuur aangesloten op de 5.1 INPUT aansluitingen te horen, samen met de beeldweergave van de gekozen videocomponent.

Om een andere videobron te kiezen, gebruikt u de MODE keuzetoets (2).

- Wanneer de 5.1 INPUT geluidsbron is gekozen, zullen de grafiek-toonregeling, basversterking en klankbeeld-effecten niet werken.

5 Totaalvolumeregelaar (MASTER VOLUME)

Na instellen op de gewenste geluidsbron draait u aan deze knop om de geluidsterkte naar wens in te stellen.

6 Geluiddempingstoets (MUTING)

Druk hierop om de geluidswaergave te dempen. Het indicatorlampje boven de toets brandt wanneer het geluid gedempt is.

7 Balansregelaar (BALANCE)

Draai hieraan om de geluidsbalans van de voorluidsprekers naar wens in te stellen.

8 Luidspreker-keuzeschakelaar (SPEAKERS)

Kies hiermee de voorluidsprekers die u voor waergave wilt gebruiken.

Kies de stand	Voor waergave via
A	De luidsprekers aangesloten op de FRONT SPEAKERS A stekkerbussen
B	De luidsprekers aangesloten op de FRONT SPEAKERS B stekkerbussen
A+B*	De luidsprekers aangesloten op de FRONT SPEAKERS A zowel als B stekkerbussen (parallele aansluiting)
OFF	Geen enkele luidspreker

* Zet deze schakelaar niet op A+B wanneer er een klankbeeld is ingeschakeld.

Hoofdtelefoon-aansluiting (PHONES)

Hierop kunt u een hoofdtelefoon aansluiten.

- Om te luisteren via een hoofdtelefoon, zet u de SPEAKERS schakelaar in de OFF stand, zodat alleen de hoofdtelefoon geluid waergeeft.
- Als de klankbeeldfunctie is ingeschakeld en u de SPEAKERS schakelaar in de OFF stand zet, wordt het geluid automatisch over twee kanalen verdeeld en via de hoofdtelefoon waergegeven.

Bedieningsorganen op het voorpaneel

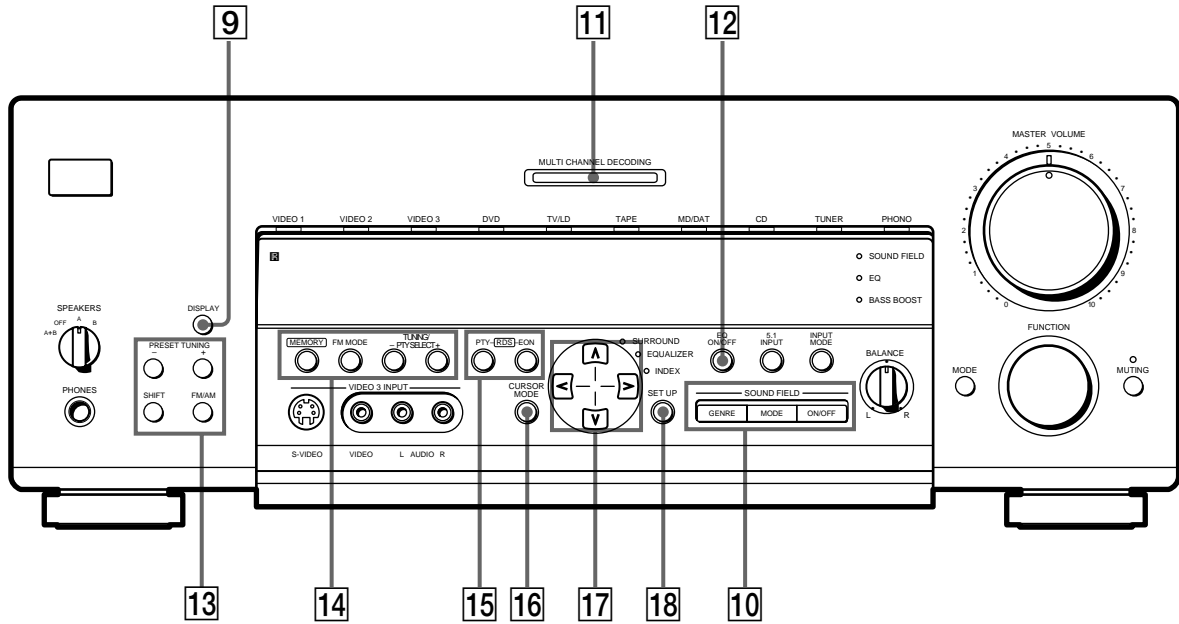

9 Aanduidingskeuzetoets (DISPLAY)

Druk meermalen op deze toets om de aanduidingen in het uitleesvenster als volgt om te schakelen:

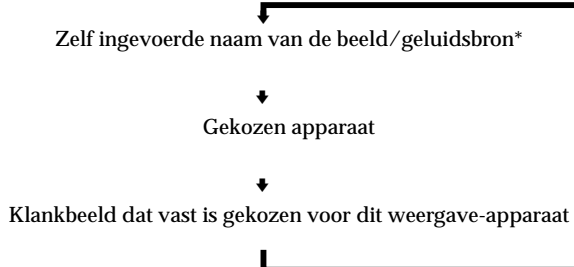

Bij keuze van de tuner voor radio-ontvangst

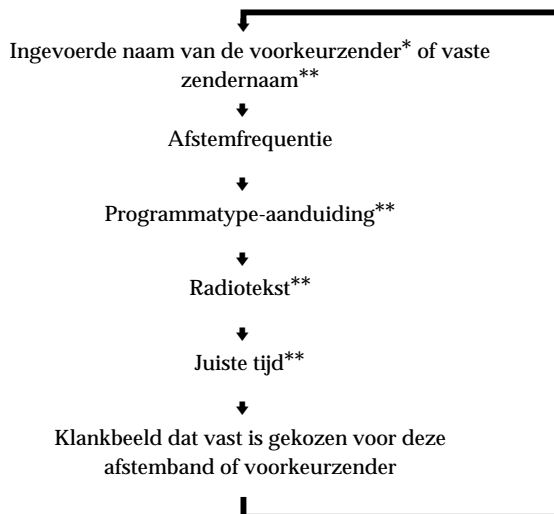

* De gekozen "index" naam verschijnt alleen als u zelf een naam voor deze beeld/geluidsbron of voorkeuzender hebt ingevoerd (zie blz. 45). De gekozen naam verschijnt niet als er alleen spaties zijn ingevoerd of als de naam gelijk is aan die van de functietoets.

** Deze aanduidingen verschijnen alleen tijdens RDS ontvangst (zie blz. 41).

10 Gebruik de volgende toetsen voor weergave met een akoestiekeffect. Zie voor nadere bijzonderheden het hoofdstuk "Genieten van Surround Sound akoestiek" vanaf blz. 26.

Klankbeeldgenre-toets (SOUND FIELD GENRE)

Druk meermalen op deze toets om te kiezen voor het gewenste klankbeeldgenre.

Klankbeeld-keuze-toets (SOUND FIELD MODE)

Druk hierop om te kiezen voor het gewenste klankbeeld uit de gekozen groep of genre.

Klankbeeldfunctie aan/uit-toets (SOUND FIELD ON/OFF)

Voor het aan en uit zetten van de klankbeeldfunctie.

11 Meerkanaals-decodeerlampje (MULTI CHANNEL DECODING)

Dit indicatorlampje licht op wanneer er een klankbeeld is gekozen en het apparaat signalen in een meerkanaals-formaat aan het decoderen is.

- 12 Grafiek-toonregeling aan/uit-toets (EQ ON/OFF)**
 Druk hierop om de equalizer toonregeling in of uit te schakelen. Bij inschakelen van de equalizer gaat het EQ indicatorlampje branden. Als u de klankkleur vast hebt bijgesteld met EQUALIZER parameters (zie blz. 34) in het CURSOR MODE menu en de cursortoetsen, zal het geluid worden weergegeven met de vastgelegde klankkleur-instellingen, telkens wanneer u de equalizer toonregeling inschakelt.

 Voor de zuiverste weergave zonder bijregeling
 Verricht de onderstaande stappen om alle toonregelcircuits uit te schakelen.

- 1 Druk op de BASS BOOST toets van de afstandsbediening zodat het BASS BOOST lampje dooft.
- 2 Druk op de EQ ON/OFF toets zodat het EQ lampje dooft.
- 3 Druk op de SOUND FIELD ON/OFF toets zodat het SOUND FIELD lampje dooft.

Het resultaat is een weergave zonder bijregeling, om de klank van de geluidsbron zo zuiver mogelijk te horen.

- 13** De volgende toetsen zijn voor de bediening van de ingebouwde tuner. Zie voor nadere bijzonderheden het hoofdstuk "Radio-ontvangst" vanaf blz. 37.

Voorkeuzendertoetsen (PRESET TUNING +/-)
 Druk hierop om alle voorkeuzenders door te nemen.

Geheugengroep-keuzetoets (SHIFT)
 Hiermee kiest u een groep voorkeuzenders in het afstemgeheugen.

Afstemband-keuzetoets (FM/AM)
 Hiermee kiest u de FM of AM afstemband.

- 14** De volgende toetsen zijn voor de bediening van de ingebouwde tuner. Zie voor nadere bijzonderheden het hoofdstuk "Radio-ontvangst" vanaf blz. 37.

Geheugentoets (MEMORY)
 Druk hierop om een radiozender in het geheugen vast te leggen als voorkeuzender.

FM stereo/mono-keuzetoets (FM MODE)
 Als de aanduiding "STEREO" in het uitleesvenster knippert en de FM stereo uitzending niet erg goed klinkt, drukt u op deze toets. Dan zal er geen stereo-effect meer zijn, maar de ontvangst zal beter klinken.

Programmatype/afstemtoetsen (TUNING/PTY SELECT +/-)
 Druk hierop om alle te ontvangen radiozenders te doorzoeken. Met deze toets kiest u tevens de programmatypen bij gebruik van de PTY afstemming.

- 15** De volgende toetsen zijn voor de bediening van de ingebouwde tuner. Zie voor nadere bijzonderheden het hoofdstuk "Gebruik van het Radio Data Systeem (RDS)" vanaf blz. 41.

Programmatype-keuzetoets (PTY)
 Druk hierop om radiozenders op te zoeken aan de hand van het programmatype dat ze uitzenden. Deze toets werkt niet tijdens AM ontvangst.

Informatie-paraattoets (EON)
 Druk hierop om automatisch over te schakelen op een informatiezender wanneer die begint met uitzenden van verkeersinformatie, nieuws e.d. De EON toets werkt niet tijdens AM ontvangst.

- 16** **Cursorfunctie-keuzetoets (CURSOR MODE)**
 Druk meermalen op deze toets om een van de drie onderstaande cursortoets-functies te kiezen. Het indicatorlampje van de gekozen functie licht op. Het indicatorlampje dooft wanneer u op de SET UP toets drukt.

Met de cursortoets-functie ingesteld op	Kunt u
SURROUND	De diverse akoestiekparameters aanpassen (effectniveau, wandmateriaal, enz.), de geluidssterkte en de balans van de achterluidsprekers regelen en de geluidssterkte van de middenluidspreker en de lagetonen-luidspreker instellen (zie blz. 33).
EQUALIZER	De toonregeling (lage/midden/hoge tonen) voor de voor-, midden- en achterluidsprekers regelen (zie blz. 34). Druk op de EQ ON/OFF toets om de equalizer toonregeling te activeren.
INDEX	Zelf gekozen namen invoeren voor voorkeuzenders en beeld/geluidsbronnen (zie blz. 45).

- 17** **Cursortoetsen (^/~/</>)**
 Na indrukken van de CURSOR MODE toets of de SET UP toets gebruikt u deze toetsen om de preciese instelling van uw keuze te maken (zie blz. 15, 17, 33, 34 en 46).

- 18** **Insteltoets (SET UP)**
 Druk meermalen op deze toets om een van de drie onderstaande aanduidingen te kiezen. De gekozen aanduiding verschijnt in het uitleesvenster en dan kunt u diverse instellingen maken met de cursortoetsen.

Als de volgende aanduiding oplicht	Kunt u
SPEAKER SETUP	Het luidsprekerformaat kiezen voor de voor-, midden- en achterluidsprekers, de plaats van de achterluidsprekers instellen en de aan- of afwezigheid van een aparte lagetonen-luidspreker (zie blz. 15).
SPEAKER DISTANCE	De afstand van de voor-, midden- en achterluidsprekers kiezen, in een afstandseenheid naar keuze (zie blz. 17).
OTHER	De helderheid van het uitleesvenster kiezen uit vier niveaus (zie blz. 46).

Genieten van Surround Sound akoestiek

Dit hoofdstuk geeft aan hoe u de tuner/versterker kunt instellen voor geluidswaergave met akoestiekeffecten en vaste klankbeelden. Hiermee kunt u genieten van meerkanaals Surround Sound bij het afspelen van Dolby Digital of DTS videomateriaal.

U kunt genieten van een fraaie ruimtelijke geluidswaergave door eenvoudigweg een van de voorgeprogrammeerde "klankbeelden" te kiezen die de tuner/versterker biedt. Zo kunt u uw luisterkamer laten klinken als een bioscoopzaal of een concertzaal. U kunt de klankbeelden ook naar eigen inzicht aanpassen door de diverse akoestiekparameters bij te stellen. De klankbeelden zijn onderverdeeld in vier basisgroepen die we "genres" noemen. Hieronder volgt een kort overzicht van elk genre. Zie voor nadere bijzonderheden over de klankbeelden in elk genre de beschrijving op blz. 28 - 30.

CINEMA genre

De klankbeelden in dit genre zijn bedoeld voor waergave van het geluid van speelfilms (op DVD videodiscs, laserdiscs enz.) voorzien van meerkanaals Surround Sound of Dolby Pro Logic geluidssporen. Naast het decoderen van het opgenomen filmgeluid, biedt dit genre ook een aantal klankbeelden die aan de waergave de geluidswaerkaatsing en nagalm van een typische grote bioscoop toevoegen. De klankbeelden in dit genre hebben nauwelijks effect op geluidsbronnen met gewoon tweekanaals stereo geluid (compact discs, voorbespeelde minidisc e.d.).

VIRTUAL 3D genre

Dit genre omvat enkele verbluffende toepassingen van de Sony Digital Cinema Sound digitale signaalverwerkings-technologie. Deze klankbeelden zorgen voor "verplaatsing" van het geluid tot het uit een andere richting komt dan waar de luidsprekers staan opgesteld, om zo een heel aantal "virtuele luidsprekers" te simuleren. Net als het CINEMA genre, zal dit genre het meest doertreffend werken voor de waergave van filmgeluid dat is gecodeerd met meerkanaals Surround akoestiek.

MUSIC etc. genre

De klankbeelden in dit genre zijn bedoeld voor waergave van standaard geluidsbronnen (zoals compact discs) en TV-uitzendingen. Deze klankbeelden voegen een hoeveelheid nagalm toe aan het geluidssignaal, om de indrukwekkende ruimtelijke akoestiek van een concertzaal of een stadion (enz.) op te roepen. Gebruik de klankbeelden in dit genre voor de waergave van tweekanaals geluidsbronnen en stereo uitzendingen van concerten of sportevenementen.

A.F.D. genre

Dit genre omvat het "Auto Format Decoding" klankbeeld dat het geluid precies zo presenteert als het is gecodeerd, zonder enige bijregeling, nagalm e.d.

Voor een optimaal gebruik van de Surround akoestiekfuncties zult u het aantal en de opstelling van uw luidsprekers in de tuner/versterker moeten vastleggen. Zie het hoofdstuk "Opstelling voor meerkanaals Surround akoestiek" vanaf blz. 14 voor de nodige instellingen van de luidspreker-parameters om ten volle te kunnen genieten van de Surround Sound akoestiek.

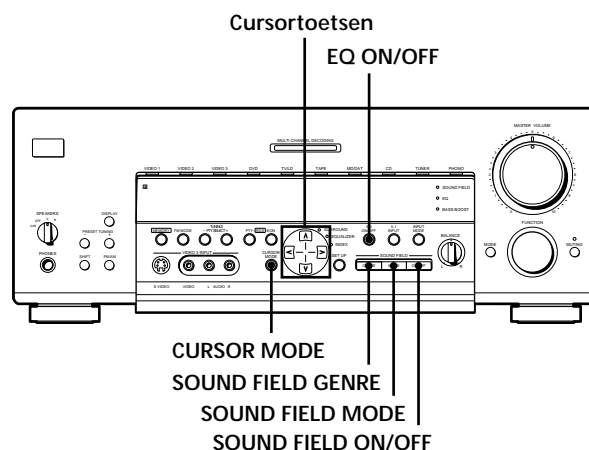

Kort overzicht van de toetsen die u gebruikt voor de klankbeeld-akoestiek

Cursortoetsen (^/√/</>): Na indrukken van de CURSOR MODE toets of de SET UP toets kunt u met deze toetsen de preciese instellingen maken.

Grafiek-toonregeling aan/uit-toets (EQ ON/OFF): Druk hierop om de toonregeling in of uit te schakelen.

CURSOR MODE toets: Druk enkele malen op deze toets zodat het SURROUND indicatorlampje of het EQUALIZER indicatorlampje oplicht, als u een klankbeeld zelf wilt bijregelen.

Klankbeeldgenre-toets (SOUND FIELD GENRE): Druk hierop om het klankbeeld-genre (de groep akoestiekfuncties) te kiezen.

Klankbeeld-keuzetoets (SOUND FIELD MODE): Druk hierop om uit het genre het gewenste klankbeeld te kiezen.

Klankbeeldfunctie aan/uit-toets (SOUND FIELD ON/OFF): Voor het aan en uit zetten van de klankbeeldfunctie.

Kiezen van een klankbeeld

U kunt genieten van een fraaie ruimtelijke geluidswaergave door eenvoudigweg uit de voorgeprogrammeerde klankbeelden datgene te kiezen dat het best past bij de geluidsbron die u wilt horen.

1 Druk op de SOUND FIELD ON/OFF toets om de klankbeeldfunctie in te schakelen.

Het laatst gekozen klankbeeld wordt in het uitleesvenster aangegeven.

2 Druk enkele malen op de SOUND FIELD GENRE toets om in te stellen op het gewenste klankbeeld-genre en druk dan enkele malen op de SOUND FIELD MODE toets om het gewenste klankbeeld te kiezen.

Zie het overzicht op blz. 28 en verder voor nadere informatie over de beschikbare klankbeelden.

 De tuner/versterker onthoudt het laatst gekozen klankbeeld van iedere waergavebron (Sound Field Link)

Wanneer u een bepaalde waergavebron kiest, wordt automatisch het klankbeeld ingesteld dat het laatst bij deze bron werd gebruikt. Als u bijvoorbeeld naar een compact disc luistert met STADIUM ingesteld als klankbeeld, vervolgens naar een andere waergavebron overschakelt en dan weer terug naar de compact disc, zal weer automatisch het STADIUM klankbeeld worden ingesteld. Bij de tuner worden er afzonderlijke klankbeelden onthouden voor AM, FM en alle voorkeurzenders.

 Aan de verpakking kunt u zien of de video e.d. is opgenomen met Dolby Surround geluid

Gebruik discs met het  beeldmerk. Een juiste Dolby Digital (AC-3) waergave is alleen mogelijk met discs voorzien van dit beeldmerk.

Opmerkingen

- Bij waergave met een bepaald klankbeeld mag u niet beide stellen voorluidsprekers (A+B) tegelijk kiezen met de SPEAKERS keuzeschakelaar.
- De klankbeelden worden uitgeschakeld wanneer de waergavebron aangesloten op de 5.1 INPUT aansluitingen wordt gekozen.

Kiezen van een klankbeeld

Naam klankbeeld	Effect op de geluidsweergave	Opmerkingen
GENRE : CINEMA		
NORMAL SURROUND	Geluidsmateriaal met meerkanaals akoestieksignalen wordt weergegeven zoals het is opgenomen. Standaard tweekanaals geluid wordt gedecodeerd volgens het Dolby Pro Logic systeem om er een akoestiekeffect aan toe te voegen.	
CINEMA STUDIO A	Geeft de herkenbare akoestiek van de Sony Pictures Entertainment "Cary Grant Theater" filmstudio.	Een fraaie standaard akoestiek, geschikt voor alle soorten speelfilms.
CINEMA STUDIO B	Geeft de herkenbare akoestiek van de Sony Pictures Entertainment "Kim Novak Theater" filmstudio.	Ideaal voor science-fiction of actiefilms met veel speciale geluidseffecten.
CINEMA STUDIO C	Geeft de herkenbare akoestiek van de Sony Pictures Entertainment filmorkest-opnamestudio.	Ideaal voor musicals en klassieke films met veel achtergrondmuziek.
NIGHT THEATER	Geeft een intieme bioscoop-akoestiek bij het kijken naar een speelfilm 's avonds laat, met het geluid zacht ingesteld.	
MONO MOVIE	Voegt een bioscoop-akoestiek toe aan oude films met een mono geluidsspoor.	
STEREO MOVIE	Voegt een bioscoop-akoestiek toe aan films met een stereo geluidsspoor.	

GENRE : VIRTUAL 3D

VIRTUAL MULTI REAR	Creëert met 3D geluidsverwerking wel 3 stel "virtuele achterluidsprekers" met maar 1 stel werkelijke achterluidsprekers.
--------------------	--

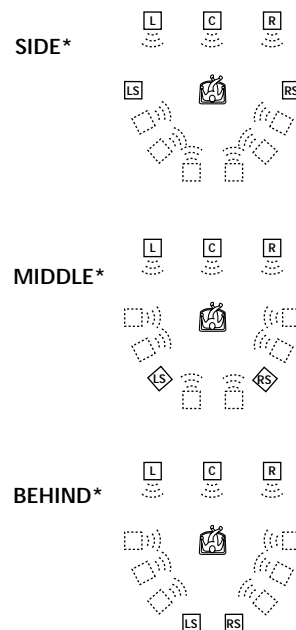

* Zie blz. 16

Naam klankbeeld	Effect op de geluidswaergave	Opmerkingen
GENRE : VIRTUAL 3D (vervolg)		
VIRTUAL MULTI DIMENSION	Creëert met 3D geluidsverwerking een heel stel "virtuele achterluidsprekers" boven normale luisterhoogte, op basis van slechts twee werkelijke achterluidsprekers. Dit klankbeeld omvat 5 paar virtuele luidsprekers rondom en in een hoek van ongeveer 30° boven de luisteraar.	
VIRTUAL THEATER A	Voegt een 3D VIRTUAL MULTI DIMENSION effect toe aan het CINEMA STUDIO A klankbeeld. Geeft de akoestiek van de "Cary Grant Theater" filmstudio en creëert 5 paar virtuele luidsprekers rondom (en in een hoek van ongeveer 30° boven) de luisteraar, op basis van slechts twee werkelijke achterluidsprekers.	
VIRTUAL THEATER B	Voegt een 3D VIRTUAL MULTI DIMENSION effect toe aan het CINEMA STUDIO B klankbeeld. Geeft de akoestiek van de "Kim Novak Theater" filmstudio en creëert 5 paar virtuele luidsprekers rondom (en in een hoek van ongeveer 30° boven) de luisteraar, op basis van slechts twee werkelijke achterluidsprekers.	
VIRTUAL THEATER C	Voegt een 3D VIRTUAL MULTI DIMENSION effect toe aan het CINEMA STUDIO C klankbeeld. Geeft de akoestiek van de filmorkest-opnamestudio en creëert 5 paar virtuele luidsprekers rondom (en in een hoek van ongeveer 30° boven) de luisteraar, op basis van slechts twee werkelijke achterluidsprekers.	
VIRTUAL ENHANCED A	Creëert met 3D geluidsverwerking drie paar virtuele achterluidsprekers uit het geluid van de voorkanalen, zonder werkelijke achterluidsprekers te gebruiken.	
VIRTUAL ENHANCED B	Creëert met 3D geluidsverwerking een enkel paar virtuele achterluidsprekers uit het geluid van de voorkanalen, zonder werkelijke achterluidsprekers te gebruiken.	
VIRTUAL SEMI-MULTI DIMENSION	Creëert met 3D geluidsverwerking een aantal virtuele achterluidsprekers uit het geluid van de voorkanalen, zonder werkelijke achterluidsprekers te gebruiken. Dit klankbeeld omvat 5 paar virtuele luidsprekers rondom en in een hoek van ongeveer 30° boven de luisteraar.	
VIRTUAL SEMI-THEATER A	Voegt een 3D VIRTUAL SEMI-MULTI DIMENSION effect toe aan het CINEMA STUDIO A klankbeeld. Geeft de akoestiek van de "Cary Grant Theater" filmstudio en creëert 5 paar virtuele luidsprekers rondom (en in een hoek van ongeveer 30° boven) de luisteraar, zonder werkelijke achterluidsprekers te gebruiken.	

* Zie blz. 16

Kiezen van een klankbeeld

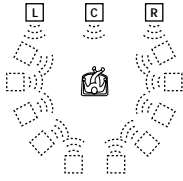
Naam klankbeeld	Effect op de geluidsweergave	Opmerkingen
GENRE : VIRTUAL 3D (vervolg)		
VIRTUAL SEMI-THEATER B	Voegt een 3D VIRTUAL SEMI-MULTI DIMENSION effect toe aan het CINEMA STUDIO B klankbeeld. Geeft de akoestiek van de "Kim Novak Theater" filmstudio en creëert 5 paar virtuele luidsprekers rondom (en in een hoek van ongeveer 30° boven) de luisteraar, zonder werkelijke achterluidsprekers te gebruiken.	
VIRTUAL SEMI-THEATER C	Voegt een 3D VIRTUAL SEMI-MULTI DIMENSION effect toe aan het CINEMA STUDIO C klankbeeld. Geeft de akoestiek van de filmorkest-opnamestudio en creëert 5 paar virtuele luidsprekers rondom (en in een hoek van ongeveer 30° boven) de luisteraar, zonder werkelijke achterluidsprekers te gebruiken.	
GENRE : MUSIC ETC.		
SMALL HALL	Geeft de akoestiek van een kleine rechthoekige concertzaal.	Ideaal voor zachtere akoestische muziek.
LARGE HALL	Geeft de akoestiek van een grote rechthoekige concertzaal.	
OPERA HOUSE	Geeft de akoestiek van een operazaal.	Ideaal voor musicals en opera.
JAZZ CLUB	Geeft de akoestiek van een jazz-club.	
DISCO/CLUB	Geeft de akoestiek van een discotheek/danszaal.	
CHURCH	Geeft de akoestiek van een stenen kerkgewelf.	
LIVE HOUSE	Geeft de akoestiek van een muziektheater met 300 zitplaatsen.	Ideaal voor rock en popmuziek.
ARENA	Geeft de akoestiek van een concertzaal met 1000 zitplaatsen.	
STADIUM	Geeft de sfeer van een live-concert in een openluchtstadion.	Ideaal voor sportevenementen of harde elektrische muziek.
GAME	Geeft de meest treffende geluids- en akoestiekeffecten van videospelletjes.	Zet hierbij uw videospel-apparaat in de stereo stand voor een spel met stereo geluidsspoor.
GENRE : A.F.D.		
AUTO FORMAT DECODING	Neemt automatisch waar welk soort geluidssignaal er binnenkomt (Dolby Digital, DTS, Dolby Pro Logic of standaard 2-kanaals stereo) en zorgt voor een juiste decodering waar nodig. Deze functie neemt het geluidsspoor zoals het is opgenomen/gecodeerd, en presenteert het zonder enige bijregeling, nagalm of effecten.	Deze functie kunt u gebruiken ter referentie. Zet hierbij de equalizer toonregeling op OFF, dan hoort u het geluid precies zoals het werd opgenomen.

Opmerking

De effecten van de VIRTUAL THEATER A, B en C klankbeelden kunnen toename van ruis in het weergavegeluid tot gevolg hebben.

Uitleg van de meerkanaalsakoestiekaanduidingen

Overzicht van de weergavekanaal-aanduidingen

Het uitleesvenster geeft met letters in vakjes aan welke kanalen er worden weergegeven en welke luidsprekers er voor weergave worden gebruikt. De oplichtende letters (L, C, R, enz.) geven aan welke geluidskanalen er worden weergegeven. De vakjes lichten op om aan te geven via welke luidsprekers het geluid wordt weergegeven. De aanduiding varieert afhankelijk van het aantal luidsprekers dat is aangesloten. Zie het schematisch overzicht onder "Luidspreker-configuratie en weergavekanalen" in de onderstaande tabel.

Ook geeft dit apparaat aan uit hoeveel kanalen het ingangssignaal bestaat. Zie de kolom "Aantal ingangskanalen" in de onderstaande tabel.

Deze tabel toont vrijwel alle mogelijke configuraties voor meerkanaals Surround Sound weergave, maar de met een "☆" sterretje gemarkeerde configuraties zijn het meest gebruikelijk.

Opnamekanalen (voor/achter)	Aantal ingangskanalen	Luidspreker-configuratie en weergavekanalen			
		Alle luidsprekers aangesloten	Zonder achterluidsprekers	Zonder middenluidspreker	Zonder midden/achterluidsprekers
1/0	DOLBY DIGITAL [1/0]	<input checked="" type="checkbox"/> DIGITAL <input type="checkbox"/> C	<input checked="" type="checkbox"/> DIGITAL <input type="checkbox"/> C	<input checked="" type="checkbox"/> DIGITAL <input type="checkbox"/> C <input type="checkbox"/>	<input checked="" type="checkbox"/> DIGITAL <input type="checkbox"/> C <input type="checkbox"/>
	ds [1/0]	DTS <input type="checkbox"/> C	DTS <input type="checkbox"/> C	DTS <input type="checkbox"/> C <input type="checkbox"/>	DTS <input type="checkbox"/> C <input type="checkbox"/>
2/0*	DOLBY DIGITAL [2/0]	<input type="checkbox"/> L <input type="checkbox"/> R	<input type="checkbox"/> L <input type="checkbox"/> R	<input type="checkbox"/> L <input type="checkbox"/> R	<input type="checkbox"/> L <input type="checkbox"/> R
	ds [2/0]	DTS <input type="checkbox"/> L <input type="checkbox"/> R	DTS <input type="checkbox"/> L <input type="checkbox"/> R	DTS <input type="checkbox"/> L <input type="checkbox"/> R	DTS <input type="checkbox"/> L <input type="checkbox"/> R
3/0	DOLBY DIGITAL [3/0]	<input checked="" type="checkbox"/> DIGITAL <input type="checkbox"/> L <input type="checkbox"/> C <input type="checkbox"/> R	<input checked="" type="checkbox"/> DIGITAL <input type="checkbox"/> L <input type="checkbox"/> C <input type="checkbox"/> R	<input checked="" type="checkbox"/> DIGITAL <input type="checkbox"/> L <input type="checkbox"/> C <input type="checkbox"/> R	<input checked="" type="checkbox"/> DIGITAL <input type="checkbox"/> L <input type="checkbox"/> C <input type="checkbox"/> R
	ds [3/0]	DTS <input type="checkbox"/> L <input type="checkbox"/> C <input type="checkbox"/> R	DTS <input type="checkbox"/> L <input type="checkbox"/> C <input type="checkbox"/> R	DTS <input type="checkbox"/> L <input type="checkbox"/> C <input type="checkbox"/> R	DTS <input type="checkbox"/> L <input type="checkbox"/> C <input type="checkbox"/> R
2/1	DOLBY DIGITAL [2/1]	<input checked="" type="checkbox"/> DIGITAL <input type="checkbox"/> L <input type="checkbox"/> R <input type="checkbox"/> S	<input checked="" type="checkbox"/> DIGITAL <input type="checkbox"/> L <input type="checkbox"/> R <input type="checkbox"/> S	<input checked="" type="checkbox"/> DIGITAL <input type="checkbox"/> L <input type="checkbox"/> R <input type="checkbox"/> S	<input checked="" type="checkbox"/> DIGITAL <input type="checkbox"/> L <input type="checkbox"/> R <input type="checkbox"/> S
	ds [2/1]	DTS <input type="checkbox"/> L <input type="checkbox"/> R <input type="checkbox"/> S	DTS <input type="checkbox"/> L <input type="checkbox"/> R <input type="checkbox"/> S	DTS <input type="checkbox"/> L <input type="checkbox"/> R <input type="checkbox"/> S	DTS <input type="checkbox"/> L <input type="checkbox"/> R <input type="checkbox"/> S
3/1	DOLBY DIGITAL [3/1]	<input checked="" type="checkbox"/> DIGITAL <input type="checkbox"/> L <input type="checkbox"/> C <input type="checkbox"/> R <input type="checkbox"/> S	<input checked="" type="checkbox"/> DIGITAL <input type="checkbox"/> L <input type="checkbox"/> C <input type="checkbox"/> R <input type="checkbox"/> S	<input checked="" type="checkbox"/> DIGITAL <input type="checkbox"/> L <input type="checkbox"/> C <input type="checkbox"/> R <input type="checkbox"/> S	<input checked="" type="checkbox"/> DIGITAL <input type="checkbox"/> L <input type="checkbox"/> C <input type="checkbox"/> R <input type="checkbox"/> S
	ds [3/1]	DTS <input type="checkbox"/> L <input type="checkbox"/> C <input type="checkbox"/> R <input type="checkbox"/> S	DTS <input type="checkbox"/> L <input type="checkbox"/> C <input type="checkbox"/> R <input type="checkbox"/> S	DTS <input type="checkbox"/> L <input type="checkbox"/> C <input type="checkbox"/> R <input type="checkbox"/> S	DTS <input type="checkbox"/> L <input type="checkbox"/> C <input type="checkbox"/> R <input type="checkbox"/> S
2/2	DOLBY DIGITAL [2/2]	<input checked="" type="checkbox"/> DIGITAL <input type="checkbox"/> L <input type="checkbox"/> R <input type="checkbox"/> LS <input type="checkbox"/> RS	<input checked="" type="checkbox"/> DIGITAL <input type="checkbox"/> L <input type="checkbox"/> R <input type="checkbox"/> LS <input type="checkbox"/> RS	<input checked="" type="checkbox"/> DIGITAL <input type="checkbox"/> L <input type="checkbox"/> R <input type="checkbox"/> LS <input type="checkbox"/> RS	<input checked="" type="checkbox"/> DIGITAL <input type="checkbox"/> L <input type="checkbox"/> R <input type="checkbox"/> LS <input type="checkbox"/> RS
	ds [2/2]	DTS <input type="checkbox"/> L <input type="checkbox"/> R <input type="checkbox"/> LS <input type="checkbox"/> RS	DTS <input type="checkbox"/> L <input type="checkbox"/> R <input type="checkbox"/> LS <input type="checkbox"/> RS	DTS <input type="checkbox"/> L <input type="checkbox"/> R <input type="checkbox"/> LS <input type="checkbox"/> RS	DTS <input type="checkbox"/> L <input type="checkbox"/> R <input type="checkbox"/> LS <input type="checkbox"/> RS
3/2	☆ DOLBY DIGITAL [3/2]	<input checked="" type="checkbox"/> DIGITAL <input type="checkbox"/> L <input type="checkbox"/> C <input type="checkbox"/> R <input type="checkbox"/> LS <input type="checkbox"/> RS	<input checked="" type="checkbox"/> DIGITAL <input type="checkbox"/> L <input type="checkbox"/> C <input type="checkbox"/> R <input type="checkbox"/> LS <input type="checkbox"/> RS	<input checked="" type="checkbox"/> DIGITAL <input type="checkbox"/> L <input type="checkbox"/> C <input type="checkbox"/> R <input type="checkbox"/> LS <input type="checkbox"/> RS	<input checked="" type="checkbox"/> DIGITAL <input type="checkbox"/> L <input type="checkbox"/> C <input type="checkbox"/> R <input type="checkbox"/> LS <input type="checkbox"/> RS
	☆ ds [3/2]	DTS <input type="checkbox"/> L <input type="checkbox"/> C <input type="checkbox"/> R <input type="checkbox"/> LS <input type="checkbox"/> RS	DTS <input type="checkbox"/> L <input type="checkbox"/> C <input type="checkbox"/> R <input type="checkbox"/> LS <input type="checkbox"/> RS	DTS <input type="checkbox"/> L <input type="checkbox"/> C <input type="checkbox"/> R <input type="checkbox"/> LS <input type="checkbox"/> RS	DTS <input type="checkbox"/> L <input type="checkbox"/> C <input type="checkbox"/> R <input type="checkbox"/> LS <input type="checkbox"/> RS
2/0**	☆ DOLBY DIGITAL [2/0]	<input type="checkbox"/> L <input type="checkbox"/> C <input type="checkbox"/> R <input type="checkbox"/> S	<input type="checkbox"/> L <input type="checkbox"/> C <input type="checkbox"/> R <input type="checkbox"/> S	<input type="checkbox"/> L <input type="checkbox"/> C <input type="checkbox"/> R <input type="checkbox"/> S	<input type="checkbox"/> L <input type="checkbox"/> C <input type="checkbox"/> R <input type="checkbox"/> S
	☆ ds [2/0]	DTS <input type="checkbox"/> L <input type="checkbox"/> C <input type="checkbox"/> R <input type="checkbox"/> S	DTS <input type="checkbox"/> L <input type="checkbox"/> C <input type="checkbox"/> R <input type="checkbox"/> S	DTS <input type="checkbox"/> L <input type="checkbox"/> C <input type="checkbox"/> R <input type="checkbox"/> S	DTS <input type="checkbox"/> L <input type="checkbox"/> C <input type="checkbox"/> R <input type="checkbox"/> S
	☆ DOLBY PRO LOGIC	<input type="checkbox"/> L <input type="checkbox"/> C <input type="checkbox"/> R <input type="checkbox"/> S	<input type="checkbox"/> L <input type="checkbox"/> C <input type="checkbox"/> R <input type="checkbox"/> S	<input type="checkbox"/> L <input type="checkbox"/> C <input type="checkbox"/> R <input type="checkbox"/> S	<input type="checkbox"/> L <input type="checkbox"/> C <input type="checkbox"/> R <input type="checkbox"/> S
	☆ STEREO PCM**	<input type="checkbox"/> L <input type="checkbox"/> R	<input type="checkbox"/> L <input type="checkbox"/> R	<input type="checkbox"/> L <input type="checkbox"/> R	<input type="checkbox"/> L <input type="checkbox"/> R

* Zonder Pro Logic

**Met de Pro Logic functie ingeschakeld of met een klankbeeld uit het CINEMA of VIRTUAL 3D genre gekozen.

Bijregelen van de klankbeelden

U kunt de klankbeelden naar wens aanpassen door de akoestiekparameters en de klankkleur van de midden- en voorluidsprekers zo in te stellen dat het geluid in uw luisterruimte optimaal klinkt.

Wanneer u een klankbeeld bijgesteld heeft, zullen de nieuwe instellingen in het geheugen bewaard blijven (tenzij de tuner/versterker langer dan ongeveer een week niet op een stopcontact aangesloten is). Om een bijgesteld klankbeeld opnieuw te wijzigen, hoeft u enkel de gewenste veranderingen aan te brengen.

Zie het overzicht op blz. 36 voor de parameters waarmee u een bepaald klankbeeld kunt bijregelen.

Voor de beste weergave van meerkanaals Surround Sound

Zorg voor een juiste luidspreker-opstelling en volg de aanwijzingen onder "Opstelling voor meerkanaals Surround akoestiek" vanaf blz. 14 alvorens u een klankbeeld gaat aanpassen.

Aanpassen van de akoestiekparameters

Het SURROUND menu biedt een aantal parameters waarmee u allerlei verschillende aspecten van het gekozen klankbeeld kunt aanpassen. De instellingen die u in dit menu kiest worden voor elk klankbeeld afzonderlijk vastgelegd.

- 1 Start de weergave van een geluidsbron die is gecodeerd met een meerkanaals Surround geluidsspoor.
- 2 Druk enkele malen op de CURSOR MODE toets totdat het SURROUND indicatorlampje oplicht.
- 3 Druk op de cursortoetsen (\wedge of \vee) om in te stellen op de parameter die u wilt bijregelen.
- 4 Druk op de cursortoetsen ($<$ of $>$) om de gewenste stand te kiezen. De gekozen instelling wordt automatisch vastgelegd.

EFFECTNIVEAU (EFFECT)

Oorspronkelijke instelling: (afhankelijk van het klankbeeld)

Met deze parameter kunt u de sterkte of nadruk van het gekozen digitale filmgeluid-klankbeeld naar wens instellen.

WANDBEKLEDING (WALL)

Oorspronkelijke instelling: gemiddeld

Wanneer geluid weerkaatst wordt door een wand die bekleed is met relatief zacht materiaal of door gordijnen, worden de hoge tonen verzwakt. Een hardere wandbekleding daarentegen reflecteert het geluid meer gelijkmatig en zal de frequentiekenarakteristiek van het geluid daarom minder sterk beïnvloeden. Deze "WALL" parameter simuleert de hardheid van de wandbekleding, door het variëren van de hoeveelheid hoge tonen. De S (soft) instelling geeft een zachte wandbekleding aan en de H (hard) instelling een harde wandbekleding. De gemiddelde stand geldt voor een standaard halfharde wand (van hout).

WEERKAATSING (REVERB)

Oorspronkelijke instelling: gemiddeld

Bij een muziekuivoering zal het geluid altijd een aantal malen heen en weer kaatsen tussen de linker en rechter wanden, het plafond en de vloer, vóór het onze oren bereikt. Hoe groter de ruimte, des te langer zullen de weerkaatsingen duren. Met deze parameter kunt u de tijdsduur van de vroege weerkaatsingen bijregelen om zo een grotere (L) of een kleinere (S) ruimte te simuleren.

- De weerkaatsingen zijn instelbaar over een ± 8 instelbereik in 17 stapjes, van -8 (S, voor Small) tot $+8$ (L, voor Large).
- De gemiddelde stand (0) geeft een standaard ruimte, zonder bijregeling.

LAAGFREQUENT EFFECT MENGNIJVEAU (LFE MIX)

Oorspronkelijke instelling: 0 dB

Met deze parameter kunt u de geluidssterkte bijregelen van het afzonderlijke LFE (Low Frequency Effect) kanaal dat wordt weergegeven via de lagetonen-luidspreker, zonder hierbij de gewone lage tonen te beïnvloeden die door de Dolby Digital (AC-3) basverdelingscircuits van de voor-, midden- en achterkanalen worden overgeheveld naar de aparte lagetonen-luidspreker.

- Het LFE niveau is instelbaar in stapjes van 1 dB, van -20 dB tot 0 dB (lijnniveau). Bij 0 dB wordt het volledige LFE signaal weergegeven met het mengniveau gekozen door de opnametechnicus.
- Bij instellen op MUTING wordt het geluid van het LFE kanaal door de lagetonen-luidspreker gedempt. De lage tonen van de voor-, midden- en achterkanalen die door de basverdelingscircuits worden overgeheveld naar de lagetonen-luidspreker worden echter wel weergegeven, volgens de keuze gemaakt voor elk luidsprekerpaar bij de luidspreker-instellingen (zie blz. 15).

Bijregelen van de klankbeelden

Dynamiekcompressie (D. RANGE COMP)

Oorspronkelijke instelling: OFF (uit)

Hiermee kunt u het dynamisch bereik van een speelfilm-geluidsspoor comprimeren, dus verkleinen. Dit kan bijvoorbeeld handig zijn als u 's avonds laat een speelfilm wilt bekijken; dan kunt u het geluid zacht zetten en toch een rijke, volle klank behouden.

- In de OFF stand wordt het geluidsspoor normaal weergegeven, zonder compressie.
- In de STD stand wordt het geluidsspoor weergegeven met het volledig dynamisch bereik, zoals gekozen door de opnamestudio-technicus.
- Met de standen 0,1 - 0,9 kunt u het dynamisch bereik geleidelijk steeds meer comprimeren, om precies het gewenste effect te bereiken.
- In de MAX stand wordt het dynamisch bereik drastisch beperkt.

Opmerking

De dynamiekcompressie is niet te gebruiken voor DTS geluidsbronnen.



Betreffende de dynamiekcompressie

Met deze parameter wordt het dynamisch bereik van een speelfilm-geluidsspoor gecomprimeerd volgens de dynamiek-informatie in het Dolby Digital signaal. "STD" geeft de standaard compressie, maar omdat de meeste geluidsbronnen slechts een geringe compressie hebben, zult u waarschijnlijk weinig verschil merken met de standen 0.1 - 0.9.

Daarom kunnen we u aanbevelen de "MAX" compressie te gebruiken. Hiermee wordt het dynamisch bereik drastisch beperkt, zodat u zonder bezwaar ook 's avonds laat kunt genieten van een speelfilm met zacht ingesteld geluid. In tegenstelling tot analoge compressiefuncties zijn de niveaus hierbij vooraf bepaald, voor een natuurlijk klinkende compressie.

Balans van de achterluidsprekers (REAR)

Oorspronkelijke instelling: midden

Hiermee kunt u de balans van de linker en rechter achterluidsprekers bijregelen.

- De balans is regelbaar over een ± 8 dB instelbereik in stapjes van 1 dB.
- Deze instelling is ook direct regelbaar met de bijgeleverde afstandsbediening. Zie "Bijregelen van de geluidssterkte van de luidsprekers" (op blz. 18).

Niveau van de achterluidsprekers (REAR)

Oorspronkelijke instelling: 0 dB

Hiermee kunt u de geluidssterkte van beide achterluidsprekers (links en rechts) instellen.

- De geluidssterkte is instelbaar in stapjes van 1 dB, van -10 dB tot +10 dB.
- Deze instelling is ook direct regelbaar met de bijgeleverde afstandsbediening. Zie "Bijregelen van de geluidssterkte van de luidsprekers" (op blz. 18).

Niveau van de middenluidspreker (CENTER)

Oorspronkelijke instelling: 0 dB

Hiermee kunt u de geluidssterkte van de middenluidspreker instellen.

- De geluidssterkte is instelbaar in stapjes van 1 dB, van -10 dB tot +10 dB.

Niveau van de lagetonen-luidspreker (WOOFER)

Oorspronkelijke instelling: 0 dB

Hiermee kunt u de geluidssterkte van de lagetonen-luidspreker instellen.

- De geluidssterkte is instelbaar in stapjes van 1 dB, van -10 dB tot +10 dB.

Instellen van de grafiek-toonregeling (EQUALIZER)

Via het EQUALIZER menu kunt u de klankkleur (van lage, midden- en hoge tonen) bijregelen voor de midden- en voorluidsprekers. De instellingen die u in dit menu kiest worden voor elk klankbeeld afzonderlijk vastgelegd.

- 1 Start de weergave van een geluidsbron die is gecodeerd met een meerkanaals Surround geluidsspoor.
- 2 Druk enkele malen op de CURSOR MODE toets totdat het EQUALIZER indicatorlampje oplicht.
- 3 Druk op de cursortoetsen (\wedge of \vee) om in te stellen op de parameter die u wilt bijregelen.
- 4 Druk op de cursortoetsen ($<$ of $>$) om de gewenste stand te kiezen. De gekozen instelling wordt automatisch vastgelegd.



U kunt de toonregeling uitschakelen zonder de gemaakte instellingen te verliezen

De equalizer instellingen worden voor elk klankbeeld afzonderlijk vastgehouden. Druk op de EQ ON/OFF toets zodat het EQ indicatorlampje dooft als u de equalizer toonregeling wilt uitschakelen.

Bijregelen van de lage tonen voor de voorluidsprekers (niveau/frequentie)

- ① Gebruik de \wedge/\vee toetsen om het niveau (in dB) of de frequentie (in Hz) te kiezen.
- ② Gebruik de \langle/\rangle toetsen om de gewenste instelling te maken.

Herhaal deze stappen tot het geluid precies naar wens klinkt.

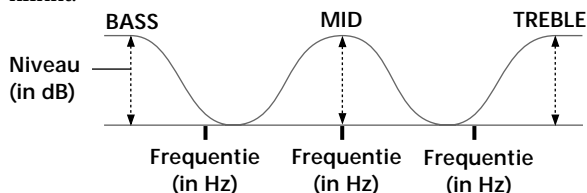

- Het niveau is regelbaar over een ± 10 dB instelbereik in stapjes van 1 dB.
- De bijregelfrequentie is instelbaar van 100 Hz tot 1,0 kHz in 21 stapjes.

Bijregelen van de middentonen voor de voorluidsprekers (niveau/frequentie)

Maak de instellingen zoals beschreven onder "Bijregelen van de lage tonen voor de voorluidsprekers".

- Het niveau is regelbaar over een ± 10 dB instelbereik in stapjes van 1 dB.
- De bijregelfrequentie is instelbaar van 500 Hz tot 5,0 kHz in 21 stapjes.

Bijregelen van de hoge tonen voor de voorluidsprekers (niveau/frequentie)

Maak de instellingen zoals beschreven onder "Bijregelen van de lage tonen voor de voorluidsprekers".

- Het niveau is regelbaar over een ± 10 dB instelbereik in stapjes van 1 dB.
- De bijregelfrequentie is instelbaar van 1,0 kHz tot 10 kHz in 21 stapjes.

Bijregelen van de lage tonen voor de middenluidspreker (niveau/frequentie)

Maak de instellingen zoals beschreven onder "Bijregelen van de lage tonen voor de voorluidsprekers".

- Het niveau is regelbaar over een ± 10 dB instelbereik in stapjes van 1 dB.
- De bijregelfrequentie is instelbaar van 100 Hz tot 1,0 kHz in 21 stapjes.

Bijregelen van de middentonen voor de middenluidspreker (niveau/frequentie)

Maak de instellingen zoals beschreven onder "Bijregelen van de lage tonen voor de voorluidsprekers".

- Het niveau is regelbaar over een ± 10 dB instelbereik in stapjes van 1 dB.
- De bijregelfrequentie is instelbaar van 500 Hz tot 5,0 kHz in 21 stapjes.

Bijregelen van de hoge tonen voor de middenluidspreker (niveau/frequentie)

Maak de instellingen zoals beschreven onder "Bijregelen van de lage tonen voor de voorluidsprekers".

- Het niveau is regelbaar over een ± 10 dB instelbereik in stapjes van 1 dB.
- De bijregelfrequentie is instelbaar van 1,0 kHz tot 10 kHz in 21 stapjes.

Bijregelen van de lage tonen voor de achterluidsprekers (niveau/frequentie)

Maak de instellingen zoals beschreven onder "Bijregelen van de lage tonen voor de voorluidsprekers".

- Het niveau is regelbaar over een ± 10 dB instelbereik in stapjes van 1 dB.
- De bijregelfrequentie is instelbaar van 100 Hz tot 1,0 kHz in 21 stapjes.

Bijregelen van de middentonen voor de achterluidsprekers (niveau/frequentie)

Maak de instellingen zoals beschreven onder "Bijregelen van de lage tonen voor de voorluidsprekers".

- Het niveau is regelbaar over een ± 10 dB instelbereik in stapjes van 1 dB.
- De bijregelfrequentie is instelbaar van 500 Hz tot 5,0 kHz in 21 stapjes.

Bijregelen van de hoge tonen voor de achterluidsprekers (niveau/frequentie)

Maak de instellingen zoals beschreven onder "Bijregelen van de lage tonen voor de voorluidsprekers".

- Het niveau is regelbaar over een ± 10 dB instelbereik in stapjes van 1 dB.
- De bijregelfrequentie is instelbaar van 1,0 kHz tot 10 kHz in 21 stapjes.

Terugstellen van de bijgeregelde klankbeelden op de oorspronkelijke fabrieksinstelling

- 1 Als de tuner/versterker aan staat, drukt u op de I/\cup toets om het apparaat uit te schakelen.
- 2 Houd de SOUND FIELD ON/OFF toets ingedrukt en schakel het apparaat weer in met de I/\cup toets. De aanduiding "SURR CLEAR!" verschijnt in het uitleesvenster en dan zijn alle klankbeelden tegelijk teruggesteld op de fabrieksinstellingen.

Bijregelen van de klankbeelden

Instelbare parameters voor de verschillende klankbeelden

Klankbeeld- weergave	GENRE	MODE	EFFECT LEVEL	WALL TYPE	REVERB TIME	LFE MIX	D.RANGE COMP	REAR BAL.	REAR LEVEL	CENTER LEVEL	WOOFER LEVEL	EQ	
Uit	—	—				●	●					●	
Aan	CINEMA	NORMAL SURROUND				●	●	●	●	●	●	●	
		CINEMA STUDIO A	●			●	●	●	●	●	●	●	
		CINEMA STUDIO B	●			●	●	●	●	●	●	●	
		CINEMA STUDIO C	●			●	●	●	●	●	●	●	
		NIGHT THEATER	●	●	●	●	●	●	●	●	●	●	
		MONO MOVIE	●	●	●	●	●	●	●	●	●	●	
		STEREO MOVIE	●	●	●	●	●	●	●	●	●	●	
	VIRTUAL 3D	V. MULTI REAR	●				●	●	●	●	●	●	●
		V. MULTI DIMENSION	●				●	●	●	●	●	●	●
		V. THEATER A	●				●	●	●	●	●	●	●
		V. THEATER B	●				●	●	●	●	●	●	●
		V. THEATER C	●				●	●	●	●	●	●	●
		V. ENHANCED A	●				●	●			●	●	●
		V. ENHANCED B	●				●	●			●	●	●
		V. SEMI-M.DIMENSION	●				●	●			●	●	●
		V. SEMI-THEATER A	●				●	●			●	●	●
		V. SEMI-THEATER B	●				●	●			●	●	●
	V. SEMI-THEATER C	●				●	●			●	●	●	
	MUSIC etc.	SMALL HALL	●	●	●	●	●	●	●	●	●	●	●
		LARGE HALL	●	●	●	●	●	●	●	●	●	●	●
		OPERA HOUSE	●	●	●	●	●	●	●	●	●	●	●
JAZZ CLUB		●	●	●	●	●	●	●	●	●	●	●	
DISCO/CLUB		●	●	●	●	●	●	●	●	●	●	●	
CHURCH		●	●	●	●	●	●	●	●	●	●	●	
LIVE HOUSE		●	●	●	●	●	●	●	●	●	●	●	
ARENA		●	●	●	●	●	●	●	●	●	●	●	
STADIUM		●	●	●	●	●	●	●	●	●	●	●	
GAME	●	●	●	●	●	●	●	●	●	●	●		
A.F.D.		AUTO FORMAT DECODE				●	●	●	●	●	●		

Genieten van Surround Sound akoestiek

Radio- ontvangst

In dit hoofdstuk wordt beschreven hoe u op FM of AM radiozenders afstemt en hoe u voorkeurzenders in het geheugen vastlegt.

Met deze tuner/versterker kunt u op radiozenders afstemmen op de volgende manieren:

Automatische FM zenderopslag in alfabetische volgorde ("Autobetical select")

U kunt de tuner/versterker automatisch 30 van de best doorkomende FM radiozenders en FM RDS zenders in het afstemgeheugen laten vastleggen (zie blz. 38).

Directe afstemming

Als u de zendfrequentie van de gewenste radiozender kent, kunt u deze direct kiezen met de cijfertoetsen van de bijgeleverde afstandsbediening (zie blz. 39).

Automatische zoekafstemming

Als u de zendfrequentie van de gewenste radiozender niet kent, kunt u de tuner/versterker alle beschikbare zenders in uw gebied laten doorzoeken (zie blz. 39).

Geheugenafstemming

Na het afstemmen op een zender met de directe afstemming of de automatische zoekafstemming kunt u de betreffende zender vastleggen in het afstemgeheugen van de tuner/versterker (zie blz. 40). Dan kunt u voortaan die voorkeurzender rechtstreeks kiezen door invoeren van de letter-en-cijfer code (zie blz. 40). Zo kunt u tot 30 voorkeurzenders voor de FM en AM voorinstellen. U kunt de tuner/versterker ook alle vastgelegde voorkeurzenders laten doornemen (zie blz. 40).

RDS informatiezenders

Met deze tuner/versterker kunt u ook gebruik maken van de RDS functies van het Radio Data Systeem, waarmee radiozenders naast de gewone uitzendingen allerlei nuttige informatie doorgeven. De volgende drie handige RDS functies zijn beschikbaar:

- RDS informatie in het uitleesvenster (zie blz. 41)
- Opzoeken van voorkeurzenders die het gewenste programmatype uitzenden (zie blz. 41)
- Ontvangst van informatie op andere zenders met de EON overschakelfunctie (zie blz. 41)

De RDS informatie wordt alleen uitgezonden door FM zenders*.

** Niet alle FM radiozenders bieden de RDS informatie en niet alle RDS zenders bieden dezelfde functies. Als u niet bekend bent met de plaatselijk beschikbare RDS functies, kunt u voor nadere bijzonderheden het best contact opnemen met de plaatselijke radiozenders.*

Alvorens u begint, dient u te zorgen dat:

- Er een FM en een AM antenne op de tuner/versterker zijn aangesloten (zie blz. 5).
- Het juiste luidsprekerpaar is gekozen (zie blz. 23).

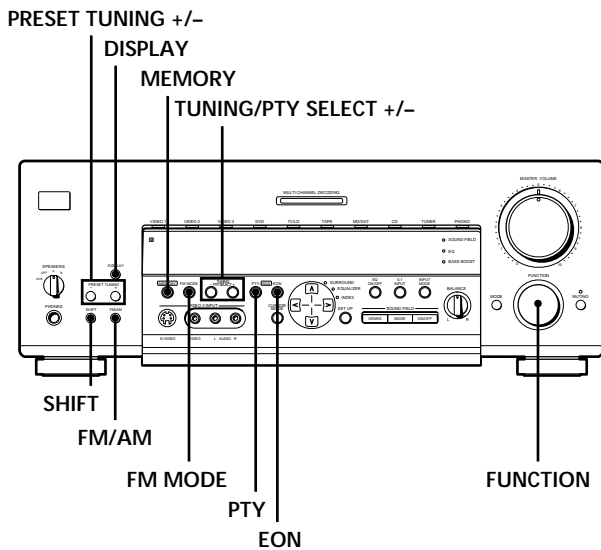

Kort overzicht van de toetsen en regelaars die u gebruikt voor de radio-ontvangst

Voorkeuzendertoetsen (PRESET TUNING +/-): Druk hierop om alle vastgelegde voorkeuzenders door te nemen.

Aanduidingskeuzetoets (DISPLAY): Druk hierop om de RDS informatie in het uitleesvenster te zien.

Geheugentoets (MEMORY): Gebruik deze om radiozenders in het geheugen vast te leggen als voorkeuzenders.

Afstemtoetsen (TUNING/PTY SELECT +/-): Druk hierop om alle beschikbare radiozenders door te nemen of om een bepaald programma te kiezen.

Functiekeuzeknop (FUNCTION): Draai hieraan om in te stellen op radio-ontvangst met de tuner.

Informatie-paraattoets (EON): Druk hierop om automatisch over te schakelen op een informatiezender.

Programmatype-keuzetoets (PTY): Hiermee kunt u radiozenders opzoeken aan de hand van het programmatype dat ze uitzenden.

FM stereo/mono-keuzetoets (FM MODE): Als de aanduiding "STEREO" in het uitleesvenster knippert en de FM stereo uitzending niet erg goed klinkt, drukt u op deze toets. Dan zal er geen stereo-effect meer zijn, maar de ontvangst zal beter klinken.

Opmerking

Als de "STEREO" aanduiding helemaal niet oplicht bij normale ontvangst van een FM radio-uitzending, drukt u op deze toets zodat de "STEREO" aanduiding gaat branden.

Afstemband-keuzetoets (FM/AM): Druk hierop om de FM of AM afstemband te kiezen.

Geheugengroep-keuzetoets (SHIFT): Hiermee kiest u een geheugengroep (A, B of C) voor het vastleggen van of afstemmen op een voorkeuzender in het afstemgeheugen.

Automatische FM zenderopslag in alfabetische volgorde ("Autobetel select")

Met deze automatische zenderopslag functie kunt u maximaal 30 FM radiozenders en FM RDS zenders in het afstemgeheugen van de tuner/versterker vastleggen, zonder doublures.

Hierbij kiest de tuner/versterker automatisch alleen de best doorkomende zenders.

Als u bepaalde FM of AM zenders handmatig in het afstemgeheugen wilt vastleggen, volg dan de aanwijzingen onder "Voorinstellen van radiozenders" op blz. 40.

Zie voor nadere bijzonderheden over de hierbij gebruikte toetsen het "Kort overzicht van de toetsen en regelaars die u gebruikt voor de radio-ontvangst" op deze pagina.

- 1 Druk op de I/⏻ toets om de tuner/versterker uit te schakelen.
- 2 Houd de MEMORY toets ingedrukt en druk nogmaals op de I/⏻ toets om de tuner/versterker weer in te schakelen.
De aanduiding "Autobetel select" verschijnt en de tuner/versterker gaat op zoek naar alle plaatselijk te ontvangen FM radiozenders en FM RDS zenders en legt deze in het afstemgeheugen vast.
Bij elke RDS informatiezender controleert de tuner/versterker eerst of er andere zenders zijn die hetzelfde programma uitzenden, om daarvan dan alleen de duidelijkst doorkomende zender vast te leggen. De gekozen RDS informatiezenders worden gesorteerd op alfabetische volgorde van hun officiële Program Service zendernaam, en krijgen dan elk een letter-plus-cijfer voorinstelcode toegewezen. Zie voor nadere bijzonderheden betreffende de RDS informatiezenders blz. 41.
De gewone FM radiozenders krijgen ook een letter-plus-cijfer code en worden dan na de RDS zenders vastgelegd.
Na afloop van het vastleggen verschijnt de aanduiding "Autobetel finish" even in het uitleesvenster en dan keert de tuner/versterker terug naar de normale bedieningsfuncties.

Opmerkingen

- Druk niet op enige toets tot de tuner/versterker klaar is met het doorzoeken van de beschikbare zenders.
- Als u verhuist naar een andere streek, kan het nodig zijn deze procedure opnieuw uit te voeren, om de best te ontvangen zenders in uw nieuwe woongebied vast te leggen.
- Zie voor het afstemmen op de vastgelegde voorkeuzenders de aanwijzingen op blz. 40.
- De FM MODE stereo/mono instelling wordt ook samen met elke zender vastgelegd.
- Als u na het opslaan van zenders met deze functie uw FM antenne verplaatst, kunnen de vastgelegde instellingen niet meer geldig zijn. In dat geval volgt u weer de bovenstaande aanwijzingen om de FM zenders opnieuw vast te leggen.

Directe afstemming

Verricht de onderstaande bedieningshandelingen met de bijgeleverde afstandsbediening

Zie voor nadere bijzonderheden over de hierbij gebruikte toetsen de gebruiksaanwijzing voor de bijgeleverde afstandsbediening.

- 1 Draai aan de FUNCTION knop om in te stellen op de tuner voor radio-ontvangst.
Er wordt afgestemd op de laatst ontvangen zender.
- 2 Kies met de FM/AM toets de FM of AM afstemband.
- 3 Druk op de DIRECT (of D.TUNING) toets.
- 4 Voer met de cijfertoetsen de gewenste afstemfrequentie in.

Voorbeeld 1: FM 102,50 MHz

① → ② → ⑤ → ② → ①

Voorbeeld 2: AM 1350 kHz

(U hoeft de laatste 0 niet in te voeren.)

① → ③ → ⑤ → ①

Als u niet op een bepaalde zender kunt afstemmen en de ingevoerde cijfers knippen

Controleer of u de juiste frequentie hebt ingevoerd. Bij een vergissing herhaalt u de stappen 3 en 4.

Als de ingevoerde cijfers nog steeds knippen, wordt deze frequentie in uw ontvangstgebied niet gebruikt.

- 5 Bij afstemmen op een AM radiozender verstelt u de richting van de AM kaderantenne zo dat de ontvangst optimaal klinkt.
- 6 Herhaal de stappen 2 t/m 5 als u op een andere zender wilt afstemmen.

💡 Als u probeert een frequentie in te voeren die te precies is voor de afstemschaal

De ingevoerde waarde zal automatisch naar boven of beneden worden afgerond.

Het interval van de afstemschaal voor de directe afstemming is:

FM: 50 kHz

AM: 9 kHz

Automatische zoekafstemming

Zie voor nadere bijzonderheden over de hierbij gebruikte toetsen het "Kort overzicht van de toetsen en regelaars die u gebruikt voor de radio-ontvangst" op blz. 38.

- 1 Draai aan de FUNCTION knop om in te stellen op de tuner voor radio-ontvangst.
Er wordt afgestemd op de laatst ontvangen zender.
- 2 Kies met de FM/AM toets de FM of AM afstemband.
- 3 Druk op de TUNING (PTY SELECT) + of TUNING (PTY SELECT) – toets.
Druk op de + toets om de afstemband in oplopende volgorde te doorzoeken; op de - toets om van hoog naar laag te zoeken.

Wanneer de tuner/versterker het einde van de afstemschaal bereikt

Dan wordt de zoekafstemming vanaf het andere einde herhaald in dezelfde richting.

Telkens wanneer er een zender wordt gevonden, stopt de tuner/versterker met zoeken.

- 4 Om door te gaan met zoeken, drukt u nogmaals op de TUNING (PTY SELECT) + of TUNING (PTY SELECT) – toets.

Geheugenafstemming

Zie voor nadere bijzonderheden over de hierbij gebruikte toetsen het "Kort overzicht van de toetsen en regelaars die u gebruikt voor de radio-ontvangst" op blz. 38.

Voor u kunt afstemmen op een voorkeuzender, dient u eerst het "Voorinstellen van radiozenders" te verrichten volgens de onderstaande aanwijzingen.

Voorinstellen van radiozenders

- 1 Draai aan de FUNCTION knop om in te stellen op de tuner voor radio-ontvangst.**
Er wordt afgestemd op de laatst ontvangen zender.
- 2 Stem af op de radiozender die u wilt voorinstellen, met de directe afstemming (zie blz. 39) of de automatische zoekafstemming (zie blz. 39).**
- 3 Druk op de MEMORY toets.**
In het uitleesvenster licht enkele seconden lang de aanduiding "MEMORY" op.
Verricht de stappen 4 t/m 6 voordat deze aanduiding dooft.
- 4 Druk op de SHIFT toets om een geheugengroep (A, B of C) te kiezen.**
Telkens wanneer u op de SHIFT toets drukt, verschijnt de volgende groepsletter, "A", "B" of "C" in het uitleesvenster.
- 5 Druk op de PRESET TUNING + of PRESET TUNING - toets om een zendernummer te kiezen.**
Als de "MEMORY" aanduiding dooft voordat u de zender hebt kunnen vastleggen, gaat u terug naar stap 3.
- 6 Druk nogmaals op de MEMORY toets om de ontvangen radiozender in het geheugen vast te leggen.**
Als de "MEMORY" aanduiding dooft voordat u de zender hebt kunnen vastleggen, gaat u terug naar stap 3.
- 7 Herhaal de stappen 2 t/m 6 voor elk van de voorkeuzenders die u wilt vastleggen.**

Een andere zender voorinstellen onder een reeds gebruikt nummer

Herhaal de stappen 1 t/m 6 om een nieuwe zender onder hetzelfde nummer vast te leggen.

Opmerking

Als de stekker langer dan ongeveer een week uit het stopcontact is, worden alle voorkeuzenders uit het afstemgeheugen van de tuner/versterker gewist en dan zult u de gewenste zenders opnieuw moeten vastleggen.

Afstemmen op vastgelegde voorkeuzenders

Op radiozenders die in het afstemgeheugen zijn vastgelegd, kunt u afstemmen op een van de volgende twee manieren.

Afstemmen door alle voorkeuzenders te doorlopen

- 1 Draai aan de FUNCTION knop om in te stellen op de tuner voor radio-ontvangst.**
Er wordt afgestemd op de laatst ontvangen zender.
- 2 Druk enkele malen op de PRESET TUNING + of PRESET TUNING - toets om te zoeken naar de gewenste zender.**
Telkens wanneer u op deze toets drukt, gaat de tuner/versterker één voorkeuzender verder in de gekozen richting en de onderstaande volgorde:

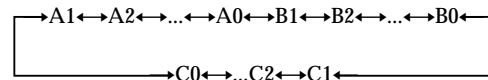

☞ U kunt de voorkeuzenders automatisch doornemen op zoek naar een bepaalde programmatype.
Zie blz. 41.

Afstemmen op een voorkeuzender waarvan u het nummer kent

Gebruik voor het volgende de bijgeleverde afstandsbediening.

- 1 Stel in op de tuner voor radio-ontvangst.**
Er wordt afgestemd op de laatst ontvangen zender.
- 2 Druk op de SHIFT toets om een geheugengroep (A, B of C) te kiezen en kies dan het nummer van de gewenste voorkeuzender met de cijfertoetsen.**

Gebruik van het Radio Data Systeem (RDS)

Ontvangst van RDS informatie-uitzendingen

Kies eenvoudigweg een radiozender uit de FM band met de directe afstemming (zie blz. 39), de automatische zoekafstemming (zie blz. 39) of de geheugenafstemming (zie blz. 40).

Bij afstemming op een zender die RDS informatie uitzendt, zal automatisch de zendernaam samen met de RDS indicator in het uitleesvenster verschijnen.

Opmerking

De RDS informatie zal niet altijd goed te ontvangen zijn, als de zender waarop u hebt afgestemd de RDS signalen niet duidelijk genoeg uitzendt of als de signaalsterkte onvoldoende is.

Aangeven van RDS informatie in het uitleesvenster

Wanneer u tijdens ontvangst van een RDS zender meermalen op de DISPLAY toets drukt, verspringt de RDS informatie in het uitleesvenster als volgt:

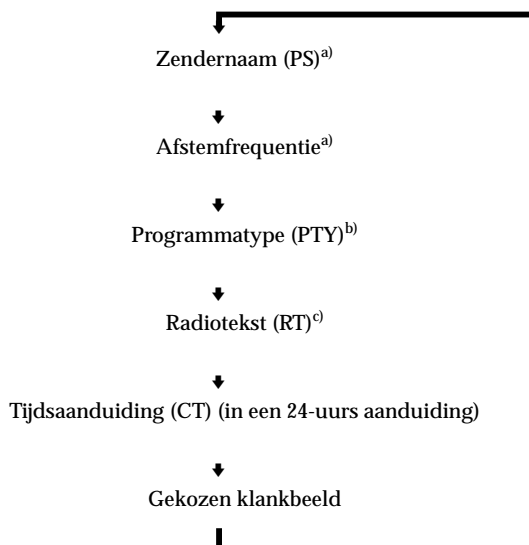

a) Deze informatie wordt ook aangegeven voor FM zenders die geen RDS informatie uitzenden.

b) Soort programma dat er wordt uitgezonden (zie blz. 42).

c) Tekstberichten die door de RDS zender worden uitgezonden.

Opmerkingen

- Als er een nooduitzending of waarschuwingsbericht door de overheid wordt uitgezonden, gaat in het uitleesvenster de aanduiding "Alarm-Alarm!" knipperen.
- Als een radiozender een bepaalde RDS functie niet verzorgt, zal het uitleesvenster "No XX" (bijvoorbeeld "No Clock Time") aangeven.
- Wanneer een zender radiotekst uitzendt, verschijnt deze in het uitleesvenster met hetzelfde tempo als waarmee het bericht wordt uitgezonden. De snelheid van de tekst is dus alleen afhankelijk van de snelheid van de uitzending.

Doorzoeken van voorkeurzenders via het programmatype

U kunt afstemmen op een voorkeurzender van uw keuze door in te stellen op het gewenste programmatype. De tuner/versterker doorloopt dan het afstemgeheugen, op zoek naar een voorkeurzender die op dat moment het door u gekozen soort uitzending verzorgt.

- 1 Druk op de PTY toets.
- 2 Druk op de TUNING (PTY SELECT) + of TUNING (PTY SELECT) – toets om in te stellen op het gewenste programmatype.
Zie het overzicht op de volgende pagina voor nadere informatie over de programmatypen.
- 3 Druk nogmaals op de PTY toets.
Terwijl de tuner/versterker de vooringestelde radiozenders doorneemt, verschijnen in het uitleesvenster afwisselend de aanduiding "PTY SEARCH" en het gekozen programmatype.
Wanneer de tuner/versterker een uitzending van het door u gekozen type vindt, stopt het zoeken.
Als de tuner/versterker geen voorkeurzender vindt die het door u gekozen soort uitzending verzorgt, verschijnt er "PTY not found" in het uitleesvenster.

Gebruik van de EON overschakelfunctie

Met de EON zendernetwerk-overschakelfunctie kunt u de tuner/versterker automatisch laten overschakelen naar een zender die op dat moment verkeersinformatie, nieuws e.d. uitzendt. Wanneer een dergelijke uitzending begint op een radiozender die behoort tot hetzelfde zendernetwerk als de vooringestelde FM RDS zender, stemt de tuner/versterker automatisch af op die andere zender.

Na afloop van de informatie-uitzending keert de tuner/versterker automatisch terug naar de eerder ontvangen voorkeurzender of de oorspronkelijk beluisterde geluidsbron.

Gebruik van het Radio Data Systeem (RDS)

- 1 Stem af op een FM RDS voorkeurzender, zodat de RDS aanduiding oplicht.
- 2 Druk enkele malen op de EON toets om in te stellen op het soort informatieprogramma dat u wilt ontvangen.
Telkens wanneer u op de EON toets drukt, verspringt de aanduiding voor de verschillende informatieprogramma's zoals hieronder aangegeven.

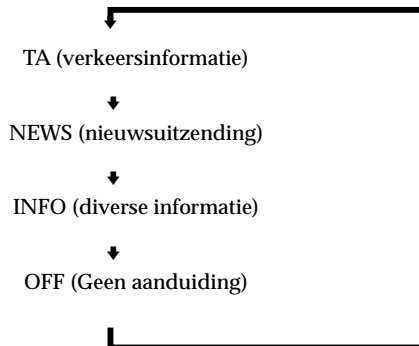

Na keuze van het gewenste type informatie-uitzending kunt u instellen op elke gewenste geluidsbron.

Wanneer de tuner/versterker dan de gekozen informatie-uitzending ontvangt en begint met weergave ervan, gaat de in stap 2 gekozen aanduiding knipperen in het uitleesvenster.

Stoppen met luisteren naar de informatie-uitzending

Druk tijdens de informatie-ontvangst op de EON toets. De aanduiding die u in stap 2 hebt gekozen, blijft branden en de tuner/versterker keert terug naar weergave van de oorspronkelijk beluisterde radiozender of andere geluidsbron.

Uitschakelen van de EON informatie-paraatstand

Druk in bovenstaande stap 2 enkele malen op de EON toets, zodat er geen informatie-aanduiding in het uitleesvenster oplicht.

Opmerkingen

- Als u na keuze van het informatietype afstemt op een AM zender, dooft de gekozen aanduiding en zal de tuner/versterker niet meer paraat staan voor een informatie-uitzending.
- Schakel de EON paraatstand uit als u een bepaalde geluidsbron ongestoord wilt beluisteren of opnemen; houd hier ook rekening mee bij het instellen van een latere schakelklok-opname.
- De aanduiding "Weak Signal" zal verschijnen als de automatisch gekozen informatiezender te zwak doorkomt.

Overzicht van de beschikbare programmatypen

Aanduiding programmatype	Beschrijving
News	Nieuwsuitzendingen
Current Affairs	Actualiteitenprogramma's die op de achtergronden van het huidige nieuws ingaan
Information	Uitzendingen betreffende de weersverwachting, nieuws voor consumenten, medisch advies e.d.
Sport	Sportverslagen en -uitslagen
Education	Educatieve programma's, met wetenswaardigheden en praktische tips
Drama	Hoorspelen en andere radioseries
Cultures	Programma's over nationale en regionale cultuur, zoals taalkwesties en sociale vraagstukken
Science	Uitzendingen over natuurwetenschappen en technologie
Varied Speech	Gevarieerde uitzendingen, zoals vraaggesprekken, quizprogramma's en allerlei amusement
Pop Music	Populaire muziek
Rock Music	Rockmuziek
M.o.R. Music	"Easy listening" muziek
Light Classics M	Lichte klassieken, met vocale, instrumentale en koormuziek
Serious Classics	Klassieke muziekuitvoeringen, orkestrale werken en kamermuziek, opera enz.
Other Music	Alle muziek die niet in de bovenstaande categorieën past, zoals rhythm & blues en reggae

Aanduiding programmatype	Beschrijving
Weather & Metr	Weerbericht
Finance	Beursberichten, financieel en zakennieuws
Children's Progs	Kinderprogramma's
Social Affairs	Programma's over mensen en hun bezigheden
Religion	Programma's over godsdienst en religieuze zaken
Phone In	Programma's waarin luisteraars via de telefoon of in een publiek forum kunnen reageren
Travel & Touring	Programma's over reizen. Niet voor aankondigingen die met de TP/TA verkeers-informatiefuncties te vinden zijn
Leisure & Hobby	Programma's over vrijetijdsbesteding en hobbies als vissen, tuinieren, koken e.d.
Jazz Music	Jazz en geïmproviseerde muziek
Country Music	Country & western muziek
National Music	Programma's met de nationale of streekmuziek van een bepaald gebied.
Oldies Music	Hits van vroeger
Folk Music	Volksmuziekprogramma's
Documentary	Documentaires
None	Programma's die buiten de bovenstaande categorieën vallen

Overige bedienings- functies

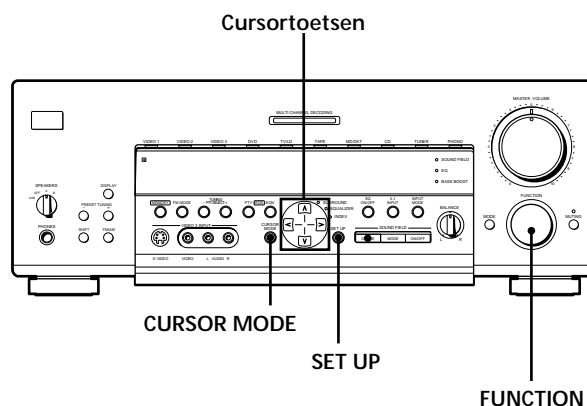

Kort overzicht van de toetsen en regelaars die u in dit hoofdstuk tegenkomt

Cursorfunctie-keuzetoets (CURSOR MODE): Druk meermalen hierop zodat het INDEX indicatorlampje oplicht, om namen in te voeren voor de voorkeuzenders en beeld/geluidsbronnen.

Cursortoetsen (▲▼◀▶): Na indrukken van de SET UP toets of de CURSOR MODE toets kunt u met deze toetsen de preciese instellingen maken.

Insteltoets (SET UP): Druk enkele malen op deze toets totdat de aanduiding "OTHER" verschijnt.

Functiekeuzeknop (FUNCTION): Draai hieraan om in te stellen op de tuner voor radio-ontvangst of op een andere geluidsbron.

Naamgeving van voorkeuzers en beeld/geluidsbronnen

U kunt de vastgelegde voorkeuzers en andere beeld/geluidsbronnen van zelfgekozen namen van elk 8 letters (en cijfers) voorzien. Deze "index" namen (zoals bijvoorbeeld "VHS") worden dan in het uitleesvenster aangegeven wanneer u instelt op weergave van de betreffende beeld/geluidsbron.

U kunt niet meer dan één naam tegelijk invoeren voor elke voorkeuzer of beeld/geluidsbron.

Deze functie kan handig zijn voor het uit elkaar houden van soortgelijke apparatuur. Zo kunt u bijvoorbeeld twee videorecorders onderscheiden met de typenamen "VHS" en "8MM". Bovendien kunt u hiermee componenten benoemen die zijn aangesloten op stekkerbussen bedoeld voor andere apparatuur, zoals een tweede CD-speler die is aangesloten op de MD/DAT aansluitingen.

1 Voor naamgeving van een voorkeuzer

Draai aan de FUNCTION knop om in te stellen op de tuner.

Dan wordt er afgestemd op de laatst ontvangen zender.

Voor naamgeving van een beeld/geluidsbron
Stel in op de beeld/geluidsbron (component) die u een naam wilt geven en ga dan door naar stap 3.

2 Stem af op de voorkeuzer die u van een "index" naam wilt voorzien.

Als u niet weet hoe u kunt afstemmen op een voorkeuzer, volgt u de aanwijzingen onder "Afstemmen op vastgelegde voorkeuzers" op blz. 40.

3 Druk enkele malen op de CURSOR MODE toets totdat het INDEX indicatorlampje oplicht.

4 Voer de gewenste naam in met de cursortoetsen, als volgt:

Druk op de \wedge of \vee cursortoets om een letterteken te kiezen en druk dan op de $\>$ toets om de cursor op de plaats van de volgende letter te zetten.
De ingevoerde naam wordt automatisch in het geheugen vastgelegd.

Invoegen van een spatie

Druk op de \wedge of \vee toets tot er een spatie in het uitleesvenster verschijnt (de spatie bevindt zich tussen de "II" en de letter "A").

Bij een vergissing in de letterkeuze

Druk net zovaak op de \leftarrow of \rightarrow cursortoets tot de foute letter gaat knipperen en kies dan het juiste letterteken.

Invoeren van "index" namen voor nog andere voorkeuzers

Herhaal de stappen 2 t/m 4.

Opnemen

Deze tuner/versterker maakt het opnemen vanaf en op de aangesloten apparatuur bijzonder eenvoudig. U hoeft de apparaten voor weergave en voor opname niet afzonderlijk op elkaar aan te sluiten; na het kiezen van een weergavebron op de tuner/versterker kunt u gewoon gaan opnemen met behulp van de bedieningsorganen op de betrokken apparatuur.

Voor u begint dient u te controleren of alle apparaten naar behoren zijn aangesloten.

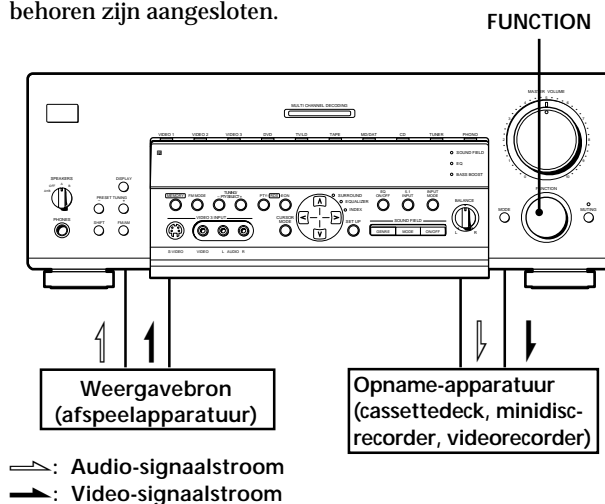

Opnemen op een audiocassette of minidisc

Via deze tuner/versterker kunt u opnamen maken op een cassette of een minidisc. Zie voor nadere details van de bediening de gebruiksaanwijzing van uw cassette-deck of minidisc-recorder.

- 1 Stel in op de geluidsbron die u wilt opnemen.
- 2 Breng het weergave-apparaat in gereedheid voor afspelen.
Plaats bijvoorbeeld de op te nemen compact disc in de CD-speler.
- 3 Plaats een voor opnemen geschikte cassette of minidisc in het opname-apparaat en stel zo nodig het opnameniveau in.
- 4 Start het opnemen op het opname-apparaat en start dan de weergave van de geluidsbron.

Opmerkingen

- Het is niet mogelijk geluidssignalen op te nemen vanaf een beeld/geluidsbron aangesloten op de 5.1 INPUT stekkerbussen.
- U kunt geen digitale geluidssignalen opnemen met een opname-apparaat dat is aangesloten op de analoge TAPE REC OUT of MD/DAT REC OUT aansluitingen. Voor het opnemen van digitale signalen zult u een digitaal opname-apparaat moeten aansluiten op de DIGITAL MD/DAT OUT aansluitingen.
- De instellingen die u voor weergave maakt zijn niet van invloed op de signalen die worden doorgegeven via de TAPE REC OUT of MD/DAT REC OUT aansluitingen.

Opnemen

Opnemen op een videocassette

Met deze tuner/versterker kunt u beelden opnemen vanaf een videorecorder, TV of laserdisc-speler. Ook bestaat de mogelijkheid om tijdens kopiëren of monteren van video-opnamen een nieuw geluidsspoor in te voegen vanaf een geluidsbron naar keuze. Zie voor nadere bijzonderheden de gebruiksaanwijzing van uw videorecorder of laserdisc-speler.

- 1** Stel in op de beeld/geluidsbron die u wilt opnemen.
- 2** Breng het weergave-apparaat in gereedheid voor afspelen.
Plaats bijvoorbeeld de op te nemen laserdisc in de laserdisc-speler.
- 3** Plaats een voor opnemen geschikte videocassette in de videorecorder (VIDEO 1 of VIDEO 2) die u voor opnemen gebruikt.
- 4** Start het opnemen op de opname-videorecorder en start dan de weergave van de videocassette of de laserdisc die u wilt opnemen.

 Tijdens kopiëren of monteren van video-opnamen kunt u een nieuw geluidsspoor invoegen vanaf een geluidsbron naar keuze. Zoek op de videoband het punt op waar u het nieuwe geluid wilt invoegen, stel in op de geluidsbron en start de weergave daarvan. Het geluid van het gekozen weergave-apparaat zal op het geluidsspoor van de videoband worden opgenomen in plaats van het oorspronkelijke geluidsspoor.

Om bijvoorbeeld het beeldmateriaal van een weergave-apparaat aangesloten op de VIDEO 1 ingangen te combineren met het geluid van een geluidsbron aangesloten op de CD ingangen:

- 1** Draai aan de FUNCTION knop om in te stellen op VIDEO 1.
- 2** Druk enkele malen op de MODE toets zodat er "A:XXX" wordt aangegeven.
- 3** Draai aan de FUNCTION knop zodat er "A: CD" verschijnt.

Zie voor nadere bijzonderheden de beschrijving onder "Beeld/geluidsbron-keuzetoets (MODE)" op blz. 22.

Om terug te keren naar het oorspronkelijke geluidsspoor voor de rest van de video-opnamen, volgt u de bovenstaande aanwijzingen om weer in te stellen op de video-geluidsbron.

Opmerkingen

- Het is niet mogelijk geluidssignalen op te nemen vanaf een beeld/geluidsbron aangesloten op de 5.1 INPUT stekkerbussen.
- U kunt geen digitale geluidssignalen opnemen met een opname-apparaat dat is aangesloten op de analoge TAPE REC OUT of MD/DAT REC OUT aansluitingen. Voor het opnemen van digitale signalen zult u een digitaal opname-apparaat moeten aansluiten op de DIGITAL MD/DAT OUT aansluitingen.
- Het is echter niet mogelijk digitale meerkanaals Surround Sound signalen op te nemen vanaf een DVD videodisc e.d.

Instellingen met de SET UP toets

Met de SET UP toets kunt u de volgende instellingen maken.

Bijregelen van de helderheid van het uitleesvenster

- 1** Druk enkele malen op de SET UP toets tot de aanduiding "OTHER" verschijnt in het uitleesvenster.
- 2** Druk op de cursortoetsen (\wedge of \vee) om in te stellen op "DIMMER".
- 3** Druk op de cursortoetsen ($<$ of $>$) om de gewenste helderheid in te stellen.
U kunt kiezen uit vier helderheidsniveaus.

Verhelpen van storingen

Als bij het gebruik van de tuner/versterker een van de volgende problemen zich voordoet, neemt u dan de controlepunten even door om het probleem te verhelpen. Zie ook de paragraaf "Controleren van de aansluitingen" op blz. 19 om zeker te stellen dat alle aansluitingen in orde zijn. Mocht de storing niet zo gemakkelijk te verhelpen zijn, raadpleeg dan a.u.b. de dichtstbijzijnde Sony handelaar.

Er klinkt niet of nauwelijks geluid.

- ➔ Controleer of alle luidsprekers en andere apparaten juist en stevig zijn aangesloten.
- ➔ Controleer of de tuner/versterker wel is ingesteld op de juiste geluidsbron.
- ➔ Let op dat de SPEAKERS keuzeschakelaar in de juiste stand staat (zie blz. 23).
- ➔ Druk op de MUTING toets om de geluiddemping uit te schakelen, zodat de "MUTING" aanduiding dooft.
- ➔ Het beveiligingscircuit van de tuner/versterker is in werking getreden, vanwege een kortsluiting. Schakel de tuner/versterker uit, verhelp de kortsluiting en schakel het apparaat weer in.

De weergave van links en rechts klinkt onevenwichtig of de kanalen zijn verwisseld.

- ➔ Controleer of alle luidsprekers en andere apparaten juist en stevig zijn aangesloten.
- ➔ Stel de weergave evenwichtig in met de BALANCE regelaar.

Er klinkt een storende bromtoon of andere bijgeluiden.

- ➔ Controleer of alle luidsprekers en andere apparaten juist en stevig zijn aangesloten.
- ➔ Houd de aansluitsnoeren uit de buurt van een transformator of een motor en ten minste 3 meter van een TV-toestel of tl-verlichting.
- ➔ Plaats de geluidsapparatuur niet te dicht in de buurt van een ingeschakeld TV-toestel.
- ➔ Sluit een aardingsdraad aan op de SIGNAL GND \hbar platenspeler-aardaansluiting.
- ➔ Wellicht zijn de stekkers en aansluitbussen vuil. Veeg ze schoon met een doekje met wat spiritus of zuivere alcohol.

De middenluidspreker geeft geen geluid.

- ➔ Zorg dat de klankbeeldfunctie is ingeschakeld (druk op de SOUND FIELD ON/OFF toets).
- ➔ Kies een klankbeeld uit het CINEMA of VIRTUAL 3D genre (behalve het MONO MOVIE of STEREO MOVIE klankbeeld) (zie blz. 28).
- ➔ Stel de geluidsterkte van de luidsprekers evenwichtig in (zie blz. 18).
- ➔ Zorg dat de formaatparameter voor de middenluidspreker is ingesteld op "SMALL" of "LARGE" (zie blz. 15).

Verhelpen van storingen

De achterluidsprekers geven niet of nauwelijks geluid.

- ➔ Zorg dat de klankbeeldfunctie is ingeschakeld (druk op de SOUND FIELD ON/OFF toets).
- ➔ Kies een klankbeeld uit het CINEMA of VIRTUAL 3D genre (behalve het MONO MOVIE of STEREO MOVIE klankbeeld) (zie blz. 28).
- ➔ Stel de geluidssterkte van de luidsprekers evenwichtig in (zie blz. 18).
- ➔ Zorg dat de formaatparameter voor de achterluidsprekers is ingesteld op "SMALL" of "LARGE" (zie blz. 15).

Het opnemen lukt niet.

- ➔ Controleer of alle audio/video-apparatuur naar behoren is aangesloten.
- ➔ Stel met de FUNCTION knop in op de gewenste geluidsbron.
- ➔ Het is niet mogelijk geluidssignalen op te nemen vanaf een beeld/geluidsbron aangesloten op de 5.1 INPUT stekkerbussen.
- ➔ Bij het opnemen van een digitale geluidsbron dient u de INPUT MODE ingangssignaal-keuzetoets op "ANALOG" te zetten voor u gaat opnemen met een opname-apparaat dat is aangesloten op de analoge MD/DAT of TAPE uitgangsaansluitingen.
- ➔ Bij het opnemen van een digitale geluidsbron dient u de INPUT MODE ingangssignaal-keuzetoets op "DIGITAL" te zetten voor u gaat opnemen met een opname-apparaat dat is aangesloten op de DIGITAL MD/DAT OUT uitgangsaansluitingen.

Het afstemmen op een radiozender lukt niet.

- ➔ Controleer of de antennes goed zijn aangesloten. Verstel zonodig de stand van de antennes en sluit een buitenantenne aan.
- ➔ Mogelijk is de signaalsterkte te gering voor ontvangst (bij gebruik van de automatische zoekafstemming). Gebruik de directe afstemming.
- ➔ Er zijn nog geen zenders vooringesteld of de vastgelegde voorkeurzenders zijn uit het geheugen gewist (bij gebruik van de geheugenafstemming). Leg de gewenste zenders in het afstemgeheugen vast (zie blz. 40).
- ➔ Druk op de DISPLAY toets zodat de afstemfrequentie in het uitleesvenster verschijnt.

De RDS informatiefuncties werken niet.

- ➔ Controleer of de tuner/versterker wel is afgestemd op een RDS informatiezender op de FM afstemband.
- ➔ Stem af op een krachtiger FM RDS zender.

De radio-uitzending wordt onderbroken door een andere zender of de tuner begint automatisch naar zenders te zoeken.

- ➔ De EON overschakelfunctie is in werking getreden. Zorg dat de EON functie is uitgeschakeld als u niet wilt dat een geluidsbron of uitzending van een gekozen radiozender wordt onderbroken.

De gewenste RDS informatie verschijnt niet in het uitleesvenster.

- ➔ Neem contact op met de radiozender en informeer of deze wel of geen RDS signalen uitzendt. Ook zenders die gewoonlijk wel RDS informatie uitzenden kunnen deze soms tijdelijk buiten werking stellen.

Het geluid wordt niet met akoestiekeffect weergegeven.

- ➔ Zorg dat de klankbeeldfunctie is ingeschakeld (druk op de SOUND FIELD ON/OFF toets).
- ➔ Zorg bij gebruik van twee paar voorluidsprekers dat de SPEAKERS keuzeschakelaar is ingesteld op de luidsprekers A of B (niet op A+B, voor beide tegelijk).
- ➔ De klankbeeldeffecten werken niet wanneer de 5.1 INPUT functie is gekozen.

Op het TV-scherm is geen beeld of slechts een onduidelijk beeld zichtbaar.

- ➔ Stel de tuner/versterker op de juiste beeld/geluidsbron in.
- ➔ Stel het TV-toestel in op de gewenste beeldweergave.
- ➔ Zet het TV-toestel iets verder van de audio-apparatuur vandaan.

Op het TV-scherm verschijnen beelden van een andere dan de gekozen beeldbron.

- ➔ Druk enkele malen op de MODE toets zodat er "V:XXX" verschijnt om te zien waar het videosignaal vandaan komt. Draai dan aan de FUNCTION knop om de gewenste beeldbron te kiezen (indien nodig).

De afstandsbediening werkt niet.

- ➔ Richt de afstandsbediening recht op de afstandsbedieningssensor voorop de tuner/versterker.
- ➔ Verwijder eventuele obstakels tussen de afstandsbediening en de tuner/versterker.
- ➔ Als de batterijen in de afstandsbediening leeg kunnen zijn, vervangt u ze dan alle door nieuwe.
- ➔ Controleer of u wel de juiste toets op de afstandsbediening hebt ingedrukt.
- ➔ Als de afstandsbediening staat ingesteld op bediening van alleen het TV-toestel, kies dan eerst met de component-keuzetoets op de afstandsbediening een andere beeld/geluidsbron dan de TV, dan kunt u daarna het gewenste apparaat bedienen.

Pagina's met aanwijzingen voor het wissen van het geheugen van de tuner/versterker

Voor wissen van	Leest u
Het gehele geheugen	pagina 19
De zelf aangepaste klankbeelden	pagina 35

Technische gegevens

Versterker-gedeelte

UITGANGSVERMOGEN

Stereo weergave
(aan 4 ohm, DIN, bij
1 kHz)
100 watt + 100 watt

Akoestiek-weergave

(aan 4 ohm, DIN, bij 1
kHz)
Voor:
100 watt + 100 watt
Midden^{a)}: 100 watt
Achter^{a)}:
100 watt + 100 watt

a) Bij bepaalde klankbeeld-akoestiekinstellingen
en geluidsbronnen kan de middenluidspreker
soms geen geluid weergeven.

Frequentiebereik

PHONO:
RIAA
compensatiecurve
±0,5 dB
CD, TAPE, MD/DAT,
DVD, TV/LD,
VIDEO 1/2/3:
10 Hz - 50 kHz
+0,5/-2 dB (zonder
klankbeeld,
toonregeling of
basversterking)

Ingangen (analoog)

PHONO:
Gevoeligheid: 2,5 mV
Impedantie: 50 kOhm
Signaal/
ruisverhouding^{b)}:
75 dB (A, 2,5 mV^{c)})
CD, DVD, TAPE, MD/
DAT, TV/LD,
VIDEO 1/2/3 en
5.1 INPUT:
Gevoeligheid: 150 mV
Impedantie: 50 kOhm
Signaal/
ruisverhouding^{b)}:
82 dB (A, 150 mV^{c)})

b) '78 IHF

c) Netwerk-gewogen, ingangsniveau

Ingangen (digitaal)

DVD (coaxiaal):
Gevoeligheid: -
Impedantie: 75 kOhm
Signaal/
ruisverhouding:
100 dB (A, 20 kHz
LPF)
DVD, TV/LD, MD/
DAT (optisch):
Gevoeligheid: -
Impedantie: -
Signaal/
ruisverhouding:
100 dB (A, 20 kHz
LPF)

Uitgangen

TAPE, MD/DAT (REC
OUT); VIDEO 1, 2
(AUDIO OUT):
Uitgangsspanning:
150 mV
Impedantie: 10 kOhm
WOOFER:
Uitgangsspanning:
2 V
Impedantie: 1 kOhm
PHONES:
Geschikt voor hoog-
en laagohmige
hoofdtelefoons

Basversterking +6 dB bij 70 Hz

Bemonsteringsfrequentie

48 kHz

EQ toonregeling

BASS:
100 Hz - 1,0 kHz
(21 stappen)
MID:
500 Hz - 5,0 kHz
(21 stappen)
TREBLE:
1,0 kHz - 10 kHz
(21 stappen)
Versterking:
±10 dB, in stappen
van 1 dB

FM tuner-gedeelte

Afstembereik

87,5 - 108,0 MHz

Antenne-aansluitingen

75 ohm, asymmetrisch

Gevoeligheid

Mono: 18,3 dBf,
2,2 µV/75 ohm
Stereo: 38,3 dBf,
22,5 µV/75 ohm

Bruikbare gevoeligheid

11,2 dBf,
1µV/75 ohm (IHF)

Signaal/ruisverhouding

Mono: 76 dB
Stereo: 70 dB

Harmonische vervorming bij 1 kHz

Mono: 0,3%
Stereo: 0,5%

Kanaalscheiding

45 dB bij 1 kHz

Frequentiebereik

30 Hz - 15 kHz
+0,5/-2 dB

Selectiviteit 60 dB bij 400 kHz

AM tuner-gedeelte

Afstembereik

531 - 1602 kHz
(bij 9 kHz
afsteminterval)

Antenne Kaderantenne

Bruikbare gevoeligheid

50 dB/meter
(bij 999 kHz)

Signaal/ruisverhouding

54 dB (bij 50 mV/meter)

Harmonische vervorming

0,5% (bij 50 mV/meter,
400 kHz)

Selectiviteit 35 dB

Technische gegevens

Video-gedeelte

Ingangsspanning

1 Vt-t, 75 ohm

Uitgangsspanning

1 Vt-t, 75 ohm

Algemeen

Systeem Tuner-gedeelte:
Quartz PLL kwarts-
en fasegekoppeld
digitaal synthesizer
afstemsysteem
Voorversterker-
gedeelte:
Ruisarme NF-type
equalizerversterker
Eindversterker-
gedeelte:
Zuiver
complementaire
SEPP versterker

Stroomvoorziening

230 V wisselstroom,
50/60 Hz

Stroomverbruik

270 watt

Netstroomuitgangen

1 uitschakelbaar,
maximaal 100 watt

Afmetingen (b/h/d)

430 x 160 x 410 mm,
incl. uitstekende
onderdelen en
knoppen

Gewicht (ca.) 13 kg

Bijgeleverd toebehoren

Zie blz. 4.

Wijzigingen in ontwerp en technische
gegevens voorbehouden, zonder
kennisgeving.

Verklarende woordenlijst

Akoestiek-weergave

Geluidswaergave die bestaat uit drie geluidscapnenten: direct geluid, rechtstreeks weerkaatst geluid (vroegc weerkaatsingen) en een (latere) nagalm. De akoestiek van de ruimte waarin u luistert beinvloedt de wijze waarop u deze drie geluidscapnenten hoort. De akoestiek-waergave combineert deze geluidscapnenten op een dusdanige manier dat diverse luisteromgevingen, zoals een concertzaal, kunnen worden nagebootst.

- Geluidscapnenten

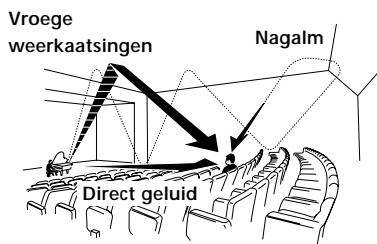

- Waergave van het geluid via de achterluidsprekers

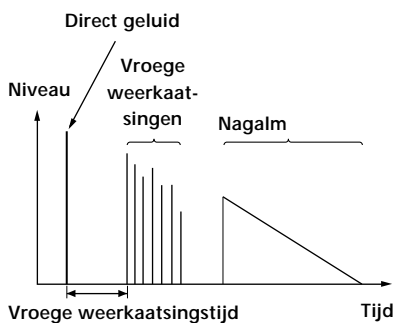

Dolby Pro Logic Surround

Een van de decodeersystemen voor Dolby Surround geluid, waarmee een twee-kanaals geluidsspoor wordt omgezet in vier gescheiden kanalen. Vergeleken met het eerdere Dolby Surround systeem, zorgt de Dolby Pro Logic Surround voor een meer natuurlijk klankbeeld met vloeiender verlopemde bewegingen en precieser gelokaliseerd geluid. Om de voordelen van Dolby Pro Logic Surround optimaal te horen, heeft u een paar achterluidsprekers en een middenluidspreker nodig. De achterluidsprekers geven het geluid in mono weer.

Dolby Digital (AC-3)

Dit is een waergavesysteem voor de bioscoop, meer geavanceerd dan de Dolby Pro Logic Surround. Hierbij geven de achterluidsprekers stereo geluid weer met een breder frequentiebereik, en is tevens voorzien in een afzonderlijk "subwoofer" laagtonenkanaal voor de diepste bassen. Dit systeem wordt ook aangeduid als "5.1", met vijf gewone voor-, midden- en achterluidsprekers plus het subwooferkanaal dat voor 0.1 telt (aangezien het alleen dient voor de ultralage tonen). Alle zes kanalen worden bij dit systeem afzonderlijk opgenomen, voor een optimale kanaalscheiding. En omdat alle signalen digitaal verwerkt worden, is er minder verlies aan kwaliteit. De naam "AC-3" geeft aan dat dit de derde audio-codeermethode is die ontwikkeld werd door de Dolby Laboratories Licensing Corporation.

Digital Cinema Sound

Dit is een algemene term voor de akoestiek-waergave die geboden wordt door de digitale signaalverwerkingstechniek ontwikkeld door Sony. In tegenstelling tot de eerdere akoestische klankbeelden die voornamelijk bedoeld waren voor muziekwaergave, is de Digital Cinema Sound specifiek ontworpen voor het waergeven van filmgeluid.

5.1 INPUT aansluitingen

Deze stekkerbussen dienen voor de ontvangst van gedecodeerde Dolby Digital (AC-3) geluidssignalen, zodat u kunt genieten van de ruimtelijke 5.1 kanaals akoestiek-waergave. Op deze stekkerbussen kunt u een Dolby Digital (AC-3) decodeereenheid aansluiten of een DVD videospeler met ingebouwde AC-3 decodertrap.

Opmerking

Deze tuner/versterker is voorzien van een ingebouwde meerkanaals Surround Sound decodertrap. Daarmee kunt u genieten van meerkanaals Surround akoestiekwaergave zonder een aparte Dolby Digital (AC-3) decodeereenheid te hoeven aansluiten.

Overzicht van de instellingen met de CURSOR MODE en SET UP toetsen

U kunt een heel stel geluidsinstellingen zelf naar wens aanpassen met de CURSOR MODE en SET UP toetsen en de cursortoetsen. Hieronder volgt een overzicht van de beschikbare instellingen.

Druk enkele malen op de CURSOR MODE toets tot het volgend indicatorlampje oplicht:	Druk op de \wedge of \vee cursortoets om in te stellen op:	en dan op de $<$ of $>$ cursortoets om een instelling te kiezen:	Zie blz.
SURROUND indicatorlampje	EFFECT LEVEL	afhankelijk van het klankbeeld (in 21 stapjes)	33
	WALL TYPE	van -8 tot +8 (in stapjes van 1 tegelijk)	
	REVERBERATION TIME	van -8 tot +8 (in stapjes van 1 tegelijk)	
	LFE MIX LEVEL	van -20 dB tot 0 dB (in stapjes van 1 dB) of MUTING	
	DYNAMIC RANGE COMP	van 0.1 tot 0.9 (in stapjes van 0,1 dB) of STD, MAX of uit	
	REAR BALANCE	van -8 tot +8 (in stapjes van 1 tegelijk)	
	REAR LEVEL	van -10 dB tot +10 dB (in stapjes van 1 dB)	
	CENTER LEVEL	van -10 dB tot +10 dB (in stapjes van 1 dB)	
	SUB WOOFER LEVEL	van -10 dB tot +10 dB (in stapjes van 1 dB)	
EQUALIZER indicatorlampje	FRONT BASS GAIN	van -10 dB tot +10 dB (in stapjes van 1 dB)	34
	FRONT BASS FREQUENCY	van 100 Hz tot 1,0 kHz (in 21 stapjes)	
	FRONT MID GAIN	van -10 dB tot +10 dB (in stapjes van 1 dB)	
	FRONT MID FREQUENCY	van 500 Hz tot 5,0 kHz (in 21 stapjes)	
	FRONT TREBLE GAIN	van -10 dB tot +10 dB (in stapjes van 1 dB)	
	FRONT TREBLE FREQUENCY	van 1,0 kHz tot 10 kHz (in 21 stapjes)	
	CENTER BASS GAIN	van -10 dB tot +10 dB (in stapjes van 1 dB)	
	CENTER BASS FREQUENCY	van 100 Hz tot 1,0 kHz (in 21 stapjes)	
	CENTER MID GAIN	van -10 dB tot +10 dB (in stapjes van 1 dB)	
	CENTER MID FREQUENCY	van 500 Hz tot 5,0 kHz (in 21 stapjes)	
	CENTER TREBLE GAIN	van -10 dB tot +10 dB (in stapjes van 1 dB)	
	CENTER TREBLE FREQUENCY	van 1,0 kHz tot 10 kHz (in 21 stapjes)	
	REAR BASS GAIN	van -10 dB tot +10 dB (in stapjes van 1 dB)	
	REAR BASS FREQUENCY	van 100 Hz tot 1,0 kHz (in 21 stapjes)	
	REAR MID GAIN	van -10 dB tot +10 dB (in stapjes van 1 dB)	
	REAR MID FREQUENCY	van 500 Hz tot 5,0 kHz (in 21 stapjes)	
REAR TREBLE GAIN	van -10 dB tot +10 dB (in stapjes van 1 dB)		
REAR TREBLE FREQUENCY	van 1,0 kHz tot 10 kHz (in 21 stapjes)		
INDEX indicatorlampje	een letterteken	de plaats van de cursor	45

Druk enkele malen op de SET UP toets tot de volgende aanduiding oplicht:	Druk op de \wedge of \vee cursortoets om in te stellen op:	en dan op de $<$ of $>$ cursortoets om een instelling te kiezen:	Zie blz.
SPEAKER SETUP	FRONT SPEAKER	LARGE of SMALL	15
	CENTER SPEAKER	LARGE, SMALL of NO	
	REAR SPEAKER	LARGE, SMALL of NO	
	REAR SPEAKER POSIION	SIDE, MIDDLE of BEHIND	
	REAR SPEAKER HEIGHT	LOW of HIGH	
	SUB WOOFER	YES of NO	
SPEAKER DISTANCE	FRONT SPEAKER	van 1,0 meter (3 feet) en 12,0 meter (40 feet) in stapjes van 10 cm (of stapjes van 1 foot)	17
	CENTER SPEAKER	van FRONT tot 1,5 meter (5 feet) in stapjes van 10 cm (of stapjes van 1 foot)	
	REAR SPEAKER	van FRONT tot 4,5 meter (15 feet) in stapjes van 10 cm (of stapjes van 1 foot)	
	DISTANCE UNIT	METER of FEET	
OTHER	DIMMER	een van de vier helderheidsniveaus	46

Index

A

- Aanduidingen in het uitleesvenster 24
- Aanpassen van de klankbeelden 19
- Aansluiten
 - 5.1 INPUT component 10
 - antennes 5
 - audio-apparatuur 6
 - digitale componenten 8, 9
 - luidsprekersysteem 13
 - netsnoer 11
 - S-LINK CONTROL A1 11
 - video-apparatuur 7
- AC-3. *Zie Dolby Digital (AC-3)*
- Afstemmen
 - direct 39
 - doornemen van zenders. *Zie Automatische zoekafstemming*
 - op voorkeurzenders 40
- Afstemschaal 26
- Akoestiek-weergave 14-18, 26-36
- Autobetical zenderopslag 38
- Automatische zoekafstemming 39

B

- Basisbediening 22-25
- Batterijen 4
- Bijgeleverd toebehoren 4
- Bijregelen. *Zie Instellen*

C

- Controleren van de aansluitingen 19

D

- Digital Cinema Sound 51
- Directe afstemming 39
- Dolby Digital (AC-3) 51
- Dolby Pro Logic Surround 51
- Doornemen van zenders
 - radiozenders. *Zie Automatische zoekafstemming*
 - via het programmatype. *Zie RDS*
 - voorkeurzenders. *Zie Geheugenafstemming*

E, F

- Effectniveau 33
- EON. *Zie RDS*
- Equalizer toonregeling 34

G, H

- Geheugenafstemming
 - automatisch voorinstellen 38
 - voorkeurzender kiezen 40
 - voorinstellen van zenders 40

I, J

- Indexfunctie. *Zie Naamgeving*
- Instellen
 - akoestiekparameters 33
 - effectniveau 33
 - equalizer toonregeling 34
 - helderheid van het uitleesvenster 46
 - klankkleur 34
 - luidsprekervolume 18

K

- Kiezen
 - beeld/geluidsbron 22
 - klankbeelden 27
 - voorluidsprekers 23
 - weergave-component 22
- Klankbeeld
 - aanpassen 33
 - instelbare parameters 36
 - kiezen 27
 - terugstellen 35
 - voorgeprogrammeerd 27-30
- Klankkleur 23
- Kopiëren. *Zie Opnemen*

L

- Luidsprekers
 - aansluiten 13
 - geluidssterkte 18
 - kiezen van de voorluidsprekers A/B 23
 - opstelling 14
 - volumeregeling 18

M

- Monteren. *Zie Opnemen*

N

- Naamgeving
 - geluidsbronnen 45
 - voorkeurzenders 45

O

- Ontvangen van zenders. *Zie Afstemmen*
- Opnemen
 - audiocassette of minidisc 45
 - videocassette 46

P, Q

- Parameters 36, 52, 53
- PTY programmatype. *Zie RDS*

R

- Radio-ontvangst. *Zie Afstemmen*
- RDS
 - aangeven van informatie 41
 - EON overschakelfunctie 41
 - informatie-ontvangst 41
 - opzoeken van zenders met het programmatype 41
 - programmatypen 42

S

- Surround akoestiek 14-18, 26-36

T

- Testtoon 18
- Toonregeling (equalizer) 34

U

- Uitpakken 4

V

- Voorkeurzenders
 - afstemmen 40
 - automatisch vastleggen 38
 - vastleggen 40

W, X, Y

- Wissen van het geheugen 19

Z

- Zendernamen. *Zie Naamgeving*

VARNING!

Utsätt inte receivern för regn och fukt för att undvika riskerna för brand och/eller elektriska stötar.

Öppna inte höljet. Det kan resultera i risk för elektriska stötar. Överlåt allt reparations- och underhållsarbete till fackkunniga tekniker.

Placera enheten på en plats med god ventilation. Placera den inte i bokhyllan eller i ett skåp.

Att observera

Angående säkerhet

Dra ut stickkontakten ur nätuttaget, om du skulle råka tappa ett föremål eller spilla vätska i receivern. Låt en fackkunnig reparatör besiktiga receivern innan den tas i bruk igen.

Angående strömförsörjning

- Kontrollera innan receivern tas i bruk att märkspänningen stämmer överens med lokal nätspänning. Märkspänningen anges på namnplåten på baksidan.
- Nätströmtillförseln kopplas inte ur så länge stickkontakten sitter i ett nätuttag, inte ens när strömmen till receivern slås av.
- Dra ut stickkontakten ur nätuttaget, när receivern inte ska användas under en längre tidsperiod. Dra i stickkontakten, aldrig i själva kabeln, för att koppla ur nätkabeln.
- Nätkabeln får endast bytas ut av en verkstad som Sonys representant godkänt.

Angående placering

- Placera receivern på en plats med tillräcklig ventilation för att undvika överhettning och för att förlänga receiverns livslängd.
- Placera inte receivern på en plats, där den utsätts för värme, solsken, damm och/eller mekaniska stötar.
- Placera ingenting ovanpå receivern. Det kan blockera ventilationsöppningarna, vilket resulterar i fel.

Angående anslutningarna

Allra första steget före anslutningar: slå av strömmen och koppla ur nätkabeln från nätuttaget.

Angående rengöring

Torka receivern och reglagen med en mjuk trasa, som fuktats i mild diskmedelslösning. Använd varken slipande rengöringsmedel eller starka rengöringsvätskor, som t. ex. spritlösningar och bensin.

Rådfråga affären där receivern köptes, eller Sonys återförsäljare, när du råkar ut för svårigheter eller vill ställa frågor som inte besvaras i denna bruksanvisning.

Angående denna bruksanvisning

Denna bruksanvisning beskriver modellen STR-DB925. Kontrollera modellbeteckningen upp till höger på framsidan.

Praktisk information

- Bruksanvisningen beskriver styrningen av receivern med reglagen på framsidan. Knapparna på fjärrkontrollen som har samma eller liknande benämning som reglagen på framsidan, kan användas för att fjärrstyra receivern. Vi hänvisar till bruksanvisningen som levereras med fjärrkontrollen angående fjärrstyrning.
- Den nedanstående ikonen:
 anger praktiska råd och tips som gör styrningen av receivern enklare.

Receivern har inbyggda avkodningskretsar för ljudsystemen Dolby* Surround Pro Logic och DTS** Digital Surround.

* Tillverkas under licens av Dolby Laboratories Licensing Corporation. DOLBY, dubbel D-kännetecknet , PRO LOGIC och Dolby Digital (AC-3) Dolby är Dolby Laboratories Licensing Corporation:s varumärken.

** Tillverkas under licens från Digital Theater Systems, Inc. Patentsökt i USA och andra länder under patentnr. 5.451.942. DTS och DTS Digital Surround är varumärken som registrerats av Digital Theater Systems, Inc. © 1996 Digital Theater Systems, Inc. Med ensamrätt.

Demonstration

Receivern kopplas om till demonstration när strömmen slås på för första gången. Följ de nedanstående anvisningarna efter att det nedanstående meddelandet har visats två gånger:

“Now Demonstration Model!! If you finish demonstration, please press POWER KEY while this message appears in the display. Thank you!”

Urkoppling av demonstration

Tryck på strömbrytaren I/⏻ för att slå av receivern när det ovanstående meddelandet visas i teckenfönstret. Efter detta kopplas inte receivern om till demonstration när strömmen slås på.

Att se demonstrationen

Håll SET UP intryckt och tryck på strömbrytaren I/⏻ för att slå på strömmen.

OBS!

Vid demonstrationsvisning nollställs vissa inställningar som lagrats i receiverns minne. Vi hänvisar till Nollställning av minne på sid. 19 angående detaljer.

INNEHÅLL

Anslutningarna 4

- Uppackning 4
- Anslutning av antenner 5
- Anslutning av ljudprodukter 6
- Anslutning av videoprodukter 7
- Anslutning av digitala produkter 8
- Anslutningarna till 5.1-kanalingångarna 10
- Övriga anslutningar 11

Anslutning och uppställning av högtalare 12

- Anslutning av högtalare 13
- Placering av högtalare för återgivning av akustiskt flerkanalsljud 14
- Förberedelser 19

Placering av grundläggande reglage och in/utgångar 22

- Beskrivning av knappar, reglage och in/utgångar på framsidan 22

Återgivning av akustiskt flerkanalsljud 26

- Val av önskat ljudfält 27
- Indikeringarna för akustiskt flerkanalsljud 31
- Egna, skräddarsydda ljudfält 33

Radiomottagning 37

- Automatisk lagring av FM-stationer i snabbvalsminne 38
- Direktval 39
- Automatisk stationsökning 39
- Snabbval 40
- RDS (Radio Data System)-mottagning 41

Övrigt 44

- Lagring av namn på snabbval och källor 45
- Inspelning 45
- Inställningar som görs genom att trycka på knappen SET UP 46

Tekniska detaljer 47

- Felsökning 47
- Tekniska data 49
- Ordlista 51
- Tabell över inställningarna som görs genom att trycka på knapparna CURSOR MODE och SET UP 52
- Alfabetiskt register Bakomslag

Anslutningarna

Detta kapitel beskriver anslutningen av antenner och olika ljud/videoprodukter till denna receiver. Läs igenom anvisningarna innan du ansluter några produkter till receivern.

Uppackning

Kontrollera att de nedanstående tillbehören har levererats med receivern:

- FM-trådanterenn (1),
- AM-ramatenn (1),
- fjärrkontroll RM-LJ301 (1),
- alkaliska batterier LR6 (storlek AA) (3)

Isättning av batterierna i fjärrkontrollen

Sätt in tre batterier LR6 (storlek AA) i batterifacket med polerna + och - vända åt korrekt håll enligt märkningarna i batterifacket. Rikta fjärrkontrollen mot fjärrstyrningsmottagaren  på receivern vid fjärrstyrning. Vi hänvisar till bruksanvisningen som levereras med fjärrkontrollen angående detaljer.

När skall batterierna bytas ut?

Under normala förhållanden beräknas batteriernas livslängd till ca. sex månader. Byt ut all tre batterier mot nya när fjärrkontrollen inte längre kan användas för att fjärrstyra receivern.

OBS!

- Utsätt inte fjärrkontrollen för värme eller fukt.
- Sätt inte in ett använt batteri tillsammans med nya.
- Sätt inte in olika typer av batterier. Den medföljande fjärrkontrollen kan endast drivas med alkaliska batterier.
- Utsätt inte fjärrstyrningsmottagaren på receivern för solsken eller starkt lampljus. Det leder till fel vid fjärrstyrning.
- Ta ur batterierna, när fjärrkontrollen inte skall användas under en längre tidsperiod, för att undvika skador på grund av batteriläckage och korrosion.

Innan anslutningarna görs

- Slå av strömmen till alla produkter och koppla ur nätkablarna.
- Anslutningen av nätkablarna skall göras allra sist efter att alla andra anslutningarna har gjorts.
- Skjut in kontakterna så långt det går för att undvika brum och störningar.
- Anslut de kodfärgade kontakterna på ljud/videokablarna till in/utgångarna som kodats med samma färg: gul (video) till gul, vit (vänster ljudkanal) till vit och röd (höger ljudkanal) till röd.

Anslutning av antenner

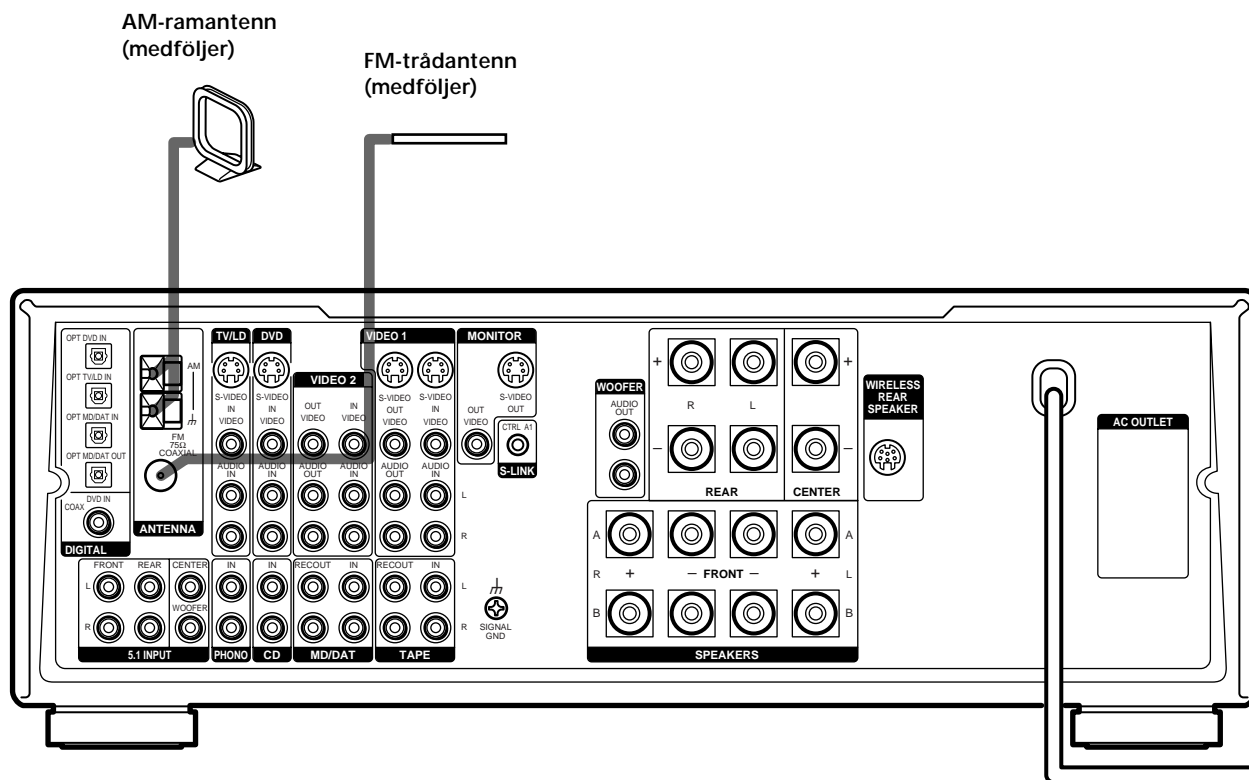

Antenningångar

Anslut	till
AM-ramantennen	AM-ingångarna
FM-trådantennen	FM 75Ω COAXIAL-ingången

Att observera angående anslutningarna

- Dra AM-antennledningen på längre avstånd från receivern och ljud/videoprodukterna det förhindrar uppsamling av störningar.
- Se till att FM-trådantennen ligger helt rak.
- Anslut FM-trådantennen och dra den horisontellt.

💡 När kvaliteten vid FM-mottagning är dålig
Använd en 75 ohms koaxialkabel (tillval) för att ansluta receivern till en FM-utomhusantenn enligt nedanstående:

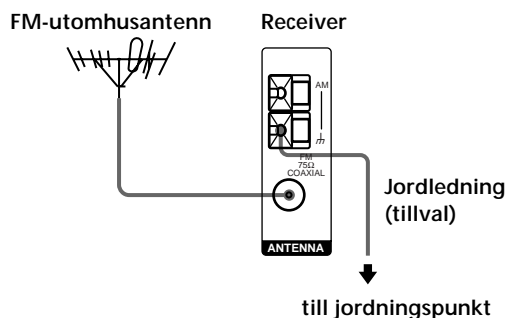

Viktigt!

När en utomhusantenn ansluts till receivern, skall den jordas mot åsknedslag. Jorda inte jordledningen till ett gasrör. Det kan resultera i risk för explosion.

OBS!

Anslut inte jordledningen till jorduttaget SIGNAL GND ⏏ på receivern.

Anslutning av ljudprodukter

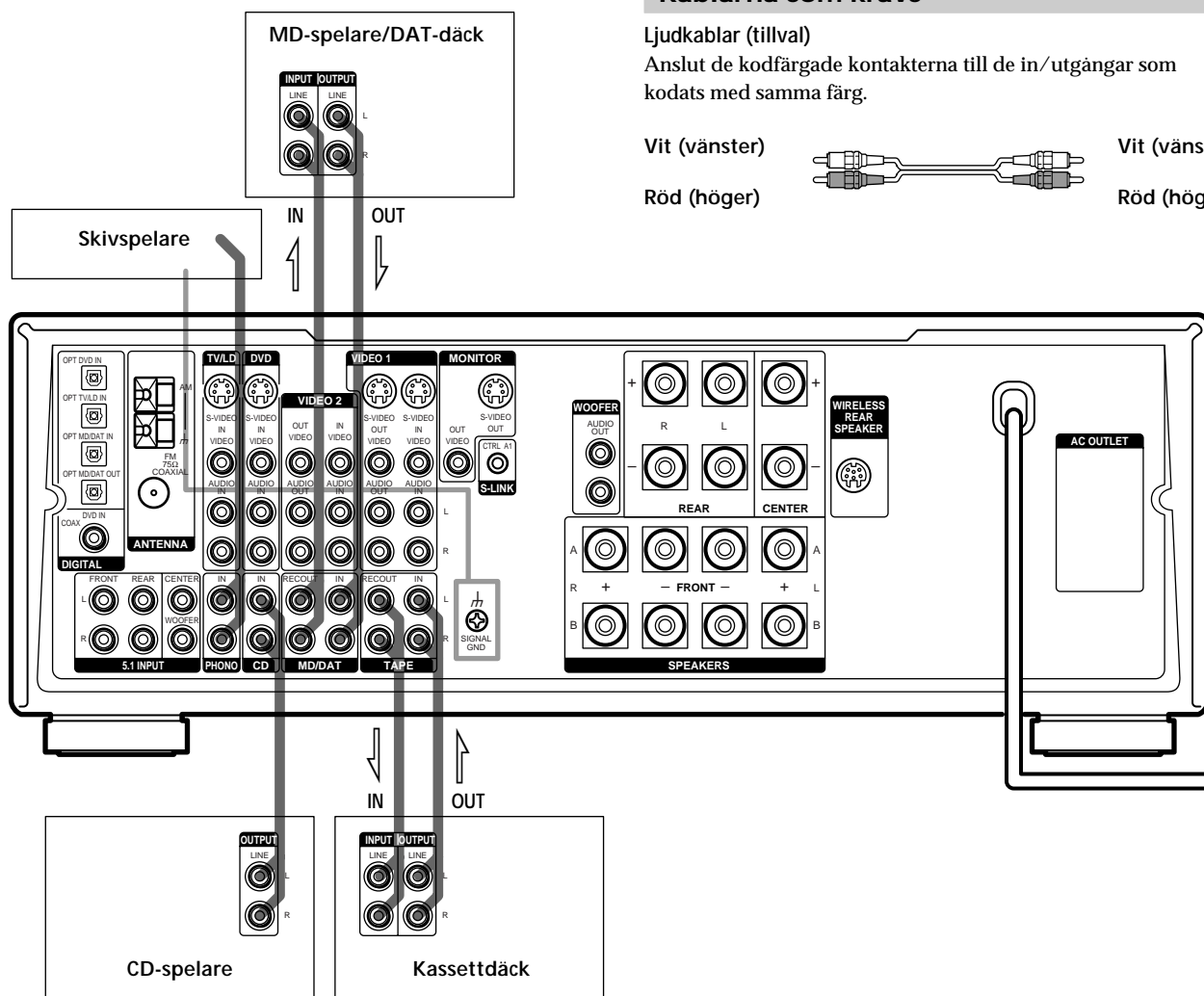

Kablarna som krävs

Ljudkablar (tillval)

Anslut de kodfärgade kontakterna till de in/utgångar som kodats med samma färg.

Vit (vänster)

Röd (höger)

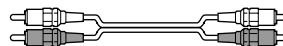

Vit (vänster)

Röd (höger)

In/utgångarna för anslutning av ljudprodukter

Anslut	till
en skivspelare	ingångarna PHONO
en CD-spelare	ingångarna CD
ett kassettdäck	in/utgångarna TAPE
en MD-spelare/ett DAT-däck	in/utgångarna MD/DAT

Att observera angående anslutningarna

När skivspelaren har en jordledning, skall den anslutas till jorduttaget SIGNAL GND h .

Anslutning av videoprodukter

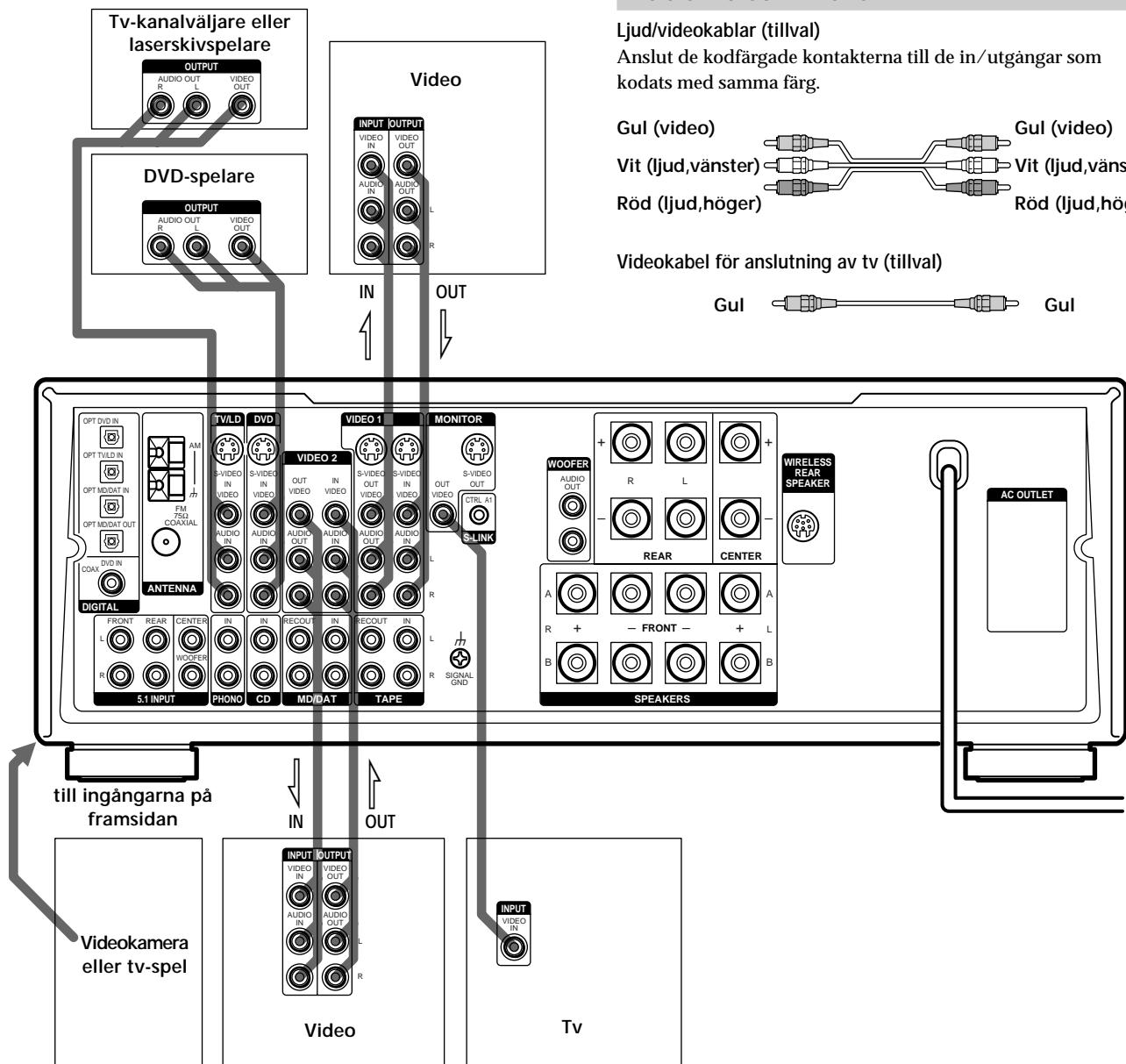

Kablarna som krävs

Ljud/videokablar (tillval)

Anslut de kodfärgade kontakterna till de in/utgångar som kodats med samma färg.

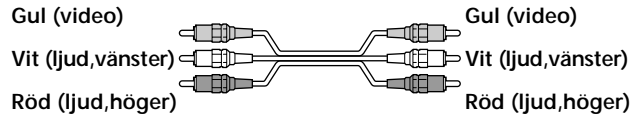

Videokabel för anslutning av tv (tillval)



In/utgångarna för anslutning av videoprodukter

Anslut	till
en tv-kanalväljare eller laserskivspelare	ingångarna TV/LD.
en video	in/utgångarna VIDEO 1.
en andra video	in/utgångarna VIDEO 2.
DVD-spelare	ingångarna DVD.
en tv	utgången MONITOR VIDEO OUT.
en videokamera eller ett tv-spel	ingångarna VIDEO 3 INPUT på framsidan.

Att observera angående anslutningarna

Ljudutgångarna på en tv kan anslutas till ingångarna TV/LD AUDIO IN på denna receiver för återgivning av tv-ljudet som akustiskt flerkanalsljud. I detta fall skall inte videoutgången på tv:n anslutas till ingången TV/LD VIDEO IN på receivern. När en separat tv-kanalväljare skall anslutas, skall den anslutas till ljud/videoingångarna som visas på ovanstående illustration.

Anslutning till S-videoin/utgångarna, istället för till videoin/utgångarna

I detta fall skall anslutning av tv:n också göras via S-videoin/utgångarna. S-videokretsen är en separat krets från den vanliga videokretsen. S-videosignalerna sänds inte ut via de vanliga videoutgångarna.

Anslutning av digitala produkter

Anslut de digitala utgångarna på en DVD-spelare eller en tv-kanalväljare m.m. till de digitala ingångarna på denna receiver för återgivning av digitalt, flerkanals bioljud. Anslut fem högtalare (två främre, två bakre och en centerhögtalare) och en separat lågbashögtalare för optimal återgivning av det digitala, flerkanals film ljudet. Använd en RF-demodulator som Sonys MOD-RF1 (tillval) för att ansluta en laserskivspelare med utgången RF OUT.

Kablarna som krävs

Optisk, digital kabel (tillval)

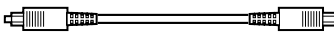

Svart  Svart

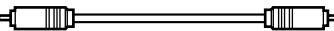
Koaxial, digital kabel (tillval)

Svart  Svart

Ljud/videokablar (tillval)

Anslut de kodfärgade kontakterna till de in/utgångar som kodats med samma färg.

Gul (video)  Gul (video)
 Vit (ljud,vänster)  Vit (ljud,vänster)
 Röd (ljud,höger)  Röd (ljud,höger)

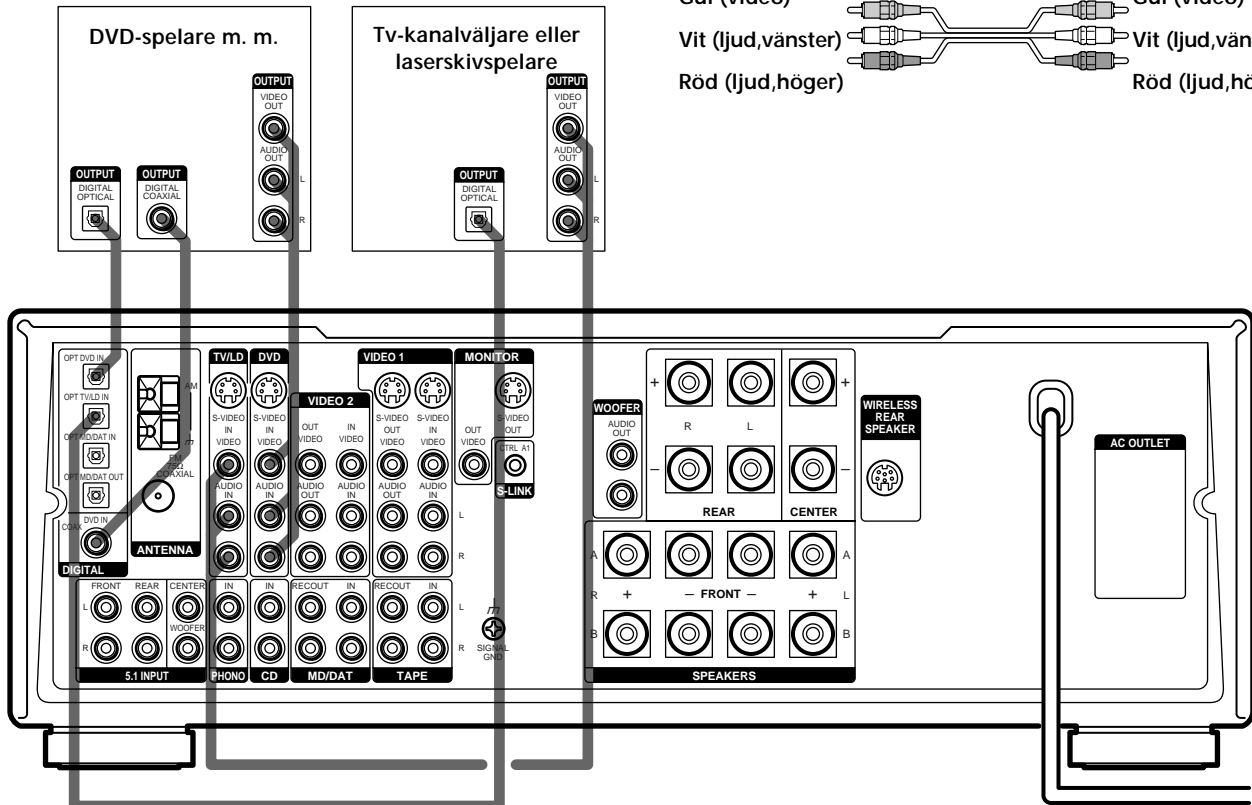

Exempel på anslutning av en laserskivspelare via en RF-demodulator

Observera att utgången AC-3 RF OUT på en laserskivspelare inte kan direktanslutas till en digital ingång på denna receiver. Högfrequenssignalen skall först konverteras till en optisk eller koaxial, digital signal. Anslut laserskivspelaren först till en RF-demodulator och sedan den optiska eller koaxiala, digitala utgången på RF-demodulatorn till OPTICAL TV/LD IN på denna receiver. Vi hänvisar till bruksanvisningen som levereras med RF-demodulatorn angående detaljer.

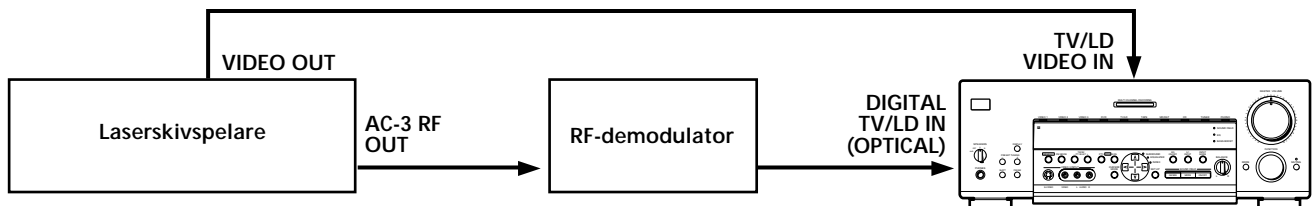

OBS!

När anslutningarna görs enligt ovanstående, tryck på INPUT MODE (3) på sid. 23) för att välja den rätta typen av insignalen enligt de ingångar (den ingång) som den digitala produkten har anslutits till. Det kan uppstå fel om INPUT MODE får stå i läget AUTO.

Anslut den digitala utgången på en MD-spelare eller ett DAT-däck till den digitala ingången på denna receiver och den digitala ingången på MD-spelaren/DAT-däcket till den digitala utgången på denna receiver. Det möjliggör digital inspelning av ljudet från ansluten DVD-spelare (eller laserskivspelare) och av digitala tv-sändningar.

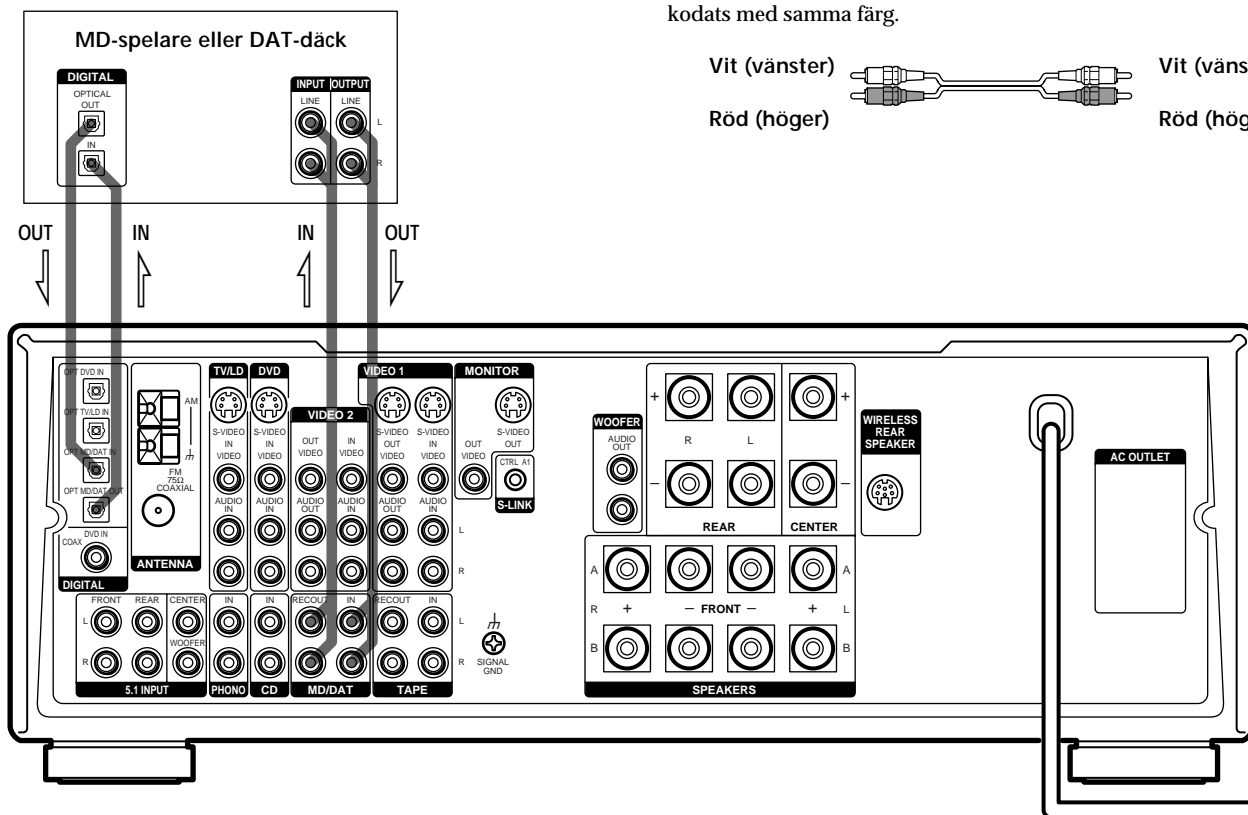

Kablarna som krävs

Optisk, digital kabel (tillval)

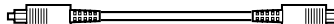
Svart  Svart

Ljudkablar (tillval)

Anslut de kodfärgade kontaktarna till de in/utgångar som kodats med samma färg.

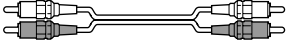
Vit (vänster)  Vit (vänster)
Röd (höger)  Röd (höger)

OBS!

- Observera att det digitala, akustiska flerkanals bioljudet inte kan spelas in digitalt.
- Digital inspelning av CD-musik: direktanslut den digitala utgången på en CD-spelare till den digitala ingången på en MD-spelare/ett DAT-däck. Vi hänvisar till bruksanvisningen som levereras med CD-spelaren angående detaljer.
- Denna receiver är kompatibel med samplingsfrekvenserna 32 kHz, 44,1 kHz och 48 kHz. Den är inte kompatibel med samplingsfrekvensen 96 kHz.
- Det är inte möjligt att spela in analogt via utgångarna TAPE and VIDEO när anslutningarna görs endast via de digitala in/utgångarna. Anslut de digitala produkterna både till de analoga och digitala in/utgångarna.

Anslutningarna till 5.1-kanalingångarna

Trots att denna receiver har en inbyggd avkodningskrets för flerkanals surroundljud, har den även kanalingångarna 5.1 INPUT. Efter anslutning till dessa ingångar är det möjligt att spela upp en mjukvara med flerkanals ljud som kodats enligt ett annat format än Dolby Digital (AC-3) eller DTS. Direktanslut en DVD-spelare med utgångarna 5.1 OUTPUT till denna receiver för att njuta av det akustiska, digitala flerkanals film ljud som återges från DVD-spelaren. 5.1-kanalingångarna kan alternativt användas för anslutning av en separat avkodare för flerkanals surroundljud.

Anslut fem högtalare (två främre, två bakre och en centerhögtalare) och en separat lågbashögtalare för att njuta av det flerkanals film ljudet. Vi hänvisar till bruksanvisningen som levereras med DVD-spelaren, avkodaren för flerkanals surroundljud m. m. angående 5.1-anslutningarna.

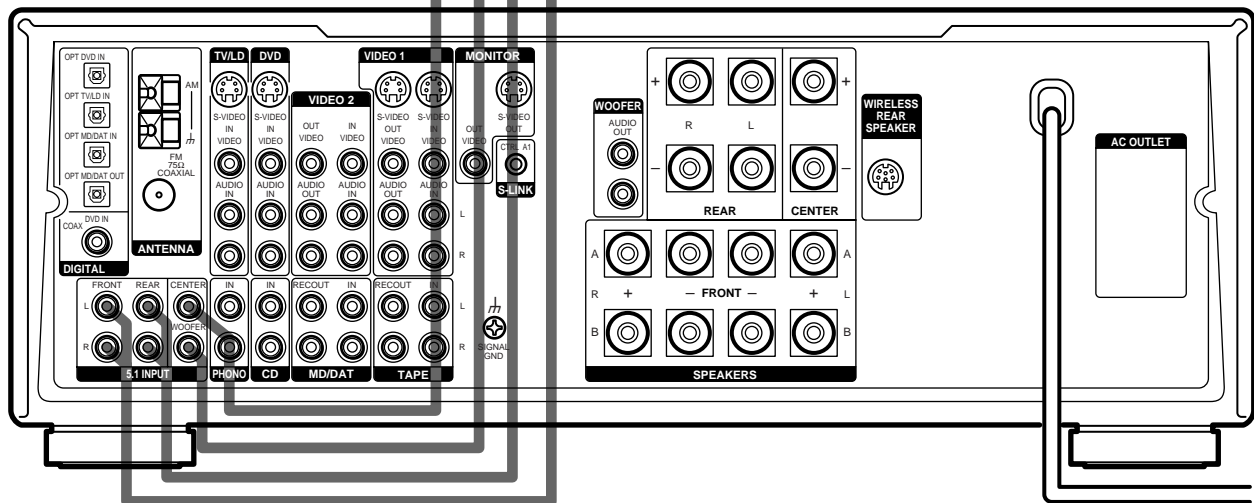
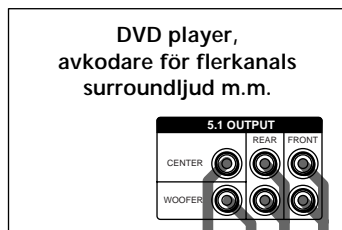

Kablarna som krävs

Ljudkablar (tillval)

Två kablar för anslutning till ingångarna 5.1 FRONT och REAR.

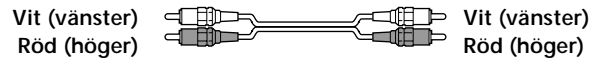

Monokablar (tillval)

Två för anslutning till ingångarna 5.1 INPUT CENTER och WOOFER.

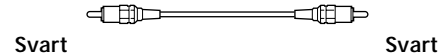

Videokabel (tillval)

en för anslutning till ingången DVD VIDEO IN (m. m.)

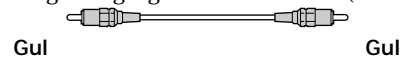

Exempel på anslutning av DVD-spelare till 5.1 INPUT-kanalingångar

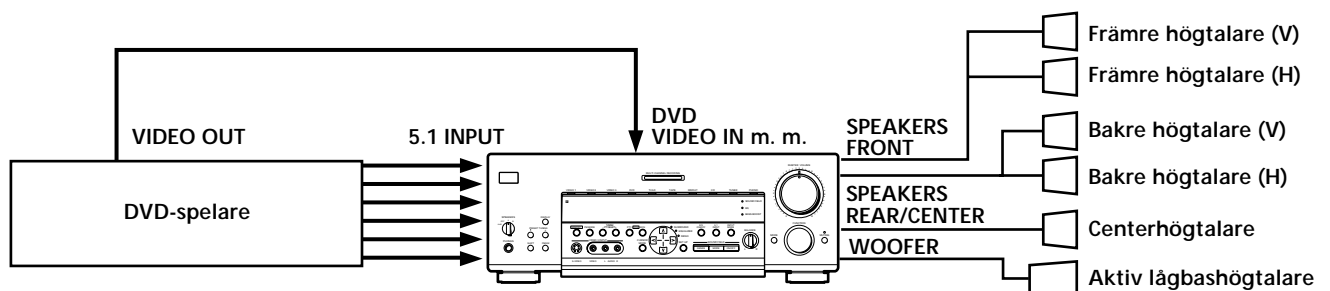

OBS!

Vi hänvisar till sid. 12 angående anslutning av högtalare.

Övriga anslutningar

Kablarna som krävs

Styrkabel CONTROL A1 (tillval)

Svart  Svart

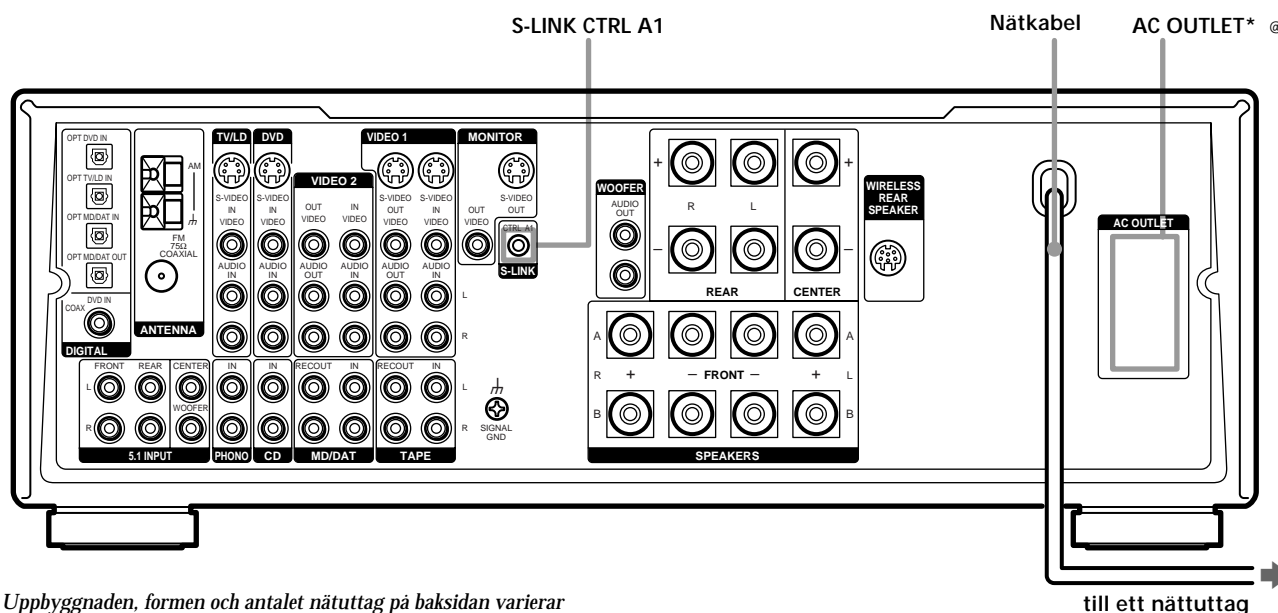

* Uppbyggnaden, formen och antalet nättuttag på baksidan varierar från modell till modell enligt destinationslandet.

S-LINK CONTROL A1-anslutningarna

• Anslutning av Sonys CD-spelarkassettdäck eller MD-spelarkompatibel med S-LINK CONTROL A1

Använd styrkabeln CONTROL A1 (tillval) för att ansluta styringängen S-Link CTRL A1 på CD-spelaren, kassettdäcket eller MD-spelaren till styrutgången S-Link CTRL A1 på denna receiver. Vi hänvisar till den separata bruksanvisningen Styrsystemet CONTROL A1 och bruksanvisningen som levereras med CD-spelaren, kassettdäcket eller MD-spelaren angående detaljer.

OBS!

När en MD-spelare som har anslutits till en dator, ansluts till denna receiver via in/utgångarna Control A1: observera att du inte kan styra receivern när du använder Sonys program MD Editor för att styra MD-spelaren. Det kan resultera i fel.

• Anslutning av Sonys CD-växlare med väljaren COMMAND MODE

Ställ in väljaren COMMAND MODE på CD-växlaren i läget CD 1 om den kan ställas i läget CD 1, CD 2 eller CD 3 och anslut CD-växlaren till CD-ingångarna på denna receiver.

Väljaren COMMAND MODE på en Sony CD-växlare med videoutgången VIDEO OUT skall emellertid ställas in i läget CD 2. Anslut CD-växlaren till video/ljudingångarna VIDEO 2 på denna receiver.

Nätanslutning

Före anslutning av denna receiver till ett nättuttag:

- anslut högtalarna till receivern (sid. 13) och
- vrid reglaget MASTER VOLUME moturs till minimiläget (0).

Anslut nätkablarna från de anslutna ljud/videoprodukterna till var sitt nättuttag.

Om en nätkabel från en ljud/videoprodukt ansluts till nättuttaget AC OUTLET på denna receiver, strömförsörjs den anslutna produkten via receivern. Det gör att strömmen till den slås på och av med strömbrytaren på receivern.

Att observera

Kontrollera att wattförbrukningen av den anslutna produkten inte överstiger den wattförbrukning som nämns på baksidan. Anslut inte en produkt med hög wattförbrukning, som ett elektriskt stryckjärn, en elektrisk fläkt eller en tv, till nättuttaget på receivern.

Anslutning och uppställning av högtalare

Detta kapitel beskriver anslutning och placering av högtalare samt inställning av högtalarparametrar på menyn Speaker Setup för återgivning av akustiskt flerkanalsljud.

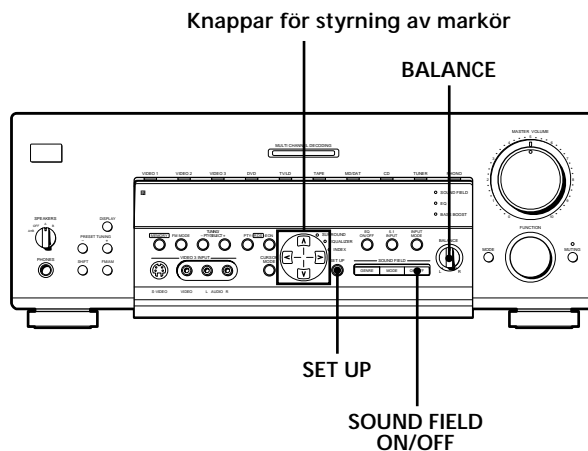

Översikt över knappar och reglage som används vid inställning av högtalare

Knappen SET UP: tryck gång på gång på denna så att SPEAKER SETUP visas i teckenfönstret för att ange storleken på de högtalare som har anslutits till receiveern eller så att SPEAKER DISTANCE visas för att ställa in avståndet från sittplatsen till de olika, anslutna högtalarna.

Knappen SOUND FIELD ON/OFF: används för att slå på och av återgivningen av akustiskt surroundljud enligt valt ljudfält.

Knapparna $\wedge/\vee/⟨/⟩$ för styrning av markör: tryck på dessa efter intryckning av knappen SET UP för att välja parametern för inställning och önskat inställningsläge.

Reglaget BALANCE: lyssna på testtonen och vrid på detta reglage för att styra volymbalansen mellan högtalarna.

Anslutning av högtalare

Kablarna som krävs

Högtalarkablar (tillval)

En för de främre, en för de bakre och en för centerhögtalaren:



Monokabel (tillval)

En för anslutning av aktiv lågbashögtalare

Svart Svart

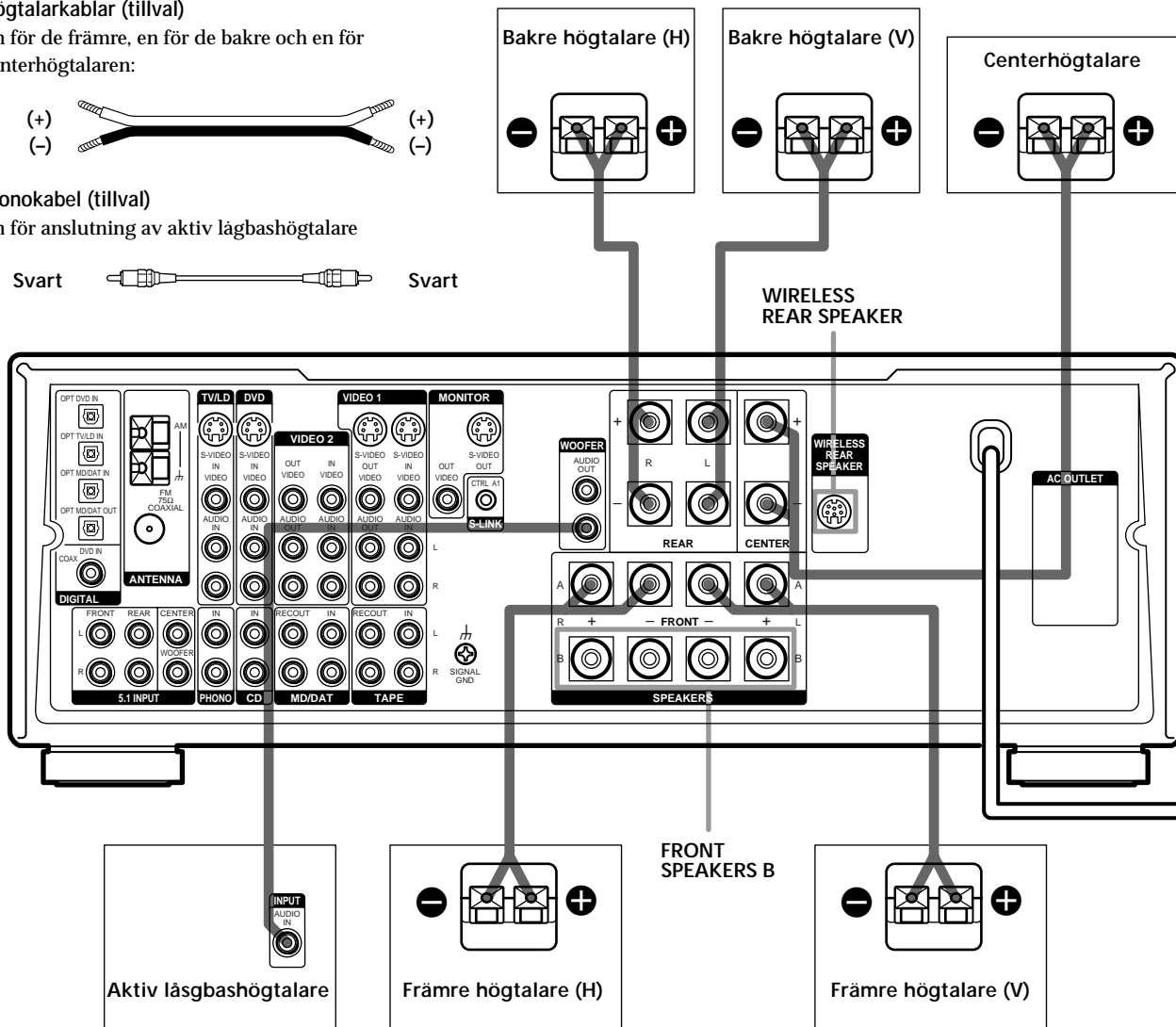

Anslutning och uppställning av högtalare

Högtalarutgångar för anslutning av högtalare

Anslut	till
de främre högtalarna (4-16* ohm)	utgångarna SPEAKERS FRONT A.
ett extra par främre högtalare (4-16* ohm)	utgångarna SPEAKERS FRONT B.
de bakre högtalarna (4-16 ohm)	utgångarna SPEAKERS REAR.
centerhögtalaren (4-16 ohm)	utgångarna SPEAKERS CENTER.
den aktiva lågbashögtalaren	utgången WOOFER AUDIO OUT**.
sändaren för trådlösa bakhögtalare	utgången WIRELESS REAR SPEAKERS.

* Nominell impedans av främre högtalare skall vara minst 8 ohm när två par högtalare (A och B) ansluts (sid. 23).

** En aktiv lågbashögtalare kan anslutas till endera utgången WOOFER AUDIO OUT. Den andra kan användas för anslutning av en andra aktiv lågbashögtalare.

Anslutning av högtalare

Att observera angående anslutningarna

- Tvinna de blottade kabeländarna, ca. 15 mm långa. Anslut högtalartrådarna rätt: + till + och - till -. Om högtalartrådarna kastas om, resulterar det i förvrängt ljud eller basförlust.
- Var noga med att inte ställa in volymen på för hög nivå efter anslutning av ett par främre högtalare med låg märkineffekt.
- Utgången WIRELESS REAR SPEAKERS är avsedd för anslutning av Sonys trådlösa bakhögtalare. Anslut inga andra typer av högtalare till denna utgång.

Placering av högtalare för återgivning av akustiskt flerkanalsljud

Högtalarna skall placeras på samma avstånd (A) från sittplatsen för optimal återgivning av akustiskt flerkanalsljud. (Centerhögtalaren kan placeras upp till 1,5 m (B) och bakhögtalarna upp till 4,5 m (C) närmare sittplatsen än framhögtalarna. Avståndet från framhögtalarna till sittplatsen kan vara från 1,0 till 12,0 m (A).)

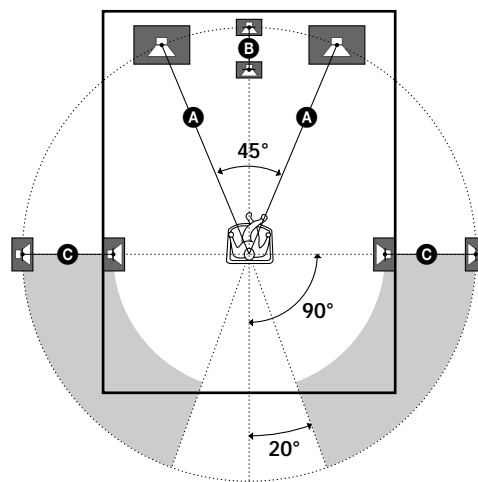

OBS!

Avståndet från centerhögtalaren och bakhögtalarna till sittplatsen får inte vara längre än avståndet från sittplatsen till framhögtalarna.

Beroende på rummets form kan bakhögtalarna placeras på golvet bakom sittplatsen, istället för att hängas på en vägg på var sin sida om sittplatsen. En fördel med golvplaceringen är att du kan använda stora golvhögtalare som matchar framhögtalarna.

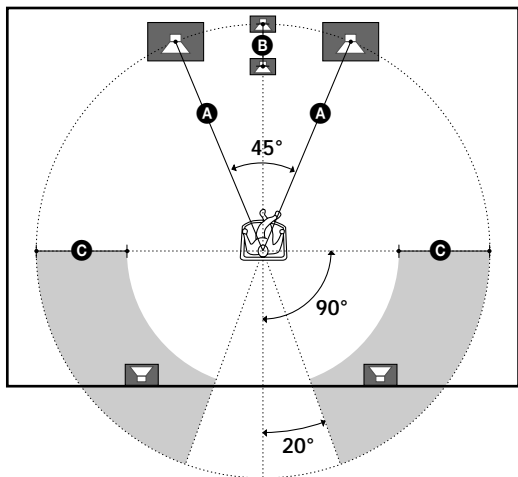

OBS!

Kontrollera inställningen av högtalarplaceringen på menyn SPEAKER SETUP före val av ett ljudfält inom gruppen VIRTUAL 3D (sid. 16 och 28 - 29) när bakhögtalarna placeras bakom sittplatsen.

Inställning av respektive högtalartyp

- 1 Tryck på I/⏻ för att slå på receivern.
- 2 Tryck på SET UP så att SPEAKER SETUP visas.
- 3 Tryck på lämplig knapp ^ eller v för styrning av markör för att välja önskad parameter för inställning.
- 4 Tryck på lämplig knapp < eller > för styrning av markör för att välja önskat läge. Läget lagras automatiskt i minnet.
- 5 Följ igen anvisningarna enligt punkterna 3 och 4 för att ställa in de efterföljande parametrarna.

■ Val av storlek på framhögtalare (FRONT)

Initialläge: LARGE

- Välj LARGE efter anslutning av stora framhögtalare med effektiv basåtergivning. Välj LARGE i vanliga fall.
- Välj SMALL om ljudet förvrängs eller om det akustiska flerkanalsljudet saknar akustiska effekter för att koppla in bassluskningskretsen för återgivning av framkanalsbasen via lågbashögtalaren.
- Efter val av SMALL som storlek (typ) för framhögtalarna ställs SMALL automatiskt in som storlek på center- respektive bakhögtalarna (förutsatt att NO inte har ställts in tidigare).

■ Val av storlek på centerhögtalare (CENTER)

Initialläge: LARGE

- Välj LARGE efter anslutning av en stor centerhögtalare med effektiv basåtergivning. Välj LARGE i vanliga fall. Om SMALL ställdes in som storlek på framhögtalarna, kan inte LARGE ställas in som storlek på centerhögtalaren.
- Välj SMALL om ljudet förvrängs eller om det akustiska flerkanalsljudet saknar akustiska effekter för att koppla in bassluskningskretsen för återgivning av centerkanalsbasen via framhögtalarna (efter val av LARGE för dem) eller via lågbashögtalaren.^{*1}
- Välj NO när en centerhögtalare inte har anslutits. Centerkanalsljudet återges via de främre högtalarna.^{*2}

■ Val av storlek på bakhögtalare (REAR)

Initialläge LARGE

- Välj LARGE efter anslutning av stora bakhögtalare med effektiv basåtergivning. Välj LARGE i vanliga fall. Om SMALL ställdes in som storlek på framhögtalarna, kan inte att LARGE ställas in som storlek på bakhögtalarna.
- Välj SMALL om ljudet förvrängs eller om det akustiska flerkanalsljudet saknar akustiska effekter för att koppla in bassluskningskretsen för återgivning av bakkanalsbasen via lågbashögtalaren eller en annan stor (andra stora) (LARGE) högtalare.
- Välj NO när inga bakhögtalare har anslutits.^{*3}

💡 *1 - *3 motsvarar de nedanstående avkodarlägena för Dolby Pro Logic

*1 : NORMAL

*2 : PHANTOM

*3 : 3 STEREO

Placering av högtalare för återgivning av akustiskt flerkanalsljud



Angående högtalarstorlekarna (LARGE och SMALL)

Inställningslägena LARGE och SMALL för varje högtalare bestämmer om den inbyggda ljudprocessorn spärrar basåtergivningen via den motsvarande kanalen eller inte. När basåtergivningen via en viss kanal blockeras, slussar basslussningskretsen den motsvarande basen till lågbashögtalaren eller en annan stor (LARGE) högtalare. Men eftersom basfrekvenserna i sig själva har en viss riktverkan, är det bäst att inte blockera basåtergivningen via en viss högtalare. Beroende på det kan LARGE väljas som storlek till en viss högtalare, trots att den egentligen är liten. Å andra sidan, om en stor högtalare har anslutits men av någon orsak basen inte skall återges via den, kan basen via den högtalaren blockeras genom att välja SMALL.

Välj LARGE som storlek till alla högtalarna om volymnivån verkar vara för låg. Använd menyn EQUALIZER för att höja basnivåerna när basnivån är för låg (sid. 34).

Val av placering för bakhögtalare (REAR PL.)*

Initialläge BEHIND

Parametern REAR PL. används för inställning av bakhögtalarnas placeringsläge för återgivning av digitalt bioljud inom gruppen VIRTUAL 3D. Vi hänvisar till den nedanstående illustrationen.

- Välj SIDE när bakhögtalarna har placerats inom sektorn **A**.
- Välj MIDDLE när bakhögtalarna har placerats inom sektorn **B**.
- Välj BEHIND när bakhögtalarna har placerats inom sektorn **C**.

Denna inställning påverkar endast ljudfälten inom gruppen VIRTUAL 3D.

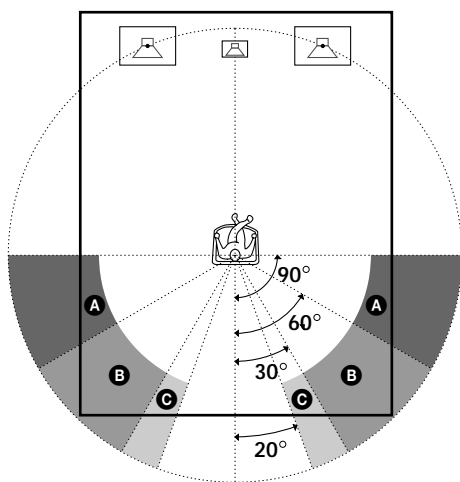

Val av höjd till bakhögtalare (REAR HGT.)*

Initialläge: LOW

Parametern REAR HGT. används för inställning av höjd från golvet till bakhögtalare för återgivning av digitalt bioljud inom gruppen VIRTUAL 3D. Vi hänvisar till den nedanstående illustrationen.

- Välj LOW när bakhögtalarna har placerats inom sektorn **A**.
- Välj HIGH när bakhögtalarna har placerats inom sektorn **B**.

Denna inställning påverkar endast ljudfälten inom gruppen VIRTUAL 3D.

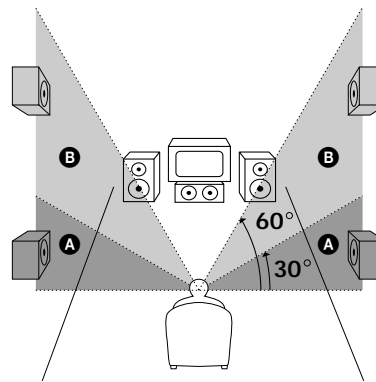

* Dessa parametrar kan inte ställas in efter val av NO som storlek på bakhögtalare.



Angående placering (SIDE, MIDDLE och BEHIND) av bakhögtalare

Denna inställning är speciellt avsedd för återgivning av digitalt bioljud enligt ljudfälten inom gruppen VIRTUAL 3D. När de gäller ljudfälten inom gruppen CINEMA, är inte placeringsläget så kritiskt. Alla ljudfälten inom gruppen VIRTUAL 3D har designats under förutsättningen att bakhögtalarna placeras bakom sittplatsen, men ljudåtergivningen är tämligen konstant även om de placeras i en ganska stor vinkel runtom sittplatsen. Ljudfälten inom gruppen VIRTUAL 3D återger inte effektivt bioljudet när bakhögtalarna placeras på vänster och höger sida om sittplatsen och riktas mot lyssnaren, såvida inte SIDE ställs in som högtalarplacering. I varje lyssningsmiljö finns det emellertid många faktorer, som ljudets återspeglning mot väggarna m. m., som påverkar ljudet. Välj därför BEHIND eller MIDDLE för bästa resultat om högtalarna hängs ovanför sittplatsen, på vänster och höger sida om den.

Vi rekommenderar att du lyssnar på akustiskt flerkanalsljud från lämplig ljudkälla för att höra hur de olika lägena för placering av bakhögtalarna påverkar ljudåtergivningen, även om det skulle resultera i en placering av bakhögtalarna som inte stämmer överens med ovanstående beskrivning. Välj det inställningsläge som ger en känsla av rymd och bäst anpassar surroundljudet via bakhögtalarna till ljudet från framhögtalarna. Välj BEHIND om du inte är säker och ställ sedan in avståndet och högtalarvolymen för att balansera ljudåtergivningen.

■ Val av lågbashögtalare (WOOFER)

Initialläge: YES

- Välj YES efter anslutning av en aktiv lågbashögtalare.
- Välj NO när en lågbashögtalare inte har anslutits. Det kopplar in Dolby Digital (AC-3)-bassluskretsens för återgivning av lågbasen via någon annan ansluten högtalare.
- Vi rekommenderar inställning av en så hög slussningsfrekvens som möjligt för basen för att effektivt utnyttja Dolby Digital (AC-3)-bassluskretsens.

Inställning av högtalaravstånd

- 1 Tryck lämpligt antal gånger på SET UP så att SPEAKER DISTANCE visas.
- 2 Tryck på lämplig knapp \wedge eller \vee för styrning av markör för att välja parametern för inställning.
- 3 Tryck på lämplig knapp $<$ eller $>$ för att ställa in avståndet. Inställningsläget lagras automatiskt i minnet.
- 4 Följ igen anvisningarna enligt punkterna 2 och 3 för att ställa in de övriga parametrarna enligt nedanstående.
- 5 Tryck på SET UP för att avsluta.

■ Avstånd till framhögtalare (FRONT)

Initialläge: 5,0 m

Ställ in avståndet från sittplatsen till framhögtalarna (den vänstra eller högra) (A) på sid. 14).

- Avståndet kan ställas med steg på 0,1 m från 1,0 m till 12,0 m.
- Om endera framhögtalaren står närmare sittplatsen än den andra, skall avståndet till den närmaste högtalaren ställas in.

■ Avstånd till centerhögtalare (CENTER)

Initialläge: 5,0 m

Ställ in avståndet från sittplatsen till centerhögtalaren.

- Avståndet kan ställas in med steg på 0,1 m, räknat från avståndet till framhögtalarna (A) på sid. 14) till en placering som ligger 1,5 m (B) på sid. 14) närmare sittplatsen än framhögtalarna.
- Avståndet från centerhögtalaren till sittplatsen får inte vara längre än avståndet från sittplatsen till framhögtalarna.

■ Avstånd till bakhögtalare (REAR)

Initialläge: 3,5 m

Ställ in avståndet från sittplatsen till bakhögtalarna (den vänstra eller högra).

- Avståndet kan ställas in med steg på 0,1 m, räknat från avståndet till framhögtalarna (A) på sid. 14) till en placering som ligger 4,5 m (C) på sid. 14) närmare sittplatsen än framhögtalarna.
- Avståndet från bakhögtalarna till sittplatsen får inte vara längre än avståndet från sittplatsen till framhögtalarna.
- Om endera bakhögtalaren står närmare sittplatsen än den andra, skall avståndet till den närmaste högtalaren ställas in.



Angående parametern Speaker Distance

På denna receiver definieras placeringen av högtalarna genom att avståndet till de respektive högtalarna ställs in. Avståndsgränsen från sittplatsen till centerhögtalaren är avståndet till framhögtalarna minus 1,5 m. Närmare än så kan inte centerhögtalaren placeras.

Dessutom kan inte bakhögtalarna placeras längre bort från sittplatsen än framhögtalarna. Avståndsgränsen till bakhögtalarna är avståndet till framhögtalarna minus 4,5 m. Detta beroende på att felaktig placering av högtalarna påverkar negativt det akustiska flerkanalsljudet.

Observera också att inställning av ett kortare avstånd än det faktiska avståndet från sittplatsen till en viss högtalare, gör att ljudet från den högtalaren fördröjs. Det ger ett intryck av ett längre avstånd till den högtalaren.

Om avståndet till centerhögtalaren till exempel förkortas med 1 ~ 2 m från det faktiska avståndet, ger det en ganska realistiskt närvarokänsla. Om akustiken inte blir tillfredsställande beroende på att bakhögtalarna (surroundhögtalarna) står för nära, kan inställning av ett kortare avstånd än det faktiska avståndet skapa en känsla av ett större utrymme.

Lyssna på ljudet under inställning av de ovanstående parametrarna. Det ger oftast det bästa resultatet. Gör ditt bästa!

■ Måttenhet vid inställning av avstånd (DIST. UNIT)

Initialläge: METER

Måttenheten kan väljas till fot eller meter. En fot motsvarar en skillnad på ca. 1 m/sek.

Inställning av volymbalans (högtalarvolym)

Använd fjärrkontrollen från sittplatsen för att ställa volymnivån i varje högtalare.

OBS!

Denna receiver använder en ny testton med en frekvens som centreras vid 800 Hz för enklare inställning av högtalarvolym.

- 1 Tryck på I/⏻ för att slå på receivern.
- 2 Tryck på TEST TONE på fjärrkontrollen.
Testtonen återges i följd via varje högtalare.
- 3 Styr volymen så att nivån på testtonen via varje högtalare styrs till samma nivå vid sittplatsen.
 - Inställning av volymbalans mellan vänster och höger framhögtalare: vrid på BALANCE på framsidan.
 - Inställning av volymbalans mellan vänster och höger bakhögtalare: välj parametern REAR BALANCE på menyn SURROUND (sid. 33 och 34). (En knapp på fjärrkontrollen kan också användas för att ställa in volymbalansen mellan bakhögtalarna.)
 - Inställning av centerhögtalarnivå: tryck på LEVEL CENTER +/- på fjärrkontrollen.
 - Inställning av bakhögtalarnivå: tryck på LEVEL REAR +/- på fjärrkontrollen.
- 4 Tryck en gång till på TEST TONE på fjärrkontrollen för att koppla ur testtonen.



Styrning av alla högtalarnivåer på en och samma gång
Vrid på MASTER VOLUME på receivern eller tryck på MASTER VOLUME +/- på fjärrkontrollen.

OBS!

- Volymbalansen mellan vänster och höger bakhögtalare, centerhögtalar- och bakhögtalarnivåerna visas i teckenfönstret under den respektive inställningen.
- Trots att de ovanstående inställningarna kan göras genom att använda knappen CURSOR MODE på framsidan för att välja menyn SURROUND för inställning av parametrar (under återgivning av testton kopplas receivern automatiskt om till inställning av ljudparametrar), rekommenderar vi att högtalarnivåerna ställs in från sittplatsen genom att använda fjärrkontrollen.



Angående inställning av högtalarnivåer

Låt oss förutsätta att du har ställt in högtalarnivåerna genom att använda testtonen. Trots att det är ett grundläggande sätt för återgivning av förstklassigt surroundljud, kan det bli nödvändigt för dig att fininställa ljudet medan du lyssnar på det. Detta beroende på att center- och bakkanalsljudet i det förinspelade ljudet på skivor m. m. ofta har lägre nivå än ljudet via vänster och höger främre kanaler.

När du lyssnar på förinspelat, akustiskt flerkanalsljud, kommer du att märka att höjning av nivåerna på center- och bakkanalsljudet ger en bättre anpassning mellan ljudet via fram- och centerkanalerna och bättre samverkan mellan ljudet via fram- och bakkanalerna. Höjning av centerkanalsnivån med 1 dB och bakkanalsnivån med 1 - 2 dB ger bättre resultat.

För att skapa en mer sammanhängande ljudmiljö med balanserad återgivning av dialoger, rekommenderar vi att du gör fininställningen medan du lyssnar på ljudet. En skillnad på bara 1 dB kan märkbart förändra ljudmiljön.

Förberedelser

Innan strömmen slås på

Kontrollera det nedanstående:

- att MASTER VOLUME står i nedersta läget till vänster (0),
- att valet av önskade framhögtalare har gjorts (se [8] Väljare SPEAKERS på sid. 23),
- att reglaget BALANCE står i mittläget.

Nollställning av minne

Följ de nedanstående anvisningarna innan du börjar använda receivern eller när du vill återställa alla gjorda inställningar till de respektive initiallägena.

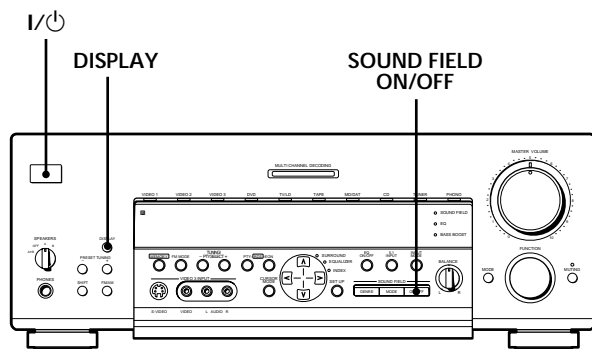

1 Slå av receivern.

- 2** Håll DISPLAY och SOUND FIELD ON/OFF intryckta och tryck på I/⏻ för att slå på receivern. Demonstrationen visas i teckenfönstret. Det nedanstående raderas ur minnet eller återställs till respektive initialläge:
- snabbvalsstationerna raderas eller återställs,
 - ljudparametrarna återställs till respektive initialläge,
 - namnen (på snabbval och ljudkällor) raderas ur minnet,
 - alla inställningarna som gjorts med knappen SET UP återställs till respektive initialläge,
 - ljudfälten som lagrats i minnet för olika ljudkällor och snabbval raderas.

Kontroll av anslutningar

Följ de nedanstående anvisningarna för att kontrollera anslutningarna.

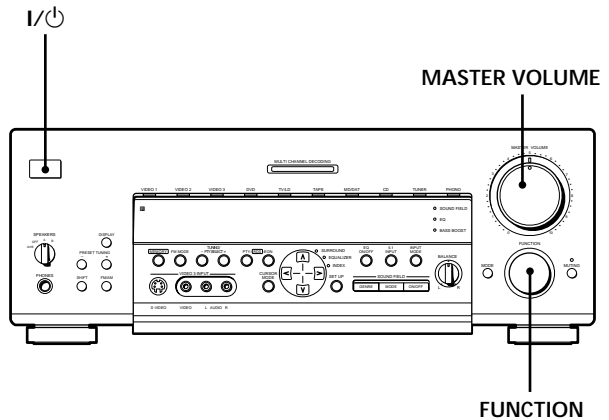

- 1** Tryck på I/⏻ för att slå på receivern.
- 2** Vrid på FUNCTION för att välja önskad, ansluten ljudkälla (t. ex. CD-spelaren eller kassettdäcket).
- 3** Slå på den valda ljudkällan och starta ljudåtergivningen.
- 4** Vrid på MASTER VOLUME för att höja volymnivån.

Kontrollera enligt de nedanstående punkterna om det är något fel på ljudet och åtgärda felet enligt de råd som ges.

Ljudet från den valda ljudkällan återges inte.

- ➔ Kontrollera att både receivern och den anslutna produkten har slagits på.
- ➔ Kontrollera att MASTER VOLUME inte står på 0.
- ➔ Kontrollera att väljaren SPEAKERS inte står i fränslaget läge OFF eller i ett läge för ett par framhögtalare som inte har anslutits (se [8] Väljare SPEAKERS på sid. 23).
- ➔ Kontrollera att högtalarkablarna har anslutits på rätt sätt.
- ➔ Tryck på MUTING så att indikatorn till vänster om denna knapp slocknar.

Förberedelser

Ljudet från en viss produkt återges inte.

- ➔ Kontrollera att produkten ifråga har anslutits till de rätta ljudingångarna på denna receiver.
- ➔ Kontrollera att kontakterna på ljudkabeln har skjutits in så långt det går i ingångarna på receivern och utgångarna på produkten.

Ljudet återges endast via en framhögtalare.

- ➔ Kontrollera att reglaget BALANCE står i mittläget (se **7** Reglage BALANCE på sid. 23).
- ➔ Anslut ett par hörlurar till hörlursuttaget PHONES och vrid väljaren SPEAKERS till läget OFF för att kontrollera om ljudet återges via hörlurarna (se **8** Väljare SPEAKERS och Hörlursuttag PHONES på sid. 23).

Det kan vara fel på anslutningen om ljudet bara återges via en hörlur. Kontrollera kabelanslutningarna både på receivern och produkten.

Det kan vara fel på högtalaranslutningen om ljudet återges via båda hörlurarna. Kontrollera anslutningen till den högtalare som inte återger ljudet.

Vi hänvisar till Felsökning på sid. 47 när det uppstår något annat fel.

Placering av grundläggande reglage och in/utgångar

Detta kapitel beskriver placeringen och ändamålet av knapparna, reglagen och in/utgångarna på framsidan och det grundläggande sättet att styra receivern.

Beskrivning av knappar, reglage och in/utgångar på framsidan

1 Strömbrytare I/⏻

Tryck på denna för att slå på och av receivern.

- Kontrollera allra först att MASTER VOLUME på framsidan står i det nedersta läget till vänster. Detta för att undvika högtalarskador.

2 Väljaren FUNCTION (val av ljud/videokälla)

Vrid på denna väljare för att välja önskad ljud/videokälla:

Val av	Vrid så att
video	VIDEO 1 eller VIDEO 2 tänds.
videokamera eller tv-spel	VIDEO 3 visas.
tv-kanalväljare eller laserskivspelare	TV/LD tänds.
DVD-spelare	DVD tänds.
kassettdäck	TAPE tänds.
MD-spelare eller DAT-däck	MD/DAT tänds.
CD-spelare	CD tänds.
inbyggd radio	TUNER tänds.
skivspelare	PHONO tänds.

Slå på den valda källan och starta ljud/bildåtergivningningen.

- Efter val av en video, videokameran, tv-spelet, DVD-spelaren eller laserskivspelaren som källa slå på tv:n och välj videokanalen på tv:n.
- Det kan ta upp till sex sekunder innan ljudåtergivningningen börjar när de digitala ingångarna används.

Knappen MODE

Tryck på denna knapp för att välja och spela upp en annan ljud/videokälla i kombination med den valda källan.

Med vart tryck på denna knapp ändras indikeringen i teckenfönstret enligt nedanstående:

→ V:XXX → A:XXX → vald källa

Tryck på MODE så att	och vrid på FUNCTION för att välja
V:XXX visas.	önskad bildåtergivning i kombination med ljudet från vald ljudkälla
A:XXX visas.	önskad ljudåtergivning i kombination med bildåtergivning från vald videokälla

- Efter val av 5.1 INPUT (4) visas V:XXX när MODE trycks in enligt ovanstående.

Funktionsindikatorerna#

I vanliga fall lyser indikatorn ovanför den valda källan i orange. Men när knappen MODE trycks in för att välja en videokälla (V:XXX) eller en ljudkälla (A:XXX), lyser indikatorn för videokällan i grönt och indikatorn för ljudkällan i orange. Det gäller också indikatorer för andra ljudkällor (som skivspelare PHONO till exempel).

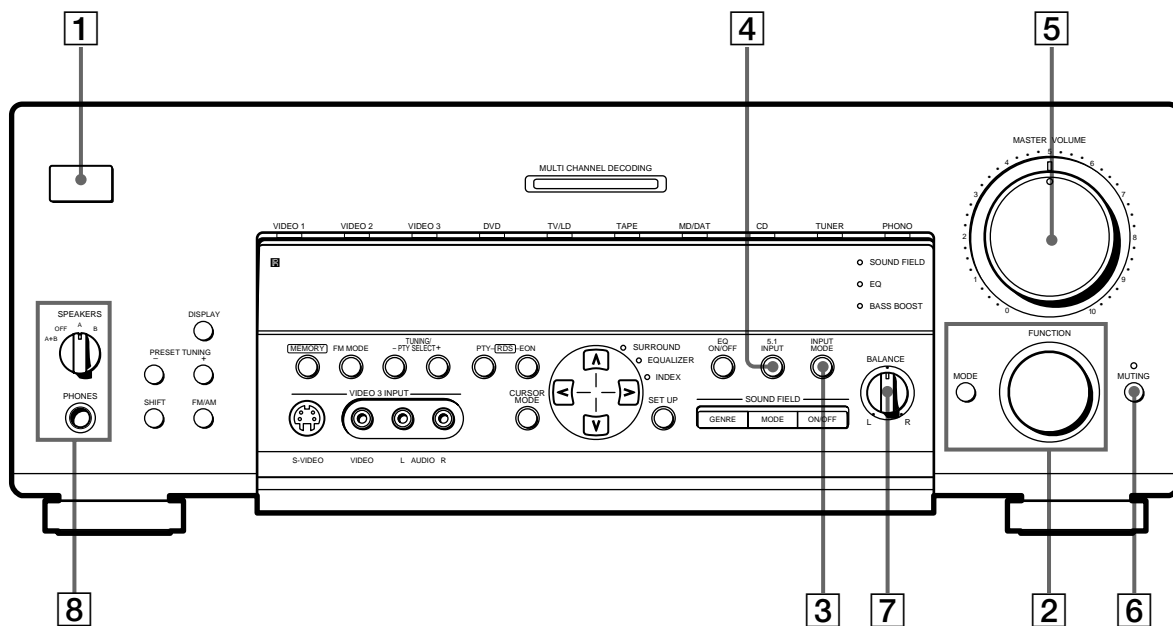

3 Knappen INPUT MODE (insignalval)

Tryck på denna för att välja ingångarna för de inkommande ljudsignalerna från de digitala produkter som har anslutits till ingångarna DVD, TV/LD och MD/DAT.

Med vart tryck på denna knapp ändras insignaltypen enligt nedanstående.

Välj	för att
AUTO	prioritera de digitala insignalerna när anslutningarna har gjorts både till de analoga och digitala ingångarna. När de digitala ljudsignalerna inte sänds in, sker valet av de analoga automatiskt.
ANALOG	ange de inkommande, analoga ljudsignalerna som sänds in via ljudingångarna AUDIO IN (L och R).
DIGITAL (OPTICAL)	ange de inkommande, digitala ljudsignalerna som sänds in ingången DIGITAL OPTICAL.
DIGITAL (COAXIAL)	ange de inkommande, digitala ljudsignalerna som sänds in via ingången DIGITAL COAXIAL (gäller endast DVD).

4 Knappen 5.1 INPUT

Tryck på denna för att välja önskad ljudkälla, som anslutits till ingångarna 5.1 INPUT, för ljudåtergivning från den i kombination med bildåtergivning från vald videokälla.

Tryck på MODE (2) för att välja en annan videokälla.

- Efter val av ljudet från ansluten 5.1-ljudkälla påverkar varken den inbyggda equalisern, kretsen för basförstärkning eller ljudälten ljudkvaliteten.

5 Reglaget MASTER VOLUME (styrning av volym)

Välj först önskad ljudkälla och vrid sedan på detta reglage för att styra volymnivån.

6 Knappen MUTING

Tryck på denna knapp för att dämpa ljudet. Indikatorn ovanför knappen lyser så länge ljudet dämpas.

7 Reglaget BALANCE

Vrid på detta reglage för att styra volymbalansen mellan vänster och höger framhögtalare.

8 Väljaren SPEAKERS

Vrid till läget för önskat par framhögtalare.

Vrid till	för att välja
A	högtalarna som anslutits till FRONT SPEAKERS A.
B	högtalarna som anslutits till FRONT SPEAKERS B.
A+B*	båda paren högtalare som anslutits till FRONT SPEAKERS A och B.
OFF	bort ljudåtergivningen via framhögtalarna.

* Ställ inte i läget A + B efter val av ett ljudfält för återgivning av akustiskt flerkanalsljud.

Hörlursuttaget PHONES

Anslut hörlurarna till detta hörlursuttag.

- Vrid väljaren SPEAKERS till läget OFF för att lyssna på ljudet via hörlurarna.
- Tvåkanalsljudet återges via hörlurarna när ljudåtergivning enligt valt ljudfält har slagits på och väljaren SPEAKERS ställs i fränslaget läge OFF.

Beskrivning av knappar, reglage och in/utgångar på framsidan

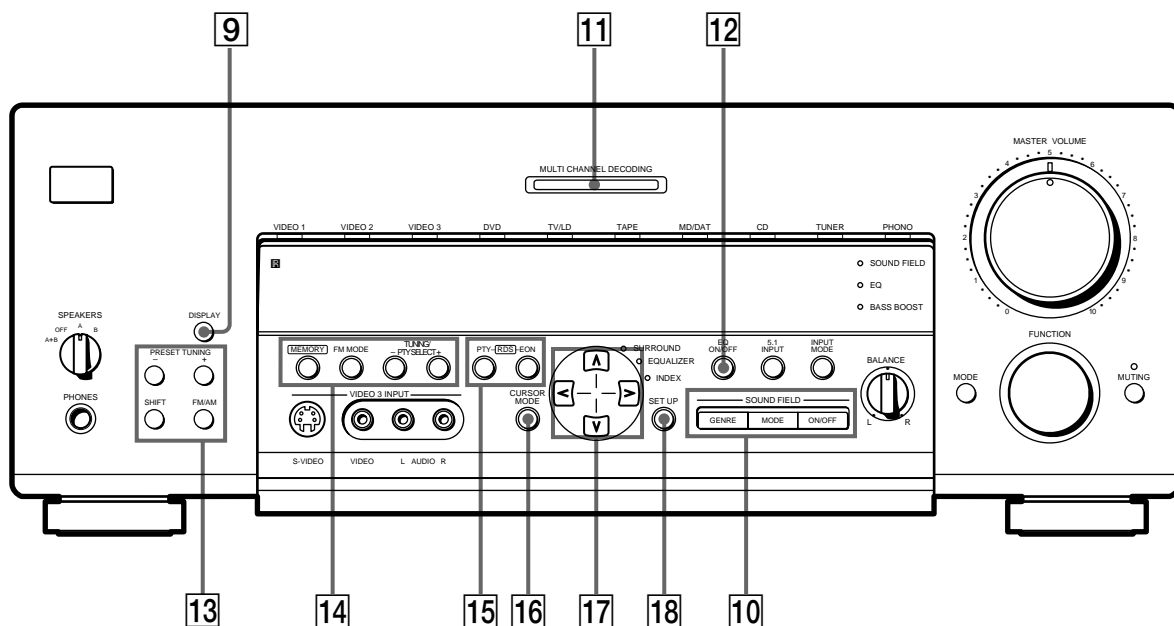

Placering av grundläggande reglage och in/utgångar

9 Knappen DISPLAY

Tryck gång på gång på denna knapp för att ändra visningssättet enligt nedanstående:

```

    Lagrat namn på vald produkt*
    ↓
    Vald produkt
    ↓
    Namn på valt ljudfält
    
```

Efter val av inbyggd radio

```

    Lagrat namn på snabbval* eller programinformation**
    ↓
    Frekvens
    ↓
    Programtyp**
    ↓
    Radiotext**
    ↓
    Tid**
    ↓
    Namn på valt ljudfält
    
```

* Namnet visas endast när ett namn på produkten eller snabbvalet har lagrats i minnet (side. 45). Namnet visas inte när endast mellanslag har matats in istället för bokstäver eller när namnet är detsamma som funktionsnamnet på produkten.

** Visas endast under RDS-mottagning (sid. 41).

10 Använd de nedanstående knapparna för att njuta av akustiskt flerkanalsljud. Vi hänvisar till Återgivning av akustiskt flerkanalsljud som börjar på sid. 26 angående detaljer.

SOUND FIELD GENRE

Tryck lämpligt antal gånger på denna för att välja önskad ljudfältsgrupp (GENRE).

SOUND FIELD MODE

Tryck lämpligt antal gånger på denna för att välja önskat ljudfält inom den valda gruppen.

SOUND FIELD ON/OFF

Tryck på denna för att slå på/av ljudåtergivningen enligt valt ljudfält.

11 Indikatorn MULTI CHANNEL DECODING

Indikatorn lyser under ljudåtergivning enligt valt ljudfält när den inbyggda avkodaren för flerkanals surroundljud kodar av det akustiska flerkanalsljudet.

12 Knappen EQ ON/OFF

Tryck på denna för att slå på/av den inbyggda equalizern. Indikatoren EQ börjar lysa när equalizern slås på.

Efter val av menyn EQUALIZER med CURSOR MODE för inställning av parametrar (sid. 34) lagras inställningslägena automatiskt i minnet. Efter påslag av equalizern styr de inställda parametrarna ljudkvaliteten.

🔊 Återgivning av ljud med hög kvalitet

Följ de nedanstående anvisningarna för att förbigå kretsen för basförstärkning, den inbyggda equalizern och de förvalda ljudfälten:

- 1 Tryck på BASS BOOST på fjärrkontrollen så att indikatoren BASS BOOST slocknar.
- 2 Tryck på EQ ON/OFF så att indikatoren EQ slocknar.
- 3 Tryck på SOUND FIELD ON/OFF så att indikatoren SOUND FIELD slocknar.

Ljudet från ljudkällan återges naturtroget.

13 De nedanstående knapparna används för att styra den inbyggda radion. Se Radiomottagning som börjar på sid. 37.**PRESET TUNING +/-**

används för visning av alla snabbval i följd.

SHIFT

används för val av minnessida för lagring/val av snabbval.

FM/AM

används för val av FM- eller AM-mottagning.

14 De nedanstående knapparna används för att styra den inbyggda radion. Se Radiomottagning som börjar på sid. 37.**MEMORY**

används för lagring av snabbval i minnet.

FM MODE

Tryck på denna knapp om STEREO blinkar i teckenfönstret och ljudkvaliteten vid FM-mottagningen är dålig. Ljudet återges inte längre i stereo, men ljudkvaliteten blir bättre.

TUNING/PTY SELECT +/-

används för att söka igenom alla stationerna som receivern tar emot.

Används också för sökning efter snabbval enligt programtyp (PTY).

15 De nedanstående knapparna används för styrning av den inbyggda radion under RDS-mottagning. Se RDS (Radio Data System)-mottagning som börjar på sid. 41.**PTY**

Tryck på denna för att söka igenom stationerna enligt den typ av program de sänder. Knappen PTY påverkar inte receivern under AM-mottagning.

EON

Tryck på denna för att koppla om radion till automatisk mottagning av trafikmeddelanden, nyheter eller informationsprogram. Knappen EON påverkar inte receivern under AM-mottagning.

16 Knappen CURSOR MODE

Tryck gång på gång på denna knapp för att välja önskad meny enligt nedanstående. Indikatoren för vald meny tänds. Indikatoren slocknar när SET UP trycks in.

Meny	för
SURROUND	inställning av ljudparametrar (effektnivå, väggtyp m. m.), styrning av nivå och volymbalans i ljudet via bakhögtalarna, styrning av center- och lågbashögtalarnivå (sid. 33).
EQUALIZER	inställning av bas/mellanregister/diskantnivå i ljudet via fram-, center- och bakhögtalare (sid. 34). Tryck på EQ ON/OFF för att slå på den inbyggda equalizern.
INDEX	Lagring i minnet av namn på snabbval och ljud/videokällor (sid. 45).

17 Knapparna \wedge / \vee / \lt / \gt för styrning av markör

Tryck först på CURSOR MODE eller SET UP och sedan på dessa knappar för att välja det som skall ställas in och önskat inställningsläge (sid. 15, 17, 33, 34 och 46).

18 Knappen SET UP

Tryck gång på gång på denna knapp så att en av de nedanstående parametrarna visas i teckenfönstret. Tryck på knapparna för styrning av markör för att ställa in parametern.

I teckenfönstret	Motsvarande inställning
SPEAKER SETUP	Inställning av storlek på fram-, center och bakhögtalare, placering av bakhögtalare och om en lågbashögtalare har anslutits eller inte (sid. 15).
SPEAKER DISTANCE	Inställning av avstånd till fram-, center och bakhögtalare och måttenhet för avstånd (sid. 17).
OTHER	Inställning av ljusstyrka i teckenfönster (fyra nivåer) (sid. 46).

Återgivning av akustiskt flerkanalsljud

Detta kapitel beskriver inställningarna för återgivning av akustiskt flerkanalsljud vid uppspelning av DVD-skivor m. m. som kodats med Dolby Digital- eller DTS-ljud.

Välj önskat, förvalt ljudfält för att njuta av realistiskt flerkanals bioljud eller mäktig musik och återge akustiken på en bio eller i en konserthall i ditt vardagsrum. Du kan också skraddarsy önskade ljudfält genom att ändra ljudparametrar för att anpassa ljudet till lyssningsmiljön. Ljudfälten delas upp i fyra olika grupper (GENRE) enligt nedanstående beskrivning. Vi hänvisar till sid. 28 ~ 30 angående detaljer.

Gruppen CINEMA

Ljudfälten inom denna grupp är avsedda att användas när du tittar på filmer på DVD- och laserskivor som kodats med flerkanals bioljud eller Dolby Surround Pro Logic-ljud. I denna grupp finns även ljudfält som förstärker det reflekterade ljud och efterklngen, typiska för bioljud. Ljudfälten inom denna grupp påverkar mycket lite vanligt tvåkanals stereoljud (CD-, MD-ljud m. m.).

Gruppen VIRTUAL 3D

Ljudfälten inom denna grupp tillämpar Sonys digitala bioljudsteknik. Dessa ljudfält används för att flytta ljudet från de faktiska lägena där högtalarna har placerats för att simulera en grupp virtuella bakhögtalare. Som ljudfälten inom gruppen CINEMA är ljudfälten inom denna grupp lämpliga för avkodning av flerkanals film ljud.

Gruppen MUSIC etc.

Ljudfälten inom denna grupp är avsedda att återge vanlig musik (på CD-skivor m. m.) och vanligt tv-ljud. Dessa ljudfält förstärker det reflekterade ljudet och efterklngen och ger samma närvarokänsla som upplevs i en konserthall eller på ett utomhusstadion m. m. Använd dessa ljudfält när du lyssnar på vanligt tvåkanals stereoljud, tittar på sport eller på ett musikprogram.

Gruppen A.F.D.

Ljudfältet Auto Format Decoding ingår i denna grupp. Det används för avkodning av ljudet exakt som det har kodats utan att förstärka det reflekterade ljudet, efterklngen m. m.

För optimal återgivning av det akustiska flerkanalsljudet, skall högtalartyperna, antalet m. m. lagras i minnet. Vi hänvisar till Placering av högtalare för återgivning av akustiskt flerkanalsljud som börjar på sid. 14 angående inställning av högtalarparametrar.

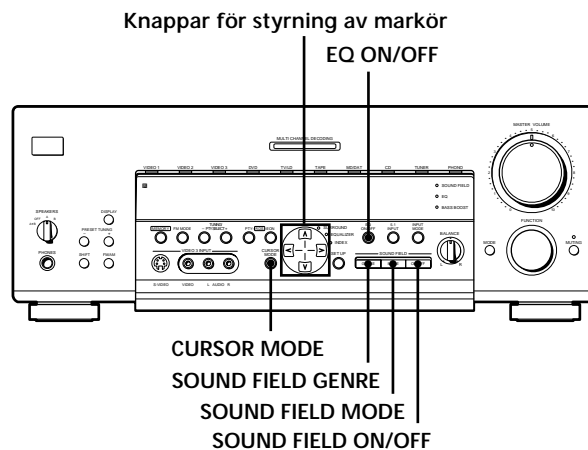

Översikt över knapparna som används vid styrning av akustiskt ljud

^/√/</> för styrning av markör: tryck först på **CURSOR MODE** eller **SET UP** och sedan på dessa för att göra önskad inställning.

EQ ON/OFF: tryck på denna för att slå på och av den inbyggda equalizern.

CURSOR MODE: tryck lämpligt antal gånger på denna så att indikatorn **SURROUND** eller **EQUALIZER** tänds för att skraddarsy ett ljudfält.

SOUND FIELD GENRE: tryck på denna för att välja önskad ljudfältsgrupp (GENRE).

SOUND FIELD MODE: tryck på denna för att välja önskat ljudfält inom vald grupp.

SOUND FIELD ON/OFF: tryck på denna för att slå på och av ljudåtergivningen enligt valt ljudfält.

Val av önskat ljudfält

Välj önskat, förvalt ljudfält enligt ljudtypen för att njuta av akustiskt flerkanalsljud.

1 Tryck på **SOUND FIELD ON/OFF** för att slå på akustisk ljudåtergivning.

Namnet på det senast valda ljudfältet visas i teckenfönstret.

2 Tryck lämpligt antal gånger på **SOUND FIELD GENRE** för att välja önskad grupp (GENRE). Tryck sedan på **SOUND FIELD MODE** lämpligt antal gånger för att välja önskat ljudfält.

Vi hänvisar till tabellen som börjar på sid. 28 angående detaljer.

 Det senast valda ljudfältet för vald ljudkälla lagras i minnet (ljudfältslänk).

Ljudfältet som senast valdes för en viss ljudkälla väljs automatiskt nästa gång som receptorn kopplas om till denna källa. Om du till exempel väljer Stadium som ljudfält när du lyssnar på CD-musik och går över till en annan källa för att därefter igen lyssna på CD-musik, så väljer receptorn automatiskt Stadium igen. När det gäller radiomottagning, lagras ljudfälten separat i minnet för AM-och FM-mottagning respektive snabbvalsstationer.

 Videobanden, laserskivorna m. m. med Dolby Surround-ljud har märkts med Dolbys etikett

Använd videoband, skivor m. m. som märkts med etiketten  . DVD-skivorna m. m. som har kodats med Dolby Digital (AC-3)-ljud har märkts med motsvarande etikett.

OBS!

- Vrid inte väljaren **SPEAKERS** till läget A+B för att välja båda högtalarparen A och B när du lyssnar på akustiskt ljud enligt valt ljudfält.
- Ljudåtergivning enligt valt ljudfält slås av efter val av en produkt som anslutits till ingångarna 5.1 INPUT.

Val av önskat ljudfält

Ljudfält	Ändamål	Anm.
GENRE : CINEMA		
NORMAL SURROUND	Lämpligt vid lyssning på vanligt flerkanals bioljud för återgivning av film ljudet som regissören avsåg. Passar bra också vid lyssning på tvåkanals Dolby Surround-ljud för återgivning av de kodade akustiska ljudeffekterna.	
CINEMA STUDIO A	Återger akustiken i produktionsstudio Cary Grant Theater som ägs av Sony Pictures Entertainment.	Detta är ett lämpligt ljudfält att välja för att lyssna på film ljudet i alla slags filmer.
CINEMA STUDIO B	Återger akustiken i produktionsstudio Kim Novak Theater som ägs av Sony Pictures Entertainment.	Detta ljudfält är lämpligt att välja för att lyssna på ljudet i science fiction- eller action-filmer.
CINEMA STUDIO C	Återger ljudkarakteristiken på orkesterstraden i ljudstudio som ägs av Sony Pictures Entertainment.	Detta ljudfält är lämpligt att välja för att lyssna på ljudet i musikaler eller klassiska filmer med mycket musik.
NIGHT THEATER	Lämpligt ljudfält att välja när du tittar på en film sent på kvällen och har volymen på låg volymnivå.	
MONO MOVIE	Lämpligt ljudfält för återgivning av monoljudet i äldre filmer.	
STEREO MOVIE	Lämpligt ljudfält för återgivning av stereoljudet i filmer som kodats med stereoljud.	

GENRE : VIRTUAL 3D

VIRTUAL MULTI REAR Används för simulering av tredimensionellt ljud via tre par virtuella bakhögtalare som skapas från ett par anslutna bakhögtalare.

SIDE*

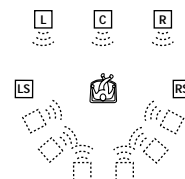

MIDDLE*

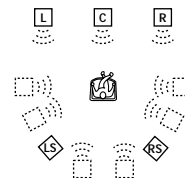

BEHIND*

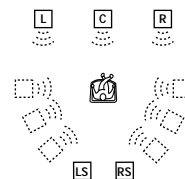

* Vi hänvisar till sid. 16.

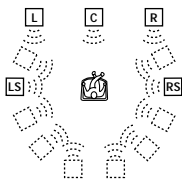
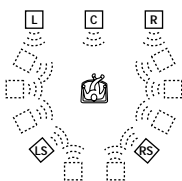
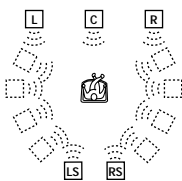
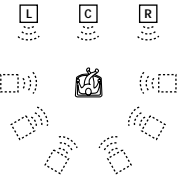
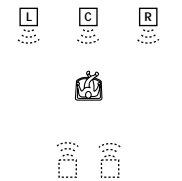
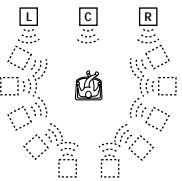
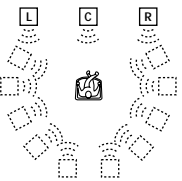
Ljudfält	Ändamål	Anm.
GENRE : VIRTUAL 3D (forts.)		
VIRTUAL MULTI DIMENSION	Används för simulering av tredimensionellt ljud via en grupp virtuella bakhögtalare ovanför lyssnaren som skapats av ett par anslutna högtalare. Detta ljudfält skapar en lyssningsmiljö med fem par virtuella högtalare som placerats i ca. 30 graders elevationsvinkel ovanför lyssnaren.	<p>SIDE*</p> 
VIRTUAL THEATER A	Lägger till det tredimensionella ljud som skapas med VIRTUAL MULTI DIMENSION till det ljud som skapas med CINEMA STUDIO A. Återger ljudkarakteristiken i produktionsstudion Cary Grant Theater och skapar fem par virtuella högtalare runt om lyssnaren (i ca. 30 graders elevationsvinkel ovanför lyssnaren) från ett par anslutna bakhögtalare.	<p>MIDDLE*</p> 
VIRTUAL THEATER B	Lägger till det tredimensionella ljud som skapas med VIRTUAL MULTI DIMENSION till det ljud som skapas med CINEMA STUDIO B. Återger ljudkarakteristiken i produktionsstudion Kim Novak Theater och skapar fem par virtuella högtalare runt om lyssnaren (i ca. 30 graders elevationsvinkel ovanför lyssnaren) från ett par anslutna bakhögtalare.	<p>BEHIND*</p> 
VIRTUAL THEATER C	Lägger till det tredimensionella ljud som skapas med VIRTUAL MULTI DIMENSION till det ljud som skapas med CINEMA STUDIO C. Återger ljudkarakteristiken på orkesterstraden i Sonys ljudstudio och skapar fem par virtuella högtalare runt om lyssnaren (i ca. 30 graders elevationsvinkel ovanför lyssnaren) från ett par anslutna bakhögtalare.	<p>* Vi hänvisar till sid. 16.</p>
VIRTUAL ENHANCED A	Simulerar tredimensionellt ljud via tre par virtuella bakhögtalare som skapats från framhögtalarljudet när inga bakhögtalare har anslutits.	
VIRTUAL ENHANCED B	Simulerar tredimensionellt ljud via ett par virtuella bakhögtalare som skapats från framhögtalarljudet när inga bakhögtalare har anslutits.	
VIRTUAL SEMI-MULTI DIMENSION	Simulerar tredimensionellt ljud via en grupp virtuella bakhögtalare från framhögtalarljudet när inga bakhögtalare har anslutits. Detta ljudfält skapar fem par virtuella bakhögtalare runt om lyssnaren, i 30 graders elevationsvinkel ovanför lyssnaren.	
VIRTUAL SEMI-THEATER A	Lägger till det tredimensionella ljud som skapas med VIRTUAL SEMI-MULTI DIMENSION till det ljud som skapas med CINEMA STUDIO A. Återger ljudkarakteristiken i produktionsstudion Cary Grant Theater och skapar fem par virtuella högtalare runt om lyssnaren, i ca. 30 graders elevationsvinkel ovanför lyssnaren när inga bakhögtalare har anslutits.	

Val av önskat ljudfält

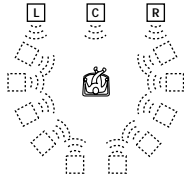
Ljudfält	Ändamål	Anm.
GENRE : VIRTUAL 3D (forts.)		
VIRTUAL SEMI-THEATER B	Lägger till det tredimensionella ljud som skapas med VIRTUAL SEMI-MULTI DIMENSION till det ljud som skapas med CINEMA STUDIO B. Återger ljudkaraktärerna i produktionsstudio Kim Novak Theater och skapar fem par virtuella högtalare runt lyssnaren, i ca. 30 graders elevationsvinkel ovanför lyssnaren när inga bakhögtalare har anslutits.	
VIRTUAL SEMI-THEATER C	Lägger till det tredimensionella ljud som skapas med VIRTUAL SEMI-MULTI DIMENSION till det ljud som skapas med CINEMA STUDIO C. Återger ljudkaraktärerna på orkesterstraden i Sonys ljudstudio och skapar fem par virtuella högtalare runt lyssnaren, i ca. 30 graders elevationsvinkel ovanför lyssnaren när inga bakhögtalare har anslutits.	
GENRE : MUSIC ETC.		
SMALL HALL	Återger akustiken i en liten, rektangulär konserthall.	Lämpligt för återgivning av mjuk, akustisk musik
LARGE HALL	Återger akustiken i en stor, rektangulär konserthall.	
OPERA HOUSE	Återger akustiken på en opera.	Lämpligt för återgivning av musik i musikal och operor
JAZZ CLUB	Återger akustiken på en jazzklubb.	
DISCO/CLUB	Återger akustiken på ett disco/i en danslokal.	
CHURCH	Återger akustiken i en stor kyrka.	
LIVE HOUSE	Återger akustiken i en hall för artistframträdanden med 300 sittplatser.	Lämpligt för återgivning av rock och pop
ARENA	Återger akustiken i en konserthall med 1000 sittplatser.	
STADIUM	Återger akustiken på ett utomhusstadion.	Lämpligt när du tittar på sportprogram eller lyssnar på elektrisk (förstärkt) musik.
GAME	Återger alla ljudeffekter i ett tv-spel.	Välj stereoljud på spel datorn för tv-spel med stereoljud.
GENRE : A.F.D.		
AUTO FORMAT DECODING	Detekterar automatiskt typen av inkommande ljudsignaler (Dolby Digital, DTS, Dolby Surround Pro Logic eller standard tvåkanals stereo) och avkodar ljudet. Ljudet återges naturtroget, precis som det har kodats utan tillägg av extra ljudeffekter.	Använd detta ljudfält som hjälpmedel. Slå av den inbyggda equalizern efter val detta ljudfält för att återge ljudet exakt som det har spelats in t. ex. på en CD-skiva.

OBS!

Det kan hända att ljudeffekterna som simuleras av ljudfälten VIRTUAL THEATER A, B och C medför störningar.

Indikeringarna för akustiskt flerkanalsljud

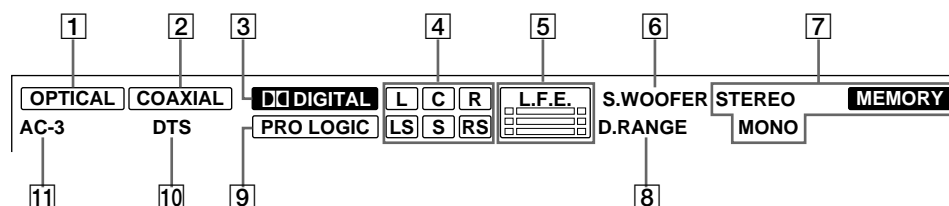

- 1** OPTICAL
visas när de inkommande digitala signalerna sänds in via ingången OPTICAL.
- 2** COAXIAL
visas när de inkommande digitala signalerna sänds in via ingången COAXIAL.
- 3** **D** DIGITAL
anger val av ett ljudfält för avkodning och återgivning av inkommande Dolby Digital (AC-3)-ljud.
- 4** Bokstäverna som anger ljudkanalerna
Bokstäverna visas för att ange ljudkanalerna enligt nedanstående.
L: främre vänster R: främre höger
C: center (mono) LS: vänster surround
RS: höger surround (bak) (bak)
S: surround (mono eller bak som skapas av Dolby Pro Logic-avkodaren)
Ramen runt om bokstaven lyser för att ange högtalarna som används för återgivning av det inkommande ljudet.
Vi hänvisar till nästa sida angående detaljer.
- 5** L.F.E.
Bokstäverna L.F.E. (Low Frequency Effect) visas vid uppspelning av en skiva med LFE-kanal för bas. Under återgivning av LFE-kanalbasen visas nivån på nivåmätarna under dessa bokstäver. Eftersom LFE-kanalbasen inte är kodad i alla inkommande ljudsignaler, kan det hända att nivåmätarna blinkar till (eller slocknar) under ljudåtergivningen.
- 6** S.WOOFER
visas efter val av YES på meny Speaker Setup för lågbashögtalare när receivern detekterar att LFE-kanalbasen inte har kodats på skivan som spelas upp. När S.WOOFER visas, skapar den inbyggda ljudprocessorn lågbasen baserad på framkanalsbasen.
- 7** Indikeringar för radiomottagning
Dessa indikeringar visas under radiomottagning på inbyggd radio. Vi hänvisar till sid. 37 - 43 angående detaljer.
- 8** D. RANGE
visas vid komprimering av dynamikomfånget. Vi hänvisar till sid. 33 - 34 angående detaljer.
- 9** PRO LOGIC
visas när den inbyggda avkodningskretsen Pro Logic avkodar tvåkanalsljudet för återgivning via center- och surroundkanalerna.
- 10** DTS
visas för att ange inkommande DTS-ljud.
OBS!
• Kontrollera att anslutningarna har gjorts via de digitala ingångarna och att INPUT MODE (**3**) på sid. 23) INTE står i läget ANALOG före uppspelning av en skiva med DTS-ljud.
• Det kan uppstå störningar vid ljudåtergivningsstart när en laser- eller CD-skiva med DTS-ljud spelas upp. Det är helt normalt och anger inte fel.
- 11** AC-3
visas för att ange inkommande Dolby Digital (AC-3)-ljud.

Indikeringarna för akustiskt flerkanalsljud

Visning av ljudkanaler

Kanalerna och högtalarna för ljudåtergivning visas i teckenfönstret. Bokstäverna (L, C, R m. m.) anger ljudkanalen. Den lysande ramen runt om en viss bokstav anger högtalarna som används. Visnings sättet varierar enligt antalet anslutna högtalare. Vi hänvisar till kolumnerna under Visning av högtalare och ljudkanaler i nedanstående tabell.

På denna receiver visas också antalet kanaler i det ingående ljudet. Vi hänvisar till kolumnen Visning av inkommande ljudtyp i nedanstående tabell.

Trots att den nedanstående tabellen visar nästan alla möjligheterna för återgivning av flerkanalsljud, är de som märkts med ☆ de vanligaste.

Inspelningsformat (fram/bak)	Visning av inkommande ljudtyp	Visning av högtalare och ljudkanaler			
		Alla högtalarna anslutna	Inga bakhögtalare	Ingen centerhögtalare	Inga bak/centerhögtalare
1/0	DOLBY DIGITAL [1/0]	DD DIGITAL <input type="checkbox"/> C	DD DIGITAL <input type="checkbox"/> C	DD DIGITAL <input type="checkbox"/> c <input type="checkbox"/>	DD DIGITAL <input type="checkbox"/> c <input type="checkbox"/>
	dts [1/0]	DTS <input type="checkbox"/> C	DTS <input type="checkbox"/> C	DTS <input type="checkbox"/> c <input type="checkbox"/>	DTS <input type="checkbox"/> c <input type="checkbox"/>
2/0*	DOLBY DIGITAL [2/0]	<input type="checkbox"/> L <input type="checkbox"/> R	<input type="checkbox"/> L <input type="checkbox"/> R	<input type="checkbox"/> L <input type="checkbox"/> R	<input type="checkbox"/> L <input type="checkbox"/> R
	dts [2/0]	DTS <input type="checkbox"/> L <input type="checkbox"/> R	DTS <input type="checkbox"/> L <input type="checkbox"/> R	DTS <input type="checkbox"/> L <input type="checkbox"/> R	DTS <input type="checkbox"/> L <input type="checkbox"/> R
3/0	DOLBY DIGITAL [3/0]	DD DIGITAL <input type="checkbox"/> L <input type="checkbox"/> C <input type="checkbox"/> R	DD DIGITAL <input type="checkbox"/> L <input type="checkbox"/> C <input type="checkbox"/> R	DD DIGITAL <input type="checkbox"/> L <input type="checkbox"/> c <input type="checkbox"/> R	DD DIGITAL <input type="checkbox"/> L <input type="checkbox"/> c <input type="checkbox"/> R
	dts [3/0]	DTS <input type="checkbox"/> L <input type="checkbox"/> C <input type="checkbox"/> R	DTS <input type="checkbox"/> L <input type="checkbox"/> C <input type="checkbox"/> R	DTS <input type="checkbox"/> L <input type="checkbox"/> c <input type="checkbox"/> R	DTS <input type="checkbox"/> L <input type="checkbox"/> c <input type="checkbox"/> R
2/1	DOLBY DIGITAL [2/1]	DD DIGITAL <input type="checkbox"/> L <input type="checkbox"/> R <input type="checkbox"/> S	DD DIGITAL <input type="checkbox"/> L <input type="checkbox"/> R <input type="checkbox"/> S	DD DIGITAL <input type="checkbox"/> L <input type="checkbox"/> R <input type="checkbox"/> S	DD DIGITAL <input type="checkbox"/> L <input type="checkbox"/> R <input type="checkbox"/> S
	dts [2/1]	DTS <input type="checkbox"/> L <input type="checkbox"/> R <input type="checkbox"/> S	DTS <input type="checkbox"/> L <input type="checkbox"/> R <input type="checkbox"/> S	DTS <input type="checkbox"/> L <input type="checkbox"/> R <input type="checkbox"/> S	DTS <input type="checkbox"/> L <input type="checkbox"/> R <input type="checkbox"/> S
3/1	DOLBY DIGITAL [3/1]	DD DIGITAL <input type="checkbox"/> L <input type="checkbox"/> C <input type="checkbox"/> R <input type="checkbox"/> S	DD DIGITAL <input type="checkbox"/> L <input type="checkbox"/> C <input type="checkbox"/> R <input type="checkbox"/> S	DD DIGITAL <input type="checkbox"/> L <input type="checkbox"/> c <input type="checkbox"/> R <input type="checkbox"/> S	DD DIGITAL <input type="checkbox"/> L <input type="checkbox"/> c <input type="checkbox"/> R <input type="checkbox"/> S
	dts [3/1]	DTS <input type="checkbox"/> L <input type="checkbox"/> C <input type="checkbox"/> R <input type="checkbox"/> S	DTS <input type="checkbox"/> L <input type="checkbox"/> C <input type="checkbox"/> R <input type="checkbox"/> S	DTS <input type="checkbox"/> L <input type="checkbox"/> c <input type="checkbox"/> R <input type="checkbox"/> S	DTS <input type="checkbox"/> L <input type="checkbox"/> c <input type="checkbox"/> R <input type="checkbox"/> S
2/2	DOLBY DIGITAL [2/2]	DD DIGITAL <input type="checkbox"/> L <input type="checkbox"/> R <input type="checkbox"/> LS <input type="checkbox"/> RS	DD DIGITAL <input type="checkbox"/> L <input type="checkbox"/> R <input type="checkbox"/> LS <input type="checkbox"/> RS	DD DIGITAL <input type="checkbox"/> L <input type="checkbox"/> R <input type="checkbox"/> LS <input type="checkbox"/> RS	DD DIGITAL <input type="checkbox"/> L <input type="checkbox"/> R <input type="checkbox"/> LS <input type="checkbox"/> RS
	dts [2/2]	DTS <input type="checkbox"/> L <input type="checkbox"/> R <input type="checkbox"/> LS <input type="checkbox"/> RS	DTS <input type="checkbox"/> L <input type="checkbox"/> R <input type="checkbox"/> LS <input type="checkbox"/> RS	DTS <input type="checkbox"/> L <input type="checkbox"/> R <input type="checkbox"/> LS <input type="checkbox"/> RS	DTS <input type="checkbox"/> L <input type="checkbox"/> R <input type="checkbox"/> LS <input type="checkbox"/> RS
3/2	☆ DOLBY DIGITAL [3/2]	DD DIGITAL <input type="checkbox"/> L <input type="checkbox"/> C <input type="checkbox"/> R <input type="checkbox"/> LS <input type="checkbox"/> RS	DD DIGITAL <input type="checkbox"/> L <input type="checkbox"/> C <input type="checkbox"/> R <input type="checkbox"/> LS <input type="checkbox"/> RS	DD DIGITAL <input type="checkbox"/> L <input type="checkbox"/> c <input type="checkbox"/> R <input type="checkbox"/> LS <input type="checkbox"/> RS	DD DIGITAL <input type="checkbox"/> L <input type="checkbox"/> c <input type="checkbox"/> R <input type="checkbox"/> LS <input type="checkbox"/> RS
	☆ dts [3/2]	DTS <input type="checkbox"/> L <input type="checkbox"/> C <input type="checkbox"/> R <input type="checkbox"/> LS <input type="checkbox"/> RS	DTS <input type="checkbox"/> L <input type="checkbox"/> C <input type="checkbox"/> R <input type="checkbox"/> LS <input type="checkbox"/> RS	DTS <input type="checkbox"/> L <input type="checkbox"/> c <input type="checkbox"/> R <input type="checkbox"/> LS <input type="checkbox"/> RS	DTS <input type="checkbox"/> L <input type="checkbox"/> c <input type="checkbox"/> R <input type="checkbox"/> LS <input type="checkbox"/> RS
2/0**	☆ DOLBY DIGITAL [2/0]	PRO LOGIC <input type="checkbox"/> L <input type="checkbox"/> C <input type="checkbox"/> R <input type="checkbox"/> S	PRO LOGIC <input type="checkbox"/> L <input type="checkbox"/> C <input type="checkbox"/> R <input type="checkbox"/> S	PRO LOGIC <input type="checkbox"/> L <input type="checkbox"/> c <input type="checkbox"/> R <input type="checkbox"/> S	PRO LOGIC <input type="checkbox"/> L <input type="checkbox"/> c <input type="checkbox"/> R <input type="checkbox"/> S
	☆ dts [2/0]	DTS <input type="checkbox"/> L <input type="checkbox"/> C <input type="checkbox"/> R <input type="checkbox"/> S	DTS <input type="checkbox"/> L <input type="checkbox"/> C <input type="checkbox"/> R <input type="checkbox"/> S	DTS <input type="checkbox"/> L <input type="checkbox"/> c <input type="checkbox"/> R <input type="checkbox"/> S	DTS <input type="checkbox"/> L <input type="checkbox"/> c <input type="checkbox"/> R <input type="checkbox"/> S
	☆ DOLBY PRO LOGIC	PRO LOGIC <input type="checkbox"/> L <input type="checkbox"/> C <input type="checkbox"/> R <input type="checkbox"/> S	PRO LOGIC <input type="checkbox"/> L <input type="checkbox"/> C <input type="checkbox"/> R <input type="checkbox"/> S	PRO LOGIC <input type="checkbox"/> L <input type="checkbox"/> c <input type="checkbox"/> R <input type="checkbox"/> S	PRO LOGIC <input type="checkbox"/> L <input type="checkbox"/> c <input type="checkbox"/> R <input type="checkbox"/> S
	☆ STEREO PCM**	<input type="checkbox"/> L <input type="checkbox"/> R	<input type="checkbox"/> L <input type="checkbox"/> R	<input type="checkbox"/> L <input type="checkbox"/> R	<input type="checkbox"/> L <input type="checkbox"/> R

* Utan Pro Logic

**Med Pro Logic på eller efter val av ett ljudfält inom gruppen CINEMA eller VIRTUAL 3D.

Egna, skraddarsydda ljudfält

Genom att ändra vissa ljudparametrar för förvalda ljudfält eller använda den inbyggda equalizern för styrning av ljudet via fram- och centerhögtalarna är det möjligt att anpassa önskade ljudfält till lyssningsmiljön.

Efter ändring av de styrningsbara ljudparametrarna för ett visst ljudfält lagras de ändrade parametrarna i minnet och hålls kvar i minnet (förutsatt att nätkabeln inte kopplas ur. I det fallet raderas ändringarna efter en vecka). Det är möjligt efteråt att igen ändra desamma parametrarna för att skapa ett annat ljudfält.

Vi hänvisar till sid. 36 angående de styrningsbara parametrarna på varje ljudfält.

Optimal återgivning av akustiskt flerkanalsljud

Placera högtalarna och följ anvisningarna under rubriken Placering av högtalare för återgivning av akustiskt flerkanalsljud på sid. 14 före ändring av styrningsbara ljudparametrar.

Ändring av ljudparametrar

De styrningsbara ljudparametrarna visas på menyn SURROUND. Inställningarna som görs på denna meny lagras separat i minnet för varje ljudfält.

- 1 Spela upp en skiva m. m. som kodats med flerkanalsljud.
- 2 Tryck lämpligt antal gånger på CURSOR MODE så att indikatorn SURROUND tänds.
- 3 Tryck på lämplig knapp \wedge eller \vee för styrning av markör för att välja parametern som skall ändras.
- 4 Tryck på lämplig knapp $<$ eller $>$ för att välja önskad inställning. Inställningen lagras automatiskt i minnet.

EFFECT LEVEL (nivå på närvarokänsla) (EFFECT)

Initialläge: (beror på valt ljudfält)

Denna parameter används för att ställa in nivån på närvarokänslan i det digitala bioljudet.

WALL TYPE (typ av väggmaterial) (WALL)

Initialläge: midpoint

När ljudet reflekteras mot mjukt material som gardiner, dämpas diskanten. En hård vägg återger det reflekterade ljudet optimalt och påverkar inte nämnvärt diskanten i det reflekterade ljudet. Använd denna parameter för att styra diskantnivån enligt akustiken i den faktiska lyssningsmiljön genom att simulera mjukare (S) eller hårdare (H) väggar. Midpoint simulerar neutrala träväggar.

REVERB TIME (efterklang) (REVERB)

Initialläge: midpoint

Innan ljudet uppnår öronen, reflekteras det många gånger mot vänster och höger vägg och golvet. I ett stort rum tar det längre tid innan ljudet studsar från en yta till en annan än i ett litet rum. Använd denna parameter för att styra spridningen av efterklangen för att simulera stort (L) eller litet (S) rum.

- Efterklangen kan ställas in till ± 8 , från S (litet, -8) till L (stort, $+8$) med steg på 17.
- Midpoint (0) simulerar ett vanligt standardrum med ingen styrning av akustik.

LFE MIX (basmixingnivå) (LFE MIX)

Initialläge: 0 dB

Använd denna parameter för att dämpa nivån på LFE-kanalbasen som sänds ut via lågbashögtalaren utan att det påverkar basnivån på den bas som slussas till lågbashögtalaren från fram-, center- eller bakkanalerna av Dolby Digital (AC-3)-bassluskretsens.

- Nivån kan ändras med steg på 1 dB från -20 dB till 0 dB (linjeinnivå). 0 dB återger LFE-kanalbasen med den mixingnivå som ljudteknikern har bestämt.
- Val av MUTING undertrycker LFE-kanalbasen i basen som sänds ut via lågbashögtalaren. Lågbasen via fram-, center- och bakkanalerna återges via lågbashögtalaren enligt de inställningar som gjordes för högtalarna (sid. 15).

D. RANGE COMP. (komprimering av dynamikomfång)

Initialläge: OFF

Använd denna parameter för att komprimera dynamikomfånget i ljudet som återges. Praktiskt när du tittar på en film sent på kvällen och har volymen på låg nivå.

- Läget OFF återger dynamikomfånget i ljudet utan komprimering.
- STD återger ljudet med det dynamikomfång som ljudteknikern har bestämt.
- 0.1 - 0.9 används för att komprimera dynamikomfånget i ljudet med små steg för återgivning av önskat ljud.
- MAX återger ljudet med maximal komprimering av dynamikomfånget.

OBS!

Dynamikomfånget i DTS-ljud kan inte komprimeras.



Angående komprimering av dynamikomfånget

Denna parameter komprimerar dynamikomfånget i ljudet som återges baserat på informationen om dynamikomfånget som kodats i Dolby Digital-ljudet. STD är lika med standardkomprimering. Eftersom komprimering av dynamikomfånget i många slags ljud är mycket litet, kan det hända att stegen 0.1 - 0.9 ger inget märkbart resultat. Vi rekommenderar därför att läget MAX används. Det komprimerar dynamikomfånget märkbart och möjliggör återgivning av ljudet på låga volymnivåer sent på kvällen. I motsats till analoga volymbegränsningar, är nivåerna förvalda och återger ljudet med naturlig komprimering av dynamikomfånget.

REAR BAL. (volymbalans mellan bakhögtalare) (REAR)

Initialläge: center

Använd denna parameter för att ställa in volymbalansen mellan höger och vänster bakhögtalare.

- Volymbalansen kan ställas in till ± 8 , med steg på 1 dB.
- Denna inställning kan också göras med fjärrkontrollen. Vi hänvisar till Inställning av volymbalans (högtalarvolym) på sid. 18.

REAR LEVEL (bakhögtalarnivå) (REAR)

Initialläge: 0 dB

Använd denna parameter för att styra nivån i ljudet via bakhögtalarna.

- Nivån kan ställas in med steg på 1 dB från -10 dB till +10 dB.
- Denna inställning kan göras med fjärrkontrollen. Vi hänvisar till Inställning av volymbalans (högtalarvolym) på sid. 18

CENTER LEVEL (centerhögtalarnivå) (CENTER)

Initialläge: 0 dB

Använd denna parameter för att styra nivån i ljudet via centerhögtalaren.

- Nivån kan ställas in med steg på 1 dB från -10 dB till +10 dB.

WOOFER LEVEL (lagbashögtalarnivå) (WOOFER)

Initialläge: 0 dB

Använd denna parameter för att styra nivån i ljudet via lagbashögtalaren.

- Nivån kan ställas in med steg på 1 dB från -10 dB till +10 dB.

Styrning av ljudparametrar på menyn EQUALIZER

Menyn EQUALIZER används för styrning av frekvensområdena (bas, diskant och mellanregister) i ljudet via framhögtalarna. Inställningarna lagras separat i minnet för varje ljudfält.

- 1 Spela upp en ljudkälla som kodats med akustiskt flerkanalsljud.
- 2 Tryck lämpligt antal gånger på CURSOR MODE så att indikatorn EQUALIZER tänds.
- 3 Tryck på lämplig knapp \wedge eller \vee för att välja parametern som skall ställas in.
- 4 Tryck på lämplig knapp $<$ eller $>$ för att välja önskad inställning. Inställningen lagras automatiskt i minnet.



Styrning av ljudkvalitet med inbyggd equalizer kan slås på och av utan att inställningarna raderas

De gjorda inställningarna lagras separat i minnet för varje ljudfält. Tryck på EQ ON/OFF så att indikatorn EQ slocknar.

Styrning av bas via framhögtalare (Level/Frequency)

① Tryck på \wedge/\vee för att välja nivån (dB) eller frekvensen (Hz).

② Tryck på \langle/\rangle för inställning.

Följ de ovanstående anvisningarna tills du är nöjd med ljudkvaliteten.

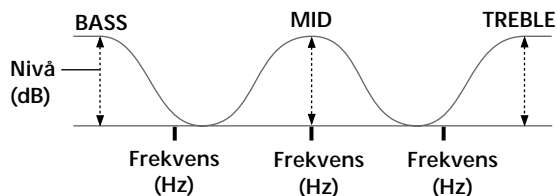

- Nivån kan ställas in till ± 10 dB, med steg på 1 dB.
- Frekvensen kan ställas in från 100 Hz till 1,0 kHz med 21 steg.

Styrning av mellanregister vid framhögtalare (Level/Frequency)

Följ de ovanstående anvisningarna Styrning av bas via framhögtalare.

- Nivån kan ställas in till ± 10 dB, med steg på 1 dB.
- Frekvensen kan ställas in från 500 Hz till 5,0 kHz med 21 steg.

Styrning av diskant via framhögtalare (Level/Frequency)

Följ de ovanstående anvisningarna Styrning av bas via framhögtalare.

- Nivån kan ställas in till ± 10 dB, med steg på 1 dB.
- Frekvensen kan ställas in från 1,0 kHz till 10 kHz med 21 steg.

Styrning av bas via centerhögtalare (Level/Frequency)

Följ de ovanstående anvisningarna Styrning av bas via framhögtalare.

- Nivån kan ställas in till ± 10 dB, med steg på 1 dB.
- Frekvensen kan ställas in från 100 Hz till 1,0 kHz med 21 steg.

Styrning av mellanregister via centerhögtalare (Level/Frequency)

Följ de ovanstående anvisningarna Styrning av bas via framhögtalare.

- Nivån kan ställas in till ± 10 dB, med steg på 1 dB.
- Frekvensen kan ställas in från 500 Hz till 5,0 kHz med 21 steg.

Styrning av diskant via centerhögtalare (Level/Frequency)

Följ de ovanstående anvisningarna Styrning av bas via framhögtalare.

- Nivån kan ställas in till ± 10 dB, med steg på 1 dB.
- Frekvensen kan ställas in från 1,0 kHz till 10 kHz med 21 steg.

Styrning av bas via bakhögtalare (Level/Frequency)

Följ de ovanstående anvisningarna Styrning av bas via framhögtalare.

- Nivån kan ställas in till ± 10 dB, med steg på 1 dB.
- Frekvensen kan ställas in från 100 Hz till 1,0 kHz med 21 steg.

Styrning av mellanregister via bakhögtalare (Level/Frequency)

Följ de ovanstående anvisningarna Styrning av bas via framhögtalare.

- Nivån kan ställas in till ± 10 dB, med steg på 1 dB.
- Frekvensen kan ställas in från 500 Hz till 5,0 kHz med 21 steg.

Styrning av diskant via bakhögtalare (Level/Frequency)

Följ de ovanstående anvisningarna Styrning av bas via framhögtalare.

- Nivån kan ställas in till ± 10 dB, med steg på 1 dB.
- Frekvensen kan ställas in från 1,0 kHz till 10 kHz med 21 steg.

Återgång till initiallägen som ställdes in på fabriken

1 Tryck på I/power för att vid behov slå av strömmen.

2 Håll SOUND FIELD ON/OFF intryckt och tryck på I/power .

SURR CLEAR! visas i teckenfönstret. Alla ändrade parametrar för alla ljudfält återställs samtidigt till initiallägen.

Egna, skräddarsydda ljudfält

Styrningsbara parametrar för varje ljudfält

Ljudfält	GENRE	MODE	EFFECT LEVEL	WALL TYPE	REVERB TIME	LFE MIX	D.RANGE COMP	REAR BAL.	REAR LEVEL	CENTER LEVEL	WOOFER LEVEL	EQ	
Av	—	—				●	●					●	
På	CINEMA	NORMAL SURROUND				●	●	●	●	●	●	●	
		CINEMA STUDIO A	●			●	●	●	●	●	●	●	
		CINEMA STUDIO B	●			●	●	●	●	●	●	●	
		CINEMA STUDIO C	●			●	●	●	●	●	●	●	
		NIGHT THEATER	●	●	●	●	●	●	●	●	●	●	
		MONO MOVIE	●	●	●	●	●	●	●	●	●	●	
		STEREO MOVIE	●	●	●	●	●	●	●	●	●	●	
	VIRTUAL 3D	V. MULTI REAR	●				●	●	●	●	●	●	●
		V. MULTI DIMENSION	●				●	●	●	●	●	●	●
		V. THEATER A	●				●	●	●	●	●	●	●
		V. THEATER B	●				●	●	●	●	●	●	●
		V. THEATER C	●				●	●	●	●	●	●	●
		V. ENHANCED A	●				●	●			●	●	●
		V. ENHANCED B	●				●	●			●	●	●
		V. SEMI-M.DIMENSION	●				●	●			●	●	●
		V. SEMI-THEATER A	●				●	●			●	●	●
		V. SEMI-THEATER B	●				●	●			●	●	●
		V. SEMI-THEATER C	●				●	●			●	●	●
	MUSIC m.m.	SMALL HALL	●	●	●	●	●	●	●	●	●	●	●
		LARGE HALL	●	●	●	●	●	●	●	●	●	●	●
		OPERA HOUSE	●	●	●	●	●	●	●	●	●	●	●
		JAZZ CLUB	●	●	●	●	●	●	●	●	●	●	●
		DISCO/CLUB	●	●	●	●	●	●	●	●	●	●	●
		CHURCH	●	●	●	●	●	●	●	●	●	●	●
		LIVE HOUSE	●	●	●	●	●	●	●	●	●	●	●
		ARENA	●	●	●	●	●	●	●	●	●	●	●
		STADIUM	●	●	●	●	●	●	●	●	●	●	●
	GAME	●	●	●	●	●	●	●	●	●	●	●	
A.F.D.	AUTO FORMAT DECODE					●	●	●	●	●	●		

Återgivning av akustiskt flerkanalsljud

Radiomottagning

Detta kapitel beskriver FM- och AM-mottagning, lagring av stationer i snabbvalsminnet och valet av snabbvalsstationer.

De nedanstående sätten kan användas för att ställa in stationer:

Automatisk lagring av FM-stationer i snabbvalsminne (AUTOBETICAL)

Automatisk lagring av upp till 30 FM-sändare med tydligaste mottagning inkl. FM-RDS-sändarna i alfabetiskt ordning (sid. 38).

Direktval

Stationsinställning genom att trycka på direktväljarna på fjärrkontrollen för att mata in stationsfrekvensen (sid. 39).

Automatisk stationssökning

Automatisk snabblyssning av alla stationer som den inbyggda radion tar emot i det område där receivern används (sid. 39).

Snabbval

Efter att du använt direktval eller automatisk stationssökning för att ställa in en station, kan du lagra den som ett snabbval i minnet (sid. 40). Mata helt enkelt in snabbvalskoden (en bokstav och en siffra) för att ställa in önskat snabbval (sid. 40). Upp till 30 FM- och AM-stationer kan lagras i snabbvalsminnet. Du kan också snabbsoka snabbvalen för att hitta önskad station (sid. 40).

RDS-tjänster

Den inbyggda radion i denna receiver kan ta emot RDS(Radio Data System)-tjänster. RDS gör det möjligt för FM-stationer att sända extra information tillsammans med radiovågorna. De nedanstående RDS-tjänsterna kan utnyttjas på denna receiver:

- visning av programinformation (PS) (sid. 41),
- sökning genom snabbvalsminne enligt programtyp (PTY) (sid. 41),
- information om andra kanaler (EON) (sid. 41).

Observera att endast FM-stationerna sänder RDS-information.*

** Alla FM-stationer sänder inte RDS-information och den information de olika FM-RDS-stationerna sänder varierar från station till station. Kontakta de lokala FM-kanalerna för att ta reda på vilka tjänster de olika stationerna sänder.*

Kontrollera allra först:

- att anslutningen av FM- och AM-antennerna har gjorts (sid. 5).
- att valet av lämpligt par framhögtalare har gjorts (sid. 23).

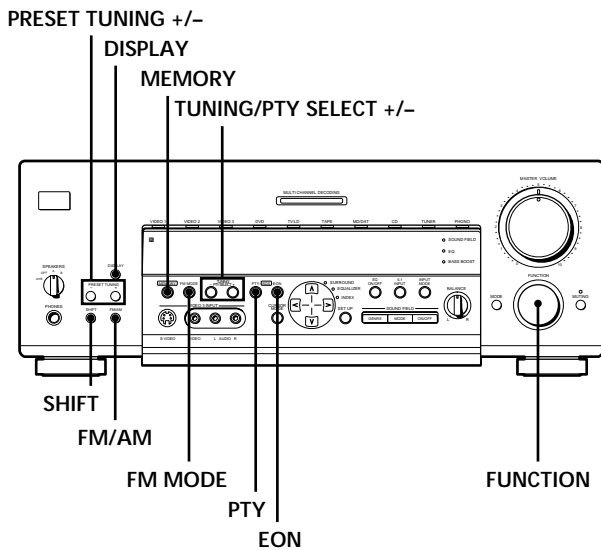

Översikt över knappar och reglage som används radiomottagning

PRESET TUNING +/-: tryck på dessa för att söka igenom snabbvalsminnet.

DISPLAY: tryck på denna för att se önskad RDS-information i teckenfönstret.

MEMORY: används vid lagring av stationer i snabbvalsminne.

TUNING/PTY SELECT +/-: tryck på dessa för att söka genom alla stationer receivern tar emot.

Väljaren FUNCTION: vrid på denna för att välja radiomottagning (TUNER).

EON: tryck på denna för automatisk omkoppling till viss typ av stationer.

PTY: tryck på denna för att söka genom snabbvalen enligt den typ av program de sänder.

FM MODE: tryck på denna när STEREO blinkar i teckenfönstret och kvaliteten på FM-mottagningen är dålig. Mottagningskvaliteten blir bättre. Ljudet återges inte längre i stereo, men störningarna reduceras.

OBS!

Om STEREO inte visas alls under mottagning på en FM-station som sänder i stereo, tryck då på denna knapp så att STEREO visas i teckenfönstret.

FM/AM: tryck på denna för att välja FM- eller AM-mottagning.

SHIFT: tryck på denna för att välja minnessidan (A, B eller C) vid lagring av stationer i snabbvalsminnet.

Automatisk lagring av FM-stationer i snabbvalsminne (AUTOBETICAL)

Upp till 30 FM-sändare inkl. RDS-sändarna lagras automatiskt och selektivt i alfabetiskt ordning i detta FM-snabbvalsminne. Endast sändarna med den tydligaste mottagningen lagras.

Vi hänvisar till Lagring av stationer i snabbvalsminne på sid. 40 angående lagring av stationer med en station åt gången.

Vi hänvisar till Översikt över knappar och reglage som används radiomottagning till vänster på denna sida angående knapparna som används.

- 1 Tryck på I/⏻ för att slå av receivern.
- 2 Håll MEMORY intryckt och tryck på I/⏻ för att slå på receivern.

Autobetical select visas i teckenfönstret. Receivern söker genom alla FM-sändarna inkl. RDS-sändarna som tas emot i området där receivern används. När det gäller RDS-sändare, kontrollerar den inbyggda radion först alla stationer som sänder samma typ av program och lagrar sedan i minnet de med den tydligaste mottagningen. De valda RDS-stationerna ordnas i alfabetiskt följd enligt stationsnamnen (programinformationen) och kodas sedan med en tvåteckens snabbvalskod. Vi hänvisar till sid. 41 angående detaljer.

De vanliga FM-stationerna kodas med var sin tvåteckens snabbvalskod och lagras i snabbvalsminnet efter RDS-stationerna.

Autobetical finish visas i några sekunder i teckenfönstret när alla stationerna har lagrats. Receivern återgår till ljud/videokällan som valdes före automatisk lagring av FM-stationer i snabbvalsminnet.

OBS!

- Tryck inte på någon knapp på receivern eller fjärrkontrollen under automatisk lagring av stationer.
- Efter flyttning till annat område, måste stationerna igen lagras i minnet.
- Se sid. 40 för detaljer om val av önskat snabbval.
- Inställningsläget av FM MODE lagras också i minnet.
- Om antennen flyttas efter automatisk lagring av stationerna i snabbvalsminnet, raderas snabbvalen ur minnet. Lagra stationerna igen i minnet.

Direktval

Använd knapparna på fjärrkontrollen för direktval av stationer.

Vi hänvisar till bruksanvisningen som levereras med den medföljande fjärrkontrollen angående detaljer för de knappar som nämns i detta avsnitt.

- 1 Vrid på FUNCTION för att välja TUNER.
Radion tar emot den senast valda stationen.
- 2 Tryck på FM/AM för att välja FM eller AM.
- 3 Tryck på DIRECT (eller D.TUNING).
- 4 Tryck på lämpliga direktväljare för att mata in stationsfrekvensen.

T. ex.1: 102.50 MHz på FM

① → ② → ③ → ④ → ⑤

T. ex.2: 1350 kHz på AM

(Inmatning av den sista 0:n behövs inte.)

① → ③ → ⑤ → ⑦

Stationen ställs inte in och de inmatade siffrorna blinkar

Kontrollera att du matat in den rätta frekvensen. Om inte, följ igen anvisningarna enligt punkterna 3 och 4. Om de inmatade siffrorna fortsätter att blinka, kan det bero på att stationen inte kan tas emot i det område där receiveern används.

- 5 Rikta AM-ramantennen efter inställning av en AM-station så att mottagningskvaliteten blir optimal.
- 6 Följ igen anvisningarna från punkt 2 till punkt 5 för att ställa in nästa station.

💡 Efter inmatning av en för exakt frekvens# avrundas frekvensen uppåt eller nedåt.

Stationssteget vid direktval:

FM: 50 kHz

AM: 9 kHz

Automatisk stationssökning

Vi hänvisar till Översikt över knappar och reglage som används radiomottagning på sid. 38 angående detaljer.

- 1 Vrid på FUNCTION för att välja TUNER.
Radion tar emot den senast inställda stationen.
- 2 Tryck på FM/AM för att välja FM eller AM.
- 3 Tryck på TUNING/PTY SELECT + eller TUNING/PTY SELECT –.
Tryck på + för att söka genom stationerna från den lägsta till högsta frekvensen och på – för sökning från högsta till lägsta.

När den högsta eller lägsta frekvensen har ställts in, fortsätter sökningen i samma riktning.

Sökningen avbryts så fort radion träffar på en station.

- 4 Tryck igen på TUNING/PTY SELECT + eller TUNING/PTY SELECT – för att fortsätta sökningen.

Snabbval

Vi hänvisar till Översikt över knappar och reglage som används radiomottagning på sid. 38 angående detaljer.

Lagra först de önskade stationerna i snabbvalsminnet enligt anvisningarna under nedanstående rubrik Lagring av stationer i snabbvalsminne.

Lagring av stationer i snabbvalsminne

- 1 Vrid på **FUNCTION** för att välja **TUNER**.
Radion tar emot den senast inställda stationen.
- 2 Ställ in stationen, som skall lagras i minnet genom att använda direktval (sid. 39) eller automatisk stationssökning (sid. 39).
- 3 Tryck på **MEMORY**
MEMORY visas i några sekunder i teckenfönstret. Följ anvisningarna enligt punkterna 4 till 6 innan **MEMORY** slocknar.
- 4 Tryck på **SHIFT** för att välja önskad minnessida (A, B eller C).
Med vart tryck på **SHIFT** visas A, B eller C i teckenfönstret.
- 5 Tryck på **PRESET TUNING +** eller **PRESET TUNING -** för att välja önskat snabbvalsnummer.
Följ igen anvisningarna från och med punkt 3 om **MEMORY** hinner slockna innan stationen har lagrats i minnet.
- 6 Tryck en gång till på **MEMORY** för att lagra stationen.
Följ igen anvisningarna från och med punkt 3 om **MEMORY** hinner slockna innan stationen har lagrats i minnet.
- 7 Följ igen anvisningarna från punkt 2 till 6 för att lagra nästa station i snabbvalsminnet.

Lagring av en annan station på samma snabbvalskod

Följ anvisningarna från punkt 1 till 6 för att lagra en annan station i minnet under samma snabbvalskod.

OBS!

Om nätkabeln får vara urkopplad i ca. en vecka raderas alla snabbvalen ur minnet. Lagra stationerna igen i minnet.

Val av önskat snabbval

Två sätt att snabbvälja stationer:

Sökning efter snabbval

- 1 Vrid på **FUNCTION** för att välja **TUNER**.
Radion tar emot den station som senast ställdes in.
- 2 Tryck gång på gång på **PRESET TUNING +** eller **PRESET TUNING -** för att ställa in önskat snabbval. Med vart tryck på endera knappen ställs ett snabbval in enligt nedanstående:

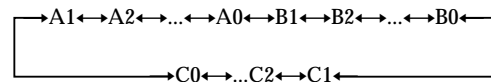

☼ Sökning efter snabbval enligt den typ av program de sänder
Vi hänvisar till sid. 41.

Snabbval genom att mata in snabbvalskoderna

Använd fjärrkontrollen enligt nedanstående:

- 1 Välj radiomottagning (**TUNER**).
Radion tar emot den station som senast ställdes in.
- 2 Tryck på **SHIFT** för att välja önskad bokstav (A, B eller C). Tryck därefter på lämpliga direktväljare för att välja önskat snabbvalsnummer.

RDS (Radio Data System)-mottagning

Mottagning av FM-stationer som sänder RDS-information

Välj en FM-station genom att använda direktval (sid. 39), automatisk stationssökning (sid. 39) eller snabbval (sid. 40).

Efter inställning av en FM-RDS-station tänds indikatorn RDS och stationsnamnet (PS) visas i teckenfönstret.

OBS!

RDS-mottagningen kan misslyckas när FM-stationen inte sänder RDS-informationen på rätt sätt eller om stationens signalstyrka är låg.

Visning av RDS-information

Tryck gång på gång på DISPLAY under RDS-mottagning för att ändra visnings sättet enligt nedanstående:

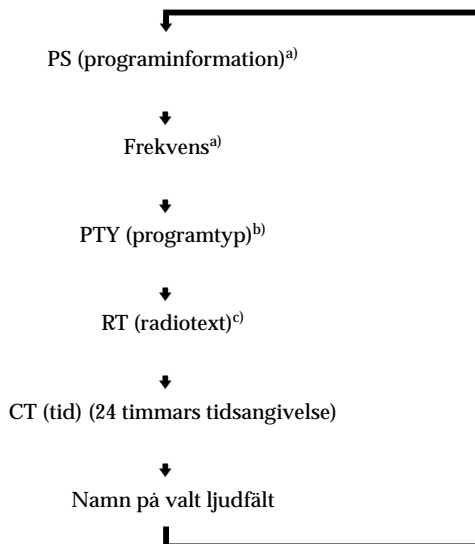

a) Namnet på och frekvensen av FM-stationer som inte sänder RDS-information visas också.

b) Namnet på den typ av program som den inställda FM-stationen sänder (sid. 42).

c) Textmeddelanden som stationen sänder.

OBS!

- Alarm-Alarm! visas i teckenfönstret när radion tar emot ett katastrofmeddelande som myndigheterna sänder.
- No XX (som No Clock Time) visas när stationen inte sänder signalerna för en viss RDS-tjänst.
- När stationen sänder radiotext, tar radion emot texten med samma hastighet som stationen sänder den. Alla ändringar i sändningshastigheten syns vid mottagning av texten i teckenfönstret.

Sökning efter snabbval enligt programtyp

Du kan söka efter snabbval enligt önskad programtyp. Receivern söker igenom snabbvalsminnet för att hitta snabbvalen som sänder ett program enligt vald programtyp.

1 Tryck på PTY.

2 Tryck på TUNING/PTY SELECT + eller TUNING/PTY SELECT – för att välja önskad programtyp.

Vi hänvisar till tabellen på nästa sida angående de olika programtyperna.

3 Tryck på PTY.

PTY SEARCH och vald programtyp visas växelvis i teckenfönstret under sökningen.

Sökningen avbryts så fort receivern hittar ett snabbval som sänder ett program enligt vald typ.

PTY not found visas i teckenfönstret när receivern inte hittar något snabbval som sänder program enligt vald programtyp.

Hur information om andra kanaler (EON) används

Information om andra kanaler (EON) gör att receivern kopplas automatiskt om till en station som sänder ett trafikmeddelande, nyheter eller ett informationsprogram. När ett sådant program börjar på en station som hör till samma sändningsnät som det inställda FM-RDS-snabbvalet, kopplas receivern automatiskt om till den stationen.

När sändningen slutar, återgår receivern till det ursprungliga snabbvalet eller till den källa för ljud/bildåtergivning som hade valts på receivern.

RDS (Radio Data System)-mottagning

- 1 Ställ in en FM-RDS-station så att indikatorn RDS tänds.
- 2 Tryck gång på gång på EON för att välja önskad programtyp.
Med vart tryck på EON ändras programtypen enligt nedanstående:

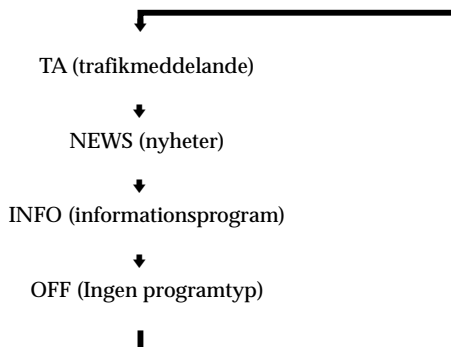

Efter val av önskad programtyp kan du välja önskad källa för ljud/bildåtergivning.

När en station som sänder ett program enligt önskad typ ställs in, blinkar namnet på programtypen som valdes enligt punkt 2 i teckenfönstret.

Hur mottagning av valt program avbryts

Tryck på EON under mottagningen. Namnet på programtypen som valdes enligt punkt 2 lyser, istället för att blinka, och receivern kopplas om till den ursprungliga ljud/videokällan eller stationen.

Hur EON-mottagning kopplas ur

Tryck gång på gång på EON (punkt 2) så att ingen programtyp visas i teckenfönstret.

OBS!

- Om en AM-station ställs in efter val av programtyp, sloknar namnet på programtypen. Receivern kopplas inte längre om till en station som sänder program enligt vald typ.
- Koppla ur EON-mottagning före inspelning, speciellt före timerstyrd inspelning, så att inspelningen inte avbryts.
- Weak Signal visas i teckenfönstret när den inställda stationens signalstyrka är låg.

Beskrivning av programtyper

Namn på programtyp	Beskrivning
News	Nyheter
Current Affairs	Aktuellt och liknande nyhetsprogram som breddar ut nyheterna
Information	Olika slags program som handlar om affärslivet, konsumentprodukter, medicinsk information m. m.
Sport	Sportprogram
Education	Undervisningsprogram som Gör det själv .. m. m.
Drama	Radioteater och serier
Cultures	Program om olika kulturer, religioner, språk- och samhällsfrågor
Science	Vetenskapliga och tekniska program
Varied Speech	Andra typer av program som intervjuer, frågelekar, komedier, m. m.
Pop Music	Pop
Rock Music	Rock
M.o.R. Music	Lätt underhållningsmusik
Light Classics M	Instrumental musik med eller utan vokalist, körsång m. m.
Serious Classics	Orkestermusik, kammarmusik, opera m. m.
Other Music	Musik som inte passar i de ovanstående kategorierna som rytmisk musik, blues och reggae

Namn på programtyp	Beskrivning
Weather & Metr	Väderlek
Finance	Rapporter om aktiemarknad och affärer m. m.
Children's Progs	Barnprogram
Social Affairs	Samhällsprogram
Religion	Religiösa program
Phone In	Telefonintervjuer där olika människor uttrycker sina åsikter m. m.
Travel & Touring	Reseprogram. Gäller inte trafikinformation TA/TP.
Leisure & Hobby	Program om trädgårdsskötsel, fiske, mat m. m.
Jazz Music	Jazz
Country Music	Country music
National Music	Program om musik i olika länder eller regioner
Oldies Music	Musikkanaler som spelar gamla örhängen
Folk Music	Folksånger
Documentary	Undersökande program
None	Program som inte kan kategoriseras enligt ovanstående

Övrigt

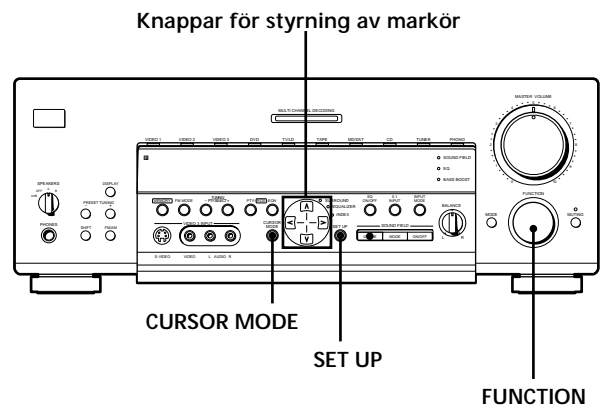

Översikt över knappar och reglage som nämns i detta kapitel

CURSOR MODE: tryck gång på gång på denna så att INDEX visas för att lagra namn på snabbval eller källor i minnet.

Knapparna $\wedge/\vee/⟨/⟩$ för styrning av markör: tryck först på SET UP eller CURSOR MODE och sedan på dessa för att mata in önskade tecken eller välja önskad inställning.

SET UP: tryck gång på gång på denna så att OTHER visas.

Väljaren FUNCTION: vrid på denna för att välja önskad källa som TUNER (radiomottagning) m. m.

Lagring av namn på snabbval och källor

Ett namn på upp till åtta tecken kan lagras i minnet för önskat snabbval eller önskad källa. Dessa namn (INDEX som VHS t. ex.) visas i teckenfönstret efter val av ett snabbval eller en källa som namngivits. Endast ett namn kan lagras i minnet för varje snabbval eller källa. Praktiskt till exempel för att sära på två videor m. m. Den ena video kan t. ex. namnges som VHS och den andra som 8 MM. Det är också praktiskt när en viss typ av produkt har anslutits till ingångar med annat namn, som t. ex. efter anslutning av en CD-spelare till ingångarna MD/DAT.

- 1 Lagring av namn på snabbval**
Vrid på FUNCTION för att välja TUNER.
Den senast inställda stationen ställs in.

Lagring av namn på källor

Välj önskad källa (produkt) som skall namnges. Gå till punkt 3.

- 2 Ställ in snabbvalet som skall namnges.**
Vi hänvisar till Val av önskat snabbval på sid. 40 angående detaljer.
- 3 Tryck gång på gång på CURSOR MODE så att INDEX visas.**
- 4 Mata in tecknen i namnet genom att trycka på knapparna för styrning av markör enligt nedanstående:**
tryck på \wedge eller \vee för att välja tecknet och på \triangleright för att flytta markören till läget för inmatning av nästa tecken.
Namnet lagras automatiskt i minnet.

Inmatning av mellanslag

Tryck på \wedge eller \vee så att ett mellanslag visas (efter R och före A).

Efter inmatning av fel tecken

Tryck gång på gång på \leftarrow eller \rightarrow så att tecknet börjar blinka. Välj sedan det rätta.

Namngivning av nästa snabbval (eller källa)

Följ igen anvisningarna från punkt 2 till 4.

Inspelning

Inspelningen på denna receiver sker enkelt genom att använda de anslutna produkterna. Direktanslutning av produkten för uppspelning till produkten för inspelning behövs inte: välj först önskad ljud/videokälla på receiveern och använd sedan reglagen på den valda källan och på produkten för inspelning som vanligt för att spela in eller redigera.

Kontrollera först att alla anslutningarna har gjorts på rätt sätt.

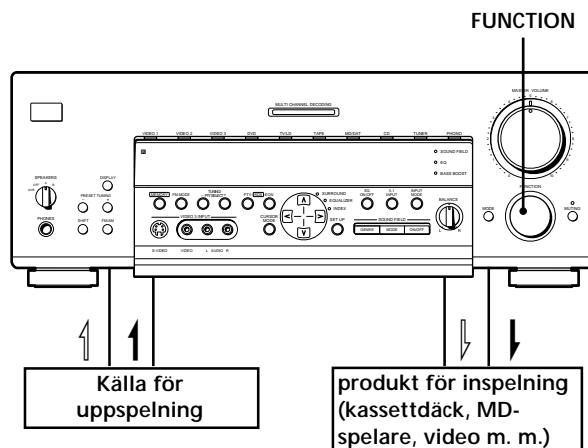

\leftarrow : ljudsignalflöde
 \rightarrow : videoflöde

Inspelning på kassettdäck eller MD-spelare

Använd receiveern för inspelning på ansluten kassettdäck eller ansluten MD-spelare. Vi hänvisar till bruksanvisningen som levereras med kassettdäcket eller MD-spelaren angående detaljer.

- 1 Välj önskad ljudkälla.**
- 2 Gör källan klar för uppspelning,**
Sätt t. in. en CD i CD-spelaren.
- 3 Sätt in kassetten i kassettdäcket eller MD:n i MD-spelaren. Styr inspelningsnivån vid behov.**
- 4 Starta inspelningen för produkten för inspelning och uppspelningen på vald ljudkälla.**

OBS!

- Ljudet från en källa som anslutits till ingångarna 5.1 INPUT kan inte spelas in.
- Digital inspelning av digitalt ljud kan inte göras på en produkt som anslutits till de analoga utgångarna TAPE REC OUT eller MD/DAT REC. Anslut en digital produkt till DIGITAL MD/DAT OUT för digital inspelning av digitalt ljud.
- Styrning av ljudkvalitet påverkar inte det ljud som sänds ut via utgångarna TAPE REC OUT eller MD/DAT REC OUT

Inspelning

Inspelning på videoband

Du kan spela in ljud/bildåtergivningen från en ansluten video, tv eller laserskivspelare via denna receiver. Du kan också dubba ljud vid redigering av videoband. Vi hänvisar till bruksanvisningen som levereras med videon eller laserskivspelaren angående detaljer.

- 1 Välj önskad videokälla.
- 2 Gör den valda källan klar för uppspelning.
Sätt t. ex. in laserskivan i laserskivspelaren.
- 3 Sätt in videokassetten i videon för inspelning (VIDEO 1 eller VIDEO 2).
- 4 Starta inspelningen på videon för inspelning och uppspelningen av videobandet eller laserskivan på den valda videokällan.

 **Ljuddubbing** på ett videoband under inspelning/kopiering
Leta fram läget där ljuddubbingen skall börja, välj ljudkällan och starta uppspelningen. Ljudet från vald ljudkälla spelas in på videobandet, istället för det ursprungliga ljudet.

Exempel på inspelning av bildåtergivning från videon som anslutits till VIDEO 1 och ljudet från CD-spelaren som anslutits till ingångarna CD.

- 1 Vrid på FUNCTION för att välja VIDEO 1.
- 2 Tryck på MODE så att A:XXX visas.
- 3 Vrid på FUNCTION så att A: CD visas.

Vi hänvisar till beskrivningen av knappen MODE på sid. 22 angående detaljer.

Återgång till inspelning av det ursprungliga ljudet: följ de ovanstående anvisningarna för att välja videokällan igen.

OBS!

- Ljudet från en källa som anslutits till ingångarna 5.1 INPUT kan inte spelas in.
- Digital inspelning av digitalt ljud kan inte göras på den produkt som anslutits till de analoga utgångarna TAPE REC OUT eller MD/DAT REC OUT. Anslut en digital produkt till DIGITAL MD/DAT OUT för digital inspelning av digitalt ljud.
- Det akustiska flerkanalsljudet från en DVD-skiva m. m. kan inte spelas in.

Inställningar som görs genom att trycka på knappen SET UP

Gör de nedanstående inställningarna genom att först trycka på SET UP.

Styrning av ljusstyrka i teckenfönster

- 1 Tryck gång på gång på SET UP så att OTHER visas i teckenfönstret.
- 2 Tryck på lämplig knapp \wedge eller \vee för styrning av markör för att välja DIMMER.
- 3 Tryck på lämplig knapp $<$ eller $>$ för att välja önskad ljusstyrkenivå.
Du kan välja mellan fyra nivåer.

Felsökning

Gå igenom den nedanstående felsökningen om det skulle uppstå något fel för att åtgärda felet. Vi hänvisar också till Kontroll av anslutningar på sid. 19. Kontakta Sonys lokala återförsäljare eller auktoriserade serviceverkstad om felet inte går att reparera.

Ljudet återges inte eller så är volymnivån mycket låg.

- ➔ Kontrollera att anslutningen av högtalarna och produkterna har gjorts på rätt sätt.
- ➔ Kontrollera att du har valt rätt ljudkälla på receivern.
- ➔ Kontrollera att väljaren SPEAKERS står i rätt läge (sid. 23).
- ➔ Tryck på MUTING på fjärrkontrollen om MUTING visas i teckenfönstret.
- ➔ Skyddskretsen har kopplats in på grund av en kortslutning. Slå av receivern, reparera kortslutningen och slå på strömmen igen.

Felaktig volymbalans mellan vänster och höger högtalare eller så kastas kanalerna om.

- ➔ Kontrollera att högtalarna och produkterna har anslutits på rätt sätt.
- ➔ Vrid på reglaget BALANCE.

Märkbart brum eller märkbara störningar.

- ➔ Kontrollera att högtalarna och produkterna har anslutits på rätt sätt.
- ➔ Kontrollera att anslutningskablarna har dragits på längre avstånd från en transformator, motor och på minst tre meters avstånd från en tv eller en lysrörslampa.
- ➔ Flytta tv:n på längre avstånd från ljudprodukterna.
- ➔ Kontrollera att jordledningen från skivspelaren har anslutits till SIGNAL GND \hbar på receivern.
- ➔ Kontrollera om kontakterna eller in/utgångarna är smutsiga. Torka med en trasa som fuktats med alkohol.

Ljudet återges inte via centerhögtalaren.

- ➔ Kontrollera att ljudåtergivning enligt valt ljudfält har slagits på (tryck på SOUND FIELD ON/OFF).
- ➔ Välj ett ljudfält inom gruppen CINEMA eller VIRTUAL 3D (utom MONO MOVIE eller STEREO MOVIE) (sid. 28).
- ➔ Styr högtalarvolymen (sid. 18).
- ➔ Kontrollera att storleken på centerhögtalaren har valts till SMALL eller LARGE (sid. 15).

Felsökning

Ljudet återges inte från bakhögtalarna eller så är nivån är mycket låg.

- ➔ Kontrollera att ljudåtergivning enligt valt ljudfält har slagits på (tryck på SOUND FIELD ON/OFF).
- ➔ Välj ett ljudfält inom gruppen CINEMA eller VIRTUAL 3D (utom MONO MOVIE eller STEREO MOVIE) (sid. 28).
- ➔ Styr högtalarvolymen (sid. 18).
- ➔ Kontrollera att storleken på bakhögtalarna har valts till SMALL eller LARGE (sid. 15).

Inspelning misslyckas.

- ➔ Kontrollera att anslutningen av produkterna har gjorts på rätt sätt.
- ➔ Vrid på FUNCTION för att välja källan för uppspelning.
- ➔ Ljudet från en produkt som anslutits till ingångarna 5.1 INPUT kan inte spelas in.
- ➔ Vid analog inspelning av digitalt ljud: kontrollera att ANALOG (sid. 23) visas i teckenfönstret före inspelning på den produkt som anslutits till de analoga utgångarna TAPE eller MD/DAT.
- ➔ Digital inspelning av digitalt ljud: kontrollera att DIGITAL (sid. 23) visas i teckenfönstret före inspelning på den produkt som anslutits till DIGITAL MD/DAT OUT.

Önskad station ställs inte in.

- ➔ Kontrollera att antennerna har anslutits på rätt sätt. Rikta antennerna och anslut en utomhusantenn vid behov.
- ➔ Signalstyrkan är för låg (under automatisk stationsökning). Direktvälj stationen.
- ➔ Stationen har inte lagrats i snabbvalsminnet eller så har snabbvalen raderats (gäller sökning efter önskat snabbval). Lagra önskade stationer i minnet (sid. 40).
- ➔ Tryck på DISPLAY så att frekvensen visas i teckenfönstret.

RDS-mottagning misslyckas.

- ➔ Kontrollera att en FM-RDS-station har ställts in.
- ➔ Välj en FM-station med högre signalstyrka.

En annan station ställdes plötsligt in eller så börjar receivern automatiskt söka efter stationer.

- ➔ EON-mottagning har kopplats in. Tryck på EON för att koppla ur den när du inte vill att ljud/bildåtergivningen eller radiomottagningen skall avbrytas.

Önskad RDS-information visas inte i teckenfönstret.

- ➔ Kontrollera om FM-stationen ifråga sänder signalerna för önskad RDS-information. Om ja, kan det ha uppstått ett avbrott i sändningen.

Återgivning av akustiskt flerkanalsljud misslyckas.

- ➔ Kontrollera att ljudåtergivning enligt valt ljudfält har slagits på (tryck på SOUND FIELD ON/OFF).
- ➔ Kontrollera att väljaren SPEAKERS står i läget A eller B (inte i läget A+B) när två par framhögtalare har anslutits till receivern.
- ➔ Ljudfälten påverkar inte ljudet som sänds från en produkt som anslutits till ingångarna 5.1 INPUT.

Bilden visas inte på tv:n eller så är bildkvaliteten dålig.

- ➔ Välj korrekt ljud/videokälla på receivern.
- ➔ Välj de rätta ljud/videoingångarna på tv:n.
- ➔ Flytta tv:n på längre avstånd från ljudprodukterna.

Bilden på tv:n kommer inte från vald videokälla.

- ➔ Kontrollera videokällan genom att gång på gång trycka på MODE så att V:XXX visas. Vrid sedan på FUNCTION för att välja önskad videokälla (vid behov).

Fjärrstyrning med fjärrkontrollen misslyckas.

- ➔ Rikta fjärrkontrollen rakt mot fjärrstyrningsmottagaren  på receivern.
- ➔ Flytta bort eventuella hinder som finns mellan fjärrkontrollen och receivern.
- ➔ Byt vid behov ut alla batterierna i fjärrkontrollen.
- ➔ Kontrollera att du tryckt på rätt knapp på fjärrkontrollen.
- ➔ Om fjärrkontrollen har ställts in för styrning av tv, välj då en annan produkt (inte tv:n) på fjärrkontrollen för att styra receivern eller någon annan produkt.

Vägledning till radering av alla gjorda inställningar

Radering av	Se
alla gjorda inställningar	sid. 19
egna, skräddarsydda ljudfält	sid. 35

Tekniska data

Inbyggt förstärkarsteg

UTEFFEKT

Stereo (DIN, 4 ohm 1 kHz)
100 watt + 100 watt

Läget Surround

(DIN, 4 ohm 1 kHz)
Framhögtalare:
100 watt + 100 watt
Centerhögtalare^{a)}:
100 watt
Bakhögtalare^{a)}:
100 watt + 100 watt

a) Beroende på valt ljudfält och vald ljudkälla kan det hända att ljudet inte återges.

Frekvensomfång

PHONO:
RIAA-korrektionskurva
±0,5 dB
CD, TAPE, MD/DAT,
DVD, TV/LD,
VIDEO 1, 2 och
VIDEO 3:
10 Hz - 50 kHz
+0,5/-2 dB
(kretsarna för
ljudfälten, styrning
av ljudkvalitet och
basförstärkning
förbikopplade)

Ingångar (analog)

PHONO:
känslighet: 2,5 mV,
impedans: 50 kohm
S/B^{b)}: 75 dB (A,
2,5 mV^{c)})
CD, DVD, TAPE, MD/
DAT, TV/LD,
VIDEO 1, 2, 3 och
5.1 INPUT:
känslighet: 150 mV,
impedans: 50 kohm
S/B^{b)}: 82 dB (A,
150 mV^{c)})

b) 78 enligt IHF

c) Vägningfilter, innivå

Ingångar (digitala)

DVD (koaxial):
känslighet: -,
impedans: 75 ohm
S/B: 100 dB (A,
20 kHz, LFE)
DVD, TV/LD, MD/
DAT (optiska):
känslighet: -,
impedans: -
S/B: 100 dB (A,
20 kHz, LFE)

Utgångar:

TAPE, MD/DAT (REC
OUT), VIDEO 1, 2
(AUDIO OUT):
Spänning: 150 mV,
impedans: 10 kohm
WOOFER:
spänning: 2 volt,
impedans: 1 kohm
PHONES:
kan anslutas till
hörlurar med låg
eller hög impedans

BASFÖRSTÄRKNING:

+6 dB vid 70 Hz

Samplingsfrekvens

48 kHz

STYRNING AV FREKVENSOMRÅDEN:

bas:
100 Hz - 1,0 kHz
(med 21 steg),
mellanregister:
500 Hz - 5,0 kHz
(med 21 steg),
diskant:
1,0 kHz - 10 kHz
(med 21 steg)
Förstärkningsnivå:
±10 dB, med 1 dB
steg

Inbyggd FM-radiodel

Mottagningsområde

87,5 - 108,0 MHz

Antenningång 75 ohm, obalanserad

Känslighet mono: 18,3 dBf,
2,2 µV/75 ohm
stereo: 38,3 dBf,
22,5 µV/75 ohm

Användbar känslighet:

11,2 dBf,
1 µV/75 ohm (IHF)

S/B mono: 76 dB,
stereo: 70 dB

Övertonsdistorsion vid 1 kHz
mono: 0,3%,
stereo: 0,5%

Kanalseparation
45 dB vid 1 kHz

Frekvensomfång
30 Hz - 15 kHz
+0,5/-2 dB

Selektivitet 60 dB vid 400 Hz

Inbyggd AM-radiodel

Mottagningsområde

531 - 1.602 kHz (med
steg på 9 Hz)

Antenn AM-ramantenn

Användbar känslighet
50 dB/m (vid 999 kHz)

S/B 54 dB (vid 50 mV/m)

Övertonsdistorsion
0,5% (50 mV/m,
400 kHz)

Selektivitet 35 dB

Tekniska data

Inbyggt videosteg

Ingångar 1 Vt-t, 75 ohm

Utgångar 1 Vt-t, 75 ohm

Allmänt

System Inbyggd radio:
PLL-faslöst slinga
med digitalt
kvartslås
Förförstärkarsteg:
lågbrus förstärkare
med NF-korrektion
Förstärkarsteg:
äkta komplementär
mottaktsförstärkare
med enkelt slutsteg

Strömförsörjning
230 V nätspänning, 50/
60 Hz

Strömförbrukning
270 watt

Nätuttag 1 omkopplingsbart på
max. 100 watt

Dimensioner: 430 x 160 x 410 mm
inkl. utskjutande
delar och reglage

Vikt (ca.) 13 kg

Medföljande tillbehör
Se sid. 4.

Rätt till ändringar förbehålles.

Ordlista

Surroundljud (akustiskt flerkanalsljud)

Surroundljudet är ett ljud som består av tre olika ljudtyper: direktljud, reflekterat ljud och efterklang. Akustiken i lyssningsmiljön påverkar sättet hur lyssnaren uppfattar dessa tre olika ljudtyper. Surroundljudet kombinerar dessa tre typer på ett sätt som simulerar storleken och typen av lyssningsmiljön.

- Olika typer av ljud

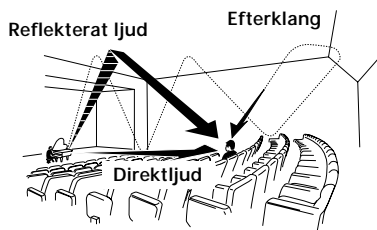

- Återgivning av ljudet via bakhögtalare

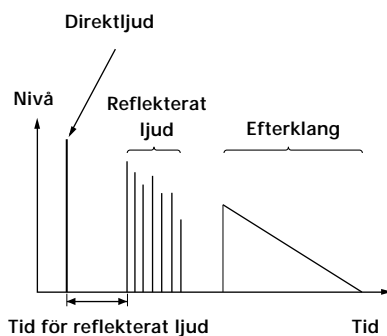

Dolby Surround Pro Logic

Som ett av Dolbys kodnings/avkodningssystem skapar Dolby Surround Pro Logic fyrakanalsljud från tvåkanalsljudet. Jämfört med det tidigare Dolby Surround-systemet, återger Dolby Surround Pro Logic ljudskiftningen från vänster till höger naturligare och lokaliserar ljudet mer exakt. Anslut minst ett par bakhögtalare och en centerhögtalare för optimal återgivning av Dolbys bioljud. Ljudet från bakhögtalarna återges i mono.

Dolby Digital (AC-3)

Detta digitala bioljudsformat är mer avancerat än Dolby Surround Pro Logic-formatet. Ljudet via bakhögtalarna återges i stereo med bredare frekvensomfång. Dessutom använder detta format en separat lågbaskanal för djup bas. Detta format kallas också för 5.1, beroende på att lågbaskanalen räknas som en 0.1-kanal (eftersom den fungerar endast när djup bas behövs). Alla sex kanalerna inom detta format spelas in separat för suverän kanalseparation. Dessutom behandlas alla ljudsignalerna digitalt. Det förhindrar försämring av ljudkvaliteten. Namnet AC-3 beror på att detta system är det tredje kodnings/avkodningssystem som Dolby Laboratories Licensing Inc. har utvecklat.

Digital Cinema Sound (digitalt bioljud)

Detta är det allmänna namnet på ett kodnings/avkodningssystem för digitalt bioljud som baseras på Sonys digitala ljudbehandlingsteknik. I motsats till de tidigare ljudfälten som för det mesta användes för återgivning av musik, utvecklades Digital Cinema Sound speciellt för filmljud.

Ingångarna 5.1 INPUT

Dessa ingångar används huvudsakligen för avkodning av kodat Dolby Digital (AC-3)-ljud. Det möjliggör återgivningen av det 5.1-kanals surroundljudet. Använd dessa ingångar för anslutning av en Dolby Digital (AC-3)-avkodare eller en DVD-spelare med inbyggd AC-3-avkodningskrets.

OBS!

Denna receiver har en inbyggd avkodningskrets för flerkanals surroundljud. Beroende på detta är inte anslutning av en separat AC-3-avkodare nödvändig.

Tabell över inställningarna som görs genom att trycka på knapparna CURSOR MODE och SET UP

Vissa inställningar på denna receiver görs genom att trycka på CURSOR MODE, SET UP och knapparna för styrning av markör. De möjliga inställningarna listas i nedanstående tabell.

Tryck gång på gång på CURSOR så att	Tryck på \wedge eller \vee för att välja	Tryck på $<$ eller $>$ för val av önskat läge	Se sidan
Indikatorn SURROUND tänds.	EFFECT LEVEL	beror på valt ljudfält (med 21 steg)	33
	WALL TYPE	från -8 till +8 (med små steg)	
	REVERBERATION TIME	från -8 till +8 (med små steg)	
	LFE MIX LEVEL	MUTING eller från -20 dB till 0 dB (med steg på 1 dB)	
	DYNAMIC RANGE COMP	Off, från 0,1 till 0,9 (med steg på 0,1 dB), STD eller MAX	
	REAR BALANCE	från -8 till +8 (med små steg)	
	REAR LEVEL	från -10 dB till +10 dB (med steg på 1 dB)	
	CENTER LEVEL	från -10 dB till +10 dB (med steg på 1 dB)	
	SUB WOOFER LEVEL	från -10 dB till +10 dB (med steg på 1 dB)	
Indikatorn EQUALIZER tänds.	FRONT BASS GAIN	från -10 dB till +10 dB (med steg på 1 dB)	34
	FRONT BASS FREQUENCY	från 100 Hz till 1,0 kHz (med 21 steg)	
	FRONT MID GAIN	från -10 dB till +10 dB (med steg på 1 dB)	
	FRONT MID FREQUENCY	från 500 Hz till 5,0 kHz (med 21 steg)	
	FRONT TREBLE GAIN	från -10 dB till +10 dB (med steg på 1 dB)	
	FRONT TREBLE FREQUENCY	från 1,0 kHz till 10 kHz (med 21 steg)	
	CENTER BASS GAIN	från -10 dB till +10 dB (med steg på 1 dB)	
	CENTER BASS FREQUENCY	från 100 Hz till 1,0 kHz (med 21 steg)	
	CENTER MID GAIN	från -10 dB till +10 dB (med steg på 1 dB)	
	CENTER MID FREQUENCY	från 500 Hz till 5,0 kHz (med 21 steg)	
	CENTER TREBLE GAIN	från -10 dB till +10 dB (med steg på 1 dB)	
	CENTER TREBLE FREQUENCY	från 1,0 kHz till 10 kHz (med 21 steg)	
	REAR BASS GAIN	från -10 dB till +10 dB (med steg på 1 dB)	
	REAR BASS FREQUENCY	från 100 Hz till 1,0 kHz (med 21 steg)	
	REAR MID GAIN	från -10 dB till +10 dB (med steg på 1 dB)	
	REAR MID FREQUENCY	från 500 Hz till 5,0 kHz (med 21 steg)	
REAR TREBLE GAIN	från -10 dB till +10 dB (med steg på 1 dB)		
REAR TREBLE FREQUENCY	från 1,0 kHz till 10 kHz (med 21 steg)		
Indikatorn INDEX tänds.	önskat tecken	markörläge	45

Tryck gång på gång på SET UP så att	Tryck på \wedge eller \vee för att välja	Tryck på $<$ eller $>$ för val av önskat läge	Se sidan
SPEAKER SETUP visas.	FRONT SPEAKER	LARGE eller SMALL.	15
	CENTER SPEAKER	LARGE, SMALL eller NO.	
	REAR SPEAKER	LARGE, SMALL eller NO.	
	REAR SPEAKER POSITION	SIDE, MIDDLE, eller BEHIND.	
	REAR SPEAKER HEIGHT	LOW eller HIGH.	
	SUB WOOFER	YES eller NO.	
SPEAKER DISTANCE visas.	FRONT SPEAKER	från 1,0 m till 12,0m (med steg på 0,1m)	17
	CENTER SPEAKER	mellan FRONT och 1,5 m (med steg på 0,1 m)	
	REAR SPEAKER	mellan FRONT och 4,5 m (med steg på 0,1 m)	
	DISTANCE UNIT	FEET eller METER	
OTHER visas.	DIMMER	mellan fyra ljusstyrkenuvåer	46

Alfabetiskt register

A

- AC-3, *se Dolby Digital (AC-3)*
- Akustiskt flerkanalsljud 14-18, 26-36
- Anslutning av
 - antennor 5
 - digitala produkter 8, 9
 - högtalare 13
 - ljudprodukter 6
 - nätkabel 11
 - produkter till ingångarna 5.1
 - INPUT 10
 - S-LINK CONTROL A1 11
 - videoprodukter 7
- Autobetical (automatisk lagring av FM-stationer) 38
- Automatisk stationssökning 39

B, C

- Batterier 4

D

- Digital Cinema Sound 51
- Direktval 39
- Dolby Digital (AC-3) 51
- Dolby Surround Pro Logic 51

E, F

- EFFECT LEVEL (ljudparameter) 33
- Egna, skräddarsydda ljudfält 19
- EON, *se RDS*
- EQ (indikator) 34
- EQUALIZER (meny) 34

G

- Grundläggande styrning av receiver 22-25

H

- Högtalare
 - anslutning 13
 - framhögtalare (A, B, A+B) 23
 - placering 14
 - styrning av högtalarvolym 18

I, J

- INDEX, *se Lagring i minnet av namn*
- Inspelning
 - på kassetband eller MD 45
 - på videoband 46
- Inställning av
 - frekvensområden (bas, mellanregister, diskant) 34
 - högtalarvolym (volymbalans) 18
 - ljudparametrar 33
 - ljusstyrka i teckenfönster 46

K

- Kontroll av anslutningar 19

L

- Lagring i minnet av namn
 - på ljud/videoprodukter 45
 - på snabbval 45
- Ljuddubbning, *se inspelning*
- Ljudfält
 - egna, skräddarsydda 33
 - förvalda 27-30
 - styrningsbara parametrar 36
 - val av önskat ljudfält 27
 - återgång till initiallägen 35

M

- Medföljande tillbehör 4

N, O

- Nivå på närvarokänsla 33
- Nollställning av minne 19

P, Q

- Parametrar 36, 52, 53
- PTY (programtyp), *se RDS*

R

- Radiomottagning
 - automatisk stationssökning 39
 - direktval 39
 - snabbval 40
- RDS
 - information om andra kanaler (EON) 41
 - lista över programtyper 42
 - mottagning 42
 - sökning efter stationer enligt programtyp 41
 - visning av information 41
- Redigering, *se inspelning*

S

- Snabbval
 - automatisk lagring i FM-snabbvalsminne 38
 - lagring i snabbvalsminne (med en station åt gången) 40
 - val av önskat snabbval 40
- Stationsinställning
 - automatisk stationssökning 39
 - direktval 39
 - val av önskat snabbval 40
- Surroundljud 51
- Sökning efter
 - snabbval, *se Val av önskat snabbval under snabbval*
 - snabbval enligt programtyp, *se RDS*
 - önskad station, *se automatisk stationssökning*
- Stationsnamn, *se Lagring i minnet av namn*

T

- Testton 18

U

- Uppackning 4

V, W, X, Y, Z

- Val av
 - högtalarpar (främre) 23
 - ljudfält 27
 - ljud/videokälla 22

Å, Ä, Ö

- Återgång till initiallägen 35
- Ändring av
 - nivå på närvarokänsla 33
 - visningssätt i teckenfönster 24

Free Manuals Download Website

<http://myh66.com>

<http://usermanuals.us>

<http://www.somanuals.com>

<http://www.4manuals.cc>

<http://www.manual-lib.com>

<http://www.404manual.com>

<http://www.luxmanual.com>

<http://aubethermostatmanual.com>

Golf course search by state

<http://golfingnear.com>

Email search by domain

<http://emailbydomain.com>

Auto manuals search

<http://auto.somanuals.com>

TV manuals search

<http://tv.somanuals.com>