

3D Sync Transmitter

Instructions Mode d'emploi Manual de instrucciones

TMR-BR100

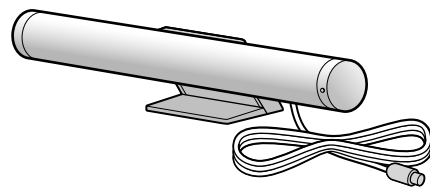

4 180 471 52 1

© 2010 Sony Corporation Printed in U.S.A.

FCC Related Information

This equipment has been tested and found to comply with the limits for a Class B digital device, pursuant to Part 15 of the FCC Rules. These limits are designed to provide reasonable protection against harmful interference in a residential installation. This equipment generates, uses and can radiate radio frequency energy and, if not installed and used in accordance with the instructions, may cause harmful interference to radio communications.

However, there is no guarantee that interference will not occur in a particular installation. If this equipment does cause harmful interference to radio or television reception, which can be determined by turning the equipment off and on, the user is encouraged to try to correct the interference by one or more of the following measures:

- Reorient or relocate the receiving antenna.
- Increase the separation between the equipment and receiver.

Pursuant to FCC regulations, you are cautioned that any changes or modifications not expressly approved in this manual could void your authority to operate this equipment.

For Customers in Canada

This Class B digital apparatus complies with Canadian ICES-003.

Precautions for use

- The 3D Glasses receive infrared rays from the 3D Sync Transmitter. If there are other infrared communication devices or lighting equipment, residential heating equipment, etc. nearby, this may affect their performance.
- When watching 3D video images, ensure that you are viewing the video within the specified receiving range. (refer to the illustration "3D Sync Transmitter and 3D Glasses Communication Range.")
 - If you use the 3D Glasses out side of the specified range, you may not be able to watch 3D video images.
- The 3D Sync Transmitter signal may interfere with Infrared remote control operation. In such a case, reorient the 3D Sync Transmitter.

Safety Precautions

- You should only use this product for watching 3D video images on a compatible Sony television.
- Some people may experience discomfort (such as eye strain, fatigue, or nausea) when using this product. Sony recommends that all viewers take regular breaks while watching 3D video images or playing stereoscopic 3D games. The length and frequency of necessary breaks will vary from person to person. You must decide what works best. If you experience any discomfort, you should stop using this product and watching the 3D video images until the discomfort ends; consult a doctor if you believe necessary. You should also review (i) the instruction manual of your television, as well as any other device or media used with your television and (ii) Sony website for the latest information. The vision of young children (especially those under six years old) is still under development. Consult your doctor (such as a pediatrician or eye doctor) before allowing young children to watch 3D video images or play stereoscopic 3D games. Adults should supervise young children to ensure they follow the recommendations listed above.
- Do not drop or modify this product.

Parts and Components

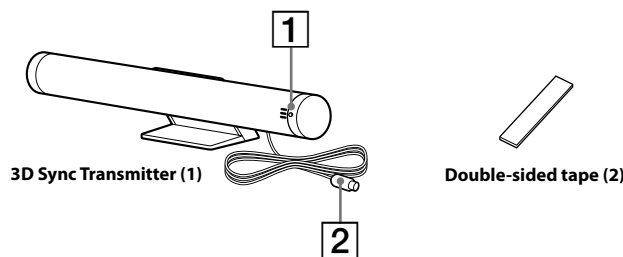

- 1 Angle adjustment dial**
Adjust the angle to send infrared rays to the 3D Glasses.
- 2 3D Sync Cable (78 3/4 inches (2 m))**
Connect to the 3D SYNC terminal of the TV.

Setting up the 3D Sync Transmitter

Do not place the 3D Sync Transmitter close to the remote control sensor .

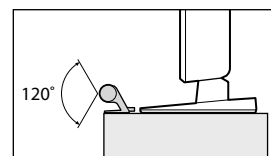
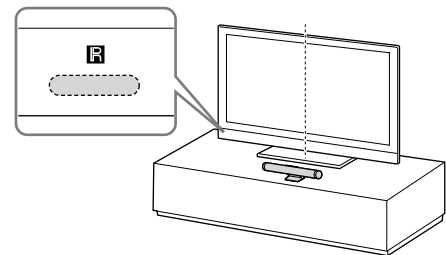

When the TV is placed on a cabinet or table: Place the 3D Sync Transmitter in the middle of the TV along the front edge of the Table-top stand or TV stand.

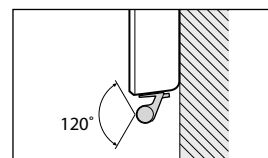

If the TV is mounted on a wall, attach the 3D Sync Transmitter to the TV (top center or bottom right-of-center), using double-sided tape.

Adjust the angle of the 3D Sync Transmitter based on the installation.

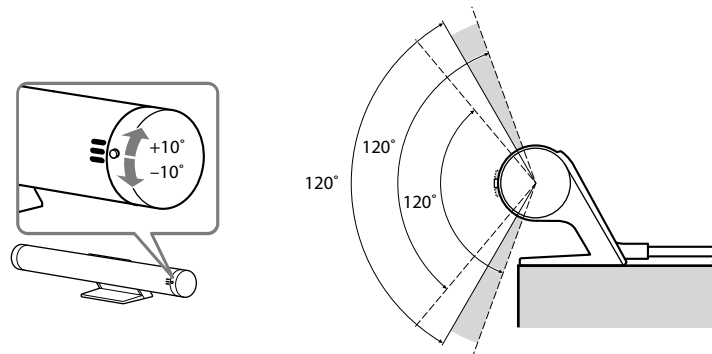

3D Sync Transmitter and 3D Glasses Communication Range

Attach the 3D Sync Transmitter in front of the TV and ensure that there are no obstacles between the 3D Sync Transmitter and the 3D Glasses.

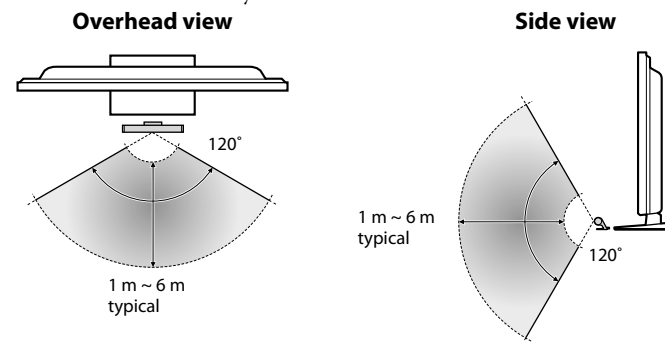

Connections

Turn off the TV and connect the 3D Sync Transmitter to the 3D SYNC terminal on your TV.

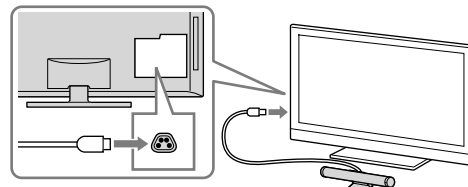

Turn on the TV and confirm that the 3D menu items appear on the OPTIONS menu list.

Be sure to turn off the TV once in order for the TV to recognize the 3D Sync Transmitter.

Refer to TV's instruction manual for details on how to enjoy 3D viewing.

Troubleshooting

In the event of a problem, refer to the TV's instruction manual.

Refer to Sony website for the latest information.

For United States www.sony.com/tvsupport

For Canada www.sony.ca/support

Français

Présentation du produit

Raccordez ce produit à votre téléviseur pour bénéficier d'un visionnement en 3D. Des lunettes 3D (TDG-BR100/BR50, vendues séparément) sont requises.

Pour savoir comment visionner des images en 3D ou effectuer les réglages, reportez-vous au manuel d'utilisation du téléviseur.

Spécifications

Poids	2,6 oz. (74 g (incluant le câble))
Alimentation	12 V CC, 30mA (TV OUT)
Dimensions (environ) (l x h x p)	6 1/8 x 1 1/16 x 1 1/8 pouces (154 x 26 x 28 mm)

Attention

Veillez lire ces consignes de sécurité pour garantir votre sécurité personnelle et éviter de causer des dommages matériels.

Informations d'identification

Les numéros de modèle et de série sont indiqués sur le côté et à l'arrière du produit. Notez ces numéros dans les espaces ci-dessous. Reportez-vous à ces informations chaque fois que vous appelez votre détaillant Sony au sujet de ce produit.

Nom du modèle _____

Numéro de série _____

Cet appareil est conforme à la Partie 15 des réglementations FCC. Son fonctionnement est soumis à ces deux conditions : (1) Cet appareil ne doit pas causer d'interférences nuisibles, et (2) cet appareil doit accepter toutes les interférences reçues, incluant celles qui pourraient compromettre son fonctionnement.

Informations FCC

Suite aux tests effectués, il est établi que cet appareil numérique de Classe B répond aux normes de la Partie 15 des réglementations FCC. Ces normes sont élaborées pour garantir une protection raisonnable contre les interférences nuisibles dans une installation résidentielle. Cet appareil génère, utilise et peut émettre des fréquences radio, et s'il n'est pas installé et utilisé en suivant les instructions, il peut causer des interférences nuisibles aux communications radio.

Toutefois, il n'est pas possible de garantir que des interférences ne seront pas causées dans une installation spécifique. Si cet appareil devait causer des interférences nuisibles à la réception radiophonique ou télévisuelle, ce que vous pouvez vérifier en allumant et éteignant l'appareil, nous vous conseillons de tenter de corriger le problème d'interférence par une ou plusieurs de ces mesures :

- Réorientez ou déplacez l'antenne de réception.
- Éloignez l'appareil du récepteur.

Conformément aux réglementations FCC, vous êtes avisé du fait que tout changement ou toute modification ne faisant pas l'objet d'une autorisation expresse dans ce manuel pourrait annuler votre droit d'utiliser cet appareil.

Pour les clients au Canada

Cet appareil numérique de Classe B est conforme à la norme NMB-003 du Canada.

Précautions d'utilisation

- Les lunettes 3D reçoivent des rayons infrarouges de l'émetteur de synchronisation 3D. Si d'autres appareils utilisant une communication infrarouge ou un équipement d'éclairage, équipement de chauffage résidentiel, etc., sont installés à proximité, leur niveau de performance risque d'être affecté.
- Lorsque vous visionnez des images vidéo 3D, assurez-vous de respecter la portée de réception spécifiée. (Reportez-vous à l'illustration « Portée de communication de l'émetteur de synchronisation 3D et des lunettes 3D ».)
 - Si vous utilisez les lunettes 3D en dehors de la portée spécifiée, il est possible que vous ne puissiez pas visionner les images vidéo 3D.
- Le signal de l'émetteur de synchronisation 3D peut perturber le fonctionnement de la télécommande infrarouge. En pareil cas, réorientez l'émetteur de synchronisation 3D.

Consignes de sécurité

- Utilisez ce produit uniquement pour visionner des images vidéo 3D sur un téléviseur Sony compatible.
- Certaines personnes peuvent éprouver un malaise (comme de la fatigue oculaire, de la fatigue ou des nausées) pendant l'utilisation de ce produit. Sony recommande à tous les utilisateurs de faire régulièrement des pauses pendant le visionnement d'images vidéo en 3D ou les parties de jeux en 3D stéréoscopique. La durée et la fréquence des pauses requises varient d'une personne à l'autre. Vous devez décider ce qui vous convient le mieux. En cas de malaise, cessez d'utiliser ce produit et de visionner les images vidéo en 3D jusqu'à ce que les symptômes disparaissent; consultez un médecin si vous pensez que cela est nécessaire. Consultez également (i) le mode d'emploi de votre téléviseur et de tout autre appareil ou support média utilisé avec votre téléviseur et (ii) le site web de Sony pour obtenir les renseignements les plus à jour. La vision des jeunes enfants (en particulier ceux de moins de 6 ans) est en plein développement. Consultez un médecin (un pédiatre ou un ophtalmologiste, par exemple) avant de laisser de jeunes enfants visionner des images vidéo en 3D ou utiliser des jeux en 3D stéréoscopique. Les adultes doivent surveiller les jeunes enfants pour s'assurer qu'ils suivent les recommandations ci-dessus.
- Veillez à ne pas échapper ni modifier ce produit.

Pièces et composants

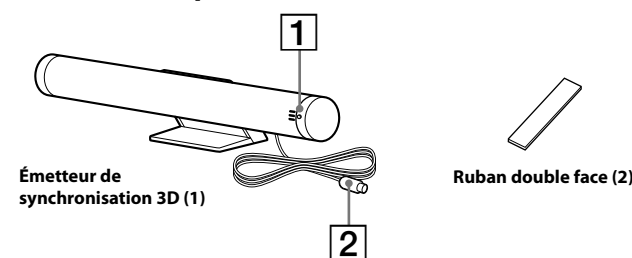

- 1 Réglage d'ajustement de l'angle**
Ajustez l'angle pour diriger les rayons infrarouges vers les lunettes 3D.
- 2 Câble 3D Sync (78 3/4 pouces (2 m))**
Connectez ce câble à la borne 3D SYNC du téléviseur.

Réglage de l'émetteur de synchronisation 3D

Ne placez pas l'émetteur de synchronisation 3D à proximité du capteur de télécommande .

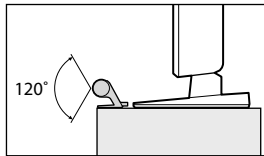
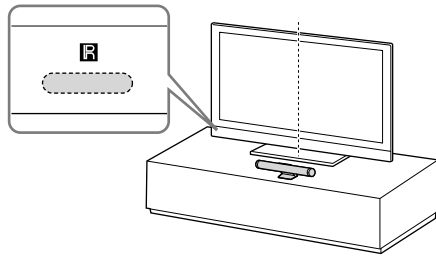

Lorsque le téléviseur est placé sur un meuble ou une table :
Placez l'émetteur de synchronisation 3D au centre du téléviseur, le long du rebord avant du support de table ou support de téléviseur.

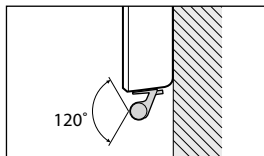

Si le téléviseur est installé au mur, fixez l'émetteur de synchronisation 3D sur le téléviseur (partie centrale supérieure ou partie inférieure à droite du centre) en utilisant un ruban double face.

Ajustez l'angle de l'émetteur de synchronisation 3D en fonction de l'installation.

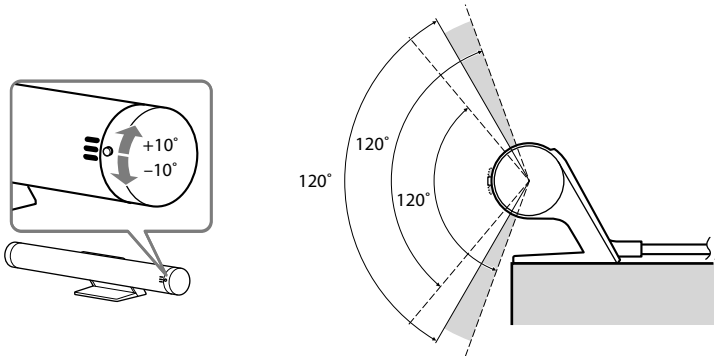

Portée de communication de l'émetteur de synchronisation 3D et des lunettes 3D

Fixez l'émetteur de synchronisation 3D à l'avant du téléviseur et assurez-vous qu'aucun obstacle ne soit placé entre l'émetteur de synchronisation 3D et les lunettes 3D.

Vue du dessus

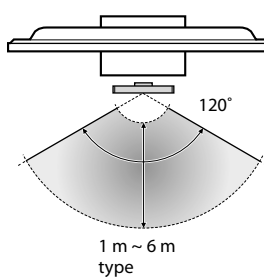

Vue du côté

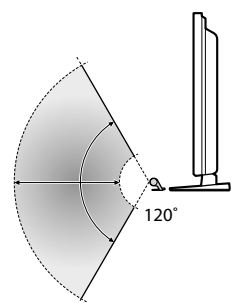

Raccordements

Éteignez le téléviseur et raccordez l'émetteur de synchronisation 3D à la borne 3D SYNC de votre téléviseur.

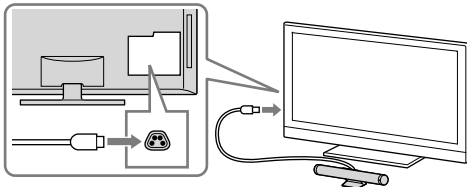

Allumez le téléviseur et confirmez que les éléments de menu 3D apparaissent dans la liste de menu OPTIONS.

Assurez-vous d'éteindre le téléviseur une fois pour permettre au téléviseur de reconnaître l'émetteur de synchronisation 3D.

Consultez le mode d'emploi du téléviseur pour obtenir plus de détails sur le visionnement en 3D.

Dépannage

En cas de problème, consultez le mode d'emploi du téléviseur.

Reportez-vous au site Web de Sony pour les renseignements les plus à jour.

Aux États-Unis visitez le www.sony.com/tvsupport

Au Canada visitez le www.sony.ca/support

Español

Descripción del producto

Conecte este producto a su televisor para disfrutar de programas de video en 3D. Se requieren lentes Gafas 3D (TDG-BR100/BR50, que se venden por separado).

Para obtener información detallada sobre cómo disfrutar de la vista 3D o cómo establecer la configuración, consulte el manual de instrucciones del televisor.

Especificaciones técnicas

Peso	2,6 oz. (74 g (cable incluido))
Alimentación	12 V de CC, 30mA (TV OUT)
Dimensiones (aprox.) (an. x alt. x prof.)	6 1/8 x 1 1/16 x 1 1/8 pulgadas (154 x 26 x 28 mm)

Precaución

Lea las instrucciones de seguridad para garantizar su seguridad personal y evitar daños materiales.

Registro del propietario

El modelo y el número de serie se encuentran en la parte lateral y posterior del producto. Registre estos números en el espacio proporcionado a continuación. Haga referencia a estos números cada vez que llame a su distribuidor Sony para hacer una consulta con respecto a este producto.

Nombre de modelo

N.º de serie

Este dispositivo cumple con la sección 15 de las normativas de la FCC. El funcionamiento está sujeto a las dos condiciones siguientes: (1) Este dispositivo no debe generar interferencias perjudiciales, y (2) este dispositivo debe aceptar las interferencias recibidas, incluidas las que puedan ocasionar un funcionamiento no deseado.

Información relacionada con la FCC

Este equipo ha sido probado y se ha comprobado que cumple con los límites establecidos para los dispositivos digitales Clase B, en conformidad con la sección 15 de las normativas de la FCC. Estos límites se han diseñado para brindar protección razonable contra interferencias perjudiciales en instalaciones residenciales. Este equipo genera, usa e irradia energía de radiofrecuencia y, si no se instala y utiliza en conformidad con las instrucciones, puede causar interferencias perjudiciales en las radiocomunicaciones.

No obstante, no existe garantía alguna de que no se producirán interferencias en una determinada instalación. Si este equipo causa interferencias perjudiciales para la recepción de radio o televisión, lo que puede determinarse por medio del encendido y el apagado del equipo, el usuario debe intentar solucionar la interferencia con una o más de las medidas siguientes:

- Cambiar la orientación o ubicación de la antena receptora.
- Aumentar la separación entre el equipo y el receptor.

En cumplimiento con las normativas de la FCC, se le advierte que cualquier cambio o modificación que no haya sido aprobado expresamente en este manual podría anular el derecho del usuario a usar el equipo.

Para clientes en Canadá

Este aparato digital de Clase B cumple con la norma canadiense ICES-003.

Precauciones para el uso

- Las Gafas 3D reciben rayos infrarrojos del Transmisor síncrono 3D. Su funcionamiento puede verse afectado por la proximidad de otros dispositivos infrarrojos de comunicación, equipos de iluminación, equipos de calefacción residencial, etc.
- Al mirar imágenes de video en 3D, asegúrese de hacerlo dentro del rango de recepción especificado (consulte la ilustración "Rango de comunicación del Transmisor síncrono 3D y las Gafas 3D").
 - Si utiliza las Gafas 3D fuera del rango especificado, es posible que no pueda ver las imágenes de video en 3D.
- La señal del Transmisor síncrono 3D puede interferir con el funcionamiento del control remoto infrarrojo. Si éste es el caso, cambie la orientación del Transmisor síncrono 3D.

Precauciones de seguridad

- Utilice este producto solamente para mirar imágenes de video en 3D en un televisor Sony compatible.
- Es posible que algunas personas sientan malestares (como dolor de ojos, fatiga o náuseas) al utilizar este producto. Sony recomienda que todos los usuarios tomen descansos regulares al mirar imágenes de video en 3D o jugar videojuegos estereoscópicos en 3D. La extensión y la frecuencia de los descansos necesarios variarán según cada persona. Determine lo que resulte más adecuado. Si siente algún malestar, deje de usar este producto y de mirar imágenes de video en 3D hasta que finalice la molestia; consulte a un médico si lo considera necesario. También se recomienda (i) leer nuevamente el manual de instrucciones del televisor y de cualquier otro dispositivo o medio que se utilice con el televisor y (ii) el sitio web de Sony para obtener la última información. La vista de los niños pequeños (en especial los menores de seis años) todavía está en desarrollo. Consulte a su médico (a un pediatra o a un oftalmólogo) antes de permitir que los niños pequeños miren imágenes de video 3D o jueguen a videojuegos estereoscópicos en 3D. Los adultos deben supervisar a los niños pequeños para asegurarse de que sigan las recomendaciones anteriores.
- No modifique este producto ni permita que se caiga.

Partes y componentes

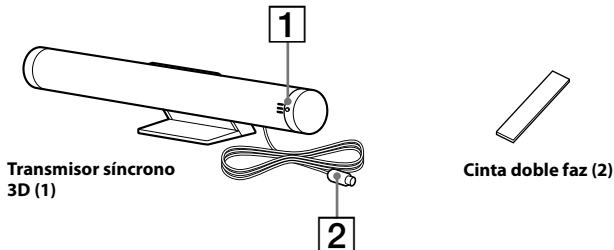

Transmisor síncrono 3D (1)

Cinta doble faz (2)

1 Dial para ajuste del ángulo

Ajuste del ángulo para enviar rayos infrarrojos a las Gafas 3D.

2 Cable de sincronización 3D (78 3/4 pulgadas (2 m))

Conexión al terminal de 3D SYNC del televisor.

Instalación del Transmisor síncrono 3D

No coloque el Transmisor síncrono 3D cerca del sensor del control remoto .

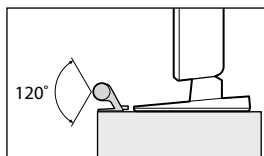
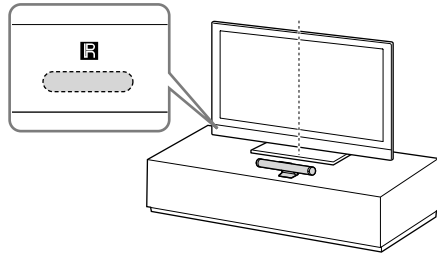

Cuando el televisor está ubicado en un armario o sobre una mesa:
Ubique el Transmisor síncrono 3D en la mitad del televisor sobre el borde frontal de la mesa o del soporte del televisor.

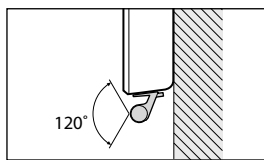

En caso de que el televisor esté montado sobre una pared, sujete el Transmisor síncrono 3D al televisor (en el centro de la parte superior o a la derecha del centro de la parte inferior) con cinta doble faz.

Ajuste el ángulo del Transmisor síncrono 3D según la instalación.

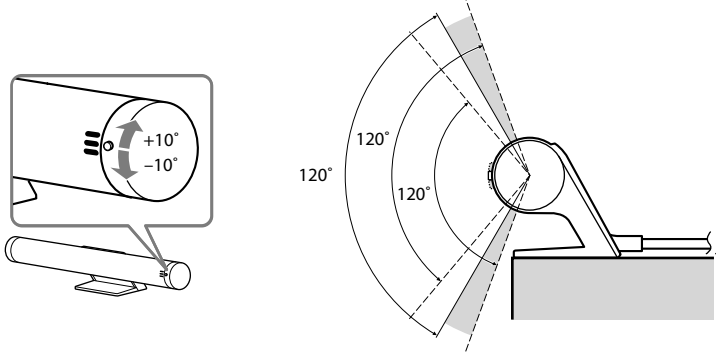

Rango de comunicación del Transmisor síncrono 3D y las Gafas 3D

Ajuste el Transmisor síncrono 3D frente al televisor y asegúrese de que no haya ningún obstáculo entre el Transmisor síncrono 3D y las Gafas 3D.

Vista elevada

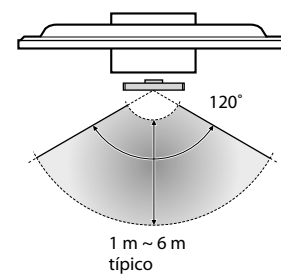

Vista lateral

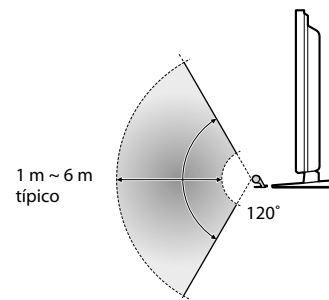

Conexiones

Apague el televisor y conecte el Transmisor síncrono 3D al terminal de 3D SYNC del televisor.

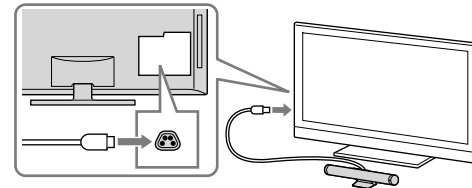

Encienda el televisor y compruebe que los elementos del menú de 3D aparezcan en la lista del menú OPTIONS (opciones).

Asegúrese de apagar el televisor una vez para que el televisor reconozca el Transmisor síncrono 3D.

Consulte el manual de instrucciones del televisor para obtener información detallada sobre cómo disfrutar de la vista 3D.

Resolución de problemas

En caso de surgir algún inconveniente, consulte el manual de instrucciones del televisor.

Consulte el sitio Web de Sony para obtener la información más reciente.

Para Estados Unidos: www.sony.com/tvsupport

Para Canadá: www.sony.ca/support

Free Manuals Download Website

<http://myh66.com>

<http://usermanuals.us>

<http://www.somanuals.com>

<http://www.4manuals.cc>

<http://www.manual-lib.com>

<http://www.404manual.com>

<http://www.luxmanual.com>

<http://aubethermostatmanual.com>

Golf course search by state

<http://golfingnear.com>

Email search by domain

<http://emailbydomain.com>

Auto manuals search

<http://auto.somanuals.com>

TV manuals search

<http://tv.somanuals.com>