

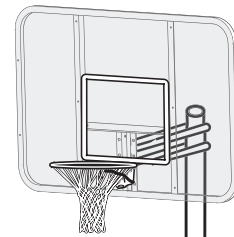

# Inground System Owners Manual

Customer Service Center  
• N53 W24700 South Corporate Circle • Sussex, WI 53089 • U.S.A.

## Système de poteau carré Manuel de l'utilisateur

Service clientèle  
• N53 W24700 South Corporate Circle • Sussex, WI 53089 o É.-U.



 <b>WARNING! AVERTISSEMENT!</b>	
	<b>READ AND UNDERSTAND OPERATOR'S MANUAL BEFORE USING THIS UNIT.</b>
	<b>FAILURE TO FOLLOW OPERATING INSTRUCTIONS COULD RESULT IN INJURY OR DAMAGE TO PROPERTY.</b>
	<b>LISEZ LE MODE D'EMPLOI AVANT D'UTILISER CE SYSTÈME</b>
<b>SOUS PEINE D'ENCOURIR DES BLESSURES OU DES DÉGÂTS MATÉRIELS..</b>	



**Adult Assembly Required.**

**Assemblage exclusivement réservé à un adulte.**

This manual, accompanied by sales receipt, should be saved and kept on hand as a convenient reference, as it contains important information about your model.

Ce manuel, accompagné du justificatif d'achat, devra être conservé pour référence ultérieure, dans la mesure où il contient des informations importantes sur votre modèle.

**Write Model Number  
From Box Here:**

**Inscrivez ici le numéro de  
modèle qui apparaît sur la  
boîte:**

### REQUIRED TOOLS AND MATERIALS: OUTILS ET MATÉRIEL REQUIS:

<ul style="list-style-type: none"> <li>• <b>Two (2) Capable Adults</b> • Deux (2) adultes capables</li> <li>• <b>Carpenter's Level</b> • Niveau à bulle</li> <li>• <b>15' Tape Measure</b> • Mètre de 4,5 m</li> <li>• <b>Shovel &amp; Post Hole Digger</b> • Pelle et bêche arrière</li> <li>• <b>Wood Board (scrap)</b> • Planche en bois (chute)</li> <li>• <b>Sawhorse or Support Table</b> • Chevalet de sciage ou table</li> <li>• <b>Wedge</b> • Cale</li> </ul>	<ul style="list-style-type: none"> <li>• <b>Hammer</b> • Marteau</li> <li>• <b>Stepladder 8 ft. (2.4 m)</b> • Escabeau de 2,4 m</li> <li>• <b>Safety Goggles</b> • Lunettes de sécurité</li> <li>• <b>Pliers</b> • Pinces</li> <li>• <b>Heavy Duty Tape</b> • Ruban extra-fort</li> </ul>	<ul style="list-style-type: none"> <li>• <b>CONCRETE BÉTON</b> 245 KG. 540 LBS.</li> <li>• <b>Container to Mix</b> • Récipient pour mélanger</li> </ul>
<ul style="list-style-type: none"> <li>• <b>(2 each) Wrenches and/or Socket Wrenches and Sockets (Deep-Well Sockets are Recommended).</b> • (2) Clés, (2) Clés à douilles et douilles. Extension de douille</li> </ul>	<ul style="list-style-type: none"> <li>• <b>Optional: Large &amp; Small Adjustable Wrenches</b> • Facultatif: petites et grandes clés anglaises</li> </ul>	

Toll-Free Customer Service Number for U.S: **1-800-558-5234**, For Canada: **1-800-284-8339**,

For Europe: **00 800 555 85234** (Sweden: **009 555 85234**), For Australia: **1800 632 792**

Internet Address: **www.huffysports.com** **www.spalding.com**

Numéro vert du Service clientèle - États-Unis: **1-800-558-5234**, Canada: **1-800-2284-8339**,

Europe: **00 800 555 85234** (Suède: **009 555 85234**), Australie: **1800 632 792**

Adresse Internet: **www.huffysports.com** **www.spalding.com**

# Viereckiges Stangensystem Benutzerhandbuch

Kundendienstzentrale  
• N53 W24700 South Corporate Circle • Sussex, WI  
53089 • U.S.A.

## Sistema de fijación en el piso Manual del propietario

Centro de Servicio al Cliente  
• N53 W24700 South Corporate Circle • Sussex, WI  
53089 • EE.UU.

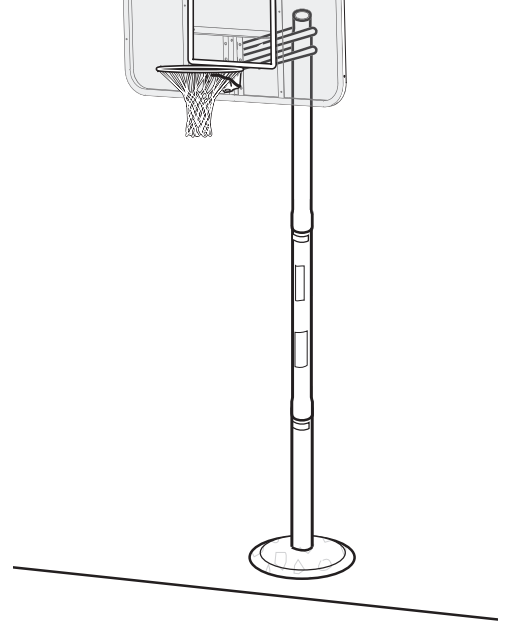
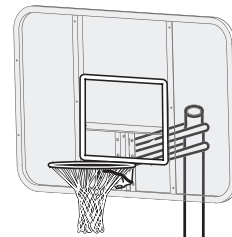

<b>ACHTUNG! ¡ADVERTENCIA!</b>	
	DAS BENUTZERHANDBUCH VOR GEBRAUCH DIESES PRODUKTS SORGFÄLTIG DURCHLESEN.
	EIN MISSACHTEN DIESER BETRIEBSANLEITUNG KANN VERLETZUNGEN ODER SACHSCHÄDEN ZUR FOLGE HABEN.
	LEA Y ENTIENDA EL MANUAL DEL OPERADOR ANTES DE USAR ESTA UNIDAD.
	SI NO SE SIGUEN LAS INSTRUCCIONES DE OPERACIÓN SE PODRÍA OCASIONAR UNA LESIÓN O DAÑOS A LA PROPIEDAD.

**Zusammenbau nur durch Erwachsene ALLE Verpackungsmaterialien sofort wegwerfen.  
Il montaggio va eseguito da persone adulte.**

Diese Anleitung sollte zusammen mit dem Kaufbeleg griffbereit aufbewahrt werden, da sie wichtige Informationen über Ihr Modell enthält.

Il presente manuale, accompagnato dallo scontrino, deve essere conservato e tenuto a portata di mano come documento di facile consultazione, in quanto contiene informazioni importanti su questo modello.

Die Modellnummer vom  
Verpackungskarton hier  
eintragen:

Escriba aquí el número de  
modelo que se encuentra en la  
caja:

### BENÖTIGTE WERKZEUGE UND MATERIALIEN: HERRAMIENTAS Y MATERIALES REQUERIDOS:



- Zwei (2) zur Ausführung dieser Arbeit fähige Erwachsene
- Dos (2) adultos capaces



- Wasserwaage
- Nivel de carpintero



- 5-m-Maßband
- Cinta de medir de 15' (4.57 m)



- Schaufel und Erdlochbohrer
- Pala y excavador del orificio para el poste



- Holzbrett (Ausschuß)
- Tabla de madera (un trozo)



- Sägebock oder Stütztisch
- Caballete o mesa de apoyo



- Keil
- Cuña



- Hammer
- Martillo



- Stufenleiter, 2,4 m (8 Fuß)
- Escalera de 8 pies (2.4 m)



- Schutzbrille
- Gafas de seguridad



- Zange
- Alicates



- Hochstrapazierfähiges Klebeband
- Cinta adhesiva fort

- (je 2) Schrauben und/oder Steckschlüssel (tiefe Einsätze empfohlen).

- (2 de cada una) llaves de tuercas y/o llaves de tuercas de boca tubular y casquillos (se recomiendan casquillos profundos).

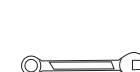

1/2" 9/16" 3/4"



1/2" 9/16" 3/4"



- Behälter zum Mischen
- Recipiente para mezclar



- Optional: Große und kleine verstellbare Schraubenschlüssel
- Opcional: llaves de tuercas ajustables grandes y pequeñas

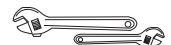

Gebührenfreie Telefonnummer für die USA: 1-800-558-5234, für Kanada: 1-800-284-8339,  
für Europa: 00 800 555 85234 (Schweden: 009 555 85234), für Australien: 1800 632 792  
Internet-Adresse: [www.huffysports.com](http://www.huffysports.com) [www.spalding.com](http://www.spalding.com)

Número telefónico sin costo del Departamento de Servicio al Cliente en EE.UU.: 1-800-558-5234,  
Para Canadá: 1-800-284-8339, Para Europa: 00 800 555 85234 (Suecia: 009 555 85234), Para Australia: 1800 632 792  
Dirección en Internet: [www.huffysports.com](http://www.huffysports.com) [www.spalding.com](http://www.spalding.com)

**BEFORE YOU START!  
AVANT DE COMMENCER !  
VORBEREITENDE MASSNAHMEN  
¡ANTES DE COMENZAR!**

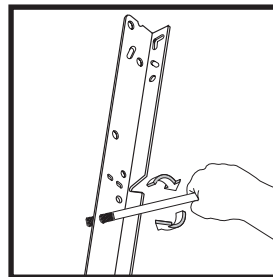
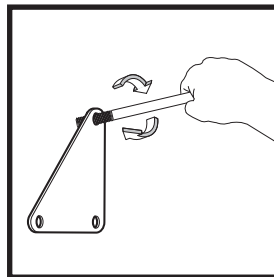
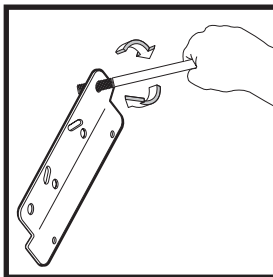
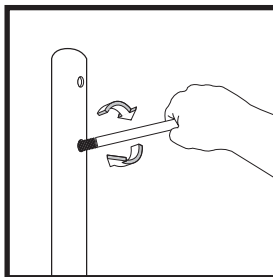

To ensure optimal playability of backboard system, a close tolerance fit between the elevator components and hardware is required. Test-fit large bolts into large holes of elevator tubes, backboard brackets, and triangle plates. Carefully rock them in a circular motion to ream out any excess paint from holes if necessary.

Not all items pictured are included with every model.

Pour garantir l'utilisation optimale du panneau, les composants du système élévateur et la visserie doivent être bien ajustés (serrés). À titre d'essai, insérez les gros boulons dans les gros trous des tubes du système élévateur, des supports du panneau et des plaques triangulaires. Basculez-les avec précaution en imprimant un mouvement circulaire pour éliminer l'excédent de peinture des trous, si nécessaire.

Les composants illustrés ici ne sont pas tous fournis avec chaque modèle.

Um sicherzustellen, dass das Korbwandsystem optimal für den Spielbetrieb geeignet ist, müssen die Komponenten der Verlängerungsvorrichtung und die verschiedenen Befestigungsteile fest miteinander verschraubt werden. Große Schrauben zur Probe in die großen Löcher der Verlängerungsröhre, Korbwandklammern und Dreiecksplatte stecken und diese vorsichtig in einer Kreisbewegung hin- und herbewegen, um eventuelle Farbrückstände aus den Bohrungen zu entfernen.

Nicht jedem Modell sind alle abgebildeten Teile beige packt.

Para asegurar el óptimo rendimiento del sistema del respaldo en el juego, se requiere un ajuste de tolerancia estrecha entre los componentes del elevador y el herraje. Pruebe el ajuste de los pernos grandes en los orificios grandes de los tubos elevadores, soportes del respaldo y placas triangulares. Cuidadosamente muévalos en círculos para eliminar cualquier exceso de pintura de los orificios, si es necesario.

No todos los artículos ilustrados se incluyen con cada modelo.

**NOTICE TO ASSEMBLERS**

*Adult Assembly Required. Dispose of ALL packaging materials promptly. As with all products, periodically inspect for loose small parts.*

**ALL basketball systems, including those used for DISPLAYS, MUST be assembled and installed according to instructions. Failure to follow instructions could result in SERIOUS INJURY. It is NOT acceptable to devise a makeshift support system.**

**AVIS AUX PERSONNES CHARGÉES DU MONTAGE**

*Assemblage exclusivement réservé à un adulte. Jetez TOUT le matériel d'emballage dans les plus brefs délais. Comme pour tous les produits pour enfants, inspectez périodiquement le serrage des pièces de petite taille.*

**TOUS les systèmes de basket-ball, y compris ceux utilisés en EXPOSITION, DOIVENT être assemblés et installés conformément aux instructions. Suivez ces instructions sous peine d'encourir des BLESSURES GRAVES. Il est INACCEPTABLE de composer un système de soutien de fortune.**

**HINWEIS FÜR DIE PERSONEN, DIE DEN ZUSAMMENBAU DURCHFÜHREN**

**Zusammenbau nur durch Erwachsene. ALLE Verpackungsmaterialien sofort wegwerfen. Wie alle Produkte muss auch dieses regelmäßig auf lose Kleinteile inspiziert werden.**

**ALLE Basketballsysteme, einschließlich der zu AUSSTELLZWECKEN benutzten Systeme, MÜSSEN gemäß den Anleitungen zusammengebaut und aufgestellt werden. Ein Missachten dieser Anleitungen kann SCHWERE VERLETZUNGEN zur Folge haben. Zum Beschweren darf NICHT zu irgendwelchen Notbehelfsmaßnahmen gegriffen werden.**

**AVISO PARA LAS PERSONAS QUE REALIZAN EL MONTAJE**

**Es necesario que el montaje sea realizado por adultos. Deseche inmediatamente TODOS los materiales de embalaje. Al igual que con cualquier producto, inspeccione periódicamente para verificar que todas las piezas pequeñas estén firmemente apretadas.**

**TODOS los sistemas de baloncesto, inclusive los de EXHIBICIÓN, DEBEN estar montados e instalados de acuerdo con las instrucciones. Si no se siguen las instrucciones se podría ocasionar una LESIÓN SERIA. NO es aceptable improvisar un sistema de soporte temporal.**





## WARNING

Read and understand warnings listed below before using this product.

Failure to follow these warnings may result in serious injury and/or property damage.

Owner must ensure that all players know and follow these rules for safe operation of the system.

- DO NOT HANG on the rim or any part of the system including backboard, support braces or net.
- During play, especially when performing dunk type activities, keep player's face away from the backboard, rim and net. Serious injury could occur if teeth/face come in contact with backboard, rim or net.
- Do not slide, climb, shake or play on base and/or pole.
- When adjusting height or moving system, keep hands and fingers away from moving parts.
- Do not allow children to move or adjust system.
- During play, do not wear jewelry (rings, watches, necklaces, etc.). Objects may entangle in net.
- Keep organic material away from pole base. Grass, litter, etc. could cause corrosion and/or deterioration.
- Check pole system for signs of corrosion (rust, pitting, chipping) and repaint with exterior enamel paint. If rust has penetrated through the steel anywhere, replace pole immediately.
- Check system before each use for proper ballast, loose hardware, excessive wear and signs corrosion and repair before use.
- Check system before each use for instability.
- Never play on damaged equipment.
- Keep pole top covered with cap at all times.
- See instruction manual for proper installation and maintenance.

  
 In the U.S.: 1-800-558-5234  
 In Canada: 1-800-284-8339

  
 In the U.S.: 1-800-334-9111

  
 In the U.S.: 1-888-713-5488

  
 In the U.S.: 1-800-558-5234  
 In Canada: 1-800-284-8339

  
 In the U.S.: 1-800-558-5234  
 In Canada: 1-800-284-8339

ID#: 588000 05/05





## AVERTISSEMENT

Lisez les avertissements indiqués ci-dessous avant d'utiliser ce produit.

sous peine d'encourir des blessures graves et/ou des dégâts matériels.

Le propriétaire du système doit s'assurer que tous les joueurs connaissent et suivent ces consignes d'utilisation sûre du système.

- NE VOUS SUSPENDEZ PAS sur le cerceau ou sur toute autre partie du système, y compris le panneau, les supports ou le filet.
- Durant le jeu, en particulier lorsque vous faites des smash, gardez le visage à l'écart du panneau, du cerceau et du filet. Des blessures graves sont possibles si les dents ou le visage venaient à entrer en contact avec le panneau, le cerceau ou le filet.
- Ne glissez et ne montez pas sur le poteau, ne le secouez pas et ne jouez pas dessus.
- Lorsque vous réglez la hauteur ou que vous déplacez le système, gardez les mains et les doigts à l'écart des pièces en mouvement.
- Ne laissez pas des enfants déplacer ou régler le système.
- Avant le jeu, retirez vos bijoux (bagues, montres, colliers, etc.). Ces objets risquent de se prendre dans le filet.
- Maintenez les substances organiques à l'écart du socle du poteau. L'herbe, les déchets, etc. risquent de causer la corrosion et/ou la détérioration du système.
- Vérifiez l'état du système (signes de corrosion comme rouille, piqûres, écaillage) et repeignez avec de la peinture émail pour extérieur. Si la rouille a pénétré en tout point de l'acier, remplacez immédiatement le poteau.
- Vérifiez le système avant chaque utilisation (lest, visserie mal serrée, usure excessive et signes de corrosion) et réparez avant utilisation.
- Vérifiez la stabilité du système avant chaque utilisation.
- Ne jouez jamais sur du matériel abîmé.
- Maintenez le poteau bouché à tout moment.
- Pour les instructions d'installation et d'entretien, reportez-vous au guide fourni.

  
 Aux États-Unis: 1-800-558-5234  
 Au Canada: 1-800-284-8339

  
 Aux États-Unis: 1-800-334-9111

  
 Aux États-Unis: 1-888-713-5488

  
 Aux États-Unis: 1-800-558-5234  
 Au Canada: 1-800-284-8339

  
 Aux États-Unis: 1-800-558-5234  
 Au Canada: 1-800-284-8339

ID#: FR588000 05/05





## ACHTUNG

Vor Gebrauch dieses Produkts die nachstehenden Warnhinweise lesen und beachten.

Ein Missachten dieser Warnung kann zu schweren Verletzungen und/oder Sachschäden führen

Der Eigentümer muss sicherstellen, dass alle Spieler diese Regeln für einen sicheren Betrieb des Systems kennen und befolgen.

- o NICHT am Korbrand oder irgendeinem anderen Teil des Systems, einschl. Korbrand, Stützstreben oder Netz HÄNGEN.
- o Während des Spielbetriebs, besonders bei Slam-Dunk-Manövern, müssen die Spieler ihr Gesicht von Korbrand, Korbrand und Netz fernhalten. Der Kontakt von Zähnen/Gesicht mit der Korbrand, dem Korbrand oder dem Netz kann schwere Verletzungen zur Folge haben.
- o Nicht auf der Stange entlang rutschen, klettern, daran rütteln und damit spielen.
- o Beim Einstellen der Höhe Hände und Finger von beweglichen Teilen fernhalten.
- o Kindern sollte das Verschieben oder Einstellen des Systems nicht gestattet werden.
- o Beim Spielen keinen Schmuck (Ringe, Armbanduhren, Halsketten usw.) tragen. Gegenstände dieser Art können sich im Netz verfangen.
- o Organische Materialien vom Stangensockel fernhalten. Gras, Abfälle usw. können Korrosion und/oder Abbauerscheinungen verursachen.
- o Das Stangensystem auf Anzeichen von Korrosion (Rost, Narbenbildung, Abblättern) untersuchen und mit Emailaußenfarbe neu lackieren. Wenn sich Rost an irgendeiner Stelle durch den Stahl durchgefressen hat, ist die Stange sofort auszutauschen.
- o Das System vor jedem Gebrauch auf den richtigen Ballast, lose Befestigungsteile, übermäßige Abnutzungserscheinungen und Anzeichen von Korrosion untersuchen; vor jedem Einsatz entsprechende Korrekturmaßnahmen bzw. Reparaturen durchführen.
- o Die Stabilität des Systems muss vor jedem Gebrauch überprüft werden.
- o Niemals an bzw. mit einer beschädigten Ausrüstung spielen.
- o Das obere Stangenende muss jederzeit mit einer Kappe abgedeckt sein.
- o Hinweise zur ordnungsgemäßen Installation sind dem Gebrauchshandbuch zu entnehmen.

  
 In den USA: 1-800-772-5348  
 Kanada: 1-800-284-8339

  
 In den USA: 1-800-334-9111

  
 In den USA: 1-888-713-5488

  
 In den USA: 1-800-558-5234  
 Kanada: 1-800-284-8339

  
 In den USA: 1-800-558-5234  
 Kanada: 1-800-284-8339

ID#: GE588000 05/05





## ADVERTENCIA

Lea y entienda las advertencias que se encuentran a continuación antes de usar este producto.

Si no se observan estas advertencias se podrían causar lesiones graves y/o daños materiales.

El propietario debe asegurarse de que todos los jugadores conozcan y obedezcan estas reglas para la operación segura del sistema.

- NO SE CUELQUE del borde ni de ninguna parte del sistema, inclusive el respaldo, las abrazaderas de apoyo y la red.
- Durante el juego, especialmente cuando se realizan actividades de tipo clavada (dunk), el jugador debe mantener la cara alejada del respaldo, el borde y la red. Si los dientes o la cara entran en contacto con el respaldo, el borde o la red, se puede sufrir una lesión grave.
- Durante el juego, especialmente cuando se realizan actividades de tipo clavada (dunk), el jugador debe mantener la cara alejada del respaldo, el borde y la red. Si los dientes o la cara entran en contacto con el respaldo, el borde o la red, se puede sufrir una lesión grave.
- No se deslice, suba, sacuda ni juegue en el poste.
- Al ajustar la altura mantenga las manos y los dedos alejados de las partes móviles.
- No permita que los niños muevan o ajusten el sistema.
- Durante el juego, no use joyería (anillos, relojes, collares, etc.). Estos objetos se podrían atorar en la red.
- Mantenga los materiales orgánicos alejados de la base del poste. El césped, la basura, etc. podrían causar corrosión y/o deterioro de la base del poste.
- Revise que el sistema del poste no tenga señales de corrosión (oxidación, picaduras, desconchaduras) y si las tiene vuelva a pintarlo con pintura de esmalte para exteriores. Si la corrosión penetró a través del acero en cualquier área, reemplace inmediatamente el poste.
- Antes de cada uso revise el sistema para verificar que esté adecuadamente equilibrado, que no tenga herraje suelto, desgaste excesivo ni signos de corrosión, y repárelo si es necesario.
- Verifique la estabilidad del sistema antes de cada uso.
- Nunca juegue en equipo dañado.
- Siempre mantenga la parte superior del poste cubierta con las tapas.

  
 En EE.UU.: 1-800-772-5348

  
 En EE.UU.: 1-800-334-9111

  
 En EE.UU.: 1-888-713-5488

  
 En EE.UU.: 1-800-558-5234  
 En Canada: 1-800-284-8339

  
 En EE.UU.: 1-800-558-5234  
 En Canada: 1-800-284-8339

N.P.: 588000 05/05



## SAFETY INSTRUCTIONS



**FAILURE TO FOLLOW THESE SAFETY INSTRUCTIONS MAY RESULT IN SERIOUS INJURY, PROPERTY DAMAGE AND WILL VOID WARRANTY.**

*Owner must ensure that all players know and follow these rules for safe operation of the system.*

To ensure safety, do not attempt to assemble this system without following the instructions carefully. Proper and complete assembly, use and supervision is essential for proper operation and to reduce the risk of accident or injury. A high probability of serious injury exists if this system is not installed, maintained, and operated properly. Check entire box and inside all packing material for parts and/or additional instructional material. Before beginning assembly, read the instructions and identify parts using the hardware identifier and parts list in this document.

- If using a ladder during assembly, use extreme caution.
- Two (2) capable adults are recommended for this operation.
- Seat the pole sections properly. Failure to do so could allow the pole sections to separate during play.
- Before digging, contact utility company to locate underground power cables, gas, and water lines. Ensure there are no overhead power lines within 20 ft. (7 m) radius of pole location.
- Climate, corrosion, excessive use, or misuse could result in system failure.
- If technical assistance is required, contact Customer Service.
- Minimum operational height is 6'6" (1.98 m) to the bottom of backboard.
- This equipment is intended for home recreational use only and NOT excessive competitive play.
- Read and understand the warning label affixed to pole.
- The life of your basketball pole depends on many conditions. The climate, placement of the pole, the location of the pole, exposure to corrosives such as pesticides, herbicides, or salts are all important.
- Adult supervision is recommended when adjusting height.
- Serious injury could occur if teeth/face come in contact with backboard, net, or rim.

*Most injuries are caused by misuse and/or not following instructions. Use caution when using this system.*



## CONSIGNES DE SÉCURITÉ



**SUIVEZ CES CONSIGNES DE SÉCURITÉ SOUS PEINE DE PROVOQUER DES BLESSURES GRAVES, DES DÉGÂTS MATÉRIELS ET L'ANNULATION DE LA GARANTIE..**

*Le propriétaire doit s'assurer que tous les joueurs connaissent et suivent ces règles d'utilisation sûre du système.*

Par mesure de sécurité, n'essayez pas de monter ce système sans suivre scrupuleusement les instructions. Un montage, une utilisation et une supervision corrects et complets sont indispensables à un bon fonctionnement et à la réduction des risques d'accident ou de blessure. Il existe un haut risque de blessures graves si ce système n'est pas correctement installé, entretenu et utilisé. Vérifiez bien le carton et tout le matériel d'emballage pour y trouver toutes les pièces et/ou d'autres instructions. Avant de commencer le montage, lisez les instructions et identifiez les pièces à l'aide de la liste d'identification et de la liste des pièces de ce document.

- Si vous utilisez une échelle en cours de montage, soyez extrêmement prudent.
- Il est recommandé de s'y prendre à deux (2) (adultes) pour réaliser cette opération.
- Emboîtez correctement les sections de poteau. Elles risquent sinon de se déboîter en cours de jeu.
- Avant de creuser, contactez les fournisseurs d'électricité, gaz et eau pour situer les câbles d'alimentation et les conduites de gaz et d'eau enfouis. Assurez-vous qu'aucune ligne aérienne d'électricité ne se trouve dans un rayon de 7 m de l'emplacement du poteau.
- Les conditions climatiques, la corrosion, une utilisation excessive ou une mauvaise utilisation risquent de provoquer la panne du système.
- Pour toute assistance technique, contactez le service clientèle.
- La hauteur minimale d'utilisation est de 1,98 m (6'6") jusqu'à la base du panneau.
- Ce matériel est réservé à un but récréatif à domicile et NON PAS à un jeu extrêmement compétitif.
- Lisez et comprenez l'étiquette d'avertissement fixée au poteau.
- La durée de vie de votre poteau de basket-ball dépend de bien des facteurs. Le climat, la position du poteau, son emplacement, son exposition à des agents corrosifs tels que des pesticides, des herbicides ou des sels sont tous des facteurs importants.
- La supervision d'un adulte est recommandée pour le réglage de la hauteur.
- Risque de blessures graves si les dents ou le visage viennent heurter le panneau, le cerceau ou le filet.

*La plupart des blessures sont causées par une utilisation impropre et/ou le non-respect des instructions. Soyez prudent lorsque vous utilisez ce système.*



## SICHERHEITSHINWEISE



**EIN MISSACHTEN DIESER SICHERHEITSHINWEISE KANN ZU SCHWEREN VERLETZUNGEN UND/ODER SACHSCHÄDEN FÜHREN UND MACHT DIE GARANTIE UNWIRKSAM.**

*Der Eigentümer muss sicherstellen, dass alle Spieler diese Regeln für einen sicheren Betrieb des Systems kennen und befolgen.*

Aus Sicherheitsgründen darf dieses System nur unter sorgfältiger Beachtung der Anleitung zusammengebaut werden. Eine ordnungsgemäße und vollständige Montage, Verwendung und Aufsicht ist für den richtigen Betrieb und zur Reduzierung des Unfall- oder Verletzungsrisikos absolut erforderlich. Bei einer unsachgemäßen Installation und Wartung und bei einem falschen Betrieb dieses Systems besteht ein hohes Risiko schwerer Verletzungen. Den ganzen Karton und alle darin befindlichen Verpackungsmaterialien auf Bauteile und/oder zusätzliche Anleitungen inspizieren. Vor Beginn des Zusammenbaus die Anleitung durchlesen und anhand des Schlüssels zur Identifizierung der Befestigungsteile und der Teileliste in diesem Dokument die einzelnen Bauteile bestimmen.

- Bei Gebrauch einer Leiter während des Zusammenbaus extrem vorsichtig vorgehen.
- Diese Arbeit sollte von zwei (2) dazu fähigen Erwachsenen ausgeführt werden.
- Die einzelnen Stangenteile richtig zusammenfügen, um eine Trennung der Stangenteile voneinander beim Spielbetrieb zu vermeiden.
- Vor irgendwelchen Grabungen die entsprechenden Versorgungsunternehmen verständigen, um sich über den Verlauf unterirdischer Strom-, Gas- und Wasserleitungen informieren zu lassen. Sicherstellen, dass in einem 7 m (20 Fuß)-Radius vom Aufstellort der Stange keine Oberleitungen verlaufen.
- Klimatische Bedingungen, Korrosion, übermäßiger Gebrauch oder Fehlgebrauch kann zu Systemstörungen führen.
- Technische Unterstützung kann vom Kundendienst angefordert werden.
- Die Mindestspielhöhe beträgt 1,98 m (6,5 Fuß) bis zum unteren Rand der Korbwand.
- Diese Vorrichtung ist nur für den Freizeitgebrauch zu Hause, NICHT aber für ein übermäßig wettkämpfbetontes Spiel vorgesehen.
- Den an der Stange angebrachten Warnaufkleber aufmerksam lesen.
- Die Nutzungsdauer Ihrer Basketballstange hängt von zahlreichen äußeren Umständen ab. Klimabedingungen, Platzierung und Aufstellort der Stange, Angriffe durch korrodierende Substanzen wie Ungeziefer- und Pflanzenvernichtungsmittel oder Salz - all das sind wichtige Faktoren.
- Alle Höhenverstellungen sollten von Erwachsenen beaufsichtigt werden.
- Der Kontakt von Zähnen/Gesicht mit der Korbwand, dem Korbbrand oder dem Netz kann schwere Verletzungen zur Folge haben.

*Die meisten Verletzungen werden durch einen Fehlgebrauch bzw. ein Missachten der Anleitungen verursacht.*

*Bei der Verwendung dieses Systems vorsichtig vorgehen.*



## INSTRUCCIONES DE SEGURIDAD



**EL INCUMPLIMIENTO DE ESTAS INSTRUCCIONES DE SEGURIDAD PUEDE DAR COMO RESULTADO LESIONES GRAVES, DAÑOS MATERIALES Y ANULARÁ LA GARANTÍA.**

*El propietario debe asegurarse de que todos los jugadores conozcan y obedezcan estas reglas para la operación segura del sistema.*

Por su seguridad, no intente montar este sistema sin seguir cuidadosamente las instrucciones. Es esencial el montaje completo, y el uso y la supervisión adecuados para la operación correcta del sistema y para reducir el riesgo de accidentes o lesiones. Existe una alta probabilidad de sufrir lesiones graves si este sistema no se instala, mantiene y opera adecuadamente. Revise toda la caja y el interior de todo el material de embalaje para encontrar todas las piezas y/o material instructivo adicional. Antes de comenzar el montaje, lea las instrucciones e identifique las piezas usando el identificador de herraje y la lista de piezas contenidos en este documento.

- Si utiliza una escalera de mano durante el montaje, tenga mucho cuidado.
- Se recomienda que dos (2) adultos capaces realicen esta operación.
- Asiente correctamente las secciones del poste. Si no lo hace, las secciones del poste podrían separarse durante el juego.
- Antes de excavar, comuníquese con las compañías de servicios públicos para ubicar los cables eléctricos y las tuberías de gas y de agua subterráneos. Asegúrese de que no haya líneas eléctricas suspendidas en un radio de 20 pies (7 m) de la ubicación del poste.
- El clima, la corrosión, el uso excesivo y el mal uso podrían ocasionar la falla del sistema.
- Si requiere asistencia técnica, comuníquese con el Departamento de Servicio al Cliente.
- La altura mínima de operación es de 6 pies y 6 pulgadas (1.98 m) hasta la parte inferior del respaldo.
- Este equipo está diseñado únicamente para uso recreativo en el hogar y NO para juego competitivo excesivo.
- Lea y entienda la etiqueta de advertencia adherida en el poste.
- La vida útil de su poste de baloncesto depende de muchas condiciones. El clima, la colocación del poste, la ubicación del poste, la exposición a sustancias corrosivas tales como pesticidas, herbicidas o sales son factores importantes.
- Se recomienda que el ajuste de la altura se realice bajo la supervisión de un adulto.
- Si los dientes o la cara entran en contacto con el respaldo, la red o el borde, se puede sufrir una lesión grave.

*La mayoría de las lesiones son causadas por el uso inadecuado y/o por el incumplimiento de las instrucciones. Tenga cuidado cuando use este sistema.*

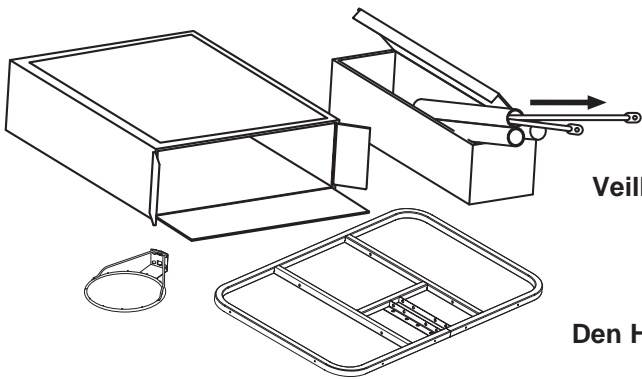

**IMPORTANT!**

Remove all contents from boxes.  
Be sure to check inside pole sections,  
hardware and additional parts are packed inside.

**IMPORTANT!**

Videz entièrement les boîtes.  
Veillez à vérifier l'intérieur des sections de poteau. La quincaillerie et  
des pièces supplémentaires sont emballées à l'intérieur.

**WICHTIG!**

Die Kartons vollständig auspacken.  
Den Hohlraum in den Stangenteilen inspizieren. Dort sind Befestigungs-  
und andere Kleinteile verpackt.

**¡IMPORTANTE!**

Saque todo el contenido de las cajas.  
Asegúrese de revisar el interior de las secciones del poste. Ahí se han  
empacado herraje y piezas adicionales.



Questions or Missing Parts?

**DON'T go back to the store!**

Call TOLL-FREE Customer Service  
number listed on the front page!



Fragen oder fehlende Teile?

**Gehen Sie NICHT zum Laden zurück!**

Rufen Sie die GEBÜHRENFREIE Telefonnummer  
(in den USA und Kanada) auf der Vorderseite an!



Des questions ou des  
pièces manquantes ?

**NE RETOURNEZ PAS au magasin !**

Appelez le numéro du service clientèle  
(NUMÉRO GRATUIT) qui figure en première page!



¿Tiene preguntas o le faltan piezas?

**¡NO regrese a la tienda!**

¡Llame al número telefónico GRATUITO de Servicio  
al Cliente que se indica en la primera página!

**WARNING:** IF YOUR SYSTEM IS EQUIPPED WITH AN ACRYLIC BACKBOARD, EXAMINE BACKBOARD FOR ANY DAMAGE THAT MAY HAVE OCCURRED DURING SHIPMENT. CRACKS IN THE BACKBOARD COULD RESULT IN SUDDEN BREAKAGE. IF BACKBOARD IS DAMAGED IN ANY WAY PRIOR TO OR AFTER ASSEMBLY, CALL TOLL-FREE NUMBER:  
U.S. 1-800-558-5234; CANADA: 1-800-284-8339; <http://www.huffysports.com>

**AVERTISSEMENT:** SI VOTRE SYSTÈME EST ÉQUIPÉ D'UN PANNEAU EN ACRYLIQUE, EXAMINEZ-LE BIEN POUR VOUS ASSURER QU'IL N'A PAS ÉTÉ ENDOMMAGÉ EN COURS DE TRANSPORT. S'IL EST FISSURÉ, IL RISQUE DE SE CASSER SUBITEMENT. SI LE PANNEAU EST ENDOMMAGÉ D'UNE QUELCONQUE MANIÈRE AVANT OU APRÈS L'ASSEMBLAGE, APPELEZ LE NUMÉRO SANS FRAIS :  
États-Unis 1-800-558-5234 ; CANADA : 1-800-284-8339 ;  
<http://www.huffysports.com>

**WARNING:** BEI EINEM MIT EINER ACRYL-RÜCKWAND AUSGESTATTETEN SYSTEM DIE KORBWAND AUF EVENTUELLE SCHÄDEN UNTERSUCHEN, DIE WÄHREND DES VERSANDS EINGETRETEN SEIN KÖNNEN. SPRÜNGE IN DER KORBWAND KÖNNEN ZU DEREN PLÖTZLICHEM BRUCH FÜHREN. WENN DIE KORBWAND VOR ODER NACH DEM ZUSAMMENBAU IN JEDLICHER WEISE BESCHÄDIGT WIRD, RUFEN SIE DIE FOLGENDE GEBÜHRENFREIE TELEFONNUMMER AN:  
Innerhalb der USA: 1-800-558-5234; innerhalb KANADAS: 1-800-284-8339;  
<http://www.huffysports.com>

**ADVERTENCIA:** SI SU SISTEMA ESTÁ EQUIPADO CON UN RESPALDO DE ACRÍLICO, EXAMINE EL RESPALDO PARA VERIFICAR QUE NO HAYA SUFRIDO DAÑOS DURANTE EL TRANSPORTE. LA PRESENCIA DE GRIETAS EN EL RESPALDO PODRÍA OCASIONAR SU ROMPIMIENTO REPENTINO. SI EL RESPALDO SE DAÑA DE ALGUNA MANERA ANTES O DESPUÉS DE SU MONTAJE, LLAME AL NÚMERO TELEFÓNICO SIN COSTO:  
EE. UU. 1-800-558-5234; CANADÁ: 1-800-284-8339;  
<http://www.huffysports.com>

**PRODUCT REGISTRATION:**

Please remember to complete your product registration form on-line at:  
[www.huffysports.com/customer\\_support/product\\_registration](http://www.huffysports.com/customer_support/product_registration).

**ENREGISTREMENT DU PRODUIT :**

Rappelez-vous de remplir votre formulaire d'inscription du produit en ligne sur la page  
[www.huffysports.com/customer\\_support/product\\_registration](http://www.huffysports.com/customer_support/product_registration).

**PRODUKTREGISTRIERUNG:**

Bitte vergessen Sie nicht, das Produktregistrierungsformular online unter  
[www.huffysports.com/customer\\_support/product\\_registration](http://www.huffysports.com/customer_support/product_registration) auszufüllen.

**REGISTRO DEL PRODUCTO:**

Por favor recuerde completar en línea el formulario de registro de su producto en:  
[www.huffysports.com/customer\\_support/product\\_registration](http://www.huffysports.com/customer_support/product_registration).

## PARTS LIST - See Hardware Identifier

<input checked="" type="checkbox"/> <u>Item</u>	<u>Qty.</u>	<u>Part No.</u>	<u>Description</u>	<input checked="" type="checkbox"/> <u>Item</u>	<u>Qty.</u>	<u>Part No.</u>	<u>Description</u>
<input type="checkbox"/>	1	FR908143	Top Pole Section	<input type="checkbox"/>	21	5	206340 Nut, Ny-lock, 1/2-13
<input type="checkbox"/>	2	FR918125	Middle Pole Section	<input type="checkbox"/>	22	2	202587 Spacer, Plastic, 1" Long
<input type="checkbox"/>	3	FR928407	Bottom Pole Section	<input type="checkbox"/>	23	1	206305 Pin, Clevis
<input type="checkbox"/>	4	202800	Ground Sleeve Half	<input type="checkbox"/>	24	2	206303 Washer, 1/4", Flat
<input type="checkbox"/>	5	202801	Ground Sleeve Cap	<input type="checkbox"/>	25	1*	201129 Spacer, .402 I.D. x .5 O.D. x 1.8 Long
<input type="checkbox"/>	6	203279	Anti-Skid Tape	<input type="checkbox"/>	26	1	201125 Spring, Ratchet Return
<input type="checkbox"/>	7	90096401	Backboard Bracket (Black)	<input type="checkbox"/>	27	4	205528 Bolt, Hex-Head, 5/16-18 x 1" Long
<input type="checkbox"/>	8	903601	Rebar, Reinforcement Bar	<input type="checkbox"/>	28	1	203796 T-Bolt, 3/8-16 x 5" Long
<input type="checkbox"/>	9	204159	Clip, Plastic, Rebar Holder	<input type="checkbox"/>	29	1	900033 Bracket, Slam Jam
<input type="checkbox"/>	10	5*	203063 Nut, Ny-lock, 3/8-16	<input type="checkbox"/>	30	2	201681 Spacer, Black, Plastic, .88" Long
<input type="checkbox"/>	11	4	904807 Elevator Tube (Black)	<input type="checkbox"/>	31	1	207103 Pole Cap
<input type="checkbox"/>	12	1*	206360 Bolt, Hex-Head, 3/8-16 x 2.625 Long	<input type="checkbox"/>	32	1	Rim
<input type="checkbox"/>	13	1	108142 Pawl Lever	<input type="checkbox"/>	33	1	200318 Bracket, S/J Reinforcement
<input type="checkbox"/>	14	1	204316 Label, Ratchet Elevator Operation FR204316	<input type="checkbox"/>	34	1	203472 Spring, Black, Slam Jam
<input type="checkbox"/>	15	2	108144 Bracket, Support	<input type="checkbox"/>	35	1	203470 Washer, Flat, Slam Jam
<input type="checkbox"/>	16	2	808152 Ratchet, Stamped	<input type="checkbox"/>	36	1	203795 Nut, Special, Slam Jam
<input type="checkbox"/>	17	2	202603 Washer, Flat, Nylon	<input type="checkbox"/>	37	4	204961 Bolt, Hex-Head, 3/8-16 x .625 Long
<input type="checkbox"/>	18	2	204321 Spacer, Steel .75 O.D. x 1.19" Long	<input type="checkbox"/>	38	1	Net
<input type="checkbox"/>	19	2	201436 Spacer, Plastic, .75" Long	<input type="checkbox"/>	39	4*	203100 Nut, Hex-Flange, 5/16-18
<input type="checkbox"/>	20	5	201640 Bolt, Hex-Head, 1/2-13 x 7.25" Long				

\* You may have extra parts with this model.

## LISTE DES PIÈCES - Voir légende

<input checked="" type="checkbox"/> <u>Légende</u>	<u>Qté</u>	<u>No de réf.</u>	<u>Description</u>	<input checked="" type="checkbox"/> <u>Légende</u>	<u>Qté</u>	<u>No de réf.</u>	<u>Description</u>
<input type="checkbox"/>	1	FR908143	Section de poteau supérieure	<input type="checkbox"/>	21	5	206340 Ecrou, Ny-lock, 1/2-13
<input type="checkbox"/>	2	FR918125	Section de poteau centrale	<input type="checkbox"/>	22	2	202587 Entretoise, plastique, 2,5 cm (long.)
<input type="checkbox"/>	3	FR928407	Section de poteau inférieure	<input type="checkbox"/>	23	1	206305 Axe d'épaulement
<input type="checkbox"/>	4	202800	Moitié du manchon de fixation au sol	<input type="checkbox"/>	24	2	206303 Rondelle, 63 mm, plate
<input type="checkbox"/>	5	202801	Capuchon du manchon de fixation au sol	<input type="checkbox"/>	25	1*	201129 Entretoise, D.I. 1 cm x D.E. 1,27 cm x 4,5 cm (long.)
<input type="checkbox"/>	6	203279	Ruban antidérapant	<input type="checkbox"/>	26	1	201125 Ressort, retour de cliquet
<input type="checkbox"/>	7	90096401	Support de panneau (noir)	<input type="checkbox"/>	27	4	205528 Boulon, six pans, 5/16-18 x 2,54 cm (long.)
<input type="checkbox"/>	8	903601	Barre d'armature	<input type="checkbox"/>	28	1	203796 Boulon à T, 3/8-16 x 12,7 cm (long.)
<input type="checkbox"/>	9	2	204159 Pince, plastique, support de barre d'armature	<input type="checkbox"/>	29	1	900033 Support, Slam Jam
<input type="checkbox"/>	10	5*	203063 Ecrou, Ny-lock, 3/8-16	<input type="checkbox"/>	30	2	201681 Entretoise, noire, plastique, 2,23 cm (long.)
<input type="checkbox"/>	11	4	904807 Tube du système élévateur (noir)	<input type="checkbox"/>	31	1	207103 Capuchon de poteau
<input type="checkbox"/>	12	1*	206360 Boulon, tête à six pans, 3/8-16 x 66 mm (long.)	<input type="checkbox"/>	32	1	Cerceau
<input type="checkbox"/>	13	1	108142 Levier de cliquet	<input type="checkbox"/>	33	1	200318 Support, S/J, renforcement
<input type="checkbox"/>	14	1	204316 Étiquette, fonctionnement du système élévateur à cliquet FR204316	<input type="checkbox"/>	34	1	203472 Ressort, noir, Slam Jam
<input type="checkbox"/>	15	2	108144 Support	<input type="checkbox"/>	35	1	203470 Rondelle, plate, Slam Jam
<input type="checkbox"/>	16	2	808152 Cliquet, estampé	<input type="checkbox"/>	36	1	203795 Écrou, spécial, Slam Jam
<input type="checkbox"/>	17	2	202603 Rondelle, plate, nylon	<input type="checkbox"/>	37	4	204961 Boulon, tête à six pans, 3/8-16 x 16 mm (long.)
<input type="checkbox"/>	18	2	204321 Entretoise, acier, D.E. de 1,9 cm x 3 cm (long.)	<input type="checkbox"/>	38	1	Filet
<input type="checkbox"/>	19	2	201436 Entretoise, plastique, 1,9 cm (long.)	<input type="checkbox"/>	39	4*	203100 Ecrou, bride à six pans, 5/16-18
<input type="checkbox"/>	20	5	201640 Boulon, six pans, 1/2-13 x 18 cm (long.)				

\* Des pièces supplémentaires sont peut-être fournies avec ce modèle.



## TEILELISTE - Siehe Teileschlüssel

<input checked="" type="checkbox"/> <u>Nr.</u> <u>Anz.</u> <u>Teile-Nr.</u> <u>Beschreibung</u>	<input checked="" type="checkbox"/> <u>Nr.</u> <u>Anz.</u> <u>Teile-Nr.</u> <u>Beschreibung</u>
<input type="checkbox"/> 1 1 FR908143 Oberes Stangenteil	<input type="checkbox"/> 21 5 206340 Ny-Lock-Mutter, 1/2-13
<input type="checkbox"/> 2 1 FR918125 Mittleres Stangenteil	<input type="checkbox"/> 22 2 202587 Abstandsstück, Plastik, 1 Zoll Länge
<input type="checkbox"/> 3 1 FR928407 Unteres Stangenteil	<input type="checkbox"/> 23 1 206305 Lastösenbolzen
<input type="checkbox"/> 4 2 202800 Bodenmuffenhälfte	<input type="checkbox"/> 24 2 206303 Unterlegscheibe, 0,25 Zoll, flach
<input type="checkbox"/> 5 1 202801 Bodenmuffenabdeckung	<input type="checkbox"/> 25 1* 201129 Abstandsstück, 0,402 ID x 0,5 AD x 1,8 Länge
<input type="checkbox"/> 6 1 203279 Fixierband	<input type="checkbox"/> 26 1 201125 Ratschenrückholfeder
<input type="checkbox"/> 7 2 90096401 Korbwandklammer (schwarz)	<input type="checkbox"/> 27 4 205528 Sechskantkopfschraube, 5/16-18 x 1 Zoll Länge
<input type="checkbox"/> 8 1 903601 Versteifungsstange	<input type="checkbox"/> 28 1 203796 T-Nutenschraube, 3/8-16 x 5 Zoll Länge
<input type="checkbox"/> 9 2 204159 Versteifungsstangen-Halteclip, Plastik	<input type="checkbox"/> 29 1 900033 Slam Jam-Halterung
<input type="checkbox"/> 10 5* 203063 Ny-Lock-Mutter, 3/8-16	<input type="checkbox"/> 30 2 201681 Abstandsstück (schwarz), Plastik, 0,88 Zoll Länge
<input type="checkbox"/> 11 4 904807 Verlängerungsrohr (schwarz)	<input type="checkbox"/> 31 1 207103 Stangenkappe
<input type="checkbox"/> 12 1* 206360 Sechskantkopfschraube, 3/8-16 x 2,625 Länge	<input type="checkbox"/> 32 1 Korbrand
<input type="checkbox"/> 13 1 108142 Sperrhebel	<input type="checkbox"/> 33 1 200318 Slam-Jam-Verstärkungshalterung
<input type="checkbox"/> 14 1 204316 Aufkleber mit Funktionsbeschreibung des FR204316 Ratschen Verlängerungssystems	<input type="checkbox"/> 34 1 203472 Slam Jam-Feder, schwarz
<input type="checkbox"/> 15 2 108144 Stützklammer	<input type="checkbox"/> 35 1 203470 Flache Slam Jam-Unterlegscheibe
<input type="checkbox"/> 16 2 808152 Ratschenfeder, geprägt	<input type="checkbox"/> 36 1 203795 Slam Jam-Spezialmutter
<input type="checkbox"/> 17 2 202603 Nylon-Unterlegscheibe, flach	<input type="checkbox"/> 37 4 204961 Sechskantkopfschraube, 3/8-16 x ,625 Länge
<input type="checkbox"/> 18 2 204321 Abstandsstück, Stahl, 0,75 AD x 1,19 Zoll Länge	<input type="checkbox"/> 38 1 Netz
<input type="checkbox"/> 19 2 201436 Abstandsstück, Plastik, 0,75 Zoll Länge	<input type="checkbox"/> 39 4* 203100 Sechskant-Flanshmutter, 5/16-18
<input type="checkbox"/> 20 5 201640 Sechskantkopfschraube, 1/2-13 x 7,25 Zoll Länge	

\* Diesem Modell können zusätzliche Teile beige packt sein.

## LISTA DE PIEZAS - Vea el identificador de herraje

<input checked="" type="checkbox"/> <u>Artículo</u> <u>Cant.</u> <u>Pieza N.º</u> <u>Descripción</u>	<input checked="" type="checkbox"/> <u>Artículo</u> <u>Cant.</u> <u>Pieza N.º</u> <u>Descripción</u>
<input type="checkbox"/> 1 1 908143 Sección superior del poste	<input type="checkbox"/> 21 5 206340 Tuerca, Ny-lock, 1/2-13
<input type="checkbox"/> 2 1 90812501 Sección media del poste	<input type="checkbox"/> 22 2 202587 Espaciador, plástico, 1" de longitud
<input type="checkbox"/> 3 1 928407 Sección inferior del poste	<input type="checkbox"/> 23 1 206305 Pasador de horquilla
<input type="checkbox"/> 4 2 202800 Mitad de la manga del piso	<input type="checkbox"/> 24 2 206303 Arandela plana, 0.25"
<input type="checkbox"/> 5 1 202801 Tapa de la manga del piso	<input type="checkbox"/> 25 1* 201129 Espaciador, 0.402 D.I. x 0.5 D.E. x 1.8 de longitud
<input type="checkbox"/> 6 1 203279 Cinta antiderrapante	<input type="checkbox"/> 26 1 201125 Resorte de retorno del trinquete
<input type="checkbox"/> 7 2 90096401 Soporte del tablero (negro)	<input type="checkbox"/> 27 4 205528 Perno, cabeza hexagonal, 5/16-18 x 1" de longitud
<input type="checkbox"/> 8 1 903601 Barra de refuerzo	<input type="checkbox"/> 28 1 203796 Perno T, 3/8-16 x 5" de longitud
<input type="checkbox"/> 9 2 204159 Sujetador, plástico, sujetador de la barra de refuerzo	<input type="checkbox"/> 29 1 900033 Soporte Slam Jam
<input type="checkbox"/> 10 5* 203063 Tuerca, Ny-lock, 3/8-16	<input type="checkbox"/> 30 2 201681 Espaciador, plástico, negro, 0.88" de longitud
<input type="checkbox"/> 11 4 904807 Tubo elevador (negro)	<input type="checkbox"/> 31 1 207103 Tapa del poste
<input type="checkbox"/> 12 1* 206360 Perno, cabeza hexagonal, 3/8-16 x 2.625 de longitud	<input type="checkbox"/> 32 1 Borde
<input type="checkbox"/> 13 1 108142 Palanca con fiador	<input type="checkbox"/> 33 1 200318 Soporte, refuerzo S/J
<input type="checkbox"/> 14 1 204316 Etiqueta, operación del elevador de trinquete	<input type="checkbox"/> 34 1 203472 Resorte, negro, Slam Jam
<input type="checkbox"/> 15 2 108144 Soporte	<input type="checkbox"/> 35 1 203470 Arandela plana, Slam Jam
<input type="checkbox"/> 16 2 808152 Trinquete, estampado	<input type="checkbox"/> 36 1 203795 Tuerca, especial, Slam Jam
<input type="checkbox"/> 17 2 202603 Arandela plana de nilón	<input type="checkbox"/> 37 4 204961 Perno, cabeza hexagonal, 3/8-16 x .625 de longitud
<input type="checkbox"/> 18 2 204321 Espaciador de acero, 0.75 D.E. x 1.19" de longitud	<input type="checkbox"/> 38 1 Red
<input type="checkbox"/> 19 2 201436 Espaciador, plástico, 0.75" de longitud	<input type="checkbox"/> 39 4* 203100 Tuerca, brida hexagonal, 5/16-18
<input type="checkbox"/> 20 5 201640 Perno, cabeza hexagonal, 1/2-13 x 7.25" de longitud	

\* Puede haber piezas adicionales en este modelo.

**HARDWARE IDENTIFIER (BOLTS & SCREWS)**  
**IDENTIFICATION DES PIÈCES (BOULONS & VIS)**  
**BEFESTIGUNGSTEILESCHLÜSSEL (BOLZEN UND SCHRAUBEN)**  
**IDENTIFICADOR DE HERRAJE (PERNOS Y TORNILLOS)**

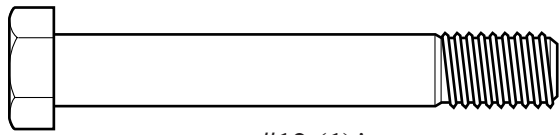

#12 (1)\*



#27 (4)

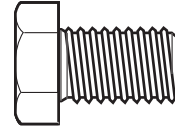

Item #37 (4)

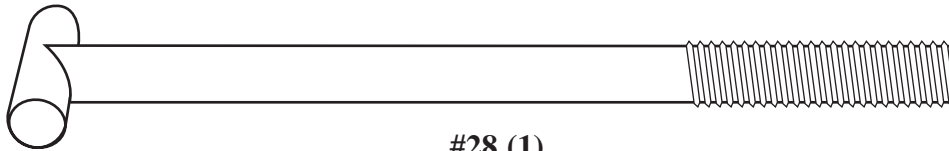

#28 (1)

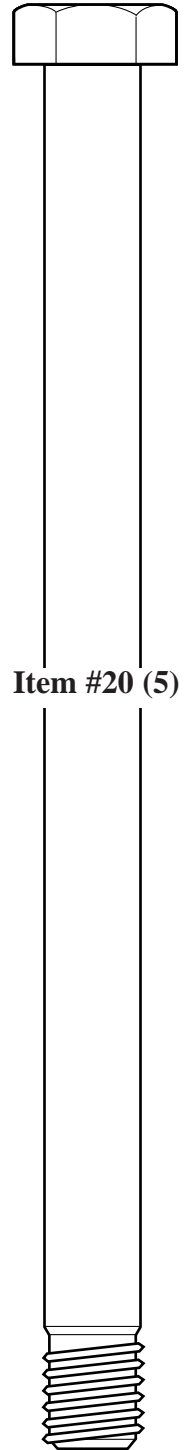

Item #20 (5)

**HARDWARE IDENTIFIER (NUTS & WASHERS)**  
**IDENTIFICATION DES PIÈCES (ÉCROUS & RONDELLES)**  
**BEFESTIGUNGSTEILESCHLÜSSEL (MUTTERN UND UNTERLEGSCHLEIBEN)**  
**IDENTIFICADOR DE HERRAJE (TUERCAS Y ARANDELAS)**

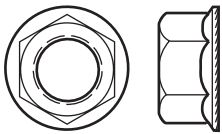

#39 (4)\*

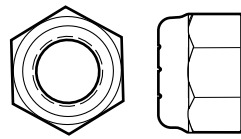

#10 (5)\*

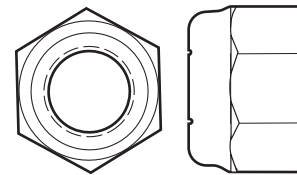

#21 (5)

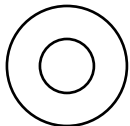

#24 (2)

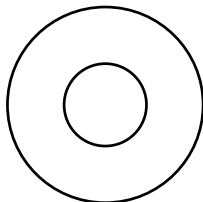

#17 (2)

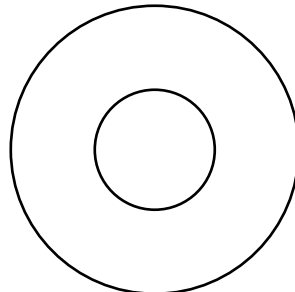

#35 (1)

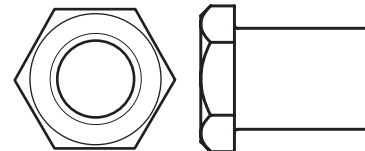

#36 (1)

**HARDWARE IDENTIFIER (METAL SPACERS)**  
**IDENTIFICATION DES PIÈCES (ENTRETOISES EN ACIER)**  
**BEFESTIGUNGSTEILESCHLÜSSEL (ABSTANDSSTÜCKE AUS METALL)**  
**IDENTIFICADOR DE HERRAJE (SEPARADORES DE METAL)**

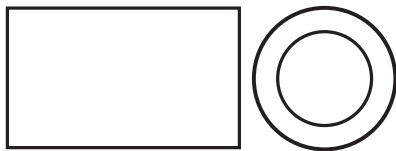

#18 (2)



#25 (1)\*

- \* You may have extra parts with this model.
- \* Des pièces supplémentaires sont peut-être fournies avec ce modèle.
- \* Diesem Modell können zusätzliche Teile beige packt sein.
- \* Puede haber piezas adicionales en este modelo.

**HARDWARE IDENTIFIER (PLASTIC SPACERS & CLIPS)**  
**IDENTIFICATION DES PIÈCES (ENTRETOISES & PINCES EN PLASTIQUE)**  
**BEFESTIGUNGSTEILESCHLÜSSEL (ABSTANDSSTÜCKE UND CLIPS AUS KUNSTSTOFF)**  
**IDENTIFICADORES DE HERRAJE (SEPARADORES Y SUJETADORES DE PLÁSTICO)**

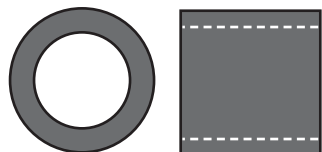

**#19 (2)**

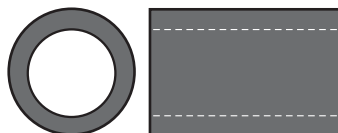

**#22 (2)**

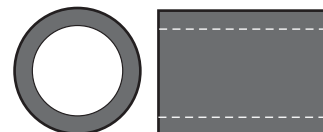

**#30 (2)**

**HARDWARE IDENTIFIER (OTHER)**  
**IDENTIFICATION DES PIÈCES (AUTRES)**  
**BEFESTIGUNGSTEILESCHLÜSSEL (SONSTIGE TEILE)**  
**IDENTIFICADOR DE HERRAJE (OTROS)**

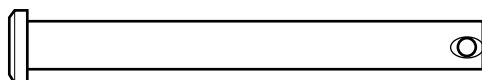

**Item #23 (1)**



**#26 (1)**

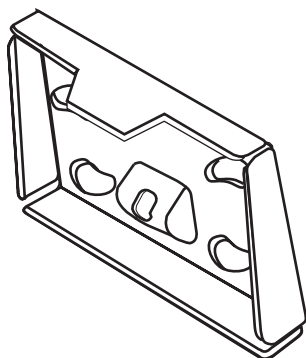

**#29 (1)**

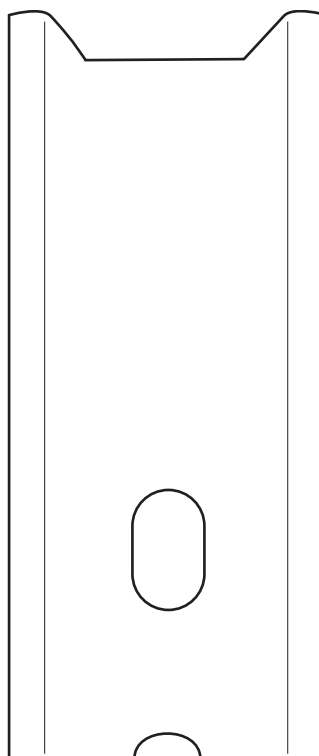

**#33 (1)**

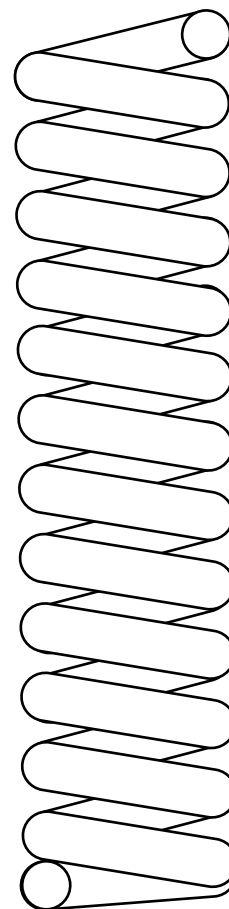

**#34 (1)**

**SECTION A: ASSEMBLE THE POLE**  
**SECTION A: ASSEMBLAGE DU POTEAU**  
**BAUABSCHNITT A: ZUSAMMENBAU DER STANGE**  
**SECCIÓN A: MONTAJE DEL POSTE**

This is what your system will look like when you've finished this section.

Voici à quoi ressemblera votre système lorsque vous en aurez fini avec cette section.

So sieht das System aus, wenn Sie mit diesem Bauabschnitt fertig sind.

Así es como se verá su sistema cuando haya terminado esta sección.

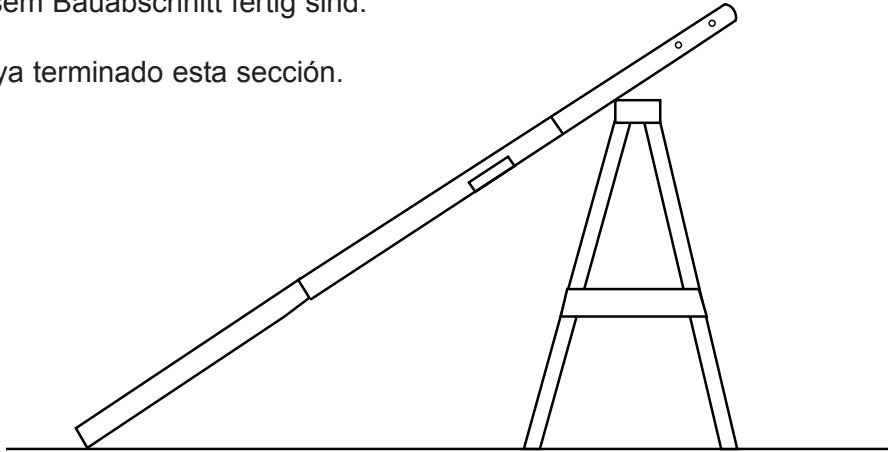

**TOOLS REQUIRED FOR THIS SECTION / OUTILS REQUIS POUR CETTE SECTION / FÜR DIESEN BAUABSCHNITT BENÖTIGTES WERKZEUG / HERRAMIENTAS REQUERIDAS PARA ESTA SECCIÓN**

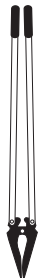

**Shovel and Post Hole Digger**

**Pelle et bêche tarière**

**Schaufel und Erdlochbohrer**

**Pala y excavador del orificio para el poste**

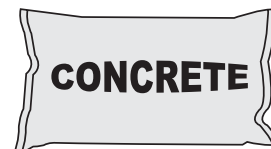

**Beton  
Beton  
Concreto**

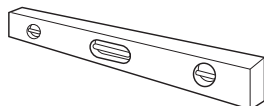

**Carpenter's Level  
Niveau à bulle  
Wasserwaage  
Nivel de carpintero**



**Container to Mix  
Récipient pour mélanger  
Behälter zum Mischen  
Recipiente para mezclar**

- 1.** Correctly identify each pole section. Poles have an identification sticker that will be used as a reference point in the next step.

Identifiez correctement chaque section de poteau. Les poteaux ont une étiquette d'identification qui servira de point de repère à l'étape suivante.

Jedes Stangenteil richtig identifizieren. Die Stangenteile sind mit Aufklebern markiert, die als Orientierungshilfe für den nächsten Schritt dienen.

Identifique correctamente cada sección del poste. Los postes tienen una calcomanía de identificación que se usará como punto de referencia en el paso siguiente.

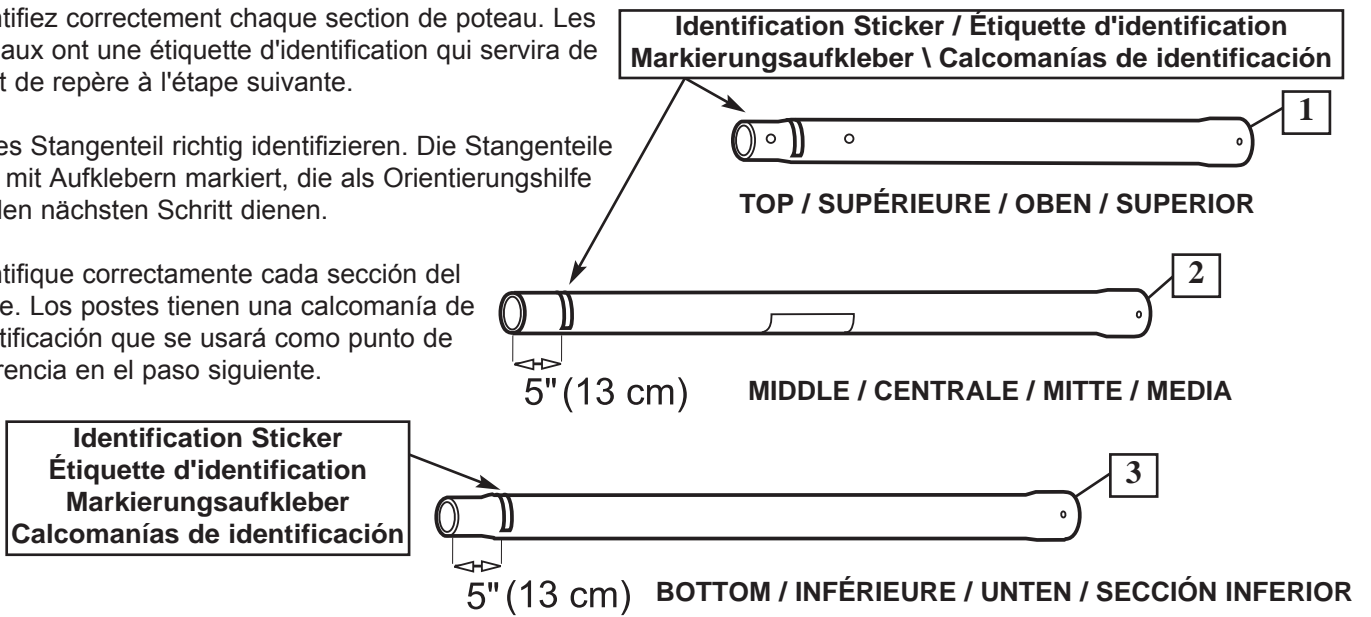

- 2.** Ensure ground is level with playing surface, then dig pole hole.

Assurez-vous que le sol est au niveau de la surface de jeu, puis creusez le trou pour le poteau.

Sicherstellen, dass der Boden auf gleicher Höhe mit der Spielfläche ist und ein Loch für die Stange graben.

Asegúrese de que el piso esté nivelado con la superficie de juego y luego haga el orificio para el poste.

**IMPORTANT!**  
**IMPORTANT!**  
**WICHTIG!**  
**¡IMPORTANTE!**

Maximum distance from edge of hole to edge of playing surface 6" (15.2 cm).

Distance maximum du bord du trou au bord de la surface de jeu 15,2 cm.

Der maximale Abstand vom Rand des Lochs zum Rand der Spielfläche beträgt 15,2 cm (6").

La distancia máxima desde el borde del orificio hasta el borde de la superficie de juego debe ser de 6" (15,2 cm).

**WARNING!**  
**AVERTISSEMENT!**  
**ACHTUNG!**  
**¡ADVERTENCIA!**

**CONTACT UTILITIES BEFORE DIGGING.**

**CONTACTEZ LES RÉSEAUX LOCAUX (GAZ, ÉLECTRICITÉ...) AVANT DE CREUSER.**

**VOR DEM GRABEN ENTSPRECHENDE INFORMATIONEN VON DEN ZUSTÄNDIGEN VERSORGSWERKEN EINHOLEN.**

**COMUNÍQUESE CON LAS COMPAÑÍAS DE SERVICIO ANTES DE EXCAVAR.**

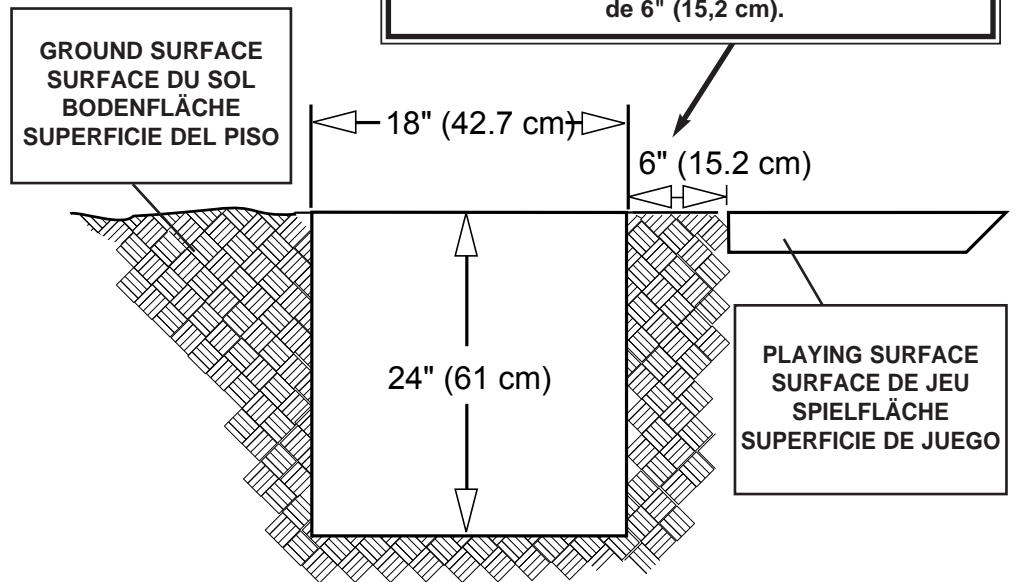

- 3.** Snap two halves of ground sleeve (4) together. Insert and secure bottom pole section (3) into ground sleeve (4) by tightening ground sleeve cap (5).

Enclenchez les deux moitiés du manchon de fixation au sol (4) l'une dans l'autre.  
Insérez et fixez la section de poteau inférieure (3) dans le manchon de fixation au sol (4) en serrant le capuchon du manchon de fixation au sol (5).

Die beiden Hälften der Bodenmuffe (4) zusammendrücken, bis sie ineinander einrasten.  
Das untere Stangenteil (3) in die Bodenmuffe (4) stecken und durch Festdrehen der Bodenmuffenabdeckung (5) gut sichern.

Conecte las dos mitades de la manga del piso (4).  
Introduzca y fije la sección inferior del poste (3) en la manga del piso (4) apretando la tapa de la manga del piso (5).

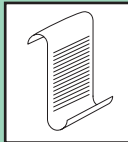
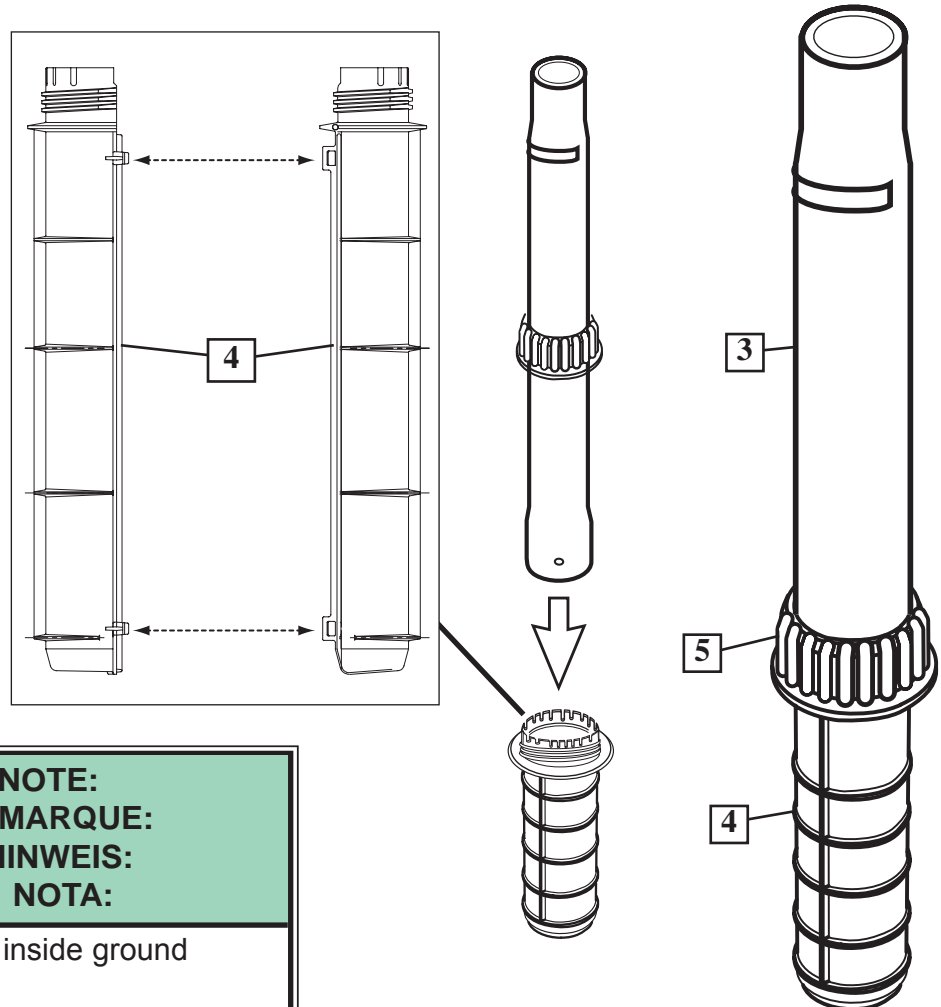

**NOTE:  
REMARQUE:  
HINWEIS:  
NOTA:**

Flared end goes inside ground sleeve.

L'extrémité évasée rentre dans le manchon de fixation au sol.

Das konisch erweiterte Ende wird in die Bodenmuffe gesteckt.

El extremo abocinado debe quedar dentro de la manga del piso.

**4.** Fill hole approximately 1/3 full with mixed concrete.

Remplissez le trou de béton, au tiers environ.

Das Loch zu etwa 1/3 mit gemischtem Beton füllen.

Llene aproximadamente una tercera parte del orificio con concreto mezclado.

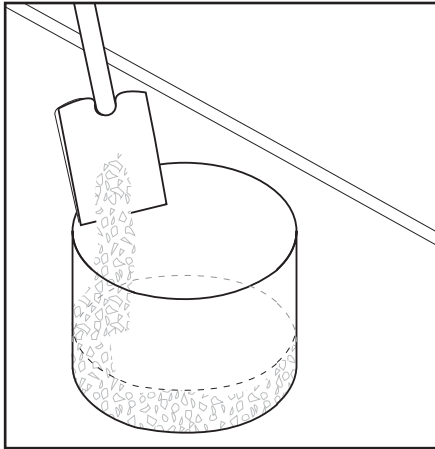

**5A.** Insert ground sleeve assembly and center in hole (**FIG. A**).

Insérez le manchon de fixation au sol en le centrant dans le trou (**FIG. A**).

Die Bodenmuffenbaugruppe in das Loch stecken und darin zentrieren (**ABB. A**).

Introduzca y centre el conjunto de la manga del piso en el orificio (**FIG. A**).

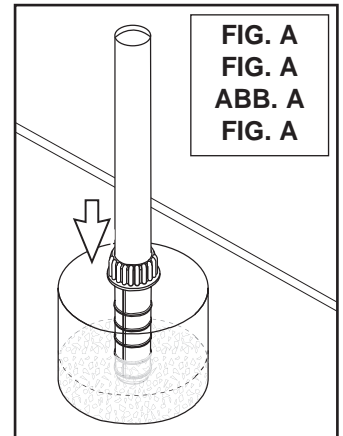
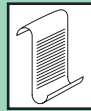

FIG. A  
FIG. A  
ABB. A  
FIG. A



**NOTE:**  
**REMARQUE:**  
**HINWEIS:**  
**NOTA:**

Leave 1" below flange exposed for drainage hill.

Laissez 2,5 cm exposés sous la bride pour la butte de drainage.

Unter dem Flansch ca. 2,5 cm für ein Gefälle zur Wasserableitung freilassen.

Deje 2,5 cm (1") debajo de la brida expuesta para la pendiente de drenaje.

**5B.**

**SIDE VIEW**  
**VUE DE CÔTÉ**  
**SEITENANSICHT**  
**VISTA LATERAL**

**PLAYING SURFACE**  
**SURFACE DE JEU**  
**SPIELFLÄCHE**  
**SUPERFICIE DE JUEGO**

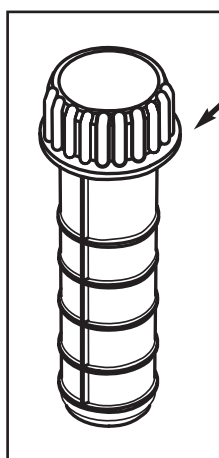

**FLANGE**  
**BRIDE**  
**FLANSCH**  
**BRIDA**

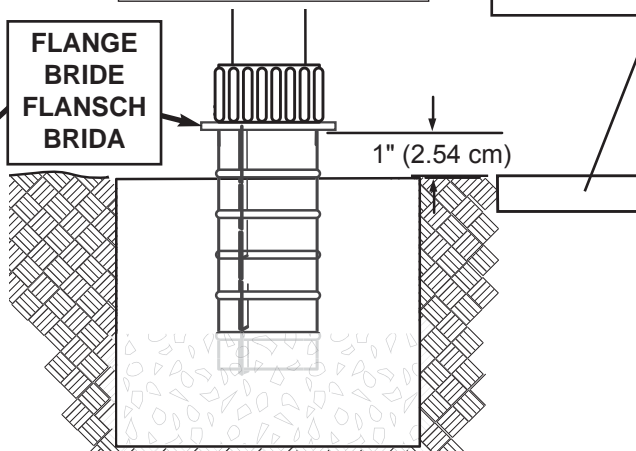

**IMPORTANT!**  
**IMPORTANT!**  
**WICHTIG!**  
**¡IMPORTANTE!**

**NOTE POSITION OF FLANGE**  
**NOTEZ LA POSITION DE LA BRIDE**  
**FLANSCHPOSITION BEACHTEN**  
**NOTE LA POSICIÓN DE LA BRIDA**

**IMPORTANT!** CONTINUE ON TO NEXT STEP. DO NOT WAIT FOR CONCRETE TO CURE.

**IMPORTANT!** PASEZ À L'ÉTAPE SUIVANTE. N'ATTENDEZ PAS LA PRISE DU BÉTON.

**WICHTIG!** GLEICH MIT DEM NÄCHSTEN SCHRITT FORTFAHREN. NICHT WARTEN, BIS DER BETON GETROCKNET IST.

**¡IMPORTANTE!** CONTINÚE CON EL SIGUIENTE PASO. NO ESPERE A QUE EL CONCRETO ENDUREZCA.

**6.** Fill hole completely with concrete.

Remplissez complètement le trou de béton.

Das Loch vollständig mit Beton füllen.

Llene el orificio completamente con concreto.

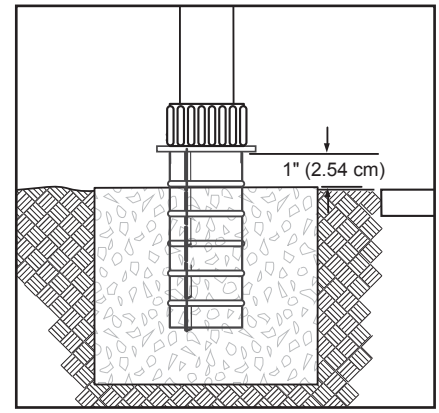
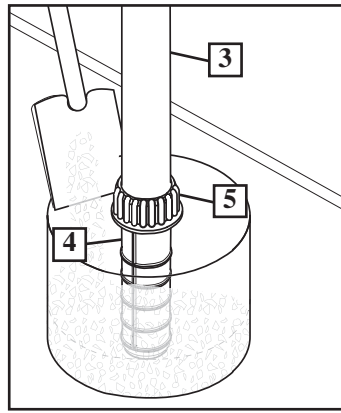

**IMPORTANT!** CONTINUE ON TO NEXT STEP. DO NOT WAIT FOR CONCRETE TO CURE.

**IMPORTANT!** PASSEZ À L'ÉTAPE SUIVANTE. N'ATTENDEZ PAS LA PRISE DU BÉTON.

**WICHTIG!** GLEICH MIT DEM NÄCHSTEN SCHRITT FORTFAHREN. NICHT WARTEN, BIS DER BETON GETROCKNET IST.

**¡IMPORTANTE!** CONTINUÉ CON EL SIGUIENTE PASO. NO ESPERE A QUE EL CONCRETO ENDUREZCA.

**7.** Tamp down concrete to release air pockets and build drainage hill. Level pole section in all directions several times while concrete is curing.

Tassez le béton pour éliminer les poches d'air et formez une butte de drainage. Mettez le poteau à niveau plusieurs fois dans toutes les directions pendant le séchage du béton.

Den Beton feststampfen, um Lufteinschlüsse zu beseitigen, und ein Gefälle zur Wasserableitung bilden. Das Stangenteil während des Trocknens des Betons mehrmals in alle Richtungen begradigen.

Apisone el concreto para eliminar las bolsas de aire y construya una pendiente para el drenaje. Nivele varias veces la sección del poste en todas direcciones mientras el concreto se está endureciendo.

**NOTE A:**  
**REMARQUE A:**  
**HINWEIS A:**  
**NOTA A:**

Make a reference mark here for anti-skid tape.  
Marquez ce point en prévision de l'application de ruban adhésif.  
Hier eine Bezugsmarkierung für das Fixierband anbringen.  
Haga una marca de referencia aquí para la cinta antiderrapante.

**NOTE B:**  
**REMARQUE B:**  
**HINWEIS B:**  
**NOTA B:**

Keep flange pushed down to concrete and leveled.  
Maintenez la bride enfoncée jusqu'au béton et à niveau.  
Den Flansch am Beton angedrückt lassen und nivellieren.  
Mantenga la brida presionada hacia el concreto y nivelada.

**SIDE VIEW**  
**VUE DE CÔTÉ**  
**SEITENANSICHT**  
**VISTA LATERAL**

**DRAINAGE HILL**  
**INCLINAISON DE DRAINAGE**  
**GEFÄLLE ZUR WASSERABLEITUNG**  
**PENDIENTE DE DRENAJE**

**PLAYING SURFACE**  
**SURFACE DE JEU**  
**SPIELFLÄCHE**  
**SUPERFICIE DE JUEGO**

1" (2.54 cm)



**IMPORTANT!** WAIT A MINIMUM OF 24 HOURS BEFORE GOING ON TO NEXT STEP. CONCRETE MUST CURE.

**IMPORTANT!** ATTENDEZ AU MOINS 24 HEURES AVANT DE PASSER À L'ÉTAPE SUIVANTE. LE BÉTON DOIT FINIR DE PRENDRE.

**WICHTIG!** VOR DEM NÄCHSTEN ARBEITSSCHRITT MINDESTENS 24 STUNDEN LANG WARTEN. DER BETON MUSS TROCKNEN.

**¡IMPORTANTE!** ESPERE UN MÍNIMO DE 24 HORAS ANTES DE CONTINUAR CON EL PASO SIGUIENTE. EL CONCRETO DEBE ENDURECERSE.

**8.** After concrete has cured, remove bottom pole section from ground sleeve (4). Place anti-skid tape (6) around the bottom area of bottom pole (see note A).

Une fois le béton sec, retirez la section de poteau inférieure du manchon de fixation au sol (4). Placez du ruban antidérapant (6) autour de la base du poteau (cf. remarque A).

Nachdem der Beton getrocknet ist, das untere Stangenteil aus der Bodenmuffe (4) herausziehen. Fixierband (6) um das untere Ende der unteren Stange wickeln (siehe Hinweis A).

Quando se endurezca el concreto, separe la sección inferior del poste de la manga del piso (4). Coloque la cinta antiderrapante (6) alrededor del área inferior de la sección inferior del poste (vea la nota A).

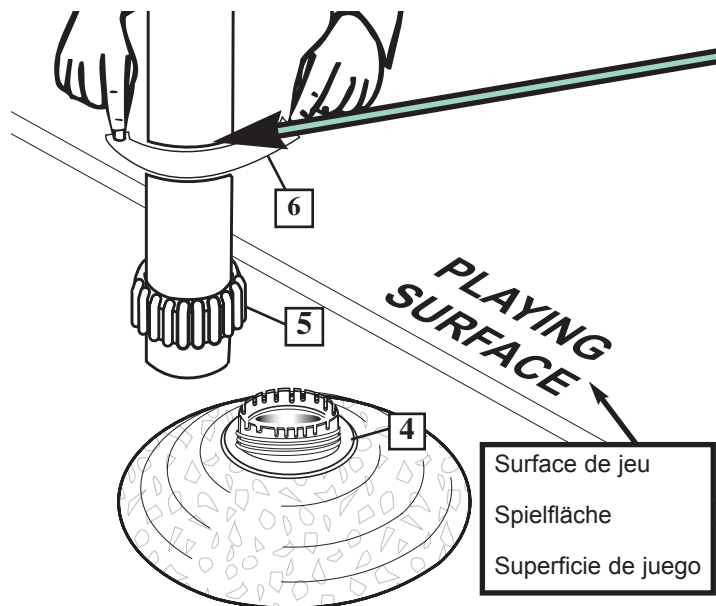

**NOTE A:**  
**REMARQUE A:**  
**HINWEIS A:**  
**NOTA A:**

Place top edge of anti-skid tape on mark made in step 7, NOTE A.

Placez le bord supérieur du ruban antidérapant sur le repère posé à l'étape 7, REMARQUE A.

Die obere Kante des Fixierbands auf der in Schritt 7 angebrachten Markierung ankleben (HINWEIS A).

Coloque el borde superior de la cinta antiderrapante en la marca que hizo en el paso 7, NOTA A.

**NOTE B:**  
**REMARQUE B:**  
**HINWEIS B:**  
**NOTA B:**

Tape prevents the pole from rotating during play.

Le ruban empêche la rotation du poteau durant le jeu.

Das Fixierband verhindert, dass sich die Stange während des Spielbetriebs dreht.

La cinta evita que el poste gire durante el juego.

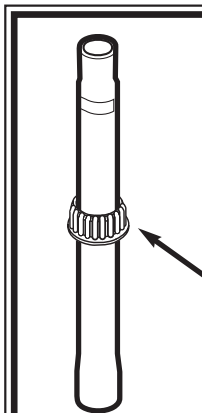

**IMPORTANT!**  
**IMPORTANT!**  
**WICHTIG!**  
**¡IMPORTANTE!**

Keep ground sleeve cap on bottom pole.

Maintenez le capuchon du manchon de fixation au sol sur la section de poteau inférieure

Die Bodenmuffenabdeckung auf der unteren stange lassen.

Mantenga la tapa de la manga del piso en la sección inferior del poste.

**9.** Stack and bounce bottom (3) and middle (2) pole sections together. Bounce pole sections together until middle section no longer moves toward taped reference mark on bottom pole.

Empilez et entrechoquez les sections de poteau centrale (2) et inférieure (3). Entrechoquez-les jusqu'à ce que la section centrale ne bouge plus vers la marque de référence (ruban) de la section inférieure.

Das untere (3) und mittlere (2) Stangenteil aufeinander stellen und zusammenstauchen. Die Stangenteile zusammenstauchen, bis sich die mittlere Stange nicht mehr auf die mit Klebeband markierte Stelle auf dem unteren Stangenteil zu bewegt.

Apile y golpee entre sí las secciones inferior (3) y media (2) del poste. Golpee entre sí las secciones del poste hasta que la sección media ya no se mueva hacia la marca de referencia con cinta que se encuentra en la sección inferior del poste.



**IMPORTANT!  
IMPORTANT!  
WICHTIG!  
¡IMPORTANTE!**

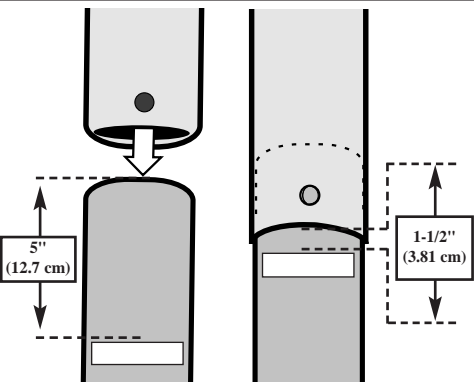

**POLE SECTIONS SHOULD HAVE A 3-1/2" (9 CM) MINIMUM OVERLAP.**

**LES SECTIONS DE POTEAU DOIVENT SE CHEVAUCHER DE 9 CM MINIMUM.**

**DIE STANGENTEILE MÜSSEN EINANDER UM MINDESTENS 9 CM (3 ½ ZOLL) ÜBERLAPPEN.**

**LAS SECCIONES DEL POSTE SE DEBEN TRASLAPAR UN MÍNIMO DE 3-1/2" (9 CM).**

**Identification Sticker  
Étiquette d'identification  
Markierungsaufkleber  
Calcomanías de identificación**





**IMPORTANT!  
IMPORTANT!  
WICHTIG!  
¡IMPORTANTE!**

**Keep ground sleeve cap on bottom pole.**

**Maintenez le capuchon du manchon de fixation au sol sur la section de poteau inférieure**

**Die Bodenmuffenabdeckung auf der unteren stange lassen.**

**Mantenga la tapa de la manga del piso en la sección inferior del poste.**

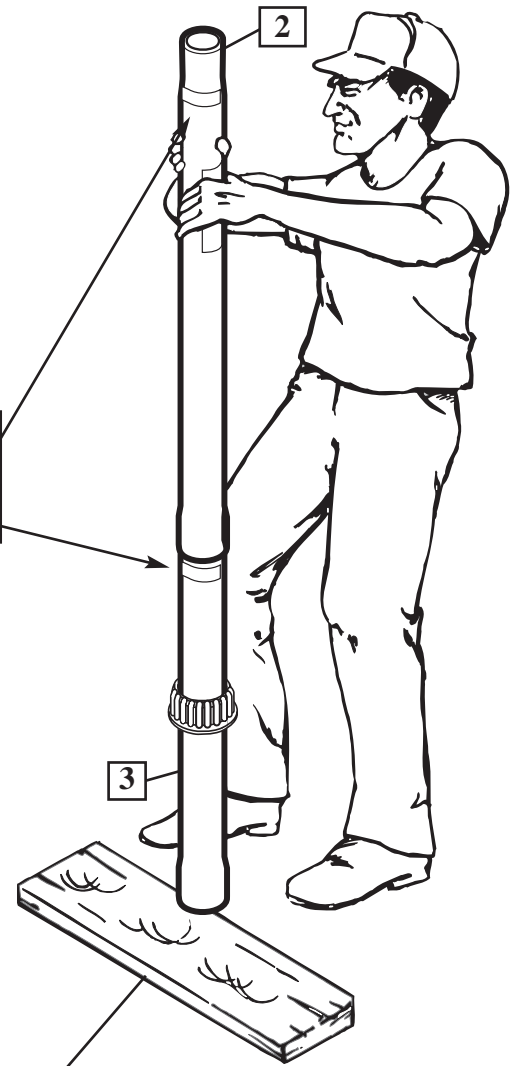

**Wood Scrap (NOT SUPPLIED)  
Chute de bois (NON FOURNIE)  
Holzstück (NICHT IM LIEFERUMFANG ENTHALTEN)  
Trozo de madera (NO SE SUMINISTRA)**

**10.** Stack upper pole section (1) to bottom and middle pole assembly and continue bouncing until top pole (1) no longer moves toward taped reference mark on middle pole.

Empilez la section de poteau supérieure (1) sur l'ensemble des sections de poteau inférieure et centrale, puis continuez à entrechoquer jusqu'à ce que la section supérieure (1) ne bouge plus vers la marque de référence (ruban) de la section centrale.

Das obere Stangenteil (1) auf den aus dem unteren und mittleren Stangenteil bestehenden Aufbau aufsetzen und weiter so lange zusammenstauchen, bis sich das obere Teil (1) nicht mehr auf die mit Klebeband markierte Stelle am mittleren Teil zu bewegt.

Apile la sección superior del poste (1) con el conjunto de las secciones inferior y media del poste y continúe golpeando hasta que la sección superior del poste (1) ya no se mueva hacia la marca de referencia con cinta de la sección media del poste.

**IMPORTANT!  
IMPORTANT!  
WICHTIG!  
¡IMPORTANTE!**

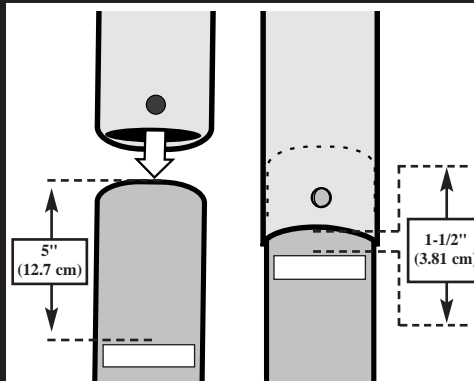

**POLE SECTIONS SHOULD HAVE A 3-1/2" (9 CM) MINIMUM OVERLAP.**

**LES SECTIONS DE POTEAU DOIVENT SE CHEVAUCHER DE 9 CM MINIMUM.**

**DIE STANGENTEILE MÜSSEN EINANDER UM MINDESTENS 9 CM (3 ½ ZOLL) ÜBERLAPPEN.**

**LAS SECCIONES DEL POSTE SE DEBEN TRASLAPAR UN MÍNIMO DE 3-1/2" (9 CM).**

**Identification Sticker**  
**Étiquette d'identification**  
**Markierungsaufkleber**  
**Calcomanías de identificación**

**IMPORTANT!  
IMPORTANT!  
WICHTIG!  
¡IMPORTANTE!**

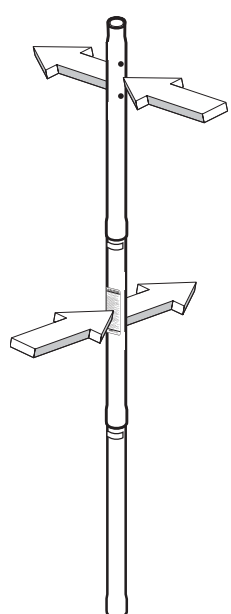

The warning label should be 90 degrees from uppermost holes on top pole (1) - see illustration.

L'étiquette d'avertissement doit se trouver à 90 degrés des trous situés en haut de la section de poteau supérieure (1) - voir l'illustration.

Der Warnaufkleber muss um 90 Grad von den obersten Löchern im oberen Stangenteil (1) versetzt sein - siehe Abbildung.

La etiqueta de advertencia debe quedar a 90 grados de los orificios más superiores de la sección superior del poste (1); vea la ilustración.

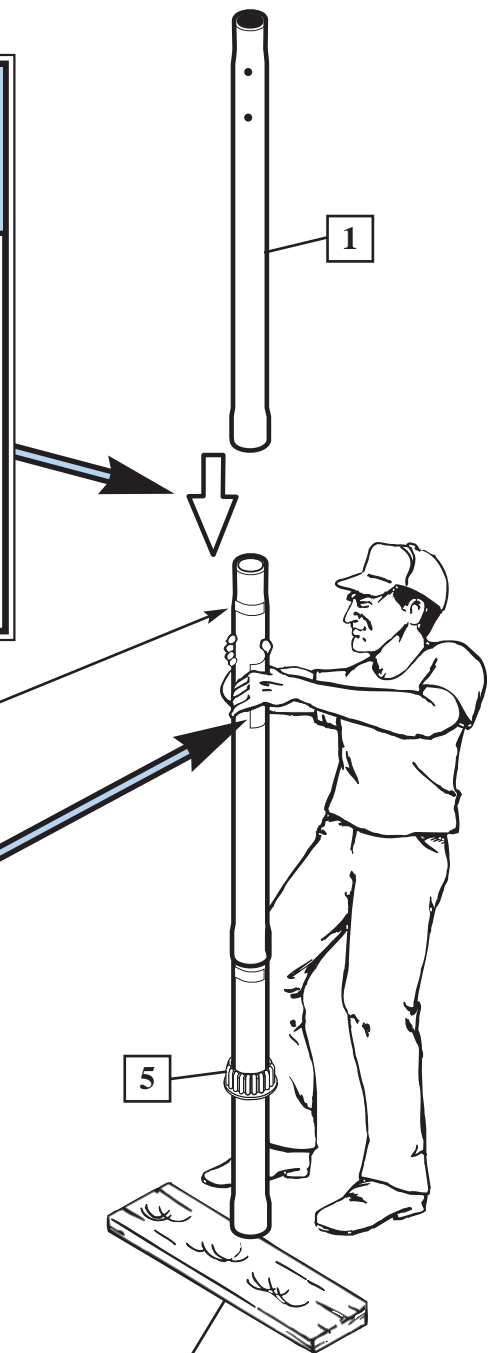

**Wood Scrap (NOT SUPPLIED)**  
**Chute de bois (NON FOURNIE)**  
**Holzstück (NICHT IM LIEFERUMFANG ENTHALTEN)**  
**Trozo de madera (NO SE SUMINISTRA)**

**SECTION B: ASSEMBLE THE ELEVATOR TUBES TO BACKBOARD**  
**SECTION B: MONTAGE DES TUBES DU SYSTÈME ÉLÉVATEUR SUR LE PANNEAU**  
**BAUABSCHNITT B: MONTAGE DER VERLÄNGERUNGSROHRE AN DER KORBWAND**  
**SECCIÓN B: MONTE LOS TUBOS ELEVADORES EN EL RESPALDO**

This is what your system will look like when you've finished this section.

Voici à quoi ressemblera votre système lorsque vous en aurez fini avec cette section.

So sieht das System aus, wenn Sie mit diesem Bauabschnitt fertig sind.

Así es como se verá su sistema cuando haya terminado esta sección.

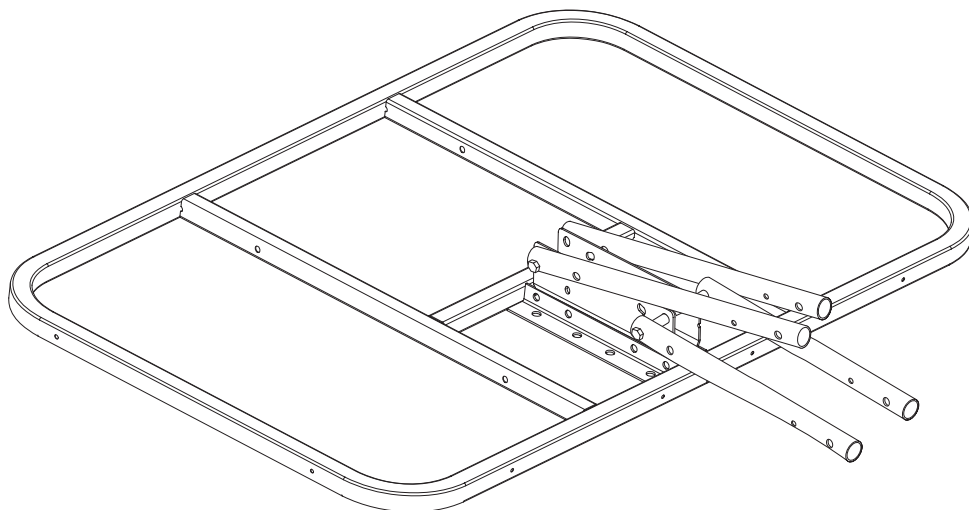

**TOOLS REQUIRED FOR THIS SECTION / OUTILS REQUIS POUR CETTE SECTION / FÜR DIESEN BAUABSCHNITT BENÖTIGTES WERKZEUG / HERRAMIENTAS REQUERIDAS PARA ESTA SECCIÓN**

- (2) 1/2" and (2) 9/16" and (2) 3/4" Wrenches
- (2) clés 1/2" et (2) clés 9/16" et (2) clés 3/4"
- (2) 1/2 und (2) 9/16-Zoll-Schraubenschlüssel und (2) 3/4-Zoll-Schraubenschlüssel
- (2) Llaves de 1/2", y (2) de 9/16" de 3/4"

AND/OR  
 ET/OU  
 UND/ODER  
 Y/O

- (2) Socket Wrenches and Sockets
- (2) clés à douille et douilles
- (2) Steckschlüssel und Einsätze
- (2) Llaves de tuercas de boca tubular y casquillos de

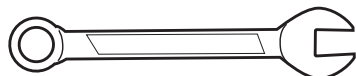

- Pliers
- Pincès
- Zange
- Alicates

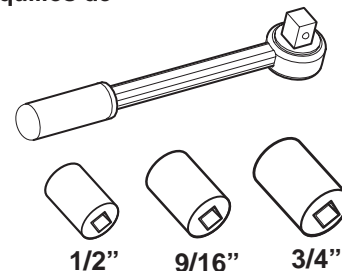
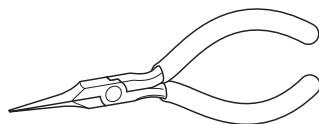

- 1.** Identify elevator tubes (11).

Identifiez les tubes du système élévateur (11).

Die Verlängerungsrohre (11) zurecht legen.

Identifique los tubos elevadores (11).

**Toward Board**  
**Vers le panneau**  
**Zur Korbwand hin**  
**Hacia el tablero**

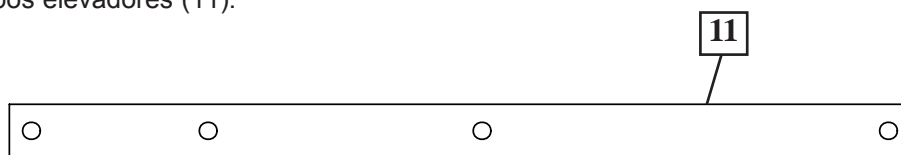

**Toward Pole**  
**Vers le poteau**  
**Zur Stange hin**  
**Hacia el poste**

**2.** Assemble backboard brackets (7) using bolts (37), and nuts (10) as shown.

Assemblez les supports de panneau (7) à l'aide des boulons (37) et des écrous (10), comme illustré.

Korbwandklammern (7) wie gezeigt mit Schrauben (37) und Muttern (10) zusammenbauen.

Monte los soportes del respaldo (7) usando pernos (37) y tuercas (10) como se muestra.



**IMPORTANT! IMPORTANT!**  
**WICHTIG! ¡IMPORTANTE!**

DO NOT TIGHTEN HARDWARE COMPLETELY.  
NE SERREZ PAS LA VISSERIE À FOND.  
DIE BEFESTIGUNGSTEILE NICHT FEST ANZIEHEN.  
NO APRIETE COMPLETAMENTE EL HERRAJE.

NOTE ORIENTATION  
NOTEZ L'ORIENTATION.  
DIE KORREKTE  
AUSRICHTUNG  
BEACHTEN.  
NOTE LA ORIENTACIÓN.

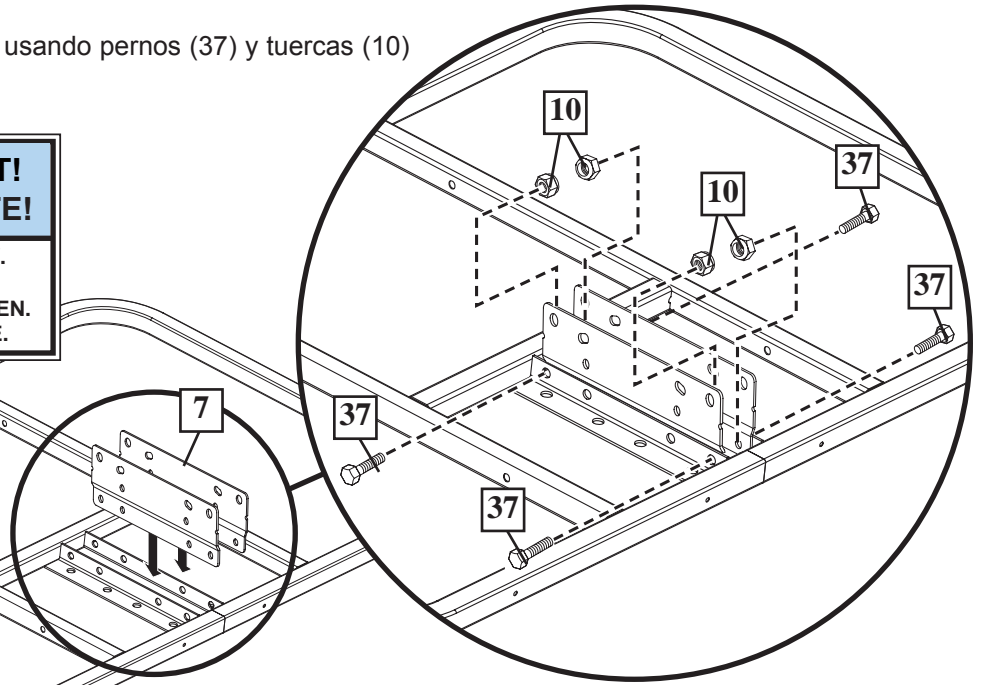
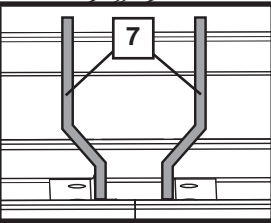

**3.** Fit spacer (25) into pawl lever (13). Continue to assemble using bolt (12), support brackets (15) and nut (10) as shown.

Installez l'entretoise (25) dans le cliquet (13). Ensuite, continuez à assembler avec le boulon (12), les supports (15) et l'écrou (10), comme illustré.

Das Abstandsstück (25) in die Klinke (13) einpassen. Dann die Montage mit der Schraube (12), den Stützhalterungen (15) und der Mutter (10) wie gezeigt fortsetzen.

Ajuste el separador (25) en el fiador (13). Luego continúe el montaje usando un perno (12), soportes (15) y tuerca (10) como se muestra.



**IMPORTANT! IMPORTANT!**  
**WICHTIG! ¡IMPORTANTE!**

DO NOT TIGHTEN HARDWARE COMPLETELY.  
NE SERREZ PAS LA VISSERIE À FOND.  
DIE BEFESTIGUNGSTEILE NICHT FEST ANZIEHEN.  
NO APRIETE COMPLETAMENTE EL HERRAJE.

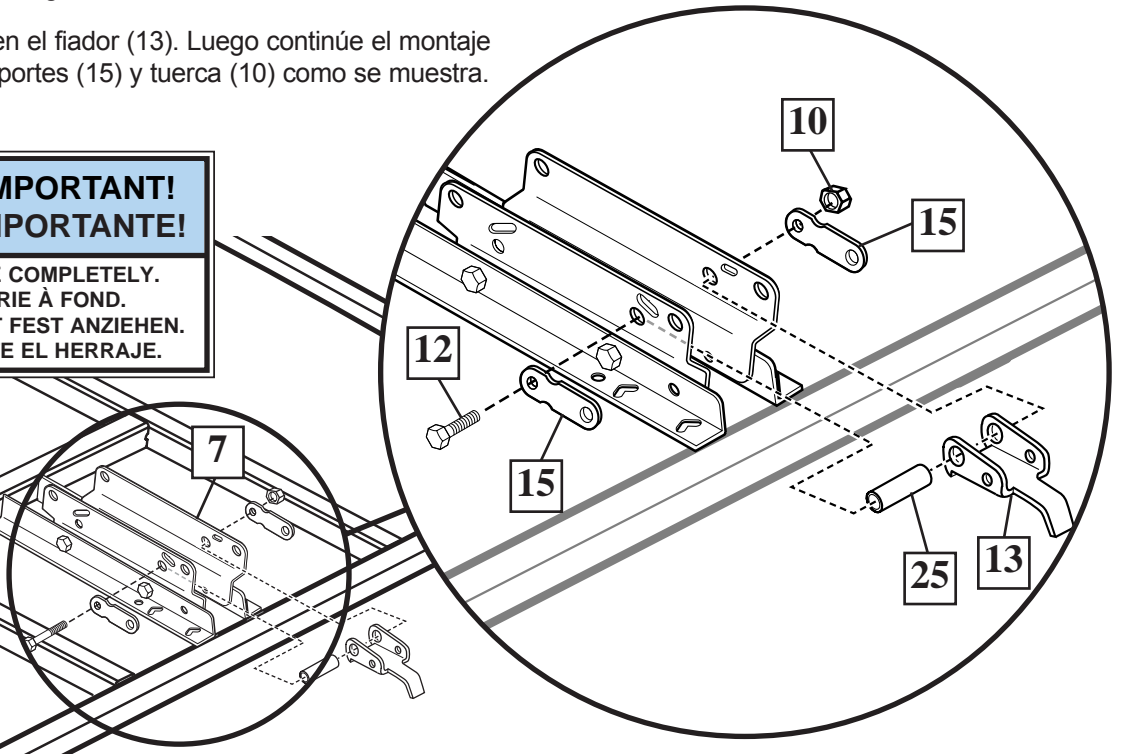

**4.** Attach lower elevator tubes (11) to backboard brackets (7) using spacers (18, 19 and 22), bolts (20), ratchet (16), washers (17), and nuts (21) as shown.

**A.** Attachez les tubes inférieurs (11) du système élévateur aux supports de panneau (7) à l'aide des entretoises (18, 19 et 22), des boulons (20), du cliquet (16), des rondelles (17) et des écrous (21), comme illustré.

Die unteren Verlängerungsrohre (11) wie gezeigt mit Abstandsstücken (18, 19 u. 22), Schrauben (20), Ratsche (16), Unterlegscheiben (17) und Muttern (21) an den Korbwandklammern (7) befestigen.

Conecte los tubos elevadores inferiores (11) en los soportes del respaldo (7) usando, pernos (20), espaciadores (18, 19, 22), trinquete (16), arandelas (17), y tuercas (21) como se muestra.



**IMPORTANT! IMPORTANT!**  
**WICHTIG! ¡IMPORTANTE!**

DO NOT TIGHTEN HARDWARE COMPLETELY.  
NE SERREZ PAS LA VISSERIE À FOND.  
DIE BEFESTIGUNGSTEILE NICHT FEST ANZIEHEN.  
NO APRIETE COMPLETAMENTE EL HERRAJE.

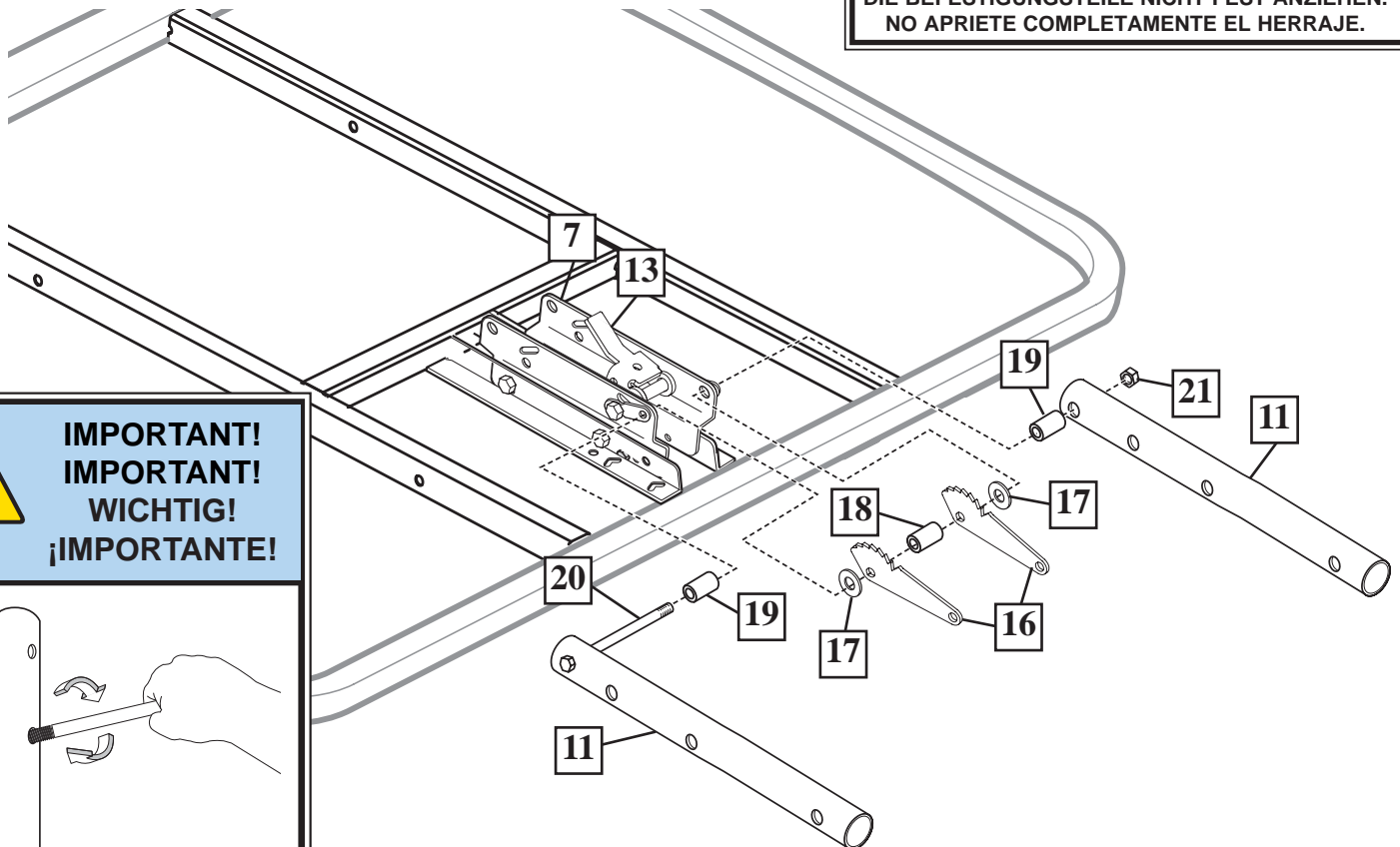

**4.**

**B.**

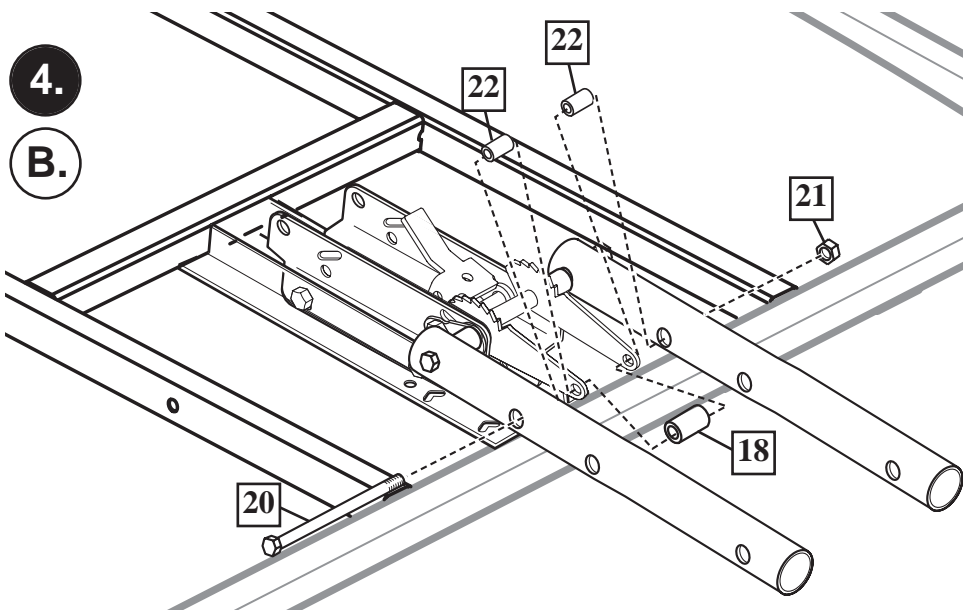

**IMPORTANT! IMPORTANT!**  
**WICHTIG! ¡IMPORTANTE!**

TIGHTEN ALL HARDWARE FROM STEPS 2 THROUGH 4B COMPLETELY. DO NOT OVER TIGHTEN BOLT (20) AND NUT (21) FROM STEP 3. PAWL MUST MOVE FREELY.

SERREZ À FOND TOUTE LA VISSERIE DES ÉTAPES 2 À 4B. NE SERREZ PAS TROP LE BOULON (20) ET L'ÉCROU (21) DE L'ÉTAPE 3. LE CLIQUET DOIT BOUGER LIBREMENT.

ALLE IN DEN SCHRITTEN 2 BIS 4B BENUTZTEN BEFESTIGUNGSTEILE JETZT FEST ANZIEHEN. DIE IN SCHRITT 3 BESCHRIEBENE SCHRAUBE (20) UND MUTTER (21) NICHT ZU FEST ANZIEHEN. DIE KLINKE MUSS SICH FREI BEWEGEN KÖNNEN.

APRIETE COMPLETAMENTE TODO EL HERRAJE DE LOS PASOS 2 AL 4B. NO APRETAR DEMASIADO EL TORNILLO (20) Y LA TUERCA (21) DE EL PASO NUMERO 3. EL FIADOR TENT QUE MOVERSE CON FACILIDAD.

5.

Secure pawl lever (13) in place with clevis pin (23) and washers (24).

Fixez le cliquet (13) en position avec l'axe à épaulement (23) et les rondelles (24).

Die Klinke (13) mit dem Lastösenbolzen (23) und den Unterlegscheiben (24) in der Einbauposition sichern.

Fije el fiador (13) en su lugar con un pasador de horquilla (23) y arandelas (24).

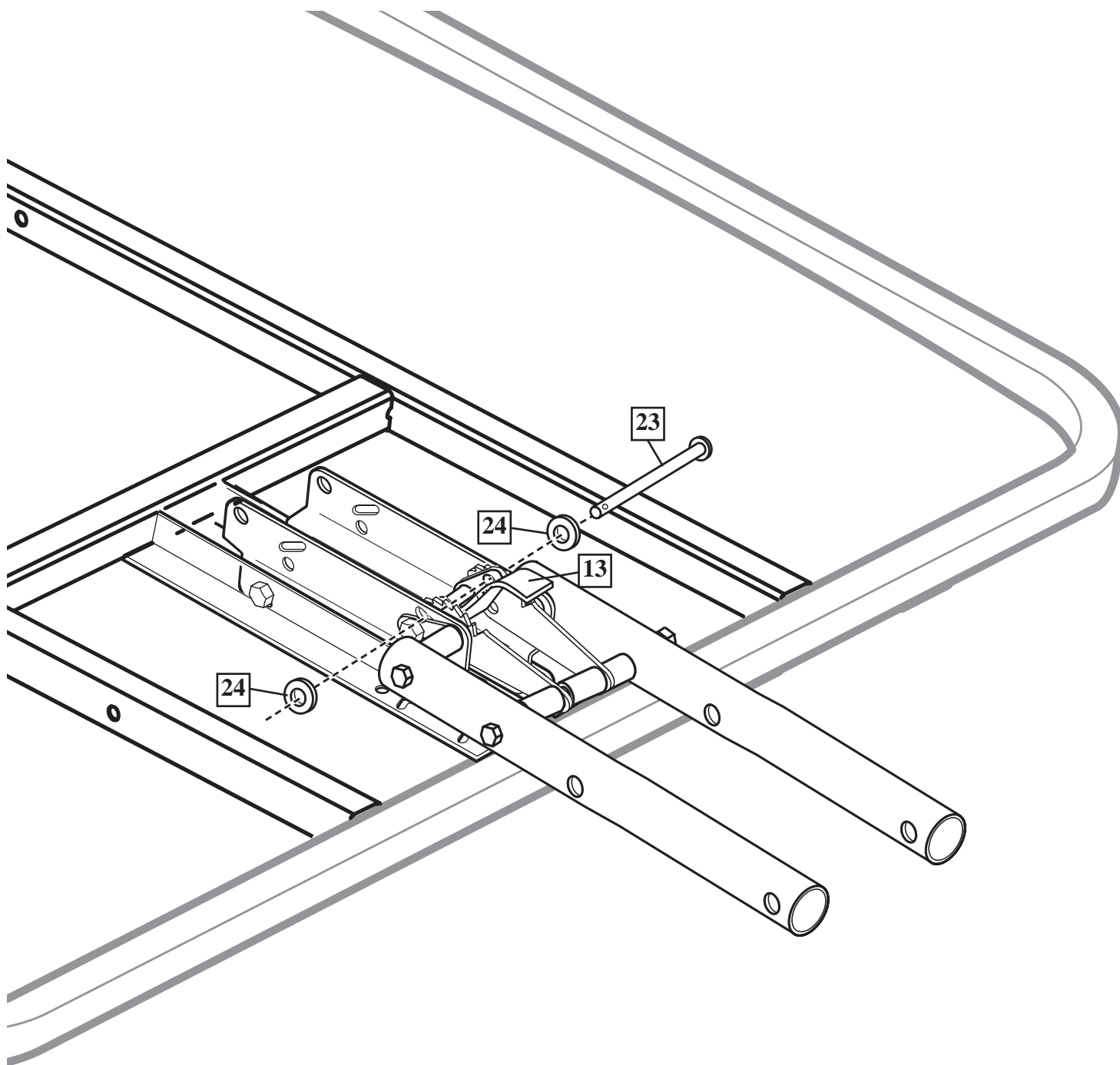

6.

Stretch spring (26) into position with pliers.

Tendez le ressort (26) en position avec une pince.

Die Feder (26) mit einer Zange in die benötigte Position strecken.

Estire el resorte (26) hasta su posición con pinzas.

	<b>WARNING!</b> <b>AVERTISSEMENT!</b> <b>WARNUNG!</b> <b>¡ADVERTENCIA!</b>	
<b>USE EYE PROTECTION WHEN INSTALLING SPRINGS.</b>		
<b>PROTÉGEZ-VOUS LES YEUX LORSQUE VOUS INSTALLEZ DES RESSORTS.</b>		
<b>BEIM ANBRINGEN DER FEDERN AUGENSCHUTZ TRAGEN!</b>		
<b>CUANDO INSTALE LOS RESORTES UTILICE PROTECTORES OCULARES.</b>		

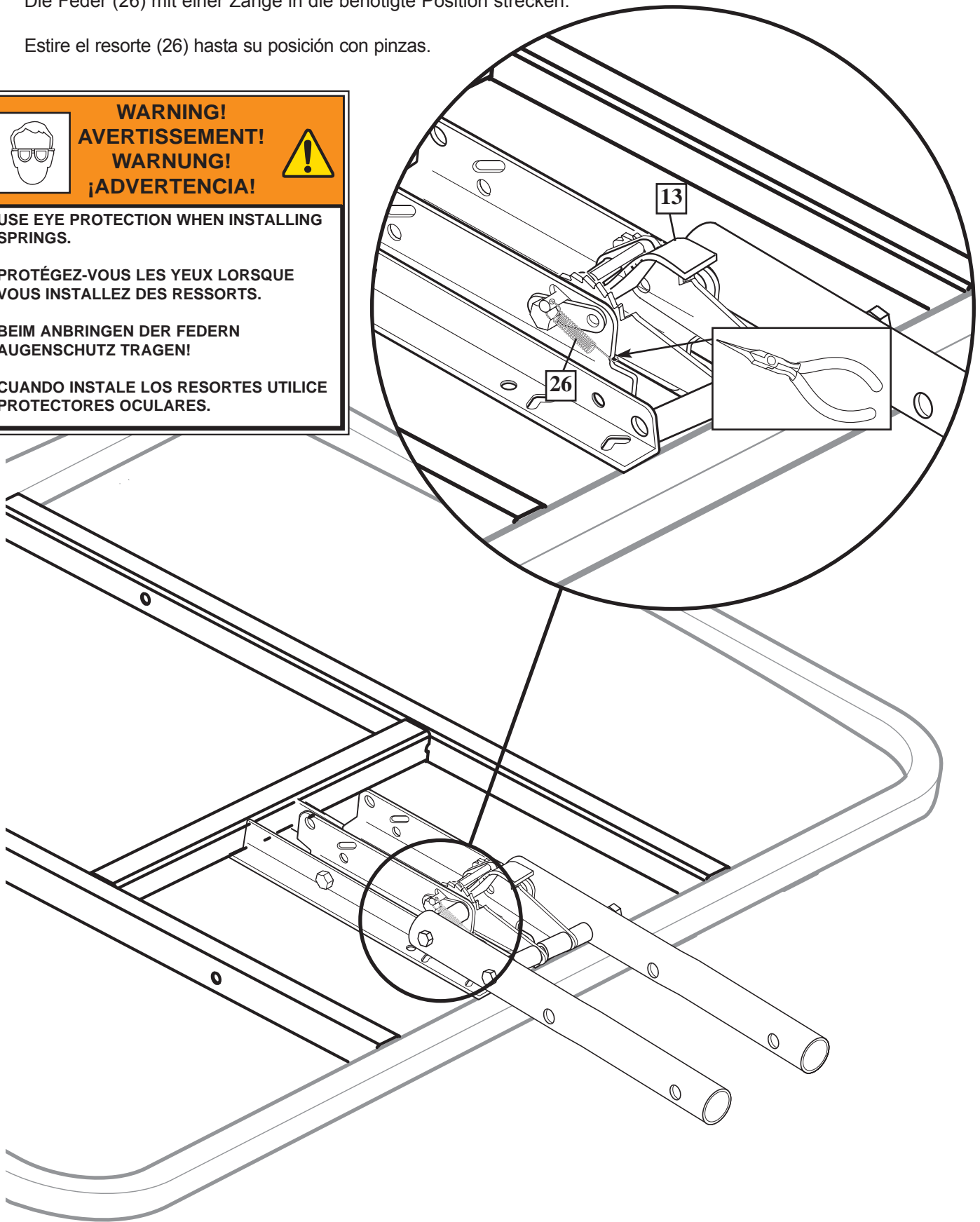



**7.**

Insert T-bolt (28) through Slam Jam bracket (29) as shown. Secure Slam Jam bracket (29) and backboard bracket (7) assemblies to backboard using bolts (27) and nuts (39) as shown.

Insérez le boulon à T (28) dans le support Slam Jam (29), comme illustré. Fixez le support Slam Jam (29) et le support de panneau (7) sur le panneau en utilisant le boulon (27) et l'écrou (39), comme illustré.

Die T-Nutenschraube (28) wie gezeigt durch die Slam Jam-Halterung (29) stecken.

Die Slam Jam-Halterung (29) und die Korbwandklammer (7) an der Korbwand befestigen. Dazu wie gezeigt die Schraube (27) und die Mutter (39) verwenden.

Introduzca un perno T (28) a través del soporte Slam Jam (29) como se muestra.

Fije los conjuntos del soporte Slam Jam (29) y del soporte del respaldo (7) en el respaldo. Utilizando el perno (27) y la arandela (39) como se muestra.

!

**WARNING!**  
**AVERTISSEMENT!**  
**WARNING!**  
**¡ADVERTENCIA!**

!

**TWO CAPABLE ADULTS REQUIRED FOR THIS PROCEDURE. FAILURE TO FOLLOW THIS WARNING COULD RESULT IN SERIOUS INJURY AND/OR PROPERTY DAMAGE.**

**DEUX ADULTES CAPABLES REQUIS POUR CETTE PROCÉDURE. SUIVEZ CET AVERTISSEMENT SOUS PEINE D'ENCOURIR DES BLESSURES GRAVES ET/OU DES DÉGÂTS MATÉRIELS.**

**DIESER VERFAHRENSCHRITT MUSS VON ZWEI DAZU IN DER LAGE BEFINDLICHEN PERSONEN AUSGEFÜHRT WERDEN. EIN MISSACHTEN DIESER WARNUNG KANN ZU SCHWEREN VERLETZUNGEN UND/ODER SACHSCHÄDEN FÜHREN.**

**SE REQUIEREN DOS ADULTOS CAPACES PARA REALIZAR ESTE PROCEDIMIENTO. SI NO SE OBSERVA ESTA ADVERTENCIA SE PODRÍA OCASIONAR UNA LESIÓN GRAVE Y/O DAÑOS A LA PROPIEDAD.**

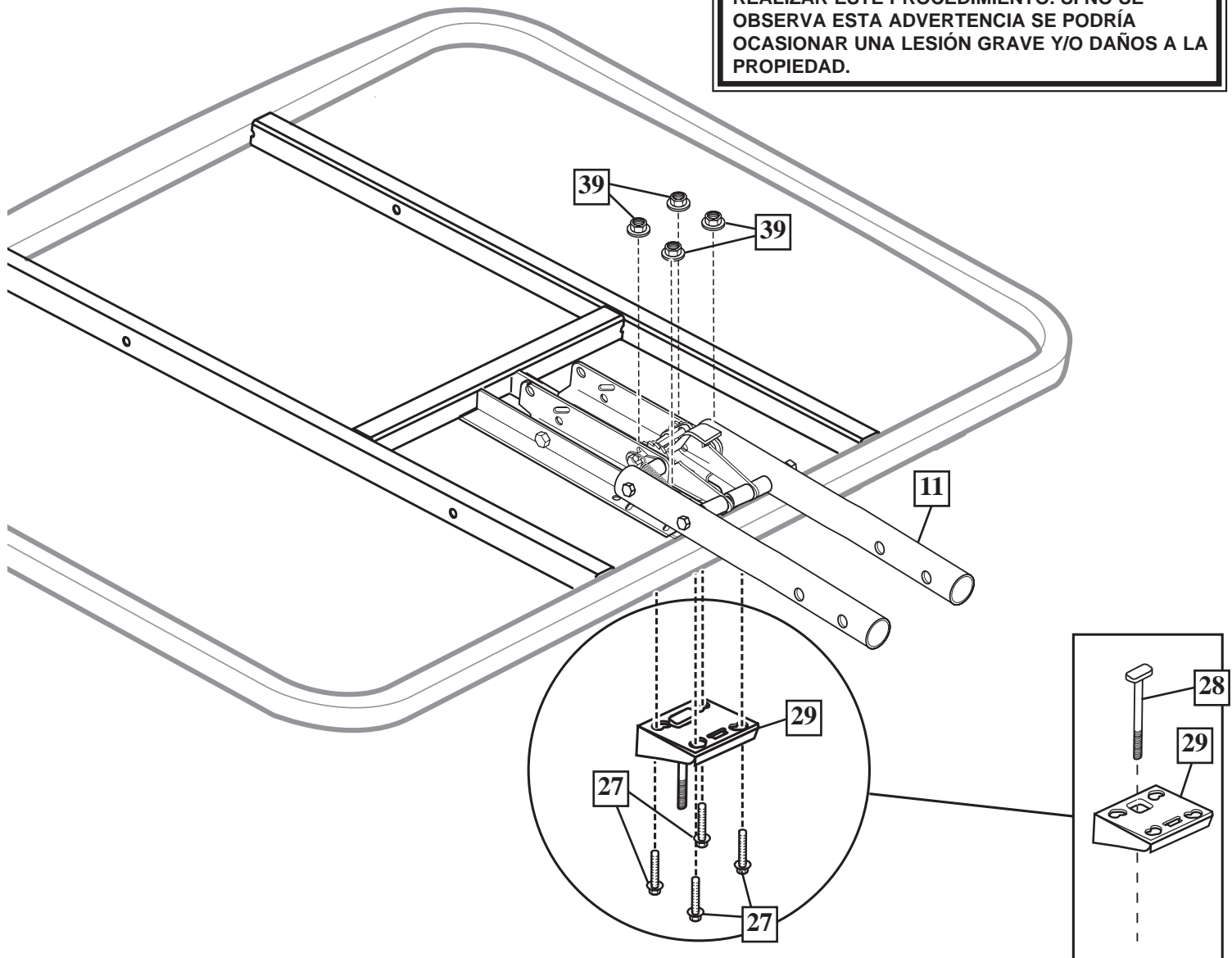

**8.** Attach upper elevator tubes (11) to backboard brackets (7) using spacers (30) bolt (20) and nut (21) as shown.

Attachez les tubes supérieurs de l'élèveur (11) aux supports du panneau (7) à l'aide des entretoises (30), du boulon (20) et de l'écrou (21), comme illustré.

Die oberen Verlängerungsrohre (11) wie gezeigt mit Abstandsstücken (30), Schrauben (20) und Mutter (21) an den Korbwandklammern (7) befestigen.

Conecte los tubos elevadores superiores (11) en los soportes del respaldo (7) usando espaciadores (30) pernos (20) y tuercas (21) como se muestra.

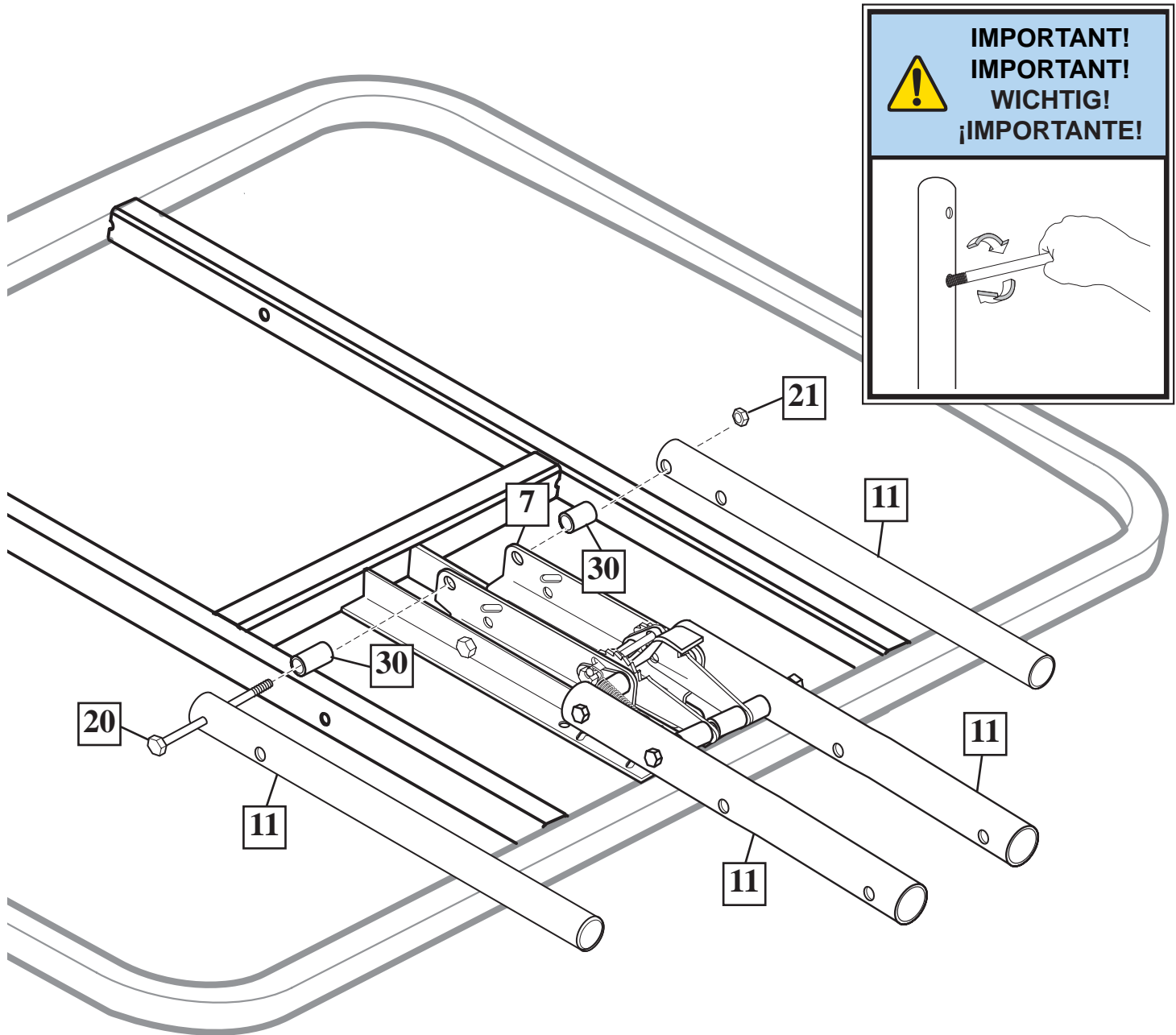

**SECTION C: ATTACH THE BACKBOARD & ELEVATOR ASSEMBLY TO POLE SYSTEM**  
**SECTION C: FIXATION DU PANNEAU ET DU SYSTÈME ÉLÉVATEUR AU POTEAU**  
**BAUABSCHNITT C: BEFESTIGUNG DER KORBWAND- UND VERLÄNGERUNGSBAUGRUPPE AM STANGENSYSTEM**  
**SECCIÓN C: MONTE EL CONJUNTO DEL RESPALDO Y EL ELEVADOR AL SISTEMA DEL POSTE**

This is what your system will look like when you've finished this section.

Voici à quoi ressemblera votre système lorsque vous en aurez fini avec cette section.

So sieht das System aus, wenn Sie mit diesem Bauabschnitt fertig sind.

Así es como se verá su sistema cuando haya terminado esta sección.

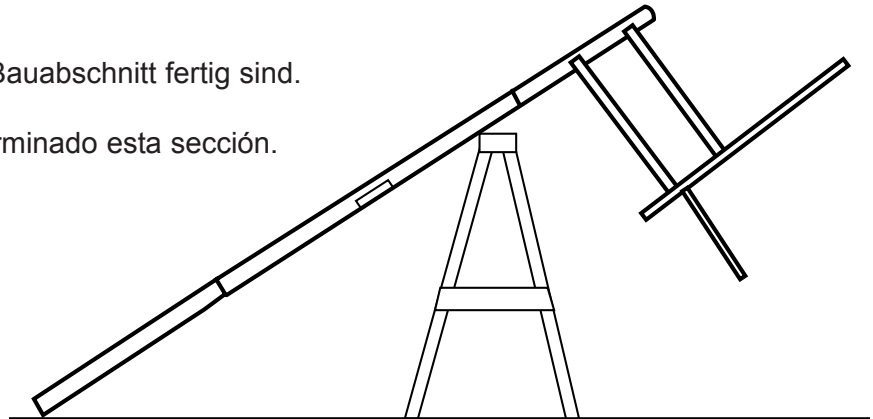

**TOOLS REQUIRED FOR THIS SECTION / OUTILS REQUIS POUR CETTE SECTION / FÜR DIESEN BAUABSCHNITT**  
**BENÖTIGTES WERKZEUG / HERRAMIENTAS REQUERIDAS PARA ESTA SECCIÓN**

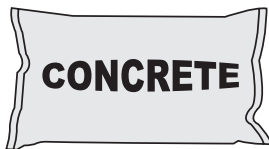

- BÉTON
- BETON
- CONCRETO



- Container to Mix
- Récipient pour mélanger
- Behälter zum Mischen
- Recipiente para mezclar



- (2) 3/4" Wrenches
- (2) clés 3/4"
- (2) 3/4-Zoll-Schraubenschlüssel
- (2) Llaves de 3/4"

AND/OR  
 ET/OU  
 UND/ODER  
 Y/O

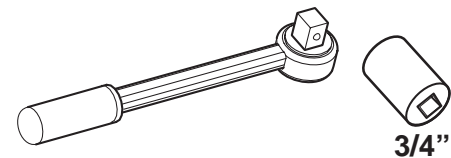

- (2) Socket Wrenches and Sockets
- (2) clés à douille et douilles
- (2) Steckschlüssel und Einsätze
- (2) Llaves de tuercas de boca tubular y casquillos de

**1.** Support pole on sawhorse. Attach backboard assembly to top pole section (1).

Appuyez le poteau sur le banc de sciage. Attachez le panneau à la section de poteau supérieure (1).

Die Stange auf einen Sägebock legen. Die Korbwandbaugruppe am oberen Stangenteil (1) befestigen.

Apoye el poste en un caballete de aserrar. Conecte el conjunto del respaldo en la sección superior del poste (1).

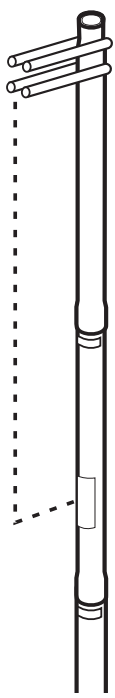
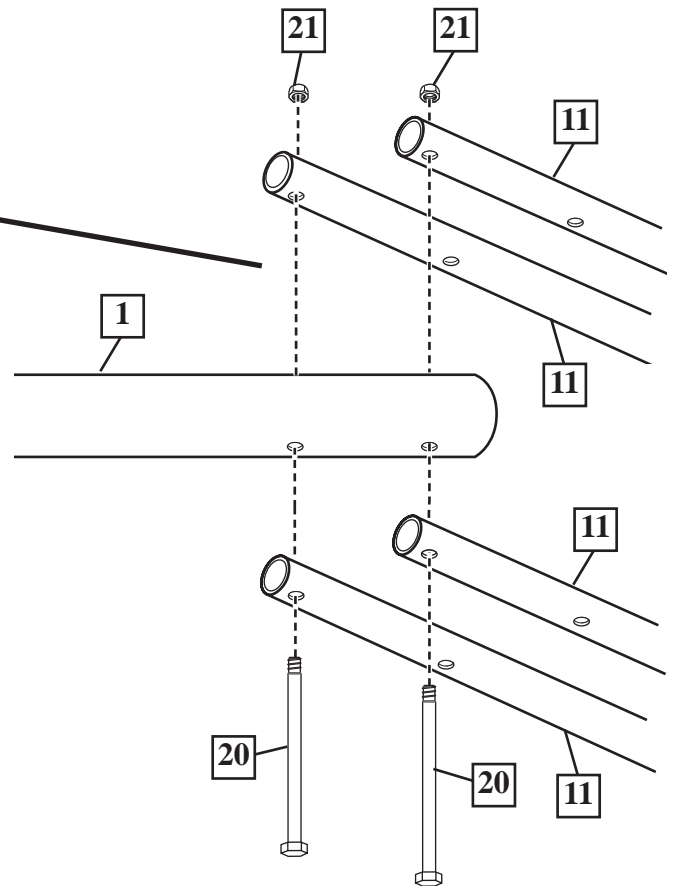
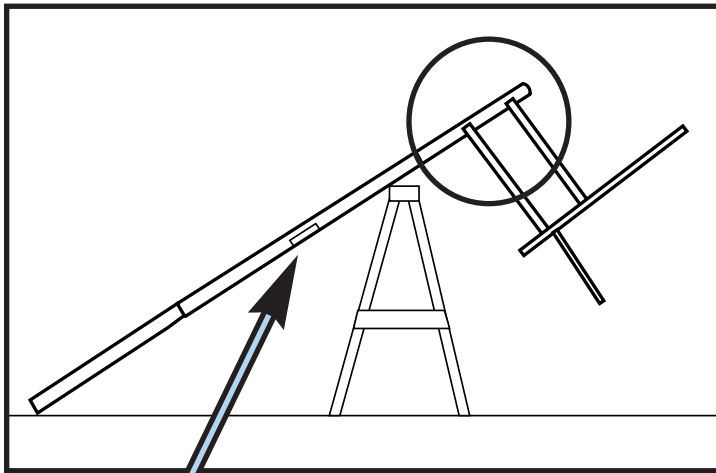

**IMPORTANT!  
IMPORTANT!  
WICHTIG!  
¡IMPORTANTE!**

**The Warning Label should be facing towards the front. Note orientation.**

**L'étiquette d'avertissement doit être tournée vers l'avant. Notez l'orientation.**

**Der Warnaufkleber sollte zur Vorderseite hin zeigen. Die korrekte Ausrichtung beachten.**

**La etiqueta de advertencia debe quedar orientada hacia el frente. Note la orientación.**



**WARNING!  
AVERTISSEMENT!  
WARNUNG!  
¡ADVERTENCIA!**

USE CAUTION; ELEVATOR ASSEMBLY IS HEAVY. TWO CAPABLE ADULTS REQUIRED FOR THIS PROCEDURE. FAILURE TO FOLLOW THIS WARNING COULD RESULT IN SERIOUS INJURY AND/OR PROPERTY DAMAGE.

SOYEZ PRUDENT, CAR LE SYSTÈME ÉLÉVATEUR EST LOURD. DEUX ADULTES CAPABLES REQUIS POUR CETTE PROCÉDURE. SUIVEZ CET AVERTISSEMENT SOUS PEINE D'ENCOURIR DES BLESSURES GRAVES ET/OU DES DÉGÂTS MATÉRIELS.

BITTE VORSICHTIG ZU WERKE GEHEN; DIE VERLÄNGERUNGSBAUGRUPPE IST SEHR SCHWER. DIESER VERFAHRENSCHRITT MUSS VON ZWEI DAZU IN DER LAGE BEFINDLICHEN PERSONEN AUSGEFÜHRT WERDEN. EIN MISSACHTEN DIESER WARNUNG KANN ZU SCHWEREN VERLETZUNGEN UND/ODER SACHSCHÄDEN FÜHREN.

TENGA CUIDADO; EL CONJUNTO DEL ELEVADOR ES PESADO. SE REQUIEREN DOS ADULTOS CAPACES PARA REALIZAR ESTE PROCEDIMIENTO. SI NO SE OBSERVA ESTA ADVERTENCIA SE PODRÍA OCASIONAR UNA LESIÓN GRAVE Y/O DAÑOS A LA PROPIEDAD.

**Install Slam Jam Rim to Backboard**

- A. Fit rim (32) securely into bracket (29) as shown. Allow T-bolt (28) to slip through center hole in rim (32).
- B. Install reinforcement bracket (33) onto T-bolt (28) as shown.
- C. Install spring (34) onto "T" bolt (28) as shown.
- D. Install special nut (36) and washer (35) onto T-bolt (28).
- E. Tighten nut (36) until flush with end of T-bolt (28).

**Installez le cerceau Slam Jam sur le panneau.**

- A. Calez bien le cerceau (32) dans le support (29), comme illustré. Laissez glisser le boulon à T (28) à travers le trou central du cerceau (32).
- B. Installez le support de renforcement (33) sur le boulon à T (28), comme illustré.
- C. Installez le ressort (34) sur le boulon à T (28), comme illustré.
- D. Installez l'écrou spécial (36) et la rondelle (35) sur le boulon à T (28).
- E. Serrez l'écrou (36) jusqu'à ce qu'il se trouve au même niveau que l'extrémité du boulon à T (28).

**Den Slam Jam-Korbbrand an der Korbwand befestigen.**

- A. Den Korbbrand (32) wie gezeigt in die Halterung (29) einsetzen. Die T-Nutenschraube (28) durch das mittlere Loch im Korbbrand (32) gleiten lassen.
- B. Die Verstärkungshalterung (33) wie gezeigt über die T-Nutenschraube (28) schieben.
- C. Die Feder (34) wie gezeigt auf der T-Nutenschraube (28) anbringen.
- D. Spezialmutter (36) und Unterlegscheibe (35) auf der T-Nutenschraube (28) anbringen.
- E. Die Mutter (36) anziehen, bis sie bündig mit dem Ende der T-Nutenschraube (28) abschließt.

**Instale el borde Slam Jam en el respaldo**

- A. Ajuste el borde (32) seguramente en el soporte (29) como se muestra. Permita que el perno T (28) se deslice a través del orificio central del borde (32).
- B. Instale el soporte de refuerzo (33) en el perno T (28) como se muestra.
- C. Instale el resorte (34) en el perno T (28) como se muestra.
- D. Instale la tuerca especial (36) y la arandela (35) en el perno T (28).
- E. Apriete la tuerca (36) hasta que quede al ras del extremo del perno T (28).

2.

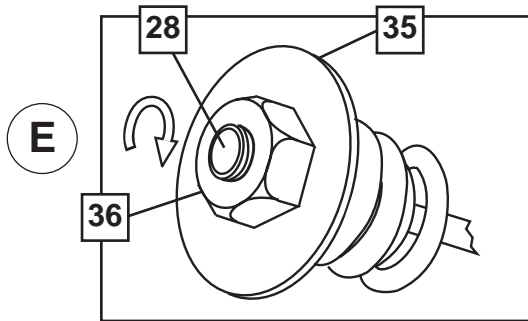
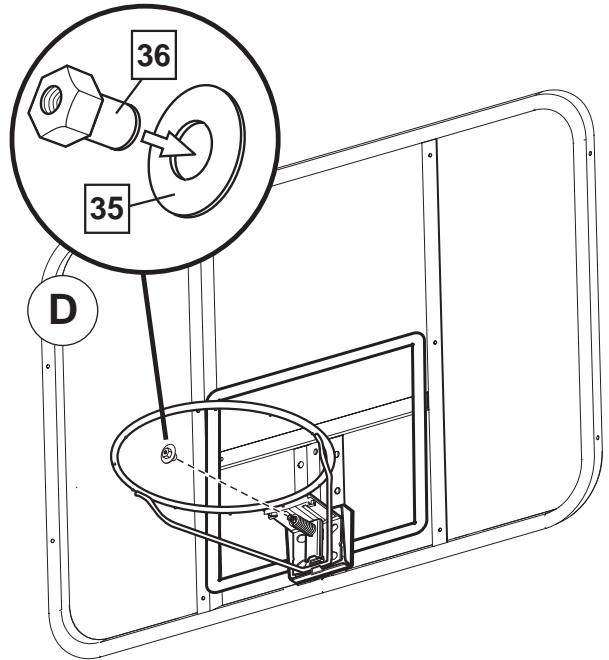
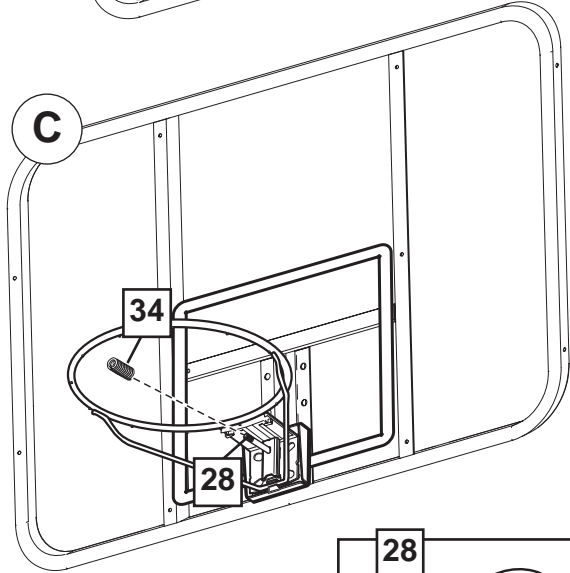
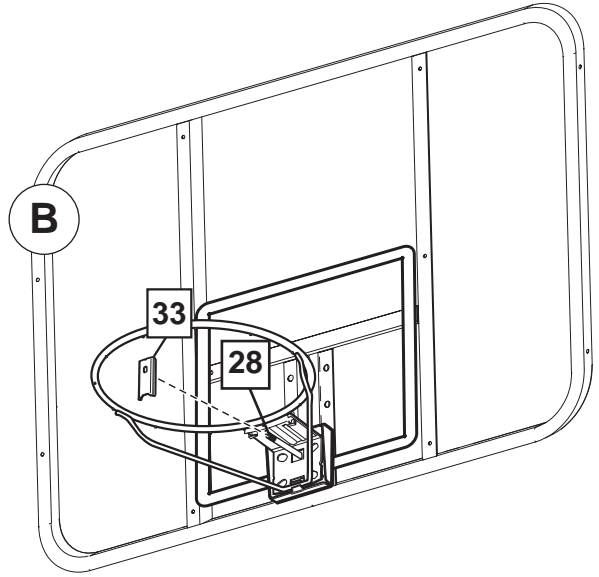
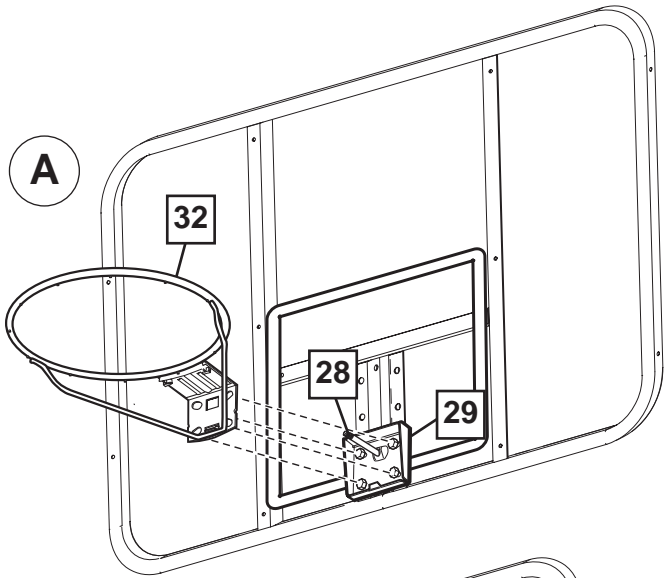

**3.** Assemble rebar centering clips (9) near top and bottom of rebar (8) as shown.

Assemblez les entretoises de centrage de la barre d'armature (9) près du haut et du bas de la barre (8), comme illustré.

Die zur Zentrierung der Versteifungsstange (9) dienenden Abstandsstücke wie gezeigt in der Nähe des oberen und unteren Endes der Stange (8) anbringen.

Monte los separadores de centramiento de la barra de refuerzo (9) cerca de las partes superior e inferior de la barra de refuerzo (8) como se muestra.

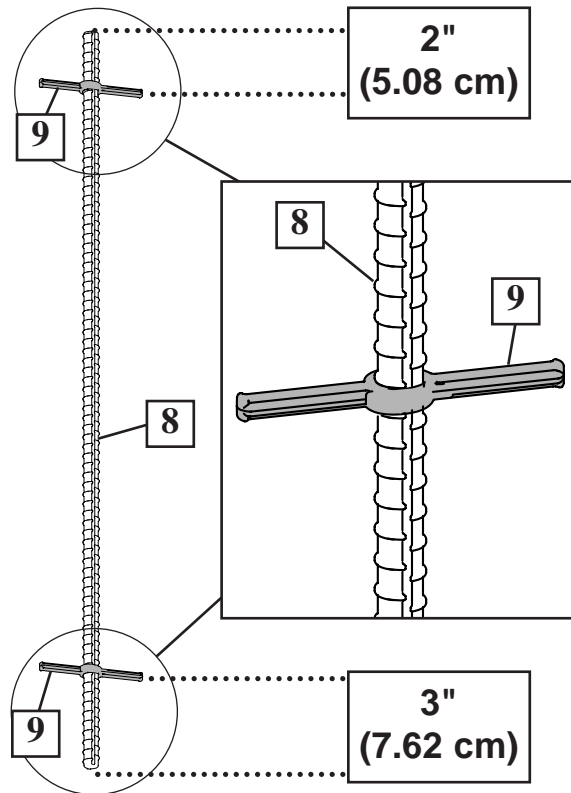

**4.** Place rebar with spacers into bottom pole section (3) as shown.

Placez une barre d'armature dans la section de poteau inférieure (3) comme illustré.

Die Versteifungsstange wie gezeigt in das untere Stangenteil (3) schieben.

Coloque la barra de refuerzo con los separadores en la sección inferior del poste (3) como se muestra.

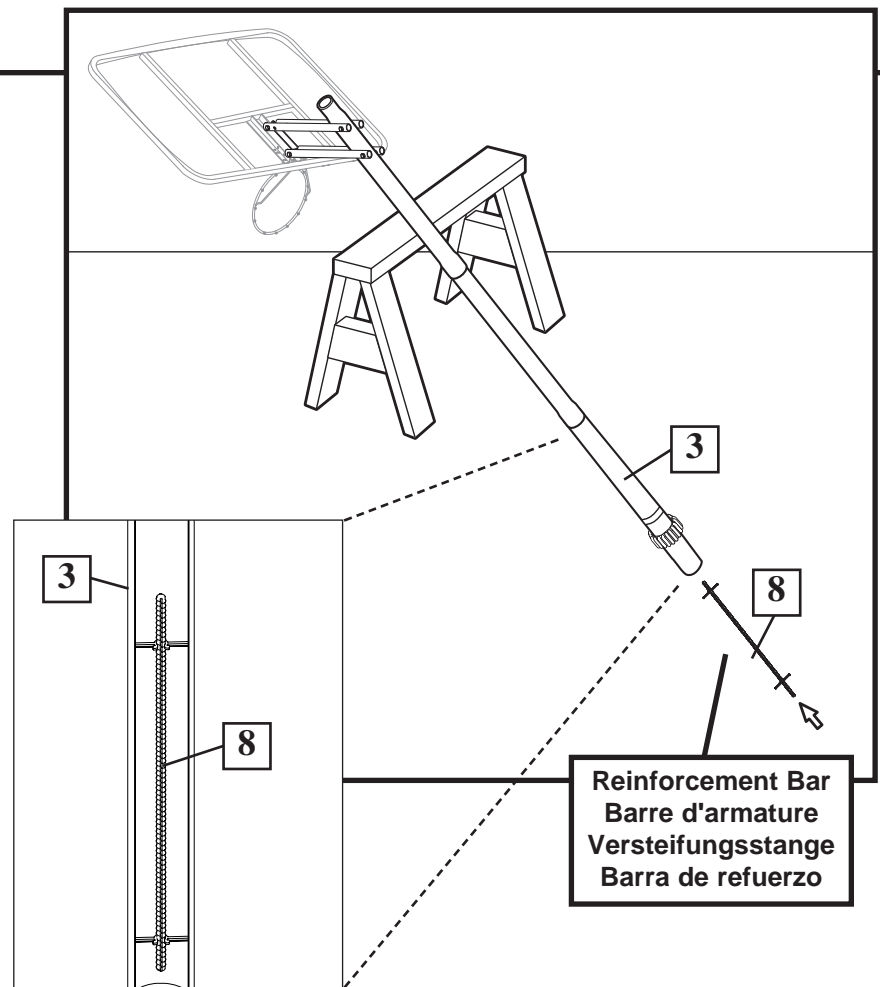

- 5.** Seal hole at the bottom of the bottom pole with heavy-duty tape (not included) to retain rebar and concrete inside.

Bouchez le trou en bas de la section de poteau inférieure avec du ruban adhésif extra-fort (non fourni) pour retenir la barre d'armature et le béton à l'intérieur.

Das Loch am unteren Ende des unteren Stangenteils mit hochstrapazierfähigem Klebeband (nicht im Lieferumfang enthalten) abdichten, um die Versteifungsstange und den Beton im Innern der Stange zu sichern.

Selle el orificio que se encuentra en la parte inferior de la sección inferior del poste con cinta para uso pesado (no se incluye) a fin de fijar en el interior la barra de refuerzo y el concreto.

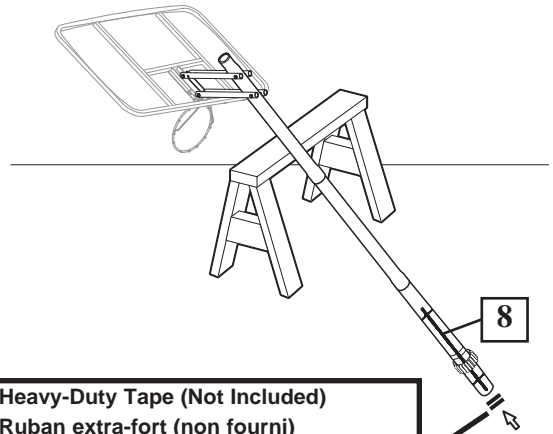

- Heavy-Duty Tape (Not Included)
- Ruban extra-fort (non fourni)
- Hochstrapazierfähiges Klebeband (nicht im Lieferumfang enthalten)
- Cinta para uso pesado (No se incluye)

- 6.** Fill pole with concrete to approximately 1" (2.54 cm) below bottom elevator hole as shown.

Remplissez le poteau de béton jusqu'à environ 2,54 cm en dessous du trou inférieur du système élévateur, comme illustré.

Die Stange wie gezeigt bis zu ca. 2,54 cm (1 Zoll) unter dem unteren Loch der Verlängerungsstangenvorrichtung mit Beton füllen.

Llene con concreto aproximadamente 1" (2,54 cm) del poste debajo del orificio elevador inferior como se muestra.

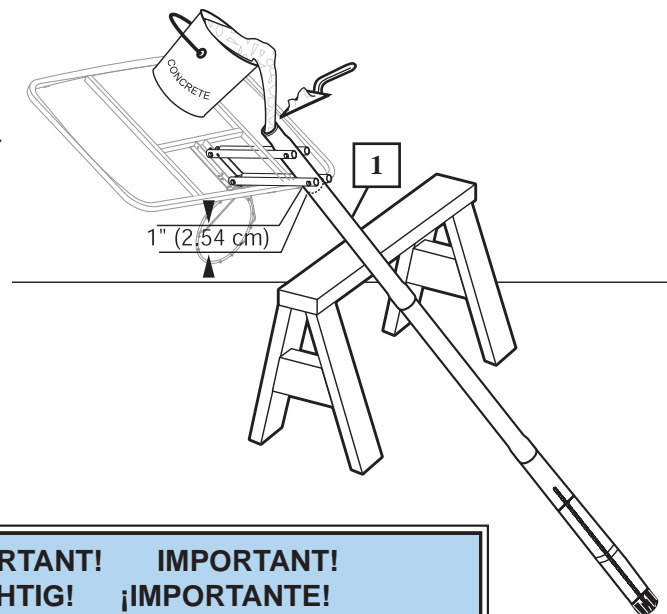

**IMPORTANT!**  
**IMPORTANT!**  
**WICHTIG!**  
**¡IMPORTANTE!**

MAKE SURE THAT CONCRETE DOES NOT BULGE FROM THE END OF POLE ASSEMBLY. ALLOW CONCRETE TO COMPLETELY CURE.

ASSUREZ-VOUS QUE LE BÉTON NE DÉBORDE PAS DE L'EXTRÉMITÉ DU POTEAU. LAISSEZ COMPLÈTEMENT SÉCHER LE BÉTON.

SICHERSTELLEN, DASS SICH DER BETON VOM ENDE DES STANGENAUFBAUS HER NICHT AUSBEULT. DEN BETON VOLLSTÄNDIG TROCKNEN LASSEN.

ASEGÚRESE DE QUE EL CONCRETO NO SE SALGA DEL EXTREMO DEL CONJUNTO DEL POSTE. PERMITA QUE EL CONCRETO SE ENDUREZCA COMPLETAMENTE.



**IMPORTANT!** **IMPORTANT!**  
**WICHTIG!** **¡IMPORTANTE!**

FAILURE TO FILL YOUR POLE COMPLETELY WITH CONCRETE AS DESCRIBED IN THESE INSTRUCTIONS WILL VOID ALL WARRANTIES WRITTEN AND IMPLIED.

REMPLISSEZ COMPLÈTEMENT LE POTEAU DE BÉTON COMME INDIQUÉ ICI SOUS PEINE D'ANNULER TOUTES LES GARANTIES ÉCRITES ET TACITES.

WENN SIE DIE STANGE NICHT GEMÄSS DER BESCHREIBUNG IN DIESER ANLEITUNG GANZ MIT BETON FÜLLEN, WERDEN ALLE SCHRIFTLICHEN UND STILLSCHWEIGENDEN GARANTIE UNWIRKSAM.

SI NO LLENA COMPLETAMENTE EL POSTE CON CONCRETO COMO SE DESCRIBE EN ESTAS INSTRUCCIONES SE ANULARÁN TODAS LAS GARANTÍAS ESCRITAS E IMPLÍCITAS.

**IMPORTANT!** WAIT A MINIMUM OF 24 HOURS BEFORE GOING ON TO NEXT STEP. CONCRETE MUST CURE.

**IMPORTANT!** ATTENDEZ AU MOINS 24 HEURES AVANT DE PASSER À L'ÉTAPE SUIVANTE. LE BÉTON DOIT FINIR DE PRENDRE.

**WICHTIG!** VOR DEM NÄCHSTEN ARBEITSSCHRITT MINDESTENS 24 STUNDEN LANG WARTEN. DER ZEMENT MUSS TROCKNEN.

**¡IMPORTANTE!** ESEPERE UN MÍNIMO DE 24 HORAS ANTES DE CONTINUAR CON EL PASO SIGUIENTE. EL CONCRETO DEBE ENDURECERSE.



**7.** Install net (38).

Installez le filet (38).

Das Netz (38) anbringen.

Instale la red (38).

**OUTSIDE VIEW / VUE EXTÉRIEURE / AUSSENANSICHT / VISTA EXTERNA**

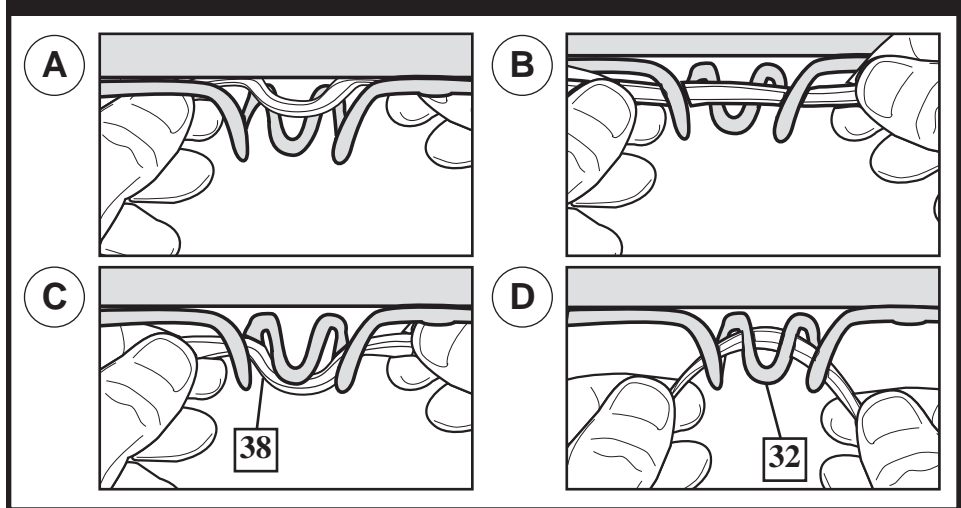

**SECTION D: UPRIGHT, SECURE AND USE POLE SYSTEM  
SECTION D: REDRESSEMENT, FIXATION ET UTILISATION DU POTEAU  
BAUABSCHNITT D: AUFRICHTEN, SICHERN UND VERWENDEN DES STANGENSYSTEMS  
SECCIÓN D: LEVANTE, ASEGURE Y USE EL SISTEMA DEL POSTE**

This is what your system will look like when you've finished this section.

Voici à quoi ressemblera votre système lorsque vous en aurez fini avec cette section.

So sieht das System aus, wenn Sie mit diesem Bauabschnitt fertig sind.

Así es como se verá su sistema cuando haya terminado esta sección.

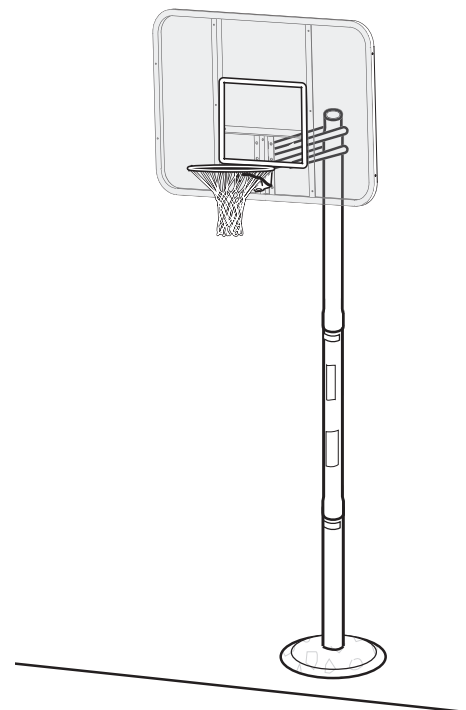

**TOOLS REQUIRED FOR THIS SECTION / OUTILS REQUIS POUR CETTE SECTION / FÜR DIESEN BAUABSCHNITT  
BENÖTIGTES WERKZEUG / HERRAMIENTAS REQUERIDAS PARA ESTA SECCIÓN**



- Wedge
- Cale
- Keil
- Cuña

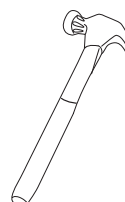

- Hammer
- Marteau
- Hammer
- Martillo

**1.** After concrete has cured, remove tape, install pole cap (31), fit pole assembly into sleeve (4).

Une fois que le béton a pris, retirez le ruban, installez le capuchon du poteau (31), puis calez le poteau dans son manchon (4).

Nach dem Trocknen des Zements das Klebeband entfernen, die Stangenkappe (31) aufsetzen, und den Stangenaufbau in die Muffe (4) einsetzen.

Después de que el concreto se haya endurecido, quite la cinta, instale la tapa del poste (31), coloque el conjunto del poste en la manga (4).



**WARNING!**  
**AVERTISSEMENT!**  
**WARNUNG!**  
**¡ADVERTENCIA!**



**TWO CAPABLE ADULTS REQUIRED FOR THIS PROCEDURE. FAILURE TO FOLLOW THIS WARNING COULD RESULT IN SERIOUS INJURY AND/OR PROPERTY DAMAGE.**

**DEUX ADULTES CAPABLES REQUIS POUR CETTE PROCÉDURE. SUIVEZ CET AVERTISSEMENT SOUS PEINE D'ENCOURIR DES BLESSURES GRAVES ET/OU DES DÉGÂTS MATÉRIELS.**

**DIESER VERFAHRENSCHRITT MUSS VON ZWEI DAZU IN DER LAGE BEFINDLICHEN PERSONEN AUSGEFÜHRT WERDEN. EIN MISSACHTEN DIESER WARNUNG KANN ZU SCHWEREN VERLETZUNGEN UND/ODER SACHSCHÄDEN FÜHREN.**

**SE REQUIEREN DOS ADULTOS CAPACES PARA REALIZAR ESTE PROCEDIMIENTO. SI NO SE OBSERVA ESTA ADVERTENCIA SE PODRÍA OCASIONAR UNA LESIÓN GRAVE Y/O DAÑOS A LA PROPIEDAD.**

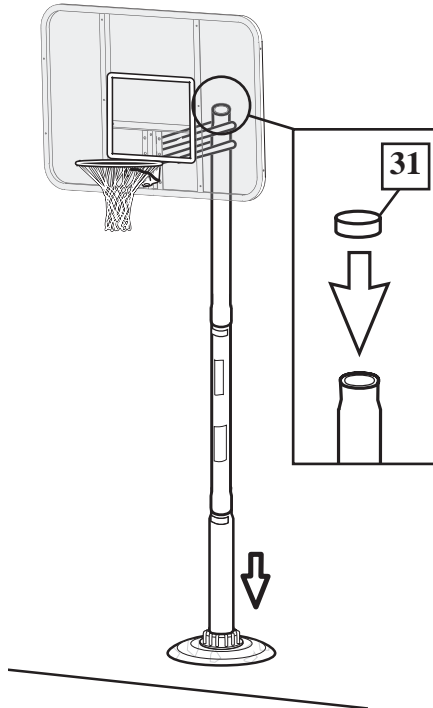

PLAYING SURFACE  
SURFACE DE JEU  
SPIELFLÄCHE  
SUPERFICIE DE JUEGO



**WARNING!**  
**AVERTISSEMENT!**  
**WARNUNG!**  
**¡ADVERTENCIA!**



**DO NOT USE THE BACKBOARD OR RIM TO MOVE POLE ASSEMBLY INTO POSITION. THE BACKBOARD AND RIM ARE NOT LOCKED AND WILL ROTATE. FAILURE TO FOLLOW THIS WARNING COULD RESULT IN SERIOUS INJURY AND/OR PROPERTY DAMAGE.**

**NE SAISISSEZ PAS LE POTEAU PAR LE PANNEAU OU LE CERCEAU POUR LE DÉPLACER JUSQU'À SA POSITION FINALE. LE PANNEAU ET LE CERCEAU NE SONT PAS BLOQUÉS ET TOURNERONT. SUIVEZ CET AVERTISSEMENT SOUS PEINE D'ENCOURIR DES BLESSURES GRAVES ET/OU DES DÉGÂTS MATÉRIELS.**

**DEN STANGENAUFBAU NICHT DURCH FASSEN DER KORBWAND ODER DES KORBRANDS IN DIE GEWÜNSCHTE POSITION BRINGEN. KORBWAND UND KORBRAND SIND DREHBAR ANGEBRACHT. EIN MISSACHTEN DIESER WARNUNG KANN ZU SCHWEREN VERLETZUNGEN UND/ODER SACHSCHÄDEN FÜHREN.**

**NO USE EL RESPALDO NI EL BORDE PARA MOVER EL CONJUNTO DEL POSTE A SU POSICIÓN. EL RESPALDO Y EL BORDE NO ESTÁN FIJOS Y PUEDEN GIRAR. SI NO SE OBSERVA ESTA ADVERTENCIA SE PODRÍA OCASIONAR UNA LESIÓN GRAVE Y/O DAÑOS A LA PROPIEDAD.**

**2.** Use a wedge to gently tap cap of ground sleeve (5) until tight.

Utilisez la cale pour tapoter sur le capuchon du manchon (5) jusqu'à ce qu'il soit bien fixé.

Mit einem Keil leicht gegen die Abdeckung der Bodenmuffe (5) klopfen, bis diese fest sitzt.

Use la cuña para golpear suavemente la tapa de la manga del piso (5) hasta que quede ajustada.



**3.** Apply height adjustment label (14) to front of pole as shown. Regulation rim height is 10 feet (3.05 m).

Collez l'étiquette de réglage de la hauteur (14) à l'avant du poteau, comme illustré. La hauteur réglementaire du cerceau est de 3,05 m (10 pieds).

Den Höheneinstellaufkleber (14) wie gezeigt an der Vorderseite der Stange anbringen. Der Korbrand wird den offiziellen Regeln gemäß in einer Höhe von 3,05 m (10 Fuß) angebracht.

Aplique la calcomanía de ajuste de la altura (14) en la parte frontal del poste como se muestra. La altura reglamentaria del borde es de 10 pies (3,05 m).

**WARNING!**  
**AVERTISSEMENT!**  
**WARNUNG!**  
**¡ADVERTENCIA!**

**DO NOT ALLOW CHILDREN TO ADJUST HEIGHT.**  
**INTERDISEZ À UN ENFANT DE RÉGLER LA HAUTEUR.**  
**KINDERN DARF DAS VERSTELLEN DER HÖHE NICHT GESTATTET WERDEN.**  
**NO PERMITA QUE LOS NIÑOS AJUSTEN LA ALTURA.**

**NOTE:**  
**REMARQUE:**  
**HINWEIS:**  
**NOTA:**

Peel protective film from surface of acrylic backboard prior to use.

Décollez le film de protection de la surface du panneau en acrylique avant usage.

Vor Gebrauch die Schutzfolie von der Oberfläche der Akryl-Korbwand abziehen.

Desprenda la película protectora de la superficie del respaldo de acrílico antes de usarlo.

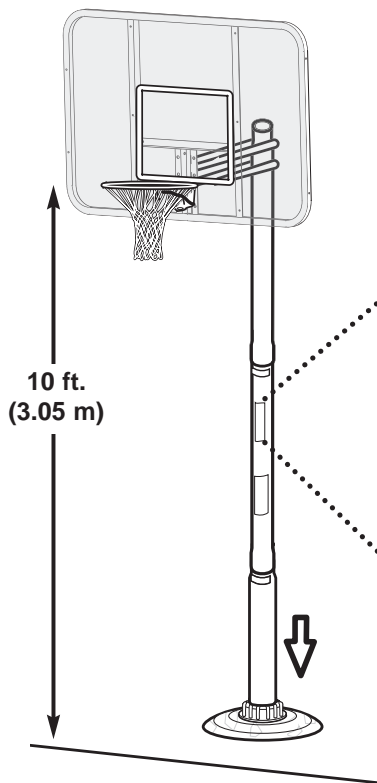

**14**

**HEIGHT ADJUSTMENT**

**TO ADJUST BACKBOARD:**

- TO RAISE BACKBOARD:**  
Slowly push up on the rim with broom handle or wooden dowel, 3/4" - 7/8" (19mm - 22mm) diameter as shown to engage locking mechanism at desired height.
- TO LOWER BACKBOARD:**  
Push lever up to unlock and carefully lower backboard to lowest position.

204316 10/04

**POUR AJUSTER LE PANNEAU:**

- POUR REMONTER LE PANNEAU :** Poussez lentement le cerceau vers le haut avec un manche du balai ou une tige en bois de 19 à 22 mm de diamètre comme illustré pour enclencher le mécanisme de blocage à la hauteur souhaitée.
- POUR ABAISSER LE PANNEAU :** Remontez le levier pour le débloquer et abaissez avec précaution le panneau jusqu'à sa position la plus basse.

**VERFAHREN ZUR KORBWANDEINSTELLUNG:**

- ANHEBEN DER KORBWAND:** Den Korbrand mit einem Besenstiel oder Holzpflock mit einem Durchmesser von 19-22 mm langsam nach oben drücken, um den Verriegelungsmechanismus auf der gewünschten Höhe zu aktivieren.
- ABSENKEN DER KORBWAND:** Den Hebel nach oben drücken, um die Korbwand zu entriegeln, und sie vorsichtig in die niedrigste Position absenken.

**PARA AJUSTAR EL RESPALDO:**

- PARA ELEVAR EL RESPALDO:** Lentamente empuje el borde con el palo de una escoba o con un palo de madera de 3/4" a 7/8" (de 19 a 22 mm) de diámetro, como se muestra, para embragar el mecanismo de fijación a la altura deseada.
- PARA BAJAR EL RESPALDO:** Empuje la palanca hacia arriba para liberar y cuidadosamente baje el respaldo a la posición más baja.

## Free Manuals Download Website

<http://myh66.com>

<http://usermanuals.us>

<http://www.somanuals.com>

<http://www.4manuals.cc>

<http://www.manual-lib.com>

<http://www.404manual.com>

<http://www.luxmanual.com>

<http://aubethermostatmanual.com>

Golf course search by state

<http://golfingnear.com>

Email search by domain

<http://emailbydomain.com>

Auto manuals search

<http://auto.somanuals.com>

TV manuals search

<http://tv.somanuals.com>